

**SONY**

Blu-ray Disc/DVD Home Theatre System  
Σύστημα οικιακού κινηματογράφου Blu-ray Disc/DVD

BDV-L800  
BDV-L800M

**PT Comece aqui**

Bem-vindo, este é o seu  
guia de início rápido

**EL Ξεκινήστε εδώ**

Καλώς ορίσατε στον  
οδηγό γρήγορης έναρξης



1	<p><b>PT</b></p> <p>Conteúdo da embalagem Instalar os altifalantes</p>	<p><b>EL</b></p> <p>Περιεχόμενα συσκευασίας Ρύθμιση των ηχείων</p>	
2	<p>Ligar o televisor</p>	<p>Σύνδεση της τηλεόρασής σας</p>	
3	<p>Ligar outros dispositivos</p>	<p>Σύνδεση άλλων συσκευών</p>	
4	<p>O ecrã de Configuração Fácil</p>	<p>Η διαδικασία Εύκολης διαμόρφωσης στην οθόνη</p>	
5	<p>Reproduzir um disco e utilizar outras funções</p>	<p>Αναπαραγωγή δίσκου και χρήση άλλων λειτουργιών</p>	



Unidad  
Κύρια μ



Antena  
Εσύρμ



Transm  
sem fio  
Ασύρμ



PT

Eis o conteúdo  
da embalagem

EL

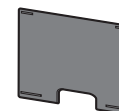
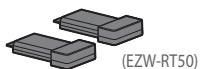
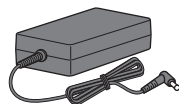
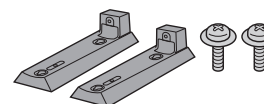
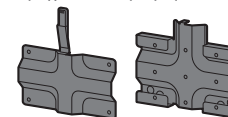
Παρουσίαση περιεχομένων  
συσκευασίαςUnidade principal  
Κύρια μονάδαAltifalantes frontais (2)  
Εμπρός ηχεία (2)Subwoofer  
ΥπογούφερTelecomando  
ΤηλεχειριστήριοPilhas R6 (tamanho AA) (2)  
Μπαταρίες R6 (μέγεθος AA) (2)Antena de cabo FM  
Ενσύρματη κεραία FMDock para iPod/iPhone  
Σταθμός υποδοχής για iPod/iPhoneCabo de vídeo  
Καλώδιο βίντεοCabo USB  
Καλώδιο USBTampa do suporte  
Κάλυμμα βάσηςTransmissores-receptores  
sem fios (2)  
Ασύρματοι πομποδέκτες (2)Transformador CA  
Προσαρμογέας ρεύματοςCabo de alimentação CA  
Καλώδιο ρεύματος (καλώδιο  
σύνδεσης με το δίκτυο ρεύματος)Suportes dos altifalantes (2)/  
Parafusos (2)  
Βάσεις ηχείων (2)/Βίδες (2)Suportes de montagem  
na parede (2)  
Βραχίονες ανάρτησης σε τείχο (2)

03

1

PT

Ξεκινήστε τοποθετώντας τα ηχεία σε ένα χώρο σύμφωνα με τις έγχρωμες ετικέτες στην πίσω πλευρά.

EL

Comece por posicionar os altifalantes na divisão de acordo com as etiquetas coloridas localizadas na parte traseira.

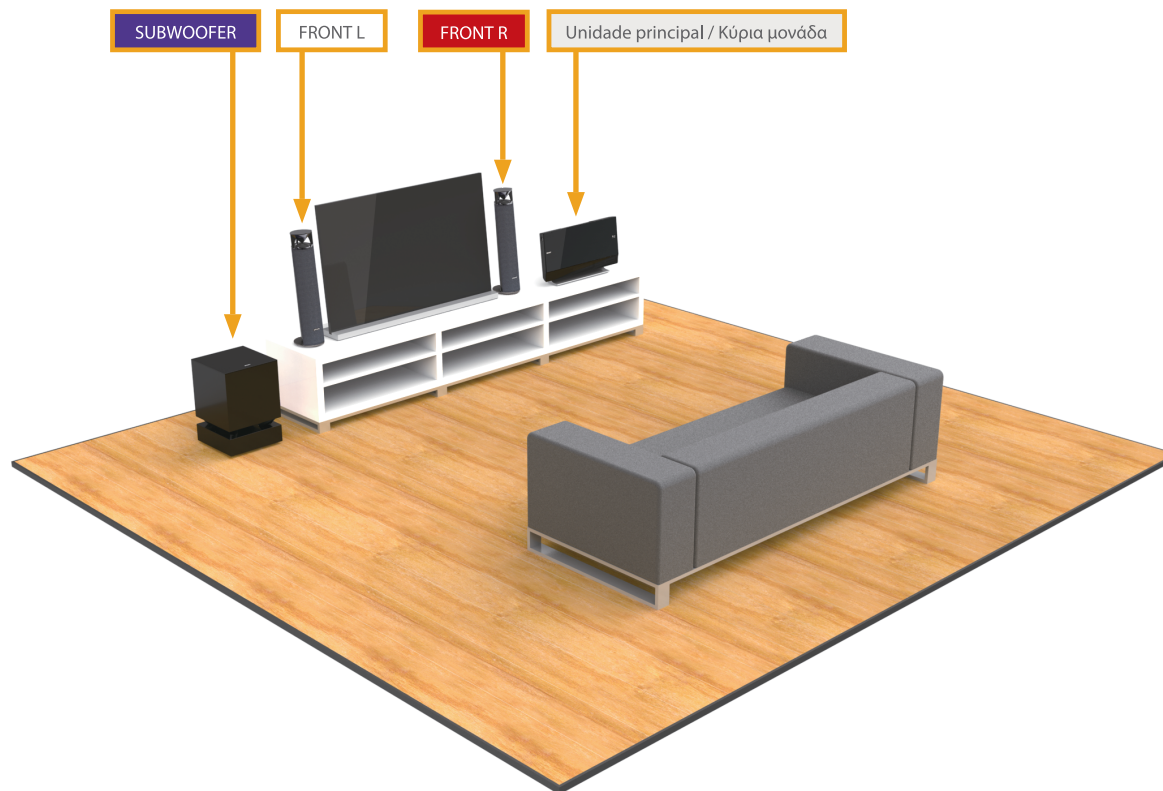

04



**PT**

Para os altifalantes fornecidos, basta ligar os cabos dos altifalantes à cor correspondente na parte traseira do subwoofer.

**EL**

Για τα παρεχόμενα ηχεία, απλώς συνδέστε τα καλώδια των ηχείων στην υποδοχή αντίστοιχου χρώματος στην πίσω πλευρά του υπογούφερ.

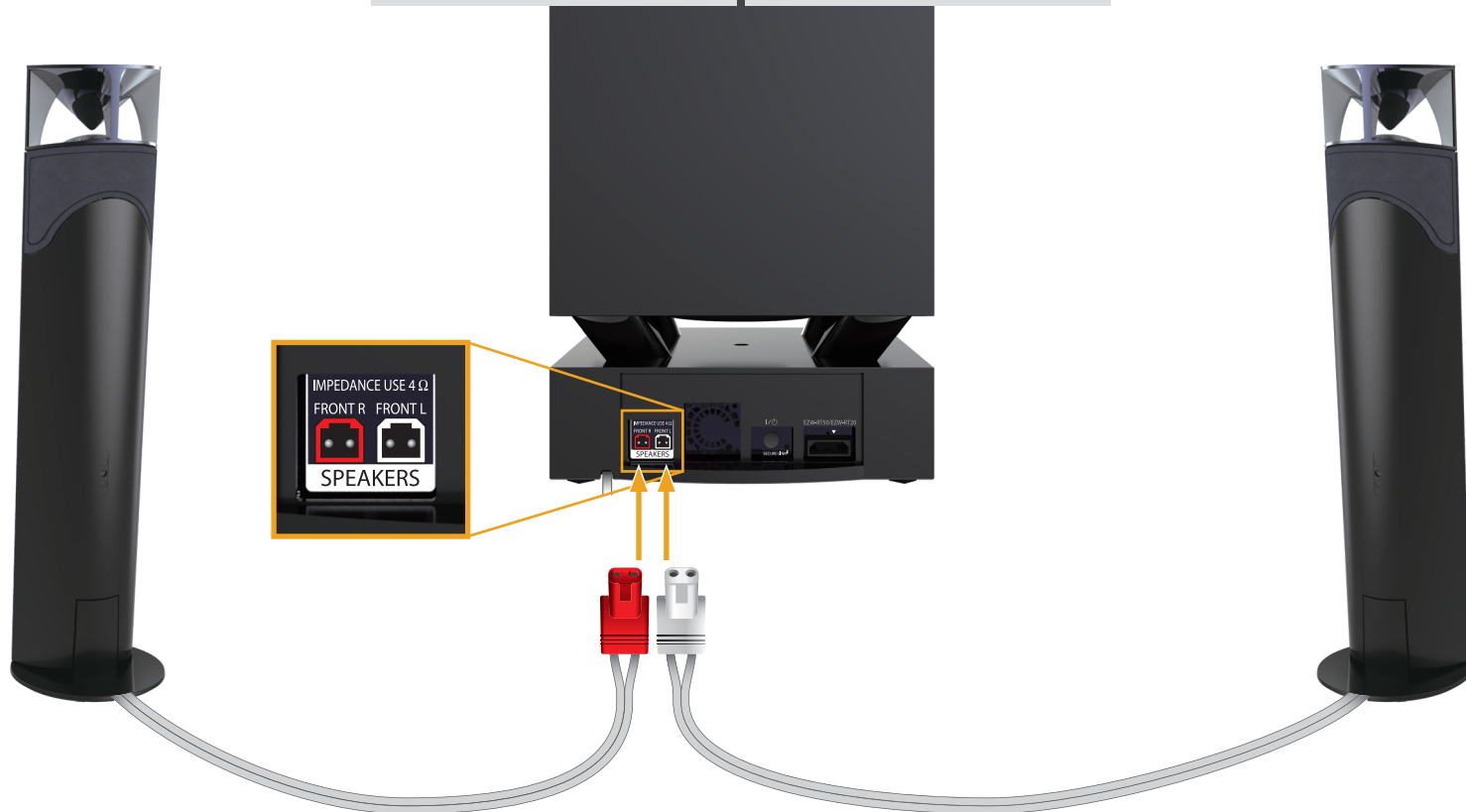

1

PT

Em seguida, introduza os transmissores-receptores sem fios na unidade principal e no subwoofer, para uma ligação fácil e isenta de cabos.

EL

Στη συνέχεια, εισαγάγετε τους ασύρματους πομποδέκτες στην κύρια μονάδα και στο υπογούφερ για εύκολη σύνδεση, χωρίς καλώδια.

2

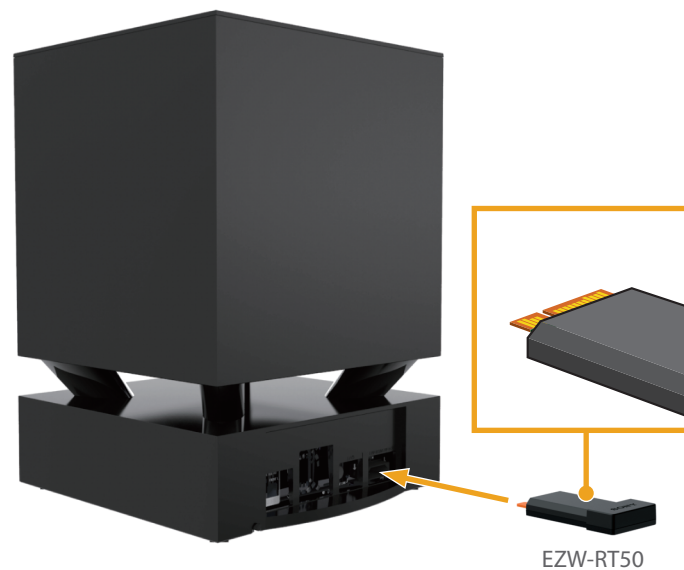
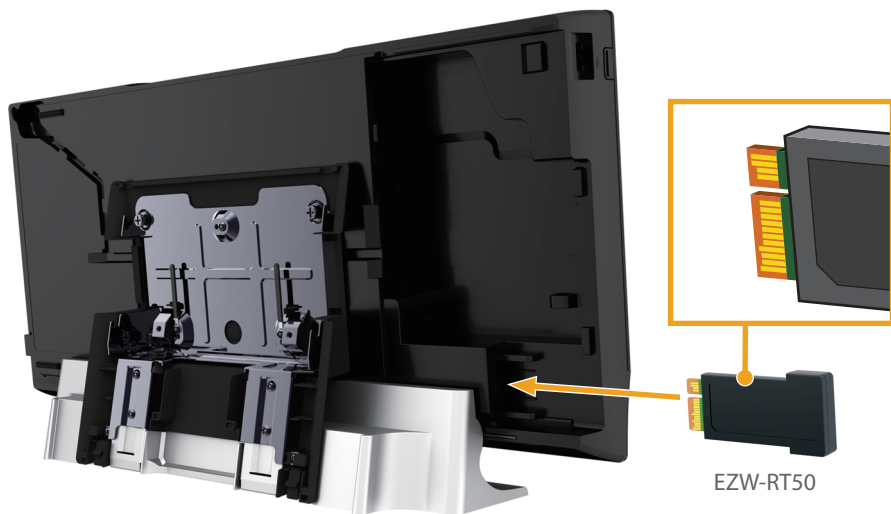
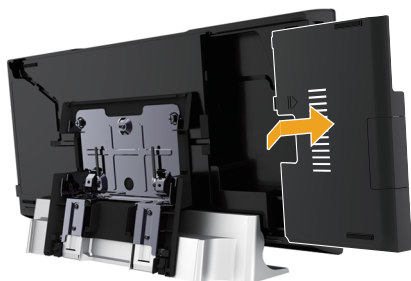

06

## 2

PT

Para desfrutar de vídeo e áudio de alta qualidade, o melhor método de ligação é através de um cabo HDMI de alta velocidade **A** (não fornecido).

EL

Για να απολαύσετε βίντεο και ήχο υψηλής ποιότητας, η καλύτερη μέθοδος είναι η σύνδεση μέσω ενός καλωδίου HDMI υψηλής ταχύτητας **A** (δεν παρέχεται).

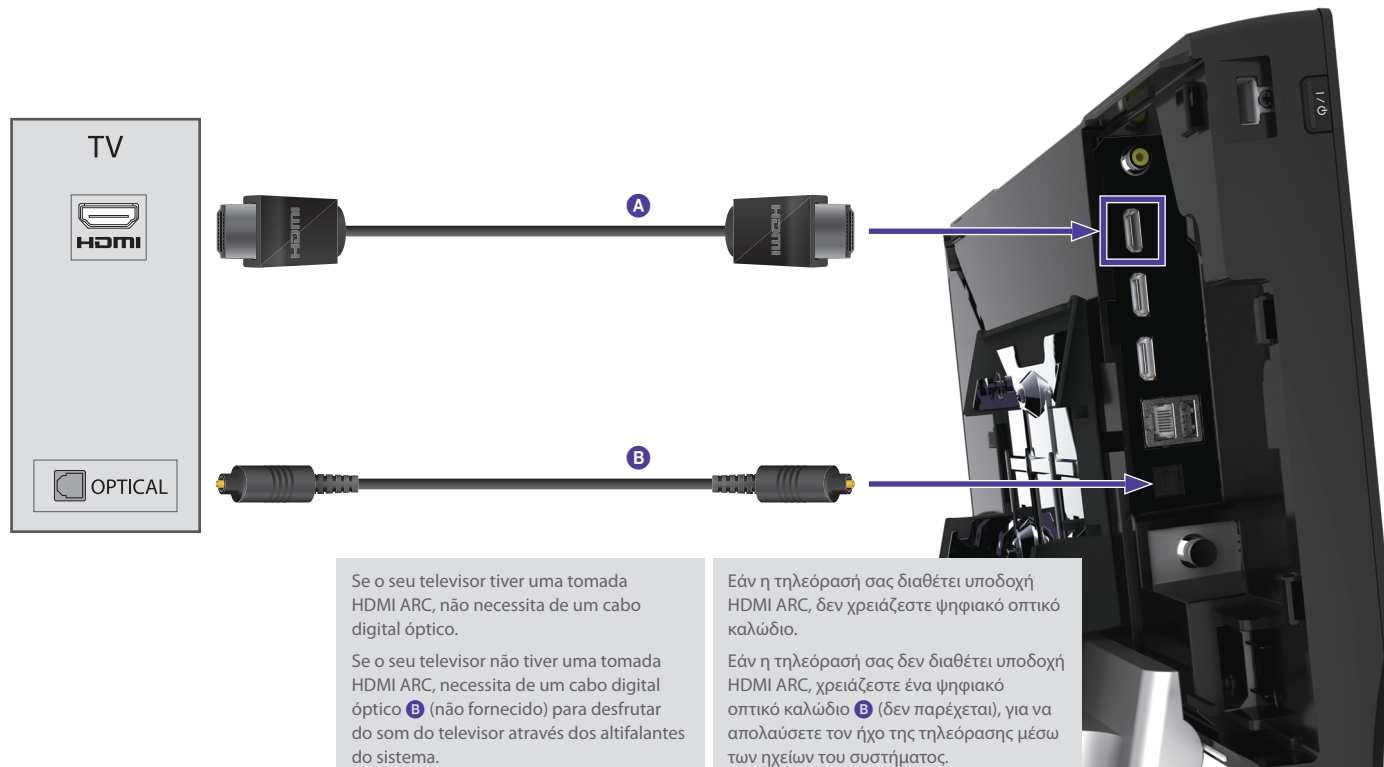

# 3

**PT**

Para ligar uma caixa decodificadora, consola de jogos ou receptor digital por satélite, basta utilizar um cabo HDMI. **A**  
Para rádio FM, ligue a antena de cabo fornecida à tomada interna e estique-a para assegurar uma recepção ideal. **B**

Alternativamente, ligue a sua própria antena externa.

Também pode ligar o seu iPod ou iPhone ao sistema e ao televisor através do dock fornecido. **C**

**EL**

Για να συνδέσετε τον αποκωδικοποιητή, την κονσόλα βιντεοπαιχνιδιών ή τον ψηφιακό δορυφορικό δέκτη, συνδέστε τα απλώς με ένα καλώδιο HDMI. **A**

Για το ραδιόφωνο FM, συνδέστε την παρεχόμενη ενσύρματη κεραία στην εσωτερική υποδοχή και επεκτείνετε την για την καλύτερη δυνατή λήψη. **B**

Εναλλακτικά, συνδέστε τη δική σας εξωτερική κεραία.

Μπορείτε επίσης να συνδέσετε το iPod ή το iPhone στο σύστημα και στην τηλεόραση μέσω του παρεχόμενου σταθμού υποδοχής. **C**

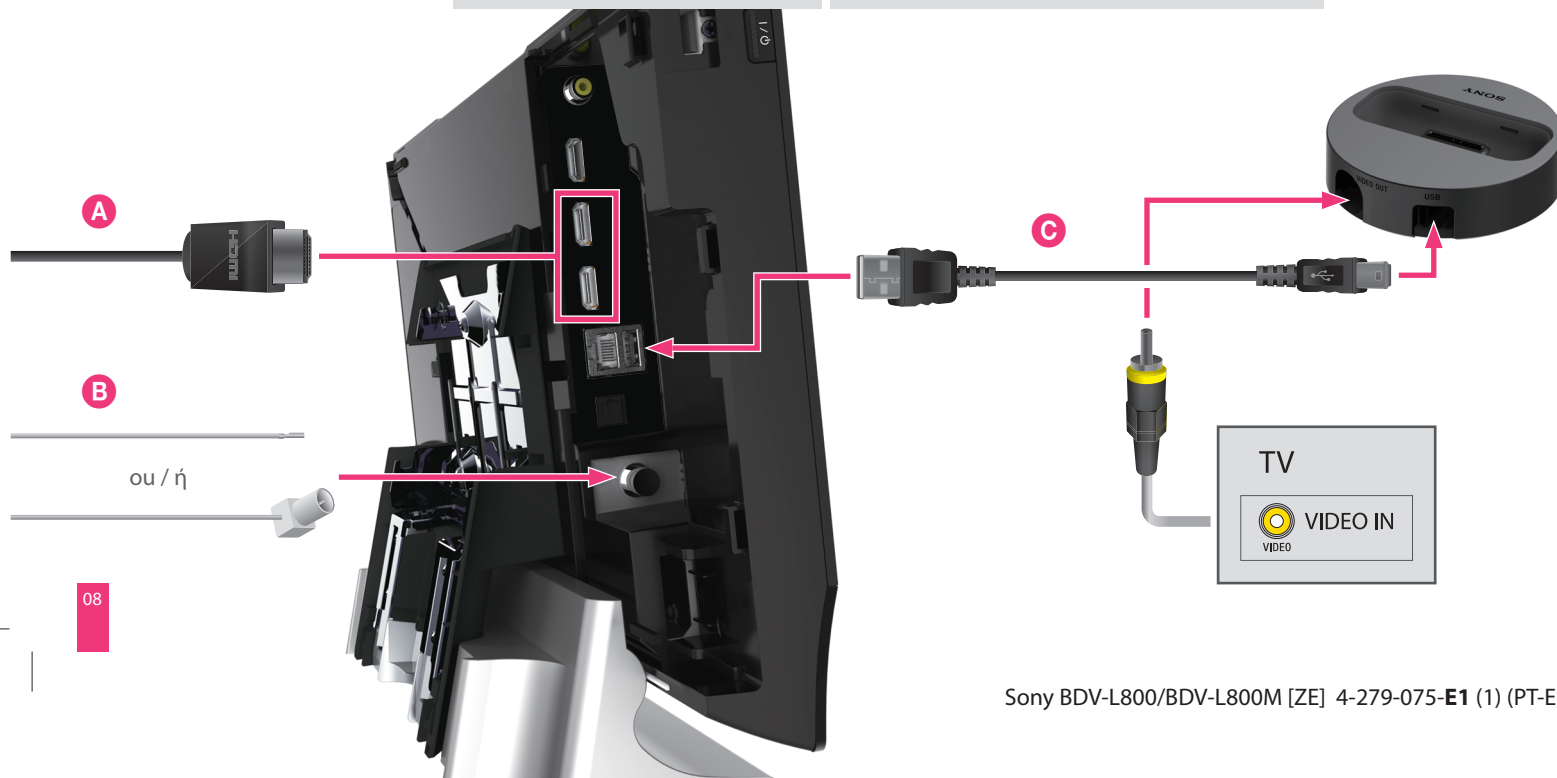

**PT**

O sistema possui Wi-Fi integrada para permitir a ligação à Internet e a serviços de rede doméstica.

Se não tiver acesso a uma rede sem fios, também poderá efectuar a ligação através de um cabo LAN.

As definições de rede encontram-se no menu principal - consulte a pág. 15.

Para obter mais detalhes sobre as ligações de rede, visite: <http://support.sony-europe.com>

**EL**

Το σύστημα διαθέτει ενσωματωμένο WiFi, επιτρέποντάς σας να συνδεθείτε στις υπηρεσίες του διαδικτύου και του οικιακού δικτύου.

Εάν δεν έχετε πρόσβαση σε ένα ασύρματο δίκτυο, μπορείτε επίσης να εκτελέσετε τη σύνδεση με ένα καλώδιο LAN.

Οι ρυθμίσεις δικτύου παρέχονται στο αρχικό μενού - βλέπε σ. 15.

Για περισσότερες λεπτομέρειες σχετικά με τις συνδέσεις δικτύου, επισκεφθείτε τη διεύθυνση:

<http://support.sony-europe.com>

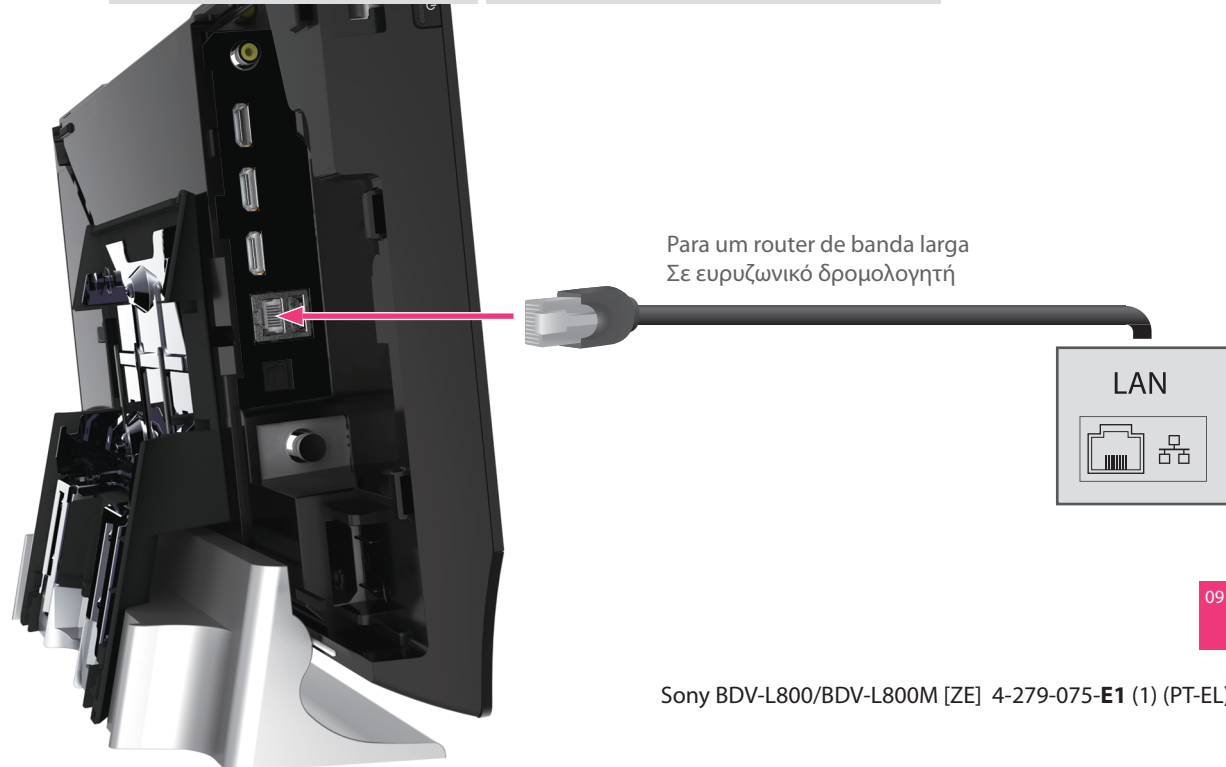

# 3

PT

Depois de todos os dispositivos estarem ligados, pode ligar o transformador CA. Os ganchos podem ser utilizados para organizar os cabos.

EL

Αφού συνδεθούν όλες οι συσκευές, μπορείτε να συνδέσετε τον προσαρμογέα ρεύματος. Οι σφιγκτήρες μπορούν να χρησιμοποιηθούν για την τακτοποίηση των καλωδίων.



Transformador CA  
Προσαρμογέας ρεύματος

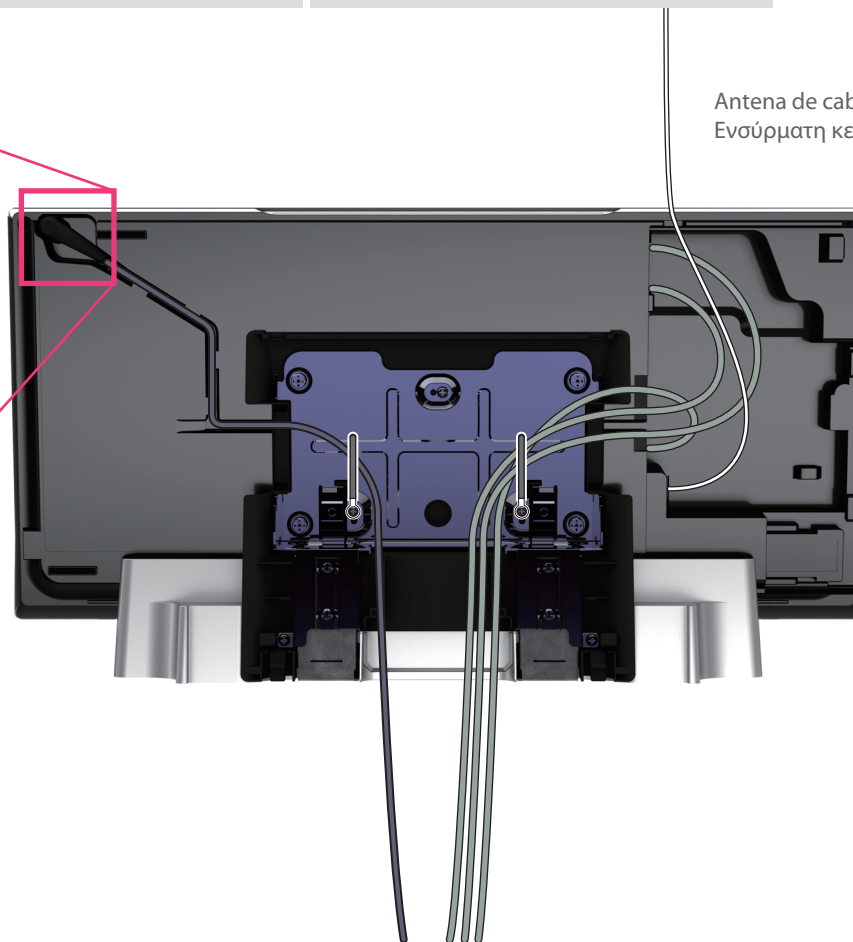

Antena de cabo FM  
Ενσύρματη κεραία FM

**PT**

Volte a montar o painel e as tampas do suporte e, em seguida, ligue os cabos de alimentação CA da unidade principal e do subwoofer à tomada de parede CA.

**EL**

Τώρα, μπορείτε να τοποθετήσετε ξανά τα καλύμματα του περιβλήματος και της βάσης και, κατόπιν, να συνδέσετε τα καλώδια ρεύματος (καλώδια σύνδεσης με το δίκτυο ρεύματος) της κύριας μονάδας και του υπογούφερ στην πρίζα (κεντρικό δίκτυο).

**11**



# 3

**PT**

Depois de ligar os cabos de alimentação CA à tomada de parede CA, "WELCOME" é apresentado no visor do painel frontal da unidade principal. Prima I/⏻ na unidade principal para ligar o sistema; a luz verde do indicador LINK/STANDBY do subwoofer acende-se.

A instalação dos cabos está concluída!

**EL**

Αφού συνδέσετε τα καλώδια ρεύματος (καλώδια σύνδεσης με το δίκτυο ρεύματος) στην πρίζα (κεντρικό δίκτυο), στην εμπρός οθόνη ενδείξεων της κύριας μονάδας εμφανίζεται η ένδειξη "WELCOME". Πιέστε τα πλήκτρα I/⏻ στην κύρια μονάδα, για να ενεργοποιήσετε το σύστημα. Η ένδειξη LINK/STANDBY του υπογούφερ αλλάζει σε πράσινο χρώμα.

Η διαμόρφωση των καλωδίων έχει ολοκληρωθεί!

# 4

I/⏻



12



# 4

**PT**

## O ecrã de Configuração Fácil

Pode utilizar o telecomando Blu-ray fornecido (mostrado abaixo) para percorrer o ecrã de configuração.

Esta operação deverá demorar apenas alguns minutos.

Se o ecrã do menu Blu-ray não for apresentado automaticamente, utilize o telecomando do televisor para seleccionar a entrada AV correcta no menu do televisor. Quando vir a mensagem [Configuração Fácil está agora terminada] no ecrã, basta seleccionar [Terminar]; o sistema está pronto para ser utilizado.

**EL**

## Στη συνέχεια, εκτελέστε τη διαδικασία Εύκολης διαμόρφωσης

Μπορείτε να χρησιμοποιήσετε το παρεχόμενο τηλεχειριστήριο Blu-ray (εμφανίζεται στην εικόνα παρακάτω), για να περιηγηθείτε στη διαμόρφωση επί της οθόνης.

Η διαδικασία αυτή θα διαρκέσει μερικά λεπτά.

Εάν η οθόνη του μενού Blu-ray δεν εμφανιστεί αυτόματα, χρησιμοποιήστε το τηλεχειριστήριο της τηλεόρασης, για να επιλέξετε τη σωστή είσοδο AV από το μενού της τηλεόρασης.

Όταν στην οθόνη εμφανιστεί το μήνυμα, [Η εύκολη διαμόρφωση έχει τώρα ολοκληρωθεί.], επιλέξτε απλώς [Τέλος] και το σύστημα είναι έτοιμο για χρήση.



# 5

**PT**

Para reproduzir um disco, basta introduzi-lo na ranhura com o lado da etiqueta virado para a frente. Para o ejectar, prima ▲.

Quando está introduzido um disco, ● é apresentado no menu inicial e a reprodução é iniciada automaticamente.

Se a reprodução não começar automaticamente, seleccione ● na categoria [Vídeo], [Música] ou [Foto] e prima +.

**Divirta-se!**

**EL**

Για να αναπαραγάγετε ένα δίσκο, εισαγάγετε απλώς το δίσκο στην υποδοχή με την πλευρά της ετικέτας προς τα εμπρός. Για εξαγωγή του δίσκου, πιέστε το πλήκτρο ▲.

Όταν τοποθετήσετε ένα δίσκο, στο αρχικό μενού θα εμφανιστεί η ένδειξη ● και η αναπαραγωγή θα ξεκινήσει αυτόματα.

Εάν η αναπαραγωγή δεν ξεκινήσει αυτόματα, επιλέξτε ● στην κατηγορία [Βίντεο], [Μουσική] ή [Φωτογραφία] και πιέστε το πλήκτρο +.

**Απολαύστε το σύστημά σας!**

**PT**

Para acce  
e funcion  
HOME no

Em segui

- A Ouvir do sist
- B Pré-pr
- C Acede
- D Repro dos al

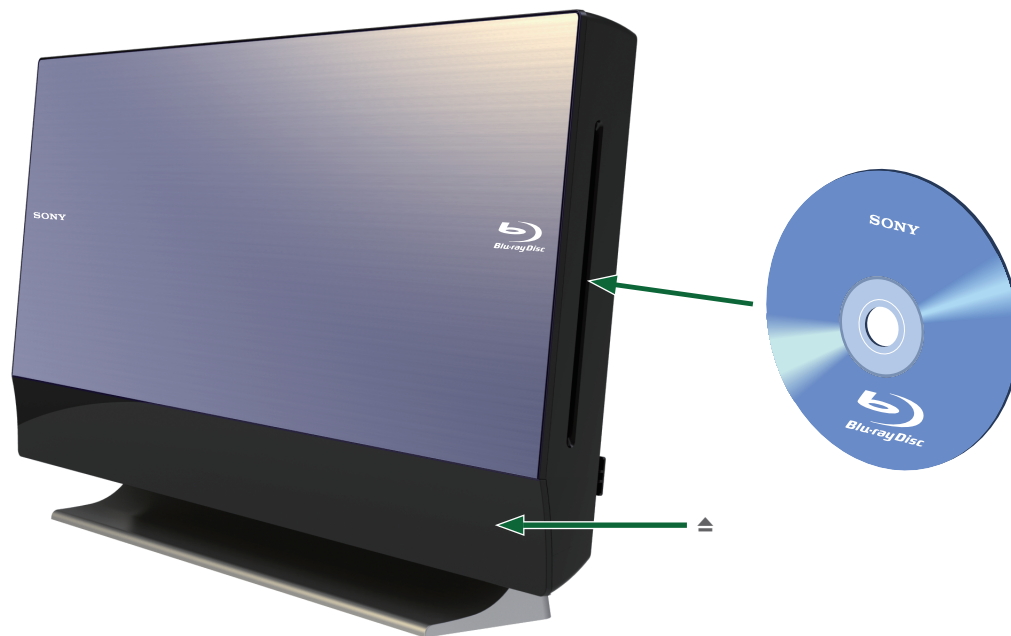

**PT**

Para aceder a uma vasta gama de funções e funcionalidades adicionais, basta premir HOME no telecomando Blu-ray.

Em seguida apresentamos alguns exemplos

- A** Ouvir rádio através dos altifalantes do sistema
- B** Pré-programar estações de rádio
- C** Aceder a conteúdo na Internet
- D** Reproduzir o seu iPod ou iPhone através dos altifalantes do sistema

**EL**

Για να αποκτήσετε πρόσβαση σε διάφορες πρόσθετες λειτουργίες και δυνατότητες, πιάστε απλώς το πλήκτρο HOME στο τηλεχειριστήριο Blu-ray.

Παρακάτω, εμφανίζονται μερικά παραδείγματα

- A** Ακρόαση ραδιοφώνου μέσω των ηχείων του συστήματος
- B** Προσυντονισμός ραδιοφωνικών σταθμών
- C** Πρόσβαση σε περιεχόμενο Internet
- D** Αναπαραγωγή iPod ή iPhone μέσω των ηχείων του συστήματος

The screenshot shows the TV's main menu with several categories: Setup, Photo, Music, Radio, Video, Input, and Network. The Network icon is highlighted with a green circle and labeled 'C'. Below the main menu, there are sub-menus for each category. The Network sub-menu includes options like Parental Control Settings, Music Settings, System Settings, Network Settings, Easy Setup, and Resetting. A green box highlights the Network Settings option, with a green arrow pointing from the HOME button on the remote to it. The text boxes provide instructions in Portuguese and Greek on how to access these settings.

**PT** Pode configurar as definições de rede através deste menu quando a unidade principal está ligada a um router de banda larga.

**EL** Μπορείτε να εκτελέσετε ρυθμίσεις δικτύου μέσω αυτού του μενού, όταν η κύρια μονάδα είναι συνδεδεμένη σε έναν ευρυζωνικό δρομολογητή.



# 5

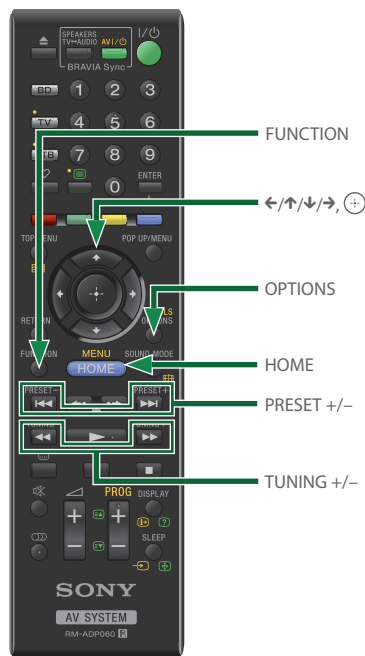

**PT**

## Pré-programar estações de rádio

- 1 Prima FUNCTION repetidamente até que "FM" seja apresentado no visor do painel frontal.
- 2 Prima TUNING +/- sem soltar até que a sintonização automática comece.
- 3 Prima OPTIONS.
- 4 Prima ↑/↓ para seleccionar [Memória Predefinida] e, em seguida, prima ⊕.
- 5 Prima ↑/↓ para seleccionar o número predefinido pretendido e, em seguida, prima ⊕.
- 6 Repita os passos 2 a 5 para memorizar outras estações.

## Seleccionar uma estação pré-programada

- 1 Prima FUNCTION repetidamente até que "FM" seja apresentado no visor do painel frontal.
- 2 Prima PRESET +/- repetidamente para seleccionar a estação pré-programada.

**EL**

## Προσυντονισμός ραδιοφωνικών σταθμών

- 1 Πιέστε επανειλημμένα το πλήκτρο FUNCTION, μέχρι να εμφανιστεί η ένδειξη "FM" στην εμπρός οθόνη ενδείξεων.
- 2 Πιέστε παρατεταμένα το πλήκτρο TUNING +/- μέχρι να ξεκινήσει η αυτόματη σάρωση.
- 3 Πιέστε το πλήκτρο OPTIONS.
- 4 Πιέστε τα πλήκτρα ↑/↓ για να επιλέξετε [Προκαθ. Μνήμη] και, κατόπιν, πιέστε το πλήκτρο ⊕.
- 5 Πιέστε τα πλήκτρα ↑/↓ για να επιλέξετε τον προκαθορισμένο αριθμό που θέλετε και, κατόπιν, πιέστε το πλήκτρο ⊕.
- 6 Επαναλάβετε τα βήματα 2 έως 5, για να αποθηκεύσετε άλλους σταθμούς.

## Επιλογή προσυντονισμένου σταθμού

- 1 Πιέστε επανειλημμένα το πλήκτρο FUNCTION, μέχρι να εμφανιστεί η ένδειξη "FM" στην εμπρός οθόνη ενδείξεων.
- 2 Πιέστε επανειλημμένα το πλήκτρο PRESET +/- για να επιλέξετε τον προσυντονισμένο σταθμό.

**PT**

## Resolução

Se ocorrer algum problema de utilização do sistema, consulte o manual de instruções. Consulte também <http://support.sony.com>

## A alimentação

→ Verifique a tensão e o subvoltage.  
→ Verifique se a unidade está ligada.  
→ Verifique a assinatura da unidade.

## O sistema não funciona

→ Desligue o sistema e ligue-o novamente.

## Não é apresentada a imagem

→ Seleccionar a fonte de vídeo.

## Não é emitido som

→ Verifique o volume.

- Desligue o sistema e ligue-o novamente.
- Verifique se o sistema está ligado.
- Ligue o sistema.
- Pisca o LED vermelho.
- ① Pressione o botão de energia para ligar o sistema.
- ③ Pressione o botão de energia para desligar o sistema.

**PT**

## Resolução de problemas

Se ocorrer algum dos problemas descritos abaixo durante a utilização do sistema, consulte este guia de resolução de problemas para tentar solucioná-lo antes de solicitar a reparação. Consulte também o Manual de instruções no seguinte Web site: <http://support.sony-europe.com/>

### A alimentação não está ligada.

- Verifique se os cabos de alimentação CA da unidade principal e do subwoofer estão ligados com firmeza.
- Verifique se o cabo de alimentação CA da unidade principal está ligado com firmeza ao transformador CA.
- Verifique se o conector do transformador CA está ligado com firmeza ao conector DC IN 14V localizado na parte traseira da unidade principal.

### O sistema não funciona normalmente.

- Desligue o cabo de alimentação CA da tomada de parede e ligue-o novamente após alguns minutos.

### Não é apresentada nenhuma imagem após a reprodução de um ficheiro de vídeo/fotografia no iPod/iPhone.

- Selecione a entrada relativa a este sistema no televisor.

### Não é emitido som ou a transmissão sem fios não está activada.

- Verifique o estado do indicador LINK/STANDBY no subwoofer.
  - Desliga-se.
    - Verifique se o cabo de alimentação CA do subwoofer está ligado com firmeza.
    - Ligue o subwoofer premindo I/⏻ no subwoofer.
  - Pisca rapidamente a verde.
    - ① Prima I/⏻ no subwoofer. ② Introduza correctamente o transmissor-receptor sem fios no subwoofer.
    - ③ Prima I/⏻ no subwoofer.

**EL**

## Αντιμετώπιση προβλημάτων

Εάν αντιμετωπίσετε οποιαδήποτε από τις παρακάτω δυσκολίες κατά τη χρήση του συστήματος, χρησιμοποιήστε αυτό τον οδηγό αντιμετώπισης προβλημάτων, για να προσπαθήσετε να επιλύσετε το πρόβλημα, πριν να ζητήσετε επισκευή.

Επίσης, συμβουλευθείτε το Εγχειρίδιο χρήσης στην ακόλουθη τοποθεσία web: <http://support.sony-europe.com/>

### Δεν υπάρχει τροφοδοσία ρεύματος.

- Ελέγξτε εάν έχουν συνδεθεί σωστά τα καλώδια ρεύματος (καλώδια σύνδεσης με το δίκτυο ρεύματος) της κύριας μονάδας και του υπογούφερ.
- Ελέγξτε αν έχει συνδεθεί σωστά το καλώδιο ρεύματος (καλώδιο σύνδεσης με το δίκτυο ρεύματος) της κύριας μονάδας στον προσαρμογέα ρεύματος.
- Ελέγξτε εάν έχει συνδεθεί σωστά το βύσμα σύνδεσης του προσαρμογέα ρεύματος στην υποδοχή DC IN 14V στην πίσω όψη της κύριας μονάδας.

### Το σύστημα δεν λειτουργεί κανονικά.

- Αποσυνδέστε το καλώδιο ρεύματος (καλώδιο σύνδεσης με το δίκτυο ρεύματος) από την πρίζα (κεντρικό δίκτυο) και συνδέστε το ξανά, έπειτα από αρκετά λεπτά.

### Δεν εμφανίζεται εικόνα μετά την αναπαραγωγή ενός αρχείου βίντεο/φωτογραφιών στο iPod/iPhone.

- Επιλέξτε την είσοδο στην τηλεόραση για το σύστημα αυτό.

### Δεν υπάρχει ήχος ή η ασύρματη μετάδοση δεν ενεργοποιείται.

- Ελέγξτε την κατάσταση της ένδειξης LINK/STANDBY στο υπογούφερ.
  - Ανενεργή.
    - Ελέγξτε αν έχει συνδεθεί σωστά το καλώδιο ρεύματος (καλώδιο σύνδεσης με το δίκτυο ρεύματος) του υπογούφερ.
    - Ενεργοποιήστε το υπογούφερ, πιέζοντας το πλήκτρο I/⏻ στο υπογούφερ.
  - Αναβοσβήνει γρήγορα με πράσινο χρώμα.
    - ① Πιέστε το πλήκτρο I/⏻ στο υπογούφερ. ② Εισαγάγετε σωστά τον ασύρματο πομποδέκτη στο υπογούφερ. ③ Πιέστε το πλήκτρο I/⏻ στο υπογούφερ.

- Pisca a vermelho.
  - Prima I/⏻ para desligar o subwoofer e verifique os itens seguintes.
    - ① Os cabos + e - dos altifalantes estão em curto-circuito?
    - ② A abertura de ventilação do subwoofer está bloqueada por algum objecto?  
Depois de verificar os itens acima e de resolver quaisquer problemas, ligue o subwoofer. Se não conseguir identificar a causa do problema mesmo depois de ter verificado os itens acima, contacte o agente Sony da sua zona.
- Pisca lentamente a verde ou cor-de-laranja, ou fica vermelho.
  - Certifique-se de que o transmissor-receptor sem fios está introduzido correctamente na unidade principal.
  - A transmissão de som é fraca. Mova o subwoofer de modo a que o indicador LINK/STANDBY fique verde ou cor-de-laranja.
  - Afaste o sistema de outros dispositivos sem fios.
  - Evite utilizar outros dispositivos sem fios.
- Fica verde ou cor-de-laranja.
  - Verifique as ligações dos altifalantes.

#### **O disco não é reproduzido.**

- O código de região do BD/DVD não corresponde ao do sistema.
- Existe humidade condensada no interior da unidade principal e pode provocar danos nas lentes. Retire o disco e deixe a unidade principal ligada durante cerca de meia hora.
- O sistema não consegue reproduzir um disco gravado que não tenha sido finalizado correctamente.

- Αναβοσβήνει με κόκκινο χρώμα.
  - Πιέστε το πλήκτρο I/⏻, για να απενεργοποιήσετε το υπογούφερ, και ελέγξτε τα ακόλουθα στοιχεία.
    - ① Μήπως είναι βραχυκυκλωμένα τα καλώδια των ηχείων + και - ;
    - ② Μήπως παρεμποδίζεται η θυρίδα αερισμού του υπογούφερ; Αφού ελέγξετε τα παραπάνω στοιχεία και επιδιορθώσετε τυχόν προβλήματα, ενεργοποιήστε το υπογούφερ. Εάν δεν μπορείτε να βρείτε την αιτία του προβλήματος, ακόμα και μετά τον έλεγχο των παραπάνω στοιχείων, επικοινωνήστε με τον πλησιέστερο αντιπρόσωπο της Sony.
- Αναβοσβήνει αργά με πράσινο ή πορτοκαλί χρώμα ή παίρνει κόκκινο χρώμα.
  - Βεβαιωθείτε ότι ο ασύρματος πομποδέκτης έχει εισαχθεί σωστά στην κύρια μονάδα.
  - Η ποιότητα της μετάδοσης ήχου είναι χαμηλή. Μετακινήστε το υπογούφερ έτσι ώστε η ένδειξη LINK/STANDBY να γίνει πράσινη ή πορτοκαλί.
  - Μετακινήστε το σύστημα μακριά από άλλες ασύρματες συσκευές.
  - Αποφύγετε τη χρήση οποιωνδήποτε άλλων ασύρματων συσκευών.
- Αλλάζει σε πράσινο ή πορτοκαλί χρώμα.
  - Ελέγξτε τις συνδέσεις των ηχείων.

#### **Ο δίσκος δεν αναπαράγεται.**

- Ο κωδικός περιοχής του δίσκου BD/DVD δεν ταιριάζει με αυτόν του συστήματος.
- Έχει συμπυκνωθεί υγρασία στο εσωτερικό της κύριας μονάδας και ενδέχεται να έχει προκαλέσει βλάβη στους φακούς. Αφαιρέστε το δίσκο και αφήστε την κύρια μονάδα ενεργοποιημένη για περίπου μισή ώρα.
- Το σύστημα δεν μπορεί να αναπαραγάγει έναν εγγεγραμμένο δίσκο που δεν έχει οριστικοποιηθεί σωστά.

PT

#### **Reduzir a t 0,3 W no r**

Prima HOME seleccionar [ Certifique-se configuradas  
• [Controlo p definido co  
• [Modo de l

**PT**

### Reduzir a utilização de energia a menos de 0,3 W no modo de suspensão

Prima HOME e, em seguida, prima ←/↑/↓/→ para seleccionar [Config.] em [Configurações do Sistema]. Certifique-se de que as definições seguintes estão configuradas:

- [Controlo para HDMI] em [Definições HDMI] está definido como [Deslig.].
- [Modo de Início Rápido] está definido como [Deslig.].

**EL**

### Μείωση της κατανάλωσης ισχύος σε λιγότερο από 0,3 W στην κατάσταση αναμονής

Πιέστε το πλήκτρο HOME και, κατόπιν, πιέστε τα πλήκτρα ←/↑/↓/→, για να επιλέξετε [Διαμόρφωση] στην επιλογή [Ρυθμίσεις συστήματος]. Ελέγξτε εάν έχουν γίνει οι παρακάτω ρυθμίσεις:

- Η επιλογή [Ρυθμιστικό για HDMI] στις [Ρυθμίσεις HDMI] έχει τεθεί σε [Ανενεργό].
- Η επιλογή [Λειτουργία γρήγορης έναρξης] έχει τεθεί σε [Ανενεργό].



## Este guia de início rápido poupa papel

### Αυτός ο οδηγός γρήγορης έναρξης εξοικονομεί χαρτί

Para conservar os recursos naturais, a Sony reduziu consideravelmente o consumo de papel ao deixar de fornecer os manuais impressos integrais. No entanto, poderá encontrar as instruções de funcionamento completas, bem como outras informações, online:

Για την εξοικονόμηση των φυσικών πόρων, η Sony έχει μειώσει δραστικά τη χρήση χαρτιού, καθώς δεν περιλαμβάνει πλέον πλήρη εγχειρίδια σε έντυπη μορφή με τα προϊόντα της. Ωστόσο, μπορείτε να βρείτε πλήρεις οδηγίες χρήσης, καθώς και πολλά περισσότερα, στην ηλεκτρονική διεύθυνση:

<http://support.sony-europe.com/>

4-279-075-E1(1) (PT-EL)

©2011 Sony Corporation