



Bärbar musikspelare VGF-AP1-serien

Bruksanvisning

SONY[®]

Varumärken

- VAIO, , SonicStage, VAIO music transfer, Open MG, ATRAC, ATRAC3, ATRAC3plus och tillhörande logos är varumärken som tillhör Sony Corporation.
- Microsoft och Windows är registrerade varumärken som ägs av Microsoft Corporation i USA och/eller andra länder.
- Andra systemnamn och produktnamn som visas i detta dokument är generellt sett registrerade varumärken eller varumärken för respektive tillverkare.
- Markeringarna TM och © utelämnas i detta dokument.

Delar av denna programvara baseras delvis på den oberoende JPEG-gruppens arbete.

- I denna handbok hänvisas Microsoft® Windows® 98 Second Edition till som Windows 98 Second Edition.
- I denna handbok hänvisas Microsoft® Windows® 2000 Professional till som Windows 2000.
- I denna handbok hänvisas Microsoft® Windows® Millennium Edition till som Windows Me.
- I denna handbok hänvisas Microsoft® Windows® XP Home Edition, Microsoft® Windows® XP Professional, och Microsoft® Windows® XP Media Center Edition* till som Windows XP.

* Stöd för Microsoft® Windows® XP Media Center Edition ges endast i USA och Kanada.

Innehållsförteckning

Introduktion

Vad du kan använda den bärbara musikspelaren till	4
Systemkrav	5
Namn på delar	6
Bärbar musikspelare	6
Vagga	7
Läsa bildskärmen	9
Knappar G-senseplatta	10
Grundläggande uppspelningsknappar	10
Navigeringsknappar	11
Knappar för avancerad funktion	12
Knappar för avancerad uppspelning	13

Funktion

Lyssna på musik	15
Hitta låtar	18
Söka efter albumstil, artistnamn, albumtitel och låttitel	18
Söka bland låtar som spelats tidigare	19
Söka via albumomslag	19
Söka via grupp eller gruppomslag	19
Använda spellistor	20
Registrera en spellista	20
Spela låtar från en spellista	20
Ta bort låtar från en spellista	21

Se på stillbilder	21
Överföra stillbilder från en digitalkamera	21
Se på de överförda stillbilderna	23
Använda den bärbara musikspelaren som en hårddisk	24
Radera musikfiler	24

Övrig information

Ställa in objekt och inställningar	25
Om det interna batteriet	27
Försiktighetsanvisningar	28
Användning och förvaring	28
Överhettning	28
Kondensation	28
Hantering av skivor	28
Försiktighetsåtgärder hårddisk	29
Ta bort det interna batteriet	29
Underhåll	30
Rengöra höljet	30
Rengöra skivan	30
Scaffa hjälp	30
Sonsys supportalternativ	30
Specifikationer	31
Felsökning	32
Ström	32
Funktion	32
G-senseplatta	34
Programvaran "SonicStage"	34
Programvaran "VAIO music transfer"	35
Övriga problem	36

Innan denna handbok används bör du läsa den separata Snabbstartsguiden vilken ger dig nödvändig information innan du använder spelaren, från uppackning till förberedelse av maskinvara och installation av programvara.

Introduktion

Vad du kan använda den bärbara musikspelaren till

Den bärbara musikspelaren VGF-AP1/AP1L består av en hårddisk på 20 GB* eller 40 GB* där du kan bära med dig ett helt musikbibliotek vart du än ska.

* Vissa delar av hårddiskens kapacitet är reserverad för program/datahantering.

Bärbar musikspelare

- En spelare med inbyggd hårddisk på 20 GB/40 GB som är enkel att bära med sig. Spelaren fungerar också som en extern hårddisk till din dator.
- 2,2 tums LCD-skärm med hög upplösning och unik pekplatta "G-sense" (hänvisas till som "G-senseplattan") gör det enkelt att hantera spelaren och hitta de låtar du önskar.
- Genom att placera spelaren i sin vaggan när den inte används laddas batteriet.
- Genom att ansluta spelaren till en digital stillbildskamera (hänvisas till som "digitalkamera") via vaggan, kan spelaren användas som lagringsenhet för digitala fotografier (JPEG-bilder). Du kan också se ett bildspel samtidigt som du lyssnar på musik.

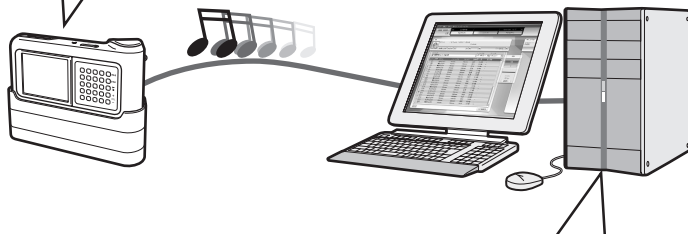

Medföljande programvara för överföring av musik från en dator

- Programvaran "SonicStage"
Denna programvara låter dig styra hela processen från att spara låtar från musikskivor till att överföra dem till spelaren. Programmet stödjer också tjänsten nätbaserad elektronisk musikdistribution (EMD) där du kan köpa och ladda hem låtar från Internet för användning på spelaren.
- Programvaran "VAIO music transfer"
Dra och släpp MP3-filer, WMA-filer eller andra musikfiler som redan finns på din dator för att föra över dem till spelaren.

Systemkrav

För att kunna använda spelaren krävs följande maskinvara och programvara.

Dator

IBM PC/AT-kompatibel

CPU

Pentium II processor, 400 MHz eller mer (Pentium III, 450 MHz eller mer rekommenderas)

Ledigt hårddiskutrymme

200 MB eller mer (1,5 GB rekommenderas)

Beroende på vilken Windows-version och antalet musikfiler, kan mer utrymme behövas.

RAM

64 MB eller mer (128 MB eller mer rekommenderas)

Operativsystem

Windows XP Professional, Windows XP Home Edition, Windows XP Media Center Edition 1, Windows 2000 Professional (Service Pack 3 eller mer), Windows Millennium Edition, eller Windows 98 Second Edition

Bildskärm

16-bitars färg eller mer, 800 × 600 upplösning eller mer (1024 × 768 eller mer rekommenderas)

Övriga krav

- Internetanslutning (för att erhålla låtinformation från CDDb eller för att använda tjänsten nätbaserad musikedistribution "EMD")
- Windows Media Player 7.0 eller senare (för uppspelning av WMA-filer)
- CD-ROM-drivrutin (som stödjer digital uppspelning WDM)
- Ljudsupport
- USB-port

¹ Stöd för Microsoft® Windows® XP Media Center Edition ges endast i USA och Kanada.

² Stöd för hög hastighet är inte obligatoriskt, men om ansluten dator inte stödjer USB 2.0, sker filöverföring med låg hastighet och tar längre tid.

OBS!

- Även om ovanstående krav tillgodoses, fungerar inte spelaren med alla datorer.
- Spelarens funktion försäkras inte i följande miljöer:
 - Annat operativsystem än ovan
 - Ej fabriksinställt operativsystem (senare upgraderad till en annan version)
 - Multi-bootmiljö
 - Flerbildskärmsmiljö

Namn på delar

Bärbar musikspelare

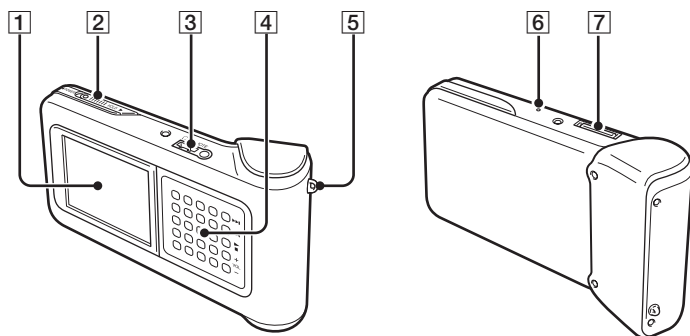

1 Bildskärm (sidan 9)

2 POWER/HOLD-brytaren

När du för kontrollen i pilens riktning, avaktiveras spelarens funktion.

3 Anslutning hörlurar (sidan 15)

4 G-senseplatta (sidan 10)

5 Bärremsring

6 Reset-knapp

Om spelaren inte fungerar normalt kan du försöka trycka på denna knapp med ett spetsigt föremål (som till exempel ett böjt gem). Spelarens bildskärm blir vit och inställningar som känslighet för G-sense, språk och klocka återgår till fabriksinställda värden. Det tar tiotals sekunder för spelaren att återställas helt.

7 Anslutning vagg

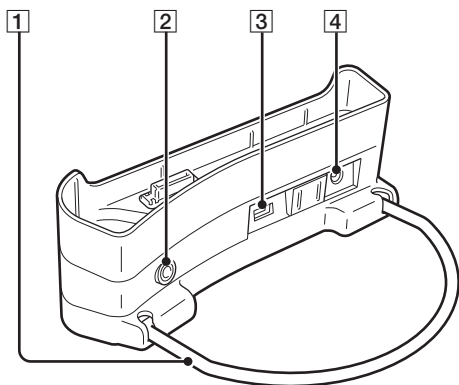

1 Stödfäste

Stödjer vaggan när den används. När vaggan inte används kan den vikas in.

2 LINE OUT-anslutning

Låter dig ansluta externa högtalare till spelaren. När en kabel kopplas in här stängs hörlurarnas utmatning av.

Koppla från USB-kabeln från vaggan för att använda LINE OUT-anslutningen. När en USB-kabel är inkopplad befinner sig spelaren automatiskt i dataöverföringsläge och inget ljud hörs i de externa högtalarna.

3 USB portar

Vänster sida: Mini-B-anslutning (för att ansluta spelaren till en dator)

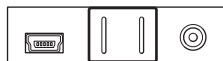

Höger sida: Anslutning typ A (för att ansluta spelaren till en digitalkamera)

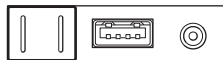

4 DC IN-anslutning

Fjärrkontroll

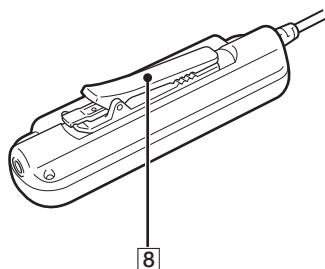
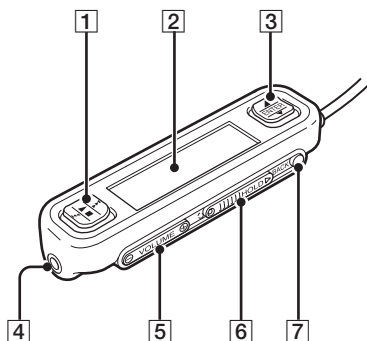

1 Grundfunktionsknappen

- ▶ : Spela upp/Stoppa
- ◀◀ : Spola /Hoppa bakåt
- ▶▶ : Spola /Hoppa framåt

2 Bildskärm

3 Väljarknapp

- ▲ : Bläddra upp
- ENTER: Välj objekt i meny
- ▼ : Bläddra ner

4 Anslutning för hörlurar

5 Volymknapp

6 Hold-brytare

Genom att föra denna brytare i pilens riktning tills den gula markeringen är synlig avaktiveras fjärrkontrollen.

7 BACK-knapp

Flyttar upp en nivå i meny.

8 Klämma

Använda fjärrkontrollens klämma

För att lättare fästa fjärrkontrollen vart du vill och fortfarande se bildskärmen kan klämman monteras bakvänt.

1 Ta bort klämman.

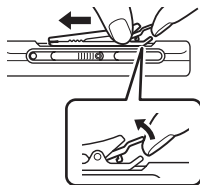

2 Montera den i motsatt riktning.

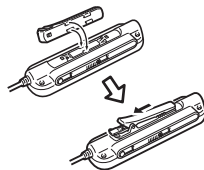

Spelarens bildskärm



- 1 Ikon för spelstatus
- 2 Låttitel
- 3 Uppspelningstid
- 4 Inställning equalizer

- 5 Ikon för batteriladdning
- 6 Tidsikon
- 7 Tid

Fjärrkontrollens bildskärm

Huvudmeny

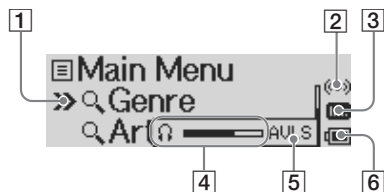

- 1 Markör
- 2 Tidsikon
- 3 Equalizerikon
- 4 Volymindikator
- 5 AVLS-ikon
- 6 Ikon för batteriladdning

Spelskärm



- 7 Låtikon/låttitel
- 8 Artistikon/albumikon/artistnamn/albumtitel
- 9 Ikon för spelstatus
- 10 Ikon för läget upprepa
- 11 Ikon för Shuffleläge
- 12 Uppspelningstid

Knappar G-senseplatta

Spelarens olika funktioner styrs via knapparna på skärmen som du kommer åt via G-senseplattan. Dessa knappar syns inte förrän du väljer att visa dem.

Följande typer av funktionsknappar finns:

- Grundläggande uppspelningsknappar (denna sida)
- Navigeringsknappar (sidan 11)
- Knappar för avancerad funktion (sidan 12)
- Knappar för avancerad uppspelning (sidan 13)

Grundläggande uppspelningsknappar

Använd de grundläggande uppspelningsknapparna för att styra vanlig uppspelning av musik, som till exempel att starta eller stoppa låtar, hoppa till nästa låt eller justera volymen. Grundläggande uppspelningsknappar finns alltid tillgängliga när musik spelas, även om knapparna inte visas på bildskärmen.

För att visa grundläggande uppspelningsknappar nuddar du på någon av knapparna i höger kolumn på G-senseplattan.

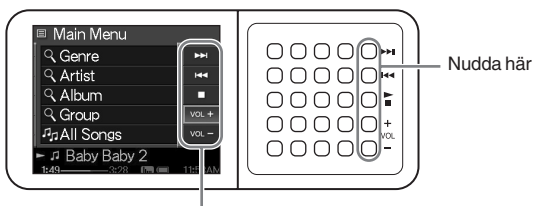

Tips

Grundläggande uppspelningsknappar

När grundläggande uppspelningsknappar på G-senseplattan är aktiva, kan väljarknappen på fjärrkontrollen också användas.

Flytta upp eller ner fingret i höger knappkolumn på G-senseplattan för att välja en knapp. Tryck för att aktivera vald knapp.

Knapp	Funktion
	Starta uppspelning
	Hoppa till början av nuvarande låt
	Hoppa till början av nästa låt
(fortsätt trycka)	Spola bakåt
(fortsätt trycka)	Spola framåt
	Höj volymen
	Sänk volymen
	Stoppa uppspelning

Navigeringsknappar

Använd navigeringsknapparna för att flytta mellan bildskärmsvisningar och ändra sorteringsordning för listor. För att visa navigeringsknapparna nuddar du på någon av knapparna i vänster kolumn på G-senseplattan.

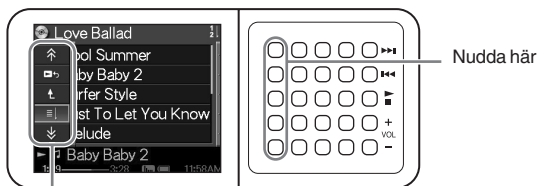

Navigeringsknappar

Flytta upp eller ner fingret i vänster knappkolumn på G-senseplattan för att välja en knapp. Tryck för att aktivera vald knapp.

OBS!

Tillgängliga knappar skiljer sig åt mellan olika skärmar.

Knapp	Funktion	Anmärkning
	Återgå till huvudmenyn	
	Flyttar upp en nivå i menyn	
	Bläddra upp en sida	
	Visa spelskärmen för låten som spelas	
	Sortera aktuell lista	Varje knapptryckning ändrar sorteringsordning. Aktuell sorteringsordning indikeras av en ikon på skärmens övre, högra hörn. <ul style="list-style-type: none"> Alfabetisk ordning (stigande) Alfabetisk ordning (fallande) Graderingsordning (stigande) Graderingsordning (fallande) Låtordning När sortering baserat på gradering väljs, väljs låtar efter hur ofta de spelas och uppspelningsstatus.
	Bläddra ner en sida	

Knappar för avancerad funktion

Använd knapparna för avancerad funktion för att modifiera den lista som visas.

För att visa knapparna för avancerad funktion flyttar du markören till passande objekt i listan genom att föra ditt finger upp och ner längs G-senseplattans mittersta tre kolumner av knappar. När markören befinner sig över det objekt som önskas, trycker du och håller ner aktuell knapp tills knapparna för avancerad funktion visas.

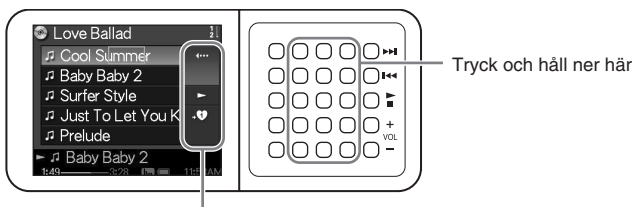

Knappar för avancerad funktion

När knapparna för avancerad funktion visas, flyttar du upp eller ner fingret i höger knappkolumn på G-senseplattan för att välja en knapp. Tryck för att aktivera vald knapp.

OBS!

Tillgängliga knappar skiljer sig åt mellan olika skärmar.

Knapp	Funktion
	Stäng visningen av knapparna för avancerad funktion
	Lägg till aktuell låt eller album i spellistan
	Spela vald låt
	Flytta vald låt upp i listan
	Flytta vald låt ner i listan
	Ta bort alla låtar från spellistan
	Ta bort valda låtar från spellistan

Knappar för avancerad uppspelning

Använd knapparna för avancerad uppspelning som finns på spelskärmen för att komma åt funktionerna avancerad uppspelning, som till exempel repetera uppspelning, shuffle uppspelning och inställningar equalizer. Knapparna för avancerad uppspelning tilldelas andra kolumnen från höger på G-senseplattan.

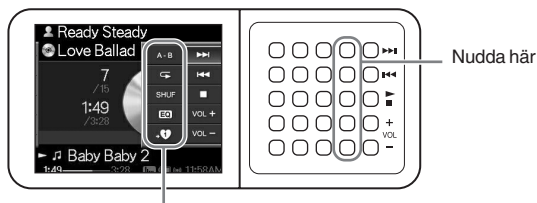









Knappar för avancerad uppspelning

Flytta upp eller ner ditt finger längs denna knappkolumn för att väja en knapp på bildskärmen. Tryck för att aktivera vald knapp.

OBS!

Tillgängliga knappar skiljer sig åt mellan olika skärmar.

Knapp	Funktion	Anmärkning
	Repetera A→B	Tryck en gång på denna knapp för att ställa in punkt A. Nästa gång du trycker ställs punkt B in och repeterad uppspelning startar av avsnittet mellan A och B.
	Aktivera/avaktivera repetera låt	Tryck på knappen för att växla läget repetera. Aktuellt repeteraläge visas på spelskärmen. Repetera alla titlar Repetera en titel Ingen visning Repetera avstängt
	Aktivera/avaktivera shuffle uppspelning	
	Ändra inställningar för equalizer	Tryck på denna knapp för att ändra equalizerinställning. Aktuell inställning visas av equalizerikonen på spelskärmen. Tonvikt bas (stark) Tonvikt bas (svag) Tonvikt bas + diskant (stark) Tonvikt bas + diskant (svag) Tonvikt diskant (stark) Tonvikt diskant (svag) Ingen visning Platt gensvar (equalizer avstängd)

Knapp	Funktion	Anmärkning
	Lägg till den låt som spelas i spellistan	
	Visa nästa bild	
	Visa föregående bild	
	Starta bildspel	För att stoppa ett bildspel trycker du på någon av knapparna på G-senseplattan.
	Växla bildskärmsläge	Det finns två bildskärmslägen: Hastighetsprioritet () and High Quality Mode (). Hastighetsprioritet aktiverar en snabb visning av stora bilder som kopierats från en digitalkamera.
	Tilldela som omslagsbild (albumomslag) till aktuell låt som spelas	En bild som tilldelats en låt visas bredvid albumets namn.

Lyssna på musik

OBS!

Undvik att skaka spelaren eller att utsätta den för stötar eller vibration när musik spelas. Sådana förhållanden kan avbryta uppspelning och orsaka ett klickande ljud. Detta är normalt och inget att oroa sig över.

1 Anslut fjärrkontrollen.

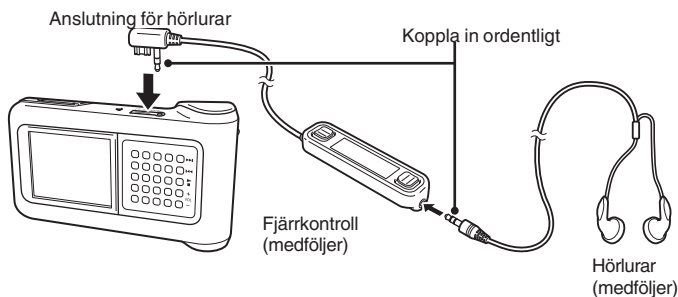

2 Slå på strömmen.

**Tips**

- Du kan också starta spelaren genom att trycka på någon av knapparna på fjärrkontrollen.
- För mer information om att stänga av strömmen se Snabbstartguiden.

OBS!

Första gången spelaren startas, ställs inställningarna för G-sensekänslighet, språk och klocka automatiskt in. Följ instruktionerna som visas på skärmen.

3 Välj en låt.

Använd väljarknappen på fjärrkontrollen för att styra objekten som visas på fjärrkontrollens bildskärm.

- ① Tryck på väljarknappens ▲ eller ▼ sida för att flytta markören till passande objekt.



- ② Tryck på ENTER-delen av väljarknappen.

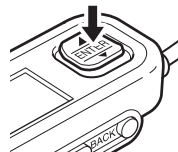

Använd samma sätt för att välja andra objekt och göra en lista över låtar. Menykonfigurationen kan skilja sig åt beroende på vilken typ av låtar som lagrats och tillgänglig information. (Du kan flytta tillbaka i menyerna genom att trycka på knappen BACK på fjärrkontrollen).

Stil: Stilnamn → Artistnamn → Albumnamn Låt

Artist: Artistnamn → Albumnamn → Låt

Album: Albumnamn → Låt

Alla låtar: Låt

Flytta markören till rätt låt och tryck på ENTER-delen av väljarknappen. Spelskärmen för låtar visas på fjärrkontrollens bildskärm.





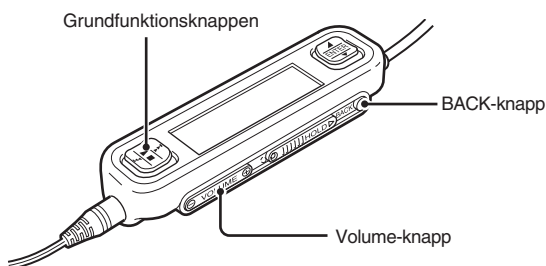

Tips

- Om du trycker på någon del av väljarknappen när spelskärmen visas återgår bildskärmen till huvudmenyn.
- När spelaren styrs från fjärrkontrollen visar spelarens bildskärm meddelandet "Remote controller under operation". Nudda vid en av knapparna på G-senseplattan för att återaktivera spelarens bildskärm.
- Om du inte rör vid kontrollerna visas spelskärmen efter ett tag.

4 Spela låten.

Grundfunktionsknappen och volymknappen fungerar på följande sätt:



Funktion	Knappfunktion (på fjärrkontroll)
Starta uppspelning	Tryck på  på grundfunktionsknappen
Hoppa till början av nuvarande låt	Tryck på  på grundfunktionsknappen
Hoppa till början av nästa låt	Tryck på  på grundfunktionsknappen
Spola tillbaka	Håll ner  på grundfunktionsknappen
Spola framåt	Håll ner  på grundfunktionsknappen
Stoppa uppspelning	Tryck på  på grundfunktionsknappen
Höj volym	Tryck på volymknappens "+"-sida
Sänk volym	Tryck på volymknappens "-"-sida
Flyttar upp en nivå i menyn	Tryck på knappen BACK

Hitta låtar

Du kan söka efter låtar på följande sätt:

- Stil, Artist, Album, Alla låtar
Musikfiler överförs till spelaren tillsammans med information om albumstilen, artistnamnet, albumtiteln och alla låtar. Sök efter önskad musikfil genom att ange sådan information (denna sida).
- Min historik
Min historik listar alla låtar som spelats upp, vilket gör det lätt att hitta en favoritlåt. Om låten fortfarande finns på spelaren, kan du starta uppspelning från listan Min historik (sidan 19).
- Albumomslag
Välj musik genom att se på albumomslag sida vid sida (sidan 19).
- Grupp och gruppomslag
"SonicStage" spårar grupper som överförs till spelaren och behåller gruppinformationen vilket gör det möjligt för dig att välja musik efter gruppnamn. Om en bild har registrerats som en grupps omslag, kan du söka efter låtar via gruppomslag (sidan 19).
- Mina spellistor
Genom att lägga in låtar som lagrats på spelaren i spellistor, kan du skapa musikuppsättningar som du enkelt kan växla mellan. Spelaren kan lagra upp till fem spellistor åt gången (sidan xx).

Söka efter albumstil, artistnamn, albumtitel och låttitel

Du kan söka efter låtar genom att välja "Genre", "Artist", "Album" eller "All songs" i huvudmenyn.

OBS!

Undvik att skaka spelaren eller att utsätta den för stötar eller vibration när musik spelas. Sådana förhållanden kan avbryta uppspelning och orsaka ett klickande ljud. Detta är normalt och inget att oroa sig över.

Tips

När spelaren befinner sig i annat läge en spelskärmen visas "Device under operation" på fjärrkontrollen. Tryck på någon del av väljarknappen för att aktivera fjärrkontrollens bildskärm.

Söka bland låtar som spelats tidigare

- 1 Välj "My History", och tryck på knappen.
- 2 Välj år, månad och dag.
Låtvalsskärmen visas.
- 3 Flytta upp eller ner ditt finger på G-senseplattan för att flytta markören till låten och tryck på knappen.
Spelskärmen för vald låt visas och låten spelas upp.

OBS!

Låtar på spelaren visas inte längre i Min historik om du använder programvaran "SonicStage" för att ta bort den eller överföra dem till en dator.

Söka via albumomslag

Sök efter en låt genom att bläddra mellan stillbilder (omslag) som tilldelats album. För att söka omslag måste de ha tilldelats låtar, så som beskrivs i "Se på stillbilder" på sidan 21.

- 1 I huvudmenyn väljer du "Album Jacket".
Sökbilden för omslag visas.
- 2 Välj omslagsbild och välj sedan en låt.

Tips

Efter att markören flyttats till omslaget kan du ta fram knapparna för avancerad funktion och trycka på knappen  för att starta uppspelning av hela albumet.

Söka via grupp eller gruppomslag

Du kan söka efter en viss låt via ett gruppnamn, om det har lagts till en grupp i programvaran "SonicStage". I huvudmenyn väljer du "Group".

Om en bild registrerats i programvaran "SonicStage" som ett gruppomslag, kan du välja låtar via gruppens omslag. Välj "Group Jacket" i huvudmenyn för att visa en minibildslista över gruppomslag som har förts över till spelaren. När du väljer en omslagsbild visas låtarna för motsvarande grupp och du kan sedan välja den låt du vill lyssna på.

Använda spellistor

Genom att lägga in låtar som lagrats på spelaren i spellistor, kan du skapa musikuppsättningar som du enkelt kan växla mellan. Spelaren kan lagra upp till fem spellistor åt gången.

Registrera en spellista

Det finns två metoder att registrera en låt i en spellista.

Registrera den låt som spelas i spellistan

Visa knapparna för avancerad uppspelning i uppspelningsläge, flytta markören till läge  och tryck sedan på knappen.

Registrera låtar i en spellista från en lista över låtar eller album

Visa knapparna för avancerad funktion när en lista över låtar eller album visas, flytta markören till läge  och tryck sedan på knappen. Vald låt eller album i listan läggs till i spellistan.

Tips

Numret som visas vid -symbolen för knapparna med avancerad funktion, indikerar antalet valda spellistor. För att lägga till en låt i en annan spellista måste du först växla spellistor.

Spela låtar från en spellista

- 1 I huvudmenyn väljer du "My Playlist", och trycker på G-senseplattans knapp.
Väljarskärmen visas.
- 2 Välj markören vid låten och tryck på knappen.
Spellistan för vald låt visas.

Ta bort låtar från en spellista

- 1 I huvudmenyn väljer du "My Playlist".
- 2 Flytta markören till den låt du vill ta bort.
- 3 Visa knapparna för avancerad funktion, flytta markören till läge  och tryck sedan på knappen.
Ett bekräftelsemeddelande som frågar om låten skall tas bort från spellistan visas.
- 4 Välj "Remove", och tryck sedan på knappen.
Vald låt tas bort från spellistan.

Se på stillbilder

Du kan ansluta spelaren till digitalkameran och kopiera bilder från digitalkameran till spelaren.

De överförda bilderna kan ses på spelarens bildskärm.

Från och med september 2004, är spelaren kompatibel med de flesta digitalkameror med USB-förvaring och stödjer Cybershot-kameror förutom modellerna DSC-F1, DSC-F2, DSC-F3, DSC-F55, DSC-F55K, DSC-D700 och DSC-D770.

OBS!

Spelaren garanterar inte drift med alla digitalkameror med USB-förvaring.

Överföra stillbilder från en digitalkamera

OBS!

Använd alltid nätadaptorn när du ansluter spelaren till en digitalkamera.

- 1 Ta bort medföljande USB-kabel från datorn och vaggan.
- 2 Anslut kabeln som togs bort i steg 1 till digitalkameran och vaggan, så som visas nedan.

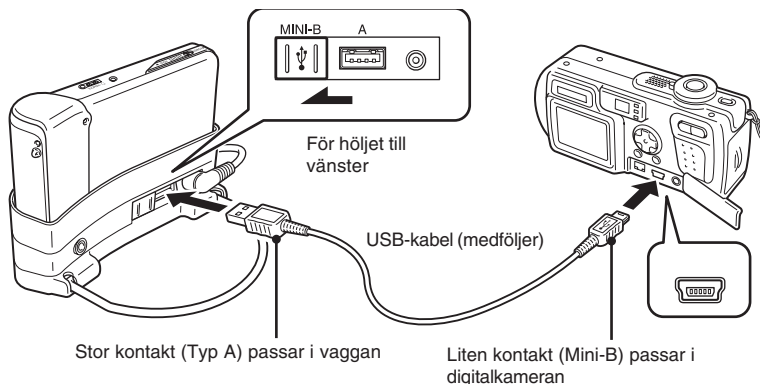

OBS!

- Koppla inte från USB-kabeln från digitalkameran eller vaggan innan kopiering av stillbildsfilen är färdig.
- För att ansluta till en digitalkamera utan Mini-B-anslutning använder du den USB-kabel som följde med digitalkameran.
- Anslut inte någon annan typ av enhet än en digitalkamera som stöds till vaggans USB-anslutning av typ A.

3 Starta spelaren.

4 Starta digitalkameran.

5 I huvudmenyn väljer du "Photo Storage".

En skärmbild visas som indikerar antalet bildfiler på digitalkameran som går att överföra till spelaren.

6 Välj "Copy", och tryck sedan på knappen.

Bildöverföringen från digitalkameran startar.

OBS!

- När du väljer "Photo Storage" i huvudmenyn, stoppas uppspelningen av musik och fjärrkontrollen avaktiveras.
- Koppla inte från USB-kabeln innan överföringen är slutförd.
- Stäng inte av spelaren när stillbilder förs över.



Tips

De kopierade stillbildsfilerna sparas i mappen "VAIO Photo" på spelarens hårddisk.

Se på de överförda stillbilderna

Denna funktion används för att se på de stillbilder som kopierats från digitalkameran.

OBS!

Undvik att skaka spelaren eller att utsätta den för stöt eller vibration när bilder visas. Detta kan avbryta uppspelningen av bildspelet, göra så att bilder visas på fel sätt och skapa ett klickande ljud. Detta är normalt och inget att oroa sig över.

Tips

Du kan också använda spelaren för att se på JPEG-bilder som förts över från en dator. För att föra över bilder från en dator ansluter du spelaren till datorn som en extern hårddisk och kopierar bildfilerna från datorns hårddisk till spelaren. För mer information se "Använda den bärbara musikspelaren som en hårddisk" (sidan 26).

1 I huvudmenyn väljer du "Photo Viewer".

2 Välj objektet och tryck på knappen.

3 Välj bildfilen och tryck på knappen.

JPEG-filen visas på hela skärmen. För mer information se "Se på stillbilder" (sidan 21).

Tips

Spelarens funktion Photo Viewer kan visa alla JPEG-filer som lagrats i en "USER_XXX"-mapp ("XXX" är ett nummer) i mappen "VAIO Photo" på den interna hårddisken. Detta betyder att du kan ansluta spelaren till en dator som en extern hårddisk, skapa en "USER_XXX"-mapp i mappen "VAIO Photo" och manuellt kopiera JPEG-filer till spelaren.

Genom att nudda vid den andra raden av G-senseplattans knappar från höger kan du se knapparna för avancerad uppspelning för att få olika bildvisningsfunktioner.

När knapparna för avancerad uppspelning visas, flyttar du ditt finger upp och ner för att flytta markören. För mer information om knapparna för avancerad uppspelning se sidan 13.

Använda den bärbara musikspelaren som en hårddisk

Spelaren kan användas som en extern USB-hårddisk för din dator, vilket ökar lagringskapaciteten och fungerar som en bärbar enhet.

När spelaren ansluts till en dator via USB-kabeln, känner datorn igen den som en hårddisk som går att ta bort och tillåter att data läs och skrivs. (För information om hur du ansluter spelaren till en dator, se Snabbstartsguiden).

OBS!

- Om du använder Windows Explorer eller liknande programvara för att överföra musikfiler direkt från datorn till spelaren, kan inte spelaren spela upp dessa filer. (De hanteras som data). För att musikfiler skall kunna spelas på spelaren måste du använda programvaran "SonicStage" eller "VAIO music transfer".
- När spelaren används som extern hårddisk på datorn, reduceras utrymmet för överföring av filer med den mängd datorinformation som förts över till spelaren. Om du behöver mer utrymme för musikfiler måste du radera den datainformation som sparats eller använda programvaran "SonicStage" för att radera överförda musikfiler.
- Innan spelaren kopplas från måste du högerklicka på ikonen "Safely Remove Hardware" (eller "Remove") i aktivitetsfältets meddelanderuta på datorn.

Radera musikfiler

Musikfiler som förts över till spelaren kan raderas med hjälp av programvaran "SonicStage". För mer information, se online-hjälpen för "SonicStage".

OBS!

Använd alltid programvaran "SonicStage" för att radera musikfiler även om de förts över till spelaren via programvaran VAIO music transfer.

- 1 Anslut spelaren till datorn.**
För mer information se "Ansluta till en dator" i Snabbstartsguiden.
- 2 Starta programvaran "SonicStage".**
Klicka på "Start" - "All Programs" (eller "Programs") - "SonicStage" - "SonicStage".
- 3 Radera musikfilerna.**
Klicka på fliken "Transfer" för att visa skärmbilden för överföring av musik till spelaren och använd sedan listvisningen på höger sida av skärmen för att radera de musikfiler du vill.

Övrig information

Ställa in objekt och inställningar

För att justera inställningar för spelarens bildskärm och funktioner väljer du "Setting" i huvudmenyn.

Ställa in objekt

Inställning och beskrivning

My Playlist (Min spellista)

Spelaren kan lagra upp till fem spellistor.
Inställningen anger vilken som är aktiv för tillfället.

Display Setting (Bildskärmsinställning) Följande bildskärmsrelaterade inställningar kan justeras.

Backlight setting (Inställning bakgrundsljus)

Ställer in tidsintervallet för automatisk avstängning av bildskärmens bakgrundsljus när ingen funktion utförs. Du kan också ställa in bakgrundsljuset att alltid vara "Always ON" eller "Always OFF".

Sound Setting (Ljudinställning)

Följande ljudrelaterade inställningar kan justeras.

Beep (Signal)

Väljer om en signal skall ljuda när G-senseplattan och fjärrkontrollen används.

AVLS

När den är inställd till ON, sänks volymen automatiskt för höga ljud ovanför ett visst tröskelvärde. Detta låter dig lyssna till musik med en behaglig volymnivå medan risken för ljudläckage, risken för hörselskador och faran i att externa ljud döljs minskar.

Clock Setting (Inställning klocka) Följande tidsrelaterade inställningar kan justeras.

Clock Setting (Inställning klocka)

- Clock setting (Inställning klocka)
Ställer in datum och tid som visas på bildskärmen. Du kan också välja 24-timmars eller 12-timmars tidsvisning.
- Format (Formatera)
Ändrar vilken ordning år, månad och dag visas.







Timer Setting (Timerinställning)

- Du kan välja en av följande alarmrelaterade funktioner.
- Power off (Ström av)
Sovtimern ställer automatiskt spelaren i viloläge efter ett visst tidsintervall.
- Playback start (Starta uppspelning)
Uppspelningens starttimer startar automatiskt ljuduppspelning efter ett förinställt klockslag eller ett inställt tidsintervall.
- Beep (Signal)
Signalinternern spelar automatiskt upp en ljudsignal vid ett förinställt klockslag eller efter ett inställt tidsintervall.
- Off (Av)
Alla alarmrelaterade funktioner är avstängda.

Ställa in objekt	Inställning och beskrivning
Language (Språk)	Väljer språk för menyer och kommandon.
G-sense Setting (G-senseinställning)	<p>Justera G-senseplattans parametrar för optimal prestanda.</p> <p>Sensing Area Setting (Inställning känselyta)</p> <p>Välj ett av följande alternativ:</p> <ul style="list-style-type: none"> • Thumb operation (Tumfunktion) Denna inställning fungerar bäst när enheten hålls i en hand och du styr den med din tumme. • Flat (Platt) Känsligheten är jämt fördelad över hela knappen. <p>Sensitivity Setting (Inställning känslighet)</p> <p>Flytta markören till "Start" och tryck på en knapp på G-senseplattan. Känslighetskompensation ställs automatiskt in efter G-senseplattans skick.</p>
Remote device contrast (Ta bort enhetens kontrast)	Justera kontrasten för fjärrkontrollens bildskärm.
System Information (Systeminformation)	Visar information om spelaren, som till exempel använt/ledigt hårddiskutrymme, antal överförda låtar och inbyggd programvaruversion.
Initialize Setting (Initiera inställning)	Enheter återgår till fabriksinställningar. När du väljer "OK", återgår alla inställningar till standardvärden förutom "My History", tids- och graderingsdata.
Initialize My History (Initiera My History)	Rensar data som lagrats i My History över låtar som spelats.
Initialize Rating (Initiera gradering)	Rensar den gradering av låtar som sparats baserat på spelfrekvens och spelstatus.
Restore Music Info (Återställa musikinformation)	Återställer musikinformationen.
Firmware Update (Uppdatera inbyggd programvara)	Låter dig uppdatera spelarens inbyggda programvara. För mer information se webbsidan som beskrivs i "Skaffa hjälp" (sidan 30),
HDD Format (HDD-formatering)	<p>Formaterar spelarens interna hårddisk.</p> <p>OBS!</p> <ul style="list-style-type: none"> • När du formaterar den interna hårddisken försvinner all information. Du bör ta backup på informationen om du använder spelaren som en extern USB-hårddisk. • Om du formaterar den interna hårddisken med NTFS, kan inte spelaren spela musik.

Om det interna batteriet

När spelaren drivs av det interna batteriet, minskar batterikapaciteten gradvis. Batteriikonen på bildskärmen visar batteriets aktuella status.

Ikon	Betyder att
	Batterikapacitet på 75% eller mer
	Batterikapacitet på 50 - 75%
	Batterikapacitet på 25 -50%
	Batterikapacitet på 5 -25%
	Batterikapacitet på mindre än 5%
	Spelaren drivs via nätadapter (batteriet laddas)
	Spelaren drivs via nätadapter (batteriet har laddats fullt)

OBS!

- Angivna siffror för återstående batterikapacitet är endast ungerfärliga. Batteriets faktiska drifttid beror på användningsmiljö, antalet uppladdningar och andra faktorer.
- När spelaren ska kasseras följer du instruktionerna på sidan 29 för att ta bort batteriet på rätt sätt.

Försiktighetsanvisningar

Användning och förvaring

- Använd enbart angiven nätadapter.
- Kortslut aldrig anslutningarna.
- Lämna inte enheten på platser som blir varma (över 60°C), som till exempel i en stängd bil eller utsatt för direkt solljus.
- Skydda spelaren mot vatten och fukt.

Överhettning

Om enheten verkar bli varmare än normalt, stänger du av spelarens ström och kopplar från nätadaptern. Kontakta sedan VAIO Customer Link.

Kondensation

Om enheten flyttas från en kall till en varm plats eller om omgivande temperatur plötsligt stiger, kan fukt-kondensation bildas utvändigt och invändigt på enheten. Använd inte enheten vid sådana förhållanden eftersom den kan skadas. Om kondensation bildas, låter du enheten vara ungefär en timme utan att slå på strömmen.

Hantering av skivor

För att skydda data på medföljande CD ROM-skiva skall följande försiktigheter vidtagas.

- Fäst inte pappersetiketter eller liknande på skivan och repa eller skada inte skivan på annat sätt.

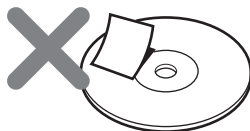

En skivetikett kan dras av när skivan installeras i datorns CD ROM-enhet, vilket orsakar skada. För att förhindra detta bör du se till att etiketter sitter som dom ska innan skivan används:

Sony Corporation accepterar inget ansvar för skador som orsakats av etiketter eller skador från media. Följ instruktionerna för etikettprogramvaror och etikettprodukter noga. Att använda sådana produkter sker helt på användarens risk.

- Ta inte på skivans datasida (etikettens motsatta sida).

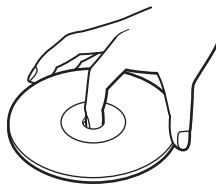

- Förvara inte skivan på platser utsatta för hög fuktighet, höga temperaturer, direkt solljus eller damm.
- Var försiktig så att du inte spiller vätska på skivan.
- Placera tillbaka skivan i fodralet när den inte används för att förhindra att den skadas.

Försiktighetsåtgärder hårddisk

- Koppla aldrig från en kabel eller stäng av datorn eller VGF-AP1 när data skrivs till eller läses från hårddisken. Annars kan data förvrängas eller förloras. Sony Corporation accepterar inte ansvar för skador som orsakats av dataförlust.
- Hårddiskar kan innehålla en stor mängd data, men skador eller fel kan leda till att den plötsligt förloras och går inte att ersätta. Du rekommenderas att regelbundet ta backup på hårddiskens innehåll. Sony Corporation accepterar inte ansvar för skador som orsakats av dataförlust.

Ta bort det interna batteriet

När spelaren ska kasseras följer du instruktionerna nedan för att ta bort batteriet på rätt sätt.

- 1 Använd en Philips-skruvmejsel för att skruva ur de fyra skruvarna på spelarens sida.

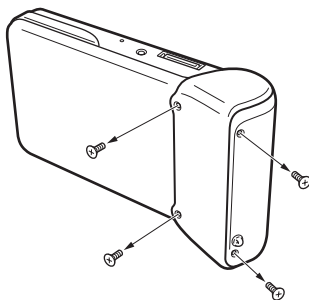

- 2 Anslut det interna batteriet.

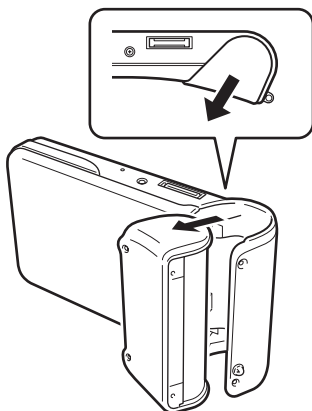

- 3 Koppla från den interna batterikabeln från spelarens anslutning.

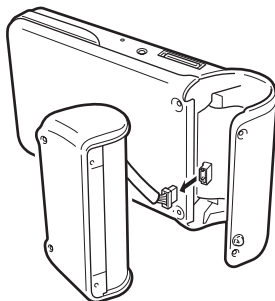

OBS!

- Enheten kan bli varm invändigt under drift. Innan batteriet tas bort bör du se till att enheten svalnat.
- Se till att inga främmande objekt kommer i kontakt med enheten när batteriet är borttaget.
- Innan batteriet tas bort bör du ladda ur det helt genom att till exempel utföra oavbruten uppspelning.

Underhåll

Rengöra höljet

Torka enheten utvändigt med en mjuk, torr trasa. För att få bort ihärdiga fläckar, fuktar du trasan med ett mildt, neutralt rengöringsmedel. Använd inte lösningsmedel, alkohol, bensin eller andra ämnen som kan skada ytan.

Rengöra skivan

- Fingeravtryck och annan nedsmutsning på skivans yta kan leda till läsfel. Håll alltid skivan ren.
- För att rengöra skivan torkar du den försiktigt från mitten och utåt.
- För att få bort ihärdiga fläckar, fuktar du trasan något innan du torkar skivan och torkar sedan torrt med en torr trasa.
- Använd inte bensin, rengöringsvätskor för skivor, antistatiska vätskor eller andra ämnen som kan skada skivans yta.

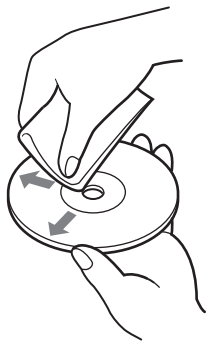

Skaffa hjälp

Detta avsnitt ger information om hur du skaffar hjälp och stöd från Sony och felsökningsstips för din enhet.

Sonys supportalternativ

Sony erbjuder flera supportalternativ för din enhet. När du har frågor gällande din enhet eller programvaran, se följande:

- Denna handbok** förklarar hur din enhet används.

För kunder i USA och Kanada

- Sonys Internetsupport** ger dig omedelbart åtkomst till information om vanligt förekommande problem. Skriv in en beskrivning av problemet så söker databasen efter motsvarande problemlösning online. Du kan besöka Sonys Internetsupport på: <http://www.sony.com/pcsupport> .

- Sonys servicecenter för kundinformation** erbjuder information om din bärbara musikspelare och andra Sony-produkter som går att använda tillsammans med din bärbara musikspelare. För att kontakta Sonys servicecenter för kundinformation, ringer du 1-888-4SONYPC (1-888-476-6972).

För kunder i Europa

- VAIO-länk.** För adresser och nummer se <http://www.vaio-link.com/>

För kunder i övriga länder

- VAIO:s webbsida** erbjuder Ofta förekommande frågor och lösningar. <http://vaio-online.sony.com/>

Specifikationer

Huvudenhet

Bildskärm

2,2 tum s TFT-färgskärm (320 H x 256 V punkter)

Hårddiskkapacitet¹⁾

20 GB / 40 GB

Filformat som stöds

ATRAC3plus, ATRAC3, JPEG

Externanslutning

Anslutning hörlurar: stereo mini phone-jack

Anslutning vagg

Strömkälla

Uppladdningsbart litiumjonbatteri eller nätadapter

Uppspelningstid

Cirka 20 timmar

Mått

40GB-modell:

Cirka 4,6 x 2,5 x 0,8 tum (115,2 x 63,3 x 20,4 mm) (bredaste del 1,1 tum (27 mm)) (b/h/d), inkluderar ej utskjutande delar

20GB-modell:

Cirka 4,6 x 2,5 x 0,7 tum (115,2 x 63,3 x 17,2 mm) (bredaste del 1,1 tum (27 mm)) (b/h/d), inkluderar ej utskjutande delar

Vikt

40GB-modell: Cirka 7,4 oz. (210 g)

20GB-modell: Cirka 6,9 oz. (195 g)

Vagg

Externanslutning

PC-gränssnitt: USB 2.0²⁾ (Hög hastighet/full hastighet)

Gränssnitt digitalkamera: USB

DC IN

LINE OUT-anslutning: stereo mini phone-jack

Mått

40GB-modell:

Hopvikt: cirka 4,8 x 3,0 x 1,7 tum

(120 x 76 x 42 mm (b/h/d))

Vid användning: cirka 4,8 x 2,1 x 3,2 tum

(120 x 52 x 80 mm (b/h/d))

20GB-modell:

Hopvikt: cirka 4,8 x 3,0 x 1,7 tum (121 x 75 x 41 mm (b/h/d))

Vid användning: cirka 4,8 x 2,0 x 3,1 tum (121 x 51 x 78 mm (b/h/d))

Vikt

40GB-modell: Cirka 102,06 g. (100 g)

20GB-modell: Cirka 3,5 oz. (98 g)

Omgivande förhållanden

Temperatur vid användning

41°F till 95°F (5°C till 35°C) (vid stigande temperatur mindre än 18°F (10°C)/timme)

Fuktighet vid användning

20% till 80% (ej kondenserad), förutsett att fuktigheten är mindre än 65% vid 95°F (35°C) (hygrometeravläsning på mindre än 18°F (10°C))

Förvaringstemperatur

-4°F till 100°F (-20°C till 60°C) (vid stigande temperatur mindre än 50°F (10°C)/timme)

Fuktighet vid förvaring

10% till 90% (ej kondenserad), förutsett att fuktigheten är mindre än 20% vid 140°F (60°C) (hygrometeravläsning på mindre än 95°F (35°C))

Nätadapter

Strömkrav

100 -240 V AC, 50/60 Hz

Spänning och ström

5.2 V, max. 2.9 A

Programvara

SonicStage ver. 2.1

Filformat som stöds³⁾ ATRAC3plus, ATRAC3, MP3, WMA, WAV

VAIO music transfer

Filformat som stöds⁴⁾ MP3, WMA, WAV

Medföljande tillbehör

Vagg, USB-kabel, fjärrkontroll, hörlurar, nätadapter, strömkabel, CD-ROM med programvara, Snabbstartguide, garantikort

- ¹⁾ Vissa delar av hårddiskens kapacitet är reserverad för program/datahantering.
- ²⁾ Om ansluten dator inte stödjer hög hastighet, tar dataöverföring längre tid.
- ³⁾ MP3- och WAV-filer konverteras till ATRAC3 eller ATRAC3plus.
- ⁴⁾ Alla filformat som stöds konverteras till ATRAC3 eller ATRAC3plus.

Design och specifikationer kan ändras utan förvarning.

Felsökning

Om ett problem uppstår när enheten används, vänligen kontrollera punkterna som finns uppställda i felsökningsguiden. För kontaktinformation, se "Skaffa hjälp" på sidan 30. Du bör också se datorns tryckta och elektronisk dokumentation.

Ström

Symptom	Orsak/åtgärd
Strömmen slås inte på.	<ul style="list-style-type: none">→ Det interna batteriet kan vara helt urladdat. Ladda batteriet enligt beskrivningen i Snabbstartsguiden.→ Tryck på reset-knappen (sidan 6). Efter att du tryckt på knappen reset, tar det cirka 10 sekunder tills enheten går att använda.
Strömmen stängs av.	<ul style="list-style-type: none">→ Om timerinställningen för bakgrundsljus är aktiverad, stängs strömmen automatiskt av när spelaren eller fjärrkontrollen används under ett inställt tidsintervall. Tryck på POWER/HOLD-brytaren för att starta spelaren igen.
Strömmen slås på en kort period men stängs sedan av igen.	<ul style="list-style-type: none">→ Om spelaren inte har använts under en period, kan batteriet gradvis ha laddats ur. Ladda batteriet innan spelaren används igen.→ Spelaren levereras från fabrik med halvfull batterikapacitet som kan ha laddats ur när den når dig. Ladda batteriet innan spelaren används för första gången.→ Driftstiden för ett fulladdat batteri minskar något under tidens gång. Det interna batteriets prestanda försämras gradvis, baserat på antalet timmar batteriet laddas, hur mycket spelaren används och hur länge spelaren förvaras utan att den används. Detta är normal för ett litiumjonbatteri och kan betyda att batteriet behöver bytas ut.

Funktion

Symptom	Orsak/åtgärd
Kan inte spela musik.	<ul style="list-style-type: none">→ Spelaren kan inte spela musik när den är ansluten till en dator.→ Om du kopierar musikfiler direkt till spelaren med hjälp av Windows Explorer eller liknande program, kan inte filerna spelas på spelaren. Se till att använda programvaran "SonicStage" eller "VAIO music transfer" (sidan 4).

Symptom	Orsak/åtgärd
Enheten svarar inte på kommandon.	<ul style="list-style-type: none">→ När spelaren är ansluten till en dator befinner sig enheten i dataöverföringsläge och går inte att använda. Koppla från spelaren från datorn.→ När spelaren tas bort från vaggan eller när USB-kabeln kopplas från vaggan, uppdateras data för överförda filer. Uppdateringsprocessen tar cirka 40 sekunder för 100 låtar. Den faktiska tiden kan skilja sig åt beroende på antalet stilar, artister, album och totala antalet låtar.→ Om spelarens POWER/HOLD-brytare eller fjärrkontrollens HOLD-brytare är inställd till HOLD, går spelaren inte att använda. Avbryt HOLD-läget.
Spelaren fungerar inte som vanligt.	<ul style="list-style-type: none">→ Om spelaren inte fungerar som vanligt, på grund av att den till exempel utsatts för statisk elektricitet, nätadaptern är frångopplad, vänta cirka 30 sekunder och försök sedan igen.→ Tryck på knappen reset.
Enheten blir varm.	<ul style="list-style-type: none">→ När den använd under en längre tid, ökar enhetens temperatur. Detta är normalt.
Inget ljud hörs.	<ul style="list-style-type: none">→ Kontrollera att hörlurarnas anslutning installerats korrekt.→ När uppspelning pausats eller när man spolar framåt eller bakåt kan ljudet höras svagare eller inte alls.→ Om en enhet kopplas till LINE OUT-jacket på vaggan, hörs inget ljud i hörlurarna.→ Vid den lägsta volyminställningen hörs inget ljud. Höj volymen.→ Spelaren kan inte spela musik när den är ansluten till en dator. I sådana fall hörs ingen ljud från enheten som är ansluten till vaggans LINE OUT-anslutning. För att använda LINE OUT-jacket, kopplar du från USB-kabeln.
Kan inte justera volymen.	<ul style="list-style-type: none">→ Om AVLS är aktiverat, höjs inte volymen över ett visst tröskelvärde. Kontrollera inställningen av AVLS (sidan 24).→ Om huvudenhetens POWER/HOLD-brytare eller fjärrkontrollens HOLD-brytare är inställd till HOLD, går den inte att använda. Avbryt HOLD-läget.

G-senseplatta

Symptom

G-senseplattan fungerar inte riktigt.

Orsak/åtgärd

- Ändra inställning för G-senseplattans område och känslighet. För mer information se sidan 25.
- Tryck på reset-knappen (sidan 6). Efter återställning måste G-senseplattans känslighet ställas in igen (sidan 25).
- Om G-senseplattan är fuktig fungerar den inte riktigt. Torka med en torr trasa.

Programvaran "SonicStage"

Se också online-hjälpen för "SonicStage".

Symptom

Kan inte överföra musik.

Orsak/åtgärd

- Kontrollera att spelaren placerats korrekt i vaggan.
- Kontrollera att vaggan anslutits korrekt till datorn.
- Om det inte finns tillräckligt med ledigt utrymme på spelarens interna hårddisk kan inte överföring utföras. Anslut spelaren till datorn och använd programvaran "SonicStage" för att radera onödiga filer.
- Antalet överföringar som tillåts för en enda låt kan begränsas. För mer information, se online-hjälpen för "SonicStage".

Ett felmeddelande visas.

- Koppla aldrig från USB-kabeln vid överföring. Ett felmeddelande kan då visas och överföring är inte möjlig.

På låtar som spelas in från en ljud-CD hörs oljud.

- Genom att använda ett annat program när programvaran "SonicStage" spelar in kan oljud tillfogas inspelade låtar. Använd inte andra program när programvaran "SonicStage" spelar in.
- CD-enheten måste kryssas för. Klicka på "Options" i menyn "Tool" för att visa dialogrutan "Options" och klicka på "CD drive settings" till vänster. Klicka på "Test CD drive" till höger för att testa drivrutinen.

Återstående överföringsräkning för en låt är inte samma som faktiskt räkning.

- Om en låt raderas från en enhet/media, kanske inte återstående överföringsräkning för låten i My Library återställs (gäller endast begränsat innehåll). För att återställa låtens överföringsräkning ansluter du enheten/media till din dator och klickar på menyn "Controls", pekar på "Device/Media" och klickar sedan på "Recover Rights".
- Om spelaren kopplades från datorn under överföring av en låt kan tillståndsräkningen ökas och kan möjligen inte återställas.

Symptom	Orsak/åtgärd
Spelaren känns inte igen av programvaran "SonicStage".	→ Kontrollera om spelaren känns igen i Windows skärmbild "Device Manager". Om ett utropstecken visas bredvid spelarens symbol på skärmbilden "Device Manager" kändes inte enheten igen. Återinstallera spelarens drivrutin.
Ett varningsmeddelande visas när spelaren kopplas från datorn.	→ Vänta en stund och försök sedan koppla från igen.

Programvaran "VAIO music transfer"

Symptom	Orsak/åtgärd
Kan inte överföra musik.	<p>→ Kontrollera att spelaren placerats korrekt i vaggan.</p> <p>→ Kontrollera att vaggan anslutits korrekt till datorn.</p> <p>→ Om det inte finns tillräckligt med ledigt utrymme på spelarens interna hårddisk kan inte överföring utföras. Eftersom filerna inte kan raderas med programvaran "VAIO music transfer" ansluter du spelaren till datorn och använder programvaran "SonicStage" för att radera onödiga filer.</p> <p>→ ATRAC-formatfiler (ändelsen ".oma" eller ".omg") kan överföras med programvaran "VAIO music transfer". Använd programvaran "SonicStage" för dessa filer.</p>
Ett felmeddelande visas.	<p>→ Koppla aldrig från USB-kabeln vid överföring. Ett felmeddelande kan då visas och överföring är inte möjlig.</p> <p>→ När du försöker föra över filer som inte får flyttas, visas ett felmeddelande.</p>
Ett varningsmeddelande visas när spelaren kopplas från datorn.	→ Vänta en stund och försök sedan koppla från igen.

Other problems

Symptom	Orsak/åtgärd
Enheten vibrerar.	→ Detta på grund av att den inbyggda hårddisken är i drift och är inget fel.
Ett klickande ljud hörs från enheten.	→ Detta på grund av att den inbyggda hårddisken är i drift och är inget fel.
Fjärrkontrollen fungerar inte.	→ När fjärrkontrollen är inställd till HOLD-läge, kan den inte användas. Avbryt HOLD-läget. → Kontrollera så att fjärrkontrollen är inkopplad i anslutningen. → Kontrollera om hörlurarnas anslutning är smutsig. Torka vid behov av den med en torr trasa eller liknande.
När spelaren är ansluten till en dator, kan datorn komma ut ur standby-läge.	→ Datorer som har operativsystemet Windows Me kanske inte kommer ut ur standby-läge när spelaren fortfarande är ansluten. När musiköverföringen är slutförd, kopplar du från USB-kabeln.

<http://www.sony.net/>

© 2004 Sony Corporation

A-C3A-100-11 (1)