

SONY®

Television

Teatmik	EE
Atsauces ceļvedis	LV
Trumpasis vadovas	LT
Referentni vodič	HR
Referenčni priročnik	SI
Referentni vodič	SR

BRAVIA

KD-75XD9405 / 75XD85xx / 65XD9305 / 65XD85xx / 55XD9305 / 55XD85xx
FW-75XD85xx / 65XD85xx / 55XD85xx

Sisukord

TÄHTIS TEADE	2
Ohutusteave	3
Ettevaatusabinõud	7
Osad ja juhtnupud	9
Juhtnupud ja näidikud	9
Kaugjuhtimispuldi kasutamine	10
Kaugjuhtimispuldi osade kirjeldus	10
Ühendusskeem	12
Teleri paigaldamine seinale	15
Komplekti kuuluva seinale paigaldamise kinnituse kasutamine (ainult KD-75XD9405, KD-65/55XD9305)	15
Valikulise seinale paigaldamise kinnituse kasutamine	16
Ainult KD-75XD9405, KD-75XD85xx, FW-75XD85xx	19
Tõrkeotsing	23
Tõrked ja lahendused	23
Tehnilised andmed	24

Sissejuhatus

Täname, et valisite selle Sony toote.
Enne teleri kasutamist lugege palun põhjalikult seda kasutusjuhendit ja jätkke see tulevikus vaatamiseks alles.

Märkused

- Enne teleri kasutamist lugege jaotist „Ohutusteave“ (lk 3).
- Seadistusjuhendis ja selles kasutusjuhendis olevad pildid ja joonised on vaid viiteks ning toode võib neil kujutatust erineda.
- Mudeli nimes olevale xx-ile vastab disaini, värvi või TV standardiga seotud number.

Seadistusjuhendi asukoht

Seadistusjuhend paikneb teleri pakendis ülemisel pehmendusel.

Spikker

Spikrijuhend kirjeldab teleri funktsioonide kasutamist. Teleris spikrijuhendi kuvamiseks vajutage kaugjuhtimispuldi nuppu **HELP** ja valige [Spikker].

Identifitseerimiskleebise asukoht

Mudeli numbr, tootmiskuupäeva (aasta/kuu) ja toiteallika siidid paiknevad teleri või pakendi tagaküljel.

Vooluadapteriga mudelid:
Vooluadapteri mudeli number ja seerianumber paiknevad vooluadapteri põhjal.

HOIATUS

TULE LEVIKU
VÄLTIMISEKS HOIDKE
KÜÜNLAID VÕI MUUD
LAHTISED LEEGID SELLEST
TOOTEST ALATI EEMAL.



TÄHTIS TEADE

See toode on valmistatud Sony Corporation, 1-7-1 Konan Minato-ku Tokyo, 108-0075 Jaapanis poolt või tema nime all. Teavet toote vastavusest Euroopa Liidu seadusandluse aktidele saate volitatud esindajalt Sony Belgium, bijkantoor van Sony Europe Limited, Da Vincilaan 7-D1, 1935 Zaventem, Belgia. Hoolduse ja teenuse garantii korral pöörduge vastavates hoolduse või garantii dokumentides märgitud aadressil.

Teavitust juhtmevaba signaali kohta



Sony Corporation kinnitab käesolevaga selle seadme vastavust 1999/5/EÜ direktiivi põhinõuetele ja nimetatud direktiivist tulenevatele teistele asjakohastele sätetele. Üksikasjalikum info:
<http://www.compliance.sony.de/>

Märkus klientidele: järgnev teave kehtib ainult EL-i direktiivi järgivates riikides müüdavate seadmete puhul.

Teleri juhtmevaba süsteemi on lubatud kasutada järgmistes riikides:

AT, BE, HR, CY, CZ, DK, EE, FI, FR, DE, GR, HU, IE, IT, LV, LT, LU, MT, NL, PL, PT, SK, SI, ES, SE, GB, IS, LI, NO, CH, BG, RO, TR, AL, BA, MK, MD, RS, ME, Kosovo

Antud seadmestikku võib kasutada muudes Euroopast väljaspool asuvates riikides.

Ohutusteave

HOIATUS

Patareisid ei tohi hoida liiga kuumas kohas, näiteks päikese käes, tule lähedal vm.

Ärge asetage telerit ebakindlale alusele. Teler võib kukkuda ning tekitada tõsiseid või surmavaid kehavigastusi. Õnnetusi, isearanis laste vigastamist saab vältida altoodud lihtsate ettevaatusabinõude rakendamisega.

– Kasutage teleri tootja soovitatud kappi ja jalga.

– Kasutage üksnes sellist mööblieset, millele on turvaline telerit asetada.

– Veenduge, et teler ei ulatu üle mööblieseme serva.

– Ärge asetage telerit kõrgele mööbliesemele (nt kapp või raamaturiul), kui mööbliese ei ole kindlalt kinnitatud. Samuti kinnitage teler mööblieseme külge.

– Ärge asetage telerit kangale või mõne muu materjali peale, mis on teleri ja mööblieseme vahel.

– Rääkige lastele, et mööbliesemel turmimine teleri nuppude vajutamiseks on ohtlik.

Sarnaseid ettevaatusabinõusid tuleb rakendada ka teleri hoiustamisel või teise kohta ümberpaigutamisel.

Paigaldamine/seadistamine

Paigaldage teler ja kasutage seda vastavalt järgnevatele juhistele, et vältida tule-, elektrišoki-, kahjustus- ja/või vigastusohu.

Paigaldamine

- Teleri peaks paigaldama lihtsasti juurdepääsetava seinakontakti läheduses.
- Asetage teler kindlale tasasele pinnale, et vältida selle kukkumist ja sellest tulenevaid kehavigastusi või omandikahjustusi.
- Paigaldage teler kohta, kus seda poleks võimalik tõmmata, tõugata või ümber lükata.
- Seinale paigaldusi peaks teostama ainult kvalifitseeritud teeninduspersonal.
- Ohutuse tagamiseks on tungivalt soovitatav, et kasutaksite Sony lisatarvikuid, sealhulgas:
 - Komplekti kuuluv seinale paigaldamise kinnitused (ainult KD-75XD9405, KD-65/55XD9305)
 - Seinale paigaldamise kinnitused SJ-WL450 (ainult KD-65/55XD9305, KD-65/55XD85xx, FW-65/55XD85xx)
- Seinale paigaldamise kinnituse kinnitamisel teleri külge kasutage kindlasti seinale paigaldamise kinnitusega kaasasolevaid kruve. Kaasasolevaid kruve tuleb kasutada vastavalt joonisele seinale paigaldamise kinnituse kinnituspinnast mõõdetuna. Kruvide läbimõõt ja pikkus sõltub seinakinnituse mudelist. Muude kruvide kasutamine peale kompleksis olevate võib tuua kaasa teleri sisekahjustusi või põhjustada selle kukkumise jne.
 - Komplekti kuuluv seinale paigaldamise kinnitused

ainult KD-75XD9405

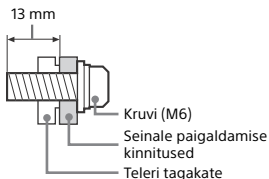

ainult KD-65/55XD9305

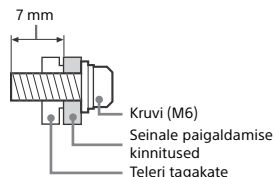

– Välja arvatud komplekti kuuluv seinale paigaldamise kinnitused

ainult KD-75XD9405, KD-65/55XD9305

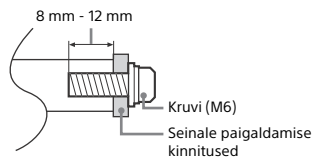

V.a KD-75XD9405, KD-65/55XD9305

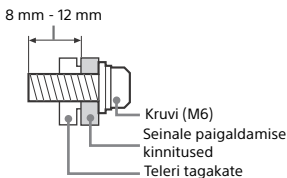

Transportimine

- Enne teleri transportimist ühendage kõik kaablid lahti.
- Suure teleri transportimiseks on vaja kahte või kolme inimest.
- Teleri käitsi transportimisel hoidke seda vastavalt allpool näidatule. Ärge avaldage survet LCD-paneelile ja ekraani ümbristsevale raamile.

ainult KD-75XD9405, KD-65/55XD9305

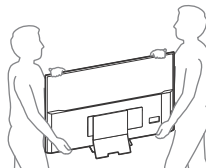

V.a KD-75XD9405, KD-65/55XD9305

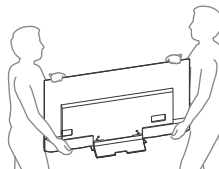

- Teleri transportimisel ärge laske sel jõnksuda ega liigselt vibreerida.
- Teleri transportimisel paranduseks või kolides pakkige see alget karpi ja pakkematerjali kasutades.

Ümberkukkumise vältimine
KD-75XD9405, KD-65/55XD9305

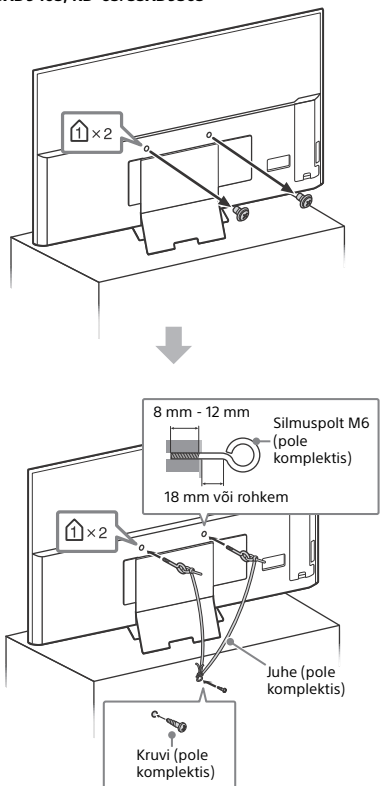

KD-75/65XD85xx

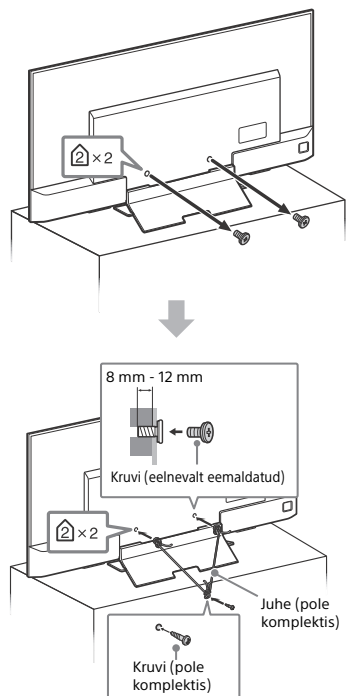

KD-55XD85xx

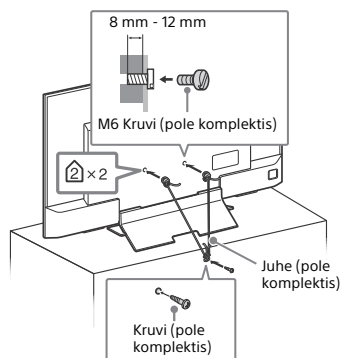

Ventilatsioon

- Ärge kunagi katke ventilatsiooniavasis ega sisestage midagi korpusesse.
- Jätke teleri ümber ruumi, nagu allpool näidatud.
- On tungivalt soovitatav, et kasutaksite Sony seinale paigaldamise kinnitust pakumaks piisavat õhuringlust.

Seinale paigaldatud

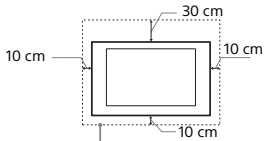

Jätke teleri ümber vähemalt nii palju ruumi.

Jalale paigaldatud

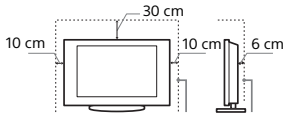

Jätke teleri ümber vähemalt nii palju ruumi.

- Korraldiku ventilatsiooni tagamine ja tolmude või mustuse kogumise ennetamine:
 - Ärge asetage telerit pikali, ärge paigaldage seda ülempiiridest alla, tagurpidi või küljega.
 - Ärge paigutage telerit riulisse, vaibale, voodisse või kappi.
 - Ärge katke telerit riidega (nt kardinaid) või esemetega, nagu ajalehed jne.
 - Ärge paigaldage telerit nagu allpool näidatud.

Õhuringlus on takistatud.

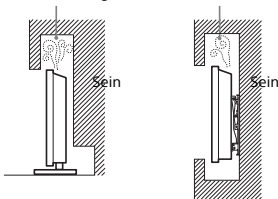

Elektrikaabel

- Tule-, elektri- või vigastus- ja/või kahjustusohu vältimiseks käsitses elektrikaablit järgnevalt:
- Kasutage ainult Sony kompleksis olevat elektrikaablit, mitte teiste tootjate kaableid.
 - Sisestage pistik täielikult seinakontakti.
 - Kasutage telerit ainult 220 V – 240 V vahelduvvoolutoitega.
 - Kaabli ühendamisel ühendage elektrikaabel oma ohutuse nimel kindlasti pistikust lahti ning hoiduge oma jalgadega kaablistesse kinni jäämast.
 - Enne teleri hooldamist või liigutamist ühendage elektrikaabel seinakontaktist lahti.
 - Hoidke elektrikaabel soojusallikatest eemal.
 - Ühendage elektripistik lahti ja puhastage seda korrapäraselt. Kui pistik on mustusega kaetud ja see puutub niiskusega kokku, võib selle isolatsiooni kvaliteet langeda, mis võib põhjustada tulekahju.

Märkused

- Ärge kasutage kompleksis olevat elektrikaablit ühegi teise seadmega.
- Ärge pigistage, painutage ega väänake elektrikaablit liigselt. Kaabliisooned võivad paljastada või murduda.
- Ärge modifitseerige elektrikaablit.
- Ärge asetage elektrikaablile midagi rasket.
- Ärge tõmmake elektrikaablit lahtiühendamisel elektrikaablist endast.
- Ärge ühendage samasse seinakontakti liiga palju seadmeid.
- Ärge kasutage halvasti sobivat seinakontakti.

MÄRKUS TOITEADAPTERI KOHTA (ainult vooluadapteriga varustatud mudelid)

Ettevaatus

Tule- ja elektrilöögiohu vältimiseks ärge jätke seadet vihma ega niiskuse kätte.

Tule- ja elektrilöögiohu vältimiseks ärge asetage seadmele vedelikuga täidetud esemeid, nt lillevaase. Ärge paigaldage seadet piiratud kohtadesse, nt raamaturiulile või muusse sarnasesse kohta.

- Veenduge, et seinakontakt asub seadme lähedal ja sellele on lihtne juurde pääseda.
- Kasutage ainult seadmega kaasasolevat toiteadapterit ja toitejuhet.
- Ärge kasutage muud toiteadapterit. See võib põhjustada rikke.
- Ühendage toiteadapter hõlpsasti juurdepääsetava seinakontaktiga.
- Ärge keerake toitejuhet toiteadapteri ümber. Juhtme südamik võib katki minna ja/või põhjustada seadme rikke.



- Ärge puudutage toiteadapterit märgade kätega.
- Kui märkate toiteadapteri juures midagi ebatavalist, siis eemaldage see kohe seinakontaktist.
- Seade pole eemaldatud toiteallikast seni, kuni see on seinakontaktiga ühendatud, seda isegi juhul, kui seade on välja lülitatud.
- Kuna toiteadapter soojeneb pika kasutuse käigus, võib see käega puudutamisel kuum tunda.

Keelatud kasutus

Ärge paigaldage/kasutage telerit allpool loetletud asukohtades, keskkonnades või olukordades, vastasel korral võib teleril tekkida väärtalutis ning see võib põhjustada tulekahju, elektrišoki, kahjustusi ja/või vigastusi.

Asukoht:

- Väljas (otseses päikesevalguses), merel, laeval või muul alusel, sõidukis sees, meditsiinasutustes, ebaseabiilsetes asukohtades, vee lähedal, vihas, niiskuses või suitsus.
- Kui paigaldate teleri avaliku veekeskuse riietusruumi või kuumaveeallikate lähedusse, võib õhusolev väävel jms telerit kahjustada.



- Parima pildikvaliteedi tagamiseks ärge laske valgustusel ega päikesevalgusel otse ekraanile langeda.
- Vältige teleri viimist külmast kohast sooja kohta. Äkilised temperatuurimuutused ruumis võivad põhjustada niiskuse kondenseerumist. Selle tõttu võib kehv olla teleripilt ja/või värvid. Kirjelatud probleemide ilmumisel odake enne teleri sisselülitamist, kuni niiskus on täielikult aurunud.

Keskkond:

- Ärge paigaldage telerit järgmistesse kohtadesse: kohad, mis on kuumad, niisked või liiga tolmused; kuhu võib siseneda putukaid; kus seade võib sattuda mehaanilise vibrerimise kätte, tuleohtlike esemete lähedal (küünlad jne). Teler ei tohi sattuda tilkiva vee alla või olukorda, kus seda pritsitakse, ning telerile ei tohi asetada vedelikuga täidetud esemeid, näiteks vaase.
- Ärge paigaldage telerit niiskesse või tolmusesse kohta või ruumi, kus on rasvast suitsu või auru (pliitide või õhuniisutajate läheduses). Võib tekkida tulekahju, elektrilöögi või kooldumise oht.



- Ärge paigaldage telerit kõrge temperatuuriga kohtadesse, näiteks otsese päikesevalguse kätte, radiaatori või kütteventilaatori lähedusse. Teler võib sellistes tingimustes üle kuumeneda, mille tagajärjeks võib olla korpuse deformeerumine ja/või teleri väärtalitus.



Ohtlikud olukorrad:

- Ärge puudutage märgade kätega avatud korpusega telerit ega mitteoriginaal lisaseadmeid. Äikesetormide ajal ühendage teler seinakontaktist ja antenni küljest lahti.
- Ärge paigaldage telerit nii, et see jääks ohtlikult välja või ette. Inimeste või esemete kokkupõrkamisel teleriga võib tekkida vigastuste oht.



Katkiused osad:

- Ärge visake midagi teleri pihta. Ekraani klaas võib löögi tõttu katki minna ja põhjustada tõsisid vigastusi.
- Kui teleri pind möraneb, ärge seda enne puudutage, kui olete elektrikaabli lahti ühendanud. Vastasel juhul võite saada elektrilöögi.

Mittekasutamisel

- Kui te ei kasuta telerit mitu päeva, peaks teleri vooluvõrgust keskkonna- ja ohutus põhjustel lahti ühendama.
- Kuna telerit ei ühendata vooluvõrgust välja lihtsalt teleri väljalülitamisel, tõmmake teleri täielikult lahtiühendamiseks pistik vooluvõrgust välja.
- Mõnedel teleritel võib aga olla funktsioone, mis nõuavad õigesti töötamiseks teleri ooterežiimile jätmist.

Laste puhul

- Ärge laske lastel teleri otsa ronida.
- Hoidke väikesed lisatarvikud laste käeulatuses eemal, et neid kogemata alla ei neelataks.

Kui tekivad järgmised probleemid...

Lülitage teler välja ja ühendage elektrikaabel lahti kohe, kui tekib mõni järgmistest probleemidest.

Paluge oma müügiesindajalt või Sony teeninduskeskusest, et kvalifitseeritud teeninduspersonal seadme üle vaataks.

Kui:

- elektrikaabel on kahjustatud;
- seinakontakt ei sobi hästi;
- teler on kahjustatud kukkumise või löögi tagajärjel;
- korpuse avastesse on sattunud mõni vedelik või tahke ese.

LCD-teleri temperatuurist

Kui LCD-telerit kasutatakse pikema aja vältel, siis paneeli ümbrus soojeneb. Käega katsudes võib see tunduda kuumana.

SEINALE PAIGALDAMISE KINNITUSED (ainult seinale paigaldamise kinnitusega mudelid)

Alljärgnevalt on kirjeldatud seinale paigaldamise kinnituse õiget kasutamist. Lugege see teave hoolikalt läbi ja kasutage seinale paigaldamise kinnitust õigesti.

Klientidele:

- Pidage kinni alljärgnevatest ettevaatusabinõudest, et vältida tulekahju, elektrilöögi ja toote ümber- või mahakukkumise põhjustatud tõsisid vigastusi.
- Paigake paigaldamiseks volitatud asjatundja ja hoidke väikesed lapsed paigaldamise ajal eemal.
- Paigake telerit teiseldamiseks või seinalt maha võtmiseks volitatud asjatundja.
- Ärge eemaldage kruvisid jms pärast teleri paigaldamist.
- Ärge muutke seinale paigaldamise kinnituse osasid.
- Ärge paigaldage muid seadmeid peale ettenähtud toote.

- Ärge asetage seinale paigaldamise kinnitusele midagi peale teleri.
- Ärge toetuge telerile ega rippuge selle küljes.
- Ärge rakendage teleri suhtes puhastamise ja hooldamise käigus liigset jõudu.

Sony edasimüüjatele ja lepingupartneritele:

Alljärgnevalt suunist on mõeldud ainult Sony edasimüüjatele ja lepingupartneritele. Lugege alljärgnevat ettevaatusabinõud hoolikalt läbi ja pöörake nii toote paigaldamisel, hooldamisel kui ka kontrollimisel erilist tähelepanu ohutusele.

- Kui käsitsete või paigaldate telerit, hoidke seda külgedest. Ärge tõstke telerit U-kujulisest tükit.

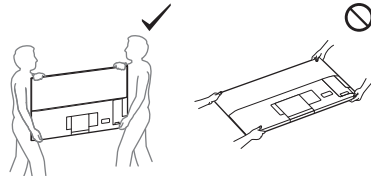
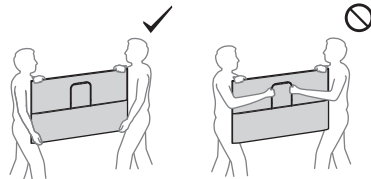

- Teleri käsitlemisel või paigaldamisel ärge asetage seda pikali.

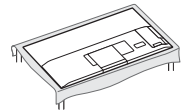

- Ärge paigaldage seinale paigaldamise kinnitust seinale, kus teleri servad või nurgad jäävad seinapinnast eemale hoidma.



- Ärge paigaldage telerit kliimaseadme kohale ega alla.
- Ühendage seinale paigaldamise kinnitused kindlalt seina külge, järgides seinale kinnitamise toe paigaldusjuhendis toodud juhiseid. Kui mõni kruvi ei ole korralikult kinnitatud või tuleb lahti, võib seinale paigaldamise kinnitused maha kukkuda ning põhjustada kehavigastusi või varakahjustusi.
- Kasutage kindlasti komplekti kuuluvaid kruvisid ja ühendage komponendid vastavalt seinale kinnitamise toe paigaldusjuhendis toodud juhistele. Kui kasutate asendusosi, võib teler maha kukkuda ning saada kahjustada või tekitada kellelegi kehavigastusi.

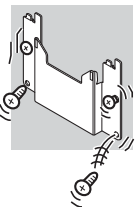

- Monteerige kinnitused vastavalt seinale kinnitamise toe paigaldusjuhendis toodud juhistele.
- Keerake kruvid turvaliselt ettenähtud asendisse kinni.
- Olge ettevaatlik, et teler ei saaks paigaldamise käigus pörutada.
- Paigaldage teler seinale, mis on nii ristloodis kui tasane.
- Pärast teleri õigesti paigaldamist kinnitage korralikult ka kaablid.

- Tagage, et voolujuhet ega ühenduskaableid ei pigistata, kuna sisemised juhid võivad paljustuda ning tekitada lühise või elektrikatkestuse.

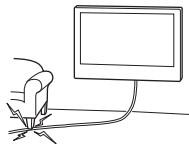

Ettevaatusabinõud

Teleri vaatamine

- Vaadake telerit mõõdukas valguses, kuna teleri vaatamine kehvast valgusest või pika aja jooksul väsitab teie silmi.
- Kõrvaklappide kasutamisel reguleerige helitugevust, et vältida liigset valjust, kuna tagajärjeks võib olla kuulmiskahjustus.

(Ainult 3D-ga ühilduvad mudelid)

- Mõned inimesed võivad 3D-videote vaatamisel või 3D-videomängude mängimisel kogeda ebamugavustunnet (nt silmade väsimine, väsimus või iiveldus). Sony soovib teil kõigil vaatajatel 3D-videote vaatamisel või 3D-videomängude mängimisel teha regulaarseid pause. Vajalike pauside pikkus ja sagedus olenevad inimesest. Parima lahenduse üle peate otsustama ise. Ebamugavustunde tekkimisel peaksite lõpetama 3D-videote vaatamise või 3D-videomängude mängimise seniaks, kuni ebamugavustunne kaob. Vajadusel konsulteerige arstiga. Samuti peaksite värskeima teabe saamiseks 1) lugema koos teleriga kasutatavate muude seadmete ja meediimite kasutusjuhendite ning ii) külastama meie veebisaiti (www.sony.eu/support). Laste (eriti alla 6-aastaste) nägemine on veel arenemisjärgus. Konsulteerige arstiga (nt laste- või silmaarstiga), enne kui lubate oma lastel 3D-videoid vaadata või 3D-videomänge mängida. Täiskasvanud peaksid jälgima, et lapsed järgivad ülaltoodud soovitusi.
- Ärge kasutage ega hoidke 3D-prille ega patareid kõrge temperatuuriga kohtades ega jätke neid näiteks otsese päikesevalguse kätte või päikese käes seisvasse autosse.

LCD-ekraan

- Kuigi LCD-ekraan on valmistatud täppis tehnoloogiaga ja kasutatakse 99,99 % efektiivsetest pikslitest, tekivad sinna juurde mustad või heledad (punased, sinised või rohelised) pikslid. See on LCD-ekraani materjali eripära ega ole väärtalitus.
- Ärge muljuge ega kraapige pealispinda ega paigutage esemeid teleri ekraani peale. Pilt võib muutuda ebauhtlaseks või LCD-ekraan võib saada kahjustatud.
- Kui seda telerit kasutatakse külmas kohas, võib osa pildist laiali valguda või pilt võib muutuda tumedaks. See ei näita viga. Need nähtused kaovad temperatuuri tõustes.
- Kui näidatakse järjest staatilisi pilte, võib olla näha varjukujusid. Need võivad mõne hetke pärast kaduda.
- Ekraan ja korpus muutuvad teleri kasutamisel soojaks. See pole väärtalitus.
- LCD-ekraan sisaldab väikest kogust vedelkristalli. Utiliseerimisel järgige oma kohalikke korraldusi ja määrust.

Teleri ekraanipinna/korpuse käsitlemine ja puhastamine

- Enne puhastamist ühendage teleriga ühendatud elektrikaabel kindlasti seinakontaktist lahti.
- Materjali halvenemise või ekraani katte halvenemise vältimiseks järgige alljärgnevaid ettevaatusabinõusid.
- Tolmu eemaldamiseks ekraanipinnalt/korpusest pühkige seda õrnalt pehme riidetükiga. Kui tolmi ei eemaldu, pühkige pehme riidetükiga, mis on kergelt niisutatud lahjendatud õrna puhastusvedelikuga.
 - Ärge kunagi pihustage vett või puhastusvedelikku otse telerile. See võib nõriseda ekraani alla või välisosaadele ja sattuda teleri sisse ja kahjustada.



- Ärge kunagi kasutage mitte mingit lihvimisplaati, leeliselist/happelist puhastusvahendit, külmimispulbrit ega lenduvat lahustit, nagu alkohol, bensiin, vedeldi või putukamürk. Selliste ainete kasutamine või pikemalt kokkupuutumine kumm- või vinüülainetega võib tuua kaasa ekraani pinna ja korpuse materjali kahjustusi.
- Ärge puudutage telerit, kui teie käed on kaetud keemilise ainega (nt kätekreem või päikesekreem).
- Korraliku ventilaatsiooni tagamiseks on soovitatav ventilaatsiooniavadest perioodiliselt tõlmu imeda.
- Teleri nurga reguleerimisel liigutage seda aeglaselt, et vältida teleri liikumist või lauaalustelt maha libisemist.

Liseseadmed

- Liseseadmed ja kõik muud seadmed mis kiirgavad välja elektromagnetilist kiirgust tuleb telerist eemal hoida. Muidu võivad tekkida pildi moonutused ja/või müra sisalduv hääl.
- Seda seadet on testitud ja leitud, et see ühildub EMC direktiivi seatud piirangutega lühema kui 3-meetrise ühendussignaalkaabli kasutamisel.

F-tüüpi pistiku soovitus

Sisemise traadi projektsioon ühendussosast peab olema vähem kui 1,5 mm.

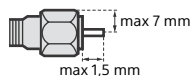

(Viitejoonis F-tüüpi pistiku kohta)

Juhtmevaba funktsioon

- Ärge kasutage seadet meditsiiniseadmete läheduses (nt südamestimulaator), sest see võib põhjustada meditsiiniseadme töös tõrkeid.
- Kuigi see seade edastab ja võtab vastu muundatud signaale, olge autoriseerimata signaalide suhtes siiski ettevaatlik. Me ei vastuta ühegi selle tulemusel tekkinud probleemi eest.

Ettevaatusabinõud kaugjuhtimispuldi kasutamisel

- Patareide sisestamisel jälgige õiget polaarust.
- Ärge kasutage erinevat tüüpi patareisid koos ega kombineerige vanu ja uusi patareisid.
- Vabanee patareidest keskkonnasõbralikul moel. Teatud piirkonnad võivad patareidest vabanemist reguleerida. Küsige teavet oma kohalikul volitatud spetsialistilt.
- Käsitsege kaugjuhtimispulti ettevaatlikult. Ärge laske sel kukkuda, ärge astuge ega tilgutage sellele vedelikku.
- Ärge asetage kaugjuhtimispulti soojusallika lähedusse, otsese päikesevalguse kätte või niiskesse ruumi.

SEINALE PAIGALDAMISE KINNITUSED (ainult seinale paigaldamise kinnitusega mudelid)

- Kui kasutate seinale paigaldamise kinnitusega telerit pikka aega, võib teleri taga või kohal asuva seinaga värv sõltuvalt seinakattematerjalist tuhmeda või tapet seinaga küljest lahti tulla.
- Kui seinale paigaldamise kinnitused pärast seinale kinnitamist eemaldatakse, jäävad kruviavald alles.
- Ärge kasutage seinale paigaldamist kinnitust kohas, kus esineb mehaanilist vibratsiooni.

Telerist vabanemine



Elektri- ja elektroonikaseadmete jäätmete kõrvaldamine (rakendatav Euroopa Liidus ja teistes jäätmete liigiti kogumise süsteemidega Euroopa riikides)

Taoline tähis tootel või selle pakendil näitab, et toodet ei tohi visata olmeprügisse. Selle peab andma ümbertöötlemiseks vastavasse elektriliste ja elektrooniliste seadmete

kogumiskohta. Tagades toote õige utiliseerimise, aidad vältida võimalikke negatiivseid tagajärgi keskkonnale ja elanike tervisele, mis võivad tekkida tootejäätmete väär käitlemise tulemusel.

Materjalide taaskasutamine aitab säästa loodusressurssi.

Üksikasjalikumad teavet selle toote ümbertöötlemise kohta saad kohalikust omavalitsusest, kohalikust jäätmekäitluse teenindusest või kauplusest, kus toote ostsid.



Kasutatud patareide jäätmete kõrvaldamine (rakendatav Euroopa Liidus ja teistes jäätmete liigiti kogumise süsteemidega Euroopa riikides)

Taoline tähis patareil või selle pakendil näitab, et antud toote komplekti kuuluvat patareid ei tohi visata olmeprügisse.

Teatud patareidel kasutatakse seda tähist koos keemilise elemendi sümboliga. Elavhõbeda (Hg) või plii (Pb) keemilise elemendi sümbol lisatakse, kui patarei sisaldab rohkem kui 0,0005 % elavhõbedat või 0,004 % pliid. Tagades kasutatud patareide õige utiliseerimise, aidad vältida võimalikke negatiivseid tagajärgi keskkonnale ja elanike tervisele, mida võib tekitada jäätmete väär käitlemine.

Materjalide taaskasutamine aitab säästa loodusressurssi. Juhtudel, kui toodetel on ohtuuse, talitluse või andmete integreerimise eesmärgil vajalik

püsiühendus sisseehitatud patareiga, tohib seda vahetada ainult kvalifitseeritud teeninduse spetsialist. Patarei õige käitlemise

tagamiseks anna toode selle kasutusaja lõppemisel ümbertöötlemiseks vastavasse elektriliste ja elektrooniliste

seadmete kogumiskohta. Kõikide teiste patareide kohta vaata osast, kus kirjeldatakse nende patareide ohutut väljavõtmist

tootest. Anna patarei ümbertöötlemiseks vastavasse kasutatud

patareide kogumiskohta. Üksikasjalikumad teavet selle toote või

patarei ümbertöötlemise kohta saad kohalikust omavalitsusest,

kohalikust jäätmekäitluse teenindusest või kauplusest, kus toote

ostsid.

Osad ja juhtnupud

Juhtnupud ja näidikud

ainult KD-75XD9405, KD-65/55XD9305

V.a KD-75XD9405, KD-65/55XD9305

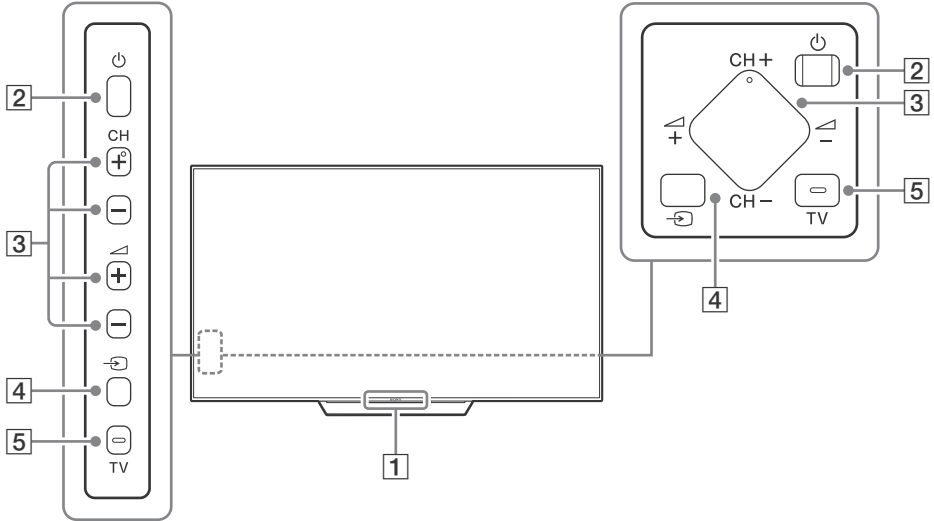

1 Kaugjuhtimise sensor*¹/ Valgusandur*¹/LED-tuli/3D Synci Saatja*¹*²

LED-tuli põleb või vilgub vastavalt teleri olekule.

- Valge
Kui lülitate sisse teleri/pilt-väljas-režiimi/tarkvara uuendused jne.
- Helesinine
Kui ühendate mobiilseadmega juhtmevabalt.
- Roosa*²
Salvestamisrežiim.
- Kollane
Taimer on määratud.

2 (Toide)

3 CH +/- (Kanal) +/- (Helitugevus)

4 (Sisendi valik)

Kuvage ja valige sisendallikas.

5 TV

Telekanalile või muude rakenduste sisendile lülitumiseks.

*¹ Ärge pange anduri lähedale midagi.

*² Ainult teatud piirkondades/riikides/telerimudelitel.

EE

Kaugjuhtimispuldi kasutamine

Kaugjuhtimispuldi osade kirjeldus

Kaugjuhtimispuldi kuju, nuppude asukoht, saadavus ja funktsioonid võivad olenevalt piirkonnast/riigist/teleri mudelist erineda.

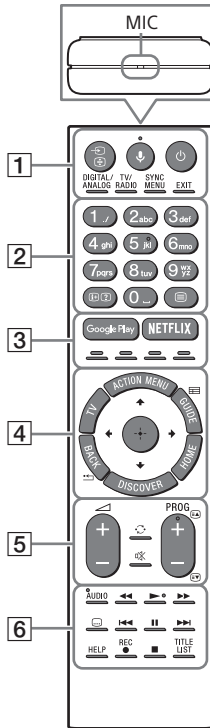

1 / (Sisendi valimine/Teksti hoidmine)

Telerirežiimis: Kuvage ja valige sisendallikas.
Tekstirežiimis: Kuvatava lehe hoidmiseks.

(Mikrofon)

Häälfunktsioonide kasutamine. (näiteks hääle abil erineva sisu otsimine.)

(Teleri ooterežiim)

Teleri sisse- või väljalülitamiseks (ooterežiim).

DIGITAL/ANALOG

Digitaal- ja analoogrežiimi vahel lülitumiseks.

TV/RADIO

TV- või RADIO-edastuste vahel lülitumiseks.

SYNC MENU

BRAVIA Synci menüü kuvamiseks.

EXIT

Eelmisele kuvale naasmiseks või menüüst väljumiseks. Kui interaktiivse rakenduse teenus on saadaval, vajutage seda nuppu teenusest väljumiseks.

2 Numbrinupud

/ (Teabe/teksti kuvamine)

Teabe kuvamiseks.

(Tekst)

Tekstilise teabe kuvamiseks.

3 Google Play

Juurdepääs Google Play võrguteenusele.

NETFLIX (ainult teatud piirkondades/ riikides/telerimudelitel)

Juurdepääs NETFLIX-i võrguteenusele.

Värvilised nupud

Samal ajal vastava funktsiooni käivitamiseks.

4 ACTION MENU

Kontekstifunktsioonide loendi kuvamine.

TV

- Telekanalile või muude rakenduste sisendile lülitumiseks.
- Telekanali või -sisendi nägemiseks lülitage teler sisse.

GUIDE/

Digitaalse saatekava kuvamiseks.

BACK/

Eelmisele kuvale naasmiseks.

HOME

Teleri kodumenüü kuvamiseks.

DISCOVER

Sisuriba kuvamine sisu otsimiseks.

/ / / / (Elemendi valimine/ kinnitamine)

5 +/- (Helitugevus)

Helitugevuse reguleerimiseks.

(Hüppamine)

Kahe kanali või sisendi vahel tagasi- ja edasihüppamiseks. Teler lülitub praeguse kanali või sisendi ja viimati valitud kanali või sisendi vahel.

(Vaigistamine)

Heli vaigistamiseks. Heli taastamiseks vajutage uuesti.

PROG +/- / /

Telerirežiimis: Kanali valimiseks.

Tekstirežiimis: Järgmise () või eelmise () lehe valimiseks.

6 AUDIO

Parasjagu vaadatava edastuse keele vahetamiseks.



Teleris ja ühendatud BRAVIA Synciga ühilduvas seadmes oleva meediumisisu kasutamiseks.

(Subtiitriseaded)

Subtiitrite sisse- või väljalülitamiseks (kui see funktsioon on saadaval).

HELP

Spikrimenüü kuvamiseks. Spikri saab avada siit.

● REC

Praeguse saate salvestamiseks USB HDD salvestusfunktsiooniga.

TITLE LIST

Pealkirjaloendi kuvamiseks.

Ühenduskeem

Ühenduste kohta lisateabe saamiseks vt Spikker (lk 2).

ainult KD-75XD9405, KD-75XD85xx, KD-65/55XD9305

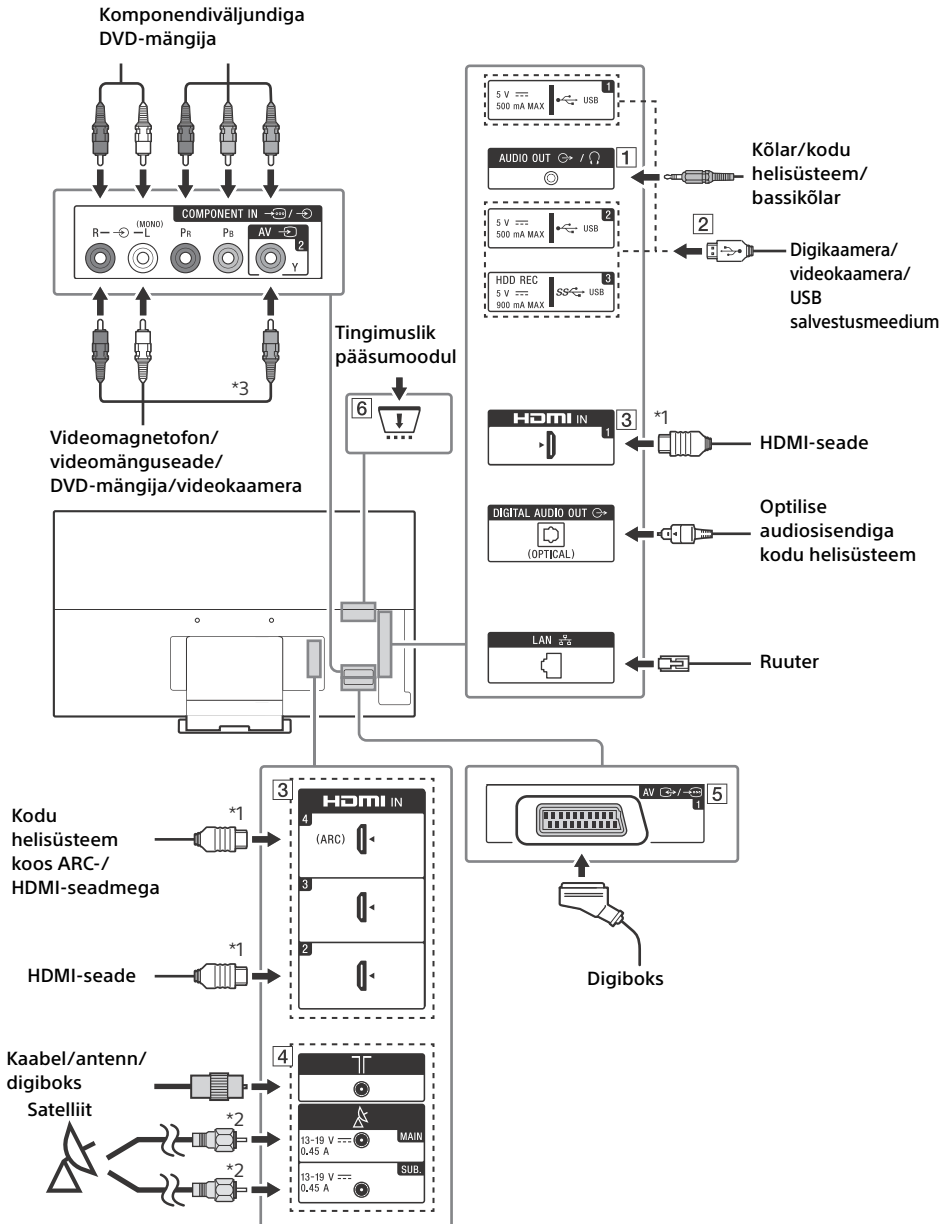

V.a KD-75XD9405, KD-75XD85xx, KD-65/55XD9305

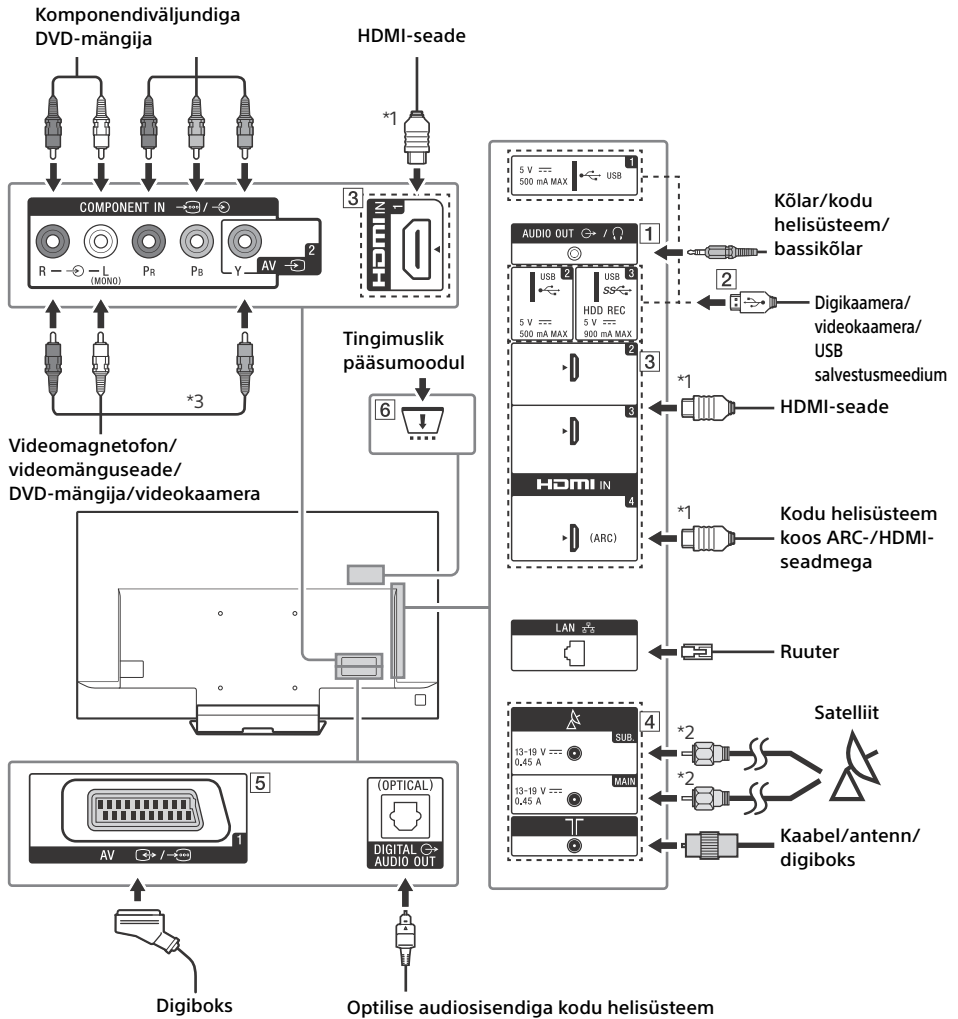

EE

1 **AUDIO OUT***4

- Teleri heli kuulamiseks ühendatud seadme kaudu vajutage nuppu **HOME**. Valige suvandid [Seaded] → [Heli] → [Kõrvaklappide/heli väljund] ja seejärel soovitud üksus.

2 **USB 1/2**, **USB 3 (HDD REC)***5

- Suure USB-seadme ühendamine võib häirida teiste selle kõrval olevate ühendatud seadmete tööd.
- Suure USB-seadme ühendamiseks kasutage pesa USB 1.

3 **HDMI IN 1/2/3/4**

- Helitagastustehnoloogiaga (ARC) ühilduva digitaalse helisüsteemi ühendamisel kasutage pesa HDMI IN 4. Vastasel juhul on vajalik lisaühendus pesaga DIGITAL AUDIO OUT (OPTICAL).

4 **(RF sisend)**, **(Satelliidisend)**

- Maapealse/kaabli- ja satelliitsignaali ühendus. Ühendussammud: MAIN → antenn → SUB.
- SUB.-pistik ühendage ainult siis, kui kasutate topelttuuneri režiimi, v.a ühe kaabliga jaotuse puhul, EN50494.

5 **AV 1**

- SCART-kaabli ühendamiseks. Kui ühendate analoogdekooderi, väljastab teleri tuuner šifreeritud signaalid dekodeerisse ja dekodeer dešifreerib signaalid enne nende väljastamist.

6 **CAM (Tingimuslik juurdepääsumoodul)**

- Pakub juurdepääsu tasulistele teleteenustele. Vt üksikasju oma CAM-i kasutusjuhendist.
- Ärge sisestage kiipkaarti otse teleri CAM-i pesa. See tuleb paigaldada volitatud edasimüüja pakutavasse tingimuslikku juurdepääsumoodulisse (CAM).
- Mõnes piirkonnas/riigis ei toetata CAM-i. Küsige teavet volitatud edasimüüjalt.
- Kui lülitute pärast Interneti-video vaatamist digitaalsele edastusele, võidakse kuvada CAM-i teade.

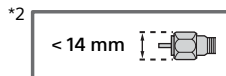
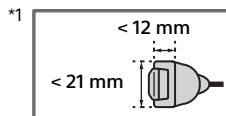

*3 Monoseadme ühendamiseks kasutage helipesa L (MONO).

*4 Toetab ainult kolme viiguga stereo minipistikku kasutamist.

*5 Ainult teatud piirkondades/riikides/telemudelitel.

Teleri paigaldamine seinale

Komplekti kuuluva seinale paigaldamise kinnituse kasutamine (ainult KD-75XD9405, KD-65/55XD9305)

Klientidele

Toote paigaldamiseks on vajalik piisav kogemus. Leppige paigaldamine kindlasti kokku Sony edasimüüja või litsentsitud alltöövõtjaga ning pöörake paigaldamise ajal erilist tähelepanu ohutusele. Sony ei vastuta vale käsitlemise või paigaldamise või määratletud tootest erineva toote paigaldamise tagajärjel tekkinud kahjustuste ega vigastuste eest. See ei mõjuta teie seadusjärgseid õigusi (kui neid on).

Sony edasimüüjatele ja alltöövõtjatele

Toote paigaldamiseks on vajalik piisav kogemus. Lugege see kasutusjuhend põhjalikult läbi, et teostada paigaldustöö ohutult. Sony ei vastuta vale käsitlemise või paigaldamise tagajärjel tekkinud kahjustuste ega vigastuste eest.

Märkused

- Enne seinale paigaldamise kinnituse paigaldamist vt seoses SEINALE PAIGALDAMISE KINNITUSEGA lk 3 (Ohutusteave) ja lk 7 (Ettevaatusabinõud).
- Lauapealse aluse uuesti ühendamisel kinnitage kruvid (varem eemaldatud) teleri tagaküljel olevatesse originaalaukudesse.
- Veenduge, et seinal oleks teleri jaoks piisavalt ruumi ja et see suudaks kanda vähemalt neljakordset teleri raskust. Vaadake teleri seinale paigaldamiseks järgmist tabelit. Vt teleri kaalu lk 24-26 (Tehnilised andmed).



Oma teleri mudelile vastavad paigaldamise juhised leiате seinale kinnitamise toe paigaldusjuhendist.

Valikulise seinale paigaldamise kinnituse kasutamine

Selle teleri kasutusjuhendis on toodud ainult teleri seinale paigaldamiseks ettevalmistamise sammud.

Klientidele:

Toote kaitsmiseks ja ohutuse nimel soovib Sony tungivalt, et lasete teleri paigaldada Sony edasimüüjal või litsentsitud alltöövõtjal. Ärge püüdke seda ise paigaldada.

Sony edasimüüjatele ja alltöövõtjatele:

Pöörake paigaldamise, korralise hoolduse ja toote kontrollimise ajal erilist tähelepanu ohutusele.

Toote paigaldamiseks on vajalik piisav kogemus, eriti seinatugevuse määramisel, et teha kindlaks, kas see suudab teleri kaalu kanda. Usaldage toote seinale paigaldamine kindlasti Sony edasimüüjatele või litsentsitud alltöövõtjatele ja pöörake paigaldamise ajal piisavat tähelepanu ohutusele. Sony ei vastuta mis tahes kahjustuste või vigastuste eest, mis on tingitud valest käsitsemisest või paigaldamisest.

Kasutage teleri seinale paigaldamiseks seinale paigaldamise kinnitust SU-WL450 (ei kuulu komplekti) (KD-65/55XD9305, KD-65/55XD85xx, FW-65/55XD85xx).

Seinale paigaldamise kinnituse paigaldamisel vaadake ka seinale paigaldamise kinnituse kasutussuuniseid ja paigaldusjuhendit.

Märkused

- Pange eemaldatud kruvid kindlasse kohta, mis on eemal laste käeulatuses.



Oma teleri mudelit puudutavad seinale paigaldamise kinnituse paigaldusjuhised leiate järgmiselt veebilehelt: www.sony.eu/tv/wall-mount-bracket-manual

ainult KD-65/55XD9305

1 Eemaldage aluse kate ja klemmikatted.

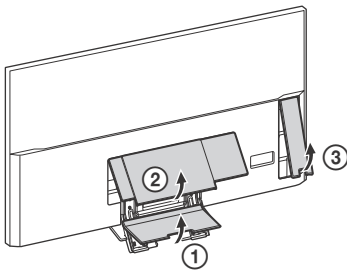

2 Eemaldage teleri tagaküljelt kruvid.

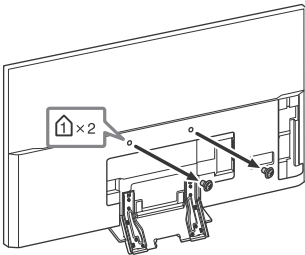

3 Kinnitage seinale paigaldamise ühendus (kuulub teleri komplekti) teleri tagaküljele (et teler püsiks seinaga paralleelne).

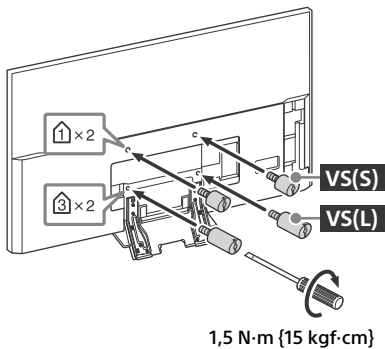

Märkused

- Kui kasutate elektrilist kruvikeerajat, seadke väändemomendiks 1,5 N m {15 kgf cm}.
- Kinnitage seinale paigaldamise ühendus kindlalt teleriga.
Kasutage seinale paigaldamise ühenduse kinnitamiseks miinuskruvikeerajat. Muu töövahendi kasutamisel võite seinale paigaldamise ühenduse kinnitamisel kasutada liiga suurt jõudu ja telerit kahjustada.

ainult KD-65/55XD85xx, FW-65/55XD85xx

Eemaldage teleri tagaküljelt kruvid.

KD-65XD85xx, FW-65XD85xx

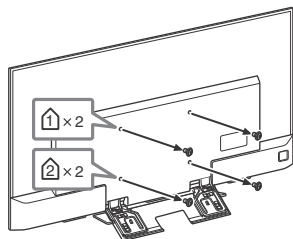

KD-55XD85xx, FW-55XD85xx

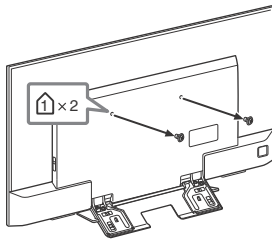

Ainult KD-75XD9405, KD-75XD85xx, FW-75XD85xx

Telerit saab kinnitada kohe karbist võttes seinale paigaldamise kinnitusele (pole komplektis). Valmistage teler seinale paigaldamise kinnitusele ette enne kaablite ühendamist.

Toote kaitsmiseks ja ohutuse tagamiseks soovib Sony tungivalt lasta teleri seinale paigaldamise teostada kvalifitseeritud asjatundjatel. Ärge püüdke seda ise paigaldada.

- Järgige teie mudelile sobiva seinale paigaldamise kinnitusega kaasasolevaid suuniseid. Teleri paigaldamine nõuab piisavat asjatundlikkust, eriti seina tugevuse määramiseks teleri raskuse talumiseks.
- Hoidke kasutamata kruvisid ja lauapealset alust kindlas kohas, kuni olete valmis lauapealse aluse paigaldamiseks. Hoidke kruvid väikelastele kättesaamatus kohas.

EE

ainult KD-75XD9405

1 Eemaldage aluse kate ja klemmikatted.

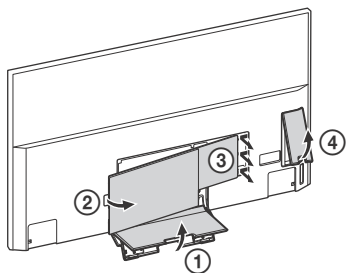

2 Eemaldage teleri tagaküljelt kruvid.

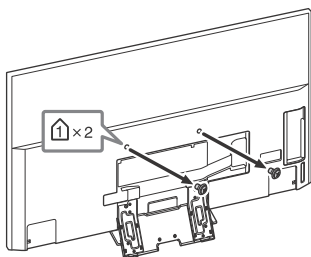

3 Kinnitage seinale paigaldamise ühendus (kuulub teleri komplekti) teleri tagaküljele (et teler püsiks seinaga paralleelne).

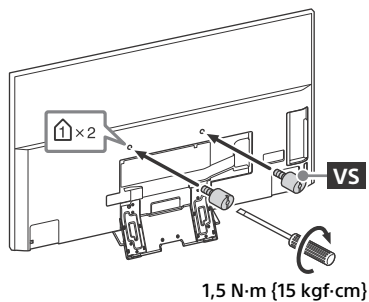

Märkused

- Kui kasutate elektrilist kruvikeerajat, seadke väändmomendiks 1,5 N m {15 kgf-cm}.
- Kinnitage seinale paigaldamise ühendus kindlalt teleriga. Kasutage seinale paigaldamise ühenduse kinnitamiseks miinuskravikeerajat. Muu töövahendi kasutamisel võite seinale paigaldamise ühenduse kinnitamisel kasutada liiga suurt jõudu ja telerit kahjustada.

4 Eemaldage telerit lauapealse alus.

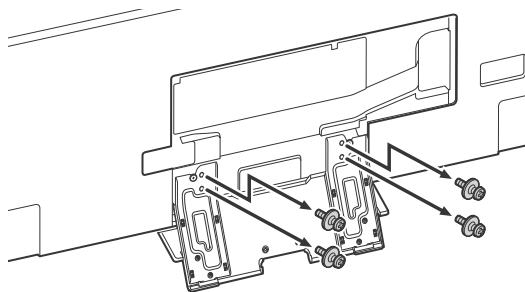

5 Ühendage kruvidega (pole komplektis) seinale paigaldamise kinnitus (pole komplektis).

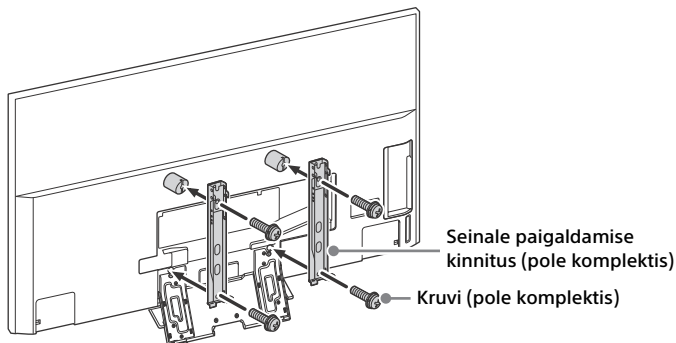

Märkused

- Kui kasutate elektrilist kruvikeerajat, seadke väändmomendiks 1,5 N m {15 kgf-cm}.

ainult KD-75XD85xx, FW-75XD85xx

1 Eemaldage aluse kate.

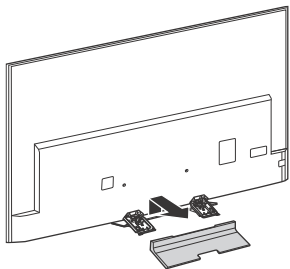

2 Eemaldage teleri tagaküljelt kruivid.

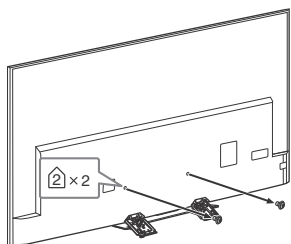

3 Eemaldage telerilt lauapealse alus.

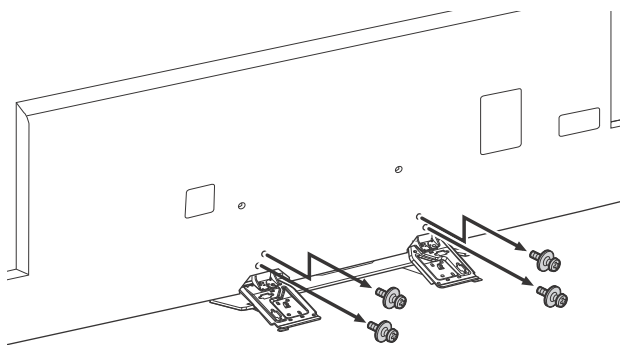

4 Ühendage kruvidega (pole komplektis) seinale paigaldamise kinnitus (pole komplektis).

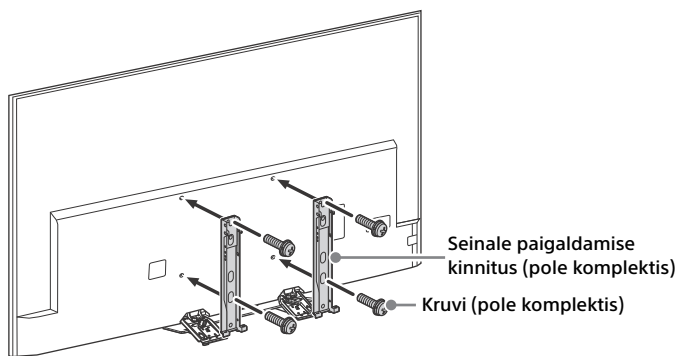

Märkused

- Kui kasutate elektrilist kruvikeerajat, seadke väändemomendiks 1,5 N m {15 kgf-cm}.

Törkeotsing

Teleri tarkvara uuena hoidmiseks tuleb tarkvara värskendamiseks laadida digitaalse leviedastussüsteemi või interneti kaudu alla uusim tarkvarateave. Tarkvara värskendamise alustamiseks valige [Värskenda kohe]. Tarkvara värskendamise ajal vilgub valge valgustuse LED. Tarkvara uuendamisel ilmub järgnev ekraan koos tekstiga [Updating...] (Uuendan...)

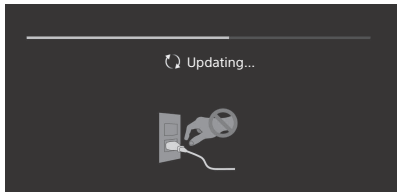

Ärge lahutage tarkvara värskendamise ajal vahelduvvoolu toitekaablit. Kui te peaksite nii tegema, ei pruugi tarkvara värskendamine täielikult lõppeda ja tulemuseks võib olla tarkvara tõrge. Tarkvara värskendamine võib kesta kuni 30 minutit. Kui te ei soovi tarkvara automaatselt värskendada, vajutage **HOME** ja valige [Spikker] → [Süsteemitarkvara värskendamine] → [Automaatne tarkvara hankimine] → [Väljas].

Kui ühendate teleri vooluvõrku, ei pruugi teler kohe käivituda isegi siis, kui vajutate kaugjuhtimispuldil või teleril toitenuppu, sest süsteemi lähtestamine võtab aega. Oodake umbes üks minut ja seejärel vajutage seda uuesti.

Kui lülitate sisse, vajutades kaugjuhtimispuldil või teleril toitenuppu, võtab valgustus-LED-i sisselülitumine ja kaugjuhtimispuldi funktsioneerima hakkamine veidi aega.

Kui valgustuse LED vilgub punaselt, lugege kokku, mitu korda see vilgub (intervalli aeg on kolm sekundit).

Kui LED-tuli vilgub punaselt, lähtestage teler, eemaldades toitejuhe kaheks minutiks, ning seejärel lülitage teler sisse. Probleemi püsimisel võtke ühendust edasimüüja või Sony teeninduskeskusega ja öelge, mitu korda Valgustuse LED punaselt vilgub (intervall on kolm sekundit). Ühendage toitejuhe lahti ja teavitage oma edasimüüjat või Sony hoolduskeskust.

Kui valgustuse LED ei vilgu, kontrollige alltoodud tabelites toodud üksusi.

Võite vaadata ka spikri jaotist Törkeotsing või teostada enesediagnostika, valides suvandi [Spikker] → [Enesediagnostika]. Probleemi püsimisel laske kvalifitseeritud hooldustehnikul oma teler üle vaadata.

Tõrked ja lahendused

Pilti pole (ekraan on tume) ja heli pole.

- Kontrollige antenni/kaabli ühendust.
- Ühendage teler toitejuhtmega ja vajutage teleril või kaugjuhtimispuldil ☺.

Mõnda programmi ei saa häälestada.

- Kontrollige antenni/kaabli ühendust.
- Satelliidikaabel võib olla lühises või esineb kaabli ühendusprobleeme. Kontrollige kaabliühendust ning seejärel lülitage teler voolu sisse- / väljalülitusnupu abil välja ja uuesti sisse.
- Sisestatud sagedus on väljaspool vahemikku. Küsige teavet vastuvõtva satelliitedastuse ettevõtetelt.

Kaabelteleviseiooni teenuseid (kanaleid) ei leita.

- Kontrollige kaabli ühendust või häälestuse konfiguratsiooni.
- Proovige kasutada seadet [Digitaalne automaathäälestus], valides suvandi [Kaabel] asemel [Antenn].

Kaugjuhtimispult ei tööta.

- Vahetage patareid.

Olete unustanud üksuse [Lapselukk] parooli.

- Sisestage PIN-koodiks 9999. PIN-koodi uuendamiseks valige [Seaded] → [Lapselukk] → [Muuda PIN-koodi].

Teleri ümbrus soojeneb.

- Kui kasutate telerit pikema aja jooksul, soojeneb teleri ümbrus. Käega katsudes võib see tunduda kuamana.

Tardunud heli või video, tühi ekraan või teler ei reageeri teleri või puldi nuppudele.

- Tehke lihtne teleri ümberlülitus, selleks tõmmake toitejuhe vooluvõrgust ning ühendage kahe minuti pärast tagasi.

Teleril ei ole võimalik leida nuppude , CH+/-, , +/-,  ja TV asukohta.

- Vaadake teleri nuppude asukohti allolevalt jooniselt.

ainult KD-75XD9405, KD-65/55XD9305

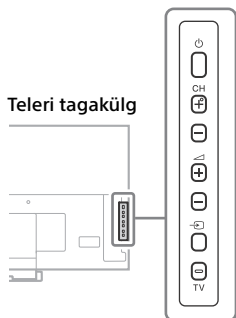

V.a KD-75XD9405, KD-65/55XD9305

Teleri tagakül

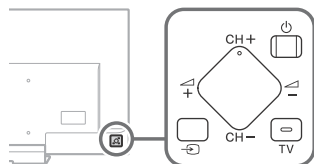

Valgustuse LED põleb.

- Kui te ei soovi, et valgustuse LED põleb, saate selle välja lülitada. Vajutage nuppu **HOME**, seejärel valige suvandid [Seaded] → [Valgustuse LED] → [Väljas].

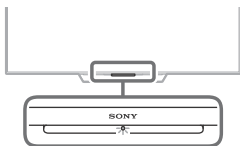

Juhtmevaba marsruuteriga ei saa WPS (Wi-Fi Protected Setup)-i kaudu ühendust luua.

- Kui kasutate WEP-turvet, valige [Lihtne] → [Wi-Fi] → [Ühendage skaneer. loendi kaudu]. Seejärel valige võrgu nimi (SSID), millega soovite ühenduse luua.

Ei leia võrguseadistuses soovitud võrgu nime.

- Valige [[Käitsi sisestamine]] ja vajutage , et sisestada võrgu nimi.

Tehnilised andmed

Süsteem

Paneeli tüüp

- LCD-paneel (vedelkristallekraan),
- LED-tagantvalgustus

TV vastuvõtustandardid

- Oleneb riigist/valitud piirkonnast/teleri mudelist
- Analoog: B/G, D/K, L, I
- Digitaalne: DVB-T/DVB-C
- DVB-T2*
- Satelliit*: DVB-S/DVB-S2

Värvi-videostandardid

- Analoog: PAL, SECAM, NTSC3.58 (ainult video),
- NTSC4.43 (ainult video)
- Digitaalne: Vaadake spikrit.

Kanalite vastuvõtt.

- Oleneb riigist/valitud piirkonnast/teleri mudelist
- Analoog: UHF/VHF/Kaabel
- Digitaalne: UHF/VHF/Kaabel
- Satelliit*: IF-sagedus 950–2150 MHz

Heliväljund

- KD-75XD9405, KD-75XD85xx, KD-65/55XD9305:
- 7,5 W + 7,5 W + 7,5 W + 7,5 W
- KD-65/55XD85xx: 10 W + 10 W

Juhtmevaba tehnoloogia

- Protokoll IEEE802.11ac/a/b/g/n
- (Riigist/piirkonnast olenevalt ei pruugi IEEE802.11ac olla saadaval.)
- Bluetoothi versioon 4.1

* Kõik telerikomplektid pole varustatud DVB-T2 või DVB-S/S2 tehnoloogia või satelliitantenni terminaliga.

Sisend-/väljundpesad

Antenn/kaabel

- 75-oomine välisterminal VHF/UHF jaoks

Satelliitantenn

- F-tüüpi emane konnektor IEC169-24, 75 oomi.
- DiSEqC 1.0, LNB 13 V/18 V ja 22 kHz toon,
- Ühe kaabliga edastamine EN50494.

 /  AV1

- 21 klemmiga SCART-pistik (CENELEC standard),
- sh audio-/videosisend, RGB-sisend ja teleri audio-/videoväljund.

 /  COMPONENT IN

- YPbPr (komponentvideo): 1080p (50, 60 Hz),
- 1080i (50, 60 Hz), 720p (50, 60 Hz), 576p, 576i,
- 480p, 480i
- Audiosisend (fonopesad)

 AV2

- Videosisend (harilik fonoviik Y-sisendiga)

HDMI IN 1, 2, 3, 4 (4K-eraldusvõime tugi, HDCP 2.2-ühilduv)

Video (2D):

4096 × 2160p (50, 60 Hz)*, 4096 × 2160p (24 Hz)*, 3840 × 2160p (50, 60 Hz), 3840 × 2160p (24, 25, 30 Hz), 1080p (30, 50, 60 Hz), 1080/24p, 1080i (50, 60 Hz), 720p (30, 50, 60 Hz), 720/24p, 576p, 576i, 480p, 480i, PC-vormingud

* 4096 × 2160p sisestamisel kuvatakse 3840 × 2160p

Video (3D) (Ainult 3D-ga ühilduvad mudelid):

Kaadri pakkimine: 1080p (30 Hz), 1080/24p, 1080i (50, 60 Hz), 720p (30, 50, 60 Hz), 720/24p
Kõrvuti: 1080p (50, 60 Hz), 1080/24p, 1080i (50, 60 Hz), 720p (50, 60 Hz)
Üksteise kohal: 1080p (30, 50, 60 Hz), 1080/24p, 1080i (50, 60 Hz), 720p (50, 60 Hz)

Audio: 5,1 kanaliga lineaarne PCM: 32, 44,1, 48, 88,2, 96, 176,4 ja 192 kHz, 16, 20 ja 24 bitti, Dolby Digital ja DTS

ARC (Audio Return Channel) (ainult HDMI IN 4)

○ DIGITAL AUDIO OUT (OPTICAL)

Digitaalne optiline pesa (kahekanalliline lineaarne PCM, Dolby Digital, DTS)

AUDIO OUT  (mini-stereopesa)

Kõrvaklapid, heliväljund, bassikõlar

 1,  2,  3 (HDD REC)*¹

USB-seadme port ( 3 USB HDD seade REC-funktsioonile)

USB-port 1 ja 2 toetavad High Speed USB-d (USB2.0).

USB-port 3 toetab Super Speed USB-d (USB3.0).



CAM-i (tingimusliku juurdepääsu moodul) pesa

 LAN

10BASE-T/100BASE-TX pesa (Sõltuvalt võrgu töökeskkonnast võib ühenduse kiirus erineda. 10BASE-T/100BASE-TX suhtlemise kiirus ja suhtlemise kvaliteet pole selle teleri puhul tagatud.)

⊖ ⊕ DC IN 24 V (ainult KD-65/55XD9305),

⊖ ⊕ DC IN 19.5 V (ainult KD-55XD85xx)

Vooluadapteri sisend

Muud

Valikulised lisatarvikud

Seinale paigaldamise kinnitused: SU-WL450 (ainult KD-65/55XD9305, KD-65/55XD85xx)

Juhtmeta bassikõlar: SWF-BR100

Aktiivsed 3D-prillid: TDG-BT500A

(ainult KD-75XD9405, KD-65/55XD9305)



Töökeskkonna temperatuur
0 °C - 40 °C

Töökeskkonna niiskus

10 % - 80 % suhteline õhuniiskus
(mittekondenseeruv)

Toide, tootefiis ja muud

Toitepinge

v.a vooluadapteriga mudelid

220 V – 240 V vahelduvvool, 50 Hz

ainult vooluadapteriga mudelid

24 V DC koos vooluadapteriga (KD-65/55XD9305)

19,5 V DC koos vooluadapteriga (KD-55XD85xx / FW-55XD85xx)

Võimsus: sisend 220 V – 240 V vahelduvvool, 50 Hz

Energiaühuse klass

KD-75XD9405: A

KD-75XD85xx / FW-75XD85xx: A+

KD-65XD9305: B

KD-65XD85xx / FW-65XD85xx: A+

KD-55XD9305: B

KD-55XD85xx / FW-55XD85xx: A

Ekraani suurus (diagonaali mõõtes) (umbes)

KD-75XD9405: 189,3 cm / 75 tolli

KD-75XD85xx / FW-75XD85xx: 189,3 cm / 75 tolli

KD-65XD9305: 163,9 cm / 65 tolli

KD-65XD85xx / FW-65XD85xx: 163,9 cm / 65 tolli

KD-55XD9305: 138,8 cm / 55 tolli

KD-55XD85xx / FW-55XD85xx: 138,8 cm / 55 tolli

Energiaarve

režiimis [Standardne]

KD-75XD9405: 202 W

KD-75XD85xx / FW-75XD85xx: 147 W

KD-65XD9305: 167 W

KD-65XD85xx / FW-65XD85xx: 119 W

KD-55XD9305: 134 W

KD-55XD85xx / FW-55XD85xx: 103 W

režiimis [Ere]

KD-75XD9405: 352 W

KD-75XD85xx / FW-75XD85xx: 262 W

KD-65XD9305: 225 W

KD-65XD85xx / FW-65XD85xx: 214 W

KD-55XD9305: 217 W

KD-55XD85xx / FW-55XD85xx: 157 W

Keskmine aastane energiatarve*²

KD-75XD9405: 280 kWh

KD-75XD85xx / FW-75XD85xx: 204 kWh

KD-65XD9305: 232 kWh

KD-65XD85xx / FW-65XD85xx: 165 kWh

KD-55XD9305: 186 kWh

KD-55XD85xx / FW-55XD85xx: 143 kWh

Ooterežiimi energiatarve*³⁺⁴

0,50 W (27 W tarkvara/EPG värskendusrežiimis)

Ekraani eraldusvõime

3840 punkti (horisontaalne) × 2160 rida
(vertikaalne)

Väljundvõimsus

USB 1/2: 5 V, \leq , 500 mA MAX

USB 3: 5 V, \leq , 900 mA MAX

Mõõtmed (umbes) (l × k × s)

jalaga

KD-75XD9405: 167,2 × 101,7 × 32,7 cm

KD-75XD85xx: 167,7 × 102,6 × 28,6 cm

KD-65XD9305: 145,8 × 89,1 × 27,5 cm

KD-65XD85xx: 145,4 × 89,4 × 27,9 cm

KD-55XD9305: 123,9 × 76,9 × 26,1 cm

KD-55XD85xx: 123,1 × 77,0 × 26,3 cm

ilma jalata

KD-75XD9405: 167, × 96,0 × 5,2 cm

KD-75XD85xx: 167,7 × 96,9 × 4,9 cm

KD-65XD9305: 145,8 × 83,9 × 3,6 cm

KD-65XD85xx: 145,4 × 84,2 × 4,4 cm

KD-55XD9305: 123,9 × 71,7 × 3,6 cm

KD-55XD85xx: 123,1 × 71,7 × 4,4 cm

Kaal (umbes)

jalaga

KD-75XD9405: 43,2 kg

KD-75XD85xx: 38,7 kg

KD-65XD9305: 32,1 kg

KD-65XD85xx: 23,9 kg

KD-55XD9305: 24,9 kg

KD-55XD85xx: 18,6 kg

ilma jalata

KD-75XD9405: 38,7 kg

KD-75XD85xx: 33,4 kg

KD-65XD9305: 28,9 kg

KD-65XD85xx: 20,3 kg

KD-55XD9305: 22,0 kg

KD-55XD85xx: 15,1 kg

*1 Ainult teatud piirkondades/riikides/telerimudelitel.

*2 Energiatarve aastas, arvestades 365 päeva 4 tundi päevas töötava teleri energiatarvet. Tegelik energiatarve sõltub sellest, kuidas telerit kasutatakse.

*3 Määratletud ooterežiimi energiatarbeni jõutakse, kui teler on tarvilikud siseprotsessid lõpule viinud.

*4 Voolutarve ooterežiimis suureneb, kui teler on ühendatud võrku.

Märkused

- Eemaldage imitatsioonkaart pesast TV CAM (tingimusliku juurdepääsu moodul) ainult CAM-i kiipkaardi sisestamiseks.
- Valikuliste lisatarvikute saadavus sõltub riigist/piirkonnast/telerimudelitest/laovarust.
- Kujundus ja tehnilised andmed võivad ilma etteteatamata muutuda.

Märkused digitaaltelevisiooni funktsiooni kohta

- Kõik digitaaltelevisiooniga (DVB) seotud funktsioonid töötavad ainult riikides või piirkondades, kus edastatakse DVB-T/ DVB-T2 (MPEG-2 ja H.264/MPEG-4 AVC) eetri digitaalsignaale või kus teil on juurdepääs ühilduval DVB-C (MPEG-2 ja H.264/MPEG-4 AVC) kaabelteenusele. Palun küsige oma kohaliku edasimüüja käest, kas saate oma elukohas DVB-T/ DVB-T2 signaali vastu võtta, või küsige oma kaabelteenuse pakkujalt, kas nende DVB-C kaabelteenus on sobiv selle teleriga integreeritud kasutamiseks.
- Teie kaabelteenuse pakkuja võib oma teenuste eest tasu küsida või kohustada teid nõustuma oma äritingimustega.
- See teler vastab DVB-T/DVB-T2 ja DVB-C tehnilistele andmetele, kuid ühilduvus tuleviku DVB-T/DVB-T2 digitaalsete maapealsete leviedastustega ja DVB-C digitaalsete kaabelleviedastustega ei ole garanteeritud.
- Mõned digitaaltelevisiooni funktsioonid ei pruugi mõnedes riikides/piirkondades saadaval olla ja DVB-C vastuvõtt ei pruugi mõnede teenusepakkujate puhul õigesti töötada.

Teave kaubamärkide kohta

- Terminid HDMI ja HDMI High-Definition Multimedia Interface ning HDMI logo on ettevõtte HDMI Licensing LLC kaubamärgid või registreeritud kaubamärgid USA-s ja teistes riikides.
- Toodetud Dolby Laboratories litsentsi alusel. Dolby, Dolby Audio ja topelt-D sümbol on Dolby Laboratories kaubamärgid.
- „BRAVIA” ja BRAVIA on Sony Corporationi kaubamärgid.
- Gracenote, Gracenote eyeQ, Gracenote VideoID, Gracenote Video Explore, Gracenote'i logo ja logotüüp ning logo „Powered by Gracenote” on ettevõtte Gracenote registreeritud kaubamärgid või kaubamärgid USAs ja/või teistes riikides.
- Opera® Devices SDK from Opera Software ASA. Copyright 1995-2015 Opera Software ASA. All rights reserved.

- Wi-Fi, Wi-Fi Direct, Miracast, Wi-Fi Protected Setup ja Wi-Fi CERTIFIED logo on ettevõtte Wi-Fi Alliance kaubamärgid või registreeritud kaubamärgid.
- DTS-i patente vt veebisaidilt <http://patents.dts.com>. Valmistatud ettevõtte DTS, Inc. litsentsi alusel. DTS, sümbol ning DTS ja sümbol üheskoos on ettevõtte DTS, Inc. registreeritud kaubamärgid ning DTS Digital Surround on sama ettevõtte kaubamärk. © DTS, Inc. Kõik õigused kaitstud.
- Designed with UEI Technology™ Under License from Universal Electronics Inc. Portions © UEI 2000 – 2014
- Sõnamärk Bluetooth® ja logod on ettevõtte Bluetooth SIG, Inc. registreeritud kaubamärgid ja igasugune kõnealuste märkide kasutamine Sony Corporationi poolt toimub litsentsi alusel. Teised kaubamärgid ja tootenimed kuuluvad nende vastavatele omanikele.
- DiSEqC™ on ettevõtte EUTELSAT kaubamärk. See teler toetab protokoll DiSEqC 1.0. See teler ei ole mõeldud mootoriga antennide juhtimiseks.
- TUXERA on ettevõtte Tuxera Inc. registreeritud kaubamärk Ameerika Ühendriikides ja muudes riikides.
- USB-IF SuperSpeed USB Trident logo on ettevõtte USB Implementers Forum, Inc. registreeritud kaubamärk. 

Satura rādītājs

BŪTISKS PAZIŅOJUMS.....	2
Drošības informācija.....	3
Piesardzības pasākumi.....	7
Daļas un vadīklas.....	9
Vadīklas un indikatori.....	9
Tālvadības pults izmantošana.....	10
Tālvadības pults daļu apraksts.....	10
Savienojuma diagramma.....	12
Televizora uzstādīšana pie sienas.....	15
Komplektā iekļautā kronšteina montāžai pie sienas lietošana (Tikai KD-75XD9405, KD-65/55XD9305).....	15
Izvēles kronšteina montāžai pie sienas lietošana.....	16
Tikai KD-75XD9405, KD-75XD85xx, FW-75XD85xx.....	19
Traucējummeklēšana.....	23
Problēmas un risinājumi.....	23
Specifikācijas.....	25

levads

Paldies, ka izvēlējāties šo Sony produktu.
Pirms televizora darbināšanas rūpīgi izlasiet šo rokasgrāmatu un saglabājiet to, lai tajā ietvertā informācija būtu pieejama nākotnē.

Piezīme

- Pirms televizora lietošanas, lūdzot, izlasiet "Drošības informācija" (3. lpp).
- Uzsākšanas ceļvedi un šajā rokasgrāmatā izmantotie attēli un ilustrācijas ir tikai informatīvas un var atšķirties no reālā izstrādājuma izskata.
- "xx" modeļa nosaukumā apzīmē ciparus, kas norāda televizora dizainu, krāsu vai tajā izmantoto sistēmu.

Uzsākšanas ceļveža atrašanās vieta

Uzsākšanas ceļvedis ir novietots uz starplikas televizora kastē.

Palīdzības ceļvedis

Palīdzības rokasgrāmatā paskaidrota informācija par televizora funkciju izmantošanu. Lai parādītu palīdzības rokasgrāmatu televizorā, nospiediet tālvadības pults pogu **HELP** un atlasiet [Palīdzības ceļvedis].

Identifikācijas uzlīmes atrašanās vieta

Uzlīmes ar modeļa numuru, ražošanas datumu (gads/mēnesis) un elektroenerģijas padeves nominālajiem parametriem atrodas televizora vai iepakojuma aizmugurē.

Modeļiem ar komplektācijā iekļauto strāvas padeves adapteri: Strāvas padeves adaptera modeļa un sērijas numuri ir norādīti strāvas padeves adaptera apakšā.

BRĪDINĀJUMS

LAI NOVĒRSTU

AIZDEGŠANOS, NEKAD

NEĻAUJIET ŠIM PRODUKTAM

ATRASTIES SVEČŪ VAI CITU

ATKLĀTAS LIESMAS AVOTU

TUVUMĀ.



BŪTISKS PAZIŅOJUMS

Šī produkta ražotājs ir Sony Corporation, 1-7-1 Konan Minato-ku Tokyo, 108-0075 Japānā, vai produkts ražots Sony Corporation uzdevumā. Lai uzzinātu par produkta atbilstību, pamatojoties uz Eiropas Savienības likumdošanas aktiem, vērsieties pie autorizētajā pārstāvi Sony Belgium, Sony Europe Limited filiālē, Da Vincilaan 7-D1, 1935 Zaventem, Beļģija. Apkopes un garantijas servisa gadījumā vērsieties adresē, kas norādīta atsevišķos apkopes vai garantijas dokumentos.

Paziņojums par bezvadu signālu



Ar šo "Sony Corporation" deklarē, ka šī ierīce atbilst Direktīvas 1999/5/EK būtiskajām prasībām un citiem ar to saistītajiem noteikumiem.

Plašāka informācija ir pieejama:
<http://www.compliance.sony.de/>

Paziņojums klientiem: informācija turpmāk attiecas uz aprīkojumu, kas tiek tirgots valstīs, kurām ir saistošas ES direktīvas.

Televizora bezvadu sistēmu atļauts izmantot šādās valstīs:

AT, BE, HR, CY, CZ, DK, EE, FI, FR, DE, GR, HU, IE, IT, LV, LT, LU, MT, NL, PL, PT, SK, SI, ES, SE, GB, IS, LI, NO, CH, BG, RO, TR, AL, BA, MK, MD, RS, ME, Kosova

Šo aprīkojumu drīkst izmantot arī citās valstīs, kuras neatrodas Eiropā.

Drošības informācija

BĒRĪNĀJUMS

Baterijas nedrīkst pārāk sakarst, piemēram, tās nedrīkst pakļaut saules staru, uguns vai citu siltuma avotu iedarbībai.

Nekad nenovietojiet televizoru nestabilā vietā. Televizors var apgāzties un radīt nopietnus ievainojumus vai izraisīt nāvi. No daudziem ievainojumiem (jo īpaši bērniem) iespējams izvairīties, veicot vienkāršus drošības pasākumus, piemēram:

- Izmantojiet tādus korpusus un statīvus, ko ieteicis televizora ražotājs.
- Lietojiet tikai tādas mēbeles, kuras var droši atbalstīt televizoru.
- Pārļiecinieties, ka televizors nav pārāk izvirzīts pāri atbalstošās mēbeles malai.
- Nenovietojiet televizoru uz augstām mēbelēm (piemēram, bufetēm un grāmatu plauktiem), ja ne mēbele, ne televizors nav fiksēti pie piemērota balsta.
- Nenovietojiet televizoru uz auduma vai citiem materiāliem, kas atrodas starp televizoru un atbalstošo mēbeli.
- Izstāstiet bērniem par briesmām, kas draud, kāpjot uz mēbelēm, lai aizsniegtu televizoru vai tā vadības slēdžus.

Šie paši noteikumi būtu jāievēro arī attiecībā uz Jūsu esošo televizoru un tā pārvietošanas gadījumā.

Uzstādīšana/iestatīšana

Televizora uzstādīšana un izmantošana ir jāveic atbilstoši šiem norādījumiem, lai izvairītos no aizdegšanās, elektriskajiem triecieniem, bojājumiem un/vai ievainojumiem.

Uzstādīšana

- Televizors ir jāuzstāda netālu no viegli pieejamas strāvas padeves rozētes.
- Novietojiet televizoru uz stabilas, horizontālas virsmas, lai nepieļautu tā nokrišanu un cilvēku ievainošanu vai īpašuma bojājumus.
- Uzstādiet televizoru vietā, kur to nevar pavilkst, pabīdīt vai apgāzt.
- Montāža pie sienas ir jāveic tikai kvalificētam servisa personālam.
- Drošības apsvērumu dēļ ir ļoti ieteicams izmantot tikai Sony piederumus, tai skaitā:
 - Komplektā iekļautais kronšteins montāžai pie sienas (Tikai KD-75XD9405, KD-65/55XD9305)
 - Kronšteins montāžai pie sienas SU-WL450 (Tikai KD-65/55XD9305, KD-65/55XD85xx, FW-65/55XD85xx)
- Piestiprinot kronšteinu montāžai pie sienas televizoram, pārļiecinieties, vai izmantojot kronšteina montāžai pie sienas komplektā iekļautās skrūves. Komplektā iekļautās skrūves jāizvieto tā, kā redzams attēlā, mērot no kronšteina montāžai pie sienas pievienošanas virsmas. Skrūvju diametrs un garums ir atšķirīgs atkarībā no kronšteina montāžai pie sienas modeļa.
- Citu skrūvju izmantošanas rezultātā var rasties televizora iekšēji bojājumi, tas var nokrist utt.
- Komplektā iekļautais kronšteins montāžai pie sienas
Tikai KD-75XD9405

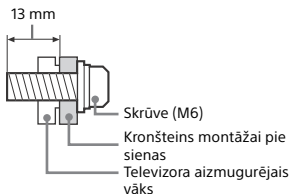

Tikai KD-65/55XD9305

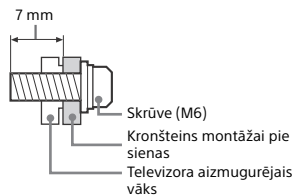

- Izņemot komplektā iekļauto kronšteinu montāžai pie sienas

Tikai KD-75XD9405, KD-65/55XD9305

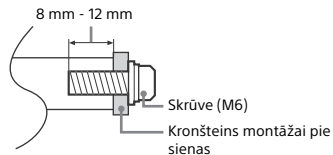

Izņemot KD-75XD9405, KD-65/55XD9305

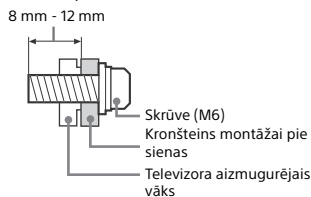

Transportēšana

- Pirms televizora transportēšanas atvienojiet visus vadus.
- Liela televizora transportēšanai ir nepieciešami divi vai trīs cilvēki.
- Pārnēsājot televizoru ar rokām, turiet to, kā parādīts attēlā. Nedrīkst saspiest/pakļaut gredzenam LCD paneli un ekrāna ietvaru.

Tikai KD-75XD9405, KD-65/55XD9305

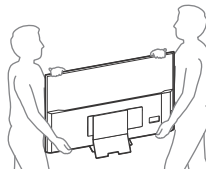

Izņemot KD-75XD9405, KD-65/55XD9305

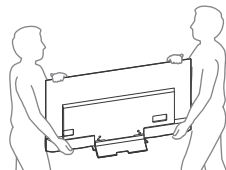

- Televizora transportēšanas laikā nepakļaujiet to grūdieniem vai pārmērīgām vibrācijām.
- Transportējot televizoru remonta veikšanai vai pārvācoties uz citu dzīvesvietu, iepakojiet to, izmantojot oriģinālo kastīti un iepakojuma materiālus.

Lai novērstu apgāšanos
 KD-75XD9405, KD-65/55XD9305

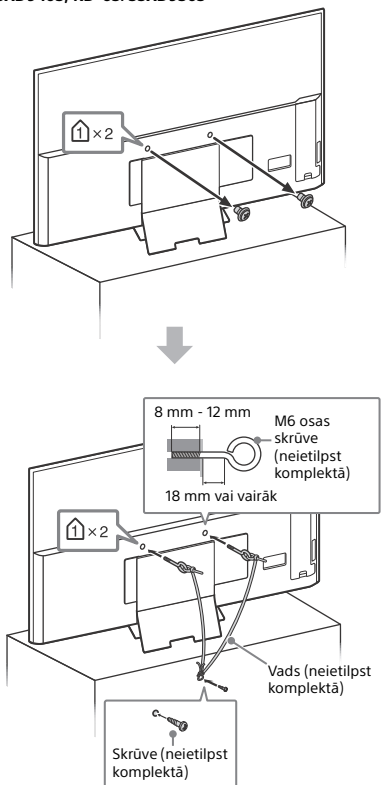

KD-75/65XD85xx

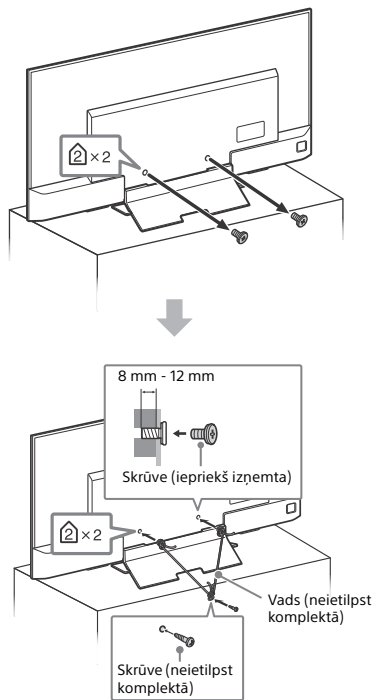

KD-55XD85xx

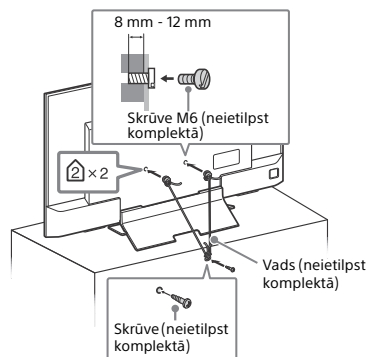

Ventilācija

- Nekad neaizsedziet ventilācijas atveres un neko neievietojiet korpusā.
- Ap televizoru atstājiet brīvu vietu atbilstoši zemāk redzamajam attēlam.
- Lai nodrošinātu pietiekamu gaisa cirkulāciju, montāžai pie sienas ļoti ieteicams izmantot "Sony" kronšteinu.

Uzstādīts pie sienas

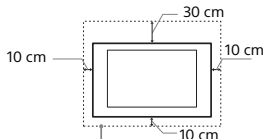

Atstājiet vismaz tik daudz brīvas vietas ap televizoru.

Uzstādīts ar statīvu

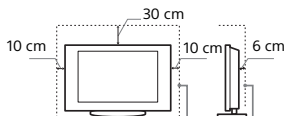

Atstājiet vismaz tik daudz brīvas vietas ap televizoru.

- Lai nodrošinātu atbilstošu ventilāciju un novērstu netīrumu vai putekļu uzkrāšanos, rīkojieties šādi:
 - Nenovietojiet televizoru plakaniski, neuzstādiat to otrādi, atmguriski vai sāniski.
 - Nenovietojiet televizoru uz plaukta, paklāja, gultas vai skapi.
 - Nepārkļāviet televizoru ar audumu, piemēram, aizkariem, vai tādēim priekšmetiem, kā, piemēram, avizes.
 - Neuzstādiat televizoru atbilstoši zemāk redzamajam attēlam.

Tādējādi tiek bloķēta gaisa cirkulācija.

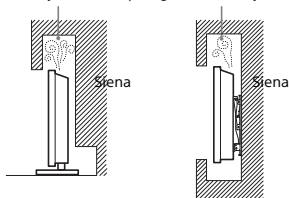

Strāvas padeves vads

- Strāvas padeves vads un kontaktligzda ir jālieto atbilstoši šiem norādījumiem, lai izvairītos no aizdegšanās, elektriskajiem triecieniem, bojājumu rašanās un/vai ievainojumu gūšanas:
- Izmantojiet tikai Sony ražojuma strāvas padeves vadus.
 - Pilnībā ievietojiet kontaktdakšu rozetē.
 - Darbiniet televizoru tikai ar 220 V - 240 V maiņstrāvas padevi.
 - Pievienojot vadus, drošības dēļ atvienojiet strāvas padeves vadu no kontaktligzdas un uzmanieties, lai kājas neaizkertos aiz vadiem.
 - Pirms darbību veikšanas ar televizoru vai tā pārvietošanas atvienojiet strāvas padeves vadu no kontaktligzdas.
 - Neļaujiet strāvas padeves vadam atstāties tiešā siltuma avotu tuvumā.
 - Atvienojiet kontaktdakšu no kontaktligzdas un regulāri to tīriet. Ja kontaktdakšu pārklāj putekļi un tie uzkrāj mitrumu, var tikt bojāta kontaktdakšas izolācija, kā rezultātā var notikt aizdegšanās.

Piezīme

- Neizmantojiet komplektā iekļauto strāvas padeves vadu ar citu aprīkojumu.
- Strāvas padeves vadu nedrīkst pārmērīgi spasiest, saliekt vai savērt. Tādējādi var tikt atņemtas vai bojātas vadu dzīsļas.
- Neveiciet strāvas padeves vada modifikācijas.
- Nenovietojiet smagus priekšmetus uz strāvas padeves vada.
- Veicot vada atvienošanu no rozetes, nevelciet aiz vada.
- Nepievienojiet pārāk daudzās ierīces vienai kontaktligzdai.
- Neizmantojiet vaļīgas kontaktligzdas.

PIEZĪME PAR STRĀVAS ADAPTERI (tikai modeļiem ar komplektācijā iekļauto strāvas padeves adapteri)

Brīdinājums

Lai samazinātu aizdegšanās vai elektriskās strāvas trieciena risku, nepakļaujiet šo ierīci lietus vai mitruma ietekmei.

Lai novērstu aizdegšanās vai elektriskās strāvas trieciena risku, nenovietojiet uz ierīces ar šķidrumiem pildītus priekšmetus, piemēram, vāzes. Neuzstādiat šo aprīkojumu noslēgtās vietās, piemēram, grāmatplauktos vai līdzīgās nišās.

- Nodrošiniet, lai aprīkojuma tuvumā būtu uzstādīta viegli pieejama kontaktligzda.
 - Izmantojiet komplektā iekļauto strāvas adapteri un strāvas vadu.
 - Neizmantojiet citus strāvas adapterus. To lietošana var izraisīt darbības traucējumus.
 - Pievienojiet strāvas adapteri viegli pieejamai kontaktligzdai.
 - Netiniet strāvas vadu ap strāvas adapteri.
- Tādējādi var pārraut galveno vadu un/vai izraisīt multivides uztvērēja darbības traucējumus.



- Nepieskarities strāvas adapterim ar mitrām rokām.
- Pamanot strāvas adaptera darbības traucējumus, nekavējoties atvienojiet to no kontaktligzdas.
- Kamēr televizors ir pievienots kontaktligzdai, tas nav atvienots no strāvas avota pat tad, ja ierīce ir izslēgta.
- Lietojot adapteri ilgu laiku, tas var uzkarst – to var just, pieskaroties adapterim.

Aizliegtais izmantojums

Neuzstādiat/neizmantojiet televizoru zemāk uzskaitītajās un tām līdzīgās vietās, vidēs vai situācijās, jo pretējā gadījumā var tikt traucēta televizora normāla darbība un izraisīta aizdegšanās, elektriskie triecieni, bojājumi un/vai gūti ievainojumi.

Atrašanās vietas:

- Ārpus telpām (tiešā saules staru ietekmē), pludmalē, uz kuģa vai cita ūdens transportlīdzekļa, medicīniskās iestādēs, nestabilās vietās, ūdens tuvumā vai vietās, kur ierīce tiek pakļauta lietus vai dūmu iedarbībai.
- Ja televizors ir novietots publiskās pirts vai karstavota ģērbtuvē, televizoru var bojāt gaisā esošais sērs u. c.



- Lai attēlu kvalitāte būtu labāka, neversiet ekrānu tieši pret saulesgaismu vai mākslīgās gaismas avotu.
- Centieties nepārvietot televizoru no aukstas telpas siltā telpā. Straujas telpas temperatūras svārstību rezultātā var kondensēties mitrums. Šādā gadījumā var pasliktināties televizora attēla un/vai krāsu kvalitāte. Ja mitrums tomēr ir kondensējies, ļaujiet tam pirms televizora ieslēgšanas pilnībā izgarot.

Vide:

- Neuzstādiat televizoru vietās: kas ir karstas, mitras vai ļoti putekļainas; kur var iekļūt insekti; kur ierīce var tikt pakļauta mehāniskām vibrācijām vai uzliesmojošu/degošu objektu (svēcu utt.) tuvumā. Televizoru nedrīkst pakļaut šķidrumu ietekmei un uz tā nedrīkst novietot ar šķidrumiem pildītus priekšmetus, piemēram, vāzes.
- Nenovietojiet televizoru mitrā vai putekļainā vietā vai telpā, kurā ir eļļaini dūmi vai tvaiki (pirts vai mitrinātāju tuvumā). Rezultātā iespējama aizdegšanās, elektriskie triecieni vai deformācija.
- Neuzstādiat televizoru vietās, kur tas varētu būt pakļauts īpaši augstai temperatūrai, piemēram, tiešos saules staros, radiatora vai sildīšanas ventilatora tuvumā. Šādās vietās televizors var pārkarst, un tādējādi televizora korpusu var deformēties un/vai televizors var sākt darboties kļūdaini.



Situācija:

- Neizmantojiet televizoru, kad jūsu rokas ir slapjas, kad ir noņemta daļa no korpusa vai ir pievienotas papildierīces, kuru izmantošanu neiesaka ražotājs. Pērkona negaisu laikā atvienojiet televizoru no strāvas padeves tīkla un antenas.
- Neuzstādiat televizoru tā, lai tas izslētos gaisā. Tāpēc var rasties ievainojumi vai bojājumi, cilvēkam vai priekšmetam ietriecoties televizorā.



Sapliušās daļas

- Nemetiet priekšmetus pret televizoru. Trieciena rezultātā var tikt bojāts ekrāna stikls un izraisīti ievainojumi.
- Ja televizora virsmā parādās plaisas, nepieskarieties tam pirms kontaktdakšas atvienošanas no rozetes. Citādi var tikt izraisīts elektriskais trieciens.

Kad televizors netiek izmantots

- Ja televizors vairākas dienas netiks izmantots, ekoloģisku un drošības apsvērumu dēļ tas ir jāatvieno no elektrotīkla.
- Televizors netiek atvienots no elektrotīkla, kad tas tiek vienkārši izslēgts, tāpēc atvienojiet kontaktdakšu no rozetes, lai televizoru pilnībā atvienotu no elektrotīkla.
- Dažu televizoru funkciju pareizai darbībai var būt nepieciešama televizora atrašanās gaidstāves režīmā.

Bērniem

- Neļaujiet bērniem kāpt uz televizora.
- Uzglabājiet nelielus piederumus bērniem nepieejamā vietā, jo piederumus var nejauši norīt.

Ja notiek šādas problēmas...

Nekavējoties **izslēdziet** televizoru un atvienojiet to no strāvas padeves tīkla, ja notiek kāda no šīm problēmām. Vērsieties pie izplatītāja vai Sony servisa centrā, lai jūsu televizoru pārbaudītu kvalificēti servisa darbinieki.

Kad:

- Ir bojāts strāvas padeves vads.
- Valģija kontaktlīdzda.
- Televizors ir guvis bojājumus nomešanas vai trieciena saņemšanas rezultātā.
- Caur atvērumiem korpusā iekļūst šķidrums vai cieti priekšmeti.

Par LCD televizora temperatūru

Kad LCD televizors tiek izmantots ilgu laiku posmu, aptverošās apmales sasilst. Pieskaroties tām ar roku, sajūtīsiet siltumu.

KRONŠTEINS MONTĀŽAI PIE SIENAS (tikai modeļiem ar iekļautu kronšteinu montāžai pie sienas)

Tālāk sniegta informācija, kā pareizi izmantot kronšteinu montāžai pie sienas. Rūpīgi izlasiet šo informāciju un lietojiet kronšteinu montāžai pie sienas pareizi.

Klientiem:

- Lai nepieļautu nopietnus ievainojumus, ko var izraisīt aizdegšanās, elektriskās strāvas trieciens, izstrādājuma apgāšanās vai nokrišana, pārliecinieties, vai tiek ievēroti tālāk minētie drošības pasākumi.
- Uzstādīšanai atļaujiet licencētus uzņēmumus. Uzstādīšanas laikā neļaujiet tuvumā atrasties bērniem.
- Televizora pārvietošanai vai demontāžai atļaujiet licencētus uzņēmumus.
- Neizmēriet skrūves u. c. elementus, kad televizors ir uzstādīts.
- Nepārveidojiet kronšteinu montāžai pie sienas sastāvdaļas.
- Uzstādiat tikai norādīto izstrādājumu.
- Kronšteinam montāžai pie sienas ir paredzēta tikai televizora radītā slodze.
- Neatbalstieties un neiekarieties televizorā.
- Televizora tīrīšanas vai apkopes laikā nelietojiet pārmērīgu spēku.

“Sony” izplatītājiem un darbuņēmējiem:

Tālāk sniegtie norādījumi paredzēti tikai “Sony” izplatītājiem un darbuņēmējiem. Rūpīgi izlasiet tālāko informāciju par drošības pasākumiem un pievērsiet īpašu uzmanību drošībai uzstādīšanas, apkopes un izstrādājuma pārbaudes laikā.

- Pārvietojot vai uzstādot televizoru, turiet to aiz sānu malām. Neceliet televizoru, izmantojot U-veida stieni.

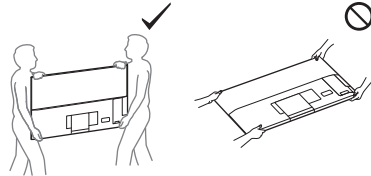
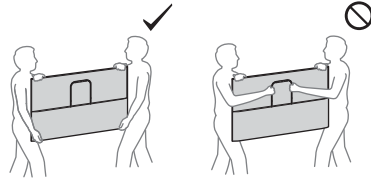

- Uzstādot vai piestiprinot televizoru, nenoguldiet to.

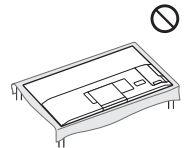

- Neuzstādiat kronšteinu montāžai pie sienas uz tādām sienu virsmām, kur televizora stūri vai malas izvirzās ārpus sienas virsmas.

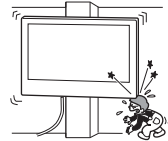

- Neuzstādiat televizoru virs vai zem gaisa kondicioniera.
- Pārliecinieties, vai kronšteinu montāžai pie sienas ir uzstādīts droši, ņemot vērā norādījumus, kas minēti komplektā ietilpstajā pie sienas stiprināmā kronšteinu montāžas pamācībā. Ja kāda skrūve ir valģija vai izkritusi, kronšteinu montāžai pie sienas var nokrist un radīt ievainojumus vai sabojāt īpašumu.
- Noteikti izmantojiet komplektā iekļautās skrūves un stiprinājuma detaļas, ņemot vērā norādījumus komplektā ietilpstajā pie sienas stiprināmā kronšteinu montāžas pamācībā. Izmantojot aizstājējproduktus, televizors var nokrist, tādējādi radot ķermeņa ievainojumus vai televizora bojājumus.
- Veiciet pareizu kronšteinu montāžu, ņemot vērā norādījumus par uzstādīšanas procesu, kas minēti komplektā ietilpstajā pie sienas stiprināmā kronšteinu montāžas pamācībā.
- Pārliecinieties, vai skrūves pareizā veidā ir cieši pievilkas.
- Uzstādīšanas laikā nepakļaujiet televizoru triecieniem.
- Pārliecinieties, vai televizors tiek uzstādīts pie perpendikulāras un līdzenas sienas.
- Kad televizors ir pareizi uzstādīts, pareizi nostipriniet kabelus.
- Nesaspiediet strāvas padeves vadu vai savienotājkabeļus, citādi var tikt atklāti iekšējie vadi, izraisot īssavienojumu vai elektriskās ķēdes pārrāvumu.

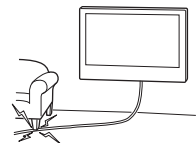
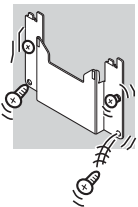

Piesardzības pasākumi

Televīzijas skatīšanās

- Televīzijas skatīšanās veiciet mērenā apgaismojumā, jo televīzijas skatīšanās nepietiekama apgaismojuma apstākļos vai ilgstošā laikā var piepūlēt acis.
- Izmantojot austiņas, neregulējiet skaļumu, lai izvairītos no pārmeģerīta skaļuma, kas var izraisīt dzirdes bojājumus.

Tikai modeļiem ar 3D saderību

- Dažiem cilvēkiem 3D video attēlu skatīšanās vai 3D spēļu norises laikā var rasties nepatīkamas izjūtas (piemēram, redzes vājums, nogurums vai nelabums). Sony iesaka visiem skatītājiem 3D video attēlu skatīšanās vai 3D spēļu norises laikā regulāri atpūsties. Nepieciešamais pārtraukuma laiks atkarīgs no katra cilvēka individuālajām prasībām. Jums pašam jāizlemj, kas būtu vispiemērotākais. Ja jūtaties slikti, vajadzētu pārtraukt 3D video attēlu skatīšanos vai 3D spēļu spēlēšanu, līdz diskomforta sajūta beidzas, un jākonsultējas ar ārstu, ja rodas šāda nepieciešamība. Lai iegūtu jaunāko informāciju, skatiet arī (i) jebkuras citas ierīces, ko izmantojat kopā ar šo televizoru, detalizētu rokasgrāmatu un (ii) mūsu mājas lapu (www.sony.eu/support). Mūsu bērnu (it īpaši vecumā līdz sešiem gadiem) redze joprojām attīstās. Konsultējieties ar savu ārstu (piemēram, pediatru vai acu ārstu), pirms atļaujat maziem bērniem skatīties 3D video attēlus vai spēlēt 3D spēles. Pieaugušajiem vajadzētu uzraudzīt mūsu bērnus, lai pārliedzinātos, ka tie ievēro augstāk minētos norādījumus.
- Neizmantojiet, neglabājiet un neatstājiet 3D brilles vai bateriju uguns tuvumā vai vietās, kur ir augsta temperatūra, piemēram, tiešos saules staros vai uzkaršušās mašīnās.

LCD ekrāns

- Kaut arī LCD ekrāna ražošanā ir izmantotas augstas precizitātes tehnoloģijas un 99,99 % vai vairāk pikseļu ir efektīvi, ekrānā var būt redzami melni punkti vai spilgti punkti (sarkanā, zilā, vai zaļā krāsā). Tā ir LCD ekrāna strukturāla īpašība un nenorāda uz darbības traucējumiem.
- Nespiediet un neskrāpējiet priekšējo filtru un nenovietojiet priekšmetus uz televizora virsmas. Attēls var kļūt nevienmērīgs, vai LCD ekrāns var tikt bojāts.
- Ja televizors tiks izmantots aukstā vietā, var notikt attēla "izmērēšanās" vai attēls var kļūt tumšs. Tas nenorāda uz darbības traucējumiem. Šīs parādības pazudīs, kad pārbaustināsiet apkārtējā temperatūra.
- Ja ilgstoši tiek rādīti nekustīgi attēli, var rasties attēla dubultošāns. Pēc dažiem mirkliem tā var pazust.
- Televīzora izmantošanas laikā ekrāns un korpusu uzsilst. Tas nav darbības traucējums.
- LCD ekrāns satur nelielu šķidro kristālu daudzumu. Atbrīvojoties no tiem, ievērojiet vietējos noteikumus un likumdošanas aktus.

Apiešanās ar televizora ekrāna virsmu/ korpusu un to tīrīšana

Pirms tīrīšanas obligāti atvienojiet televizora strāvas padeves vadu no rozetes.

Lai novērstu materiāla sadrupšanu vai ekrāna pārklājuma bojājumus, ir jāievēro šādi drošības noteikumi.

- Lai notīrītu putekļus no ekrāna virsmas/korpusa, viegli noslaukiet to ar mikstas drānas gabalu. Ja putekļus tādējādi neizdodas notīrīt, noslaukiet ar vājā tīrīšanas līdzekļa šķīdumā viegli samitrinātu mikstas drānas gabalu.
- Nekad nesmidziniet ūdeni vai mazgāšanas līdzekli tieši virsū televizoram. Tas varētu notecēt līdz ekrāna vai ārējo daļu apakšmalai, iekļūst televizora iekšienē un izraisīt televizora bojājumus.
- Nekad neizmantojiet abrazīvus materiālus, sārmainus/skābus tīrīšanas līdzekļus, tīrīšanas pulveri vai gaistošus šķīdinātājus, piemēram, spirtu, benzīnu vai insekticīdu. Šādu vielu izmantošana vai to ilgstoša saskarsme ar gumijas vai vinila materiāliem var izraisīt ekrāna virsmas vai korpusa materiāla bojājumus.
- Nepieskarieties televizoram, ja jūsu rokas kļūst tādas ķīmiskas vielas kā roku krēms vai pretiedeguma krēms.
- Atbilstošas ventilācijas nodrošināšanai ir ieteicama periodiska ventilācijas atveru tīrīšana ar putekļu sūcēju.



- Neregulējot televizora leņķi, televizora pārvietošanu veiciet lēnām, lai novērstu tā nokrišanu vai noslīdēšanu no galds statīva.

Papildierīces

- Novietojiet papildu komponentus vai jebkuru ierīci, kas rada elektromagnētisko starojumu, tālāk no televizora. Pretējā gadījumā var rasties attēla kropļojumi un/vai trokšņaina skaņa.
- Šīs aprīkojums ir pārbaudīts un atzīts par atbilstošu elektromagnētiskās saderības (EMC) direktīvā noteiktajiem ierobežojumiem, izmantojot par 3 metriem īsāku savienojuma signāla kabeli.

Ieteikumi par F veida kontaktu

Iekšējā vada izvīzījums no savienojuma daļas nedrīkst pārsniegt 1,5 mm.

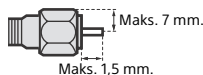

(F veida kontakta atsauces zīmējums)

Ierīces bezvadu funkcija

- Nedarbiniet šo ierīci medicīniska aprīkojuma (elektrokardiostimulatora u.c.) tuvumā, jo tādējādi var rasties medicīniskā aprīkojuma darbības traucējumi.
- Lai arī šī ierīce pārraida/saņem kodētus signālus, uzmanieties no neatļautas pārtveršanās. Mēs neuzņemamies atbildību par problēmām, kas var rasties tās rezultātā.

Bridinājums par tālvadības pults lietošanu

- Ievietojot baterijas, ievērojiet pareizu polaritāti.
- Neizmantojiet kopā dažāda veida baterijas vai vecas un jaunas baterijas.
- No izlietotajiem baterijām atbrīvojieties videi draudzīgā veidā. Noteiktos reģionos var būt attiecīgi noteikumi, kas regulē atbrīvošanos no baterijām. Lūdzu, sazinieties ar vietējām varas iestādēm.
- Esiet uzmanīgi, apejoties ar tālvadības pulti. Nepieļaujiet tās nokrišanu vai uzkāpšanu uz tās, kā arī nepakļaujiet to jebkāda veida šķīduma iedarbībai.
- Nenovietojiet tālvadības pulti siltuma avota tuvumā vai mitrā telpā, kā arī nepakļaujiet tiešai saules staru ietekmei.

KRONŠTEINS MONTĀŽAI PIE SIENAS (tikai modeļiem ar iekļautu kronšteinu montāžai pie sienas)

- Ja ilgstoši lietojat televizoru, kas uzstādīts uz kronšteina montāžai pie sienas, sienas krāsa vai virs televizora var mainīties vai arī var atļimēties tapetes atkarībā no sienas materiāla.
- Ja kronšteins montāžai pie sienas pēc uzstādīšanas tiek noņemts, sienā paliks skrūvju caurumi.
- Nelietojiet kronšteinu montāžai pie sienas tādā vietā, kur tas ir pakļauts mehāniskai vibrācijai.

Atbrīvošanās no televizora



Atbrīvošanās no vecām elektriskām un elektroniskām ierīcēm (piemērojama Eiropas Savienībā un citās Eiropas valstīs ar atkritumu atsevišķas savākšanas sistēmām)

Šis simbols uz produkta vai tā iesaiņojuma norāda, ka šo produktu nedrīkst izmest sadzīves atkritumos. To nepieciešams nodot attiecīgā savākšanas punktā elektrisko un

elektronisko ierīču pārstrādei. Nodrošinot pareizu atbrīvošanos no šī produkta, palīdzēsiet novērst potenciālās negatīvās sekas videi un cilvēku veselībai, kas varētu rasties šī produkta nepareizas apsaimniekošanas rezultātā. Materiālu pārstrāde palīdzēs saglabāt dabas resursus. Lai iegūtu sīkāku informāciju par šī produkta pārstrādi, sazinieties ar vietējo pašvaldību, vietējo sadzīves atkritumu savākšanas dienestu vai veikalu, kurā iegādājāties šo produktu.



Atbrīvošanās no izlietotām baterijām (piemērojama Eiropas Savienībā un citās Eiropas valstīs ar atkritumu atsevišķas savākšanas sistēmām)

Šis simbols uz baterijas vai uz tās iesaiņojuma norāda, ka šī produkta komplektācijā iekļauto bateriju nedrīkst izmest sadzīves atkritumos. Uz noteiktām baterijām šis simbols var tikt izmantots kopā ar ķīmiskā elementa simbolu. Dzīvsudraba (Hg) vai svina (Pb) ķīmiskā elementa simbols tiek pievienots, ja baterija satur vairāk nekā 0,0005 % dzīvsudraba vai 0,004 % svina. Nodrošinot pareizu atbrīvošanos no šīs baterijas, palīdzēsiet novērst potenciālās negatīvās sekas videi un cilvēku veselībai, kas varētu rasties tās nepareizas apsaimniekošanas rezultātā. Materiālu otrreizēja pārstrāde palīdzēs saglabāt dabas resursus. Gadījumos, kad produktiem drošības, darbības vai datu integritātes labad nepieciešams pastāvīgs pieslēgums pie iebūvētās baterijas, to drīkst nomainīt tikai kvalificēts servisa personāls. Lai nodrošinātu pareizu apiešanos ar bateriju, produktu tā kalpošanas laika beigās nododiet attiecīgā savākšanas punktā elektrisko un elektronisko ierīču pārstrādei. Par visām citām baterijām skatiet nodaļā par šo bateriju drošu izņemšanu no produkta. Nododiet bateriju attiecīgā savākšanas punktā izlietoto bateriju pārstrādei. Lai iegūtu sīkāku informāciju par šī produkta vai baterijas pārstrādi, sazinieties ar vietējo pašvaldību, vietējo sadzīves atkritumu savākšanas dienestu vai veikalu, kurā iegādājāties šo produktu.

Daļas un vadīklas

Vadīklas un indikatori

Tikai KD-75XD9405, KD-65/55XD9305

Izņemot KD-75XD9405, KD-65/55XD9305

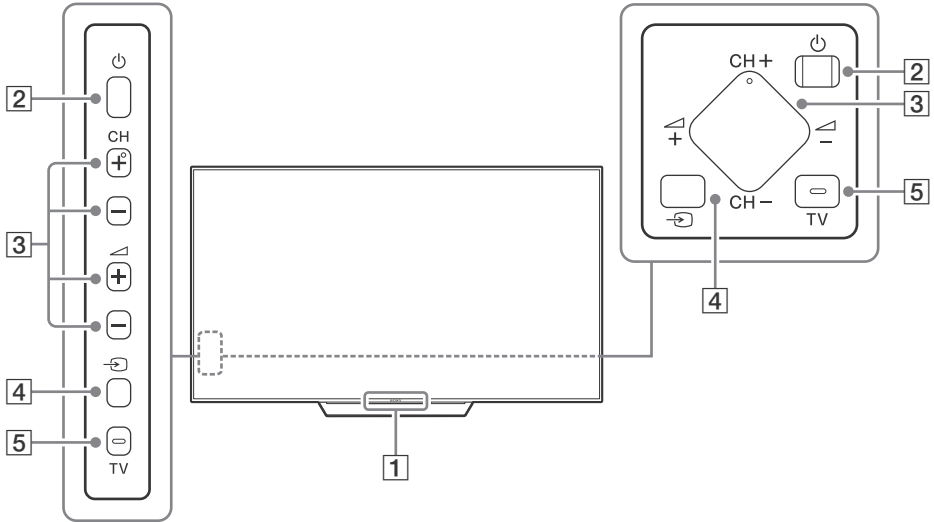

1 Tālvadības pults sensors*¹ / gaismas sensors*¹ / apgaismojuma LED / 3D sinhronizācijas raidītājs*^{1*2}

Apgaismojuma LED iedegas vai mirgo atbilstoši televizora stāvoklim.

- Balts
Kad tiek ieslēgts televizors / attēla izslēgšanas režīmā / programmatūras atjaunināšanas laikā utt.
- Ciāna
Kad tiek izveidots bezvadu savienojums ar mobilo ierīci.
- Rozā*²
Ierakstīšanas režīms.
- Dzintara
Ir iestatīts taimeris.

2 (Jauda)

3 CH +/- (Kanāls)

↔ +/- (Skaļums)

4 (Ievades atlase)

Attēlojiet un atlasiet ievades avotu.

5 TV

Pārslēdziet uz TV kanālu vai ievadi no citām lietojumprogrammām.

*1 Nenovietojiet sensora tuvumā priekšmetus.

*2 Tikai dažos reģionos/valstīs/dažiem televizoru modeļiem.

Tālvadības pults izmantošana

Tālvadības pults daļu apraksts

Tālvadības pults pogas forma, atrašanās vieta, pieejamība un funkcija var atšķirties atkarībā no jūsu reģiona/valsts/televizora modeļa.

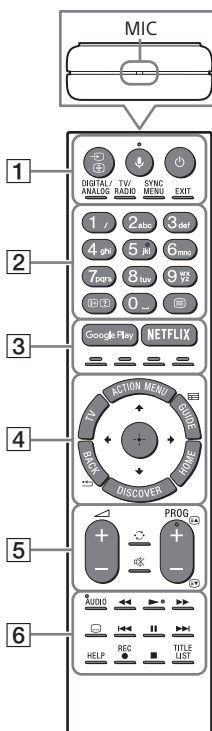

1 / (Ievades atlatse / Teksta apturēšana)

TV režīmā: attēlojiet un atlasiet ievades avotu.

Teksta režīmā: apturiet pašreizējo lapu.

(Mikrofons)

Lietojiet balss funkciju. (Piem., meklējiet dažādu saturu ar balss palīdzību.)

(Televizora gaidstāve)

Ieslēdziet vai izslēdziet televizoru (gaidstāves režīms).

DIGITAL/ANALOG

Pārslēdziet starp digitālo un analogo režīmu.

TV/RADIO

Pārslēdziet starp TV vai RADIO apraidēm.

SYNC MENU

Attēlojiet BRAVIA Sync izvēlni.

EXIT

Atgriezieties iepriekšējā ekrānā vai izejiet no izvēlnes. Ja ir pieejams interaktīvās lietojumprogrammas pakalpojums, nospiediet, lai izietu no pakalpojuma.

2 / (Ciparstaustiņi)

/ (Informācijas/Teksta parādīšana)

Attēlojiet informāciju.

(Teksts)

Attēlojiet teksta informāciju.

Google Play

Pieklūstiet "Google Play" tiešsaistes pakalpojumam.

NETFLIX (tikai atsevišķos reģionos/ valstīs/dažiem televizoru modeļiem)

Pieklūstiet "NETFLIX" tiešsaistes pakalpojumam.

Krāsainās pogas

Attiecīgajā brīdī izmantojiet atbilstošo funkciju.

ACTION MENU

Attēlojiet kontekstuālo funkciju sarakstu.

TV

- Pārlēdziet uz TV kanālu vai ievadi no citām lietojumprogrammām.
- Ieslēdziet televizoru, lai skatītu televīzijas kanālus vai ievades informāciju.

GUIDE/

Attēlojiet digitālo programmu vedni.

BACK/

Atgriezieties iepriekšējā ekrānā.

HOME

Attēlojiet TV sākuma izvēlni.

DISCOVER

Attēlojiet satura joslu, lai meklētu saturu.

(Vienuma atlasīšana/ ievadīšana)

+/- (Skaļums)

Pielāgojiet skaļumu.

(Pārlēkt)



Pārejiet atpakaļ un uz priekšu starp diviem kanāliem vai ievadēm. Televizorā mainās pašreizējais kanāls vai ievade un pēdējais atlasītais kanāls vai ievade.

(Skaņas izslēgšana)

Izslēdziet skaņu. Lai atjaunotu skaņu, nospiediet vēlreiz.

PROG +/-/**/**

TV režīmā: atlasiet kanālu.

Teksta režīmā: atlasiet nākamo () vai iepriekšējo () lapu.

AUDIO

Mainiet patlaban skatītā raidījuma valodu.



Izmantojiet multivides saturu televizorā un pieslēgtajā ar BRAVIA Sync saderīgajā ierīcē.

(Subtitru iestatīšana)

Ieslēdziet vai izslēdziet subtitrus (ja šī funkcija ir pieejama).

HELP

Attēlojiet palīdzības izvēlni. No šejienes varat piekļūt palīdzības rokasgrāmatai.

REC

Ierakstiet pašreizējo raidījumu, izmantojot USB HDD ierakstīšanas funkciju.

TITLE LIST

Attēlojiet nosaukumu sarakstu.

Savienojuma diagramma

Lai iegūtu plašāku informāciju par savienojumiem, skatiet Palīdzības ceļvedi (2. lpp).

Tikai KD-75XD9405, KD-75XD85xx, KD-65/55XD9305

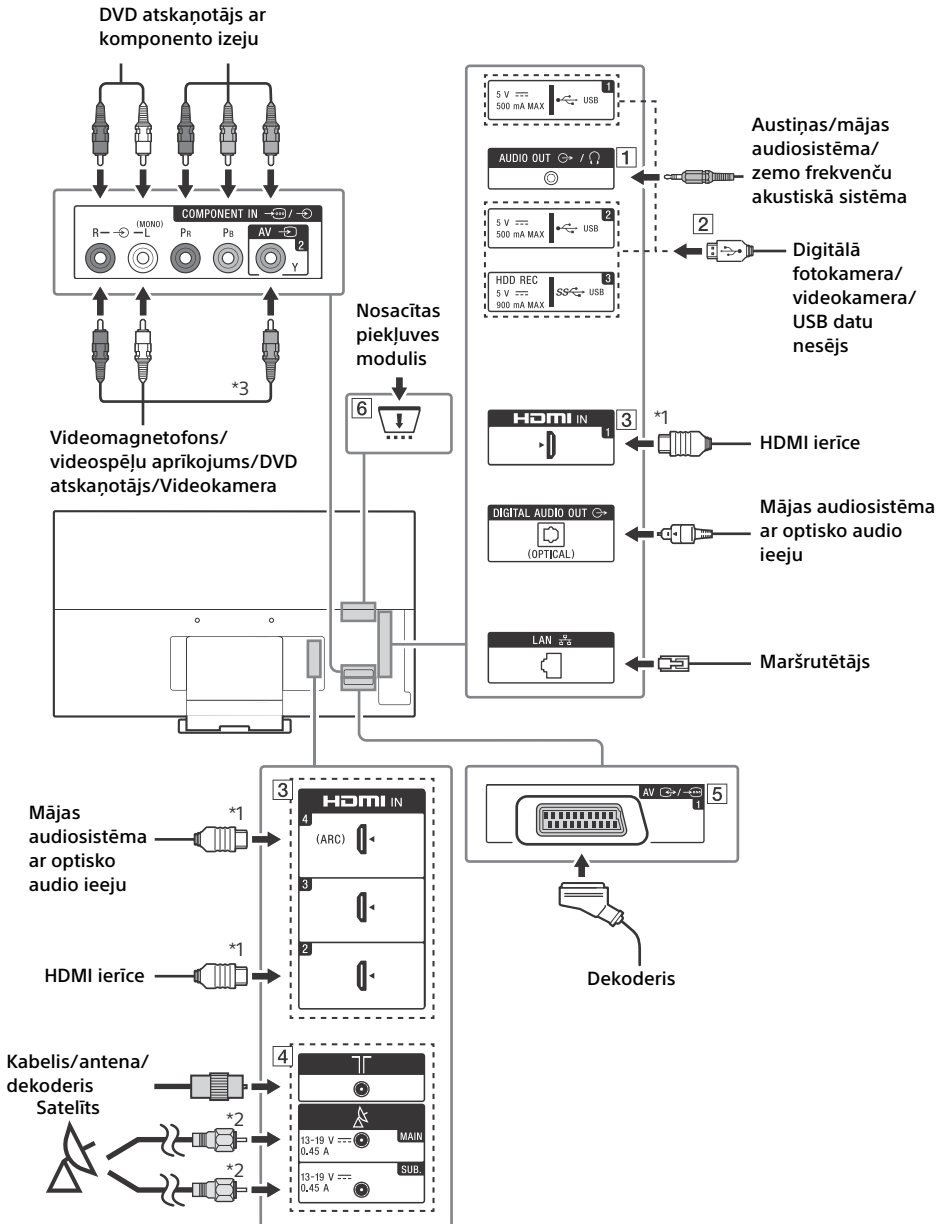

Izņemot KD-75XD9405, KD-75XD85xx, KD-65/55XD9305

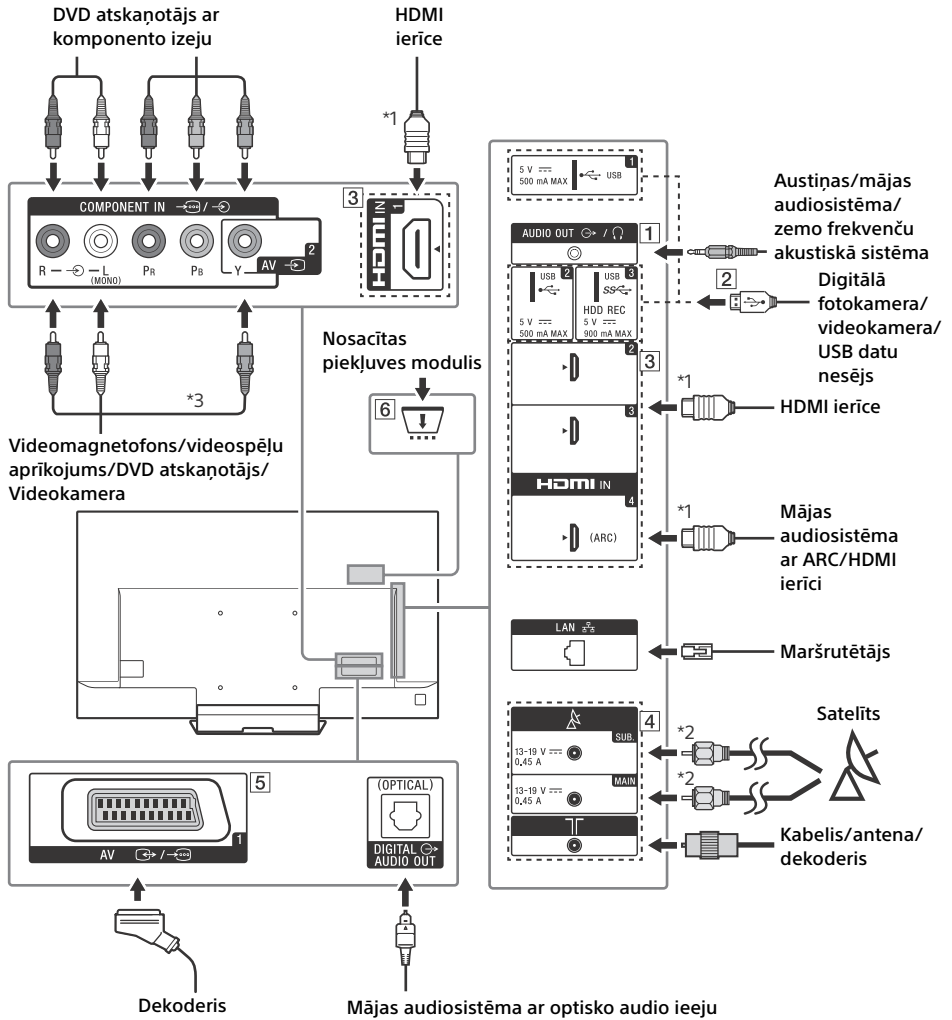

LV

1 **AUDIO OUT***4

- Lai klausītos televizora skaņu, izmantojot pieslēgtu iekārtu, nospiediet **HOME**.
Atlasiet [Iestatījumi] → [Skaņa] → [Austiņu/audio izeja] un pēc tam atlasiet vajadzīgo vienumu.

2 **USB 1/2**, **USB 3 (HDD REC)***5

- Apjomīgas USB ierīces pieslēgšana var traucēt citu tai blakus pieslēgto ierīču darbību.
- Ja jāpieslēdz apjomīga USB ierīce, pieslēdziet to pie USB 1 pieslēgvietas.

3 **HDMI IN 1/2/3/4**

- Pieslēdzot digitālu audio sistēmu, kas ir saderīga ar audio atgriešanas kanāla ("Audio Return Channel" — ARC) tehnoloģiju, izmantojiet HDMI IN 4. Pretējā gadījumā jāizveido papildu savienojums ar DIGITAL AUDIO OUT (OPTICAL).

4 **(RF ievade)**, **(Satelīta signāla ievade)**

- Savienojumi virszemes/kabeļa un satelīta antenai. Šoļi savienojuma izveidei: MAIN → Antena → SUB.
- Pievienojiet pie SUB. ligzdas tikai tad, kad izmantojat dubultā uztvērēja režīmu (neattiecas uz viena kabeļa sadalītāju EN50494).

5 **AV 1**

- Izveidojiet savienojumu ar SCART kabeli. Kad tiek pievienots analogais dekoderis, TV uztvērējs raida uz dekoderi skremlētus signālus un dekoderis pirms signālu izvadišanas tos atskremlē.

6 **Nosacītās piekļuves modulis (CAM)**

- Nodrošina piekļuvi maksas televīzijas pakalpojumiem. Detalizētu informāciju skatiet CAM komplektācijā iekļautajā norādījumu rokasgrāmatā.
- Neievietojiet viedkarti tieši televizora CAM ligzdā. Tā jāievieto nosacītās piekļuves modulī, ko nodrošinājis pilnvarotais izplatītājs.
- Dažās valstīs/reģionos CAM netiek atbalstīts. Informāciju lūdziet pilnvarotajam izplatītājam.
- Ja pārslēdzaties uz digitālo programmu pēc interneta video izmantošanas, iespējams, tiks attēlots CAM ziņojums.

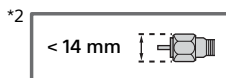
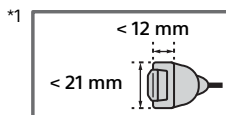

*3 Kad pievienojat mono iekārtu, pieslēdziet to pie L (MONO) audio ligzdas.

*4 Atbalsta tikai 3 polu stereo mini spraudni.

*5 Tikai dažos reģionos/valstīs/dažiem televizoru modeļiem.

Televizora uzstādīšana pie sienas

Komplektā iekļautā kronšteina montāžai pie sienas lietošana (Tikai KD-75XD9405, KD-65/55XD9305)

Klientiem

Šīs ierīces uzstādīšanai ir nepieciešamas atbilstīgas zināšanas. Uzstādīšanas darbu veikšanai noteikti piesaistiet "Sony" izplatītājus vai licencētus darbuuzņēmējus un uzstādīšanas laikā pievērsiet īpašu uzmanību drošībai. "Sony" nav atbildīgs par bojājumiem vai savainojumiem, kas radušies nepareizas rīcības, nepareizas uzstādīšanas vai citu (nevis norādīto) izstrādājumu uzstādīšanas dēļ. Tas neskar jūsu ar likumu noteiktās tiesības (ja tādas pastāv).

"Sony" izplatītājiem un darbuuzņēmējiem

Šīs ierīces uzstādīšanai ir nepieciešamas atbilstīgas zināšanas. Rūpīgi izlasiet šo lietošanas rokasgrāmatu, lai varētu droši veikt uzstādīšanas darbus. "Sony" neuzņemas atbildību ne par kādiem bojājumiem vai savainojumiem, ko izraisījusi nepareiza rīcība vai uzstādīšana.

Piezīme

- Pirms kronšteina montāžai pie sienas uzstādīšanas skatiet 3 (Drošības informācija) un 7. lpp. (Piesardzības pasākumi), kurā iekļauta informācija par KRONŠTEINU MONTĀŽAI PIE SIENAS.
- Atkārtoti piestiprinot galda statīvu, noteikti ieskrūvējiet iepriekš izskrūvētās skrūves paredzētajās atverēs televizora aizmugurē.
- Pārbaudiet, vai uz sienas ir pietiekami daudz vietas televizoram un tā spēj noturēt vismaz četrkāršu televizora svaru. Skatiet tālāk redzamo tabulu televizora uzstādīšanai pie sienas. Informāciju par televizora svaru skatiet 25. lpp.-27. lpp. (Specifikācijas).



Instrukcijas jūsu TV modeļa uzstādīšanai uz kronšteina montāžai pie sienas skatiet komplektā ietilpstošajā pie sienas stiprināmā kronšteina montāžas pamācībā.

Izvēles kronšteina montāžai pie sienas lietošana

Šajā televizora lietošanas rokasgrāmatā aprakstītas tikai sagatavošanās darbības pirms televizora uzstādīšanas pie sienas.

Klientiem:

Ierīces aizsardzības un drošības nolūkos Sony stingri iesaka televizora uzstādīšanai pieaicināt Sony izplatītāja vai licencētu uzņēmēju speciālistus. Neuzstādiet to saviem spēkiem!

Sony izplatītājiem un apakšuzņēmējiem:

Šīs ierīces uzstādīšanas, periodiskās apkopes un pārbaudes procesā ievērojiet visas prasības par drošību.

Šīs ierīces uzstādīšanai nepieciešamas pienācīgas zināšanas, īpaši posmā, kad jānosaka, vai siena ir pietiekami izturīga pret televizora svara slodzi. Stiprinot šo ierīci pie sienas, noteikti pieaiciniet Sony izplatītāja vai licencēta uzņēmuma speciālistus; ierīces uzstādīšanas gaitā pievērsiet pienācīgu vērību drošībai. Sony neuzņemas atbildību ne par kādiem bojājumiem vai traumām nepareizas apstrādes vai uzstādīšanas gaitā.

Lai televizoru uzstādītu pie sienas, izmantojiet kronšteinu montāžai pie sienas SU-WL450 (nav komplektā) (KD-65/55XD9305, KD-65/55XD85xx, FW-65/55XD85xx).

Uzstādot kronšteinu montāžai pie sienas, skatiet arī kronšteina montāžai pie sienas komplekta ekspluatācijas instrukciju un uzstādīšanas rokasgrāmatu.

Piezīme

- Izskrūvētās skrūves noteikti glabājiet drošā, bērniem nepieejamā vietā.



Instrukcijas jūsu televizora uzstādīšanai uz kronšteina montāžai pie sienas skatiet mājas lapā:
www.sony.eu/tv/wall-mount-bracket-manual

Tikai KD-65/55XD9305

1 Noņemiet statīva pārsegu un terminālu pārsegu.

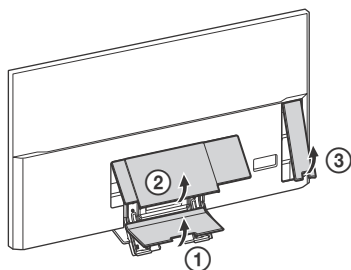

2 Izņemiet skrūves no televizora aizmugures.

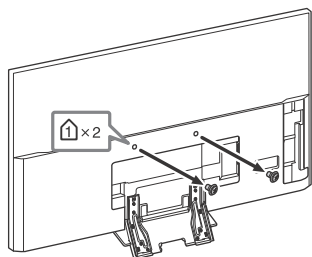

3 Pievienojiet stiprinājumu montāžai pie sienas (ietilpst televizora komplektā) televizora aizmugurē (lai tas atrastos paralēli sienai).

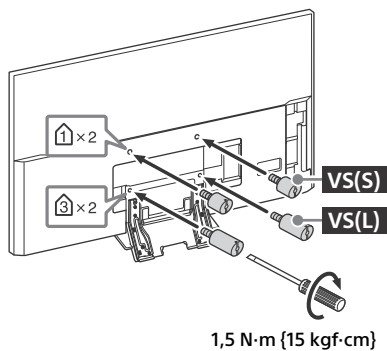

Piezīme

- Izmantojot elektrisko skrūvgriezi, iestatiet 1,5 N·m (15 kgf·cm) griezes momentu.
- Pārliecinieties, vai stiprinājums montāžai pie sienas ir rūpīgi piestiprināts televizoram. Lai pievienotu stiprinājumu montāžai pie sienas, izmantojiet tikai plakano skrūvgriezi. Izmantojot citu instrumentu, iespējams sabojāt stiprinājumu montāžai pie sienas, kā arī pašu televizoru.

Tikai KD-65/55XD85xx, FW-65/55XD85xx

Izņemiet skrūves no televizora aizmugures.

KD-65XD85xx, FW-65XD85xx

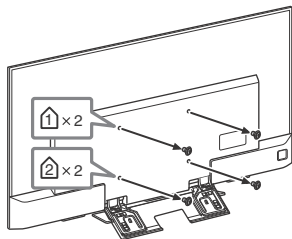

KD-55XD85xx, FW-55XD85xx

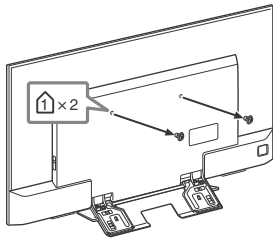

Tikai KD-75XD9405, KD-75XD85xx, FW-75XD85xx

Jūsu televizors var tikt uzstādīts uz kronšteina montāžai pie sienas (nav iekļauts) tādā veidā, kādā tas ir iepakots kastē.

Sagatavojiet televizoru kronšteinam montāžai pie sienas pirms vadu pieslēgšanas.

Ierīces aizsardzības un drošības nolūkos "Sony" stingri iesaka televizora uzstādīšanai pie sienas pieaicināt kvalificētus speciālistus. Neuzstādi to saviem spēkiem.

- Rīkojieties saskaņā ar norādījumiem par kronšteinu montāžai pie sienas atbilstoši jūsu modelim. Šī televizora uzstādīšanai nepieciešamas pienācīgas zināšanas, it īpaši posmā, kad jānosaka, vai siena ir pietiekami izturīga televizora svara slodzei.
- Nodrošiniet, lai neizmantotās skrūves un galda statīvs tiktu uzglabāti drošā vietā, līdz jūs vēlēšities piestiprināt galda statīvu. Turiet skrūves bērniem nepieejamā vietā.

Tikai KD-75XD9405

1 Noņemiet statīva pārsegu un terminālu pārsegu.

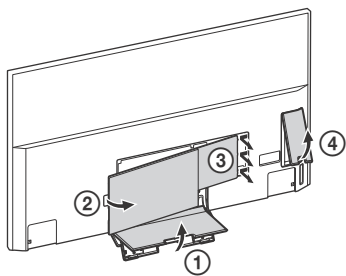

2 Izņemiet skrūves no televizora aizmugures.

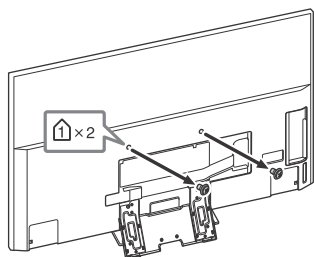

3 Pievienojiet stiprinājumu montāžai pie sienas (ietilpst televizora komplektā) televizora aizmugurē (lai tas atrastos paralēli sienai).

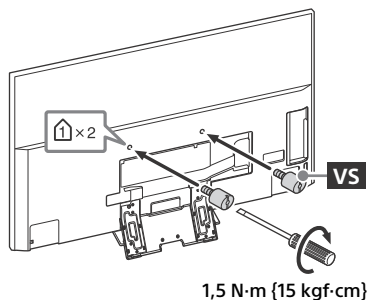

Piezīme

- Izmantojot elektrisko skrūvgriezi, iestatiet 1,5 N·m {15 kgf·cm} griezes momentu.
- Pārlicinieties, vai stiprinājums montāžai pie sienas ir rūpīgi piestiprināts televizoram. Lai pievienotu stiprinājumu montāžai pie sienas, izmantojiet tikai plakano skrūvgriezi. Izmantojot citu instrumentu, iespējams sabojāt stiprinājumu montāžai pie sienas, kā arī pašu televizoru.

4 Atvienojiet galda statīvu no televizora.

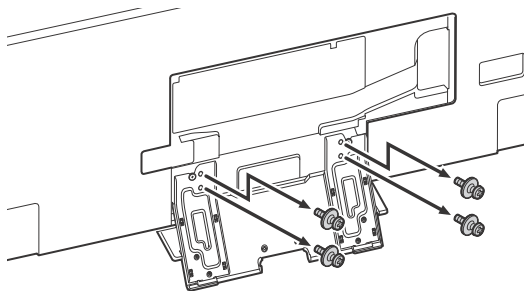

5 Pievienojiet kronšteinu montāžai pie sienas (komplektā nav iekļauts), izmantojot skrūves (komplektā nav iekļautas).

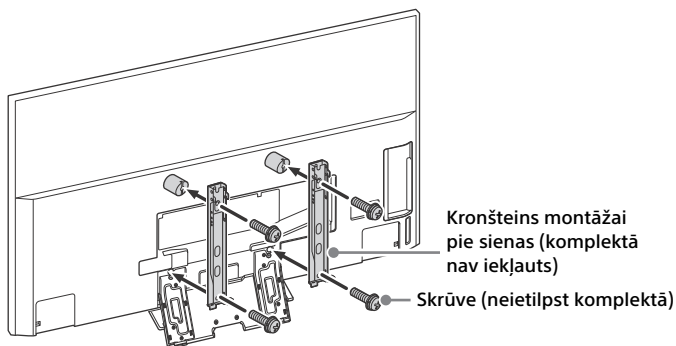

Piezīme

- Izmantojot elektrisko skrūvgriezi, iestatiet 1,5 N·m {15 kgf·cm} griezes momentu.

Tikai KD-75XD85xx, FW-75XD85xx

1 Noņemiet statīva pārsegu.

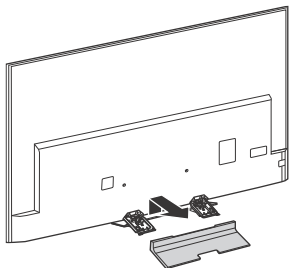

2 Izņemiet skrūves no televizora aizmugures.

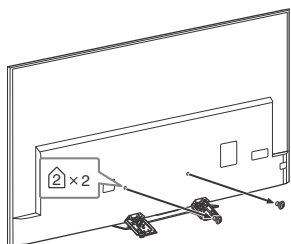

3 Atvienojiet galda statīvu no televizora.

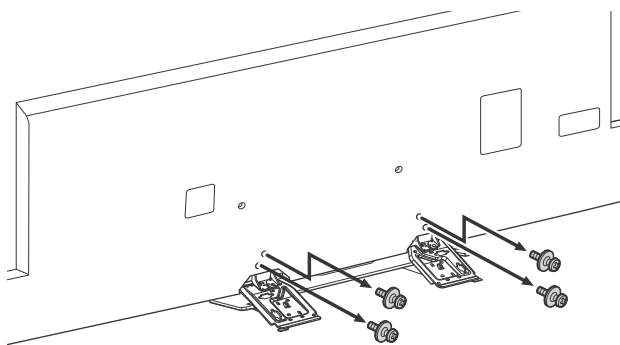

- 4** Pievienojiet kronšteinu montāžai pie sienas (komplektā nav iekļauts), izmantojot skrūves (komplektā nav iekļautas).

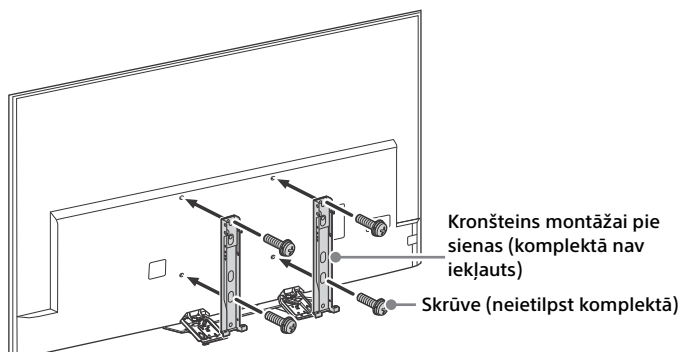

Piezīme

- Izmantojot elektrisko skrūvgriezi, iestatiet 1,5 N·m {15 kgf·cm} griezes momentu.

Traucējummeklēšana

Lai nodrošinātu televizora programmatūras jaunāko versiju, jālejupielādē jaunākā informācija par programmatūru ar digitālās pārraides sistēmas palīdzību vai internetu un programmatūra jāatjaunina. Atlasiet [Atjaunināt tūlīt], lai sāktu programmatūras atjaunināšanu. Programmatūras atjaunināšanas laikā apgaismojuma gaismas diode mirgo baltā krāsā. Programmatūras atjaunināšanas laikā tiks parādīts šis ekrāns un [Updating...] (Atjaunina...).

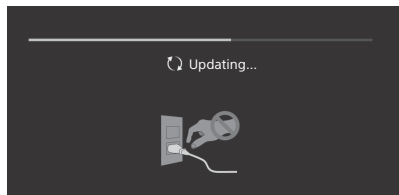

Programmatūras atjaunināšanas laikā neatvienojiet strāvas padeves vadu. Ja atvienosiet, programmatūras atjaunināšana var nebeigties pilnīgi, un tas var izraisīt programmatūras disfunkciju. Programmatūras atjaunināšana var ilgt līdz 30 minūtēm. Ja nevēlaties, lai programmatūras atjaunināšana notiek automātiski, nospiediet **HOME** un atlasiet [Palīdzība] → [Sistēmas programmatūras atjauninājums] → [Aut. programmatūras lejupielāde] → [Izslēgts].

Sistēmas inicializēšanai ir nepieciešams zināms laiks, tāpēc pēc televizora pieslēgšanas strāvas padevei ir iespējams, ka televizors vēl kādu brīdi neieslēgsies pat tadā gadījumā, ja nospiedīsiet tālvadības pults vai televizora ieslēgšanas pogu. Nogaidiet aptuveni vienu minūti un tad spiediet pogu vēlreiz.

Kad ieslēdzat ierīci, nospiežot barošanas pogu uz tālvadības pults vai televizora, paiet kāds laiks, līdz iedegas apgaismojuma gaismas diodes un varat sākt izmantot tālvadības pulti.

Kad apgaismojuma LED mirgo sarkanā krāsā, saskaitiet, cik reizes tā mirgo (mirgošanas intervāls ir trīs sekundes).

Ja LED indikators mirgo sarkanā krāsā, atiestatiet televizoru, uz divām minūtēm atvienojot strāvas padeves vadu; pēc tam ieslēdziet televizoru.

Ja problēmu neizdodas novērst, sazinieties ar savu izplatītāju vai "Sony" servisa centru un paziņojiet viņiem, cik reizu apgaismojuma LED mirgoja sarkanā krāsā (intervāla laiks ir trīs sekundes). Atvienojiet strāvas padeves vadu un sazinieties ar savu izplatītāju vai "Sony" servisa centru.

Ja apgaismojuma LED nemirgo, pārbaudiet tabulās turpmāk norādīto informāciju.

Varat arī skatīt traucējummeklēšanas informāciju Palīdzības ceļveža sadaļā vai veikt pašdiagnotiku, atlasot [Palīdzība] → [Pašdiagnotika]. Ja problēmu neizdodas novērst, televizors jāpārbauda kvalificētiem apkopes darbiniekiem.

Problēmas un risinājumi

Nav attēla (ekrāns ir tumšs) un nav skaņas.

- Pārbaudiet antenas/kabeļa savienojumu.
- Pieslēdziet televizoru strāvas padeves kontaktligzdai un nospiediet \odot televizorā vai uz tālvadības pults.

Dažas programmas nevar noskaņot.

- Pārbaudiet antenas/kabeļa savienojumu.
- Iespējams, satelīta kabeli ir radies īssavienojums vai ir kabeļa savienojuma problēmas. Pārbaudiet kabeļa savienojumu un pēc tam izslēdziet televizoru, izmantojot barošanas ieslēgšanas/izslēgšanas slēdzi, un pēc tam no jauna ieslēdziet televizoru.
- Ievadītā frekvence ir ārpus diapazona. Sazinieties ar uztvertās satelīta apraides uzņēmumu.

Nav atrasti kabeļtelevīzijas pakalpojumi (programmas).

- Pārbaudiet kabeļa savienojumu vai noskaņošanas konfigurāciju.
- Mēģiniet izmantot funkciju [Digitālā automātiskā noskaņošana], atlasot [Antena], nevis [Kabelis].

Tālvadības pults nedarbojas.

- Nomainiet baterijas.

Aizmirsta funkcijas [Vecāku kontrole] parole.

- Ievadiet PIN kodu 9999. Atjauniniet PIN kodu, atlasot [Iestatījumi] → [Vecāku kontrole] → [PIN koda maiņošana].

Televizora korpusss kļūst silts.

- Ilgāku laiku izmantojot televizoru, tā korpusss kļūst silts. Pieskaroties ar roku, var sajūst karstumu.

Apstājas audio vai video atskaņošana, tukšs ekrāns, vai televizors nereaģē uz televizora vai tālvadības pults pogu nospiešanu.

- Vienkārši atiestatiet televizoru, uz divām minūtēm atvienojot strāvas vadu; pēc tam pievienojiet to atpakaļ.

Poga , CH+/-, +/-, un TV nav atrodama uz televizora.

- Informāciju par pogām uz televizora skatiet tālāk redzamajā attēlā.

Tikai KD-75XD9405, KD-65/55XD9305

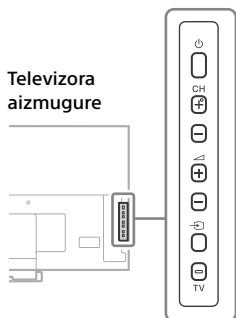

Izņemot KD-75XD9405, KD-65/55XD9305

Televizora aizmugure

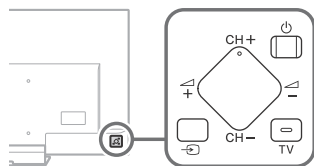

Ir ieslēgta apgaismojuma LED.

- Ja nevēlaties, lai būtu ieslēgta apgaismojuma LED, varat to izslēgt. Nospiediet **HOME**, tad atlasiet [Iestatījumi] → [Apgaismojuma LED] → [Izslēgts].

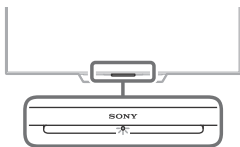

Nevar izveidot savienojumu ar bezvadu maršrutētāju, izmantojot WPS (Wi-Fi Protected Setup).

- Ja izmantojat WEP drošību, atlasiet [Vienkāršs] → [Wi-Fi] → [Pievienot, izm.mekl.sarakstu]. Pēc tam atlasiet tā tīkla nosaukumu (SSID), ar kuru vēlaties izveidot savienojumu.

Tīkla iestatīšanas laikā nevar atrast vajadzīgā tīkla nosaukumu.

- Atlasiet [[Ievadīt manuāli]] un nospiediet , lai ievadītu tīkla nosaukumu.

Specifikācijas

Sistēma

Panela sistēma

- LCD (šķidro kristālu displeja) panelis,
- LED izgaismojums

Televizora sistēma

- Atkarībā no jūsu valsts/reģiona/TV modeļa
- Analogi: B/G, D/K, L, I
- Digitālā: DVB-T/DVB-C
- DVB-T2*
- Satelīts*: DVB-S/DVB-S2

Krāsu/video sistēma

- Analogi: PAL, SECAM, NTSC3.58 (tikai video), NTSC4.43 (tikai video)
- Digitālā sistēma: skatiet Palīdzības ceļvedi.

Kanālu pārklājums

- Atkarībā no jūsu valsts/reģiona/TV modeļa
- Analogā: UHF/VHF/kabelis
- Digitāli: UHF/VHF/kabelis
- Satelīts*: starpfrekvence 950–2150 MHz

Skaņas izvade

- KD-75XD9405, KD-75XD85xx, KD-65/55XD9305:
- 7,5 W + 7,5 W + 7,5 W + 7,5 W
- KD-65/55XD85xx: 10 W + 10 W

Bezvadu tehnoloģija

- Protokols IEEE802.11ac/a/b/g/n
- (IEEE802.11ac var nebūt pieejams atkarībā no valsts/reģiona.)
- "Bluetooth" versija 4.1

* Ne visi televizoru komplekti aprīkoti ar DVB-T2 vai DVB-S/S2 tehnoloģiju vai satelītantenas termināli.

Ievades/izvades ligzdas

Antena/kabelis

- 75 omu ārējais VHF/UHF terminālis

Satelītantena

- Sievīšķais F veida savienotājs IEC169-24, 75 omi.
- DiSEqC 1.0., LNB 13 V/18 V un 22 kHz signāls,
- Viena kabeļsadalne EN50494.

/ AV1

- 21 tapiņas "scart" savienotājs ("CENELEC" standarts), ieskaitot audio/video ievadi, RGB ievadi un televizora audio/video izvadi.

/ COMPONENT IN

- YPbPr (komponentais video): 1080p (50, 60 Hz), 1080i (50, 60 Hz), 720p (50, 60 Hz), 576p, 576i, 480p, 480i
- Audio ievade (austiņu ligzdas)

AV2

- Video ievade (standarta fonotapiņas ar Y veida ieeju)

HDMI IN 1, 2, 3, 4 (atbalsta 4K izšķirtspēju, savietojams ar HDCP 2.2)

Video (2D):

- 4096 × 2160p (50, 60 Hz)*, 4096 × 2160p (24 Hz)*, 3840 × 2160p (50, 60 Hz), 3840 × 2160p (24, 25, 30 Hz), 1080p (30, 50, 60 Hz), 1080/24p, 1080i (50, 60 Hz), 720p (30, 50, 60 Hz), 720/24p, 576p, 576i, 480p, 480i, datora formāti

* Tiek attēlots 3840 × 2160 p., kad ievade ir 4096 × 2160 p.

Video (3D) (Tikai modeļiem ar 3D saderību):

- Kadra apvienošana: 1080p (30 Hz), 1080/24p, 1080i (50, 60 Hz), 720p (30, 50, 60 Hz), 720/24p
- Paralēls: 1080p (50, 60 Hz), 1080/24p, 1080i (50, 60 Hz), 720p (50, 60 Hz)
- Viens virs otra: 1080p (30, 50, 60 Hz), 1080/24p, 1080i (50, 60 Hz), 720p (50, 60 Hz)

Audio: 5,1 kanālu lineārais PCM: 32, 44,1, 48, 88,2, 96, 176,4 un 192 kHz, 16, 20 un 24 biti, "Dolby Digital" un "DTS"

ARC (Audio Return Channel) (tikai HDMI IN 4)

DIGITAL AUDIO OUT (OPTICAL)

Digitālā optiskā ligzda (divu kanālu lineārais "PCM", "Dolby Digital", "DTS")

AUDIO OUT / (stereo mini spraudnis)

Austiņas, audio izeja, zemo frekvenču akustiskā sistēma

1, 2, 3 (HDD REC)*¹

USB ierīces pieslēgvietā ( 3 USB HDD ierīce REC funkcijai)

1. un 2. USB pieslēgvietā atbalsta ātras darbības ("High Speed") USB (USB2.0).

3. USB pieslēgvietā atbalsta īpaši ātras darbības ("Super Speed") USB (USB3.0).



Nosacītās piekļuves moduļa (CAM) ligzda

LAN

10BASE-T/100BASE-TX savienotājs (savienojuma ātrums var mainīties atkarībā no tīkla darbības vides. 10BASE-T/100BASE-TX sakaru ātrums un sakaru kvalitāte šim televizoram netiek garantēta.)

DC IN 24 V (Tikai KD-65/55XD9305),

DC IN 19.5 V (Tikai KD-55XD85xx)

Strāvas padeves adaptera ieeja

Citi

Papildpiederumi

Kronšteins montāžai pie sienas: SU-WL450
(Tikai KD-65/55XD9305, KD-65/55XD85xx)
Bezvadu zemo frekvenču akustiskā sistēma:
SWF-BR100
Aktīvās 3D brilles: TDG-BT500A
(Tikai KD-75XD9405, KD-65/55XD9305)



Ekspluatācijas temperatūra

0 °C – 40 °C

Ekspluatācijas mitrums

10% - 80% rel. mitr. (bez kondensāta)

Jauda, izstrādājuma speciālā zīme un citi

Energoadeves prasības

izņemot modeļus ar komplektācijā iekļauto strāvas padeves adapteri
220 V - 240 V maiņstrāva, 50 Hz
tikai modeļiem ar komplektācijā iekļauto strāvas padeves adapteri
24 V līdzstrāva ar strāvas padeves adapteri (KD-65/55XD9305)
19,5 V līdzstrāva ar strāvas padeves adapteri (KD-55XD85xx / FW-55XD85xx)
Nomināls: ieeja 220 V - 240 V maiņstrāva, 50 Hz

Enerģijas efektivitātes klase

KD-75XD9405: A
KD-75XD85xx / FW-75XD85xx: A+
KD-65XD9305: B
KD-65XD85xx / FW-65XD85xx: A+
KD-55XD9305: B
KD-55XD85xx / FW-55XD85xx: A

Ekrāna izmērs (mērot pa diagonāli) (apm.)

KD-75XD9405: 189,3 cm / 75 collas
KD-75XD85xx / FW-75XD85xx: 189,3 cm / 75 collas
KD-65XD9305: 163,9 cm / 65 collas
KD-65XD85xx / FW-65XD85xx: 163,9 cm / 65 collas
KD-55XD9305: 138,8 cm / 55 collas
KD-55XD85xx / FW-55XD85xx: 138,8 cm / 55 collas

Elektroenerģij as patēriņš

[Standarta] režīmā

KD-75XD9405: 202 W
KD-75XD85xx / FW-75XD85xx: 147 W
KD-65XD9305: 167 W
KD-65XD85xx / FW-65XD85xx: 119 W
KD-55XD9305: 134 W
KD-55XD85xx / FW-55XD85xx: 103 W

[Spilgts] režīmā

KD-75XD9405: 352 W
KD-75XD85xx / FW-75XD85xx: 262 W
KD-65XD9305: 225 W
KD-65XD85xx / FW-65XD85xx: 214 W
KD-55XD9305: 217 W
KD-55XD85xx / FW-55XD85xx: 157 W

Vidējais enerģijas patēriņš gadā*²

KD-75XD9405: 280 kWh
KD-75XD85xx / FW-75XD85xx: 204 kWh
KD-65XD9305: 232 kWh
KD-65XD85xx / FW-65XD85xx: 165 kWh
KD-55XD9305: 186 kWh
KD-55XD85xx / FW-55XD85xx: 143 kWh

Elektroenerģijas patēriņš gaidstāves režīmā*³⁺⁴

0,50 W (27 W programmatūras/EPG atjaunināšanas režīmā)

Ekrāna izšķirtspēja

3840 punkti (horizontāli) × 2160 rindas (vertikāli)

Izejas nomināls

USB 1/2: 5 V, , 500 mA maks.
USB 3: 5 V, , 900 mA maks.

Izmēri (apm.) (p. × a. × dz.)

ar galda statīvu

KD-75XD9405: 167,2 × 101,7 × 32,7 cm
KD-75XD85xx: 167,7 × 102,6 × 28,6 cm
KD-65XD9305: 145,8 × 89,1 × 27,5 cm
KD-65XD85xx: 145,4 × 89,4 × 27,9 cm
KD-55XD9305: 123,9 × 76,9 × 26,1 cm
KD-55XD85xx: 123,1 × 77,0 × 26,3 cm

bez galda statīva

KD-75XD9405: 167,2 × 96,0 × 5,2 cm
KD-75XD85xx: 167,7 × 96,9 × 4,9 cm
KD-65XD9305: 145,8 × 83,9 × 3,6 cm
KD-65XD85xx: 145,4 × 84,2 × 4,4 cm
KD-55XD9305: 123,9 × 71,7 × 3,6 cm
KD-55XD85xx: 123,1 × 71,7 × 4,4 cm

Svars (apm.)

ar galda statīvu

KD-75XD9405: 43,2 kg
KD-75XD85xx: 38,7 kg
KD-65XD9305: 32,1 kg
KD-65XD85xx: 23,9 kg
KD-55XD9305: 24,9 kg
KD-55XD85xx: 18,6 kg

bez galda statīva

KD-75XD9405: 38,7 kg
KD-75XD85xx: 33,4 kg
KD-65XD9305: 28,9 kg
KD-65XD85xx: 20,3 kg
KD-55XD9305: 22,0 kg
KD-55XD85xx: 15,1 kg

- *1 Tikai dažos reģionos/valstīs/dažiem televizoru modeļiem.
- *2 Elektroenerģijaspatēriņš gadā aprēķināts, pamatojoties uz elektroenerģijas patēriņu televizoram, kas darbojas 365 dienas, 4 stundas dienā. Faktiskais elektroenerģijas patēriņš būs atkarīgs no televizora izmantošanas veida.
- *3 Norādītā gaidstāves jauda tiek sasniegta, kad televizorā ir pabeigti nepieciešamie iekšējie procesi.
- *4 Ja televizors ir pieslēgts tīklam, gaidstāves laikā elektroenerģijas patēriņš palielinās.

Piezīme

- Izņemiet neīsto karti no televizora nosacītās piekļuves moduļa (CAM) ligzdas tikai tad, ja ievietojat atbilstošu viedkarti.
- Papildpiederumu pieejamība ir atkarīga no valsts/ reģiona/televizora modeļa/nolikta.
- Dizains un specifikācijas var tikt mainītas bez iepriekšēja brīdinājuma.

Piezīmes par digitālās televīzijas funkciju

- Jebkuras ar digitālo televīziju (DVB) saistītās funkcijas darbosies tikai valstīs vai apgabalos, kur tiek pārraidīti DVB-T/ DVB-T2 (MPEG-2 un H.264/MPEG-4 AVC) zemes apraides digitālie signāli vai kur ir pieejami saderīgi DVB-C (MPEG-2 un H.264/MPEG-4 AVC) kabeļtelevīzijas pakalpojumi. Lūdzu, vērsieties pie vietējā izplatītāja, lai pārliecinātos, vai varat uztvert DVB-T/DVB-T2 signālu savā dzīvesvietā, vai sazinieties ar kabeļtelevīzijas pakalpojumu sniedzēju, lai uzzinātu, vai tā sniegtie kabeļtelevīzijas pakalpojumi ir saderīgi darbībai ar šo televizoru.
- Kabeļtelevīzijas pakalpojumu sniedzējs var pieprasīt samaksu par sniegtajiem pakalpojumiem vai pieprasīt jūsu piekrišanu pakalpojuma sniegšanas noteikumiem.
- Šis televizors atbilst DVB-T/DVB-T2 un DVB-C specifikācijām, bet netiek garantēta saderība ar DVB-T/DVB-T2 digitālo zemes apraidi un DVB-C kabeļtelevīziju nākotnē.
- Dažas digitālās televīzijas funkcijas var nebūt pieejamas dažās valstīs/apgabalos, un DVB-C kabeļtelevīzija var nedarboties pareizi ar dažiem pakalpojumu sniedzējiem.

Informācija par preču zīmēm

- Termini "HDMI" un "HDMI High-Definition Multimedia Interface" un "HDMI" logotips ir "HDMI Licensing LLC" preču zīmes vai reģistrētas preču zīmes ASV un citās valstīs.

- Izgatavots pēc Dolby Laboratories licences. Dolby, Dolby Audio un dubultā D simboli ir Dolby Laboratories preču zīmes.
- "BRAVIA" un BRAVIA ir Sony Corporation preču zīmes.
- "Gracenote", "Gracenote eyeQ", "Gracenote VideoID", "Gracenote Video Explore", "Gracenote" logo un logotips, kā arī "Powered by Gracenote" logotips ir "Gracenote" ASV un/vai citās valstīs reģistrētas preču zīmes vai "Gracenote" preču zīmes.
- Opera® Devices SDK from Opera Software ASA. Copyright 1995-2015 Opera Software ASA. All rights reserved.
- Wi-Fi, Wi-Fi Direct, Miracast, Wi-Fi Protected Setup un Wi-Fi CERTIFIED logotips ir Wi-Fi Alliance preču zīmes vai reģistrētas preču zīmes.
- Informāciju par "DTS" patentiem skatiet vietnē <http://patents.dts.com>. Tiek ražots saskaņā ar "DTS, Inc." licenci. "DTS", simbols, kā arī "DTS" kopā ar simbolu ir "DTS, Inc." reģistrētas preču zīmes, bet "DTS Digital Surround" ir "DTS, Inc." preču zīme. © DTS, Inc. Visas tiesības paturētas.
- Designed with UEI Technology™ Under License from Universal Electronics Inc. Portions © UEI 2000 – 2014
- Bluetooth® vārdiskā preču zīme un logotipi ir uzņēmuma Bluetooth SIG, Inc. īpašums, un uzņēmumam Sony Corporation ir atļauts lietot šo preču zīmi un logotipus saskaņā ar iegūto licenci. Citas preču zīmes un citi tirdzniecības nosaukumi pieder to attiecīgajiem īpašniekiem.
- DiSEqC™ ir "EUTELSAT" preču zīme. Šis televizors atbalsta DiSEqC 1.0. Šis televizors nav paredzēts motorizētu antenu vadība.
- TUXERA ir "Tuxera Inc." reģistrēta preču zīme ASV un citās valstīs.
- "USB-IF SuperSpeed USB Trident" logotips ir organizācijas "USB Implementers Forum, Inc." reģistrēta preču zīme. 

Turinys

SVARBUS PRANEŠIMAS	2
Saugos informacija	3
Atsargumo priemonės	7
Dalys ir valdikliai	9
Valdikliai ir indikatoriai	9
Nuotolinio valdymo pulto naudojimas	10
Nuotolinio valdymo pulto dalių aprašas	10
Jungčių schema	12
TV montavimas prie sienos	15
Pridedamo prie sienos tvirtinamo laikiklio naudojimas (tik KD-75XD9405, KD-65/55XD9305)	15
Pasirinktinio prie sienos tvirtinamo laikiklio naudojimas	16
Tik KD-75XD9405, KD-75XD85xx, FW-75XD85xx	19
Trikčių šalinimas	23
Triktytys ir jų šalinimo sprendimai	23
Techniniai duomenys	24

Išvadas

Dėkojame, kad pasirinkote šį „Sony“ gaminį. Prieš naudodami televizorių atidžiai perskaitykite šį vadovą ir pasižvelkite į ateities.

Pastabos

- Prieš pradėdami naudoti televizorių, būtinai perskaitykite „Saugos informacija“ (3 psl.).
- Nustatymo vadove ir šiame vadove pateikti vaizdai bei iliustracijos yra tik pavyzdžiai ir gali skirtis nuo realaus gaminio.
- Modelio pavadinime „xx“ atitinka skaitmeninį žymėjimą, susijusį su dizainu, spalva arba televizijos sistema.

Nustatymo vadovo vieta

Nustatymo vadovas yra ant paminkštinimo televizoriaus dėžės viduje.

Žinytas

Informacijos vadove pateikiama informacija, kaip naudotis televizoriaus funkcijomis. Kad informacijos vadovas būtų parodytas televizoriaus ekrane, nuotolinio valdymo pulte paspauskite **HELP** ir pasirinkite [Žinytas].

Identifikacinės etiketės vieta

Etiketės su nurodytu modelio numeriu, pagaminimo data (metai/mėnuo) ir vardine maitinimo įtampa yra užpakalinėje televizoriaus dalyje arba ant pakuotės.

Modeliai su pridėdamu maitinimo adapteriu: Maitinimo adapterio modelio numerio ir serijos numerio etiketės yra apatinėje maitinimo adapterio dalyje.

ĮSPĖJIMAS

KAD UGNIS

NEIŠPLISTŲ, ŽVAKES IR

KITOKIUS ATVIROS UGNIES

ŠALTINIUS LAIKYKITE ATOKIAI

NUO ŠIO GAMINIO.



SVARBUS PRANEŠIMAS

Šio gaminio gamintojas yra Sony Corporation, 1-7-1 Konan Minato-ku Tokyo, 108-0075 Japonija, arba gaminytys yra pagamintys pagal Sony Corporation užsakymą. Norėdami sužinoti dėl gaminio atitikties, pagrįstos Europos Sąjungos teisės aktais, kreipkitės į įgaliotą atstovą Sony Belgium, bijkantoor van Sony Europe Limited, Da Vincilaan 7-D1, 1935 Zaventem, Belgija. Aptarnavimo ir garantinio aptarnavimo atveju kreipkitės adresu, nurodytu atskiruose aptarnavimo arba garantijos dokumentuose.

Įspėjimas dėl belaidžiu ryšiu siunčiamo/gaunamo signalo



Šiuo dokumentu „Sony Corporation“ deklaruoja, kad šis įrenginys atitinka esminius reikalavimus ir kitas 1999/5/EB direktyvos nuostatas.

Susipažinti su visu atitikties deklaracijos turiniu Jūs galite interneto tinklalapyje:

<http://www.compliance.sony.de/>

Įspėjimas pirkėjams: ši informacija galioja tik įrangai, kuri parduodama šalyse, taikančiose ES direktyvas.

Šalys, kuriose galima naudotis bevieline televizoriaus sistema:

AT, BE, HR, CY, CZ, DK, EE, FI, FR, DE, GR, HU, IE, IT, LV, LT, LU, MT, NL, PL, PT, SK, SI, ES, SE, GB, IS, LI, NO, CH, BG, RO, TR, AL, BA, MK, MD, RS, ME, Kosovo

Šią įrangą galima naudoti kitose, ne Europos šalyse.

Saugos informacija

ĮSPĖJIMAS

Baterijos neturėtų būti veikiamos aukštos temperatūros, pvz., saulės spindulių, ugnies ar pūnų.

Televizoriaus niekada nestatykite ant nestabilius paviršiaus. Televizorius gali nukristi ir stipriai sužeisti arba mirtinai sužaloti. Daugelio sužeidimų, ypač vaikams, galima išvengti laikantis šių paprastų atsargumo priemonių:

- Naudoti televizoriaus gamintojo rekomenduojamas spinteles ar stovus.
- Naudoti tik tokius baldus, ant kurių televizorius stovės saugiai.
- Pasirūpinti, kad televizorius nestovėtų ant baldų paviršiaus krašto.
- Nestatyti televizoriaus ant aukštų baldų (pvz., indaujų ar knygų lentynų), jei baldai ir televizorius nėra tinkamai pritvirtinti prie tinkamos atramos.
- Nestatyti televizoriaus ant staltiesės ar kito audinio, kuris padedamas po televizoriumi ant baldų.
- Supažindinti vaikus su pavojais, kurių gali kilti lipant ant baldų, kai norima pasiekti televizorių ar jo valdiklius.

Jei turimą televizorių ketinate palikti esamoje vietoje arba pakeisti jo vietą, laikykitės tų pačių anksčiau pateiktų nurodymų.

Montavimas/sąranka

Montuokite ir naudokite televizorių pagal šias instrukcijas, kad išvengtumėte bet kokio gaisro, elektros smūgio, žalos ir (arba) sužalojimų pavojaus.

Montavimas

- Televizorius turi būti sumontuotas šalia lengvai pasiekiamo maitinimo lizdo.
- Pastatykite televizorių ant stabiliaus, lygaus paviršiaus, kad jis nenukristų ir nesužalotų arba nesugadintų turto.
- TV montuokite tokioje vietoje, kur jis nebūtų netyčia patrauktas, pastumtas ar nuverstas.
- Montavimo ant sienos darbus turi atlikti tik kvalifikuoti techniniai specialistai.
- Saugumo sumetimais primygtinai rekomenduojama naudoti „Sony“ priedus, įskaitant:
 - Pridedamas prie sienos tvirtinamas laikiklis (Tik KD-75XD9405, KD-65/55XD9305)
 - Prie sienos tvirtinamas laikiklis SU-WL450 (Tik KD-65/55XD9305, KD-65/55XD85xx, FW-65/55XD85xx)
- Tvirtindami prie sienos tvirtinamą laikiklį prie TV komplekto, būtinai naudokite su prie sienos tvirtinamą laikiklį tiekiamus sraigtus. Tiekiami sraigtai turi būti naudojami kaip parodyta paveikslėlyje, kai matuojama nuo prie sienos tvirtinamo laikiklio tvirtinimo paviršiaus. Sraigtų skersmuo ir ilgis skiriasi pagal laikiklio, tvirtinamo prie sienos, modelį. Naudojant ne pateiktus, o kitus sraigtus, galima pažeisti televizoriaus vidų, televizorius gali nukristi ir t. t.
 - Pridedamas prie sienos tvirtinamas laikiklis

Tik KD-75XD9405

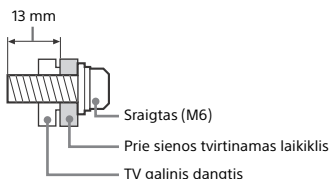

Tik KD-65/55XD9305

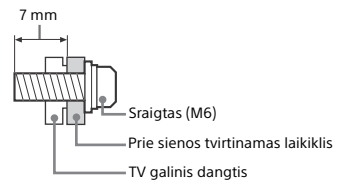

– Išskyrus pridedamą prie sienos tvirtinamą laikiklį

Tik KD-75XD9405, KD-65/55XD9305

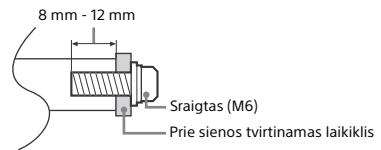

Išskyrus KD-75XD9405, KD-65/55XD9305

8 mm - 12 mm

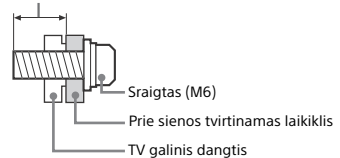

Gabenimas

- Prieš gabendami televizorių atjunkite visus kabelius.
 - Dideliame televizoriui gabenti reikia dviejų arba trijų žmonių.
 - Pernešdami TV komplektą rankomis, laikykite jį, kaip parodyta apačioje.
- Nespauskite LCD ekrano ir rėmo aplink ekraną.

Tik KD-75XD9405, KD-65/55XD9305

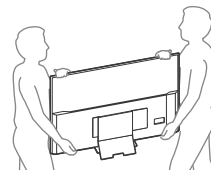

Išskyrus KD-75XD9405, KD-65/55XD9305

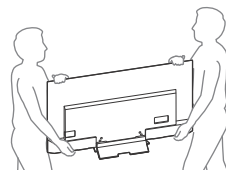

- Gabenamą televizorių saugokite nuo kratymo ir per didelės vibracijos.
- Televizorių, gabenamą taisyčiai arba kraustantis, supakuokite į originalią dėžę ir pakavimo medžiagą.

LT

Kad televizorius neapvirstų
KD-75XD9405, KD-65/55XD9305

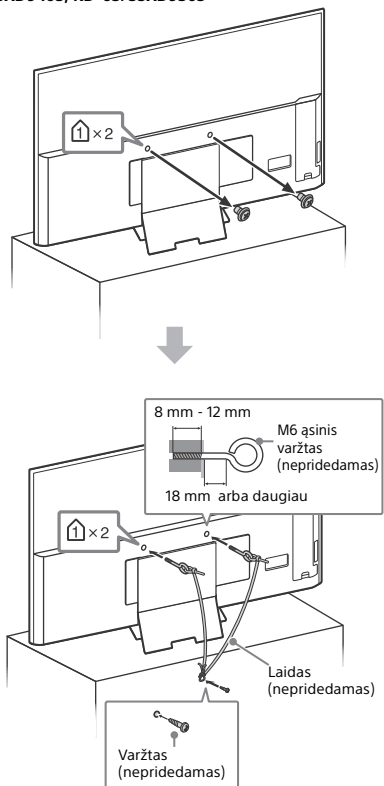

KD-75/65XD85xx

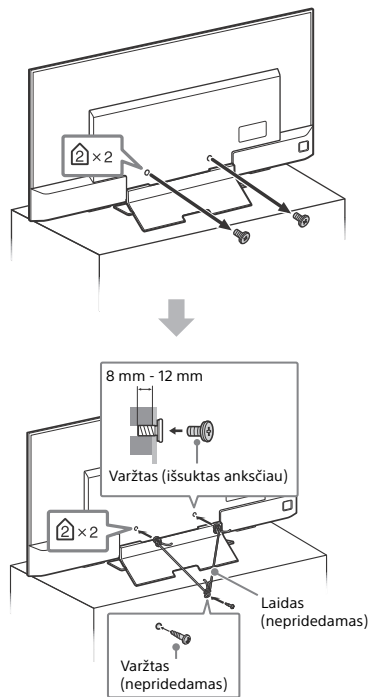

KD-55XD85xx

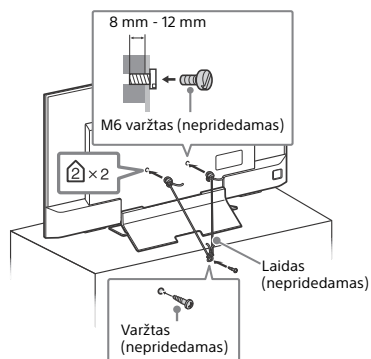

Vėdinimas

- Niekada neuždenkite vėdinimo angų ir nieko nekiškite į korpusą.
- Aplink televizorių palikite erdvės, kaip parodyta iliustracijoje.
- Pritygusiai rekomenduojama naudoti „Sony“ prie sienos tvirtinamą laikiklį, kad būtų pakankama oro cirkuliacija.

Sumontuotas ant sienos

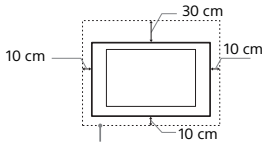

Palikite mažiausiai tiek vietos aplink televizorių.

Sumontuotas su stovu

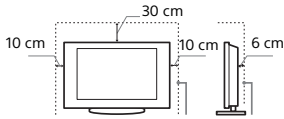

Palikite mažiausiai tiek vietos aplink televizorių.

- Siekiant užtikrinti tinkamą vėdinimą ir apsaugoti nuo dulkių ir purvo kaupimosi:
 - Neguldykite televizoriaus plokščiai, nemontuokite apversto, apsuikto ar šonu.
 - Nestatykite televizoriaus ant lentynos, kiilmelio, lovos arba spintoje.
 - Neuždenkite televizoriaus audinių, pvz., užuolaidomis, arba tokiais daiktais kaip laikraščiai ir pan.
 - Nemontuokite televizoriaus taip, kaip parodyta žemiau esančioje iliustracijoje.

Oro cirkuliacija užblokuota.

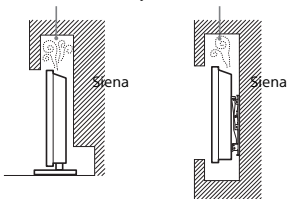

Maitinimo laidas

Elkitės su maitinimo laidu ir lizdu kaip nurodyta, kad išvengtumėte bet kokių gaisro, elektros smūgio, žalos ir (arba) sužalojimų pavojaus:

- Naudokite tik „Sony“ pateiktą maitinimo laidą (ne kitų tiekėjų).
- Iki galo įkiškite kištuką į maitinimo lizdą.
- Televizorių naudokite tik su 220 V - 240 V kintamąja elektros srove.
- Tiesdami kabelius savo pačių saugumui ištraukite maitinimo laidą ir saugokitės, kad neužkliūtumėte už kabelių.
- Atjunkite maitinimo laidą iš maitinimo lizdo prieš atlikdami veiksmus su televizoriumi ar jį judindami.
- Laikykite maitinimo laidą atokiai nuo karščio šaltinių.
- Reguliariai ištraukite maitinimo kištuką ir nuvalykite. Jei kištukas apdulkės ir sudrėks, gali suspręsti jo izoliacija, dėl to gali kilti gaisras.

Pastabos

- Nenaudokite pateikto maitinimo laido su jokia kita įranga.
- Maitinimo laidų per daug nesuspauskite, nesulenkite ir nesusukite. Galite pažeisti arba sulaužyti šerdis laidininkus.
- Nemodifikuokite maitinimo laido.
- Nestatykite ant maitinimo laido nieko sunkaus.
- Atjungdami televizorių nuo tinklo netraukite už maitinimo laido.
- Nesujungkite per daug prietaisų į tą patį kištukinį maitinimo lizdą.
- Nenaudokite prastai tinkančio kištukinio maitinimo lizdo.

PASTABA ANT MAITINIMO ADAPTERIO (tik modeliams su pridėdamu maitinimo adapteriu)

Įspėjimas

Siekdami sumažinti elektros smūgio riziką saugokite prietaisą nuo lietaus ar drėgmės.

Kad išvengtumėte gaisro ar elektros smūgio pavojaus, nedėkite ant prietaiso skysčio pripildytų daiktų, pvz., vazų. Nestatykite šios įrangos mažose erdvėse, pvz., knygų lentynose ar pan.

- Pasirūpinkite, kad maitinimo lizdas būtų netoli įrangos ir lengvai pasiekiamas.
- Naudokite tik tiekiamą maitinimo adapterį ir maitinimo laidą.
- Nenaudokite kitų maitinimo adapterių. Jie gali sukelti gedimus.
- Maitinimo adapterįjunkite į lengvai pasiekiamą maitinimo lizdą.
- Nevyniokite maitinimo laido ant maitinimo adapterio. Gali nutrūkti centrinis laidas ir (arba) gali sutrikti medijos imtuvo veikimas.



- Nelieskite maitinimo adapterio šlapiomis rankomis.
- Pastebėję neįprastą maitinimo adapterio veikimą nedelsdami atjunkite jį nuo maitinimo lizdo.
- Prietaisas nuo maitinimo šaltinio neatjungiamas tol, kol jis prijungtas prie maitinimo lizdo, net jei jis nustatytas išsijungti.
- Ilgą laiką naudojamas, maitinimo adapteris įkaista: palietę ranka pajusite šilumą.

Draudžiama naudoti

Nemontuokite ir nenaudokite televizoriaus nurodytose vietose, aplinkoje ar situacijoje, nes televizorius gali sugesti arba sukelti gaisrą, elektros smūgį, žalą ir (arba) sužalojimus.

Vieta:

- Lauke (tiesioginėje saulėkaitoje), pajūryje, laive ar kitoje vandens transporto priemonėje, automobilyje, medicinos įstaigose, nestabiliuose vietose, šalia vandens, lietaus, drėgmės ar dūmų.
- Jei televizorius pastatytas viešosios pirties ar šilto baseino persirengimo kambaryje, jį gali pažeisti ore esanti siera ir pan.



- Jei norite geriausios vaizdo kokybės, saugokite ekraną nuo tiesioginio apšvietimo ar tiesioginių saulės spindulių.
- Nekilninkite televizoriaus iš šaltos patalpos į šiltą. Staigus aplinkos temperatūros pokyčiai gali sukelti drėgmės kondensaciją. Dėl to televizorius gali rodyti prastą vaizdą ir (arba) prarasti spalvas. Jei vis dėlto televizorius buvo paveiktas staigių temperatūros pokyčių, prieš jį įjungdami palaukite, kol visiškai išgaruos drėgmė.

Aplinka:

- Nestatykite televizoriaus vietose, kuriose yra karšta, drėgna ar itin daug dulkių; kuriose gali į vidų patekti vabzdžių; kuriose televizorių gali paveikti mechaninė vibracija; šalia degių objektų (žvakį ir kt.). Televizorių reikia saugoti nuo lašančių ar tyškančių skysčių, ant jo negalima statyti jokių daiktų su skysčiais, pvz., vazų.
- Nestatykite televizoriaus drėgnoje ar dulkeitoje vietoje, patalpoje, kurioje yra riebiauotų dūmų ar garų (šalia viryklių ir oro drėkintuvų). Galimas gaisras, elektros smūgis ar įrangos deformacija.



- Nestatykite televizoriaus vietose, kurios veikiamos aukštos temperatūros, pvz., kur krinta tiesioginiai saulės spinduliai, šalia radiatorių arba oro šildytuvų. Tokiomis sąlygomis televizorius gali perkaisti ir dėl to deformuotis ir (arba) sugesti.



Situacija:

- Nelieskite šlapiomis rankomis, esant nuimtam korpusui, nesinaudokite su gamintojo nerekomenduojamais priedais. Atjunkite televizorių iš maitinimo lizdo ir nuo antenos perkūnijus metu.
- Nestatykite televizoriaus taip, kad išsikištų į atvirą erdvę. Į televizorių atsitrinę žmonės gali susižeisti, o atsimušę daiktai gali pažeisti televizorių.



Sulūžusios dalys:

- Nieko nemeskite į televizorių. Ekranas stiklas gali sudūžti nuo smūgio ir sukelti rimtų sužalojimų.
- Jei įskils televizoriaus paviršius, nelieskite jo, kol neišjungsite iš maitinimo lizdo. Kitu atveju galima patirti elektros smūgį.

Kai nenaudojamas

- Jei kelias dienas neketinate naudotis televizoriumi, aplinkos apsaugos ir saugumo sumetimais jį reikėtų išjungti iš maitinimo tinklo.
- Paprastai išjungdami televizorių neatjungiate jo nuo maitinimo tinklo, tad dabar ištraukite kištuką iš maitinimo lizdo, kad išjungtumėte televizorių visiškai.
- Kai kuriuose televizoriuose yra funkcijų, kurios tinkamai veikia tik tada, kai televizorius paliktas veikti parengties režimu.

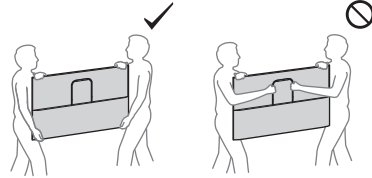

Dėl vaikų

- Nelieskite vaikams lipti ant televizoriaus.
- Laikykite mažus priedus vaikams nepasiekiamoje vietoje, kad vaikai jų netyčia neprarytų.

Jei kyla tokių problemų...

Nedelsdami **išjunkite** televizorių ir ištraukite kištuką iš maitinimo lizdo, jei atsiranda bet kuri iš šių problemų.

Kreipkitės į savo pardavėją arba „Sony“ aptarnavimo centrą, kad televizorių patikrintų kvalifikuoti techninės priežiūros specialistai.

Kai:

- Pažeistas maitinimo laidas.
- Prastai tinka maitinimo lizdas.
- Televizorius sugedo, nes buvo numestas, sutrenktas arba į jį kas nors buvo mesta.
- Per korpuso angas į vidų pateko skysčio ar koks kietas daiktas.

Apie LCD televizoriaus temperatūrą

Kai LCD televizorius naudojamas ilgą laiką, korpusas aplink ekraną skydą įšyla. Palietę ranka galite pajusti karštį.

PRIE SIENOS TVIRTINAMAS LAIKIKLIS (tik modeliams su priedamu prie sienos tvirtinamu laikikliu)

Toliau instrukcijoje parodyta, kaip tinkamai tvarkyti prie sienos tvirtinamą laikiklį. Perskaitykite visą šią informaciją ir prie sienos tvirtinamą laikiklį naudokite tinkamai.

Klientams:

- Siekdami išvengti sunkių sužeidimų ugnimi, elektros smūgio, gaminio apsvertimo ar kritimo pavojaus, laikykitės toliau pateikiamų atsargumo priemonių.
- Montavimo darbus patikėkite licencijuotiems rangovams, taip pat pasirūpinkite, kad šalia nebūtų mažų vaikų.
- Televizoriaus perkėlimą arba išmontavimą patikėkite licencijuotiems rangovams.
- Neišsukite sraigtų ar kitų tvirtinimo detalių, kai televizorius pritvirtintas.
- Nekeiskite sienos tvirtinamo laikiklio detalių.
- Netvirtinkite jokios įrangos, jei nenurodyta.
- Be televizoriaus, ant prie sienos tvirtinamo laikiklio nedėkite kitų daiktų.
- Nesiremkitė prie televizoriaus ir neužkabinkite jo.
- Nespauskite televizoriaus per smarkiai valydami ar atlikdami priežiūros darbus.

Informacija „Sony“ prekybos atstovams ir tiekėjams:

- Toliau pateikiamos instrukcijos skirtos tik „Sony“ prekybos atstovams ir tiekėjams. Perskaitykite toliau pateikiamas atsargumo priemones ir ypač paisykite saugos reikalavimų gaminio montavimo, priežiūros ir patikros metu.
- Pernešdami ar montuodami TV komplektą, laikykite jį iš šonų. Niekelkite TV laikydami už U formos strypą

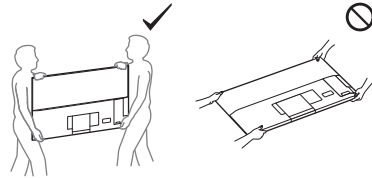
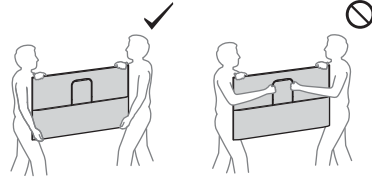

- Atlikdami darbus ar montuodami televizorių jokių būdu nepaguldykite jo.

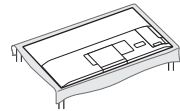

- Nemontuokite prie sienos tvirtinamo laikiklio ant sienos, jei televizorius kampani ar kraštinės neatitinka sienos formų.



- Netvirtinkite televizoriaus virš oro kondicionieriaus arba puo juo.
- Vadovaudamiesi nurodymais pridodamame prie sienos tvirtinamo laikiklio montavimo vadove prie sienos tvirtinamą laikiklį gerai pritvirtinkite prie sienos. Jei kuris nors sraigtas atsilaisvins arba iškris, prie sienos tvirtinamas laikiklis gali nukristi ir sužaloti arba sugadinti turą.
- Pridedamus varžtus ir tvirtinimo detales būtinai naudokite tinkamai laikydami šios instrukcijos nurodymų, pateikiamų prie sienos tvirtinamo laikiklio montavimo vadove. Jei naudosite pakaitines dalis, TV gali nukristi ir ką nors sužaloti arba TV gali sugesti.

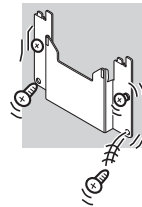

- Laikiklį būtinai surinkite tinkamai vadovaudamiesi nurodymais šiame prie sienos tvirtinamo laikiklio montavimo vadove.
- Gerai nustatytose vietose priveržkite sraigtus.
- Būkite atsargūs, kad montuodami nesutrenktumėte televizoriaus.
- Televizorių montuokite ant stačios ir plokščios sienos.
- Tinkamai sumontavę televizorių gerai pritvirtinkite kabelius.
- Saugokite, kad maitinimo laidas ar jungiamieji kabeliai nebūtų sužnybti, nes gali apsinuoginti vidiniai laidininkai ir įvykti trumpasis jungimas ar nutrukti elektros tiekimas.



Atsargumo priemonės

Televizoriaus žiūrėjimas

- Televizorių žiūrėkite vidutinėje šviesoje, nes žiūrint televizorių silpnoje šviesoje arba labai ilgai, pavargsta akys.
- Naudojamiesi ausinėmis, nenustatykite per didelio garso, nes gali būti pažeista klausos.

(Tik 3D palaikantys modeliai)

- Žiūrėdami 3D vaizdus arba žaisdami stereoskopinius 3D žaidimus, kai kurie žmonės gali patirti diskomforto jausmą (akių sitempimoja, nuovargį ar pykinimą). Visiems žiūrovams „Sony“ rekomenduoja daryti reguliarius pertraukus žiūrint 3D vaizdus arba žaidžiant stereoskopinius 3D žaidimus. Būtinų pertraukų trukmė ir dažnumas priklauso nuo kiekvieno žmogaus. Jūs turite patys nuspręsti, kas jums geriausia. Jei jaučiate diskomfortą, nebežiūrėkite 3D vaizdų arba nebežaiskite stereoskopinių 3D žaidimų, kol diskomforto jausmas praeis; jei manote, kad reikia, pasitarkite su gydytoju. Taip pat turėtumėte peržiūrėti (i) bet kokio su televizoriumi naudojamo kito prietaiso ar laikmenos naudojimo instrukciją ir (ii) mūsų tinklalapį (www.sony.eu/support), kuriame rasite naujausią informaciją. Mažų vaikų rega (ypač jaunesnių nei šešerių metų) dar vystosi. Pasitarkite su gydytoju (pvz., pediatru arba akių gydytoju) prieš leisdami mažiems vaikams žiūrėti 3D vaizdus arba žaisti stereoskopinius 3D žaidimus. Suaugusieji turi prižiūrėti mažus vaikus, kad jie laikytųsi minėtų rekomendacijų.
- Nenaudokite, nelaikykite ir nepalikite 3D akinų arba baterijos prie ugnies ar vietose, kur yra aukšta temperatūra, pvz., tiesioginėje saulės šviesoje ar nuo saulės įkaitusiam automobilyje.

Skystųjų kristalų (LCD) ekranas

- Nors LCD ekranas pagamintas naudojant aukšto tikslumo technologiją ir veikia su 99,99 proc. ar net daugiau vaizdo taškų, tačiau LCD ekrane nuolat gali pasirodyti juodų taškių arba ryškių šviesos taškių (raudonų, mėlynų arba žalių). Tai konstrukcinė LCD ekranų ypatybė, o ne gedimas.
- Nespauskite ir nebraižykite priekinio filtro, nedėkite ant šio televizoriaus jokių daiktų. Vaizdas gali tapti netolygus arba galite netgi sugadinti LCD ekraną.
- Jei televizorius bus naudojamas šaltoje vietoje, vaizdas gali tapti „dėmėtas“ arba užtemti. Tai ne gedimas. Šis reiškinys išnyksta pakilus temperatūrai.
- Nuolat rodant nejudančius paveikslėlius, gali atsirasti šešėlių. Po kelių akimirklų jie gali išnykti.
- Televizoriui veikiant jo ekranas ir korpusas įšyla. Tai nėra gedimas.
- LCD ekrane yra nedaug skystųjų kristalų. Vadovaukitės vietos potvarkiais ir taisyklėmis dėl utilizavimo.

Televizoriaus ekrano paviršiaus/korpuso tvarkymas ir valymas

Prieš valydami būtinai iš elektros lizdo ištraukite televizoriaus maitinimo laidą.

- Siekdam išvengti fizinio arba ekrano dangos nusidėvėjimo, laikykites šių atsargumo priemonių:
- Dulkes nuo ekrano paviršiaus ar korpuso švelniai nubraukite drėgnu audiniu. Jei lieka dulkių, nušluostykite jas minkštu audiniu, šiek tiek sudrėkintu atskiestu švelniu valymo tirpalu.
- Nepurškite vandens arba detergento tiesiai ant televizoriaus. Jis gali nuvarvėti į ekrano apačią arba ant išorinių dalių, taip pakliūti į televizoriaus vidų ir sugadinti jį.



- Niekada nenaudokite jokio šveitiklio, šarminio arba rūgštinio valiklio, šveitimo miltelių arba laukaus tirpalo (pvz., spirito, benzolo, tirpiklio arba insekticido). Naudojant tokias medžiagas arba esant ilgesniam sąlyčiui su gumos arba vinilo medžiagomis, galima pažeisti ekrano paviršių ir korpuso medžiagą.
- Nelieskite televizoriaus rankomis, jei ant jų yra kokių nors cheminių medžiagų, pavyzdžiui, rankų ar apsaugos nuo saulės kremo.
- Tinkamam vėdinimui užtikrinti rekomenduojama periodiškai išsiurbti vėdinimo angas.
- Reguliuodami televizoriaus kampa, judinkite televizorių iš lėto, kad jis nenukristų ar nenuslystų nuo savo stalinio stovo.

Papildoma įranga

- Bet kokias papildomas detales arba įrangą, kuri skleidžia elektromagnetinius spindulius, laikykite atokiai nuo televizoriaus. Antraip gali atsirasti vaizdo iškraipymas ir (arba) triukšmas.
- Ši įranga buvo patikrinta, ir buvo įrodyta, kad atitinka „EMC“ direktyvoje nustatytus apribojimus, kai naudojamas trumpesni nei 3 metrų signalo kabelis.

Rekomendacija dėl „F“ kištuko

Vidinis laidas iš jungiamosios dalies turi išsikišti ne daugiau nei 1,5 mm.

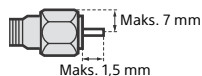

(„F“ kištuko nuorodinis brėžinys)

Bevielė įrenginio funkcija

- Nenaudokite šio prietaiso prie medicininės įrangos (širdies stimuliatoriaus ir pan.), nes dėl to medicininė įranga gali veikti netinkamai.
- Nors šis įrenginys siunčia ir gauna užšifruotus signalus, saugokitės neleisto informacijos perėmimo. Mes negalime priimti atsakomybės už dėl to kylančias problemas.

Įspėjimas dėl elgesio su nuotolinio valdymo pultu

- Dėdami baterijas, laikykitės tinkamo poliškumo.
- Nenaudokite kartu skirtingo tipo arba senų ir naujų baterijų.
- Utilizuokite baterijas aplinkai nekenkiančiu būdu. Tam tikruose regionuose gali būti baterijų utilizavimo taisyklės. Teiraukitės savo vietos valdžios institucijų.
- Atsargiai elkitės su nuotolinio valdymo pultu. Nemėtykite ir nelipkite ant jo, nepilkite ant jo skysčių.
- Nedėkite nuotolinio valdymo pulto netoli šilumos šaltinio, tiesioginių saulės spindulių veikiamoje vietoje arba drėgname kambariame.

PRIE SIENOS TVIRTINAMAS LAIKIKLIS (tik modeliams su priedamu prie sienos tvirtinamu laikikliu)

- Jei televizorių, sumontuotą ant prie sienos tvirtinamo laikiklio, naudosite ilgą laiką, siena už televizoriaus ar virš jo gali nublukti arba tapetai gali atsikiljuoti, priklausomai nuo to, iš kokių medžiagų pastatyta siena.
- Jei sumontuotas prie sienos tvirtinamas laikiklis bus nuimtas, sienoje liks sraigtams išgręžtos skylės.
- Nenaudokite prie sienos tvirtinamo laikiklio vietose, kur jį veiktų mechaninė vibracija.

Televizoriaus utilizavimas



Atitarnavusių elektrinių ir elektroninių įrenginių utilizavimas (ši direktyva galioja tik Europos Sąjungos ir kitoms Europos šalims, kur yra taikoma rūšiuotų atliekų surinkimo sistema)

Šis ženklas ant gaminio arba ant jo įpakavimo nurodo, kad šio gaminio negalima utilizuoti

kartu su buitinėmis atliekomis. Jį reikia pristatyti į atitinkamą surinkimo punktą, kur galima priduoti antriniam perdirbimui numatytus elektrinius ir elektroninius įrenginius. Teisingai utilizuodami šį produktą padėsite išvengti potencialių neigiamų pasekmių aplinkai ir žmonių sveikatai, kurios galėtų būti dėl neteisingo atsilaisvinimo nuo šio gaminio. Perdirbant medžiagas yra tausojami gamtos ištekliai. Išsamesnę informaciją dėl šio gaminio antrinio perdirbimo Jums gali pateikti miesto savivaldybė, atliekų tvarkymo tarnybos atstovas arba parduotuvėje, kurioje įsigijote gaminį.



Išnaudotų baterijų utilizavimas (ši direktyva galioja tik Europos Sąjungos ir kitoms Europos šalims, kur yra taikoma rūšiuotų atliekų surinkimo sistema)

Šis ženklas ant baterijos arba ant įpakavimo nurodo, kad su šiuo gaminiu komplektuojamos baterijos negalima išmesti su buitinėmis atliekomis. Ant kai kurių baterijų šis simbolis gali būti atvaizduotas kartu su cheminio elemento simboliu. Gyvsidabrio (Hg) arba švino (Pb) cheminio elemento simbolis yra nurodomas, jeigu baterijoje yra daugiau nei 0,0005 % gyvsidabrio arba daugiau nei 0,004 % švino. Teisingai utilizuodami tokias baterijas padėsite išvengti potencialių neigiamų pasekmių aplinkai ir žmonių sveikatai, kurios galėtų būti dėl neteisingo atsilaisvinimo nuo baterijos. Perdirbant medžiagas yra tausojami gamtos ištekliai. Tuo atveju, jeigu gaminio saugumo, veikimo arba duomenų integralumo užtikrinimui yra reikalingas nepertraukiamas ryšys su įmontuota baterija, ją yra leistina keisti tik kvalifikuotam serviso specialistui. Kad užtikrintumėte teisingą išnaudotos baterijos utilizavimą, nugabenkite ją į atitinkamą surinkimo punktą, kur galima priduoti antriniam perdirbimui numatytus elektrinius ir elektroninius įrenginius. Jeigu naudojate kitą bateriją, prašome, perskaitykite skyrių apie tai, kaip galima saugiai išimti bateriją iš gaminio. Nugabenkite bateriją į atitinkamą surinkimo punktą, kur galima priduoti antriniam perdirbimui išnaudotas baterijas. Išsamesnę informaciją dėl šio gaminio arba jo baterijos antrinio perdirbimo Jums gali pateikti miesto savivaldybė, atliekų tvarkymo tarnybos atstovas arba parduotuvėje, kurioje įsigijote gaminį.

Dalys ir valdikliai

Valdikliai ir indikatoriai

Tik KD-75XD9405, KD-65/55XD9305

Išskyrus KD-75XD9405, KD-65/55XD9305

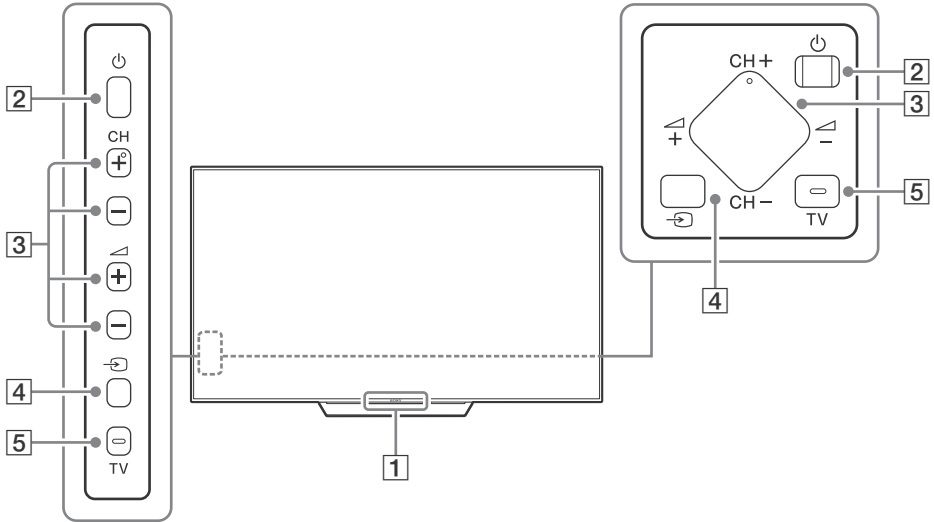

1 Nuotolinio valdymo jutiklis*1 / Šviesos jutiklis*1 / Apšvietimo šviesos diodas / „3D Sync“ siųstuvas*1*2

Apšvietimo šviesos diodas įsižiebia arba mirksi priklausomai nuo TV būsenos.

- Baltas
Įjungiant televizorių/vaizdų išjungimo režimą/programinės įrangos naujinimą ir pan.
- Žydras
Sujungiant su mobiliuoju įrenginiu belaidžiu būdu.
- Rožinis*2
Įrašymo režimas.
- Geltonas
Nustatytas laikmatis.

2 (Maitinimas)

3 CH +/- (Kanalas)

 +/- (Garsumas)

4 (Įvesties pasirinkimas)

Įjunkite ir pasirinkite įvesties šaltinį.

5 TV

Įjunkite televizorių, kad būtų parodytas televizijos kanalas arba įvestis.

*1 Nieko nedėkite arti jutiklio.

*2 Tik kai kuriuose regionuose/šalyse/TV modeliuose.

LT

Nuotolinio valdymo pulto naudojimas

Nuotolinio valdymo pulto dalių aprašas

Nuotolinio valdymo pulto forma, jo mygtukai, jų vieta ir funkcijos gali skirtis atsižvelgiant į jūsų regiono/šalies/televizoriaus modelį.

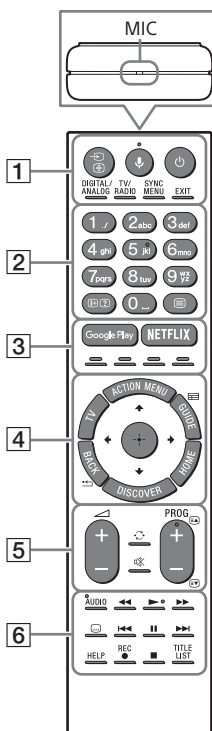

1 (Įvesties pasirinkimas/Teksto sustabdymas)

TV režimu: Įjunkite ir pasirinkite įvesties šaltinį.

Teksto režimu: Sustabdykite esamą puslapį.

(Mikrofonas)

Naudokite balso funkciją (t. y. įvairaus turinio ieškote balsu).

(TV parengtis)

Įjunkite arba išjunkite TV (parengties režimu).

DIGITAL/ANALOG

Perjunkite tarp skaitmeninio ir analoginio režimų.

TV/RADIO

Perjunkite tarp TV ar RADIO transliacijų.

SYNC MENU

Atidarykite „BRAVIA Sync“ meniu.

EXIT

Grįžkite į ankstesnį ekraną arba išeikite iš meniu. Kai yra prieinama interaktyvios taikomosios programos paslauga, paspauskite mygtuką, kad išjungtumėte paslaugą.

2 Skaitmenų mygtukai

(Informacija / Teksto rodymas)

Atidarykite informaciją.

(Tekstas)

Atidarykite tekstinę informaciją.

3 Google Play

Prisijunkite prie „Google Play“ interneto paslaugos.

NETFLIX (tik tam tikruose regionuose / šalyse/televizoriaus modeliuose)

Pasiekite „NETFLIX“ internetinę paslaugą.

Spalvoti mygtukai

Atlikite atitinkamą priskirtą funkciją.

4 ACTION MENU

Atidarykite kontekstinių funkcijų sąrašą.

TV

- Perjunkite TV kanalą ar įvestį iš kitų įrenginių.
- Įjunkite televizorių, kad būtų parodytas televizijos kanalas arba įvestis.

GUIDE/

Atidarykite skaitmeninį programų gidą.

BACK/

Grįžkite į ankstesnį ekraną.

HOME

Atidarykite TV pagrindinį meniu.

DISCOVER

Iškvieskite turinio juostą, kad galėtumėte ieškoti turinio.

(Elemento pasirinkimas / įvedimas)

5 +/- (Garsumas)

Sureguliuokite garsumą.

(Peršokti)



Peršokite pirmyn ar atgal tarp dviejų kanalų arba įvesčių. TV kaitalios tarp dabartinio kanalo arba įvesties ir paskutinio pasirinkto kanalo arba įvesties.

(Nutildymas)

Nutildykite garsą. Norėdami atkurti garsą, paspauskite mygtuką dar kartą.

PROG +/-//

TV režimu: Pasirinkite kanalą.

Teksto režimu: Pasirinkite kitą () arba ankstesnį () puslapį.

6 AUDIO

Keiskite šiuo metu žiūrimos programos kalbą.



Valdykite laikmenų turinį TV ir prijungtame su „BRAVIA Sync“ suderintame įrenginyje.

(Subtitrų nustatymai)

Įjunkite arba išjunkite subtitrus (jei yra tokia funkcija).

HELP

Atidarykite žinyno meniu. Informacijos vadovą galima pasiekti čia.

● REC

Įrašykite dabartinę programą, naudodamiesi USB HDD įrašymo funkcija.

TITLE LIST

Atidarykite pavadinimų sąrašą.

Jungčių schema

Daugiau informacijos apie jungtis ieškokite Žinynas (2 psl.).

Tik KD-75XD9405, KD-75XD85xx, KD-65/55XD9305

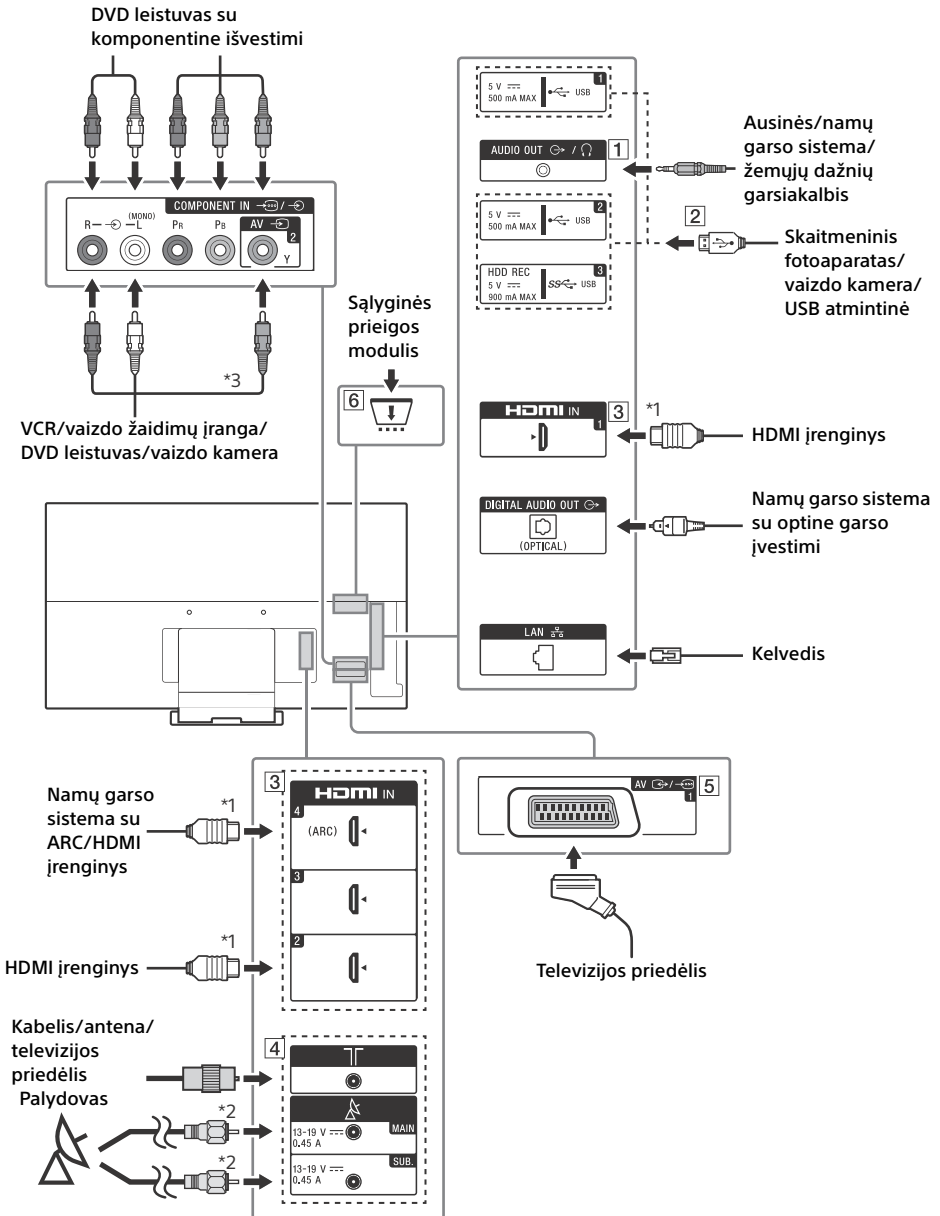

Išskyrus KD-75XD9405, KD-75XD85xx, KD-65/55XD9305

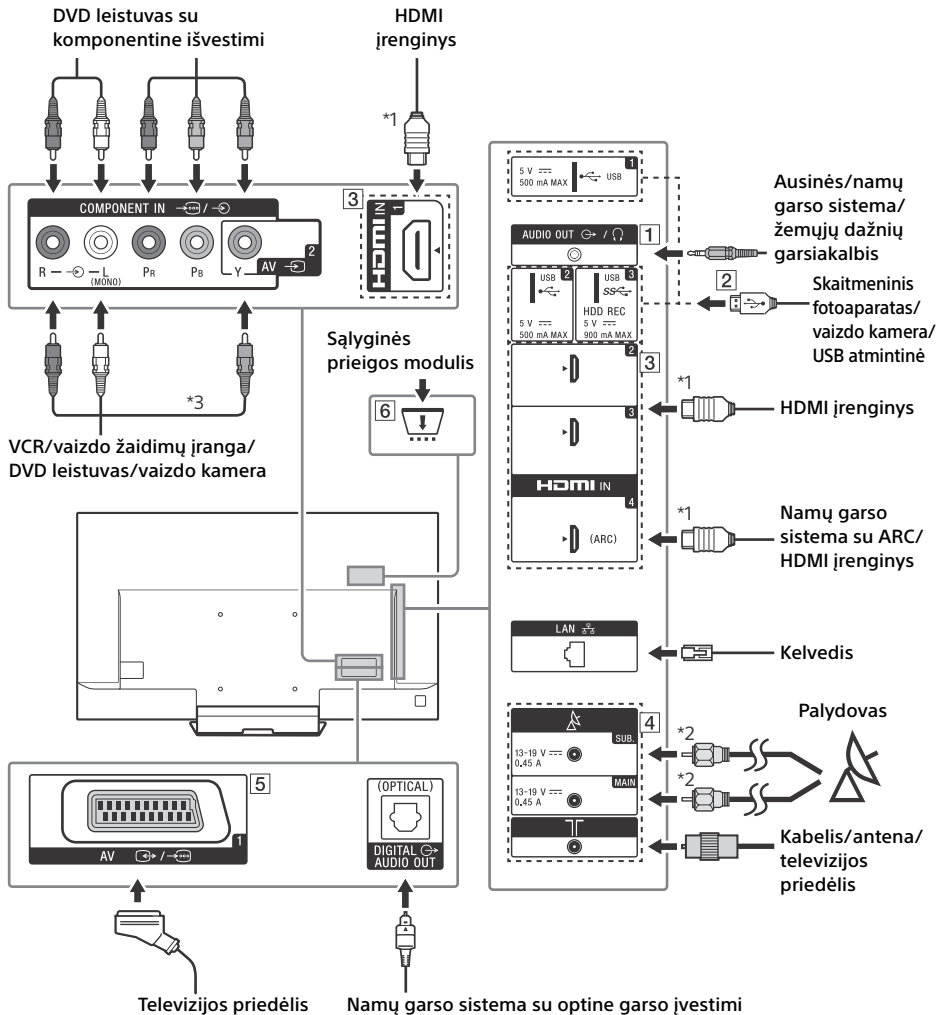

1 AUDIO OUT*4

- Norėdami klausytis TV garso per prijungtą įrangą, paspauskite **HOME**. Pasirinkite [Nustatymai] → [Garsas] → [Ausinių/garso išvestis] ir pasirinkite norimą elementą.

2 **USB 1/2**, **USB 3 (HDD REC)*5**

- Prijungtas stambus USB įrenginys gali trukdyti kitiems prijungtiems įrenginiams.
- Jei norite prijungti stambų USB įrenginį,junkite jį į lizdą USB 1.

3 **HDMI IN 1/2/3/4**

- Jei norite prijungti skaitmeninę garso sistemą, suderinamą su garso grįžties kanalo (ARC) technologija, naudokite lizdą HDMI IN 4. Kitaip bus būtina papildoma jungtis su DIGITAL AUDIO OUT (OPTICAL).

4 **(RD įvestis)**, **(Palydovinė įvestis)**

- Jungtys antžeminės/kabelinės ir palydovinės televizijų kabeliams. Prijungimo veiksmai: MAIN → Antenna → SUB.
- Lizdą SUB. naudokite tik jungdami dviejų imtuvų režimą, išskyrus atvejus, kai naudojama paskirstymo vienu laidu technologija (EN50494).

5 **AV 1**

- Prijunkite SCART kabeliu. Kai prijungiate analoginį dekoderį, TV derintuvas siunčia j dekoderį užšifruotus signalus, o dekoderis juos iššifruoja prieš išsiųsdamas.

6 **CAM (sąlyginės prieigos modulis)**

- Leidžia pasiekti mokamas TV paslaugas. Išsamios informacijos ieškokite prie CAM pridėtame instrukcijų vadove.
- Išmaniosios kortelės nekiškite tiesiai į TV CAM lizdą. Ji turi būti įtaisyta į įgalioto pardavėjo tiekiamą sąlyginės prieigos modulį.
- CAM nepalaikomas kai kuriose šalyse/regionuose. Tikslesnę informaciją gali suteikti įgaliotas pardavėjas.
- Kai po internetinio vaizdo įrašo perjungiate skaitmeninę programą, gali būti parodytas CAM pranešimas.

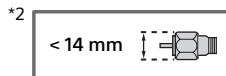
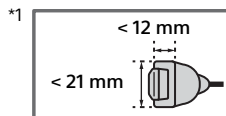

*3 Jei norite prijungti monofoninę įrangą, junkite prie L (MONO) garso lizdo.

*4 Palaikomas tik 3 kontaktų stereofoninis minikištukas.

*5 Tik kai kuriuose regionuose/šalyse/TV modeliuose.

TV montavimas prie sienos

Pridedamo prie sienos tvirtinamo laikiklio naudojimas (tik KD-75XD9405, KD-65/55XD9305)

Pirkėjams

Norint sumontuoti šį gaminį, reikia turėti pakankamai kompetencijos. Dėl montavimo kreipkitės į „Sony“ prekybos atstovus ar licencijuotus tiekėjus, o montavimo metu ypatingą dėmesį skirkite saugai. „Sony“ nėra atsakinga už jokią žalą ar sužalojimus, kilusius dėl neteisingo pernešimo ar montavimo arba sumontavus kitus, nei nurodyti, gaminius. Jūsų teisėms pagal įstatymą (jei tokių yra) tai įtakos neturi.

„Sony“ prekybos atstovams ir tiekėjams

Norint sumontuoti šį gaminį, reikia turėti pakankamai kompetencijos. Atidžiai perskaitykite šią naudojimo instrukciją, kad montavimo darbus atliktumėte saugiai. „Sony“ nėra atsakinga už jokią žalą ar sužalojimus, kilusius dėl neteisingo pernešimo ar montavimo.

Pastabos

- Žr. 3 psl. (Saugos informacija) ir 7 psl. (Atsargumo priemonės) esančią informaciją apie PRIE SIENOS TVIRTINAMĄ LAIKIKLĮ, prieš atlikdami prie sienos tvirtinamo laikiklio montavimo darbus.
- Vėl pritvirtindami ant stalo pastatomą stovą, anksčiau išsuktus sraigtus įsukite į pradines skylės TV galinėje pusėje.
- Įsitikinkite, kad ant sienos yra pakankamai vietos TV ir kad ji gali išlaikyti mažiausiai keturis kartus didesnį svorį nei TV. Kaip montuoti TV prie sienos, žr. toliau pateiktą lentelę. TV svorį žr. 24 psl.-26 psl. (Techniniai duomenys).



Instrukcijų, kaip montuoti jūsų televizoriaus modeliui skirtą prie sienos tvirtinamą laikiklį, ieškokite pridedamame prie sienos tvirtinamo laikiklio montavimo vadove.

Pasirinktinio prie sienos tvirtinamo laikiklio naudojimas

Šioje TV naudojimo instrukcijoje parodyti tik paruošiamieji TV montavimo prie sienos etapai.

Pirkėjams:

Dėl saugumo ir siekdama apsaugoti gaminį, bendrovė „Sony“ griežtai rekomenduoja, kad TV montavimo darbus atliktų „Sony“ prekybos atstovai ar licencijuoti tiekėjai. Nebandykite jo montuoti patys.

„Sony“ prekybos atstovams ir tiekėjams:

Šio gaminio montavimo, periodinės priežiūros ir patikrinimo metu visą dėmesį skirkite saugai.

Norint sumontuoti šį gaminį, reikia turėti pakankamai kompetencijos – ypač nustatant, ar siena pakankamai tvirta, kad atlaikytų TV svorį. Šio gaminio tvirtinimo prie sienos darbus patikėkite „Sony“ prekybos atstovams ar licencijuotiems tiekėjams, o montavimo metu pakankamą dėmesį skirkite saugai. „Sony“ nėra atsakinga už jokią žalą ar sužalojimus, kilusius dėl neteisingo pernešimo ar montavimo.

TV prie sienos montuokite naudodami prie sienos tvirtinamą laikiklį SU-WL450 (nepridėtas) (KD-65/55XD9305, KD-65/55XD85xx, FW-65/55XD85xx).

Montuodami prie sienos tvirtinamą laikiklį taip pat žr. prie sienos tvirtinamo laikiklio naudojimo instrukciją ir montavimo nurodymus.

Pastabos

- Išsuktus sraigtus laikykite saugioje ir vaikams nepasiekiamoje vietoje.



Prie sienos tvirtinamo laikiklio, skirto Jūsų TV modeliui, montavimo instrukcijas rasite tinklalapyje:
www.sony.eu/tv/wall-mount-bracket-manual

Tik KD-65/55XD9305

1 Nuimkite stovo dangtį ir jungčių dangtelius.

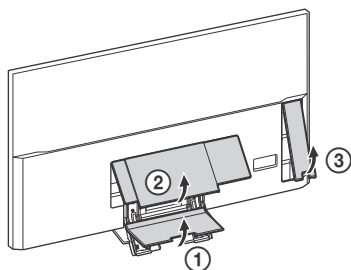

2 Išsukite varžtus televizoriaus nugarėlėje.

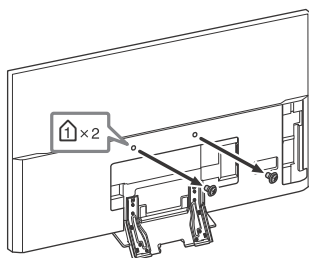

3 Pritvirtinkite tvirtinimo prie sienos elementą (pridedama su televizoriumi) televizoriaus nugarėlėje (kad būtų lygiagretu sienai).

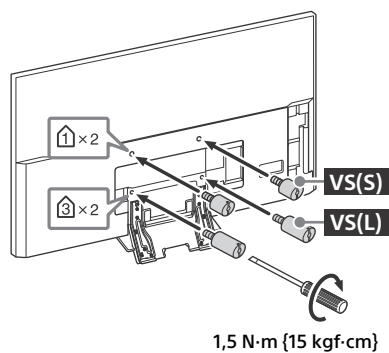

Pastabos

- Jei naudojate elektrinį sukтуvą, nustatykite maždaug 1,5 N·m {15 kgf·cm} sukimo momentą.
- Tvirtindami tvirtinimo prie sienos elementus būtinai juos priveržkite.
Tvirtindami tvirtinimo prie sienos elementą naudokite tik plokščiąjį atsuktuvą. Jei naudosite kitą įrankį, tvirtinimo prie sienos elementus galite priveržti per stipriai ir sugadinti televizorių.

Tik KD-65/55XD85xx, FW-65/55XD85xx

Išsukite varžtus televizoriaus nugarėlėje.

KD-65XD85xx, FW-65XD85xx

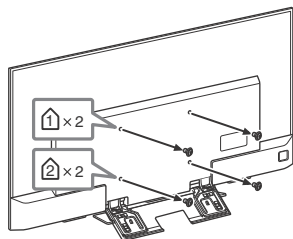

KD-55XD85xx, FW-55XD85xx

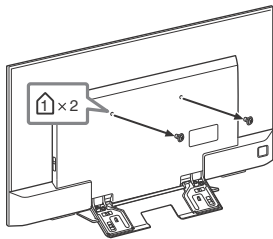

Tik KD-75XD9405, KD-75XD85xx, FW-75XD85xx

Jūsų televizorius gali būti montuojamas naudojant prie sienos tvirtinamą laikiklį (parduodamas atskirai). (Ant stalo pastatomo stovo nuėmimas nuo televizoriaus).

Pirmiausia paruoškite televizorių montavimui naudojant prie sienos tvirtinamą laikiklį, tik tada sujunkite kabelius.

Dėl saugumo ir siekdama apsaugoti gaminį, bendrovė „Sony“ griežtai rekomenduoja, kad TV tvirtinimo prie sienos darbus atliktų kvalifikuoti darbuotojai. Nebandykite jo montuoti patys.

- Vadovaukitės instrukcijomis, pateiktomis su jūsų modeliui tinkamu prie sienos tvirtinamu laikikliu. Norint sumontuoti šį TV, reikia turėti pakankamai kompetencijos – ypač nustatant, ar siena pakankamai tvirta, kad atlaikytų TV svorį.
- Neįnaudojamus sraigtus ir ant stalo pastatomą stovą laikykite saugioje vietoje. Varžtus laikykite mažiems vaikams nepasiekiamoje vietoje.

Tik KD-75XD9405

1 Nuimkite stovo dangtį ir jungčių dangtelius.

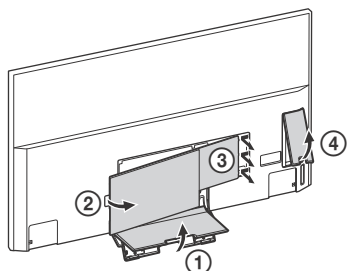

2 Išsukite varžtus televizoriaus nugarėlėje.

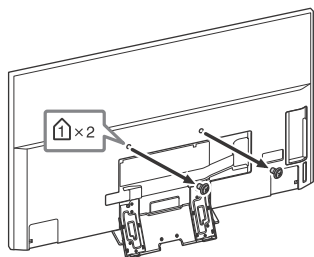

3 Pritvirtinkite tvirtinimo prie sienos elementą (pridedama su televizoriumi) televizoriaus nugarėlėje (kad būtų lygiagretu sienai).

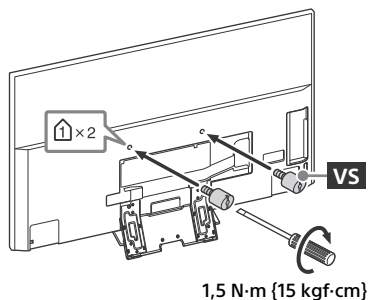

Pastabos

- Jei naudojate elektrinį suktuvą, nustatykite maždaug 1,5 N·m {15 kgf·cm} sukimo momentą.
- Tvirtindami tvirtinimo prie sienos elementus būtinai juos priveržkite. Tvirtindami tvirtinimo prie sienos elementą naudokite tik plokščiąjį atsuktuvą. Jei naudosite kitą įrankį, tvirtinimo prie sienos elementus galite priveržti per stipriai ir sugadinti televizorių.

4 Nuimkite ant stalo pastatomą stovą nuo televizoriaus.

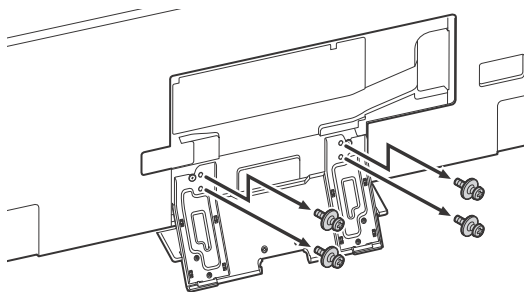

5 Pritvirtinkite prie sienos tvirtinamą laikiklį (nepridedama) naudodami varžtus (nepridedama).

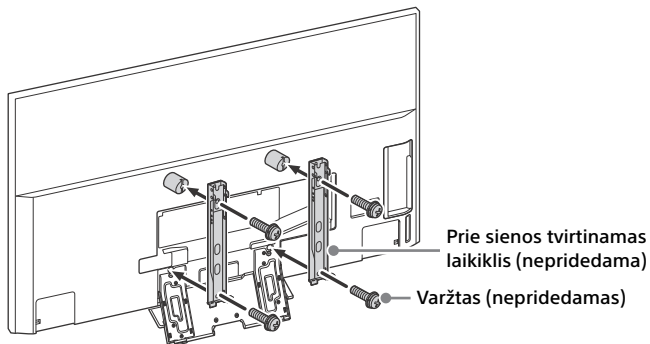

Pastabos

- Jei naudojate elektrinį suktuvą, nustatykite maždaug 1,5 N·m {15 kgf·cm} sukimo momentą.

Tik KD-75XD85xx, FW-75XD85xx

1 Nuimkite stovo dangtį.

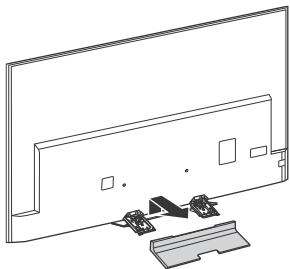

2 Išukite varžtus televizoriaus nugarėlėje.

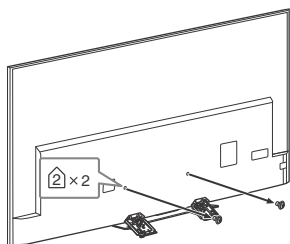

3 Nuimkite ant stalo pastatomą stovą nuo televizoriaus.

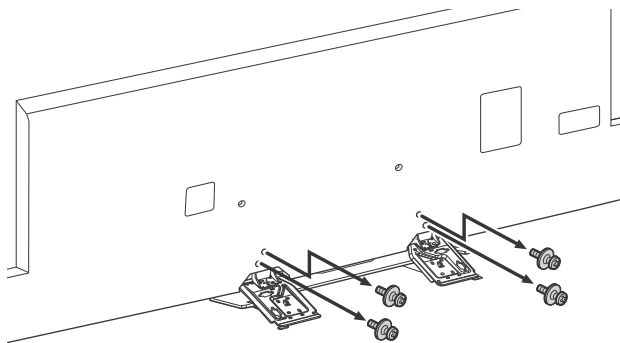

LT

- 4** Pritvirtinkite prie sienos tvirtinamą laikiklį (nepridedama) naudodami varžtus (nepridedama).

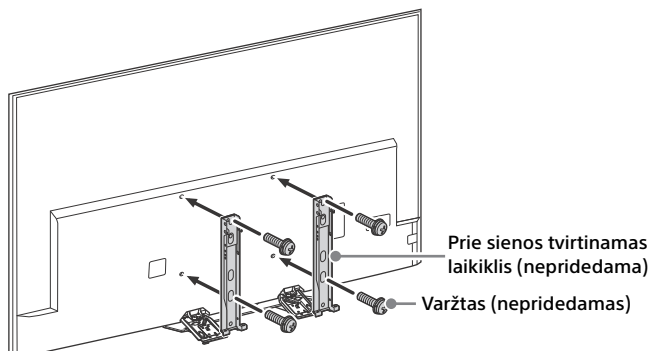

Pastabos

- Jei naudojate elektrinį suktuvą, nustatykite maždaug 1,5 N·m {15 kgf·cm} sukimo momentą.

Trikčių šalinimas

Kad jūsų TV programinė įranga nebūtų pasenusi, būtina, naudojantis skaitmenine transliavimo sistema arba internetu, atsisiųsti naujausią programinės įrangos informaciją ir atnaujinti programinę įrangą. Kad prasidėtų programinės įrangos atnaujinimas, pasirinkite [Atnaujinti dabar]. Atnaujinant programinę įrangą žybsi baltos spalvos apšvietimo šviesos diodas.

Naujinant programinę įrangą bus rodomas toks ekranas su pranešimu [Updating...]
(Naujinama...).

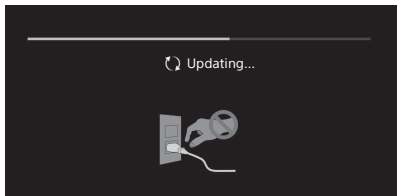

Kol atnaujinama programinė įranga, neatjunkite KS maitinimo laido. Antraip programinė įranga gali būti atnaujinta ne visiškai ir dėl to gali veikti netinkamai. Programinės įrangos atnaujinimas gali trukti iki 30 minučių. Jei programinės įrangos nenorite naujinti automatiškai, paspauskite **HOME** ir pasirinkite [Žinynas] → [Sistemos program. įrangos atnaujinimas] → [Autom. progr. įr. parsiumimas] → [Išjungta].

Kai įjungiate TV į maitinimo tinklą, šiek tiek laiko gali nepavykti įjungti TV netgi paspaudus nuotolinio valdymo pulto arba TV maitinimo įjungimo mygtuką, nes reikia laiko sistemai inicijuoti. Palaukite maždaug vieną minutę, tadajunkite dar kartą.

Kai įjungiate paspausdami nuotolinio valdymo pulto arba TV maitinimo įjungimo mygtuką, praeina šiek tiek, kol įžiebiamas apšvietimo šviesos diodas ir kol ima veikti nuotolinio valdymo pultas.

Kai raudonai mirksi LED apšvietimas, suskaičiuokite, kiek kartų jis mirkteli (intervalo trukmė – trys sekundės).

Jei apšvietimo šviesos diodas mirksi raudonai, nustatykite televizorių iš naujo – dviem minutėms atjunkite maitinimo laidą, paskui vėl įjunkite televizorių.

Jei problema išlieka, kreipkitės į savo prekybos atstovą ar „Sony“ aptarnavimo centrą, nurodydami, kiek kartų raudonai žybsi LED apšvietimas (pertraukos trukmė – trys sekundės). Atjunkite maitinimo laidą ir informuokite savo prekybos atstovą arba „Sony“ techninės priežiūros centrą.

Kai LED apšvietimas nemirksi, patikrinkite šiose lentelėse nurodytus elementus.

Be to, galite skaityti žinyno skyrių apie trikčių šalinimą arba atlikti automatinę diagnostiką – pasirinkite [Žinynas] → [Savidiagnostika]. Jei problema išlieka, kreipkitės į kvalifikuotą remonto meistrą.

Triktytis ir jų šalinimo sprendimai

LT

Nėra vaizdo (ekranas tamsus) ir garso.

- Patikrinkite antenos/kabelio jungtį.
- Prijunkite TV prie maitinimo tinklo ir paspauskite TV arba nuotolinio valdymo pulto mygtuką .

Kai kurių programų nepavyksta suderinti.

- Patikrinkite antenos/kabelio jungtį.
- Galėjo įvykti palydovo kabelio trumpasis jungimas arba kilo problemų dėl kabelio jungimo. Patikrinkite kabelio jungtį, paskui maitinimo įjungimo/išjungimo mygtuku išjunkite ir vėl įjunkite televizorių.
- Įvestas dažnis į diapazoną nepatenka. Kreipkitės į gauto palydovo transliacijos bendrovę.

Nepavyko surasti kabelinės televizijos paslaugų (programų).

- Patikrinkite, ar gerai prijungtas kabelis, arba derinimo konfigūraciją.
- Pabandykite [Skaitmeninis automatinis derinimas] pasirinkdami [Antena] vietoj [Kabelis].

Neveikia nuotolinio valdymo pultas.

- Pakeiskite baterijas.

Pamiršote [Užraktas nuo vaikų] slaptažodį.

- Vietoje PIN kodo įveskite 9999. Pasirinkdami [Nustatymai] → [Užraktas nuo vaikų] → [Pakeisti PIN kodą] atnaujinkite PIN kodą.

Televizoriaus aplinka įšyla.

- Jei televizorius naudojamas ilgesnį laiko tarpą, jo aplinka įšyla. Prilietę televizorių ranka galite pajusti karštį.

Įšaldytas garsas arba vaizdas, tuščias ekranas arba telev. nereaguoja į telev. ar nuotolinio valdymo pulto mygtukus.

- Paprasčiausiai iš naujo nustatykite telev.: dviem minutėms atjunkite kintamosios srovės maitinimo laidą nuo televizoriaus, paskui jį vėl prijunkite.

Ant TV nerandate mygtukų , CH+/-, , +/-,  ir TV.

- Žr. toliau pateiktą paveikslą, kuriame parodyta mygtukų ant TV vieta.

Tik KD-75XD9405, KD-65/55XD9305

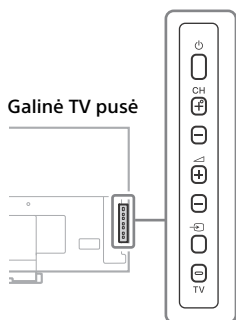

Išskyrus KD-75XD9405, KD-65/55XD9305

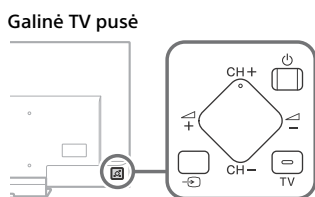

Šviečia apšvietimo šviesos diodas.

- Jei nenorite, kad apšvietimo šviesos diodas šviestų, galite jį išjungti. Paspauskite **HOME**, tada pasirinkite [Nustatymai] → [LED apšvietimas] → [Išjungta].

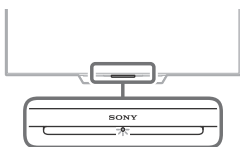

Neįmanoma prisijungti prie belaidžio kelvedžio per WPS (Wi-Fi Protected Setup).

- Jei naudojate WEP apsaugą, pasirinkite [Lengvas] → [Wi-Fi] → [Prisijungti pagal paieškos sąrašą]. Tada pasirinkite tinklo, prie kurio norite jungtis, pavadinimą (SSID).

Tinklo konfigūracijoje neįmanoma rasti reikiamo tinklo pavadinimo.

- Pasirinkite [[Rankinis įvedimas]] ir paspauskite , kad įvestumėte tinklo pavadinimą.

Techniniai duomenys

Sistema

Skydo sistema

LCD (skystųjų kristalų ekranas), foninio apšvietimo šviesos diodas

Televizijos sistema

Priklauso nuo šalies/pasirinkto regiono/televizoriaus modelio

Analoginė: B/G, D/K, L, I

Skaitmeninė: DVB-T/DVB-C

DVB-T2*

Palydovas*: DVB-S/DVB-S2

Spalvų/vaizdo sistema

Analoginė: PAL, SECAM, NTSC3.58 (tik vaizdo įvestis), NTSC4.43 (tik vaizdo įvestis)

Skaitmeninė: žr. Žinyną.

Kanalų aprėptis

Priklauso nuo šalies/pasirinkto regiono/televizoriaus modelio

Analoginė: UHF/VHF/kabelinė

Skaitmeninė: UHF/VHF/kabelinė

Palydovas*: IF dažnis 950-2150 MHz

Garso išvestis

KD-75XD9405, KD-75XD85xx, KD-65/55XD9305:

7,5 W + 7,5 W + 7,5 W + 7,5 W

KD-65/55XD85xx: 10 W + 10 W

Belaidė technologija

Protokolas IEEE802.11ac/a/b/g/n

(Kai kuriose šalyse/regionuose IEEE802.11ac gali būti neprieinamas.)

„Bluetooth“ 4.1 versija

* Ne visuose televizoriuose yra DVB-T2 ar DVB-S/S2 technologija arba palydovo antenos lizdas.

Įvesties/išvesties lizdai

Antena/kabelis

75 omų išorinis gnybtas VHF/UHF

Palydovinė antena

Vidinė F tipo jungtis IEC169-24, 75 omų.

„DiSEqC 1.0“, LNB 13 V/18 V & 22 kHz tonas, paskirstymas vienu kabeliu EN50494.

 AV1

21 kontakto „SCART“ jungtis („CENELEC“ standartas), įskaitant garso/vaizdo įvestį, RGB įvestį ir televizoriaus garso/vaizdo išvestį.

 COMPONENT IN

YPbPr (komponentinis vaizdas): 1080p (50, 60 Hz), 1080i (50, 60 Hz), 720p (50, 60 Hz), 576p, 576i, 480p, 480i

Garso įvestis (fono-signalu lizdai)

AV2

Vaizdo įvestis (bendras fono signalo kontaktas su Y įvestimi)

HDMI IN 1, 2, 3, 4 (palaikoma 4K skyra, Suderinamas su HDCP 2.2)

Vaizdas (2D):

4096 × 2160p (50, 60 Hz)*, 4096 × 2160p (24 Hz)*, 3840 × 2160p (50, 60 Hz), 3840 × 2160p (24, 25, 30 Hz), 1080p (30, 50, 60 Hz), 1080i/24p, 1080i (50, 60 Hz), 720p (30, 50, 60 Hz), 720i/24p, 576p, 576i, 480p, 480i, kompiuterio formatai

* 3840 × 2160 p rodoma, kai įvesta 4096 × 2160 p

Vaizdas (3D) (Tik 3D palaikantys modeliai):

Kadrų pakavimas: 1080p (30 Hz), 1080i/24p, 1080i (50, 60 Hz), 720p (30, 50, 60 Hz), 720i/24p
Šalia vienas kito: 1080p (50, 60 Hz), 1080i/24p, 1080i (50, 60 Hz), 720p (50, 60 Hz)
Virš-po: 1080p (30, 50, 60 Hz), 1080i/24p, 1080i (50, 60 Hz), 720p (50, 60 Hz)

Garsas: 5,1 kanalo tiesinė PCM: 32, 44,1, 48, 88,2, 96, 176,4 ir 192 kHz, 16, 20 ir 24 bitai, „Dolby Digital“ ir DTS

„ARC“ („Audio Return Channel“) (tik HDMI IN 4)

DIGITAL AUDIO OUT (OPTICAL)

Skaitmeninis optinis lizdas (Dviejų kanalų linijinis PCM, „Dolby Digital“, „DTS“)

AUDIO OUT   (stereofoninis mini lizdas)

Ausinės, garso išvestis, Žemųjų dažnių garsiakalbis

 1,  2, **SS**  3 (HDD REC)*¹

USB įrenginio prievadas (SS  3 USB standžiojo disko įrenginys funkcijai REC)

1 ir 2 USB prievadai palaiko didelės spartos USB (USB 2.0).

3 USB prievadas palaiko „Super Speed“ USB (USB 3.0).



CAM (sąlyginės prieigos modulio) anga



LAN

„10BASE-T/100BASE-TX“ jungtis (pagal tinklo veikimo aplinką sujungimo greitis gali skirtis, „10BASE-T/100BASE-TX“ ryšio greitis ir ryšio kokybė šiam televizoriui negarantuojami).

 DC IN 24 V (tik KD-65/55XD9305),

 DC IN 19.5 V (tik KD-55XD85xx)

Maitinimo adapterio įvestis

Kita

Papildomi priedai

Prie sienos tvirtinamas laikiklis: SU-WL450

(tik KD-65/55XD9305, KD-65/55XD85xx)

Žemųjų dažnių garsiakalbis: SWF-BR100

Aktyvieji 3D akiniai: TDG-BT500A
(tik KD-75XD9405, KD-65/55XD9305)



Eksploatavimo temperatūra
0 °C – 40 °C

Eksploatavimo drėgmė

10 % – 80 % santykinis oro drėgnis (be kondensacijos)

Maitinimo informacija, gaminio duomenys ir kita

Maitinimo įtampa

išskyrus modelius su pridėdamu maitinimo adapteriu

220 V – 240 V (kintamoji srovė), 50 Hz
tik modeliai su pridėdamu maitinimo adapteriu

24 V DC naudojant maitinimo adapterį
(KD-65/55XD9305)

19,5 V DC naudojant maitinimo adapterį
(KD-55XD85xx / FW-55XD85xx)

Parametrai: 220 V – 240 V (kintamoji srovė), 50 Hz

Energijos efektyvumo klasė

KD-75XD9405: A

KD-75XD85xx / FW-75XD85xx: A+

KD-65XD9305: B

KD-65XD85xx / FW-65XD85xx: A+

KD-55XD9305: B

KD-55XD85xx / FW-55XD85xx: A

Ekranas dydis (išmatuotas įstrižai) (apie)

KD-75XD9405: 189,3 cm / 75 colių

KD-75XD85xx / FW-75XD85xx: 189,3 cm / 75 colių

KD-65XD9305: 163,9 cm / 65 colių

KD-65XD85xx / FW-65XD85xx: 163,9 cm / 65 colių

KD-55XD9305: 138,8 cm / 55 colių

KD-55XD85xx / FW-55XD85xx: 138,8 cm / 55 colių

Naudojama galia

[Standartinis] režimu

KD-75XD9405: 202 W

KD-75XD85xx / FW-75XD85xx: 147 W

KD-65XD9305: 167 W

KD-65XD85xx / FW-65XD85xx: 119 W

KD-55XD9305: 134 W

KD-55XD85xx / FW-55XD85xx: 103 W

[Ryškus] režimu

KD-75XD9405: 352 W

KD-75XD85xx / FW-75XD85xx: 262 W

KD-65XD9305: 225 W

KD-65XD85xx / FW-65XD85xx: 214 W

KD-55XD9305: 217 W

KD-55XD85xx / FW-55XD85xx: 157 W

Vidutinės metinės elektros energijos sąnaudos*2

KD-75XD9405: 280 kWh

KD-75XD85xx / FW-75XD85xx: 204 kWh

KD-65XD9305: 232 kWh

KD-65XD85xx / FW-65XD85xx: 165 kWh

KD-55XD9305: 186 kWh

KD-55XD85xx / FW-55XD85xx: 143 kWh

Naudojama galia parengties režimu*3*4

0,50 W (27 W programinės įrangos arba EPG naujinimo režimu)

Ekranu skiriamoji geba

3840 taškų (horizontaliai × 2160 linijų (vertikaliai))

Nominali išvestis

USB 1/2: 5 V, $\overline{\text{---}}$, 500 mA Maks.

USB 3: 5 V, $\overline{\text{---}}$, 900 mA Maks.

Matmenys (apie) (p × a × g)

Su ant stalo pastatomu stovu

KD-75XD9405: 167,2 × 101,7 × 32,7 cm

KD-75XD85xx: 167,7 × 102,6 × 28,6 cm

KD-65XD9305: 145,8 × 89,1 × 27,5 cm

KD-65XD85xx: 145,4 × 89,4 × 27,9 cm

KD-55XD9305: 123,9 × 76,9 × 26,1 cm

KD-55XD85xx: 123,1 × 77,0 × 26,3 cm

Be ant stalo pastatomo stovo

KD-75XD9405: 167,2 × 96,0 × 5,2 cm

KD-75XD85xx: 167,7 × 96,9 × 4,9 cm

KD-65XD9305: 145,8 × 83,9 × 3,6 cm

KD-65XD85xx: 145,4 × 84,2 × 4,4 cm

KD-55XD9305: 123,9 × 71,7 × 3,6 cm

KD-55XD85xx: 123,1 × 71,7 × 4,4 cm

Masė (apie)

Su ant stalo pastatomu stovu

KD-75XD9405: 43,2 kg

KD-75XD85xx: 38,7 kg

KD-65XD9305: 32,1 kg

KD-65XD85xx: 23,9 kg

KD-55XD9305: 24,9 kg

KD-55XD85xx: 18,6 kg

Be ant stalo pastatomo stovo

KD-75XD9405: 38,7 kg

KD-75XD85xx: 33,4 kg

KD-65XD9305: 28,9 kg

KD-65XD85xx: 20,3 kg

KD-55XD9305: 22,0 kg

KD-55XD85xx: 15,1 kg

*1 Tik kai kuriuose regionuose/šalyse/TV modeliuose.

*2 Energijos sąnaudos per metus, paremtos energijos sąnaudomis, kai televizorius yra įjungtas 365 dienas po 4 valandas per dieną. Tikros energijos sąnaudos priklausys nuo to, kaip televizorius bus naudojamas.

*3 Nurodyta parengties galia, kai televizorius užbaigia būtinus vidinius procesus.

*4 Kai televizorius prijungtas prie tinklo, budėjimo režimu energijos suvartojama daugiau.

Pastabos

- Iš TV CAM (sąlyginės prieigos modulio) angos neišimkite fiktyvios kortelės, nebent norėtumėte įdėti išmaniają kortelę, įtaisytą CAM.
- Pasirinktinių priedų buvimas priklauso nuo šalies/regiono/televizoriaus modelio/turimų atsargų.
- Dizainas ir techninės sąlygos gali būti pakeistos be išankstinio įspėjimo.

Pastabos dėl skaitmeninės televizijos veikimo

- Bet kokios su skaitmenine televizija susijusios funkcijos (DVB) veiks tik tose šalyse ar srityse, kuriose transliuojami (MPEG-2 ir H.264/MPEG-4 AVC) skaitmeniniai antžeminiai signalai, arba ten, kur yra prieiga prie suderinamos (MPEG-2 ir H.264/MPEG-4 AVC) kabelinės televizijos paslaugų. Pasiteiraukite vietinio pardavėjo, ar savo gyvenamojoje vietoje galėsite priimti DVB-T/DVB-T2 signalą, arba paklauskite savo kabelinės televizijos tiekėjo, ar jo DVB-C kabelinės televizijos paslauga tinka integruotam veikimui su šiuo televizoriumi.
- Kabelinės televizijos paslaugos tiekėjas gali prašyti mokesčio už savo paslaugas arba reikalauti sutikti su jo verslo sąlygomis.
- Šis televizorius atitinka DVB-T/DVB-T2 ir DVB-C specifikacijas, tačiau negarantuojamas jo tinkamumas būsimums DVB-T/DVB-T2 skaitmeninėms antžeminėms ir DVB-C skaitmeninėms kabelinėms transliacijoms.
- Kai kuriose šalyse/vietovėse gali nebūti tam tikrų skaitmeninės televizijos funkcijų, o DVB-C kabelinė paslauga, teikiama kai kurių tiekėjų, gali veikti netinkamai.

Informacija apie prekės ženklą

- Terminai HDMI ir „HDMI High-Definition Multimedia Interface“, taip pat HDMI logotipas yra „HDMI Licensing LLC“ prekių ženklai arba registruotieji prekės ženklai Jungtinėse Amerikos Valstijose ir kitose šalyse.
- Pagaminta pagal „Dolby Laboratories“ licenciją.
„Dolby“, „Dolby Audio“ ir dvigubos D simbolis yra „Dolby Laboratories“ registruotieji prekių ženklai.
- „BRAVIA“ ir BRAVIA yra „Sony“ korporacijos prekių ženklai.
- „Gracenote“, „Gracenote eyeQ“, „Gracenote VideoID“, „Gracenote Video Explore“, „Gracenote logo“ ir logotipas bei logotipas „Powered by Gracenote“ yra „Gracenote“ prekių ženklai arba registruotieji prekių ženklai Jungtinėse Amerikos Valstijose ir (arba) kitose šalyse.
- Opera® Devices SDK from Opera Software ASA. Copyright 1995-2015 Opera Software ASA. All rights reserved.
- „Wi-Fi“, „Wi-Fi Direct“, „Miracast“, „Wi-Fi Protected Setup“ ir „Wi-Fi CERTIFIED“ logotipas yra prekių ženklai arba registruotieji prekių ženklai, priklausantys „Wi-Fi Alliance“.
- DTS patentus žr. <http://patents.dts.com>. Pagaminta pagal „DTS, Inc.“ licenciją. DTS, simbolis, DTS kartu su simboliu yra registruotieji prekių ženklai, o „DTS Digital Surround“ yra „DTS, Inc.“ prekių ženklas. © „DTS, Inc.“. Visos teisės saugomos.
- Designed with UEI Technology™
Under License from Universal Electronics Inc. Portions © UEI 2000 – 2014
- Žodinis ženklas „Bluetooth“® ir logotipai yra registruotieji prekių ženklai, kurie priklauso „Bluetooth SIG, Inc.“ Tokius ženklus visais atvejais „Sony Corporation“ naudoja pagal licenciją. Kiti prekių ženklai ir prekių pavadinimai priklauso atitinkamiems jų savininkams.
- „DiSEqC™“ yra EUTELSAT prekės ženklas. Šis televizorius palaiko „DiSEqC 1.0“. Šis televizorius nėra skirtas motorizuotoms antenoms valdyti.
- „TUXERA“ yra registruotasis „Tuxera Inc.“ prekių ženklas JAV ir kitose šalyse.
- „USB-IF SuperSpeed USB Trident“ logotipas yra „USB Implementers Forum, Inc.“ registruotasis prekių ženklas. 

Sadržaj

VAŽNA OBAVIJEST	2
Sigurnosne informacije	3
Mjere opreza	7
Dijelovi i kontrole	9
Kontrole i indikatori	9
Upotreba daljinskog upravljača	10
Opisi dijelova daljinskog upravljača	10
Dijagram priključaka	12
Postavljanje TV-a na zid	15
Upotreba isporučenog nosača za postavljanje na zid (samo KD-75XD9405 i KD-65/55XD9305)	15
Upotreba opcijskog nosača za postavljanje na zid	16
Samo KD-75XD9405, KD-75XD85xx i FW-75XD85xx	19
Rješavanje problema	23
Problemi i rješenja	23
Specifikacije	24

Uvod

Zahvaljujemo na odabiru Sonyjevog proizvoda. Prije rada na televizoru svakako pažljivo pročitajte ovaj priručnik i zadržite ga za naknadnu upotrebu.

Napomene

- Prije uključivanja TV-a pročitajte »Sigurnosne informacije« (stranica 3).
- Slike i ilustracije sadržane u Vodiču za postavljanje služe samo kao referenca i mogu se razlikovati od stvarnog proizvoda.
- Oznaka »xx« koja se pojavljuje u nazivu modela odgovara numeričkoj znamenki vezanoj uz dizajn, boju ili TV sustav.

Lokacija Vodiča za postavljanje

Vodič za postavljanje smješten je na jastučić unutar kartonske ambalaže za TV.

Vodič za pomoć

Vodič za pomoć objašnjava informacije o korištenju funkcija TV-a. Kako bi se Vodič za pomoć prikazao na TV-u, pritisnite tipku **HELP** na daljinskom upravljaču i odaberite [Vodič za pomoć].

Lokacija identifikacijske naljepnice

Naljepnice s brojem modela, datumom proizvodnje (godina/mjesec) i specifikacijom napajanja nalaze se sa stražnje strane televizora ili paketa.

Za modele s isporučenim strujnim prilagodnikom: Oznake za broj modela strujnog prilagodnika i serijski broj nalaze se na donjoj strani strujnog prilagodnika.

UPOZORENJE

KAKO BISTE SPRIJEČILI
ŠIRENJE POŽARA, NE
PRIBLIŽAVAJTE SVIJEĆE ILI
DRUGE OBLIKE OTVORENE
VATRE OVOME PROIZVODU NI
U KOM SLUČAJU.



VAŽNA OBAVIJEST

Ovaj je proizvod proizveden od strane ili u ime Sony Corporation, 1-7-1 Konan Minato-ku Tokyo, 108-0075 Japan. Uputi koji se odnose na sukladnost proizvoda sa zakonodavstvom Europske unije trebaju se uputiti ovlaštenom zastupniku, Sony Belgium, bijkantoor van Sony Europe Limited, Da Vincilaan 7-D1, 1935 Zaventem, Belgija. Za pitanja vezana uz popravak proizvoda ili jamstvene uvjete, obratite se na adrese navedene u zasebnim dokumentima o servisnoj podršci i jamstvenim uvjetima.

Napomena za bežični signal



Opvime Sony Corporation izjavljuje da je ova jedinica u skladu s osnovnim zahtjevima i ostalim relevantnim odredbama Direktive 1999/5/EZ. Dodatne informacije potražite na sljedećoj internet adresi: <http://www.compliance.sony.de/>

Napomena za kupce: Sljedeće informacije primjenjive su samo na opremu koja se prodaje u zemljama koje primjenjuju direktive EU. Bežični TV sustav može raditi u sljedećim zemljama:

AT, BE, HR, CY, CZ, DK, EE, FI, FR, DE, GR, HU, IE, IT, LV, LT, LU, MT, NL, PL, PT, SK, SI, ES, SE, GB, IS, LI, NO, CH, BG, RO, TR, AL, BA, MK, MD, RS, ME, Kosovo

Oprema može raditi i u drugim, neeuropskim zemljama.

Sigurnosne informacije

UPOZORENJE

Baterije ne smijete izlagati prekomjernoj vrućini, odnosno sunčevoj svjetlosti ili vatri.

Nikad ne ostavljajte televizor na nestabilnim mjestima. Televizor može pasti i prouzročiti ozbiljnu tjelesnu ozljedu ili smrt. Veliki broj ozljeda, naročito u djece, može biti izbjegnuto poduzimanjem jednostavnih mjera opreza kao što su:

- Koristiti vitrine ili stalke koje je preporučio proizvođač televizora.
- Koristiti isključivo namještaj koji može pružiti sigurnu potporu televizoru.
- Osigurati da niti jedan dio televizora ne prelazi ivicu namještaja na kome se nalazi.
- Ne stavljati televizor na visoki namještaj (primjerice ormari ili police za knjige) bez prethodnog pričvršćivanja i namještaja i televizora za odgovarajuću potporu.
- Ne stavljati televizor na tkaninu ili druge materijale koji se mogu nalaziti između televizora i namještaja na koji se on oslanja.
- Naučiti djecu o opasnostima penjanja na namještaj kako bi se dohvatio televizor ili njegove kontrole.

Ako se vaša postojeći televizor iznajmljuje i premješta, moraju se primijeniti ista načela kao gore.

Instalacija/Postavljanje

Televizor instalirajte i koristite u skladu s uputama kako biste izbjegli rizik od izbijanja požara, nastanka električnog udara ili oštećenja i/ili ozljeda.

Postavljanje

- Televizor treba postaviti pored lako dostupne zidne utičnice.
- Postavite TV na stabilnu, ravnu površinu da se ne bi prevmnuo i uzrokovao ozljede ili oštećenje imovine.
- TV prijemnik postavite na mjesto gdje ga nećete moći vući, gurati ili prevrnuti.
- Postavljanje TV-a na zid treba obavljati isključivo ovlašteno osoblje.
- Iz sigurnosnih razloga preporučujemo Sonyjevu dodatnu opremu koja obuhvaća:
 - Isporučeni nosač za postavljanje na zid (samo KD-75XD9405 i KD-65/55XD9305)
 - Nosač za postavljanje na zid SU-WL450 (samo KD-65/55XD9305, KD-65/55XD85xx i FW-65/55XD85xx)
- Svakako upotrijebite vijke isporučene s nosačem za postavljanje na zid kada pričvršćujete nosač za postavljanje na zid za TV prijemnik. Priloženi vijci prikazani su na slici izmjereni od pričvršne površine nosača za postavljanje na zid. Promjer i dužina vijaka razlikuju se ovisno o modelu nosača za postavljanje na zid. Upotreba drugih vijaka može rezultirati internim oštećenjima televizora ili uzrokovati pad itd.
- Isporučeni nosač za postavljanje na zid

Samo KD-75XD9405

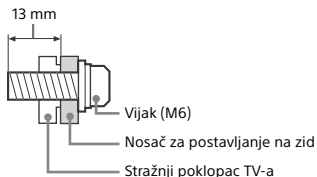

Samo KD-65/55XD9305



- Osim isporučenog nosača za postavljanje na zid
Samo KD-75XD9405 i KD-65/55XD9305

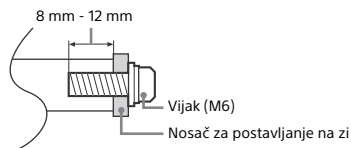

Osim KD-75XD9405 i KD-65/55XD9305

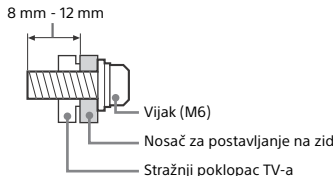

Prijevoz

- Prije prijevoza televizora isključite sve kabele.
- Za prienos ovog velikog televizora potrebno je dvoje ili troje ljudi.
- Kada ručno prenosite TV prijemnik, držite ga kako je prikazano dolje.

Ne opterećujte LCD zaslon i okvir oko zaslona.

Samo KD-75XD9405 i KD-65/55XD9305

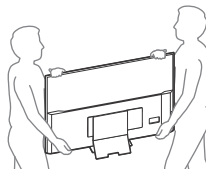

Osim KD-75XD9405 i KD-65/55XD9305

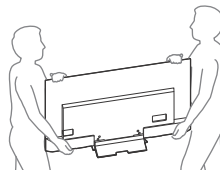

- Kada prenosite televizor ne izlažite ga pretjeranim vibracijama ili potresima.
- Kada prevozite televizor radi popravka ili selidbe, stavite ga u originalnu ambalažu i pakiranje.

Sprječavanje prevrtanja

KD-75XD9405 i KD-65/55XD9305

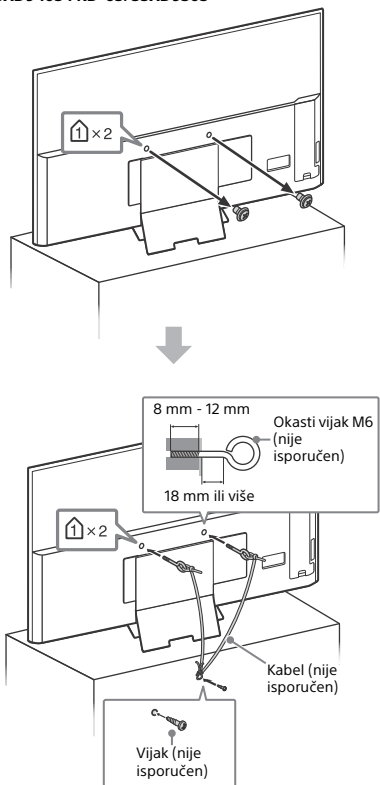

KD-75/65XD85xx

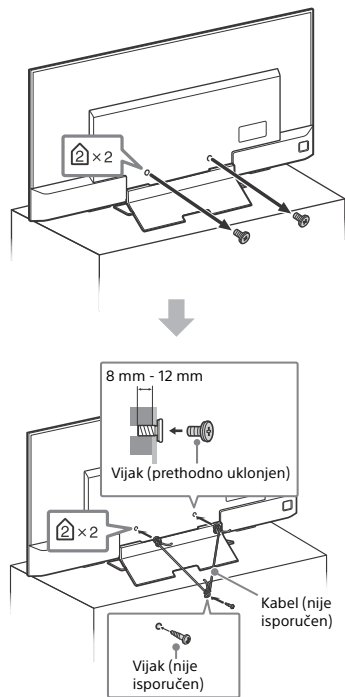

KD-55XD85xx

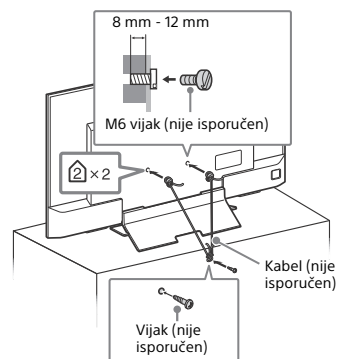

Prozračivanje

- Ne pokrivajte ventilacijske otvore i ne gurajte predmete u kućište.
- Ostavite slobodan prostor oko televizora kao što je prikazano u nastavku.
- Strogo se preporučuje upotreba Sony nosača za postavljanje na zid kako bi se osigurala odgovarajuća cirkulacija zraka.

Postavljen na zid

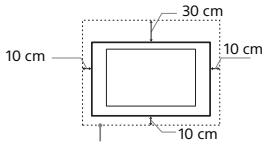

Ostavite barem ovoliko prostora oko televizora.

Na postolju

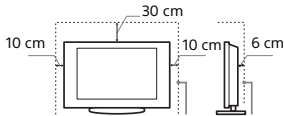

Ostavite barem ovoliko prostora oko televizora.

- Da biste osigurali prozračivanje i spriječili skupljanje prašine ili prljavštine:
 - Televizor ne polažite na zaslon, ne postavljajte ga naopako, bočno ili prema nazad.
 - Televizor ne stavljajte na policu, sag, krevet ili u ormar.
 - Televizor ne pokrivajte krpom, npr. zavjesama, ili predmetima poput novina itd.
 - Ne postavljajte televizor kao što je prikazano u nastavku.

Prozračivanje je blokirano.

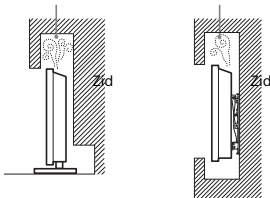

Zidna utičnica

Naponski kabel i utičnicu koristite na sljedeći način kako biste izbjegli rizik od izbijanja požara, električnog udara, nastanka oštećenja i/ili ozljeda.

- Koristite isključivo Sonyjev naponski kabel, a ne drugih proizvođača.
- Utičać utisnite do kraja u utičnicu.
- Televizor uključite isključivo u utičnicu izmjenične struje napona 220 V - 240 V.
- Kada provodite kabele, svakako isključite glavni naponski kabel i pazite da se ne zapetljate u kabele.
- Odvojite naponski kabel iz zidne utičnice prije rada na televizoru ili premještanja.
- Naponski kabel držite podalje od izvora topline.
- Isključite glavni utikač i redovno ga čistite. Ako je prekriven prašinom, a izložen vlazi, izolacija se može oštetiti i uzrokovati požar.

Napomene

- Priloženi naponski kabel ne koristite za drugu opremu.
- Kabel nemojte pretjerano stiskati, savijati ili zakretati. Možete izložiti ili prekinuti vodiče u jezgri.
- Ne mijenjajte naponski kabel.
- Ne stavljajte ništa teško na naponski kabel.
- Ne vucite naponski kabel kada ga isključujete iz utičnice.
- Ne priključite previše uređaja na istu zidnu utičnicu.
- Ne koristite utičnicu u koju utikač dobro ne sjeda.

NAPOMENA O ELEKTRIČNOM ADAPTERU (samo za modele s isporučeniim strujnim prilagodnikom)

Upozorenje

Da bi se smanjila opasnost od električnog udara, ne izlažite ovaj uređaj kiši ili vlazi.

Da bi se izbjegla opasnost od požara ili udara, ne stavljajte predmete s tekućinom, primjerice vaze, na uređaj. Ne postavljajte ovu opremu u zatvoreni prostor, primjerice policu za knjige ili slično.

- Pobrinite se da utičnica za električnu mrežu bude u blizini opreme i bude lako dostupna.
- Pazite da upotrebljavate isporučeni električni adapter i kabel za električnu mrežu.
- Ne upotrebljavajte nijedan drugi električni adapter. To može dovesti do kvara.
- Ukopčajte električni adapter u lako dostupnu utičnicu za električnu mrežu.
- Ne obmotavajte kabel za električnu mrežu oko električnog adaptera. Žica u kabelu može se prekinuti i/ili može doći do kvara medijskog prijamnika.



- Ne dodirujte električni adapter mokrim rukama.
- Ako primijetite odstupanja u radu električnog adaptera, odmah ga iskopčajte iz utičnice za električnu mrežu.
- Prijamnik nije iskopčan iz električne mreže dok god je uključen u utičnicu za električnu mrežu, čak i ako je sam prijamnik isključen.
- S obzirom na to da će se električni adapter ugrijeti uslijed dugotrajne upotrebe, bit će vruć na dodir.

Zabranjeno

Televizor ne instalirajte/ne upotrebljavajte na dolje navedenim mjestima, okruženjima ili situacijama jer može doći do kvara ili požara, električnog udara, oštećenja i/ili ozljeda.

Položaj:

- Vani (izravna sunčeva svjetlost), na obali mora, na brodu ili drugom plovilu, u vozilu, u medicinskoj ustanovi, na nestabilnim lokacijama, u blizini vode, kiše, vlage ili dima.
- Ako je televizor smješten u garderobi javnog kupališta ili toplica, televizor može oštetiti sumpor u zraku itd.



- Da biste imali sliku najbolje kvalitete, ne usmjeravajte rasvjetu ili sunčevu svjetlost izravno na zaslon.
- Izbjegavajte premještanje televizora iz hladnog u topao prostor. Iznadna promjene temperature u prostoriji mogu uzrokovati kondenziranje vlage. Posljedica toga može biti loša kvaliteta slike na televizoru i/ili boja. Dogodi li se to, dopustite da vlaga potpuno ispari prije nego što uključite televizor.

Okruženje:

- TV ne postavljajte na sljedeća mjesta: vruća, vlažna ili pretjerano prašnjava, gdje ulaze kukci, gdje su moguće mehaničke vibracije, u blizini zapaljivih predmeta (svijeće itd.). Televizor ne smije biti izložen kapanju ili prskanju, a na njega ne stavljate predmete napunjene vodom, poput vaza.
- Televizor ne stavljajte na vlažna ili prašna mjesta, u prostorije ispunjene uljnim dimom ili parom (u blizini kuhaćih površina ili ovlaživača). Može doći do izbijanja požara, električnog udara ili iskrivljavanja slike.
- Televizor ne postavljajte na mjesta izložena ekstremnim temperaturama, izravnoj sunčevoj svjetlosti, pored radijatora ili ventilacijskog otvora. Televizor se može pregrijati što može uzrokovati deformaciju kućišta i/ili neispravan rad televizora.

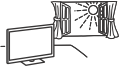

Situacija:

- Ne rukujte njime vlažnim rukama ako mu je kućište skinuto i ne koristite ga s dodacima koje nije preporučio proizvođač. Isključite televizor iz zidne utičnice i antene tijekom grmljavinskih oluja.
- Televizor ne instalirajte tako da strši u praznom prostoru. To može dovesti do ozljeda ili oštećenja uslijed udaranja osoba ili predmeta u TV.



Slomljeni dijelovi:

- Ne bacajte stvari na televizor. Staklo zaslona može se slomiti pri udaru i uzrokovati ozbiljne ozljede.
- Ako površina televizora napukne, ne dirajte ga dok ga ne isključite iz zidne utičnice. U suprotnome bi moglo doći do električnog udara.

Kada nije u upotrebi

- Ako nećete koristiti televizor nekoliko dana, trebate ga isključiti iz zidne utičnice radi sigurnosti i zaštite okoliša.
- Budući da televizor nije isključen iz zidne utičnice kada ga ugasisite, izvucite utikač iz utičnice da biste ga u potpunosti isključili.
- Neki televizijski kompleti možda imaju značajke koje zahtijevaju da TV radi i u mirovanju kako bi radio ispravno.

Za djecu

- Ne dopuštajte djeci da se penju na televizor.
- Mali pribor držite izvan dohvata djece da ga ne bi slučajno progutali.

Ako se dogodi sljedeći problem...

Ugasite televizor i smjesta izvucite naponski kabel iz zidne utičnice ako se dogodi neki od sljedećih problema. Zatražite dobavljača ili Sonyjev servisni centar da problem provjeri ovlaštenu djelatnik.

U slučaju ako je:

- oštećen naponski kabel
- utikač ne sjeda u utičnicu
- televizor oštećen u padu, pogođen ili je nešto na njega bačeno
- kroz otvore na kućištu ušla tekućina ili kruti predmet.

O temperaturi LCD TV-a

Kada se LCD TV upotrebljava duže vrijeme, ploče zvučnika zagriju se. Na dodir rukom možda ćete osjetiti vrućinu.

NOSAČ ZA POSTAVLJANJE NA ZID (samo za modele s isporučnim nosačem za postavljanje na zid)

Informacije u nastavku pokazuju kako se pravilno rukuje nosačem za postavljanje na zid. Pazite da temeljito pročitate ove informacije i upotrebljavate nosač za postavljanje na zid na ispravan način.

Za kupce:

Pazite da imate na umu sljedeće sigurnosne mjere da spriječite ozbiljne ozljede uslijed požara, električnog udara, prevrtanja ili pada proizvoda.

- Pazite da postavljanje povjerite ovlaštenim dobavljačima i da tijekom postavljanja mala djeca ne budu u blizini.
- Pazite da za premeštanje ili demontažu televizora povjerite ovlaštenim dobavljačima.
- Ne uklanjajte vijke itd. nakon postavljanja televizora.
- Ne izmjenjujte dijelove nosača za postavljanje na zid.
- Ne postavljajte nijednu drugu opremu osim navedenog proizvoda.
- Ne postavljajte nijedan drugi teret osim televizora na nosač za postavljanje na zid.
- Na televizor se ne smije naslanjati niti vješati.
- Pazite da tijekom čišćenja ili održavanja televizora ne primijenjete pretjeranu silu.

Za Sony trgovce i dobavljače:

Sljedeće upute namijenjene su samo Sony trgovcima i dobavljačima. Pazite da pročitate sigurnosne mjere opisane u nastavku i posvetite osobitu pozornost na sigurnost tijekom postavljanja, održavanja i pregledavanja ovog proizvoda.

- Pri rukovanju TV-om ili postavljanju TV-a, držite ga za bočnu stranu. Ne podižite TV držeći ga za traku u obliku bučve

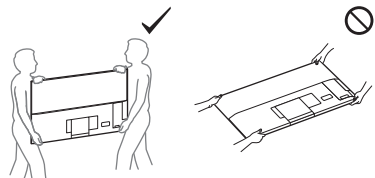
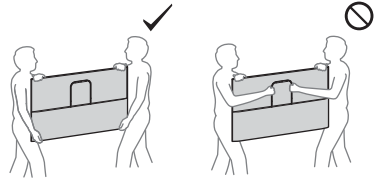

- Prilikom rukovanja ili postavljanja TV-a, TV ne smijete polagati dolje.

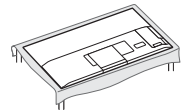

- Ne postavljajte nosač za postavljanje na zid na zidne površine gdje kutovi ili rubovi televizora strše u odnosu na zidnu površinu.

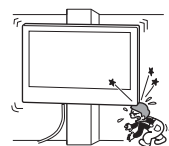

- Ne postavljajte televizor iznad ili ispod klimatizacijskog uređaja.

- Pobrinite se da nosač za postavljanje na zid instalirate sigurno i u skladu s priloženim Uputama za postavljanje zidnog nosača. Ako je neki od vijaka olabavio ili ispao, nosač za postavljanje na zid može pasti i uzrokovati ozljede ili materijalnu štetu.
- Pobrinite se da koristite isporučene vijke i dijelove za pričvršćivanje na ispravan način slijedeći priložene Upute za postavljanje zidnog nosača. Ako koristite zamjenjke artikle, TV prijemnik može pasti i uzrokovati tjelesne ozljede ili oštećenje TV prijemnika.
- Pobrinite se da ispravno sastavite nosač slijedeći postupak objašnjen u priloženim Uputama za postavljanje zidnog nosača.
- Pazite da čvrsto zategnete vijke na točno određenom položaju.
- Pazite da tijekom postavljanja ne izložite televizor električnom udaru.
- Pazite da televizor postavite na zid koji je pod ravnim kutem i ravan.
- Nakon ispravnog postavljanja televizora ispravno postavite kabele.
- Pazite da naponski kabeli ili spojni kabeli ne budu priklješteni jer to možete izložiti unutarje žice i uzrokovati kratki spoj ili prekid napajanja.

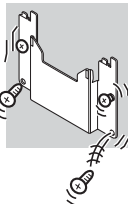

Mjere opreza

Gledanje TV-a

- Televiziju gledajte pri umjerenom osvjetljenju jer gledanje televizije uz slabu svjetlost ili tijekom dužeg vremena napreže vaše oči.
- Kada koristite slušalice, prilagodite glasnoću kako ne biste pretjerali jer može doći do oštećenja sluha.

(Samo modeli kompatibilni s 3D)

- Neke osobe mogu osjetiti nelagodu (naprezanje očiju, zamor ili mučninu) tijekom gledanja 3D videoslike ili tijekom reprodukcije stereoskopskih 3D igara. Sony preporučuje da gledatelji redovno rade pauze dok gledaju 3D videoslike ili igraju stereoskopske 3D igre. Dužina i učestalost pauza ovisi o svakoj osobi. Sami odlučite što vam najbolje odgovara. Ako osjećate nelagodu, trebate prestati gledati 3D videoslike ili igrati stereoskopske 3D igre dok nelagoda na prođe; obratite se liječniku ako to smatrate potrebnim. Najnovije informacije potražite u (i) priručniku za upotrebu drugih uređaja ili medija s ovim televizorom i (ii) na našem web-mjestu (www.sony.eu/support). Vid male djece (osobito mlade od šest godina) još je u razvoju. Obratite se liječniku (pedijatru ili okulistu) prije nego što djetetu dopustite gledanje 3D videoslike ili igranje stereoskopskih 3D igara. Odrasli moraju nadzirati djecu kako bi bili sigurni da se ponašaju u skladu s preporukama u nastavku.
- 3D naočale ili bateriju ne upotrebljavajte, ne ostavljajte i ne odlažite blizu vatre, u okruženju visoke temperature, primjerice, izložene na suncu ili u automobilu koji stoji na suncu.

LCD zaslon

- Iako je LCD zaslon proizveden tehnologijom visoke preciznosti i učinkovito je 99,99 % ili više piksela, na zaslonu se mogu javljati svjetle točke ili sjajna mjesta (crvena, plava ili zelena). To je strukturno svojstvo LCD zaslona, nije neispravnost.
- Ne gurajte i ne grebite prednji filtar te ne stavljate predmete na televizor. Može doći do nejednolike slike ili oštećenja LCD zaslona.
- Ako se televizor koristi na hladnom mjestu, na slici se može pojaviti mrlja ili slika može potamniti. To ne ukazuje na neispravnost. Ova pojava nestaje povećanjem temperature.
- Dvostruka slika može se prijaviti prilikom kontinuiranog prikaza fotografija. Pojava nestaje nakon nekoliko trenutaka.
- Zaslon i kućište se griju tijekom upotrebe televizora. To nije neispravnost.
- LCD zaslon sadrži malu količinu tekućih kristala. Za odlaganje slijedite lokalne uredbe i propise.

Rukovanje i čišćenje površine zaslona/kućišta televizora

Svakako isključite glavne kabele televizora iz zidne utičnice prije čišćenja.

Da biste izbjegli propadanje materijala ili propadanje zaslonskog premaza, imajte na umu sljedeće mjere opreza.

- Da biste uklonili prašinu s površine zaslona/kućišta, nježno ih obrišite mekom krpom. Ako se prašina ne skida, obrišite mekom krpom lagano natopljenom razrijeđenom otopinom vode s malom detedžentom.
- Ne raspršujte vodu ili detedžent izravno po televizoru. Tekućina može curiti po zaslonu, vanjskim dijelovima i prodrijeti u televizor te uzrokovati oštećenje televizora.
- Ne koristite nikakve abrazivne spužvice, alkalna ili kisela sredstva za čišćenje, prašak za struganje ili hlapljiva otapala poput alkohola, benzena, razrjeđivača ili insekticida. Upotreba ovih sredstava ili duži dodir s gumenim ili vinilnim materijalima može uzrokovati oštećenje površine zaslona i kućišta.
- Nemojte dodirivati TV ako su vaše ruke prekrivene kemikalijom, kao što je krema za ruke ili sredstvo za zaštitu od sunca.
- Kako biste osigurali dobro provetranje, preporučuje se povremeno usisavanje ventilacijskih otvora.
- Kada namješate kut televizora, polako ga naginjte ako se televizor ne bi pomaknuo ili iskliznuo s nosača.



Dodatna oprema

- Sav dodatni pribor ili opremu koja emitira elektromagnetsko zračenje držite podalje od televizora. U protivnom može doći do iskrivljenja slike i/ili pojave bučnog zvuka.
- Oprema je testirana i u skladu je s ograničenjima Direktive o elektromagnetskoj usklađenosti (EMC) za naponske kabele kraće od 3 metra.

Preporuka za utikač tipa F

Unutarnja žica može viriti iz priključnog dijela najviše 1,5 mm.

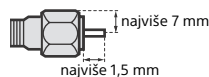

(Referentna slika za utikač tipa F)

Bežična funkcija jedinice

- Nemojte koristiti uređaj u blizini medicinske opreme (srčanog stimulatora ili sl.), jer bi to moglo prouzročiti neispravnost u radu takve opreme.
- Iako ovaj uređaj prima i šalje kodirane signale, pazite da ne dode do nedopuštenog ometanja. Nismo odgovorni za probleme proizašle u tom slučaju.

Upozorenje o rukovanju daljinskim upravljačem

- Obratite pozornost na polaritet prilikom umetanja baterija.
- Ne koristite zajedno različite baterije i ne miješajte stare i nove baterije.
- Baterije odložite u skladu s odredbama za zaštitu okoliša. Neke regije možda su propisale način odlaganja baterija. Obratite se lokalnim službama.
- Pažljivo koristite upravljač. Ne ispuštajte ga, ne gazite po njemu, ne polijevajte ga tekućinom.
- Ne ostavljajte daljinski upravljač u blizini izvora topline, u vlažnoj prostoriji i ne izlažite ga sunčevoj svjetlosti.

NOSAČ ZA POSTAVLJANJE NA ZID (samo za modele s isporučenim nosačem za postavljanje na zid)

- Ako duže vrijeme držite TV na nosaču za postavljanje na zid, zid iznad ili iza TV-a izgubit će boju ili će se tapete odlijepiti, ovisno o tome što imate na zidu.
- Ako nosač za postavljanje na zid uklonite sa zida nakon postavljanja, na zidu će ostati rupe.
- Ne koristite nosač za postavljanje na zid na mjestu izloženom mehaničkim vibracijama.

Odlaganje televizora



Zbrinjavanje starih električkih i elektroničkih uređaja (primjenjuje se u Europskoj uniji i ostalim europskim zemljama s posebnim sustavima zbrinjavanja)

Ova oznaka na proizvodu ili na ambalaži označava da se ovaj proizvod ne smije zbrinjavati kao kućni otpad. On treba biti zbrinut na za tu namjenu predviđenom mjestu

za reciklažu električke ili elektroničke opreme. Odlučući ovaj proizvod na za to predviđenom mjestu, pomažete i sprječavate moguće negativne utjecaje na okoliš i ljudsko zdravlje, koje može biti ugroženo neodgovarajućim zbrinjavanjem otpada ovih vrsta proizvoda. Reciklažom materijala pomažete očuvanje prirodnih izvora. Za detaljnije informacije o reciklaži ovog proizvoda, molimo kontaktirajte vašu lokalnu gradsku upravu, vaše odlagalište otpada ili trgovinu gdje ste kupili uređaj.



Zbrinjavanje starih baterija (primjenjuje se u Europskoj uniji i ostalim europskim zemljama s posebnim sistemima zbrinjavanja)

Ova oznaka na bateriji ili na ambalaži označava da se baterija ne smije zbrinjavati kao ostali

kućni otpad. Na nekim baterijama se uz ovaj simbol može nalaziti kemijski simbol. Kemijski simboli za živu (Hg) ili olovo (Pb) dodaju se ako baterija sadrži više od 0,0005 % žive ili 0,004 % olova. Ona treba biti zbrinuta na za tu namjenu predviđenom mjestu za reciklažu starih baterija. Odlučući ovu bateriju na za to predviđenom mjestu, pomažete i sprječavate moguće negativne utjecaje na okoliš i ljudsko zdravlje, koje može biti ugroženo neodgovarajućim zbrinjavanjem baterije. Reciklažom materijala pomažete očuvanje prirodnih izvora. Ugrađenu bateriju kod uređaja koji zbog sigurnosti, načina rada ili zbog očuvanja podataka trebaju stalno napajanje smije zamijeniti samo kvalificirano servisno osoblje. Kako biste osigurali pravilno zbrinjavanje baterije, nakon isteka radnog vijeka, uređaj predajte odgovarajućem sabirnom centru za recikliranje električnih i elektroničkih uređaja. Kod svih ostalih baterija, molimo pogledajte poglavlje o sigurnom vađenju baterije iz uređaja. Bateriju predajte na odgovarajuće sabirno mjesto koje se bavi recikliranjem istrošenih baterija. Za detaljnije informacije o reciklaži ovog proizvoda, molimo kontaktirajte svoju lokalnu gradsku upravu, odlagalište otpada ili trgovinu gdje ste kupili proizvod.

Dijelovi i kontrole

Kontrole i indikatori

Samo KD-75XD9405 i KD-65/55XD9305

Osim KD-75XD9405 i KD-65/55XD9305

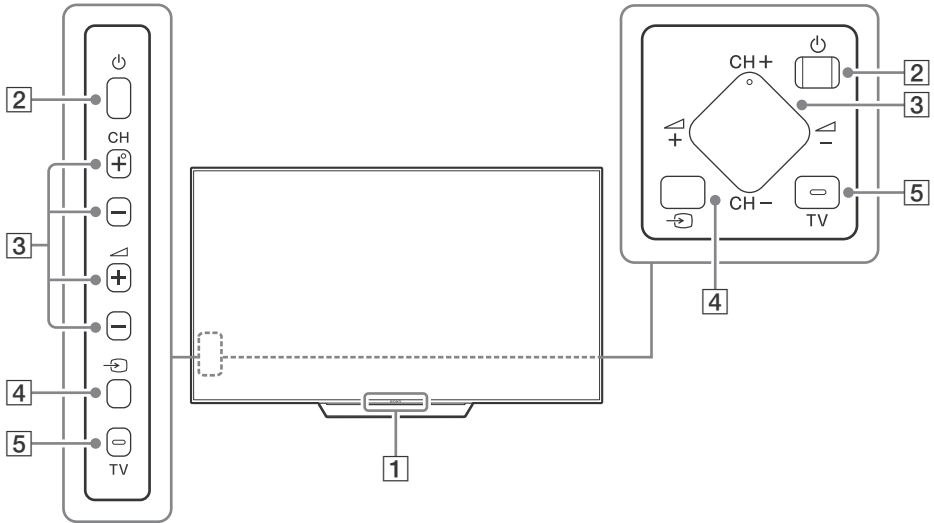

1 Senzor daljinskog upravljača*1 / Svjetlosni senzor*1 / LED za osvjetljenje / 3D Sync odašiljač*1*2

LED osvjetljenje pali se ili trepti ovisno o statusu TV prijemnika.

- Bijelo
Prilikom priključivanja TV uređaja/ isključivanja prikaza slika/ažuriranja softvera itd.
- Cijan
Prilikom bežičnog povezivanja s mobilnim uređajem.
- Ružičasto*2
Način snimanja.
- Jantar
Tajmer je postavljen.

2 (Napajanje)

3 CH +/- (Kanal)

 +/- (Glasnoća)

4 (Odabir ulaza)

Prikažite i odaberite ulazni izvor.

5 TV

Prelazi se na TV kanal ili ulaz iz drugih aplikacija.

*1 Ne stavljajte ništa u blizinu senzora.

*2 Odnosi se samo na određene regije/zemlje/modele TV-a.

HR

Upotreba daljinskog upravljača

Opisi dijelova daljinskog upravljača

Oblik, smještaj, dostupnost i funkcije tipki daljinskog upravljača mogu se razlikovati ovisno o regiji/zemlji/modelu TV-a.

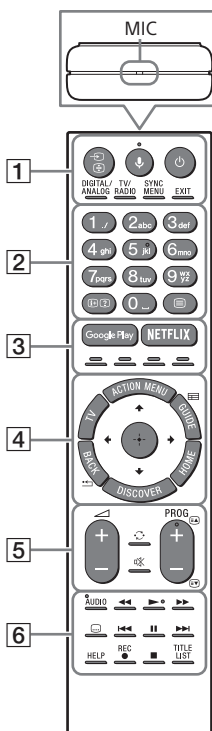

1 (Odabir ulaza/Zadržavanje teksta)

U načinu rada TV prijemnika: Prikažite i odaberite ulazni izvor.

U tekstualnom načinu rada: Zadržava se trenutna stranica.

(Mikrofon)

Upotreba Funkcije glasa. (npr. pretraživanje sadržaja glasom.)

(Stanje mirovanja TV-a)

Uključite ili isključite TV prijemnik (način mirovanja).

DIGITAL/ANALOG

Izmjenjuju se digitalni i analogni način rada.

TV/RADIO

Izmjenjuju se TV ili RADIO emitiranje.

SYNC MENU

Prikazuje se izbornik BRAVIA Sync.

EXIT

Vraćanje na prethodni zaslon ili izlaz iz izbornika. Kada je dostupna usluga interaktivnih aplikacija, ovdje pritisnite za izlaz iz te usluge.

2 Tipke s brojevima

(Informacije/Otkrivanje teksta)

Prikazuju se tekstualne informacije.

(Tekst)

Prikazuju se tekstualne informacije.

3 Google Play

Pristupa se online usluzi »Google Play«.

NETFLIX (Odnosi se samo na određene regije/zemlje/modele TV-a)

Pristupa se online usluzi »NETFLIX«.

Tipke u boji

Izvršavaju se odgovarajuće funkcije.

4 **ACTION MENU**

Prikazuje se popis kontekstualnih funkcija.

TV

- Prelazi se na TV kanal ili ulaz iz drugih aplikacija.
- Ključite TV kako bi se prikazao TV kanal ili ulaz.

GUIDE/

Prikazuje se digitalni programski vodič.

BACK/

Povratak na prethodni zaslon.

HOME

Prikazuje se izbornik Home TV prijemnika.

DISCOVER

Otvora se traka za sadržaj za pretraživanje sadržaja.

(Odabir/unos stavke)

5 +/- (Glasnoća)

Namješta se glasnoća.

(Skoči)



Izmjenjuju se dva kanala ili ulaza. TV prijemnik izmjenjuje trenutni kanal ili ulaz i posljednji prethodno odabrani kanal ili ulaz.

(Isključivanje zvuka)

Utišava se zvuk. Pritisnite ponovo za uključivanje zvuka.

PROG +/-/**/**

U načinu rada TV prijemnika: Odabire se kanal.

U tekstualnom načinu rada: Odabire se sljedeća () ili prethodna () stranica.

6 **AUDIO**

Promjena jezika programa koji se trenutno gleda.



Za upravljanje medijskim sadržajima na TV prijemniku i priključenim uređajima kompatibilnim sa značajkom BRAVIA Sync.

(Postavka titlova)

Uključuje se ili isključuje titlove (kada je značajka dostupna).

HELP

Prikazuje se izbornik pomoći. S ovog mjesta se može pristupiti Vodiču za pomoć.

● **REC**

Snima trenutni program sa značajkom snimanja na USB HDD.

TITLE LIST

Prikazuje se popis naslova.

Dijagram priključaka

Za više informacija o povezivanju pogledajte Vodič za pomoć (stranica 2).

Samo KD-75XD9405, KD-75XD85xx i KD-65/55XD9305

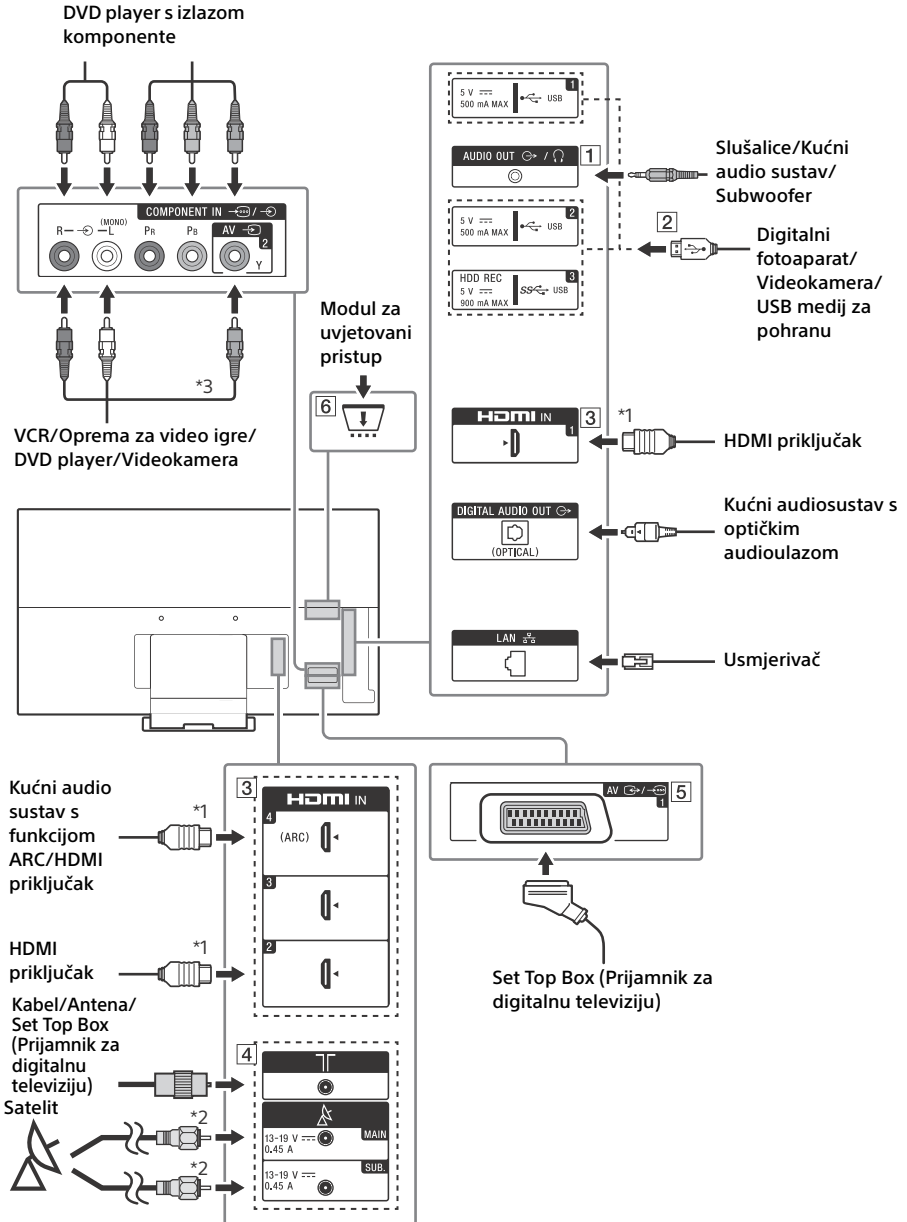

Osim KD-75XD9405, KD-75XD85xx i KD-65/55XD9305

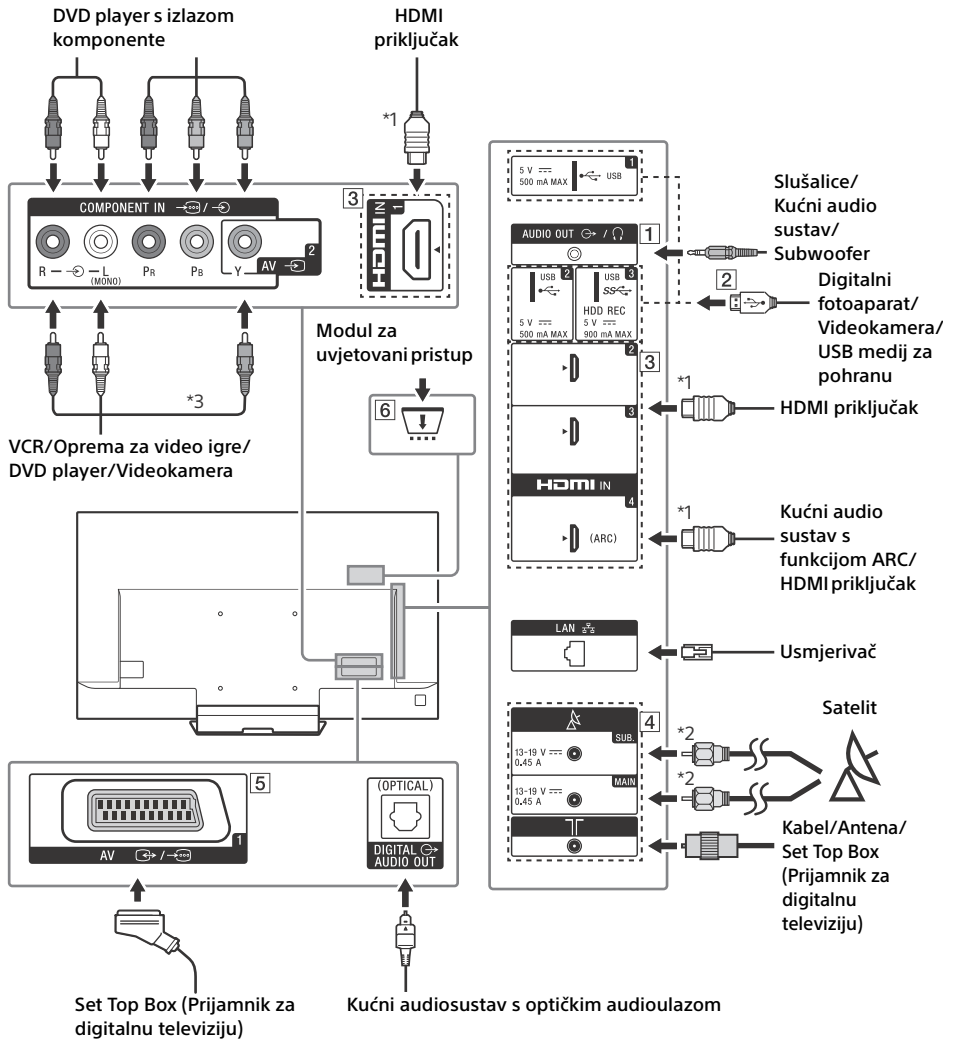

HR

1 AUDIO OUT*4

- Za slušanje zvuka TV prijemnika putem priključene opreme, pritisnite **HOME**. Odaberite [Postavke] → [Zvuk] → [Slušalice / audio izlaz] i zatim odaberite željenu stavku.

2 **USB 1/2**, **USB 3 (HDD REC)*5**

- Priključivanje velikog USB uređaja može ometati druge priključene uređaje.
- Kada priključujete veliki USB uređaj, priključite ga u priključak USB 1.

3 **HDMI IN 1/2/3/4**

- Ako priključujete digitalni audio sustav koji je kompatibilan s tehnologijom Audio Return Channel (ARC), upotrijebite HDMI IN 4. Ako to nije moguće, potreban vam je dodatni priključak za DIGITAL AUDIO OUT (OPTICAL).

4 **(RF ulaz)**, **(Ulaz za satelitski signal)**

- Priključci za kablanski i satelitski prijam. Koraci za priključivanje: MAIN → Antenna → SUB.
- SUB. utičnicu priključite samo kada koristite način rada dvostruki prijemnik, osim kod distribucije jednim kabelom EN50494.

5 **AV 1**

- Priključite s pomoću SCART kabela. Kada priključite analogni dekoder, TV tuner šalje mu šifrirani signal koji dekoder zatim dešifrira prije prikazivanja.

6 **CA modul (Modul za uvjetovani pristup)**

- Omogućuje pristup plaćenim TV uslugama. Za detalje pogledajte priručnik s uputama isporučen s CA modulom.
- Pametnu karticu ne umećite izravno u utor CAM na TV prijemniku. U CA modul mora je umetnuti ovlašteni distributer.
- CAM moduli nisu podržani u nekim zemljama/regijama. Provjerite kod ovlaštenog distributera.
- Poruka CAM može se prikazati kada se prebacite na digitalni program nakon gledanja internetskog videozapisa.

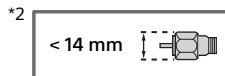
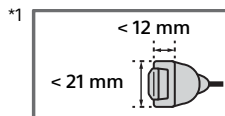

*3 Kada priključujete mono opremu, priključite je u audio priključak L (MONO).

*4 Podržava samo 3-pinski stereo mini utikač.

*5 Odnosi se samo na određene regije/zemlje/modele TV-a.

Postavljanje TV-a na zid

Upotreba isporučenog nosača za postavljanje na zid (samo KD-75XD9405 i KD-65/55XD9305)

Kupcima

Za instalaciju proizvoda potrebna je odgovarajuća stručnost. Instalaciju prepustite Sonyjevim dobavljačima ili licenciranim podizvođačima i pazite na sigurnost tijekom instalacije. Sony nije odgovoran za štete ili ozljede nastale zbog nepravilne ili neprikladne instalacije, ili instalacije proizvoda koji nije ovdje naveden. To se ne odnosi na vaša statutorna prava (ako ih imate).

Sonyjevim distributerima i podizvođačima

Za instalaciju proizvoda potrebna je odgovarajuća stručnost. Svakako pažljivo pročitajte korisnički priručnik za sigurnu instalaciju. Sony nije odgovoran za štete ili ozljede nastale zbog nepravilne ili neprikladne instalacije.

Napomene

- Proučite stranice 3 (Sigurnosne informacije) i stranice 7 (Mjere opreza) o NOSAČU ZA POSTAVLJANJE NA ZID prije nego počnete s instalacijom nosača za postavljanje na zid.
- Prilikom ponovnog spajanja postolja za stol pobrinite se da pričvrstite vijke (koje ste prije toga uklonili) u originalne otvore na stražnjoj strani TV-a.
- Pazite da na zidu ima dovoljno prostora za TV te da može izdržati težinu koja je četiri puta veća od težine TV-a. Proučite sljedeću tablicu o postavljanju TV-a na zid. Proučite stranice 24-26 (Specifikacije) kako biste saznali težinu TV-a.



Za upute o postavljanju zidnog nosača za vaš model TV-prijemnika pogledajte Upute za postavljanje zidnog nosača.

Upotreba opcijskog nosača za postavljanje na zid

Priručnik s uputama za ovaj TV pokazuje samo korake u pripremanju instalacije TV-a prije njegove instalacije na zid.

Napomena za kupce:

Radi zaštite proizvoda i iz sigurnosnih razloga, Sony preporučuje da instalaciju TV-a provedu prodavatelji ili licencirani izvođači radova tvrtke Sony. Ne pokušavajte ga instalirati sami.

Napomena za prodavatelje i izvođače radova tvrtke Sony:

Pri instalaciji, redovitom održavanju i pregledu ovog proizvoda posvetite punu pozornost sigurnosti.

Za instalaciju ovog proizvoda potrebna je zadovoljavajuća stručnost, osobito za utvrđivanje snage zida za nošenje težine TV-a. Postavljanje ovog proizvoda svakako povjerite prodavateljima ili licenciranim izvođačima radova tvrtke Sony i pri instalaciji posvetite odgovarajuću pozornost sigurnosti. Tvrtka Sony ne odgovara ni za koju štetu ili ozljedu koju izazove neodgovarajuće rukovanje ili nepravilna instalacija.

Upotrijebite zidni nosač SU-WL450 (ne isporučuje se) (KD-65/55XD9305, KD-65/55XD85xx i FW-65/55XD85xx) da biste instalirali TV na zid.

Pri instalaciji zidnog nosača proučite i Upute za upotrebu i Vodič za instalaciju isporučene uz zidni nosač.

Napomene

- Uklonjene vijke svakako spremite na sigurno mjesto, izvan dosega djece.



Upute o instalaciji nosača za postavljanje na zid za vaš model TV prijemnika potražite na sljedećem web-mjestu: www.sony.eu/tv/wall-mount-bracket-manual

Samo KD-65/55XD9305

1 Skinite navlaku sa postolja i pokrove terminala.

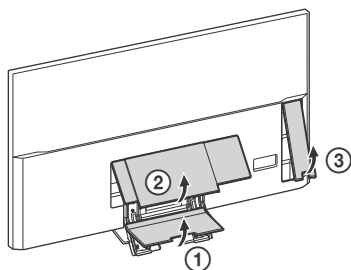

2 Izvadite vijke iz stražnjeg dijela TV-a.

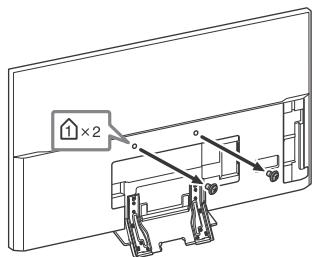

3 Pričvrstite priključak nosača za postavljanje na zid (isporučen uz TV) na stražnju stranu TV-a (kako bi bio paralelan sa zidom).

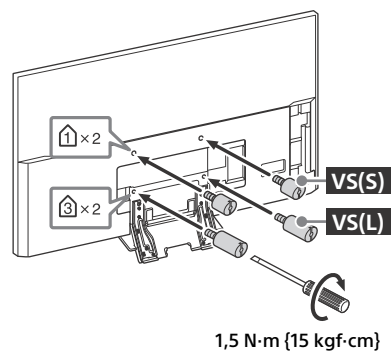

Napomene

- Ako se koristi električni odvijač, moment sile podesite na približno 1,5 N·m {15 kgf·cm}.
- Pobrinite se zategnuti priključak nosača za postavljanje na zid kad ga pričvršćujete na TV.
- Koristite samo odvijač sa običnom plosnatom glavom za postavljanje priključka nosača za postavljanje na zid. Korištenje drugog alata može prouzročiti pretjerano zatezanje priključka nosača za postavljanje na zid i oštećenje TV-a.

Samo KD-65/55XD85xx i FW-65/55XD85xx

Izvadite vijke iz stražnjeg dijela TV-a.

KD-65XD85xx i FW-65XD85xx

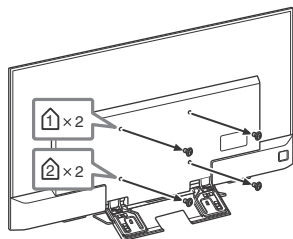

KD-55XD85xx i FW-55XD85xx

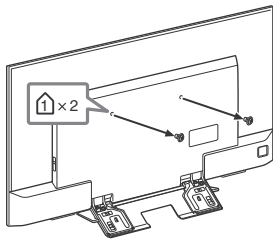

Samo KD-75XD9405, KD-75XD85xx i FW-75XD85xx

TV prijemnik možete postaviti na zidni nosač (nije isporučen) čim ga raspakirate. Pripremite TV prijemnik za zidni nosač prije priključivanja kabela.

Radi zaštite proizvoda i sigurnosti Sony preporučuje da postavljanje TV prijemnika na zid obavljaju kvalificirani djelatnici. Ne pokušavajte ga postaviti sami.

- Slijedite upute isporučene s nosačem za postavljanje na zid za svoj model. Za postavljanje TV prijemnika potrebna je određena stručnost, posebice da bi se utvrdilo može li zid izdržati težinu TV prijemnika.
- Svakako spremite nekorištene vijke i postolje za stol na sigurno mjesto dok ne budete spremni postaviti postolje za stol. Držite vijke podalje od male djece.

Samo KD-75XD9405

- 1 Skinite navlaku sa postolja i pokrove terminala.

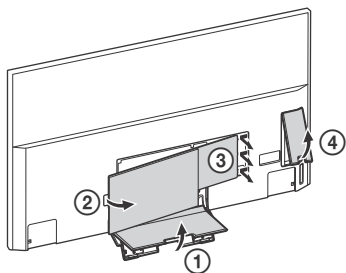

- 2 Izvadite vijke iz stražnjeg dijela TV-a.

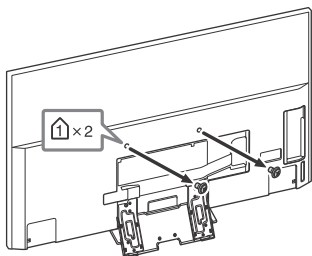

- 3** Pričvrstite priključak nosača za postavljanje na zid (isporučen uz TV) na stražnju stranu TV-a (kako bi bio paralelan sa zidom).

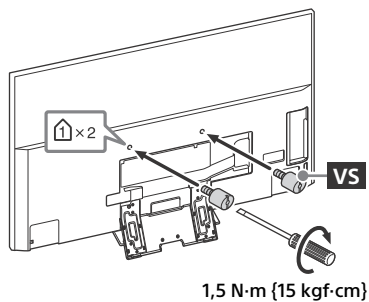

Napomene

- Ako se koristi električni odvijač, moment sile podesite na približno 1,5 N-m {15 kgf-cm}.
- Pobrinite se zategnuti priključak nosača za postavljanje na zid kad ga pričvrćujete na zid. Koristite samo odvijač sa običnom plosnatom glavom za postavljanje priključka nosača za postavljanje na zid. Korištenje drugog alata može prouzročiti pretjerano zatezanje priključka nosača za postavljanje na zid i oštećenje TV-a.

- 4** Odvojite postolje za stol od TV-a.

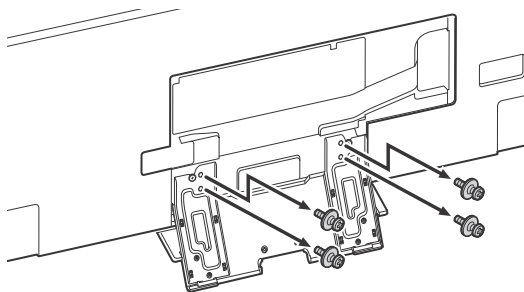

- 5** Spojite nosač za postavljanje na zid (nije isporučen) pomoću vijaka (nisu isporučeni).

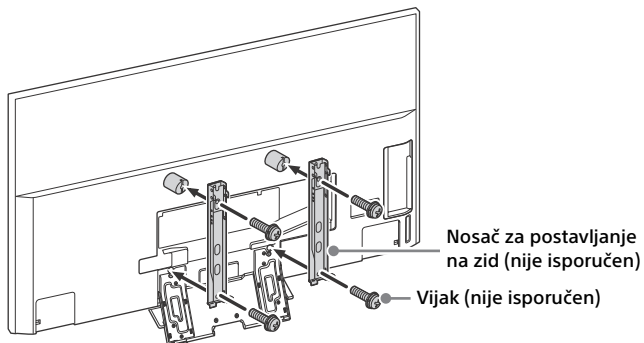

Napomene

- Ako se koristi električni odvijač, moment sile podesite na približno 1,5 N-m {15 kgf-cm}.

Samo KD-75XD85xx i FW-75XD85xx

1 Skinite navlaku sa postolja.

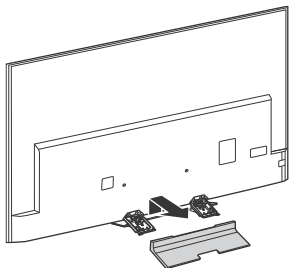

2 Izvadite vijke iz stražnjeg dijela TV-a.

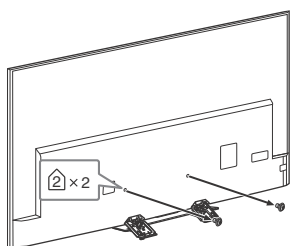

3 Odvojite postolje za stol od TV-a.

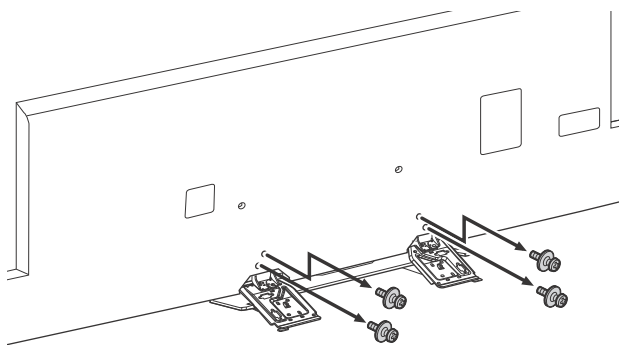

4 Spojite nosač za postavljanje na zid (nije isporučen) pomoću vijaka (nisu isporučeni).

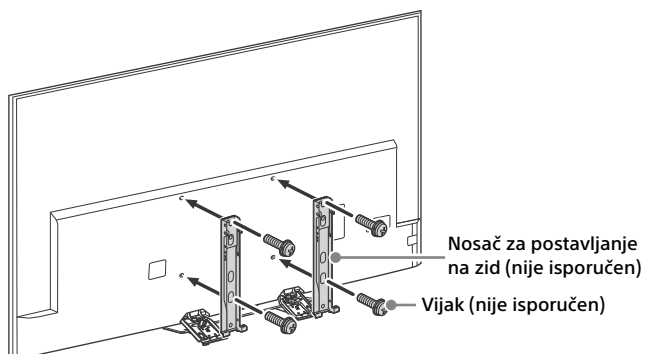

Napomene

- Ako se koristi električni odvijač, moment sile podesite na približno 1,5 N·m {15 kgf·cm}.

Rješavanje problema

Kako bi softver TV-a bio ažuran, neophodno je preuzeti najnovije informacije o softveru preko sustava za digitalno emitiranje ili interneta i ažurirati softver. Odaberite [Ažuriraj sada] da biste započeli ažuriranje softvera. LED žaruljica trepti dok se softver ažurira.

Sljedeći zaslon s porukom [Updating...] (Ažuriranje...) pojavit će se tijekom ažuriranja softvera.

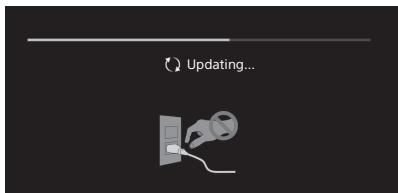

Ne isključujte AC kabel za napajanje tijekom ažuriranja softvera. Ako ga isključite, ažuriranje softvera možda neće završiti kako treba te može doći do kvara u softveru. Ažuriranje softvera može trajati do 30 minuta. Ako ne ažurirate softver automatski, pritisnite **HOME** i odaberite [Pomoć] → [Ažuriranje softvera sustava] → [Automatsko preuzimanje softvera] → [Isključeno].

Kada priključite TV, TV se možda neće moći upaliti neko vrijeme čak i ako pritisnete tipku za uključivanje na daljinskom upravljaču ili TV-u jer je za inicijalizaciju sustava potrebno vrijeme. Pričekajte minutu i ponovo ga upalite. Kada ga uključujete samo pritiskom tipke za uključivanje na daljinskom upravljaču ili TV-u, potrebno je neko vrijeme da se upali LED lampica i da daljinski upravljač proradi.

Ako LED za osvjetljenje trepti crveno, brojite koliko će puta trepnuti (interval traje tri sekunde).

Ako LED lampica trepti crveno, poništite postavke TV prijemnika priključivanjem kabela na dvije minute, a zatim uključite TV prijemnik. Ako se problem ne riješi, obratite se Sony servisnom centru i navedite koliko je puta LED za osvjetljenje treperilo crveno (interval traje tri sekunde). Isključite strujni kabel i obavijestite dobavljača ili Sony servisni centar.

Ako LED za osvjetljenje ne trepti, provjerite sljedeće stavke iz tablice.

Možete pogledati i odjeljak Rješavanje problema u Vodiču za pomoć ili napraviti samodijagnostiku tako da odaberete opciju [Pomoć] → [Samodijagnostika]. Ako se problem ne riješi, odnesite TV na popravak u kvalificirani servis.

Problemi i rješenja

Nema slike (zaslon je mračan) i nema zvuka.

- Provjerite antenu/kabelski spoj.
- Priključite TV na električnu mrežu i pritisnite \odot na TV-u ili daljinskom upravljaču.

Neke programe nije moguće namjestiti.

- Provjerite antenu/kabelski spoj.
- Satelitski kabel možda je u kratkom spoju ili postoje problemi s vezom. Provjerite kabelsku vezu, a zatim isključite televizor na glavnoj sklopki za uključivanje/isključivanje te ga ponovno uključite.
- Frekvencija koju ste unijeli nije unutar raspona. Obratite se tvrtki za emitiranje satelitskog programa.

Nisu pronađene usluge kabelske televizije (kanali).

- Provjerite kabelsku vezu ili konfiguraciju podešavanja.
- Pokušajte primijeniti [Digitalno automatsko ugađanje] odabirući [Antena] umjesto [Kabel].

Daljinski upravljač ne radi.

- Zamijenite baterije.

Zaboravili ste lozinku za [Roditeljska zaštita].

- Unesite 9999 kao PIN kod. Ažurirajte PIN kod odabiranjem [Postavke] → [Roditeljska zaštita] → [Promijenite PIN].

Zvučnici televizora se zagrijavaju.

- Kada se televizor koristi duže vrijeme, zvučnici se zagrijavaju. Činit će vam se vrući ako ih dodirnete rukom.

Prekinut je zvuk ili zamrznuta slika, zaslon je prazan ili televizor ne reagira na pritisak tipke na televizoru ili daljinskom upravljaču.

- Napravite jednostavno poništavanje postavki televizora tako da isključite napajanje izmjeničnom strujom na dvije minute, a zatim ga ponovno priključite.

Ne možete pronaći tipke , CH+/-, , +/-,  i TV na TV-u.

- Proučite ilustraciju dolje kako biste saznali lokaciju tipaka na TV-u.

Samo KD-75XD9405 i KD-65/55XD9305

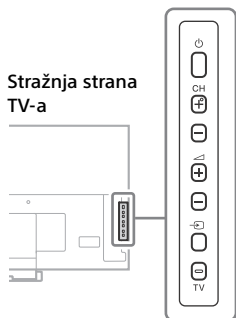

Osim KD-75XD9405 i KD-65/55XD9305

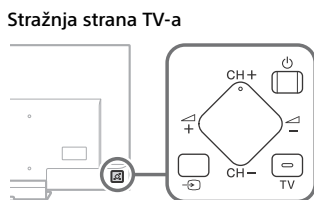

LED za osvjetljenje je uključen.

- Ako ne želite da se LED za osvjetljenje pali, možete ga isključiti. Pritisnite **HOME** i odaberite [Postavke] → [LED za osvjetljenje] → [Isključeno].

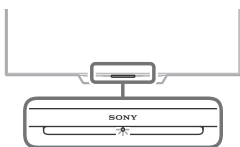

Nije moguće spajanje na bežični usmjerivač pomoću WPS (Wi-Fi Protected Setup) -a.

- Ako upotrebljavate WEP sigurnost, odaberite [Jednostavno] → [Wi-Fi] → [Poveži putem popisa skeniranja]. Zatim odaberite naziv mreže (SSID) s kojom se želite povezati.

Odabrani naziv mreže nije pronađen tijekom postavljanja mreže.

- Odaberite [[Ručni unos]] pa pritisnite  za unos naziva mreže.

Specifikacije

Sustav

Sustav zaslona

LCD zaslon (zaslon od tekućih kristala),
Pozadinsko LED osvjetljenje

TV sustav

Ovisi o zemlji/odabiru regije/modelu TV-a

Analogni: B/G, D/K, L, I

Digitalni: DVB-T/DVB-C

DVB-T2*

Satelit*: DVB-S/DVB-S2

Boja/videosustav

Analogni: PAL, SECAM, NTSC3.58 (Samo video),

NTSC4.43 (Samo video)

Digitalno: pogledajte vodič za pomoć.

Pokrivenost kanala

Ovisi o zemlji/odabiru regije/modelu TV-a

Analogni: UHF/VHF/kabelski

Digitalni: UHF/VHF/kabelski

Satelit*: IF frekvencija 950-2.150 MHz

Izlaz zvuka

KD-75XD9405, KD-75XD85xx i KD-65/55XD9305:

7,5 W + 7,5 W + 7,5 W + 7,5 W

KD-65/55XD85xx: 10 W + 10 W

Bežična tehnologija

Protokol IEEE802.11ac/a/b/g/n

(IEEE802.11ac možda neće biti dostupan ovisno o zemljama/regijama.)

Bluetooth verzije 4.1

* Svi TV-i nemaju tehnologiju DVB-T2 ili DVB-S/S2 ili priključak za satelitsku antenu.

Ulazno/izlazni priključci



Antena/kabel

75 oma vanjski terminal za VHF/UHF

Satelitska antena

Ženski priključak tipa F IEC169-24, 75 oma.

DiSEqC 1.0, LNB 13 V/18 V & 22 kHz ton, Distribuc. jednim kabelom EN50494.

 /  AV1

21-pinski scart priključak (standard CENELEC) uključivo s audio/video ulazom, RGB ulaz i TV audio/video izlaz.

 /  COMPONENT IN

YPbPr (komponentni video): 1080p (50, 60 Hz), 1080i (50, 60 Hz), 720p (50, 60 Hz), 576p, 576i, 480p, 480i

Audio ulaz (utičnice za slušalice)

AV2

Videoulaz (zajednički fono pin s Y ulazom)

HDMI IN 1, 2, 3, 4 (podržava 4K rezoluciju, Kompatibilan s HDCP 2.2)

Video (2D):

4096 × 2160p (50, 60 Hz)*, 4096 × 2160p (24 Hz)*, 3840 × 2160p (50, 60 Hz), 3840 × 2160p (24, 25, 30 Hz), 1080p (30, 50, 60 Hz), 1080/24p, 1080i (50, 60 Hz), 720p (30, 50, 60 Hz), 720/24p, 576p, 576i, 480p, 480i, PC formati

* Kada je ulaz 4096 × 2160p, prikazuje se 3840 × 2160p

Video (3D) (Samo modeli kompatibilni s 3D):

Format dvostruki kadar: 1080p (30 Hz), 1080/24p, 1080i (50, 60 Hz), 720p (30, 50, 60 Hz), 720/24p

Slika do slike: 1080p (50, 60 Hz), 1080/24p, 1080i (50, 60 Hz), 720p (50, 60 Hz)

Iznad-ispod: 1080p (30, 50, 60 Hz), 1080/24p, 1080i (50, 60 Hz), 720p (50, 60 Hz)

Zvuk: 5,1-kanalni linearni PCM: 32, 44,1, 48, 88,2, 96, 176,4 i 192 kHz, 16, 20 i 24-bitni, Dolby Digital i DTS

ARC (Audio Return Channel) (samo HDMI IN 4)

DIGITAL AUDIO OUT (OPTICAL)

Digitalna optička utičnica (dvokanalni linearni PCM, Dolby Digital, DTS)

AUDIO OUT (Stereo mini priključak)

Slušalice, audio izlaz, subwoofer

1, 2, SS 3 (HDD REC)*1

Ulaz za USB uređaj (SS 3 USB HDD uređaj za značajku REC)

USB ulaz 1 i 2 podržavaju High Speed USB (USB2.0).

USB ulaz 3 podržava Super Speed USB (USB3.0).



Utor za CAM (Modul za uvjetovani pristup)



LAN

Priključak 10BASE-T/100BASE-TX (Ovisno o radnom okruženju mreže, brzina spajanja može se razlikovati. Ne jamčimo kvalitetu i stopu komunikacije 10BASE-T/100BASE-TX za ovaj televizor.)

DC IN 24 V (samo KD-65/55XD9305),

DC IN 19.5 V (samo KD-55XD85xx)

Ulaz za strujni prilagodnik

Drugo

Priloženi dodatni pribor

Nosač za postavljanje na zid: SU-WL450 (samo KD-65/55XD9305 i KD-65/55XD85xx)
Bežični subwoofer: SWF-BR100
Aktivne 3D naočale: TDG-BT500A (samo KD-75XD9405 i KD-65/55XD9305)



Radna temperatura

0 °C – 40 °C

Vlažnost okruženja

Rel. vlažnost 10 % – 80 % (bez kondenzacije)

Napajanje, sažetak proizvoda i ostalo

Zahtjevi napajanja

osim za model s isporučenim strujnim prilagodnikom

220 V – 240 V AC, 50 Hz

samo za modele s isporučenim strujnim prilagodnikom

24 V DC sa strujnim prilagodnikom

(KD-65/55XD9305)

19,5 V DC sa strujnim prilagodnikom

(KD-55XD85xx / FW-55XD85xx)

Rating: ulazni napon 220 V – 240 V AC, 50 Hz

Klasa energetske učinkovitosti

KD-75XD9405: A

KD-75XD85xx / FW-75XD85xx: A+

KD-65XD9305: B

KD-65XD85xx / FW-65XD85xx: A+

KD-55XD9305: B

KD-55XD85xx / FW-55XD85xx: A

Veličina zaslona (dijagonalno) (otp.)

KD-75XD9405: 189,3 cm / 75 inča

KD-75XD85xx / FW-75XD85xx: 189,3 cm / 75 inča

KD-65XD9305: 163,9 cm / 65 inča

KD-65XD85xx / FW-65XD85xx: 163,9 cm / 65 inča

KD-55XD9305: 138,8 cm / 55 inča

KD-55XD85xx / FW-55XD85xx: 138,8 cm / 55 inča

Potrošnja energije

u načinu [Standardno]

KD-75XD9405: 202 W

KD-75XD85xx / FW-75XD85xx: 147 W

KD-65XD9305: 167 W

KD-65XD85xx / FW-65XD85xx: 119 W

KD-55XD9305: 134 W

KD-55XD85xx / FW-55XD85xx: 103 W

u načinu [Živopisno]

KD-75XD9405: 352 W

KD-75XD85xx / FW-75XD85xx: 262 W

KD-65XD9305: 225 W

KD-65XD85xx / FW-65XD85xx: 214 W

KD-55XD9305: 217 W

KD-55XD85xx / FW-55XD85xx: 157 W

Prosječna godišnja potrošnja energije*²

KD-75XD9405: 280 kWh

KD-75XD85xx / FW-75XD85xx: 204 kWh

KD-65XD9305: 232 kWh

KD-65XD85xx / FW-65XD85xx: 165 kWh

KD-55XD9305: 186 kWh

KD-55XD85xx / FW-55XD85xx: 143 kWh

Potrošnja energije u mirovanju*^{3,4}

0,50 W (27 W u načinu ažuriranja softvera/EPG-a)

Razlučivost prikaza

3.840 točaka (horizontalno) × 2.160 redaka (vertikalno)

Izlazna nazivna snaga

USB 1/2: 5 V, ---, 500 mA MAKŠ

USB 3: 5 V, ---, 900 mA MAKŠ

Dimenzije (otp.) (š x v x d)

sa postoljem za stol

KD-75XD9405: 167,2 × 101,7 × 32,7 cm

KD-75XD85xx: 167,7 × 102,6 × 28,6 cm

KD-65XD9305: 145,8 × 89,1 × 27,5 cm

KD-65XD85xx: 145,4 × 89,4 × 27,9 cm

KD-55XD9305: 123,9 × 76,9 × 26,1 cm

KD-55XD85xx: 123,1 × 77,0 × 26,3 cm

bez postolja za stol

KD-75XD9405: 167,2 × 96,0 × 5,2 cm

KD-75XD85xx: 167,7 × 96,9 × 4,9 cm

KD-65XD9305: 145,8 × 83,9 × 3,6 cm

KD-65XD85xx: 145,4 × 84,2 × 4,4 cm

KD-55XD9305: 123,9 × 71,7 × 3,6 cm

KD-55XD85xx: 123,1 × 71,7 × 4,4 cm

Težina (otp.)

sa postoljem za stol

KD-75XD9405: 43,2 kg

KD-75XD85xx: 38,7 kg

KD-65XD9305: 32,1 kg

KD-65XD85xx: 23,9 kg

KD-55XD9305: 24,9 kg

KD-55XD85xx: 18,6 kg

bez postolja za stol

KD-75XD9405: 38,7 kg

KD-75XD85xx: 33,4 kg

KD-65XD9305: 28,9 kg

KD-65XD85xx: 20,3 kg

KD-55XD9305: 22,0 kg

KD-55XD85xx: 15,1 kg

*1 Odnosi se samo na određene regije/zemlje/modele TV-a.

*2 Godišnja potrošnja energije, na temelju potrošnje energije televizora koji je radio 4 sata dnevno tijekom 365 dana. Stvarna potrošnja energije ovisit će o načinu upotrebe televizora.

*3 Specificirana potrošnja u mirovanju doseže se nakon što TV završi neophodne interne procese.

*4 Potrošnja energije u stanju mirovanja povećat će se kada TV prijemnik spojite na mrežu.

Napomene

- Ne uklanjajte lažnu karticu iz utora TV CAM (Modul za uvjetovani pristup), osim ako ne želite umetnuti pametnu karticu u CAM.
- Raspoloživost dodatnog pribora ovisi o zemljama/regiji/modelu televizora/zalihama.
- Dizajn i specifikacije podložni su promjenama bez najave.

Napomene o funkciji digitalne televizije

- Funkcije vezane uz digitalnu televiziju (DVB) rade samo u zemljama gdje se emitira digitalni zemaljski signal DVB-T/DVB-T2 (MPEG-2 i H.264/MPEG-4 AVC) ili gdje korisnik ima pristup kompatibilnoj DVB-C kabelskoj usluzi (MPEG-2 i H.264/MPEG-4 AVC). Provjerite kod lokalnog prodavača primatete li DVB-T/DVB-T2 signal u mjestu u kojem živite ili pitajte davatelja kabelske usluge je li njihova DVB-C kabelska usluga prikladna za integrirati rad s ovim televizorom.
- Vaš davatelj kabelske usluge može naplatiti naknadu za svoje usluge ili zahtijevati da pristanete na njegove uvjete i odredbe.
- Ovaj je televizor u skladu sa specifikacijama za DVB-T/DVB-T2 i DVB-C, međutim ne jamčimo kompatibilnost s budućim DVB-T/DVB-T2 digitalnim zemaljskim i DVB-C digitalnim kabelskim signalom.
- Neke funkcije digitalne televizije možda nisu dostupne u nekim zemljama ili područjima, a DVB-C kabel možda neće raditi ispravno kod nekih davatelja usluge.

Informacije o zaštitnom znaku

- Izrazi HDMI i HDMI High-Definition Multimedia Interface (Multimedijsko sučelje visoke definicije) i logotip HDMI zaštitni su znakovi ili registrirani zaštitni znakovi tvrtke HDMI Licensing LLC u Sjedinjenim Državama i drugim zemljama.
- Proizvedeno pod licencom Dolby Laboratories. Dolby, Dolby Audio i Dolby i duplo-D simbol su zaštitne marke Dolby Laboratories.
- »BRAVIA« i BRAVIA zaštitni su znakovi Sony Corporation.
- Gracenote, Gracenote eyeQ, Gracenote VideoID, Gracenote Video Explore, logo i logotip Gracenote te logo »Powered by Gracenote« zaštitni su znakovi ili registrirani zaštitni znakovi tvrtke Gracenote u Sjedinjenim Državama i/ili drugim zemljama.
- Opera® Devices SDK from Opera Software ASA. Copyright 1995-2015 Opera Software ASA. All rights reserved.
- Wi-Fi, Wi-Fi Direct, Miracast, Wi-Fi Protected Setup i logotip Wi-Fi CERTIFIED zaštitni su znakovi ili registrirani zaštitni znakovi Wi-Fi Alliance.
- DTS patente pogledajte <http://patents.dts.com>. Proizvedeno prema licenci tvrtke DTS, Inc. DTS, simbol te DTS i simbol zajedno registrirani su zaštitni znakovi, a DTS Digital Surround zaštitni je znak tvrtke DTS, Inc. © DTS, Inc. Sva prava pridržana.
- Designed with UEI Technology™ Under License from Universal Electronics Inc. Portions © UEI 2000 – 2014
- Oznaka i logotip Bluetooth® su registrirane robne marke tvrtke Bluetooth SIG, Inc. i svaka upotreba tih oznaka od strane tvrtke Sony Corporation obuhvaćena je licencom. Druge robne i trgovačke marke vlasništvo su njihovih vlasnika.
- DiSEqC™ robna je marka tvrtke EUTELSAT. Ovaj televizor podržava DiSEqC 1.0. Ovaj televizor nije namijenjen za upravljanje motornim antenama.
- TUXERA je registrirana robna marka tvrtke Tuxera Inc. u SAD-u i drugim zemljama.

- Logotip USB-IF SuperSpeed USB Trident registrirana je robna marka tvrtke USB Implementers Forum, Inc. 

Vsebina

POMEMBNO OBVESTILO	2
Varnostne informacije	3
Previdnostni ukrepi	7
Deli in elementi za upravljanje	9
Elementi za upravljanje in kazalniki	9
Uporaba daljinskega upravljalnika	10
Opis delov daljinskega upravljalnika	10
Priključni diagram	12
Vgradnja televizorja na steno	15
Uporaba priloženega nosilca za stensko montažo (samo KD-75XD9405, KD-65/55XD9305)	15
Uporaba dodatnega nosilca za stensko montažo	16
Samo KD-75XD9405, KD-75XD85xx, FW-75XD85xx	19
Odpravljanje težav	23
Težave in rešitve	23
Tehnični podatki	25

Uvod

Hvala, ker ste se odločili uporabljati ta Sonyjev izdelek. Pred uporabo televizorja skrbno preberite ta priročnik in ga shranite za nadaljnjo uporabo.

Opombe

- Pred uporabo televizorja preberite poglavje »Varnostne informacije« (stran 3).
- Slike in ilustracije, ki se uporabljajo v Priročniku za pripravo ter tem priročniku, so samo v pomoč in se lahko razlikujejo od dejanskega videza izdelka.
- »xxx«, ki se prikaže v imenu modela, odgovarja številčni cifri, ki je povezana z obliko, barvo ali TV sistemom.

Mesto Priročnika za pripravo

Priročnik za pripravo je postavljen na vrh blazine v kartonu za televizor.

Vodnik za pomoč

Vodnik za pomoč podaja informacije o uporabi funkcij televizorja. Če želite priročnik za pripravo prikazati na televizorju, pritisnite **HELP** na daljinskem upravljalniku in izberite [Vodnik za pomoč].

Mesto identifikacijske nalepke

Nalepke s številko modela, datumom izdelave (leto/mesec) in nazivno napajalno napetostjo se nahajajo na hrbtni strani televizorja ali paketa.

Za modele s priloženim napajalnikom:

Nalepke za številko modela in serijsko številko napajalnika sta nameščeni na dnu napajalnika.

OPOZORILO

DA BI PREPREČILI

POŽAR, SVEČ IN

DRUGEGA ODPRTEGA

PLAMENA NE POSTAVLJATE V

BLIŽINO IZDELKA.



POMEMBNO OBVESTILO

Ta izdelek je bil izdelan s strani ali v imenu Sony Corporation, 1-7-1 Konan Minato-ku Tokyo, 108-0075 Japonska. Poizvedbe, povezane z skladnostjo izdelkov, ki temelji na zakonodaji Evropske unije, se naslovi na pooblaščenega zastopnika, Sony Belgium, bijkantoor van Sony Europe Limited, Da Vincilaan 7-D1, 1935 Zaventem, Belgija. Za vse storitve ali garancijske zadeve prosimo, da se obrnete na naslove navedene v ločenih servisnih ali garancijskih dokumentih.

Obvestilo o brezžičnem signalu



Sony Corporation izjavlja, da je ta enota v skladu z bistvenimi zahtevami in ostalimi relevantnimi določili direktive 1999/5/ES.

Za podrobnosti vas naprošamo, če pogledate na URL: <http://www.compliance.sony.de/>

Opozorilo za stranke: naslednje informacije veljajo le za opremo prodano v državah v katerih veljajo direktive ES.

Brezžični sistem televizorja lahko uporabljate v naslednjih državah:

AT, BE, HR, CY, CZ, DK, EE, FI, FR, DE, GR, HU, IE, IT, LV, LT, LU, MT, NL, PL, PT, SK, SI, ES, SE, GB, IS, LI, NO, CH, BG, RO, TR, AL, BA, MK, MD, RS, ME, Kosovo

Opremo lahko uporabljate tudi v drugih neevropskih državah.

Varnostne informacije

OPOZORILO

Baterij ne izpostavljajte pretirani vročini, kot je sončna svetloba, požar in podobno.

Televizorja nikoli ne nameščajte na nestabilno mesto. Televizor lahko pade in povzroči hude telesne poškodbe ali smrt. Veliko poškodb, zlasti poškodb otrok, lahko preprečimo s preprostimi previdnostnimi ukrepi, npr.:

- z uporabo omaric ali stojal, ki jih priporoča proizvajalec televizorja.
- z uporabo pohištva, ki lahko varno podpira televizor.
- da se prepričate, ali televizor ne visi prek roba nosilnega pohištva.
- da ne postavite televizorja na visoko pohištvo (npr. kredence ali knjižne police), ne da bi pri tem zasidrali pohištvo in televizor z ustreznimi pritrdili.
- da ne postavite televizorja na tkanino ali druge materiale, ki se lahko nahajajo med televizorjem in nosilnim pohištvom.
- da poučite otroke o nevarnostih plezanja na pohištvo, da bi dosegli krmilne gumbje televizorja.

Če svoj televizor shranjujete in premeščate, upoštevajte zgoraj navedene smernice.

Namestitev/nastavitev

Televizor namestite in uporabljajte v skladu s spodaj navedenimi navodili, da bi preprečili nevarnost požara, električnega udara, škode in/ali poškodb.

Namestitev

- Televizor morate namestiti blizu enostavno dostopne omrežne vtičnice.
- Pastatykite televizorių ant stabiliaus, lygaus paviršiaus, kad jis nenukristų ir nesužalotų arba nesugadintų turto.
- Televizor namestite na stabilno, ravno podlago, da preprečite padec naprave, ki bi lahko povzročil telesne poškodbe ali premoženjsko škodo.
- Namestitev na steno naj izvaja izključno usposobljeno servisno osebje.
- Zaradi varnosti močno priporočamo, da uporabljate Sonyjevo dodatno opremo, vključno:
 - Priložen nosilec za stensko montažo (samo KD-75XD9405, KD-65/55XD9305)
 - Nosilec za stensko montažo SU-WL450 (samo KD-65/55XD9305, KD-65/55XD85xx, FW-65/55XD85xx)
- Obvezno uporabite vijake, ki so priloženi nosilcu za stensko montažo, ko pritrjujete nosilec za stensko montažo na televizor. Priloženi vijaki so zasnovani, kot kaže ilustracija, če jih merite od pritrditvene površine nosilca za stensko montažo. Premer in dolžina vijakov se pri različnih modelih nosilcev za stensko montažo razlikujeta.
 - Z uporabo drugih vijakov namesto priloženih lahko povzročite notranje poškodbe televizorja ali prevračanje itd.
 - Priložen nosilec za stensko montažo

Samo KD-75XD9405

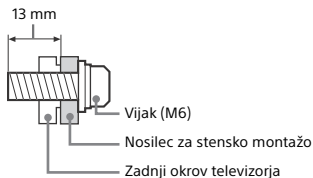

Samo KD-65/55XD9305

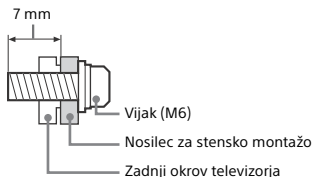

– Razen priloženega nosilca za stensko montažo

Samo KD-75XD9405, KD-65/55XD9305

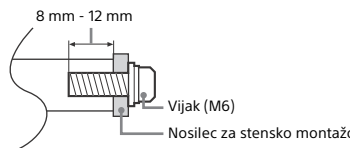

Razen KD-75XD9405, KD-65/55XD9305

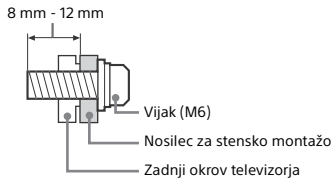

Prenašanje

- Pred prenašanjem televizorja odklopite vse kable.
- Dve ali tri osebe morajo prenašati velik televizor.
- Pri prevažanju televizor držite, kot je prikazano spodaj. Ne pritiskajte plošče LCD ali okvirja zaslona.

Samo KD-75XD9405, KD-65/55XD9305

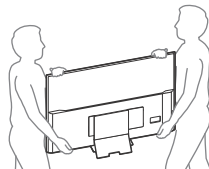

Razen KD-75XD9405, KD-65/55XD9305

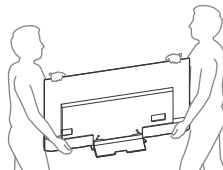

- Med prenašanjem televizorja ne izpostavljajte udarcem ali premočnemu tresenju.
- Kadar televizor prevažate na popravilo ali pri selitvi, ga zapakirajte v originalno škatlo in embalažni material.

SI

Preprečevanje prevračanja
KD-75XD9405, KD-65/55XD9305

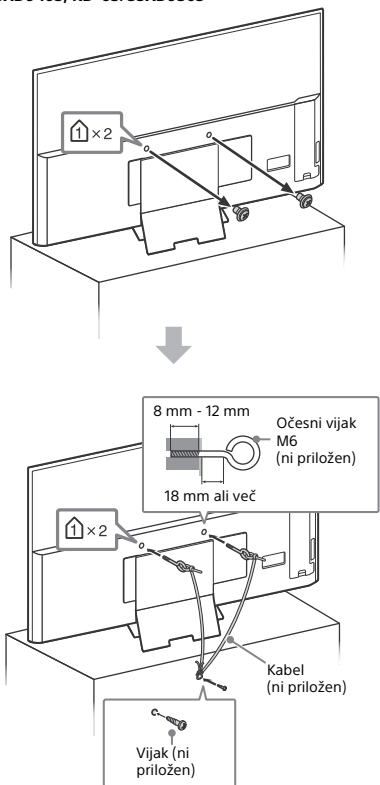

KD-75/65XD85xx

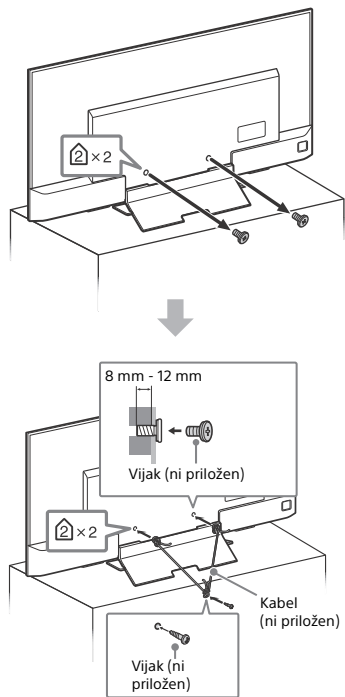

KD-55XD85xx

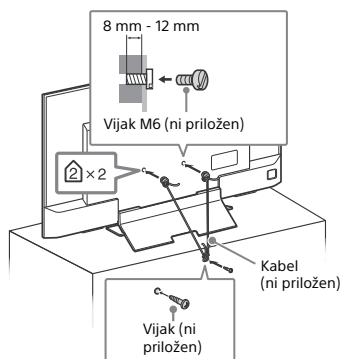

Prezračevanje

- Odprt in za prezračevanje ne smete nikoli prekriti ali zamašiti.
- Okrog televizorja pustite prostor, kot je prikazano spodaj.
- Močno priporočamo, da uporabite Sonyjev nosilec za stensko montažo, da bi zagotovili zadostno kroženje zraka.

Pri namestitvi na steno

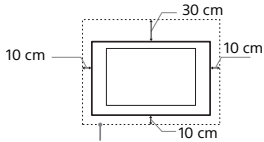

Pustite najmanj toliko prostora okrog televizorja.

Pri namestitvi na stojalo

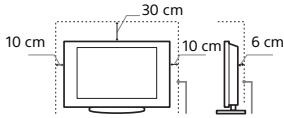

Pustite najmanj toliko prostora okrog televizorja.

- Da bi zagotovili ustrezno prezračevanje in preprečili nabiranje umazanije ali prahu:
 - Televizorja ne smete položiti, namestiti z zgornjo stranjo navzdol, s hrbtno stranjo naprej ali stransko.
 - Televizorja ne nameščajte na polico, preprogo, posteljo ali v omaro.
 - Televizorja ne pokrivajte z blagom, denimo zavesami, ali drugimi predmeti, na primer časopisom ipd.
 - Televizorja ne namestite tako, kot je prikazano spodaj.

Kroženje zraka je onemogočeno.

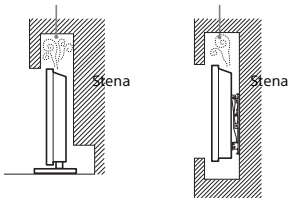

Napajalni kabel

Da bi preprečili nevarnost požara, električnega udara, škode in/ali poškodb, z napajalnim kablom ravnajte v skladu z naslednjimi navodili:

- Uporabljajte samo priloženi Sonyjev napajalni kabel, ne uporabljajte kablov drugih proizvajalcev.
- Vtič potisnite do konca v omrežno vtičnico.
- Televizor uporabljajte samo z napajanjem 220 V - 240 V AC.
- Med priključevanjem kablov se zaradi lastne varnosti priprčajte, da ste odklopili napajalni kabel, in pazite, da ne boste hodili po kablilih.
- Pred deli na televizorju ali premikanjem odklopite napajalni kabel iz omrežne vtičnice.
- Napajalni kabel ločite od virov toplote.
- Omrežni vtič redno odklopite in očistite. Če je vtič prekrit s prahom in se prah navlaži, se izolacija lahko poškoduje, kar bi lahko povzročilo požar.

Opombe

- Priloženega napajalnega kabla ne uporabljajte z nobeno drugo opremo.
- Napajalnega kabla ne preščipnite, ne pregibajte in ne zvijajte prekomerno. V nasprotnem se lahko notranji vodniki prelomijo ali odkrijejo.
- Ne predeležite napajalnega kabla.
- Ne polagajte težkih predmetov na napajalni kabel.
- Kadar odklapljate napajalni kabel, ne vlecite samega kabla.
- Ne priključujte preveč naprav na isto omrežno vtičnico.
- Ne uporabljajte omrežne vtičnice, v katero se vtič ne prilega popolnoma.

OPOMBA O OMREŽNEM NAPAVALNIKU (samo za modele s priloženim napajalnikom)

Opozorilo

Da zmanjšate tveganje požara ali električnega udara, te naprave ne izpostavlajte dežju ali vlagi.

Da preprečite nevarnost požara ali električnega udara, na napravo ne postavljajte predmetov, napoljenih s tekočinami, na primer vaz. Te opreme ne vgradite v zaprt prostor, kot je vitrina za knjige ali podobno.

- Poskrbite, da je električna vtičnica blizu opreme in lahko dostopna.
- Poskrbite, da uporabite priloženi omrežni napajalnik in napajalni kabel.
- Ne uporabljajte drugih omrežnih napajalnikov. To lahko povzroči okvaro.
- Omrežni napajalnik priključite na lahko dostopno električno vtičnico.
- Napajalnega kabla ne ovijte okoli omrežnega napajalnika. Zaradi tega se lahko prekine kateri od vodnikov kabla in/ali se lahko poškoduje medijski sprejemnik.



- Omrežnega napajalnika se ne dotikajte z mokrimi rokami.
- Če opazite kaj neobičajnega na omrežnem napajalniku, ga takoj odklopite iz električne vtičnice.
- Naprava ni ločena od električnega omrežja, dokler je priključena v električno vtičnico, tudi če je sama naprava izključena.
- Ker se omrežni napajalnik pri dolgotrajni uporabi segreje, bo morda na dotik vroč.

Prepovedana uporaba

Televizorja ne nameščajte in ne uporabljajte na lokacijah, v okolju ali situacijah, kot so opisane spodaj, sicer lahko pride do okvare televizorja, ki bi lahko povzročila požar, električni udar, škodo in/ali poškodbe.

Lokacija:

- Na prostem (neposredno izpostavljeno sončni svetlobi), na obali, na ladji ali drugem plovilu, v vozilu, v medicinskih ustanovah, nestabilnih lokacijah, blizu vode, dežja, vlage in dima.
- Če je televizor nameščen v garderobi javnega kopališča ali izvira vode, lahko žveplo v zraku ipd. poškoduje televizor.



- Za najboljšo kakovost slike zaslona ne izpostavljajte neposredni osvetlitvi ali sončni svetlobi.
- Ne premikajte televizorja iz mrazlega v toplel prostor. Nenadne spremembe sobne temperature lahko povzročijo nabiranje blave. To lahko povzroči slabšo kakovost slike in/ali nejasne barve. V tem primeru pustite, da vlaga naprej v celoti izhlapi, šele nato vklopite televizor.

Okolje:

- Televizorja ne nameščajte na mesta, ki so: vroča, vlažna ali močno zaprašena; kamor lahko vstopajo žuželke; kjer je televizor lahko izpostavljen mehanski vibraciji, v bližini svetilnic predmetov (sveče, ipd.). Televizorja ne smete izpostavljati kapljanju ali brizganju, in predmetov, napoljenih s tekočino, npr. vaz, ne smete postavljati na televizor.
- Televizorja ne namestite v vlažen ali prašen prostor ali v prostor z zaoljenim dimom ali paro (blizu kuhinjskih ali vlažilcev). V takih primerih lahko pride do požara, električnega udara ali popačenja.
- Televizorja ne namestite na mesta, kjer bo izpostavljen visokim temperaturam, na primer neposredno na sonce, blizu radiatorja ali grelna. Televizor se lahko v teh pogojih pregreje, kar lahko poškoduje ohišje in/ali povzroči nepravilno delovanje televizorja.



Situacija:

- Ne uporabljajte z mokrimi rokami, z odstranjenim ohišjem ali z dodatki, ki jih proizvajalec ne priporoča. Med bliskanjem odklopite televizor iz omrežne vtičnice in anteno.
- Televizorja ne namestite na izpostavljeno mesto. Če se oseba ali predmet zaleti v televizor, lahko pride do telesne poškodbe ali gmotne škode.



Polomljeni deli:

- Ne mečite ničesar v televizor. Steklo zaslona lahko zaradi udarca počni in povzroči hude poškodbe.
- Če površina televizorja počni, se televizorja ne dotikajte, dokler ne odklopite napajalnega kabla. Sicer lahko pride do električnega udara.

Če ga ne uporabljate

- Zaradi okoljskih razlogov in varnosti odklopite napajanje, če televizorja več dni ne boste uporabljali.
- Napajanje televizorja ni odklopljeno, če televizor samo izklopite. Izvlecite vtič iz omrežne vtičnice, da televizor popolnoma odklopite.
- Nekateri modeli so lahko opremljeni s funkcijami, zaradi katerih mora televizor ostati v pripravljenosti, da bi lahko pravilno deloval.

Otroci

- Otrokom ne dovolite, da bi plezali po televizorju.
- Drobno opremo hranite izven dosega otrok, da je ne bi pomotoma pogoltnili.

V primeru naslednjih težav...

Če se pojavi katera koli od naslednjih težav, nemudoma **izklopite** televizor in odklopite napajalni kabel. Z dobaviteljem ali Sonyjevim servisnim centrom se dogovorite, da televizor pregleda usposobljeno servisno osebje.

Če:

- je napajalni kabel poškodovan,
- omrežna vtičnica ne omogoča popolne vstavitve vtiča,
- je televizor poškodovan zaradi padca, udarca ali ker je vanj priletel predmet,
- je skozi odprtine na ohišju stekla tekočina oz. padel predmet.

O temperaturi LCD televizorja

Če LCD-televizor uporabljate dlje časa, se njegovo ohišje segreje. Če se ga dotaknete z roko, je lahko vroč.

NOSILEC ZA STENSKO MONTAŽO (samo za modele s priloženim nosilcem za stensko montažo)

Spodnje informacije kaže pravilno delo z nosilcem za stensko montažo. Obvezno temeljito preberite te informacije in pravilno uporabljajte nosilec za stensko montažo.

Za kupce:

- Obvezno upoštevajte naslednja varnostna navodila, da preprečite hude telesne poškodbe zaradi požara, električnega udara, prevrčanja izdelka ali padca izdelka.
- Vgradnjo prepustite pooblaščenim izvajalcem in pri tem pazite, da v bližini ni majhnih otrok.
- Selitev ali smanjenje televizorja prepustite pooblaščenim izvajalcem.
- Po vgradnji televizorja ne odstranjujte vijakov itd.
- Ne predelujte delov nosilca za stensko montažo.
- Ne vgradite opreme, ki se razlikuje od predpisane izdelka.
- Na nosilec za stensko montažo ne nameščajte nobenega drugega bremena kot televizor.
- Na televizor se ne naslanjajte in nanj ničesar ne obešajte.
- Pri čiščenju in vzdrževanju televizorja ne uporabljajte prevelike sile.

Za Sony distributerje in izvajalce:

Ta navodila so namenjena samo za Sony distributerje in izvajalce. Obvezno preberite spodnja varnostna navodila in bodite med vgradnjo, vzdrževanjem ter preverjanjem tega izdelka posebej pozorni na varnost.

- Pri premikanju ali nameščanju televizor držite za stranice.
- Televizorja ne dvigujte za drog v obliki črke U.

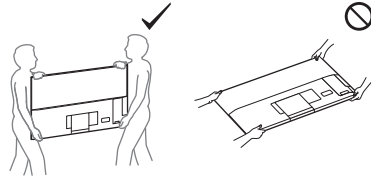
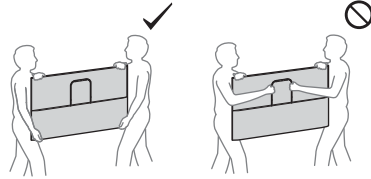

- Pri premikanju ali nameščanju televizorja ne položite televizorja.

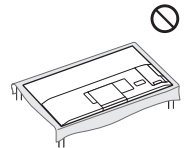

- Nosilca za stensko montažo ne namestite na stenske površine, kjer bi vogali ali stranice televizorja štrleli stran od površine stene.

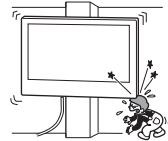

- Televizorja ne vgradite nad ali pod klimatsko napravo.

- Nosilec za stensko montažo trdno namestite na steno po navodilih v priloženem Vodniku za vgradnjo nosilca za stensko montažo. Če se kakšen vijak zrahlja ali izpade, lahko nosilec za stensko montažo pade s stene in povzroči telesne ali materialne poškodbe.

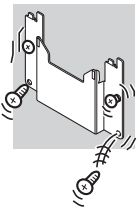

- Obvezno pravilno uporabite priložene vijake in pritrditvene dele po navodilih v priloženem Vodniku za vgradnjo nosilca za stensko montažo. Pri uporabi drugih nadomestnih delov lahko TV pade s stene, zaradi česar lahko pride do telesne poškodbe ali poškodbe televizorja.

- V skladu s postopkom, ki je razložen v priloženem Vodniku za vgradnjo nosilca za stensko montažo, preverite, ali ste nosilec dobro pritrdili.
- Vijake obvezno trdno zategnite na predvidenem mestu.
- Pazite, da med vgradnjo televizorja ne izpostavite udarcem.
- Televizor obvezno vgradite na navpično in ravno steno.
- Po pravilni vgradnji televizorja pravilno pritrdite kable.

- Napajalnega kabla ali povezovalnih kablov ne smete prepogibati, ker lahko pri tem pride do prekinitve povezave ali kratkega stika med notranjimi vodniki v kablilih.

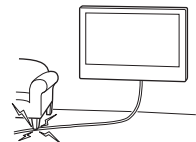

Previdnostni ukrepi

Gledanje televizije

- Televizor glejte pri zmerni osvetljenosti prostora, saj gledanje televizorja pri slabi osvetljenosti ali daljši čas utruja oči.
- Prilagodite glasnost, kadar uporabljate slušalke, in se izogibajte premočni glasnosti, sicer lahko pride do poškodb sluha.

(Samo modeli, ki so združljivi s 3D)

- Nekatere osebe lahko občutijo neugodje (kot na primer pritisk v oči, utrujenost ali slabost) med gledanjem 3D video slik ali igranjem stereoskopskih 3D iger. Sony priporoča, da imajo vsi gledalci med gledanjem 3D video slik ali igranjem stereoskopskih 3D iger redne premore. Dolžina in pogostost odmorov se razlikuje od osebe do osebe. Sami morate odločiti, kaj je za vas najbolje. Če občutite neugodje, prenehajte z gledanjem stereoskopskih 3D slik ali igranjem 3D video iger, dokler neugodje ne izgine; po potrebi se posvetujte z zdravnikom. Za najnovše informacije prav tako preglejte (i) navodila za uporabo vseh drugih naprav ali medijev, ki jih uporabljate s tem televizorjem in (ii) našo spletno stran (www.sony.eu/support). Vid majhnih otrok (še posebej mlajših od šest let) se še razvija. Preden otroku dovolite ogled 3D video vsebin ali igranjem stereoskopskih 3D iger se posvetujte z zdravnikom (na primer pediatrom ali očesnim zdravnikom). Odrasle osebe morajo majhne otroke nadzorovati, da zagotovijo izpolnjevanje zgoraj navedenih priporočil.
- Očal 3D in baterij ne uporabljajte, shranjujte ali puščajte v bližini ognja, na mestih z visoko temperaturo, na primer na neposredni sončni svetlobi ali v avtomobilih na soncu.

Zaslon LCD

- Čeprav je zaslon LCD izdelan s tehnologijo visoke natančnosti in je 99,99 % ali več svetlobnih točk dejavnih, se lahko na zaslonu LCD pojavijo neprekinjene črne pike ali posamezne svetle točke (rdeča, modra ali zelena). Tovrstni pojavi niso okvare, saj jih povzročajo lastnosti zgradbe zaslona LCD.
- Ne potiskajte in ne opraskajte sprednjega filtra, in na televizor ne postavljajte predmetov. Slika se lahko popači ali pa se zaslon LCD poškoduje.
- Če televizor uporabljate v hladnem prostoru, lahko slika postane razmazana ali temna. To ne predstavlja napake. Pojav bo izginil, ko se bo temperatura zvišala.
- Pri neprekinjenem predvajanju statičnih slik lahko pride do podvajanja slik (ghosting). Pojav običajno hitro izgine.
- Med uporabo televizorja se zaslon in ohišje segrejeta. To ni napaka.
- Zaslon LCD vsebuje manjšo količino tekočih kristalov. Pri odstranjevanju upoštevajte lokalne odloke in predpise.

Ravnanje s površino zaslona/ohišjem televizorja in čiščenje

Pred čiščenjem odklopite napajalni kabel televizorja iz omrežne vtičnice.

Da bi preprečili propadanje materiala ali prevleke zaslona, upoštevajte naslednje previdnostne ukrepe.

- Površino zaslona in ohišje previdno obrišite z mehko krpo, da odstranite prah. Če je prah trdovraten, površine obrišite z mehko krpo, rahlo navlaženo z blago milnico.
- Ne pršite vode ali detergenta neposredno na televizor. Zaradi kapljanja na dno zaslona ali zunanjih delov ali v televizor lahko pride do okvare televizorja.
- Nikoli ne uporabljajte grobih krp, alkalnih ali kislinskih čistil, praškov za čiščenje ali hlapljivih topil, kot so alkohol, benzen, redčilo ali insekticid. Uporaba teh snovi ali daljši stik z gumijastimi ali vinilnimi materiali lahko povzroči poškodbo površine zaslona ali ohišja.
- Ne dotikajte se televizorja, če je vaša roka namazana s katero koli kemično substanco, kot npr. Krema za roke ali krema za zaščito proti soncu.
- Priporočamo redno sesanje prezračevalnih odprtín, da zagotovite ustrezno prezračevanje.
- Kadar prilagajate kot televizorja, ga premikajte počasi, da bi preprečili premikanje ali zdrs televizorja z namiznega stola.



Izbirna dodatna oprema

- Izbirne dele ali drugo opremo, ki oddaja elektromagnetno sevanje, hranite ločeno od televizorja. V nasprotnem se lahko pojavi popačenje slike in/ali zvoka.
- S preskušanjem opreme je bilo ugotovljeno, da je skladna z omejitvami Direktive o elektromagnetni združljivosti (EMC), pri uporabi povezovalnega signalnega kabla, krajšega od 3 metrov.

Priporočila za vtič tipa F

Razdalja med notranjo žico in priključnim delom mora biti manjša od 1,5 mm.

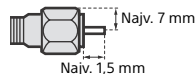

(Referenčna slika za vtič tipa F)

Brezžično delovanje enote

- Te enote ne uporabljajte v bližini medicinske opreme (srčni spodbujevalnik itd.), sicer lahko pride do napak v medicinski opremi.
- Kljub temu, da ta enota oddaja/sprejema kodirane signale, morate paziti, da ne pride do nepooblaščenega prestrazanja signala. Za morebitne posledične težave ne prevzemamo odgovornosti.

Previdnost pri uporabi daljinskega upravljalnika

- Pri vstavljanju baterij pazite na pravilno polarnost.
- Ne uporabljajte različnih baterij sočasno ali starih in novih baterij skupaj.
- Baterije odstranjujte v skladu z okoljevarstvenimi predpisi. Določena območja imajo posebne uredbe za odstranjevanje baterij. Posvetujte se s pristojno lokalno upravo.
- Daljinski upravljalnik uporabljajte previdno. Ne mečite ga, ne stopajte nanj in ga ne polivajte s kakršno koli tekočino.
- Daljinskega upravljalnika ne puščajte v bližini vira toplote, izpostavljenega neposredni sončni svetlobi ali v vlažnem prostoru.

NOSILEC ZA STENSKO MONTAŽO (samo za modele s priloženim nosilcem za stensko montažo)

- Če dolgo uporabljate televizor, nameščen na nosilcu za stensko montažo, se lahko stena za ali nad televizorjem razbarva ali pa se lahko odlepi tapeta, odvisno od materiala stene.
- Če odstranite na steno vgrajeni nosilec za stensko montažo, ostanejo luknje za vijake.
- Nosilca za stensko montažo ne uporabljajte na mestih, ki so izpostavljena mehanskim vibracijam.

Odstranjanje televizorja



Odstranitev stare električne in elektronske opreme (veljavno v Evropski uniji in ostalih evropskih državah s sistemom ločenega zbiranja odpadkov)

Ta simbol na izdelku ali na embalaži pomeni, naj se z izdelkom ne ravna enako kot z gospodinjstskimi odpadki. Morate ga oddati na ustrezno zbirno mesto za recikliranje električne

in elektronske opreme. S pravilno oddajo tega izdelka boste pomagali preprečiti negativne posledice za okolje in zdravje ljudi, do katerih bi prišlo v primeru neustreznega ravnanja ob odstranitvi tega izdelka. Recikliranje materiala bo pripomoglo k ohranjanju naravnih virov. Podrobnejše informacije o recikliranju tega izdelka lahko dobite na upravni enoti, službi oddajanja gospodinjstskih odpadkov ali v trgovini, kjer ste izdelek kupili. Odpadno električno in elektronsko opremo lahko oddate brezplačno tudi distributerju neposredno ob dobavi električne oz. elektronske opreme.



Odstranitev odpadnih baterij (velja za evropsko unijo in druge evropske države s sistemom ločevanja odpadkov)

Ta simbol na bateriji ali na embalaži pomeni, naj se z baterijo ne ravna enako kot z gospodinjstskimi odpadki. Pri nekaterih baterijah se ta simbol uporablja v kombinaciji z oznako za kemijski element. Oznaka za živo srebro (Hg) ali svinec (Pb) je dodana v primeru, da baterija vsebuje več kot 0,0005 % živega srebra ali več kot 0,004 % svinca. S tem, ko te baterije pravilno odvržete, pripomorete k preprečevanju potencialnih negativnih posledic za okolje in naše zdravje, ki bi ga povzročilo nepravilno odvrženje tega izdelka. Z recikliranjem materialov bomo ohranili naravne vire. V primeru izdelkov, ki zaradi varnosti, zmožljivosti ali shranjevanja podatkov potrebujejo stalno povezavo z vgrajeno baterijo, naj to baterijo zamenja le usposobljeno servisno osebje. Da se zagotovi ustrezno ravnanje z baterijo, oddajte izrabljen izdelek na zbirni točki za recikliranje električne in elektronske opreme. Za vse ostale baterije vas prosimo, da preberete poglavje o varni odstranitvi odpadnih baterij. Baterijo predajte na zbirni točki za recikliranje odpadnih baterij. O podrobnostih glede recikliranja tega izdelka ali baterije lahko povprašate na upravni enoti, službi oddajanja gospodinjstskih odpadkov ali v trgovini, kjer ste izdelek kupili.

Deli in elementi za upravljanje

Elementi za upravljanje in kazalniki

Samo KD-75XD9405, KD-65/55XD9305

Razen KD-75XD9405, KD-65/55XD9305

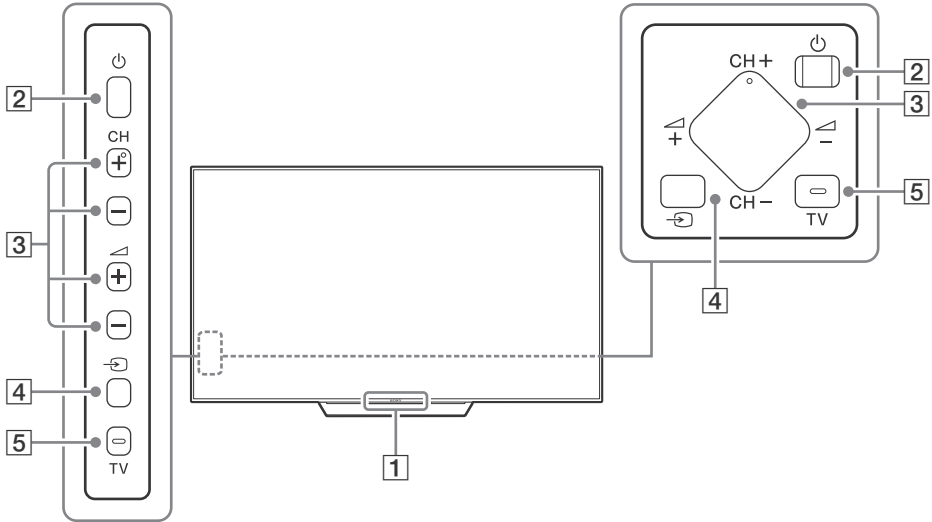

1 Tipalo daljinskega upravljalnika*1 / Tipalo svetlobe*1 / Lučka LED za osvetlitev / Oddajnik za sinhronizacijo za 3D*1*2

Lučka LED za osvetlitev zasveti ali utripa glede na stanje televizorja.

- Bela
Ob vklopjanju televizorja/načinu izključene slike/posodobitvi programske opreme itd.
- Modrozelena
Ob brezžičnem povezovanju z mobilno napravo.
- Rožnata*2
Način snemanja.
- Oranžna
Časovnik je nastavljen.

2 (Vklop)

3 CH +/- (Kanal)
 +/- (Glasnost)

4 (Izbira vhoda)
Prikažite in izberite vhodni vir

5 TV
Vključite televizor, da prikažete televizijsko postajo ali vhod.

*1 Ničesar ne postavljajte v bližino tipala.

*2 Samo za določena območja/države/modele televizorja.

SI

Uporaba daljinskega upravljalnika

Opis delov daljinskega upravljalnika

Oblika, mesto, razpoložljivost in delovanje tipke daljinskega upravljalnika se lahko razlikujejo glede na regijo/državo/model televizorja.

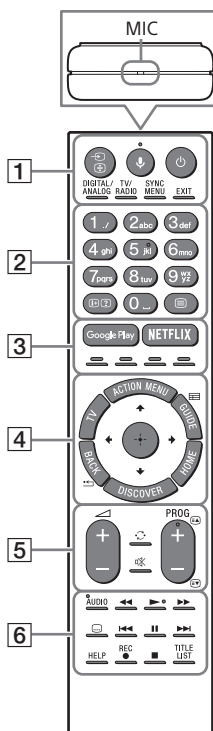

- 1** / (Izbira vhoda/Zadrževanje besedila)
V načinu televizije: Prikažite in izberite vhodni vir.
V načinu besedila: Zadržite trenutno stran.

(Mikrofon)

Uporaba glasovne funkcije (na primer glasovno iskanje različnih vsebin).

(Pripravljenost televizorja)

Vklopite ali izklopite televizor (pripravljenost).

DIGITAL/ANALOG

Preklopite med digitalnim in analognim načinom.

TV/RADIO

Preklopite med oddajami TV in RADIO.

SYNC MENU

Prikaže meni BRAVIA Sync.

EXIT

Vrnitev na prejšnji zaslon ali izhod iz menija. Kadar je na voljo storitev za interaktivno aplikacijo, pritisnite za izhod iz storitve.

2 / (Informacije/Razkrij besedilo)

/ (Informacije/Razkrij besedilo)
Prikaže informacije.

(Besedilo)

Prikaže besedilne informacije.

3 **Google Play**

Odpre spletno storitev »Google Play«.

NETFLIX (samo za določena območja/ države/modele televizorja)

Odpre spletno storitev »NETFLIX«.

Barvni gumbi

Izvedite ustrezno funkcijo ob določenem času.

4 **ACTION MENU**

Prikaže seznam kontekstualnih funkcij.

TV

- Preklopite na televizijski kanal ali vhod iz drugih aplikacij.
- Vključite televizor, da prikažete televizijsko postajo ali vhod.

GUIDE/

Prikaže digitalni programski vodnik.

BACK/

Vrne na prejšnji zaslon.

HOME

Prikaže domači meni televizorja.

DISCOVER

Če želite iskati vsebine, priključite vrstico za vsebino.

(Izbira/vnos)

5 **+/- (Glasnost)**

Nastavi glasnost.

(skoči)



Preklopi med dvema kanaloma ali vhodoma. Televizor izmenoma preklaplja med trenutnim kanalom in vhodom ter zadnjim izbranim kanalom in vhodom.

(Izklop zvoka)

Utiša zvok. Znova pritisnite, da obnovite zvok.

PROG +/-/**/**

V načinu televizije: Izberite kanal.

V načinu besedila: Izbere naslednjo () ali prejšnjo () stran.

6 **AUDIO**

Spremenite jezik trenutno prikazanega programa.



Upravlja predstavnostne vsebine na televizorju in povezano združljivo napravo BRAVIA Sync.

(Nastavitev podnapisov)

Vklopi ali izklopi podnapise (ko je funkcija na voljo).

HELP

Prikaže meni Pomoč. Tukaj lahko dostopate do Vodnika za pomoč.

REC

Trenutni program posnemite s funkcijo snemanja USB HDD.

TITLE LIST

Prikaže seznam naslovov.

Priključni diagram

Za več informacij o povezavah glejte Vodnik za pomoč (stran 2).

Samo KD-75XD9405, KD-75XD85xx, KD-65/55XD9305

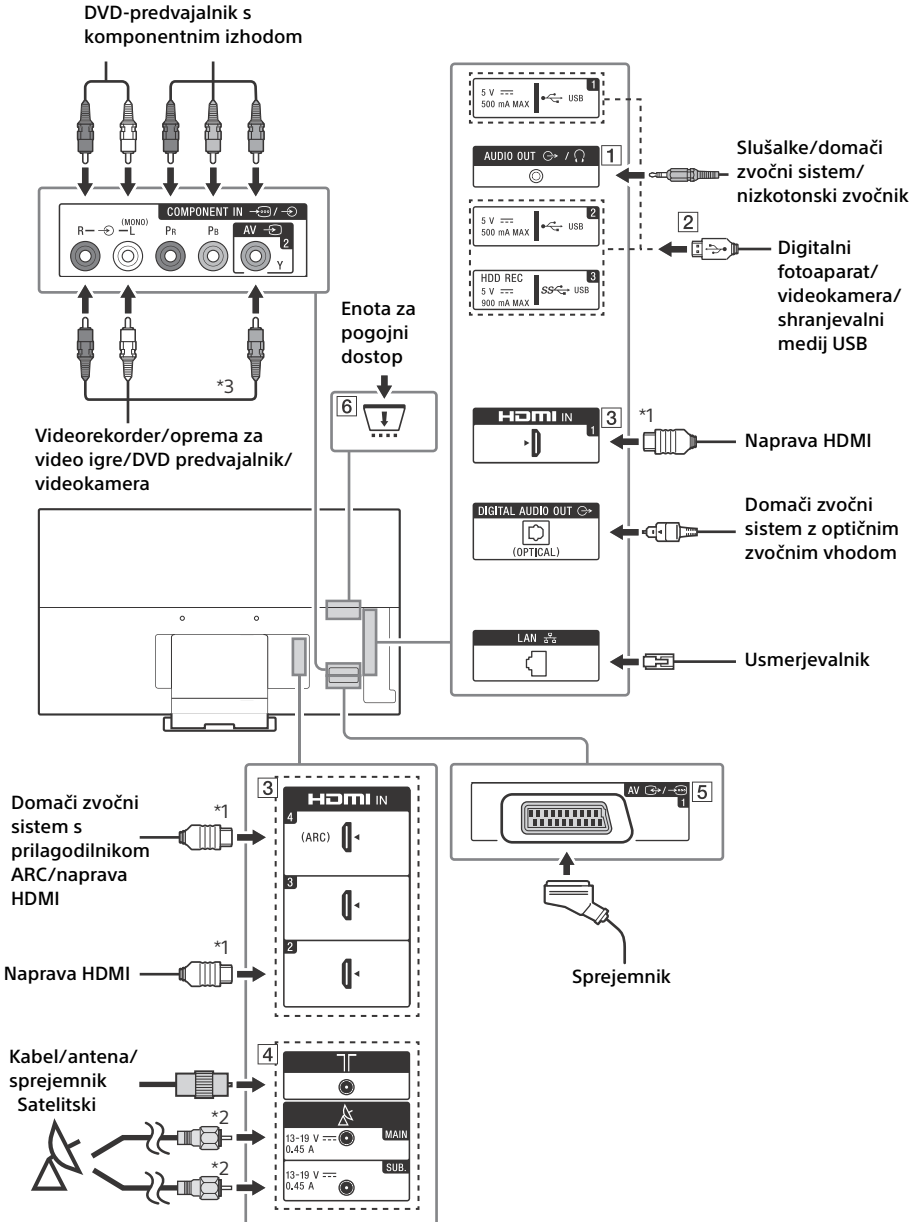

Razen KD-75XD9405, KD-75XD85xx, KD-65/55XD9305

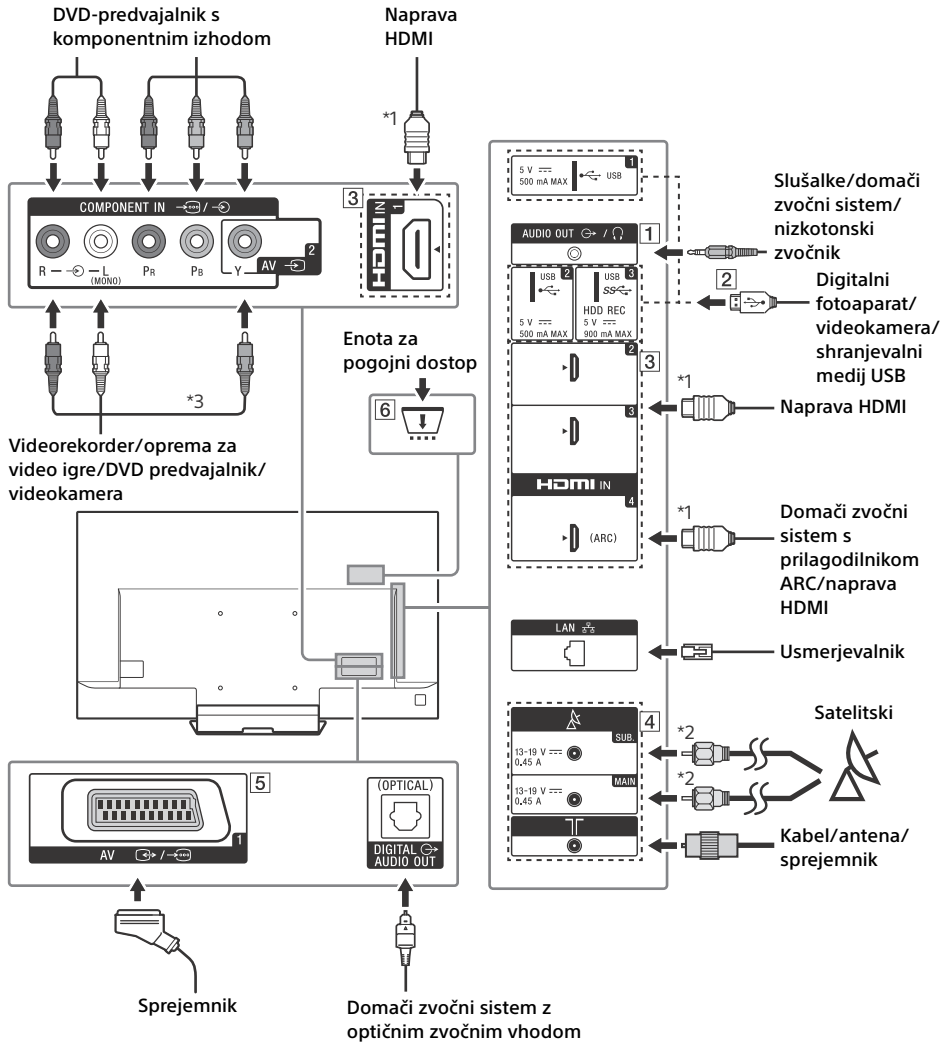

SI

1 AUDIO OUT*4

- Če želite poslušati zvok televizorja skozi povezano opremo, pritisnite **HOME**. Izberite [Nastavitve] → [Zvok] → [Slušalke/avdio izhod] in nato izberite zeleni element.

2 **USB 1/2, USB 3 (HDD REC)*5**

- Če priključite veliko napravo USB, lahko pride do motenj v drugih povezanih napravah.
- Če priključite veliko napravo USB, jo povežite s priključkom USB 1.

3 **HDMI IN 1/2/3/4**

- Če ste povezali digitalni zvočni sistem, ki je združljiv s funkcijo povratnega zvočnega kanala (Audio Return Channel – ARC), uporabite HDMI IN 4. Če ne, je potrebna dodatna povezava s priključkom DIGITAL AUDIO OUT (OPTICAL).

4 **(RF-vhod), (Satelitski vhod)**

- Priključki za zemeljsko/kabelsko in satelitsko televizijo. Koraki povezave: MAIN → Antena → SUB.
- Priključek SUB. priključite samo, kadar uporabljate način dveh sprejemnikov, razen pri distribuciji z enim kablom po EN50494.

5 **AV 1**

- Povezavo vzpostavite s kablom SCART. Ko se povežete z analognim dekoderjem, pošlje kanalnik televizorja šifrirane signale v dekoder, dekoder pa jih dešifrira in vrne.

6 **Enota za pogojni dostop (CAM – Conditional Access Module)**

- Omogoča dostop do plačljivih televizijskih storitev. Za podrobnosti glejte navodila za uporabo, ki ste jih dobili z napravo CAM.
- Pametne kartice ne vstavite neposredno v režo televizorja za enoto CAM. Vstaviti jo morate v enoto za pogojni dostop, ki jo dobite pri pooblaščenem prodajalcu.
- V nekaterih državah/regijah enote CAM ni na voljo. To preverite pri svojem pooblaščenem prodajalcu.
- Obvestilo CAM se lahko prikaže, ko preklopite na digitalni program po uporabi internetnega videoposnetka.

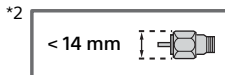
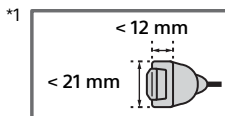

*3 Ob priključitvi mono opreme uporabite zvočni priključek L (MONO).

*4 Podpira samo 3-polni stereo mini vtič.

*5 Samo za določena območja/države/modele televizorja.

Vgradnja televizorja na steno

Uporaba priloženega nosilca za stensko montažo (samo KD-75XD9405, KD-65/55XD9305)

Za kupce

Za montažo tega izdelka je zahtevano ustrezno znanje. Montažo zaupajte prodajalcem izdelkov Sony ali pooblaščenim izvajalcem, med montažo pa bodite še posebej pozorni na varnost. Družba Sony ne odgovarja za nobeno škodo ali poškodbo, ki so posledica malomarnega ravnanja, nepravilne montaže ali montaže kakršnihkoli drugih izdelkov. To ne vpliva na vaše (morebitne) zakonske pravice.

Za prodajalce Sony in pooblaščne izvajalce

Za montažo tega izdelka je zahtevano ustrezno znanje. Pozorno preberite ta navodila za uporabo, da omogočite varno montažo. Družba Sony ne odgovarja za nobeno škodo ali poškodbo, ki so posledica malomarnega ravnanja ali nepravilne montaže.

Opombe

- Glejte stran 3 (Varnostne informacije) in stran 7 (Previdnostni ukrepi) za NOSILEC ZA STENSKO MONTAŽO, preden opravite vgradnjo Nosilca za stensko montažo.
- Pri vnovični pritrditvi Namiznega stojala obvezno privijte vijake (ki ste jih prej odstranili) v prvotne luknje na zadnji strani televizorja.
- Poskrbite, da je na steni dovolj prostora za televizor in da lahko podpira najmanj štirikratno težo televizorja. Za vgradnjo televizorja na steno glejte naslednjo tabelo. Za težo televizorja glejte stran 25-27 (Tehnični podatki).



Navodila za namestitev nosilca za stensko montažo svojega modela televizorja lahko najdete v priloženem vodiču za vgradnjo nosilca za stensko montažo.

Uporaba dodatnega nosilca za stensko montažo

Ta navodila za uporabo za televizor kažejo samo korake za pripravo televizorja pred vgradnjo na steno.

Za kupce:

Za zaščito izdelka in varnost podjetje Sony močno priporoča, da vam televizor vgradi prodajalec Sony ali pooblaščen podizvajalec. Ne poskušajte ga vgraditi sami.

Za prodajalce Sony in izvajalce:

Med vgradnjo, rednim vzdrževanjem in pregledovanjem tega izdelka bodite zelo pozorni na varnost.

Za vgradnjo tega izdelka potrebujete dovolj znanja, zlasti za določitev, ali lahko stena prenese težo televizorja. Pritrditev tega izdelka na steno obvezno prepustite prodajalcem Sony ali pooblaščenim izvajalcem in bodite med vgradnjo še posebej pozorni na varnost. Podjetje Sony ne prevzema odgovornosti za kakršno koli škodo ali telesne poškodbe, ki nastale zaradi nepravilnega ravnanja ali vgradnje.

Za vgradnjo televizorja na steno uporabite nosilec za stensko montažo SU-WL450 (ni priložen) (KD-65/55XD9305, KD-65/55XD85xx, FW-65/55XD85xx).

Pri vgradnji nosilca za stensko montažo glejte tudi navodila za uporabo in vgradnjo, ki so priložena nosilcu za stensko montažo.

Opombe

- Poskrbite, da odstranjene vijake varno shranite in jih varujete pred dosegom otrok.



Navodila za namestitev nosilca za stensko montažo vašega TV modela lahko najdete na naslednjem spletnem mestu: www.sony.eu/tv/wall-mount-bracket-manual

Samo KD-65/55XD9305

1 Odstranite pokrove stojala in priključkov.

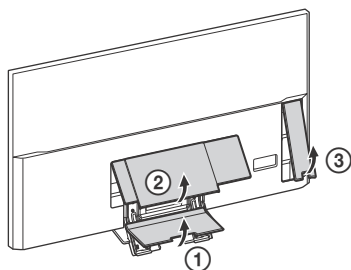

2 Odstranite vijake z zadnje strani televizorja.

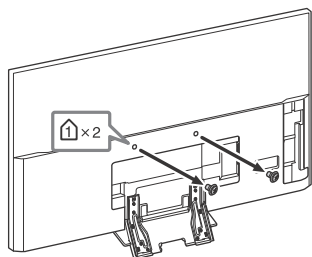

3 Namestite priključek za stensko montažo (priložen televizorju) na zadnji del televizorja (da bo vzporedno s steno).

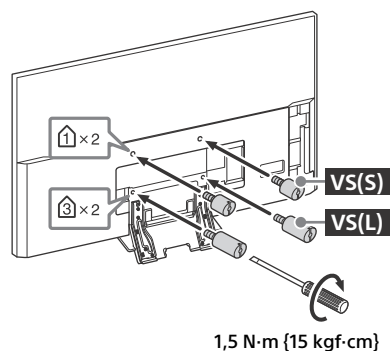

Opombe

- Če uporabite električni vijačnik, nastavite zatezni moment na približno 1,5 N·m {15 kgf·cm}.
- Priključek za stensko montažo morate trdno priviti na televizor.
Za namestitev priključka za stensko montažo uporabite le ploski izvijač. Uporaba drugačnega orodja lahko povzroči čezmerno zategovanje priključka za stensko montažo in poškodbe televizorja.

Samo KD-65/55XD85xx, FW-65/55XD85xx

Odstranite vijake z zadnje strani televizorja.

KD-65XD85xx, FW-65XD85xx

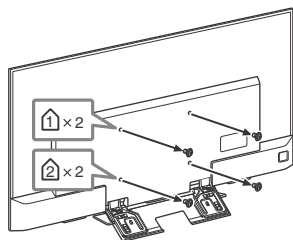

KD-55XD85xx, FW-55XD85xx

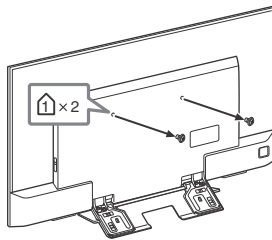

Samo KD-75XD9405, KD-75XD85xx, FW-75XD85xx

Vašo televizijo lahko namestite na nosilec za stensko montažo (ni priložen) takoj, ko jo vzamete iz embalaže.

Preden priključite kable pripravite televizijo za namestitev na nosilec za stensko montažo.

Za zaščito izdelka in varnost podjetje Sony močno priporoča, da vam televizor vgradi usposobljen strokovnjak. Ne poskušajte ga vgraditi sami.

- Upoštevajte navodila, priložena nosilcu za stensko montažo za svoj model. Za vgradnjo tega televizorja potrebujete dovolj znanja, zlasti za določitev, ali lahko stena prenese težo televizorja.
- Neuporabljene vijake in namizno stojalo hranite na varnem mestu, vse dokler ne boste ponovno pritrdili namizno stojalo. Vijake hranite proč od majhnih otrok.

Samo KD-75XD9405

1 Odstranite pokrove stojala in priključkov.

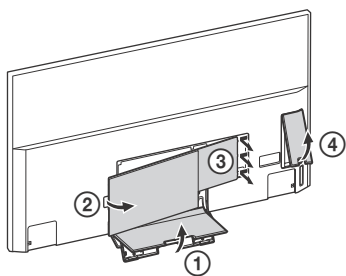

2 Odstranite vijake z zadnje strani televizorja.

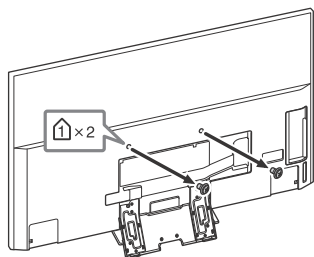

3 Namestite priključek za stensko montažo (priložen televizorju) na zadnji del televizorja (da bo vzporedno s steno).

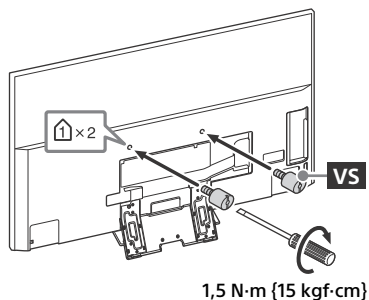

Opombe

- Če uporabite električni vijačnik, nastavite zatezni moment na približno 1,5 N-m {15 kgf-cm}.
- Priključek za stensko montažo morate trdno priviti na televizor.
Za namestitev priključka za stensko montažo uporabite le ploski izvijač. Uporaba drugačnega orodja lahko povzroči čezmerno zategovanje priključka za stensko montažo in poškodbe televizorja.

4 Odstranite namizno stojalo s televizorja.

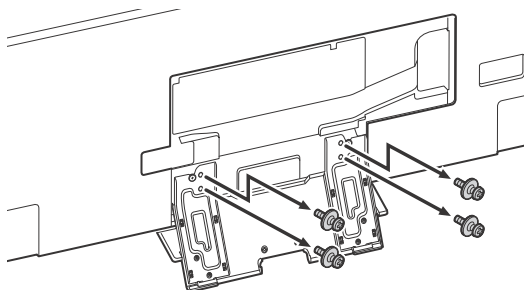

5 Z vijaki (niso priloženi) pritrdite nosilec za stensko montažo (ni priložen).

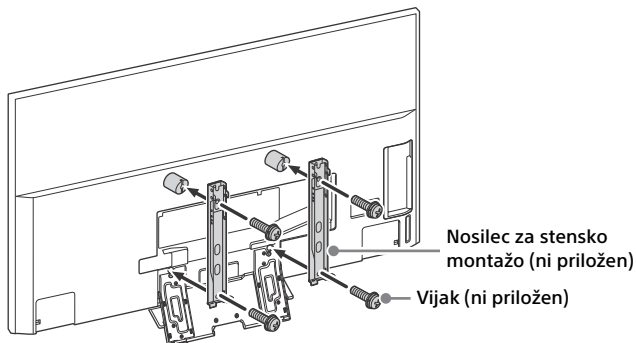

Opombe

- Če uporabite električni vijačnik, nastavite zatezni moment na približno 1,5 N-m {15 kgf-cm}.

Samo KD-75XD85xx, FW-75XD85xx

1 Odstranite pokrov stojala.

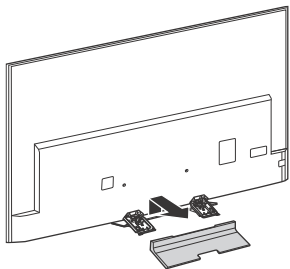

2 Odstranite vijake z zadnje strani televizorja.

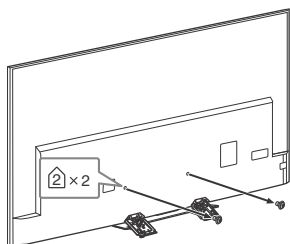

3 Odstranite namizno stojalo s televizorja.

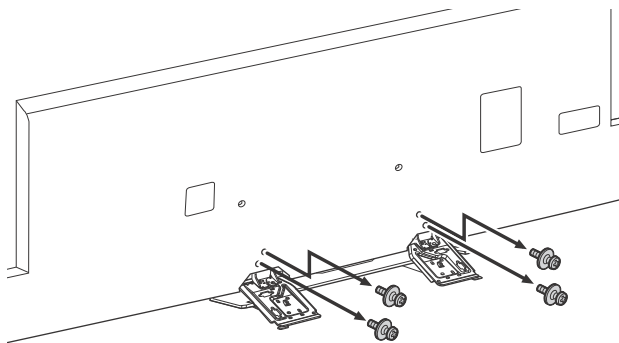

4 Z vijaki (niso priloženi) pritrdite nosilec za stensko montažo (ni priložen).

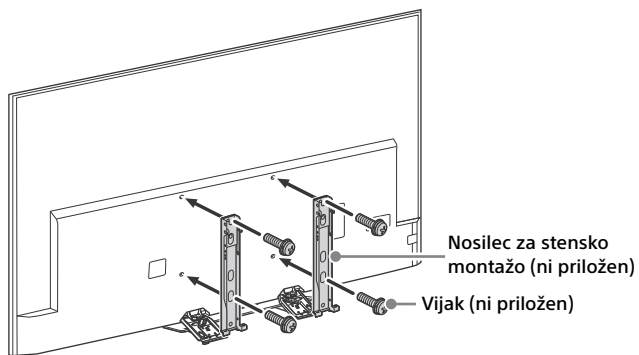

Opombe

- Če uporabite električni vijačnik, nastavite zatezni moment na približno 1,5 N·m {15 kgf·cm}.

Odpravljanje težav

Če želite imeti programsko opremo svojega televizorja posodobljeno, morate prenesti najnovejše informacije o programski opremi preko digitalnega oddajnega sistema ali interneta in posodobiti programsko opremo. Izberite [Posodobi zdaj], da začnete posodobitev programske opreme. Lučka LED za osvetlitev med posodobitvijo programske opreme utripa.

Naslednji zaslon z [Updating...] (Posodabljanje...) se bo pojavilo, ko se bo programska oprema osveževala.

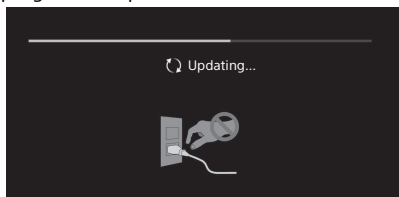

Med posodobitvijo programske opreme ne izklopite električnega kabla. V nasprotnem primeru se programska posodobitev morda ne bo dokončala, kar lahko povzroči odpoved programske opreme. Posodobitev programske opreme lahko traja do 30 minut. Če ne želite opraviti samodejne posodobitve programske opreme, pritisnite **HOME** in izberite [Pomoč] → [Posodobitev sistemske programske opreme] → [Samodejni prenos prog. opreme] → [Izključeno].

Ko priključite televizor, televizorja morda nekaj časa ne bo mogoče vklopiti, tudi če pritisnete gumb za vklop na daljinskem upravljalniku ali televizorju, saj je treba nekaj časa, da se sistem inicializira. Počakajte približno minuto in poskusite znova.

Ko vklopite napravo s pritiskom na gumb za vklop na daljinskem upravljalniku ali televizorju, traja nekaj časa, da se vklopi lučka LED za osvetlitev in da začne delovati daljinski upravljalnik.

Ko osvetlitveni LED utripa rdeče, preštejte, kolikokrat utripne (zamik je tri sekunde).

Če lučka LED osvetlitve utripa rdeče, ponastavite televizor, tako da za dve minuti odklopite napajalni kabel, nato pa vklopite televizor.

Če težava ne mine, se obrnite na svojega prodajalca ali Sonyev servisni center s številom rdečih utripov Osvetlitveni LED (interval traja tri sekunde). Odklopite napajalni kabel in se obrnite na svojega prodajalca ali servisni center Sony.

Če osvetlitveni LED ne utripa, glejte tabele.

Pomoč pri odpravljanju težav je na voljo tudi v Vodniku za pomoč. Lahko izvedete samodiagnostiko z izbiro gumba [Pomoč] → [Samodiagnostika]. Če težave ne odpravite, naj televizor servisira usposobljeno servisno osebje.

Težave in rešitve

Ni slike (zaslon je temen) in ni zvoka.

- Preverite priključek antene/kabelske TV.
- Televizor povežite z napajalnim kablom in pritisnite \odot na televizorju ali daljinskem upravljalniku.

Nekaterih programov ni mogoče uglasiti.

- Preverite priključek antene/kabelske TV.
- Morda je na satelitskem kablju nastal kratak stik ali napaka pri povezavi. Preverite kabelski priključek in izklopite televizor s stikalom za napajanje ter ga znova vklopite.
- Vnesena frekvenca je zunaj možnega razpona. Obrnite se na podjetje, ki upravlja izbrani satelit.

Ni mogoče najti storitev (programov) kabelske televizije.

- Preverite kabelsko povezavo ali nastavev iskanja programov.
- Poskusite izvesti [Samodejno iskanje digitalnih kanalov], tako da izberete [Antena] namesto [Kabelska TV].

Daljinski upravljalnik ne deluje.

- Zamenjajte baterije.

Pozabili ste geslo za funkcijo [Funkcija zaklepanja (pred otroci)].

- Vnesite PIN kodo 9999. Posodobite kodo PIN, tako da izberete [Nastavitve] → [Funkcija zaklepanja (pred otroci)] → [Spremenite kodo PIN].

Okolica televizorja se je segrela.

- Ko televizor uporabljate dlje časa, se njegova okolica segreje. Če se ga dotaknete z roko, je na dotik zelo vroča.

Zvok ali slika zamrzne, zaslon je prazen ali se TV ne odziva na gumbе na TV-ju ali daljinskem upravljalniku.

- TV enostavno ponastavite tako, da ga napajalni kabel za dve minuti izklopite, nato ga znova vključite.

Na televizorju ni mogoče najti gumbov , CH+/-, +/-, in TV.

- Položaj gumbov na televizorju je prikazan na spodnji sliki.

Samo KD-75XD9405, KD-65/55XD9305

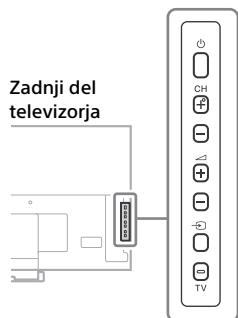

Razen KD-75XD9405, KD-65/55XD9305

Zadnji del televizorja

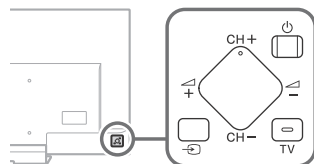

Osvetlitveni LED se vklopi.

- Če ne želite, da se Osvetlitveni LED vklopi, ga lahko izklopite.
Pritisnite **HOME** in izberite [Nastavitve] → [Osvetlitveni LED] → [Izključeno].

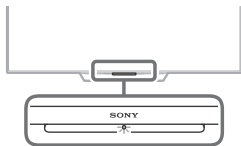

Povezovanje z brezžičnim usmerjevalnikom z WPS (Wi-Fi Protected Setup) ni mogoče.

- Če uporabljate varnost WEP, izberite, izberite [Preprosto] → [Wi-Fi] → [Poveži iz seznama iskanja]. Nato izberite ime omrežja (SSID), s katerim se želite povezati.

Zahtevanega imena omrežja ne najdem v nastavitvah omrežja.

- Izberite [[Ročni vnos]] in pritisnite , da vnesete ime omrežja.

Tehnični podatki

Sistem

Zaslonski sistem

LCD-plošča (zaslon s tekočimi kristali),
Osvetlitev LED

TV sistem

Odvisno od izbire države/območja/modela televizorja

Analogni: B/G, D/K, L, I

Digitalni: DVB-T/DVB-C
DVB-T2*

Satelit*: DVB-S/DVB-S2

Barvni/video sistem

Analogni: PAL, SECAM, NTSC3.58 (samo slika),
NTSC4.43 (samo slika)

Digitalno: Glejte Vodnik za pomoč.

Pokrivanje kanalov

Odvisno od izbire države/območja/modela televizorja

Analogni: UHF/VHF/kabelska TV

Digitalni: UHF/VHF/kabelska TV

Satelit*: Frekvenca IF 950–2.150 MHz

Zvočni izhod

KD-75XD9405, KD-75XD85xx, KD-65/55XD9305:

7,5 W + 7,5 W + 7,5 W + 7,5 W

KD-65/55XD85xx: 10 W + 10 W

Brezžična tehnologija

Protokol IEEE802.11ac/a/b/g/n

(Podpore za standard IEEE802.11ac morda v določenih državah/regijah ne bo na voljo.)

Bluetooth različica 4.1

* Vsi televizorji nimajo tehnologije DVB-T2 ali DVB-S/2 ali priključka za satelitsko anteno.

Vhodni/izhodni priključki

Antena/kabelska televizija

75 ohmov, zunanji vmesnik za VHF/UHF

Satelitska antena

Ženski priključek tipa F IEC169-24, 75 ohmov

DiSEqC 1.0, LNB 13 V/18 V & 22 kHz ton,

Distribucija edine kabel. TV EN50494.

AV1

21-iglični priključek scart (standard CENELEC), vključuje avdio/video vhod, vhod RGB in avdio/video izhod televizorja.

COMPONENT IN

YPbPr (komponentni video): 1080p (50, 60 Hz), 1080i (50, 60 Hz), 720p (50, 60 Hz), 576p, 576i, 480p, 480i

Avdio vhod (priključki za slušalke)

AV2

Video vhod (običajni fono vtič z Y-vhodom)

HDMI IN 1, 2, 3, 4 (podpira ločljivost 4K, Kompatibilno z HDCP 2.2)

Video (2D):

4096 × 2160p (50, 60 Hz)*, 4096 × 2160p (24 Hz)*, 3840 × 2160p (50, 60 Hz), 3840 × 2160p (24, 25, 30 Hz), 1080p (30, 50, 60 Hz), 1080/24p, 1080i (50, 60 Hz), 720p (30, 50, 60 Hz), 720/24p, 576p, 576i, 480p, 480i, Računalniške oblike zapisa

* Ob vhodnem signalu 4096 × 2160p se prikaže 3840 × 2160p

Video (3D) (Samo modeli, ki so združljivi s 3D):

Združevanje sličic: 1080p (30 Hz), 1080/24p, 1080i (50, 60 Hz), 720p (30, 50, 60 Hz), 720/24p
Eno ob drugem: 1080p (50, 60 Hz), 1080/24p, 1080i (50, 60 Hz), 720p (50, 60 Hz)

Preko-spodaj: 1080p (30, 50, 60 Hz), 1080/24p, 1080i (50, 60 Hz), 720p (50, 60 Hz)

Zvok: 5,1-kanalni linearni PCM: 32, 44,1, 48, 88,2, 96, 176,4 in 192 kHz, 16, 20 ter 24 bitov, Dolby

Digital in DTS

ARC (Audio Return Channel) (samo HDMI IN 4)

DIGITAL AUDIO OUT (OPTICAL)

Digitalni optični priključek (dvokanalni linearni PCM, Dolby Digital, DTS)

AUDIO OUT (stereo mini priključek)

Slušalke, zvočni izhod, nizkotonski zvočnik

HDD REC)*¹

Priključek za napravo (3 naprave USB HDD za funkcijo REC)

Priključek USB 1 in 2 podpirata standard High Speed USB (USB2.0).

Priključek USB 3 podpira standard Super Speed USB (USB3.0).



Reža za CAM (modul pogodnega dostopa)



LAN

Priključek 10BASE-T/100BASE-TX (Hitrost povezave se lahko razlikuje glede na delovno okolje omrežja. Hitrost in kakovost komunikacije preko priključka 10BASE-T/100BASE-TX pri tem televizorju nista zajamčena.)

DC IN 24 V (samo KD-65/55XD9305),

DC IN 19.5 V (samo KD-55XD85xx)

Vhod za napajalnik

Ostalo

Izbirni dodatki

Nosilec za stensko montažo: SU-WL450

(samo KD-65/55XD9305, KD-65/55XD85xx)

Brezžični globokotonec: SWF-BR100

Aktivna očala 3D: TDG-BT500A (samo
KD-75XD9405, KD-65/55XD9305)



Delovna temperatura
0 °C – 40 °C

Delovna vlažnost
10 % – 80 % RH (nekondenzirajoča)

Napajanje, podatki o izdelku in drugo

Zahteve za napajanje

razen za model s priloženim napajalnikom
220 V – 240 V AC, 50 Hz
samo modeli s priloženim napajalnikom
24 V DC napajalnikom
Nazivne vrednosti: (KD-65/55XD9305)
19,5 V DC napajalnikom
Nazivne vrednosti: (KD-55XD85xx /
FW-55XD85xx)
Nazivne vrednosti: Vhod 220 V – 240 V AC, 50 Hz

Razred energijske učinkovitosti

KD-75XD9405: A
KD-75XD85xx / FW-75XD85xx: A+
KD-65XD9305: B
KD-65XD85xx / FW-65XD85xx: A+
KD-55XD9305: B
KD-55XD85xx / FW-55XD85xx: A

Velikost zaslona (diagonala) (pribl.)

KD-75XD9405: 189,3 cm / 75 palcev
KD-75XD85xx / FW-75XD85xx: 189,3 cm /
75 palcev
KD-65XD9305: 163,9 cm / 65 palcev
KD-65XD85xx / FW-65XD85xx: 163,9 cm /
65 palcev
KD-55XD9305: 138,8 cm / 55 palcev
KD-55XD85xx / FW-55XD85xx: 138,8 cm /
55 palcev

Poraba energije

v načinu [Standardna]

KD-75XD9405: 202 W
KD-75XD85xx / FW-75XD85xx: 147 W
KD-65XD9305: 167 W
KD-65XD85xx / FW-65XD85xx: 119 W
KD-55XD9305: 134 W
KD-55XD85xx / FW-55XD85xx: 103 W

v načinu [Živobarvna]

KD-75XD9405: 352 W
KD-75XD85xx / FW-75XD85xx: 262 W
KD-65XD9305: 225 W
KD-65XD85xx / FW-65XD85xx: 214 W
KD-55XD9305: 217 W
KD-55XD85xx / FW-55XD85xx: 157 W

Povprečna letna poraba energije^{a2}

KD-75XD9405: 280 kWh
KD-75XD85xx / FW-75XD85xx: 204 kWh
KD-65XD9305: 232 kWh
KD-65XD85xx / FW-65XD85xx: 165 kWh
KD-55XD9305: 186 kWh
KD-55XD85xx / FW-55XD85xx: 143 kWh

Poraba v pripravljenosti^{a3,a4}

0,50 W (27 W v načinu posodobitve programske
opreme/elektronskega programskega vodiča)

Ločljivost zaslona

3.840 točk (vodoravno) × 2.160 vrstice (navpično)

Izhodna nazivna vrednost

USB 1/2: 5 V, ---, največ 500 mA
USB 3: 5 V, ---, največ 900 mA

Mere (pribl.) (š × v × g)

z namiznim stojalom

KD-75XD9405: 167,2 × 101,7 × 32,7 cm
KD-75XD85xx: 167,7 × 102,6 × 28,6 cm
KD-65XD9305: 145,8 × 89,1 × 27,5 cm
KD-65XD85xx: 145,4 × 89,4 × 27,9 cm
KD-55XD9305: 123,9 × 76,9 × 26,1 cm
KD-55XD85xx: 123,1 × 77,0 × 26,3 cm

brez namiznega stojala

KD-75XD9405: 167,2 × 96,0 × 5,2 cm
KD-75XD85xx: 167,7 × 96,9 × 4,9 cm
KD-65XD9305: 145,8 × 83,9 × 3,6 cm
KD-65XD85xx: 145,4 × 84,2 × 4,4 cm
KD-55XD9305: 123,9 × 71,7 × 3,6 cm
KD-55XD85xx: 123,1 × 71,7 × 4,4 cm

Masa (pribl.)

z namiznim stojalom

KD-75XD9405: 43,2 kg
KD-75XD85xx: 38,7 kg
KD-65XD9305: 32,1 kg
KD-65XD85xx: 23,9 kg
KD-55XD9305: 24,9 kg
KD-55XD85xx: 18,6 kg

brez namiznega stojala

KD-75XD9405: 38,7 kg
KD-75XD85xx: 33,4 kg
KD-65XD9305: 28,9 kg
KD-65XD85xx: 20,3 kg
KD-55XD9305: 22,0 kg
KD-55XD85xx: 15,1 kg

- *1 Samo za določena območja/države/modele televizorja.
- *2 Poraba energije letno temelji na porabi energije televizorja, ki deluje 4 ure dnevno 365 dni. Dejanska poraba energije je odvisna od načina uporabe televizorja.
- *3 Navedena poraba v pripravljenosti nastopi po zaključenih notranjih procesih televizorja.
- *4 Poraba energije v pripravljenosti se poveča, če imate televizor povezan z omrežjem.

Opombe

- Slepke kartice ne odstranite iz reže CAM (modul pogojnega dostopa) na televizorju, razen če boste vstavili pametno kartico v CAM.
- Razpoložljivost izbirnih dodatkov je odvisna od države/regije/modela televizorja/zaloga.
- Oblikovanje in tehnični podatki se lahko spremenijo brez predhodnega obvestila.

Opombe k funkcijam digitalne televizije

- Funkcije digitalne televizije (**DVB**) delujejo samo v državah oz. na območjih, kjer se oddaja zemeljski signal digitalne televizije DVB-T/DVB-T2 (MPEG-2 in H.264/ MPEG-4 AVC) ali kjer je dostopna združljiva kablenska storitev DVB-C (MPEG-2 in H.264/ MPEG-4 AVC). Pri svojem lokalnem ponudniku preverite, ali lahko sprejemate signal DVB-T/DVB-T2, ali povprašajte pri ponudniku kablenske televizije, če je njihova storitev DVB-C primerna za ta televizor.
- Ponudnik kablenske televizije vam bo morda zaračunal svoje storitve ali pa od vas zahteval sprejemanje njihovih pogojev.
- Televizor je skladen s tehničnimi zahtevami za DVB-T/DVB-T2 in DVB-C, vendar združljivost s prihodnjimi zemeljskimi digitalnimi signali DVB-T/DVB-T2 in digitalno kablensko televizijo DVB-C ni zajamčena.
- Nekatere funkcije digitalne televizije v določenih državah/na določenem območju morda niso na voljo, kablenska televizija DVB-C pa pri določenih ponudnikih morda ne deluje pravilno.

Informacije o blagovnih znamkah

- Izraza HDMI in High-Definition Multimedia Interface ter logotip HDMI so blagovne znamke ali zaščitene blagovne znamke podjetja HDMI Licensing LLC v Združenih državah Amerike in drugih državah.

- Izdelano po licenci podjetja Dolby Laboratories. Dolby, Dolby Audio in simbol dvojnega D so blagovne znamke podjetja Dolby Laboratories.
- »BRAVIA« in BRAVIA sta blagovni znamki podjetja Sony Corporation.
- Gracenote, Gracenote eyeQ, Gracenote VideoID, Gracenote Video Explore, logo in logotip Gracenote ter logo »Powered by Gracenote« so zaščitene blagovne znamke ali blagovne znamke podjetja Gracenote v ZDA in/ali drugih državah.
- Opera® Devices SDK from Opera Software ASA. Copyright 1995-2015 Opera Software ASA. All rights reserved.
- Logotipi Wi-Fi, Wi-Fi Direct, Miracast, Wi-Fi Protected Setup in Wi-Fi CERTIFIED so blagovne znamke ali registrirane blagovne znamke družbe Wi-Fi Alliance.
- Za patente DTS glejte <http://patents.dts.com>. Izdelano po licenci podjetja DTS, Inc. DTS, simbol in DTS skupaj s simbolom so zaščitene blagovne znamke, DTS Digital Surround pa je blagovna znamka podjetja DTS, Inc. © DTS, Inc. Vse pravice pridržane.
- Designed with UEI Technology™ Under License from Universal Electronics Inc. Portions © UEI 2000 – 2014
- Besedilna oznaka in logotipi Bluetooth® so v lasti podjetja Bluetooth SIG, Inc., vsaka uporaba tovrstnih oznak s strani podjetja Sony Corporation je po licenci. Druge blagovne znamke in tržna imena so last njihovih ustreznih lastnikov.
- DiSEqC™ je blagovna znamka družbe EUTELSAT. Ta televizor podpira DiSEqC 1.0. Televizor ni namenjen krmiljenju anten z lastnim pogonom.
- TUXERA je zaščitena blagovna znamka podjetja Tuxera Inc. v ZDA in drugih državah.
- Trikraki logotip USB-IF SuperSpeed USB je zaščitena blagovna znamka združenja USB Implementers Forum, Inc. 

Sadržaj

VAŽNA NAPOMENA	2
Bezbednosne informacije	3
Mere predostrožnosti	7
Delovi i komande	9
Komande i indikatori	9
Korišćenje daljinskog upravljača	10
Opis delova daljinskog upravljača	10
Šema povezivanja	12
Montaža TV-a na zid	15
Korišćenje isporučenog nosača za montažu za zid (Samo KD-75XD9405 i KD-65/55XD9305)	15
Korišćenje opcionog nosača za montažu za zid	16
Samo KD-75XD9405, KD-75XD85xx i FW-75XD85xx	19
Dijagnostička provera	23
Problemi i rešenja	23
Specifikacije	24

Uvod

Hvala vam što ste odabrali Sony proizvod.
Pre upotrebe TV-a, pročitajte pažljivo ovaj priručnik i zadržite ga za buduće potrebe.

Napomene

- Pre rukovanja TV-om, pročitajte „Bezbednosne informacije“ (stranu 3).
- Slike i ilustracije korišćene u Vodiču za podešavanje i ovom priručniku služe samo za reference i mogu da se razlikuju od stvarnog proizvoda.
- „xx“ koje se pojavljuje u nazivu modela odgovara numeričkoj cifri, koja se odnosi na dizajn, boju ili TV sistem.

Lokacija Vodiča za podešavanje

Vodič za podešavanje je postavljen na vrh jastučeta u kutiji TV-a.

Vodič za pomoć

Vodič za pomoć objašnjava informacije o tome kako da koristite funkcije TV-a. Da bi se Vodič za pomoć prikazao na TV-u, pritisnite **HELP** na daljinskom upravljaču i izaberite [Vodič za pomoć].

Mesto identifikacione oznake

Oznake za broj modela, datum proizvodnje (godina/mesec) i nominalnu snagu napajanja se nalaze na poleđini TV-a ili pakovanju.

Za modele sa isporučenim strujnim adapterom:
Oznake za br. modela i serijski broj mrežnog adaptera nalaze se na dnu mrežnog adaptera.

UPOZORENJE

DA BISTE SPREČILI

ŠIRENJE POŽARA,

DRŽITE SVEĆE ILI DRUGE

OTVORENE PLAMENOVE

DALJE OD OVOG PROIZVODA

SVE VREME.



VAŽNA NAPOMENA

Ovaj uređaj je proizveden od strane ili u ime Sony Corporation, 1-7-1 Konan Minato-ku Tokyo, 108-0075 Japan. Sva pitanja o usaglašenosti proizvoda sa pravnom regulativom Evropske Unije, treba uputiti na adresu ovlašćenog predstavnika: Sony Belgium, bijkantoor van Sony Europe Limited, Da Vincilaan 7-D1, 1935 Zaventem, Belgija. Za sva pitanja u vezi sa servisom ili garancijom, molimo obratite se na adrese navedene u posebnim servisnim ili garantnim dokumentima.

Obaveštenje u vezi bežičnog signala



Ovim, Sony Corporation izjavljuje da je ova jedinica u skladu sa osnovnim zahtevima i drugim relevantnim odredbama Direktive 1999/5/EZ. Za detalje, molimo da pristupite sledećoj URL: <http://www.compliance.sony.de/>

Napomena za kupce: sledeće informacije su primenljive samo u zemljama koje primenjuju direktive EU.

TV bežični sistem može da funkcioniše u sledećim zemljama: AT, BE, HR, CY, CZ, DK, EE, FI, FR, DE, GR, HU, IE, IT, LV, LT, LU, MT, NL, PL, PT, SK, SI, ES, SE, GB, IS, LI, NO, CH, BG, RO, TR, AL, BA, MK, MD, RS, ME, Kosovo

Ova oprema može da funkcioniše u drugim ne-evropskim zemljama.

Bezbednosne informacije

UPOZORENJE

- Baterije ne smeju da se izlažu prekomernoj toploti kao što su sunčeva svetlost, vatra ili slično.
- Televizor nikada ne stavljajte na nestabilno mesto. Televizor može da padne, izazivajući ozbiljnu telesnu povredu ili smrtni slučaj. Veliki broj povreda, naročito kod dece, može da se izbegne preduzimanjem jednostavnih mera opreznosti kao što su:
- Koristiti vitrine ili stalke koje preporučuje proizvođač televizora.
 - Isključivo koristiti nameštaj koji može bezbedno da nosi televizor.
 - Pobriniti se da ni jedan kraj televizora ne viri preko ruba nameštaja na kome se nalazi.
 - Ne stavljati televizor na visoki nameštaj (na primer na ormane ili police za knjige), a da se i nameštaj i televizor nisu prethodno pričvrstili za odgovarajuću podlogu.
 - Ne stavljati televizor na platno ili druge materijale koji mogu da se nalaze između televizora i nameštaja na kome se nalazi.
 - Naučiti decu o opasnostima od uspinjanja na nameštaj da bi se dohvatio televizor ili njegove kontrole.
- Ako je vaš postojeći televizor iznajmljiv ili zamenjen, moraju da se primenjuju isti principi kao gore.

Postavljanje/podešavanje

Postavite TV aparat u skladu sa uputstvima koja slede da biste izbegli opasnost od požara, električnog udara ili oštećenja i/ili povreda.

Postavljanje

- TV aparat treba da se postavi blizu lako pristupačne mrežne utičnice.
 - Stavite TV prijemnik na stabilnu, ravnu površinu da biste sprečili da se prevrne i izazove povredu ili oštećenje stvari.
 - Montirajte TV gde ne može da se vuče, gura ili obori.
 - Samo stručno osoblje servisa bi trebalo da izvodi montiranje za zid.
 - Iz bezbednosnih razloga, strogo se preporučuje da koristite pribor kompanije Sony, uključujući:
 - Isporučeni nosač za montažu na zid (Samo KD-75XD9405 i KD-65/55XD9305)
 - Nosač za montažu na zid SU-WL450 (Samo KD-65/55XD9305, KD-65/55XD85xx i FW-65/55XD85xx)
 - Obavezno koristite vijke isporučene uz nosač za postavljanje na zid prilikom pričvršćenja tog nosača na TV prijemnik. Isporučeni vijci su projektovani kako je naznačeno prema ilustraciji kada se meri od površine za pričvršćenje nosača za postavljanje na zid. Prečnik i dužina vijaka se razlikuju u zavisnosti od modela nosača za montažu na zid.
- Upotreba drugih vijaka osim onih koji su isporučeni može da ima za posledicu unutrašnje oštećenje TV aparata ili da dovede do njegovog pada, itd.

– Isporučeni nosač za montažu na zid

Samo KD-75XD9405

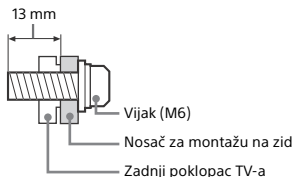

Samo KD-65/55XD9305

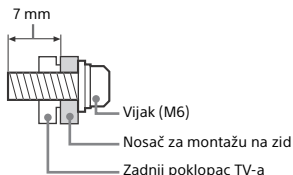

– Osim isporučenog nosača za montažu na zid
Samo KD-75XD9405 i KD-65/55XD9305

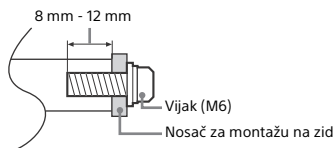

Osim KD-75XD9405 i KD-65/55XD9305

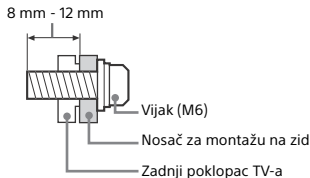

Prenošenje

- Pre prenošenja TV aparata, isključite sve kablove.
- Dvoje ili troje ljudi je potrebno za prenošenje velikog TV aparata.
- Prilikom ručnog prenošenja TV aparata, držite ga kako je prikazano ispod.

Ne izlažite pritisku LCD panel i okvir oko ekrana.

Samo KD-75XD9405 i KD-65/55XD9305

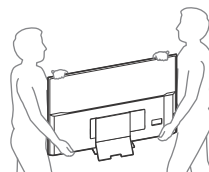

Osim KD-75XD9405 i KD-65/55XD9305

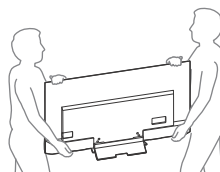

- Prilikom ručnog prenošenja TV aparata, ne izlažite ga drmanju ili prekomernim vibracijama.
- Prilikom prenošenja TV aparata radi popravki ili prilikom seljenja, zapakujte ga korišćenjem originalnog kartona i materijala za pakovanje.

Sprečavanje prevrtanja
KD-75XD9405, KD-65/55XD9305

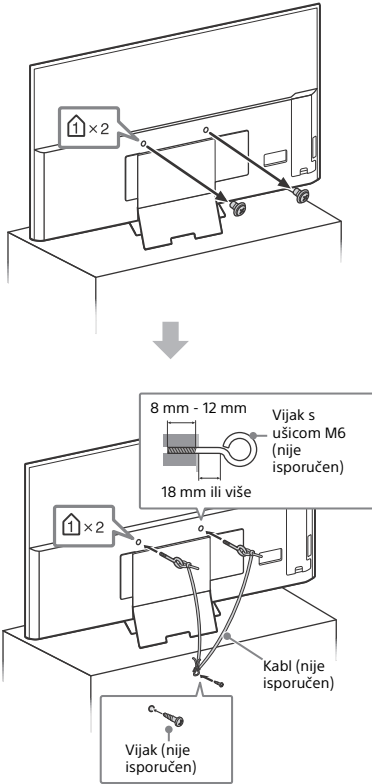

KD-75/65XD85xx

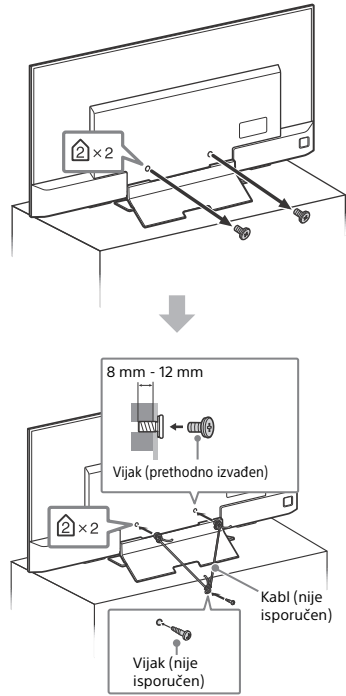

KD-55XD85xx

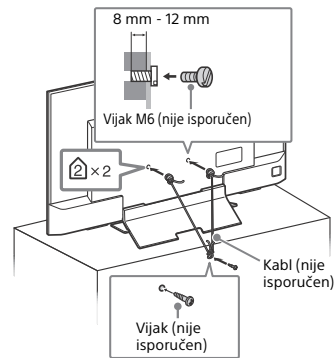

Ventilacija

- Nikada ne prekrivajte ventilacione otvore niti ubacujte bilo šta u kućište.
- Ostavite prostor oko TV aparata kako je prikazano ispod.
- Striktno se preporučuje da koristite Sony nosač za montažu na zid da biste obezbedili odgovarajuću cirkulaciju vazduha.

Postavljen na zid

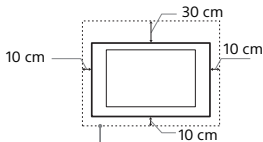

Ostavite najmanje ovoliki prostor oko aparata.

Postavljen sa postoljem

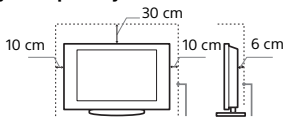

Ostavite najmanje ovoliki prostor oko aparata.

- Da biste osigurali propisnu ventilaciju i sprečili skupljanje prljavštine i prašine:
 - ne stavljajte TV aparat da leži ravno, ne postavljajte ga u obrnut položaj, unazad ili sa strane.
 - ne stavljajte TV aparat na policu, tepih, krevet ili u orman.
 - ne prekrivajte TV aparat tkaninom, kao što su zavese, ili predmetima kao što su novine, itd.
 - ne postavljajte TV aparat kako je prikazano ispod.

Cirkulacija vazduha se blokira.

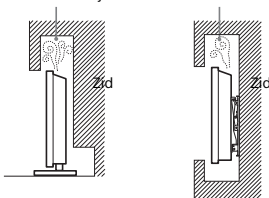

Kabl napajanja

Postupajte sa kablom napajanja i utičnicom kako sledi da biste izbegli bilo kakvu opasnost od požara, električnog udara ili oštećenja i/ili povreda:

- koristite isključivo mrežne provodnike koje je isporučio Sony, a ne od drugih dobavljača.
- ubacite utikač do kraja u zidnu utičnicu.
- koristite TV aparat isključivo na napajanju od 220 V - 240 V AC.
- prilikom povezivanja kablova, uverite se da ste isključili kabl napajanja radi vaše bezbednosti i vodite računa da se ne sablete o kablove.
- isključite kabl napajanja iz mrežne utičnice pre rada na njemu ili pomeranja TV aparata.
- držite kabl napajanja dalje od izvora toplote.
- isključite utikač i redovno ga čistite. Ako je utikač pokriven prašinom i privlači vlagu, njegova izolacija može da se pogorša, što bi moglo da dovede do požara.

Napomene

- Ne koristite isporučeni kabl napajanja na bilo kojoj drugoj opremi.
- Nemojte prekomerno da priključite, savijate ili uvučete kabl napajanja. Može doći do prkidanja ili ogoljavanja provodnika iz kabla.
- Ne vršite izmene na mrežnom provodniku.
- Ne stavljajte ništa teško na kabl napajanja.
- Ne povlačite za sâm kabl napajanja kada ga isključujete.
- Ne priključujte previše uređaja na istu zidnu utičnicu.
- Ne uključujte u loše postavljenu zidnu utičnicu.

NAPOMENA O STRUJNOM ADAPTERU (samo kod modela sa spoljnim strujnim adapterom)

Upozorenje

Da biste smanjili opasnost od požara ili strujnog udara, ne izlažite aparat kiši ili vlazi.

Da biste sprečili opasnost od požara ili udara, ne stavljajte predmete napunjene tečnošću, kao što su vaze, na aparat. Ne instalirajte ovu opremu u ograničen prostor, kao što je policica za knjige ili sličan deo.

- Osigurajte da strujna utičnica bude instalirana blizu opreme i da će biti lako pristupačna.
- Obavezno koristite isporučeni strujni adapter i strujni kabl.
- Ne koristite bilo koji drugi strujni adapter. To može da prouzrokuje kvar.
- Priključite strujni adapter u lako pristupačnu strujnu utičnicu.
- Ne obmotavajte strujni kabl oko strujnog adaptera. Središnja žica može da se preseče i/ili može da prouzrokuje kvar na priključenom uređaju.



- Ne dodirujte strujni adapter vlažnim rukama.
- Ako primetite bilo kakvu abnormalnost kod strujnog adaptera, odmah ga isključite iz strujne utičnice.
- Aparat nije isključen iz strujnog izvora sve dok je priključen u strujnu utičnicu, čak i ako je sâm aparat isključen.
- Pošto će strujni adapter postati topao kada se koristi duže vreme, možda ćete osetiti toplotu kada ga dodirujete rukom.

Zabranjena upotreba

Ne postavljajte/koristite TV aparat na mestima, okruženjima ili situacijama kao što su ona koja su navedena ispod, jer u suprotnom TV može da radi loše i da izazove požar, električni udar, oštećenje i/ili povrede.

Lokacija:

- Napolju (na direktno sunčevo svetlosti), na morskoj obali, na brodu ili drugom plovilu, u vozilu, u medicinskim institucijama, na nestabilnim lokacijama, blizu vode, na kiši, vlazi ili dimu.
- Ako se TV postavi u garderobu javnog kupališta ili toplog izvora, TV može da se ošteti od sumpora koji se nalazi u vazduhu, itd.



- Za najbolji kvalitet slike, ne izlažite ekran direktnom osvetljenju ili sunčevo svetlosti.
- Izbegavajte premeštanje TV-a iz hladnog u topao prostor. Iznadne promene sobne temperature mogu da prouzrokuju kondenzaciju vlage. Ovo može da prouzrokuje da TV prikaže lošu sliku i/ili lošu boju. Ako se ovo desi, sačekajte da vlaga u potpunosti ispari pre uključivanja TV-a.

Okruženje:

- Nemojte postavljati TV prijemnik na mesta koja su: topla, vlažna ili prekomerno prašnjava; gde mogu da uđu insekti; gde aparat može da bude izložen mehaničkoj vibraciji, u blizini zapaljivih predmeta (sveće, itd.). TV aparat ne treba da se izlaže tečnosti koja kaplje ili prskanju i nikakvi predmeti, kao što su vaze, ne treba da se stavljaju na TV.
- Ne stavljajte TV u vlažan ili prašnjav prostor ili u prostoriju sa dimom ili isparenjima od ulja (u blizini ploča za kuvanje ili ovlaživača). Može da dođe do požara, električnog udara ili iskrivljenja.
- Ne postavljajte TV na mesta podložna ekstremnim temperaturama kao što su direktna sunčeva svetlost, blizu radijatora ili grejnog otvora. TV može da se pregreje u takvim uslovima što može da prouzrokuje deformaciju kućišta i/ili kvar TV-a.



Situacija:

- Ne koristite kada su vam ruke vlažne, sa skinutim kucištem ili sa dodacima koje nije preporučio proizvođač. Isključite TV aparat iz mrežne utičnice i antene za vreme oluja sa grmljavinom.
- Ne postavljate TV tako da strči u otvoren prostor. To može da dovede do povrede ili oštećenja od strane osobe ili predmeta koji udari u TV.



Polomljeni delovi:

- Ne bacajte ništa na TV aparat. Staklo ekrana može da se razbije od udara i prouzrokuje ozbiljnu povredu.
- Ako površina TV aparata pukne, ne dodirujte je dok ne isključite kabl napajanja. U suprotnom to može dovesti do električnog udara.

Kada se ne koristi

- Ako nećete koristiti TV aparat nekoliko dana, TV aparat treba da se isključi iz mreže zbog ekoloških i bezbednosnih razloga.
- Pošto TV aparat nije isključen iz mreže kada se TV aparat samo isključi, izvucite utikač iz mreže da biste u potpunosti isključili TV aparat.
- Neki TV aparati mogu da imaju funkcije koje zahtevaju da se TV aparat ostavi u režimu pripravnosti da bi ispravno radio.

Za decu

- Ne dopuštajte deci da se penju na TV aparat.
- Držite male delove pribora van domašaja dece, tako da ne mogu greškom da ih progutaju.

Ako dođe do sledećih problema...

Isključite odmah TV aparat i izvucite kabl napajanja ako dođe do sledećih problema.

Zamolite svog prodavca ili servisni centar Sony da ga pregleda stručno osoblje servisa.

Kada:

- je kabl napajanja oštećen.
- je mrežna utičnica loše postavljena.
- je TV aparat oštećen ako je pao, udaren ili je nešto bačeno na njega.
- bilo kakva tečnost ili čvrsti predmeti prođu kroz otvore u kucištem.

O temperaturi LCD TV-a

Kada se LCD TV koristi u dužem periodu, okolina panela postaje topla. Možete da osetite toplotu kada postavite ruku u taj prostor.

NOSAČ ZA POSTAVLJANJE NA ZID (samo za modele sa isporučenim nosačem za montažu na zid)

Informacije u daljem tekstu pokazuju ispravno rukovanje nosačem za postavljanje na zid. Obavezno temeljno pročitajte ove informacije i ispravno koristite nosač za postavljanje na zid.

Za kupce:

- Obavezno se pridržavajte sledećih mera predostrožnosti za bezbednost da biste sprečili ozbiljnu povredu putem požara, strujnog udara, prevrtanja proizvoda ili padanja proizvoda.
- Instalaciju obavezno poverite samo licenciranim instalaterima i držite malu decu van domašaja tokom instalacije.
- Pomeranje ili demontažu TV-a obavezno poverite amu licenciranim instalaterima.
- Ne skidajte vijke, itd., posle montaže TV-a.
- Ne vršite izmene na delovima nosača za postavljanje na zid.
- Ne montirajte bilo koju drugu opremu osim konkretnog proizvoda.
- Ne primenjujte bilo kakvo drugo opterećenje osim TV-a na nosač za postavljanje na zid.
- Ne naslanjajte se na njega, niti se kačite za TV.
- Ne rukujte TV-om sa prekomernom silom tokom čišćenja ili održavanja.

Za dilere i instalatere kompanije Sony:

Sledeća uputstva su namenjena samo za dilere i instalatere kompanije Sony. Obavezno pročitajte dole opisane bezbednosne mere predostrožnosti i obratite posebnu pažnju na bezbednost tokom instalacije, održavanja ili proveravanja ovog proizvoda.

- Prilikom rukovanja ili montiranja TV aparata, držite ga sa strana. Ne podižite TV držanjem za traku u obliku Slova U.

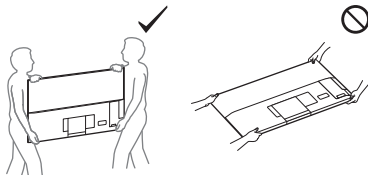
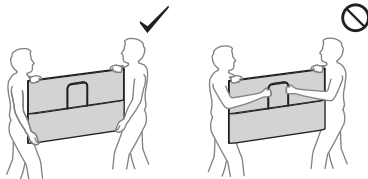

- Prilikom rukovanja ili montiranja TV aparata, nemojte TV polagati dole.

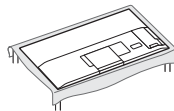

- Ne instalirajte nosač za postavljanje na zid na zidne površine gde su uglovi ili strane TV-a istureni van zidnih površina.

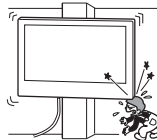

- Ne instalirajte TV iznad ili ispod uređaja za klimatizaciju.
- Vodite računa da nosač za montažu na zid sigurno instalirate na zid pridržavajući se uputstava u priloženom Vodiču za postavljanje nosača za montažu na zid. Ako je bilo koji od vijaka labav ili ispadne, nosač za postavljanje na zid može da padne i dovede do povreda ili oštećenja imovine.
- Vodite računa da pravilno koristite isporučene zavrtnje ili delove za pričvršćivanje pridržavajući se uputstava navedenih u isporučenom Vodiču za postavljanje nosača za montažu na zid. Ako zamenite delove, TV može da padne i neke dovede do telesnih povreda ili dovede do oštećenja na TV-u.
- Vodite računa da pravilno sastavite nosač pridržavajući se navedenog postupka opisanog u priloženom Vodiču za postavljanje nosača za montažu na zid.
- Obavezno pritegnite vijke sigurno u utvrđeni položaj.
- Budite pažljivi da ne udarite TV tokom instalacije.
- Obavezno instalirajte TV na zid koji je i vertikalni i ravan.
- Posle pravilne instalacije TV-a, propisno osigurajte kablove.
- Ne dozvolite da se mrežni vod ili kablovi za priključenje priklešte pošto unutrašnji provodnici mogu da postanu ogoljeni i dovedu do kratkog spoja ili prekida struje.

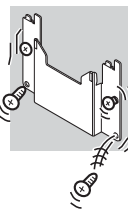

Mere predostrožnosti

Gledanje TV-a

- Gledajte TV pri umerenom osvetljenju, pošto gledanje TV-a pri slabom osvetljenju ili tokom dužeg vremena napreže vaše oči.
- Prilikom korišćenja slušalica, podesite jačinu zvuka da biste izbegli prekomerne nivoe, pošto to može da dovede do oštećenja sluha.

(Samo modeli kompatibilni sa 3D)

- Neki ljudi mogu da osete nelagodnost (kao što su napor u očima, zamor ili mučnina) prilikom gledanja 3D video slika ili reprodukcija stereoskopskih 3D igara. Sony preporučuje da svi gledaoci prave redovne pauze prilikom gledanja 3D video slika ili igranja stereoskopskih 3D igara. Dužina i učestalost neophodnih pauza će se razlikovati od osobe do osobe. Vi morate da odlučite šta najbolje funkcioniše. Ako osetite bilo kakvu nelagodnost, treba da prestanete da koristite ovaj proizvod i gledanje 3D video slika dok nelagodnost ne prestane; obratite se lekaru ukoliko smatrate da je neophodno. Treba takođe da pregledate (i) priručnik sa uputstvima bilo kog drugog uređaja ili medijuma koji se koristi sa ovim televizorom i (ii) naš web sajt (www.sony.eu/support) radi najnovijih informacija. Vid male dece (posebno mlade od šest godina) je još uvek u razvoju. Obratite se svom lekaru (kao što su pedijatar ili očni lekar) dozvoljavanja maloj deci da gledaju 3D video slike ili igraju stereoskopske 3D igre. Odrasli treba da nadgledaju malu decu da bi se uverili da postupaju po gore navedenim preporukama.
- Ne koristite, ne držite i ne ostavljajte 3D naočare ili baterije pored plamena, niti na mestima sa visokom temperaturom, npr. na direktnoj sunčevoj svetlosti ili u automobilima koje greje sunce.

LCD ekran

- Iako je LCD ekran napravljen preciznom tehnologijom i 99,99 % ili više piksela su efektivni, mogu da se pojave crne tačke ili mogu stalno da se pojavljuju svetle tačke (crvena, plava ili zelena) na LCD ekranu. Ovo je strukturno svojstvo LCD ekrana i ne predstavlja kvar.
- Ne gurajte i ne grebite prednji filter, i nemojte stavljati nikakve predmete na vrh TV aparata. Slika može da bude neujednačena ili LCD ekran može da se ošteti.
- Ako se ovaj TV aparat koristi na hladnom mestu, može da dođe do zamagljenja slike ili slika može da postane tamna. Ovo ne označava kvar. Ovi fenomeni nestaju sa porastom temperature.
- Može da dođe do reflektovanja slika kada se neprekidno prikazuju nepokretne slike. Ovo može da nestane posle nekoliko trenutaka.
- Ekran i kućište postaju topli kada se koristi ovaj TV aparat. Ovo ne znači kvar.
- LCD ekran sadrži male količine tečnog kristala. Postupajte prema lokalnim dekretima i propisima za odlaganje.

Postupanje sa površinom ekrana/kućišta TV aparata i njihovo čišćenje

- Uverite se da ste isključili mrežni vod priključen na TV aparat iz mrežne utičnice pre čišćenja.
- Da biste izbegli degradaciju materijala ili degradaciju obloge ekrana, pridržavajte se sledećih mera predostrožnosti.
- Uklanjanje prašine sa površine ekrana/kućišta izvedite nežnim brisanjem mekom krpom. Ako je prašina istrajna, obrišite mekom krpom malo navlaženom sa rastvorom blagog deterdženta.
- Nikada ne prskajte vodu ili deterdžent direktno na TV aparat. Ona može da kaplje na dno ekrana ili spoljne delove i dospe u TV aparat, i može da prouzrokuje oštećenje TV aparata.
- Nikada ne koristite bilo kakvu vruću abrazivnog sundera, alkalni/kiselinski čistač, prah za ribanje ili isparljivi rastvarač, kao što su alkohol, benzol, razređivač ili insekticid. Korišćenje takvih materijala ili održavanje produženog dodira sa materijalima od gume ili vinila može da ima za posledicu oštećenje površine ekrana ili materijala kućišta.



- Ne dodirujte TV ako su vam ruke prekrivene bilo kakvom hemijskom supstancom kao što su krema za ruke ili mleko za sunčanje.
- Preporučuje se periodično usisavanje ventilacionih otvora da bi se osigurala pravilna ventilacija.
- Prilikom podešavanja ugla TV aparata, pomerite ga polako da biste sprečili da se TV pomeri ili spadne sa svog postolja za sto.

Opciona oprema

- Opcionu opremu ili bilo koju opremu koja emituje elektromagnetno zračenje držite dalje od TV aparata. U suprotnom, može da dođe do iskrivljenja slike i/ili bučnog zvuka.
- Ova oprema je ispitana i utvrđeno je da je u skladu sa granicama postavljenim u Direktivi EMK korišćenjem signalnog kabla kraćeg od 3 metra.

Preporuka za utikač F-tipa

Ispustite unutrašnje žice iz priključnog dela mora da bude manji od 1,5 mm.



(Referentni crteži utikača tipa F)

Bežična funkcija uređaja

- Nemojte koristiti ovaj aparat u blizini medicinske opreme (pejsmejkera, itd.) jer on može dovesti do nepravilnog rada medicinske opreme.
- Mada ova jedinica prenosi/prima šifrovane signale, budite obazrivi zbog neovlašćenog prisluškivanja. Mi ne možemo da budemo odgovorni za bilo kakvu nezgodu koja je posledica toga.

Oprez u vezi rukovanja daljinskim upravljačem

- Vodite računa o ispravnom polaritetu prilikom ubacivanja baterija.
- Ne koristite zajedno različite tipove baterija niti mešajte stare i nove baterije.
- Odložite baterije na ekološki prihvatljiv način. Određeni regioni mogu da regulišu odlaganje baterija. Molimo da konsultujete svoju lokalnu upravu.
- Rukujte daljinskim upravljačem sa pažnjom. Nemojte da ga ispuštite ili stanete na njega, ili prospete bilo kakvu vrstu tečnosti na njega.
- Ne stavljajte daljinski upravljač na mesto blizu izvora toplote, mesto izloženo direktnoj sunčevoj svetlosti ili u vlažnu sobu.

NOSAČ ZA POSTAVLJANJE NA ZID (samo za modele sa isporučanim nosačem za montažu na zid)

- Ako koristite TV montiran na nosaču za postavljanje na zid dugo vremena, zid iza ili iznad TV-a može da promeni boju ili tapete mogu da se odlepe, u zavisnosti od materijala zida.
- Ako se nosač za montažu na zid skine nakon postavljanja za zid, ostaće rupe od vijaka.
- Ne koristite nosač za postavljanje na zid ne gurajte ina mestu koje je podložno mehaničkim vibracijama.

Odlaganje TV aparata



Odlaganje stare električne i elektronske opreme (primenjuje u Evropskoj Uniji i drugim evropskim državama sa sistemima odvojenog prikupljanja otpada)

Ovaj simbol na proizvodu ili njegovom pakovanju ukazuje na to da se ovaj proizvod neće tretirati kao komunalni otpad. Umesto toga će biti predat ovlašćenom mestu za

prikupljanje radi recikliranja električne i elektronske opreme. Obezbeđivanjem pravilnog odlaganja ovog proizvoda, pomažete sprečavanje potencijalnih negativnih posledica za okolinu i zdravlje čoveka, do čega bi moglo doći usled nepravilnog rukovanja bačenim proizvodom. Recikliranje materijala će pomoći očuvanju prirodnih resursa. Za detaljnije informacije o recikliranju ovog proizvoda, obratite se svojoj kancelariji Lokalne smouprave, servisu za odlaganje kućnog otpada ili u prodavnici u kojoj ste kupili proizvod.



Odlaganje otpadnih baterija (primenjuje u Evropskoj uniji i drugim evropskim državama sa sistemima odvojenog prikupljanja otpada)

Ovaj simbol na bateriji ili njegovom pakovanju ukazuje na to da baterija isporučena sa ovim proizvodom se neće tretirati kao komunalni otpad. Na određenim baterijama ovaj simbol se može koristiti u kombinaciji sa hemijskim simbolom. Hemijski simboli za živu (Hg) ili olovo (Pb), dodaju se ako baterija sadrži više od 0,0005 % žive ili 0,004 % olova. Osiguravanjem da su ove baterije pravilno odložene, pomoći ćete da se spreče potencijalno negativne posledice za okolinu i zdravlje ljudi do kojih bi moglo da dođe usled nepravilnog rukovanja baterijama. Recikliranje materijala će pomoći očuvanju prirodnih resursa. U slučaju proizvoda koji zbog bezbednosti, performansi ili koji iz razloga vezanih za integritet podataka zahtevaju stalnu vezu sa ugrađenom baterijom, ova baterija treba da bude zamenjena od strane kvalifikovane osobe. Da biste bili sigurni da je baterija odložena na odgovarajući način, proizvod na kraju svog životnog ciklusa predajte na odgovarajućim mestima za prikupljanje i recikliranje električne i elektronske opreme. Za sve ostale baterije, molimo vas pogledajte odeljak o tome kako da bezbedno uklonite bateriju iz proizvoda. Predajte bateriju na mesto prikupljanja za reciklažu istrošenih baterija. Za detaljnije informacije o recikliranju ovog proizvoda, obratite se svojoj kancelariji Lokalne smouprave, servisu za odlaganje kućnog otpada ili u prodavnici u kojoj ste kupili proizvod.

Delovi i komande

Komande i indikatori

Samo KD-75XD9405 i KD-65/55XD9305

Osim KD-75XD9405 i KD-65/55XD9305

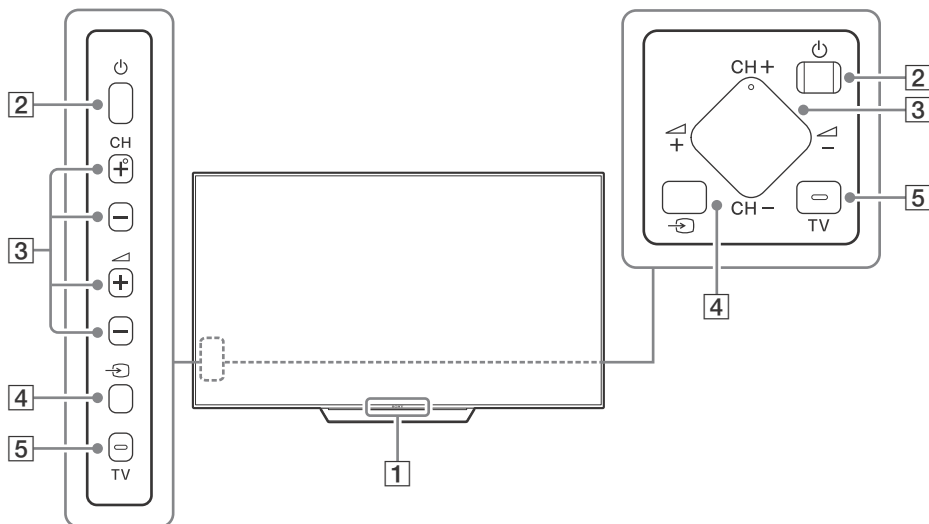

1 Senzor daljinskog upravljača*1 / Senzor svetla*1 / LED osvetljenje / 3D Sync predajnik*1*2

LED osvetljenje svetli ili treperi prema statusu TV-a.

- Belo
Prilikom uključanja TV-a/režima isključene slike/ažuriranja softvera, itd.
- Cijan
Prilikom bežičnog povezivanja sa mobilnim uređajem.
- Ružičasto*2
Režim snimanja.
- Žuto
Tajmer je podešen.

2 (Napajanje)

3 CH +/- (Kanal)

 +/- (Jačina zvuka)

4 (Izbor ulaza)

Prikažite i izaberite izvor ulaza.

5 TV

Prebacivanje na TV kanal ili ulaz iz drugih aplikacija.

*1 Ne stavljajte ništa blizu senzora.

*2 Samo za ograničeni region/zemlju/TV model.

SR

Korišćenje daljinskog upravljača

Opis delova daljinskog upravljača

Oblik daljinskog upravljača, mesto, dostupnost i funkcija tastera daljinskog upravljača mogu da variraju u zavisnosti od vaše regiona/zemlje/TV modela.

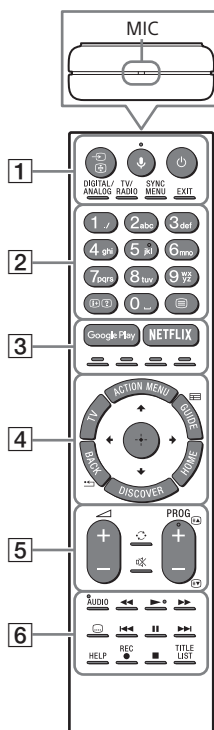

1 (Izbor ulaza/Zadržavanje teksta)

U TV režimu: Prikažite i izaberite izvor ulaza.

U režimu teksta: Zadržite trenutnu stranicu.

(Mikrofon)

Koristite funkciju glasa. (npr. Pretraga različitih sadržaja glasom.)

(TV u pripravnosti)

Uključite ili isključite TV (režim pripravnosti).

DIGITAL/ANALOG

Prebacivanje između digitalnog i analognog režima.

TV/RADIO

Prebacivanje između TV ili RADIO emitovanja.

SYNC MENU

Prikažite BRAVIA Sync meni.

EXIT

Vratite se na prethodni ekran ili izađite iz menija. Kada je dostupna usluga interaktivnih aplikacija, pritisnite da biste izašli iz usluge.

2 Brojčani tasteri

/ (Otkrivanje informacija/teksta)

Prikažite informacije.

(Tekst)

Prikažite tekstualne informacije.

3 Google Play

Pristupite „Google Play“ uslugama na mreži.

NETFLIX (Samo za ograničeni region/ zemlju/TV model)

Pristupite „NETFLIX“ uslugama na mreži.

Tasteri u boji

Izvršavaju odgovarajuću funkciju u tom vremenu.

4 ACTION MENU

Prikažite listu kontekstualnih funkcija.

TV

- Prebacivanje na TV kanal ili ulaz iz drugih aplikacija.
- Uključite TV da bi se prikazao TV kanal ili ulaz.

GUIDE/

Prikažite digitalni programski vodič.

BACK/

Vratite se na prethodni ekran.

HOME

Prikažite Glavni meni TV-a.

DISCOVER

Otvorite Traku sadržaja da biste pretraživali sadržaj.

/ / / / (Izbor stavke/Unesi)

5 +/- (Jačina zvuka)

Podesite jačinu zvuka.

(Prelazak)



Prelazite nazad i napred između dva kanala ili ulaza. TV naizmenično menja između trenutnog kanala ili ulaza i poslednjeg kanala ili ulaza koji je bio izabran.

(Isključivanje tona)

Isključite zvuk. Pritisnite ponovo da biste vratili zvuk.

PROG +/-/ /

U TV režimu: Izaberite kanal.

U režimu teksta: Izaberite sledeću () ili prethodnu () stranicu.

6 AUDIO

Promenite jezik za program koji se trenutno gleda.



Aktivirajte multimedijalne sadržaje na TV-u i povezanom uređaju kompatibilnom sa BRAVIA Sync.

(Podešavanje titlova)

Uključite ili isključite titlove (kada je funkcija dostupna).

HELP

Prikažite Meni za pomoć. Ovde se može pristupiti Vodiču za pomoć.

● REC

Snimajte trenutni program pomoću funkcije USB HDD snimanja.

TITLE LIST

Prikažite listu naslova.

Šema povezivanja

Za više informacija o vezama, pogledajte Vodič za pomoć (stranu 2).

Samo KD-75XD9405, KD-75XD85xx i KD-65/55XD9305

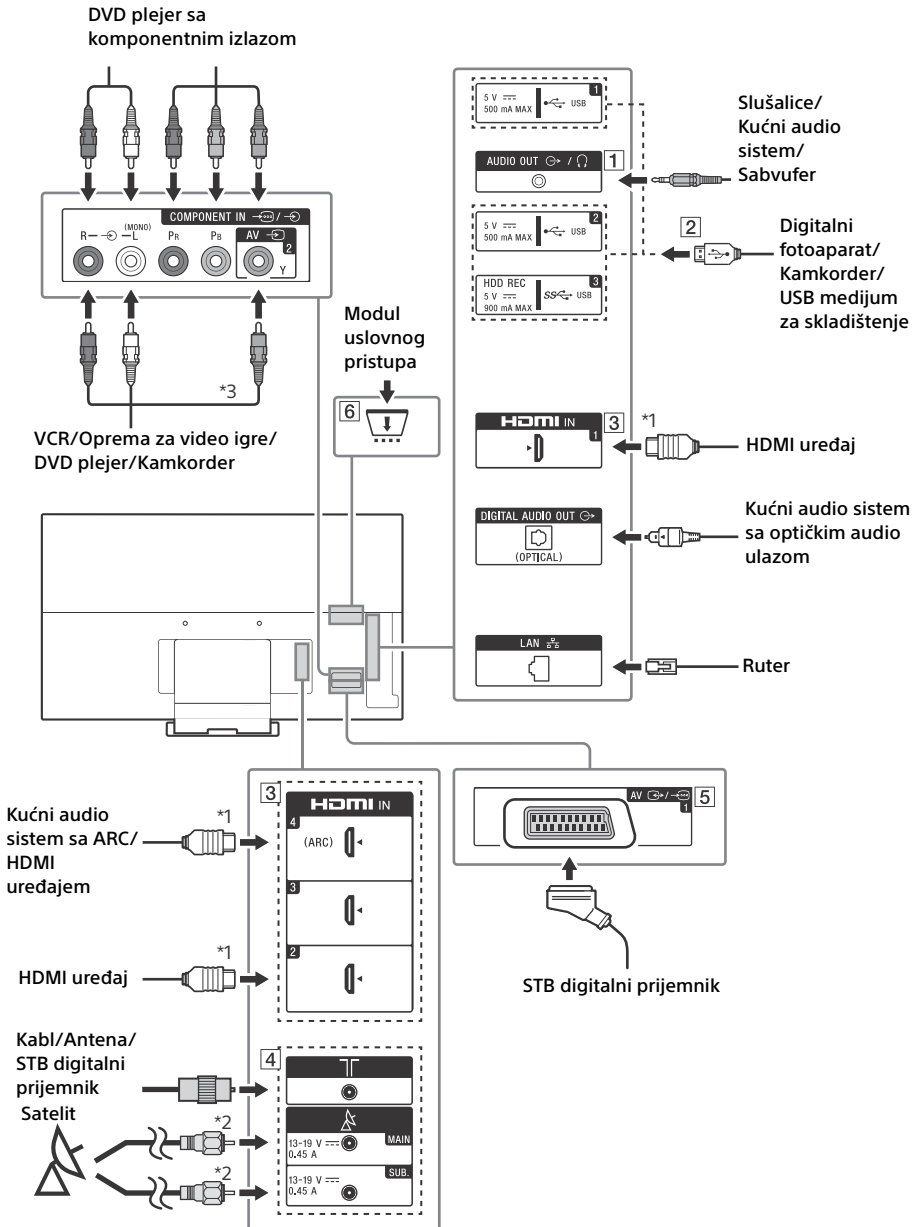

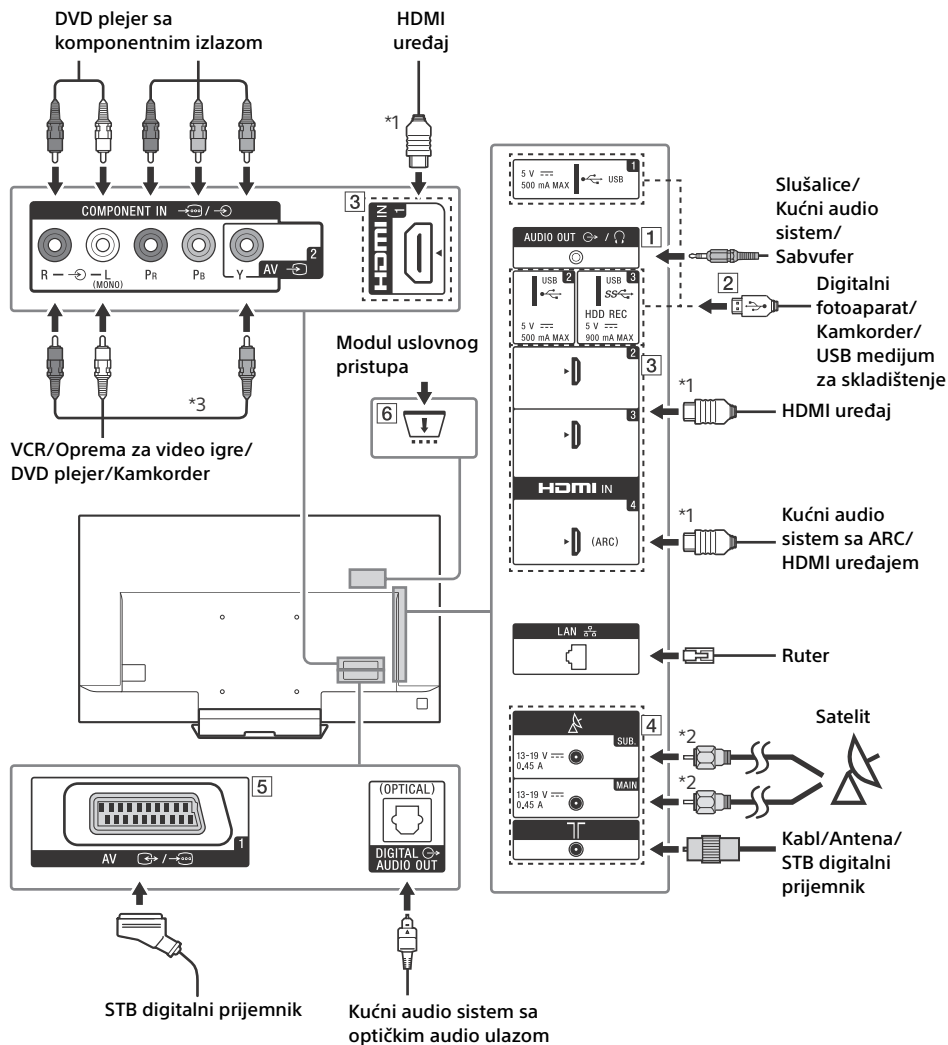

SR

1 AUDIO OUT*4

- Da biste slušali zvuk TV-a preko povezane opreme, pritisnite **HOME**. Izaberite [Подешавања] → [Звук] → [Slušalice/ audio izlaz], a zatim izaberite željenu stavku.

2 **USB 1/2**, **USB 3 (HDD REC)*5**

- Povezivanje velikog USB uređaja može da ometa druge povezane uređaje koji se nalaze pored njega.
- Prilikom povezivanja velikog USB uređaja, priključite na ulaz USB 1.

3 **HDMI IN 1/2/3/4**

- Ako povezujete digitalni audio sistem koji je kompatibilan sa tehnologijom povratnog audio kanala (ARC), koristite HDMI IN 4. Ako to nije slučaj, potrebna je dodatna veza DIGITAL AUDIO OUT (OPTICAL).

4 **(RF ulaz)**, **(Satelitski ulaz)**

- Priključci za zemaljski/kablovski i satelitski prijem. Koraci priključenja: MAIN → Antenna → SUB.
- SUB priključak - povežite samo kada koristite režim dvostrukog tjunera osim za razvod pomoću jednog kabla EN50494.

5 **AV 1**

- Povežite sa SCART kablom. Kada povežete analogni dekođer, TV tjuner šalje šifrovane signale dekođeru, a dekođer dešifruje signale pre nego što ih pošalje.

6 **CAM (Modul uslovnog pristupa)**

- Pruža pristup plaćenim TV uslugama. Za detalje, pogledajte uputstvo za upotrebu isporučeno uz vaš CAM.
- Ne umećite smart karticu direktno u CAM prorez TV-a. Ona mora da se postavi u Modul uslovnog pristupa (CAM) koji ste dobili od ovlašćenog prodavca.
- CAM nije podržan u nekim zemljama/ područjima. Proverite kod svog ovlašćenog dilera.
- CAM poruka može da se pojavi kada prebacivanje na digitalni program nakon što ste koristili internet video.

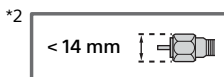
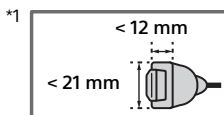

*3 Prilikom povezivanja mono opreme, priključite na L (MONO) audio utičnicu.

*4 Podržava samo 3-pinski stereo mini džek.

*5 Samo za ograničeni region/zemlju/TV model.

Montaža TV-a na zid

Korišćenje isporučenog nosača za montažu za zid (Samo KD-75XD9405 i KD-65/55XD9305)

Za kupce

Za montažu ovog proizvoda je potrebna dovoljna stručnost. Obavezno poverite montažu dilerima ili licenciranim instalaterima kompanije Sony i posvetite posebnu pažnju bezbednosti tokom montaže. Sony nije odgovoran za bilo kakve štete ili povrede prouzrokovane nepravilnim rukovanjem ili nepropisnom montažom, ili montažom bilo kojih drugih osim navedenih proizvoda. To ne utiče na vaša zakonska prava (ako ih ima).

Za Sony dilere i instalatere

Za montažu ovog proizvoda je potrebna dovoljna stručnost. Obavezno temeljno pročitajte ovo uputstvo za upotrebu da biste bezbedno obavili rad na montaži. Sony nije odgovoran za bilo kakve štete ili povrede prouzrokovane nepravilnim rukovanjem ili nepropisnom montažom.

Napomene

- Pogledajte stranu 3 (Bezbednosne informacije) i stranu 7 (Mere predostrožnosti) na NOSAČ ZA POSTAVLJANJE NA ZID pre obavljanja montaže nosača za postavljanje na zid.
- Prilikom ponovnog spajanja postolja za sto, obavezno pričvrstite vijke (prethodno izvadene) u originalne otvore na zadnjoj strani TV-a.
- Uverite se da zid ima dovoljno prostora za TV i da može da podnese težinu bar četiri puta veću od težine TV-a. Pogledajte stranu 24-26 (Specifikacije) za težinu TV-a.



Za uputstva o postavljanju nosača za zidnu montažu vašeg modela TV-a pogledajte Vodič za postavljanje nosača za montažu na zid.

Korišćenje opcionog nosača za montažu za zid

Ovo uputstvo za upotrebu TV-a prikazuje samo korake pripreme za montažu TV-a pre montaže na zid.

Za kupce:

Radi zaštite proizvoda i iz bezbednosnih razloga, Sony striktno preporučuje da montažu vašeg TV-a obave dileri ili licencirani instalateri kompanije Sony. Ne pokušavajte sami da ga montirate.

Za dilere ili licencirane instalatere kompanije Sony:

Obratite punu pažnju na bezbednost tokom montaže, periodičnog održavanja i pregleda ovog proizvoda.

Za montažu ovog proizvoda je potrebna dovoljna stručnost, posebno za određivanje jačine zida da bi podneo težinu TV-a. Obavezno poverite pričvršćenje ovog proizvoda na zid dilerima ili licenciranim instalaterima kompanije Sony i posvetite odgovarajuću pažnju bezbednosti tokom montaže. Sony nije odgovoran za bilo kakve štete ili povrede prouzrokovane nepravilnim rukovanjem ili nepropisnom montažom.

Upotrebite nosač za montažu na zid SU-WL450 (nije isporučen) (KD-65/55XD9305, KD-65/55XD85xx i FW-65/55XD85xx) da biste postavili TV na zid.

Prilikom montaže nosača za postavljanje na zid, pogledajte takođe uputstva za rukovanje i vodič za montažu isporučene uz nosač za postavljanje na zid.

Napomene

- Obavezno čuvajte izvađene vijke na bezbednom mestu, držeći ih dalje od dece.



Uputstva o postavljanju nosača za zidnu montažu vašeg modela televizora potražite na sledećoj veb-stanici:
www.sony.eu/tv/wall-mount-bracket-manual

Samo KD-65/55XD9305

- 1 Skinite poklopac postolja i poklopce terminala.

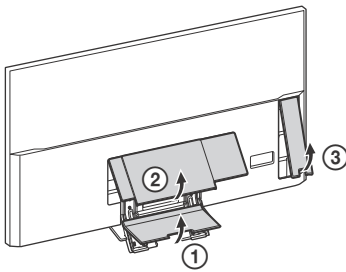

- 2 Izvadite zavrtnje na zadnjoj strani TV-a.

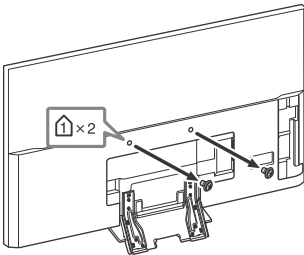

- 3 Pričvrstite priključak nosača za montažu za zid (isporučen uz TV) na poledinu TV-a (da bi bio paralelan sa zidom).

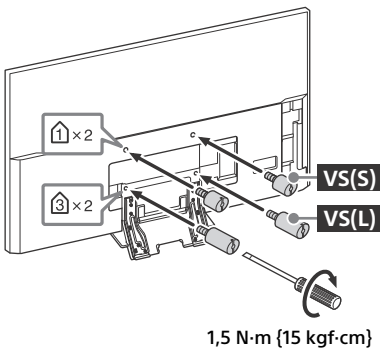

Napomene

- Ako se koristi električni odvijač, moment pritezanja podesite na približno 1,5 N·m {15 kgf·cm}.
- Obavezno osigurajte nosač za postavljanje na zid kada ga pričvršćujete za TV. Koristite samo odvijač sa običnom pljosnatom glavom za postavljanje priključka nosača za postavljanje na zid. Upotreba drugog alata može da izazove preterano pritezanje priključka nosača za postavljanje za zid i oštećenje TV-a.

Samo KD-65/55XD85xx i FW-65/55XD85xx

Izvadite zavrtnje na zadnjoj strani TV-a.

KD-65XD85xx i FW-65XD85xx

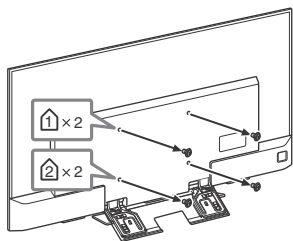

KD-55XD85xx i FW-55XD85xx

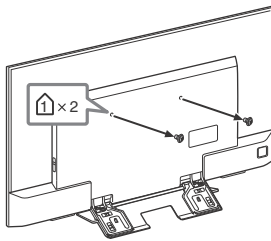

Samo KD-75XD9405, KD-75XD85xx i FW-75XD85xx

Vaš TV se može montirati na konzolu za zidnu montažu (nije priložena) odmah iz kutije u stanju kojem je zapakovan.

Pre povezivanja kablova, pripremite TV za konzolu za zidnu montažu.

Radi zaštite proizvoda i iz bezbednosnih razloga, Sony strogo preporučuje da montažu vašeg TV-a na zid obave kvalifikovani stručnjaci. Ne pokušavajte sami da ga montirate.

- Sledite uputstva priložena uz nosač za postavljanje na zid za vaš model. Potrebna je dovoljna stručnost za montažu ovog TV-a, posebno za određivanje jačine zida koja može da podnese težinu TV-a.
- Vodite računa da neupotrebjene vijke i stono postolje odložite na sigurno mesto dok ne budete spremni da pričvrstite stono postolje. Držite vijke dalje od male dece.

Samo KD-75XD9405

1 Skinite poklopac postolja i poklopce terminala.

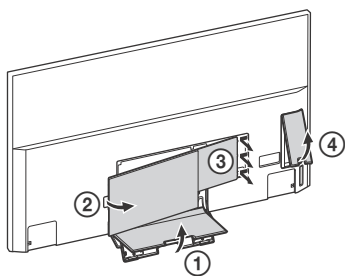

2 Izvadite zavrtnje na zadnjoj strani TV-a.

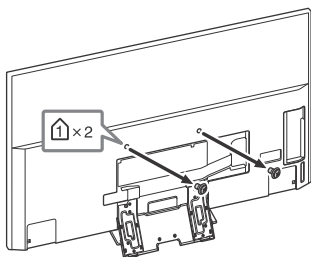

- 3** Pričvrstite priključak nosača za montažu za zid (isporučen uz TV) napoleđinu TV-a (da bi bio paralelan sa zidom).

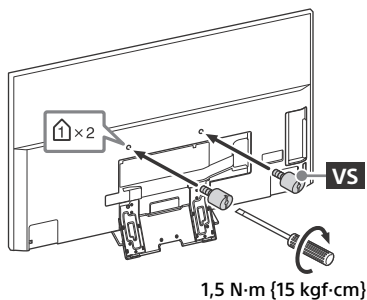

Napomene

- Ako se koristi električni odvijač, moment pritezanja podesite na približno 1,5 N-m {15 kgf-cm}.
- Obavezno osigurajte nosač za postavljanje na zid kada ga pričvršćujete za TV.
Koristite samo odvijač sa običnom pljosnatom glavom za postavljanje priključka nosača za postavljanje na zid. Upotreba drugog alata može da izazove preterano pritezanje priključka nosača za postavljanje za zid i oštećenje TV-a.

- 4** Odvojite postolje za sto od TV-a.

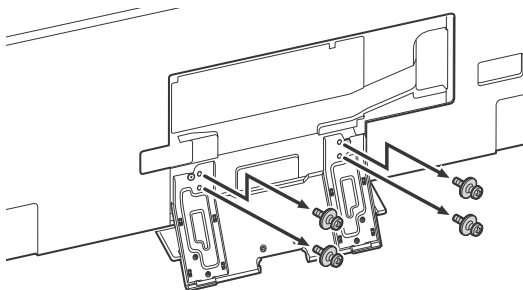

- 5** Pričvrstite nosač za montažu na zid (nije isporučen) pomoću zavrtnjeva (nisu isporučeni).

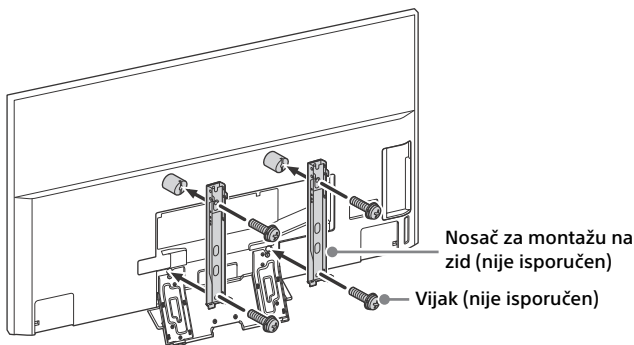

Napomene

- Ako se koristi električni odvijač, moment pritezanja podesite na približno 1,5 N-m {15 kgf-cm}.

Samo KD-75XD85xx i FW-75XD85xx

1 Skinite omot postolja.

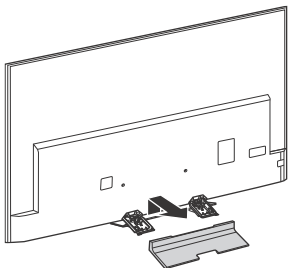

2 Izvadite zavrtnje na zadnjoj strani TV-a.

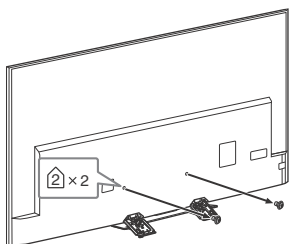

3 Odvojite postolje za sto od TV-a.

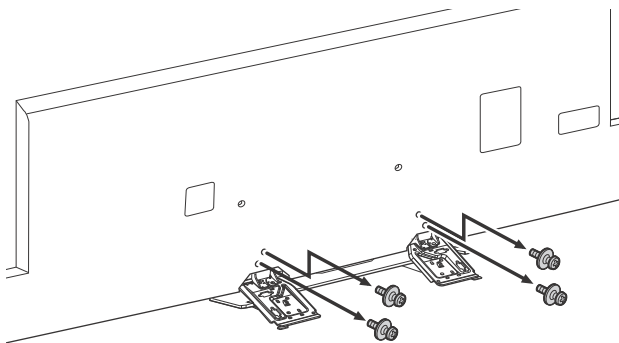

SR

4 Pričvrstite nosač za montažu na zid (nije isporučen) pomoću zavrtnjeva (nisu isporučeni).

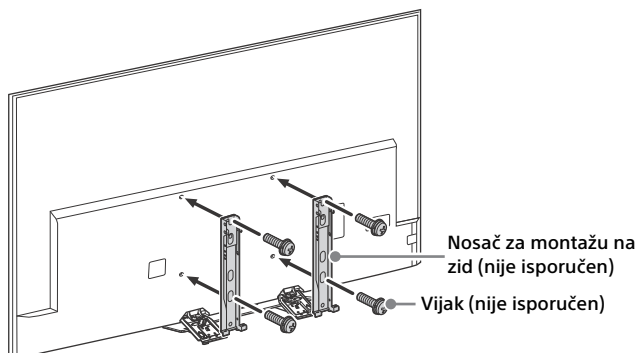

Napomene

- Ako se koristi električni odvijač, moment pritezanja podesite na približno 1,5 N·m {15 kgf·cm}.

Dijagnostička provera

Da biste održavali vaš TV softver ažurnim, neophodno je da preuzimate najnovije informacije o softveru preko digitalnog sistema emitovanja ili interneta i da ažurirate softver. Izaberite [Ažuriraj odmah] da biste započeli ažuriranje softvera. LED osvetljenje treperi belo dok se softver ažurira. Prilikom ažuriranja softvera pojavice se sledeći ekran [Updating...] (Ažuriranje...).

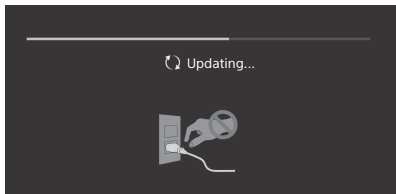

Ne isključujte kabl napajanja za vreme ažuriranja softvera. Ako to učinite, ažuriranje softvera se možda neće završiti u potpunosti i to može prouzrokovati nepravilan rad softvera. Ažuriranja softvera mogu da traju do 30 minuta. Ako ne želite da ažurirate softver automatski, pritisnite **HOME** i izaberite [Pomoć] → [Ažuriranje sistemskog softvera] → [Automatsko preuzimanje softvera] → [Isključeno].

Kada priključite TV u struju, TV možda neće moći da se uključi neko vreme, čak i ako pritisnete taster za paljenje na daljinskom upravljaču ili TV-u, zato što je potrebno vreme da se pokrene sistem. Sačekajte oko jedan minut, a zatim ga ponovo aktivirajte.

Kada ga uključite pritiskom na taster za na daljinskom upravljaču ili TV-u, potrebno je izvesno vreme da se uključi LED osvetljenje i da daljinski upravljač bude funkcionalan.

Kada LED osvetljenje treperi crveno, izbrojte koliko puta treperi (vreme intervala je tri sekunde).

Ako LED osvetljenje treperi crveno, resetujte TV isključenjem mrežnog voda na dva minuta, a zatim uključite TV.

Ako problem i dalje postoji, obratite se svom dileru ili servisnom centru kompanije Sony sa informacijom o broju puta koliko LED osvetljenje treperi crveno (vreme intervala je tri sekunde). Isključite mrežni vod i obavestite vašeg dilera ili servisni centar kompanije Sony.

Kada LED osvetljenje ne treperi, proverite stavke u tabeli kako sledi.

Možete takođe da pogledate poglavlje dijagnostičke provere u Vodiču za pomoć ili da obavite samodijagnostiku biranjem [Pomoć] → [Samodijagnostika]. Ako problem ne bude rešen, odnesite televizor na servis ovlašćenom osoblju servisa.

Problemi i rešenja

Nema slike (ekran je taman) i nema zvuka.

- Proverite antensku (vazдушnu)/kablovsku vezu.
- Povežite TV sa mrežnim vodom i pritisnite  na TV-u ili daljinskom upravljaču.

Neki programi ne mogu da se podese.

- Proverite antensku (vazдушnu)/kablovsku vezu.
- Satelitski kabl je možda imao kratak spoj ili je možda kabl nepravilno priključen. Proverite kablovsku vezu i zatim isključite TV pomoću prekidača napajanja, pa ga ponovo uključite.
- Frekvencija koju ste uneli je van opsega. Konsultujte kompaniju za emitovanje programa sa primljenog satelita.

Nisu pronađene kablovske TV usluge (programi).

- Proverite kablovsku vezu ili konfiguraciju podešavanja.
- Pokušajte [Digitalno automatsko podešavanje] biranjem [Antena] umesto [Kabl].

Daljinski upravljač ne funkcioniše.

- Zamenite baterije.

Zaboravljen je PIN kôd [Roditeljska blokada].



- Unesite 9999 za PIN kôd. Ažurirajte PIN kod tako što ćete izabrati [Подешавања] → [Roditeljska blokada] → [Promena PIN kôda].

Okolina TV-a postaje topla.

- Kada se TV koristi u dužem periodu, okolina TV-a postaje topla. Možete da osetite toplotu kada postavite ruku u taj prostor.

Zamrznut audio ili video, prazan ekran ili TV ne odgovara na tastere TV-a ili daljinskog upravljača.

- Obavite jednostavno resetovanje TV-a isključenjem kabla za napajanje na dva minuta, a zatim ga ponovo uključite.

Tasteri , CH+/-, , +/-,  i TV ne mogu da se lociraju na TV-u.

- Pogledajte donju ilustraciju za lokaciju tastera na TV-u.

Samo KD-75XD9405 i KD-65/55XD9305

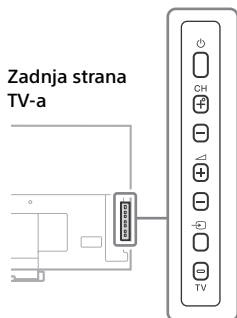

Osim KD-75XD9405 i KD-65/55XD9305

Zadnja strana TV-a

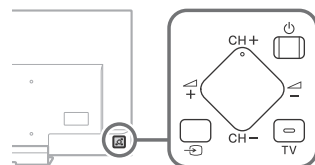

LED osvetljenje je uključeno.

- Ako ne želite da LED osvetljenje svetli, možete ga ugasiti. Pritisnite **HOME**, a zatim izaberite [Подешавања] → [LED osvetljenje] → [Isključeno].

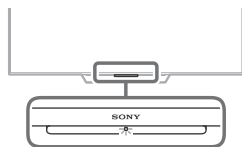

Ne može da se poveže na bežični ruter pomoću WPS (Wi-Fi Protected Setup).

- Ako koristite WEP sigurnost, izaberite [Lako] → [Wi-Fi] → [Poveži pomoću skenirane liste]. Zatim, izaberite naziv mreže (SSID) koju želite da povežete.

Traženi naziv mreže nije moguće naći u mrežnom podešavanju.

- Izaberite [[Ručni unos]] i pritisnite  da biste uneli naziv mreže.

Specifikacije

Sistem

Panel sistem

LCD (Ekran sa tečnim kristalima) panel,
LED pozadinsko osvetljenje

TV sistem

U zavisnosti od izbora vaše zemlje/područja/
modela TV-a

Analogni: B/G, D/K, L, I

Digitalni: DVB-T/DVB-C

DVB-T2*

Satelitski*: DVB-S/DVB-S2

Sistem boja/video

Analogni: PAL, SECAM, NTSC3.58 (Samo video),
NTSC4.43 (Samo video)

Digitalni: Pogledajte Vodič za pomoć.

Pokrivnost kanala

U zavisnosti od izbora vaše zemlje/područja/
modela TV-a

Analogni: UHF/VHF/kablovski

Digitalni: UHF/VHF/kablovski

Satelitski*: IF frekvencija 950-2.150 MHz

Zvučni izlaz

KD-75XD9405, KD-75XD85xx i KD-65/55XD9305:
7,5 W + 7,5 W + 7,5 W + 7,5 W

KD-65/55XD85xx: 10 W + 10 W

Bežična tehnologija

Protokol IEEE802.11ac/a/b/g/n

(IEEE802.11ac možda neće biti dostupan u
zavisnosti od zemalja/regiona.)

Bluetooth verzija 4.1

* Nemaju svi TV aparati DVB-T2 ili DVB-S/S2 tehnologiju ili terminal za satelitsku antenu.

Priključci za ulaz/izlaz

Antena (vazдушna)/kabl

spoljni terminal od 75 Ω za VHF/UHF

Satelitska antena

Ženski konektor F-tipa IEC169-24, 75 Ω.

DiSEqC 1.0, LNB 13 V/18 V i 22 kHz ton, razvod
pomoću jednog kabla EN50494.

 AV1

21-pinski SCART konektor (standard CENELEC)

uključujući audio/video ulaz, RGB ulaz i audio/
video izlaz TV-a.

 COMPONENT IN

YPbPr (Komponentni video): 1080p (50, 60 Hz),
1080i (50, 60 Hz), 720p (50, 60 Hz), 576p, 576i,
480p, 480i

Audio ulaz (fono priključci)

 AV2

Video ulaz (uobičajen fono priključak sa Y ulazom)

HDMI IN 1, 2, 3, 4 (podržavaju 4K rezoluciju, HDCP 2.2-kompatibilan)

Video (2D):

4096 × 2160p (50, 60 Hz)*, 4096 × 2160p (24 Hz)*, 3840 × 2160p (50, 60 Hz), 3840 × 2160p (24, 25, 30 Hz), 1080p (30, 50, 60 Hz), 1080/24p, 1080i (50, 60 Hz), 720p (30, 50, 60 Hz), 720/24p, 576p, 576i, 480p, 480i, PC formati

* 3840 × 2160p se prikazuje kada je ulaz 4096 × 2160p

Video (3D) (Samo modeli kompatibilni sa 3D):

Pakovanje kadrova: 1080p (30 Hz), 1080/24p, 1080i (50, 60 Hz), 720p (30, 50, 60 Hz), 720/24p
Levo-desno: 1080p (50, 60 Hz), 1080/24p, 1080i (50, 60 Hz), 720p (50, 60 Hz)
Gore-dole: 1080p (30, 50, 60 Hz), 1080/24p, 1080i (50, 60 Hz), 720p (50, 60 Hz)

Audio: 5,1-kanalni linearni PCM: 32, 44,1, 48, 88,2, 96, 176,4 i 192 kHz, 16, 20 i 24 bita, Dolby Digital i DTS

ARC (povratni audio kanal) (samo HDMI IN 4)

Ⓞ DIGITAL AUDIO OUT (OPTICAL)

Digitalni optički priključak (dvokanalni linearni PCM, Dolby Digital, DTS)

AUDIO OUT Ⓞ / Ⓞ (Stereo mini džek)

Slušalice, audio izlaz, sabvufer

↔ 1, ↔ 2, **SS** ↔ 3 (HDD REC)*¹

Port USB uređaja (**SS** ↔ 3 USB HDD uređaj za funkciju REC)

USB port 1 i 2 podržavaju USB velike brzine (USB2.0).

USB port 3 podržava USB super brzine (USB3.0).



Otvor za CAM (Modul uslovnog pristupa)



LAN

10BASE-T/100BASE-TX konektor (u zavisnosti od operativnog okruženja mreže, brzina veze može da se razlikuje. 10BASE-T/100BASE-TX brzina i kvalitet komunikacije nisu garantovani za ovaj TV.)

Ⓞ DC IN 24 V (Samo KD-65/55XD9305),

Ⓞ DC IN 19.5 V (Samo KD-55XD85xx)

Ulaz mrežnog adaptera

Ostalo

Opcioni pribor

Nosač za montažu na zid: SU-WL450

(Samo KD-65/55XD9305 i KD-65/55XD85xx)

Bežični sabvufer: SWF-BR100

Aktivne 3D naočare: TDG-BT500A (Samo

KD-75XD9405 i KD-65/55XD9305)



Radna temperatura

0 °C - 40 °C

Radna vlažnost vazduha

10 % - 80 % RH (bez kondenzacije)

Napajanje, sažetak proizvoda i ostalo

Napajanje

osim za model sa isporučenim strujnim adapterom

220 V - 240 V AC, 50 Hz

samo kod modela sa spoljnim strujnim adapterom

24 V DC jednosmernog napona sa strujnim adapterom (KD-65/55XD9305)

19,5 V DC jednosmernog napona sa strujnim adapterom (KD-55XD85xx / FW-55XD85xx)

Ulazno napajanje: 220 V - 240 V AC, 50 Hz

Klasa energetske efikasnosti

KD-75XD9405: A

KD-75XD85xx / FW-75XD85xx: A+

KD-65XD9305: B

KD-65XD85xx / FW-65XD85xx: A+

KD-55XD9305: B

KD-55XD85xx / FW-55XD85xx: A

Veličina ekrana (merena dijagonalno) (približ.)

KD-75XD9405: 189,3 cm / 75 inča

KD-75XD85xx / FW-75XD85xx: 189,3 cm / 75 inča

KD-65XD9305: 163,9 cm / 65 inča

KD-65XD85xx / FW-65XD85xx: 163,9 cm / 65 inča

KD-55XD9305: 138,8 cm / 55 inča

KD-55XD85xx / FW-55XD85xx: 138,8 cm / 55 inča

Potrošnja

U režimu [Standardno]

KD-75XD9405: 202 W

KD-75XD85xx / FW-75XD85xx: 147 W

KD-65XD9305: 167 W

KD-65XD85xx / FW-65XD85xx: 119 W

KD-55XD9305: 134 W

KD-55XD85xx / FW-55XD85xx: 103 W

U režimu [Živopisna]

KD-75XD9405: 352 W

KD-75XD85xx / FW-75XD85xx: 262 W

KD-65XD9305: 225 W

KD-65XD85xx / FW-65XD85xx: 214 W

KD-55XD9305: 217 W

KD-55XD85xx / FW-55XD85xx: 157 W

Prosečna godišnja potrošnja energije*²

KD-75XD9405: 280 kWh

KD-75XD85xx / FW-75XD85xx: 204 kWh

KD-65XD9305: 232 kWh

KD-65XD85xx / FW-65XD85xx: 165 kWh

KD-55XD9305: 186 kWh

KD-55XD85xx / FW-55XD85xx: 143 kWh

Potrošnja u režimu pripravnosti*³⁺⁴

0,50 W (27 W tokom ažuriranja softvera / EPG-a)

Rezolucija ekrana

3.840 tački (horizontalno) × 2.160 linija (vertikalno)

SR

Nominalne vrednosti izlaza
USB 1/2: 5 V, $\overline{\text{---}}$, 500 mA MAKS
USB 3: 5 V, $\overline{\text{---}}$, 900 mA MAKS

Dimenzije (približ.) (š × v × d)

sa postoljem za sto

KD-75XD9405: 167,2 × 101,7 × 32,7 cm
KD-75XD85xx: 167,7 × 102,6 × 28,6 cm
KD-65XD9305: 145,8 × 89,1 × 27,5 cm
KD-65XD85xx: 145,4 × 89,4 × 27,9 cm
KD-55XD9305: 123,9 × 76,9 × 26,1 cm
KD-55XD85xx: 123,1 × 77,0 × 26,3 cm

bez postolja za sto

KD-75XD9405: 167,2 × 96,0 × 5,2 cm
KD-75XD85xx: 167,7 × 96,9 × 4,9 cm
KD-65XD9305: 145,8 × 83,9 × 3,6 cm
KD-65XD85xx: 145,4 × 84,2 × 4,4 cm
KD-55XD9305: 123,9 × 71,7 × 3,6 cm
KD-55XD85xx: 123,1 × 71,7 × 4,4 cm

Težina (približ.)

sa postoljem za sto

KD-75XD9405: 43,2 kg
KD-75XD85xx: 38,7 kg
KD-65XD9305: 32,1 kg
KD-65XD85xx: 23,9 kg
KD-55XD9305: 24,9 kg
KD-55XD85xx: 18,6 kg

bez postolja za sto

KD-75XD9405: 38,7 kg
KD-75XD85xx: 33,4 kg
KD-65XD9305: 28,9 kg
KD-65XD85xx: 20,3 kg
KD-55XD9305: 22,0 kg
KD-55XD85xx: 15,1 kg

*1 Samo za ograničeni region/zemlju/TV model.

*2 Godišnja potrošnja energije, na osnovu potrošnje struje televizora koji radi 4 sata dnevno 365 dana. Stvarna potrošnja energije će zavistiti od toga kako se televizor koristi.

*3 Navedeno napajanje u režimu pripravnosti se postiže kada TV završi neophodne unutrašnje procese.

*4 Potrošnja energije u režimu pripravnosti će se povećati kada se vaš TV poveže na mrežu.

Napomene

- Ne vadite nefunkcionalnu karticu iz TV otvora za CAM (Modul uslovnog pristupa) TV-a izuzev da biste ubacili smart karticu koja se stavlja u CAM.
- Dostupnost opcionog pribora zavisi od zemalja/regiona/TV modela/zalija.
- Dizajn i specifikacije podležu izmenama bez obaveštenja.

Napomene o funkciji Digitalna TV

- Sve funkcije povezane sa Digitalnom TV (DVB) će funkcionisati samo u zemljama ili područjima gde se emituju digitalni zemaljski signali DVB-T/DVB-T2 (MPEG-2 i H.264/MPEG-4 AVC) ili gde imate pristup kompatibilnoj kablovskoj usluzi DVB-C (MPEG-2 i H.264/MPEG-4 AVC). Molimo da potvrdite kod svog lokalnog prodavca da li možete da primete signal DVB-T/DVB-T2 gde živite ili da pitate svog dobavljača kablovske usluge da li je njihova kablovska usluga DVB-C podobna za integrisani rad sa ovim TV-om.
- Vaš dobavljač kablovske usluge može da zaračuna naknadu za svoje usluge ili da zahteva da pristanete na njegove uslove poslovanja.
- Ovaj TV je u skladu sa specifikacijama DVB-T/DVB-T2 i DVB-C, ali kompatibilnost sa budućim digitalnim zemaljski DVB-T/DVB-T2 i digitalnim kablovskim emitovanjima se ne garantuje.
- Neke funkcije Digitalne TV možda neće biti dostupne u nekim zemljama/područjima i kablovsko emitovanje DVB-C možda neće funkcionisati ispravno kod nekih dobavljača.

Informacije o zaštitnim znacima

- Izrazi HDMI i HDMI High-Definition Multimedia Interface, i HDMI Logo su zaštitni znaci ili registrovani zaštitni znaci kompanije HDMI Licensing LLC u Sjedinjenim Državama i drugim zemljama.
- Manufactured under license from Dolby Laboratories. Dolby, Dolby Audio, and the double-D symbol are trademarks of Dolby Laboratories.
- „BRAVIA” i BRAVIA su zaštitni znaci kompanije Sony Corporation.
- Gracenote, Gracenote eyeQ, Gracenote VideoID, Gracenote Video Explore, logo i logotip Gracenote, i logo „Powered by Gracenote” su registrovani zaštitni znaci ili zaštitni znaci kompanije Gracenote u SAD i/ili drugim zemljama.
- Opera® Devices SDK from Opera Software ASA. Copyright 1995-2015 Opera Software ASA. All rights reserved.

- Wi-Fi, Wi-Fi Direct, Miracast, Wi-Fi Protected Setup i logotip Wi-Fi CERTIFIED su zaštitni znaci ili registrovani zaštitni znaci kompanije Wi-Fi Alliance.
- Za DTS patente, pogledajte <http://patents.dts.com>. Proizvedeno po licenci DTS, Inc. DTS, simbol, i DTS i simbol zajedno su registrovani zaštitni znaci, a DTS Digital Surround je zaštitni znak kompanije DTS, Inc. © DTS, Inc. Sva prava zadržana.
- Designed with UEI Technology™ Under License from Universal Electronics Inc. Portions © UEI 2000 – 2014
- Bluetooth® oznaka reči i logotipi su registrovani zaštitni znaci kompanije Bluetooth SIG, Inc. i svaka upotreba takvih oznaka od strane kompanije Sony Corporation je po licenci.
- DiSEqC™ je zaštitni znak kompanije EUTELSAT. Ovaj TV podržava DiSEqC 1.0. Ovaj TV nije namenjen za upravljanje motorizovanim antenama.
- TUXERA je registrovani zaštitni znak kompanije Tuxera Inc. u SAD i drugim zemljama.
- Logotip USB-IF SuperSpeed USB Trident je registrovani zaštitni znak kompanije USB Implementers Forum, Inc. 

מידע בנוגע לסימן המסחרי

- המיונחים HDMI High-Definition ו-HDMI Multimedia Interface והסמל HDMI הם סימנים מסחריים או סימנים מסחריים רשומים של HDMI Licensing LLC בארצות הברית ובארצות אחרות.
- מיוצר ברישיון מ-Dolby Laboratories, Dolby Audio, Dolby, וסמל ה-D הכפול הם סימנים מסחריים של Dolby Laboratories.
- "BRAVIA" ו-BRAVIA הם סימנים מסחריים של Sony Corporation.
- Gracenote, Gracenote eyeQ, Gracenote Video Explore, VideoID, הסמל Gracenote Video Explore, VideoID והטקסט Gracenote והסמל "Powered by Gracenote" הם סימנים מסחריים רשומים או סימנים מסחריים של Gracenote בארצות הברית ובארצות אחרות.
- Opera® Devices SDK from Opera Software ASA. Copyright 1995-2015 Opera Software ASA. All rights reserved.
- Wi-Fi, Wi-Fi Direct, Miracast, Wi-Fi Protected Setup והלוגו Wi-Fi CERTIFIED הם סימנים מסחריים או סימנים מסחריים רשומים של Wi-Fi Alliance.
- לפטנטים של DTS, ראה <http://patents.dts.com> מיוצר ברישיון מ-DTS, Inc.
- DTS, הסמל והשילוב של DTS והסמל יחד הם סימנים מסחריים רשומים, ו-DTS Digital Surround הוא סימן מסחרי של DTS, Inc. © DTS, Inc. כל הזכויות שמורות.
- Designed with UEI Technology™ Under License from Universal Electronics Inc. Portions © UEI 2000 – 2014
- סימן המילה Bluetooth® והסמלים הם סימנים מסחריים בבעלות Bluetooth SIG, Inc. וכל שימוש בסימנים אלה על ידי Sony Corporation נעשה ברישיון. סימנים מסחריים ושמות מסחריים אחרים שייכים לבעליהם בהתאמה.
- DiSEqC™ הוא סימן מסחרי של EUTELSAT. טלוויזיה זו לא נועדה לשלוט באנטנות ממונעות.
- TUXERA הוא סימן מסחרי רשום של Tuxera Inc. בארה"ב ובארצות אחרות.
- הסמל USB-IF SuperSpeed USB Trident הוא סימן מסחרי רשום של USB Implementers Forum, Inc.

תצורת אנרגיה שנתית בממוצע²

KD-75XD9405 : 280 קילו-ואט שעה

KD-75XD85xx /

FW-75XD85xx : 204 קילו-ואט שעה

KD-65XD9305 : 232 קילו-ואט שעה

KD-65XD85xx / FW-65XD85xx : 165 קילו-ואט שעה

KD-55XD9305 : 185 קילו-ואט שעה

KD-55XD85xx / FW-55XD85xx : 143 קילו-ואט שעה

צריכת חשמל במצב המתנה^{3,4}

0.50 וואט (27) וואט במצב עדכון תוכנה/EPG)

רזולוציית מסך

3,840 נקודות (אופקי) × 2,160 שורות (אנכי)

דירוג יציאה

USB 1/2 : 5 וולט, = 500 מילי-אמפר לכל היותר

USB 3 : 5 וולט, = 900 מילי-אמפר לכל היותר

מידות (בקירוב) (ר' X ג' X ע')

עם מעמד שולחני

KD-75XD9405 : 167.2 × 101.7 × 32.7 ס"מ

KD-75XD85xx : 167.7 × 102.6 × 28.6 ס"מ

KD-65XD9305 : 145.8 × 89.1 × 27.5 ס"מ

KD-65XD85xx : 145.4 × 89.4 × 27.9 ס"מ

KD-55XD9305 : 123.9 × 76.9 × 26.1 ס"מ

KD-55XD85xx : 123.1 × 77.0 × 26.3 ס"מ

לא מעמד שולחני

KD-75XD9405 : 167.2 × 96.0 × 5.2 ס"מ

KD-75XD85xx : 167.7 × 96.9 × 4.9 ס"מ

KD-65XD9305 : 145.8 × 83.9 × 3.6 ס"מ

KD-65XD85xx : 145.4 × 84.2 × 4.4 ס"מ

KD-55XD9305 : 123.9 × 71.7 × 3.6 ס"מ

KD-55XD85xx : 123.1 × 71.7 × 4.4 ס"מ

משקל (בקירוב)

עם מעמד שולחני

KD-75XD9405 : 43.2 ק"ג

KD-75XD85xx : 38.7 ק"ג

KD-65XD9305 : 32.1 ק"ג

KD-65XD85xx : 23.9 ק"ג

KD-55XD9305 : 24.9 ק"ג

KD-55XD85xx : 18.6 ק"ג

לא מעמד שולחני

KD-75XD9405 : 38.7 ק"ג

KD-75XD85xx : 33.4 ק"ג

KD-65XD9305 : 28.9 ק"ג

KD-65XD85xx : 20.3 ק"ג

KD-55XD9305 : 22.0 ק"ג

KD-55XD85xx : 15.1 ק"ג

^{1*} מובגל לאזור/ארץ/דגם טלוויזיה מסוימים בלבד.

^{2*} צריכת אנרגיה לשנה, בהתבסס על צריכת האנרגיה של הטלוויזיה כאשר היא פועלת 4 שעות ביום 365 ימים. צריכת האנרגיה בפועל תלויה באופן השימוש בטלוויזיה.

^{3*} המתח הנקוב במצב המתנה מושג לאחר שהטלוויזיה סיימה תהליכים פנימיים הכרחיים.

^{4*} צריכת האנרגיה במצב המתנה תעלה כאשר הטלוויזיה מחוברת לרשת.

הערה

- אל תוציא את כרטיס הדמה מחרץ ה-CAM (רכיב גישה מותנית) של הטלוויזיה, מלבד כדי להכניס כרטיס חכם המוכנס ל-CAM.
- זמינות אביזרים אופציונליים תלויה בארצות/אזור/דגם טלוויזיה/מלאי.
- העיצוב והמפרטים כפופים לשינוי ללא הודעה.

הערות על פונקציות של טלוויזיה דיגיטלית

- כל הפונקציות הקשורות לטלוויזיה דיגיטלית (DVB) יפעלו רק בארצות או באזורים שבהם משודרים אותות DVB-T/DVB-T2 (MPEG-2) או ו-4 (MPEG-4 AVC/H.264). דיגיטליים יבשתיים או שיש לך גישה לשירות כבלים תואם-DVB-C (MPEG-2) ו-4 (MPEG-4 AVC/H.264). אנה אשר עם הסוכן המקומי שלך אם באפשרותך לקבל אות DVB-T/DVB-T2 במקום מגורך או שאל את ספק הכבלים שלך אם שירות הכבלים DVB-C שלו מתאים לתפעול משולב עם טלוויזיה זו.
- ייתכן שספק הכלבים שלך גובה מחיר על שירותיו, או מחייב אותך להסכים לתנאים ולתניות העסקיים שלו.
- מכשיר טלוויזיה זה תואם למפרטי DVB-T/DVB-T2, אך תאימות עם שידורי כבלים דיגיטליים יבשתיים עתידיים מסוג DVB-T/DVB-T2 ועם שידורי כבלים דיגיטליים מסוג DVB-C לא מובטחים.
- ייתכן שפונקציות מסוימות של טלוויזיה דיגיטלית לא יהיו זמינות בארצות/אזורים מסוימים וכבלים מסוג DVB-C לא יפעלו כהלכה אצל ספקים מסוימים.

משקפי תלת-ממד אקטיביים : TDG-BT500A
(KD-75XD9405, KD-65/55XD9305)



טמפרטורת פעולה
40 °C – 0 °C

לחות פעולה
RH 80% – 10% (ללא עיבוי)

חשמל, נתוני מוצר ואחרים

דרישות חשמל
למעט דגם עם מתאם מתח מצורף
220 וולט - 240 וולט AC, 50 הרץ
דגמים עם מתאם מתח מצורף בלבד
24 וולט DC עם מתאם מתח (KD-65/55XD9305)
19.5 וולט DC עם מתאם מתח (KD-55XD85xx)
FW-55XD85xx
דירוג: כניסה 220 וולט - 240 וולט AC, 50 הרץ

סיווג צריכת אנרגיה יעילה

A : KD-75XD9405
+A : KD-75XD85xx / FW-75XD85xx
B : KD-65XD9305
+A : KD-65XD85xx / FW-65XD85xx
B : KD-55XD9305
A : KD-55XD85xx / FW-55XD85xx
גודל מסך (נמדד באלכסון) (מקורב)
KD-75XD9405 : מסך 75 / 189.3 צניא
KD-75XD85xx / FW-75XD85xx : מסך 75 / 189.3 צניא
KD-65XD9305 : מסך 65 / 163.9 צניא
KD-65XD85xx / FW-65XD85xx : מסך 65 / 163.9 צניא
KD-55XD9305 : מסך 55 / 138.8 צניא
KD-55XD85xx / FW-55XD85xx : מסך 55 / 138.8 צניא

צריכת חשמל

במצב [רגיל]

KD-75XD9405 : 202 טאו
KD-75XD85xx / FW-75XD85xx : 147 טאו
KD-65XD9305 : 167 טאו
KD-65XD85xx / FW-65XD85xx : 119 טאו
KD-55XD9305 : 134 טאו
KD-55XD85xx / FW-55XD85xx : 103 טאו

במצב [תמונה עשירה]

KD-75XD9405 : 352 טאו
KD-75XD85xx / FW-75XD85xx : 262 טאו
KD-65XD9305 : 225 טאו
KD-65XD85xx / FW-65XD85xx : 214 טאו
KD-55XD9305 : 217 טאו
KD-55XD85xx / FW-55XD85xx : 157 טאו

HDMI IN 1, 2, 3, 4 (תומך ברזולוציית 4K, תואם
HDCP 2.2)

וידאו (דו-ממד):

4096 × 2160p (50, 60 הרץ), * 4096 × 2160p (50, 60 הרץ),
(24 הרץ), * 3840 × 2160p (50, 60 הרץ),
3840 × 2160p (24, 25, 30 הרץ), 1080i (30, 50, 60 הרץ),
1080p (24, 25, 30, 50, 60 הרץ), 1080i (24, 25, 30, 50, 60 הרץ),
1080p (24, 25, 30, 50, 60 הרץ), 480p, 576i, 576p, 720p/720i,
720p (50, 60 הרץ)
* 3840 × 2160p מוצג כאשר הקלט הוא 4096 × 2160p
וידאו (תלת-ממד) (בדגמים תואמי-תלת-ממד בלבד):
אריות המסגרת: 1080p (30 הרץ), 1080i (24, 25, 30, 50, 60 הרץ),
720p (30, 50, 60 הרץ), 720p/720i (24, 25, 30, 50, 60 הרץ),
1080i (24, 25, 30, 50, 60 הרץ), 1080p (24, 25, 30, 50, 60 הרץ),
1080i (24, 25, 30, 50, 60 הרץ), 720p (50, 60 הרץ)
מעל-מתחת: 1080p (30, 50, 60 הרץ), 1080i (24, 25, 30, 50, 60 הרץ),
720p (50, 60 הרץ)

שמע: PCM לינארי 5.1 ערוצים: 32, 44.1, 48, 88.2, 96, 176.4, 192 kHz, 16, 20, 24- סיביות, Dolby Digital
ו-DTS

ARC (Audio Return Channel) (HDMI IN 4 בלבד)
DIGITAL AUDIO OUT (OPTICAL)
שקע אופטי דיגיטלי (PCM לינארי דו-ערוצי, Dolby
(DTS, Digital

AUDIO OUT (מיני תקע סטראו)

אוזניות, יציאת שמע, סאב וופר

(HDD REC) *

שקע כניסת התקן USB (HDD התקן
עבור תכונת הקלטה)

יציאות USB 1 ו-2 תומכות ב-High Speed USB (USB2.0).

יציאת USB 3 תומכת ב-Super Speed USB (USB3.0).



יציאת CAM (רכיב גישה מותנית)

LAN

מתאם 100BASE-TX/10BASE-T (תלוי בסביבת
הפעולה של הרשת, מהירות החיבור עשויה להשתנות.

קצב התקשורת ואיכות התקשורת של 10BASE-
100BASE-TX/T לא מובטחים עבור טלוויזיה זו.)

DC IN 24 V (KD-65/55XD9305 בלבד),

DC IN 19.5 V (KD-55XD85xx בלבד)

אחרים

איזורים אופציונליים

מתלה קיר: SU-WL450

(KD-65/55XD9305, KD-65/55XD85xx דבלב)

סאב וופר אלחוטי: SWF-BR100

- לחצני \ominus , \oplus , CH+/- , \triangle /-/, \square , ולחצני הטלוויזיה
אינם על הטלוויזיה.
- עיין באיור להלן שמראה את מיקום הלחצנים בטלוויזיה.

KD-75XD9405, KD-65/55XD9305 בלבד

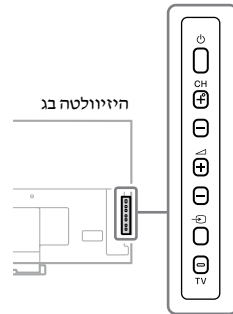

מלבד KD-75XD9405, KD-65/55XD9305

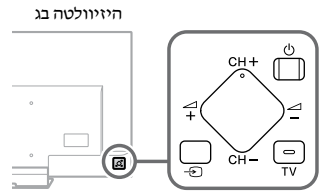

תאורת ה-LED מאירה.

- אם אינך מעוניין שתאורת ה-LED תאיר, באפשרותך לכבות אותה.
- לחץ על **HOME** (בחר [הגדרות]) ← [תאורת LED] ← [כבוי].

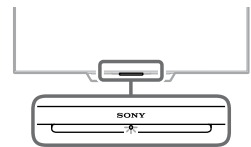

לא ניתן להתחבר לנתב אלחוטי באמצעות WPS (הגדרה אלחוטית מוגנת).

- אם נעשה שימוש באבטחת WEP, יש לבחור [פשוט] ← [Wi-Fi] ← [התחבר עם רשימת סריקה] (חיבור באמצעות רשימת סריקה). לאחר מכן, בחר את שם הרשת (SSID) שאליה ברצונך להתחבר.

שם הרשת הרצויה לא מופיע בהגדרת הרשת.

- בחר [הזנה ידנית] ולחץ על \oplus כדי להזין את שם הרשת.

מפרטים

מערכת

מערכת פנל LCD (צג גבישי נוזלי), תאורת LED אחורית
 מערכת טלוויזיה
 בכפוף לאזור/ארץ/דגם הטלוויזיה שלך
 אנלוגי: I, L, D/K, B/G
 דיגיטלי: DVB-T/DVB-C
 *DVB-T2
 לוויין: DVB-S/DVB-S2
 מערכת צבע/וידאו
 אנלוגי: PAL, SECAM, NTSC 3.58 (רק וידאו),
 דיגיטלי: NTSC 4.43 (רק וידאו)
 דיגיטלי: עיין במדריך העזרה.

כיסוי ערוצים

בכפוף לאזור/ארץ/דגם הטלוויזיה שלך
 אנלוגי: UHF/VHF/כבלים
 דיגיטלי: UHF/VHF/כבלים
 לוויין: תדר 2,150-950 IF מגה-הרץ

פלט שמע

KD-75XD85xx, KD-75XD9405
 :KD-65/55XD9305
 7.5 ואט + 7.5 ואט + 7.5 ואט
 10 ואט + 10 ואט

טכנולוגיית אלחוט

פרוטוקול IEEE802.11ac/a/b/g/n
 (ייתכן ש-IEEE802.11ac לא יהיה זמין בארצות/אזורים מסוימים).
 גרסת Bluetooth 4.1

* לא כל מכשירי הטלוויזיה כוללים טכנולוגיית DVB-T2 או DVB-S/S2 או חיבור לאנטנת לוויין.

שקעי קלט/פלט

אנטנה/כבלים
 חיבור חיצוני 75 אוהם עבור VHF/UHF
 אנטנת לוויין

מחבר נקבה IEC 169-24 F-Type 75 אוהם.
 1.0 DiSEqC LNB 13 וולט / 18 וולט וטון של 22 קילו-
 הרץ, Single Cable Distribution EN50494.

AV1

מחבר SCART בעל 21 פינים (תקן (CENELEC)
 כולל כניסת שמע/וידאו, קלט RGB ופלט שמע/וידאו
 טלוויזיה.

COMPONENT IN

YPbPr (וידאו קומפוננט): 1080p (50, 60 הרץ),
 1080i (50, 60 הרץ), 720p (50, 60 הרץ), 576i,
 480i, 480p

כניסת שמע (שקעי RCA)

AV2

כניסת וידאו (שקעי RCA משותף עם כניסת Y)

איתור תקלות

כדי שתוכנת הטלוויזיה תישאר מעודכנת, נדרש להוריד את פרטי התוכנה העדכניים דרך מערכת שידורים דיגיטליים או האינטרנט ולעדכן את התוכנה. בחר באפשרות [עדכן כעת] כדי להתחיל בעדכון התוכנה. תאורת ה-LED מהבהבת בלבד במהלך עדכון התוכנה. המסך הבא עם הכיתוב [Updating...] (מתעדכן...) יופיע כאשר מתבצע עדכון תוכנה.

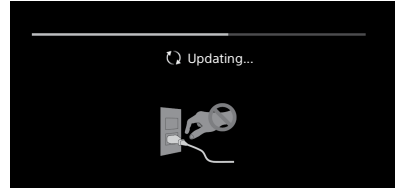

אל תנתק את כבל החשמל במהלך עדכון התוכנה. ניתוק מחשמל עלול למנוע הורדה מלאה של עדכון התוכנה וכתוצאה ייתכן שהתוכנה לא תפעל כהלכה. עדכונים תוכנה עשויים להימשך עד 30 דקות. אם אינך מעוניין לעדכן את התוכנה באופן אוטומטי, לחץ על **HOME** ובחר [עזרה] ← [עדכון תוכנת] ← [הורדת תוכנה אוטומטית] ← [כבוי].

במשך זמן מה אחרי חיבור הטלוויזיה ייתכן שלא תצליח להפעיל אותה בלחיצה על כפתור ההפעלה של השלט רחוק או של הטלוויזיה, בגלל הזמן הנדרש לאתחול המערכת. המתן כדקה ולאחר מכן לחץ שוב. אחרי לחיצה על כפתור ההפעלה של השלט רחוק או של הטלוויזיה חולף זמן מה עד שתאורת ה-LED נדלקת ועד שהשלט רחוק מתחיל לפעול.

כאשר תאורת ה-LED מהבהבת באדום, סמור את מספר הבהובים (מרווח הזמן בין סדרת הבהובים הוא שלוש שניות).

אם תאורת ה-LED מהבהבת באדום, אפס את הטלוויזיה על ידי ניתוקה מהחשמל למשך שתי דקות, לאחר מכן חבר והפעל אותה שוב. אם הבעיה נמשכת, פנה לסוכן או למרכז שירות של Sony וציין כמה פעמים תאורת ה-LED מהבהבת באדום (מרווח הזמן בין סדרת הבהובים הוא שלוש שניות). נתק מהחשמל והודע לסוכן או למרכז שירות Sony.

כאשר תאורת ה-LED לא מהבהבת, בדוק את הנקודות הבאות.

ניתן גם לעיין בפרק איתור תקלות במדריך העזרה או לערוך אבחון עצמי על ידי לחיצה על [עזרה] ← [אבחון עצמי]. אם הבעיה נמשכת, פנה לשירות תיקונים מורשה.

תקלות ופתרונות

אין תמונה (המסך חשוך) ואין צליל.

- בדוק את החיבור לאנטנה/כבלים.
- חבר את הטלוויזיה לשקע החשמל ולחץ על  בטלוויזיה או בשלט הרחוק.

אין אפשרות לצפות בתחנות מסוימות.

- בדוק את החיבור לאנטנה/כבלים.
- ייתכן שנגרם קצר בכבל הלוויין או שקיימות בעיות חיבור עם הכבלים. בדוק את החיבור לכבלים ולאחר מכן כבה את הטלוויזיה באמצעות מתג ההפעלה/כיבוי הראשי והפעל אותה שוב.
- הזנת תדר מוחץ לטווח התדרים. פנה לחברת הכבלים/לוויין.

לא נמצאו שירותי טלוויזיה בכבלים (תחנות).

- בדוק את החיבור לכבלים או הגדרות הכוונון.
- נסה לבצע [כוונון אוטומטי דיגיטלי] על ידי בחירה באפשרות [אנטנה] במקום [כבלים].

השלט הרחוק לא מתפקד.

- החלף את הסוללות.

שכחת את סיסמת [נעילת הורים].

- הזן את המספר 9999 כקוד ה-PIN. עדכן את קוד ה-PIN על ידי לחיצה על [הגדרות] ← [נעילת הורים] ← [שנה קוד PIN].

האזור סביב הטלוויזיה מתחמם.

- בעת שימוש ממושך בטלוויזיה, האזור סביבה מתחמם. ייתכן שתבחין בכך כאשר תיגע בו בידך.

הקול או הווידאו קופאים, מופיע מסך ריק או שהטלוויזיה אינה מגיבה בעת לחיצה על הלחצנים בטלוויזיה או בשלט הרחוק.

- בצע איפוס פשוט של הטלוויזיה על ידי ניתוקה מהחשמל למשך שתי דקות ולאחר מכן חבר אותה שוב.

4 חבר את מתלה הקיר (לא סופק) בעזרת הברגים (לא סופקו).

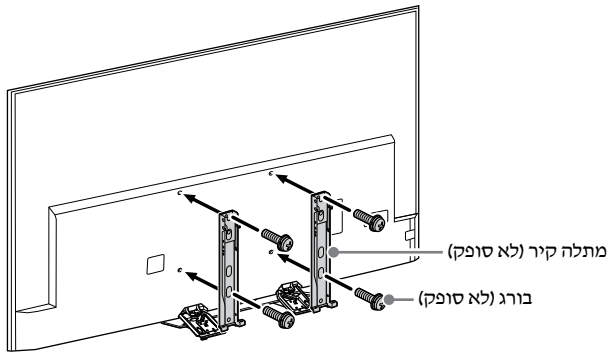

הערה

- אם נעשה שימוש במברג חשמלי, כוון את המומנט בערך 1.5 ניוטון/מטר (15 קג"כ ס"מ).

1 הסר את כיסוי המעמד.

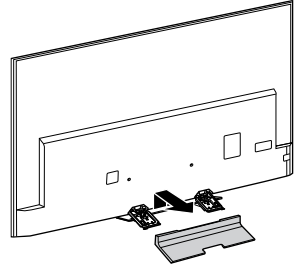

2 הסר את הברגים מהחלק האחורי של הטלוויזיה.

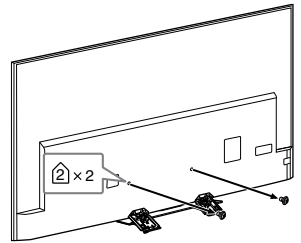

3 נתק את המעמד השולחני מהטלוויזיה.

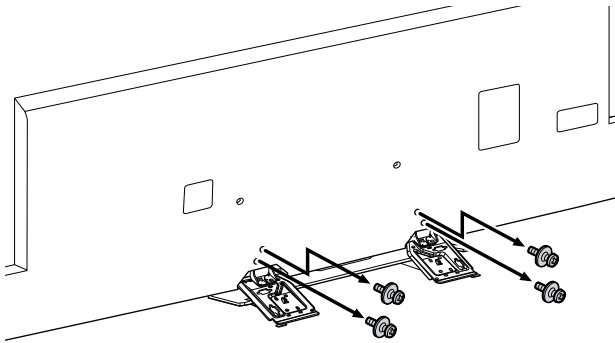

3 חבר את אביזר המתלה הקיר (סופק עם הטלויזיה) אל החלק האחורי של הטלויזיה (כדי שתהיה מקבילה לקיר).

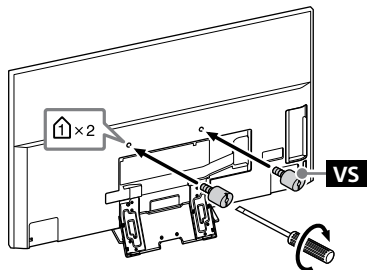

1.5 ניוטון/מטר (15 קג"כ ס"מ)

הערה

- אם נעשה שימוש במברג חשמלי, כוון את המומנט בערך 1.5 ניוטון/מטר (15 קג"כ ס"מ).
- הקפד להדק את אביזר המתלה הקיר בעת החיבור לטלויזיה. השתמש רק במברג ראש שטוח כדי להתקין את אביזר מתלה הקיר. שימוש בכלי אחר עלול לגרום להידוק יתר של אביזר מתלה הקיר ולגרם נזק לטלויזיה.

4 נתק את המעמד השולחני מהטלויזיה.

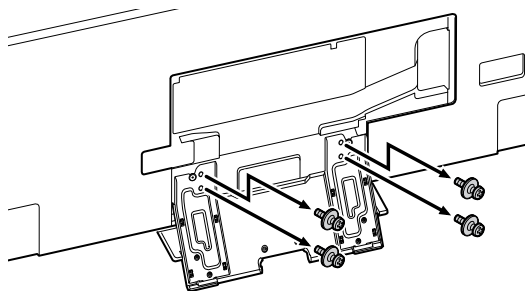

5 חבר את מתלה הקיר (לא סופק) בעזרת הברגים (לא סופקו).

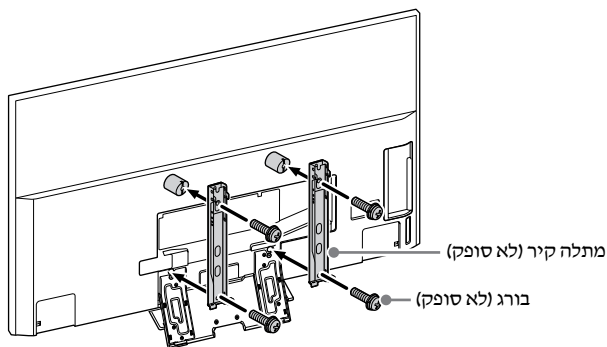

הערה

- אם נעשה שימוש במברג חשמלי, כוון את המומנט בערך 1.5 ניוטון/מטר (15 קג"כ ס"מ).

בלבד KD-75XD9405, KD-75XD85xx, FW-75XD85xx

ניתן להתקין את הטלוויזיה על מתלה קיר (לא מסופק) היישר מתוך הקופסה.
הכן את הטלוויזיה למתלה הקיר לפני חיבור הכבלים.

כדי להגן על המוצר ומסיבות בטיחות, Sony ממליצה מאוד שההתקנה של הטלוויזיה על הקיר תתבצע על-ידי גורם מוסמך. אל תנסה להתקין אותה בעצמך.

- עקוב אחר ההנחיות המסופקות עם מתלה הקיר עבור הדגם שלך. נדרשת מומחיות בהתקנת טלוויזיה זו, במיוחד לצורך קביעת חוזק הקיר שיעמוד במשקל הטלוויזיה.
- הקפד לשמור את הברגים שלא נעשה בהם שימוש ואת המעמד השולחני במקום בטוח עדי שתהיה מוכן לחבר את המעמד השולחני. יש להרחיק את הברגים מילדים קטנים.

בלבד KD-75XD9405

1 הסר את הכיסוי למעמד ואת כיסויי החיבור.

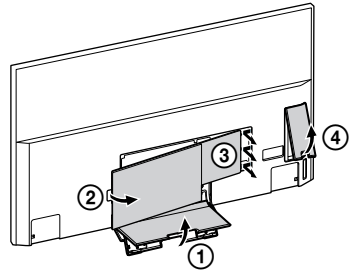

2 הסר את הברגים מהחלק האחורי של הטלוויזיה.

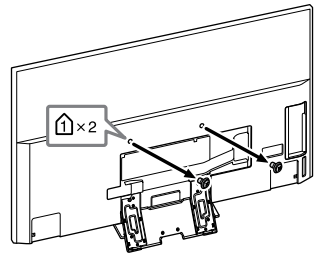

בלבד KD-65/55XD85xx, FW-65/55XD85xx

הסר את הברגים מהחלק האחורי של הטלוויזיה.

KD-55XD85xx, FW-55XD85xx

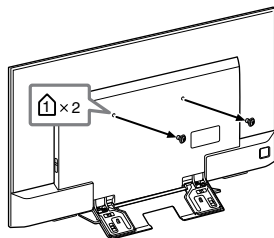

KD-65XD85xx, FW-65XD85xx

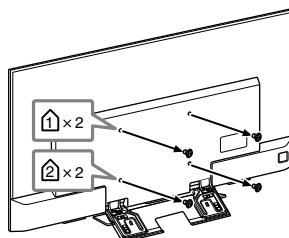

HE

1 הסר את הכיסוי למעמד ואת כיסויי החיבור.

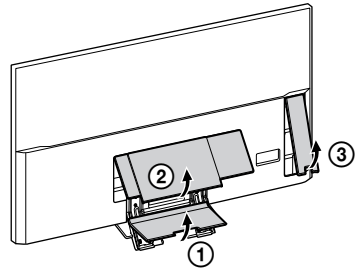

2 הסר את הברגים מהחלק האחורי של הטלוויזיה.

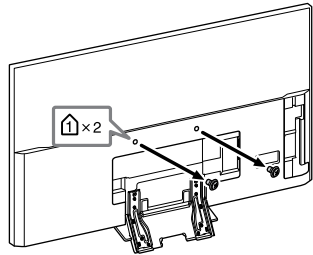

3 חבר את אביזר המתלה הקיר (סופק עם הטלוויזיה) אל החלק האחורי של הטלוויזיה (כדי שתהיה מקבילה לקיר).

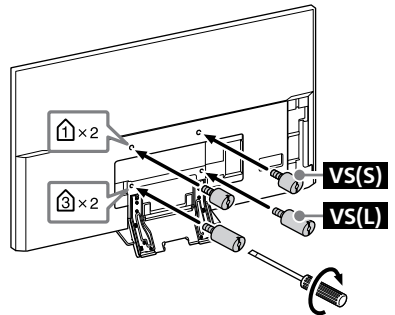

1.5 ניוטון/מטר (15 קג"כ ס"מ)

הערה

- אם נעשה שימוש במברג חשמלי, כוון את המומנט בערך 1.5 ניוטון/מטר (15 קג"כ ס"מ).
- הקפד להדק את אביזר המתלה הקיר בעת החיבור לטלוויזיה. השתמש רק במברג ראש שטוח כדי להתקין את אביזר מתלה הקיר. שימוש בכלי אחר עלול לגרום להידוק יתר של אביזר מתלה הקיר ולגרם נזק לטלוויזיה.

השימוש במתלה הקיר האופציונלי

מדריך הוראות זה של הטלוויזיה מראה רק את השלבים להכנת ההתקנה של הטלוויזיה, לפני התקנתה על הקיר.

ללקוחות:

להגנה על המוצר ומטעמי בטיחות, Sony ממליצה מאוד שהתקנת הטלוויזיה תבצע על ידי סוכנים או קבלני משנה מורשים של Sony. אל תנסה להתקין את הטלוויזיה בעצמך.

לסוכני Sony וקבלני משנה:

יש להקדיש תשומת לב מלאה לבטיחות במהלך התקנה, תחזוקה תקופתית ובדיקה של המוצר.

התקנת מוצר זה מחייבת מומחיות מספקת, במיוחד כדי לוודא שהקיר חזק מספיק לשאת את משקל הטלוויזיה. ודא שהתקנת המוצר על הקיר מתבצעת על ידי סוכנים או קבלני משנה מורשים של Sony והקדש תשומת לב מספקת לבטיחות במהלך ההתקנה. Sony אינה אחראית לנזק או לפגיעה שנגרמו כתוצאה מטיפול שלא כהלכה או מהתקנה לקויה.

השתמש במתלה קיר מסוג SU-WL450 (לא כלול) (KD-65/55XD9305, KD-65/55XD85xx, FW-65/55XD85xx) כדי להתקין את הטלוויזיה על הקיר.

בעת התקנת מתלה הקיר, עיין גם במדריך הוראות ההפעלה וההתקנה שמצורף למתלה הקיר.

הערה

- הקפד לאחסן את הברגים שהוסרו במקום בטוח, הרחק מהישג ידם של ילדים.



להוראות התקנת דגם הטלוויזיה שלך על מתלה קיר, עיין באתר הבא:
www.sony.eu/tv/wall-mount-bracket-manual

התקנת הטלוויזיה על הקיר

השימוש במתלה הקיר המצורף (KD-65/55XD9305, KD-75XD9405 בלבד)

ללקוחות

נדרשת מומחיות להתקנת מכשיר זה. הקפד להפקיד את ההתקנה בידי ספקי Sony או קבלני משנה מורשים והקפד במיוחד על בטיחות בזמן ההתקנה. Sony לא תישא בחבות לכל נזק או פגיעה שייגרמו כתוצאה מטיפול או התקנה בלתי נאותים, או התקנה של כל מוצר זולת המוצר הספציפי שצוין. הזכויות המוקנות לך בחוק (אם קיימות) לא יושפעו.

לסוכני Sony וקבלני משנה

נדרשת מומחיות להתקנת מכשיר זה. הקפד לקרוא היטב את חובר ההוראות כדי לבצע את העבודה בבטחה. Sony לא תישא בחבות לכל נזק או פגיעה שייגרמו כתוצאה מטיפול או התקנה בלתי נאותים.

הערה

- אה עמוד 3 (מידע בטיחות) ועמוד 7 (אמצעי זהירות) בנושא תושבת ההרכבה על הקיר לפני הרכבת תושבת ההרכבה על הקיר.
- לאחר חיבור חוזר של המעמד השולחני, הקפד להבריג את הברגים (שהסרת) חזרה לחורים המקוריים בגב הטלוויזיה.
- ודא שיש על הקיר מספיק מקום בשביל הטלוויזיה ושהוא יכול להחזיק משקל כבד פי ארבעה ממשקל הטלוויזיה.
- עיין בטבלה הבאה בנושא הרכבת טלוויזיה על קיר. למשקל הטלוויזיה, ראה עמוד 23-25 (מפרטים).



להוראות התקנת דגם הטלוויזיה שלך על מתלה קיר, עיין במדריך ההתקנה של התושבת להתקנה על קיר

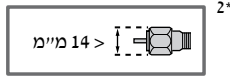
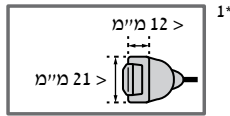

- 3* בעת חיבור ציוד מונו, חבר לשקע השמע (MONO) L.
 4* תומך אך ורק בשקע סטריאו מייני בעל שלושה פינים.
 5* מוגבל לאזור/ארץ/דגם טלוויזיה מסוימים בלבד.

1 AUDIO OUT

- כדי לשמוע את צליל הטלוויזיה דרך הציוד המחובר לחץ על **HOME**.
 בחר [הגדרות] ← [קול] ←
 [אוזניות/יציאת שמע] ולאחר מכן בחר בפריט הרצוי.

2 USB 3 SS, USB 1/2

- חיבור התקן USB גדול עלול להפריע להתקנים מחוברים אחרים הסמוכים לו.
- בעת חיבור התקן USB גדול, חבר ליציאת USB 1.

3 HDMI IN 1/2/3/4

- בעת חיבור מערכת שמע דיגיטלית שתואמת לטכנולוגיית ערוץ שמע חוזר (ARC), השתמש ב-HDMI IN 4. אחרת, יש צורך בחיבור נוסף עם יציאת DIGITAL AUDIO OUT (OPTICAL).

4 (קלט RF), (קלט לוויין)

- חיבורים יבשתיים/כבלים ולוויין. שלבי החיבור: MAIN ← אנטנה ← SUB.
 עבור שקע SUB, חבר רק כאשר אתה משתמש במצב טיונר כפול, למעט Single Cable Distribution EN50494.

5 AV 1

- חבר לכבל SCART. בעת חיבור מפענח אנלוגי, טיונר הטלוויזיה שולח אותות מעורבלים למפענח, והמפענח מבטל את הערבול של האותות לפני שידורם.

6 CAM (רכיב גישה מותנית)

- מספק גישה לשירותי טלוויזיה בתשלום. לקבלת פרטים, עיין במדריך ההוראות שהגיע עם ה-CAM.
- אל תכניס את הכרטיס החכם ישירות לתוך חריץ ה-CAM של הטלוויזיה. יש להתאימו לתוך ה-CAM שסיפק לך הסוכן המורשה.
- בארצות/אזורים מסוימים אין תמיכה ב-CAM. בדוק עם הסוכן המורשה שלך.
- הודעת CAM עשויה להופיע בעת מעבר לתוכנית דיגיטלית לאחר שימוש באינטרנט וידאו.

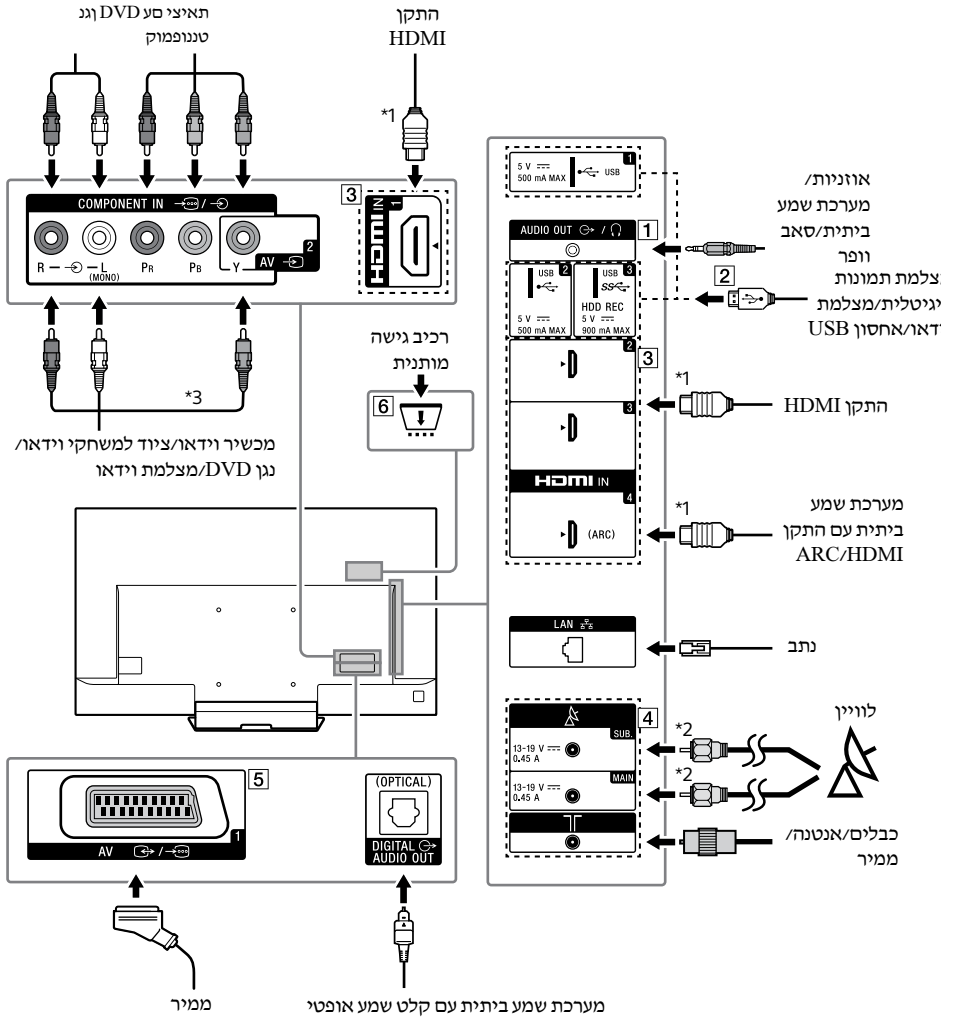

תרשים חיבור

לקבל מידע נוסף אודות חיבורים, עיין במדריך העזרה (עמוד 2).

בלבד **KD-75XD9405, KD-75XD85xx, KD-65/55XD9305**

HE

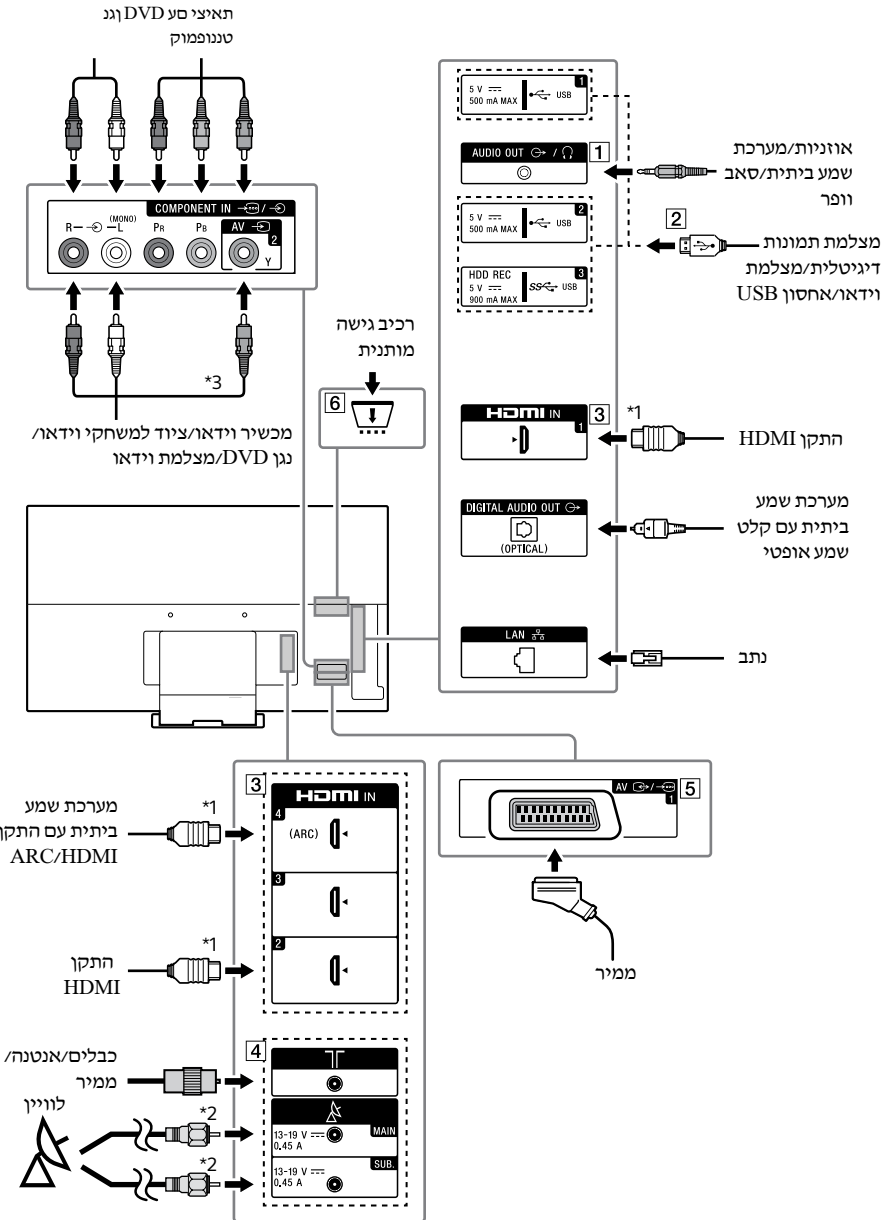

3 (הגדרת כתוביות)

הפעל או השבת כתוביות (כאשר תכונה זו זמינה).

HELP

הצג תפריט עזרה. מכאן ניתן להגיע לתפריט העזרה.

● REC

הקלט את התוכנית הנוכחית באמצעות פונקציית ההקלטה ב-USB HDD.

TITLE LIST

הצג את רשימת הכותרות.

3 Google Play

עבור לשירות המקוון "Google Play".

NETFLIX (מוגבל לאזור/ארץ/דגם טלוויזיה מסוימים בלבד)

עבור לשירות המקוון "NETFLIX".

לחצני צבעים

בצע את הפעולה התואמת באותה עת.

4 ACTION MENU

הצג רשימה של פונקציות תלויות הקשר.

TV

- עבור לערוץ טלוויזיה או קלט מיישומים אחרים.
- הפעל את הטלוויזיה כדי להציג ערוץ טלוויזיה או קלט.

GUIDE

מציג את מדריך התכניות הדיגיטלי.

BACK

חזור למסך הקודם.

HOME

הצג את תפריט הבית של הטלוויזיה.

DISCOVER

הצג את סרגל התוכן כדי לחפש תוכן.

⏮/⏪/⏩/⏭ (פריט שנבחר/הכנס)

5 -/+ (עוצמת שמע)

כוון את עוצמת השמע.

⏮ (עבור)

עבור הלוך וחזור בין שני ערוצים או מקורות קלט. הטלוויזיה עוברת לסירוגין בין הערוץ או מקור הקלט הנוכחיים לבין הערוץ או מקור הקלט האחרון שנבחר.

⏮ (השתקה)

השתק את הצליל. לחץ שוב כדי לבטל את ההשתקה.

PROG +/- (E) (E)

במצב טלוויזיה: בחר את הערוץ.

במצב טקסט: בחר את הדף הבא (E) או הקודם (E).

6 AUDIO

שנה את שפת התוכנית שבה אתה צופה כעת.

⏮/⏪/⏩/⏭/⏮/⏭/⏩/⏭

הפעל תכני מדיה בטלוויזיה ובהתקן התואם ל-BRAVIA Sync.

שימוש בשלט הרחוק

תיאור חלקי השלט הרחוק

צורת השלט הרחוק, מיקומו, זמינותו ותפקוד לחצן השלט הרחוק עשויים להשתנות בהתאם לאזור/ארץ/דגם הטלוויזיה שלך.

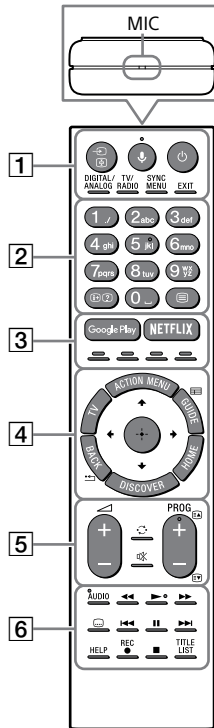

1 (בחירת קלט/עצירת טקסט)

במצב טלוויזיה: הצג ובחר את מקור הקלט.
במצב טקסט: עצור את הדף הנוכחי.

↓ (מיקרופון)

השתמש בהפעלה קולית. (למשל, חפש סוגים שונים של תוכן על ידי פקודה קולית.)

⏻ (מצב המתנה של הטלוויזיה)

הפעל או כבה את הטלוויזיה (מצב המתנה)

DIGITAL/ANALOG

עבור בין מצב דיגיטלי ואנלוגי.

TV/RADIO

עבור בין שידורי טלוויזיה ורדיו.

SYNC MENU

הצג את תפריט הסנכרון של BRAVIA.

EXIT

חזור למסך הקודם כדי לצאת מהתפריט. כאשר שירות יישום אינטראקטיבי זמין, לחץ כדי לצאת מהשירות.

2 לחצני מספרים

1/2 (מידע/חשיפת טקסט)

הצג מידע

☰ (טקסט)

הצג טקסט מידע.

בלבד KD-75XD9405, KD-65/55XD9305

מלבד KD-75XD9405, KD-65/55XD9305

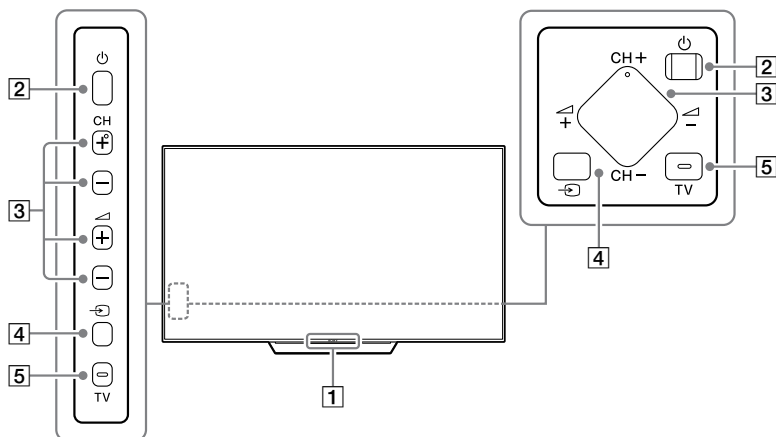

- 1* אל תציב דבר בסמוך לחיישן.
- 2* מוגבל לאזור/ארץ/דגם טלוויזיה מסוימים בלבד.

1 חיישן שלט רחוק^{1*} / חיישן תאורה^{1*} / תאורת LED / משדר סנכרון תלת-ממדי^{2*1*}
תאורת ה-LED מאירה או מהבהבת בהתאם למצב הטלוויזיה.

- לבן
- בעת הפעלת הטלוויזיה/מצב תמונה כבוי/עדכון תוכנה וכו'.
- טורקיז
- בעת חיבור אלחוטי להתקן נייד.
- סגול^{2*}
- מצב הקלטה.
- צהבהב
- הזמן מוגדר.

2 (הפעלה)

3 CH +/- (ערוץ)
 (עוצמת שמע)

4 (בחירת קלט)
הצג ובחר את מקור הקלט.

5 TV
עבור לערוץ טלוויזיה או קלט מיישומים אחרים.

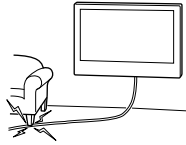

- בסיום התקנת מכשיר הטלוויזיה, אבטח ה
- אין לאפשר צביטה של כבל החשמל או הכבלים המחוברים שכן המולך הפנימי עלול להיחשף ולגרום לקצא או לנתק חשמלי.

טיפול וניקוי פני שטח המסך/המסגרת של הטלוויזיה

זכרו לנתק את כבל החשמל המחובר לטלוויזיה משקע החשמל לפני ניקויה.

- כדי למנוע פגיעה בחומר או פגיעה בציפוי המסך, שים לב להנחיות שלהלן.
- כדי להסיר אבק מפני שטח המסך/המסגרת, נגב אותם בעדינות עם מטלית רכה. אם האבק קשה להסרה, נקה אותו בעזרת מטלית רכה אשר הוטבלה קלות בתמיסת חומר ניקוי מדולל.
- לעולם אל תזיז מים או חומר ניקוי ישירות על הטלוויזיה. הם עלולים לטפטף לחלקו התחתון של המסך או על חלקיו החיצוניים ולחדור לתוך הטלוויזיה ולגרום לה נזק.



- לעולם אל תשתמש ברפידת ליטוש, חומר ניקוי אלקלי/חומצתי, אבקת ניקוי או חומר נדיף, כגון אלכוהול, בנזין, מדלל או חומר מדביר. השימוש בחומרים מסוג זה או יצירת מגע ממושך עם חומרי גומי או ויניל עלול לגרום נזק לפני שטח המסך ולחומר המסגרת.
- אין לעמת בטלוויזיה בידיים מכוסות בחומר כימי כגון קרם ידיים או קרם הגנה לשמש.
- מומלץ לשאוב מעט לעת את פתחי האוויר כדי להבטיח אוורור נאות.
- בעת כוונתן זווית הטלוויזיה, הזז אותה לאט כדי לא להזיז או להפיל את הטלוויזיה מהמעמד השולחני שלה.

ציוד אופציונלי

- הרחק ירכיבים אופציונליים או כל ציוד אחר הפולט קרינה אלקטרומגנטית מטלוויזיה זו. אחרת הדבר עלול לגרום לעיוות התמונה ו/או לצליל רועש.
- ציוד זה נבדק ונמצא שהוא עומד במגבלות שנקבעו על ידי החטיבת EMC לשימוש בכלל היגור שאורכו אינו עולה על 3 מטרים.

המלצה בנוגע לשימוש בתקע מסוג F

בלטית החוט הפנימי מחלק החיבור חייבת להיות פחות מ-1.5 מ"מ

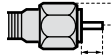

ועד 7 מ"מ לכל היותר.
ועד 1.5 מ"מ לכל היותר.
(אין המרת יחידות לתקע מסוג F)

הפעולה האלחוטית של היחידה

- אל תפעיל יחידה זו ליד ציוד רפואי (קוצב לב וכו') כיוון שהדבר עלול לגרום לתקלה בציוד הרפואי.
- למרות שיחידה זו משדרת/קולטת אותות מעורבליים, יש להיזהר מפני יריעות של מורשה של אותות אלו. אנו לא יכולים לשאת באחריות לכל בעיה שתיגרם כתוצאה מכך.

אזהרה בנוגע לטיפול בשלט רחוק

- שים לב לקוטביות הנכונה בעת הכנסת סוללות.
- אין להשתמש בסוגים שונים של סוללות ביחד או לערבב סוללות ישנות עם סוללות חדשות.
- השלך סוללות בצורה ידידותית לסביבה. ייתכן שבמקומות מסוימים הדבר מעורב בחוק. אנו צור קשר עם הרשות המקומית שלך.
- שמור על השלט הרחוק. אל תפיל אותו, אל תדרוך עליו ואל תשפוך עליו נוזל מכל סוג שהוא.
- אל תניח את השלט הרחוק ליד מקור חום, במקום החשוף לקרני שמש ישירות או בחדר לח.

מתלה קיר (דגמים עם מתלה קיר מצורף בלבד)

- אם הטלוויזיה תורכב על תושבת ההרכבה על קיר למשך זמן ארוך, צבע הקיר שמאחורי הטלוויזיה או מעליה עשוי להשתנות, או הדבקת הטפט מאחורי הטלוויזיה או מעליה עשויה להשתחרר, בהתאם לחומר הקיר.
- אם תושבת ההרכבה על קיר מוסרת לאחר ההרכבה על הקיר, יישארו חורי בריגים.
- אין להשתמש במתלה קיר במקום הנתון לרטט מכני.

אמצעי זהירות

צפייה בטלוויזיה

- צפה בטלוויזיה כאשר תאורת הסביבה היא בעוצמה בינונית כיוון שצפייה בטלוויזיה בתאורת סביבה חלשה או לאורך זמן ממושך מאמצת את עיניך.
- בעת השימוש באוזניות, כוונן את עוצמת השמע והימנע משימוש בעוצמת שמע גבוהה כדי לא לגרום נזק לשמיעה.

בדגמים תואמי-תלת-ממד (בלבד)

- אנו מסוימים עלולים לחוות אי-נוחות (לדוגמה מאמץ בעיניים, עייפות או אכילה) במהלך צפייה תמונות וידאו בתלת-ממד או במהלך שימוש במשחקי תלת-ממד. Sony ממליצה לכל הצופים לעשות הפסקות קבועות במהלך צפייה בתמונות וידאו בתלת-ממד או במהלך שימוש במשחקי תלת-ממד. אורך ההפסקות ותדירותן משתנה מאדם לאדם. אתה חייב לקבוע מה הטוב ביותר עבורך. אם אתה חש באי-נוחות, עליך להפסיק לצפות תמונות וידאו בתלת-ממד או להפסיק את המשחק במשחקי תלת-ממד עד להיעלמות אי-הנוחות, ופנה לרופא אם אתה חושב שיש צורך בכך. עליך גם לעיין גם ב: (1) מדריך ההוראות של כל התקן אשר או מדיה שבהם נעשה שימוש עם טלוויזיה זו; (2) אתר האינטרנט שלנו (www.sony.eu/support) לקבלת המידע המעודכן ביותר. הראייה של ילדים צעירים (במיוחד אלו משתתף גילג' שש) עדיין מתפתחת. התייעץ עם הרופא שלך (רופא ילדים או עיניים) לפני שתתיר לילדים צעירים לצפות בתמונות וידאו בתלת-ממד או לשחק במשחקי תלת-ממד. מוגברים צרכים להשיג על ילדים קטנים כדי לוודא שהם מפועלים בהתאם להמלצות המפרטות לעיל.
- אין להשתמש, לאחסן או להשאיר משקפי תלת-ממד או סוללה במקומות שהטמפרטורה בהם גבוהה, למשל בשמש ישירה או במכוניות הנמצאות בשמש.

מסך LCD

- למרות שמסך ה-LCD מיוצר בטכנולוגיה מדויקת במיוחד ו-99.99% או יותר מהפיקסלים הם תקינים, נקודות שחורות עשויות להופיע או נקודות בהירות של אור (אדום, כחול או ירוק) עשויות להופיע באופן קבוע על המסך. זהו נמצאין מבני של מסך ה-LCD והוא אינו מצביע על תקלה.
- אין לדחוף או לשרוט את המסך הקדמי או להניח חפצים על הטלוויזיה. ייתכן שהתמונה תעוות או שייגרם נזק למסך ה-LCD.
- אם טלוויזיה זו מפעלת במקומות קרים, עלולים להופיע כתמים בתמונה והתמונה עלולה להיות חשוכה. הדבר אינו מצביע על תקלה. תופעה זו נעלמת עם עליית הטמפרטורה.
- גללים עלולים להופיע כאשר תמונות מופיעות באופן קבוע. הם עלולים לאחר כמה רגעים.
- המסך והמסגרת מתחממים כאשר הטלוויזיה בשימוש. זו אינה תקלה.
- מסך ה-LCD מכיל כמות קטנה של גביש נוזלי. פעל בתאם לחוקים ולתקנות באורך בעת הרכבתו לאשפה.

- אל תשתמש במתלה קיר לצורך התקנת ציוד אחר מזה שאילו הוא מיועד.
- אל תעמיס על המתלה קיר משקל גדול יותר מזה של מכשיר הטלוויזיה.
- אל תישען על מכשיר הטלוויזיה ואל תיתלה ממנו.
- אל תפעיל כוח מופרז על מכשיר הטלוויזיה במהלך ניקיון או תחזוקה.

עבור סוכני Sony וקבלנים:

- ההוראות הבאות מיועדות רק לסוכני Sony ולקבלנים. קרא את הוראות הבטיחות בעיון והקדש תשומת לב מיוחדת לבטיחות במהלך התקנת, תחזוקת ובדיקת המוצר.
- בעת הזנת מכשיר הטלוויזיה או ליתית, החזק אותו משני הצדדים. אל תרים את הטלוויזיה באמצעות המוט בצורה U.

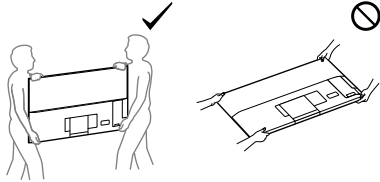
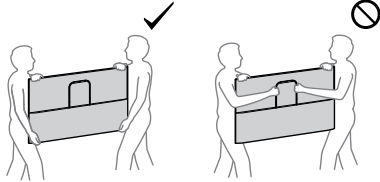

- בעת נשיאת הטלוויזיה או התקנתה, אל תניח את הטלוויזיה.

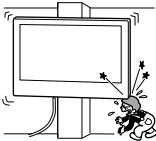
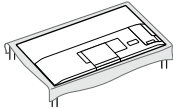

- אל תתקין את המתלה קיר על קירות שבהם הפילות או צדדיו של מכשיר הטלוויזיה בולטים מעבר למשטח הקיר.

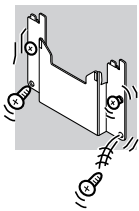

- אל תתקין את מכשיר הטלוויזיה מעל מזון או מתחתי.
- הקפד להתקין את מתלה הקיר באופן מאובטח על הקיר, תוך מילוי ההוראות במדריך ההוראות של התושבת להתקנה על הקיר המצורף. אם אחד הברגים רופף או ייפול, מתלה הקיר עלול ליפול ולגרום לפציעה או לנזק לרכוש.

- הקפד להשתמש כהלכה בברגים ובחלקי החיבור המסופקים תוך מילוי ההוראות שמופיעות במדריך ההוראות של התושבת להתקנה על הקיר המצורף. אם תשתמש בפריטים חלופיים, הטלוויזיה עלולה ליפול ולגרום לפציעה גופנית למישהו או לנזק לטלוויזיה.

- הקפד להרכיב את המתלה כהלכה, תוך ביצוע רצף ההוראות שמוסבר במדריך ההוראות של התושבת להתקנה על הקיר המצורף.
- חזק היטב את כל הברגים וודא שאף בורג אינו חסר.
- היזהר שלא לפגוע במכשיר הטלוויזיה במהלך ההתקנה.
- התקן את מכשיר הטלוויזיה על קיר אנכי וישר.

- אין להתקין את הטלוויזיה במקומות החשופים לטמפרטורה קיצונית, כגון קרני שמש ישירות, ליד רדיאטור או מפרז חום. הטלוויזיה עלולה להתחמם במקרים אלו, והמסגרת עשויה להתעוות ו/או לגרום נזק לטלוויזיה.

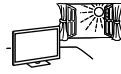

מצב:

- אין להשתמש כאשר ידיך רטובות, לאחר הסרת המסגרת או בעזרת אביזרים שאינם מומלצים על ידי היצרן. נקת את הטלוויזיה משקע החשמל ואת האנטנה במהלך סופות רעמים.
- אין להתקין את הטלוויזיה כאשר היא בולטת במקום פתוח. הדבר עלול לגרום לפציעה או לנזק מאדם או מחפץ כלשהו הפוגע בטלוויזיה.



חלקים שבזרים:

- אל תורק הפצים על הטלוויזיה. זכוכית המסך עלולה להישבר מעוצמת הפגיעה ולגרום לפציעה קשה.
- אם פני שטח הטלוויזיה נסדקו, אל תיגע בהם עד לניתוק כבל המתח. אחרת הדבר עלול לגרום להתחשמלות.

כאשר הטלוויזיה אינה בשימוש

- מטעמי בטיחות והגנה על הסביבה, אם אין משתמש בטלוויזיה למשך כמה ימים, עליך לנתק אותה מרשת החשמל.
- כיוון שהטלוויזיה אינה מנותקת מהחשמל כאשר היא רק כבויה, עליך להוציא את התקע משקע החשמל כדי לנתק את הטלוויזיה לגמרי.
- ייתכן שטלוויזיות מסוימות כוללות תכונות שמחייבות להשאיר את הטלוויזיה במצב המתנה כדי לא לפגוע בפעולה תקינה.

ילדים

- אין להאפשר לילדים לטפס על הטלוויזיה.
- הרחק אביזרים קטנים מהישג ידם של ילדים כדי שהם לא יבלעו אותם בטעות.

אם התקלות שלהלן מתרחשות...

- **נבה את הטלוויזיה** ונתק את כבל החשמל מיד אם אחת מהבעיות שלהלן מתרחשת.
- פנה לסוכן שלך או למרכז השירות של Sony ובקש מטכנאי שירות מוסמך לבדוק אותה.

כאשר:

- כבל החשמל ניזוק.
- שקע החשמל אינו מותקן כהלכה.
- הטלוויזיה נפלה, חפץ כלשהו פגע בה או משהו נורק עליה והיא ניזוקה.
- נוזל או חפץ קשיח כלשהו נפל דרך הפתחים שבמסגרת.

אודות הטמפרטורה של טלוויזיית ה-LCD

- בעת שימוש ממושך בטלוויזיית ה-LCD סביבת הפנל מתחממת. ייתכן שתבחין בכך כאשר תיגע בו בידיך.

מתלה קיר (דגמים עם מתלה קיר מצורף בלבד)

- ההוראות הבאות מציגות את הצורה הנכונה שבה יש לטפל במתלה קיר. קרא את ההוראות בעיון והתקן את המתלה קיר בצורה הנכונה.

ללקוח:

- ציית להוראות הבטיחות כדי למנוע פציעה קשה כתוצאה משריפה, התחשמלות או נפילת המוצר.
- הזמן מתקין מורשה והרחק ילדים קטנים מהאזור במהלך ההתקנה.
- הזמן מתקין מורשה לצורך פירוק הטלוויזיה והעברתה למיקום אחר.
- אל תסיר ברגים או חלקים אחרים לאחר שמכשיר הטלוויזיה הותקן.
- אל תנסה לבצע שינויים בחלקי של המתלה קיר.

אורור

- לעולם אל תכסה את פתחי האורור ואל תכניס דבר לתוך הטלוויזיה.
- השאר מרווח סביב הטלוויזיה כמתואר להלן.
- מומלץ מאוד להשתמש במתלה קיר של Sony כדי לספק אורור נאות.

מותקנת על קיר

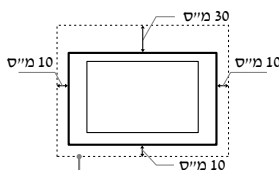

השאר לפחות מרווח זה סביב הטלוויזיה.

מותקנת עם מעמד

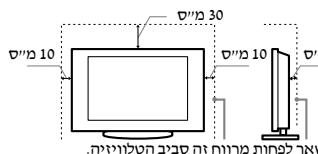

השאר לפחות מרווח זה סביב הטלוויזיה.

- כדי להבטיח אורור נאות ולמנוע הצטברות לכלוך או אבק:
 - אל תניח את הטלוויזיה גבה, אל תתקין אותה הפוך או באלכסון.
 - אל תניח את הטלוויזיה על מדף, שטיח, מיטה או ארון.
 - אל תכסה את הטלוויזיה בעזרת בד, כוון וילונות או פרטיים אחרים כוון עיתונים וכו'.
 - אל תתקין את הטלוויזיה כמתואר להלן.

האורור חסום

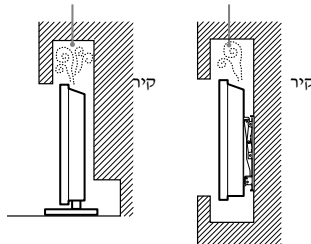

כבל החשמל

- השתמש בכבל החשמל ובשקע שלו כמפורט להלן כדי להימנע משרפה, התחשמלות או נזק ו/או פציעות:
 - השתמש רק בכבל החשמל שסופק על ידי Sony, ולא על ידי ספקים אחרים.
 - הכנס את התקע במולאו אל תוך השקע.
 - העל את הטלוויזיה בעזרת מתח 220 וולט - 240 וולט זרם חילופין בלבד.
 - בעת ניתוב הכבלים, זכור לנתק את כבל החשמל כדי לשמור על בטיחותך והיזהר שרגליך לא ייתקלו בכבלים.
 - נתק את כבל החשמל משקע החשמל לפני העבודה על הטלוויזיה או לפני הזוטה.
 - הרחק את כבל החשמל ממקורות חום.
 - נתק את כבל החשמל ונקח את התקע באופן קבוע. אם התקע מכוסה באבק ונמצא בסביבת לחות גבוהה, רמת הבידוד שלו עלולה להיפגע, והדבר עלול לגרום לשרפה.

הערה

- אין להשתמש בכבל החשמל שסופק לצורך הפעלת ציוד אחר.
- אין לנקב, לכופף או לסובב את כבל המתח. החוטים המוליכים עלולים להיחשף או להיקרע.
- אין לשנות את כבל החשמל.
- אין להניח חפצים כבדים כלהשה על כבל החשמל.
- אין למשוך את כבל החשמל בעת ניתוקו.
- אין לחבר יותר מדי מכשירים לאותו שקע חשמלי.
- אין להשתמש בשקע חשמל שאינו מותקן כהלכה.

הערה בנושא מתאם המתח (דגמים עם מתאם מתח מצורף בלבד)

הרהזא

- כדי לחקטין את הסכנה לשריפה או להתחשמלות, אל תחשוף את ההתקן לגשם או ללחות.
- כדי למנוע סכנת שריפה או התחשמלות, אל תניח על ההתקן עצמים מלאים בנוזלים כגון אנרטלים. אל תתקין את הציוד בחלל סגור כגון ארונית ספרים או יחידה סגורה דומה.
- דאג שתמיד תחשמל מותקן בסמוך לציוד והגשיה אליו קלה.
- השתמש רק במתאם המתח וכבל החשמל שסופקו.
- אל תשתמש במתאם מתח אחר. שימוש במתאם מתח אחר עלול לגרום לתקלה.
- חבר את מתאם המתח לשקע חשמל שהגשיה אליו קלה.
- אל תלפף את כבל החשמל מסביב למתאם המתח. כבל החשמל עלול להיחזק ו/או לגרום לתקלה במקלט הטלוויזיה.
- אל תניע במתאם המתח עם ידיים רטובות.
- אם אתה מבחין שמתאם המתח אינו תקין, נתק אותו מיד משקע החשמל.
- מכשיר הטלוויזיה מחובר אל רשת החשמל כל זמן שהוא מחובר לשקע החשמל, אפילו כאשר מכשיר הטלוויזיה עצמו כבוי.
- מתאם המתח מתחמם לאחר שימוש ממושך וייתכן שהוא יהיה חם למגע די.



שימוש אסור

- אין להתקין/להשתמש בטלוויזיה זו במקומות, בסביבות או במצבים הדומים לאלו המפורטים להלן, אחרת הדבר עלול לגרום לתקלה בטלוויזיה, לשרפה, להתחשמלות, לנזק ו/או לפציעות.

מקום:

- בחוף (תחת קרני שמש ישירות), בחוף הים, על סירה או כל כלי שיט אחר, בתוך רכב, במכון רפואי, במקומות לא יציבים, ליד מים, לחות או עשן.
- אם הטלוויזיה נמצאת במלתחות של חדרי רחצה ציבוריים או מעיינות חמים, הגפריית הנישאת באוויר וכו' עלולה לגרום לה נזק.



- לקבלת איכות התמונה הטובה ביותר, אל תחשוף את המסך לתאורה או לקרני שמש ישירות.
- הימנע מהזזת הטלוויזיה ממקום קר למקום חם. שינויי טמפרטורה פתאומיים עלולים לגרום להתעבות לחות. הדבר עלול לפגוע בתמונת הטלוויזיה ו/או בצבע התמונה. במקרה זה, הנח ללחות להתאדות לגמרי לפני הפעלת הטלוויזיה.

סביבה:

- אין להתקין את הטלוויזיה: במקומות שהם חמים, לחים או מאובקים במיוחד, במקומות שאליהם עלולים להיכנס חרקים, במקומות שבהם היא עלולה להיות חשופה לרעידות, ליד חפצים דליקים (נרות וכו'). אין לטפסף או להתייז נוזלים על הטלוויזיה, ואין להניח עליה חפצים מלאים בנוזלים כגון אנרטלים.
- אין להניח את הטלוויזיה בחלל לח או מאובק או חבד עם עשן שומני או אדים (ליד שולחנות בישול או מכשירי אדים). הדבר עלול לגרום לשרפה, התחשמלות או התעקמות.



KD-75/65XD85xx

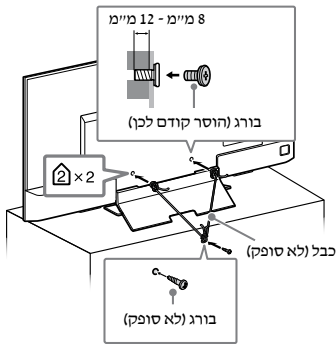
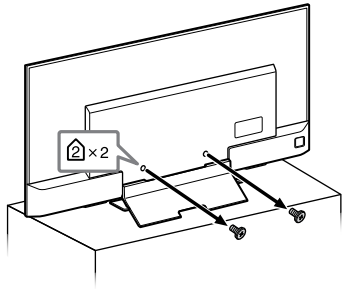

KD-55XD85xx

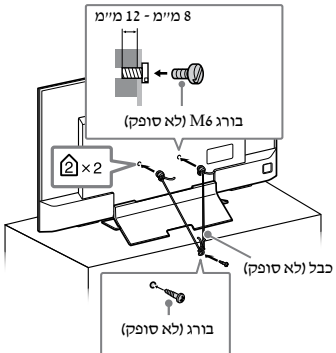

מניעת נפילה

KD-75XD9405, KD-65/55XD9305

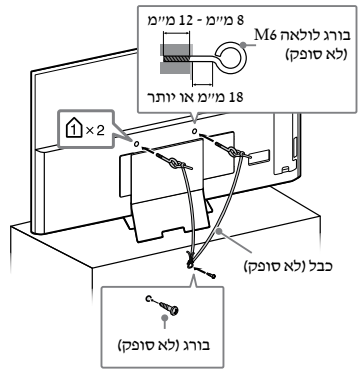
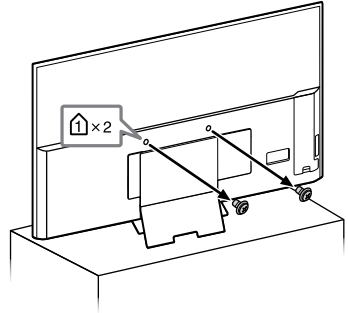

— מלבד מתלה הקיר שסופק
KD-75XD9405, KD-65/55XD9305 בלבד

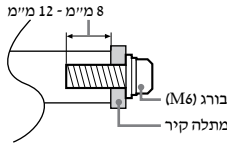

מלבד KD-75XD9405, KD-65/55XD9305

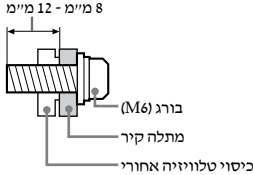

הובלה

- לפני הובלת הטלוויזיה, נתק את כל כבלים.
- יש צורך בשניים או שלושה אנשים כדי להוביל טלוויזיה גדולה.
- בחובלה יזיגית של הטלוויזיה, החזק אותה כמו באיור להלן. אל תפעיל לחץ על פנל ה-LCD ועל המסגרת שסביב המסך.

KD-75XD9405, KD-65/55XD9305 בלבד

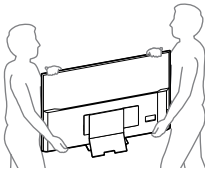

מלבד KD-75XD9405, KD-65/55XD9305

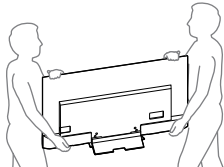

- בעת הובלת הטלוויזיה, אל תטלטל אותה ואל תחשוף אותה לרעידות חזקות.
- בעת הובלת הטלוויזיה לצורך תיקון או בעת מעבר דירה, ארוז אותה בעזרת אריזתה המקורית וחומר האריזה.

אזהרה

- אין לחשוף את הסוללות לחום גבוה כגון אור שמש, אש וכדומה. עלולם אל תציב מכשיר טלוויזיה במקום בלתי יציב. מכשיר טלוויזיה עלול ליפול, ולגרום לפציעות גוף חמורות או למוות. ניתן למנוע פציעות רבות, במיוחד בילדים על ידי נקיטת אמצעי זהירות פשוטים כגון: — שימוש בשידות או מעגדים המומלצים על ידי יצרן מכשיר הטלוויזיה. — שימוש רק ברהיטים שיכולים לתמוך באופן בטוחותי במכשיר הטלוויזיה.
- הקפדה על כך שמכשיר הטלוויזיה לא יבלוט אל מעבר לקצה הרהיט התומך.
- לא להציב את מכשיר הטלוויזיה על רהיטים גבוהים (לדוגמה ארונות או מדפי ספרים) מבלי לעגן גם את מכשיר הטלוויזיה וגם את הרהיט לאמצעי תמיכה מתאים.
- לא להציב את מכשיר הטלוויזיה על בד או חומרים אחרים שיחצצו בין מכשיר הטלוויזיה לרהיט התומך.
- חינוך והסברה לילדים על הסכנות הכרוכות בטיפוס על רהיטים כדי להגיע אל מכשיר הטלוויזיה או אל הפקדים.
- אם אתם שומרים ומעבירים למקום אחר את מכשיר הטלוויזיה הנוכחי שלכם, יש להקפיד על ליישום ההמלצות האלו גם במיקום החדש שלו.

התקנה/הגדרה

התקן והשתמש בטלוויזיה בהתאם להוראות שלהלן כדי להימנע משרפה, התחשמלות או נזק ו/או פציעות.

התקנה

- יש להתקין את הטלוויזיה ליד שקע חשמל נגיש.
- הצב את הטלוויזיה על משטח יציב ומאוזן כדי למנוע נפילה שתגרום לפגיעה גופנית או נזק לרכוש.
- התקן את הטלוויזיה במקום שלא ניתן למשוך, לדחוף או להפיל אותה.
- התקנה על הקיר תתבצע רק על ידי איש שירות מוסמך.
- מטעמי בטיחות, מומלץ מאוד להשתמש באינרטי Sony, כולל: — סופק עם מתלה קיר (KD-75XD9405, KD-65/55XD9305) — מתלה קיר SU-WL450 (KD-65/55XD9305) — מתלה קיר FW-65/55XD85xx (KD-65/55XD85xx)
- הקפד להשתמש בברגים שסופקו עם מתלה הקיר בעת חיבור מתלה הקיר אל הטלוויזיה. הברגים המסופקים מתוכננים כמוצג באיור בעת מדידה ממשטח ההצמדה של מתלה הקיר.
- קוטר הברגים ואורכם משתנה בהתאם לדגם מתלה הקיר. השימוש בברגים השונים מאלו שסופקו עלול לגרום נזק פנימי לטלוויזיה או עלול לגרום לה ליפול וכו'.

— סופק עם מתלה קיר
בלבד KD-75XD9405

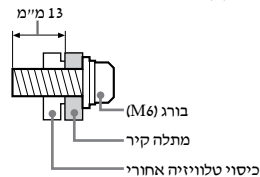

בלבד KD-65/55XD9305

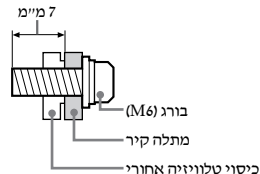

הקדמה

תודה לך על שבחירת במוצר Sony זה.
לפני הפעלת הטלוויזיה, אנא קרא מדריך זה בעיון ושומר אותו כדי שתוכל לעיין בו בעתיד.

הערות

- לפני הפעלת הטלוויזיה, קרא את הסעיף "מידע בטיחות" (עמוד 3).
- התמונות והאיוורים המופיעים במדריך ההגדרה ובמדריך זה הם לצורכי עיון בלבד וייתכן שיהיו שונים ממראה המוצר הממשי.
- ה-"X" המופיע בשם הדגם תואם לספרה המתייחסת לעיצוב, לצבע או למערכת הטלוויזיה.

מיקום מדריך ההגדרה

מדריך ההגדרה נמצא מעל הכרית בתוך הקרטון של הטלוויזיה.

מדריך

מדריך העזרה מסביר כיצד להשתמש בתכונות הטלוויזיה. כדי להציג את מדריך העזרה בטלוויזיה, לחץ על **HELP** בשלט הרחוק ובחר [מדריך].

מיקום תווית הזיהוי

תוויות הכוללות את מספר דגם הטלוויזיה, תאריך הייצור (שנה/חודש) ואת דירוג אספקת המתח נמצאות בחלק האחורי של הטלוויזיה או האריזה.

עבור דגמים עם מתאם מתח מצורף:
תוויות עם מספר הדגם והמספר הסידורי של מתאם המתח נמצאות בתחתית מתאם המתח.

אזהרה



כדי למנוע פריצת שריפה,
הרחק נרות או אש גלויה
ממוצר זה בכל עת.

הודעה חשובה

הודעה עבור אות אלחוטי

חברת Sony Corporation מצהירה בזאת שיחידה זו עומדת בדרישות החיוניות ותנאים רלוונטיים אחרים של ההנחיה 1999/5/EC. לקבלת פרטים, אנא בקר בכתובת שלהלן:
<http://www.compliance.sony.de/>

הודעה ללקוחות: המידע שלהלן מתייחס רק לציד הנמכר במדינות שבהן תקפות הנחיות EU.

ניתן להפעיל את המערכת האלחוטית של הטלוויזיה בארצות הבאות:
AT, BE, HR, CY, CZ, DK, EE, FI, FR, DE, GR, HU, IE, IT, LV, LT, LU, MT, NL, PL, PT, SK, SI, ES, SE, GB, IS, LI, NO, CH, BG, RO, TR, AL, BA, MK, MD, RS, ME קוסובו
ניתן להפעיל ציוד זה במדינות אחרות שאינן שייכות לאיחוד האירופי.

2. הודעה חשובה
3. מידע בטיחות.
7. אמצעי זהירות.
8. חלקים ובקורות
8. בקורות ומחוננים
9. שימוש בשלט הרחוק.
9. תיאור חלקי השלט הרחוק.
11. תרשים חיבור
14. התקנת הטלוויזיה על הקיר
- השימוש במתלה הקיר המצורף
(KD-65/55XD9305, KD-75XD9405)
14. (בלבד) KD-75XD9405
15. השימוש במתלה הקיר האופציונלי
KD-75XD9405, KD-75XD85xx,
18. FW-75XD85xx בלבד
22. איתור תקלות.
22. תקלות ופתרונות
23. מפרטים



4K

Actual resolution:
3840 x 2160 pixels.

Help

Help Guide

Spikker
Palīdzības ceļvedis
Žinynas
Vodnik za pomoč
Vodič za pomoč
Vodič za pomoč

מדריך

Kasulikku teavet Sony toodete kohta
Noderīga informācija par Sony produktiem
Naudingai informācijai apie „Sony” gaminius
Uporabne informacije o izdelkih Sony

www.sony.eu/support

Korisne informacije o Sonyjevim proizvodima
Sony өнімдерінің пайдалы ақпараттары
Za korisne informacije o proizvodima kompanije Sony

לקבלת מידע שימושי נוסף אודות מוצרי Sony

