

SONY[®]

Sound Bar

HT-ST9

AVISO

Não instale o aparelho num espaço exíguo, como uma estante ou um armário embutido.

Para reduzir o risco de incêndio, não tape a abertura de ventilação do aparelho com jornais, toalhas de mesa, cortinas, etc. Também não deve expor o aparelho a chamas (por exemplo, velas acesas).

Para reduzir o risco de incêndio ou choque elétrico, não exponha o aparelho a pingos ou salpicos e não coloque objetos com líquidos, como jarras, em cima do aparelho.

A unidade continua ligada à corrente elétrica enquanto não a desligar da tomada de CA, mesmo que desligue a unidade.

Uma vez que a ficha é utilizada para desligar a unidade da corrente elétrica, ligue a unidade a uma tomada de CA de fácil acesso. Se notar alguma anomalia no aparelho, desligue imediatamente a ficha da tomada de CA.

Não exponha as pilhas ou aparelhos com pilhas instaladas a calor excessivo, como luz solar direta e fogo.

Apenas para utilização em interiores.

Cabos recomendados

Têm de ser utilizados cabos e conectores adequadamente blindados e ligados à terra para ligação aos computadores anfitriões e/ou periféricos.

Para os clientes na Europa

Aviso para os clientes: As informações seguintes aplicam-se apenas a equipamento comercializado em países onde sejam aplicadas as diretivas da UE.

Este produto foi fabricado por ou em nome da Sony Corporation, 1-7-1 Konan Minato-ku Tokyo, 108-0075 Japão. Quaisquer consultas relacionadas com a conformidade do produto baseada na legislação da União Europeia deverão ser dirigidas ao representante autorizado, Sony Deutschland GmbH, Hedelfinger Strasse 61, 70327 Stuttgart, Alemanha. Para qualquer assunto relacionado com assistência técnica ou garantia, contacte as moradas indicadas nos documentos sobre assistência técnica ou garantia.



Pelo presente documento, a Sony Corp. declara que este equipamento está em conformidade com os requisitos essenciais e outras disposições relevantes da Diretiva 1999/5/CE.

Para mais informações, acesse ao seguinte URL:
<http://www.compliance.sony.de/>

Este produto destina-se a utilização nos países seguintes.

AT, BE, BG, HR, CY, CZ, DK, EE, FI, FR, DE, GR, HU, IS, IE, IT, LV, LI, LT, LU, MT, NL, NO, PL, PT, RO, SK, SI, ES, SE, CH, GB, AL, BA, MK, MD, RS, ME, Kosovo

A banda 5150-5350 MHz destina-se unicamente ao funcionamento em espaços interiores.

Este equipamento foi testado e está em conformidade com os limites definidos no regulamento CEM, utilizando um cabo de ligação de comprimento inferior a 3 metros.



Eliminação de equipamentos elétricos e eletrônicos no final da sua vida útil (aplicável na União Europeia e noutros países europeus com sistemas de recolha seletiva de resíduos)

Este símbolo, colocado no produto ou na sua embalagem, indica que este produto não deve ser tratado como resíduo urbano indiferenciado. Em vez disso, deve ser colocado num ponto de recolha

destinado à reciclagem de equipamentos elétricos e eletrónicos. Ao garantir que este produto é eliminado de forma correta, ajudará a prevenir potenciais consequências negativas para o meio ambiente e para a saúde humana, que de outra forma poderiam ser causadas pela eliminação inadequada deste produto. A reciclagem dos materiais contribuirá para a conservação dos recursos naturais. Para obter informações mais detalhadas sobre a reciclagem deste produto, contacte o município onde reside, os serviços de recolha de resíduos da sua área ou a loja onde adquiriu o produto.

Apenas para a Europa



Pb

Eliminação de pilhas usadas (aplicável na União Europeia e noutros países europeus com sistemas de recolha seletiva de resíduos)

Este símbolo, colocado na pilha ou na sua embalagem, indica que a pilha fornecida com este produto não deve ser tratada como resíduo urbano indiferenciado.

Em determinadas pilhas, este símbolo pode ser utilizado em combinação com um símbolo químico. Os símbolos químicos do mercúrio (Hg) ou chumbo (Pb) são adicionados se a pilha contiver mais de 0,0005 % de mercúrio ou 0,004 % de chumbo.

Ao garantir que estas pilhas são eliminadas de forma correta, ajudará a prevenir potenciais consequências negativas para o meio ambiente e para a saúde humana, que de outra forma poderiam ser causadas pela eliminação inadequada das pilhas. A reciclagem dos materiais contribuirá para a conservação dos recursos naturais.

Se, por motivos de segurança, desempenho ou integridade dos dados, os produtos necessitarem de uma ligação permanente a uma pilha integrada, esta só deve ser substituída por profissionais qualificados. Para garantir o tratamento adequado da pilha após o final da vida útil do produto, coloque-o num ponto de recolha destinado à reciclagem de equipamentos elétricos e eletrónicos.

Relativamente a todas as outras pilhas, consulte a secção sobre a remoção segura das pilhas do produto. Deposite a pilha num ponto de recolha destinado à reciclagem de pilhas e baterias usadas. Para obter informações mais detalhadas sobre a reciclagem deste produto ou das pilhas, contacte o município onde reside, os serviços de recolha de resíduos da sua área ou a loja onde adquiriu o produto.

Acerca destas Instruções de Funcionamento

- As informações contidas nestas Instruções de Funcionamento descrevem os controlos do telecomando. Também pode utilizar os controlos do Sound Bar se estes tiverem o mesmo nome ou nomes semelhantes aos do telecomando.
- Algumas ilustrações são apresentadas como desenhos concetuais e podem ser diferentes dos produtos reais.
- Os itens apresentados no ecrã do televisor podem ser diferentes dependendo da área.
- A programação predefinida aparece sublinhada.
- O texto entre parênteses ([--]) aparece no ecrã do televisor e o texto entre aspas aparece no visor do painel frontal.

Índice

Ligar ➔ Guia de Início (documento separado)

Acerca destas Instruções de Funcionamento 4

Escuta/Visualização

Ouvir som a partir de um televisor, leitor de Blu-ray Disc™,
caixa de televisão por cabo ou satélite, etc.7

Reproduzir música/fotografias a partir de um
dispositivo USB 8

Ouvir música a partir de um dispositivo BLUETOOTH 8

Reproduzir música/fotografias a partir de outros
dispositivos através da função de rede 8

Ajuste do som

Desfrutar de efeitos sonoros
(Modo de estádio, etc.) 9

Utilizar a função DSEE HX (reproduzir ficheiros codec de
áudio com qualidade de som natural)10

Funções BLUETOOTH

Ouvir música a partir de um dispositivo BLUETOOTH11

Ouvir som transmitindo para um recetor compatível com
BLUETOOTH 13

Funções de rede

Ligar a uma rede com fios15

Ligar a uma rede sem fios16

Reproduzir ficheiros de música/fotografias numa rede
doméstica16

Visualizar o ecrã do dispositivo móvel num televisor
(Screen mirroring)18

Desfrutar de diversos serviços online
(Music Services)18

Ver conteúdo 4K protegido por direitos de autor

Ligar um televisor 4K 20

Ligar dispositivos 4K21

Definições e ajustes

Utilizar o visor de configuração 22

Utilizar o menu de opções 28

Outras funções

Controlar o sistema utilizando um smartphone
ou tablet (SongPal) 30

Utilizar a função Controlo for HDMI para "BRAVIA" Sync31

Desativar os botões do Sound Bar (bloqueio infantil) 33

Poupar energia no modo standby 33

Ativa a função do repetidor IV (quando não é possível
controlar o televisor) 33

Definição adicional para o sistema sem fios
(subwoofer) 34

Modificar o ângulo do Sound Bar 36

Montar o Sound Bar numa parede 36

Montar a grelha37

continua

Informações adicionais

Precauções	38
Resolução de problemas	41
Guia de peças e controlos	46
Tipos de ficheiro que podem ser reproduzidos	49
Formatos de áudio suportados	50
Características técnicas	50
Comunicação BLUETOOTH	53
Índice remissivo	54
CONTRATO DE LICENÇA DO UTILIZADOR FINAL	56

Ouvir som a partir de um televisor, leitor de Blu-ray Disc™, caixa de televisão por cabo ou satélite, etc.

1 Prima HOME.

O menu inicial é apresentado no ecrã do televisor.

2 Prima $\uparrow/\downarrow/\leftarrow/\rightarrow$ para seleccionar a entrada pretendida e, em seguida, prima \oplus .

Também pode utilizar INPUT no telecomando.

[TV]

"TV"

Dispositivo (televisor, etc.) que está ligado à tomada do televisor (DIGITAL IN (TV)) ou televisor compatível com a tecnologia Audio Return Channel e ligado à tomada HDMI OUT (ARC)

[HDMI1]/[HDMI2]/[HDMI3]

"HDMI 1"/"HDMI 2"/"HDMI 3"

Dispositivo que está ligado a HDMI IN 1, HDMI IN 2 ou HDMI IN 3

[Bluetooth Audio]

"BT"

Dispositivo BLUETOOTH que suporta A2DP

[Analog]

"Analog"

Dispositivo que está ligado às tomadas ANALOG IN

[USB]

"USB"

Dispositivo USB que está ligado à porta \downarrow (USB)

[Screen mirroring]

"SCR M"

Dispositivo compatível com a sincronização de ecrã

[Home Network]

"H.Net"

Conteúdo armazenado num servidor

[Music Services]

"M.Serv"

Conteúdo de serviços de música disponibilizados na Internet

Sugestão

Também pode premir PAIRING e MIRRORING no telecomando para seleccionar [Bluetooth Audio] e [Screen mirroring], respetivamente.

Reproduzir música/fotografias a partir de um dispositivo USB

Pode reproduzir ficheiros de música/fotografias armazenados num dispositivo USB ligado.

Para saber os tipos de ficheiro que podem ser reproduzidos, consulte “Tipos de ficheiro que podem ser reproduzidos” (página 49).

1 Ligue o dispositivo USB à porta (USB).

Consulte as instruções de funcionamento do dispositivo USB antes de o ligar.

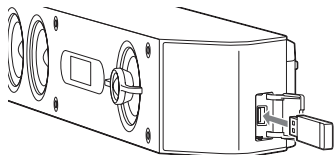

2 Prima HOME.

O menu inicial é apresentado no ecrã do televisor.

3 Prima /// para selecionar [USB] e, em seguida, prima .

4 Prima / para selecionar [Music] ou [Photo].

5 Seleccione o conteúdo pretendido utilizando /// e .

Nota

Não remova o dispositivo USB durante o funcionamento. Para evitar danificar os dados ou o dispositivo USB, desligue o sistema antes de ligar ou remover o dispositivo USB.

Ouvir música a partir de um dispositivo BLUETOOTH

Consulte “Funções BLUETOOTH” (página 11).

Reproduzir música/fotografias a partir de outros dispositivos através da função de rede

Consulte “Funções de rede” (página 15).

Desfrutar de efeitos sonoros (Modo de estádio, etc.)

Pode facilmente desfrutar de campos sonoros pré-programados, personalizados para os diferentes tipos de fonte de som.

Selecionar o campo de som

Prima SOUND FIELD repetidamente durante a reprodução.

[ClearAudio+]

A definição de som adequada é selecionada automaticamente para a fonte de som.

[Movie]

Os efeitos sonoros são otimizados para a visualização de filmes.

[Music]

Os efeitos sonoros são otimizados para a visualização de música.

[Game Studio]

Os efeitos sonoros são otimizados para jogar jogos.

[Music Arena]

Os efeitos sonoros permitem-lhe desfrutar de concertos de música ao vivo com toda a emoção proporcionada pela tecnologia Audio DSP exclusiva da Sony.

[Standard]

Os efeitos sonoros são otimizados para a fonte individual.

Sugestão

Também pode premir CLEARAUDIO+ para selecionar [ClearAudio+].

Para selecionar o campo de som no menu de opções

- 1 Prima **OPTIONS** e **↕/↕** para selecionar [Sound Field] e, em seguida, prima **⊕**.
- 2 Prima **↕/↕** para selecionar o campo de som pretendido e, em seguida, prima **⊕**.

Selecionar o campo de som avançado

Para selecionar o modo de estádio

Os efeitos sonoros são produzidos para lhe dar a sensação de que está no verdadeiro estádio durante a transmissão de jogos ao vivo.

Prima FOOTBALL repetidamente durante a transmissão de um jogo de futebol.

- [Narration On]: Cria uma sensação envolvente de presença num estádio de futebol ao realçar o apoio do público.
- [Narration Off]: Cria uma sensação mais envolvente de presença num estádio de futebol ao minimizar o nível de volume da narração, além de realçar o apoio do público.
- [Off]: O modo de estádio é desativado.

Notas

- Recomendamos que seleccione o modo de futebol durante a transmissão de um jogo de futebol.
- Se o som do conteúdo parecer pouco natural quando [Narration Off] está selecionado, deve utilizar [Narration On].
- O modo de futebol é definido automaticamente como [Off] quando executa uma das ações seguintes.
 - Desligar o sistema.
 - Premir qualquer um dos botões dos campos de som (página 48).
- Esta função não suporta som mono.
- Se a entrada de sinal áudio estéreo for detetada, o up-mixer propriedade da Sony é ativado consoante o campo de som selecionado.

Sugestões

- Também pode selecionar [Football] no menu de opções (página 28).
- Se estiver disponível uma sequência de áudio de 5.1 canais, recomendamos que a seleccione no televisor ou na caixa de televisão por cabo ou satélite.

Para seleccionar o modo noturno

O som é emitido a um volume baixo com o mínimo de perda de fidelidade e com nitidez do diálogo.

Prima NIGHT repetidamente.

- [On]: Ativa a função de modo noturno.
- [Off]: Desativa a função de modo noturno.

Sugestão

Também pode seleccionar [Night] no menu de opções (página 28).

Para seleccionar o modo de voz

Isto ajuda a tornar os diálogos mais nítidos.

Prima VOICE repetidamente.

- [Type 1]: Standard
- [Type 2]: A gama de diálogos é melhorada.
- [Type 3]: A gama de diálogos é melhorada e as partes da gama mais difíceis de compreender por idosos são reforçadas.

Sugestão

Também pode seleccionar [Voice] no menu de opções (página 28).

Utilizar a função DSEE HX (reproduzir ficheiros codec de áudio com qualidade de som natural)

A função DSEE HX efetua o upscale das fontes de som existentes para uma qualidade de som quase de alta resolução e dá-lhe a sensação de que está realmente presente no estúdio de gravação ou no concerto.

Esta função só está disponível quando [Music] for seleccionado como o campo de som.

Notas

- Apenas a característica de restauro de som com precisão da função DSEE HX será aplicada às fontes de áudio PCM com compressão sem perdas. A função DSEE HX não funciona para ficheiros com o formato DSD (DSDIFF, DSF). O ficheiro é expandido para um equivalente máximo de 96 kHz/24 bits.
- Esta função funciona com sinais de entrada digital de 2 canais de 44,1 kHz ou 48 kHz.
- Esta função não funciona quando [Analog] está seleccionado.
- Esta função não funciona quando [Transmitter] em [Bluetooth Mode] está seleccionado. (página 24).

1 Prima HOME.

O menu inicial é apresentado no ecrã do televisor.

2 Selecione [Setup] - [Audio Settings] no menu inicial.

3 Selecione [DSEE HX].

4 Selecione [On].

Ouvir música a partir de um dispositivo BLUETOOTH

Emparelhar este sistema com um dispositivo BLUETOOTH

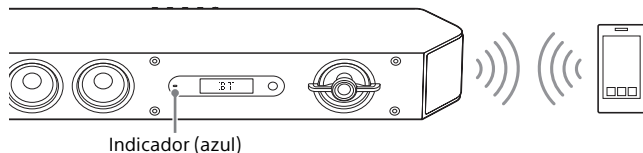

Para emparelhar o sistema com o dispositivo (emparelhamento)

- 1** Prima **PAIRING**.
O indicador (azul) do Sound Bar pisca rapidamente durante o emparelhamento BLUETOOTH.
- 2** Ative a função **BLUETOOTH** e, em seguida, selecione “HT-ST9” depois de procurar por este nome de modelo no dispositivo BLUETOOTH.
Se lhe for pedida uma chave de acesso, introduza “0000”.
- 3** Certifique-se de que o indicador (azul) do Sound Bar se acende. (Isto indica que foi estabelecida uma ligação.)

Para cancelar a operação de emparelhamento

Prima o botão **HOME** ou **INPUT**.

Sugestão

Após estabelecer a ligação BLUETOOTH, será apresentada uma indicação a recomendar que aplicação transferir, consoante o dispositivo que tiver ligado.

Se seguir as instruções apresentadas, poderá transferir uma aplicação chamada “SongPal”, que lhe permitirá controlar este sistema.

Consulte “Controlar o sistema utilizando um smartphone ou tablet (SongPal)” (página 30) para obter detalhes sobre a aplicação “SongPal.”

Para ouvir som a partir do dispositivo emparelhado

- 1** Prima **HOME**.
O menu inicial é apresentado no ecrã do televisor.
- 2** Selecione **[Bluetooth Audio]**.
O indicador (azul) do Sound Bar pisca rapidamente enquanto tenta o emparelhamento BLUETOOTH.
- 3** No dispositivo BLUETOOTH, selecione “HT-ST9.”
- 4** Certifique-se de que o indicador (azul) do Sound Bar se acende. (Isto indica que foi estabelecida uma ligação.)
- 5** Inicie a reprodução de áudio através do software de música do dispositivo BLUETOOTH ligado.

Nota

Após o sistema e o dispositivo BLUETOOTH serem ligados, pode controlar a reprodução premindo **▶**, **||**, **■**, **◀/▶** e **◀◀/▶▶**.

Ligar a um dispositivo BLUETOOTH através da função com um só toque (NFC)

Se manter um dispositivo BLUETOOTH compatível com NFC perto da marca N do Sound Bar, o sistema e o dispositivo BLUETOOTH irão emparelhar e efetuar uma ligação BLUETOOTH automaticamente.

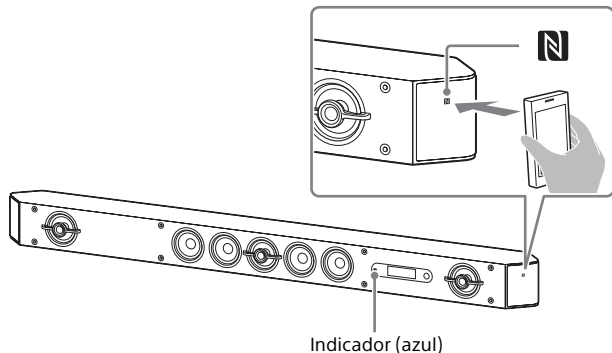

Dispositivos compatíveis

Smartphones, tablets e leitores de música com a função NFC incorporada (SO: Android™ 2.3.3 ou posterior, excluindo Android 3.x)

Notas

- Consoante o seu dispositivo, poderá ter de efetuar as seguintes ações no seu dispositivo remoto antecipadamente.
 - Ativar a função NFC.
 - Transferir a aplicação “NFC Easy Connect” a partir da Google Play™ e iniciar a aplicação. (A aplicação poderá não estar disponível em alguns países/regiões.) Para mais informações, consulte as instruções de funcionamento do dispositivo.
- Esta função não funciona com recetores compatíveis com BLUETOOTH (como os auscultadores). Para ouvir som com um recetor compatível com BLUETOOTH, consulte “Ouvir som transmitindo para um recetor compatível com BLUETOOTH” (página 13).

- 1 Toque na Marca N do Sound Bar com o dispositivo BLUETOOTH.
- 2 Certifique-se de que o indicador (azul) do Sound Bar se acende. (Isto indica que foi estabelecida uma ligação.)
- 3 Inicie a reprodução de uma fonte de áudio no dispositivo BLUETOOTH.

Ouvir som transmitindo para um recetor compatível com BLUETOOTH

Pode ouvir o som da fonte reproduzida através deste sistema utilizando um recetor compatível com BLUETOOTH (como auscultadores).

1 Prima HOME.

O menu inicial é apresentado no ecrã do televisor.

2 Seleccione [Setup] - [Bluetooth Settings] no menu inicial.

3 Seleccione [Bluetooth Mode].

4 Seleccione [Transmitter].

5 Ative a função BLUETOOTH no recetor BLUETOOTH.

6 Seleccione o nome do recetor BLUETOOTH a partir de [Device List] em [Bluetooth Settings] (página 25).

Quando a ligação BLUETOOTH é estabelecida, o indicador (azul) acende-se.

Se não conseguir encontrar o nome do recetor BLUETOOTH na lista, seleccione [Scan].

Nota

É apresentado o ecrã [Device List] após uma caixa de diálogo de confirmação quando muda [Bluetooth Mode] para [Transmitter] a partir de outros modos.

7 Inicie a reprodução da fonte de áudio através deste sistema.

O som é emitido pelo recetor BLUETOOTH.

8 Ajuste o volume.

Ajuste o nível de volume do recetor BLUETOOTH primeiro. Se o nível do volume continuar demasiado baixo, ajuste o nível do volume no sistema. Quando estiver ligado a um recetor BLUETOOTH, o nível de volume do sistema não pode ser controlado. VOLUME +/- no Sound Bar e  +/- no telecomando só funcionam para o recetor BLUETOOTH.

Notas

- É possível registar até 9 recetores BLUETOOTH. Se for registado um 10.º recetor BLUETOOTH, o recetor BLUETOOTH ligado há mais tempo será substituído pelo novo.
- O sistema pode apresentar até 15 recetores BLUETOOTH detetados na [Device List].
- Não é possível alterar o efeito sonoro ou as definições do menu de opções durante a transmissão de som.
- Não é possível reproduzir algum conteúdo devido a protecção do mesmo.
- A saída de áudio a partir do recetor BLUETOOTH poderá apresentar um atraso relativamente à reprodução no sistema, devido às características da tecnologia sem fios BLUETOOTH.
- Nenhum som é emitido pelos altifalantes e pela tomada HDMI OUT (ARC) quando um recetor BLUETOOTH for ligado com êxito ao sistema.
- A entrada [Screen mirroring], a entrada [Bluetooth Audio] e a função Home Theatre Control estão desativadas quando o sistema está no modo de transmissão.

Sugestões

- Pode ativar ou desativar a receção de áudio AAC ou LDAC a partir do dispositivo BLUETOOTH (página 25).
- Também pode mudar o [Bluetooth Mode] utilizando RX/TX no telecomando.
Quando o dispositivo BLUETOOTH no passo 5 tiver concluído o emparelhamento e for o dispositivo ligado mais recentemente, pode ligá-lo ao sistema automaticamente premindo RX/TX no telecomando. Neste caso, não é necessário efetuar o passo 6.

Para desligar o recetor BLUETOOTH

Efetue qualquer uma das ações seguintes.

- Desativar a função BLUETOOTH no recetor BLUETOOTH.
- Definir [Bluetooth Mode] como [Receiver] ou [Off] (página 24).
- Desligar o sistema ou o recetor BLUETOOTH.

Para eliminar um recetor BLUETOOTH registado da lista de dispositivos

- 1** Siga os passos 1 a 6 de “Ouvir som transmitindo para um recetor compatível com BLUETOOTH”.
- 2** Selecione o dispositivo e, em seguida, prima OPTIONS.
- 3** Selecione [Remove].
- 4** Siga as instruções apresentadas no ecrã para eliminar o dispositivo BLUETOOTH pretendido na lista de dispositivos.

Ligar a uma rede com fios

Ligar o sistema à rede utilizando um cabo de rede local

A ilustração seguinte representa um exemplo de configuração da rede. Recomendamos uma ligação com fios para um funcionamento estável da rede.

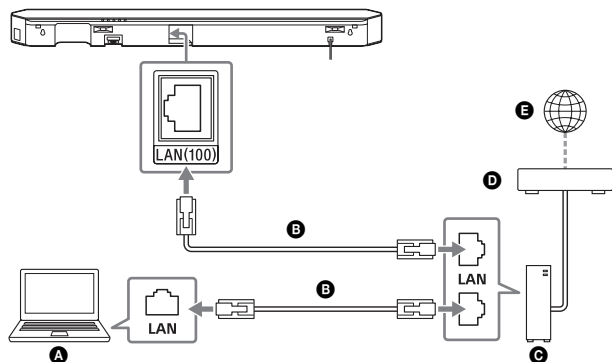

- A Servidor
- B Cabo de rede local (não fornecido)
- C Router
- D Modem
- E Internet

Sugestão

Recomendamos que utilize um cabo de interface blindado e reto (cabo de rede local).

Configurar uma ligação de rede com fios

Pode configurar uma ligação de rede com fios através do procedimento seguinte.

- 1 Prima HOME.**
O menu inicial é apresentado no ecrã do televisor.
- 2 Seleccione [Setup] - [Network Settings] no menu inicial.**
- 3 Seleccione [Internet Settings].**
- 4 Seleccione [Wired Setup].**
O ecrã para seleccionar o método de aquisição de endereço IP aparece no ecrã do televisor.
- 5 Seleccione [Auto].**
O sistema inicia a ligação à rede. É apresentado o ecrã de confirmação.
- 6 Prima para pesquisar informações e, em seguida, prima .**
- 7 Seleccione [Save & Connect].**
O sistema inicia a ligação à rede. Para mais detalhes, consulte as mensagens apresentadas no ecrã do televisor.

Se utilizar um endereço IP fixo

Seleccione [Custom] no passo 5 e siga as instruções apresentadas no ecrã.

Sugestão

Consulte [Network Connection Status] quando verificar o estado de ligação da rede.

Ligar a uma rede sem fios

Configurar uma ligação de rede local sem fios

Antes de efetuar as definições de rede

Quando o seu router de rede local sem fios (ponto de acesso) for compatível com (WPS) (Wi-Fi Protected Setup), pode facilmente especificar as definições de rede com o botão WPS.

Caso contrário, será necessário selecionar ou introduzir as informações seguintes. Verifique primeiro as informações seguintes.

- O nome de rede (SSID)* do router/ponto de acesso de rede local sem fios
 - A chave de segurança (palavra-passe)** para a rede
- * SSID (Service Set Identifier) é um nome que identifica um ponto de acesso específico.

** Estas informações deverão estar disponíveis numa etiqueta no router/ponto de acesso de rede local sem fios ou nas instruções de funcionamento; em alternativa, poderá obtê-las junto da pessoa que configurou a sua rede sem fios ou do seu fornecedor de serviços Internet.

1 Prima HOME.

O menu inicial é apresentado no ecrã do televisor.

2 Seleccione [Setup] - [Network Settings] no menu inicial.

3 Seleccione [Internet Settings].

4 Seleccione [Wireless Setup(built-in)].

5 Seleccione [Wi-Fi Protected Setup (WPS)].

6 Seleccione [Start].

7 Prima o botão WPS no ponto de acesso.

O sistema inicia a ligação à rede.

Se selecionar o nome de rede (SSID) pretendido

Selecione o nome de rede (SSID) pretendido no passo 5, introduza a chave de segurança (ou expressão de acesso) utilizando o teclado do software e, em seguida, seleccione [Enter] para confirmar a chave de segurança. O sistema inicia a ligação à rede. Para mais detalhes, consulte as mensagens apresentadas no ecrã do televisor.

Se utilizar um endereço IP fixo

Selecione [New connection registration] no passo 5 e siga as instruções apresentadas no ecrã.

Se utilizar um código PIN (WPS)

Selecione [New connection registration] no passo 5 e, em seguida, seleccione [(WPS) PIN method].

Sugestão

Consulte [Network Connection Status] quando verificar o estado de ligação da rede.

Reproduzir ficheiros de música/fotografias numa rede doméstica

É possível reproduzir ficheiros de música/fotografias noutros dispositivos compatíveis com redes domésticas ligando-os à rede doméstica. Este sistema pode ser utilizado como leitor e renderer.

- Servidor: Armazena e partilha conteúdo multimédia digital
- Leitor: Encontra e reproduz conteúdo multimédia digital do servidor
- Renderer: Recebe e reproduz conteúdo multimédia digital do servidor, podendo ser operado por outro dispositivo (controlador)
- Controlador: Opera o dispositivo renderer

Prepare-se para utilizar a função Home Network.

- Ligue o sistema a uma rede.
- Prepare outro dispositivo compatível com a rede doméstica. Para obter detalhes, consulte as instruções de funcionamento do dispositivo.

Reproduzir ficheiros armazenados num servidor através do sistema (leitor)

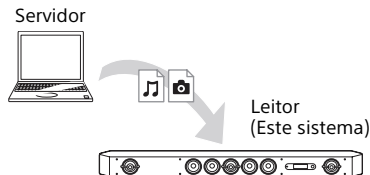

- 1 Prima HOME.**
O menu inicial é apresentado no ecrã do televisor.
- 2 Selecione [Home Network].**
- 3 Selecione o dispositivo pretendido.**
- 4 Prima \uparrow/\downarrow para seleccionar 🎵 [Music] ou 📷 [Photo] e, em seguida, prima \oplus .**
- 5 Selecione o conteúdo pretendido utilizando $\uparrow/\downarrow/\leftarrow/\rightarrow$ e \oplus .**

Reproduzir ficheiros remotos operando o sistema (renderer) através de um controlador de rede doméstica

É possível operar o sistema com um dispositivo compatível com um controlador de rede doméstica (uma aplicação de telemóvel, etc.), quando reproduzir ficheiros armazenados num servidor.

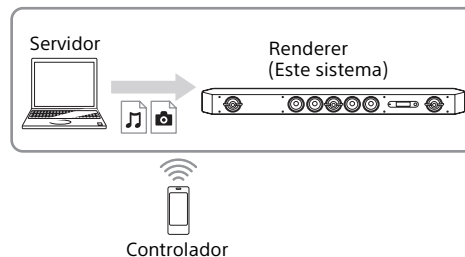

Para obter detalhes sobre o funcionamento, consulte as instruções de funcionamento do dispositivo compatível com um controlador de rede doméstica.

Nota

Não opere o sistema simultaneamente com o telecomando fornecido e um controlador.

Sugestão

O sistema é compatível com a função "Play To" do Windows Media® Player 12, que é fornecida de origem com o Windows 7.

Visualizar o ecrã do dispositivo móvel num televisor (Screen mirroring)

A [Screen mirroring] é uma função que apresenta o ecrã de um dispositivo móvel no televisor através da tecnologia Miracast. É possível ligar o sistema diretamente a um dispositivo compatível com a função de sincronização de ecrã (por exemplo, smartphone, tablet). Pode desfrutar da utilização do ecrã de visualização do dispositivo no ecrã grande do televisor. Não é necessário nenhum router sem fios (ou ponto de acesso) para utilizar esta funcionalidade.

1 Prima MIRRORING.

2 Siga as instruções apresentadas no ecrã.

Ative a função Screen mirroring a partir do dispositivo móvel. Para detalhes sobre como ativar a função, consulte as instruções de funcionamento fornecidas com o dispositivo móvel.

Para ligar a um smartphone Xperia utilizando a função de sincronização de ecrã com só um toque (NFC)

Prima MIRRORING e, em seguida, aproxime o smartphone Xperia da Marca N do Sound Bar.

Para sair da sincronização de ecrã

Prima HOME ou INPUT.

Notas

- Quando utilizar Screen mirroring, a qualidade da imagem e do som poderão por vezes deteriorar-se devido à interferência de outras redes.
- Dependendo do ambiente de utilização, a qualidade da imagem e do som poderá deteriorar-se.
- Algumas funções de rede poderão não estar disponíveis durante a Screen mirroring.
- Certifique-se de que o seu dispositivo é compatível com Miracast. Não garantimos a conectividade com todos os dispositivos compatíveis com Miracast.

Sugestão

Se vir que a qualidade da imagem e do som se deterioram com frequência, experimente definir a [Screen mirroring RF Setting] (página 27).

Desfrutar de diversos serviços online (Music Services)

Este sistema permite ouvir os serviços de música disponibilizados na Internet. Para utilizar esta função, o sistema tem de estar ligado à Internet.

Nota

Poderá ter de registar o sistema antes de utilizar alguns serviços de música. Para obter detalhes sobre o registo, visite o site de assistência ao cliente do fornecedor de serviços.

1 Prima HOME.

O menu inicial é apresentado no ecrã do televisor.

2 Selecione [Music Services].

A lista de serviços de música é apresentada no ecrã do televisor.

Sugestão

Pode atualizar a lista de fornecedores de serviços premindo OPTIONS e selecionando [Update List].

3 Selecione o serviço de música pretendido.

Registar um novo serviço de música

Pode desfrutar dos conteúdos de uma vasta gama de serviços de música disponibilizados na Internet.

Para verificar o código de registo

Poderá ter de introduzir o código de registo do sistema quando utilizar um novo serviço de música.

1 Seleccione [Music Services] no menu inicial.

A lista de fornecedores de serviços é apresentada no ecrã do televisor.

2 Prima **↔** para seleccionar o serviço de música pretendido e, em seguida, prima **⊕**.

As informações de registo, incluindo o código de registo, são apresentadas no ecrã do televisor.

Nota

Pode ver as informações de registo no ecrã do televisor, ao aceder a um serviço de música. O tempo necessário para estas informações serem apresentadas depende do serviço de música.

Ver conteúdo 4K protegido por direitos de autor

Ligar um televisor 4K

Para ver conteúdo 4K protegido por direitos de autor e ouvir som a partir do Sound Bar, ligue o Sound Bar e o televisor através de uma tomada HDMI compatível com HDCP 2.2.

Só pode ver conteúdo 4K protegido por direitos de autor através da ligação da tomada HDMI compatível com HDCP 2.2. Para obter detalhes sobre se o televisor está equipado com uma tomada HDMI compatível com HDCP 2.2, consulte as instruções de funcionamento fornecidas com o televisor.

Quando a tomada HDMI do televisor tem a designação ARC* e é compatível com HDCP 2.2

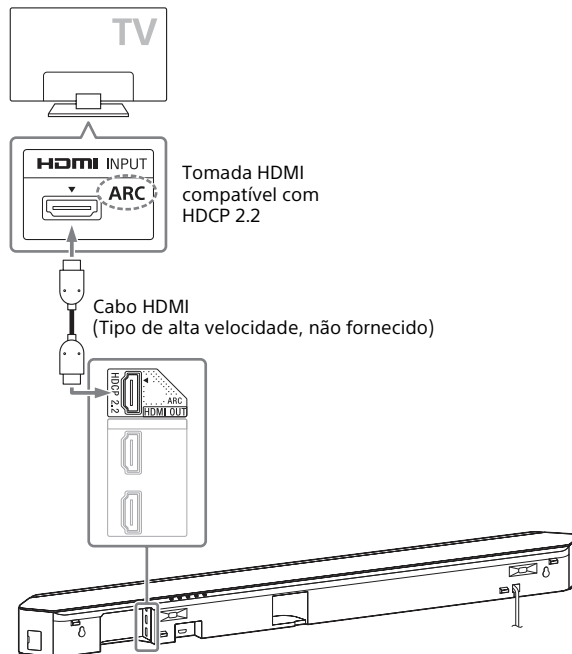

- * ARC (Audio Return Channel)
A função ARC (Audio Return Channel) envia som digital de um televisor para este sistema ou para um amplificador AV utilizando um cabo HDMI.

Quando a tomada HDMI do televisor tem a designação ARC e não é compatível com HDCP 2.2

Se a tomada HDMI do televisor tiver a designação ARC e não for compatível com HDCP 2.2, ligue o sistema à tomada HDMI do televisor que é compatível com HDCP 2.2 utilizando um cabo HDMI. Em seguida, ligue o cabo digital ótico à tomada de saída ótica do televisor para ouvir som digital.

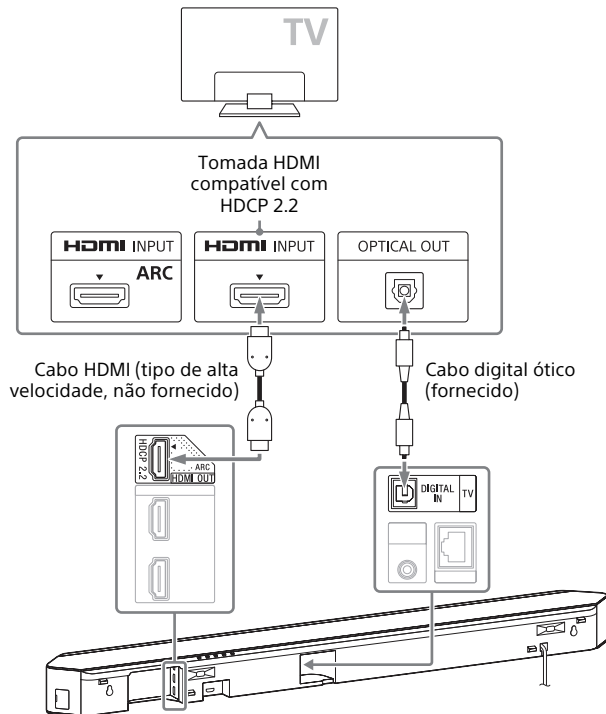

Ligar dispositivos 4K



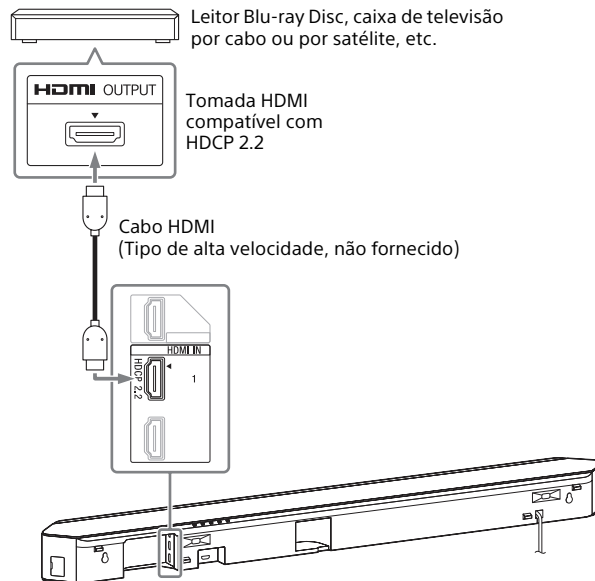



Ligue um dispositivo 4K à tomada HDMI IN 1 do Sound Bar. Para obter detalhes se o dispositivo é compatível com HDCP 2.2, consulte as instruções de funcionamento fornecidas com o dispositivo.







Utilizar o visor de configuração

Pode efetuar diversos ajustes a itens como a imagem e o som. As predefinições aparecem sublinhadas.

- 1** Prima **HOME**.
O menu inicial é apresentado no ecrã do televisor.
- 2** Prima **▲** para selecionar  **[Setup]**.
- 3** Prima **▲/▼** para selecionar o ícone da categoria de configuração e, em seguida, prima **⊕**.

Ícone	Explicação
	[Software Update] (página 22) Atualiza o software do sistema.
	[Screen Settings] (página 23) Efetua as definições do ecrã de acordo com o tipo de televisor.
	[Audio Settings] (página 24) Efetua as definições de áudio de acordo com o tipo de tomadas de ligação.
	[Bluetooth Settings] (página 24) Efetua definições detalhadas para a função BLUETOOTH.
	[System Settings] (página 25) Efetua definições relacionadas com o sistema.
	[Network Settings] (página 27) Efetua definições detalhadas para a Internet e a rede doméstica.

Ícone	Explicação
	[Input Skip Setting] (página 27) Configura a definição de saltar entrada para cada entrada.
	[Easy Setup] (página 27) Executa novamente o procedimento Easy Setup efetuar as definições básicas.
	[Easy Network Settings] (página 28) Executa [Easy Network Settings] para efetuar as definições básicas de rede.
	[Resetting] (página 28) Repõe as predefinições de fábrica do sistema.

[Software Update]

Ao atualizar o software para a última versão, pode tirar partido das funções mais recentes. Durante uma atualização de software, “UPDT” é apresentado no visor do painel frontal. Depois de a atualização concluir, o sistema reinicia-se automaticamente. Enquanto a operação de atualização estiver em curso, não ligue nem desligue o sistema nem opere o sistema ou o televisor. Espere até que a atualização do software esteja concluída.

Nota

Para obter informações sobre as funções de atualização, visite o seguinte website:
www.sony.eu/support

■ [Update via Internet]

Atualiza o software do sistema através da rede disponível. Certifique-se de que a rede está ligada à Internet.

■ [Update via USB Memory]

Atualiza o software utilizando memória USB. Certifique-se de que o nome da pasta de atualização do software está correto e é “UPDATE”.

[Screen Settings]

■ [TV Type]

[16:9]: Selecione esta opção quando ligar a um televisor de ecrã panorâmico ou um televisor com uma função de ecrã panorâmico.

[4:3]: Selecione esta opção quando ligar a um televisor 4:3 sem uma função de ecrã panorâmico.

■ [Output Video Resolution]

[Auto]: Emite o sinal de vídeo de acordo com a resolução do televisor ou do dispositivo ligado.

[480i/576i]*, [480p/576p]*, [720p], [1080i], [1080p]: Emite o sinal de vídeo de acordo com a definição de resolução selecionada.

* Se o sistema de cor do conteúdo de reprodução for NTSC, a resolução do sinal de vídeo só pode ser convertida em [480i] e [480p].

■ [24p Output]

[Network content 24p Output]

Esta função está disponível para reprodução de conteúdo de Screen mirroring.

[Auto]: Só emite sinais de vídeo 24p quando ligar um televisor compatível com 1080/24p através de uma ligação HDMI e [Output Video Resolution] estiver definido como [Auto] ou [1080p].

[Off]: Selecione esta opção quando o seu televisor não for compatível com sinais de vídeo 1080/24p.

■ [4K Output]

[Auto1]: Emite sinais de vídeo 2K (1920 × 1080) durante a reprodução de vídeo e sinais de vídeo 4K durante a reprodução de fotografias, quando ligado a dispositivos compatíveis com 4K fabricados pela Sony. Emite sinais de vídeo 4K durante a reprodução de conteúdo de vídeo 24p ou durante a reprodução de fotografias, quando ligado a dispositivos compatíveis com 4K para além dos fabricados pela Sony. Esta definição não funciona para reprodução de imagem de vídeo 3D.

[Auto2]: Emite automaticamente sinais de vídeo 4K/24p quando está ligado a um dispositivo compatível com 4K/24p-e efetua as definições adequadas para [Network content 24p Output] em [24p Output] e também emite imagens fotográficas 4K/24p quando reproduz ficheiros de fotografias 2D.

[Off]: Desativa a função.

Nota

Se o dispositivo fabricado pela Sony não for detetado quando [Auto1] está selecionado, a definição terá o mesmo efeito que a definição [Auto2].

■ [YCbCr/RGB (HDMI)]

[Auto]: Deteta automaticamente o tipo de dispositivo externo e muda para a definição de cor correspondente.

[YCbCr (4:2:2)]: Emite sinais de vídeo YCbCr 4:2:2.

[YCbCr (4:4:4)]: Emite sinais de vídeo YCbCr 4:4:4.

[RGB]: Selecione esta opção quando ligar a um dispositivo com uma tomada DVI compatível com HDCP.

■ [HDMI Deep Colour Output]

[Auto]: Em condições normais, selecione esta opção.

[12bit], [10bit]: Emite sinais de vídeo de 12 bits/10 bits quando o televisor ligado é compatível com Deep Colour.

[Off]: Selecione esta opção quando a imagem está instável ou as cores parecem pouco naturais.

■ [Video Direct]

Pode desativar o On-Screen Display (OSD) do Sound Bar quando a tomada [HDMI1], [HDMI2] ou [HDMI3] está selecionada.

Esta função é útil ao jogar um jogo, permitindo que desfrute totalmente do ecrã do jogo.

[On]: Desativa o OSD. As informações não serão apresentadas no ecrã do televisor e os botões OPTIONS e DISPLAY não irão funcionar.

[Off]: Apresenta informações no ecrã do televisor apenas quando muda as definições, como ao selecionar o campo de som.

■ [SBM] (Super Bit Mapping)

[On]: Atenua a gradação dos sinais de vídeo emitidos pela tomada HDMI OUT (ARC).

[Off]: Selecione esta opção se os sinais de vídeo se encontrarem distorcidos ou se as cores parecerem pouco naturais.

[Audio Settings]

■ [DSEE HX]

Esta função só está disponível quando [Music] for selecionado como o campo de som.

[On]: Efetua o upscale do ficheiro de áudio para um ficheiro de áudio de alta resolução e reproduz o som nítido das gamas altas que frequentemente se perde (página 10).

[Off]: Off

■ [Audio DRC]

Pode comprimir a gama dinâmica da faixa de som.

[Auto]: Comprime automaticamente som codificado em Dolby TrueHD.

[On]: O sistema reproduz a faixa de som com o tipo de gama dinâmica que o engenheiro de som desejou.

[Off]: Sem compressão da gama dinâmica.

■ [Attenuation settings - Analog]

Pode ocorrer distorção quando ouve um dispositivo ligado às tomadas ANALOG IN. Para evitar a distorção, atenua o nível de entrada no sistema.

[On]: Atenua o nível de entrada. O nível de saída será reduzido com esta definição.

[Off]: Nível de entrada normal.

■ [Audio Output]

Pode selecionar o método de saída utilizado para emissão do sinal de áudio.

[Speaker]: Emite som multicanal apenas a partir dos altifalantes do sistema.

[Speaker + HDMI]: Emite som multicanal dos altifalantes do sistema e sinais PCM linear de 2 canais da tomada HDMI OUT (ARC).

[HDMI]: Emite som apenas da tomada HDMI OUT (ARC). O formato de som depende do dispositivo ligado.

Notas

- Quando [Control for HDMI] estiver definido como [On] (página 26), [Audio Output] é automaticamente definido como [Speaker + HDMI] e não é possível alterar esta definição.
- Os sinais de áudio não são emitidos a partir da tomada HDMI OUT (ARC) quando [Audio Output] está definido como [Speaker + HDMI] e [HDMI1 Audio Input Mode] (página 26) está definido como [TV]. (apenas para os modelos da Europa)

[Bluetooth Settings]

■ [Bluetooth Mode]

Pode desfrutar conteúdo de um dispositivo remoto utilizando este sistema ou ouvir som a partir deste sistema utilizando outro dispositivo como por exemplo, auscultadores.

[Receiver]: Este sistema está em modo de recetor, o que lhe permite receber e emitir áudio do dispositivo remoto.

[Transmitter]: Este sistema está em modo de transmissor, o que lhe permite enviar áudio para o dispositivo remoto.

[Off]: A alimentação do dispositivo BLUETOOTH está desligada e não é possível selecionar a entrada [Bluetooth Audio].

Nota

Pode ligar a um dispositivo remoto utilizando a função de escuta One-touch ainda que tenha definido [Bluetooth Mode] para [Off].

■ [Device List]

Apresenta uma lista de dispositivos BLUETOOTH emparelhados e detetados (dispositivo SNK) quando o [Bluetooth Mode] é definido para [Transmitter].

■ [Bluetooth Standby]

Pode definir o [Bluetooth Standby] para que o sistema possa ser ligado por um dispositivo BLUETOOTH mesmo quando o sistema está em modo standby. Esta função está apenas disponível quando define [Bluetooth Mode] como [Receiver] ou [Transmitter].

[On]: O sistema liga-se automaticamente quando estabelecer uma ligação BLUETOOTH de um dispositivo BLUETOOTH emparelhado.
[Off]: Off

■ [Bluetooth Codec - AAC]

Esta função está apenas disponível quando define [Bluetooth Mode] como [Receiver] ou [Transmitter].

[On]: Ativar codec AAC.
[Off]: Desativar codec AAC.

Nota

Pode desfrutar de som de alta qualidade se AAC estiver ativado e o dispositivo suportar AAC. Se não conseguir ouvir som AAC com o dispositivo, selecione [Off].

■ [Bluetooth Codec - LDAC]

Esta função está apenas disponível quando define [Bluetooth Mode] como [Receiver] ou [Transmitter].

[On]: Ativar codec LDAC.
[Off]: Desativar codec LDAC.

Nota

Pode desfrutar da mais alta qualidade de som se LDAC estiver ativado e o dispositivo suportar LDAC. Se não conseguir ouvir som LDAC com o dispositivo, selecione [Off].

■ [Wireless Playback Quality]

Pode definir a velocidade de transmissão de dados de reprodução de LDAC. Esta função está apenas disponível quando define [Bluetooth Mode] como [Transmitter] e [Bluetooth Codec - LDAC] como [On].

[Auto]: A velocidade de dados é automaticamente alterada dependendo do ambiente. Se a reprodução de áudio for instável neste modo, utilize os outros três modos.

[Sound Quality]: É utilizada a velocidade de dados mais alta. O som é enviado com maior qualidade; no entanto, a reprodução de áudio pode tornar-se muitas vezes instável quando a qualidade da ligação não é suficientemente boa.

[Standard]: É utilizada a velocidade de dados intermédia.

Equilibra a qualidade de som e a estabilidade de reprodução.

[Connection]: A estabilidade tem prioridade. A qualidade de som pode ser razoável e o estado da ligação será muito provavelmente estável. Se a ligação for instável, esta definição é recomendada.



[System Settings]

■ [OSD Language]

Pode seleccionar o idioma pretendido para a visualização do sistema no ecrã.

■ [Wireless Sound Connection]

Permite efetuar definições adicionais para o sistema sem fios. Para detalhes, consulte "Definição adicional para o sistema sem fios (subwoofer)" (página 34).

■ [IR-Repeater]

[On]: Os sinais remotos do televisor são enviados da parte posterior do Sound Bar (página 33).

[Off]: Desativa a função.

■ [HDMI Settings]

[Control for HDMI]

[On]: Ativa a função [Control for HDMI]. Pode controlar mutuamente entre o dispositivo ligado com um cabo HDMI.

[Off]: Off

[Audio Return Channel]

Esta função está disponível quando liga o sistema à tomada HDMI IN de um televisor compatível com a função Audio Return Channel e [Control for HDMI] está definido para [On].

[Auto]: O sistema pode receber o sinal de áudio digital do televisor automaticamente através de um cabo HDMI.

[Off]: Off

[Standby Through]

Pode emitir sinais HDMI para o televisor mesmo que o sistema esteja no modo standby. Esta função está disponível quando define [Control for HDMI] como [On].

[Auto]: Emite sinais da tomada HDMI OUT (ARC) quando o televisor é ligado com o sistema no modo standby. Esta definição economiza energia no modo standby, quando comparada com a definição [On].

[On]: Emite sempre os sinais da tomada HDMI OUT (ARC) quando o sistema está em modo standby. Se ligar um televisor diferente de "BRAVIA," recomendamos que selecione esta definição.

[Off]: Não são emitidos sinais quando o sistema está em modo standby. Esta definição economiza energia no modo standby, quando comparada com a definição [On].

[HDMI1 Audio Input Mode] (apenas para modelos europeus)

Pode selecionar a entrada de áudio do dispositivo que está ligado à tomada HDMI IN 1.

[HDMI1]: O som do dispositivo que é ligado à tomada HDMI IN 1 é emitido pela tomada HDMI IN 1.

[TV]: O som do dispositivo que é ligado à tomada HDMI IN 1 é emitido pela tomada DIGITAL IN (TV).

■ [Quick Start Mode]

[On]: Reduz o tempo de arranque a partir do modo standby.

Pode utilizar o sistema rapidamente após ativar esta função.

[Off]: Off

■ [Auto Standby]

[On]: Ativa a função [Auto Standby]. Quando não utiliza o sistema durante cerca de 20 minutos, o sistema entra automaticamente em modo standby.

[Off]: Off

■ [Auto Display]

[On]: Apresenta automaticamente informações no ecrã do televisor quando altera sinais de áudio, o modo de imagem, etc.

[Off]: Apresenta informações apenas quando prime DISPLAY.

■ [Software Update Notification]

[On]: Define o sistema para informar sobre as informações da versão de software mais recente (página 22).

[Off]: Off

■ [Device Name]

Pode alterar o nome deste sistema de acordo com as suas preferências para que seja mais facilmente reconhecido quando utilizar a função [Bluetooth Audio] ou [Screen mirroring]. O nome é também utilizado com outras redes, tais como a rede doméstica. Siga as instruções no ecrã e utilize o teclado do software para introduzir o nome.

■ [System Information]

Pode visualizar informações sobre a versão de software do sistema e o endereço MAC.

■ [Software License Information]

Pode visualizar as informações sobre licenças de software.

[Network Settings]

■ [Internet Settings]

Ligue previamente o sistema à rede.

[Wired Setup]: Selecione esta opção quando ligar a um router de banda larga através de um cabo de rede local.

[Wireless Setup(built-in)]: Selecione isto quando utilizar a função Wi-Fi incorporada no sistema para ligar a uma rede sem fios.

Sugestão

Para obter mais detalhes, consulte a FAQ do seguinte website:
www.sony.eu/support

■ [Network Connection Status]

Apresenta o estado atual da ligação de rede.

■ [Network Connection Diagnostics]

Pode executar o diagnóstico de rede para verificar se a ligação de rede foi realizada corretamente.

■ [Screen mirroring RF Setting]

Se utilizar vários sistemas sem fios, tais como uma rede local sem fios, os sinais sem fios poderão ser instáveis. Neste caso, a estabilidade da reprodução poderá ser melhorada definindo o canal de frequência de rádio para Screen mirroring.

[Auto]: Em condições normais, selecione esta opção. O sistema seleciona automaticamente o melhor canal para Screen mirroring.

[CH 1]/[CH 6]/[CH 11]: O canal selecionado tem prioridade para ligação Screen mirroring.

■ [Connection Server Settings]

Define se o servidor da rede doméstica é ou não apresentado.

■ [Auto Renderer Access Permission]

[On]: Permite o acesso automático de um controlador da rede doméstica recentemente detetado.

[Off]: Off

■ [Renderer Access Control]

Apresenta uma lista de produtos compatíveis com o controlador da rede doméstica e define se os comandos dos controladores na lista devem ou não ser aceites.

■ [External Control]

[On]: Permite que o controlador de automação doméstica comande este sistema.

[Off]: Off

■ [Remote Start]

[On]: Permite ligar o sistema através de um dispositivo ligado através de uma rede quando o sistema está em modo standby.

[Off]: O sistema não pode ser ligado por um dispositivo ligado através de uma rede.

[Input Skip Setting]

A definição de saltar é uma funcionalidade prática que lhe permite saltar entradas não utilizadas quando selecionar uma função premindo INPUT.

[Do not skip]: O sistema não ignora a entrada selecionada.

[Skip]: O sistema ignora a entrada selecionada.

Nota

Quando prime INPUT durante a apresentação do menu inicial, o ícone de entrada aparece com uma luz ténue se tiver sido definido para [Skip].

[Easy Setup]

Execute [Easy Setup] para executar as definições iniciais básicas e as definições de rede básicas para o sistema. Siga as instruções apresentadas no ecrã.

[Easy Network Settings]

Executa [Easy Network Settings] para efetuar as definições básicas de rede. Siga as instruções apresentadas no ecrã.

[Resetting]

■ [Reset to Factory Default Settings]

Pode repor as predefinições de fábrica do sistema selecionando o grupo de definições pretendido. Todas as definições do grupo serão repostas.

■ [Initialise Personal Information]

Pode apagar as informações pessoais armazenadas no sistema.

Nota

Se eliminar, transferir ou revender este sistema, apague todas as Informações pessoais por questões de segurança. Tome as medidas apropriadas, tais como terminar sessão depois de utilizar um serviço de rede.

Utilizar o menu de opções

Estão disponíveis diversas definições e operações de reprodução premindo OPTIONS. As opções disponíveis variam consoante a situação.

Opções comuns

[A/V SYNC]

Ajusta o intervalo de tempo entre a imagem e o som (página 29).

[Sound Field]

Altera a definição do campo de som (página 9).

[Football]

Seleciona o modo de estádio (página 9).

[Night]

Seleciona o modo noturno (página 10).

[Voice]

Seleciona o modo de voz (página 10).

[Repeat Setting]

Define reprodução repetitiva.

[Play/Stop]

Inicia ou para a reprodução.

[Play from start]

Reproduz o item a partir do início.

Apenas [Music]

[Shuffle Setting]

Define a reprodução aleatória.

[Add Slideshow BGM]

Regista ficheiros de música na memória USB como música de fundo de slideshow (BGM).

Apenas [Photo]

[Slideshow]

Inicia um slideshow.

[Slideshow Speed]

Altera a velocidade do slideshow.

[Slideshow Effect]

Define o efeito ao reproduzir um slideshow.

[Slideshow BGM]

- [Off]: Desativa a função.
- [My Music from USB]: Define os ficheiros de música registados em [Add Slideshow BGM].

[Change Display]

Alterna entre [Grid View] e [List View].

[Rotate Left]

Roda a fotografia no sentido contrário ao dos ponteiros do relógio em 90 graus.

[Rotate Right]

Roda a fotografia no sentido dos ponteiros do relógio em 90 graus.

[View Image]

Apresenta a imagem selecionada.

Ajustar o atraso entre a imagem e o som (A/V SYNC)

Quando o som não corresponder às imagens do ecrã do televisor, pode ajustar o atraso entre a imagem e o som das entradas seguintes.

O método de definição varia consoante a entrada.

Quando a entrada [HDMI1], [HDMI2] ou [HDMI3] é selecionada

- 1 Prima OPTIONS.**
O menu de opções é apresentado no ecrã do televisor.
- 2 Seleccione [A/V SYNC].**
- 3 Ajuste o atraso utilizando \leftarrow/\rightarrow e \oplus .**
Pode ajustar entre 0 ms e 300 ms em intervalos de 25ms.

Quando a entrada [TV] é selecionada

- 1 Prima OPTIONS.**
"SYNC" aparece no visor do painel frontal.
- 2 Prima \oplus ou \rightarrow .**
- 3 Ajuste o atraso utilizando \uparrow/\downarrow e \oplus .**
Pode ajustar entre 0 ms e 300 ms em intervalos de 25 ms.
- 4 Prima OPTIONS.**
O menu de opções no painel frontal desliga-se.

Controlar o sistema utilizando um smartphone ou tablet (SongPal)

Está disponível uma aplicação especializada para este modelo no Google Play e na App Store. Procure a “SongPal” e transfira a aplicação gratuita para obter mais informações sobre as suas funcionalidades práticas.

A aplicação SongPal, de utilização fácil, suporta o funcionamento sem fios. Permite-lhe...

- escolher conteúdo de música/áudio a partir de funções integradas de vários dispositivos e smartphones.
- controlar várias definições intuitivamente.
- melhorar a música visualmente através do ecrã do smartphone.
- configurar definições de ligação Wi-Fi se o seu router Wi-Fi não tiver uma função WPS.

Nota

Antes de iniciar a execução das operações abaixo, certifique-se de que define o [Bluetooth Mode] como [Receiver] (página 24).

Quando utilizar um dispositivo Android

- 1 Prima I/⏻ (ligado/standby).**
O visor do Sound Bar acende-se.
- 2 Procure “SongPal” no dispositivo Android e transfira essa aplicação.**
- 3 Execute “SongPal” e, em seguida, siga as instruções apresentadas no ecrã.**
- 4 Ligue o sistema e o dispositivo Android por ligação BLUETOOTH (página 11).**
Sugestão
Pode ligar o dispositivo Android com a função NFC (página 12).
- 5 Controle o sistema através do visor do dispositivo Android ligado.**

Quando utilizar um iPhone/iPod touch

- 1 Prima I/⏻ (ligado/standby).**
O visor do Sound Bar acende-se.
- 2 Procure “SongPal” no dispositivo iPhone/iPod touch e transfira essa aplicação.**
- 3 Execute “SongPal” e, em seguida, siga as instruções apresentadas no ecrã.**
- 4 Ligue o sistema e um iPhone/iPod touch por ligação BLUETOOTH (página 11).**
- 5 Controle o sistema através do visor do dispositivo iPhone/iPod touch ligado.**

Utilizar a função Controlo for HDMI para “BRAVIA” Sync

Esta função está disponível em televisores com a função “BRAVIA” Sync. A utilização é simplificada com as características abaixo ligando os produtos Sony que são compatíveis com a função Controlo for HDMI através de um cabo HDMI.

Pode ativar a função Control for HDMI definindo [Control for HDMI] para [On] (página 26).

Notas

- Para utilizar a função “BRAVIA” Sync, ligue o sistema e todos os dispositivos ligados após efetuar a ligação HDMI.
- Dependendo das definições do dispositivo ligado, a função Control for HDMI poderá não funcionar corretamente. Consulte as instruções de funcionamento do dispositivo.

Control for HDMI - Procedimento Easy Setting

É possível definir automaticamente a função [Control for HDMI] do sistema ativando a definição correspondente no televisor. “DONE” é apresentado no visor do painel frontal, quando o procedimento Easy Setting for concluído.

Nota

Pode definir a função [Control for HDMI] manualmente se a definição acima não estiver a funcionar. Para detalhes, consulte “[HDMI Settings]” (página 26).

Desligar o sistema

Quando desliga o televisor, o sistema e o dispositivo ligado desligam-se automaticamente.

Nota

O sistema não é desligado automaticamente se estiver a reproduzir música no mesmo.

One-Touch Play

Quando reproduz conteúdo num dispositivo (leitor Blu-ray Disc, “PlayStation®4”, etc.) ligado ao sistema através de um cabo HDMI, o sistema e o televisor são automaticamente ligados e a entrada do sistema é comutada para a entrada HDMI adequada.

Notas

- A função anterior poderá não funcionar com alguns dispositivos.
- Se definir [Standby Through] como [Auto] ou [On] (página 26) e depois reproduzir o conteúdo num dispositivo ligado quando o sistema estiver no modo standby, o som e a imagem só podem ser emitidos a partir do televisor enquanto o sistema permanecer no modo standby.

Controlo de áudio do sistema

Se ligar o sistema quando estiver a ver televisão, o som do televisor será automaticamente emitido pelas colunas do sistema. O volume do sistema é ajustado quando ajusta o volume utilizando o telecomando do televisor.

Se o som do televisor estava a ser emitido pelas colunas do sistema da última vez que viu televisão, o sistema será ligado automaticamente quando ligar o televisor de novo.

Também pode desfrutar desta característica quando utilizar a função Twin Picture (Picture and Picture (P&P)) no televisor.

- Se a entrada [TV], [HDMI1], [HDMI2] ou [HDMI3] for selecionada, o sistema pode emitir o som.
- Se for selecionada uma entrada diferente de [TV], [HDMI1], [HDMI2] ou [HDMI3], o som só é emitido do televisor quando utilizar a função Twin Picture. Quando desativa a função Twin Picture, o som é emitido pelo sistema.

Audio Return Channel

Pode desfrutar do som do televisor através do sistema utilizando apenas um cabo HDMI. Para obter detalhes sobre a definição, consulte “[Audio Return Channel]” (página 26).

Echo Canceling Sync

Pode reduzir o eco quando utiliza a função Social Viewing ao ver programas de TV. A conversação fica mais nítida.

- Se a entrada selecionada atual for [TV], [HDMI1], [HDMI2] ou [HDMI3], a entrada é automaticamente alterada para [TV]. O som da função Social Viewing e do programa de TV é emitido pelo sistema.
- Se a entrada selecionada atual for diferente de [TV], [HDMI1], [HDMI2] ou [HDMI3], o som da função Social Viewing e do conteúdo de reprodução é emitido do televisor.

Notas

- Esta característica só funciona para um televisor que suporte a função Social Viewing. Para obter detalhes, consulte as instruções de funcionamento do televisor.
- Certifique-se de que configura a definição de saída de áudio no televisor de modo que o som possa ser emitido por este sistema.
- A função Echo Canceling Sync é uma função proprietária da Sony. Esta função não pode funcionar com dispositivos diferentes daquele fabricados pela Sony.

Home Theatre Control

Se um televisor compatível com Home Theatre Control for ligado ao sistema, será apresentado um ícone para as aplicações baseadas na Internet no televisor ligado.

Pode alterar as definições do sistema (tal como alterar uma entrada ou um campo de som) utilizando o telecomando do televisor.

Notas

- Para utilizar a função Home Theatre Control, o seu televisor tem de estar ligado à Internet.
- A função Home Theatre Control é uma função proprietária da Sony. Esta função não pode funcionar com dispositivos diferentes daquele fabricados pela Sony.

Language Follow

Quando alterar o idioma do ecrã do televisor, o idioma do ecrã do sistema é também alterado depois de desligar e ligar o sistema.

Notas sobre ligações HDMI

- Utilize um cabo HDMI (Tipo de alta velocidade). Se utilizar um cabo HDMI padrão, o conteúdo 1080p, Deep Colour, 3D e 4K poderá não ser apresentado corretamente.
- Utilize um cabo HDMI autorizado. Utilize um cabo HDMI (Tipo de alta velocidade) fabricado por Sony sustentando o logótipo indicando o tipo de cabo.
- Não recomendamos a utilização de um cabo de conversão HDMI-DVI.
- Os sinais de áudio (frequência de amostragem, número de bits, etc.) transmitidos a partir de uma tomada HDMI poderão ser suprimidos pelo dispositivo ligado.
- O som poderá ser interrompido quando a frequência de amostragem ou o número de canais de saída de sinais de áudio do dispositivo de reprodução for alterado.
- Quando a entrada [TV] é selecionada, os sinais de vídeo emitidos pelas tomadas HDMI IN 1/2/3 selecionados da última vez são emitidos pela tomada HDMI OUT (ARC).
- Este sistema suporta a transmissão Deep Colour, "x.v.Colour", 3D e 4K.
- Para desfrutar de conteúdo 3D, ligue um televisor e dispositivo de vídeo compatível com 3D (leitor de Blu-ray Disc, "PlayStation®4" etc.) ao sistema utilizando cabos HDMI (tipo Alta velocidade), coloque óculos 3D e, em seguida, reproduza um Blu-ray Disc compatível com 3D.
- Para desfrutar de conteúdo 4K, o televisor e os leitores ligados ao sistema devem ser compatíveis com conteúdo 4K.

Desativar os botões do Sound Bar (bloqueio infantil)

Pode desativar botões no Sound Bar (à exceção de I/⏻) para evitar a utilização acidental, como uma brincadeira de criança. Certifique-se de que utiliza os botões do Sound Bar para efetuar esta operação.

Prima sem soltar INPUT seguido de VOLUME -, VOLUME +, VOLUME - no Sound Bar.

“LOCK” aparece no visor do painel frontal.

Só pode controlar o sistema utilizando o telecomando.

Para cancelar, prima sem soltar INPUT seguido de VOLUME -, VOLUME +, VOLUME - no Sound Bar.

“UNLCK” aparece no visor do painel frontal.

Poupar energia no modo standby

Verifique se efetuou as seguintes definições:

- [Bluetooth Standby] está definido como [Off] (página 25).
- [Standby Through] está definido como [Off] (página 26).
- [Quick Start Mode] está definido como [Off] (página 26).
- [Remote Start] está definido como [Off] (página 27).

Ativa a função do repetidor IV (quando não é possível controlar o televisor)

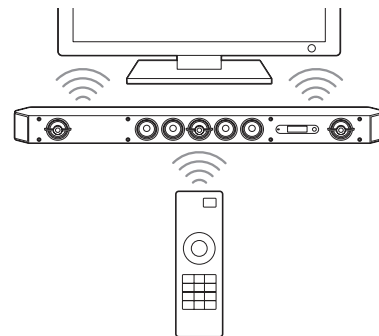

Quando o Sound Bar obstrui o sensor do telecomando do televisor, o telecomando do televisor pode não funcionar. Nesse caso, ative a função do repetidor de IV do sistema.

Pode controlar o televisor utilizando o respetivo telecomando e enviando o sinal remoto a partir da parte posterior do Sound Bar.



Nota

Certifique-se de que o telecomando do televisor não consegue controlar o televisor e, em seguida, defina [IR-Repeater] como [On] (página 25). Se for configurado como [On] quando o telecomando puder comandar o televisor, poderá não ser possível obter o funcionamento adequado devido à interferência entre o comando direto do telecomando e o comando através do sistema.

- 1 Prima HOME.**
O menu inicial é apresentado no ecrã do televisor.
- 2 Seleccione  [Setup] -  [System Settings] no menu inicial.**
- 3 Seleccione [IR-Repeater].**
- 4 Seleccione [On].**
- 5 Prima HOME.**
O menu é desativado.



Nota

Esta função poderá não funcionar corretamente em alguns televisores. Neste caso, afaste o Sound Bar ligeiramente do televisor.

Definição adicional para o sistema sem fios (subwoofer)

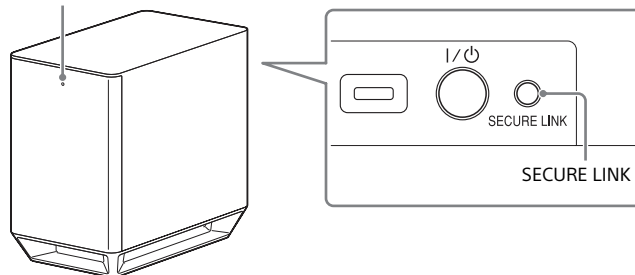
Indicador ligado/standby



- 1 Prima HOME.**
O menu inicial é apresentado no ecrã do televisor.
- 2 Seleccione  [Setup] -  [System Settings] no menu inicial.**
- 3 Seleccione [Wireless Sound Connection].**
[Wireless Sound Connection] é apresentado no visor.
 - [Secure Link]
 - [RF Band]

Ativar a transmissão sem fios entre unidades específicas

[Secure Link]

Pode especificar a ligação sem fios para ligar o sistema ao amplificador surround utilizando a função Secure Link. Esta função pode ajudar a evitar interferências se utilizar vários produtos sem fios ou se os seus vizinhos utilizarem produtos sem fios.

- 1** Selecione [Wireless Sound Connection] em [System Settings] (página 34).
- 2** Selecione [Secure Link].
- 3** Selecione [On].
- 4** Prima **SECURE LINK** na parte posterior do subwoofer. Avance para o passo seguinte dentro de alguns minutos.
- 5** Selecione [Start]. Para regressar ao ecrã anterior, selecione [Cancel].
- 6** Quando a mensagem [Secure Link setting is complete] for apresentada, prima **⊕**.
O indicador de ligado/standby do subwoofer ilumina-se a cor-de-laranja.
Se a mensagem [Cannot set Secure Link.] for apresentada, siga as instruções no ecrã.

Para cancelar a função Secure Link

Sound Bar

Selecione [Off] no passo 3 acima.

Para o subwoofer

Prima sem soltar **SECURE LINK** na parte traseira do subwoofer durante vários segundos até que o indicador ligado/standby no subwoofer fique verde ou pisque a verde.
Prima **SECURE LINK** com a ponta de uma caneta, etc.

Selecionar uma banda de frequências

[RF Band]

Podemos selecionar a banda de frequências.

- 1** Selecione [Wireless Sound Connection] em [System Settings] (página 34).
- 2** Selecione [RF Band].
- 3** Selecione a definição pretendida.
 - [Auto]: Em condições normais, selecione esta opção. O sistema seleciona automaticamente a banda de frequências mais forte para a transmissão.
 - [5.2GHz], [5.8GHz]: O sistema transmite som de acordo com a banda de frequências selecionada.

Sugestão

Recomendamos que defina [RF Band] como [Auto].

Modificar o ângulo do Sound Bar

Pode modificar o ângulo do Sound Bar montando os suportes no fundo do Sound Bar.

Pode montar os suportes no fundo do Sound Bar, conforme mostrado abaixo.

Notas

- Recomendamos que utilize o sistema sem montar os suportes se estiver a ouvir Áudio de alta resolução.
- Quando montar o Sound Bar na parede, retire os suportes previamente.

Fixe os suportes a ambos os lados do fundo do Sound Bar utilizando os parafusos fornecidos.

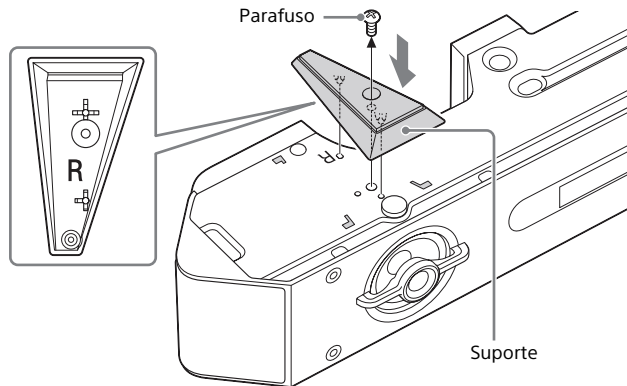

Sugestão

A forma do suporte é diferente do lado direito e do lado esquerdo. Verifique a marca "R" (direita) ou "L" (esquerda) em baixo relevo no suporte antes de o fixar.

Montar o Sound Bar numa parede

Pode montar o Sound Bar numa parede.

Notas

- Quando montar o Sound Bar na parede, retire os suportes previamente (página 36).
- Prepare parafusos (não fornecidos) adequados ao material de construção e à resistência da parede. Uma parede com estuque é particularmente frágil, pelo que deve fixar os parafusos a duas cavilhas na viga. Instale o Sound Bar horizontalmente, preso por parafusos em cavilhas, numa secção sempre plana da parede.
- Subcontrate a instalação junto de um agente Sony ou de um empreiteiro licenciado e preste especial atenção à segurança durante a instalação.
- A Sony não será responsável por acidentes ou danos causados por uma instalação inadequada, por resistência insuficiente da parede, por uma fixação incorreta dos parafusos ou por calamidades naturais, etc.

1 Prepare parafusos (não fornecidos) adequados para os orifícios localizados na parte posterior do Sound Bar.

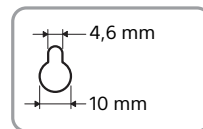
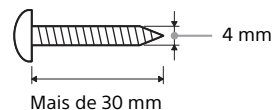

Orifício na parte posterior do Sound Bar

- 2** Fixe os parafusos a duas cavilhas na parede.
Os parafusos devem estar salientes 11 mm a 12 mm.

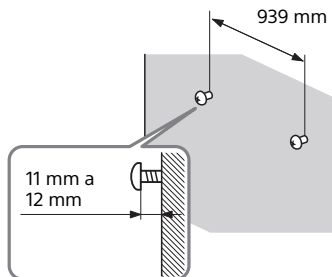

- 3** Suspenda o Sound Bar nos parafusos.
Alinhe os orifícios existentes na parte posterior do Sound Bar com os parafusos e suspenda o Sound Bar nos dois parafusos.

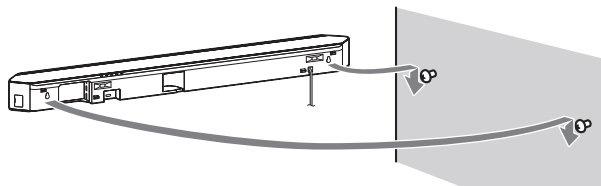

Nota

Quando utilizar a tomada HDMI IN 3 do Sound Bar fixo à parede, ligue um cabo HDMI em ângulo reto (tipo de Alta velocidade).

Montar a grelha

Monte a grelha em paralelo com o painel frontal.

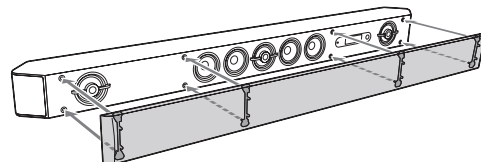

Nota

Recomendamos que utilize o sistema sem montar a grelha se estiver a ouvir Áudio de alta resolução.

Precauções

Segurança

- Se deixar cair qualquer objeto sólido ou líquido dentro do sistema, desligue-o da corrente e mande-o verificar por um técnico qualificado antes de voltar a utilizá-lo.
- Não se coloque em cima do Sound Bar e do subwoofer; se o fizer, poderá cair e lesionar-se ou danificar o sistema.

Fontes de alimentação

- Antes de utilizar o sistema, verifique se a tensão de funcionamento é idêntica à da rede elétrica local. A tensão de funcionamento está indicada na placa de características localizada na parte posterior do Sound Bar.
- Desligue o sistema da tomada de parede se não tencionar utilizá-lo durante um período de tempo prolongado. Para desligar o cabo de alimentação CA, puxe pela ficha e nunca pelo próprio cabo.
- Um pino da ficha é mais largo do que o outro por motivos de segurança, encaixando na tomada de parede de uma só forma. Se não conseguir introduzir a ficha totalmente na tomada, contacte o seu revendedor.
- O cabo de alimentação CA só deve ser substituído num local de assistência qualificado.

Sobreaquecimento

O aquecimento do sistema durante o funcionamento não significa uma avaria. Se utilizar este sistema continuamente com um volume elevado, a temperatura das superfícies posterior e inferior do sistema aumenta consideravelmente. Evite tocar no sistema para não se queimar.

Instalação

- Coloque o sistema num local com ventilação adequada para evitar a acumulação de calor e prolongar a vida útil do sistema.
- Não instale o sistema junto de fontes de calor ou num local exposto à incidência direta dos raios solares, pó excessivo ou choque mecânico.

- Não coloque nada na parte posterior do Sound Bar e do subwoofer que possa tapar os orifícios de ventilação e provocar avarias.
- Se o sistema estiver a ser utilizado em conjunto com um televisor, videogravador ou deck de cassetes, poderá existir ruído e a qualidade de imagem poderá ser afetada. Nesse caso, afaste o sistema do televisor, videogravador ou deck de cassetes.
- Tenha cuidado ao colocar o sistema sobre uma superfície com tratamento especial (encerada, oleada, polida, etc.), pois pode ficar manchada ou perder a cor.
- Tome cuidado para evitar possíveis danos nas esquinas do Sound Bar ou do subwoofer.
- Mantenha um espaço de 3 cm ou mais por baixo do Sound Bar quando o pendurar na parede.

Manuseamento do subwoofer

Não coloque a mão na ranhura do subwoofer quando o levantar. O altifalante poderá ficar danificado. Quando levantar o subwoofer, segure-o pela parte inferior.

Funcionamento

Antes de ligar outro dispositivos, desligue o sistema e retire a ficha da tomada.

Se ocorrerem irregularidades na cor num televisor próximo

Poderão ocorrer irregularidades de cor em determinados tipos de televisores.

Se observar irregularidades de cor...

Desligue o televisor e ligue-o de novo passados 15 a 30 minutos.

Se voltar a observar irregularidades de cor...

Afaste mais o sistema do televisor.

Limpeza

Limpe o sistema com um pano macio e seco. Não utilize nenhum tipo de esfregão abrasivo, pó de limpeza ou solvente, como álcool ou benzina.

Se tiver dúvidas ou problemas relacionados com o seu sistema, contacte o agente Sony da sua zona.

Direitos de autor

Este sistema está equipado com as tecnologias Dolby* Digital e DTS** Digital Surround System.

* Fabricado sob licença da Dolby Laboratories. Dolby e o símbolo DD são marcas comerciais da Dolby Laboratories.

** Para aceder às patentes de DTS, consulte <http://patents.dts.com>. Fabricado sob licença da DTS Licensing Limited. DTS, DTS-HD, o Símbolo e DTS e o Símbolo em conjunto são marcas registadas e DTS-HD Master Audio é uma marca comercial da DTS, Inc. © DTS, Inc. Todos os direitos reservados.

A marca e os logótipos de BLUETOOTH® são marcas registadas da Bluetooth SIG, Inc. Corporation e qualquer utilização destas marcas pela Sony é efetuada sob licença. Outras marcas comerciais e nomes comerciais são propriedade dos respetivos detentores.

Este sistema está equipado com a tecnologia High-Definition Multimedia Interface (HDMI™).

Os termos HDMI e HDMI High-Definition Multimedia Interface, assim como o logótipo HDMI são marcas comerciais ou marcas registadas da HDMI Licensing LLC nos Estados Unidos e noutros países.

A marca N é uma marca comercial ou uma marca registada da NFC Forum, Inc. nos Estados Unidos e noutros países.

Android e Google Play são marcas comerciais da Google Inc.

“Xperia” é uma marca comercial da Sony Mobile Communications AB.

Apple, o logótipo Apple, iPhone, iPod, iPod touch e Retina são marcas comerciais da Apple Inc., registadas nos EUA e noutros países. App Store é uma marca de serviço da Apple Inc.

“Made for iPod” e “Made for iPhone” significam que um acessório eletrónico foi concebido para ligar especificamente ao iPod ou ao iPhone, respetivamente, e que foi certificado pelo fabricante para satisfazer os padrões de desempenho da Apple. A Apple não é responsável pela utilização deste dispositivo ou pela conformidade

do mesmo com as normas de segurança e regulamentares. Note que a utilização deste acessório com um iPod ou iPhone pode afetar o desempenho da rede sem fios.

Modelos de iPod/iPhone compatíveis

Os modelos de iPod/iPhone compatíveis são os seguintes. Atualize o iPod/iPhone com o software mais recente antes de o utilizar com o sistema.

A tecnologia BLUETOOTH funciona com:

iPhone 6 Plus/iPhone 6/iPhone 5s/iPhone 5c/iPhone 5/iPhone 4s/
iPhone 4/iPhone 3GS

iPod touch (5.ª geração)/iPod touch (4.ª geração)

O logótipo “BRAVIA” é uma marca comercial da Sony Corporation.

“ClearAudio+” é uma marca comercial da Sony Corporation.

“x.v.Colour” e o logótipo “x.v.Colour” são marcas comerciais da Sony Corporation.

“PlayStation®” é uma marca registada da Sony Computer Entertainment Inc.

A tecnologia de codificação de áudio MPEG Layer-3 e as respetivas patentes são licenciadas pela Fraunhofer IIS e pela Thomson.

Windows Media é uma marca registada ou uma marca comercial da Microsoft Corporation nos Estados Unidos e/ou noutros países. Este produto está protegido por determinados direitos de propriedade intelectual da Microsoft Corporation. A utilização ou distribuição desta tecnologia fora deste produto é proibida sem uma licença da Microsoft ou de uma subsidiária autorizada da Microsoft.

Opera® Devices SDK da Opera Software ASA. Copyright 1995-2013 Opera Software ASA. Todos os direitos reservados.



O logótipo “Sony Entertainment Network” e “Sony Entertainment Network” são marcas comerciais da Sony Corporation.

Wi-Fi®, Wi-Fi Protected Access®, Wi-Fi Alliance® e Wi-Fi CERTIFIED Miracast® são marcas registadas da WiFi Alliance.

Wi-Fi CERTIFIED™, WPA™, WPA2™, Wi-Fi Protected Setup™ e Miracast™ são marcas da Wi-Fi Alliance.

O nome e o logótipo LDAC é uma marca comercial da Sony Corporation.

LDAC é uma tecnologia de codificação de “Áudio de alta resolução” desenvolvida por Sony, que funciona de 990 a 303 kbps* com as frequências de amostragem de 96/88,2/48/44,1 kHz. Está otimizada para uma elevada frequência de amostragem e elevada codificação da taxa de bits e permite uma transmissão de conteúdo de Áudio de elevada resolução mesmo através de ligação Bluetooth, mantendo em simultâneo a qualidade de som quase equivalente ao original sob um ambiente de rede sem fios estável. Também proporciona elevada eficiência de codificação a taxas de amostragem baixas e taxas de bits baixas, permitindo uma transmissão de áudio com qualidade de CD mesmo através de uma ligação sem fios instável.

* Quando a frequência de amostragem é 96 kHz ou 48 kHz, funciona de 990 a 330 kbps. Quando a frequência de amostragem é 88,2 kHz ou 44,1kHz, funciona de 909 a 303 kbps.

Este produto contém software que está sujeito à licença GNU GPL (General Public License) ou GNU LGPL (Lesser General Public License). Estas estabelecem que os clientes têm o direito de adquirir, modificar e redistribuir o código-fonte do software em conformidade com os termos das licenças GPL ou LGPL.

Para mais informações sobre as licenças GPL, LGPL e outras licenças de software, consulte [Software License Information] em [System Settings no menu [Setup] do produto.

O código-fonte do software utilizado neste produto está sujeito às licenças GPL e LGPL e está disponível na Web. Para transferir, aceda ao seguinte:

URL:
<http://oss.sony.net/Products/Linux>

Note que a Sony não pode responder a quaisquer consultas relacionadas com o conteúdo deste código fonte.

“DESS HX” é uma marca comercial da Sony Corporation.

Todas as outras marcas comerciais são propriedade dos respetivos detentores.

Resolução de problemas

Se ocorrer algum dos problemas descritos abaixo durante a utilização do sistema, consulte este guia de resolução de problemas para tentar solucioná-los antes de solicitar a reparação. Se persistir qualquer problema, contacte o agente Sony da sua zona. Certifique-se de que leva o Sound Bar e também o subwoofer, mesmo se lhe parecer que apenas um está com problemas, quando solicitar a reparação.

Alimentação

Não é possível ligar o sistema.

- Verifique se o cabo de alimentação CA está ligado com firmeza.
- Desligue o cabo de alimentação CA da tomada de parede e, em seguida, ligue-o novamente após alguns minutos.

Imagem

Não existe imagem ou a imagem não é apresentada corretamente.

- Selecione a entrada adequada (página 7).
- Prima sem soltar INPUT e a seguir VOLUME +, VOLUME –, VOLUME + no Sound Bar para repor a resolução de saída de vídeo para a resolução mais baixa.

Não existe imagem quando executa uma ligação por cabo HDMI.

- Se ligar um dispositivo que suporte HDCP 2.2, certifique-se de liga o dispositivo à tomada HDMI IN 1 e o televisor à tomada HDMI OUT (ARC) do sistema.
- O sistema está ligado a um dispositivo de entrada que não está em conformidade com HDCP (High-bandwidth Digital Content Protection). Neste caso, verifique as especificações do dispositivo ligado.

O conteúdo 3D da tomada HDMI IN 1/2/3 não aparece no ecrã do televisor.

- Dependendo do televisor ou do dispositivo de vídeo, o conteúdo 3D poderá não ser apresentado. Verifique o formato de vídeo HDMI suportado (página 52).

O conteúdo 4K da tomada HDMI IN 1/2/3 não aparece no ecrã do televisor.

- Dependendo do televisor ou do dispositivo de vídeo, o conteúdo 4K poderá não ser apresentado. Verifique as capacidades de vídeo e as definições do televisor e do dispositivo de vídeo.
- Utilize um cabo HDMI (Tipo de alta velocidade).

Não é emitida imagem pelo televisor quando o sistema está no modo standby.

- Quando o sistema entra em modo standby, é apresentada a imagem do último dispositivo HDMI selecionado antes de ter desligado o sistema. Se estiver a desfrutar de conteúdo de outro dispositivo, reproduza o conteúdo no dispositivo e efetue a operação One-Touch Play ou ligue o sistema para selecionar o dispositivo HDMI de cujo conteúdo pretende desfrutar.
- Defina [Standby Through] como [On] em [HDMI Settings] (página 26).

Não é apresentada uma imagem em todo o ecrã do televisor.

- Verifique a definição de [TV Type] em [Screen Settings] (página 23).
- O formato de imagem no suporte é fixo.

Ocorrem irregularidades na cor no ecrã do televisor.

- Se as irregularidades de cores persistirem, desligue o televisor e, em seguida, ligue-o passados 15 a 30 minutos.
- Certifique-se de que nenhum objeto magnético (um trinco magnético na base, um dispositivo médico, um brinquedo, etc.) está ao pé do sistema.

As imagens da tomada HDMI estão distorcidas.

- O vídeo do dispositivo ligado à tomada HDMI poderá estar distorcido. Se isto acontecer, defina [Video Direct] para [On] (página 24).

Som

O sistema não emite som do televisor.

- Selecione [TV] no televisor (página 7).
- Ligue primeiro o televisor e, em seguida, o sistema. Configure a definição dos altifalantes do televisor (BRAVIA) para o sistema de áudio. Consulte as instruções de funcionamento do televisor para mais informações sobre a definição do televisor.
- Verifique a ligação do cabo HDMI, do cabo digital ótico ou do cabo de áudio ao sistema e ao televisor (consulte o Guia de início fornecido).

continua

- Aumente o volume do televisor ou cancele o corte de som.
- Quando existir um televisor compatível com a tecnologia Audio Return Channel (ARC) ligado com um cabo HDMI, certifique-se de que o cabo está ligado ao terminal de entrada HDMI (ARC) do televisor (consulte o Guia de início fornecido).
- Se o televisor não for compatível com a tecnologia Audio Return Channel (ARC), ligue o cabo digital ótico, além do cabo HDMI, para que o som seja emitido (consulte o Guia de início fornecido).

O som é emitido pelo sistema e pelo televisor.

- Desligue o som do sistema ou do televisor.

O som do televisor deste sistema está atrasado relativamente à imagem.

- Defina [A/V SYNC] para [0ms] se for definido para o intervalo entre [25ms] e [300ms] (página 29).

Não se ouve qualquer som ou é emitido um som com um volume muito baixo do dispositivo ligado ao sistema.

- Prima \triangleleft + no telecomando e verifique o nível de volume (página 47).
- Prima \otimes ou \triangleleft + no telecomando para cancelar a função de corte de som (página 47).
- Certifique-se de que a fonte de entrada está corretamente selecionada. Deverá experimentar outras fontes de entrada premindo INPUT no telecomando várias vezes (página 7).
- Verifique se todos os cabos do sistema e do dispositivo ligado estão bem introduzidos.

Não sai som do subwoofer ou o som sai com um nível de volume muito baixo.

- Prima SW \triangleleft + no telecomando para aumentar o volume do subwoofer (página 47).
- Certifique-se de que o indicador de ligado/standby no subwoofer está aceso a verde. Se não estiver, consulte a secção "Não se ouve nenhum som do subwoofer." em "Som sem fios" (página 44).
- O subwoofer destina-se à reprodução de sons graves. Se as fontes de entrada contiverem poucos componentes de som grave (por exemplo, uma transmissão de TV), poderá ser difícil ouvir o som emitido pelo subwoofer.
- Quando reproduz conteúdo compatível com a tecnologia de proteção de direitos de autor (HDCP), este não é emitido pelo subwoofer.

Não é possível obter o efeito surround.

- Consoante o sinal de entrada e a definição do campo de som, o processamento de som surround poderá não funcionar eficientemente. O efeito de surround poderá ser subtil, consoante o programa ou o disco.
- Para reproduzir áudio multicanal, verifique a definição de saída de áudio digital no dispositivo ligado ao sistema. Para obter detalhes, consulte as instruções de funcionamento fornecidas com o dispositivo ligado.

Dispositivo USB

O dispositivo USB não é reconhecido.

- Experimente o seguinte:
 - ① Desligue o sistema.
 - ② Remova o dispositivo USB e volte a ligá-lo.
 - ③ Ligue o sistema.
- Certifique-se de que o dispositivo USB está ligado corretamente à porta Ψ (USB) (página 8).
- Verifique se o dispositivo USB ou um cabo está danificado.
- Certifique-se de que o dispositivo USB está ligado.
- Se o dispositivo USB estiver ligado através de um concentrador USB, desligue-o e ligue o dispositivo USB diretamente ao sistema.

BLUETOOTH

Não é possível estabelecer uma ligação BLUETOOTH.

- Certifique-se de que o indicador (azul) do Sound Bar se acende (página 11).

Estado do sistema	Estado do indicador (azul)
Durante o emparelhamento BLUETOOTH	Pisca rapidamente
O sistema está a tentar ligar a um dispositivo BLUETOOTH	Pisca
O sistema estabeleceu uma ligação com um dispositivo BLUETOOTH	Aceso
O sistema está no modo standby do BLUETOOTH (quando o sistema está desligado)	Apagado

- Certifique-se de que o dispositivo BLUETOOTH a que vai ligar está ligado e de que a função BLUETOOTH está ativada.

- Aproxime o sistema e o dispositivo BLUETOOTH.
- Emparelhe novamente este sistema com o dispositivo BLUETOOTH. Poderá ter de cancelar primeiro o emparelhamento com este sistema utilizando o dispositivo BLUETOOTH.

Não é possível efetuar o emparelhamento.

- Aproxime o sistema e o dispositivo BLUETOOTH.
- Certifique-se de que este sistema não está a receber interferências de um dispositivo de rede local sem fios, de outros dispositivos sem fios de 2,4 GHz ou de um forno de micro-ondas. Se o sistema estiver perto de um dispositivo que gere radiação eletromagnética, afaste o dispositivo do sistema.

Não pode utilizar a função NFC.

- A função NFC não funciona com recetores compatíveis com BLUETOOTH (como os auscultadores). Para ouvir som com um recetor compatível com BLUETOOTH, consulte “Ouvir som transmitido para um recetor compatível com BLUETOOTH” (página 13).

O dispositivo BLUETOOTH ligado não emite som.

- Certifique-se de que o indicador (azul) do Sound Bar se acende (página 11).
- Aproxime o sistema e o dispositivo BLUETOOTH.
- Se o sistema estiver perto de um dispositivo que gere radiação eletromagnética, como dispositivo de rede local sem fios, outros dispositivos BLUETOOTH ou um forno de micro-ondas, afaste o dispositivo do sistema.
- Remova quaisquer obstáculos entre este sistema e o dispositivo BLUETOOTH ou afaste o sistema do obstáculo.
- Reposicione o dispositivo BLUETOOTH ligado.
- Altere a frequência da rede local sem fios de qualquer router Wi-Fi ou computador pessoal nas imediações para a gama de 5 GHz.
- Aumente o volume no dispositivo BLUETOOTH ligado.

Ligação de rede

Não é possível ligar o sistema à rede.

- Verifique a ligação à rede (página 15) e as definições de rede (página 27).

Ligação de rede local sem fios

Não é possível ligar o PC à Internet após o procedimento [Wi-Fi Protected Setup (WPS)] ser efetuado.

- As definições sem fios do router poderão ser automaticamente alteradas se utilizar a função Wi-Fi Protected Setup antes de ajustar as definições do router. Neste caso, altere as definições sem fios do PC em conformidade.

Não é possível ligar o sistema à rede ou a ligação de rede está instável.

- Certifique-se de que o router da rede local sem fios está ligado.
- Verifique a ligação à rede (página 15) e as definições de rede (página 27).
- Dependendo do ambiente de utilização (incluindo o material de parede), as condições de receção das ondas de rádio ou os obstáculos entre o sistema e o router da rede local sem fios, a distância de comunicação possível poderá ser reduzida. Aproxime o sistema e o router de rede local sem fios.
- Os dispositivos que utilizam uma banda de frequências de 2,4 GHz, tal como um forno de micro-ondas, BLUETOOTH ou dispositivo digital sem fios, poderão interromper as comunicações. Afaste o Sound Bar desses dispositivos ou desligue-os.
- A ligação da rede local sem fios poderá ser instável dependendo do ambiente de utilização, especialmente durante a utilização da função BLUETOOTH do sistema. Neste caso, ajuste o ambiente de utilização.

O router sem fios pretendido não aparece na lista de redes sem fios.

- Prima BACK para regressar ao ecrã anterior e tente de novo [Wireless Setup(built-in)] (página 16). Se o router sem fios que pretende não for detetado, seleccione [New connection registration] na lista de rede e, em seguida, seleccione [Manual registration] para introduzir um nome da rede (SSID) manualmente.

Som sem fios (Subwoofer)

Não se ouve nenhum som do subwoofer.

- Certifique-se de que o cabo de alimentação CA do subwoofer está ligado corretamente (consulte o Guia de início fornecido).
- O indicador de ligado/standby do subwoofer não se ilumina.
 - Certifique-se de que o cabo de alimentação CA do subwoofer está devidamente ligado.
 - Prima I/⏻ (ligado/standby) no subwoofer para o ligar.
- O indicador de ligado/standby no subwoofer pisca lentamente a verde ou acende-se a vermelho.
 - Aproxime o subwoofer do Sound Bar, de modo que o indicador de ligado/standby do subwoofer e acenda a verde.
 - Siga os passos em “Definição adicional para o sistema sem fios (subwoofer)” (página 34).
 - Verifique o estado da ligação do sistema de som sem fios (página 34).
- O indicador de ligado/standby do subwoofer pisca rapidamente a verde.
 - Contacte o agente Sony da sua zona.
- O indicador de ligado/standby do subwoofer pisca a vermelho.
 - Prima I/⏻ (ligado/standby) no subwoofer para o desligar e verifique se a abertura de ventilação do subwoofer está bloqueada ou não.
- O subwoofer foi concebido para reproduzir som grave. Quando a fonte de entrada não contém muito som grave, como é o caso da maioria dos programas de TV, o som grave pode não ser audível.
- Prima SW ↗ + no telecomando para aumentar o volume do subwoofer (página 47).

O som salta ou tem ruído.

- Se existir um dispositivo próximo em utilização que gere ondas eletromagnéticas, tal como uma rede local sem fios ou um forno de micro-ondas, afaste o sistema desse dispositivo.
- Se existir um obstáculo entre o Sound Bar e o subwoofer, afaste ou remova esse obstáculo.
- Coloque o Sound Bar e o subwoofer o mais próximos possível.
- Altere a frequência da rede local sem fios de qualquer router Wi-Fi ou computador pessoal nas imediações para a gama de 2,4 GHz.

- Altere a ligação de rede do televisor ou Leitor Blu-ray Disc de sem fios para com fios.

Telecomando

O telecomando deste sistema não funciona.

- Aponte o telecomando para o sensor do telecomando no Sound Bar (página 46).
- Remova quaisquer obstáculos existentes no percurso entre o telecomando e o sistema.
- Substitua as pilhas do telecomando por novas, se estiverem fracas.
- Certifique-se de que está a premir o botão correto no telecomando.

O telecomando do televisor não funciona.

- Este problema poderá ser resolvido ativando a função do repetidor IV (página 33).

Outros

A função Control for HDMI (Controlo de HDMI) não funciona corretamente.

- Verifique a ligação HDMI (consulte o Guia de início fornecido).
- Configure a função Control for HDMI no televisor.
Consulte o manual de instruções fornecido com o televisor sobre a configuração do televisor.
- Certifique-se de que o dispositivo ligado é compatível com “BRAVIA” Sync.
- Verifique as definições de Control for HDMI (Controlo de HDMI) no dispositivo ligado. Consulte as instruções de funcionamento fornecidas com o dispositivo ligado.
- Se ligar/desligar o cabo de alimentação CA, espere pelo menos 15 segundos antes de utilizar o sistema.
- Se ligar a saída de áudio do dispositivo de vídeo ao sistema utilizando um cabo que não seja HDMI, poderá não ser emitido som devido à função “BRAVIA” Sync. Nesse caso, defina [Control for HDMI] para [Off] ou ligue o cabo da entrada de saída de áudio do dispositivo de vídeo diretamente ao televisor. (página 26).

- O tipo e a quantidade de dispositivos que podem ser controlados pela funcionalidade "BRAVIA" Sync estão restringidos do seguinte modo na norma HDMI CEC:
- Dispositivos de gravação (gravador de Blu-ray Disc, gravador de DVD, etc.): até 3 dispositivos
 - Dispositivos de reprodução (leitor Blu-ray Disc, leitor de DVD, etc.): até 3 dispositivos (incluindo este sistema)
 - Dispositivos relacionados com sintonizadores: até 4 dispositivos
 - Sistema de áudio (recetor/auscultadores): até 1 dispositivo (incluindo este sistema)

"PRTCT," "PUSH" e "POWER" piscam alternadamente no visor do painel frontal.



- Prima I/⏻ (ligado/standby) para desligar o sistema. Quando o indicador desaparecer, desligue o cabo de alimentação CA e certifique-se de nada está a obstruir os orifícios de ventilação do sistema.

Os sensores do televisor não funcionam corretamente.

- O Sound Bar pode bloquear alguns sensores (como o sensor de brilho), o recetor do telecomando do televisor ou o emissor de óculos 3D (transmissão de infravermelhos) de um televisor 3D que suporte o sistema de óculos 3D por infravermelhos ou a comunicação sem fios. Afaste o Sound Bar do televisor, colocando-o a uma distância que permita a essas peças funcionar corretamente. Para mais informações sobre as localizações dos sensores e do recetor do telecomando, consulte as instruções de funcionamento fornecidas com o televisor.

Repor

Se o sistema continuar a não funcionar corretamente, reponha as definições do sistema da seguinte forma:

- 1** Prima I/⏻ (ligado/standby) para ligar o sistema.
- 2** Prima HOME.
O menu inicial é apresentado no ecrã do televisor.
- 3** Selecione  [Setup] -  [Resetting] no menu inicial.
- 4** Selecione [Reset to Factory Default Settings].
- 5** Selecione a opção de menu que pretende repor.
- 6** Selecione [Start].

Para cancelar a reposição

Selecione [Cancel] no passo 6.

Guia de peças e controlos

Sound Bar

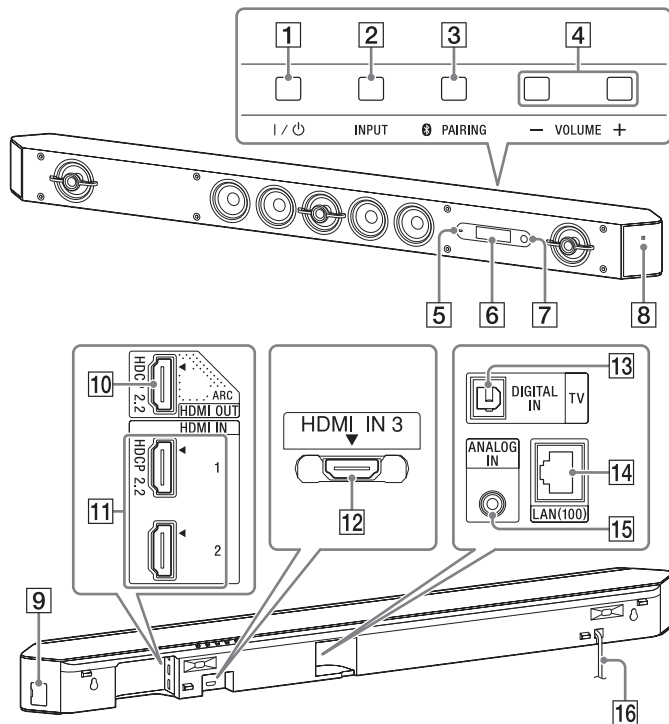

Parte frontal

- 1 Botão I/⏻ (ligado/standby)**
- 2 Botão INPUT**
- 3 Botão PAIRING**
- 4 VOLUME Botões +/-**
- 5 Indicador**
 - Pisca rapidamente (azul): Emparelhamento de BLUETOOTH em curso.
 - Pisca (azul): A tentar ligar a um dispositivo BLUETOOTH.
 - Aceso (azul): BLUETOOTH ligação estabelecida.
- 6 Visor**
- 7 Sensor do telecomando**
- 8 Marca N**

Quando está a utilizar a função NFC, toque com o dispositivo NFC na marca.

Parte posterior

- 9 Porta (USB)**
- 10 Tomada HDMI OUT (ARC)**

Esta tomada suporta HDCP 2.2.
- 11 Tomadas HDMI IN 1/2**

A tomada HDMI IN 1 suporta HDCP 2.2.
- 12 Entrada HDMI IN 3**

Quando utilizar uma tomada HDMI IN 3 do Sound Bar fixo à parede, ligue o cabo HDMI em ângulo reto (tipo de Alta velocidade).
- 13 Entrada DIGITAL IN (TV)**
- 14 Porta LAN (100)**
- 15 Tomada ANALOG IN**
- 16 Cabo de alimentação CA**

Subwoofer

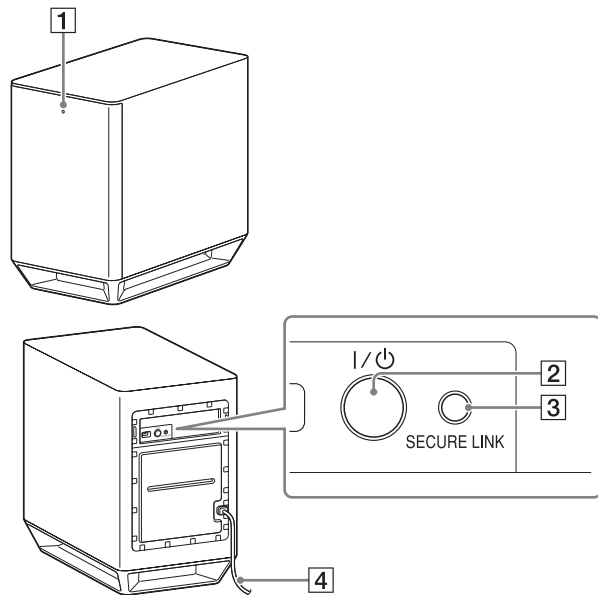

- 1** **Indicador ligado/modo de suspensão**
 - Aceso (vermelho): Alimentação desligada.
 - Aceso (verde): Alimentação ligada.
 - Aceso (cor-de-laranja): SECURE LINK ligação estabelecida.
- 2** **I/⏻ Botão ligado/modo de suspensão**
- 3** **Botão SECURE LINK**
- 4** **Cabo de alimentação CA**

Telecomando

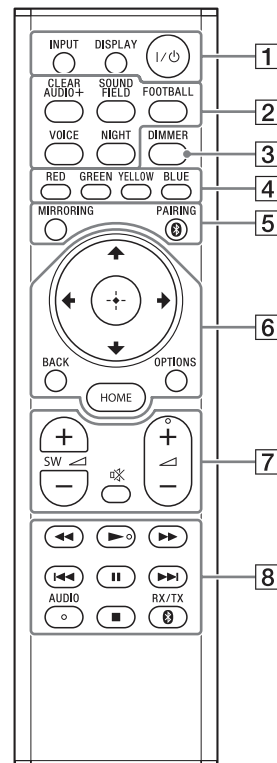

Os botões AUDIO, ► e ◀ + têm um ponto em relevo. Utilize o ponto em relevo como referência quando utilizar o telecomando.

- 1 INPUT (página 7)**
Seleciona o dispositivo que pretende utilizar.
- DISPLAY**
Apresenta as informações da reprodução e da navegação na Web no ecrã do televisor.
- I/⏻ (ligado/standby)**
Liga o sistema ou coloca-o no modo standby.
- 2 Botões do campo de som**
Consulte “Desfrutar de efeitos sonoros (Modo de estádio, etc.)” (página 9)
- CLEARAUDIO+, SOUND FIELD, FOOTBALL, VOICE, NIGHT**
- 3 DIMMER**
Ajusta o brilho do visor do painel frontal e indicador LED.
- 4 Botões coloridos**
Teclas de atalho para selecionar itens em alguns menus.
- 5 MIRRORING (página 18)**
Seleciona [Screen mirroring].
- PAIRING (página 11)**
Seleciona [Bluetooth Audio].
- 6 OPTIONS (página 28)**
Apresenta o menu de opções no ecrã do televisor ou no visor do painel frontal. (A localização depende da função selecionada.)
- BACK**
Volta ao ecrã anterior.
- ⬆/⬇/⬅/➡**
Move o destaque para um item apresentado.
- ⊕ (aceder)**
Aceda ao item selecionado.
- HOME (página 22)**
Acede ou sai do menu inicial.

- 7**  **Desliga o som temporariamente.**
- ⏮ (volume) +/-**
Ajusta o volume.
- SW ⏮ (volume do subwoofer) +/-**
Ajusta o volume do som grave.
- 8 Botões da operação de reprodução**
Consulte “Escuta/Visualização” (página 7)
- ⏮/⏭ (fotograma rápido/lento/congelar)**
Procura para a frente ou para trás.
- ⏮/⏭ (anterior/seguinte)**
Selecione o capítulo anterior/seguinte, faixa ou ficheiro.
- ▶ PLAY**
Inicia ou reinicia a reprodução (retomar reprodução).
- ⏸ PAUSE**
Pausa ou reinicia a reprodução.
- STOP**
Para a reprodução.
Para a demonstração de som incorporada ou USB.
- AUDIO**
Seleciona o formato de áudio.
- RX/TX**
Alterna [Receiver] e [Transmitter] de [Bluetooth Mode] (página 24).

Tipos de ficheiro que podem ser reproduzidos

Music

Codec	Extensão
MP3 (MPEG-1 Audio Layer III) ¹⁾	.mp3
AAC/HE-AAC ^{1),2)}	.m4a, .aac ³⁾
WMA9 Standard ²⁾	.wma
WMA10 Pro ³⁾	.wma
LPCM ¹⁾	.wav
FLAC ²⁾	.flac, .fla
Dolby Digital ^{1),3)}	.ac3
DSF ²⁾	.dsf
DSDIFF ^{2),4)}	.dff
AIFF ²⁾	.aiff, .aif
ALAC ²⁾	.m4a
Vorbis ³⁾	.ogg
Monkey's Audio ³⁾	.ape

Photo

Formato	Extensão
JPEG	.jpeg, .jpg, .jpe
PNG	.png ⁵⁾
GIF	.gif ⁶⁾

- ¹⁾ O sistema reproduz ficheiros “.mka”. Estes ficheiros não podem ser reproduzidos num servidor da rede doméstica.
- ²⁾ O sistema não poderá reproduzir este formato de ficheiro num servidor da rede doméstica.
- ³⁾ O sistema não reproduz este formato de ficheiro num servidor da rede doméstica.
- ⁴⁾ O sistema não reproduz ficheiros codificados com DST.
- ⁵⁾ O sistema não reproduz ficheiros PNG animados ou GIFs animados.

Notas

- Alguns ficheiros podem não ser reproduzidos dependendo do formato do ficheiro, da codificação do ficheiro, das condições de gravação ou do estado do servidor da rede doméstica.
- Alguns ficheiros editados num computador podem não ser reproduzidos.
- O avanço rápido ou recuo rápido poderá não estar disponível com alguns ficheiros.
- O sistema não reproduz ficheiros codificados, como DRM e Lossless.
- O sistema consegue reconhecer os ficheiros ou pastas seguintes em dispositivos USB:
 - até pastas na 9.ª camada (incluindo a pasta raiz)
 - até 500 ficheiros/pastas numa única camada
- O sistema pode reconhecer os ficheiros ou pastas seguintes armazenados no servidor da rede doméstica:
 - até pastas na 19.ª camada
 - até 999 ficheiros/pastas numa única camada
- Alguns dispositivos USB podem não funcionar com este sistema.
- O sistema pode reconhecer dispositivos MSC (Mass Storage Class) (como uma memória flash ou um HDD), SICDs (Still Image Capture Devices) e teclados de 101 teclas.

Formatos de áudio suportados

Os formatos de áudio suportados por este sistema são os indicados em seguida.

Formato	Função	
	"HDMI1" "HDMI2" "HDMI3"	"TV" (DIGITAL IN)
LPCM 2ch	○	○
LPCM 5.1ch	○	-
LPCM 7.1ch	○	-
Dolby Digital	○	○
Dolby TrueHD, Dolby Digital Plus	○	-
DTS	○	○
DTS-ES Discrete 6.1, DTS-ES Matrix 6.1	○	○
DTS96/24	○	○
DTS-HD High Resolution Audio	○	-
DTS-HD Master Audio	○	-
DTS-HD LBR	○	-

○: Formato suportado.

-: Formato não suportado.

Nota

As tomadas HDMI IN 1/2/3 não emitem som no caso de um formato de áudio que contenha proteções de cópia, tais como Super Audio CD ou DVD-Audio.

Características técnicas

Sound Bar (SA-ST9)

Secção do amplificador

POTÊNCIA DE SAÍDA (nominal)

Frontal L + Frontal R: 50 W + 50 W
(a 6 ohms, 1 kHz, 1% THD)

POTÊNCIA DE SAÍDA (referência)

Blocos dos altifalantes Frontal E/Frontal D: 75 watts (por canal a 6 ohms, 1 kHz)

Bloco do altifalante central: 75 watts (por canal a 6 ohms, 1 kHz)

Bloco tweeter central: 75 Watts (por canal a 6 hms, 10 kHz)

Entradas

HDMI IN 1*/2/3

DIGITAL IN (TV)

ANALOG IN

Saída

HDMI OUT* (ARC)

* As tomadas HDMI IN 1 e HDMI OUT (ARC) suportam o protocolo HDCP 2.2. HDCP 2.2 é uma tecnologia recente de proteção de direitos de autor melhorada que é utilizada para proteger conteúdo como filmes 4K.

Secção HDMI

Conector

Tipo A (19 pins)

Secção USB

↳ Porta (USB):

Tipo A (para ligar USB uma memória USB, leitor de cartões de memória, câmara digital)

Secção LAN

Terminal de rede local (100)

Terminal 100BASE-TX

Secção de rede local sem fios

Conformidade com normas

IEEE 802.11 a/b/g/n

Banda de frequências

2,4 GHz, 5 GHz

Secção BLUETOOTH

Sistema de comunicação

Especificação BLUETOOTH versão 3.0

Saída

Especificação BLUETOOTH, classe de potência 1

Distância de comunicação máxima

Linha de vista, aprox. 30 m¹⁾

Número máximo de dispositivos registados

9 dispositivos

Banda de frequências

Banda de 2,4 GHz (2,4000 GHz - 2,4835 GHz)

Método de modulação

FHSS (Freq Hopping Spread Spectrum)

Perfis compatíveis com BLUETOOTH²⁾

A2DP 1.2 (Perfil de distribuição de áudio avançada)

AVRCP 1.5 (Perfil de controlo remoto de áudio e vídeo)

Codecs suportados³⁾

SBC⁴⁾, AAC⁵⁾, LDAC

Gama de transmissão (A2DP)

20 Hz - 20.000 Hz (frequência de amostragem: 44,1 kHz)

- 1) A distância real depende de fatores como obstáculos existentes entre os dispositivos, campos magnéticos em redor de um forno de micro-ondas, eletricidade estática, utilização de telefones sem fios, sensibilidade de receção, o sistema operativo, as aplicação de software, etc.
- 2) Os perfis de BLUETOOTH padrão indicam a finalidade da comunicação BLUETOOTH entre os dispositivos.
- 3) Codec: Formato de compressão e conversão de sinais de áudio
- 4) Codec de banda secundária
- 5) Advanced Audio Coding

Blocos dos altifalantes Frontal E/Frontal D

Sistema de colunas

Sistema de colunas coaxiais de 2 vias, suspensão acústica

Speaker

Woofers: altifalante de fluido magnético de 65 mm, tipo cone

Tweeter: tipo cúpula suave 14 mm

Bloco do altifalante central

Sistema de colunas

Central

Sistema de colunas coaxiais de 2 vias, suspensão acústica

Satélite

Sistema de colunas de gama completa, suspensão acústica

Altifalante (5 altifalantes)

Central

Woofers: altifalante de fluido magnético de 65 mm, tipo cone

Tweeter: tipo cúpula suave 14 mm

Satélite

altifalante de fluido magnético de 65 mm, tipo cone

Aspetos gerais

Requisitos de energia

220 V - 240 V CA, 50 Hz/60 Hz

Consumo de energia

Ligado: 60 W

Modo standby: 0,5 W ou menos

Modo standby BLUETOOTH: 0,5 W ou menos

Dimensões (aprox.) (l/a/p)

1.130 mm × 88 mm × 128 mm

(sem grelha, sem suportes, incluindo a parte de projecção)

1.130 mm × 88 mm × 133 mm

(com grelha, sem suportes)

1.130 mm × 100 mm × 129 mm

(sem grelha, com suportes, incluindo a parte de projecção)

1.130 mm × 101 mm × 136 mm

(com grelha, com suportes)

Peso (aprox.)

6,8 kg (sem grelha, sem suportes)

Subwoofer (SA-WST9)

POTÊNCIA DE SAÍDA (referência)
200 W (por canal a 2 ohms, 100 Hz)

Sistema de colunas
Subwoofer, tipo radiador passivo

Speaker
180 mm tipo cone
200 mm × 300 mm, tipo cone, radiador passivo

Requisitos de energia
220 V - 240 V CA, 50 Hz/60 Hz

Consumo de energia
Ligado: 30 W
Modo standby: 0,5 W ou menos

Dimensões (aprox.) (l/a/p)
248 mm × 403 mm × 426 mm

Peso (aprox.)
16 kg

Secção do transmissor/recetor sem fios

Sistema de comunicação
Especificação de som sem fios versão 3.0

Banda de frequências
5,2 GHz (5,180GHz - 5,240 GHz)
5,8 GHz (5,180 GHz - 5,814 GHz)

Método de modulação
DSSS

Formatos de vídeo suportados pelo sistema Entrada/Saída (bloco repetidor HDMI)

Formato	2D	3D		
		Empacota- mento de fotogramas	Lado a lado (metade)	De cima para baixo (superior e inferior)
4096 × 2160p a 59,94/60 Hz ¹⁾	○	-	-	-
4096 × 2160p a 50 Hz ¹⁾	○	-	-	-
4096 × 2160p a 23,98/24 Hz ²⁾	○	-	-	-
3840 × 2160p a 59,94/60 Hz ¹⁾	○	-	-	-
3840 × 2160p a 50 Hz ¹⁾	○	-	-	-
3840 × 2160p a 29,97/30 Hz ²⁾	○	-	-	-
3840 × 2160p a 25 Hz ²⁾	○	-	-	-
3840 × 2160p a 23,98/24 Hz ²⁾	○	-	-	-
1920 × 1080p a 59,94/60 Hz	○	-	○	○
1920 × 1080p a 50 Hz	○	-	○	○
1920 × 1080p a 29,97/30 Hz	○	○	○	○
1920 × 1080p a 25 Hz	○	○	○	○
1920 × 1080p a 23,98/24 Hz	○	○	○	○
1920 × 1080i a 59,94/60 Hz	○	○	○	○
1920 × 1080i a 50 Hz	○	○	○	○
1280 × 720p a 59,94/60 Hz	○	○	○	○
1280 × 720p a 50 Hz	○	○	○	○
1280 × 720p a 29,97/30 Hz	○	○	○	○
1280 × 720p a 23,98/24 Hz	○	○	○	○
720 × 480p a 59,94/60 Hz	○	-	-	-
720 × 576p a 50 Hz	○	-	-	-
640 × 480p a 59,94/60 Hz	○	-	-	-

¹⁾ YCbCr 4:2:0/Suporta apenas 8 bits

²⁾ Suporta apenas 8 bits

O design e as especificações estão sujeitos a alterações sem aviso prévio.

Comunicação BLUETOOTH

- Os dispositivos BLUETOOTH devem ser utilizados a uma distância (sem obstáculos) aproximada de 10 metros um do outro. A distância de comunicação efetiva poderá ser menor nas condições seguintes.
 - Quando uma pessoa, objeto metálico, parede ou outro obstáculo está presente entre os dispositivos com uma ligação BLUETOOTH
 - Em locais onde existe uma rede local sem fios instalada
 - Perto de fornos de micro-ondas em utilização
 - Em locais onde estejam presentes outras ondas eletromagnéticas
- Os dispositivos BLUETOOTH e os dispositivos de rede local sem fios (IEEE 802.11b/g) utilizam a mesma banda de frequências (2,4 GHz). Quando utilizar o seu dispositivo BLUETOOTH perto de um dispositivo com capacidades de rede local sem fios, poderá ocorrer interferência eletromagnética. Isto poderá provocar taxas de transferência de dados mais reduzidas, ruído ou impossibilidade de ligação. Se isto acontecer, tente as soluções seguintes:
 - Utilize este sistema a mais de 10 metros do dispositivo de rede local sem fios.
 - Desligue o dispositivo de rede local sem fios quando utilizar o dispositivo BLUETOOTH a menos de 10 metros.
 - Aproxime o mais possível este sistema e o dispositivo BLUETOOTH.
- As ondas de rádio difundidas por este sistema poderão interferir no funcionamento de alguns dispositivos clínicos. Visto que esta interferência poderá originar anomalias de funcionamento, desligue este sistema e o dispositivo BLUETOOTH nos locais seguintes:
 - Em hospitais, comboios, aviões, postos de combustível e qualquer local onde possam estar presentes gases inflamáveis
 - Perto de portas automáticas ou alarmes de incêndio
- Este sistema suporta funções de segurança em conformidade com a especificação BLUETOOTH para assegurar a ligação segura durante a comunicação através da tecnologia BLUETOOTH. No entanto, esta segurança poderá ser insuficiente, consoante o conteúdo das definições e outros fatores. Por este motivo, tome sempre os devidos cuidados quando comunicar através da tecnologia BLUETOOTH.

- A Sony não é responsável por quaisquer danos ou outras perdas resultantes da divulgação de informações durante a comunicação através da tecnologia BLUETOOTH.
- A comunicação por BLUETOOTH não é necessariamente garantida com todos os dispositivos BLUETOOTH que tenham o mesmo perfil que este sistema.
- Os dispositivos BLUETOOTH ligados a este sistema têm de estar em conformidade com a especificação BLUETOOTH prescrita pela Bluetooth SIG, Inc., e têm de ter uma certificação de conformidade. No entanto, mesmo quando um dispositivo está em conformidade com a especificação BLUETOOTH, poderão existir casos em que as características ou especificações do dispositivo BLUETOOTH impossibilitem a ligação ou originem métodos de controlo, apresentação ou funcionamento diferentes.
- Poderá ocorrer ruído ou interrupção do áudio consoante o dispositivo BLUETOOTH ligado a este sistema, o ambiente de comunicação ou as condições circundantes.

Se tiver dúvidas ou problemas relacionados com o seu sistema, contacte o agente Sony da sua zona.

Índice remissivo

Numérico

24p Output 23

4K Output 23

A

A/V SYNC 29

Attenuation settings - Analog 24

Atualização 22

Audio DRC 24

Audio Output 24

Audio Return Channel 26

Audio Settings 24

Auto Display 26

Auto Renderer Access Permission 27

Auto Standby 26

B

Bloqueio infantil 33

BLUETOOTH 11

Bluetooth Codec - AAC 25

Bluetooth Codec - LDAC 25

Bluetooth Mode 24

Bluetooth Settings 24

Bluetooth Standby 25

“BRAVIA” Sync 31

C

Campo de som 9, 28

Connection Server Settings 27

Control for HDMI 26, 31

D

Device List 25

Device Name 26

Dimmer 48

DSEE HX 10, 24

E

Easy Network Settings 28

Easy Setup 27

External Control 27

H

HDMI

YCbCr/RGB (HDMI) 23

HDMI Deep Colour Output 23

HDMI Settings 26

HDMI1 Audio Input Mode 26

Home Network 16

I

Initialise Personal Information 28

Input Skip Setting 27

Internet Settings 27

IR-Repeater 25, 33

M

Menu de Opções 28

Modo de estádio 9

Modo de voz 10

Modo noturno 10

Music Services 18

N

Network Connection Diagnostics 27

Network Connection Status 27

Network content 24p Output 23

Network Settings 27

NFC 12

O

OSD Language 25

Output Video Resolution 23

P

Painel frontal 46

Painel posterior 46

PRTCT 45

Q

Quick Start Mode 26

R

Rede 15

Remote Start 27

Renderer Access Control 27

Repor 45

Reset to Factory Default Settings 28

Resetting 28

RF Band 35

S

- SBM 24
- Screen mirroring 18
- Screen mirroring RF Setting 27
- Screen Settings 23
- Secure Link 35
- Slideshow 29
- Software License Information 26
- Software Update 22
- Software Update Notification 26
- SongPal 30
- Standby Through 26
- Subwoofer 34, 44
- System Information 26
- System Settings 25

T

- Telecomando 47
- TV Type 23

U

- USB 8

V

- Video Direct 24

W

- Wireless Playback Quality 25
- Wireless Sound Connection 25

CONTRATO DE LICENÇA DO UTILIZADOR FINAL

IMPORTANTE:

ANTES DE UTILIZAR O SOFTWARE, LEIA ATENTAMENTE ESTE CONTRATO DE LICENÇA DO UTILIZADOR FINAL (“EULA”, “END USER LICENSE AGREEMENT”). AO UTILIZAR O SOFTWARE, O UTILIZADOR ACEITA OS TERMOS DESTES EULA. CASO NÃO ACEITE OS TERMOS DESTES EULA, NÃO PODERÁ UTILIZAR O SOFTWARE.

Este EULA é um contrato legal entre o utilizador e a Sony Corporation (“SONY”). Este EULA rege os direitos e obrigações do utilizador relativamente ao software SONY da SONY e/ou dos seus outros licenciadores (incluindo empresas afiliadas da SONY) e respetivas empresas afiliadas (coletivamente, os “OUTROS FORNECEDORES”), juntamente com quaisquer atualizações fornecidas pela SONY, qualquer documentação impressa, online ou outra documentação eletrónica para o software relevante, bem como quaisquer ficheiros de dados criados através da utilização desse software (coletivamente, o “SOFTWARE”).

Não obstante o anterior, qualquer software no SOFTWARE que tenha um contrato de licença do utilizador final separado (incluindo, entre outros, a licença GNU General Public e a Lesser/Library General Public License) deverá ser regido por tais contratos de licença do utilizador final separados aplicáveis em lugar dos termos deste EULA na medida exigida pelo contrato de licença do utilizador final separado (“SOFTWARE EXCLUÍDO”).

LICENÇA DE SOFTWARE

O SOFTWARE é licenciado e não vendido. O SOFTWARE está protegido por leis e tratados internacionais de direitos de autor e de propriedade intelectual.

DIREITOS DE AUTOR

Todos os direitos e títulos no e do SOFTWARE (incluindo, entre outros, quaisquer imagens, fotografias, animação, vídeo, áudio, música, texto e “applets” incorporados no SOFTWARE) são propriedade da SONY ou de um ou mais dos OUTROS FORNECEDORES.

CONCESSÃO DE LICENÇA

A SONY concede ao utilizador uma licença limitada para utilizar o SOFTWARE estritamente em ligação com o dispositivo compatível (“DISPOSITIVO”) do utilizador e apenas para utilização individual não comercial. A SONY e os OUTROS FORNECEDORES reservam expressamente todos os direitos, títulos e interesses (incluindo, entre outros, todos os direitos de propriedade intelectual) no e do SOFTWARE que este EULA não concede especificamente ao utilizador.

REQUISITOS E LIMITAÇÕES

O utilizador não pode copiar, publicar, adaptar, redistribuir, tentar obter o código fonte, modificar, fazer engenharia reversa, descompilar ou desmontar qualquer SOFTWARE, seja no todo ou em parte, nem criar quaisquer trabalhos derivados do SOFTWARE, a menos que tais trabalhos derivados sejam intencionalmente facilitados pelo SOFTWARE. O utilizador não pode modificar ou adulterar qualquer funcionalidade de gestão de direitos digitais do SOFTWARE. O utilizador não pode ignorar, modificar, anular ou contornar nenhuma das funções ou proteções do SOFTWARE ou quaisquer mecanismos ligados operativamente ao SOFTWARE. O utilizador não pode separar qualquer componente individual do SOFTWARE para utilização em mais do que um DISPOSITIVO, a menos que expressamente autorizado a tal pela SONY. O utilizador não pode remover, alterar, cobrir ou desfigurar quaisquer marcas comerciais ou avisos no SOFTWARE. O utilizador não pode partilhar, distribuir, alugar, arrendar, sublicenciar, ceder, transferir ou vender o SOFTWARE. O software, os serviços de rede ou outros produtos para além do SOFTWARE dos quais dependa o desempenho do SOFTWARE poderão ser interrompidos ou descontinuados a critério dos fornecedores (fornecedores de software, fornecedores de serviços ou a SONY). A SONY e tais fornecedores não garantem que o SOFTWARE, os serviços de rede, os conteúdos ou outros produtos continuarão a estar disponíveis ou irão funcionar sem interrupção ou modificação.

UTILIZAÇÃO DE SOFTWARE COM MATERIAIS COM DIREITOS DE AUTOR

O SOFTWARE poderá ser capaz de ser utilizado pelo utilizador para visualizar, armazenar, processar e/ou utilizar conteúdo criado pelo utilizador ou por terceiros. Tal conteúdo poderá estar protegido por direitos de autor, outras leis de propriedade intelectual e/ou contratos. O utilizador aceita utilizar o SOFTWARE apenas em conformidade com todas as leis e contratos aplicáveis ao conteúdo

em questão. O utilizador reconhece e aceita que a SONY poderá tomar medidas apropriadas para proteger os direitos de autor do conteúdo armazenado, processado ou utilizado pelo SOFTWARE. Tais medidas incluem, entre outras, a contagem da frequência da cópia de segurança e restauro efetuados pelo utilizador através de certas funcionalidades do SOFTWARE, a recusa em aceitar o pedido do utilizador para permitir o restauro de dados e a rescisão do presente EULA em caso de uso ilegítimo do SOFTWARE.

SERVIÇO DE CONTEÚDO

O UTILIZADOR DEVE TAMBÉM TER EM ATENÇÃO QUE O SOFTWARE PODERÁ SER DESIGNADO PARA SER UTILIZADO COM CONTEÚDO DISPONIBILIZADO ATRAVÉS DE UM OU VÁRIOS SERVIÇOS DE CONTEÚDO (“SERVIÇOS DE CONTEÚDO”). A UTILIZAÇÃO DO SERVIÇO E DO CONTEÚDO ESTÁ SUJEITA AOS TERMOS DO SERVIÇO DO SERVIÇO DE CONTEÚDO RELEVANTE. CASO O UTILIZADOR NÃO ACEITE ESSES TERMOS, A UTILIZAÇÃO DO SOFTWARE POR PARTE DO UTILIZADOR SERÁ LIMITADA. O utilizador reconhece e aceita que determinados conteúdos e serviços disponíveis através do SOFTWARE poderão ser fornecidos por terceiros sobre os quais a Sony não tem qualquer controlo. A UTILIZAÇÃO DO SERVIÇO DE CONTEÚDO EXIGE UMA LIGAÇÃO À INTERNET. O SERVIÇO DE CONTEÚDO PODERÁ SER DESCONTINUADO EM QUALQUER MOMENTO.

LIGAÇÃO À INTERNET E SERVIÇOS DE TERCEIROS

O utilizador reconhece e aceita que o acesso a determinadas funcionalidades do SOFTWARE pode exigir uma ligação à Internet que será da exclusiva responsabilidade do utilizador. Além disso, é da exclusiva responsabilidade do utilizador o pagamento de quaisquer taxas de terceiros associadas à ligação à Internet do utilizador, incluindo, entre outras, as taxas do fornecedor do serviço de Internet ou do tempo de ligação. O funcionamento do SOFTWARE poderá ser limitado ou restringido em função das capacidades, da largura de banda ou das limitações técnicas da ligação à Internet ou do serviço de Internet do utilizador. O fornecimento, a qualidade e a segurança da ligação à Internet do utilizador são da exclusiva responsabilidade do fornecedor desse serviço.

EXPORTAÇÃO E OUTROS REGULAMENTOS

O utilizador aceita cumprir todas as restrições e regulamentos de exportação e re-exportação aplicáveis da área ou país em que reside, e não transferir nem autorizar a transferência do SOFTWARE para

um país proibido ou que viole quaisquer restrições ou regulamentos aplicáveis.

ATIVIDADES DE ALTO RISCO

O SOFTWARE não é tolerante a falhas nem foi concebido, fabricado ou destinado a utilização ou venda como equipamento de controlo online em ambientes perigosos que requeiram um desempenho à prova de falhas, como o controlo de instalações nucleares, sistemas de navegação ou comunicação de aeronaves, controlo de tráfego aéreo, máquinas de suporte vital direto ou sistemas de armamento, nos quais a falha do SOFTWARE poderá originar morte, ferimentos pessoais ou danos físicos ou ambientais graves (“ATIVIDADES DE ALTO RISCO”). A SONY, todos os OUTROS FORNECEDORES e as respetivas empresas afiliadas excluem especificamente qualquer garantia, obrigação ou condição expressa ou implícita de adequação a ATIVIDADES DE ALTO RISCO.

EXCLUSÃO DE GARANTIA DO SOFTWARE

O utilizador reconhece e aceita que a utilização do SOFTWARE é exclusivamente por conta e risco do utilizador e que é responsável pela utilização do SOFTWARE. O SOFTWARE é fornecido “TAL COMO ESTÁ”, sem garantia, obrigação ou condição de qualquer tipo.

A SONY E TODOS OS OUTROS FORNECEDORES (para os efeitos da presente Secção, a SONY e todos os OUTROS FORNECEDORES são coletivamente identificados como “SONY”) EXCLUEM EXPRESSAMENTE TODAS AS GARANTIAS, OBRIGAÇÕES OU CONDIÇÕES, EXPRESSAS OU IMPLÍCITAS, INCLUINDO, ENTRE OUTRAS, AS GARANTIAS IMPLÍCITAS DE COMERCIALIZAÇÃO, NÃO INFRAÇÃO E ADEQUAÇÃO A UMA FINALIDADE ESPECÍFICA. A SONY NÃO GARANTE NEM EXPRESSA CONDIÇÕES OU DECLARAÇÕES (A) DE QUE AS FUNÇÕES CONTIDAS EM QUALQUER DO SOFTWARE RESPONDERÃO AS EXIGÊNCIAS DO UTILIZADOR OU QUE SERÃO ATUALIZADAS, (B) DE QUE O FUNCIONAMENTO DE QUALQUER SOFTWARE SERÁ CORRETO OU LIVRE DE ERROS OU QUE QUAISQUER DEFEITOS SERÃO CORRIGIDOS, (C) DE QUE O SOFTWARE NÃO IRÁ DANIFICAR QUALQUER OUTRO SOFTWARE, HARDWARE OU DADOS, (D) DE QUE QUALQUER SOFTWARE, SERVIÇOS DE REDE (INCLUINDO A INTERNET) OU PRODUTOS (PARA ALÉM DO SOFTWARE) DOS QUAIS O DESEMPENHO DO SOFTWARE DEPENDA CONTINUARÃO A ESTAR DISPONÍVEIS, NÃO SERÃO INTERROMPIDOS OU MODIFICADOS, E (E) EM RELAÇÃO

À UTILIZAÇÃO OU AOS RESULTADOS DA UTILIZAÇÃO DO SOFTWARE EM TERMOS DA SUA CORREÇÃO, PRECISÃO, FIABILIDADE, OU OUTROS ASPETOS.

NENHUMA INFORMAÇÃO OU SUGESTÃO, ORAL OU ESCRITA, FORNECIDA PELA SONY OU POR UM REPRESENTANTE AUTORIZADO DA SONY, PODERÁ CRIAR UMA GARANTIA, OBRIGAÇÃO OU CONDIÇÃO OU, POR QUALQUER FORMA, ALARGAR O ÂMBITO DA PRESENTE GARANTIA. CASO O SOFTWARE APRESENTE DEFEITOS, O UTILIZADOR SERÁ RESPONSÁVEL POR TODOS OS CUSTOS E POR TODA A ASSISTÊNCIA, REPARAÇÃO OU CORREÇÃO NECESSÁRIAS. ALGUMAS JURISDIÇÕES NÃO PERMITEM A EXCLUSÃO DE GARANTIAS IMPLÍCITAS; POR CONSEQUENTE, ESTAS EXCLUSÕES PODERÃO NÃO SER APLICÁVEIS AO UTILIZADOR.

LIMITAÇÃO DE RESPONSABILIDADE

A SONY E TODOS OS OUTROS FORNECEDORES (para os efeitos da presente Seção, a SONY e todos os OUTROS FORNECEDORES são coletivamente identificados como "SONY") NÃO SERÃO RESPONSÁVEIS POR QUAISQUER DANOS INCIDENTAIS OU CONSEQUENTES POR INCUMPRIMENTO DE QUALQUER GARANTIA EXPRESSA OU IMPLÍCITA, INCUMPRIMENTO DE CONTRATO, NEGLIGÊNCIA, RESPONSABILIDADE OBJETIVA OU QUALQUER OUTRA TEORIA LEGAL RELACIONADA COM O SOFTWARE, INCLUINDO, ENTRE OUTROS, QUAISQUER DANOS DECORRENTES DE PERDA DE LUCROS, PERDA DE RECEITAS, PERDA DE DADOS, PERDA DE UTILIZAÇÃO DO SOFTWARE OU DE QUALQUER HARDWARE ASSOCIADO, TEMPO DE INATIVIDADE E TEMPO DO UTILIZADOR, MESMO QUE TENHAM SIDO ALERTADOS PARA A POSSIBILIDADE DE TAIS DANOS. EM QUALQUER CASO, TODA E QUALQUER RESPONSABILIDADE TOTAL AO ABRIGO DE QUALQUER PROVISÃO DO PRESENTE EULA SERÁ LIMITADA AO MONTANTE PAGO PELO PRODUTO. ALGUMAS JURISDIÇÕES NÃO PERMITEM A EXCLUSÃO OU LIMITAÇÃO DE DANOS INCIDENTAIS OU CONSEQUENTES; POR CONSEQUENTE, A EXCLUSÃO OU LIMITAÇÃO ACIMA PODERÁ NÃO SER APLICÁVEL AO UTILIZADOR.

FUNCIONALIDADE DE ATUALIZAÇÃO AUTOMÁTICA

De tempos a tempos, a SONY ou os OUTROS FORNECEDORES poderão atualizar automaticamente ou modificar de outra forma o SOFTWARE, incluindo, entre outros, para fins de otimização das funções de segurança, correção de erros e melhoria das funções, no momento em que o utilizador interagir com os servidores

da SONY ou de terceiros, ou noutros casos. Essas atualizações ou modificações poderão eliminar ou alterar a natureza das funcionalidades ou outros aspetos do SOFTWARE, incluindo, entre outras, funções das quais o utilizador poderá depender. O utilizador reconhece e aceita que essas atividades poderão ocorrer a critério exclusivo da SONY e que a SONY poderá condicionar a utilização continuada do SOFTWARE após a instalação completa ou a aceitação de tais atualizações ou modificações por parte do utilizador. Quaisquer atualizações/modificações serão consideradas como e continuarão a fazer parte do SOFTWARE para os efeitos deste EULA. Ao aceitar este EULA, o utilizador autoriza tais atualizações/modificações.

CONTRATO INTEGRAL, RENÚNCIA, SEPARAÇÃO

Este EULA e a política de privacidade da SONY, conforme emendados e modificados de tempos a tempos, constituem, em conjunto, um contrato integral entre o utilizador e a SONY relativamente ao SOFTWARE. A incapacidade por parte da SONY de exercer ou fazer cumprir qualquer direito ou disposição deste EULA não constitui uma renúncia a tal direito ou disposição. Se qualquer parte deste EULA for considerada inválida, ilegal ou impossível de fazer cumprir, essa disposição deverá ser imposta na medida máxima permitida de forma a manter a intenção deste EULA, e as restantes partes continuarão plenamente em vigor e em efeito.

LEGISLAÇÃO E JURISDIÇÃO APLICÁVEIS

A Convenção das Nações Unidas sobre Contratos de Venda Internacional de Mercadorias não será aplicável a este EULA. O presente EULA será regido pelas leis do Japão, independentemente dos conflitos relacionados com disposições jurídicas. Qualquer disputa decorrente do presente EULA será sujeita à instância exclusiva dos tribunais de Tóquio, no Japão, e as partes aceitam a instância e jurisdição destes tribunais.

RECURSOS EQUITATIVOS

Não obstante qualquer disposição contida neste EULA em contrário, o utilizador reconhece e aceita que qualquer violação ou incumprimento deste EULA por parte do utilizador irá causar danos irreparáveis à SONY, em relação aos quais uma indemnização monetária seria inadequada, e autoriza a SONY a obter qualquer compensação judicial ou equitativa que a SONY considere necessária ou apropriada em tais circunstâncias. A SONY poderá também tomar quaisquer medidas legais e técnicas para evitar a violação de e/ou fazer cumprir este EULA, incluindo, entre outras, a cessação imediata da utilização do SOFTWARE por parte do

utilizador, caso a Sony acredite, a seu exclusivo critério, que o utilizador está a violar ou pretende violar este EULA. Estas medidas são adicionais a quaisquer outras medidas de que a SONY possa dispor por lei, equidade ou contratualmente.

RESCISÃO

Sem prejuízo para quaisquer outros dos seus direitos, a SONY poderá rescindir o presente EULA se o utilizador não cumprir qualquer um dos seus termos. Em caso de rescisão, o utilizador terá de cessar toda e qualquer utilização, e destruir quaisquer cópias, do SOFTWARE.

ALTERAÇÃO

A SONY RESERVA O DIREITO DE ALTERAR QUALQUER UM DOS TERMOS DESTA EULA A SEU EXCLUSIVO CRITÉRIO ATRAVÉS DA PUBLICAÇÃO DE UM AVISO NUM WEB SITE DESIGNADO PELA SONY, ATRAVÉS DE NOTIFICAÇÃO POR E-MAIL PARA UM ENDEREÇO DE E-MAIL FORNECIDO PELO UTILIZADOR, ATRAVÉS DE UM AVISO COMO PARTE DO PROCESSO DE OBTENÇÃO DE ATUALIZAÇÕES OU POR QUALQUER OUTRA FORMA DE AVISO RECONHECIDA POR LEI.

Se o utilizador não aceitar a alteração, deverá contactar imediatamente a SONY para obter instruções. A continuação da utilização do SOFTWARE por parte do utilizador após a data efetiva do aviso será considerada como uma aceitação da vinculação a essa alteração.

OUTROS BENEFICIÁRIOS

Cada um dos OUTROS FORNECEDORES é expressamente um beneficiário intencional deste EULA e terá o direito de fazer cumprir todas as disposições deste EULA respeitantes ao SOFTWARE desse terceiro.

Caso tenha questões sobre este EULA, pode contactar a SONY por escrito para o endereço aplicável a cada área ou país.

Copyright © 2014 Sony Corporation.

O software deste sistema pode ser atualizado no futuro. Para obter detalhes sobre quaisquer atualizações disponíveis, visite o URL:
www.sony.eu/support

HDMI

LDAC

