

# Quick Start Guide

Quick Start Guide	GB
Guide de démarrage rapide	FR
Guia de início rápido	ES
Handleiding Snel aan de slag	NL
Schnellstartleitfaden	DE
Guia de Iniciação Rápida	PT
Guida introduttiva	IT
Snabbstartguide	SE
Guiden Hurtig start	DK
Pikaopas	FI
Hurtigstartguide	NO
Szybkie wprowadzenie	PL
Stručná příručka	CZ
Spríevodca rýchlym uvedením do prevádzky	SK
Üzembe helyezési útmutató	HU
Ghid scurt de utilizare	RO
Кратко ръководство за потребителя	BG
Οδηγός Γρήγορης Εκκίνησης	GR
Hızlı Başlangıç Kılavuzu	TR
Краткое руководство	RU
Короткий посібник	UA

## BRAVIA

KDL-50W82xB / 50W81xB / 50W80xB / 42W82xB / 42W81xB / 42W80xB  
KDL-42W70xB / 32W70xB



© 2014 Sony Corporation 4-489-509-11(1)

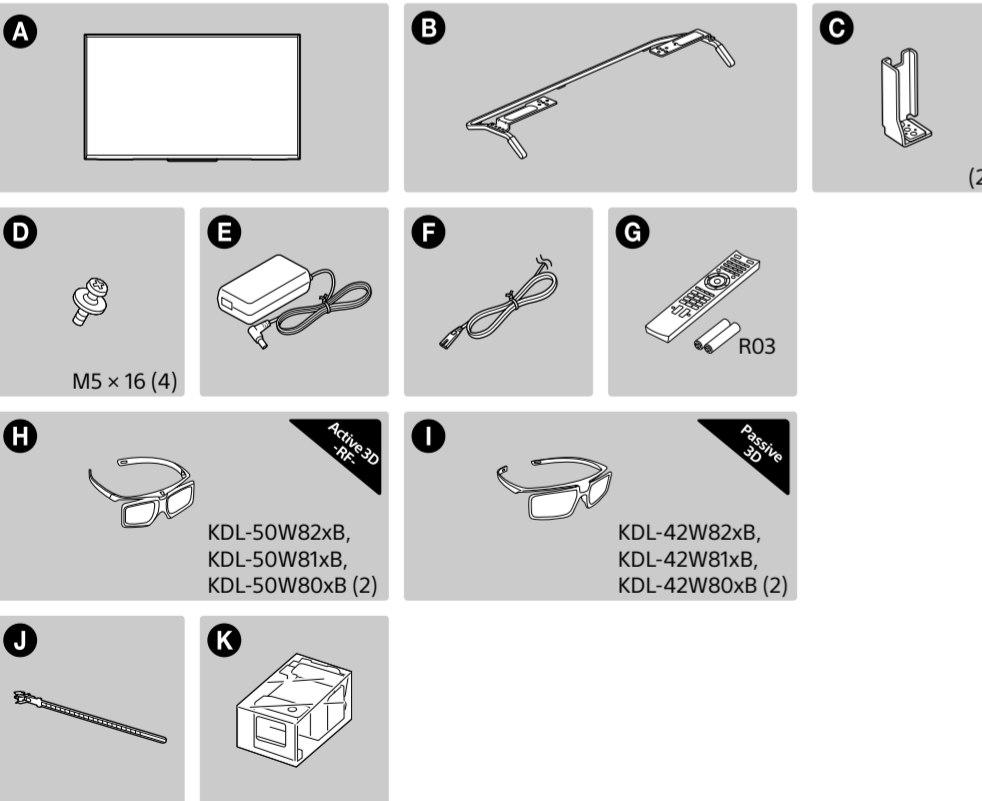

Название продукта: Телевизор  
Назва виробу: Телевізор

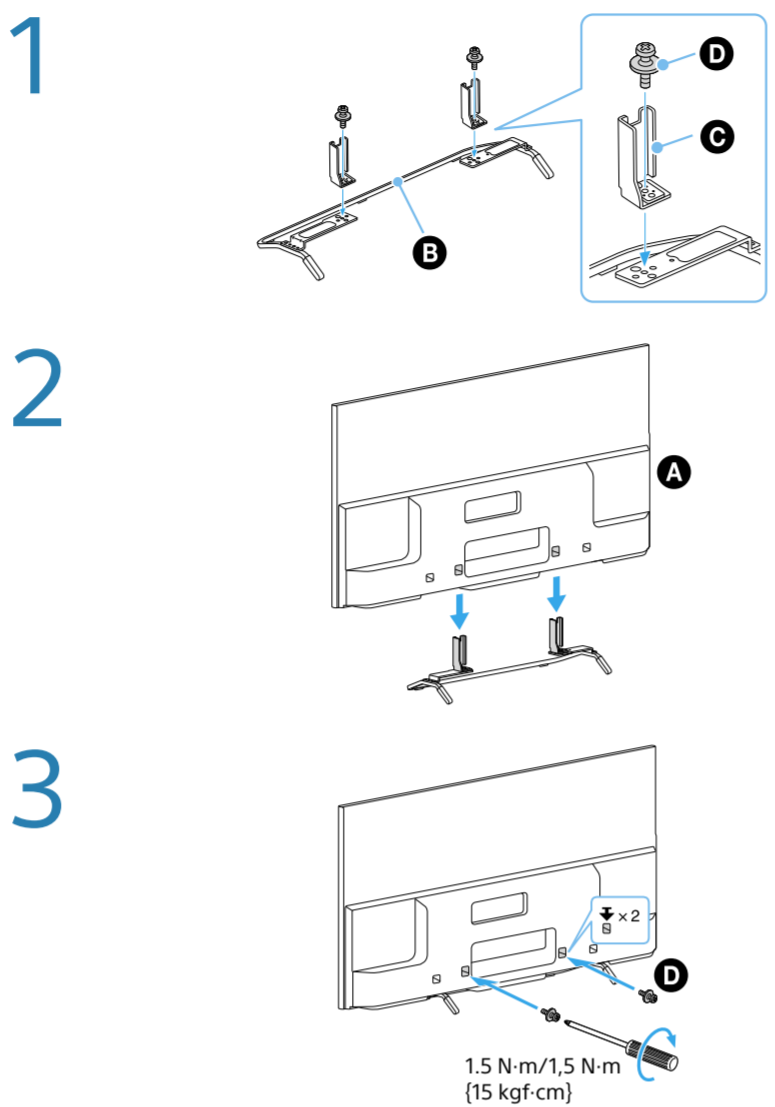

**1** Refer to "Safety Information" in the Reference Guide before transporting the TV. Your TV's Table-Top Stand will be used as part of the Wall-Mount Bracket. Refer to "Installing the TV to the Wall" in Reference Guide for instructions.

**2** **Reportez-vous** aux « Consignes de sécurité » du Guide de référence avant de transporter le téléviseur. Le support de table du téléviseur est utilisé conjointement avec le support de fixation murale. Pour les instructions, reportez-vous à la section « Installation du téléviseur au mur » du Guide de référence.

**3** **Consulte** la "Información de seguridad" en la Guía de referencia antes de transportar el televisor. El soporte de sobremesa de su televisor se utilizará como pieza del conjunto del soporte de pared. Para obtener instrucciones consulte "Instalación del televisor en la pared" en la Guía de referencia.

**Raadpleeg** "Veiligheidsinformatie" in de referentiehandleiding vooraleer u de televisie vervoert. De tafelstandaard van uw televisie wordt gebruikt als onderdeel van de wandmontagesteun. Raadpleeg "De televisie aan de muur bevestigen" in de referentiehandleiding voor instructies.

**Schlagen** Sie unter "Sicherheitsinformationen" im Referenzleitfaden nach, bevor Sie das Fernsehgerät transportieren. Der Tischständer des Fernsehgeräts wird als Teil der Wandhalterung verwendet. Anweisungen dazu finden Sie unter „Befestigen des Fernsehgeräts an der Wand“ im Referenzleitfaden.

**Consulte** "Informações de segurança" no Guia de Referência antes de transportar o televisor. O suporte de fixação para mesas do seu televisor será utilizado como parte do suporte de parede. Consulte "Instalar o televisor na parede" no Guia de Referência para aceder às instruções.

**Consultare** "Informazioni di sicurezza" nella Guida di riferimento prima di trasportare il televisore. Il supporto da tavolo del televisore sarà utilizzato come parte integrante della staffa di montaggio a parete. Per ulteriori istruzioni, consultate "Installazione del televisore a parete" nella Guida di riferimento.

**Läs** "Säkerhetsinformation" i referensguiden innan TV:n transporteras. Din TV:s bordstativ kommer att användas som en del av väggfästet. Under "Montera TV:n på väggen" i referensguiden finns anvisningar.

**Se** "Sikkerhedsoplysninger" i Referencevejledningen før transport af TV'et. Dit TV's TV-fod vil blive brugt som en del af beslaget til vægmontering. Se "Montering af TV'et på væggen" i Referencevejledningen for anvisninger.

**Lue** viiteoppaan "Turvallisuusohjeet" ennen TV:n kulkettamista. TV:n pöytäalustaa käytetään seinäasennuskiinnittimen osana. Katso ohjeet viiteoppaan kohdasta "TV:n asennus seinälle".

**Se** "Sikkerhetsinformasjon" i referanseveiledningen før du transporterer TV-en. TV-ens bordstativ brukes som en del av veggmonteringsbraketter. Se "Montere TV-en på veggen" i referanseveiledningen for instruksjer.

**Patrz** „Informacje dotyczące bezpieczeństwa” w Instrukcji przed przemieszczeniem telewizora. Podstawa telewizora zostanie użyta jako część uchwyty ściennego. Patrz „Montaż telewizora na ścianie” w Instrukcji odnośnie wskazówek.

**Než** budete televizor přepravovat, nahledněte do části „Bezpečnostní informace” v Referenční příručce. Stojní stojan vašeho televizoru bude použit jako součást nástěnného držáku. Pokyny naleznete v části „Instalace televizoru na zeď” v Referenční příručce.

**Pred** prenášaním TV prijímača si pozrite časť „Informácie o bezpečnosti” v referenčnej príručke. Stolový stojan TV prijímača sa použije ako súčasť montážnej konzoly na stenu. Pokyny nájdete v časti „Inštalácia TV prijímača na stenu” v referenčnej príručke.

**A** tv áthelyezése előtt olvassa el a Referencia útmutató „Biztonsági előírások” szakaszát. Az utasításokért lásd a Referencia útmutató „A tv felszerelése a falra” szakaszát.

**Înainte** de a transporta televizorul, consultați secțiunea „Informații privind siguranța” din ghidul de referință. Suportul de masă al televizorului va fi utilizat ca parte a suportului de montare pe perete. Pentru instrucțiuni, consultați secțiunea „Montarea televizorului pe perete” din ghidul de referință.

**Важно** "Информация за безопасност" в наръчника, преди да транспортирате телевизора. Постава за маса на вашия телевизор ще се използва като част от конзолата за закрепване към стена. Вижте "Монтиране на телевизора на стената" в справочното ръководство.

**Συμβουλευτείτε** τις "Πληροφορίες σχετικά με την ασφάλεια" που περιλαμβάνονται στον Οδηγό αναφοράς προτού μεταφέρετε την τηλεόραση. Η βάση επτραπέζιας τοποθέτησης της τηλεόρασης σας θα χρησιμοποιηθεί ως μέρος της επιτοίχιας βάσης. Ανατρέξτε στην ενότητα "Εγκατάσταση της τηλεόρασης στον τοίχο" στον Οδηγό αναφοράς για οδηγίες.

**Televizyonu** taşımadan önce Başvuru Kılavuzu'ndaki "Güvenlik Bilgileri"ne bakın. Televizyonunuzun Masa Üstü Sephası, Duvar Askı Aparatının parçası olarak kullanılacaktır. Talimatlar için Başvuru Kılavuzu'ndaki "Televizyonu Duvara Monte Etme" başlığını bakın.

**Перед** транспортировкой телевизора см. раздел "Сведения по безопасности" в документе "Справочное руководство". Данная настольная подставка для телевизора будет использоваться как компонент кронштейна для настенной установки. Инструкции см. в разделе "Установка телевизора на стену" документа "Справочное руководство".

**Перед** перемещением телевизора ознакомьтесь с информацией в Довіднику, розділ «Відомості з безпеки». Настільна підпора для телевизора буде використовуватися в складі кронштейна для настінного кріплення. Інструкції дивіться в Довіднику, розділ «Настінне кріплення».

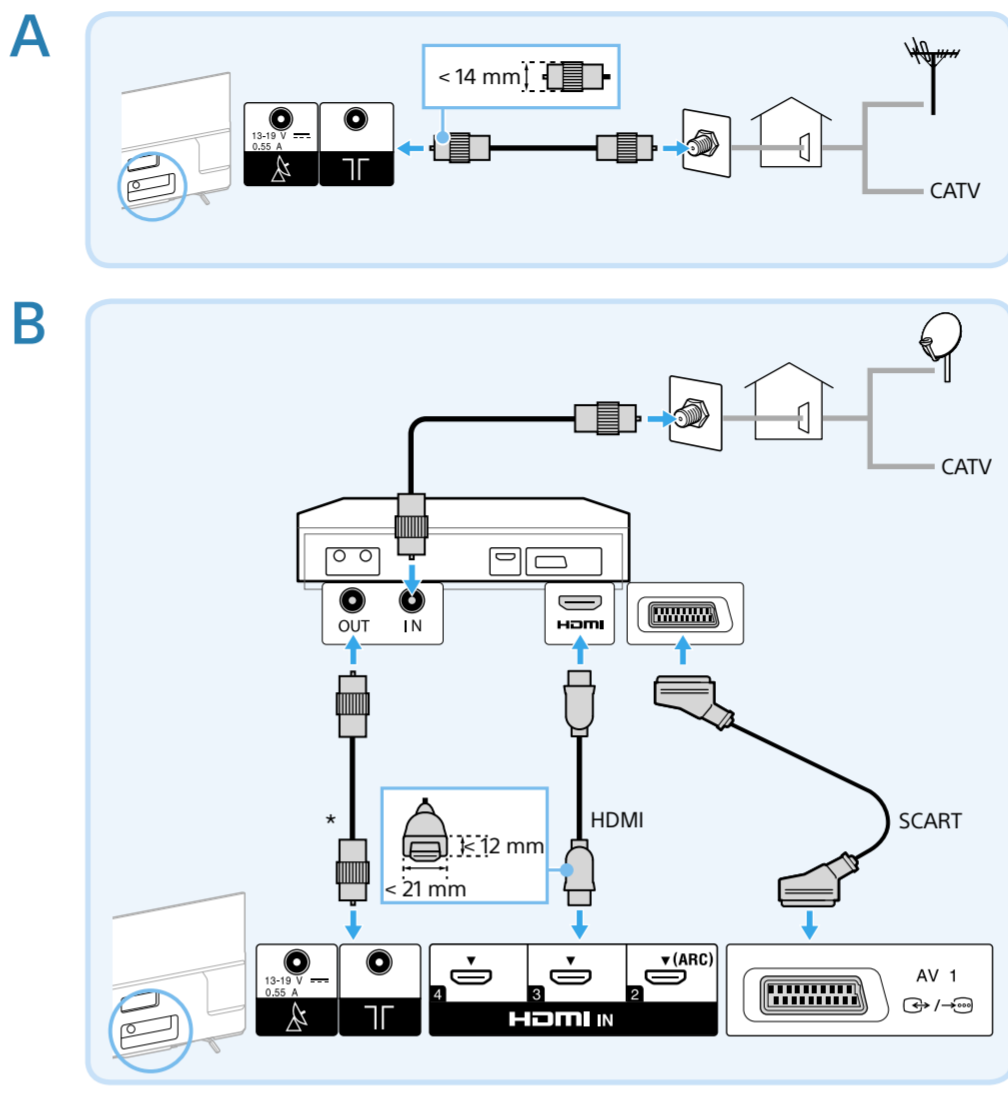

**Connections** for aerial or cable antenna (A), with cable/satellite set top box (B). Select HDMI or SCART connection.

**Připojení** pro anténu nebo kabelovou anténu (A), s kabelovým/satelitním set top boxem (B). Zvolte připojení HDMI nebo SCART.

**Raccordement** de l'antenne ou du câble d'antenne (A), avec un décodeur par câble ou via satellite (B). Sélectionnez le raccordement HDMI ou Péritel.

**Conexiones** para antena o cable de antena (A), con decodificador por cable o vía satélite (B). Seleccione conexión HDMI o por euroconector.

**Aansluitingen** voor een (kabel) antenne (A), met kabel-/satellietsettopbox (B). Kies voor een HDMI- of SCART-aansluiting.

**Verbindungen** für Antennenanlage oder Kabelantenne (A) mit Kabel-/Satelliten-Set-Top-Box (B). Wählen Sie die HDMI- oder SCART-Verbindung.

**Ligações** para antena ou cabo de antena (A), com set top box de satélite/cabo (B). Seleccione a ligação HDMI ou Euroconector.

**Collegamenti** per antenna o antenna via cavo (A), con set top box via cavo o satellitare (B). Selezionare il collegamento HDMI o SCART.

**Anslutningar** för antenn eller kabel-TV (A) med kabel-/satellitbox (B). Välj HDMI- eller SCART-anslutning.

**Tiilslutninger** til antenne og kabel-TV (A), med kabel/satellit-set-top-boks (B). Vælg HDMI- eller SCART-tiilslutning.

**Liitännät** maanpäälliselle tai kaapeliantennille (A) kaapel-/satelliittidigisovittimen (B) kanssa. Valitse HDMI- tai SCART-liitäntä.

**Tilkoblinger** for antenne eller kabelantenne (A), med kabel/satellittdekoder (B). Velg HDMI- eller SCART-tilkobling.

**Podłączenie** anteny naziemnej lub sygnału kablowego (A) z kabelowym/satelitarnym urządzeniem STB (B). Wybierz podłączenie HDMI lub SCART.

**Podłączenie** anteny naziemnej lub sygnału kablowego (A) z kabelowym/satelitarnym urządzeniem STB (B). Wybierz podłączenie HDMI lub SCART.

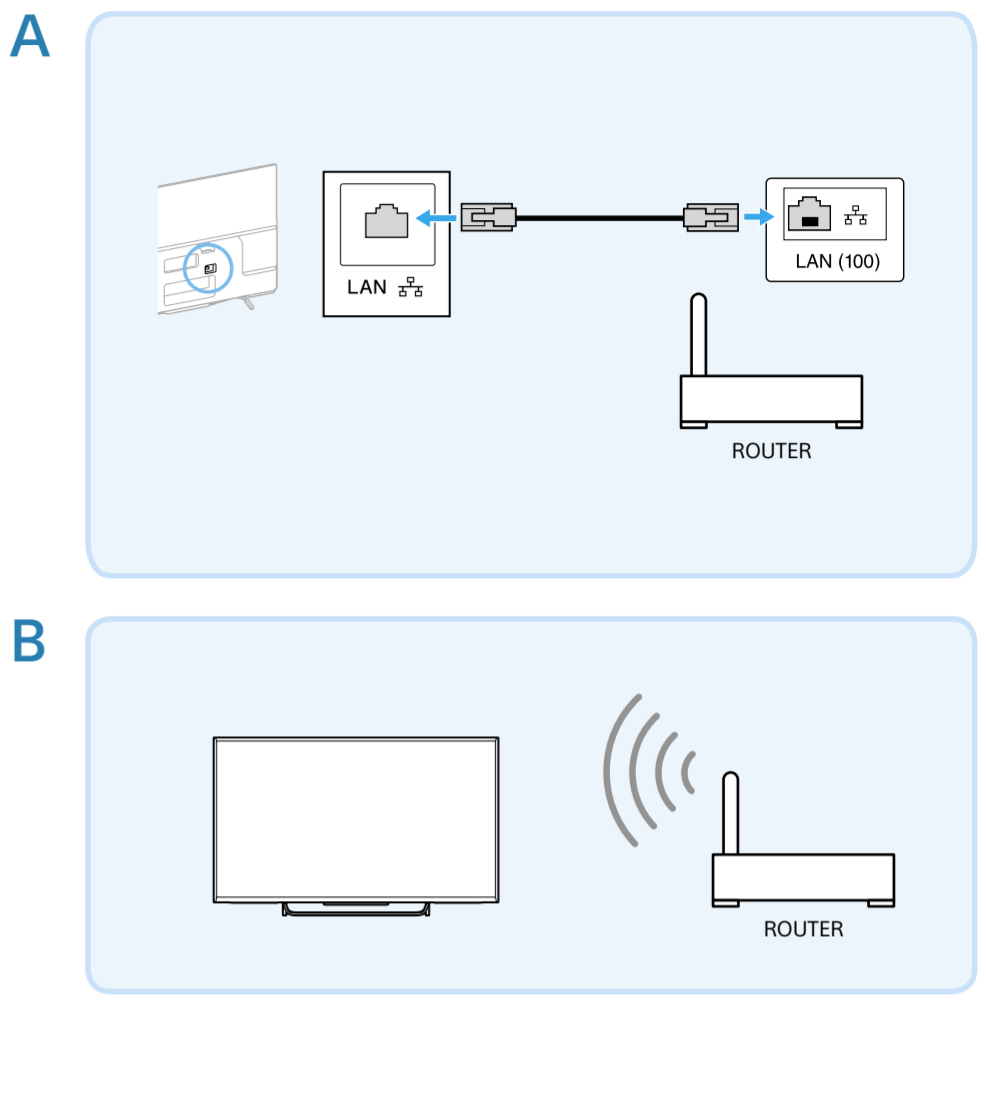

**Internet connection** Wired (use category 7 LAN cable) (A), wireless (B). Refer to the manufacturer or the manual supplied with the router for router settings.

**Conexión** Internet Filare (utilisez un câble réseau de catégorie 7) (A), sans fil (B). Reportez-vous au fabricant ou au manuel fourni avec le routeur pour connaître ses paramètres.

**Conexión** Internet Por cable (utilice un cable LAN de categoría 7) (A), inalámbrica (B). Consulte al fabricante o el manual suministrado con el enrutador en la sección de ajustes del enrutador.

**Internetverbinding** bedraad (gebruik LAN-kabel categorie 7) (A), draadloos (B). Contacteer de fabrikant of raadpleeg de handleiding die geleverd is bij de router voor meer informatie over de routerinstellingen.

**Internetverbinding** Kabelgebunden (verwenden Sie ein LAN-Kabel der Kategorie 7) (A), drahtlos (B). Informationen zu den Routerereinstellungen erhalten Sie vom Hersteller oder Sie finden sie in der Bedienungsanleitung im Lieferumfang des Routers.

**Ligação** à Internet com fios (utilize um cabo LAN de categoria 7) (A), sem fios (B). Consulte o fabricante ou o manual fornecido com o router para obter informações sobre as definições do router.

**Connessione** Internet Via cavo (utilizzare un cavo LAN classificato Categoria 7) (A), wireless (B). Consultare il produttore o il manuale in dotazione con il router per quanto riguarda le impostazioni del router.

**Internetanslutning**, trådbunden (använd LAN-kabel kategori 7) (A), trådlös (B). Fråga tillverkaren eller läs den handbok som medföljde routern för att få veta routerinställningarna.

**Internetanslutning**, Kablet (brug kategori 7 LAN-kabel) (A), trådløst (B). Få oplysninger hos producenten eller i den brugervejledning, der fulgte med routeren, om indstilling af routeren.

**Internet-yhteys** Kiinteä yhteys (käytä luokan 7 LAN-kaapelia) (A), langaton (B). Tiedusteletteittimen asetuskesk valmistaajalta tai katso ne reitittimen mukana toimitetusta käyttöohjeista.

**Internet-tilkobling** Kablet (bruk kategori 7 LAN-kabel) (A), trådløst (B). Ta kontakt med fabrikanten eller se håndboken som fulgte med routeren for informasjon om ruterinstillingene.

**Podłączenie** do Internetu Przewodowe (użyj kabla LAN kategorii 7) (A), bezprzewodowe (B). Skontaktuj się z producentem lub patrz instrukcja dołączona do routera odnośnie ustawień routera.

**Podłączenie** do Internetu Pevná síť (použijte kabel LAN kategori 7) (A), bezdrôtové (B). Informácie o nastavení routera si vyžádejte od jeho výrobcu alebo ich nájdete v návodu dodanom s routerom.

**Internetové** pripojenie Káblové (použite kábel LAN kategórie 7) (A), bezdrôtové (B). Informácie o nastavení smerovača vám poskytne výrobca alebo ich nájdete v návode dodanom spolu so smerovačom.

**Internetkapcsolat**, vezetékés (használjon Category 7 LAN-kábelt) (A), vezeték nélküli (B). Az útvalasztó beállításaihoz kapcsolatlanban keresse fel a gyártót, vagy tekintse meg az útvalasztóhoz mellékelt útmutatót.

**Internetkapcsolat**, vezeték nélküli (használjon Category 7 LAN-kábelt) (A), wireless (B). Pentru setările router-ului, consultați-vă cu producătorul sau citiți manualul furnizat împreună cu router-ul.

**Интернет** връзка Кáбелна (използвайте LAN кабел категория 7) (A), безжична (B). Вижте при произвождателя или в دستавено с рутера ръководство относно настройките на рутера.

**Ενσύρματη** Σύνδεση στο Internet (χρησιμοποιήστε καλώδιο LAN κατηγορίας 7) (A), ασύρματη (B). Απευθυνθείτε στον κατασκευαστή ή συμβουλευτείτε το εγχειρίδιο που παρέχεται με το δρομολογητή για τις ρυθμίσεις του δρομολογητή.

**Internet** бағлантисы Кáбелу (кәтәгория 7 жел ағ кабелу кулланин) (A), трáдлос (B). Yönlendirici аvarları hakkında üreticiye danışın veya yönlendiriciye birlikte verilen kılavuzu bakın.

**Подключення** к Інтернету: проводное (используйте сетевой кабель категории 7) (A), беспроводное (B). Для получения информации о настройках маршрутизатора обратитесь к производителю или см. руководство, прилагаемое к маршрутизатору.

**Подключення** до Інтернету: дротове (використовуйте кабель LAN категорії 7) (A), бездротове (B). Параметри маршрутизатора шукайте в посібнику з його експлуатації або звертайтеся до виробника.



1

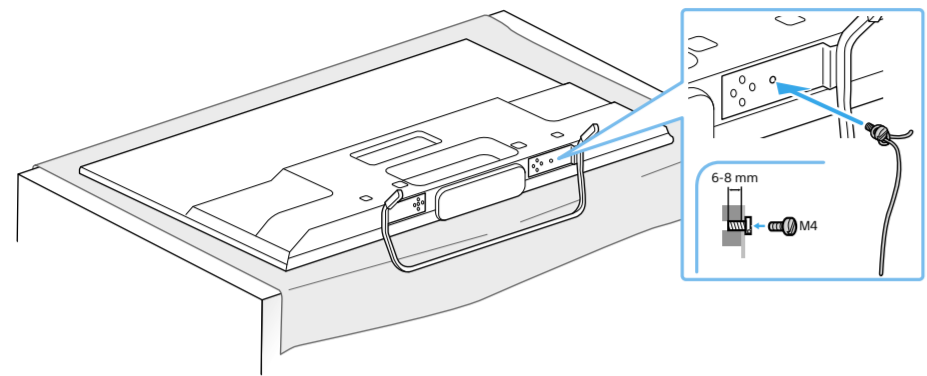

2

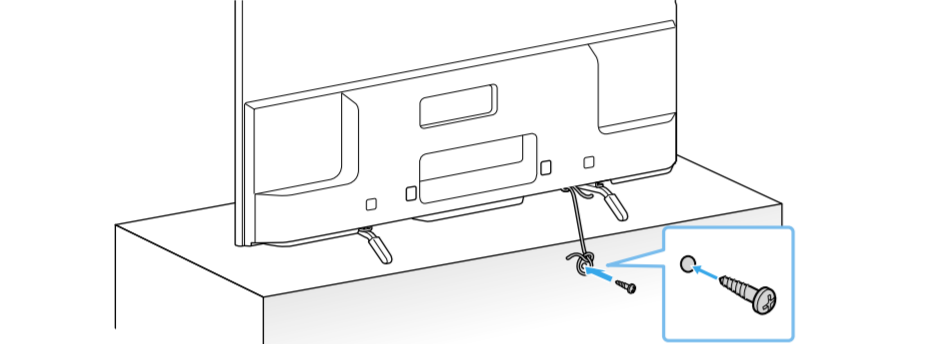

3

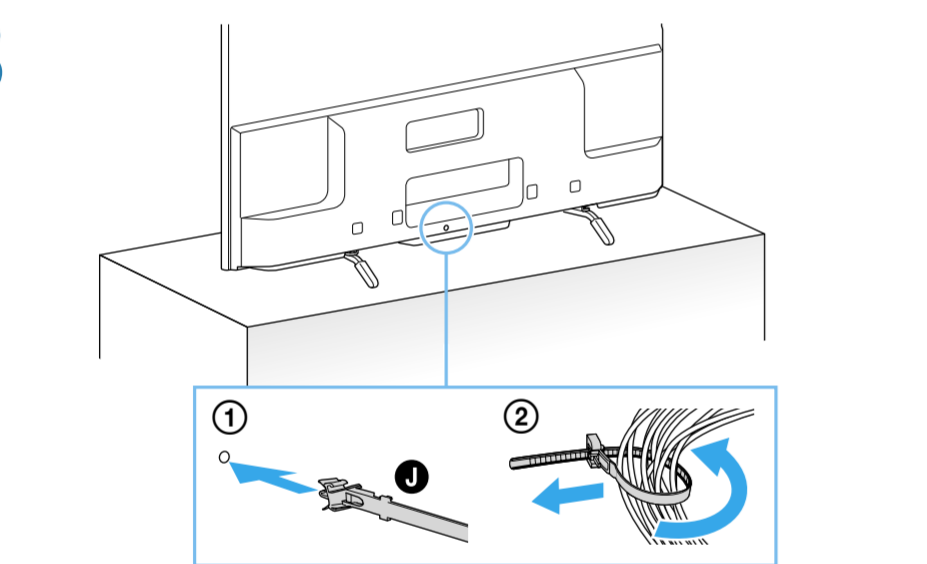

**Installation** Do not bundle the mains lead together with other cables.

**Installation** Ne regroupez pas le cordon d'alimentation secteur avec d'autres câbles.

**Instalación** No ate el cable de alimentación junto con el resto de los cables.

**Installatie** Bundel het netsnoer niet samen met andere kabels.

**Installation** Bündeln Sie das Netzkabel nicht mit anderen Kabeln zusammen.

**Instalação** Não junte o cabo de alimentação aos restantes cabos.

**Installazione** Non raggruppare il cavo di alimentazione CA insieme ad altri cavi.

**Installation** Bunta inte ihop strömkabeln tillsammans med andra kablar.

**Installation** Du må ikke bundte netledningen sammen med andre kabler.

**Asennus** Älä niputa verkkojohtoa yhteen muiden johtojen kanssa.

**Installasjon** Ikke bind strømledningen sammen med andre kabler.

**Instalacja** Nie prowadź przewodu zasilającego razem z innymi kablami.

**Instalace** Nespojujte napájecí kabel s ostatními kabely.

**Instalación** Nezamotávajte napájecí kábel dohromady s inými kablami.

**Telepítés** A hálózati kábelt ne kötegelje a többi kábelrel együtt.

**Instalare** Nu legați cablul de conectare la rețea alături de alte cabluri.

**Монтаж** Не събирайте захранващия кабел заедно с останалите кабели.

**Εγκατάσταση** Μην τυλίγετε το καλώδιο εναλλασσόμενου ρεύματος μαζί με άλλα καλώδια.

**Montaj** Gûs kablosunu diğer kablolarla demetlemeyin.

**Установка:** Не прокладывайте кабель питания вместе с другими кабелями.

**Встановлення:** Не кладіть кабель живлення з іншими кабелями.

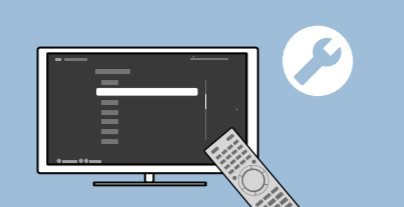

1

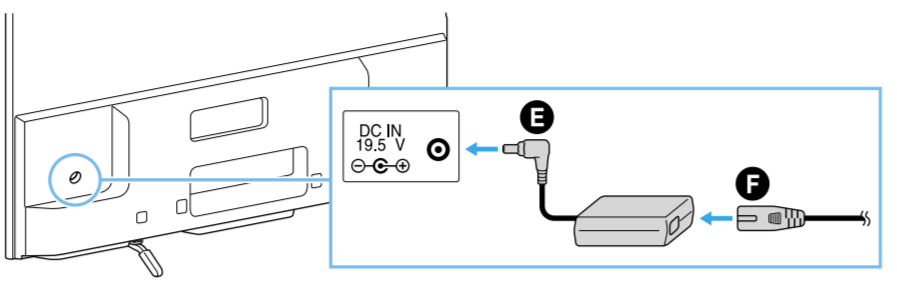

2

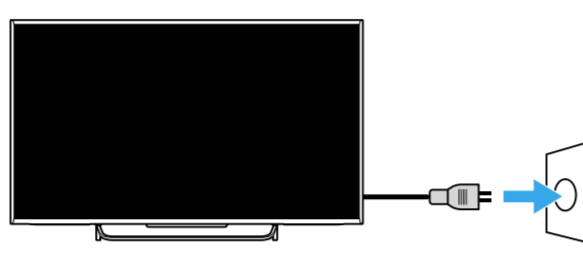

3

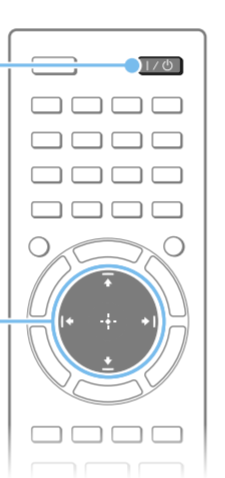

4

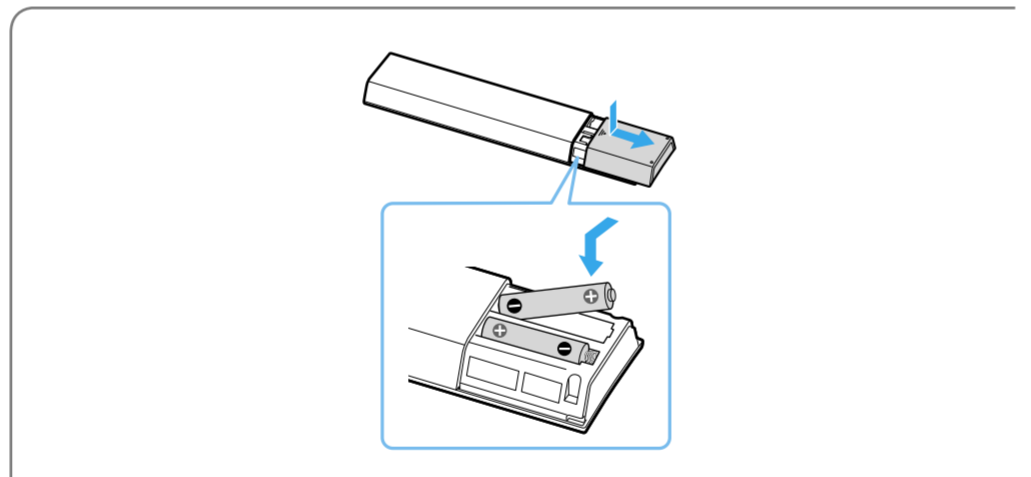
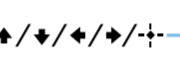

**Go** through the on-screen initial settings.

**Examinez** les paramètres initiaux affichés à l'écran.

**Siga** los ajustes iniciales que aparecen en pantalla.

**Carregue** em SOCIAL VIEW para desfrutar de conversas com amigos, enquanto vê televisão. As funcionalidades disponíveis em Social Viewing poderão variar consoante o seu televisor Modelo/região/país.

**Premere** SOCIAL VIEW per chattare con gli amici durante la visione della TV. Le funzioni disponibili in Social Viewing variano a seconda del modello del televisore/della regione/ del paese.

**Tryck** på SOCIAL VIEW för att kunna chatta med vänner när du tittar på TV. Tillgängliga Social Viewing-funktioner kan variera beroende på din TV Modell/region/land.

**Paina** SOCIAL VIEW ja chattaila ystävien kanssa TV:tä katsottaessa. Social Viewing -sovelluksen käytettävissä olevat toiminnot voivat vaihdella TV-mallin/alueen/maan mukaan.

**Trykk** på SOCIAL VIEW for å snakke med venner mens du ser på TV. De tilgjengelige funksjonene i Social Viewing kan variere avhengig av TV-en Modell/region/land.

**Przejdź** przez początkowe ustawienia ekranowe.

**Projděte** výchozími nastaveními na obrazovce.

**Postupujte** podľa zobrazených úvodných nastavení.

**Végezze** el a képernyőn megjelenő kezdeti beállításokat.

**Parcurgeți** setările de configurare inițială, care sunt afișate pe ecran.

**Исполните** първоначалните настройки, които ще видите на екрана.

**Ολοκληρώστε** τις αρχικές ρυθμίσεις που εμφανίζονται στην οθόνη.

**Ekstrandaki** ilk ayarları yapın.

**Выполните** экранные начальные настройки.

**Дотримуйтеся** інструкцій початкового налаштування, що відображаються на екрані.

**Gå** läpi näytölle tulevat alkuasetukset.

**Gå** gjennom de innledende innstillingene på skjermen.

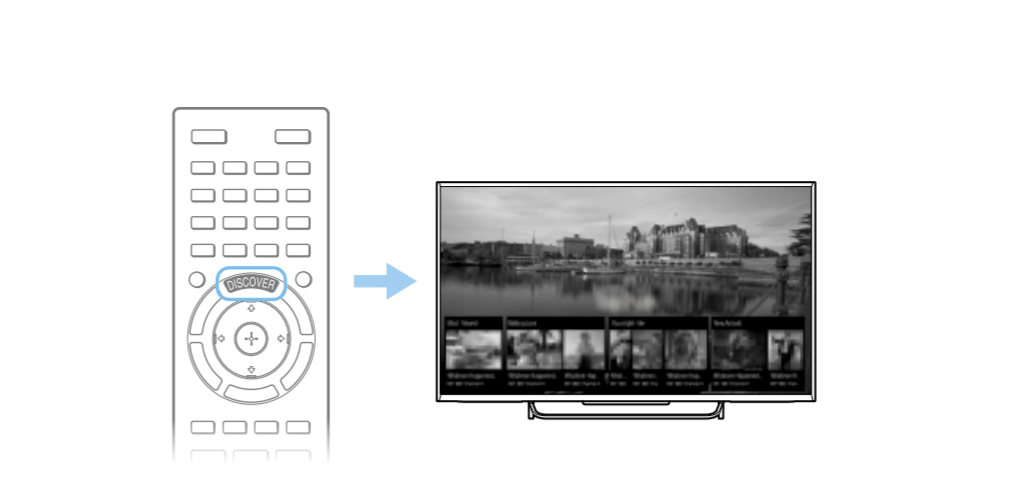

**Press** DISCOVER to search for content (such as TV programs, Internet content, etc.). Content that appears in Discover may vary depending on your model/region/country.

**Appuyez** sur DISCOVER pour rechercher du contenu (notamment les programmes TV, le contenu Internet, etc.). Le contenu affiché dans Discover peut varier selon le modèle/la région/le pays.

**Pulse** DISCOVER para buscar contenido (como programas de televisión, contenidos de Internet, etc.). Los contenidos que aparecen en Discover varían en función del modelo/región/país.

**Druk** op DISCOVER om naar inhoud te zoeken (zoals televisieprogramma's, inhoud op het internet enz.). Welke inhoud er verschijnt in Ontdek varieert afhankelijk van uw model/regio/land.

**Drücken** Sie DISCOVER, um nach Inhalten zu suchen (wie zum Beispiel Fernsehprogramme, Internetinhalte usw.). Inhalte, die über Discover angezeigt werden, variieren abhängig vom Modell/der Region/dem Land.

**Carregue** em DISCOVER para procurar conteúdos (como programas de televisão, conteúdos de Internet, etc.). Os conteúdos apresentados em Discover variam consoante o modelo/região/país.

**Premere** DISCOVER per cercare contenuti (per esempio programmi TV, contenuti Internet ecc.). I contenuti visualizzati in Discover variano a seconda del modello/della regione/del paese.

**Tryck** på DISCOVER för att söka efter innehåll (t.ex. TV-program, Internetinnehåll etc.). Innehåll som visas i Discover varierar beroende på din modell/region/land.

**Tryk** på DISCOVER for å søke etter innhold (såsom TV-programmer, internet-innhold og lignende). Hvilket innhold, der vises med DISCOVER, varierer afhængigt af din model/område/land.

**Etsi** sisältöä (esim. TV-ohjelmia, Internet-sisältöä jne.) painamalla DISCOVER. Koe-sovelluksella löytyvä sisältö vaihtelee mallin/alueen/maan mukaan.

**Trykk** på DISCOVER for å søke etter innhold (som TV-programmer, Internett-innhold, osv.). Innhold som vises i Discover varierer avhengig av modellen/regionen/landet.

**Naciñij** DISCOVER, aby wyszukać treści (takie jak program TV, treści internetowe itp.). Treści wyświetlane w ramach Discover różnią się w zależności od modelu/regionu/kraju.

**Stisknutím** tlačítka DISCOVER můžete vyhledávat obsah (například televizní programy, internetový obsah apod.). Obsah, který se objeví ve funkci Discover, se může lišit v závislosti na modelu/oblasti/zemi.

**Sltáčnim** tlačidlá DISCOVER môžete vyhľadávať obsah (napríklad televízne programy, internetový obsah a podobne). Obsah zobrazený v aplikácii Discover sa môže líšiť v závislosti od modelu, oblasti alebo krajiny.

**Nyomja** meg a DISCOVER gombot a tartalmak (például tévéműsorok, internetes tartalmak stb.) kereséséhez. A felfedezés alkalmaságban megjelenő tartalmak a típusától/ régiótól/országától függően eltérőek.

**Apásatj** pe DISCOVER pentru a căuta conținut (precum programe TV, conținut internet etc.). Conținutul care apare în secțiunea Discover depinde de model/regiune/țară.

**Натиcнeтe** DISCOVER, за да търсите съдържание (например ТВ програми, интернет съдържание и др.). Съдържанието, което се показва в Discover, може да е различно в зависимост от вашия модел/регион/държава.

**Πέστε** το DISCOVER για να αναζητήσετε περιεχόμενο (όπως τηλεοπτικά προγράμματα, περιεχόμενο Internet κλπ.). Το περιεχόμενο που εμφανίζεται στην Εφαρμογή "Ανακάλυψη" (Discover) διαφέρει ανάλογα με το μοντέλο/ την περιοχή/ τη χώρα.

**İzerik** aramak için (televizyon programları, internet içerikleri, vb.) DISCOVER düğmesine basin. Discover'da görünen içerikler modelinize/bölgenize/ülkenize bağlı olarak değişir.

**Нажмитe** кнопку DISCOVER для поиска содержимого (например, телевизионных программ, интернет-содержимого и т.д.). Содержимое, отображаемое при поиске зависит от модели/региона/страны.

**Натиcнiть** DISCOVER, щоб виконати пошук матеріалу (телепередачі, інтернет-вміст тощо). Матеріали, що відображаються у вікні «Відкрийте», залежать від моделі телевізора, країни та регіону.

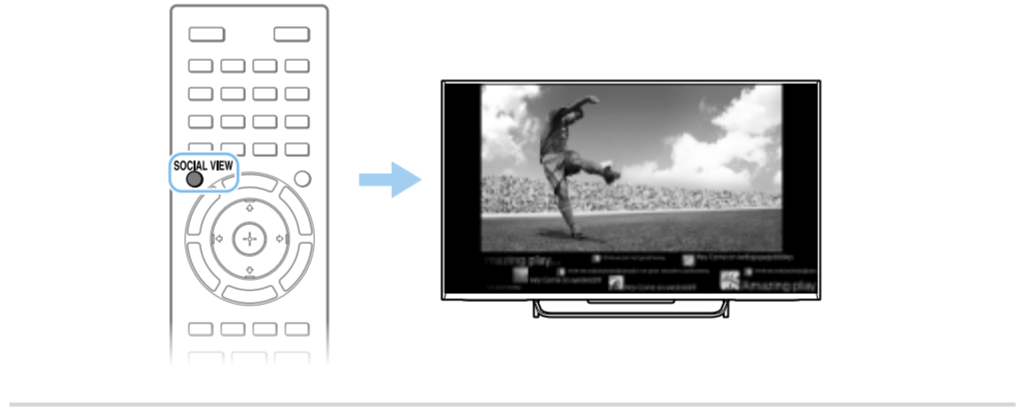

**Press** SOCIAL VIEW to enjoy chatting with friends while watching TV. The available features in Social Viewing may vary depending on your TV model/region/country.

**Appuyez** sur SOCIAL VIEW pour bavarder avec des amis tout en regardant la télévision. Les fonctions disponibles dans « Social Viewing » (visionnage social) varient selon le modèle, la région ou le pays de votre téléviseur.

**Pulse** SOCIAL VIEW para chatear con amigos mientras ve la televisión. Las funciones disponibles en Social Viewing pueden variar en función del modelo de televisor, la región o el país.

**Druk** op SOCIAL VIEW om te chatten met uw vrienden terwijl u tv kijkt. De beschikbare functies in 'Sociaal bekijken' kunnen verschillen afhankelijk van het model van uw televisie/ uw regio/ uw land.

**Drücken** Sie SOCIAL VIEW, um mit Freunden zu chatten, während Sie fernsehen. Die für Social Viewing verfügbaren Funktionen können abhängig von Ihrem Fernsehmodell/ der Region/ dem Land variieren.

**Carregue** em SOCIAL VIEW para desfrutar de conversas com amigos, enquanto vê televisão. As funcionalidades disponíveis em Social Viewing poderão variar consoante o seu televisor Modelo/região/país.

**Premere** SOCIAL VIEW per chattare con gli amici durante la visione della TV. Le funzioni disponibili in Social Viewing variano a seconda del modello del televisore/della regione/ del paese.

**Tryck** på SOCIAL VIEW för att kunna chatta med vänner när du tittar på TV. Tillgängliga Social Viewing-funktioner kan variera beroende på din TV Modell/region/land.

**Paina** SOCIAL VIEW ja chattaila ystävien kanssa TV:tä katsottaessa. Social Viewing -sovelluksen käytettävissä olevat toiminnot voivat vaihdella TV-mallin/alueen/maan mukaan.

**Trykk** på SOCIAL VIEW for å snakke med venner mens du ser på TV. De tilgjengelige funksjonene i Social Viewing kan variere avhengig av TV-en Modell/region/land.

**Przejdź** przez początkowe ustawienia ekranowe.

**Projděte** výchozími nastaveními na obrazovce.

**Postupujte** podľa zobrazených úvodných nastavení.

**Végezze** el a képernyőn megjelenő kezdeti beállításokat.

**Parcurgeți** setările de configurare inițială, care sunt afișate pe ecran.

**Исполните** първоначалните настройки, които ще видите на екрана.

**Ολοκληρώστε** τις αρχικές ρυθμίσεις που εμφανίζονται στην οθόνη.

**Ekstrandaki** ilk ayarları yapın.

**Выполните** экранные начальные настройки.

**Дотримуйтеся** інструкцій початкового налаштування, що відображаються на екрані.

**Gå** läpi näytölle tulevat alkuasetukset.

**Gå** gjennom de innledende innstillingene på skjermen.

**Naciñij** przycisk SOCIAL VIEW, aby porozumiewać się z przyjaciółmi podczas oglądania telewizji. Dostępność funkcji społecznościowych różni się w zależności od modelu/regionu/kraju.

**Stiskněte** tlačítko SOCIAL VIEW, abyste při sledování televize mohli chatovat s přáteli. Dostupné funkce služby Social Viewing se mohou lišit v závislosti na modelu/oblasti/zemi vašeho televizoru.

**Po** stlačení tlačidla SOCIAL VIEW môžete konverzovať s priateľmi a zároveň sledovať televízne programy. Dostupnosť funkcií v aplikácii Social Viewing sa môže líšiť v závislosti od modelu TV prijímača, oblasti alebo krajiny.

**Nyomja** meg a SOCIAL VIEW gombot a barátáival való csevegéshez tévé nézés közben. A Social Viewing használatára során elérhető funkciók a tv típusától/ régiótól/ országától függően változhatnak.

**Apăsati** pe SOCIAL VIEW pentru a discuta cu prietenii în timp ce vizionați programe TV. Funcțiile disponibile în Vizualizare socială pot varia în funcție de modelul televizorului/regiune/ țară.

**Натиcнeтe** SOCIAL VIEW, за да разговаряте с приятели, докато гледате телевизия. Наличните функции в Социален преглед са различни според вашия телевизор Модел/регион/държава.

**Πέστε** το SOCIAL VIEW για να συνομιλήσετε με τους φίλους σας ενώ παρακολουθείτε τηλεόραση. Οι διαθέσιμες δυνατότητες στην εφαρμογή Social Viewing ενδέχεται να διαφέρουν ανάλογα με το μοντέλο της τηλεόρασης/ την περιοχή/ τη χώρα.

**Televizyon** izlerken arkadaşlarla sohbet etmenin keyfini sürmek için SOCIAL VIEW düğmesine basin. Sosyal izleme öznesindeki özellikler televizyonunuzun modeli/bölge/ ülkenize bağlı olarak değişir.

**Нажмитe** кнопку SOCIAL VIEW, чтобы поговорить с друзьями во время просмотра телевизора. Доступность функций социальной программы может отличаться в зависимости от модели телевизора/региона/страны.

**Натиcнiть** SOCIAL VIEW, щоб спілкуватися з друзями під час перегляду телевізора. Перелік доступних функцій соціальних мереж залежить від країни, регіону і моделі телевізора.

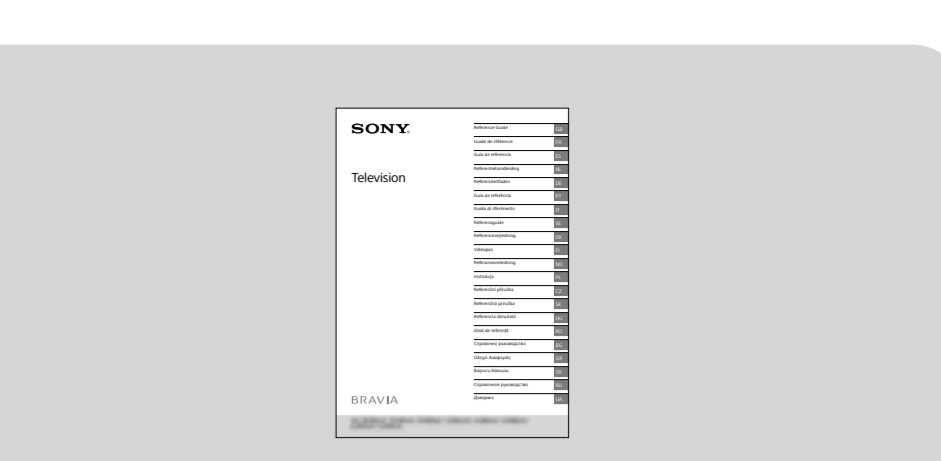

**Reference Guide** : Safety information, Precautions, Wall-mounting, Troubleshooting, Specifications

**Guide de référence** : Consignes de sécurité, Autres raccordements, Fixation murale, Dépannage, Spécifications

**Guía de referencia** : Información de seguridad, Otras conexiones, Montaje en la pared, Solución de problemas, Especificaciones

**Referentiehandleiding** : veiligheidsinformatie, overige aansluitingen, wandmontage, problemen oplossen, specificaties

**Referenzleitfaden** : Sicherheitsinformationen, Sonstige Verbindungen, Wandbefestigung, Störungsbehebung, Technische Daten

**Guia de Referência** : Informações de segurança, Outras ligações, Montagem na parede, Resolução de problemas, Características técnicas

**Guida di riferimento** : Informazioni di sicurezza, Altri collegamenti, Montaggio a parete, Risoluzione dei problemi, Caratteristiche tecniche

**Referensguide** : Säkerhetsinformation, Övriga anslutningar, Vägghmontering, Felsökning, Specifikationer

**Referencevejledning** : Sikkerhedsoplysninger, Andre tilslutninger, Caratteristiske tekniske

**Viiteopas** : Turvallisuusohjeet, Muut liitännät, Seinäasennus, Vianmääritys, Tekniset tiedot

**Referanseveiledning** : Sikkerhetsinformasjon, andre tilkoblinger, veggmontering, feilsøking, spesifikasjoner

**Instrukcja** : informacje dotyczące bezpieczeństwa, pozostałe podłączenia, montaż na ścianie, rozwiązywanie problemów, dane techniczne

**Referenční příručka** : Bezpečnostní informace, Ostatní připojení, Připevnění na zeď, Řešení problémů, Specifikace

**Referenčná príručka** : Informácie o bezpečnosti, Ďalšie pripojenia, Pripevnenie na stenu, Riešenie problémov, Špecifikácie

**Referencia útmutató** : Biztonsági előírások, Egyéb csatlakozások, Falra való felszerelés, Hibaelhárítás, Műszaki adatok

**Ghid de referință** : Informații privind siguranța, Alte conexiuni, Montarea pe perete, Depanare, Specificații

**Справочное ръководство** : Информация за безопасност, Други връзки, Монтаж на стена, Отстраняване на неизправности, Спецификации

**Οδηγός αναφοράς** : Πληροφορίες σχετικά με την ασφάλεια, Άλλες συνδέσεις, Τοποθέτηση στον τοίχο, Αντιμετώπιση προβλημάτων, Τεχνικά χαρακτηριστικά

**Başvuru** : Güvenlik bilgileri, Diğer bağlantılar, Duvara montaj, Sorun giderme, Spesifikasyonlar

**Справочное руководство** : разделы "Сведения по безопасности", "Другие подключения", "Настенная установка", "Поиск неисправностей", "Технические характеристики"

**Довідник** : Відомості з безпеки, Інші підключення, Настінне кріплення, Усунення несправностей, Технічні характеристики

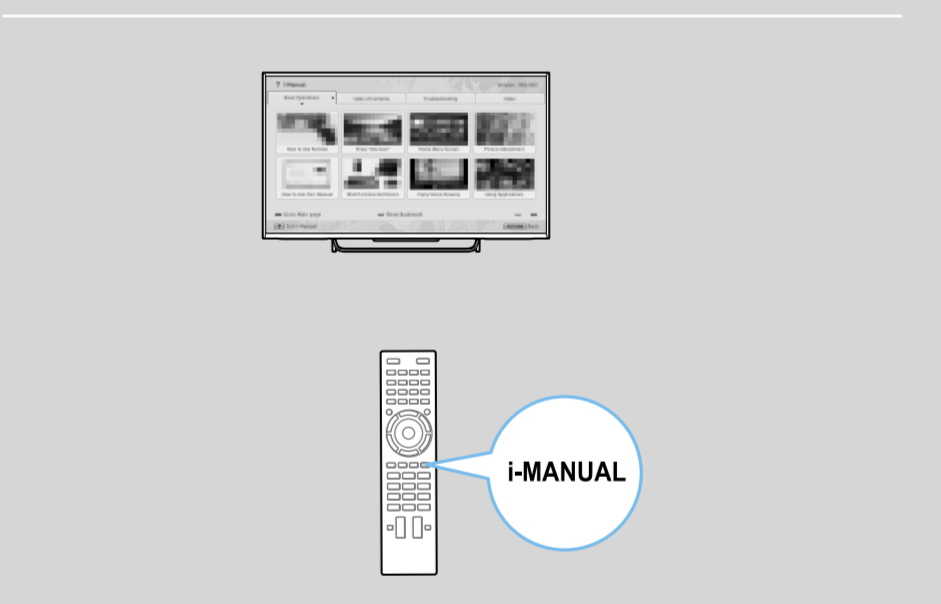

**i-Manual** : Information on how to use all TV features

**i-Manual** : informations relatives à l'utilisation des fonctions du téléviseur

**i-Manual** : información sobre cómo utilizar todas las funciones del televisor

**i-Manual** : informatie over het gebruik van alle televisiefuncties

**i-Manual** : Informationen zur Verwendung aller Funktionen des Fernsehgeräts

**i-Manual** : Informações sobre como utilizar todas as funções do televisor

**i-Manual** : Informazioni su come utilizzare tutte le funzioni del televisore

**i-Manual** : Information om hur alla TV-funktioner används

**i-Manual** : Oplysninger om brug af alle TV-funktioner

**i-Manual** : Tiedot, miten TV:n kaikkia toimintoja käytetään

**i-Manual** : Informasjon om hvordan du bruker alle TV-funksjoner

**i-Manual** : informacje dotyczące korzystania z wszystkich funkcji telewizora

**Příručka i-Manual** : Informace o používání všech funkcí televizoru

**i-Manual** : Információ a tv funkcióinak használatáról

**i-Manualul** : informații cu privire la utilizarea tuturor caracteristicilor televizorului

**i-Manual** : Информация как се използват всички функции на телевизора

**i-Manual** : Πληροφορίες σχετικά με τον τρόπο χρήσης όλων των δυνατοτήτων της τηλεόρασης

**i-Manual** : Tüm televizyon özelliklerinin kullanımıyla ilgili bilgiler

**i-Manual** : информация об использовании всех функций телевизора

**i-Manual** : информация про використання всіх функцій телевізора