

**SONY**<sup>®</sup>

# ЛИНСКИ ЗВУЧНИК

Упатство за употреба

## ПРЕДУПРЕДУВАЊЕ

Не поставувајте го уредот во затворен простор, како полица за книги или вграден шкаф.

За да го намалите ризикот од пожар, не го прекривајте отворот за вентилација на уредот со весници, прекривки, завеси итн.  
Не изложувајте го апаратот на извори на отворен оган (на пример, запалени свеќи).

За да се намали ризикот од пожар или електричен шок, не изложувајте го апаратот на капење или прскање и не поставувајте предмети полни со вода, како што се вазните, врз апаратот.

Уредот не е исклучен од главниот довод сè додека е поврзан со АС штекерот, дури и ако самиот уред е исклучен.

Бидејќи главниот приклучок се користи за да се исклучи делот од главните водови, поврзете го делот со лесно достапен АС штекер. Ако забележите абнормалности во делот, исклучете го главниот приклучок од АС штекерот.

Бидејќи главниот приклучок на адаптерот за струја се користи за откачување на адаптерот за струја од штекер, поврзете го лесно достапен штекер. Ако забележите неправилност, откачете веднаш од струја.

Не ги изложувајте батериите или апаратот со батерија на прекумерна топлина, како што се сонце и оган.

Само за внатрешна употреба

### Препорачани кабли

Соодветно заштитени и вземјени кабли и приклучоци мора да се користат

за поврзување на компјутерите домаќини и / или периферни уреди.

### За линискиот звучник

Плочката со името се наоѓа на дното на Линискиот звучник.

### За адаптерот за струја

Етикети за бр. на модел и сериски бр. на адаптерот се поставени на долниот дел од адаптерот.

### За купувачите во Европа

**Напомена за потрошувачите: следните информации се применливи само за опремата продадена во земјите што ги применуваат директивите на ЕУ.**

Овој производ е произведен од страна на или во име на Sony Corporation, 1-7-1 Konan Minato-ku Токио, 108-0075 Јапонија. Прашања во врска со усогласеноста на производот со законодавството на Европската Унија треба да бидат упатени до овластениот претставник, Sony Белгија, *bijkantoor van Sony Europe Limited, Da Vincilaan 7-D1, 1935 Завентем, Белгија*. За било какви прашања за услуга или гаранција, ве молиме обратете се на адресите дадени во гарантниот лист.



Со ова, Sony Corp., изјавува дека оваа опрема е во согласност со суштинските барања и други релевантни одредби од Директивата 1999/5/ EC.

За повеќе детали, посетете ја следната веб-адреса:  
<http://www.compliance.sony.de/>

5150-5350 MHz е регистриран само за внатрешна употреба.

Оваа опрема е тестирана и е во согласност со ограничувањата утврдени во регулативата EMC користење на кабел пократок од 3 метри.



**Исфрлање на стара електрична и електронска опрема (Применливо во Европска унија и други европски земји со посебни собирни центри)**

### себен систем за собирање)

Овој симбол на производот или на неговата амбалажа покажува дека со овој производ не треба да се третира како домашен отпад.

Наместо тоа, треба да се предаде на применливото збирно место за рециклирање на електрична и електронска опрема. Со правилно исфрлање на батериите, Вие ќе помогнете во спречувањето на потенцијалните негативни последици за животната средина и здравјето на човекот, кои инаку може да се предизвикаат со несоодветно постапување со отпадот на овој производ. Рециклирањето на материјалите ќе помогне да се зачуваат природните ресурси. За подетални информации околу рециклирањето на овој производ, контактирајте со вашата локална месна заедница, вашиот сервис за отстранување на домашен отпад или продавницата каде што сте го купиле производот.

Europe Only



**Исфрлање на истрошените батерии (применливо во Европска унија и другите европски земји со посебни собирни центри)**

Овој симбол на батеријата или на амбалажата покажува дека со батеријата којашто се доставува со овој производ не треба да се третира како домашен отпад. Кај определени батерии овој симбол може да се користи во комбинација со хемиски симбол. Хемискиот симбол за жива (Hg) или олово (Pb) се додаваат ако батеријата содржи повеќе од 0,0005% жива или 0.004% олово.

Со обезбедување дека овие батерии се отстрануваат правилно, помагате да се спречат потенцијалните негативни последици за животната средина и здравјето на човекот, кои инаку може да се предизвикаат со несоодветно постапување со отпадот на батеријата.

Рециклирањето на материјалите ќе помогне за зачувување на природните ресурси.

Во случај на производи кои од безбедносни причини, поради изведба или интегритет на податоците има потреба од трајна поврзаност со вметната батерија, оваа батерија треба да го замени само квалификуван персонал.

Да се осигура дека со батеријата ќе се постапи соодветно, предадете го потрошениот производ на крајот на применливото збирно место за рециклирање на електрична и електронска опрема. За сите други батерии, погледнете го делот за тоа како да ја отстраните батеријата од производот. Предадете ја батеријата на применливото збирно место за рециклирање на отпадни батерии.

За подетални информации околу рециклирањето на овој производ или батеријата, консултирај се со локалната месна заедница, вашиот сервис за отстранување на домашен отпад или продавницата каде што сте го купиле производот.

## Содржина

Што има во кутијата .....	6
Што можете да правите со системот .....	8
Водич за делови и контроли .....	10
За Почетното мени .....	15

## Дотерување

Основно дотерување	→ Водич за почеток (посебен документ)
Поврзување ТВ или портабл аудио уред преку ANALOG IN приклучок .....	17
Поврзување со жичана мрежа .....	18
Поврзување со безжична мрежа .....	19
Откачување решеткаста рамка ...	21

## Слушање звук

Слушање на ТВ .....	22
Слушање на приклучен AV уред .....	22
Слушање музика на USB уред .....	23

## Избор на Звучен ефект

Дотерување Звучни ефекти кои се прилагодени на Звучните извори (SOUND FIELD) .....	24
Уживајте во јасен звук тивко на полноќ (NIGHT) .....	25
Појасни дијалози (VOICE) .....	25
Прилагодување тон на субвуфер .....	26
Прилагодување доцнење меѓу слика и звук .....	26

## Слушање музик/звук со BLUETOOTH функција

Слушање музика од мобилен уред .....	27
Слушање звук од поврзан ТВ или уред од слушалки .....	30

## Слушање музика/звук преку мрежна функција

Слушање музика на компјутер преку домашна мрежа .....	32
Слушање музика на мобилен уред со SongPal .....	33
Користење вграден Chromecast .....	34
Користење Spotify .....	35
Користење MUSIC SERVICE копче .....	36
Поврзување SongPal Link-компатибилен уред (Безжично повеќе соби/Безжичен сараунд) .....	37

## Користење разни функции/дотерувања

Прилагување Дотерување звучници за Сараунд звук .....	39
Правење безжично поврзување на субвуферот (SECURE LINK) .....	40
Репродукција компресиани аудио фајлови со зголемување Near Hi-Resolution Sound Quality (DSEE HX) .....	42
Уживајте во мултиплекс пренос на звук (AUDIO) .....	42
Деактивирање копчиња на главниот уред .....	43
Менување светлина на предниот екран и BLUETOOTH индикаторот (DIMMER) .....	43



Штедење енергија во Режим на мирување .....	44
Праќање сигнал за далечинско на ТВ преку главниот уред .....	44
Користење Control for HDMI функција .....	45
Користење "BRAVIA" Sync функција .....	46
Користење екран за дотерување ...	48
Листа со мени со опции .....	54

## **Проблеми и решенија**

Проблеми и решенија .....	55
Ресетирање на системот .....	62

## **Дополнителни информации**

Спецификации .....	63
Потрошувачка со дотерана вредност за секој режим за мирување .....	65
Тип на фајлови кои се репродуцираат .....	66
Поддржани влезни аудио формати .....	67
За BLUETOOTH комуникација .....	68
ЛИЦЕНЦА СО КРАЕН КОРИСНИК ДОГОВОР .....	69
Мерки на претпазливост .....	73

# Што има во кутијата

- Линиски звучник (1)



- Субвуфер (1)

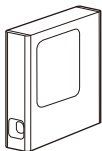

- Далечински управувач (1)

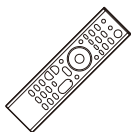

- R03 (size AAA) батерија (2)



- Оптички дигитален кабел (1)

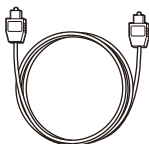

- Адаптер за струја (1)

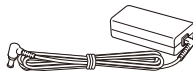

- Кабел за струја (1)



- Кабел за струја за субвуфер (1)



- Влошки за звучник за субвуфер (4)



- Водич за почеток



- Упатство за употреба





# Што можеш да правиш со системот

“Слушање на ТВ” (стр. 22)

“Слушање на поврзан AV уред” (стр. 22)

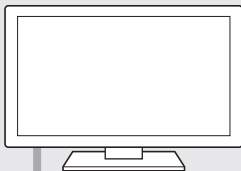

Blu-ray Disc™ плеер кабелска  
или сателитска и т.н.



Поврзување ТВ (видете во “Водичот  
за почеток” (посебен документ) или  
видете “Поврзување ТВ или  
Портабл аудио уред преку ANALOG  
IN приклучок” (стр. 17).)

“Користење Control for HDMI  
функција” (стр. 45)

“Користење “BRAVIA” Sync  
функција” (стр. 46)

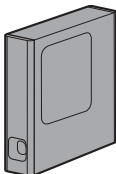
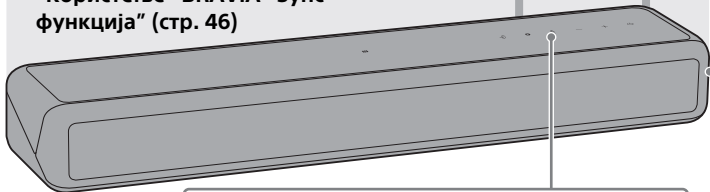

“Користење Spotify” (стр. 35)\*

“Користење MUSIC SERVICE  
копче” (стр. 36)

- \* Оваа услуга може да не е достапна во некои земји/региони.
- \* За репродукција на системот, потребна ви е Spotify Premium сметка.

“Правење безжично  
поврзување на субвуферот  
(SECURE LINK)” (стр. 40)



“Слушање музика  
на USB уре” (стр. 23)

**“Поврзување со жичана мрежа” (стр.18)**

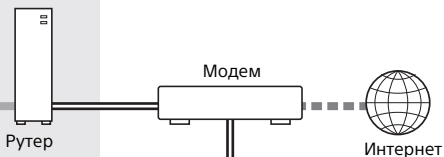

**“Поврзување со безжична мрежа” (стр.19)**

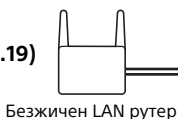

**“Слушање музика ана компјутер преку домашна мрежа” (стр. 32)**



**“Слушање музика од мобилен уред” (стр. 27)**  
**“Listening to Music on the Mobile Device with SongPal” (стр. 33)**

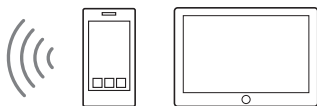

**“Слушање звук од поврзан ТВ или уред од слушалки” (стр. 30)**



**“Додавање задни звучници (Безжичен сараунд)” (стр. 37)**

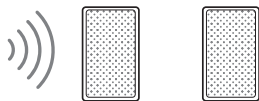

**“Слушање иста музика во различни соби (Безжично повеќе соби)” (стр. 37)**



# Водич за делови и контроли

Деталите се исфрлени од илустрациите.

## Линиски звучник (Главен уред)

### Предна страна

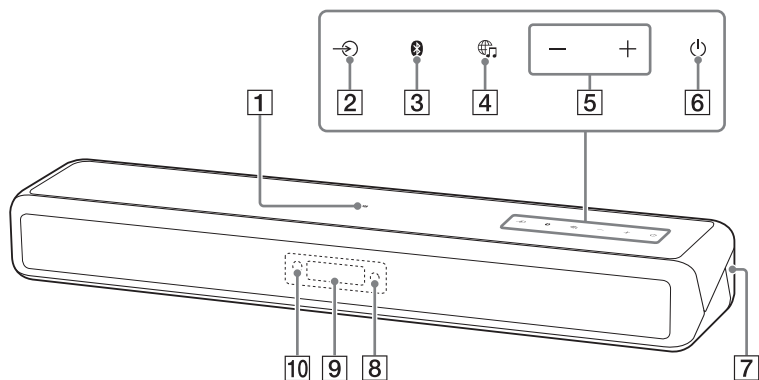

#### **1** N-Mark (стр. 28)

Кога користите NFC функција, допрете со NFC-компатибилен уред на ознаката.

#### **2** (input select) копче (стр. 15, 22)

#### **3** BLUETOOTH PAIRING копче (стр. 27)

#### **4** (MUSIC SERVICE) копче (стр. 36)

#### **5** +/- (volume) копчиња

#### **6** (power) копче

Вклучување на системот или префрлање во режим на мирување.

#### **7** (USB) порт (стр. 23)

#### **8** BLUETOOTH индикатор

- Трепка брзо сино: Додека се врши поврзување на статусот на мирување
- Трепка сино: BLUETOOTH конекцијата е во обид
- Свети сино: BLUETOOTH конекцијата е воспоставена

#### **9** Приказ на предниот панел

#### **10** Сензор за далечински управувач

Насочете го далечинскиот управувач кон сензорот на далечинскиот управувач за да работите со системот.

## Заден дел

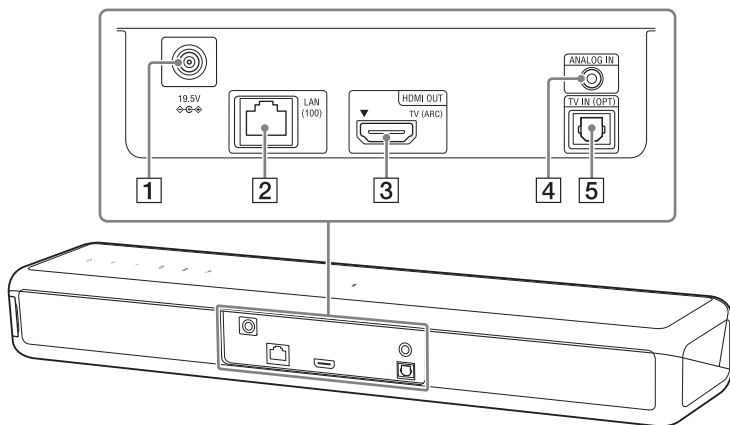

- 1** DC IN приклучок
- 2** LAN(100) порт
- 3** HDMI OUT (TV (ARC)) приклучок
- 4** ANALOG IN приклучок
- 5** TV IN (OPT) приклучок

## Субвуфер

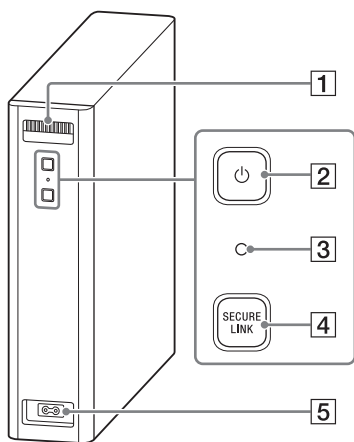

### 1 Отвори за вентилација

За безбедност не ги блокирајте отворите за вентилација

### 2 (power) копче

Вклучување субвуфер или префрлање во режим на мирување.

### 3 Индикатор за напојување

- Свети црвено: Субвуферот е во режим на мирување.
- Свети зелено: Субвуферот е поврзан со системот.
- Свети портокалово: Субвуферот е поврзан во системот со Secure Link функција
- Трепка зелено: Субвуферот се обидува да се поврзе со системот
- Трепка портокалово: Субвуферот се обидува да се поврзе со системот со Secure Link функција

### 4 SECURE LINK копче (стр. 40)

### 5 AC IN терминал



## Далечински управувач

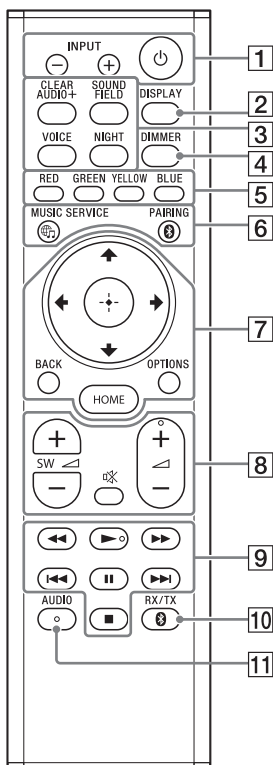

### 1 INPUT +/- (стр. 15, 22)

#### ⏻ (power)

Го вклучува системот или го става во режим на мирување

### 2 DISPLAY

Ги прикажува информациите за репродукција на ТВ екранот.  
Информации за репродукција не се прикажува на ТВ влез.

### 3 CLEAR AUDIO+ (стр. 24)

#### SOUND FIELD (стр. 24)

#### VOICE (стр. 25)

#### NIGHT (стр. 25)

### 4 DIMMER (стр. 43)

### 5 Копчиња во боја

Кратенки за избор на ставки во некои менија.

### 6 MUSIC SERVICE (стр. 36)

#### BLUETOOTH PAIRING (стр. 27)

### 7 OPTIONS (стр. 26, 54)

#### BACK (стр. 15)

#### ⬅/➡/⬅/➡ (стр. 15)

#### ⊕ (enter) (стр. 15)

#### HOME (стр. 15)

### 8 MUTE (muting)

Го исклучува звукот привремено.

#### ⏮ (volume) +\*/-

Прилагодување јачина на звук.

#### SW ⏮ (subwoofer volume) +/-

Прилагодување јачина на субвуферот.

### 9 Копчиња за репродукција

#### ⏮/⏭ (rewind/fast forward)

Пребарување назад или напред

#### ⏮/⏭ (previous/next)

Избира претходно/следно поглавје, песна или фајл.

#### ▶ (play)\*

Почнува или повторно почнува со репродукција (продолжува).

#### ⏸ (pause)

Паузира или повторно репродуцира

#### ■ (stop)

Ја прекинува репродукцијата.

**10** BLUETOOTH RX/TX (BLUETOOTH receiver/transmitter) (стр. 31)

**11** AUDIO\* (стр. 42)

\* AUDIO, ► и ◀ + копчињата имаат допирна точка. Користете ги како водич при работа

## За Почетното мени

Може да се прикаже почетното мени на екранот на телевизорот со поврзување на системот и телевизор со HDMI кабел (одделно се продаваат). [Setup] или изберете влез или услугата што сакате да се види од листата на влез. Почетното мени се прикажува на јазикот со кој е избран во [Easy Setup]. (На следниот екран е пример при изборот на англиски јазик.)

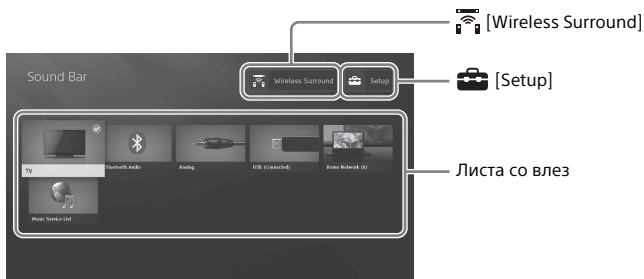

## Користење на Почетното мени

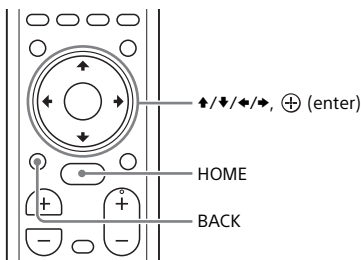

### 1 Допрете HOME.

Почетното мени се појавува на ТВ екранот.

### 2 Допрете ↑/↓/←/→ да изберете [Setup], ставка од листата со влез или [Wireless Surround], потоа допрете ⊕.

Избраниот влез, екран за дотерување или екран за дотерување безжична сараунд функција се прикажува на ТВ екранот.

Да се вратите во претходен екран, допрете BACK.

## Листа со влез

Име на влез	Објаснување
[TV]	Емитува ТВ звук. (стр. 22)
[Bluetooth Audio]	Го емитува звукот на уред кој е поврзан со BLUETOOTH функцијата. (стр. 27)
[Analog]	Емитува звукот на уред кој е поврзан со ANALOG IN приклучок. (стр. 22)
[USB]	Емитува музички датотеки зачувани на поврзаниот USB уред. (стр. 23)
[Home Network]	Емитува музички фајлови на уред кој е поврзан преку мрежа. (стр. 32)
[Music Service List]	Прикажува начин на работа за музички услуги. (стр. 36)

### [Setup]

Видете “Користење екран за дотерување” (стр. 48).

### [Wireless Surround]





Го прикажува екранот за поставување на безжичен опкружувачки функција која ти овозможува да користите безжични звучници (одделно се продаваат), како сараунд звучниците на системот. Извршете го поставување следејќи ги упатствата на екранот. За детали за поддржаните безжични звучници, погледнете ја следната веб-страница: <http://sony.net/nasite>

#### Совет





Исто така, можете да изберете влез со допирање INPUT +/- повеќе пати.

## За опис на чекорите





Во ова Упатство за работа, операциите се опишани како чекори што се управувани на почетното мени на екранот на телевизорот со помош на далечинскиот управувач додека системот и ТВ се поврзани со HDMI кабел (одделно се продаваат).

Оперативните чекори што избираат предмети на ТВ екранот со користење на /// и  се поедноставени на следниов начин.

**Пр.: Изберете  [Setup] од почетното мени.**

Операцијата која се избира со допирање на /// и  се изразува како “изберете.”

**Пр.: Изберете [Network Settings] - [Internet Settings] - [Wired Setup] на почетното мени.**

При повторување операција која се избира со допирање /// и , избраните предмети се поврзани со “-.”

#### Совети

- Можете да ги користите копчињата на главниот уред ако имаат исти или слични имиња како оние на далечинскиот управувач.
- Букви во средни загради [ ] се појавуваат на екранот на телевизорот. Букви во наводници " " се појавуваат на приказот на предниот панел.

## Дотерување

## Основно дотерување

Се однесуваат на водич за подигнување (посебен документ).

## Поврзување ТВ или преносен аудио уред преку ANALOG IN приклучокот

За да ги поврзете следниве уреди на системот, поврзете ги преку ANALOG IN приклучокот на системот.

- ТВ што нема HDMI приклучок и оптички дигитален излез за слушалки
- Преносливи аудио уред како што е паметен телефон, WALKMAN®

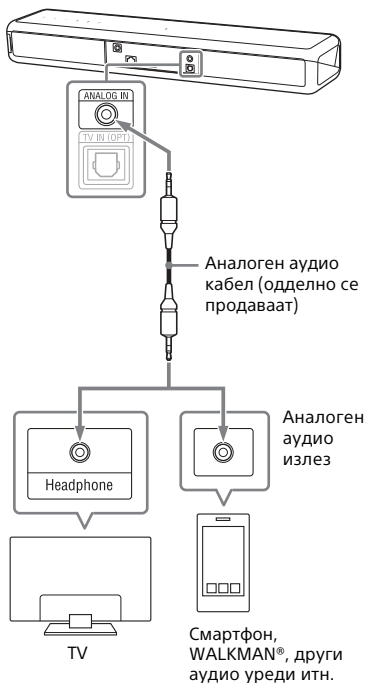

### Забелешка

Ако приклучокот за ТВ слушалките служи и како аудио излезен приклучок, проверете го дотерувањето за аудио излез на ТВ. За детали, видете во упатството за употреба на ТВ.

## Поврзување со жичана мрежа

Подгответе ја мрежата преку поврзување на системот и компјутерот за твојата домашна мрежа LAN кабел.

## Поврзување со компјутер или рутер со LAN кабел

Следната слика е пример за поврзаноста на системот и компјутер на вашата домашна мрежа.

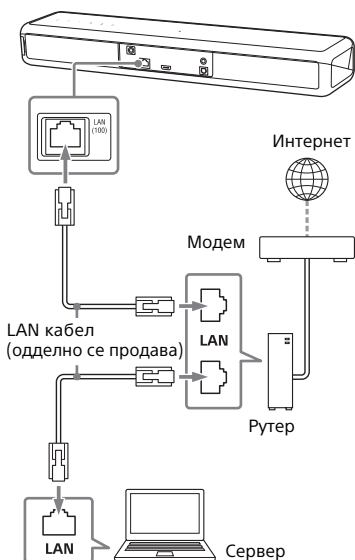

### Забелешка

Серверот треба да биде поврзан на истата мрежа како и онаа на системот.

### Совет

Ви препорачуваме да користите заштитен исправен интерфејс кабел (одделно се продаваат).

## Поврзување добивајќи автоматски информација за мрежа

### 1 Допрете HOME.

На ТВ екранот се прикажува почетното мени.



### 2 Изберете [Setup] од почетното мени.

На ТВ екранот се прикажува екран за дотерување.

### 3 Изберете [Network Settings] - [Internet Settings] - [Wired Setup].

### 4 Изберете [Auto].

Системот ќе почне мрежни поставки и се појавува статусот на мрежните поставки.

Допрете  за пребарување информација и потоа допрете .

### 5 Изберете [Save & Connect].

Системот почнува со поврзување на мрежата. За детали, погледнете во пораките што се појавуваат на ТВ екранот.

## Поврзување со користење на фиксна IP адреса

### 1 Допрете HOME.

На ТВ екранот се прикажува почетното мени.



### 2 Изберете [Setup] од почетното мени.

На ТВ екранот се прикажува екран за дотерување.

### 3 Изберете [Network Settings] - [Internet Settings] - [Wired Setup].

### 4 Изберете [Manual].

## 5 Направете го дотерувањето со инструкциите на екран.

Системот почнува со мрежни дотерувања и се прикажува статус за мрежното дотерување. Допрете / за пребарување информација и потоа допрете .

## 6 Изберете [Save & Connect].

Системот ќе почне со поврзување на мрежата. За детали, погледнете во пораките што се појавуваат на ТВ екранот.

## Поврзување со безжична мрежа

Подгответе ја мрежата преку поврзување на системот и компјутерот за твојот безжичен LAN рутер.

### Забелешка

Серверот треба да биде поврзан на истата мрежа како и онаа на системот.

## Поврзување со WPS копчет

Кога вашиот безжичен LAN рутер (акцес поинт) е Wi-Fi Protected Setup (WPS)), вие можете лесно да ги подесете мрежните дотерувања со WPS копче.

### 1 Допрете HOME.

На ТВ екранот се прикажува почетното мени.

### 2 Изберете [Setup] од почетното мени.

На ТВ екранот се прикажува екран за дотерување.

### 3 Изберете [Network Settings] - [Internet Settings] - [Wireless Setup] - [Wi-Fi Protected Setup™ (WPS)].

### 4 Изберете [Start].

### 5 Допрете на WPS копчето на акцес поинтот.

Системот почнува да се поврзува со мрежата.

## Поврзување преку избирање на име на мрежата (SSID)

Ако вашиот безжичен LAN рутер (акцес поинт) не е соодветен со Wi-Fi Protected Setup (WPS), проверете ги следните информации однапред.

– Име на мрежа (SSID)\*

---

– Безбедносен клуч (лозинка)\*\*

---

\* SSID (Service Set Identifier) е име што идентификува одреден акцес поинт.

\*\*Овие информации треба да бидат достапни од ознаката на безжичен рутер / акцес поинт LAN, од упатствата за работа, од лицето кое ја постави вашата безжична мрежа, или од информациите обезбедени од страна на интернет сервис провајдерот.

### 1 Допрете HOME.

На ТВ екранот се прикажува почетното мени.

### 2 Изберете [Setup] од почетното мени.

На ТВ екранот се прикажува екран за дотерување.

### 3 Изберете [Network Settings] - [Internet Settings] - [Wireless Setup].

На ТВ екранот се прикажува листа со имиња на мрежи.

### 4 Изберете име на мрежа (SSID).

### 5 Внесете го безбедносниот клуч (или лозинка) користејќи ја софтверската тастатура и тогаш изберете [Enter].

Системот ќе почне да се поврзува со мрежата.

## Поврзување со користење фиксна IP адреса

Изберете [New connection registration] - [Manual registration] во чекор 4 од "Поврзување преку избирање на името на мрежата (SSID)" и следете ги инструкциите на екранот.

## Поврзување со користење PIN код

Изберете [New connection registration] во чекор 4 од "Поврзување преку избирање на името на мрежата (SSID)" и изберете [(WPS) PIN Method].

## Поврзување преку SongPal

SongPal може да го поврзе системот на иста безжична мрежа како онаа на мобилниот уред. За детали, следете ги упатствата на апликацијата или погледнете на следната веб-адреса.  
<http://info.songpal.sony.net/help/>



## Откачување на решеткастата рамка

Може да ја откачите решеткастата рамка. Ние препорачуваме да го користите главниот уред без да прикачите решеткаста рамка ако слушате звук со висока резолуција.

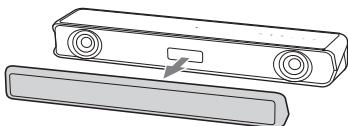

За прикачување на решеткастата рамка, израмнете ја со главниот уред со директно насочување нагоре на стрелките означени на задната страна од решеткастата рамка. Решеткастата рамка се фиксира со магнет.

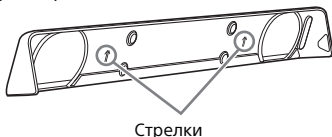

Стрелки

## Слушање на ТВ

### 1 Допрете HOME.

На ТВ екранот се прикажува почетното мени.

### 2 Изберете [TV] на почетното мени.

### 3 Изберете програма со далечинскиот управувач на ТВ.

Избраните ТВ програми се прикажуваат на ТВ екранот и ТВ звукот се емитува од системот.

### 4 Прилагодување јачина на звук.

- Прилагодете го тонот допирајќи  $\triangleleft$ +/- на далечинскиот управувач.
- Прилагодете го тонот на субвуферот допирајќи SW  $\triangleleft$  +/- на далечинскиот управувач (стр. 26).

#### Забелешка

Дотерувањето на звучниците на ТВ (BRAVIA) дотерајте го во Audio System. Видете во упатството за употреба на ТВ како да го дотерате ТВ.

#### Совет

Можете да изберете [TV] допирајќи INPUT +/- на далечинскиот управувач.

## Слушање на поврзаниот AV уред

### 1 Допрете HOME.

На ТВ екранот се прикажува почетното мени.

### 2 Изберете [Analog].

На ТВ екранот се прикажува [Analog] екран.

### 3 Прилагодување јачина на звук.

- Прилагодете го тонот допирајќи  $\triangleleft$ +/- на далечинскиот управувач.
- Прилагодете го тонот на субвуферот допирајќи SW  $\triangleleft$  +/- на далечинскиот управувач (стр. 26).

#### Совет

Може да изберете влез допирајќи INPUT +/- на далечинскиот управувач.

## Слушање музика на USB уред

Може да репродуцирате музички фајлови зачувани на поврзан USB уред. За тип на фајлови кои може да се репродуцираат, видете во “Тип на фајлови кои може да се репродуцираат” (стр. 66).

### 1 Поверзете USB уред во USB порт.

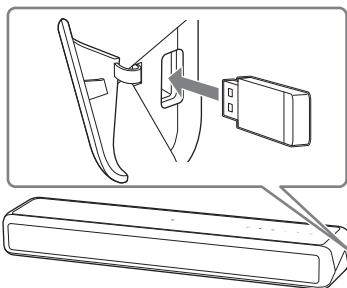

### 2 Допрете HOME.

На ТВ екранот се прикажува почетното мени.

### 3 Изберете [USB (Connected)] од почетното мени.

### 4 Изберете папка на која се зачувани песните - песна.

Избраната песна се репродуцира и звукот се емитува од системот.

### 5 Прилагодување јачина на звук.

- Прилагодете тон допирајќи  $\triangleleft$  +/- на далечинскиот управувач.
- Прилагодете тон на субвуферот допирајќи SW  $\triangleleft$  +/- на далечинскиот управувач (стр. 26).

### Забелешка

Не вадете го УСБ-уредот за време на работата. За да се избегне оштетување на податоците на USB-уредот, исклучете го системот пред да го поврзете или отстраните USB-уредот.

### Совет

Можете да ги го извршите различни операции од менито за опции (стр. 54).

## Избор на звучен ефект

# Дотерување звучен ефект кој е прилагоден на изворите на звук (SOUND FIELD)

Ќе може да слушате пре-програмирани звучни ефекти, кои се прилагодени на различни видови на извори на звук.

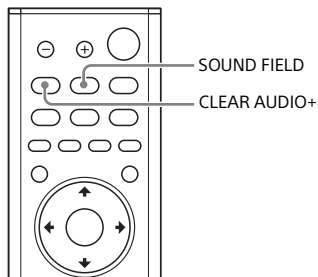

## 1 Допрете SOUND FIELD.

На ТВ екранот се прикажува мени со звучно поле.

## 2 Допрете го копчето повеќе пати да изберете звучно поле.

Звучно поле	Објаснување
[ClearAudio+]	Соодветното дотерување на звукот е автоматски избрано од звучниот извор
[Movie]	Звучните ефекти се оптимизирани за филмови. Овој режим реплицира густина и богато трошење на звукот.
[Music]	Звучните ефекти се оптимизирани за музика.

Звучно поле	Објаснување
[Sports]	Коментарите се јасни, извиците се слушаат како опкружувачки звуци и звуците се реални.
[Game Studio]	Звучните ефекти се оптимизирани за играта.
[Standard]	Звучните ефекти се оптимизирани за поединечен извор.

## Забелешки

- Кога користите безжична мулти соба или Chromecast вграден, или поставување на [Bluetooth Mode] на [Transmitter] (стр. 50), функцијата за звучно поле не е овозможена.
- Кога користите безжична опкружувачка функција, [Movie] или [Music] може да биде избрана.
- Менито за звучното поле не се појавува на ТВ екранот за ТВ влезот.

## Совети

- Вие можете да изберете [ClearAudio+] преку допирање на CLEAR AUDIO+ на далечинскиот управувач.
- Вие можете да ги изберете звучното поле менито со опции.(стр. 54).

## Уживајте во јасен звук на тивко на полноќ (NIGHT)

Звукот е емитуван со мала јачина со минимална загуба на точноста и јасноста на дијалогот.

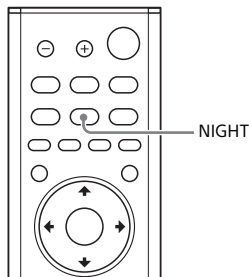

### 1 Допрете NIGHT.

На ТВ екранот се прикажува ноќен режим.

### 2 Допрете на копчето повеќе пати да изберете ноќен режим.

Режим	Објаснување
[On]	Го активира ноќниот режим.
[Off]	Го деактивира ноќниот режим.

#### Забелешка

Кога ќе го исклучите системот, оваа опција е поставена на [Off] автоматски.

#### Совет

Вие можете да изберете [Night] од менито со опции (стр. 54).

## Правење појасни дијалози (VOICE)

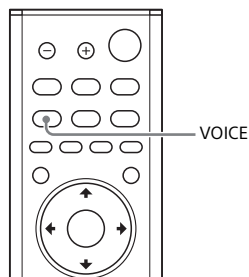

### 1 Допрете VOICE.

На ТВ екранот се прикажува режим за глас.

### 2 Допрете на копчето повеќе пати да изберете режим за глас.

Режим	Објаснување
[Up Off]	Стандарден
[Up 1]	Дијалогот лесно се слуша преку подобрување на спектарот на дијалогот
[Up 2]	Спектарот на дијалог е подобрен, и звукот на дијалогот може да биде лесен за слушање за постарите.

#### Совет

Вие можете да изберете [Voice] од менито со опции (стр. 54).

## Прилагодување јачина на субвуферот

Субвуферот е дизајниран за репродукција на бас или звук со ниска фреквенција.

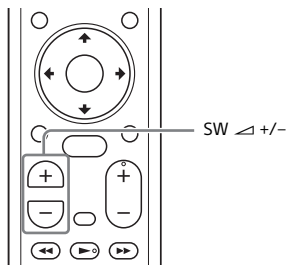

Допрете SW (subwoofer volume)  $\triangleleft$  +/- за да ја прилагодите јачината на субвуферот.

### Забелешка

Кога влезниот извор не содржи многу бас звук, како на пример во ТВ програми, бас звукот од субвуферот може да биде тешко слушнат.

## Прилагодување доцнење помеѓу сликата и звукот

Кога звукот не соодветствува на сликите на ТВ екранот, можете да го прилагодите доцнењето помеѓу сликата и звукот.

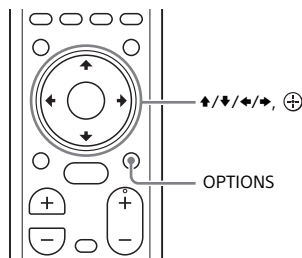

### Кога гледате ТВ

#### 1 Допрете OPTIONS.

"SYNC" се прикажува на предниот панел.

#### 2 Допрете $\rightarrow$ или $\oplus$

На предниот панел се прикажува прилагодено време.

#### 3 Прилагодете го доцнењето со $\updownarrow$ , потоа допрете $\oplus$ .

Можете да прилагодите од 0 msec во 300 msec во 25 msec зголемувања.

#### 4 Допрете OPTIONS.

Менито за опции на екранот на предниот панел се исклучува.

## Слушање музик/Звук со BLUETOOTH функцијата

# Listening to Music from a Mobile Device

Можете да слушате музика зачувана на мобилен уред како што е смартфон или таблет преку безжична врска со поврзување на системот и на мобилниот уред со функцијата BLUETOOTH. При поврзување со мобилниот уред со функцијата BLUETOOTH, ќе може да работи со едноставно користење на испорачаниот далечински управувач, без вклучување на ТВ.

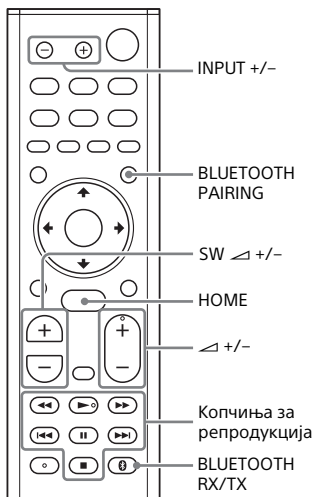

## Слушање музика со спарување со мобилен уред

### 1 Допрете BLUETOOTH PAIRING.

Системот влегува во режим на поврзување, "BT" се појавува на екранот на предната плоча и BLUETOOTH индикаторот брзо трепка.

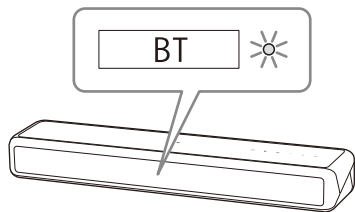

### 2 Вклучете ја BLUETOOTH функцијата, и потоа изберете "HT- T500/501" по пребарување за него на мобилен уред.

Ако се бара лозинка, внесете "0000."

### 3 Проверете дека BLUETOOTH индикаторот на главниот уред свети сино.

Врската помеѓу системот и мобилниот уред е воспоставена.

### 4 Почнете со репродукција на звукот со музичката апликација на поврзаниот мобилен уред.

Звукот е емитиран од уредот.

### 5 Прилагодување јачина на звук.

- Прилагодување јачина со допирање  $\triangle$  +/- на далечинскиот управувач.
- Прилагодување јачина на субвуфер со допирање SW  $\triangle$  +/- на далечинскиот управувач. (стр. 26).
- Можете да репродуцирате или паузирате содржина со копчињата за репродукција на далечинскиот управувач.

## За проверка на статус за поврзување на BLUETOOTH функцијата

Статус	BLUETOOTH индикатор
При спарување во мирување	Flashes quickly in blue
Поврзувањето е во обид	Трепка брзо сино
Поврзувањето е воспоставено	Свети сино
Не е поврзано	Исклучено

### Совети

- Откако ќе се воспостави BLUETOOTH поврзување, индикаторот што покажува која апликација да се инсталира ќе биде прикажана во зависност од тоа до кој уред сте се поврзале. Следејќи ги инструкциите прикажани, апликација наречена SongPal, која ќе ви овозможи да работите со системот, може да биде инсталирана. Видете "Слушање музика на мобилниот уред со SongPal" (стр. 40) за повеќе детали за SongPal.
- Врши спарување за вторите и следните мобилни уреди.

## Слушање на музика од спарен мобилен уред

**1** Вклучете ја BLUETOOTH функцијата на мобилниот уред.

**2** Допрете INPUT +/- повеќе пати за приказ на "BT" на предниот панел.

Системот автоматски се преповрзува со мобилниот уред со кој пред малку бил поврзан.

**3** Уверете се дека BLUETOOTH индикаторот свети сино.

Врската помеѓу системот и мобилниот уред е воспоставена

**4** Почнете репродукција на звук со музичката апликација на поврзаниот мобилен уред. Звукот е емитуван од главниот уред.

**5** Прилагодување јачина на звук.

- Прилагодување тон допирајќи  $\triangleleft$  +/- на далечинскиот управувач.
- Прилагодување тон на субвуфер допирајќи SW  $\triangleleft$  +/- на далечинскиот управувач (стр. 26).
- Можете да репродуцирате или паузирате содржина преку копчињата за репродукција на далечинскиот управувач.

## За откачување на мобилниот уред

Направете една од следниве ставки

- Исклучете ја BLUETOOTH функцијата на мобилниот уред.
- Допрете BLUETOOTH PAIRING на далечинскиот управувач.
- Исклучете го системот или мобилниот уред.

### Забелешка

Ако "BT" не се појави на предниот па-нел со допирање INPUT +/- во чекор 2 од Слушање музика од поврзаниот мобилен уред" допрете еднаш BLUETOOTH RX/TX на далечинскиот управувач.

### Совет

Кога поврзувањето не е воспоставено, изберете "HT-MT500/501" на мобилниот уред.

## Поврзување со мобилен уред со One-Touch функција (NFC)

Со држење на NFC-компатибилен мобилен уред како што е паметен телефон или таблет близу ознаката N на главниот уред, системот автоматски се вклучува, тогаш спарувањето и BLUETOOTH-поврзувањето се вршат автоматски.



### Компатибилни уреди

Паметни телефонитаблети, и музички плеери со NFC вградена функција (OS: Android™ 2.3.3 или покасно, со исклучок на Android 3.x)

## 1 Вклучете ја NFC функцијата на мобилниот уред.

## 2 Допрете ја ознаката N на главниот уред со мобилниот уред.

Продолжете со допирање се додека мобилниот уред не завибрира и не се појави порака на мобилниот уред. Следете ги инструкциите на екранот за да го извршите поврзувањето на главниот уред и мобилниот уред.

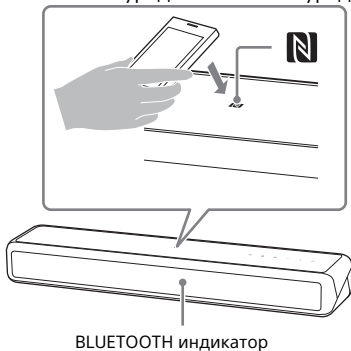

## 3 Уверете се дека BLUETOOTH индикаторот свети сино.

Врската помеѓу системот и мобилниот уред е воспоставена.

## 4 Започнете со репродукција на звук со музичката апликација на поврзаниот мобилен уред.

Звукот емитуван од системот.

## 5 Прилагодување јачина на звук.

- Прилагодување тон допирајќи  $\triangleleft$  +/- на далечинскиот управувач.
- Прилагодување тон на субвуфер допирајќи SW  $\triangleleft$  +/- на далечинскиот управувач (стр. 26).
- Можете да репродуцирате или паузирате содржина преку копчињата за репродукција на далечинскиот управувач.

## Запирање репродукција со One-touch функција

Допрете ја ознаката N на главниот уред со мобилниот уред повторно.

### Забелешки

- Во зависност од вашиот уред, можеби ќе треба да ги изврши следните предмети на вашиот мобилен уред однапред.
  - Вклучете ја NFC функцијата.
  - Инсталирајте "NFC Easy Connect" апликација од Google Play™ и стартувајте ја апликацијата. (Апликацијата може да не е достапна во некои земји / региони.) За детали, погледнете во упатствата за работа на вашиот уред.
- Оваа функција не работи со Bluetooth-компатибилни слушалки. За да слушате звук со користење на Bluetooth-компатибилни слушалки, видете "Слушање на звукот на телевизорот или на уредот од слушалки" (стр. 30).
- [Bluetooth Mode] е променет во [Receiver] автоматски при воспоставување на BLUETOOTH врска со функцијата на еден допир. Дури и ако функцијата на еден допир е откажана, [Bluetooth Mode] поставка останува како [Receiver]. За повеќе детали во врска со [Bluetooth Mode], видете [Bluetooth Settings] (стр. 50).
- Ако вашиот мобилен уред е тип кој се префрла во режим на мирување како одговор на магнетна сила, можеби нема да се поврзе со NFC. Кога One-touch функцијата не работи, поврзете го со BLUETOOTH функцијата (стр. 27).

## Слушање звук од поврзаниот ТВ или уред преку слушалки

Можете да слушате звук од телевизорот или уред од Bluetooth-компатибилни слушалки со поврзување со функцијата BLUETOOTH.

### Слушање на звук преку спарување со слушалките

#### 1 Дотерајте ги BLUETOOTH-компатибилни слушалки во режим на спарување.

Погледнете во упатствата за работа на слушалки за начинот на поврзување.

#### 2 Допрете HOME.

На ТВ екранот се прикажува почетното мени.

#### 3 Изберете [Setup] од почетното мени.

На ТВ екранот се прикажува екран за дотерување.

#### 4 Изберете [Bluetooth Settings] - [Bluetooth Mode] - [Transmitter].

The system enters BLUETOOTH transmission mode.

#### 5 Изберете го името на слушалките од [Device List] in [Bluetooth Settings].

Кога BLUETOOTH врската е воспоставена, [Bluetooth уредот е поврзан.] се појавува. (Името на поврзаниот уред, исто така, се појавува.)

Ако не можете да го најдете името на слушалките во [Device List], изберете [Scan].

#### 6 Вратете се на почетното мени и изберете влез.

Сликата на избраниот влез се појавува на ТВ екранот, "BT TX" се појавува на екранот на предниот панел, а потоа се емитува звук од слушалките.

Не се емитува звук од системот. За избраниот влез, видете "Користење на почетното мени" (стр. 15).

#### 7 Прилагодување јачина на звук.

Прво прилагодете го нивото на тон на слушалките. Нивото на тон на слушалките може да се контролира со +/- на главниот уред и  +/- на далечинскиот управувач.

#### За отстранување регистриран уред од листата на уреди

##### 1 Следете ги чекорите 1 до 5 од "Слушање звук со спарување со слушалки"

##### 2 Изберете го името на слушалките, и тогаш допрете OPTIONS.

##### 3 Изберете [Remove].

##### 4 Следете ги инструкциите на екранот за да ги избришете посакуваните слушалки од листата на уреди.

## Слушање звук со спарени слушалки

### 1 Допрете HOME.

На ТВ екранот се прикажува почетното мени.

### 2 Изберете влез по желба.

За избор на влез, видете “Користење почетно мени” (стр. 15).

### 3 Вклучете BLUETOOTH функција на слушалките.

### 4 Допрете BLUETOOTH RX/TX на далечинскиот управувач.

[Bluetooth Mode] е дотерано во [Transmitter] и “BT TX” се прикажува на предниот екран. Системот автоматски повторно се поврзува со слушалките кои последни сте ги поврзале, потоа звукот се емитува од слушалките. Не се емитува звук од системот.

### 5 Прилагодување јачина на звук.

Прилагодете го нивото на звук на слушалките. Исто така може да го прилагодите нивото на звук на слушалките со  $\triangleleft$  +/- на далечинскиот управувач.

## За исклучување на слушалките

Направете нешто од следново.

- Исклучете ја BLUETOOTH функцијата на слушалките.
- Допрете BLUETOOTH RX/TX.
- Исклучете го системот или слушалките.
- Изберете име на уред на поврзаните слушалки од  [Setup] - [Bluetooth Settings] - [Device List].

## За поврзување на слушалките

- Можеби нема да може да го прилагодите нивото на звук во зависност од BLUETOOTH-компатибилните слушалки.
- [Bluetooth Audio] е исклучен кога [Bluetooth Mode] е дотеран во [Off] или [Transmitter].
- Кога е избран влез [Bluetooth Audio] или [Screen mirroring] не може да дотерате [Bluetooth Mode] во [Transmitter]. Не може да го вклучите ни со BLUETOOTH RX/TX на далечинскиот управувач.
- Може да регистрирате до 9 BLUETOOTH уреди. Ако регистрирате 10ти BLUETOOTH уред, најновиот поврзан BLUETOOTH уред се заменува со новиот.
- Системот може да прикаже до 15 откриени BLUETOOTH уреди во [Device List].
- Не можете да смените звучен ефект или мени со дотерување при емитување звук на BLUETOOTH-компатибилни слушалки.
- Некоја содржина може да не се емитува поради нејзина заштита.
- Репродукција на звук/музика на BLUETOOTH уред доцни во споредба со таа на главниот уред поради карактеристиките на BLUETOOTH безжичната технологија.
- Може да овозможите или исклучите прием на AAC или LDAC аудио од BLUETOOTH уред (стр. 50).

## Слушање музика/звук преку мрежна функција

# Слушање музика на компјутер преку домашна мрежа

Можете да репродуцирате музички фајлови зачувани на компјутер преку домашна мрежа. Музички фајлови може да се репродуцираат со помош на менито кој е прикажано на ТВ екран или SongPal на мобилен уред како паметен телефон или таблет.

## Подготовка на домашната мрежа

### 1 Поврзете го системот со мрежа.

Видете “Поврзување со жичана мрежа” (стр. 18) и “Поврзување со безжична мрежа” (стр. 19).

### 2 Поврзете го компјутерот во мрежа.

За детали, видете во упатството за употреба на компјутерот.

### 3 Дотерајте го компјутерот

За да го користите компјутерот со домашната мрежа, треба да го поставите како сервер. За детали видете во упатството за употреба на компјутерот.

#### Совет

Видете  [Setup] - [Network Settings] - [Network Connection Status] кога го проверувате статусот за мрежното поврзување.

## Слушање музика на компјутер

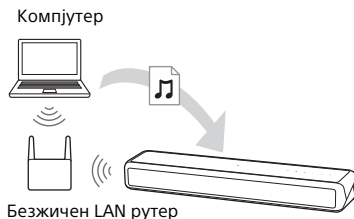

### 1 Допрете HOME.

На ТВ екранот се прикажува почетното мени.



### 2 Изберете [Home Network] од почетното мени.

На ТВ екранот се прикажува името на домашната мрежа.

### 3 Изберете уред по желба-папка на која се зачувани песните - песна.

Избраната песна се репродуцира и звукот се емитува од системот.

### 4 Прилагодување јачина на звук.

- Прилагодете тон допирајќи  +/- на далечинскиот управувач.
- Прилагодете го тонот на субвуферот преку SW  +/- на далечинскиот управувач (стр. 26).

#### Совет

Може да направите разни операции од менито со опции (стр. 54).

## Слушање музика на компјутер преку SongPal



Можете да репродуцирате музички фајлови зачувани на компјутер преку SongPal која е инсталирана мобилниот уред како на пр. паметен телефон или таблет.

За детали за SongPal, видете “Што можете да правите со SongPal” (стр. 33) или на следнава URL.

<http://info.songpal.sony.net/help/>

## Слушање музика на мобилен уред со SongPal

### Што може да правите со SongPal

SongPal е апликација за контролирање на компатабилен Sony аудио уред преку мобилен уред како паметен телефон или таблет.

За детали за SongPal, видете на следнава URL.

<http://info.songpal.sony.net/help/>

Со инсталирање SongPal на мобилен уред се овозможува следново.

### Звучни дотерувања на системот

Лесно може да го прилагодите звукот или да користите [ClearAudio+] дотерување препорачано од Sony.

### Музички сервис

Може да конфигурирате почетни дотерувања да користите музички сервиси\*.

\* Во зависност од земјата и регионот, музичките сервиси и нивниот период на достапност се разликуваат. Потребно е ажурирање на уредот . Кога користите вграден Chromecast на музички сервис, видете “Користење на вграден Chromecast” (стр. 34).

### Уживајте во музика со домашната мрежа

Може да репродуцирате музика зачувана на компјутер или домашен мрежен сервер преку мрежа.

## Уживајте во музика на USB уред

Можете да репродуцирате музика на уред поврзан во  (USB) порт на главниот уред.

### Забелешка

Што може да контролирате со SongPal се разликува зависно од поврзаниот уред. Спецификацијата и дизајнот на апликацијата може да се менува без претходна најава.

## Користење SongPal

- 1 Инсталирајте бесплатна SongPal апликација на мобилен уред.**  
Пребарување на SongPal на Google Play или App Store и инсталирање на мобилен уред.
- 2 Поврзете ги системот и мобилниот уред со BLUETOOTH функција (стр. 27) или мрежна функција (стр. 18).**
- 3 Активирајте SongPal.**
- 4 Ракување со следење на SongPal екранот.**

### Забелешки

- Пред користење на SongPal, прво дотерајте [Bluetooth Mode] во [Receiver] (стр. 50).
- Користете SongPal со најнова верзија.

### Совети

- Може да ги поврзете системот и мобилниот уред со NFC функција (стр. 28).
- Кога поврзувате со мрежна функција, поврзете го мобилниот уред со иста мрежа како и системот.

## Користење вграден Chromecast

Вградениот Chromecast овозможува да изберете музичка содржина од Chromecast апликација и репродукција на систем или група каде системот е вклучен.

- 1 Допрете HOME.**  
На ТВ екранот се прикажува почетното мени.
- 2 Изберете [Music Service List] од почетното мени.**  
На ТВ екранот се прикажува листа со музички сервиси.
- 3 Изберете [Chromecast built-in].**  
Направете дотерувања за користење на вградениот Chromecast на системот следејќи ги пораките на екранот.
- 4 Поврзете мобилен уред со Wi-Fi во иста мрежа како и системот.**
- 5 Инсталирајте Chromecast апликација на мобилниот уред.**
- 6 Активирајте ја Chromecast апликацијата, допрете на копчето за менување и изберете систем или група во која системот е вклучен.**



- 7 Изберете и репродуцирајте музика на Chromecast апликацијата.**  
Музиката се репродуцира на системот.

## Забелешка

Во зависност од земјата и регионот, вградениот Chromecast и Chromecast апликацијата може да не се обезбедени

## Користење Spotify

Може да изберете музика на Spotify апликација и да ја репродуцирате на системот. За репродукција на системот, потребна е Spotify Premium сметка.

### Вклучување на "Spotify Connect" функција

- 1** Поврзете го мобилниот уред со Wi-Fi со иста мрежа како и на системот.
- 2** Инсталирајте Spotify апликација на мобилниот уред.
- 3** Активирајте Spotify апликација и логирајте се на Spotify Premium сметка.
- 4** Изберете и почнете со репродукција на музика на Spotify апликација.
- 5** Изберете Connect icon на Spotify апликација и изберете систем како аудио уред за емитување.  
На системот се репродуцира музика.



### Продолжување со музика која се репродуцира на мобилен уред

- 1** Допрете MUSIC SERVICE.  
Кога ќе репродуцирате музика на Spotify на системот, музиката што се репродуцира со Spotify продолжува. За детали видете "Користење на MUSIC SERVICE копче" (стр. 36).

### Забелешка

Spotify апликацијата може да не е достапна во некои земји/региони.

## Користење на MUSIC SERVICE копчето

Да уживате во музички сервиси, системот мора да е поврзан со интернет.

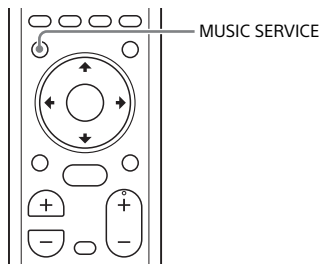

### Допрете MUSIC SERVICE.

На ТВ екранот се прикажува листа со музички сервиси.

Кога репродуцирате музика со Spotify на системот, музиката која се репродуцирала со Spotify продолжува. Видете "Користење Spotify" (стр. 35) .

### Забелешки

- Музичките сервиси може да не се достапни во некои земји/региони.
- Ако продолжување со репродукција не е достапно, последната репродуцира на листа се репродуцира на системот.
- За репродуцира на систем, потребна ви е Spotify Premium сметка.

### Совети

- Може да ја ажурирате листата со музички сервиси допирајќи OPTIONS и избирајќи [Update Services] на листата со музички сервиси.
- Може да прикажете листа со музички сервис со помош на [Music Service List] на почетното мен и или со допирање на MUSIC SERVICE на главниот уред.



## Поврзување на SongPal Link-компатибилен уред (Безжично повеќе соби/ Безжично сараунд)

Можете да уживате во музика во соба или да слушате музика со сараунд звук користејќи го системот со SongPal Link-компатибилни безжични звучници.

### Слушање иста музика во различни соби (Безжично во повеќе соби)

#### Wireless Multi-room



Можете да уживате во следните музика ии звук во различни соби со висок квалитет на звук преку домашната безжична мрежа.

- Музика од музички сервиси
- Музика зачувана на компјутер или паметен телефон
- Звук од [TV], [HDMI1], [HDMI2], HDMI3 или [Analog] влез на систем

\* Можете да уживате во звук на уред кој е поврзан со системот. Звукот доцни после сликата за горните влезови. Ако ви пречки доцнењето меѓу звукот и сликата, откажете ја безжичната функција за повеќе соби.

Можете да ракувате со SongPal кој е инсталиран на мобилен уред. Да користите повеќе SongPal-компатибилни уреди, поврзете ги во ист безжичен LAN.

### Да направите дотерување на SongPal

Направете дотерување преку помош на SongPal.

#### Забелешка

Оваа функција не е достапна за музика на поврзаниот BLUETOOTH уред на системот.

#### Совет

За детали за SongPal, видете "Што може да правите со SongPal" (стр. 33).

### Додавање задни звучници (Безжичен сараунд)

#### Wireless Surround



Можете да додадете безжични звучници произведени од Sony (одделно се продаваат) како сараунд звучници. Користете ист модел за два безжични звучници. За детали за достапни звучници видете на следнава URL. <http://sony.net/nasite/>

## **Забелешки**

- Кога користите безжична сараунд функција, безжичната LAN функција не е достапна. Поврзете ја со мрежата со жичан LAN.
- Кога користите безжична сараунд функција, не може да дотерате [Bluetooth Mode] во [Transmitter] (стр. 50).
- Кога користите безжична сараунд функција, [Bluetooth Codec - LDAC] (стр. 50) не е достапен.

## **Да направите дотерување на системот**

### **1 Ажурирајте го безжичниот звучник со најнова верзија.**

Софтверот на безжичните звучници не се ажурираат автоматски кога користите безжична сараунд функција. За ажурирање откажете ја безжичната сараунд функција и поврзете го безжичниот звучник со интернет.

### **2 Поврзете го системот со мрежа со жичан LAN (стр. 18).**

Кога користите безжична сараунд функција, безжичната LAN функција не е достапна.

### **3 Инсталирајте достапни звучници и вклучете ги.**

### **4 Допрете HOME.**

На ТВ екранот се прикажува почетното мени.

### **5 Изберете [Setup] од почетното мени.**

На ТВ екранот се прикажува екран за дотерување.

### **6 Изберете [Wireless Surround Settings].**

### **7 Направете дотерување следејќи ги инструкциите на екран.**

## **Совет**

Може да прикажете дотерување за безжичната сараунд функција со помош на  [Wireless Surround] од почетното мени.

## **Да направите дотерување на SongPal**

### **1 Ажурирајте го безжичниот звучник со најнова верзија.**

Софтверот на безжичните звучници не се ажурираат автоматски кога користите безжична сараунд функција. За ажурирање откажете ја безжичната сараунд функција и поврзете го безжичниот звучник со интернет.

### **2 Поврзете го системот со мрежа со жичан LAN (стр. 18).**

Кога користите безжична сараунд функција, безжичната LAN функција не е достапна.

### **3 Инсталирајте достапни звучници и вклучете ги.**

### **4 Изберете систем на SongPal, потоа направете дотерување следејќи ги инструкциите на SongPal.**

## **Забелешка**

SongPal дотерувањата се ефективни со SongPal верзија 4.0 или понова. За детали за инсталирање на SongPal видете "Користење SongPal" (стр. 34).

## **За откажување на безжичната сараунд функција**

Изберете  [Setup] - [Wireless Surround Settings] - [Stop Wireless Surround] на почетното мени.

## Користење разни функции/дотерувања

# Прилагодување дотерување на звучници за сараунд звук

Да добиете најдобар сараунд звук, дотерајте го растојанието на звучниците од местото на слушање и нивното излезно ниво и т.н. Фабричките дотерувања се подвлечени.

## 1 Допрете HOME.

На ТВ екранот се прикажува почетното мени.







## 2 Изберете [Setup] од почетното мени.

На ТВ екранот се прикажува екран за дотерување.

## 3 Изберете [Audio Settings] - [Speaker Settings].

На ТВ екранот се прикажува [Speaker Settings] екран.

## 4 Направете дотерување на звучникот.

Изберете ставка од следниве менија допирајќи / и , потоа дотерајте вредност во согласност со околината допирајќи / и .

### [Distance]

Дотерајте го растојанието од местото на слушање до звучниците.

Можете да дотерате вредност од 0 метри до 10 метри (0.1 m step) (0 ft до 33 ft (1/4 ft step)).

[Front]<sup>1)</sup>: Дотерување растојание на преден звучник.

[Subwoofer]<sup>1)</sup>: Дотерување растојание на субвуфер.

[Surround L]<sup>2)</sup>: Дотерување растојание на лев сараунд звучник.

[Surround R]<sup>2)</sup>: Дотерување растојание на десен сараунд звучник.

- 1) Овие ставки не се прикажуваат кога користите безжична сараунд функција.
- 2) Оваа ставка се прикажува кога користите безжична сараунд функција.

### Совет

Можете да смените мерни единици (чекори или метри) со допирање на копчето во боја (RED).

### [Level]

Прилагодување ниво на звук од звучниците.

За [Front] и [Subwoofer], можете да дотерате вредност од -6.0 dB до 6.0 dB (0.5 dB step).

За [Surround L]\* и [Surround R]\*, можете да дотерате вредност од -10.0 dB до 10.0 dB (0.5 dB step).

[Front]: Дотерајте ниво на преден звучник.

[Subwoofer]: Дотерајте ниво на субвуфер.

[Surround L]\*: Дотерајте ниво на лев сараунд звучник.

[Surround R]\*: Дотерајте ниво на десен сараунд звучник.

\* Оваа ставка се прикажува кога користите безжична сараунд функција.

### [Test Tone]

Тест тон се емитува од звучниците за проверка на достапни звучници.

[Off]: Тест тон не се емитува од звучниците.

[On]: Тест тон се емитува од секој звучник во низата.

### [Sofa Mode]

Сменете го ова дотерување во зависност од позицијата на инсталирање на субвуферот.

[On]: Изберете го ова кога субвуферот е инсталиран под тросед.

[Off]: Изберете го ова кога субвуферот е инсталиран на друго место.

## Направете безжично поврзување на субвуфер (SECURE LINK)

Можете да наведете безжична конекција за поврзување на системот со субвуферот преку Secure Link функцијата. Оваа функција може да спречи мешање ако користите повеќе безжични уреди или вашите соседи користат безжични производи.

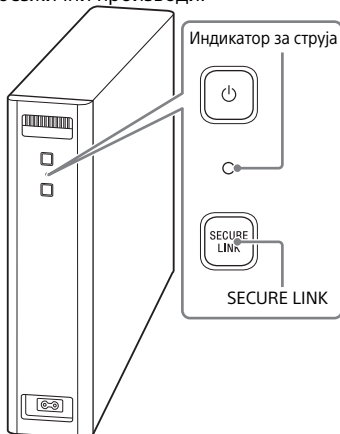

### 1 Допрете HOME.

На ТВ екранот се прикажува почетното мени.

### 2 Изберете [Setup] на почетното мени.

На ТВ екранот се прикажува екран за дотерување.

### 3 Изберете [System Settings] - [Wireless Subwoofer Connection] - [Secure Link].

На ТВ екранот се прикажува [Secure Link].

### 4 Изберете [On].

### 5 Допрете SECURE LINK на задниот дел од субвуферот.

Индикаторот за напојување на субвуферот трепка портокалово. Продолжете до следен чекор во рок од 1 минута.

### 6 Изберете [Start].

Почнува дотерување на врската. Да се вратите во претходен екран, изберете [Cancel].

### 7 Комплетирајте го дотерувањето на врската следејќи ги пораките на екран.

Индикаторот за напојување на субвуферот светнува портокалово.

#### Забелешки

- Ако се прикаже пораката [Cannot set Secure Link.], следете ги инструкциите на екран.
- Кога [Bluetooth Mode] е дотеран во [Transmitter] и BLUETOOTH уредот е поврзан во системот, не може да се воспостави безжично поврзување на субвуферот.

## Избор на фреквенција

Можете да изберете фреквенција за подобра конекција.

### 1 Допрете HOME.

На ТВ екранот се прикажува почетното мени.

### 2 Изберете [Setup] од почетното мени.

На ТВ екранот се прикажува екран за дотерување.

### 3 Изберете [System Settings] - [Wireless Subwoofer Connection] - [RF Band].

## 4 Изберете дотерување.

- [Auto] (фабричко дотерување): Изберете го ова. Системот автоматски избира појак опсег на фреквенција за пренос.
- [5.2GHz], [5.8GHz]: Пренесува звук согласно со избраниот опсег на фреквенција.

### Совет

Ние препорачуваме да дотерате [RF Band] во [Auto].

## Ако безжичниот пренос не е стабилен

Ако користите повеќе безжични системи, пр. безжичен LAN, безжичните сигнали може да не се стабилни. Во ваков случај, преносот може да се подобри со менување на следното [RF Channel] дотерување.

### 1 Допрете HOME.

На ТВ екранот се прикажува почетното мени.

### 2 Изберете [Setup] од почетното мени.

На ТВ екранот се прикажува екран за дотерување.

### 3 Изберете [System Settings] - [Wireless Subwoofer Connection] - [RF Channel].

### 4 Изберете дотерување.

- [Auto] (фабричко дотерување): Изберете го ова. Системот автоматски избира подобар канал за пренос.
- [1], [2], [3]: Системот пренесува звук со фиксирање канал за пренос. Изберете канал со подобар пренос.

### Забелешки

- Пренесувањето може да се подобри со менување на каналот за пренос (фреквенција) на други безжични системи. За детали видете во упатството за употреба на другите безжични системи.
- Не може да ја изберете оваа функција кога [RF Band] е дотерано во [Auto] (стр. 40).

## Репродукција компреси- рани аудио фајлови со зголемување до висока резолюција на квалитет на звук (DSEE HX)

DSEE HX ги зголемува постоечките звучни извори скоро до висока резолуција на квалитет на звук и создава чувство како во студио за снимање или на концерт. Оваа функција е достапна само кога [Music] е избрано како звучно поле (стр. 24).

### 1 Допрете HOME.

На ТВ екранот се прикажува почетното мени.

### 2 Изберете [Setup] од почетното мени.

На ТВ екранот се прикажува екран за дотерување.

### 3 Изберете [Audio Settings] - [DSEE HX].

### 4 Изберете [On].

#### Забелешки

- Оваа функција е компатабилна со 2-канален дигитален влезен сигнал од 44.1 kHz или 48 kHz фреквенции.
- Фреквенција/длабочина по зголемување на резолуција до 96 kHz/24 бита.
- Оваа функција не е компатабилна со DSD сигнали.
- Оваа функција не работи со аналогни влезови.
- Оваа функција не работи кога користите безжична сараунд функција или вграден Chromecast.

## Уживајте во мултиплекно емитување на звук (AUDIO)

Може да уживате во мултиплексно емитување звук кога системот прима Dolby Digital мултиплексен сигнал.

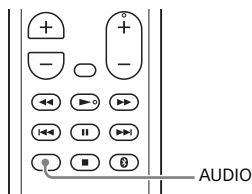

### 1 Допрете AUDIO.

Аудио сигналот се прикажува на предниот панел.

### 2 Допрете на копчето да изберете аудио сигнал

Аудио сигнал	Објаснување
"MAIN"	Се емитува звук од главниот јазик.
"SUB"	Се емитува звук од спореден јазик.
"MN/SB"	Се емитува мешан звук од главниот и споредниот јазик.

#### Забелешки

- Да примите Dolby Digital сигнал, ТВ и друг уред треба да се поврзе во TV IN (OP) приклучок со оптички дигитален кабел (испорачан).
- Ако вашиот ТВ HDMI IN приклучок е компатабилен со Audio Return Channel функцијата (стр. 45), може да примите Dolby Digital сигнал преку HDMI кабел.

## Деактивирање копчиња на главниот уред

Може да деактивирате копчиња на главниот уред за спречување од несакана операција, пр. од деца (Функција за забрана за деца).

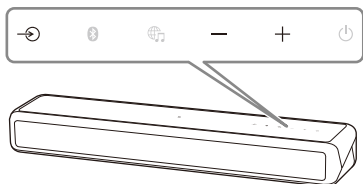

Допрете **-**, **+** и **-** редоследно додека допирате и држите  на главниот уред.

“LOCK” се прикажува на предниот панел и копчињата на главниот уред не работат.

Со системот може да ракувате само преку далечинскиот управувач.

## Откажување на функцијата Забрана за деца

Допрете **-**, **+** и **-** редоследно додека допирате и држите  на главниот уред.

“UNLCK” се прикажува на предниот панел и функцијата за забрана за деца се откажува.

### Забелешка

 (power) не е заклучено со оваа функција.

## Менување осветленост на предниот панел и BLUETOOTH индикатор (DIMMER)

Можете да го смените осветлувањето на предниот панел и BLUETOOTH индикаторот.

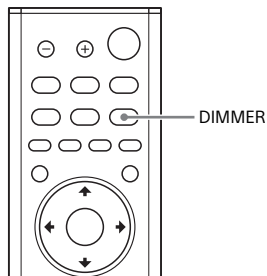

### 1 Допрете DIMMER.

Режимот за приказ се прикажува на предниот панел.

### 2 Допрете на копчето да изберете режим за прикажување.

Режим	Објаснување
“BRIGHT”	Предниот панел и BLUETOOTH индикаторот блескаат.
“DARK”	Предниот панел и BLUETOOTH индикаторот се темни.
“OFF”	Предниот панел е исклучен.

### Забелешка

Предниот панел е исклучен кога “OFF” е избрано. Автоматски се вклучува кога ќе допрете било кое копче, потоа повторно исклучете го ако не сакате да работите со системот за околу 10 секунди. Но, во некои случаи, предниот панел може да не се исклучи. Во ваков случај, осветленоста на предниот панел е ист како и кај “DARK.”

## Штедење енергија во режим на мирување

Проверете дали сте ги направиле следниве дотерувања:

- [Bluetooth Standby] е дотерано во [Off] (стр. 50).
- [Quick Start/Network Standby] е дотерано во [Off] (стр. 51).

## Праќање сигнал од далечинското на ТВ преку главниот уред

Кога главниот уред го попречува сензорот за далечинскиот уред на ТВ, далечинското од ТВ може да не работи. Во ваков случај, овозможете функција IR репетитор на системот. Може да управувате со ТВ со далечинскиот од ТВ со праќање сигнал за далечинско од главниот уред.

### 1 Допрете HOME.

На ТВ екранот се прикажува почетното мени.

### 2 Изберете [Setup] од почетното мени.

На ТВ екранот се прикажува екран за дотерување.

### 3 Изберете [System Settings] - [IR-Repeater].

На ТВ екранот се прикажува [IR-Repeater] екран.

### 4 Изберете [On].

#### Забелешки

- Проверете дали далечинскиот на ТВ не може да управува со ТВ и потоа дотерајте [IR-Repeater] во [On]. Ако е дотеран во [On] кога далечинскиот може да управува со ТВ, не може да се добие соодветна операција поради мешање меѓу директна команда од далечинскиот и команда преку главниот уред.
- На некои ТВ, оваа функција може да не работи правилно. Во ваков случај, савете го главниот уред малку подалеку од ТВ.



## Користење Control for HDMI функција

Со поврзување уред како ТВ или Blu-ray Disc рекордер компатибилен со функцијата Контроли за HDMI\* преку HDMI кабел Ви овозможува лесно ракување со уредот преку далечинското од ТВ.

Следниве функции може да се користат со функцијата Контроли за HDMI.

- System Power Off функција
- System Audio Control функција
- TV Audio Input Mode
- One-Touch Play функција
- Menu Operation by TV Remote Control

### Забелешка

Овие функции може да работат со уреди кои не се произведени од Sony, но не се гарантира

\* Контроли за HDMI е стандард користен од CEC (Consumer Electronics Control) for allowing HDMI (High-Definition Multimedia Interface) уреди за меѓусебно контролирање.

## Подготовка за користење Контроли за HDMI

Вклучете [System Settings] - [HDMI Settings] - [Control for HDMI] на системот во [On] (стр. 51). Фабричкото дотерување е [On]. Овозможете дотерување на функцијата Контроли за HDMI за ТВ и друг уред поврзан со системот.

### Совет

Ако овозможите Контроли за HDMI ("BRAVIA" sync) функцијата кога користите ТВ произведен од Sony, функцијата Контроли за HDMI на системот исто така автоматски се овозможува. Кога дотерувањата се комплетни, на предниот панел се прикажува "DONE".

## System Power Off функција

Кога ќе го исклучите ТВ, системот и поврзаниот уред автоматски се исклучуваат.

Дотерајте [System Settings] - [HDMI Settings] - [Standby Linked to TV] на системот во [On] или [Auto] (стр. 51). Фабричкото дотерување е [Auto].

## System Audio Control функција

Ако го вклучите системот додека гледате ТВ, ТВ звукот ќе се емитува од звучниците на системот. Тонот на системот може да се прилагоди преку далечинското на ТВ. Ако ТВ звукот се емитува од звучниците на системот претходниот пат кога сте гледале ТВ, системот автоматски се вклучува кога повторно ќе го вклучите ТВ.

Операциите можете да ги направите и преку менито од ТВ. За детали, видете во упатството за употреба на ТВ.

### Забелешки

- Звукот се емитува само од ТВ ако е избрн друг ТВ влез различен од [TV], кога користите функција Twin Picture на ТВ. Кога ќе ја откажете Twin Picture функцијата звукот се емитува од системот.
- На ТВ екранот се прикажува број на ниво на звук на системот, во зависност од ТВ. Број за звук прикажан на ТВ може да се разликува од бројот на предниот панел од системот.
- Во зависност од дотерувањата на ТВ, функцијата Системска аудио контрола може да не е достапна. За детали видете во упатството за употреба на ТВ.

## TV Audio Input Mode

Ако системот е поврзан во ТВ HDMI IN приклучок компатабилен со Audio Return Channel (ARC), може да

слушате ТВ звук од звучниците на системот без да поврзете оптички дигитален кабел.

На системот, дотерајте [System Settings] - [HDMI Settings] - [TV Audio Input Mode] во [Auto] (стр. 51).

Фабричкото дотерување е [Auto].

#### **Забелешка**

Ако ТВ не е компатибилен со Audio Return Channel, потребно е да се поврзе оптичкиот дигитален кабел (испорачан) (видете во испорачаниот Водич за почеток).

### **One-Touch Play функција**

Кога репродуцирате содржина на уред (Blu-ray Disc рекордер, "PlayStation®4," и т.н.) поврзани со системот, системот и ТВ автоматски се вклучуваат, влезот од системот се префрла во влез за уредот за репродукција и звукот се емитува од звучниците на системот.

#### **Забелешка**

Во зависност од ТВ, почетниот дел на содржината кој се репродуцира може да не се прикажува правилно.

### **Menu Operation by TV Remote Control**

Можете да изберете систем со SYNC MENU копчето на ТВ далечинскиот управувач и да ракувате со системот. Оваа функција може да се користи ако ТВ поддржува мени за поврзување. За детали, видете во упатството за употреба на ТВ.

#### **Забелешки**

- Во менито за поврзување на ТВ, системот е препознат од ТВ како "Player."
- Некои операции може да не се достапни со некои ТВ.

## **Користење на "BRAVIA" Sync функција**

Како додаток на Контроли за HDMI функцијата, може да ги користите и следниве функции на уреди компатибилни со "BRAVIA" sync функцијата.

- Функција за избор на сцена
- Управување со домашно кино
- Функција за откажување ехо
- Следење јазик

#### **Забелешка**

Овие функции се заштитени функции на Sony. Овие функции не може да работат со производи кои не се произведени од Sony.

### **Функција за избор на сцена**

Звучното поле на системот автоматски се менува во согласност со дотерувањето на ТВ за функцијата Избор на сцена. За детали видете во упатството за употреба на ТВ. Дотерајте го звучното поле во [ClearAudio+] (стр. 24).

### **Управување со домашно кино**

Кога користите ТВ компатибилен со оваа функција, дотерување на системот, звучното поле, менувањето влез и т.н. може да се направи без да го менувате влезот на ТВ. Оваа функција може да се користи кога ТВ е поврзан со интернет. За детали видете во упатството за употреба на ТВ.

## Функција за откажување ехо

Ехото се намалува кога користите функции за социјални медиуми како Skype додека гледате ТВ програми. Оваа функција може да се користи ако ТВ ја поддржува. За детали видете во упатството за употреба на ТВ.

### Забелешки

- Звукот се емитува само од звучниците на ТВ ако влезот на системот е различен од [TV], кога користите функција за Социјални медиуми.
- Оваа функција не може да се користи кога звукот се емитува од ТВ.

## Следење јазик

Кога менувате јазик за прикажување на екран од ТВ, јазикот за екрански приказ на системот исто така се менува.

## Забелешки за HDMI конекција

- Користете HDMI-овластен кабел.
- Користете Sony High Speed HDMI кабел со Етернет со лого на тип на кабел.
- Не препорачуваме користење на HDMI-DVI кабел за конверзија.
- Аудио сигнали (опсег на фреквенции, бит должина и т.н.) пренесени од HDMI приклучокот може да се потиснат од поврзаниот уред.

# Користење екран за дотерување

Може да направите разни прилагодувања на ставки како слика и звук. Фабричкото дотерување е подвлечено.











## 1 Допрете HOME.

На ТВ екранот се прикажува почетното мени.

## 2 Изберете [Setup] од почетното мени.

На ТВ екранот се прикажува екран за дотерување.

## 3 Изберете ставка за дотерување.

Ставка за дотерување	Објаснување
 [Software Update]	Ажурирање софтвер на системот. (стр. 49)
 [Screen Settings]	Екрански дотерувања согласно типот на ТВ. (стр. 49)
 [Audio Settings]	Аудио дотерувања согласно типот на поврзаните приклучоци. (стр. 49)
 [Bluetooth Settings]	Детални дотерувања за BLUETOOTH функција. (стр. 50)
 [Wireless Surround Settings]	Дотерувања на безжична сараунд функција. (стр. 51)
 [System Settings]	Прави поврзани дотерувања. (стр. 51)
 [Network Settings]	Детални дотерувања за интернет и домашната мрежа. (стр. 52)
 [Input Skip Setting]	Дотерување за прескокнувања на влез за секој влез. (стр. 53)
 [Easy Setup]	Повторно активирање на Easy Setup да направите основни дотерувања. (стр. 53)
 [Resetting]	Ресетирање на системот во фабрички дотерувања. (стр. 53)

## [Software Update]

Со ажурирање на софтверот со најнова верзија, може да ги користите предностите на новите функции. За информации за ажурирани функции, посетете ја следната веб страна: [www.sony.eu/support](http://www.sony.eu/support)

### Забелешки

- Потребен е интернет да се направи ажурирање преку интернет.
- При на ажурирање на софтверот, "UPDT" се прикажува на предниот панел. Откако ажурирањето ќе заврши, системот автоматски се рестартира. Додека трае ажурирањето, не го вклучувајте или исклучувајте системот или да работите со системот или ТВ. Почекајте ажурирањето на софтверот да заврши.
- Дотерајте [Auto Update] во [On] кога сакате автоматски да направите ажурирање на софтверот (стр. 52). Ажурирање на софтверот може да се направи ако изберете [Off] во [Auto Update] зависно од деталите од ажурирањето.

### [Update via Internet]

Ажурирање на софтверот на системот преку достапни мрежи. Следете ги инструкциите на екран. Проверете дали мрежата е поврзана со интернет.

### [Update via USB Memory]

Ажурирање софтвер преку USB меморија. Проверете дали папката со софтвер за ажурирање има точно име "UPDATE."

## [Screen Settings]

### [Output Video Resolution]

[Auto]: Емитување на видео сигнал согласно резолуцијата на ТВ или поврзаниот уред.

[480p/576p]\*: Емитува 480p/576p видео сигнал.

\* Ако системот на боја на репродуцираната содржина е NTSC, резолуци-

јата на видео сигналите може да се конвертира само во [480i] и [480p].

### [YCbCr/RGB (HDMI)]

[Auto]: Автоматски открива тип на надворешен уред и потоа префрла во соодветно дотерување на боја.

[RGB]: Изберете го ова кога поврзувате во уред со HDCP компатабилен DVI приклучок.

## [Audio Settings]

### [Speaker Settings]

Може да направите дотерувања на звучници да добиете најдобар сараунд звук. За детали видете "Прилагодување дотерувања на звучници за сараунд звук" (стр. 39).

### [DSEE HX]

Оваа функција е достапна само кога [Music] е избрано како звучно поле.

[On]: Ги подобрува аудио податоците до аудио фајл со висока резолуција и репродуцира јасен звук со широк опсег кој често се губи (стр. 42).

[Off]: Исклучено

### [Audio DRX]

Можете да компресирате динамичен опсег на звучен запис.

[Auto]: Автоматски компресира звук. [On]: Системот репродуцира звучен запис со динамичен опсег за кој е направен.

[Off]: Без компресија со динамичен опсег.

### [Audio Output]

Можете да изберете метод за излез кој

се користи за аудио излезен сигнал.

[Speaker]: Емитува мултиканален звук само од звучниците на системот.

[Speaker + HDMI]: Емитува мултиканален звук од звучниците на системот и

2-канални линеарни PCM сигнали од HDMI OUT (ARC) приклучокот.

#### **Забелешка**

Кога [Control for HDMI] е дотерано во [On] (стр. 51), [Audio Output] е дотерано во [Speaker + HDMI] автоматски и ова дотерување не може да се смени.

## [Bluetooth Settings]

### **[Bluetooth Mode]**

Може да уживате во содржина од BLUETOOTH уред со кори стење на овој систем или да слушате звук од овој систем со BLUETOOTH-компатибилни слушалки.

[Receiver]: Овој систем е во режим на ресивер, кој овозможува да примате и емитувате аудио од BLUETOOTH уред.

[Transmitter]: Овој систем е во режим на предавател, кој овозможува да пратите аудио на BLUETOOTH-компатибилни слушалки. Ако го смените влезот на системот, "BT TX" се прикажува на предниот панел. [Off]: BLUETOOTH функцијата е исклучена и не може да изберете [Bluetooth Audio] влез.

#### **Забелешка**

Можете да поврзете во BLUETOOTH уред со користење на функцијата со еден допир ако сте дотерале [Bluetooth Mode] во [Off].

\* Само кога мобилните уреди се паметен телефон, таблет, WALKMAN®

### **[Device List]**

Приказ на листа на спарени и откриени BLUETOOTH уреди (SNK уреди) кога [Bluetooth Mode] е дотеран во [Transmitter].

### **[Bluetooth Standby]**

Можете да дотерате [Bluetooth Standby] за системот може да се вклучи со BLUETOOTH уред дури и

кога е во режим на мирување. Оваа функција е достапна само кога ќе дотерате [Bluetooth Mode] во [Receiver] или [Transmitter]. [On]: Системот автоматски се вклучува кога ќе побарате BLUETOOTH поврзување од спарен BLUETOOTH уред. [Off]: Исклучено.

### **[Bluetooth Codec - AAC]**

Оваа функција е достапна само кога ќе дотерате [Bluetooth Mode] во [Receiver] или [Transmitter].

[On]: Овозможен AAC кодекск.

[Off]: Исклучен AAC кодекск.

#### **Забелешки**

- Може да уживате со висок квалитет на звук ако AAC е овозможено и апаратот поддржува AAC.
- Кога поврзвате BLUETOOTH-компатибилни слушалки, ова дотерување не може да се смени.

### **[Bluetooth Codec - LDAC]**

Оваа функција е достапна само кога ќе дотерате [Bluetooth Mode] во [Receiver] или [Transmitter].

[On]: Овозможен LDAC кодекск.

[Off]: Исклучен LDAC кодекск.

#### **Забелешки**

- Може да уживате во повисок квалитет на звук ако LDAC е овозможено и вашиот уред поддржува LDAC.
- Кога поврзвате BLUETOOTH-компатибилни слушалки, ова дотерување не може да се смени.

### **[Wireless Playback Quality]**

Може да дотерате брзина на пренос на податоци за LDAC репродукција. Оваа функција е достапна само кога ќе дотерате [Bluetooth Mode] во [Transmitter] и [Bluetooth Codec - LDAC] во [On].

[Auto]: Брзината на пренос на податоци автоматски се менува зависно од опкружувањето. Ако аудио репродукцијата е нестабилна во овој режим, користете ги другите три режими.

[Sound Quality]: Се користи поголем пренос на податоци. Звукот е пратен со поголем квалитет; но, аудио репродукцијата некогаш може да биде нестабилна кога квалитетот за поврзување не е доволно добар.

[Standard]: Се користи средна брзина за пренос на податоци. Ова ги балансира и квалитетот на звукот и стабилноста на репродукција.

[Connection]: Стабилноста има приоритет. Квалитетот на звук може да е прифатлив и статусот за поврзување најверојатно ќе биде стабилна. Ако поврзувањето е нестабилно, ова дотерување е препорачано.



## [Wireless Surround Settings]

Ова дотерување е за користење безжични звучници (одделно се продаваат) како сараунд звучници на системот. За детали видете “Додавање задни звучници (Безжичен сараунд)” (стр. 37).



## [System Settings]

### [OSD Language]

Може да изберете јазик на кој сакате да се прикажува на екран.

### [Wireless Subwoofer Connection]

Може повторно да направите безжично поврзување на субвуферот. За детали, видете “Правење безжично поврзување на субвуфер (SECURE LINK)” (стр. 40).

### [IR-Repeater]

[On]: Сигналите за далечинско за ТВ се пратени од задниот дел на главниот уред (стр. 44).

[Off]: Исклучување на функцијата. За детали видете “Праќање сигнал за далечинско до ТВ преку главниот уред” (стр. 44).

## [HDMI Settings]

- [Control for HDMI] (стр. 45)  
[On]: Функцијата Контроли за HDMI е овозможена. Уредите поврзани со HDMI кабел може меѓусебно да се контролираат  
[Off]: Исклучено

- [Standby Linked to TV] (стр. 45)  
Оваа функција е достапна кога ќе дотерате [Control for HDMI] во [On].  
[Auto]: Ако влезот на системот е [TV], [HDMI1], [HDMI2] или [HDMI3], системот автоматски се исклучува кога ќе го исклучите ТВ.  
[On]: Системот се исклучува кога ќе го исклучите ТВ без разлика на влезот.  
[Off]: Системот не се исклучува кога ќе го исклучите ТВ.

- [TV Audio Input Mode] (стр. 45)  
Дотерајте ја оваа функција кога системот е поврзан во ТВ HDMI IN приклучок кој е компатибилен со Audio Return Channel. Функцијата е достапна кога ќе дотерате [Control for HDMI] во [On].  
[Auto]: УМоже да слушате ТВ звук од звучниците на системот.  
[Optical]: Користете дотерување кога оптичкиот дигитален кабел е поврзан.

### [Quick Start/Network Standby]

[On]: Скратување време за почеток од режим на мирување. Може да работите со системот брзо штом ќе го вклучите.

[Off]: Исклучено

### [Auto Standby]

[On]: Вклучување на [Auto Standby] функцијата. Кога со системот не работите околу 20 минути, системот автоматски се префрла во режим на мирување.

[Off]: Исклучено

---

### [Software Update Notification]

[On]: Дотерува системот да ве информира за најнова верзија на софтверот (стр. 49).

[Off]: Исклучено

---

### [Auto Update Settings]

- [Auto Update]  
[On]: Ажурирање на софтверот автоматски се прави меѓу 2 часот и 5 часот по локално време во избраната [Time Zone] додека системот не се користи. Ако изберете [Off] во [Quick Start/Network Standby], ажурирање на софтверот се прави по исклучување на системот.  
[Off]: Идклучрно
- [Time Zone]  
Изберете земја/регион.

### Забелешки

- Ажурирање на софтверот може да се направи дури и ако изберете [Off] во [Auto Update] зависно од деталите на ажурирањето.
  - Ажурирање на софтверот автоматски се прави во рок од 11 дена од денот на новата верзија на софтверот.
- 

### [Device Name]

Може да смените име на овој систем по ваш избор што е попрепознатливо кога користите [Bluetooth Audio] или [Screen mirroring] функциите. Името исто така се користи и со други мрежи, пр. домашна мрежа. Следете ги екранските инструкции и користете софтверска тастатура да внесете име.

---

### [System Information]

Може да прикажете информација за верзијата на софтвер на системот и MAC адреса.

---

### [Software License Information]

Може да прикажете информација за лиценца на софтверот.

---

## [Network Settings]

---

### [Internet Settings]

Прво поврзете го системот со мрежа [Wired Setup]: Изберете го ова кога ќе поврзете во широкопојасен рутер преку LAN кабел. Кога ќе го изберете ова дотерување, безжичната LAN функција на системот автоматски се откажува.  
[Wireless Setup]: Изберете го ова кога користите функција со вграден Wi-Fi на системот да се поврзете со безжична мрежа.

### Совет

За понатамошни детали, посетете ја следната веб страна и проверете FAQ: [www.sony.eu/support](http://www.sony.eu/support)

---

### [Network Connection Status]

Прикажување на статус на моментално поврзаната мрежа.

---

### [Network Connection Diagnostics]

Може да активирате мрежно дијагностицирање да проверете дали поврзувањето правилно е направено.

---

### [Connection Server Settings]

Дотерување дали да се прикаже или не на домашната мрежа поврзаниот сервер.

---

### [Auto Home Network Access Permission]

[On]: Овозможува автоматски пристап од нов откриен домашен мрежен контролер.  
[Off]: Исклучено

---

### [Home Network Access Control]

Прикажување на листа со домашен мрежен контролер-компатибилни производи и дотерува дали да прифати или не команди од контролерите во листата.

---



## [External Control]

[On]: Овозможува домашен автоматски контролер да работи со овој систем.

[Off]: Исклучено

## [Input Skip Setting]

Прескокнување дотерување е погодна карактеристика која овозможува да прескокнете несакани влезови кога бирате функција со допирање на INPUT +/-.

[Do not skip]: Системот не го прескокнува избраниот влез.

[Skip]: Системот го прескокнува избраниот влез.

### **Забелешка**

Кога ќе допрете INPUT +/- кога е прикажано почетното мени, икона за влез се прикажува затемнета ако е дотерано во [Skip].

### **Совет**

Може да направите [Input Skip Setting] од менито со опции (стр. 54).

## [Easy Setup]

Активирајте [Easy Setup] да направите основни дотерувања и основни мрежни дотерувања за системот.

Следете ги инструкциите на екран.

## [Resetting]

### **[Reset to Factory Default Settings]**

Може да ги ресетираате дотерувањата на системот во фабричко дотерување со избор на група на дотерувања. Сите дотерувања во групата ќе се ресетираат.

### **[Initialise Personal Information]**

Може да ги избришете личните информации зачувани на системот.

### **Забелешка**

Ако го искористите, пренесувате или продавате системот, избришете ги сите лични информации за безбедносни цели. Превеземете соодветни мерки како исклучување откако ќе завршите со користење на мрежни сервиси.

## Листа со мени со опции

Разни дотерувања и операции за репродукција се достапни со допирање на OPTIONS. Достапните ставки се разликуваат зависно од ситуацијата.

Ставка	Објаснување
[Sound Field]	Менување на дотерување на звучно поле (стр. 24).
[Night]	Избор на режим за ноќе (стр. 25).
[Voice]	Избор на режим за глас (стр. 25).
[Input Skip Setting]	Прескокнување на неупотребливи влезови кога бирате функција со допирање на INPUT +/- (стр. 53).
[Repeat Setting]	Дотерување на повторна репродукција.
[Shuffle Setting]	Дотерување на мешана репродукција.
[Play/Stop]	Почнување или запирање со репродукција.
[Play from start]	Репродукција на ставка од почеток.

### Проблеми и решенија

Ако ви се случи нешто од следниве потешкотии при користење на системот, користете го водичот со проблеми и можни решенија да се обидете да го решите проблемот пред да го однесете на поправка. Ако проблемот се уште постои, консултирајте се во продавницата на Sony. Кога ќе го носите на сервис понесете ги и главниот уред и субвуферот.

### Напојување

#### Системот не се напојува.

- Поврете дали кабелот за струја правилно е поврзан.
- Откачете го кабелот за струја од штекер и потоа по неколку минути повторно поврзете го.

#### Системот не се вклучува дури и кога е вклучен ТВ.

- Дотерајте [System Settings] - [HDMI Settings] - [Control for HDMI] во [On] (стр. 51). ТВ мора да поддржува функција за Контроли за HDMI (стр. 45). За детали видете во упатството на ТВ.
- Проверете го дотерувањето за звучник на ТВ. Напојувањето на системот се синхронизира со дотерувањето на звучникот на ТВ. За детали видете во упатството за употреба на ТВ.
- Звукот се емитува од звучниците на ТВ од претходниот пат, системот не се вклучува дури и кога ТВ е вклучен.

#### Системот се исклучува кога ТВ е исклучен.

- Проверете го дотерувањето на [System Settings] - [HDMI Settings] - [Standby Linked to TV] (стр. 51). Кога [Standby Linked to TV] е дотерано во [On], системот автоматски се исклучува кога ќе го исклучите ТВ без оглед на влезот.

#### Системот не се исклучува дури и кога ТВ е исклучен.

- Проверете го дотерувањето на [System Settings] - [HDMI Settings] - [Standby Linked to TV] (стр. 51). За автоматско исклучување на системот без оглед на влезот кога ТВ е исклучен, дотерајте [Standby Linked to TV] во [On]. ТВ мора да поддржува функција Контроли за HDMI (стр. 45). За детали видете во упатството за употреба на ТВ.

### Слика

#### Нема слика или сликата не се емитува правилно.

- Изберете соодветен влез (стр. 15).
- Кога нема слика кога е избран ТВ влез, изберете ТВ канал со далечинскиот управувач од ТВ .
- Откачете го HDMI кабелот, потоа повторно поврзете го. Проверете дали каблите се цврсто ставени.
- Додека допирате и држете на , допрете +, -, +на уредот со цел да дотерате резолуција за видео излез на најниско ниво.
- Системот е поврзан во влезен уред кој не е HDCP (High-bandwidth Digital Content Protection) компатабилен. Во ваков случај, проверете ја спецификацијата на поврзаниот уред.

## Сликата не прикажана на целиот ТВ екран.

→ Размерот на медиумот е фиксен.

### Звук

#### Од системот не се емитува ТВ звук.

- Проверете го типот на поврзување на HDMI кабелот, оптичкиот дигитален кабел или аналоген кабел кој е поврзан во системот и ТВ (видете во испорачаниот Водич за почеток).
- Кога системот и ТВ се поврзани со HDMI кабел проверете го следново.
  - HDMI цек на поврзаниот ТВ е означен со "ARC."
  - Вклучена е Функцијата Control for HDMI на ТВ.
  - На системот, [Control for HDMI] е дотерано во [On] и [TV Audio Input Mode] во [Auto] (стр. 51).
- Ако вашиот ТВ не е компатибилен со Audio Return Channel, поврзете со оптички дигитален кабел (испорачан) (видете во испорачаниот Водич за почеток). Ако ТВ не е компатибилен со Audio Return Channel, ТВ звукот нема да се емитува од системот дури и ако системот е поврзан со HDMI IN цек на ТВ.
- Сменете го влезот на системот во ТВ ]. Кога ќе ги поврзете системот и ТВ со аналоген аудио кабел (одделно се продава), сменете го влезот на системот во [Analog] (стр. 15).
- Зголемете го тонот на системот или откажете го пригушеното.
- Во зависност од редоследот по кој сте ги поврзале ТВ и системот, системот може да се исклучи и "MUTING" се прикажува на предната плоча од системот. Ако се случи ова, прво вклучете го ТВ, потоа системот.
- Дотерајте ги звучниците на ТВ во (BRAVIA) во Audio System. Видете

во упатството за употреба на ТВ без оглед како е дотеран ТВ.

#### Звукот се емитува и од системот и од ТВ.

→ Исклучете го звукот од системот или од ТВ.

#### ТВ звукот од овој систем заостанува зад сликата.

→ Дотерајте [A/V SYNC] во 0 msec ако е дотеран во опсег меѓу 25 msec и 300 msec (стр. 26).

#### Нема звук или се слуша тивок звук од уредот поврзан со системот.

- Допрете  $\triangleleft$  + на далечинскиот и проверете го нивото на тон (стр. 13).
- Допрете  $\otimes$  или  $\triangleleft$  + на далечинското за откажување на функцијата за пригушување (стр. 13).
- Проверете дали влезниот извор правилно е избран. Може да се обидете со друг влезен извор со допирање на INPUT +/- на далечинскиот управувач неколку пати (стр. 13).
- Проверете дали сите кабли и жици на системот и поврзаниот уред цврсто се прикачени.

#### Не може да се добие сараунд ефект.

- Во зависност од влезниот сигнал и дотерувањето на звучното поле, процесирање на сараунд звук може да не работи ефективно. Сараунд ефектот може да е суптилен во зависност од програмата или дискот.
- За репродукција на мулти канално аудио проверете го дотерувањето за дигитален аудио излез на уредот поврзан со системот. За детали, видете во упатството за употреба испорачано со поврзаниот уред.

#### Звукот доцни после сликата.

→ Кога звукот од [TV] или [Analog] влезот се репродуцира со безжична

функција за повеќе соби, звукот дозни после сликата. Ако ви пречи доцнењето меѓу звукот и сликата, откажете ја оваа функција.

## Субвуфер

**Не се слуша звук или од субвуферот се слуша многу тивок звук.**

- Допрете SW  $\triangleleft$  + на далечинскиот да го зголемите тонот на субвуферот (стр. 26).
- Проверете дали индикаторот за напојување на субвуферот свети зелено или портокалово.
- Ако индикаторот за напојување на субвуферот не свети, обидете се со следново.
  - Проверете дали кабелот за струја на субвуферот правилно е поврзан
  - Допрете  $\text{⏻}$  (power) на субвуферот да го вклучите напојувањето.
- Ако индикаторот за напојување на убуферот бавно трепка зелено или портокалово свети црвено обидете се со следното.
  - Поместете го субвуферот во близина на уредот така што индикаторот за напојување на субвуферот се запали зелено или портокалово.
  - Следете ги чекорите во “Подготовка на безжична конекција на субвуферот (SECURE LINK)” (стр. 40).
- Индикаторот за напојување на субвуферот трепка брзо зелено.
  - Обратете се во Sony продавницата.
- Ако индикаторот за напојување на субвуферот трепка црвено, допрете  $\text{⏻}$  (power) на субвуферот да го исклучите напојувањето и проверете дали отворите за вентилација на субвуферот се блокирани или не.
- Субвуферот е за репродукција на бас звук. Во случај на влезни

извори кои содржат малку бас компоненти (пр. ТВ емитување), звукот од субвуферот може нема да се слуша.

- Дотерајте ноќен режим во [Off]. За детали видете “Уживајте во јасен звук со низок тон на полноќ (NIGHT)” (стр. 25).

**Звукот прескокнува или има шум.**

- Ако има уред во близина кој генерира електромагнетни бранови, како безжичен LAN или микробранова печка, преместете го системот подалеку од него.
- Ако има пречки меѓу уредот и субвуферот, тргнете го или преместете го.
- Уредот и субвуферот приближете ги колку може поблиску.
- Сменете безжична LAN фреквенција на близок Wi-Fi рутер или компјутер во 5GHz опсег.
- Сменете мрежно поврзување на ТВ или Blu-ray Disc плеер од безжичен во жичан.

## Поврзување USB уред

**USB уредот не е препознат.**

- Обидете се со следново:
  - ① Исклучете го системот.
  - ② Извадете го и повторно поврзете го USB уредот.
  - ③ Вклучете го системот
- Проверете дали USB уредот безбедно е поврзан во  $\text{⏻}$  (USB) порт (стр. 23).
- Проверете дали USB уредот или кабелот се оштетени.
- Проверете дали USB уредот е вклучен.
- Ако USB уредот е поврзан преку USB хап, откачете го и поврзете го USB уредот директно во системот.

## Поврзување мобилен уред

### BLUETOOTH поврзувањето не може да се заврши.

- Проверете дали BLUETOOTH индикаторот на главниот уред свети (стр. 28).
- Проверете дали BLUETOOTH уредот за поврзување е вклучен и овозможена е BLUETOOTH функцијата.
- Приближете ги поблиску системот и BLUETOOTH уредот.
- Спарете го системот и BLUETOOTH уредот повторно. Можеби треба да го откажете спарувањето со овој систем и BLUETOOTH уредот.
- Информацијата за спарување можеби е избришана. Направете повторно спарување (стр. 27).

### Не може да се постигне спарување.

- Приближете ги поблиску еден до друг системот и BLUETOOTH уредот.
- Проверете системот да не прима мешање од безжичен LAN уред, други 2.4 GHz безжични уреди или микробранова печка. Ако уред кој генерира електромагнетно зрачење е во близина, тргнете го уредот подалеку од системот.

### Не може да користите NFC функција.

- NFC функцијата не работи со BLUETOOTH-компатибилни слушалки или звучник. Да слушате звук од BLUETOOTH-компатибилни слушалки или звучник, видете "Слушање звук од поврзан ТВ или уред од слушалки или звучници" (стр. 30).

### Звук од поврзаниот BLUETOOTH мобилен уред не се емитува од системот.

- Проверете дали BLUETOOTH индикаторот на уредот свети (стр. 28).
- Приближете ги поблиску системот и BLUETOOTH уредот.

- Ако уред кој генерира електромагнетно зрачење, како на пр. безжичен LAN уред, други BLUETOOTH уреди или микробранова во близина, тргнете го уредот подалеку од овој систем.
- Отстранете ги пречките меѓу системот и BLUETOOTH уредот или тргнете го овој систем подалеку од пречките.
- Преместете го поврзаниот BLUETOOTH уред.
- Сменете ја безжичната LAN фреквенцијата на на близок безжичниот LAN рутер или компјутер во 5GHz опсег.
- Зголемете го тонот на поврзаниот BLUETOOTH уред.

## Поврзување слушалки преку BLUETOOTH

### BLUETOOTH поврзување не може да се заврши.

- Проверете дали BLUETOOTH индикаторот на главниот уред свети (стр. 10).
- Проверете дали BLUETOOTH уредот за поврзување е вклучен и BLUETOOTH функцијата е овозможена.
- Приближете ги поблиску системот и BLUETOOTH уредот.
- Спарете го системот и BLUETOOTH уредот повторно. Можеби треба да го откажете спарувањето со овој систем преку BLUETOOTH уред.
- Информацијата за спарување можеби е избришана. Направете повторно спарување (стр. 30).

### Не може да се направи спарување.

- Приближете ги поблиску системот и BLUETOOTH уредот.
- Проверете системот да не прима пречки од безжичен LAN уред, други 2.4 GHz безжични уреди или микробранова печка. Ако уред кој генерира електромагнетно

зрачење е во близина, тргнете го уредот подалеку од овој систем.

### Не може да ја користите NFC функцијата.

- NFC функцијата не работи со BLUETOOTH-компатибилни слушалки или звучник. Да слушате звук од BLUETOOTH-компатибилни слушалки или звучник, видете “Слушање звук од поврзаниот ТВ или уред од слушалки или звучници” (стр.30).

### Не се емитува звук од поврзаните BLUETOOTH слушалки.

- Проверете дали BLUETOOTH индикаторот на главниот уред свети (стр. 10).
- Приближете ги поблиску системот и BLUETOOTH уредот.
- Ако уред кој генерира електромагнетно зрачење, како безжичен LAN уред, други BLUETOOTH уреди или микробранова печка е во близина, тргнете го уредот подалеку од овој систем.
- Отстранете ги пречките меѓу системот и BLUETOOTH уредот или тргнете го овој систем подалеку од пречките.
- Преместете го поврзаниот BLUETOOTH уред.
- Сменете ја безжичната LAN фреквенција на близок безжичен LAN рутер или компјутер во 5 GHz опсег.
- Зголемете го тонот на поврзаниот BLUETOOTH уред.
- Дотерајте [Wireless Playback Quality] во [Connection] (стр. 50).

### Жичано LAN поврзување

#### Системот не може да се поврзе во мрежа.

- Проверете го мрежното поврзување (стр. 18) и мрежното дотерување (стр. 52).

### Безжично LAN поврзување

#### Не можете да поврзете компјутер со интернет откако ќе направите [Wi-Fi Protected Setup™ (WPS)].

- Безжичните дотерувања на рутерот може да се сменат автоматски ако користите Wi-Fi Protected Setup функција пред да прилагодите дотерувањето на рутер. Во ваков случај, сменете го соодветно безжичното дотерување на компјутерот.

#### Системот не може да се поврзе со мрежа или мрежното поврзување не е стабилно.

- Проверете дали безжичниот LAN рутер е вклучен.
- Проверете го мрежното поврзување (стр. 19) и мрежните дотерувања (стр. 52).
- Во зависност од околината на користење (вклучувајќи сид), прием на радио бранови или пречки меѓу системот и безжичниот LAN рутер, растојанието за комуникација може да е пократко. Преместете го системот и безжичниот LAN рутер поблиску еден до друг.
- Уреди кои користат 2.4 GHz фреквенција пр. микробранова печка, BLUETOOTH или друг дигитален безжичен уред може да пречат во комуникацијата. Тргнете го уредот подалеку од вакви уреди или исклучете ги уредите.
- Безжичното LAN поврзување може да е нестабилно зависно од околностите при користење, особено кога користите BLUETOOTH функција на системот. Во ваков случај прилагодете го опкружувањето.
- Безжичната LAN функција не е достапна кога користите безжична сараунд функција.

## **Безжичниот LAN рутер што го барате не е прикажан на листата со безжична мрежа.**

- Допрете BACK да се вратите во претходниот екран и обидете се повторно со [Wireless Setup] (стр. 19). Ако безжичниот LAN рутер кој го барате се уште не е откриен, изберете [New connection registration] од листата со мрежа, потоа изберете [Manual registration] да внесете рачно име на мрежа (SSID).

## **Интернет поврзување**

### **Системот не можете да го поврзете со интернет.**

- Проверете ги жичаното или безжичното LAN поврзување.
- Ресетирајте го рутерот или безжичниот LAN рутер.

## **Безжичен сараунд**

### **Нема звук или многу тивок звук се слуша од безжичниот звучник.**

- Во зависност од влезниот сигнал, не може да се добие сараунд ефект со присуство. Во зависност од програмот или дискот, аудио сигнали за сараунд канали се емитуваат на многу тивко ниво.
- Кога репродуцирате содржина компатибилна со технологија за авторски права (HDCP и т.н.), може да не се емитува од безжичниот звучник.
- Проверете го поврзувањето на сараунд звучниците во [Wireless Surround Settings] - [Surround Speaker Connection Check].
- Прилагодете го тонот на звук на сараунд звучниците во [Audio Settings] - [Speaker Settings].

### **Звукот доцни после сликата.**

- Кога користите безжична сараунд функцијата, звукот може да доцни.

### **Системот не може да се поврзе со мрежата.**

- Безжичната LAN функција не е достапна кога користите безжична сараунд функција. Поврзете со мрежа преку жичан LAN.

### **Безжичните звучници не може да се поврзат со системот.**

- Ажурирајте ја верзијата на софтверот на системот и безжичните звучници со најнова верзија.

## **Безжично за повеќе соби**

### **Звукот доцни после сликата.**

- Кога звукот на [TV] или [Analog] влез се репродуцира со функцијата безжично во повеќе соби, звукот доцни после сликата. Оваа функција е да уживате во звук од уред кој е поврзан со системот во различни соби. Ако ви пречи доцнењето на звукот и сликата, откажете ја функцијата безжично за повеќе соби.

## **Далечински управувач**

### **Далечинскиот управувач на системот не работи.**

- Насочете го далечинскиот управувач кон сензорот за далечинско на главниот уред (стр. 10).
- Отстранете ги пречките меѓу далечинскиот управувач и системот.
- Заменете ги двете батерии во далечинскиот управувач со нови ако се слаби.



- Проверете дали допирате на точно копче на далечинскиот управувач.

### ТВ далечинскиот не работи.

- Овој проблем може да се реши со овозможување на функцијата IR повторувач (стр. 51).

## Друго

### Функцијата Контроли за HDMI не работи правилно.

- Проверете го поврзувањето со системот (видете во испорачаниот Водич за почеток).
- Овозможете ја функцијата Контроли за HDMI на ТВ. За детали, видете во упатството за употреба на ТВ.
- Почекајте кратко и обидете се пак. Ако го исклучите системот, потребно е малку време пред операцијата да се изврши. Почекајте околу 15 сек. или подолго и обидете се повторно.
- Ако го исклучите системот, потребно е малку време пред операцијата да се изврши. Почекајте околу 15 сек. или подолго и обидете се повторно.
  - Уреди за снимање (Blu-ray Disc рекордер, DVD рекордер и т.н.): до 3 уреди
  - Уреди за снимање (Blu-ray Disc плеер, DVD плеер и т.н.): до 3 уреди (овој систем користи еден од нив)
  - Тјунер уреди: до 4 уреди
  - Аудио систем (ресивер/ слушалки): до 1 уред (употребуван од овој систем)

### “PRTCT,” “PUSH” и “POWER”

#### трепка наизменично на предниот екран.

- Допрете  (power) за исклучување на системот. Откако индикаторот ќе исчезне, исклучете го напојувањето и уверете се дека ништо не

ги блокира вентилационите отвори на системот.

### “BT TX” се прикажува на предниот панел.

- Допрете BLUETOOTH RX/TX на на далечинското и префрлете [Bluetooth Mode] на [Receiver]. “BT TX” се прикажува ако [Bluetooth Mode] е поставено на [Transmitter] (стр. 5~). Кога ќе допрете BLUETOOTH RX/TX на далечинското, [Bluetooth Mode] се префла на [Receiver] и влезот се прикажува на предниот панел.

### Сензорите на ТВ не работат правилно.

- Главниот уред може да ги блокира сензорите (како што е сензорот за светло), далечинскиот сензор или емитерот за 3D наочари за 3D ТВ кој поддржува 3D систем за очила или безжична комуникација. Поместете го уредот подалеку од ТВ на растојание кое овозможува правилно функционирање на овие уреди. За локација на сензори и далечинскиот ресивер, видете во упатството за употреба испорачано со ТВ.

### Безжичните функции (безжичен LAN, BLUETOOTH или субвуфер) се нестабилни.

- Не ставајте метални предмети освен ТВ околу системот.

### Одеданш се репродуцира непозната музика.

- Се репродуцира музика која претходно е инсталирана. Допрете  на главниот уред да запре репродукцијата.

### Системот не работи правилно .

- Системот може да е во демо режим. За откажување на демо режимот, ресетирајте го системот. Допрете и држете на  (power) и – на главниот уред за повеќе од 5 секунди (стр. 62).

## Ресетирање на системот

Ако системот се уште не работи правилно, ресетирајте го на следниот начин.

### 1 Допрете HOME.

На ТВ екранот се прикажува почетното мени.

### 2 Изберете [Setup] од почетното мени.

На ТВ екранот се прикажува екран за дотерување.

### 3 Изберете [Resetting] - [Reset to Factory Default Settings].

### 4 Изберете ставка која сакате да ја ресетирате.

### 5 Изберете [Start].

### Откажување на ресетирањето

Изберете [Cancel] во чекор 5.

### Ако не можете да ресетирате преку почетното мени

Допрете и држете  (power) и – на главниот уред повеќе од 5 секунди.

Дотерувањето се враќа во почетен статус.

#### Забелешка

Со ресетирање, линкот со субвуферот може да се изгуби. Во ваков случај направете “Правење безжично поврзување на субвуферот (SECURE LINK)” (стр. 40).

# Спецификации

## Линиски звучник (SA-MT500, SA-MT501)

### Засилувач

ИЗЛЕЗНА МОК (номинална)

Предна Л + Предна Д: 25 W + 25 W  
(at 4 ohms, 1 kHz, 1% THD)

ИЗЛЕЗНА МОК (референтна)

Предна Л/Предна Д speaker blocks:  
35 W (per channel at 4 ohms, 1 kHz)

Влезови

ANALOG IN  
TV IN (OPT)

Излези

HDMI OUT (TV (ARC))

### HDMI дел

Конектор

Тип А (19pin)

### USB дел

⚡ (USB) порт:

Тип А (За поврзување USB меморија)

### LAN дел

LAN(100) терминал

100BASE-TX терминал

### Безжичен LAN дел

Систем на комуникација

IEEE 802.11 a/b/g/n

Опсег на фреквенција

2.4 GHz, 5 GHz

### BLUETOOTH дел

Систем на комуникација

BLUETOOTH Specification version 4.1

Излез

BLUETOOTH Specification Power  
Class 1

Максимален опсег на комуникација

Во видокруг приближ. 30 m<sup>1)</sup>

Максимален број на уреди да се

регистраат

9 уреди

Опсег на фреквенција

2.4 GHz опсег (2.4 GHz - 2.4835 GHz)

Метод на модулација

FHSS (Freq Hopping Spread Spectrum)

Компатибилни BLUETOOTH профили<sup>2)</sup>

A2DP 1.2 (Advanced Audio Distribution  
Profile)

AVRCP 1.5 (Audio Video Remote  
Control Profile)

Поддржани кодекси<sup>3)</sup>

SBC<sup>4)</sup>, AAC<sup>5)</sup>, LDAC

Опсег на пренос (A2DP)

20 Hz - 40,000 Hz (LDAC

фреквенција 96 kHz with 990 kbps  
пренос)

20 Hz - 20,000 Hz (Фреквенција 44.1  
kHz)

- 1) Вистинскиот опсег се разликува зависно од факторите како на пр. пречки меѓу уредите, магнетни полиња околу микробранова печка, статичен електрицитет, безжичен телефон, осетливост на прием, оперативен систем, софтверска апликација и т.н.
- 2) BLUETOOTH стандардни профили ја прикажуваат целта на BLUETOOTH комуникацијата меѓу уредите.
- 3) Кодекс: Компресија на аудио сигнал и формат на конверзија
- 4) Кратенка за подгрупа на кодекси
- 5) Кратенка за напредно аудио кодирање

### Предна Л/Предна Д: блок на звучници

Систем на звучници

Систем на звучник со цел опсег,  
Акустична суспензија

Звучник

45 mm конусен тип

### Општо

Потребна моќ

DC 19.5 V (користејќи испорачан  
адаптер за струја поврзан во AC 100  
V - 240 V, 50 Hz/60Hz напојување)

Потрошувачка (користејќи испорачан  
адаптер за струја)

Димензии: 30 W

За детали за потрошувачката при  
режим на мирување видете  
"Потрошувачка со дотерување  
вредност за секој режим за  
мирување" (стр. 65).

Димензии\* (приближ.) (ш/в/д)

500 mm × 64 mm × 108 mm  
(без решеткаста рамка)

500 mm × 64 mm × 110 mm  
(со решеткаста рамка)

\*Не се вклучени испакнатите делови  
Маса (приближ.)  
2 kg

### **Компатибилни iPod/iPhone модели**

Компатибилни iPod/iPhone модели се следните. Ажурирајте го iPod/iPhone со најнов софтвер пред да го користите со овој систем.

BLUETOOTH технологијата работи со:  
iPhone 7 Plus/iPhone 7/iPhone SE/iPhone  
6s Plus/iPhone 6s/iPhone 6 Plus/iPhone  
6/iPhone 5s/iPhone 5c/iPhone 5/iPhone  
4s

iPod touch (6th generation)/iPod touch  
(5th generation)

## **Субвуфер (SA-WMT500, SA-WMT501)**

ИЗЛЕЗНА МОК (референтна)

85 W (at 4 ohms, 100 Hz)

Систем на звучници

Субвуфер систем на звучници, Бас  
рефлекс

Звучник

160 mm конусен тип

Power requirements

220 V - 240 V AC, 50 Hz/60 Hz

Потрошувачка

Вклучен: 20 W

Мирување: 0.5 W или помалку

Димензии\* (приближ.) (ш/в/д)

95 mm × 383 mm × 380 mm

(без испакнати делови)

Маса (приближ.)

6.6 kg

## **Безжичен предавател/ приемник**

Систем на комуникација

Wireless Sound Specification version  
3.0

Опсег на фреквенција

5.2 GHz (5.180 GHz - 5.240 GHz)

5.8 GHz (5.736 GHz - 5.814 GHz)

Метод на модулација

DSSS

Дизајнот и спецификациите се предмет  
на измена без претходна најава.

## Потрошувачка со дотерана вредност за секој режим на мирување

Режим на мирување	Фабричко	Дотерана вредност	
[Bluetooth Standby] (page 50)	[On]	[Off]	[On]
[Quick Start/Network Standby] (page 51)	[Off]	[Off]	[On]
<b>Потрошувачка</b>	<b>Помала од 2 W</b>	<b>Помала од 0.5 W</b>	<b>Помала од 7 W</b>

### Забелешки

- Wi-Fi и Ethernet порт на системот имаат функција на фуртер кој може да проследува аудио звук до друг Sony аудио производ.
- Кога [Quick Start/Network Standby] е дотеран во [Off], безжичната LAN функција е исклучена во режим на мирување.
- Кога [Bluetooth Mode] е дотерано во [Off], BLUETOOTH функцијата е исклучена.

## Тип на фајл за репродукција

### Музика

Кодекс	Екстензија
MP3 (MPEG-1 Audio Layer III) <sup>1)</sup>	.mp3
AAC/HE-AAC <sup>1),2)</sup>	.m4a, .aac <sup>3)</sup> , .mp4, .3gp
WMA9 Standard <sup>2)</sup>	.wma
WMA10 Pro <sup>4)</sup>	.wma
LPCM <sup>1)</sup>	.wav
FLAC <sup>2)</sup>	.flac, .fla
Dolby Digital <sup>1),3)</sup>	.ac3
DSF <sup>2)</sup>	.dsf
DSDIFF <sup>2),5)</sup>	.dff
AIFF <sup>2)</sup>	.aiff, .aif
ALAC <sup>2)</sup>	.m4a
Vorbis	.ogg
Monkey's Audio	.ape

- 1) Системот може да репродуцира “.mka” фајлови. Овие фајлови не може да се репродуцираат на домашен мрежен сервер.
- 2) Системот може да не го репродуцира овој формат на фајл на домашен мрежен сервер.
- 3) Системот не го репродуцира овој формат на фајл на домашен мрежен сервер
- 4) Системот не репродуцира Lossless кодирани фајлови.
- 5) Системот не репродуцира DST кодирани фајлови.

### Забелешки

- Некои фајлови може не се репродуцираат зависно од форматот на фајл, кодирањето, условите на снимање или условите на домашниот мрежен сервер.
- Некои фајлови уредувани на компјутер може да не се репродуцираат.
- Брзо напред или брзо назад можеби не се достапни со некои фајлови.
- Системот не репродуцира кодирани фајлови како на пр. DRM.
- Системот може да ги препознае следниве фајлови или папки во USB уред:
  - папки до 9ти слој (вклучувајќи ја и рут папката)

- до 500 фајлови/папки во еден слој
- Системот може да ги препознае следниве фајлови или папки зачувани на домашниот мрежен сервер:
  - папки до 19ти слој
  - до 999 фајлови/папки во еден слој
- Некои USB уреди може да не работат со овој систем.
- The system can recognize Mass Storage Системот може да препознае Mass Storage Class (MSC) уреди (пр. флеш меморија или HDD) и 101 карактери.

## Поддржани влезни аудио формати

Аудио формати поддржани од овој систем се следните.

Формат	Функција
	"TV" (DIGITAL IN)
LPCM 2ch	○
LPCM 5.1ch	-
LPCM 7.1ch	-
Dolby Digital	○
Dolby TrueHD, Dolby Digital Plus	-
DTS	○
DSD	-

○: Поддржан формат.  
-: Неподржан формат.

## За BLUETOOTH комуникација

- BLUETOOTH уредите треба да се користат на приближно 10 метри (непречено растојание) еден од друг. Опсег на ефективна комуникација може да е помало под следните услови.
  - Кога меѓу уредите со BLUETOOTH поврзување има човек, метален предмет, сид или други пречки
  - Местото каде е поставен безжичниот LAN
  - Околу микробранова печка
  - Места каде има други електромагнетни бранови
- BLUETOOTH уредите и безжичниот LAN (IEEE 802.11b/g) користат иста фреквенција (2.4 GHz). Кога користите BLUETOOTH уред во близина на уред со безжичен LAN, може да се појават електромагнетни пречки. Ова ќе резултира со помала брзина на пренос, шум или нема да може да се поврзете. Ако се случи ова обидете се со следните мерки:
  - Системот користете го најмалку 10 метри подалеку од безжичен LAN уред.
  - Исклучете го напојувањето на безжичниот LAN уред кога користите BLUETOOTH уред растојание од 10 метри.
  - Поставете ги системот и BLUETOOTH уредот колку може поблиску.
- Радио бранови емитувани од овој систем може да пречат во работата на некои медицински уреди. Бидејќи овие пречки може да резултираат со дефект, исклучете го напојувањето на системот и BLUETOOTH уредот на следните места:
  - Во болници, воз, авион, бензински пумпи и места каде има запаливи материјали
  - Во близина на автоматски врати или противпожарни аларми
- Овој систем поддржува безбедносна функција која е во согласност со BLUETOOTH спецификацијата да

- овозможува безбедна комуникација при користење на BLUETOOTH. Но, оваа безбедност може да не е доволна во зависност од дотераната содржина и други фактори, па така секогаш бидете внимателни при комуникација преку BLUETOOTH.
- Sony не е одговорен за било какви штети или губење на материјали за време на комуникација преку BLUETOOTH.
  - BLUETOOTH комуникација не се гарантира со сите BLUETOOTH уреди кои имаат ист профил како и системот.
  - BLUETOOTH уреди поврзани со овој систем мора да се во согласност со BLUETOOTH спецификацијата наведена од Bluetooth SIG, Inc. Но, дури и кога уредот е во согласност со BLUETOOTH спецификацијата има случаи кога карактеристиките и спецификациите на BLUETOOTH уредот не овозможува поврзување или имаат различни методи на управување, приказ или работа.
  - Може да се слуши шум или звукот може да е испрекинат во зависност од BLUETOOTH уредот поврзан со системот, околината на комуникација или околните услови.

Ако имате прашања или проблеми со системот, обратете се во најблиската продавница на Sony.



## ДОГОВОР ЗА ЛИЦЕНЦА ЗА КРАЕН КОРИСНИК

### ВАЖНО:

ПРЕД УПОТРЕБА НА СОФТВЕРОТ, ВЕ МОЛИМЕ ВНИМАТЕЛНО ПРОЧИТАЈТЕ ГО ОВОЈ ДОГОВОР ЗА ЛИЦЕНЦА ЗА КРАЕН КОРИСНИК ("ДЛКК"). СО САМОТО КОРИСТЕЊЕ НА СОФТВЕРОТ ВИЕ ГИ ПРИФАЌАТЕ УСЛОВИТЕ НА ОВОЈ ДЛКК. ДОКОЛКУ НЕ ГИ ПРИФАЌАТЕ УСЛОВИТЕ НА ОВОЈ ДЛКК, НЕМАТЕ ПРАВО ДА ГО КОРИСТИТИТЕ СОФТВЕРОТ.

Овој ДЛКК е правен договор помеѓу Вас и Сони Корпорација ("SONY"). Овој ДЛКК ги уредува вашите права и обврски во однос на софтверот на SONY и/или трети лица даватели на лиценци (вклучувајќи ги и подружниците на SONY) и нивните респективни подружници (заднички наречени "ДОБАВУВАЧИ НА ТРЕТИ ЛИЦА"), заедно со било какви наградбни издадени од SONY, сите печатени, онлајн или друга електронска документација за таквиот софтвер, и било какви датотеки креирани преку употребата на таквиот софтвер (заеднички наречени "СОФТВЕР"). Без оглед на горенаведеното, било кој софтвер вклучен во СОФТВЕРот кој има посебен договор за лиценца за краен корисник (вклучувајќи, но не и ограничен на, GNU Општа јавна лиценца и по-малата / Библиотечка Општа Јавна Лиценца) ќе бидат опфатени со таквиот посебен договор за лиценца на краен корисник наместо условите на овој ДЛКК до степен до кој изискува таквиот посебен договор за лиценца на краен корисник ("ИСКЛУЧИВ СОФТВЕР").

### ЛИЦЕНЦА ЗА СОФТВЕР

СОФТВЕРОТ е лиценциран, не продаден. СОФТВЕРОТ е заштитен со авторски права и други закони за интелектуална сопственост и меѓународни договори.

### АВТОРСКИ ПРАВА

Сите права и титули во и за СОФТВЕРОТ (вклучувајќи ги но и не ограничени на, било кои слики, фотографии, анимации, видео, аудио, музика, текст и "аплети" интегрирани во СОФТВЕРОТ) се сопственост на SONY или на еден или повеќемина од ДОБАВУВАЧИТЕ НА ТРЕТИ ЛИЦА.

### ДОДЕЛУВАЊЕ НА ЛИЦЕНЦА

SONY Ви доделува ограничена лиценца за употреба на СОФТВЕРОТ само во смисла на Вашиот компатибилен уред ("УРЕД") и само за Ваша индивидуална, некомерцијална употреба. SONY и ДОБАВУВАЧИТЕ НА ТРЕТИ ЛИЦА исклучиво го задржуваат секое право, титула и интерес (вклучувајќи ги, но не и ограничено на, целосните права на интелектуална сопственост) во и за СОФТВЕРОТ кои овој ДЛКК не ви ги доделува изрично.

### УСЛОВИ И ОГРАНИЧУВАЊА

Не смеете да го копирате, објавите, адаптирате, редиистрибуирате, направите обид за извлекување на изворниот код, измените, екстраполирате во обратна постапка на дизајн, декомпилирате, или расклопите било што од СОФТВЕРОТ, било целосно или делумно, или да креирате деривативни решенија од или врз основа на СОФТВЕРОТ освен ако таквото деривативно решение е намерно фасилитирано од СОФТВЕРОТ. Немате право да менувате или подесувате било кои функционалности на менаџирањето на ди-гитални права на СОФТВЕРОТ. Не смеете да ги заобиколите, измените, оневозможите или избегнете било кои од функциите на заштита на СОФТВЕРОТ или било кој меха-низам оперативно поврзан со СОФТВЕРОТ. Не смеете да раздвоите било кои индивидуални компоненти на СОФТВЕРОТ за употреба на повеќе од еден уред освен ако не е изрично дозволено од страна на SONY. Не смеете да отстраните, измените, покривате или обезличите било кои од трговските марки или известувања на СОФТВЕРОТ. Не смеете да го споделувате, дистрибуирате, изнајмувате, издавате, подлиценцирате, назначувате, трансферирате или продавате СОФТВЕРОТ.

Софтверот, мрежните сервиси, или други продукти различни од СОФТВЕРОТ од кои зафиси делувањето на СОФТВЕРОТ може да бидат прекинати или дисконтинуирани на дискреција на добавувачите (софтверските добавувачи, сервисерите, или SONY). SONY и таквите добавувачи не гарантираат дека СОФТВЕРОТ, мрежните сервиси, содржините или други производи ќе продолжат да бидат достапни или оперативни без престан или измена.

## **УПОТРЕБА НА СОФТВЕР СО ЗАШТИТЕНИ МАТЕРИЈАЛ**

СОФТВЕРОТ може да биде оспособен да биде употребен од Вас за преглед, зачувување, процесирање и/или употреба на содржина креирана од Вас и/или трети лица. Таквата содржина може да е заштитена со авторски права, други закони за интелектуална сопственост, и/или договори. Вие сте согласни да го употребувате СОФТВЕРОТ само во согласност со сите такви закони и договори апликативни на таква содржина. Вие сте согласни дека SONY може да превземе соодветни мерки за заштита на авторските права на содржината зачувана, процесирана или употребена од СОФТВЕРОТ. Таквите мерки вклучуваат, но не се ограничени на, броење на фреквенцијата на вашиот бекап и реставрација преку конкретни карактеристики на СОФТВЕРОТ, одбивање на вашето барање за овозможување на реставрација на податоци, и раскинување на овој ДЛКК во случај на нелегална употреба на овој СОФТВЕР.

## **СЕРВИС НА СОДРЖИНАТА**

ВЕ МОЛИМЕ ИМАЈТЕ ВПРЕДВИД ДЕКА СОФТВЕРОТ МОЖЕ ДА БИДЕ ДИЗАЈНИРАН ЗА УПОТРЕБА НА СОДРЖИНА ДОСТАПНА ПРЕКУ ЕДЕН ИЛИ ПОВЕЌЕ СЕРВИСИ ЗА СОДРЖИНА ("СЕРВИС ЗА СОДРЖИНА"). УПОТРЕБАТА НА СЕРВИСОТ И КОНКРЕТНАТА СОДРЖИНА Е ПРЕДМЕТ НА УСЛОВИТЕ ЗА СЕРВИСИРАЊЕ НА ТОЈ СЕРВИС ЗА СОДРЖИНА. АКО ГИ ОДБИВАТЕ ТИЕ УСЛОВИ, ВАШАТА УПОТРЕБА НА СОФТВЕРОТ ЌЕ БИДЕ ОГРАНИЧЕНА. Вие сте запознаени и

согласни дека конкретна содржина и сервиси достапни преку СОФТВЕРОТ може да бидат обезбедени од трети лица над кои SONY нема контрола. УПОТРЕБАТА НА СЕРВИСОТ ЗА СОДРЖИНА ИЗИСКУВА ИНТЕРНЕТ КОНЕКЦИЈА. СЕРВИСОТ ЗА СОДРЖИНА МОЖЕ ДА БИДЕ ПРЕКИНАТ ВО СЕКОЕ ВРЕМЕ.

## **ИНТЕРНЕТ ПОВРЗАНОСТ И УСЛУГИ ОД ТРЕТИ ЛИЦА**

Вие сте запознаени и согласни дека пристапот до конкретниот СОФТВЕРСКИ карактеристики изискува интернет конекција за која сте самостојно одговорни. Дополнително, Вие сте самостојно одговорни за плаќања на надоместоци кон трети лица поврзани со вашата интернет конекција, вклучувајќи но не и ограничено на Интернет провајдери или трошоци за емитување. Оперативноста на СОФТВЕРОТ може да биде ограничена или забранета во зависност од можностите, пропусниот опсег или тенички ограничувања на вашата интернет конекција и сервис. Прибавувањето, квалитетот и безбедноста на таквата интернет конекција се единствена одговорност на третото лице провајдер на услугата.

## **ИЗВОЗ И ДРУГИ РЕГУЛАТИВИ**

Вие сте согласни да се придржувате до сите апликативни извозни и рестрикции за реекспорт и регулативи на регионот или државата во која сте резидент, и да не вршите трансфер или да авторизирате трансфер на СОФТВЕРОТ во забранета држава или на друг начин со прекршување на било какви рестрикции и регулативи од таков вид.

## **АКТИВНОСТИ СО ВИСОК РИЗИК**

СОФТВЕРОТ не е толерантен кон грешки и не е дизајниран, произведен или наменет за употреба или препродажба како опрема за он-лајн контрола во хазардни опкружувања кои изискуваат перформанси безбедни од грешки, како во управувањето на нуклеарна постројка, системи за навигација или комуникација

на летала, контрола на воздушен сообраќај, апарати за директно одржување во живот, или системи за вооружување, во кои потфрлувањето на софтверот може да доведе до смрт, лична повреда, или потешки физички или околински повреди ("АКТИВНОСТИ СО ВИСОК РИЗИК"). SONY, секој од ДОБАВУВАЧИТЕ НА ТРЕТИ ЛИЦА, и секој од нивните респективни подружници изрично се оградуваат од секаква експресна или имплицирани гаранција, одговорност или услови за соодветност за АКТИВНОСТИ СО ВИСОК РИЗИК.

## **ИСКЛУЧОК НА ГАРАНЦИЈА НА СОФТВЕРОТ**

Вие сте запознаени и согласни дека употребата на СОФТВЕРОТ е на ваш сопствен ризик и деа сте одговорни за употребата на СОФТВЕРОТ. СОФТВЕРОТ е достапен "КАКО ШТО Е", без гаранција, обврска или услови од било кој вид.

SONY И СЕКОЈ ОД ДОБАВУВАЧИТЕ НА ТРЕТИ ЛИЦА (за целите на овој дел, SONY и секој од добавувачите на трети лица колективно ќе бидат условувани како "SONY") ИЗРИЧНО СЕ ОГРАДУВААТ ОД СИТЕ ГАРАНЦИИ, ОБВРСКИ ИЛИ УСЛОВИ, ЕКСПРЕСНИ ИЛИ ЛИМИТИРАНИ, НА ИМПЛИЦИРАНИТЕ ГАРАНЦИИ ЗА ПРОДАЖБА, НЕПРЕКРШУВАЊЕ И СООДВЕТНОСТ ЗА КОНКРЕТНА НАМЕНА. SONY НЕ ГАРАНТИРА И НЕ ДАВА БИЛО КАКВИ УСЛОВИ ИЛИ РЕПРЕЗЕНТАЦИИ (А) ДЕКА ФУНКЦИИТЕ СОДРЖАНИ ВО БИЛО КОЈ ДЕЛ ОД СОФТВЕРОТ ЌЕ ГИ ИСПОЛНАТ ВАШИТЕ ПОБАРУВАЊА ИЛИ ДЕКА ЌЕ БИДАТ НАДОГРАДЕНИ, (Б) ДЕКА ОПЕРАТИВНОСТА НА БИЛО ШТО ОД СОФТВЕРОТ ЌЕ БИДЕ ТОЧНА ИЛИ БЕЗ ГРЕШКИ ИЛИ ДЕКА БИЛО КОЈ ДЕФЕКТ ЌЕ БИДЕ КОРЕГИРАН, (В) ДЕКА СОФТВЕРОТ НЕМА ДА ОШТЕТИ НЕКОЈ ДРУГ СОФТВЕР, ХАРДВЕР ИЛИ ПОДАТОЦИ, (Г) ДЕКА БИЛО КОЈ СОФТВЕР, МРЕЖНИ СЕРВИСИ (ВКЛУЧУВАЈКИ ГО И ИНТЕРНЕТОТ) ИЛИ ПРОДУКТИ (РАЗЛИЧНИ ОД СОФТВЕРОТ) ОД КОИ ПЕРФОРМАНСИТЕ НА СОФТВЕРОТ ЗАВИСИ ЌЕ ПРОДОЛЖАТ ДА БИДАТ ДОСТАПНИ, НЕПРЕКИНАТИ ИЛИ

НЕПРОМЕНЕТИ, И (Д) ВО ВРСКА СО УПОТРЕБАТА ИЛИ РЕЗУЛТАТИТЕ ОД УПОТРЕБАТА НА СОФТВЕРОТ ВО СМИСЛА НА НЕГОВАТА ТОЧНОСТ, ПРЕЦИЗИОСНОСТ, СТАБИЛНОСТ ИЛИ ВО ДРУГА СМИСЛА. НИЕДНА УСМЕНА ИЛИ ПИСМЕНА ИНФОРМАЦИЈА ИЛИ СОВЕТ ДАДЕН ОД SONY ИЛИ АВТОРИЗИРАН ПРЕТСТАВНИК НА SONY НЕМА ДА КРЕИРА ГАРАНЦИЈА, ОБВРСКА ИЛИ УСЛОВ ИЛИ НА БИЛО КОЈ НАЧИН НЕМА ДА ГО ЗГОЛЕМИ ОПФАТОТ НА ОВАА ГАРАНЦИЈА. ДОКОЛКУ СОФТВЕРОТ Е ДЕФЕКТЕН ВИЕ ГО ПРЕВЗЕМАТЕ ЦЕЛОСНИОТ ТРОШОК ЗА СИТЕ ПОТРЕБНИ СЕРВИСИРАЊА, ПОПРАВКИ ИЛИ КОРЕКЦИИ. НЕКОИ ЈУРИСДИКЦИИ НЕ ДОЗВОЛУВААТ ИСКЛУЧУВАЊЕ НА ИМПЛИЦИРАНИТЕ ГАРАНЦИИ, ПА ОБИЕ ИСКЛУЧОЦИ МОЖЕ ДА НЕ СЕ ОДНЕСУВААТ НА ВАС.

## **ОГРАНИЧУВАЊЕ ОДГОВОРНОСТ**

SONY И СЕКОЈ ОД ДОБАВУВАЧИТЕ НА ТРЕТИ ЛИЦА (за целите на овој дел, SONY и секој од ДОБАВУВАЧИТЕ НА ТРЕТИ ЛИЦА ќе бидат колективно условени како "SONY") НЕМА ДА БИДАТ ОДГОВОРНИ ЗА ИНЦИДЕНТНИ И ПОСЛЕДИЧНИ ШТЕТИ ОД ПРЕКРШУВАЊА НА БИЛО КОИ ЕКСПРЕСНИ ИЛИ ИМПЛИЦИРАНИ ГАРАНЦИИ, ПРЕКРШУВАЊЕ НА ДОГОВОРОТ, НЕМАРНОСТ, СТРОГА ОДГОВОРНОСТ ИИ ПОД БИЛО КОЈА ДРУГА ПРАВНА ТЕОРИЈА ПОВРЗАНА ЗА СОФТВЕРОТ, ВЛУЧУВАЈКИ НО НЕ И ОГРАНИЧЕНО НА БИЛО КАКВИ ШТЕТИ ПРОИЗЛЕЗЕНИ ОД ЗАГУБА НА ПРОФИТ, ЗАГУБА НА ПРИХОД, ЗАГУБА НА ПОДАТОК, ЗАГУБА НА УПОТРЕБАТА НА СОФТВЕРОТ ИЛИ БИЛО КОЈ ПОВРЗАН ХАРДВЕР, ВРЕМЕ НА ОНЕВОЗМОЖНОСТ И ВРЕМЕ НА КОРИСНИК, ДУРИ И АКО БИЛО КОЈ ОД НИВ Е СОВЕТУВАН ЗА МОЖНОСТА ЗА ТАКВИТЕ ШТЕТИ. ВО СЕКОЈ СЛУЧАЈ СЕКОЈА И СИТЕ АГРЕГАТНИ ОДГОВОРНОСТИ ПОД БИЛО КАКВА ПОКРИЕНОСТ СО ОВОЈ ДЛК ЌЕ БИДАТ ЛИМИТИРАНИ НА СУМАТА КОЈА Е РЕАЛНО ПЛАТЕНА ЗА ПРОДУКТОТ. НЕКОИ ЈУРИСДИКЦИИ НЕДОЗВОЛУВААТ ИСКЛУЧУВАЊЕ ИЛИ ОГРАНИЧУВАЊЕ НА ЛИМИТИРАНИОТ НА ИНЦИДЕНТНИ ИЛИ КОНСЕКВЕНЦИЈАЛНИ

ОШТЕТУВАЊА, ТАКА ШТО ГОРЕНАВЕДЕНОТО ИСКЛУЧУВАЊЕ ИЛИ ОГРАНИЧУВАЊА МОЖЕБИ НЕ СЕ АПЛИКАТИВНИ НА ВАС.

## АВТОМАТСКО АЖУРИРАЊЕ

Од време на време, SONY или ДОБАВУВАЧИТЕ НА ТРЕТИ ЛИЦА може автоматски да го ажурираат или на друг начин изменат СОФТВЕРОТ, вклучувајќи но не и ограничено на цели за подобрување на сигурносните функции, поправка на грешки и подобрување на функции во време кога комуницирате со серверите на SONY или на трети лица или во други случаи. Таквите ажурирања или промени може да ја избришат или променат природата на карактеристики или други аспекти на СОФТВЕРОТ, вклучувајќи но не и ограничено на, функции на кој можеби сметате. Вие сте запознаени и согласни дека таквите активности може да се појават на самостојна дискреција на SONY и дека SONY може да ја услови континуираната употреба на СОФТВЕРОТ по Вашата комплетна инсталација или прифаќање на таквите ажурирања и промени. Било кои ажурирања / промени ќе се сметаат дека се, и ќе претставуваат дел од СОФТВЕРОТ за целите на овој ДЛКК. Со прифаќањето на овој ДЛКК Вие сте согласни на таквите ажурирања / промени.

## ЦЕЛОСЕН ДОГОВОР, ОТКАЖУВАЊЕ, ДЕЛИВОСТ

Овој ДЛКК и политиката на приватност на SONY, секој дополнуван и менлив од време на време, заедно го сочинуваат целосниот договор помеѓу Вас и SONY во однос на СОФТВЕРОТ. Неможноста на SONY да го практикува или спроведе секое право или обезбедување од овој ДЛКК нема да претставува откажување од таквото право или обезбедување. Доколку било кој дел од овој ДЛКК се смета за неважечки, нелегален, или неспроведлив, таа заштита ќе се спроведува до максималниот степен кој е дозволив со цел да се одржи намерата на овј ДЛКК и останатите делови ќе останат правосилни.

## ВЛАДЕАЧКО ПРАВО И НАДЛЕЖНОСТ

Конвенцијата на Обединетите Нации за договори на меѓународната продажба на добра нема да важи за овој ДЛКК. Овој ДЛКК ќе биде уредуван со законите на Јапонија, без оглед на конфликтни законски обезбедувања. Било кои спорни прашања во врска со овој ДЛКК ќе бидат предмет на разгледување ексклузивно во Окружниот суд во Токио во Јапонија и страните се согласни на просторот и надлежноста на таквите судови.

## ПРАВНИ ЛЕКОВИ

Без оглед на било што во овој ДЛКК за спротивното, Вие сте запознаени и согласни дека било кое прекршување на или непридржување на овој ДЛКК од Вас ќе предизвика непоправлива штета на SONY за која монетарна отштета би била неадекватна и вие се согласувате SONY да превземе било какви судски забрани или праведен надомест кои SONY ги смета за неопходни или соодветни во такви околности. SONY може исто така да превземе било какви правни и технички лекови за да спречи прекршување на и/или да го спроведе овој ДЛКК, вклучувајќи но не и ограничено на, моментален прекин на вашата употреба на СОФТВЕРОТ, доколку SONY верува на своја сопствена дискреција дека Вие го прекршувате или имате наера да го прекршите овој ДЛКК. Овие правни лекови се во дополнение на било кои други правни лекови кои SONY може да ги поседува по закон, по правило или по договор.

## РАСКИНУВАЊЕ

Без да е во спротивност на било кои од неговите други права, SONY може да го раскине овој договор доколку не ги исполнувате било кои од наведените услови. Во случај да се појави такво раскинување да ја прекинете целосната употреба и да ги уништите сите копии од СОФТВЕРОТ.

## АМАНДМАНИ

SONY ГО ЗАДРЖУВА ПРАВОТО ДА ГИ ИЗМЕНИ БИЛО КОИ ОД УСЛОВИТЕ НА

ОВОЈ ДЛКК ПО СОПСТВЕНО ВИДУВАЊЕ ПРЕКУ ОБЈАВА НА ИЗВЕСТИЕ НА ПРЕЦИЗИРАН ВЕБ САЈТ ОД SONY, ПРЕКУ ИМЕИЛ НОТИФИКАЦИЈА НА ИМЕИЛ ДОСТАВЕН ОД ВАС, ПРЕКУ ОВОЗМОЖУВАЊЕ НА ИЗВЕСТИЕ КАКО ДЕЛ ОД ПРОЦЕСОТ ВО КОЈ ВИЕ ДОБИВАТЕ НАДОГРАДУВАЊЕ/АЖУРИРАЊЕ ИЛИ ПО БИЛО КОЈА ПРАВНО ПРЕПОЗНАТЛИВА ФОРМА НА ИЗВЕСТИЕ.

Доколку не се согласите со амандманот треба веднаш да го контактирате SONY за инструкции. Вашата континуирана употреба на СОФТВЕРОТ по ефективната дата на било кое такво известие ќе се смета за ваша согласност да бидете обврзани по таквиот амандман.

### ТРЕТИ ЛИЦА-БЕНЕФИЦИЈАРИ

Секој ДОБАВУВАЧ НА ТРЕТО ЛИЦЕ претставува изрично наменет трето лице бенефицијар на, и ќе има право да спроведува било кое обезбедување од овој ДЛКК во однос на СОФТВЕРОТ на таквото лице

Доколку имате некакви прашања во врска со овој ДЛКК, можете да го контактирате SONY преку допис до SONY на апликативната контакт адреса за секоја област или држава.

Copyright © 2014 Sony Corporation.

## Мерки на претпазливост

### За безбедност

- Доколку во системот влезе било каков тврд предмет или течност, откачете го системот и однесете го кај сервисер на проверка пред повторно да го вклучите.
- Не се качувајте врз уредот и субвуферот, бидејќи може да паднете и да се повредите или да го оштетите самиот ситем.

### За извор за напојување

- Пред да почнете со работа со системот, проверете дали работниот напон е идентичен со локалната мрежа. Работниот напон е прикажан на името со плочката на задната страна од Субвуферот.
- Ако системот не го користите подолго време, откачете го од штекер. За откачување на АС кабелот за напојување, фатете го за самиот приклучок, никогаш не го тегнете за кабелот.
- Еден контакт од приклучокот е поширок од другиот поради безбедносни цели и одговарана штекерот само на еден начин. Ако не можете приклучокот целосно да го вметнете во штекерот, обратете се во продавницата.
- Кабелот за напојување мора да се менува само од квалификуван сервисер.

### За затоплувањето

Иако системот се загрева додека работи, ова не е дефект. Ако непрекинато го користите овој систем на многу висок тон, температурата на системот ќе се зголеми. Да не се изгорите несакајќи, не го допирајте системот.

### За поставување

- Системот не го ставајте во близина на топлотни извори, или на места изложени на директна сончева светлина, прекумерна прашина или механички шок.
- Не ставајте ништо на задниот дел од уредот и субвуферот бидејќи може да

ги блокира отворите за вентилација и да предизвика дефект.

- Не ставајте метални предмети освен ТВ околу системот. Безжичните функции може да се нестабилни.
- Системот ако го користите во комбинација со ТВ, видео или аудио уред, може да се појави шум и квалитетот на сликата да е послаб. Во ваков случај тргнете го системот подалеку вакви уреди.
- Внимавајте кога системот го ставате врз површини кои се специјално третирани (со восок, масло, политура и тн.н), бидејќи може да се обезбои или оштети.
- Внимавајте да избегнете било каква можна повреда од аглите на уредот и субвуферот.
- Звучниците на системот не се магнетно заштитени. Не ставајте магнетни картички врз системот или близу него .
- Лога ги онсталирате субвуферот под тресед, може да почувствувате мачни на поради вибрациите од субвуферот. Во ваков случај, прилагодете го тонот на субвуферот или инсталирајте го субвуферот на друго место.

## **За работата**

Пред да поврзете друга опрема, прво исклучете го и откачете го системот.

## **Ако се појави неправилност на боја на ТВ екранот**

На одредени типови на ТВ може да се појави неправилност на бојата.

## **Ако забележите неправилност на боја...**

Исклучете го ТВ, потоа по 15 до 30 минути повторно вклучете го.

## **Ако повторно се појави неправилност на бојата...**

Системот тргнете го подалеку од ТВ.

## **За чистење**

Системот чистете го мека ткаенина. Не користете абразивни средства, пудер или разредувачи како алкохол или безнзин.

Ако имате прашања или проблем со овој систем, обратете се кај најблискиот Sony продавач.

## **Општи услови за услуги понудени од трети лица**

Мрежни сервиси, содржини и (работен систем и)) софтвер на овој производ може да се предмет на индивидуални услови и промени и да се сменат , прекинат во секое време и може да бараат такса, регистрација и информација за кредитна картичка.

## **Забелека за ажурирање**

Овој систем ви овозможува автоматски ажурирање на софтверот кога е поврзан со интернет преку жичана или безжична мрежа.

Може да додадете нови карактеристики и системот да го користите посоодветно и безбедно со ажурирање на системот.

Ако не сакате автоматски да се ажурира, може да ја исклучите функција преку SongPal инсталиран на паметен телефон или таблет. Но, системот може да се ажурира автоматски поради безбедносни цели, дури и кога функцијата е исклучена. Исто така, може да ажурирате преку менито за дотерување кога функцијата е исклучена. Видете во “Користење на екран за дотерување” (стр. 48) за детали.

Не може да го користите системот додека софтверот се ажурира.

## Авторски права и заштитни знаци

Овој систем вклучува Dolby\* Digital и DTS\*\* Digital Surround System.

\* Произведен под лиценца од Dolby Laboratories.

Dolby, Dolby Audio и дупло-D симболот се заштитни знаци на Dolby Laboratories

\*\*За DTS лиценци, видете <http://лиценци.dts.com>. Произведено под лиценца од DTS Licensing Limited. DTS, DTS-HD, Symbol, & DTS и Symbol заедно се регистрирани заштитни знаци на DTS, Inc. © DTS, Inc. Сите права се задржани.

BLUETOOTH® знакот и логото се регистрирани трговски марки сопственост на Bluetooth SIG, Inc. и било каква употреба на овие знаци од страна на Sony Corporation е под лиценца. Други заштитни знаци и трговски имиња се сопственост на нивните претставници.

Овој систем е опремен со High-Definition Multimedia Interface (HDMI™) технологија. Термините HDMI и HDMI High-Definition Multimedia Interface и HDMI логото се заштитни знаци или регистрирани трговски марки на HDMI Licensing LLC во САД и др. земји.

N Mark е заштитен знак или регистрирана трговска марка на NFC Forum, Inc. во САД и др. земји .

Android, Google Play и Chromecast се заштитни знаци на Google Inc.

Apple, Apple лого, iPhone, iPod, iPod touch и Retina се заштитни знаци на Apple Inc., регистрирани во САД и др. земји. App Store е сервисен знак на Apple Inc.

“Made for iPod” и “Made for iPhone” значат дека електронските додатоци се дизајнирани специјално за iPod или iPhone, и назначени се од дизајнерот да одговараат на Apple стандардите. Apple не е одговорен за работата на

овој уред или неговата усогласеност со безбедноста и регулаторните стандарди. Запомнете дека користење на овие додатоци со iPod или iPhone може да влијае врз безжичните карактеристики.

“BRAVIA” лого е заштитен знак на Sony Corporation.

“ClearAudio+” е заштитен знак на Sony Corporation.

WALKMAN® и WALKMAN® логото се регистрирани трговски марки на Sony Corporation.

“PlayStation” е региструвана трговска марка или заштитен знак на Sony Interactive Entertainment Inc.

MPEG Layer-3 аудио технологија за кодирање и патенти лиценциран од Fraunhofer IIS и Thomson.

Windows Media е регистрирана трговска марка или заштитен знак на Microsoft Corporation во САД и/или други земји. Овој производ е заштитен со одредени интелектуални права на Microsoft Corporation. Користење или дистрибуција на ваква технологија надвор од овој уред е забранета без лиценца од Microsoft или овластен продавач на Microsoft.

Opera® Devices SDK од Opera Software ASA. Copyright 1995-2016 Opera Software ASA. Сите права се задржани.



Wi-Fi®, Wi-Fi Protected Access® и Wi-Fi Alliance® се регистрирани трговски марки на Wi-Fi Alliance.

Wi-Fi CERTIFIED™, WPA™, WPA2™ и Wi-Fi Protected Setup™ се заштитни знаци на Wi-Fi Alliance.

LDAC™ и LDAC логото се заштитни знаци на Sony Corporation.

LDAC е аудио технологија за кодирање развиена од Sony која овозможува пренос на High-Resolution (Hi-Res) аудио содржина, дури и преку Bluetooth поврзување. За разлика од други Bluetooth компатибилни технологии за кодирање како на пр. SBC, тој работи без намалување конверзија на Hi-Res Audio содржината\* и овозможува приближно три пати повеќе податоци\*\* од тие од другите технологии за пренос преку Bluetooth безжична мрежа со несменет квалитет на звук, со помош на ефикасно кодирање и оптимизирано пакување.

\* со исклучок на DSD форматите

\*\*во компарација со SBC (Subband Coding) кога брзината на пренос е 990 kbps (96/48 kHz) или 909 kbps (88.2/44.1 kHz) е избран

Овој производ содржи софтвер кој е предмет на GNU General Public License ("GPL") или GNU Lesser General Public License ("LGPL"). Ова овозможува купувачот да се добие право за модифицирање и редистрибуција на изворен код на софтверот во согласност со условите на GPL или LGPL.

За детали за GPL, LGPL и други софтверски лиценци, видете во [Software License Information] во [System Settings] од [Setup] мениот на производот.

Изворниот код за софтверот користен во овој производ е предмет на GPL и LGPL, и е достапен на интернет. За превземање пристапете на следната URL:  
<http://oss.sony.net/Products/Linux>

Запомнете дека Sony не може да одговори на било какви прашања во врска со содржината на изворниот код.

"DSEE HX" е заштитен знак на Sony Corporation.

DLNA™, DLNA логото и DLNA CERTIFIED™ се заштитни знаци, сервисни знаци или сертифицирани знаци на Digital Living Network Alliance.

Овој производ вклучува Spotify софтвер кој е предмет на трети лиценцирани лица\*:

<https://developer.spotify.com/esdk-third-party-licenses/>

Spotify и Spotify логото се заштитни знаци на Spotify Group.\*

\* Во зависност од земјата или регионот, оваа функција може да не е достапна.

Сите други заштитни знаци или трговски марки се на нивните сопственици.





Софтверот на овој систем во иднина може да се ажурира. Да најде те детали за достапни ажурирање, посетете ја следната URL.  
[www.sony.eu/support](http://www.sony.eu/support)



\* 4 6 8 7 8 1 0 3 2 \* (1)