

## Bluetooth®- ljudanläggning

Bruksanvisning

SV

**För att avbryta demonstrationen (DEMO), se sidan 18.**  
För anslutning/installation, se sidan 30.



\* 4 6 8 7 3 3 4 2 1 \* (1)

Installera enheten i instrumentpanelen eftersom enhetens vänstra sida blir varm under användning. Mer information finns i "Anslutning/installation" (sidan 30).

Producerad i Thailand

Egenskaper för laserdiod

- Emission: kontinuerlig
- Lasereffekt: mindre än 53,3  $\mu$ W

(Denna uteffekt är uppmätt på 200 mm avstånd från objektivlinsens yta på det optiska pickup-blocket med 7 mm bländare.)

Typskylten med information om driftspänning och annat är placerad på enhetens undersida.



Sony Corporation intygar härmed att denna utrustning uppfyller väsentliga krav och andra relevanta bestämmelser i direktivet 1999/5/EG.

Här hittar du mer information:

<http://www.compliance.sony.de/>

### Information till kunder: Följande information gäller endast utrustning som säljs i länder med gällande EU-direktiv.

Tillverkare: Sony Corporation,  
1-7-1 Konan Minato-ku Tokyo, 108-0075 Japan  
Frågor om produktöverensstämmelser i EU:  
Sony Belgium, bijkantoor van Sony Europe Limited,  
Da Vincilaan 7-D1, 1935 Zaventem, Belgien



### Avfallshantering av uttjänta batterier samt elektriska och elektroniska produkter (gäller i EU och andra europeiska länder med separata insamlingssystem)

Den här symbolen på produkten, batteriet eller förpackningen anger att produkten och batteriet inte får behandlas som vanligt hushållsavfall. På vissa batterier kan denna symbol användas i kombination med en kemisk symbol. Den kemiska symbolen för kvicksilver (Hg) eller bly (Pb) läggs till om batteriet innehåller mer än 0,0005 % kvicksilver eller 0,004 % bly.

När produkterna och batterierna kasseras på rätt sätt kan det förebygga de potentiella negativa miljö- och hälsoeffekter som kan uppstå vid felaktig avfallshantering. Återvinning av material bidrar till att bevara naturens resurser.

För produkter som av säkerhets-, prestanda- eller dataintegritetsskäl kräver permanent anslutning till ett inbyggt batteri bör detta batteri endast bytas av behörig servicetekniker.

Lämna det förbrukade batteriet och den elektriska och elektroniska utrustningen på en återvinningsstation för elektriska och elektroniska produkter för att garantera korrekt hantering. Information om övriga batterier finns i avsnittet om hur du tar ut batterierna ur produkten på ett säkert sätt. Lämna in batteriet på en återvinningsstation i behållaren för förbrukade batterier.

Om du vill ha mer information om återvinningen av produkten eller batteriet kontakta du ditt kommunkontor, den lokala sophämtningstjänsten eller återförsäljaren där du köpte produkten eller batteriet.

### Varning om tändningslåset i bilen saknar ACC-läge

Var noga med att stänga av funktionen AUTO OFF (sidan 18). Enheten stängs av automatiskt efter angiven tid för att spara batteritid. Om du inte ställer in funktionen AUTO OFF ska du hålla OFF intryckt tills displayen slocknar varje gång du stänger av tändningen.

### Friskrivning avseende tjänster från tredje part

Tjänster från tredje part kan komma att ändras, avbrytas eller upphöra utan föregående avisering. Sony åtar sig inget ansvar i sådana situationer.

## Viktigt meddelande

### Varning!

SONY SKA UNDER INGA OMSTÄNDIGHETER HÅLLAS ANSVARIGT FÖR INDIREKTA SKADOR, FÖLJDSKADOR ELLER ANDRA SKADOR, INKLUSIVE MEN INTE BEGRÄNSAT TILL UTEBLIVEN VINST, UTEBLIVEN INTÅKT, FÖRLUST AV DATA, OFÖRMÅGA ATT ANVÄNDA PRODUKTEN ELLER TILLHÖRANDE UTRUSTNING, VERKSAMHETSAVBROTT ELLER FÖRLUST AV ANVÄNDARENS TID PÅ GRUND AV ELLER TILL FÖLJD AV ANVÄNDNINGEN AV DENNA PRODUKT, DESS MASKINVARA OCH/ELLER PROGRAMVARA.

Denna produkt innehåller en radiosändare. Enligt UNECE-förordning nr. 10 har fordonstillverkare rätt att införa särskilda krav på installation av radiosändare i fordon. Läs bruksanvisningen till bilen eller kontakta tillverkaren eller bilhandlaren innan du installerar denna produkt i din bil.

### Nödsamtal

Denna BLUETOOTH-handsfree för bilen och den elektroniska enhet som ansluts till handsfree-enheten drivs via radiosignaler, mobilnätverk och fasta telefonnätverk samt funktioner som programmeras av användaren. Vi kan därför inte garantera att anslutningen fungerar i alla förhållanden.

Lita inte enbart till elektroniska enheter vid viktig kommunikation (till exempel i nödsituationer som kräver läkarvård).

### BLUETOOTH-kommunikation

- Mikrovågor från BLUETOOTH-enheter kan påverka funktionen hos elektronisk medicinsk utrustning. Stäng av denna enhet och andra BLUETOOTH-enheter på följande platser, eftersom de kan orsaka olycksfall:
  - på platser med lättantändlig gas, till exempel sjukhus, tåg, flygplan och bensinstationer
  - nära automatiska dörrar eller brandlarm
- Enheten har stöd för säkerhetsfunktioner som uppfyller BLUETOOTH-standarden för att skydda anslutningen vid trådlös BLUETOOTH-kommunikation. Skyddet kanske emellertid inte är tillräckligt beroende på inställningen. Var försiktig när du kommunicerar via trådlös BLUETOOTH-teknik.
- Vi åtar oss inget ansvar för information som fångas upp av obehöriga under BLUETOOTH-kommunikation.

Kontakta närmaste Sony-återförsäljare om du har frågor om eller problem med enheten som inte beskrivs i denna handbok.

---

## Innehåll

Guide till delar och kontroller . . . . .	5
---	---

---

### Komma igång

Ta bort frontpanelen . . . . .	6
Återställa enheten . . . . .	7
Ställa in klockan . . . . .	7
Förbereda en BLUETOOTH-enhet . . . . .	7
Ansluta en USB-enhet . . . . .	9
Ansluta en annan bärbar ljudenhet . . . . .	9

---

### Lyssna på radio

Ta emot DAB-kanaler . . . . .	10
Använda FM/MW/LW . . . . .	11
Använda RDS (Radio Data System) . . . . .	11

---

### Uppspelning

Spela upp en skiva . . . . .	12
Spela upp en USB-enhet . . . . .	12
Spela upp en BLUETOOTH-enhet . . . . .	13
Söka efter och spela upp spår . . . . .	13

---

### Handsfree-samtal (endast via BLUETOOTH)

Ta emot ett samtal . . . . .	14
Ringa ett samtal . . . . .	14
Tillgängliga funktioner under samtal . . . . .	15

---

### Praktiska funktioner

SongPal med iPhone/Android-smartphone . . . . .	16
Använda Siri Eyes Free . . . . .	17

---

### Inställningar

Avbryta DEMO-läget . . . . .	18
Grundläggande inställningar . . . . .	18
Allmän inställning (GENERAL) . . . . .	18
Ljudinställning (SOUND) . . . . .	19
Displayinställning (DISPLAY) . . . . .	21
BLUETOOTH-inställning (BLUETOOTH) . . . . .	21
SongPal-inställning (SONGPAL) . . . . .	21

---

### Övrig information

Uppdatera fast programvara . . . . .	22
Försiktighetsåtgärder . . . . .	22
Underhåll . . . . .	23
Specifikationer . . . . .	23
Felsökning . . . . .	25
Meddelanden . . . . .	28

---

## Anslutning/installation

Försiktighetsåtgärder . . . . .	30
Komponentlista inför installation . . . . .	30
Anslutning . . . . .	31
Installation . . . . .	33

# Guide till delar och kontroller

## Huvudenhet

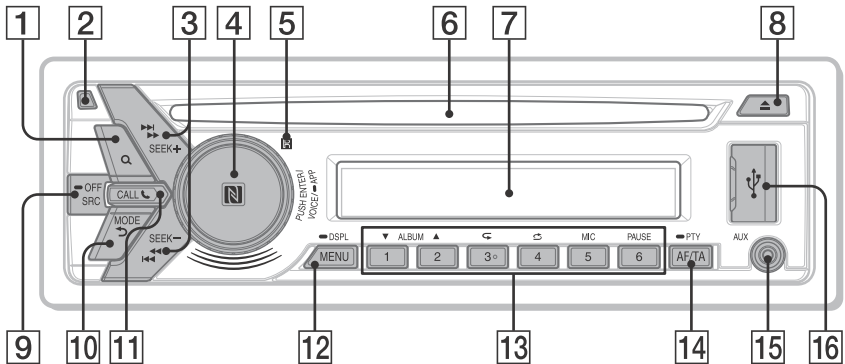

### Frontpanel borttagen (innerpanel)



Knappen med siffran 3/☐ (upprepningsläge) har en upphöjd punkt.

#### 1 Q (sök) (sidan 10, 13, 14)

Under DAB-mottagning:  
Aktivera sökläge.  
Under uppspelning:  
Aktivera sökläge.  
(Inte tillgängligt när en iPod är ansluten.)

#### 2 Frigöringsknapp för frontpanel

#### 3 SEEK +/-

Under DAB-mottagning:  
Välj en tjänst. Håll intryckt för att söka efter en ensemble.  
Under FM/MW/LW-mottagning:  
Ställ in radiokanaler automatiskt. Håll intryckt för manuell inställning.

◀◀/▶▶ (föregående/nästa)

◀◀/▶▶ (snabbspola bakåt/framåt)

#### 4 Kontrollvred

Vrid för att justera volymen.

#### PUSH ENTER

Bekräfta vald inställning.  
Tryck på SRC, vrid och tryck för att byta källa (inom två sekunder).

#### VOICE (sidan 15, 17)

Aktivera röstuppringning, röstigenkänning (endast Android™-smartphones) eller Siri (endast iPhone).

#### APP (sidan 16)

Håll knappen intryckt i mer än två sekunder för att upprätta SongPal-anslutning.

#### N-Mark

Vidrör kontrollvredet med en Android-smartphone för att upprätta BLUETOOTH-anslutning.

#### 5 Mottagare för fjärrkontroll

#### 6 Skivfack

#### 7 Display

#### 8 ▲ (mata ut skiva)

#### 9 SRC (källa)

Slå på strömmen.  
Byt källa.

#### OFF

Håll intryckt i en sekund för att stänga av källan och visa klockan.  
Håll intryckt i mer än två sekunder för att stänga av strömmen och displayen.

#### 10 ↶ (tillbaka)

Återgå till föregående display.

#### MODE (sidan 10, 11, 15)

#### 11 CALL ☎

Öppna samtalsmenyn. Ta emot/avsluta samtal. Håll intryckt i mer än två sekunder för att växla BLUETOOTH-signalen.

## 12 MENU

Öppna inställningsmenyn.

### ➡ DSPL (display)

Håll intryckt och tryck sedan för att ändra alternativ i displayen.

## 13 Sifferknappar (1 till 6)

Välj lagrade DAB-tjänster eller radiokanaler. Håll intryckt för att lagra DAB-tjänster eller radiokanaler.

### ALBUM ▼/▲

Hoppa över ett album på ljudenheten. Håll intryckt för att hoppa över flera album i rad. (Inte tillgängligt när en iPod är ansluten.)

### ↶ (upprepningläge)

### ↷ (slumpläge)

### MIC (sidan 15)

### PAUSE

## 14 AF (alternativa frekvenser)/

### TA (trafikmeddelanden)

Ställ in AF och TA.

### ➡ PTY (programtyp)

Håll intryckt för att välja PTY i DAB eller RDS.

## 15 AUX-ingång

## 16 USB-port

## 17 RESET (innerpanel) (sidan 7)

## Komma igång

## Ta bort frontpanelen

Frontpanelen kan tas bort från enheten för att förhindra stöld.

- 1 Håll OFF ① intryckt tills enheten stängs av. Tryck på frigöringsknappen för frontpanelen ② och ta bort panelen genom att dra den mot dig.

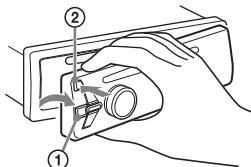

### Varningslarm

Om du slår av tändningen (läget OFF) utan att ta bort frontpanelen avges ett varningslarm under några sekunder. Larmet avges bara om den inbyggda förstärkaren används.

### Serienummer

Kontrollera att serienumren på enhetens undersida och frontpanelens baksida stämmer överens. I annat fall går det inte att utföra BLUETOOTH-parkoppling, anslutning och fränkoppling via NFC.

## Sätta fast frontpanelen

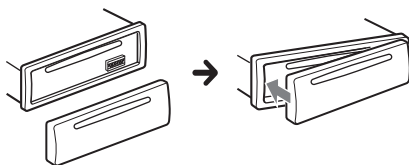

## Återställa enheten

Du måste återställa enheten innan du använder den första gången och efter att ha bytt bilbatteri eller ändrat anslutningarna. Ta bort frontpanelen och tryck på RESET på innerpanelen med en kulspetspenna eller liknande.

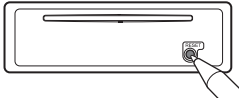

### Obs!

När du återställer enheten raderas klockinställningen och vissa typer av lagrat innehåll.

## Ställa in klockan

- 1 Tryck på MENU, vrid kontrollvredet för att välja [GENERAL] och tryck sedan på vredet.
- 2 Vrid kontrollvredet för att välja [SET CLOCK-ADJ] och tryck sedan på vredet.  
Timangivelsen blinkar.
- 3 Vrid kontrollvredet för att välja timme och minut.  
Tryck på SEEK +/- för att ändra display.
- 4 Tryck på MENU efter minutinställningen.  
Inställningen är klar och klockan startar.

### Visa klockan

Håll DSPL intryckt.

## Förbereda en BLUETOOTH-enhet

Du kan spela upp musik samt ringa och ta emot handsfreesamtal med en BLUETOOTH-kompatibel enhet, till exempel en smartphone, mobiltelefon eller ljudenhet (hädanefter kallad "BLUETOOTH-enhet" om inget annat anges). Mer information om anslutning finns i bruksanvisningen till BLUETOOTH-enheten.

Sänk volymen på denna enhet innan du ansluter BLUETOOTH-enheten. I annat fall kan volymen bli mycket hög.

## Ansluta en smartphone via One touch (NFC)

När du vidrör kontrollvredet på enheten med en NFC\*-kompatibel smartphone parkopplas enheterna och ansluts automatiskt.

\* NFC (Near Field Communication) är en trådlös teknik för korta avstånd för trådlös kommunikation mellan olika enheter, som mobiltelefoner och IC-brickor. Med NFC-funktionen kan du enkelt upprätta datakommunikation genom att vidröra en viss symbol eller plats på NFC-kompatibla enheter.

För smartphones med Android OS 4.0 eller äldre krävs appen NFC Easy Connect, som kan hämtas på Google Play™. Appen kanske inte är tillgänglig i alla länder/regioner.

- 1 Aktivera NFC-funktionen på smartphonen.  
Mer information finns i bruksanvisningen till smartphonen.
- 2 Vidrör N-Mark-delen på denna enhet med N-Mark-delen på smartphonen.

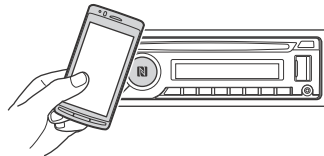

Kontrollera att  tänds i displayen på enheten.

### Koppla från One touch

Vidrör N-Mark-delen på enheten med N-Mark-delen på smartphonen igen.

### Obs!

- Var försiktig när du upprättar anslutningen med smartphonen så att du inte repar enheten.
- One touch-anslutning kan inte ske när denna enhet redan är ansluten till två NFC-kompatibla enheter. Koppla i så fall bort en av enheterna och anslut smartphonen igen.

## Parkoppla och ansluta en BLUETOOTH-enhet

Första gången du ansluter en BLUETOOTH-enhet krävs en gemensam registrering ("parkoppling"). Parkopplingen medför att denna enhet och den andra enheten kan identifiera varandra. Enheten kan anslutas till två BLUETOOTH-enheter (två mobiltelefoner eller en mobiltelefon och en ljudenhet).



- 1 Placera BLUETOOTH-enheten inom en meters avstånd från denna enhet.
- 2 Tryck på MENU, vrid kontrollvredet för att välja [BLUETOOTH] och tryck sedan på vredet.
- 3 Vrid kontrollvredet för att välja [SET PAIRING] och tryck sedan på vredet.
- 4 Vrid kontrollvredet för att välja [SET DEVICE 1]\* eller [SET DEVICE 2]\* och tryck sedan på vredet.

☎ blinkar medan enheten är satt i viloläge för parkoppling.

\* [SET DEVICE 1] eller [SET DEVICE 2] ändras till namnet på den parkopplade enheten när parkopplingen är klar.

- 5 Utför parkoppling på BLUETOOTH-enheten så att den identifierar denna enhet.
- 6 Välj [MEX-N6002BD] på displayen på BLUETOOTH-enheten. Upprepa från steg 2 om modellnamnet inte visas.



- 7 Skriv [0000] om det krävs ett lösenord\* på BLUETOOTH-enheten.

\* Lösenord kan även kallas passkod, pinkod eller PIN-nummer osv. beroende på enheten.

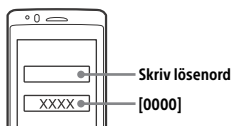

När parkopplingen är klar lyser ☎ med fast sken.

- 8 Välj denna enhet på BLUETOOTH-enheten för att upprätta BLUETOOTH-anslutning.

☎ eller ☎ tänds när anslutningen är upprättad.

### Obs!

Denna enhet kan inte identifieras av en annan enhet medan den är ansluten till en BLUETOOTH-enhet. Aktivera identifiering genom att starta parkopplingsläget och söka efter denna enhet på den andra enheten.

### Starta uppspelningen

Mer information finns i "Spela upp en BLUETOOTH-enhet" (sidan 13).

### Koppla från den parkopplade enheten

Utför steg 2 till 4 för att koppla från enheterna efter att denna enhet och BLUETOOTH-enheten har parkopplats.

## Ansluta en parkopplad BLUETOOTH-enhet

Om du vill använda en parkopplad enhet måste du ansluta den till denna enhet. Vissa parkopplade enheter ansluts automatiskt.



- 1 Tryck på MENU, vrid kontrollvredet för att välja [BLUETOOTH] och tryck sedan på vredet.
- 2 Vrid kontrollvredet för att välja [SET BT SIGNL] och tryck sedan på vredet. Kontrollera att ☎ tänds.
- 3 Aktivera BLUETOOTH-funktionen på BLUETOOTH-enheten.
- 4 Anslut BLUETOOTH-enheten till denna enhet. ☎ eller ☎ tänds.

Ikoner på displayen:

	Tänds när handsfreesamtal är tillgängligt genom aktivering av HFP (Handsfree Profile).
	Tänds när ljudenheten kan spelas upp genom aktivering av A2DP (Advanced Audio Distribution Profile).



## Ansluta den senast anslutna enheten från denna enhet

Aktivera BLUETOOTH-funktionen på BLUETOOTH-enheten.

Anslut denna enhet till ljudenheten genom att trycka på SRC för att välja [BT AUDIO] och tryck sedan på PAUSE.

Anslut mobiltelefonen genom att trycka på CALL.

### Obs!

Vid streamad uppspelning av BLUETOOTH-ljud går det inte att ansluta från denna enhet till mobiltelefonen. Anslut från mobiltelefonen till denna enhet i stället.

### Tips

Med BLUETOOTH-signal på: När tändningen slås på ansluter denna enhet automatiskt till den senast anslutna mobiltelefonen.

## Installera mikrofonen

Mer information finns i "Installera mikrofonen" (sidan 33).

## Ansluta med en iPhone/iPod (automatisk BLUETOOTH-parkoppling)

När en iPhone/iPod med iOS eller senare ansluts till USB-porten parkopplas och ansluts denna enhet automatiskt till iPhone/iPod.

För att aktivera automatisk BLUETOOTH-parkoppling ska du kontrollera att [SET AUTOPAIR] i [BLUETOOTH] är inställt på [ON] (sidan 21).

- 1 Aktivera BLUETOOTH-funktionen på iPhone/iPod.
- 2 Anslut iPhone/iPod till USB-porten.

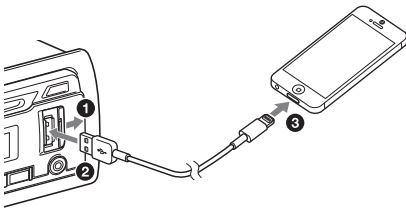

Kontrollera att  tänds i displayen på enheten.

### Obs!

- Automatisk BLUETOOTH-parkoppling kan inte ske om denna enhet redan är ansluten till två BLUETOOTH-enheter. Koppla i så fall från någon av enheterna och anslut sedan iPhone/iPod igen.
- Om automatisk BLUETOOTH-parkoppling inte sker finns mer information i "Förbereda en BLUETOOTH-enhet" (sidan 7).

## Ansluta en USB-enhet

- 1 Sänk volymen på denna enhet.
- 2 Anslut USB-enheten till denna enhet. Anslut iPod/iPhone-enheten via USB-anslutningskabeln för iPod (medföljer inte).

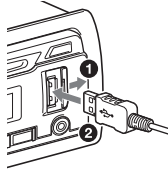

## Ansluta en annan bärbar ljudenhet

- 1 Stäng av den bärbara ljudenheten.
- 2 Sänk volymen på denna enhet.
- 3 Anslut den bärbara ljudenheten till AUX-ingången (stereominiuttag) på denna enhet via en anslutningskabel (medföljer inte)\*.

\* Var noga med att använda ett rakt kontaktdon.

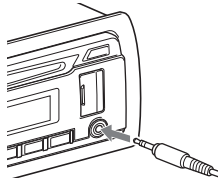

- 4 Tryck på SRC och välj [AUX].

## Matcha volymen på den anslutna enheten med andra källor

Starta uppspelningen på den bärbara ljudenheten på medelhög volym och ställ in normal lyssningsvolym på denna enhet.

Tryck på MENU och välj [SOUND] → [SET AUX VOL] (sidan 20).

## Lyssna på radio

För att lyssna på radio, tryck på SRC och välj [TUNER].

Den första kanalsökningen startar automatiskt när du väljer DAB-bandet första gången efter att ha bytt bilbatteri eller ändrat anslutningarna. Vänta tills kanalsökningen är klar. (Om kanalsökningen avbryts börjar den om från början nästa gång du väljer DAB-bandet.) Om den första kanalsökningen inte lagrar någon DAB-kanal kan du göra en automatisk kanalsökning (sidan 11).

### Tips

Ställ in [SET ANT-PWR] på [ON] (standard) eller [OFF] beroende på typen av DAB-antenn (sidan 19).

## Ta emot DAB-kanaler

DAB (Digital Audio Broadcasting) är ett markbundet sändningssystem. DAB-kanalerna samlar radioprogram ("tjänster") i ensembler, och varje tjänst innehåller en eller flera komponenter. Samma tjänst kan ibland tas emot på olika frekvenser.

### Söka efter en tjänst manuellt

- 1 Tryck på MODE för att välja [DB1], [DB2] eller [DB3].
- 2 Tryck på SEEK +/- för att söka efter en tjänst i en ensemble. Håll SEEK +/- intryckt för att söka efter olika ensembler. Kanalsökningen stoppar när enheten tar emot en tjänst/ensemble. Fortsätt kanalsökningen tills önskad tjänst tas emot.

### Lagra en tjänst manuellt

- 1 När du har hittat tjänsten som du vill lagra håller du en sifferknapp (1 till 6) intryckt tills [MEM] visas.

### Ta emot lagrade tjänster

- 1 Välj önskat frekvensband och tryck på en sifferknapp (1 till 6).

## Söka efter en tjänst efter dess namn (Quick-BrowZer™)

Du kan visa en lista med tjänster så att du enkelt kan söka efter dem.

- 1 Tryck på Q (bläddra) under DAB-mottagning. Enheten sätts i Quick-BrowZer-läge och listan med tjänster visas.
- 2 Vrid kontrollvredet för att välja önskad tjänst och tryck sedan på vredet. Mottagningen startar.

### Avsluta Quick-BrowZer-läget

Tryck på Q (sök).

## Ställa in DAB-meddelanden

Om du aktiverar DAB-meddelanden kan meddelandena störa den valda källan.

- 1 Tryck på MENU, vrid kontrollvredet för att välja [GENERAL] och tryck sedan på vredet.
- 2 Vrid kontrollvredet för att välja [SET ANNOUNCE] och tryck sedan på vredet.
- 3 Vrid kontrollvredet för att välja [SET ANNC-ON] eller [SET ANNC-OFF] och tryck sedan på vredet.

### Obs!

Under DAB-meddelandet justeras volymen till den nivå som är inställd för TA (trafikmeddelanden) i RDS (sidan 11).

### Lyssna på samma eller ett liknande program också vid svag mottagning

Ställ in [SET SOFTLINK] på [ON] (sidan 19). [FM-LINK] tänds när motsvarande FM-program tas emot.

Hard Link följer samma program och Soft Link följer ett liknande program.

SOFT LINK	DAB		FM	
	Hard Link	Soft Link	Hard Link	Soft Link
OFF	○		○	
ON	○	○	○	○

## Uppdatera listan med tjänster automatiskt (automatisk avsökning)

- 1 Tryck på MODE för att välja [DB1], [DB2] eller [DB3].
- 2 Tryck på MENU, vrid kontrollvredet för att välja [GENERAL] och tryck sedan på vredet.
- 3 Vrid kontrollvredet för att välja [SET AUTOSCAN] och tryck sedan på vredet.  
Listan med tjänster uppdateras i Quick-Browser-läge.

## Använda FM/MW/LW

### Lagra automatiskt (BTM)

- 1 Tryck på MODE och ändra frekvensbandet (FM1, FM2, MW eller LW).
- 2 Tryck på MENU, vrid kontrollvredet för att välja [GENERAL] och tryck sedan på vredet.
- 3 Vrid kontrollvredet för att välja [SET BTM] och tryck sedan på vredet.  
Kanaler lagra i frekvensordning under sifferknapparna.

### Inställning

- 1 Tryck på MODE och ändra frekvensbandet (FM1, FM2, MW eller LW).
- 2 Gör en kanalsökning.  
Ställa in kanaler manuellt  
Håll SEEK +/- intryckt för att söka efter ungefärlig frekvens och tryck på SEEK +/- flera gånger för att finjustera frekvensinställningen.  
Ställa in kanaler automatiskt  
Tryck på SEEK +/-.  
Avsökningen avbryts när enheten hittar en kanal.

### Lagra kanaler manuellt

- 1 När du har hittat kanalen som du vill lagra håller du en sifferknapp (1 till 6) intryckt tills [MEM] visas.

### Ta emot lagrade kanaler

- 1 Välj frekvensbandet och tryck på en sifferknapp (1 till 6).

## Använda RDS (Radio Data System)

### Ställa in alternativa frekvenser (AF) och trafikmeddelanden (TA)

AF söker kontinuerligt efter kanalerna med starkast frekvens. TA visar aktuell trafikinformation och sänder trafikprogram (TP) om de kan tas emot.

- 1 Tryck på AF/TA och välj [AF-ON], [TA-ON], [AF/TA-ON] eller [AF/TA-OFF].

### Lagra RDS-kanaler med AF och TA

Du kan förinställa RDS-kanaler tillsammans med en AF/TA-inställning. Ställ in AF/TA och lagra kanalen med BTM eller manuellt. Om du förinställer kanalerna manuellt kan du också förinställa andra stationer än RDS.

### Ta emot nödmeddelanden

Med AF eller TA avbryts den aktuella källan automatiskt av nödmeddelanden.

### Justera volymen på ett trafikmeddelande

Volymnivån lagras i minnet inför framtida trafikmeddelanden oberoende av den normala volymnivån.

### Behålla ett regionalt program (REGIONAL)

När funktionerna AF och REGIONAL är aktiverade växlar sändningen inte över till en annan regional kanal med starkare frekvens. Om du lämnar det regionala programmets mottagningsområde ska du välja [SET REG-OFF] i [GENERAL] under FM-mottagning (sidan 18).  
Funktionen fungerar inte i Storbritannien och vissa andra områden.

### Local Link-funktion (endast Storbritannien)

Med denna funktion kan du välja andra lokala kanaler i området även om de inte är lagrade under sifferknapparna.  
Tryck på en sifferknapp (1 till 6) där du har lagrat en lokal kanal under FM-mottagning. Tryck inom fem sekunder en gång till på en sifferknapp för den lokala kanalen. Upprepa åtgärden tills den lokala kanalen tas emot.

## Välja programtyper (PTY)

Använd PTY för att visa eller söka efter en viss programtyp.

### Under DAB-mottagning

- 1 Håll PTY intryckt.
- 2 Vrid kontrollvredet tills önskad programtyp visas och tryck sedan på vredet.  
Enheten visar alla tjänster med den valda programtypen.
- 3 Vrid kontrollvredet tills önskad tjänst visas och tryck sedan på vredet.  
Mottagningen startar.

### Under FM-mottagning

- 1 Håll PTY intryckt.
- 2 Vrid kontrollvredet tills önskad programtyp visas och tryck sedan på vredet.  
Enheten börjar söka efter en kanal som sänder den valda programtypen.

### Typ av program

**NONE** (ingen programtyp)\*, **NEWS** (nyheter), **AFFAIRS** (aktuellt), **INFO** (information), **SPORT** (sport), **EDUCATE** (utbildning), **DRAMA** (teater), **CULTURE** (kultur), **SCIENCE** (vetenskap), **VARIED** (top 40), **POP M** (popmusik), **ROCK M** (rockmusik), **EASY M** (lättlyssnat), **LIGHT M** (lätt klassiskt), **CLASSICS** (klassisk musik), **OTHER M** (övrig musik), **WEATHER** (väder), **FINANCE** (ekonomi), **CHILDREN** (för barn), **SOCIAL A** (sociala frågor), **RELIGION** (religion), **PHONE IN** (telefonväkteri), **TRAVEL** (resor och semester), **LEISURE** (fritid och hobby), **JAZZ** (jazzmusik), **COUNTRY** (countrymusik), **NATION M** (nationell musik), **OLDIES** (gamla godingar), **FOLK M** (folkmusik), **DOCUMENT** (dokumentärer)

\* Kan visas beroende på vilken tjänst som används under DAB-mottagning.

## Ställa in klocktid (CT)

Klockan ställs in med CT-data från RDS-sändningen.

- 1 Ställ in [SET CT-ON] i [GENERAL] (sidan 18).

## Uppspelning

### Spela upp en skiva

- 1 Sätt i skivan (med textsidan upp).

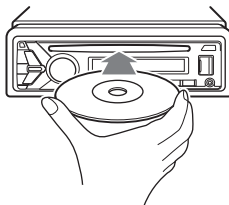

Uppspelningen startar automatiskt.

### Spela upp en USB-enhet

I den här bruksanvisningen används "iPod" som generell begrepp för iPod-funktionerna på iPod och iPhone, om inget annat anges i texten eller illustrationerna.

Information om iPod-kompatibilitet finns i "Om iPod" (sidan 23) och på vår supportwebbplats (se webbadress på baksidan).

Du kan använda USB-enheter\* av typen MSC (Mass Storage Class) och MTP (Media Transfer Protocol) som överensstämmer med USB-standarderna. Vissa digitala mediaspelare och Android-smartphones kan kräva inställning av MTP-läge.

\* till exempel USB-flash-enheter, digitala mediaspelare och Android-smartphones

#### Obs!

- Information om kompatibla USB-enheter finns på vår supportwebbplats (se webbadress på baksidan).
- Följande filer kan inte spelas upp:
  - MP3/WMA/AAC/FLAC:
    - upphovsrättskyddade filer
    - DRM-filer (Digital Rights Management)
    - flerkanaliga ljudfiler
  - MP3/WMA/AAC:
    - filer med exakt komprimering
  - WAV:
    - flerkanaliga ljudfiler

- 1 Anslut en USB-enhet till USB-porten (sidan 9).

Uppspelningen startar.

Om en enhet redan är ansluten startar du uppspelningen genom att trycka på SRC och välja [USB] ([IPD] visas i displayen när iPoden har identifierats).

- 2 Justera volymen på denna enhet.

## Stoppa uppspelningen

Håll OFF intryckt i en sekund.

## Ta bort enheten

Stoppa uppspelningen och ta bort enheten.

## Anmärkning om iPhone

När du ansluter en iPhone via USB styrs samtalsvolymen från iPhone, inte från denna enhet. Höj inte oavsiktligt volymen på enheten under ett samtal, eftersom volymen kan bli mycket hög när samtalet har avslutats.

## Spela upp en BLUETOOTH-enhet

Du kan spela upp innehåll på en ansluten enhet som har stöd för BLUETOOTH A2DP (Advanced Audio Distribution Profile).



### 1 Upprätta BLUETOOTH-anslutning med ljudenheten (sidan 7).

Välj ljudenheten genom att trycka på MENU och välj sedan [BLUETOOTH] → [SET AUDIODEV] (sidan 21).

### 2 Tryck på SRC och välj [BT AUDIO].

### 3 Starta uppspelningen från ljudenheten.

### 4 Justera volymen på denna enhet.

#### Obs!

- Beroende på ljudenheten kan det hända att information om till exempel titel, spårnummer/tid och uppspelningsstatus inte visas på denna enhet.
- Uppspelningen av ljudenheten stoppar inte även om du byter källa på denna enhet.
- [BT AUDIO] visas inte i displayen medan du använder appen SongPal via BLUETOOTH-funktionen.

## Matcha volymen på den anslutna BLUETOOTH-enheten med andra källor

Starta uppspelningen på BLUETOOTH-ljudenheten på medelhög volym och ställ in normal lyssningsvolym på denna enhet. Tryck på MENU och välj [SOUND] → [SET BTA VOL] (sidan 20).

## Söka efter och spela upp spår

### Upprepad och slumpmässig uppspelning

#### 1 Tryck på ↶ (upprepningsläge) eller ↷ (slumpläge) upprepade gånger under uppspelning för att välja önskat uppspelningsläge.

Det kan ta en stund innan uppspelningen startar i det valda uppspelningsläget.

Vilka uppspelningslägen som är tillgängliga varierar beroende på vilken ljudkälla som har valts.

### Söka efter ett spår efter dess namn (Quick-BrowZer)

Inte tillgängligt när en iPod är ansluten.

#### 1 Under uppspelning med CD, USB eller BT AUDIO\*1, tryck på Q (sök)\*2 för att visa listan med sökkategorier.

När spårlistan visas, tryck på ↵ (tillbaka) upprepade gånger tills önskad sökkategori visas.

\*1 Endast tillgängligt för ljudenheter med stöd för AVRCP (Audio Video Remote Control Profile) 1.4 eller senare.

\*2 Tryck på Q (sök) i mer än två sekunder under USB-uppspelning för att återgå direkt till början av kategorilistan.

#### 2 Vrid kontrollvredet för att välja önskad sökkategori och tryck sedan på vredet.

#### 3 Upprepa steg 2 för att söka efter önskat spår.

Uppspelningen startar.

#### Avsluta Quick-BrowZer-läget

Tryck på Q (sök).

## Söka genom att hoppa mellan spår (hoppläge)

Inte tillgängligt när en iPod är ansluten.

- 1 Tryck på **Q** (sök).
- 2 Tryck på **SEEK +**.
- 3 Vrid kontrollvredet för att välja önskat spår.  
Listan genomsöks i steg om tio procent av det totala antalet spår.
- 4 Tryck på **ENTER** för att återgå till Quick-BrowZer-läget.  
Det valda spåret visas.
- 5 Vrid kontrollvredet för att välja önskat spår och tryck sedan på vredet.  
Uppspelningen startar.

## Handsfree samtal (endast via BLUETOOTH)

Om du vill använda mobiltelefon måste du ansluta den till denna enhet. Du kan ansluta två mobiltelefoner till enheten. Mer information finns i "Förbereda en BLUETOOTH-enhet" (sidan 7).



## Ta emot ett samtal

- 1 Tryck på **CALL** när det hörs en ringsignal för inkommande samtal.  
Samtalet aktiveras.

### Obs!

Ringsignalen och motpartens röst matas bara ut från fronthögtalarna.

### Avböja ett samtal

Håll **OFF** intryckt i en sekund.

### Avsluta ett samtal

Tryck på **CALL** igen.

## Ringa ett samtal

Du kan ringa samtal via kontaktlistan eller samtalshistoriken när du har anslutit en mobiltelefon som har stöd för PBAP (Phone Book Access Profile). När två mobiltelefoner är anslutna till enheten väljer du någon av dem.

## Via kontaktlistan

- 1 Tryck på **CALL**.  
När två mobiltelefoner är anslutna till enheten vrid du kontrollvredet för att välja någon av telefonerna. Tryck sedan på vredet.
- 2 Vrid kontrollvredet för att välja **[PHONE BOOK]** och tryck sedan på vredet.
- 3 Vrid kontrollvredet för att välja en initial i bokstavslistan och tryck sedan på vredet.
- 4 Vrid kontrollvredet för att välja ett namn i namnlistan och tryck sedan på vredet.
- 5 Vrid kontrollvredet för att välja ett nummer i nummerlistan och tryck sedan på vredet.  
Samtalet aktiveras.

## Via samtalshistoriken

- 1 Tryck på CALL.**  
När två mobiltelefoner är anslutna till enheten vrids du kontrollvredet för att välja någon av telefonerna. Tryck sedan på vredet.
- 2 Vrid kontrollvredet för att välja [RECENT CALL] och tryck sedan på vredet.**  
Samtalshistoriken visas.
- 3 Vrid kontrollvredet för att välja ett namn eller telefonnummer i samtalshistoriken och tryck sedan på vredet.**  
Samtalet aktiveras.

## Via inmatat telefonnummer

- 1 Tryck på CALL.**  
När två mobiltelefoner är anslutna till enheten vrids du kontrollvredet för att välja någon av telefonerna. Tryck sedan på vredet.
- 2 Vrid kontrollvredet för att välja [DIAL NUMBER] och tryck sedan på vredet.**
- 3 Vrid kontrollvredet för att skriva telefonnumret, välj [ ] (blanksteg) och tryck sedan på ENTER\*.**  
Samtalet aktiveras.  
\* Tryck på SEEK +/- för att ändra display.

### Obs!

[ ] visas i stället för [#] i displayen.

## Via återuppringning

- 1 Tryck på CALL.**  
När två mobiltelefoner är anslutna till enheten vrids du kontrollvredet för att välja någon av telefonerna. Tryck sedan på vredet.
- 2 Vrid kontrollvredet för att välja [REDIAL] och tryck sedan på vredet.**  
Samtalet aktiveras.

## Via rösttaggar

Du kan ringa ett samtal genom att säga den rösttagg som har lagrats på en ansluten mobiltelefon med röststoppningsfunktion.

- 1 Tryck på CALL.**  
När två mobiltelefoner är anslutna till enheten vrids du kontrollvredet för att välja någon av telefonerna. Tryck sedan på vredet.
- 2 Vrid kontrollvredet för att välja [VOICE DIAL] och tryck sedan på vredet.**  
Eller tryck på VOICE med funktionen SongPal är avstängd.
- 3 Säg den rösttagg som har lagrats på mobiltelefonen.**  
Din röst identifieras och samtalet kopplas.

### **Avbryta röstuppringning**

Tryck på VOICE.

---

## Tillgängliga funktioner under samtal

### **Justera volymen på ringsignalen**

Vrid kontrollvredet medan du tar emot samtalet.

### **Justera volymen på motpartens röst**

Vrid kontrollvredet under samtalet.

### **Justera volymen för motparten (Mic gain-justering)**

Tryck på MIC.

Tillgängliga volymnivåer: [MIC-LOW], [MIC-MID], [MIC-HI]

### **Reducera eko och brus (eko-/brusreducering)**

Håll MIC intryckt.

Tillgängliga lägen: [EC/NC-1], [EC/NC-2]

### **Aktivera och inaktivera handsfree-läge**

Tryck på MODE under ett samtal för att växla ljudutmatningen mellan enheten och mobiltelefonen.

### Obs!

Funktionen är inte tillgänglig på alla mobiltelefoner.

## Praktiska funktioner

### SongPal med iPhone/Android-smartphone

Du måste hämta den senaste versionen av appen SongPal från App Store för iPhone eller från Google Play för Android-smartphones.



#### Obs!

- Följ av säkerhetsskäl lokala trafiklagar och regler och använd aldrig appen under körning.
- SongPal är en app med vilken du kan styra Sony-ljudenheter som är kompatibla med SongPal från din iPhone/Android-smartphone.
- Vilka funktioner som kan styras med SongPal varierar beroende på den anslutna enheten.
- Läs informationen om iPhone/Android för att kunna använda funktionerna i SongPal.
- Mer information om SongPal finns på: <http://rd1.sony.net/help/speaker/songpal/>
- Besök webbplatsen nedan och kontrollera kompatibla modeller av iPhone/Android-smartphones.  
För iPhone: Besök App Store  
För Android-smartphone: Besök Google Play

### Upprätta anslutning med SongPal

#### 1 Upprätta BLUETOOTH-anslutning med iPhone/Android-smartphonen (sidan 7).

Välj ljudenheten genom att trycka på MENU och välj sedan [BLUETOOTH] → [SET AUDIODEV] (sidan 21).

#### 2 Starta appen SongPal.\*1

#### 3 Håll APP intryckt på denna enhet i mer än två sekunder.\*2

Anslutningen till iPhone/Android-smartphonen upprättas.

Information om styrfunktionerna på iPhone/Android-smartphonen finns i appens hjälpfunktion.

\*1 Om [AUTO LAUNCH] i [SONGPAL] är inställt på [ON] (sidan 21) upprättas SongPal-anslutningen automatiskt när BLUETOOTH-signalen är aktiverad på iPhone/Android-smartphonen.

\*2 Eller tryck på MENU och välj [SONGPAL] → [CONNECT] (sidan 21).

#### Om enhetsnumret visas

Kontrollera att numret visas (till exempel 123456) och välj [Yes] på iPhone/Android-smartphonen.

### Avsluta anslutningen

- 1 Tryck på MENU, vrid kontrollvredet för att välja [SONGPAL] och tryck sedan på vredet.
- 2 Vrid kontrollvredet för att välja [CONNECT] och tryck sedan på vredet.

### Välja källa eller app

Du kan välja önskad källa eller app på iPhone/Android-smartphonen på denna enhet.

#### Välja källa

Tryck på SRC upprepade gånger. Eller tryck på SRC, vrid kontrollvredet för att välja önskad källa och tryck sedan på ENTER.

#### Visa listan med källor

Tryck på SRC.

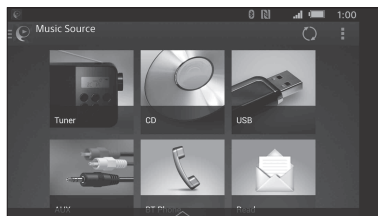

### Meddelanden via röstguide (endast på Android)

När enheten tar emot sms, meddelanden från Twitter/Facebook/kalendern och annat läses de upp automatiskt via bihögtalarna.

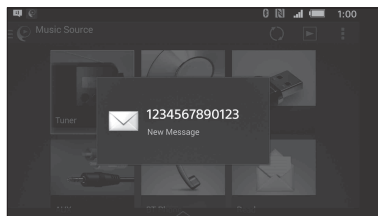

Information om inställningarna finns i appens hjälpfunktion.



## Aktivera röstigenkänning (endast på Android)

Genom att registrera appar kan du styra dem via röstkommandon. Information finns i appens hjälpfunktion.

### Aktivera röstigenkänning

- 1 Tryck på VOICE för att aktivera röstigenkänning.
- 2 Säg önskat röstkommando i mikrofonen när [Say Source or App] visas på Android-smartphonen.

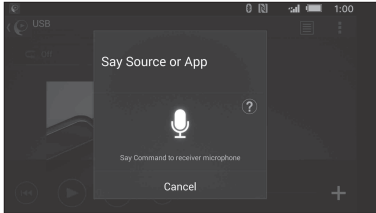

#### Obs!

- Röstigenkänning är inte tillgänglig i alla situationer.
- Funktionen kanske inte fungerar korrekt beroende på kapaciteten på den anslutna Android-smartphonen.
- Använd funktionen i förhållanden där brus, till exempel motorljud, är minimerat under röstigenkänningen.

## Svara på ett sms (endast på Android)

Du kan svara på sms via röstigenkänning.

- 1 Aktivera röstigenkänning och säg "Reply". Meddelandeskärmen visas i SongPal.
- 2 Tala in ett svarsmeddelande. Listan med relevanta meddelanden visas i SongPal.
- 3 Vrid kontrollvredet för att välja önskat meddelande och tryck sedan på vredet. Meddelandet skickas.

## Ange ljud- och visningsinställningar

Du kan ändra inställningarna för ljud och bild via iPhone/Android-smartphonen.

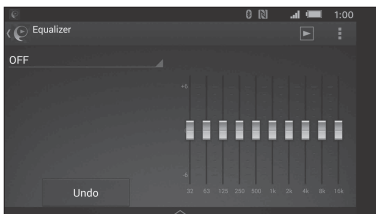

Information om inställningarna finns i appens hjälpfunktion.

## Använda Siri Eyes Free

Med Siri Eyes Free kan du använda en iPhone med handsfree genom att helt enkelt tala i mikrofonen. Funktionen kräver att du ansluter en iPhone till denna enhet via BLUETOOTH. Funktionen är tillgänglig på iPhone 4s eller senare. Kontrollera att den senaste iOS-versionen är installerad på din iPhone.

Du måste slutföra BLUETOOTH-registrering och välja anslutningsinställningar för iPhone och denna enhet i förväg. Mer information finns i "Förbereda en BLUETOOTH-enhet" (sidan 7). Välj iPhone genom att trycka på MENU och välj sedan [BLUETOOTH] → [SET AUDIODEV] (sidan 21).

### 1 Aktivera Siri-funktionen på iPhone.

Mer information finns i bruksanvisningen till iPhone.

### 2 Tryck på VOICE.

Displayen för röstkommando visas.

### 3 Tala i mikrofonen efter ljudsignalen.

iPhone-enheten avger en ny ljudsignal och Siri börjar svara.

### Inaktivera Siri Eyes Free

Tryck på VOICE.

#### Obs!

- Funktionen kanske inte känner igen din röst i alla situationer. (Till exempel medan du kör bil.)
- På platser med dålig mottagning av iPhone-signaler kan det hända att Siri Eyes Free inte fungerar korrekt eller att svarstiden blir längre.
- Beroende på användningsförhållandena kan det hända att Siri Eyes Free inte fungerar korrekt eller stängs av.
- Om du spelar upp ett spår på en iPhone via BLUETOOTH-ljudanslutning och spåret börjar spelas upp via BLUETOOTH, avslutas Siri Eyes Free automatiskt och enheten växlar över till BLUETOOTH-ljudkällan.
- När Siri Eyes Free aktiveras under uppspelning kan enheten växla till BLUETOOTH-ljudkällan även om du inte väljer ett spår.
- När du ansluter iPhone till USB-porten kan det hända att Siri Eyes Free inte fungerar korrekt eller stängs av.
- Aktivera inte Siri på iPhone när du ansluter telefonen till denna enhet via USB. Siri Eyes Free kanske inte fungerar korrekt eller stängs av.
- Det matas inte ut något ljud medan Siri Eyes Free är aktiverat.

## Inställningar

### Avbryta DEMO-läget

Du kan avbryta demodisplayen som visas när källan är avstängd och klockan visas.

- 1 Tryck på MENU, vrid kontrollvredet för att välja [GENERAL] och tryck sedan på vredet.
- 2 Vrid kontrollvredet för att välja [SET DEMO] och tryck sedan på vredet.
- 3 Vrid kontrollvredet för att välja [SET DEMO-OFF] och tryck sedan på vredet.  
Inställningen är klar.
- 4 Tryck på ↩ (tillbaka) två gånger.  
Displayen återgår till normalt mottagnings-/uppspelningssläge.

### Grundläggande inställningar

Du kan välja inställningar inom följande kategorier: allmän inställning (GENERAL), ljudinställning (SOUND), displayinställning (DISPLAY), BLUETOOTH-inställning (BLUETOOTH), SongPal-inställning (SONGPAL)

- 1 Tryck på MENU.
- 2 Vrid kontrollvredet för att välja önskad inställningskategori och tryck sedan på vredet.  
Vilka alternativ som är tillgängliga varierar beroende på källan och inställningarna.
- 3 Vrid kontrollvredet för att välja alternativ och tryck sedan på vredet.

#### Återgå till föregående display

Tryck på ↩ (tillbaka).

### Allmän inställning (GENERAL)

#### DEMO (demonstration)

Aktivera demonstrationen: [ON], [OFF]

#### CLOCK-ADJ (justera klocka) (sidan 7)

#### CAUT ALM (varningslarm)

Aktivera varningslarm: [ON], [OFF] (sidan 6).

(Endast tillgängligt när källan är avstängd och klockan visas.)

#### BEEP

Aktivera ljudsignalen: [ON], [OFF]

#### AUTO OFF

Stäng av automatiskt efter önskad tid när enheten stängs av: [ON] (30 minuter), [OFF]

#### STEERING

Registrera/återställ inställningen för rattfjärrkontrollen.

(Endast tillgängligt när källan är avstängd och klockan visas.)

#### STR CONTROL (rattfjärrkontroll)

Välj indataläge för den anslutna fjärrkontrollen. Var noga med att matcha indataläget med den anslutna fjärrkontrollen före användning för att förhindra felfunktion.

##### CUSTOM

Indataläge för rattfjärrkontrollen

##### PRESET

Indataläge för den trådslutna fjärrkontrollen som inaktiverar rattfjärrkontrollen.

#### EDIT CUSTOM

Lagra funktionerna (SOURCE, ATT, VOL +/-, SEEK +/-, VOICE, ON HOOK, OFF HOOK) på rattfjärrkontrollen:

- 1 Vrid kontrollvredet till önskad funktion för rattfjärrkontrollen och tryck sedan på vredet.
- 2 Medan [REGISTER] blinkar, håll in knappen på rattfjärrkontrollen som du vill koppla funktionen till. [REGISTERED] visas när registreringen är klar.
- 3 Upprepa steg 1 och 2 om du vill registrera ytterligare funktioner.

(Endast tillgängligt när [STR CONTROL] är inställt på [CUSTOM].)

#### RESET CUSTOM

Funktionerna på rattfjärrkontrollen nollställs:

[YES], [NO]

(Endast tillgängligt när [STR CONTROL] är inställt på [CUSTOM].)

#### Obs!

- Medan du gör inställningar kan du bara använda knapparna på enheten. Parkera av säkerhetsskäl bilen innan du gör inställningen.
- Om ett fel inträffar under registreringen behålls all information som har registrerats tidigare. Börja om registreringen från den funktion där felet inträffade.
- Denna funktion är inte tillgänglig på alla bilar. Information om kompatibla bilar finns på vår supportwebbplats (se webbadress på baksidan).

#### CT (klocktid)

Aktivera CT-funktionen: [ON], [OFF]

#### REGIONAL

Begränsa mottagningen till en viss region: [ON], [OFF] (Endast tillgängligt med FM-mottagning.)

#### BTM (Best Tuning Memory) (sidan 11)

(Endast tillgängligt när radion (FM/MW/LW) har valts.)

---

## ANNOUNCE (meddelande)

Aktiverar radioutsändning av meddelanden (sidan 10).  
(Inte tillgängligt när källan är avstängd och klockan visas.)

---

## SOFTLINK

Sök automatiskt efter liknande program när signalen för det aktuella programmet är för svag: [ON], [OFF] (Endast tillgängligt under DAB-mottagning.)

---

## ANT-PWR (antennström)

Matar ström till ingången för DAB-antennen: [ON], [OFF]  
(Endast tillgängligt när enheten är avstängd och under DAB-mottagning.)

---

## AUTOSCAN (automatisk kanalsökning)

Utför en automatisk kanalsökning för att uppdatera listan med tjänster i Quick-BrowZer-läge.  
(Endast tillgängligt under DAB-mottagning.)

---

## FIRMWARE

(Endast tillgängligt när källan är avstängd och klockan visas.)  
Kontrollera/uppdatera versionen av den fasta programvaran. Mer information finns på vår supportwebbplats (se webbadress på baksidan).  
**FW VERSION** (version av fast programvara)  
Visa den aktuella versionen av den fasta programvaran.  
**FW UPDATE** (uppdatera fast programvara)  
Uppdatera den fasta programvaran: [YES], [NO]  
Uppdateringen av den fasta programvaran tar några minuter. Slå inte av tändningen under uppdateringen. Ta inte heller bort USB-enheten.

---

---

# Ljudinställning (SOUND)

Denna inställningsmeny är inte tillgänglig när källan är avstängd och klockan visas.

---

## EXTRA BASS

Förstärk basljudet synkroniserat med volymnivån: [1], [2], [OFF]  
(Ställs automatiskt in på [OFF] när [C.AUDIO+] är inställt på [ON].)

---

## C.AUDIO+ (ClearAudio+)

Återger ljudet genom att optimera digitalsignalen med Sonys rekommenderade ljudinställningar: [ON], [OFF] (Ställs automatiskt in på [OFF] när [EQ10 PRESET] ändras och/eller [EXTRA BASS] är inställt på [1] eller [2] och/eller [DSO] är inställt på [LOW], [MID] eller [HIGH].)

---

---

## EQ10 PRESET

Välj mellan tio equalizerkurvor och avstängt: [OFF], [R&B], [ROCK], [POP], [DANCE], [HIP-HOP], [ELECTRONICA], [JAZZ], [SOUL], [COUNTRY], [CUSTOM].  
Inställningen av equalizerkurvan kan lagras för varje källa.

---

## EQ10 CUSTOM

Ställ in [CUSTOM] för EQ10.  
Ställ in equalizerkurvan: [BAND1] 32 Hz, [BAND2] 63 Hz, [BAND3] 125 Hz, [BAND4] 250 Hz, [BAND5] 500 Hz, [BAND6] 1 kHz, [BAND7] 2 kHz, [BAND8] 4 kHz, [BAND9] 8 kHz, [BAND10] 16 kHz  
Volymnivån kan ställas in i steg om 1 dB, från -6 dB till +6 dB.

---

## POSITION (lyssningsposition)

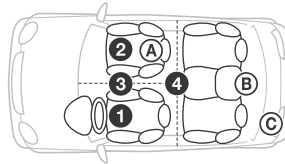

## F/R POS (främre/bakre position)

Simulerar ett naturligt ljudfält genom att fördröja ljudmatningen från högtalarna utifrån din position:

- 1 [FRONT L] (främre vänster),
  - 2 [FRONT R] (främre höger),
  - 3 [FRONT] (främre mitten),
  - 4 [ALL] (mitt i bilen),
- [CUSTOM] (positionen ställs in via de avancerade inställningarna för biljud i SongPal)

[OFF] (ingen inställd position)

## ADJ POSITION (justera position)

Finjustera lyssningspositionen:

[+3] – [CENTER] – [-3]

(Endast tillgängligt när [F/R POS] inte är inställt på [OFF] eller [CUSTOM].)

## SW POS (subwooferposition)

- A [NEAR] (nära),
- B [NORMAL] (normal),
- C [FAR] (långt bort)

(Endast tillgängligt när [F/R POS] är inställt på något annat än [OFF].)

---

## DSO (Dynamic Stage Organizer)

Skapa ett fylligare och jämnare ljud, som om det fanns högtalare på instrumentpanelen: [OFF], [LOW], [MID], [HIGH]  
(Ställs automatiskt in på [OFF] när [C.AUDIO+] är inställt på [ON].)

---

## BALANCE

Justera ljudbalansen:  
[RIGHT-15] – [CENTER] – [LEFT-15]

---

---

**FADER**

Justera den relativa nivån:  
[FRONT-15] – [CENTER] – [REAR-15]

---

**DSEE** (Digital Sound Enhancement Engine)

Förbättrar digitalt komprimerat ljud genom att återställa höga frekvenser som gick förlorade vid komprimeringen: [ON], [OFF]  
Inställningen kan lagras för alla källor utom radio.

---

**AAV** (avancerad automatisk volym)

Optimera uppspelningsvolymen för alla uppspelningskällor: [ON], [OFF]

---

**RB ENH** (Rear Bass Enhancer)

Förstärker basljudet genom att använda en lågpasfilterinställning på de bakre högtalarna. Funktionen medför att de bakre högtalarna fungerar som subwoofer om ingen är ansluten. (Fungerar bara om [SW DIREC] är inställt på [OFF].)

**RBE MODE** (Rear Bass Enhancer-läge)

Välj förstärkningsläge för bakre bas:

[1], [2], [3], [OFF]

**LPF FREQ** (lågpassfilterfrekvens)

Välj subwoofers brytfrekvens: [50Hz], [60Hz], [80Hz], [100Hz], [120Hz]

**LPF SLOP** (lågpassfilterlutning)

Välj LPF-lutning: [1], [2], [3]

---

**SW DIREC** (direktanslutning för subwoofer)

Justera inställningarna för subwoofern som är ansluten till den bakre högtalarkabeln utan förstärkare.

(Fungerar bara om [RBE MODE] är inställt på [OFF].)

Var noga med att ansluta en 4–8 Ω subwoofer till endast en av de bakre högtalarkablarna.

Anslut inte en högtalare till kabeln till den andra bakre högtalaren.

**SW MODE** (subwoofersläge)

Välj subwoofersläge: [1], [2], [3], [OFF]

**SW PHASE** (subwoofersfas)

Välj subwoofersfas: [NORM], [REV]

**SW POS** (subwoofersposition)

Välj subwoofersposition: [NEAR], [NORMAL], [FAR]

(Endast tillgängligt när [F/R POS] är inställt på något annat än [OFF].)

**LPF FREQ** (lågpassfilterfrekvens)

Välj subwoofers brytfrekvens: [50Hz], [60Hz], [80Hz], [100Hz], [120Hz]

**LPF SLOP** (lågpassfilterlutning)

Välj LPF-lutning: [1], [2], [3]

---

**S.WOOFER** (subwoofer)**SW LEVEL** (subwoofernivå)

Justera subwoofervolymen:  
[+10 dB] – [0 dB] – [-10 dB]  
([ATT] visas vid den lägsta inställningen.)

**SW PHASE** (subwoofersfas)

Välj subwoofersfas: [NORM], [REV]

**SW POS** (subwoofersposition)

Välj subwoofersposition: [NEAR], [NORMAL], [FAR]  
(Endast tillgängligt när [F/R POS] inte är inställt på [OFF].)

**LPF FREQ** (lågpassfilterfrekvens)

Välj subwoofers brytfrekvens: [50Hz], [60Hz], [80Hz], [100Hz], [120Hz]

**LPF SLOP** (lågpassfilterlutning)

Välj LPF-lutning: [1], [2], [3]

---

**HPF** (högpasfilter)**HPF FREQ** (högpasfilterfrekvens)

Välj brytfrekvens för främre/bakre högtalare:  
[OFF], [50Hz], [60Hz], [80Hz], [100Hz], [120Hz]

**HPF SLOP** (högpasfilterlutning)

Välj HPF-lutning (får effekt endast när [HPF FREQ] är inställt på något annat än [OFF]): [1], [2], [3]

---

**AUX VOL** (AUX-volymnivå)

Justera volymnivån på samtliga anslutna externa enheter: [+18 dB] – [0 dB] – [-8 dB]

Inställningen medför att volymnivån mellan källorna inte behöver justeras.

(Endast tillgängligt när AUX har valts.)

---

**BTA VOL** (volymnivå på BLUETOOTH-ljud)

Justera volymnivån på samtliga anslutna BLUETOOTH-enheter: [+6 dB] – [0 dB] – [-6 dB]

Inställningen medför att volymnivån mellan källorna inte behöver justeras.

(Endast tillgängligt när BT-ljudet eller BT-appen har valts.)

---

## Displayinställning (DISPLAY)

---

### DIMMER

Ändra displayens ljusstyrka: [OFF], [ON], [AT] (auto), [CLK]  
([AT] är endast tillgängligt när ljusledaren är ansluten och ljuset är tänt.)  
Om du vill att funktionen endast ska aktiveras under en period väljer du [CLK] och ställer därefter in start- och sluttider.

- Ställa in ljusstyrkan när dimmerfunktionen är aktiverad:  
Ställ in [DIMMER] på [ON] och justera sedan [BRIGHTNESS].
- Ställa in ljusstyrkan när dimmerfunktionen är inaktiverad:  
Ställ in [DIMMER] på [OFF] och justera sedan [BRIGHTNESS].

Inställningen av ljusstyrkan lagras och tillämpas när dimmerfunktionen är aktiverad eller inaktiverad.

---

### BRIGHTNESS

Ändrar displayens ljusstyrka. Ljusstyrkan kan justeras: [1] – [10]

---

### BUTTON-C (knappfärg)

Ställ in en förinställd eller anpassad färg på knapparna.

#### COLOR

Välj bland 15 förinställda färger och en anpassad färg.

#### CUSTOM-C (anpassad färg)

Lagra en anpassad knappfärg.

**RGB RED, RGB GRN, RGB BLUE**

Tillgänglig färgskala: [0] – [32] ([0] kan inte ställas in för alla färgskalor)

---

### DSPL-C (displayfärg)

Ställ in en förinställd eller anpassad displayfärg.

#### COLOR

Välj bland 15 förinställda färger och en anpassad färg.

#### CUSTOM-C (anpassad färg)

Lagra en anpassad displayfärg.

**RGB RED, RGB GRN, RGB BLUE**

Tillgänglig färgskala: [0] – [32] ([0] kan inte ställas in för alla färgskalor)

---

### SND SYNC (ljudsynkronisering)

Aktivera synkronisering av belysning med ljud: [ON], [OFF]

---

### AUTO SCR (rulla automatiskt)

Rulla automatiskt i långa inställningsalternativ: [ON], [OFF]  
(Inte tillgängligt när AUX eller radion (FM/MW/LW) har valts.)

---

---

## BLUETOOTH-inställning (BLUETOOTH)

---

### PAIRING (sidan 8)

Anslut upp till två BLUETOOTH-enheter: [DEVICE 1], [DEVICE 2]  
[DEVICE 1] eller [DEVICE 2] ändras till namnet på den parkopplade enheten när parkopplingen har slutförts.

---

### AUDIODEV (ljudenhet)

Välj ljudenhet. [\*] visas på enheten som är parkopplad med [DEVICE 1] eller aktuell A2DP-kompatibel ljudenhet.

---

### RINGTONE

Välj om ringsignalen ska matas ut från enheten eller den anslutna mobiltelefonen: [1] (denna enhet), [2] (mobiltelefon)

---

### AUTO ANS (svara automatiskt)

Välj att enheten ska besvara inkommande samtal automatiskt: [OFF], [1] (cirka tre sekunder), [2] (cirka tio sekunder)

---

### AUTOPAIR (parkoppla automatiskt)

Starta BLUETOOTH-parkoppling automatiskt när en iOS-enhet version 5.0 eller senare ansluts via USB: [ON], [OFF]

---

### BT SIGNAL (BLUETOOTH-signal) (sidan 8)

Aktivera/inaktivera BLUETOOTH-funktionen.

---

### BT INIT (initiera BLUETOOTH)

Återställ alla BLUETOOTH-relaterade inställningar (till exempel parkopplingsinformation, förval, enhetsinformation): [YES], [NO]  
Återställ alla inställningar när du ska kassera enheten.  
(Endast tillgängligt när källan är avstängd och klockan visas.)

---

---

## SongPal-inställning (SONGPAL)

---

### AUTO LAUNCH

Aktivera automatisk start av SongPal: [ON], [OFF]  
När du väljer [ON] startas SongPal automatiskt när BLUETOOTH-anslutningen har slutförts.

---

### CONNECT

Aktivera och inaktivera SongPal-funktion (anslutning).

---

## Övrig information

### Uppdatera fast programvara

Besök vår supportwebbplats (se webbadress på baksidan) och följ anvisningarna för att uppdatera den fasta programvaran.

#### Obs!

- Du måste använda en USB-enhet (medföljer inte) för att uppdatera den fasta programvaran. Spara uppdateringsprogrammet på USB-enheten och anslut enheten till USB-porten. Utför sedan uppdateringen.
- Uppdateringen av den fasta programvaran tar några minuter. Slå inte av tändningen under uppdateringen. Ta inte heller bort USB-enheten.

### Försiktighetsåtgärder

- Låt enheten svalna om bilen har stått parkerad i direkt solljus.
- Lämna inte kvar frontpanelen eller ljudenheter i bilen. De kan skadas på grund av hög temperatur.
- Antennen fälls ut automatiskt.

#### Kondens

Om det uppstår kondens inuti enheten ska du ta ut skivan och låta enheten torka i cirka en timme. I annat fall fungerar den inte korrekt.

#### Bibehålla hög ljudkvalitet

Spill inte vätska på enheten eller skivorna.

### Anmärkningar om skivor

- Utsätt inte skivorna för direkt solljus eller värmekällor, till exempel varmluftsventiler. Lämna dem inte i en bil som står parkerad i direkt solljus.
- Torka av skivorna från mitten och utåt med en rengöringsduk innan de används. Använd inte lösningsmedel som bensin, thinner eller rengöringsmedel som finns att köpa i handeln.
- Denna enhet är utformad för att spela upp skivor som följer cd-standarden (Compact Disc). DualDisc-skivor och vissa musikskivor som har kodats med tekniker för upphovsrättsskydd överensstämmer inte med cd-standarden (Compact Disc). Sådana skivor är därför eventuellt inte kompatibla med denna enhet.



- Skivor som INTE kan spelas upp på denna enhet:
  - Skivor med etiketter, dekal, tejp eller papper. Sådana kan medföra felfunktion eller förstöra skivan.
  - Skivor utan standardformat (till exempel fyrkantiga eller hjärt- eller stjärnformade). Sådana kan skada enheten.
  - Skivor med storleken 8 cm (3 1/4 tum).

### Anmärkningar om cd-r/cd-rw-skivor

- Om en flersessionsskiva inleds med en cd-da-session, identifieras den som en cd-da-skiva och övriga sessioner spelas inte upp.
- Skivor som INTE kan spelas upp på denna enhet:
  - cd-r/cd-rw-skivor med dålig inspelningskvalitet
  - cd-r/cd-rw-skivor inspelade med inkompatibel inspelningsenhet
  - cd-r/cd-rw-skivor som har slutbehandlats felaktigt
  - cd-r/cd-rw-skivor som är inspelade i annat format än musik-cd-format eller mp3-format enligt ISO9660 Level 1/Level 2, Joliet/Romeo eller flersession

### Uppspelningsordning för ljudfiler

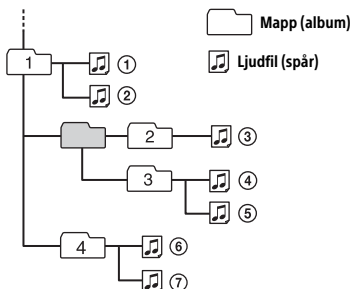

## Om iPod

- Enheten kan anslutas till följande iPod-modeller. Uppdatera dina iPod-enheter till den senaste programvaran före användning.

Kompatibla iPhone-/iPod-modeller

Kompatibel modell	Bluetooth®	USB
iPhone SE	✓	✓
iPhone 6s Plus	✓	✓
iPhone 6s	✓	✓
iPhone 6 Plus	✓	✓
iPhone 6	✓	✓
iPhone 5s	✓	✓
iPhone 5c	✓	✓
iPhone 5	✓	✓
iPhone 4s	✓	✓
iPod touch (sjätte generationen)	✓	✓
iPod touch (femte generationen)	✓	✓
iPod nano (sjunde generationen)		✓

- "Made for iPod" och "Made for iPhone" innebär att ett elektroniskt tillbehör har utformats specifikt för anslutning till iPod respektive iPhone, samt att produkten har certifierats av utvecklaren för att uppfylla prestandakraven från Apple. Apple kan inte hållas ansvarigt för den här enhetens funktion eller uppfyllande av regulatoriska säkerhetsstandarder. Obs! Om detta tillbehör används tillsammans med iPod eller iPhone kan det påverka trådlösa prestanda.

Kontakta närmaste Sony-återförsäljare om du har frågor om eller problem med enheten som inte beskrivs i denna handbok.

## Underhåll

### Rengöra kontaktarna

Om kontaktarna mellan enheten och frontpanelen är smutsiga kanske enheten inte fungerar korrekt. Förhindra detta genom att avlägsna frontpanelen (sidan 6) och rengöra kontaktarna med en bomullstopp. Var inte för hårdhänt. Kontaktarna kan skadas.

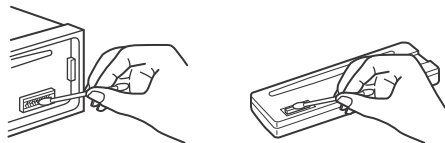

#### Obs!

- Stäng av säkerhetsskäl av tändningen innan du rengör kontaktarna och ta ut nyckeln ur tändlåset.
- Vidrör aldrig kontaktarna direkt med fingrarna eller ett metallföremål.

## Specifikationer

### Radio

#### DAB/DAB+/DMB-R

Digitalradiocertifiering

Antennanslutning: Extern antennkontakt

#### FM

Inställningsområde: 87,5–108,0 MHz

Antennanslutning: Extern antennkontakt

Mellanfrekvens:

FM CCIR: -1 956,5 kHz till -487,3 kHz och +500,0 kHz till +2 095,4 kHz

Känslighet: 8 dBf

Selektivitet: 75 dB vid 400 kHz

Signal till brus-förhållande: 73 dB (mono)

Separation: 50 dB vid 1 kHz

Frekvensåtergivning: 20–15 000 Hz

#### MW/LW

Inställningsområde:

MW: 531–1 602 kHz

LW: 153–279 kHz

Antennanslutning: Extern antennkontakt

Känslighet: MW: 26 µV, LW: 50 µV

## CD-spelare

Signal till brus-förhållande: 120 dB  
Frekvensåtergivning: 10–20 000 Hz  
Wow och flutter: Under mätbar gräns  
Maximalt antal\*1:

mappar (album)\*2: 150  
filer (spår) och mappar\*3: 300  
visningsbara tecken i fil-/mappnamn:  
32 (Joliet)/64 (Romeo)

Motsvarande kodpek: MP3 (.mp3), WMA (.wma)  
och AAC (.m4a)

\*1 endast cd-r/cd-rw

\*2 inklusive rotmappen

\*3 kan vara mindre än uppmätt värde om mapp-/  
filnamnen innehåller många tecken

## USB-spelare

Gränssnitt: USB (High-speed)  
Maximal strömstyrka: 1 A  
Maximalt antal identifierbara filer (spår): 10 000  
Motsvarande kodpek:

MP3 (.mp3)  
Bithastighet: 8–320 kbit/s  
(stöd för VBR (Variable Bit Rate))  
Samplingsfrekvens: 16–48 kHz  
WMA (.wma)  
Bithastighet: 32–192 kbit/s  
(stöd för VBR (Variable Bit Rate))  
Samplingsfrekvens: 32 kHz, 44,1 kHz, 48 kHz

AAC (.m4a, .mp4)  
Bithastighet: 8–20 kbit/s  
Samplingsfrekvens: 11,025–48 kHz

WAV (.wav)  
Bitdjup: 16 bitar  
Samplingsfrekvens: 44,1 kHz, 48 kHz

FLAC (.flac)  
Bitdjup: 16 bitar, 24 bitar  
Samplingsfrekvens: 44,1 kHz, 48 kHz

## Trådlös kommunikation

Kommunikationssystem:  
BLUETOOTH-standard version 3.0

Utsignal:  
BLUETOOTH-standard effektklass 2  
(max +4 dBm)

Största kommunikationsräckvidd\*1:  
Siktlinje cirka 10 m

Frekvensband:  
2,4 GHz-bandet (2,4000–2,4835 GHz)

Moduleringsmetod: FHSS

Kompatibla BLUETOOTH-profiler\*2:  
A2DP (Advanced Audio Distribution Profile) 1.3  
AVRCP (Audio Video Remote Control Profile) 1.5  
HFP (Handsfree Profile) 1.6  
PBAP (Phone Book Access Profile)  
SPP (Serial Port Profile)  
MAP (Message Access Profile)  
HID (Human Interface Device Profile)

Motsvarande kodpek:  
SBC (.sbc), ACC (.m4a)

\*1 Faktisk räckvidd varierar beroende på faktorer  
som hinder mellan enheter, magnetfält runt  
mikrovågsugn, statisk elektricitet,  
mottagningskänslighet, antennens prestanda,  
operativsystem, programvara och liknande.

\*2 BLUETOOTH-standardprofiler anger syftet med  
BLUETOOTH-kommunikation mellan enheter.

## Förstärkare

Utsignal: Högtalare  
Högtalarimpedans: 4–8 Ω  
Maximal uteffekt: 55 W × 4 (vid 4 Ω)

## Allmänt

Utgångar:  
Ljudutgång (FRONT, REAR, SUB)  
Utgång för antenn/förstärkare (REM OUT)

Ingångar:  
Fjärrkontrollgång  
DAB-antenngång  
FM/MW/LW-antenngång  
MIC-ingång  
AUX-ingång (stereominikontakt)  
USB-port

Strömförsörjning: 12 V DC bilbatteri (minus (jord))  
Nominell strömförbrukning: 10 A

Mått:  
Cirka 178 mm × 50 mm × 177 mm (b/h/d)

Mått för montering:  
Cirka 182 mm × 53 mm × 160 mm (b/h/d)

Vikt: Cirka 1,2 kg  
Förpackningens innehåll:  
Huvudenhet (1)  
Mikrofon (1)  
Delar för installation och anslutningar (1 sats)

Återförsäljaren kanske inte säljer alla tillbehör ovan.  
Kontakta återförsäljaren för detaljerad information.

Utförande och specifikationer kan ändras utan  
föregående meddelande.

## Upphovsrätt

Bluetooth®-ordmärket och logotyperna  
är registrerade varumärken som tillhör  
Bluetooth SIG, Inc., och all användning av dessa  
logotyper av Sony Corporation sker under licens.  
Övriga varumärken och märkesnamn tillhör  
respektive ägare.

N-Mark är ett varumärke eller registrerat varumärke  
som tillhör NFC Forum, Inc. i USA och andra länder.

Windows Media är ett varumärke eller registrerat  
varumärke som tillhör Microsoft Corporation i USA  
och/eller andra länder.



Denna produkt skyddas av immateriell egendomsrätt tillhörande Microsoft Corporation. Användning eller distribution av sådan teknik utanför produkten är inte tillåten utan licens från Microsoft eller ett auktoriserat Microsoft-dotterbolag.

iPhone, iPod, iPod classic, iPod nano, iPod touch och Siri är varumärken som tillhör Apple Inc. i USA och andra länder. App Store är ett tjänstemärke som tillhör Apple Inc.

Ljudkodningstekniken MPEG Layer-3 och patent licensieras från Fraunhofer IIS och Thomson.

Google, Google Play och Android är varumärken som tillhör Google Inc.

## libFLAC

Copyright (C) 2000–2009 Josh Coalson  
(C) 2011–2013 Xiph.Org Foundation

Vidaredistribution och användning i källformat och binär form, med eller utan modifiering, är tillåten under förutsättning att följande villkor är uppfyllda:

- Vidaredistribution av källkoden måste innehålla ovanstående upphovsrättsmeddelande, denna lista över villkor samt följande friskrivningsklausul.
- Vidaredistribution i binär form måste innehålla ovanstående upphovsrättsmeddelande, denna lista över villkor samt följande friskrivningsklausul i dokumentationen och/eller andra material som medföljer distributionen.
- Vare sig namnet Xiph.org Foundation eller namnen på bidragsgivarna får användas för att rekommendera eller marknadsföra produkter härledda från denna programvara utan uttryckligt föregående skriftligt tillstånd.

PROGRAMVARAN LEVERERAS AV UPPHOVSRÄTTSSINNEHAVARNA OCH MEDVERKANDE I BEFINTLIGT SKICK OCH DESSA FRISKRIVER SIG FRÅN ALLA GARANTIER, SÄVÅL UTTRYCKLIGA SOM UNDERFÖRSTÅDDA, INKLUSIVE MEN INTE BEGRÄNSAT TILL UNDERFÖRSTÅDDA GARANTIER AVSEENDE SÄLJBARHET OCH LÄMPLIGHET FÖR ETT VISST ÄNDAMÅL. I INGA FALL SKA GRUNDARNA ELLER DE MEDVERKANDE HÅLLAS ANSVARIGA FÖR DIREKTA, INDIREKTA, SPECIELLA, TYPISKA ELLER DÄRAV FÖLJANDE SKADOR (INKLUSIVE MEN INTE BEGRÄNSAT TILL ANSKAFFANDE AV ERSÄTTNINGSVAROR ELLER -TJÄNSTER; UTEBLIVEN PRODUKTANVÄNDNING, DATAFÖRLUST ELLER UTEBLIVEN VINST ELLER AVBROTT I VERKSAMHET) OAVSETT ORSAK ELLER ANSVARSTEORI, OAVSETT I KONTRAKTSFORM, STRIKT ANSVAR ELLER KRÄNKNING (INKLUSIVE FÖRSUMLIGHET ELLER I ÖVRIGT) SOM UPPSTÅR PÅ NÅGOT SÄTT UR ANVÄNDNINGEN AV DENNA PROGRAMVARA, ÄVEN VID INFORMATION OM RISKEN FÖR SÅDANA SKADOR.

## Felsökning

Följande checklista kan hjälpa dig att åtgärda eventuella problem med enheten. Kontrollera anslutningen och bruksanvisningen innan du går igenom checklistan. Information om hur du använder säkringen och avlägsnar enheten från instrumentpanelen finns i "Anslutning/installation" (sidan 30). Besök supportwebbplatsen enligt uppgifterna på baksidan om problemet kvarstår.

### Allmänt

#### Inget eller för lågt ljud.

- Positionen för fader-kontrollen [FADER] har inte ställts in för ett system med dubbla högtalare.
- Volymen på denna enhet och/eller den anslutna enheten är mycket låg.
  - Hög volymen på denna enhet och den anslutna enheten.

#### Ingen ljudsignal.

- En förstärkare (tillval) är ansluten och den inbyggda förstärkaren används inte.

#### Minnet har raderats.

- Återställningsknappen har tryckts in.
  - Lagra i minnet på nytt.
- Strömledaren eller batteriet har kopplats från eller inte anslutits korrekt.

#### Lagrade kanaler och korrekt tid har raderats.

##### Säkringen har gått.

##### Enheten avger brus när jag ändrar tändningsläge.

- Ledarna är inte matchade på rätt sätt med bilens kontakt för extern strömmatning.

#### Demoläget startar under uppspelning eller mottagning.

- Demoläget startar om enheten inte används under fem minuter när [DEMO-ON] är inställt.
  - Ställ in [DEMO-OFF] (sidan 18).

#### Displayen släcks/tänds inte i displayfönstret.

- Dimmern är inställd på [DIM-ON] (sidan 21).
- Displayen släcks när du håller OFF intryckt.
  - Tryck på OFF på enheten tills displayen släcks.
- Kontakterna är smutsiga (sidan 23).

#### Displayen/belysningen blinkar.

- Strömtillförseln är inte tillräcklig.
  - Kontrollera att bilbatteriet förser enheten med tillräckligt med ström. (Kravet på strömförsörjning är 12 V DC.)

---

## Funktionsknapparna fungerar inte.

### Skivan matas inte ut.

- Anslutningen är inte korrekt.
  - Kontrollera anslutningen på enheten.
  - Tryck på RESET (sidan 7) om problemet kvarstår. Innehållet i minnet raderas.
  - Återställ av säkerhetsskäl inte enheten under körning.

---

## Radiomottagning

### Kanaler tas inte emot.

#### Ljudet störs av brus.

- Anslutningen är inte korrekt.
  - Kontrollera anslutningen av bilantennen.
  - Om bilantennen inte fälls ut bör du kontrollera anslutningen av styrledaren till antennen.
- Mer information om åtgärder när DAB-signalen inte kan tas emot finns i [NO SERV] (sidan 28).

---

### Sökning efter förinställda kanaler fungerar inte.

- Radiosignalen är för svag.

---

## RDS

### Sökningen (SEEK) startar efter några sekunders lyssning.

- Kanalen är inte av TP-typ eller signalen är svag.
  - Inaktivera TA (sidan 11).

---

### Det hörs inga trafikmeddelanden.

- Aktivera TA (sidan 11).
- Kanalen sänder inga trafikmeddelanden trots att den är en TP-kanal.
  - Ställ in en annan kanal.

---

### PTY visar [- - - - -].

- Den aktuella kanalen är ingen RDS-kanal.
- RDS-data tas inte emot.
- Kanalen specificerar inte programtypen.

---

### Programtjänstnamnet blinkar.

- Det finns ingen alternativ frekvens för den aktuella kanalen.
  - Tryck på SEEK +/- medan programtjänstnamnet blinkar. [PI SEEK] visas och enheten börjar söka efter en annan frekvens med samma PI-data (programidentifikation).

---

## Cd-uppspelning

### Skivan spelas inte upp.

- Skivan är trasig eller smutsig.
- Cd-r/cd-rw-skivor inte är avsedda för ljuduppspelning (sidan 22).

---

### MP3/WMA/AAC-filer kan inte spelas upp.

- Skivan är inte kompatibel med MP3/WMA/AAC-formatet eller versionen. Mer information om uppspelningsbara skivor och format finns på vår supportwebbplats (se webbadress på baksidan).

---

### MP3/WMA/AAC-filer tar längre tid att spela upp än andra filformat.

- Med följande skivor tar det längre tid innan uppspelningen startar:
  - skivor som är inspelade med komplicerad trädstruktur
  - skivor som är inspelade som flersession
  - skivor på vilka data kan sparas

---

### Ljudet hoppar.

- Skivan är trasig eller smutsig.

---

## Uppspelning från USB-enhet

### Det går inte att spela upp spår via en USB-hubb.

- Enheten känner inte igen USB-enheter via en USB-hubb.

---

### Det tar längre tid att spela upp från en USB-enhet.

- USB-enheten innehåller filer med komplex trädstruktur.

---

### Ljudet hackar.

- Ljudet kan hacka vid hög bithastighet.
- DRM-filer (Digital Rights Management) kanske inte går att spela upp i vissa situationer.

---

### Det går inte att spela upp ljudfilen.

- USB-enheter som har formaterats med andra filsystem än FAT16 eller FAT32 stöds inte.\*

\* Denna enhet har stöd för FAT16 och FAT32, men vissa USB-enheter kanske inte har stöd för båda dessa FAT-system. Mer information finns i bruksanvisningen till USB-enheten. Du kan även kontakta tillverkaren.

## NFC-funktion

### One touch-anslutning (NFC) fungerar inte.

- Om smartphonen inte svarar på tryck:
  - Kontrollera att NFC-funktionen är påslagen på smartphonen.
  - Flytta N-Mark-delen på smartphonen närmare N-Mark-delen på enheten.
  - Ta ut smartphonen ur eventuellt fodral.
- Känsligheten vid NFC-mottagningen beror på enheten.  
Upprätta BLUETOOTH-anslutningen manuellt om One touch-anslutning med smartphonen misslyckas flera gånger.

## BLUETOOTH-funktion

### Den anslutande enheten kan inte identifiera denna enhet.

- Ställ in denna enhet på viloläge för parkoppling innan parkoppling sker.
- Denna enhet kan inte identifieras av en annan enhet medan den är ansluten till två BLUETOOTH-enheter.
  - Koppla från den befintliga anslutningen och sök efter denna enhet från en annan enhet.
- Ställ in utmatning av BLUETOOTH-signalen på (sidan 8) efter parkoppling.

### Det går inte att ansluta.

- Anslutningen styrs från ena sidan (denna enhet eller BLUETOOTH-enheten), inte båda.
  - Anslut till denna enhet från BLUETOOTH-enheten, eller tvärtom.

### Namnet på den anslutna enheten visas inte.

- Det kanske inte är möjligt att hämta namnet beroende på den andra enhetens status.

### Det hörs ingen ringsignal.

- Justera volymen genom att vrida kontrollvredet medan du tar emot ett samtal.
- Ringsignalen kanske inte kan avges korrekt beroende på den anslutande enheten.
  - Ställ in [RINGTONE] på [1] (sidan 21).
- Fronthögtalarna är inte anslutna till enheten.
  - Anslut fronthögtalarna till enheten.  
Ringsignalen matas endast ut från fronthögtalarna.

### Motpartens röst hörs inte.

- Fronthögtalarna är inte anslutna till enheten.
  - Anslut fronthögtalarna till enheten. Motpartens röst matas endast ut från fronthögtalarna.

### Motparten säger att volymen är för låg eller hög.

- Justera volymen på lämpligt sätt med hjälp av mic gain-justering (sidan 15).

### Eko eller brus hörs i telefonsamtal.

- Sänk volymen.
- Ställ in EC/NC-läge på [EC/NC-1] eller [EC/NC-2] (sidan 15).
- Om annat bakgrunds ljud än rösten i telefonsamtalet är för högt, prova att dämpa ljudet.  
Exempel: Stäng fönstret så att trafikljuden dämpas. Vrid ned luftkonditioneringsanläggningen.

### Telefonen kopplas inte.

- När BLUETOOTH-ljud spelas upp kopplas telefonen inte trots att du trycker på CALL.
  - Koppla från telefonen.

### Ljudkvaliteten i telefonen är dålig.

- Dålig ljudkvalitet i telefonen orsakas av mottagningsförhållandena för mobiltelefonen.
  - Flytta bilen till en plats där du kan få en bättre mobilsignal om mottagningen är dålig.

### Volymen på den anslutna ljudenheten är låg/hög.

- Volymnivån varierar beroende på ljudenheten.
  - Justera volymen på den anslutna ljudenheten eller denna enhet (sidan 20).

### Ljudet hoppar under uppspelning från en BLUETOOTH-ljudenhet.

- Flytta denna enhet närmare BLUETOOTH-ljudenheten.
- Om BLUETOOTH-ljudenheten förvaras i ett fodral som bryter signalen ska du ta ut enheten ur fodralet vid användning.
- Flera BLUETOOTH-enheter och andra enheter som avger radiovågor används i närheten.
  - Stäng av de andra enheterna.
  - Öka avståndet till de andra enheterna.
- Uppspelningen stoppas tillfälligt när anslutningen mellan denna enhet och mobiltelefonen upprättas. Detta är inget fel.

### Det går inte att styra den anslutna BLUETOOTH-ljudenheten.

- Kontrollera att den anslutna BLUETOOTH-ljudenheten har stöd för AVRCP.

### Vissa funktioner fungerar inte.

- Kontrollera att den anslutande enheten har stöd för funktionen.

### Ett samtal besvaras oavsiktligt.

- Den anslutande telefonen är inställd på att besvara samtal automatiskt.

### Parkoppling misslyckades på grund av överskriden tidsgräns.

- Tidsgränsen för parkoppling kan vara kort beroende på den anslutande enheten.
  - Försök slutföra parkopplingen inom inställd tid.

---

**BLUETOOTH-funktionen fungerar inte.**

- Stäng av enheten genom att hålla OFF intryckt i mer än två sekunder och starta sedan enheten igen.

---

**Det hörs inget ljud i bilhögtalarna under ett handsfreesamtal.**

- Om ljudet inte matas ut från mobiltelefonen ska du ställa in den så att ljudet matas ut från bilhögtalarna.

---

**Siri Eyes Free aktiveras inte.**

- Utför handsfreeregistrering av en iPhone som har stöd för Siri Eyes Free.
- Aktivera Siri-funktionen på iPhone.
- Koppla från BLUETOOTH-anslutningen mellan iPhone och denna enhet och anslut igen.

---

**SongPal-funktion**

---

**Appnamnet motsvarar inte den faktiska appen i SongPal.**

- Starta appen igen från SongPal.

---

**När SongPal körs via BLUETOOTH växlar displayen automatisk till [BT AUDIO].**

- Appen SongPal eller BLUETOOTH-funktionen slutar fungera.
- Kör appen igen.

---

**Appen SongPal kopplas från automatiskt när displayen ändras till [IPD].**

- Appen SongPal på iPhone/iPod saknar stöd för iPod-uppspelning.
  - Ändra enhetens ljudkälla till en annan än [IPD] och upprätta SongPal-anslutningen (sidan 16).

---

**Meddelanden**

Följande meddelanden kan visas eller blinka under användning.

---

**CD ERROR:** Skivan kan inte spelas upp. Skivan matas ut automatiskt.

- Rengör skivan och sätt i den på rätt sätt och kontrollera att skivan inte är tom eller skadad.

---

**CD NO MUSIC:** Det finns ingen uppspelningsbar fil. Skivan matas ut automatiskt.

- Sätt i en skiva med uppspelningsbara filer (sidan 24).

---

**CD PUSH EJT:** Skivan kunde inte matas ut korrekt.

- Tryck på  (mata ut).

---

**INVALID**

- Den valda åtgärden kan vara ogiltig.

---

**HUB NO SUPRT:** USB-hubbar stöds inte.

---

**IPD STOP:** iPod-uppspelning har avslutats.

- Starta uppspelningen från iPod/iPhone.

---

**OVERLOAD:** USB-enheten är överbelastad.

- Koppla från USB-enheten och tryck på SRC för att välja en annan källa.
- USB-enheten är defekt eller en inkompatibel enhet har anslutits.

---

**READ:** Enheten läser information.

- Vänta tills informationen har lästs in och uppspelningen startar automatiskt. Detta kan ta en stund beroende på filstrukturen.

---

**USB ERROR:** USB-enheten kan inte spelas upp.

- Anslut USB-enheten igen.

---

**USB NO DEV:** USB-enheten är inte ansluten eller kan inte identifieras.

- Kontrollera att USB-enheten eller USB-kabeln är korrekt ansluten.

---

**USB NO MUSIC:** Det finns ingen uppspelningsbar fil.

- Anslut en USB-enhet med uppspelningsbara filer (sidan 24).

---

**USB NO SUPRT:** USB-enheten är inkompatibel.

- Information om kompatibla USB-enheter finns på vår supportwebbplats (se webbadress på baksidan).

---

**LLLL eller לללל:** Början eller slutet på skivan har nåtts.

- (understreck): Tecknet kan inte visas.

---

**För RDS/DAB-funktion:**

---

**NO AF:** Det finns inga alternativa frekvenser.

- Tryck på SEEK +/- medan programtjänstnamnet blinkar. [PI SEEK] visas och enheten börjar söka efter en annan frekvens med samma PI-data (programidentifikation).

---

**NO DATA:** Det finns ingen DAB-tjänst för den aktuella programtypen.

- Tryck på  (tillbaka).

---

**NO INFO:** Det finns ingen information om den aktuella DAB-tjänsten.

---

**NO SERV:** DAB-signalen kan inte tas emot.

- Gör en automatisk kanalsökning (sidan 11).
- Kontrollera anslutningen av DAB-antennen.
- Kontrollera att [SET ANT-PWR] är inställt på [ON] (sidan 19).

---

**NO TP:** Det finns inga trafikprogram.

→ Enheten fortsätter att söka efter tillgängliga TP-kanaler.

---

**RECEIVING:** DAB-bandet har valts och enheten väntar på att ta emot en tjänst.

---

### För BLUETOOTH-funktion:

---

**BTA NO DEV:** BLUETOOTH-enheten är inte ansluten eller kan inte identifieras.

→ Kontrollera att BLUETOOTH-enheten är ansluten korrekt och att BLUETOOTH-anslutning är upprättad med BLUETOOTH-enheten.

---

**ERROR:** Den valda åtgärden kunde inte utföras.

→ Vänta en stund och försök igen.

---

**NO DEVICE:** En BLUETOOTH-enhet med stöd för HFP (Handsfree Profile) har inte anslutits eller kan inte identifieras.

→ Kontrollera att BLUETOOTH-enheten är ansluten korrekt och att HFP-anslutning är upprättad med BLUETOOTH-enheten.

---

**UNKNOWN:** Ett namn eller telefonnummer kan inte visas.

---

**WITHHELD:** Telefonnummer döljs av motparten.

---

### För SongPal-funktion:

---

**APP -----:** Anslutning till appen är inte upprättad.

→ Utför SongPal-anslutningen igen (sidan 16).

---

**APP DISCNCT:** Appen har kopplats från.

→ Utför SongPal-anslutningen (sidan 16).

---

**APP DISPLAY:** En inställningsdisplay i appen visas.

→ Stäng inställningsdisplayen för att kunna använda knapparna.

---

**APP LIST:** Innehållslistan på CD/USB-enheten visas.

→ Stäng listan i appen för att kunna använda knapparna.

---

**APP MENU:** En inställningsdisplay i appen visas.

→ Stäng inställningsdisplayen för att kunna använda knapparna.

---

**APP NO DEV:** Enheten där appen är installerad är inte ansluten eller kan inte identifieras.

→ Upprätta BLUETOOTH-anslutning och SongPal-anslutning igen (sidan 16).

---

**APP SOUND:** En ljudinställningsdisplay i appen visas.

→ Stäng ljudinställningsdisplayen för att kunna använda knapparna.

---

**OPEN APP:** Appen SongPal körs inte.

→ Starta appen.

---

### För rattfjärrkontroll:

---

**ERROR:** Ett fel inträffade under funktionsregistreringen.

→ Registrera igen från den funktion där felet inträffade (sidan 18).

---

**TIMEOUT:** Funktionsregistreringen misslyckades på grund av att tidsgränsen överskreds.

→ Försök slutföra registreringen medan [REGISTER] blinkar (cirka sex sekunder) (sidan 18).

---

Kontakta närmaste Sony-återförsäljare om problemet kvarstår.

Om du skickar in enheten för reparation på grund av problem med uppspelning av cd-skivor ska du ta med skivan som användes då problemet inträffade.

### Försiktighetsåtgärder

- Dra alla jordledare till en gemensam jordningspunkt.
- Se till att ledarna inte är klämda under en skruv eller har fastnat i rörliga delar (till exempel stolsskenor).
- Stäng av tändningen innan du upprättar anslutningar för att undvika kortslutning.
- Anslut strömledaren ⑥ till enheten och högtalarna innan den ansluts till kontakten för extern strömmätning.
- Var av säkerhetsskäl noga med att isolera öppna ledare med eltejp.

### Försiktighetsåtgärder

- Välj installationsplats noga så att enheten inte hindrar normal bilkörning.
- Undvik att installera enheten i områden som utsätts för damm, smuts, hög vibration eller hög temperatur, till exempel i direkt solljus eller i närheten av värmeventiler.
- Använd endast de medföljande monteringsfästena så att installationen blir säkert utförd.

#### Anmärkning om strömledaren (gul)

När du ansluter denna enhet i kombination med andra stereokomponenter måste amperetalet för bilkretsen till vilken enheten är ansluten vara högre än det sammanlagda amperetalet för delkomponenternas säkringar.

#### Justera monteringsvinkeln

Justera monteringsvinkeln till mindre än 45°.

## Komponentlista inför installation

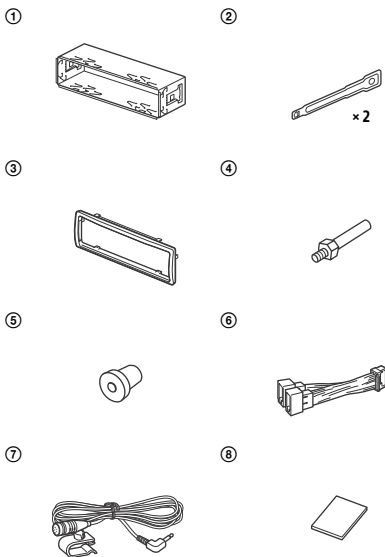

- Denna komponentlista inbegriper inte hela innehållet i förpackningen.
- Fästet ① och skyddsramen ③ fästs på enheten inför transport. Innan du monterar enheten ska du använda frigöringsnycklarna ② för att avlägsna fästet ① från enheten. Mer information finns i "Avlägsna skyddsramen och fästet" (sidan 33).
- Spara frigöringsnycklarna ②. De behövs för att koppla loss enheten från bilen.

# Anslutning

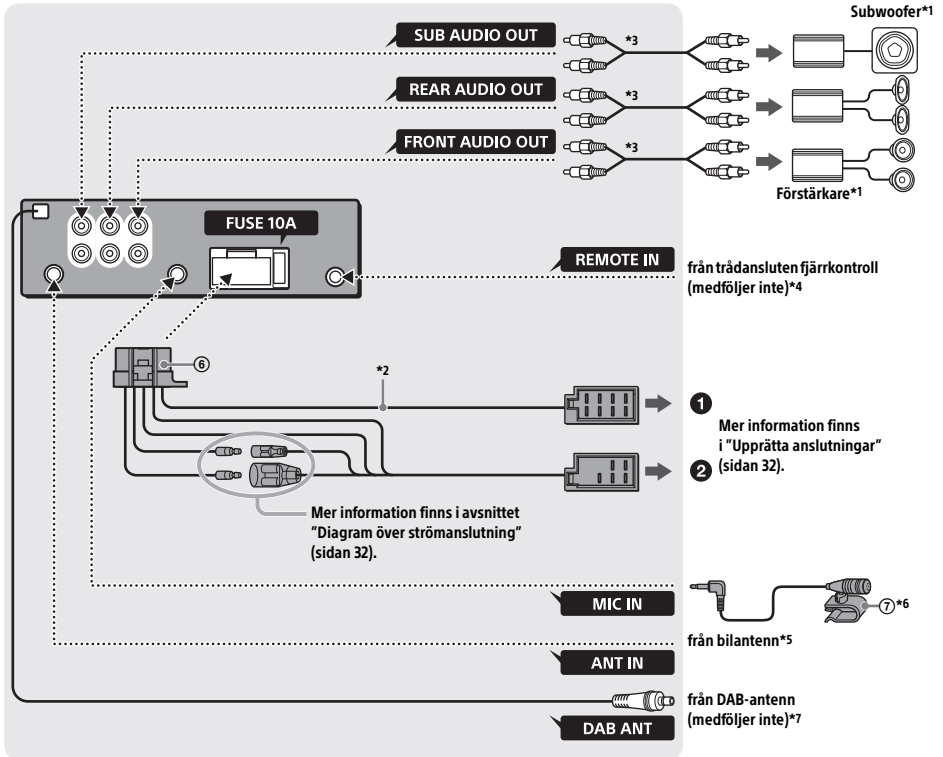

\*1 Medföljer inte

\*2 Högtalarimpedans: 4–8 Ω × 4

\*3 Sladd med RCA-stift (medföljer inte)

\*4 Använd en adapter för trådsan sluten fjärrkontroll (medföljer inte) beroende på typen av bil.

Mer information om hur du använder den trådsan slutna fjärrkontrollen finns i "Använda den trådsan slutna fjärrkontrollen" (sidan 33).

\*5 Använd en adapter (medföljer inte) om antennenkontakten inte passar, beroende på typen av bil.

\*6 Oavsett om du använder mikrofonen eller inte ska du dra sladden på ett sådant sätt att den inte hindrar körningen. Fäst sladden med en klämma eller liknande om den installeras vid dina fötter. Information om hur du installerar mikrofonen finns i "Installera mikrofonen" (sidan 33).

\*7 Ställ in [SET ANT-PWR] på [ON] (standard) eller [OFF] beroende på typen av DAB-antenn (sidan 19). Max matningsström 0,1 A

## Upprätta anslutningar

Om antennen saknar reläenhet, kan den skadas om du ansluter enheten med medföljande strömledare ⑥.

### 1 Till bilens högtalarkontakt

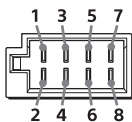

1	Bakre högtalare (höger)	⊕	Lila
2		⊖	Lila/svartrandig
3	Fronthögtalare (höger)	⊕	Grå
4		⊖	Grå/svartrandig
5	Fronthögtalare (vänster)	⊕	Vit
6		⊖	Vit/svartrandig
7	Bakre högtalare (vänster)	⊕	Grön
8		⊖	Grön/svartrandig

### 2 Till bilens strömkontakt

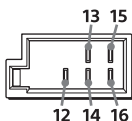

12	kontinuerlig strömförsörjning	Gul
13	utgång för antenn/förstärkare (REMOUT)	blå/vitrandig
14	växlad strömförsörjning till belysning	Orange/vitrandig
15	växlad strömförsörjning	Röd
16	jord	Svart

## Enkel anslutning till subwoofer

Du kan använda en subwoofer utan förstärkare när den är ansluten till en bakre högtalarkabel.

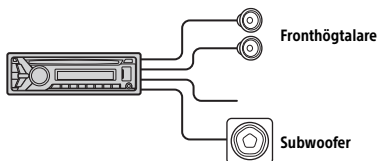

### Obs!

- Bakre högtalarkablar måste förberedas i förväg.
- Använd en subwoofer med en impedans på 4–8 Ω och med tillräcklig effekt för att förhindra skador.

## Anslutning till minne

När den gula strömledaren är ansluten strömförsörjs minneskretsen utan avbrott också när tändningen är avstängd.

## Anslutning till högtalare

- Stäng av enheten innan du ansluter högtalarna.
- Använd högtalare med en impedans på 4–8 Ω och med tillräcklig effekt för att förhindra skador.

## Diagram över strömanslutning

Kontrollera att kontakten för extern strömmatning är ansluten och matcha anslutningen av ledarna på rätt sätt beroende på bilen.

### Kontakt för extern strömmatning

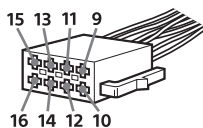

### Allmän anslutning

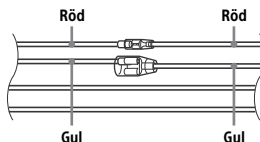

12	kontinuerlig strömförsörjning	Gul
15	växlad strömförsörjning	Röd

### När placeringen av de röda och gula ledarna är omvänd

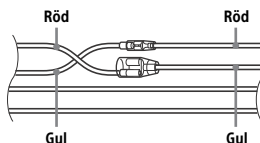

12	växlad strömförsörjning	Gul
15	kontinuerlig strömförsörjning	Röd



## När bilen saknar ACC-läge

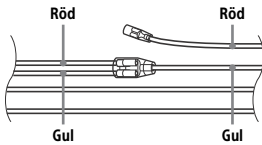

Matcha anslutningarna och växla strömledarna korrekt och anslut sedan enheten till bilens strömkälla. Kontakta bilhandlaren om du har frågor om eller problem med anslutningen av enheten som inte beskrivs i denna handbok.

## Installera mikrofonen

Du måste installera mikrofonen ⑦ för att din röst ska höras under handsfreesamtal.

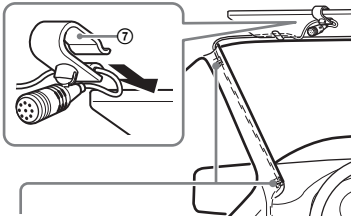

klämma (medföljer inte)

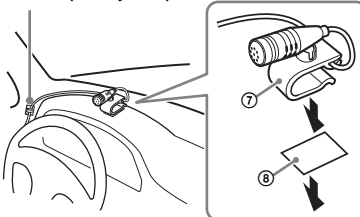

## Försiktighetsåtgärder

- Det är mycket farligt om sladden lindas runt rattstängan eller växelspaken. Var noga med att förhindra att den eller andra delar hindrar körningen.
- Om bilen är utrustad med airbag eller annan stötdämpande utrustning bör du kontakta bilhandlaren eller butiken där du köpte denna enhet före installationen.

### Obs!

Rengör instrumentpanelen med en torr duk innan du fäster den dubbelfästande tejen ⑧.

## Använda den trådanslutna fjärrkontrollen

- 1 Aktivera den trådanslutna fjärrkontrollen genom att ställa in [STR CONTROL] i [SET STEERING] på [PRESET] (sidan 18).

## Installation

### Avlägsna skyddsramen och fästet

Innan du installerar enheten ska du avlägsna skyddsramen ③ och fästet ① från enheten.

- 1 Tryck in de båda ändarna på skyddsramen ③ och lyft upp den.

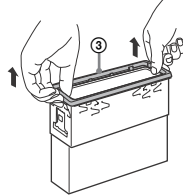

- 2 Sätt i båda frigöringsnycklarna ② så att de klickar till och dra fästet ① nedåt och enheten uppåt för att separera dem.

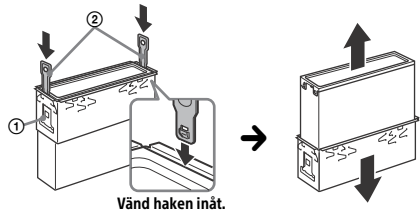

### Montera enheten i instrumentpanelen

Kontrollera före installation att hakarna på båda sidorna av fästet ① är böjda 2 mm inåt.

- 1 Placera fästet ① i instrumentpanelen och böj ut hakarna så att de sluter åt tätt.

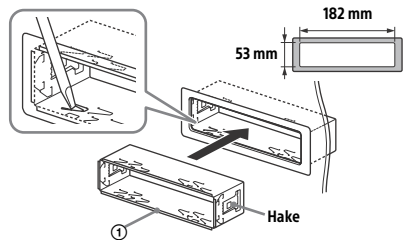

## 2 Montera enheten på fästet ① och sätt på skyddsramen ③.

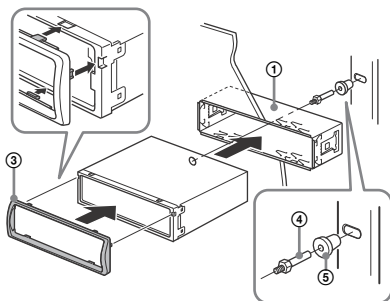

### Obs!

- Om hakarna är raka eller böjda utåt sätts enheten inte på plats och kan fjädra ut.
- Kontrollera att de fyra hakarna på skyddsramen ③ sitter fast ordentligt i hålen på enheten.

## Ta loss och sätta fast frontpanelen

Mer information finns i "Ta bort frontpanelen" (sidan 6).

## Återställa enheten

Mer information finns i "Återställa enheten" (sidan 7).

## Byta säkring

Var noga med att byta ut den gamla säkringen mot en ny med samma strömstyrka. Om säkringen går ska du kontrollera strömanslutningen och byta ut säkringen.

Om säkringen går igen efter att den har bytts kan det ha inträffat ett internt fel. Kontakta i så fall närmaste Sony-återförsäljare.

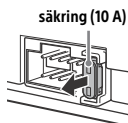





### **Български**

С настоящето Сони Корпорация декларира, че това оборудване отговаря на основните изисквания и другите съответстващи клаузи на Директива 1999/5/ЕС. Подробности може да намерите на Интернет страницата: <http://www.compliance.sony.de/>

### **Hrvatski**

Ovime Sony Corporation izjavljuje da je ova oprema u skladu s osnovnim zahtjevima i ostalim relevantnim odredbama direktive 1999/5/EZ. Dodatne informacije potražite na sljedećoj internet adresi: <http://www.compliance.sony.de/>

### **Česky**

Sony Corporation tímto prohlašuje, že toto vybavení je ve shodě se základními požadavky a dalšími příslušnými ustanoveními směrnice 1999/5/ES. Podrobnosti lze získat na následující URL: <http://www.compliance.sony.de/>

### **Dansk**

Undertegnede Sony Corporation erklærer herved, at dette udstyr overholder de væsentlige krav og øvrige relevante krav i direktiv 1999/5/EF. For yderligere information gå ind på følgende hjemmeside: <http://www.compliance.sony.de/>

### **Nederlands**

Hierbij verklaart Sony Corporation dat dit toestel in overeenstemming is met de essentiële eisen en de andere relevante bepalingen van richtlijn 1999/5/EG. Nadere informatie kunt u vinden op: <http://www.compliance.sony.de/>

### **English**

Hereby, Sony Corporation, declares that this equipment is in compliance with the essential requirements and other relevant provisions of Directive 1999/5/EC. For details, please access the following URL: <http://www.compliance.sony.de/>

### **Eesti keel**

Sony Corporation kinnitab käesolevaga selle seadme vastavust 1999/5/EÜ direktiivi põhinõuetele ja nimetatud direktiivist tulenevatele teistele asjakohastele sätetele. Üksikasjalikum info: <http://www.compliance.sony.de/>

### **Suomi**

Sony Corporation ilmoittaa täten, että tämä laite vastaa direktiivin 1999/5/EY olennaisia vaatimuksia ja muita asiaankuuluvia määräyksiä. Lisätietoja on seuraavassa URL-osoitteessa: <http://www.compliance.sony.de/>

### **Français**

Par la présente Sony Corporation déclare que cet appareil est conforme aux exigences essentielles et aux autres dispositions pertinentes de la directive 1999/5/CE. Pour toute information complémentaire, veuillez consulter l'URL suivante : <http://www.compliance.sony.de/>

### **Deutsch**

Hiermit erkläre Sony Corporation, dass sich dieses Gerät in Übereinstimmung mit den grundlegenden Anforderungen und den übrigen einschlägigen Bestimmungen der Richtlinie 1999/5/EG befindet. Weitere Informationen erhältlich unter: <http://www.compliance.sony.de/>

### **Ελληνικά**

Με την παρούσα η Sony Corporation δηλώνει ότι ο παρόν εξοπλισμός συμμορφώνεται προς της ουσιώδεις απαιτήσεις και τις λοιπές σχετικές διατάξεις της οδηγίας 1999/5/EK. Για λεπτομέρειες παρακαλούμε όπως ελέγξετε την ακόλουθη σελίδα του διαδικτύου: <http://www.compliance.sony.de/>

### **Magyar**

Alulírott, Sony Corporation nyilatkozom, hogy ez a készülék megfelel a vonatkozó alapvető követelményeknek és az 1999/5/EK irányelv egyéb előírásainak. További információkat a következő weboldalon találhat: <http://www.compliance.sony.de/>

### Italiano

Con la presente Sony Corporation dichiara che questo apparecchio è conforme ai requisiti essenziali ed alle altre disposizioni pertinenti stabilite dalla direttiva 1999/5/CE. Per ulteriori dettagli, si prega di consultare il seguente URL: <http://www.compliance.sony.de/>

### Latviešu

Ar šo Sony Corporation deklarē, ka šis aprīkojums atbilst Direktīvas 1999/5/EK būtiskajām prasībām un citiem ar to saistītajiem noteikumiem. Plašāka informācija ir pieejama: <http://www.compliance.sony.de/>

### Lietuvių kalba

Šiuo dokumentu Sony Corporation deklaruoja, kad ši įranga atitinka esminius reikalavimus ir kitas 1999/5/EB Direktyvos nuostatas. Susipažinti su visu atitikties deklaracijos turiniu Jūs galite interneto tinklalapyje: <http://www.compliance.sony.de/>

### Norsk

Sony Corporation erklærer herved at dette utstyret er i samsvar med de grunnleggende krav og øvrige relevante krav i direktiv 1999/5/EF. For flere detaljer, vennligst se: <http://www.compliance.sony.de/>

### Polski

Niniejszym Sony Corporation oświadcza, że to urządzenie jest zgodne z zasadniczymi wymaganiami oraz innymi stosownymi postanowieniami Dyrektywy 1999/5/WE. Szczegółowe informacje znaleźć można pod następującym adresem URL: <http://www.compliance.sony.de/>

### Português

Sony Corporation declara que este equipamento está conforme com os requisitos essenciais e outras disposições da Directiva 1999/5/CE. Para mais informações, por favor consulte o seguinte URL: <http://www.compliance.sony.de/>

### Română

Prin prezenta, Sony Corporation declară că acest tip de echipament respectă cerințele esențiale și este în conformitate cu prevederile Directivei 1999/5/EC. Pentru detalii, vă rugăm accesați următoarea adresă: <http://www.compliance.sony.de/>

### Slovensky

Sony Corporation týmto vyhlasuje, že toto zariadenie spĺňa základné požiadavky a všetky príslušné ustanovenia Smernice 1999/5/ES. Podrobnosti ziskate na webovej adrese: <http://www.compliance.sony.de/>

### Slovenščina

Sony Corporation izjavlja, da je ta oprema v skladu z bistvenimi zahtevami in ostalimi relevantnimi določili direktive 1999/5/ES. Za podrobnosti vas naprošamo, če pogledate na URL: <http://www.compliance.sony.de/>

### Español

Por medio de la presente Sony Corporation declara que este equipo cumple con los requisitos esenciales y cualesquiera otras disposiciones aplicables o exigibles de la Directiva 1999/5/CE. Para mayor información, por favor consulte el siguiente URL: <http://www.compliance.sony.de/>

### Srpski

Sony Corporation ovim izjavljuje da je oprema u skladu sa osnovnim zahtevima i ostalim relevantnim odredbama Direktive 1999/5/EC. Detaljnije informacije možete da vidite na sledećoj URL adresi: <http://www.compliance.sony.de/>

### Svenska

Härmed intygar Sony Corporation att denna utrustning står i överensstämmelse med de väsentliga egenskapskrav och övriga relevanta bestämmelser som framgår av direktiv 1999/5/EG. För ytterligare information gå in på följande hemsida: <http://www.compliance.sony.de/>

### Supportwebbplats

Besök webbplatsen nedan om du har frågor  
eller vill läsa aktuell supportinformation  
om produkten:

<http://www.sony.eu/support>

Registrera din produkt online på:

<http://www.sony.eu/mysony>



<http://www.sony.net/>

©2017 Sony Corporation