

Bluetooth® Zvočni sistem

Navodila za uporabo

SL

**Če želite prekiniti predstavitveni prikaz (DEMO),
glejte stran 19.**

Za informacije o povezavi/namestitvi glejte stran 32.



* 4 6 8 7 3 3 4 2 1 * (1)

Zaradi varnostnih razlogov namestite to enoto na armaturno ploščo avtomobila, saj se njena zadnja stran med uporabo segreje. Podrobne informacije so v razdelku »Povezava/ namestitve« (stran 32).

Izdelano na Tajskem

Lastnosti laserske diode

- Žarčenje: neprekinjeno
- Izhodna moč laserja: manj kot 53,3 μ W (Ta izhodna moč je izmerjena na razdalji 200 mm od površine leče objektiva na optičnem bralniku z odprtino 7 mm.)

Napisna ploščica s podatki o delovni napetosti itd. je nameščena na dnu ohišja.



Družba Sony Corporation izjavlja, da je ta oprema skladna z osnovnimi zahtevami in drugimi ustreznimi določbami Direktive 1999/5/ES. Podrobnosti so na spletnem naslovu: <http://www.compliance.sony.de/>

Opomba za uporabnike: spodaj navedene informacije se nanašajo samo na opremo, prodano v državah, v katerih veljajo direktive EU.

Proizvajalec: Sony Corporation,
1-7-1 Konan Minato-ku Tokio, 108-0075 Japonska
Za skladnost izdelka z zakonodajo EU:
Sony Belgium, bijkantoor van Sony Europe Limited,
Da Vincilaan 7-D1, 1935 Zaventem, Belgija



Odstranjevanje izrabljenih baterij ter električne in elektronske opreme (velja za države EU in druge evropske države s sistemom ločenega zbiranja odpadkov)

Ta oznaka na izdelku, bateriji ali embalaži pomeni, da izdelka in baterij ni dovoljeno odvreči med gospodinjske odpadke.

Ta oznaka na nekaterih baterijah vključuje tudi kemijski simbol. Kemijski simbol za živo srebro (Hg) ali svinec (Pb) je dodan, če baterija vsebuje več kot 0,0005 % živega srebra ali 0,004 % svinca. S tem, ko izdelke in baterije pravilno odvržete, pripomorete k preprečevanju morebitnih negativnih posledic za okolje in zdravje ljudi, ki bi jih lahko povzročila nepravilna odstranitev. Recikliranje materialov prispeva k ohranjanju naravnih virov.

Če izdelek za svoje delovanje ali zaradi varnostnih razlogov ali zagotavljanja celovitosti podatkov potrebuje trajno napajanje prek notranje baterije, lahko baterijo zamenja samo usposobljen serviser. Poskrbite za pravilno ravnanje s takšno baterijo ter električno in elektronsko opremo, tako da izdelke ob koncu življenjske dobe odložite na ustreznem zbirnem mestu za recikliranje električne in elektronske opreme.

Za ustrezno ravnanje z drugimi baterijami preberite razdelek o varnem odstranjevanju baterij iz izdelka. Baterije odložite na ustreznem zbirnem mestu za recikliranje izrabljenih baterij.

Za več informacij o recikliranju tega izdelka ali baterije se obrnite na lokalno upravo, komunalno službo ali prodajalca, pri katerem ste kupili izdelek ali baterijo.

Opozorilo, če vžig v vašem avtomobilu ne podpira položaja ACC

Nastavite funkcijo AUTO OFF (stran 20).

Ko izklopite enoto, se bo v nastavljenem času popolnoma in samodejno zaustavila, tako da ne bo praznila akumulatorja. Če ne nastavite funkcije AUTO OFF, ob vsakokratnem premiku vžiga v položaj za izklop pritisnite in zadržite gumb OFF, dokler prikaz na zaslonu ne izgine.

Zavrnitev odgovornosti za storitve, ki jih ponujajo drugi ponudniki

Storitve, ki jih ponujajo tretje stranke, se lahko brez predhodnega obvestila spremenijo, začasno prekinjejo ali ukinejo. Družba Sony v takih primerih ne nosi nobene odgovornosti.

Pomembno obvestilo

Pozor

SONY V NOBENEM PRIMERU NI ODGOVOREN ZA MOREBITNO NAKLJUČNO, NEPOSREDNO ALI POSLEDIČNO ŠKODO ALI DRUGO ŠKODO, KI MED DRUGIM VKLJUČUJE IZGUBO DOBIČKA, PRIHODKOV, PODATKOV, MOŽNOSTI UPORABE IZDELKA ALI KATERE KOLI POVEZANE OPREME, IZGUBO ČASA ZARADI NEDELOVANJA TER IZGUBO UPORABNIKOVEGA ČASA ZARADI UPORABE TEGA IZDELKA, NJEGOVE STROJNE OPREME IN/ALI NJEGOVE PROGRAMSKE OPREME ALI V POVEZAVI S TAKO UPORABO.

Spoštovani kupec, ta izdelek vključuje radijski oddajnik.

V skladu z uredbo UNECE št. 10 lahko proizvajalci vozil določijo posebne pogoje za namestitev radijskih oddajnikov v vozila.

Pred nameščanjem tega izdelka v vozilo preberite priročnik za uporabo vozila ali se obrnite na proizvajalca/prodajalca vozila.

Klici v sili

Ta enota BLUETOOTH za prostoročno uporabo v vozilu in z njo povezana elektronska naprava delujeta na podlagi radijskih signalov, mobilnih in stacionarnih telefonskih omrežij ter uporabniško programirane funkcije, ki ne morejo zagotoviti nemotene povezave v vseh pogojih.

Zaradi tega se pri pomembnih komunikacijah (npr. nujni zdravstveni primeri) ne zanašajte samo na uporabo morebitnih elektronskih naprav.

Komunikacija BLUETOOTH

- Mikrovalovi, ki jih oddaja naprava BLUETOOTH, lahko vplivajo na delovanje elektronskih medicinskih naprav. Na naslednjih lokacijah izklopite to enoto in druge naprave BLUETOOTH, saj lahko povzročijo nezgodo.
 - povsod, kjer so prisotni vnetljivi plini, v bolnišnicah, na vlakih, na letalih ali na bencinskih črpalkah,
 - v bližini avtomatskih vrat ali požarnega alarma.
- Ta enota podpira varnostne funkcije, skladne s standardom BLUETOOTH, z namenom zagotavljanja varne povezave pri uporabi brezžične tehnologije BLUETOOTH, vendar tovrstna zaščita glede na nastavitve morda ne bo zadostna. Pri komuniciranju prek brezžične tehnologije BLUETOOTH bodite previdni.
- Ne prevzemamo odgovornosti za morebitno uhajanje informacij pri komunikaciji BLUETOOTH.

Če imate kakršna koli vprašanja ali težave v zvezi z enoto, ki niso zajeta v tem priročniku, se obrnite na najbližjega prodajalca izdelkov Sony.

Kazalo vsebine

| | |
|---|---|
| Vodnik po delih sistema in upravljalnih gumbih | 5 |
|---|---|

Uvod

| | |
|--|----|
| Odstranjevanje sprednje plošče | 6 |
| Ponastavitev enote | 7 |
| Nastavitev ure | 7 |
| Priprava naprave BLUETOOTH | 7 |
| Priključitev naprave USB | 9 |
| Priključitev drugih prenosnih zvočnih naprav | 10 |

Poslušanje radia

| | |
|---|----|
| Sprejem DAB | 10 |
| Uporaba FM/MW/LW | 11 |
| Uporaba radijskega podatkovnega sistema (RDS). | 12 |

Predvajanje

| | |
|---|----|
| Predvajanje plošče | 13 |
| Predvajanje iz naprave USB | 13 |
| Predvajanje naprave BLUETOOTH | 14 |
| Iskanje in predvajanje skladb. | 14 |

Prostoročno telefoniranje (samo prek povezave BLUETOOTH)

| | |
|--|----|
| Sprejem klica | 15 |
| Vzpostavitev klica | 16 |
| Razpoložljive funkcije med klicem. | 17 |

Uporabne funkcije

| | |
|--|----|
| SongPal v pametnem telefonu iPhone/Android. | 17 |
| Uporaba funkcije Siri Eyes Free | 19 |

Nastavitve

| | |
|---|----|
| Prekinitev predstavitvenega načina (DEMO) | 19 |
| Osnovne nastavitve | 19 |
| Splošne nastavitve (GENERAL). | 19 |
| Nastavitve zvoka (SOUND). | 21 |
| Nastavitve zaslona (DISPLAY). | 23 |
| Nastavitev za BLUETOOTH (BLUETOOTH) | 23 |
| Nastavitve SongPal (SONGPAL) | 23 |

Dodatne informacije

| | |
|---|----|
| Posodabljanje vdelane programske opreme | 24 |
| Previdnostni ukrepi | 24 |
| Vzdrževanje | 25 |
| Tehnični podatki | 25 |
| Odpravljanje težav | 27 |
| Sporočila | 30 |

Povezava/namestitev

| | |
|-------------------------------------|----|
| Opozorila | 32 |
| Seznam delov za namestitev. | 32 |
| Priključitev | 33 |
| Namestitev | 35 |

Vodnik po delih sistema in upravljalnih gumbih

Glavna enota

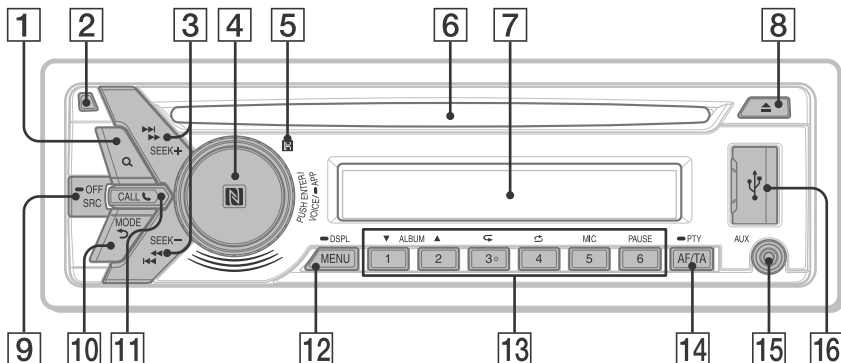

Sprednja plošča odstranjena (notranja plošča)



Na gumbu 3/↺ (ponavljanje) je otipljiva pika.

- 1 Q (brskanje) (stran 11, 14, 15)**
Med sprejemom DAB:
Preklopi v način brskanja.
Med predvajanjem:
Preklopi v način brskanja.
(Ni na voljo, ko je priključen iPod.)
- 2 Gumb za odstranjevanje sprednje plošče**
- 3 SEEK +/-**
Med sprejemom DAB:
Izberite storitev. Pritisnite in držite gumb za iskanje skupine.
Med sprejemom FM/MW/LW:
Samodejno poišče radijske postaje. Pritisnite in držite gumb za ročno iskanje.
◀◀/▶▶ (nazaj/naprej)
◀◀/▶▶ (hitro pomikanje nazaj/naprej)
- 4 Gumb za upravljanje**
Zavrtite ga, da prilagodite raven glasnosti.
PUSH ENTER
Potrdite izbrani element.
Pritisnite SRC in ga nato zavrtite in pritisnite, da spremenite vir (časovna omejitev 2 s).

VOICE (stran 16, 18)

Vklop glasovnega klicanja, prepoznavanja glasu (samo v pametnih telefonih Android™) ali funkcije Siri (samo iPhone).

APP (stran 17)

Za več kot dve sekundi pridržite gumb, da aktivirate funkcijo »SongPal« (povezava).

Oznaka N

S pametnim telefonom Android se dotaknite gumba za upravljanje, da vzpostavite povezavo BLUETOOTH.

- 5 Sprejemnik daljinskega upravljalnika**
- 6 Reža za ploščo**
- 7 Zaslon**
- 8 ▲ (odstranjevanje plošče)**
- 9 SRC (vir)**
Vklopite napravo.
Spremenite vir.
OFF
Pridržite eno sekundo, da izklopite vir in prikazete uro.
Pritisnite in več kot 2 sekundi držite gumb, da izklopite napajanje in da izbišete prikaz na zaslonu.
- 10 ↶ (nazaj)**
Vrnite se na prejšnji zaslon.
MODE (stran 10, 11, 17)
- 11 CALL ☎**
Odpre meni za klicanje. Sprejme/konča klic.
Za več kot dve sekundi pridržite gumb, da vklopite signal BLUETOOTH.

12 MENU

Odprite nastavitveni meni.

➡ DSPL (zaslon)

Pritisnite in pridržite, nato pa pritisnite za spreminjanje elementov na zaslonu.

13 Številski gumbi (od 1 do 6)

Sprejemanje signala shranjenih storitev DAB ali radijskih postaj. Pritisnite in držite gumb, da shranite storitve DAB ali radijske postaje.

ALBUM ▼/▲

Preskakovanje albumov za zvočno napravo. Za zaporedno preskakovanje albumov pritisnite in ga držite.

(Ni na voljo, ko je priključen iPod.)

↺ (ponavljanje)

⌂ (naključno predvajanje)

MIC (stran 17)

PAUSE

14 AF (alternativne frekvence)/

TA (prometna obvestila)

Nastavite AF in TA.

➡ PTY (vrsta programa)

Pritisnite in pridržite gumb v načinu DAB ali RDS, da izberete PTY.

15 Vtičnica AUX

16 Vrata USB

17 RESET (notranja plošča) (stran 7)

Uvod

Odstranjevanje sprednje plošče

Sprednjo ploščo te enote lahko odstranite ter tako preprečite krajo.

- 1 Pritisnite in pridržite OFF ①, da izklopite enoto, pritisnite gumb za odstranjevanje sprednje plošče ② in nato povlecite ploščo proti sebi, da jo odstranite.

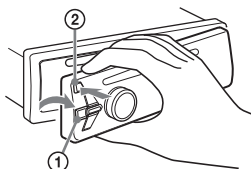

Opozorilni alarm

Če stikalo za vžig premaknete v položaj za izklop, ne da bi odstranili sprednjo ploščo, bo nekaj sekund aktiviran opozorilni signal. Alarm bo aktiven samo, če uporabljate vgrajeni ojačevalnik.

Serijske številke

Preverite, ali se serijski številki na spodnji strani enote in na hrbtni strani sprednje plošče ujemata. V nasprotnem primeru postopka seznanjanja BLUETOOTH ter vzpostavitve in prekinitve povezave s funkcijo NFC ne bo mogoče izvesti.

Pritrjevanje sprednje plošče

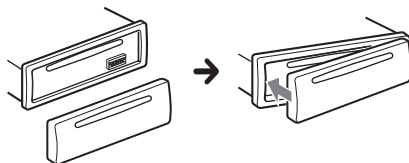

Ponastavitev enote

Pred prvo uporabo enote po zamenjavi akumulatorja ali vnovični priključitvi je treba enoto ponastaviti. Odstranite sprednjo ploščo in nato s pisalom ali z drugim koničastim predmetom pritisnite RESET na notranji plošči.



Opomba

S ponastavitvijo enote izbrišete vse nastavitve ure in nekatere shranjene vsebine.

Nastavitev ure

- 1 Pritisnite MENU, zavrtite gumb za upravljanje na možnost [GENERAL] in ga pritisnite.**
- 2 Zavrtite gumb za upravljanje na možnost [SET CLOCK-ADJ] in ga pritisnite.**
Prikaz ure utripa.
- 3 Ure in minute nastavite tako, da zavrtite gumb za upravljanje.**
Če želite spremeniti digitalni prikaz, pritisnite SEEK +/-.
- 4 Ko nastavite minute, pritisnite MENU.**
Nastavitev je končana, ura pa aktivna.

Prikaz ure

Pridržite gumb DSPL.

Priprava naprave BLUETOOTH

Uživajte v glasbi in prostoročno telefonirajte z združljivo napravo BLUETOOTH, kot je pametni telefon, mobilni telefon ali zvočna naprava (v nadaljevanju »naprava BLUETOOTH«, če ni navedeno drugače). Podrobnosti o povezovanju so na voljo v navodilih za uporabo, ki so priložena napravi.

Pred povezovanjem naprave zmanjšajte glasnost te enote, da preprečite glasno predvajanje zvoka.

Vzpostavljanje povezave s pametnim telefonom z enim dotikom (NFC)

Če se s pametnim telefonom, ki je združljiv s funkcijo NFC*, dotaknete gumba za upravljanje na enoti, se enota seznaní s pametnim telefonom, povezava pa se samodejno vzpostavi.

* NFC (Near Field Communication) je tehnologija, ki omogoča brezžično komunikacijo kratkega dosega med različnimi napravami, kot so mobilni telefoni in oznake IC. S funkcijo NFC lahko podatke enostavno prenašate tako, da se dotaknete ustrezne oznake ali predela naprav, ki so združljive s funkcijo NFC.

Pri pametnih telefonih z nameščenim OS Android 4.0 ali starejšim je treba prenesti aplikacijo »NFC Easy Connect«, ki je na voljo v trgovini Google Play™. Aplikacija v nekaterih državah/regijah morda ni na voljo.

1 Aktivirajte funkcijo NFC v pametnem telefonu.

Za podrobnosti glejte navodila za uporabo, ki so priložena pametnemu telefonu.

2 Z delom pametnega telefona, na katerem je oznaka N, se dotaknite oznake N na enoti.

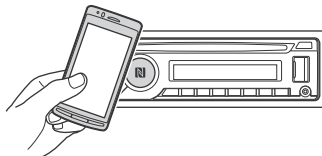

Preverite, ali  sveti na zaslonu enote.

Prekinitev povezave z enim dotikom

Z delom pametnega telefona, na katerem je oznaka N, se znova dotaknite oznake N na enoti.

Opombi

- Pri vzpostavljanju povezave previdno ravnejte s pametnim telefonom, da ga ne opraskate.
- Povezava z enim dotikom ni mogoča, če je enota že povezana z dvema napravama, ki sta združljivi s funkcijo NFC. V tem primeru prekinite povezavo z eno od naprav in znova vzpostavite povezavo s pametnim telefonom.

Seznanjanje in vzpostavljanje povezave z napravo BLUETOOTH

Pri prvem vzpostavljanju povezave z napravo BLUETOOTH je potrebna skupna registracija (imenovana »seznanjanje«). Seznanjanje omogoči, da se ta enota in druge naprave prepoznajo. S to enoto lahko povežete dve napravi BLUETOOTH (dva mobilna telefona ali mobilni telefon in zvočno napravo).



- 1 Napravo BLUETOOTH približajte enoti na 1 m.
 - 2 Pritisnite MENU, zavrtite gumb za upravljanje, da izberete možnost [BLUETOOTH], in ga pritisnite.
 - 3 Zavrtite gumb za upravljanje, da izberete možnost [SET PAIRING], in ga pritisnite.
 - 4 Zavrtite gumb za upravljanje, da izberete možnost [SET DEVICE 1]* ali [SET DEVICE 2]*, in ga pritisnite.
⊗ utripa, ko je enota v stanju pripravljenosti za seznanjanje.
- * Ko je seznanjanje končano, se bo napis [SET DEVICE 1] ali [SET DEVICE 2] spremenil v ime seznanjene naprave.
- 5 Izvedite postopek seznanjanja v napravi BLUETOOTH, da zazna to enoto.
 - 6 Izberite [MEX-N6002BD], ki se prikaže na zaslonu naprave BLUETOOTH.
Če se ime vašega modela ne prikaže, ponovite postopek od 2. koraka.



7 Če naprava BLUETOOTH zahteva vnos gesla*, vnesite [0000].

* Geslo je lahko označeno z besedami »Passcode«, »PIN code«, »PIN number« ali »Password«, odvisno od naprave.

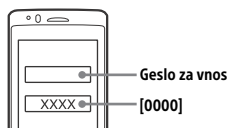

Ko je seznanjanje končano, ⊗ sveti neprekinjeno.

8 V napravi BLUETOOTH izberite to enoto, da vzpostavite povezavo BLUETOOTH.

⊗ ali ⊗ zasveti, ko je povezava vzpostavljena.

Opomba

Ko se vzpostavlja povezava z napravo BLUETOOTH, druge naprave te enote ne morejo prepoznati. Če želite omogočiti zaznavanje, omogočite način seznanjanja in poiščite enoto z drugo napravo.

Zagon predvajanja

Podrobnosti so v razdelku »Predvajanje naprave BLUETOOTH« (stran 14).



Prekinjanje povezave s seznanjeno napravo

Izvedite korake 2 do 4, da prekinete povezavo, ko sta ta enota in naprava BLUETOOTH seznanjeni.



Vzpostavljanje povezave s seznanjeno napravo BLUETOOTH

Za uporabo seznanjene naprave je potrebna povezava s to enoto. Povezava z nekaterimi seznanjenimi napravami bo vzpostavljena samodejno.



- 1 Pritisnite MENU, zavrtite gumb za upravljanje, da izberete možnost [BLUETOOTH], in ga pritisnite.
- 2 Zavrtite gumb za upravljanje, da izberete [SET BT SIGNL], in ga pritisnite. Preverite, ali ikona  sveti.
- 3 Aktivirajte funkcijo BLUETOOTH v napravi BLUETOOTH.
- 4 Napravo BLUETOOTH povežite s to enoto. Zasveti ikona  ali .

Ikone na zaslonu:

| | |
|---|---|
|  | Sveti, kadar je omogočeno prostoročno telefoniranje prek profila za prostoročno uporabo (HFP). |
|  | Sveti, kadar je omogočeno predvajanje vsebin iz zvočne naprave prek profila naprednega distribuiranja zvoka (A2DP). |

Vzpostavljanje povezave z napravo, ki je bila nazadnje povezana z enoto

Aktivirajte funkcijo BLUETOOTH v napravi BLUETOOTH.

Če želite vzpostaviti povezavo z zvočno napravo, pritisnite SRC, da izberete [BT AUDIO], in pritisnite PAUSE.

Če želite vzpostaviti povezavo s telefonom, pritisnite CALL.

Opomba

Med pretočnim prenosom zvoka iz naprave BLUETOOTH povezava te enote z mobilnim telefonom ne bo mogoča. Namesto tega se z mobilnega telefona povežite z enoto.

Nasvet

Ko je signal BLUETOOTH vklopljen: ko stikalo za vžig premaknete v položaj za vklop, se ta enota samodejno poveže z zadnjim povezanim mobilnim telefonom.

Namestitev mikrofona

Podrobnosti so v razdelku »Namestitev mikrofona« (stran 35).

Vzpostavljanje povezave z napravo iPhone/iPod (samodejno seznanjanje naprave BLUETOOTH)

Če v vrata USB priključite napravo iPhone/iPod z nameščenim sistemom iOS5 ali novejšo različico, se enota z njo seznanji in poveže samodejno.

Če želite omogočiti samodejno seznanjanje naprave BLUETOOTH, nastavite [SET AUTOPAIR] v meniju [BLUETOOTH] na [ON] (stran 23).

- 1 Aktivirajte funkcijo BLUETOOTH v napravi iPhone/iPod.
- 2 Priključite napravo iPhone/iPod v vrata USB.

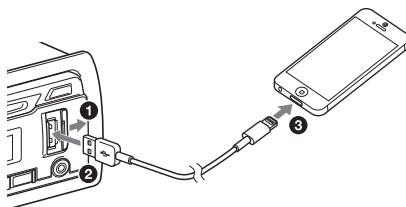

Preverite, ali  sveti na zaslonu enote.

Opombe

- Samodejno seznanjanje naprave BLUETOOTH ni mogoče, če je enota že povezana z dvema napravama BLUETOOTH. V tem primeru prekinite povezavo z eno od naprav in znova vzpostavite povezavo z napravo iPhone/iPod.
- Če samodejno seznanjanje naprave BLUETOOTH ni omogočeno, poiščite podrobnosti v razdelku »Priprava naprave BLUETOOTH« (stran 7).

Priključitev naprave USB

- 1 Zmanjšajte glasnost enote.
- 2 Napravo USB priključite neposredno na enoto.

Priključite napravo iPod/iPhone s kablom USB za priključitev naprave iPod (ni priložen).

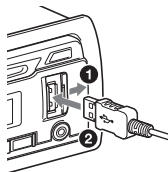

Priključitev drugih prenosnih zvočnih naprav

- 1 Izklopite prenosno zvočno napravo.
- 2 Zmanjšajte glasnost enote.
- 3 Povežite prenosno zvočno napravo prek kabla (ni priložen)* z vtičnico AUX (stereo mini vtičnica) na enoti.

* Uporabite kabel z ravnim vtičem.

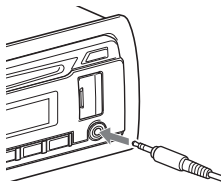

- 4 Pritisnite SRC, da izberete [AUX].

Usklajevanje ravni glasnosti priključene naprave z drugimi viri

Predvajajte prenosno zvočno napravo pri zmerni glasnosti in nastavite običajno raven za poslušanje v enoti.

Pritisnite MENU in izberite [SOUND] → [SET AUX VOL] (stran 22).

Poslušanje radia

Če želite poslušati radio, z gumbom SRC izberite [TUNER].

Ob prvi izbiri pasu DAB po zamenjavi akumulatorja ali vnovični priključitvi se začetno iskanje zažene samodejno. Pustite, da se začetno iskanje dokonča. (Če iskanje prekinete, se bo znova zagnalo naslednjič, ko izberete pas DAB.) Če začetno iskanje ne shrani nobene postaje DAB, izvedite samodejno iskanje (stran 11).

Nasvet

Nastavite [SET ANT-PWR] na [ON] (privzeto) ali [OFF] glede na vrsto antene DAB (antena) (stran 20).

Sprejem DAB

DAB (Digital Audio Broadcasting) je sistem prenosa v zemeljskih omrežjih. Postaje DAB združujejo radijske programe (»storitve«) v skupine, vsaka storitev pa vključuje eno ali več komponent. Isto storitev je včasih mogoče prejemati pri različnih frekvencah.

Ročno iskanje storitve

- 1 Pritisnite MODE, da izberete [DB1], [DB2] ali [DB3].
- 2 Pritisnite SEEK +/- za iskanje storitve znotraj skupine; pritisnite in zadržite SEEK +/- za iskanje različnih skupin. Iskanje se zaustavi, ko enota prejme storitev/ skupino. Iščite, dokler ne prejmete zelene storitve.

Ročno shranjevanje storitve

- 1 Če želite shraniti najdeno storitev, pridržite ustrezen številski gumb (1–6), da se prikaže ikona [MEM].

Prejemanje shranjenih storitev

- 1 Ko izberete zeleni pas, pritisnite številski gumb (1–6).

Iskanje storitve po imenu (Quick-BrowZer™)

Prikažete lahko seznam storitev za enostavno iskanje.

- 1 Med sprejemom DAB pritisnite **Q** (brskanje).
Enota preide v način Quick-BrowZer in prikaže se seznam storitev.
- 2 Zavrtite gumb za upravljanje na želeno storitev in ga pritisnite.
Sprejem se začne.

Izhod iz načina Quick-BrowZer™

Pritisnite **Q** (prebrskaj).

Nastavljanje obvestil DAB

Če omogočite obvestila DAB, lahko ta prekinejo trenutno izbrani vir.

- 1 Pritisnite MENU, zavrtite gumb za upravljanje na možnost [GENERAL] in ga pritisnite.
- 2 Zavrtite gumb za upravljanje, da izberete možnost [SET ANNOUNCE], in ga pritisnite.
- 3 Zavrtite gumb za upravljanje, da izberete [SET ANNC-ON] ali [SET ANNC-OFF], in ga pritisnite.

Opomba

Med sprejemom DAB se glasnost nastavi na raven, nastavljeno za TA v možnosti RDS (stran 12).

Poslušanje istega ali podobnega programa tudi v primeru šibkega sprejema

Nastavite [SET SOFTLINK] na [ON] (stran 20).
Ko prejimate ustrezn program FM, zasveti [FM-LINK].

Možnost »Hard Link« sledi istemu programu, možnost »Soft Link« pa podobnemu.

| SOFT LINK | DAB | | FM | |
|-----------|----------------|----------------|----------------|----------------|
| | Močna povezava | Šibka povezava | Močna povezava | Šibka povezava |
| OFF | ○ | | ○ | |
| ON | ○ | ○ | ○ | ○ |

Samodejno posodabljanje seznama storitev (samodejno iskanje)

- 1 Pritisnite MODE, da izberete [DB1], [DB2] ali [DB3].
- 2 Pritisnite MENU, zavrtite gumb za upravljanje na možnost [GENERAL] in ga pritisnite.
- 3 Zavrtite gumb za upravljanje, da izberete možnost [SET AUTOSCAN], in ga pritisnite.
Enota posodobi seznam storitev v načinu Quick-BrowZer.

Uporaba FM/MW/LW

Samodejno shranjevanje (BTM)

- 1 Frekvenčni pas (FM1, FM2, MW ali LW) lahko spremenite z gumbom MODE.
- 2 Pritisnite MENU, zavrtite gumb za upravljanje na možnost [GENERAL] in ga pritisnite.
- 3 Zavrtite gumb za upravljanje na možnost [SET BTM] in ga pritisnite.
Enota shranjuje postaje na številске gumbе v vrstnem redu frekvenc.

Iskanje postaj

- 1 Frekvenčni pas (FM1, FM2, MW ali LW) lahko spremenite z gumbom MODE.
- 2 Poiščite postaje.
Ročno iskanje postaj
Pridržite SEEK +/-, da poiščete ustrezno frekvenco, in nato pritisnite SEEK +/-, da jo izboljšate.
Samodejno iskanje postaj
Pritisnite SEEK +/-.
Iskanje se zaustavi, ko enota prejme signal postaje.

Ročno shranjevanje

- 1 Če želite shraniti najdeno postajo, pridržite ustrezen številski gumb (1–6), da se prikaže ikona [MEM].

Sprejemanje signala shranjenih radijskih postaj

- 1 Izberite frekvenčni pas in pritisnite številski gumb (1–6).

Uporaba radijskega podatkovnega sistema (RDS)

Nastavljanje alternativnih frekvenc (AF) in prometnih obvestil (TA)

AF neprekinjeno izboljšuje postajo glede na najmočnejši sprejeti signal v omrežju, TA pa predvaja prejete trenutne prometne informacije ali prometne programe (TP).

- 1 Pritisnite AF/TA in izberite [AF-ON], [TA-ON], [AF/TA-ON] ali [AF/TA-OFF].

Shranjevanje postaj RDS z nastavitvijo funkcij AF in TA

Postaje RDS lahko prednastavite skupaj z nastavitvijo funkcije AF/TA. Nastavite AF/TA in nato shranite postajo s funkcijo BTM ali ročno. Pri ročni prednastavitvi lahko prednastavite tudi postaje, ki niso RDS.

Prejemanje nujnih obvestil

Če je funkcija AF/TA aktivirana, bodo nujna obvestila samodejno prekinila predvajano vsebino trenutno izbranega vira.

Prilagoditev ravni glasnosti med prometnimi obvestili

Raven bo shranjena v pomnilnik za nadaljnja prometna obvestila, neodvisno od običajne ravni glasnosti.

Ohranjanje območnega programa (REGIONAL)

Če sta funkciji AF in REGIONAL omogočeni, enota ne bo preklopila na drugo območno postajo z močnejšim signalom. Če se zapeljete iz območja sprejema tega območnega programa, med sprejemom FM nastavite [SET REG-OFF] v meniju [GENERAL] (stran 20).

Ta funkcija ne deluje v Združenem kraljestvu in nekaterih drugih območjih.

Funkcija lokalne povezave (samo v Združenem kraljestvu)

Ta funkcija omogoča izbiro drugih lokalnih postaj v območju, tudi če niso shranjene pod številskimi gumbi.

Med sprejemom FM pritisnite številski gumb (1–6), pod katerim je shranjena lokalna postaja. V roku 5 sekund znova pritisnite številski gumb lokalne postaje. Ta postopek ponavljajte, dokler ne prejmete signala lokalne postaje.

Izbira vrste programa (PTY)

Uporabite PTY za prikaz ali iskanje zelene vrste programa.

Med sprejemom DAB

- 1 Pridržite gumb PTY.
- 2 Gumb za upravljanje vrtnice, dokler se ne prikaže zelena vrsta programa, nato pa ga pritisnite.
Enota navede vse storitve v izbrani vrsti programa.
- 3 Gumb za upravljanje vrtnice, dokler se ne prikaže zelena storitev, nato pa ga pritisnite.
Sprejem se začne.

Med sprejemom FM

- 1 Pridržite gumb PTY.
- 2 Gumb za upravljanje vrtnice, dokler se ne prikaže zelena vrsta programa, nato pa ga pritisnite.
Enota začne iskati postaje za izbrano vrsto programa.

Vrste programov

NONE (brez vrste programa)*, **NEWS** (novice), **AFFAIRS** (aktualni dogodki), **INFO** (informativni program), **SPORT** (šport), **EDUCATE** (izobraževanje), **DRAMA** (gledališče), **CULTURE** (kultura), **SCIENCE** (znanost), **VARIED** (razno), **POP M** (pop glasba), **ROCK M** (rock glasba), **EASY M** (zabavna glasba), **LIGHT M** (lahka orkestralna glasba), **CLASSICS** (klasična glasba), **OTHER M** (druge glasbene zvrsti), **WEATHER** (vreme), **FINANCE** (finance), **CHILDREN** (program za otroke), **SOCIAL A** (družbeni dogodki), **RELIGION** (verski programi), **PHONE IN** (kontaktne oddaje), **TRAVEL** (potovanje), **LEISURE** (zabava in prosti čas), **JAZZ** (džez), **COUNTRY** (country), **NATION M** (narodna glasba), **OLDIES** (zimzelene melodije), **FOLK M** (folk glasba), **DOCUMENT** (dokumentarne oddaje)

* Lahko se prikaže med sprejemom DAB, odvisno od storitve.

Nastavitev ure (CT)

Uro nastavite s podatki CT iz prenosa RDS.

- 1 Nastavite [SET CT-ON] v možnosti [GENERAL] (stran 20).

Predvajanje

Predvajanje plošče

- 1 Ploščo vstavite tako, da je stran z oznako obrnjena navzgor.

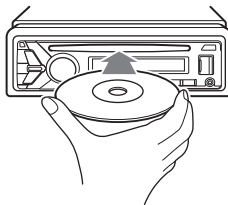

Predvajanje se samodejno začne.

Predvajanje iz naprave USB

Beseda »iPod« se v teh navodilih za uporabo na splošno uporablja za funkcije iPod v napravah iPod in iPhone, razen če je v besedilu ali na slikah navedeno drugače.

Za podrobnosti o združljivosti naprave iPod glejte »O napravi iPod« (stran 25) ali obiščite spletno mesto za podporo, ki je navedeno na zadnji strani priročnika.

Uporabite lahko naprave USB* vrste MSC (Mass Storage Class) in MTP (Media Transfer Protocol), ki so združljive s standardom USB. Nekateri predvajalniki digitalnih medijev ali pametni telefoni z operacijskim sistemom Android bodo morda zahtevali nastavitev načina MTP.

* npr., pomnilnik USB, digitalni predvajalnik medijev, pametni telefon z operacijskim sistemom Android

Opombe

- Podrobnosti o združljivosti naprave USB najdete na mestu za podporo, navedenem na zadnji strani.
- Predvajanje naslednjih datotek ni podprto.
 - MP3/WMA/AAC/FLAC:
 - datoteke z zaščito avtorskih pravic
 - datoteke DRM (upravljanje digitalnih pravic)
 - večkanalne zvočne datoteke
 - MP3/WMA/AAC:
 - stisnjene datoteke Lossless
 - WAV:
 - večkanalne zvočne datoteke

1 Priključite napravo USB v vrata USB (stran 9).

Predvajanje se začne.

Če je naprava že priključena, pritisnite SRC in na zaslону izberite možnost [USB], da začnete predvajanje (ko je naprava iPod prepoznana, se na zaslону prikaže možnost [IPD]).

2 Prilagodite raven glasnosti enote.

Zaustavitev predvajanja

Za eno sekundo pridržite gumb OFF.

Odstranjevanje naprave

Zaustavite predvajanje in odstranite napravo.

Opozorilo za iPhone

Ko napravo iPhone povežete prek USB, glasnost telefonskega klica upravljate z napravo iPhone in ne z enoto. Pazite, da med klicem nehotе ne povečate glasnosti enote, saj se lahko po koncu klica predvaja nenaden glasen zvok.

Predvajanje naprave BLUETOOTH

Vsebine lahko predvajate s priključeno napravo, ki podpira profil BLUETOOTH A2DP (profil za napredno distribucijo zvoka).



1 Vzpostavite povezavo BLUETOOTH z zvočno napravo (stran 7).

Če želite izbrati zvočno napravo, pritisnite MENU in nato izberite [BLUETOOTH] → [SET AUDIODEV] (stran 23).

2 Pritisnite SRC, da izberete [BT AUDIO].

3 Zaženite predvajanje v zvočni napravi.

4 Prilagodite raven glasnosti enote.

Opombe

- Informacije, kot so naslov, številka/trajanje skladbe in stanje predvajanja, na enoti morda ne bodo prikazane, kar je odvisno od zvočne naprave.
- Predvajanje zvočne naprave se ne zaustavi, tudi če spremenite vir na enoti.
- Med izvajanjem aplikacije »SongPal« prek funkcije BLUETOOTH se na zaslону ne prikaže [BT AUDIO].

Usklajevanje ravni glasnosti naprave BLUETOOTH z drugimi viri

Predvajajte zvočno napravo BLUETOOTH pri zmerni glasnosti in nastavite običajno raven za poslušanje na enoti.

Pritisnite MENU in izberite [SOUND] → [SET BTA VOL] (stran 22).

Iskanje in predvajanje skladb

Ponavljajoče se predvajanje in naključno predvajanje

1 Med predvajanjem pritisnite gumb ↶ (ponavljanje) ali ↷ (naključno predvajanje), da izberete želeni način predvajanja.

Morda bo trajalo nekaj časa, da se začne predvajanje v izbranem načinu.

Razpoložljivi načini predvajanja so odvisni od izbranega zvočnega vira.

Iskanje skladbe po imenu (Quick-BrowZer)

(Ni na voljo, ko je priključen iPod.)

1 Med predvajanjem v načinu CD, USB ali BT AUDIO*1 pritisnite Q (prebrskaj)*2, da se prikaže seznam kategorij iskanja.

Ko se prikaže seznam skladb, pritisnite gumb ↵ (nazaj), dokler se ne prikaže želena kategorija iskanja.

*1 Na voljo samo za zvočne naprave, ki podpirajo profil za daljinsko upravljanje zvoka/videa (AVRCP) 1.4 ali novejši.

*2 Med predvajanjem iz naprave USB pritisnite in več kot 2 sekundi držite gumb Q (prebrskaj), da se vrnete nazaj na začetek seznama kategorij.

2 Zavrtite gumb za upravljanje na želeno kategorijo iskanja, nato pa izbiri potrdite, tako da ga pritisnete.

3 Ponovite 2. korak, da poiščete želeno skladbo.

Predvajanje se začne.

Izhod iz načina Quick-BrowZer™

Pritisnite Q (prebrskaj).

Iskanje s preskakovanjem elementov (preskočni način)

(Ni na voljo, ko je priključen iPod.)

- 1 Pritisnite **Q** (prebrskaj).
- 2 Pritisnite **SEEK +**.
- 3 Zavrtite gumb za upravljanje, da izberete element.

Enota predvaja elemente na seznamu tako, da jih preskakuje po korakih, ki predstavljajo 10 % skupnega števila elementov.

- 4 Za vrnitev v način Quick-BrowZer pritisnite **ENTER**.
Prikaže se izbrani element.
- 5 Zavrtite gumb za upravljanje na želeni element in ga pritisnite.
Predvajanje se začne.

Prostoročno telefoniranje (samo prek povezave BLUETOOTH)

Če želite uporabljati mobilni telefon, ga povežite z enoto. Na enoto lahko povežete dva mobilna telefona. Podrobnosti so v razdelku »Priprava naprave BLUETOOTH« (stran 7).



Sprejem klica

- 1 Ko prejmete klic z zvonjenjem, pritisnite **CALL**.

Telefonski klic se začne.

Opomba

Zvonjenje in glas klicatelja se oddajata samo prek sprednjih zvočnikov.

Zavrnitev klica

Za eno sekundo pridržite gumb **OFF**.

Končanje klica

Znova pritisnite **CALL**.

Vzpostavitev klica

Klic lahko vzpostavite iz imenika ali zgodovine klicev, kadar je vzpostavljena povezava z mobilnim telefonom, ki podpira profil za dostop do imenika (PBAP).

Če sta z enoto povezana dva mobilna telefona, izberite enega od njiju.

Iz imenika

1 Pritisnite CALL.

Če sta z enoto povezana dva mobilna telefona, zavrtite gumb za upravljanje, da izberete enega od telefonov, in ga pritisnite.

2 Zavrtite gumb za upravljanje, da izberete možnost [PHONE BOOK], in ga pritisnite.

3 Zavrtite gumb za upravljanje na želeno črko na seznamu in ga pritisnite.

4 Zavrtite gumb za upravljanje na želeno ime na seznamu in ga pritisnite.

5 Zavrtite gumb za upravljanje na želeno številko na seznamu in ga pritisnite.

Telefonski klic se začne.

Iz zgodovine klicev

1 Pritisnite CALL.

Če sta z enoto povezana dva mobilna telefona, zavrtite gumb za upravljanje, da izberete enega od telefonov, in ga pritisnite.

2 Zavrtite gumb za upravljanje, da izberete možnost [RECENT CALL], in ga pritisnite.

Prikaže se zgodovina klicev.

3 Zavrtite gumb za upravljanje na želeno ime ali telefonsko številko v zgodovini klicev in ga pritisnite.

Telefonski klic se začne.

Z vnosom telefonske številke

1 Pritisnite CALL.

Če sta z enoto povezana dva mobilna telefona, zavrtite gumb za upravljanje, da izberete enega od telefonov, in ga pritisnite.

2 Zavrtite gumb za upravljanje, da izberete možnost [DIAL NUMBER], in ga pritisnite.

3 Zavrtite gumb za upravljanje na vnos telefonske številke, izberite [] (presledek) in nato pritisnite ENTER*.

Telefonski klic se začne.

* Če želite spremeniti digitalni prikaz, pritisnite SEEK +/-.

Opomba

Na zaslonu se namesto [#] prikaže [_].

S ponovnim klicanjem

1 Pritisnite CALL.

Če sta z enoto povezana dva mobilna telefona, zavrtite gumb za upravljanje, da izberete enega od telefonov, in ga pritisnite.

2 Zavrtite gumb za upravljanje, da izberete možnost [REDIAL], in ga pritisnite.

Telefonski klic se začne.

Z glasovnimi oznakami

Klic lahko vzpostavite tako, da izgovorite glasovno oznako, ki je shranjena v povezanem mobilnem telefonu s funkcijo glasovnega klicanja.

1 Pritisnite CALL.

Če sta z enoto povezana dva mobilna telefona, zavrtite gumb za upravljanje, da izberete enega od telefonov, in ga pritisnite.

2 Zavrtite gumb za upravljanje, da izberete možnost [VOICE DIAL], in ga pritisnite.

Lahko tudi pritisnete gumb VOICE, ko je funkcija »SongPal« izklopljena.

3 Izgovorite glasovno oznako, ki je shranjena v mobilnem telefonu.

Vaš glas je prepoznan in vzpostavi se klic.

Preklic glasovnega klicanja

Pritisnite VOICE.

Razpoložljive funkcije med klicem

Nastavitev glasnosti zvonjenja

Pri sprejemu klica zavrtite gumb za upravljanje.

Nastavitev glasnosti klicatelja

Med klicem zavrtite gumb za upravljanje.

Nastavitev glasnosti druge osebe (nastavitev mikrofona)

Pritisnite MIC.

Nastavljive ravni glasnosti: [MIC-LOW], [MIC-MID], [MIC-HI].

Zmanjšanje odmeva in šuma (način za odpravljanje odmeva/zmanjševanje šuma)

Pridržite gumb MIC.

Nastavljivi način: [EC/NC-1], [EC/NC-2].

Preklapljanje med prostoročnim in ročnim načinom

Med klicem pritisnite MODE, da preklopite zvok telefonskega klica med enoto in mobilnim telefonom.

Opomba

Ta funkcija morda ne bo na voljo, kar je odvisno od mobilnega telefona.

Uporabne funkcije

SongPal v pametnem telefonu iPhone/Android

Iz spletne trgovine App Store za iPhone oziroma Google Play za telefone Android morate prenesti najnovjšo različico aplikacije »SongPal«.



Opombe

- Zaradi varnosti upoštevajte lokalno prometno zakonodajo in predpise ter ne uporabljajte aplikacije med vožnjo.
- »SongPal« je aplikacija za upravljanje zvočnih naprav Sony, ki so združljive z aplikacijo »SongPal«, prek pametnega telefona iPhone/Android.
- Kaj lahko upravljate z aplikacijo »SongPal«, je odvisno od priključene naprave.
- Podrobnosti o funkcijah »SongPal« najdete v pametnem telefonu iPhone/Android.
- Več podrobnosti o aplikaciji »SongPal« najdete na spletnem naslovu: <http://rd1.sony.net/help/speaker/songpal/>
- Obiščite spodnja spletna mesta in poiščite združljive modele pametnih telefonov iPhone/Android. Za iPhone: obiščite App Store. Za pametni telefon Android: obiščite Google Play

Vzpostavljanje povezave SongPal

1 S pametnim telefonom iPhone/Android vzpostavite povezavo BLUETOOTH (stran 7).

Če želite izbrati zvočno napravo, pritisnite MENU in nato izberite [BLUETOOTH] → [SET AUDIODEV] (stran 23).

2 Zaženite aplikacijo »SongPal«. *1

3 Pritisnite in za več kot 2 sekundi pridržite gumb APP na enoti. *2

Povezava s pametnim telefonom iPhone/Android je vzpostavljena.

Podrobnosti o funkcijah v pametnem telefonu iPhone/Android najdete v pomoči aplikacije.

*1 Če je možnost [AUTO LAUNCH] v aplikaciji [SONGPAL] nastavljena na [ON] (stran 23), se povezava z aplikacijo »SongPal« vzpostavi samodejno, ko je vklopljena povezava BLUETOOTH v pametnem telefonu iPhone/Android.

*2 Druga možnost je, da pritisnete gumb MENU in nato izberete [SONGPAL] → [CONNECT] (stran 23).

Če se prikaže številka naprave

Preverite, ali je številka prikazana (npr. 123456), in nato v pametnem telefonu iPhone/Android izberite [Yes].

Prekinitev povezave

- 1 Pritisnite MENU, zavrtite gumb za upravljanje, da izberete možnost [SONGPAL], in ga pritisnite.
- 2 Zavrtite gumb za upravljanje, da izberete možnost [CONNECT], in ga pritisnite.

Izbiranje vira ali aplikacije

V pametnem telefonu iPhone/Android lahko izberete željeni vir ali aplikacijo.

Izbira vira

Pritisnite gumb SRC. Lahko tudi pritisnete gumb SRC, zavrtite gumb za upravljanje na željeni vir in pritisnete gumb ENTER.

Prikaz seznama virov

Pritisnite SRC.

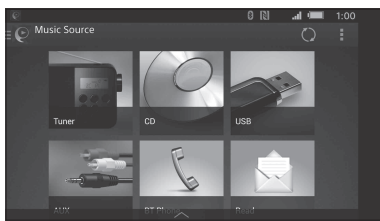

Glasovno obveščanje o različnih informacijah (samo pametni telefon Android)

Ko prejmete sporočilo SMS ali obvestilo storitve Twitter/Facebook/Koledar, ste o tem samodejno obveščeni prek zvočnikov v vozilu.

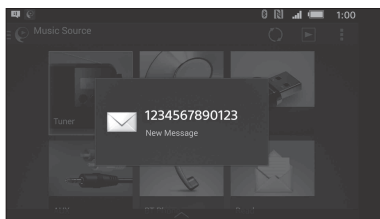

Podrobnosti o nastavitvah najdete v pomoči aplikacije.

Aktiviranje prepoznavanja glasu (samo pametni telefon Android)

Ko registrirate aplikacijo, jo lahko upravljate z glasovnim ukazom. Podrobnosti so v pomoči aplikacije.

Aktiviranje prepoznavanja glasu

- 1 Pritisnite VOICE, da aktivirate prepoznavanje glasu.
- 2 Ko se v pametnem telefonu Android prikaže [Say Source or App], izgovorite željeni glasovni ukaz v mikrofonski zbirnik.

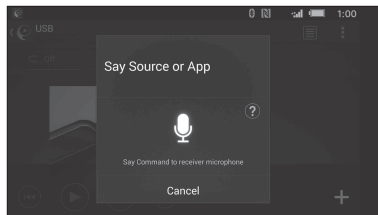

Opombe

- Prepoznavanje glasu v nekaterih primerih morda ni na voljo.
- Prepoznavanje glasu morda ne bo pravilno delovalo, kar je odvisno od zmogljivosti povezanega pametnega telefona Android.
- Funkcijo prepoznavanja glasu uporabljajte, kadar hrup iz okolja (npr. zvok motorja) ni moteč.

Odgovarjanje na sporočilo SMS (samo pametni telefon Android)

Na sporočilo lahko odgovorite s prepoznavanjem glasu.

- 1 Aktivirajte prepoznavanje glasu in nato vnesite »Reply« (Odgovori). V aplikaciji »SongPal« se prikaže zaslon za vnos sporočila.
- 2 Vnesite sporočilo s prepoznavanjem glasu. V aplikaciji »SongPal« se prikaže seznam sporočil, ki so na voljo.
- 3 Zavrtite gumb za upravljanje na zeleno sporočilo in ga pritisnite. Sporočilo je poslano.

Zvočne in zaslonske nastavitve

Prek pametnega telefona iPhone/Android lahko prilagodite nastavitve v zvezi z zvokom in zaslonom.

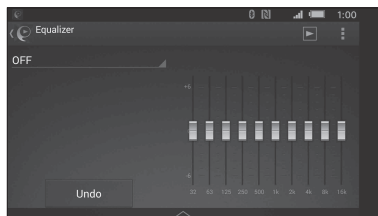

Podrobnosti o nastavitvah najdete v pomoči aplikacije.

Uporaba funkcije Siri Eyes Free

Siri Eyes Free omogoča, da lahko prostoročno uporabljate telefon iPhone, tako da preprosto govorite v mikrofonski. Če želite uporabljati to funkcijo, morate povezati telefon iPhone z enoto prek povezave BLUETOOTH. Funkcija je na voljo samo v telefonih iPhone 4s ali novejših. Preverite, ali je v telefonu iPhone nameščena najnovejša različica sistema iOS.

Najprej morate dokončati registracijo in nastavitve povezave BLUETOOTH za telefon iPhone z enoto. Podrobnosti so v razdelku »Priprava naprave BLUETOOTH« (stran 7).

Če želite izbrati iPhone, pritisnite MENU in nato izberite [BLUETOOTH] → [SET AUDIODEV] (stran 23).

1 Vključite funkcijo Siri v telefonu iPhone.

Za podrobnosti glejte navodila za uporabo, ki so priložena telefonu iPhone.

2 Pritisnite VOICE.

Prikaže se zaslon za glasovni ukaz.

3 Po zvočnem signalu iz telefona iPhone izgovorite želeni ukaz v mikrofonski.

Ko znova zaslišite zvočni signal, se začne funkcija Siri odzivati.

Izklop funkcije Siri Eyes Free

Pritisnite VOICE.

Opombe

- iPhone morda ne bo prepoznal vašega glasu, kar je odvisno od pogojev uporabe. (Če ste na primer v avtomobilu, ki se premika.)
- Na mestih, kjer je otežen sprejem signalov telefona iPhone, funkcija Siri Eyes Free morda ne bo pravilno delovala ali bo odzivni čas daljši.
- Glede na način delovanja telefona iPhone funkcija Siri Eyes Free morda ne bo pravilno delovala ali se bo izklopila.
- Če predvajate skladbo s telefonom iPhone prek povezave z zvočno napravo BLUETOOTH in se začne skladba predvajati prek povezave BLUETOOTH, se funkcija Siri Eyes Free samodejno izklopi in enota preklopi na zvočni vir BLUETOOTH.
- Če aktivirate funkcijo Siri Eyes Free med predvajanjem zvoka, lahko enota preklopi na zvočni vir BLUETOOTH, tudi če ne podate skladbe za predvajanje.
- Ko priključite telefon iPhone v vrata USB, funkcija Siri Eyes Free morda ne bo pravilno delovala ali se bo izklopila.
- Ko priključite telefon iPhone v enoto prek kabla USB, ne aktivirajte funkcije Siri s telefonom iPhone. Funkcija Siri Eyes Free morda ne bo pravilno delovala ali se bo izklopila.
- Medtem ko je funkcija Siri Eyes Free aktivirana, se zvok ne predvaja.

Nastavitve

Prekinitev predstavitvenega načina (DEMO)

Predstavitveni prikaz, ki se pojavi, ko je vir izklopljen in se prikaže ura, lahko prekinete.

- 1 Pritisnite MENU, zavrtnite gumb za upravljanje na možnost [GENERAL] in ga pritisnite.
- 2 Zavrtnite gumb za upravljanje na možnost [SET DEMO] in ga pritisnite.
- 3 Zavrtnite gumb za upravljanje na možnost [SET DEMO-OFF] in ga pritisnite. Nastavitev je dokončana.
- 4 Dvakrat pritisnite ↵ (nazaj). Na zaslonu se znova prikaže običajni način sprejemanja radijskih signalov/predvajanja zvoka.

Osnovne nastavitve

Elemente lahko nastavite v teh kategorijah: splošne nastavitve (GENERAL), nastavitve zvoka (SOUND), nastavitve zaslona (DISPLAY), nastavitve za BLUETOOTH (BLUETOOTH), nastavitve za SongPal (SONGPAL)

- 1 Pritisnite MENU.
- 2 Zavrtnite gumb za upravljanje na želeno kategorijo nastavitve in ga pritisnite. Elementi, ki jih lahko nastavite, se razlikujejo glede na vir in nastavitve.
- 3 Zavrtnite gumb za upravljanje na želeno možnost in ga pritisnite.

Vrnitev na prejšnji zaslon

Pritisnite ↵ (nazaj).

Splošne nastavitve (GENERAL)

DEMO (predstavitve)

Aktivira predstavitve: [ON], [OFF].

CLOCK-ADJ (nastavitve ure) (stran 7)

CAUT ALM (opozorilni alarm)

Aktivira opozorilni alarm: [ON], [OFF] (stran 6). (Na voljo samo, kadar je vir izklopljen in se prikaže ura.)

BEEP

Aktivira kratek zvočni signal: [ON], [OFF].

AUTO OFF

Ko izklopite enoto, se po določenem času samodejno popolnoma zaustavi: [ON] (30 minut), [OFF].

STEERING

Registrira/ponastavi nastavitve daljinskega upravljanja z volanom.

(Na voljo samo, kadar je vir izklopljen in se prikaže ura.)

STR CONTROL (upravljanje z volanom)

Izbere način za vhod povezanega daljinskega upravljalnika. Pred uporabo uskladite način za vhod s povezanim daljinskim upravljalnikom, da preprečite okvaro.

CUSTOM

Način za vhod za daljinski upravljalnik na volanu

PRESET

Način za vhod za daljinski upravljalnik s kablom brez daljinskega upravljalnika na volanu

EDIT CUSTOM

Registrira funkcije (SOURCE, ATT, VOL +/-, SEEK +/-, VOICE, ON HOOK, OFF HOOK) za daljinski upravljalnik na volanu:

- 1 Zavrtite gumb za upravljanje na funkcijo, ki jo želite dodeliti daljinskemu upravljalniku na volanu, in ga pritisnite.
- 2 Medtem ko možnost [REGISTER] utripa, pridržite gumb na daljinskem upravljalniku na volanu, ki mu želite dodeliti določeno funkcijo. Ko je registracija dokončana, se prikaže oznaka [REGISTERED].
- 3 Če želite registrirati še druge funkcije, ponovite koraka 1 in 2.

(Na voljo samo, kadar je možnost [STR CONTROL] nastavljena na [CUSTOM].)

RESET CUSTOM

Ponastavi shranjene funkcije daljinskega upravljalnika na volanu: [YES], [NO].
(Na voljo samo, kadar je možnost [STR CONTROL] nastavljena na [CUSTOM].)

Opombe

- Med nastavitvijo lahko uporabljate le gumb na enoti. Preden začnete z nastavitvijo, zaradi varnosti parkirajte avtomobil.
- Če med registracijo pride do napake, se ohrani vse predhodno registrirane informacije. Ponovite registracijo za funkcijo, pri kateri je prišlo do napake.
- Ta funkcija v nekaterih vozilih morda ni na voljo. Za podrobnosti o združljivosti vozila obiščite spletno mesto za podporo, ki je navedeno na zadnji strani priročnika.

CT (ura)

Aktivira funkcijo CT: [ON], [OFF].

REGIONAL

Omeji sprejem na določeno regijo: [ON], [OFF].
(Na voljo samo, ko naprava sprejema frekvenco FM.)

BTM (shranjevanje radijskih postaj z najboljšim signalom) (stran 11)

(Na voljo samo, ko je izbran sprejemnik (FM/MW/LW).)

ANNOUNCE (obvestilo)

Omogoča obvestila o oddaji (stran 11).

(Ni na voljo, če je vir izklopljen in je prikazana ura.)

SOFTLINK

Išče in samodejno nastavi podoben program, kadar je signal trenutnega programa prešibek za sprejem: [ON], [OFF]. (Na voljo le med sprejemom DAB.)

ANT-PWR (napajanje antene)

Omogoča napajanje za vhodni priključek antene DAB: [ON], [OFF].

(Na voljo le, ko je enota izklopljena in med sprejemom DAB.)

AUTOSCAN (samodejno iskanje)

Izvede samodejno iskanje za posodobitev seznama storitev v načinu Quick-BrowZer.
(Na voljo le med sprejemom DAB.)

FIRMWARE

(Na voljo samo, kadar je vir izklopljen in se prikaže ura.)

Preveri/posodobi različico vdelane programske opreme. Za več informacij obiščite spletno mesto za podporo, ki je navedeno na zadnji strani.

FW VERSION (različica vdelane programske opreme)

Prikaže trenutno različico vdelane programske opreme.

FW UPDATE (posodobitev vdelane programske opreme)

Izvede postopek posodobitve vdelane programske opreme: [YES], [NO].

Posodobitev vdelane programske opreme traja nekaj minut. Med posodobitvijo ne premaknite vžiga v položaj za izklop in ne odstranite naprave USB.

Nastavitve zvoka (SOUND)

Ta nastavitveni meni ni na voljo, ko je vir izklopljen in je prikazana ura.

EXTRA BASS

Poudari nizkotonski zvok v skladu z ravnjo glasnosti: [1], [2], [OFF].

(Ko je možnost [C.AUDIO+] nastavljena na [ON], jo samodejno nastavi na [OFF].)

C.AUDIO+ (ClearAudio+)

Predvaja zvok, tako da optimizira digitalni signal z zvočnimi nastavitvami, ki jih priporoča Sony:

[ON], [OFF]. (Če spremenite možnost [EQ10 PRESET]) in/ali možnost [EXTRA BASS] nastavite na [1] ali [2] in/ali [DSO] nastavite na [LOW], [MID] ali [HIGH], je to samodejno nastavljeno na [OFF].)

EQ10 PRESET

Izbere krivuljo izenačevalnika med 10 možnostmi ali ga izklopi: [OFF], [R&B], [ROCK], [POP], [DANCE], [HIP-HOP], [ELECTRONICA], [JAZZ], [SOUL], [COUNTRY], [CUSTOM].

Nastavitev krivulje izenačevalnika se lahko shrani za posamezen vir.

EQ10 CUSTOM

Nastavitev EQ10 nastavi na možnost [CUSTOM].

Nastavitev krivulje izenačevalnika:

[BAND1] 32 Hz, [BAND2] 63 Hz, [BAND3] 125 Hz, [BAND4] 250 Hz, [BAND5] 500 Hz, [BAND6] 1 kHz, [BAND7] 2 kHz, [BAND8] 4 kHz, [BAND9] 8 kHz, [BAND10] 16 kHz.

Raven glasnosti lahko prilagajate od -6 do +6 dB v korakih po 1 dB.

POSITION (položaj poslušanja)

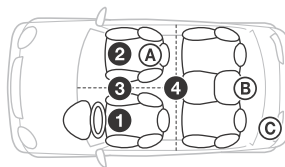

F/R POS (sprednji/zadnji položaj)

Simulira naravno zvočno polje, tako da zamakne predvajanje zvoka iz zvočnikov, da ustreza vašemu položaju:

① [FRONT L] (sprednji levi)

② [FRONT R] (sprednji desni)

③ [FRONT] (osrednji sprednji)

④ [ALL] (na sredini avtomobila)

[CUSTOM] (položaj je nastavljen z naprednimi nastavitvami avtomobilskega zvočnega sistema v SongPal)

[OFF] (nastavljen ni noben položaj)

ADJ POSITION (prilagoditev položaja)

Natančno določi nastavitev položaja poslušanja: [+3] - [CENTER] - [-3].

(Na voljo samo, kadar je možnost [F/R POS] nastavljena na [OFF] ali [CUSTOM].)

SW POS (položaj globokotona)

Ⓐ [NEAR] (blizu),

Ⓑ [NORMAL] (običajno),

Ⓒ [FAR] (oddaljeno)

(Na voljo samo, če možnost [F/R POS] ni nastavljena na [OFF]).

DSO (dinamični organizator odra)

Ustvarja ambientalni zvok, kot da bi bili zvočniki nameščeni na armaturni plošči: [OFF], [LOW], [MID], [HIGH].

(Ko je možnost [C.AUDIO+] nastavljena na [ON], jo samodejno nastavi na [OFF].)

BALANCE

Prilagodi ravnovesje zvoka: [RIGHT-15] - [CENTER] - [LEFT-15].

FADER

Prilagodi relativno raven: [FRONT-15] - [CENTER] - [REAR-15].

DSEE (izboljšava digitalnega zvoka)

Izboljša digitalno stisnjen zvok, tako da obnovi visoke frekvence, ki se izgubijo pri postopku stiskanja: [ON], [OFF].

Ta nastavev se lahko shrani za vsak vir, razen za sprejemnik.

AAV (napredna samodejna nastavev glasnosti)

Prilagodi raven glasnosti vseh predvajanih virov na optimalno raven: [ON], [OFF].

RB ENH (izboljševalnik nizkih tonov v zadnjih zvočnikih)

Izboljša nizkotonski zvok z nastavitvijo nizkopasovnega filtra v zadnjih zvočnikih. Ta funkcija omogoča, da zadnji zvočniki delujejo kot globokotonec, če ta ni priključen.

(Na voljo samo, kadar je možnost [SW DIREC] nastavljena na [OFF].)

RBE MODE (način izboljševalnika nizkih tonov v zadnjih zvočnikih)

Omogoča izbiro načina izboljševalnika nizkih tonov v zadnjih zvočnikih: [1], [2], [3], [OFF].

LPF FREQ (frekvenca nizkopasovnega filtra)

Omogoča izbiro omejitvene frekvence globokotonca: [50Hz], [60Hz], [80Hz], [100Hz], [120Hz].

LPF SLOP (nagib nizkopasovnega filtra)

Omogoča izbiro nagiba nizkopasovnega filtra: [1], [2], [3].

SW DIREC (neposredna priključitev globokotonca)

Prilagodi nastavitve globokotonca, priključenega na kabel za zadnji zvočnik brez ojačevalnika moči.

(Na voljo samo, kadar je možnost [RBE MODE] nastavljena na [OFF].)

Globokotonec, ki ga priključite na katerega koli od kablov za zadnji zvočnik, mora imeti impedanco 4–8 ohmov. Zvočnika ne priključujte na drugi kabel za zadnji zvočnik.

SW MODE (način globokotonca)

Omogoča izbiro načina globokotonca: [1], [2], [3], [OFF].

SW PHASE (faza globokotonca)

Omogoča izbiro faze globokotonca: [NORMAL], [REV].

SW POS (položaj globokotonca)

Omogoča izbiro položaja globokotonca: [NEAR], [NORMAL], [FAR].

(Na voljo samo, če možnost [F/R POS] ni nastavljena na [OFF].)

LPF FREQ (frekvenca nizkopasovnega filtra)

Omogoča izbiro omejitvene frekvence globokotonca: [50Hz], [60Hz], [80Hz], [100Hz], [120Hz].

LPF SLOP (nagib nizkopasovnega filtra)

Omogoča izbiro nagiba nizkopasovnega filtra: [1], [2], [3].

S.WOOFER (globokotonec)**SW LEVEL** (raven globokotonca)

Prilagodi raven glasnosti globokotonca: [+10 dB] – [0 dB] – [-10 dB].

(Pri najnižji nastavitvi je prikazana možnost [ATT].)

SW PHASE (faza globokotonca)

Omogoča izbiro faze globokotonca: [NORMAL], [REV].

SW POS (položaj globokotonca)

Omogoča izbiro položaja globokotonca: [NEAR], [NORMAL], [FAR].

(Na voljo samo, kadar je možnost [F/R POS] nastavljena na [OFF].)

LPF FREQ (frekvenca nizkopasovnega filtra)

Omogoča izbiro omejitvene frekvence globokotonca: [50Hz], [60Hz], [80Hz], [100Hz], [120Hz].

LPF SLOP (nagib nizkopasovnega filtra)

Omogoča izbiro nagiba nizkopasovnega filtra: [1], [2], [3].

HPF (visokopasovni filter)**HPF FREQ** (frekvenca visokopasovnega filtra)

Omogoča izbiro omejitvene frekvence sprednjega/zadnjega zvočnika: [OFF], [50Hz], [60Hz], [80Hz], [100Hz], [120Hz].

HPF SLOP (nagib visokopasovnega filtra)

Omogoča izbiro nagiba visokopasovnega filtra (učinkovito samo, ko možnost [HPF FREQ] ni nastavljena na [OFF]): [1], [2], [3].

AUX VOL (raven glasnosti AUX)

Prilagodi raven glasnosti za vsako povezano napravo: [+18 dB] – [0 dB] – [-8 dB].

Ko je omogočena ta nastavev, vam ni treba prilagajati ravni glasnosti med različnimi viri. (Na voljo samo, ko izberete AUX.)

BTA VOL (raven glasnosti zvočne naprave BLUETOOTH)

Prilagodi raven glasnosti za vsako povezano napravo BLUETOOTH: [+6 dB] – [0 dB] – [-6 dB].

Ko je omogočena ta nastavev, vam ni treba prilagajati ravni glasnosti med različnimi viri. (Na voljo samo, če je izbran zvok BT ali aplikacija.)

Nastavitve zaslona (DISPLAY)

DIMMER

Spremeni svetlost zaslona: [OFF], [ON], [AT] (samodejno), [CLK]. (Možnost [AT] je na voljo samo, če je priključen kabel za upravljanje osvetlitve in vklopite žaromet).

Če želite nastaviti, da je ta funkcija vključena samo med določenim obdobjem, izberite [CLK] ter nastavite uro začetka in konca.

– Nastavitev svetlosti, ko je vključena funkcija zatemnilnika:
nastavite [DIMMER] na [ON] in prilagodite [BRIGHTNESS].

– Nastavitev svetlosti, ko je funkcija zatemnilnika izključena:
nastavite [DIMMER] na [OFF] in prilagodite [BRIGHTNESS].

Nastavitev svetlosti se shrani in uporabi, ko je funkcija zatemnilnika vključena oz. izključena.

BRIGHTNESS

Prilagodi svetlost zaslona. Raven svetlosti lahko prilagajate: [1] – [10].

BUTTON-C (barva gumbov)

Nastavi prednastavljeno ali prilagojeno barvo za gumbe.

COLOR

Omogoča izbiro med 15 prednastavljenimi barvami in 1 prilagojeno barvo.

CUSTOM-C (barva po meri)

Registrira prilagojeno barvo za gumbe.

RGB RED, RGB GRN, RGB BLUE

Nastavljivi razpon barv: [0] – [32] ([0] ni mogoče nastaviti za vse razpone barv).

DSPL-C (barva zaslona)

Nastavi prednastavljeno ali prilagojeno barvo za zaslon.

COLOR

Omogoča izbiro med 15 prednastavljenimi barvami in 1 prilagojeno barvo.

CUSTOM-C (barva po meri)

Registrira prilagojeno barvo za zaslon.

RGB RED, RGB GRN, RGB BLUE

Nastavljivi razpon barv: [0] – [32] ([0] ni mogoče nastaviti za vse razpone barv).

SND SYNC (sinhronizacija zvoka)

Aktivira sinhronizacijo osvetlitve z zvokom: [ON], [OFF].

AUTO SCR (samodejno pomikanje)

Omogoča samodejno pomikanje po daljših elementih: [ON], [OFF].

(Ni na voljo, kadar je izbrana možnost AUX ali sprejemnik (FM/MW/LW).)

Nastavitev za BLUETOOTH (BLUETOOTH)

PAIRING (stran 8)

Poveže največ dve napravi BLUETOOTH: [DEVICE 1], [DEVICE 2].

Ko je seznanjanje končano, se bo napis [DEVICE 1] ali [DEVICE 2] spremenil v ime seznanjene naprave.

AUDIODEV (zvočna naprava)

Izbere zvočno napravo. [*] prikazano na napravi, seznanjeni z napravo [DEVICE 1] ali trenutno zvočno napravo, združljivo z A2DP.

RINGTONE

Omogoča izbiro, ali zvonjenje predvaja ta enota ali povezani mobilni telefon: [1] (ta enota), [2] (mobilni telefon).

AUTO ANS (samodejno sprejemanje klica)

Nastavi, da ta enota samodejno sprejme dohodni klic: [OFF], [1] (približno 3 sekunde), [2] (približno 10 sekund)

AUTOPAIR (samodejno seznanjanje)

Samodejno začne postopek seznanjanja BLUETOOTH, ko je naprava iOS različice 5.0 ali novejša povezana prek naprave USB: [ON], [OFF].

BT SIGNAL (signal BLUETOOTH) (stran 9)

Aktivira/deaktivira funkcijo BLUETOOTH.

BT INIT (inicializacija povezave BLUETOOTH)

Inicializira vse nastavitve, povezane z BLUETOOTH (podatke za seznanjanje, prednastavljene številke, podatke o napravi itd.): [YES], [NO].

Ko zavržete enoto, inicializirajte vse nastavitve. (Na voljo samo, kadar je vir izklopljen in se prikaže ura).

Nastavitve SongPal (SONGPAL)

AUTO LAUNCH

Vklopi samodejni zagon aplikacije SongPal: [ON], [OFF].

Če je izbrana možnost [ON], SongPal samodejno vzpostavi povezavo, ko je vzpostavljena povezava BLUETOOTH.

CONNECT

Vzpostavite in prekinite funkcijo »SongPal« (povezava).

Dodatne informacije

Posodabljanje vdelane programske opreme

Če želite posodobiti vdelano programsko opremo, obiščite spletno mesto za podporo, ki je navedeno na zadnji strani priročnika, in sledite navodilom.

Opombi

- Za posodobitev vdelane programske opreme potrebujete napravo USB (ni priložena). Orodje za posodabljanje shranite v napravo USB in priključite napravo v vrata USB, nato izvedite posodobitev.
- Posodobitev vdelane programske opreme traja nekaj minut. Med posodobitvijo ne premaknite vžiga v položaj za izklop in ne odstranite naprave USB.

Previdnostni ukrepi

- Če je bil avtomobil izpostavljen neposredni sončni svetlobi, enoto pred uporabo ohladite.
- Sprednje plošče ali zvočnih naprav ne puščajte v avtomobilu, saj lahko zaradi visoke temperature pride do okvare.
- Antena se samodejno podaljša.

Nabiranje vlage

Če se začne v notranjosti enote nabirati vlaga, odstranite ploščo in počakajte kakšno uro, da se posuši; sicer enota ne bo pravilno delovala.

Ohranjanje visoke kakovosti zvoka

Enote ali plošč ne polivajte s tekočino.

Opombe o ploščah

- Plošč ne izpostavljajte neposredni sončni svetlobi ali toplotnim virom, kot so toplozračne cevi, in jih ne puščajte v notranjosti avtomobilov, izpostavljenih neposredni sončni svetlobi.
- Pred predvajanjem očistite ploščo s čistilno krpo v smeri od sredine navzven. Ne uporabljajte topil, kot so bencin, razredčila ali komercialna čistila.
- Ta enota je zasnovana za predvajanje plošč, ki so izdelane v skladu s standardom Compact Disc (CD). Plošče DualDisc in nekatere glasbene plošče, kodirane s tehnologijami za zaščito avtorskih pravic, niso izdelane v skladu s standardom Compact Disc (CD), zato jih ta enota morda ne bo mogla predvajati.



- Plošče, ki jih ta enota NE MORE predvajati:
 - plošče s pritrjenimi oznakami, nalepkami, lepilnim trakom ali papirjem – predvajanje bi lahko povzročilo okvaro ali uničilo ploščo
 - plošče neobičajne oblike (na primer v obliki srca, kvadrata, zvezde) – predvajanje bi lahko povzročilo okvaro enote
 - plošče širine 8 cm (3 1/4 palca)

Opombe o ploščah CD-R/CD-RW

- Če se plošča za več sej začne s sejo CD-DA, jo enota prepozna kot ploščo CD-DA in ne predvaja drugih sej.
- Plošče, ki jih ta enota NE MORE predvajati:
 - plošče CD-R/CD-RW s slabo kakovostjo zapisovanja
 - plošče CD-R/CD-RW, posnete z nezdržljivo napravo za snemanje
 - nepravilno posnete plošče CD-R/CD-RW
 - plošče CD-R/CD-RW, ki niso posnete v formatu glasbenega CD-ja ali CD-ja z datotekami MP3 v skladu z zapisom ISO9660 Level 1/Level 2, Joliet/Romeo ali v formatu za več sej

Vrstni red predvajanja zvočnih datotek

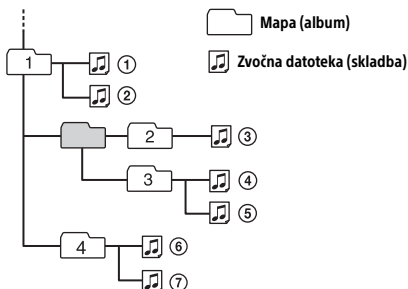

O napravi iPod

- Vzpostavite lahko povezavo z naslednjimi modeli naprave iPod. Pred uporabo naprave iPod posodobite njeno programsko opremo.

Združljivi modeli naprav iPhone/iPod

| Združljiv model | Bluetooth® | USB |
|-------------------------------|------------|-----|
| iPhone SE | ✓ | ✓ |
| iPhone 6s Plus | ✓ | ✓ |
| iPhone 6s | ✓ | ✓ |
| iPhone 6 Plus | ✓ | ✓ |
| iPhone 6 | ✓ | ✓ |
| iPhone 5s | ✓ | ✓ |
| iPhone 5c | ✓ | ✓ |
| iPhone 5 | ✓ | ✓ |
| iPhone 4s | ✓ | ✓ |
| iPod touch (šeste generacije) | ✓ | ✓ |
| iPod touch (pete generacije) | ✓ | ✓ |
| iPod nano (sedme generacije) | | ✓ |

- Oznaki »Made for iPod« in »Made for iPhone« pomenita, da je elektronska naprava zasnovana za povezavo z napravo iPod ali iPhone in ima potrdilo proizvajalca o skladnosti s standardi za delovanje izdelkov podjetja Apple. Podjetje Apple ni odgovorno za delovanje te naprave ali njeno skladnost z varnostnimi in predpisanimi standardi. Uporaba tega pripomočka z napravo iPod ali iPhone lahko vpliva na delovanje brezžične povezave.

Če imate kakršna koli vprašanja ali težave v zvezi z enoto, ki niso zajeta v tem priročniku, se obrnite na najbližjega prodajalca izdelkov Sony.

Vzdrževanje

Čiščenje konektorjev

Če so konektorji med enoto in sprednjo ploščo umazani, enota morda ne bo pravilno delovala. To preprečite tako, da odstranite sprednjo ploščo (stran 6) in očistite konektorje z bombažno palčko. Konektorje očistite nežno, sicer jih lahko poškodujete.

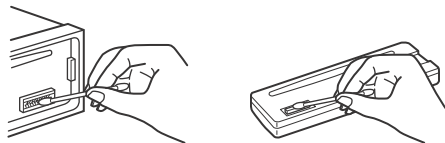

Opombe

- Preden začnete s čiščenjem konektorjev, zaradi varnosti ugasnite motor in odstranite ključ iz vžiga.
- Nikoli se ne dotikajte konektorjev s prsti ali kovinsko napravo.

Tehnični podatki

Radio

DAB/DAB+/DMB-R

Digitalni radijski sprejem

Antenski priključek: konektor za zunanjo anteno

FM

Frekvenčni razpon: 87,5–108,0 MHz

Antenski priključek: konektor za zunanjo anteno

Srednja frekvenca:

FM CCIR: od -1.956,5 kHz do -487,3 kHz in od -500,0 kHz do +2.095,4 kHz

Uporabna občutljivost: 8 dBf

Selektivnost: 75 dB pri 400 kHz

Razmerje signal – šum: 73 dB (mono)

Ločevanje: 50 dB pri 1 kHz

Frekvenčni razpon: 20–15.000 Hz

MW/LW

Frekvenčni razpon:

MW: 531–1.602 kHz

LW: 153–279 kHz

Antenski priključek: konektor za zunanjo anteno

Občutljivost: MW: 26 µV, LW: 50 µV

Predvajalnik CD-jev

Razmerje signal – šum: 120 dB

Frekvenčni razpon: 10–20.000 Hz

Zavijanje tona: pod izmerljivo mejo

Največje število*1:

map (albumov)*2: 150

datotek (skladb) in map*3: 300

znakov v imenu mape/datoteke, ki jih je mogoče prikazati: 32 (Joliet)/64 (Romeo)

Ustrezni kodek: MP3 (.mp3), WMA (.wma) in AAC (.m4a)

*1 samo CD-R/CD-RW

*2 vključno s korensko mapo

*3 lahko je tudi manj kot navedena vrednost, če je ime mape/datoteke dolgo

Predvajalnik USB

Vmesnik: USB (hiter prenos podatkov)

Največji tok: 1 A

Največje število prepoznanih datotek (skladb): 10.000

Ustrezni kodek:

MP3 (.mp3)

Bitna hitrost: 8–320 kb/s (podpira VBR (spremenljivo bitno hitrost))

Frekvenca vzorčenja: 16–48 kHz

WMA (.wma)

Bitna hitrost: 32–192 kb/s (podpira VBR (spremenljivo bitno hitrost))

Frekvenca vzorčenja: 32 kHz, 44,1 kHz, 48 kHz

AAC (.m4a, .mp4)

Bitna hitrost: 8–320 kb/s

Frekvenca vzorčenja: 11,025–48 kHz

WAV (.wav)

Bitna globina: 16 bitov

Frekvenca vzorčenja: 44,1–48 kHz

FLAC (.flac)

Bitna globina: 16-bitni, 24-bitni

Frekvenca vzorčenja: 44,1–48 kHz

Brezžična komunikacija

Komunikacijski sistem:

standardna različica BLUETOOTH 3.0

Izhod:

BLUETOOTH, standardni razred moči 2 (najv. +4 dBm)

Največji obseg za komunikacijo*1:

Brez fizičnih ovir doseg približno 10 m

Frekvenčni pas:

Pas 2,4 GHz (2,4–2,4835 GHz)

Modulacijski način: FHSS

Združljivi profili BLUETOOTH*2:

Profil za napredno distribucijo zvoka (A2DP 1.3)

Profil za daljinsko upravljanje zvoka/videa (AVRCP 1.5)

Profil za prostoročni način (HFP 1.6)

Profil za dostop do imenika (PBAP)

SPP (profil serijskih vrat)

Profil za dostop do sporočil (MAP)

Profil za vnosno napravo (HID)

Ustrezni kodek:

SBC (.sbc), ACC (.m4a)

*1 Na dejanski obseg vplivajo dejavniki, kot so fizične ovire med napravama, magnetna polja okrog mikrovalovne pečice, statična elektrika, občutljivost sprejema, delovanje antene, operacijski sistem, aplikacija programske opreme itd.

*2 Običajni profili BLUETOOTH označujejo namen komuniciranja BLUETOOTH med napravami.

Ojačevalnik moči

Izhod: izhodi zvočnikov

Impedanca zvočnika: 4–8 Ω

Največja izhodna moč: 55 W × 4 (pri 4 Ω)

Splošno

Izhodni priključki:

Priključek zvočnih izhodov (FRONT, REAR, SUB)

Priključek za anteno/priključek za upravljanje ojačevalnika moči (REM OUT)

Vhodni priključki:

Vhodni priključek za daljinski upravljalnik

Vhodni priključek za anteno DAB

Vhodni priključek za anteno FM/MW/LW

Vhodni priključek za mikrofonski

Vhodni priključek AUX (stereo mini vtičnica)

Vrata USB

Napajanje: 12 V enosmerni avtomobilski

akumulator (negativna ozemljitev)

Nazivna poraba toka: 10 A

Mere:

pribl. 178 × 50 × 177 mm (š/v/g)

Mere za namestitev:

pribl. 182 × 53 × 160 mm (š/v/g)

Teža: pribl. 1,2 kg

Vsebina paketa:

Glavna enota (1)

Mikrofon (1)

Deli za namestitev in priključitev (1 komplet)

Nekateri pripomočki pri vašem prodajalcu morda ne bodo na voljo. Za podrobne informacije se obrnite na prodajalca.

Oblika in tehnični podatki se lahko spremenijo brez obvestila.

Avtorske pravice

Besedna znamka Bluetooth® in logotipi so registrirane blagovne znamke družbe Bluetooth SIG, Inc. Sony Corporation te blagovne znamke uporablja na podlagi licence. Druge blagovne znamke in tovarniška imena so blagovne znamke svojih lastnikov.

Oznaka N je blagovna znamka ali registrirana blagovna znamka podjetja NFC Forum, Inc. v ZDA in v drugih državah.

Windows Media je blagovna znamka ali zaščitena blagovna znamka družbe Microsoft Corporation v ZDA in/ali drugih državah.

Ta izdelek je zaščiten z nekaterimi pravicami intelektualne lastnine podjetja Microsoft Corporation. Uporaba ali distribucija tovrstne tehnologije zunaj tega izdelka ni dovoljena brez licence podjetja Microsoft ali njegove pooblaščené podružnice.

iPhone, iPod, iPod classic, iPod nano, iPod touch in Siri so blagovne znamke družbe Apple Inc., zaščitene v ZDA in drugih državah. App Store je oznaka storitve družbe Apple Inc.

Tehnologija zvočnega šifriranja in patenti MPEG Layer-3 z licenco združenj Fraunhofer IIS in Thomson.

Google, Google Play in Android so blagovne znamke družbe Google Inc.

libFLAC

Copyright (C) 2000-2009 Josh Coalson
Copyright (C) 2011-2013 Xiph.Org Foundation

Nadaljnja distribucija in uporaba v izvorni ali binarni obliki in s spremembami ali brez njih je dovoljena samo, če so izpolnjeni ti pogoji:

- Nadaljnja distribucija izvorne kode mora vsebovati zgornje obvestilo o avtorskih pravicah, ta seznam pogojev in spodnjo zavrnitev odgovornosti.
- Nadaljnja distribucija v binarni obliki mora v dokumentaciji in/ali drugem materialu za distribucijo reproducirati zgornje obvestilo o avtorskih pravicah, ta seznam pogojev in spodnjo izjavo.
- Ime Xiph.org Foundation in imena povezanih vlagateljev se brez predhodnega pisnega dovoljenja ne smejo uporabljati za podporo ali promocijo izdelkov, ki izhajajo iz te programske opreme.

PROGRAMSKO OPREMO SONY LASTNIKI AVTORSKIH PRAVIC IN VLAGATELJI PONUJAJO »TAKŠNO, KOT JE« IN SE ODPOVEDUJEJO VSEM JAMSTVOM, IZRECNIM ALI NAZNAČENIM, VKLJUČNO Z NAZNAČENIMI JAMSTVI O PRIMERNOSTI ZA PRODAJO IN DOLOČEN NAMEN (VENDAR NE OMEJENO NANJE). V NOBENEM PRIMERU SKLAD ALI NJEGOVI VLAGATELJI NISO ODGOVORNI ZA NOBENO NEPOSREDNO, POSREDNO, NAKLJUČNO, POSEBNO, EKSEMPLARIČNO ALI POSLEDIČNO ŠKODO (VKLJUČNO Z NAROČILOM NADOMESTNIH IZDELKOV ALI STORITEV, IZGUBO MOŽNOSTI UPORABE IZDELKA, PODATKOV ALI PRIHODKOV OZIROMA PREKINITVIJO POSLOVANJA, VENDAR NE OMEJENO NANJE) NE GLEDE NA TO, KAKO IN NA PODLAGI KATERE TEORIJE ODGOVORNOSTI JE NASTALA, ALI GRE ZA DOLOČILA POGODBE, OBJEKTIVNO ODGOVORNOST ALI KAZNIVNO DEJANJE (VKLJUČNO Z MALOMARNOSTJO ITD.), KI NASTANE ZARADI UPORABE TE PROGRAMSKE OPREME, TUDI ČE SO BILI OBVEŠČENI O MOŽNOSTI TAKŠNE ŠKODE.

Odpravljanje težav

Spodnji seznam vam bo v pomoč pri odpravljanju morebitnih težav z enoto.

Preden si ogledate spodnji seznam, preverite priključke in delovanje enote.

Za podrobnosti o uporabi varovalke in odstranjevanju enote z armaturne plošče glejte »Povezava/namestitev« (stran 32).

Če težava ni odpravljena, obiščite spletno mesto za podporo, ki je navedeno na zadnji strani priročnika.

Splošno

Zvok se ne predvaja ali se predvaja zelo tiho.

→ Položaj kontrolnika za uravnavanje jakosti signala [FADER] ni nastavljen za sistem dveh zvočnikov.

- Glasnost enote in/ali priključene naprave je zelo nizka.
- Povečajte glasnost enote in/ali priključene naprave.

Ni zvočnega signala.

→ Priključen je dodatni ojačevalnik moči in ne uporabljate vgrajenega ojačevalnika.

Vsebina pomnilnika je bila izbrisana.

- Nekdo je pritisnil gumb za ponastavitev.
- Znova shranite podatke v pomnilnik.
- Napajalni kabel je odklopljen oziroma ni pravilno priključen ali pa je baterija odstranjena oziroma ni pravilno vstavljena.

Podatki o shranjenih postajah in točnem času so izbrisani.

Varovalka je pregorela.

Ko se spremeni položaj vžiga, zaslišite zvok.

→ Kabli niso pravilno poravnani z dodatnim napajalnim konektorjem v avtomobilu.

Med predvajanjem ali sprejemanjem se vklopi predstavitveni način.

- Če je nastavljena možnost [DEMO-ON] in 5 minut ne naredite ničesar, se vklopi predstavitveni način.
 - Nastavite možnost [DEMO-OFF] (stran 19).

Zaslon je prazen oziroma se ne prikaže.

- Zatemnitev je nastavljen na [DIM-ON] (stran 23).
- Če pridržite gumb OFF, postane zaslon prazen.
 - Pritisčajte gumb OFF na enoti, dokler se na zaslonu ne prikaže vsebina.
- Konektorji so umazani (stran 25).

Zaslon/osvetlitev začne utripati.

- Ni dovolj napajanja.
 - Preverite, ali avtomobilski akumulator enoti dobavlja dovolj moči. (Zahteva napajanje 12 V enosmerno.)

Gumbi za upravljanje ne delujejo.

Plošča se ne izvrže.

- Antena ni pravilno priključena.
 - Preverite, ali je enota pravilno priključena. Če s tem ne odpravite težave, pritisnite RESET (stran 7). Vsebina, shranjena v pomnilniku, je izbrisana. Zaradi varnosti ne ponastavljajte enote med vožnjo.

Sprejem radijskega signala

Enota ne sprejema signala radijskih postaj.

Med predvajanjem zvoka slišite šum.

- Antena ni pravilno priključena.
 - Preverite, ali je avtomobilska antena pravilno priključena.
 - Če se antena ne podaljša samodejno, preverite, ali je kabel za upravljanje antene pravilno prikllopljen.
- Če signala DAB ne morete prejemati, glejte razdelek [NO SERV] (stran 31) za podrobnejše informacije.

Prednastavljeno iskanje postaj ni mogoče.

- Jakost signala za oddajanje je prešibka.

RDS

Po nekaj sekundah poslušanja se začene funkcija SEEK.

- Postaja ne predvaja informacij o prometu ali ima šibek signal.
 - Onemogočite TA (stran 12).

Prometna obvestila se ne predvajajo.

- Omogočite TA (stran 12).
- Postaja ne oddaja nobenih prometnih obvestil, čeprav je prometni program.
 - Poiščite drugo postajo.

PTY prikaže [- - - - -].

- Trenutna postaja ni postaja RDS.
- Podatki RDS niso bili prejeti.
- Postaja ne oddaja informacij o vrsti programa.

Ime programske storitve utripa.

- Za trenutno postajo ni nobene alternativne frekvence.
 - Ko ime programske storitve utripa, pritisnite SEEK +/- . Prikaže se oznaka [PI SEEK] in enota začne iskati drugo frekvenco z enakimi podatki PI (prepoznavanje programa).

Predvajanje CD-jev

Plošča se ne predvaja.

- Plošča je poškodovana ali umazana.
- Plošča CD-R/CD-RW ne podpira zvočne uporabe (stran 24).

Datotek MP3/WMA/AAC ni mogoče predvajati.

- Disk ni združljiv s formatom in različico MP3/WMA/AAC. Podrobnosti o ploščah in formatih, ki omogočajo predvajanje, najdete na mestu za podporo, navedenem na zadnji strani.

Datoteke MP3/WMA/AAC se predvajajo dalj časa, kot druge.

- Naslednje plošče se začnejo predvajati z zakasnitvijo:
 - Plošča, posneta z zapleteno drevesno strukturo.
 - Plošča, posneta v formatu za več sej.
 - Plošča, na katero se lahko zapišejo podatki.

Zvok je prekinjen.

- Plošča je poškodovana ali umazana.

Predvajanje iz naprave USB

Predvajanje vsebin prek zvezdišča USB ni mogoče.

- Ta enota ne prepozna naprav USB prek zvezdišča USB.

Vsebine iz naprave USB se začnejo predvajati z zakasnitvijo.

- V napravi USB so datoteke z zapleteno drevesno strukturo.

Zvok se prekinja.

- Zvok se lahko prekinja pri visoki bitni hitrosti, na primer več kot 320 kb/s.
- Datotek DRM (Digital Rights Management) v nekaterih primerih ni mogoče predvajati.

Zvočne datoteke ni mogoče predvajati.

- Podprte so samo naprave USB z datotečnimi sistemi FAT16 ali FAT32.*

* Ta enota podpira datotečna sistema FAT16 in FAT32, vendar ju nekatere naprave USB ne podpirajo. Več informacij poiščite v navodilih za uporabo posamezne naprave USB ali se obrnite na proizvajalca.

Funkcija NFC

Povezava z enim dotikom (NFC) ni mogoča.

- Če se pametni telefon ne odziva na dotik:
 - Preverite, ali je v pametnem telefonu vključena funkcija NFC.
 - Del pametnega telefona, na katerem je oznaka N, približajte oznaki N na tej enoti.
 - Če je pametni telefon v etuiji, ga vzemite iz etuije.
- Občutljivost sprejema NFC je odvisna od naprave. Če vzpostavitev povezave z enim dotikom prek pametnega telefona po več poskusih še vedno ne uspe, ročno vzpostavite povezavo BLUETOOTH.

Funkcija BLUETOOTH

Naprava, ki vzpostavlja povezavo, ne more zaznati te enote.

- Pred seznanjanjem preklopite to enoto v način pripravljenosti na seznanjanje.
- Ko je povezava vzpostavljena z dvema napravama BLUETOOTH, druge naprave ne morejo zaznati te enote.
 - Prekinite trenutno povezavo in poiščite enoto z drugo napravo.
- Ko je seznanjanje naprav končano, vklopite signal BLUETOOTH (stran 9).

Povezava ni mogoča.

- Povezavo je mogoče upravljati samo z eno od obeh naprav (to enoto ali napravo BLUETOOTH) in ne z obema hkrati.
 - Priključite to enoto iz naprave Bluetooth ali obratno.

Ime znane naprave se ne prikaže.

- Glede na stanje druge naprave morda ne bo mogoče dobiti imena.

Zvonjenje se ne predvaja.

- Prilagodite raven glasnosti tako, da ob dohodnem klicu zavrtite gumb za upravljanje.
- Zvonjenje morda ni pravilno nastavljeno, odvisno od naprave, ki vzpostavlja povezavo.
 - Nastavite možnost [RINGTONE] na [1] (stran 23).
- Sprednji zvočniki niso povezani z enoto.
 - Povežite sprednje zvočnike z enoto. Zvonjenje se predvaja samo prek sprednjih zvočnikov.

Glasu klicatelja ni mogoče slišati.

- Sprednji zvočniki niso povezani z enoto.
 - Povežite sprednje zvočnike z enoto. Glas klicatelja se predvaja samo prek sprednjih zvočnikov.

Sogovornik pravi, da je glasnost prenizka/previsoka.

- Ustrezno prilagodite glasnost tako, da nastavite mikrofon (stran 17).

Med telefonskim klicem se sliši odmev ali šum.

- Znižajte glasnost.
- Nastavite način EC/NC na [EC/NC-1] ali [EC/NC-2] (stran 17).
- Če je okoliški šum, ki ga ne povzroča zvok telefonskega klica, preglasen, ga poskusite odpraviti.
 - Primer: če se skozi odprto okno sliši hrup s ceste ipd., zaprite okno. Če je klimatska naprava prehrupna, zmanjšajte njeno stopnjo delovanja.

Telefon ni povezan.

- Telefon med predvajanjem zvoka BLUETOOTH ni povezan, tudi če pritisnete gumb CALL.
 - Vzpostavite povezavo iz telefona.

Kakovost zvoka telefona je nizka.

- Kakovost zvoka telefona je odvisna od pogojev sprejema signala z mobilnim telefonom.
 - V primeru slabega sprejema premaknite vozilo na lokacijo, kjer je signal mobilnega telefona močnejši.

Glasnost povezane zvočne naprave je nizka (visoka).

- Raven glasnosti se razlikuje glede na zvočno napravo.
 - Prilagodite glasnost povezane zvočne naprave ali te enote (stran 22).

Zvok se med predvajanjem iz zvočne naprave BLUETOOTH prekinja.

- Skrajšajte razdaljo med enoto in zvočno napravo BLUETOOTH.
- Če je zvočna naprava BLUETOOTH shranjena v torbici, ki moti signal, jo pred uporabo odstranite iz torbice.
- V bližini se uporablja več naprav BLUETOOTH ali drugih naprav, ki oddajajo radijske valove.
 - Izklopite druge naprave.
 - Povečajte oddaljenost od drugih naprav.
- Pri vzpostavljanju povezave med to enoto in mobilnim telefonom se predvajanje zvoka začasno zaustavi. To ne pomeni, da gre za okvaro.

Upravljanje povezane zvočne naprave BLUETOOTH ni mogoče.

- Preverite, ali povezana zvočna naprava BLUETOOTH podpira AVRCP.

Nekatere funkcije ne delujejo.

- Preverite, ali naprava, ki je vzpostavila povezavo, podpira zadevne funkcije.

Klic se nenamerno sprejme.

- V telefonu, ki vzpostavlja povezavo, je nastavljeno samodejno sprejemanje klicev.

Seznanjanje ni uspelo zaradi časovne omejitve.

- Časovna omejitev za seznanjanje je morda kratka, odvisno od naprave, ki vzpostavlja povezavo.
 - Poskusite pravočasno dokončati seznanjanje.

Delovanje funkcije BLUETOOTH ni mogoče.

- Izključite enoto tako, da vsaj 2 sekundi pridržite gumb OFF, in jo nato znova vklopite.

Pri prostoročnem telefoniranju se iz zvočnikov vozila ne predvaja zvok.

- Če se zvok predvaja iz mobilnega telefona, nastavite mobilni telefon tako, da se bo zvok predvajal iz zvočnikov vozila.

Funkcija Siri Eyes Free ni vključena.

- Opravite prostoročno registracijo za iPhone, ki podpira Siri Eyes Free.
- Vključite funkcijo Siri v telefonu iPhone.
- Prekinite povezavo BLUETOOTH med napravo iPhone in enoto ter vzpostavite novo povezavo.

Upravljanje aplikacije SongPal

Ime aplikacije se ne ujema z dejansko aplikacijo v aplikaciji »SongPal«.

- Znova zaženite aplikacijo v aplikaciji »SongPal«.

Pri zagonu aplikacije »SongPal« prek povezave BLUETOOTH zaslon samodejno preklopi na [BT AUDIO].

- Aplikacija »SongPal« ali funkcija BLUETOOTH ni uspela.
- Znova zaženite aplikacijo.

Ko zaslon preklopi na [IPD], se povezava z aplikacijo »SongPal« samodejno prekine.

- Aplikacija »SongPal« v napravi iPhone/iPod ne podpira predvajanja naprave iPod.
 - Preklopite vir enote na vir, ki ni [IPD], in vzpostavite povezavo z aplikacijo »SongPal« (stran 17).

Sporočila

Med delovanjem se lahko pojavijo ali začnejo utripati naslednja sporočila.

CD ERROR: Predvajanje plošče ni mogoče. Plošča se bo samodejno izvrgla.

- Očistite disk in ga pravilno vstavite ali se prepričajte, da ni prazen ali poškodovan.

CD NO MUSIC: Na voljo ni nobene datoteke, ki jo je mogoče predvajati. Plošča se bo samodejno izvrgla.

- Vstavite ploščo z datotekami, ki jih je mogoče predvajati (stran 26).

CD PUSH EJT: Plošče ni bilo mogoče pravilno odstraniti.

- Pritisnite  (izmet).

INVALID

- Izbrano dejanje je morda neveljavno.

HUB NO SUPRT: Zvezdišča USB niso podprta.

IPD STOP: Predvajanje vsebin iz naprave iPod je dokončano.

- Zaženite predvajanje v napravi iPod/iPhone.

OVERLOAD: Naprava USB je preobremenjena.

- Izključite napravo USB in pritisnite SRC, da izberete nov vir.
- Prišlo je do napake v napravi USB ali priključena naprava ni združljiva z enoto.

READ: Enota bere informacije.

- Počakajte, da se branje zaključi in predvajanje samodejno zažene. To lahko traja nekaj časa, odvisno od strukture datotek na disku.

USB ERROR: Predvajanje vsebin iz naprave USB ni mogoče.

- Znova priključite napravo USB.

USB NO DEV: Naprava USB ni priključena ali je enota ne prepozna.

- Preverite, ali je naprava USB priključena oziroma je kabel USB ustrezno priključen.

USB NO MUSIC: Na voljo ni nobene datoteke, ki jo je mogoče predvajati.

- Priključite napravo USB z datotekami, ki jih je mogoče predvajati (stran 26).

USB NO SUPRT: Naprava USB ni podprta.

- Podrobnosti o združljivosti naprave USB najdete na mestu za podporo, navedenem na zadnji strani.

LLLL ali ךךךךךך: Dosežen je začetek ali konec plošče.

-
- (**podčrtaj**): Prikaz znaka ni mogoč.

Za sistema RDS in DAB:

NO AF: Ni nobenih alternativnih frekvenc.

- Ko ime programske storitve utripa, pritisnite SEEK +/- . Prikaže se oznaka [PI SEEK] in enota začne iskati drugo frekvenco z enakimi podatki PI (prepoznavanje programa).

NO DATA: Za izbrano vrsto programa ni na voljo storitev DAB.

- Pritisnite  (nazaj).

NO INFO: Za trenutno storitev DAB ni informacij o oznakah.

NO SERV: Signala DAB ni mogoče prejemati.

- Izvedite samodejno iskanje (stran 11).
- Preverite povezavo antene DAB.
- Preverite, ali je možnost [SET ANT-PWR] nastavljena na [ON] (stran 20).

NO TP: Ni nobenih prometnih programov.

- Enota bo nadaljevala iskanje razpoložljivih postaj TP.

RECEIVING: Pas DAB je izbran in enota čaka na prejem storitve.

Za funkcijo BLUETOOTH:

BTA NO DEV: Naprava BLUETOOTH ni priključena ali je enota ne prepozna.

- Preverite, ali je naprava BLUETOOTH ustrezno povezana oziroma je z njo vzpostavljena povezava BLUETOOTH.

ERROR: Izbranega dejanja ni bilo mogoče izvesti.

- Počakajte nekaj časa in nato poskusite znova.

NO DEVICE: Naprava BLUETOOTH, ki podpira profil za prostoročni način (HFP), ni priključena ali je enota ne prepozna.

- Preverite, ali je naprava BLUETOOTH ustrezno povezana oziroma je z napravo BLUETOOTH vzpostavljena povezava HFP.

UNKNOWN: Prikaz imena ali telefonske številke ni mogoč.

WITHHELD: Klicatelj je prikril telefonsko številko.

Za upravljanje aplikacije SongPal:

APP -----: Povezava z aplikacijo ni vzpostavljena.

- Znova vzpostavite povezavo z aplikacijo »SongPal« (stran 17).

APP DISCNCT: Povezava z aplikacijo je prekinjena.

- Vzpostavite povezavo z aplikacijo »SongPal« (stran 17).

APP DISPLAY: Prikazan je zaslon z nastavitvami zaslona aplikacije.

- Če želite omogočiti upravljanje z gumbi, zaprite zaslon z nastavitvami zaslona aplikacije.

APP LIST: Odprt je seznam vsebine medija CD/USB.

- Če želite omogočiti upravljanje z gumbi, zaprite seznam aplikacije.

APP MENU: Prikazan je zaslon z nastavitvami aplikacije.

- Če želite omogočiti upravljanje z gumbi, zaprite zaslon z nastavitvami aplikacije.

APP NO DEV: Naprava z nameščeno aplikacijo ni povezana ali prepoznana.

- Vzpostavite povezavo BLUETOOTH in znova vzpostavite povezavo s »SongPal« (stran 17).

APP SOUND: Prikazan je zaslon z nastavitvami zvoka aplikacije.

- Če želite omogočiti upravljanje z gumbi, zaprite zaslon z nastavitvami zvoka aplikacije.

OPEN APP: Aplikacija »SongPal« se ne izvaja.

- Zaženite aplikacijo.

Upravljanje prek daljinskega upravljalnika na volanu:

ERROR: Pri registraciji funkcije je prišlo do napake.

- Znova se registrirajte v funkciji, pri kateri je prišlo do napake (stran 20).

TIMEOUT: Registracija funkcije ni uspela zaradi časovne omejitve.

- Poskusite dokončati registracijo v času, ko utripa oznaka [REGISTER] (približno 6 sekund) (stran 20).

Če s temi rešitvami ne odpravite težav, se obrnite na najbližjega prodajalca izdelkov Sony. Enoti, ki jo želite popraviti zaradi težav s predvajanjem CD-jev, priložite disk, ki ste ga uporabili v času, ko je prišlo do napake.

Opozorila

- Priključite vse ozemljitvene vodnike na skupno ozemljitveno točko.
- Pazite, da se vodniki ne ujamejo pod vijake ali med premikajoče se dele (npr. vodilo sedeža).
- Pred povezovanjem premaknite stikalo za vžig v položaj za izklop, da preprečite kratek stik.
- Napajalni vodnik ⑥ najprej povežite z enoto in zvočniki ter šele nato s pomožnim napajalnim priključkom.
- Morebitne proste nepovezane vodnike ustrezno zaščitite z izolacijskim trakom.

Previdnostni ukrepi

- Previdno izberite kraj namestitve, da enota ne bo vplivala na običajno vožnjo z vozilom.
- Izogibajte se nameščanju enote na območjih, izpostavljenih prahu, pretiranim vibracijam ali visoki temperaturi, kot so neposredna sončna svetloba ali grelni jaški.
- Uporabite le priloženo namestitveno opremo za varno namestitev.

Opomba glede napajalnega vodnika (rumen)

Ob priključitvi te enote skupaj z drugimi stereo-komponentami mora biti amperska napetost tokokroga v vozilu, na katerega je priključena enota, višja od vsote varovalk posameznih komponent.

Prilagoditev kota nastavitve

Prilagodite kot namestitve na manj kot 45°.

Seznam delov za namestitev

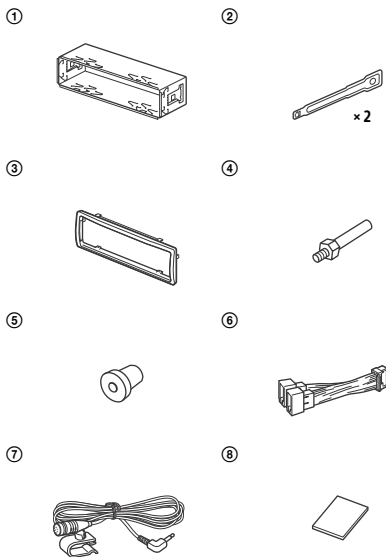

- Ta seznam delov ne vključuje vseh sestavnih delov kompleta.
- Nosilec ① in zaščitni okvir ③ sta ob dobavi pritrjena na enoto. Pred nameščanjem enote odstranite nosilec ① z enote tako, da uporabite sprostitvena ključa ②. Podrobnosti so v razdelku »Odstranjevanje zaščitnega okvirja in nosilca« (stran 35).
- Shranite sprostitvena ključa ② za bodočo uporabo oziroma morebitno odstranjevanje enote iz vozila.

Priključitev

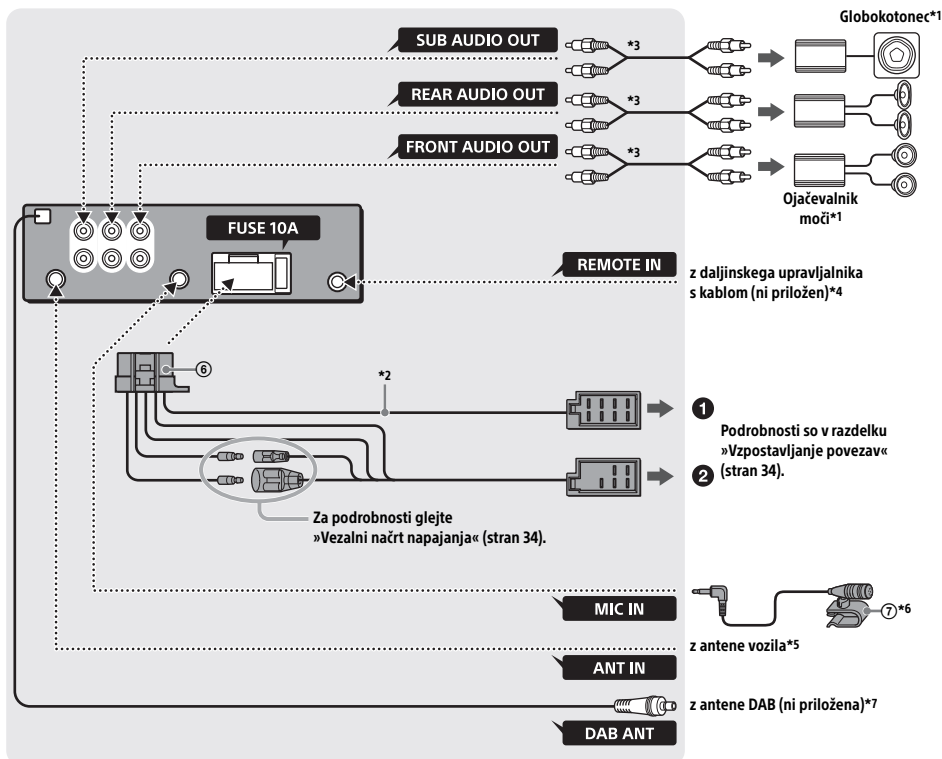

*1 Ni priložen

*2 Impedanca zvočnika: 4–8 Ω × 4

*3 Kabel RCA z nožicami (ni priložen)

*4 Uporabite vmesnik za daljinski upravljalnik s kablom (ni priložen), odvisno od vrste vozila. Podrobne informacije o daljinskem upravljalniku, povezanem prek kabla, so v razdelku »Uporaba daljinskega upravljalnika s kablom« (stran 35).

*5 Če se antenski priključek (antena) ne prilega, uporabite vmesnik (ni priložen), odvisno od vrste vozila.

*6 Kabel mikrofona napeljite tako, da ne bo oviral voznika pri vožnji, ne glede na to, ali voznik uporablja mikrofona. Če kabel napeljete po tleh, ga pritrdite s sponkami ali podobnimi pripomočki. Podrobne informacije o namestitvi mikrofona so v razdelku »Namestitev mikrofona« (stran 35).

*7 Nastavite [SET ANT-PWR] na [ON] (privzeto) ali [OFF] glede na vrsto antene DAB (antena) (stran 20). Najv. napajalni tok 0,1 A

Vzpostavljanje povezav

Če uporabljate anteno brez relejnega ohišja, lahko s povezavo te enote s priloženim napajalnim vodnikom ⑥ poškodujete anteno.

1 Povezava s priključkom zvočnikov v vozilu

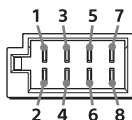

| | | | |
|---|--------------------------|---|---------------------|
| 1 | Zadnji zvočnik (desni) | ⊕ | Vijoličen |
| 2 | | ⊖ | Vijolično/črne črte |
| 3 | Sprednji zvočnik (desni) | ⊕ | Siv |
| 4 | | ⊖ | Sivo/črne črte |
| 5 | Sprednji zvočnik (levi) | ⊕ | Bel |
| 6 | | ⊖ | Belo/črne črte |
| 7 | Zadnji zvočnik (levi) | ⊕ | Zelen |
| 8 | | ⊖ | Zeleno/črne črte |

2 Povezave s priključkom napajanja v vozilu

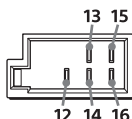

| | | |
|----|--|-------------------|
| 12 | neprekinjeno napajanje | Rumen |
| 13 | napajanje za anteno/priključek za upravljanje ojačevalnika moči (REMOUT) | Moder/bele črte |
| 14 | preklop napajanja osvetlitve | Oranžen/bele črte |
| 15 | preklop napajanja | Rdeč |
| 16 | ozemljitev (zemlja) | Črn |

Preprosta priključitev globokotonca

Če globokotonec priključite na kabel za zadnji zvočnik, ga lahko uporabljate brez ojačevalnika moči.

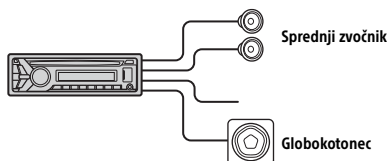

Opombi

- Kable za zadnje zvočnike je treba pripraviti.
- Da preprečite okvare, uporabite globokotonec z impedanco 4–8 Ω in ustrezno močjo.

Povezava, ki ohranja pomnilnik

Ko je priključen rumen napajalni vodnik, bo napetost v tokokrogu pomnilnika ohranjena, tudi če je stikalo za vžig izklopljeno.

Priključitev zvočnikov

- Pred priključitvijo zvočnikov izklopite enoto.
- Da preprečite okvare, uporabljajte zvočnike z impedanco 4–8 Ω in ustrezno močjo.

Vežalni načrt napajanja

Preverite pomožni napajalni priključek v avtomobilu in se prepričajte, da se povezave kablov pravilno ujemajo glede na avto.

Pomožni priključek napajanja

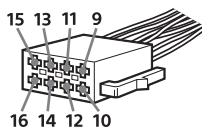

Običajna povezava

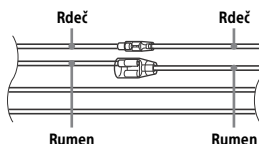

| | | |
|----|------------------------|-------|
| 12 | neprekinjeno napajanje | Rumen |
| 15 | preklop napajanja | Rdeč |

Ko sta položaja rdečega in rumenega kabla zamenjana

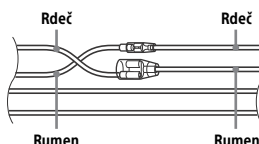

| | | |
|----|------------------------|-------|
| 12 | preklop napajanja | Rumen |
| 15 | neprekinjeno napajanje | Rdeč |

Pri vozilu brez položaja ACC

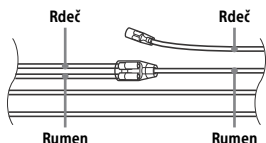

Ko pravilno uredite povezave in priključite napajalne kable, priključite enoto na napajanje avtomobila. Če imate kakršna koli vprašanja in težave v zvezi s povezovanjem enote, ki niso zajeta v tem priročniku, se obrnite na prodajalca avtomobilov.

Namestitev mikrofona

Za prostoročno telefoniranje morate namestiti mikrofona ⑦.

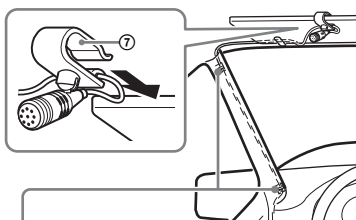

Sponka (ni priložena)

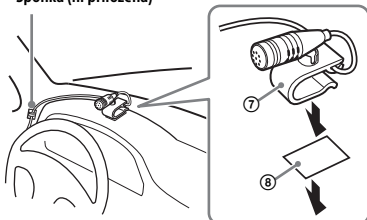

Opozorila

- Če se kabel ovije okoli prestavne ročice ali se zaplete med pedala vozila, lahko okoliščine postanejo izredno nevarne. Preprečite, da bi kabli ali kateri koli drugi deli motili voznika med vožnjo.
- Če so v vozilu nameščene zračne blazine ali druga oprema za blaženje sunkov, se pred namestitvijo posvetujte s prodajalcem te enote ali vozila.

Opomba

Pred pritrditvijo dvostranskega lepilnega traku ⑧ očistite površino armaturne plošče s suho krpo.

Uporaba daljinskega upravljalnika s kablom

- 1 Če želite uporabljati daljinski upravljalnik s kablom, nastavite [STR CONTROL] v meniju [SET STEERING] na [PRESET] (stran 20).

Namestitev

Odstranjevanje zaščitnega okvirja in nosilca

Pred nameščanjem enote odstranite zaščitni okvir ① in nosilec ③ z enote.

- 1 Stisnite robova zaščitnega okvirja ③ skupaj in izvlecite okvir.

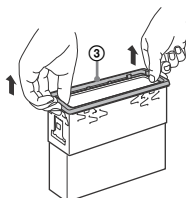

- 2 Vstavite oba sprostitvena ključa ② tako, da se zaskočita, nato pa povlecite nosilec ① navzdol in enoto navzgor, da ta dela ločite.

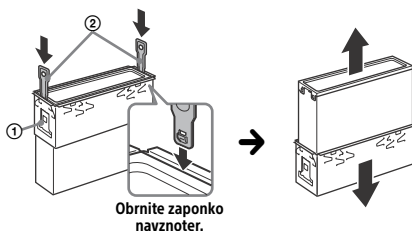

Nameščanje enote na armaturno ploščo

Pred nameščanjem se prepričajte, da sta zatiča na obeh straneh nosilca ① upognjena navznoter 2 mm.

- 1 Namestite nosilec ① v armaturno ploščo in nato upognite varovala navzven, da zagotovite tesno prileganje.

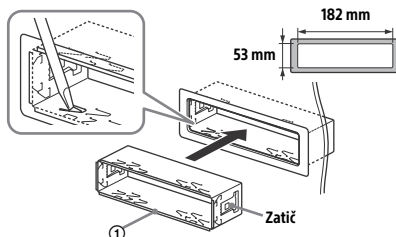

2 Namestite enoto v nosilec ① in nato pritrdite zaščitni okvir ③.

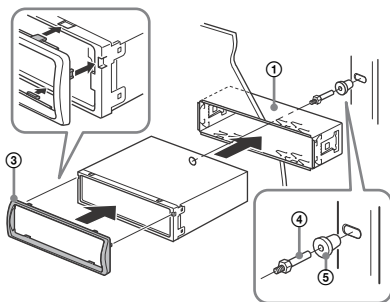

Opombi

- Če sta zatiča ravna ali upognjena navzven, enota ne bo pravilno nameščena in lahko izskoči.
- Preverite, ali so štiri zatiči zaščitnega okvirja ③ ustrezno zaskočeni v režah enote.

Odstranjevanje in pritrnitev sprednje plošče

Podrobnosti so v razdelku »Odstranjevanje sprednje ploščice« (stran 6).

Ponastavitev enote

Podrobnosti so v razdelku »Ponastavitev enote« (stran 7).

Zamenjava varovalk

Pri zamenjavi varovalke uporabite le tako, ki ustreza jakosti električnega toka, navedeni na prvotni varovalki. Če varovalka pregori, preverite napajanje in zamenjajte varovalko.

Če varovalka po zamenjavi znova pregori, je morda prišlo do notranje okvare. V tem primeru se obrnite na najbližjega prodajalca izdelkov Sony.

Varovalka (10 A)

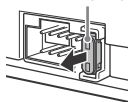



Български

С настоящето Сони Корпорация декларира, че това оборудване отговаря на основните изисквания и другите съответстващи клаузи на Директива 1999/5/ЕС. Подробности може да намерите на Интернет страницата: <http://www.compliance.sony.de/>

Hrvatski

Ovime Sony Corporation izjavljuje da je ova oprema u skladu s osnovnim zahtjevima i ostalim relevantnim odredbama direktive 1999/5/EZ. Dodatne informacije potražite na sljedećoj internet adresi: <http://www.compliance.sony.de/>

Česky

Sony Corporation tímto prohlašuje, že toto vybavení je ve shodě se základními požadavky a dalšími příslušnými ustanoveními směrnice 1999/5/ES. Podrobnosti lze získat na následující URL: <http://www.compliance.sony.de/>

Dansk

Undertegnede Sony Corporation erklærer herved, at dette udstyr overholder de væsentlige krav og øvrige relevante krav i direktiv 1999/5/EF. For yderligere information gå ind på følgende hjemmeside: <http://www.compliance.sony.de/>

Nederlands

Hierbij verklaart Sony Corporation dat dit toestel in overeenstemming is met de essentiële eisen en de andere relevante bepalingen van richtlijn 1999/5/EG. Nadere informatie kunt u vinden op: <http://www.compliance.sony.de/>

English

Hereby, Sony Corporation, declares that this equipment is in compliance with the essential requirements and other relevant provisions of Directive 1999/5/EC. For details, please access the following URL: <http://www.compliance.sony.de/>

Eesti keel

Sony Corporation kinnitab käesolevaga selle seadme vastavust 1999/5/EÜ direktiivi põhinõuetele ja nimetatud direktiivist tulenevatele teistele asjakohastele sätetele. Üksikasjalikum info: <http://www.compliance.sony.de/>

Suomi

Sony Corporation ilmoittaa täten, että tämä laite vastaa direktiivin 1999/5/EY olennaisia vaatimuksia ja muita asiaankuuluvia määräyksiä. Lisätietoja on seuraavassa URL-osoitteessa: <http://www.compliance.sony.de/>

Français

Par la présente Sony Corporation déclare que cet appareil est conforme aux exigences essentielles et aux autres dispositions pertinentes de la directive 1999/5/CE. Pour toute information complémentaire, veuillez consulter l'URL suivante : <http://www.compliance.sony.de/>

Deutsch

Hiermit erklärt Sony Corporation, dass sich dieses Gerät in Übereinstimmung mit den grundlegenden Anforderungen und den übrigen einschlägigen Bestimmungen der Richtlinie 1999/5/EG befindet. Weitere Informationen erhältlich unter: <http://www.compliance.sony.de/>

Ελληνικά

Με την παρούσα η Sony Corporation δηλώνει ότι ο παρόν εξοπλισμός συμμορφώνεται προς της ουσιώδεις απαιτήσεις και τις λοιπές σχετικές διατάξεις της οδηγίας 1999/5/EK. Για λεπτομέρειες παρακαλούμε όπως ελέγξετε την ακόλουθη σελίδα του διαδικτύου: <http://www.compliance.sony.de/>

Magyar

Alulírott, Sony Corporation nyilatkozom, hogy ez a készülék megfelel a vonatkozó alapvető követelményeknek és az 1999/5/EK irányelv egyéb előírásainak. További információkat a következő weboldalon találhat: <http://www.compliance.sony.de/>

Italiano

Con la presente Sony Corporation dichiara che questo apparecchio è conforme ai requisiti essenziali ed alle altre disposizioni pertinenti stabilite dalla direttiva 1999/5/CE. Per ulteriori dettagli, si prega di consultare il seguente URL: <http://www.compliance.sony.de/>

Latviešu

Ar šo Sony Corporation deklarē, ka šis aprīkojums atbilst Direktīvas 1999/5/EK būtiskajām prasībām un citiem ar to saistītajiem noteikumiem. Plašāka informācija ir pieejama: <http://www.compliance.sony.de/>

Lietuvių kalba

Šiuo dokumentu Sony Corporation deklaruoja, kad ši įranga atitinka esminius reikalavimus ir kitas 1999/5/EB Direktyvos nuostatas. Susipažinti su visu atitikties deklaracijos turiniu Jūs galite interneto tinklalapyje: <http://www.compliance.sony.de/>

Norsk

Sony Corporation erklærer herved at dette utstyret er i samsvar med de grunnleggende krav og øvrige relevante krav i direktiv 1999/5/EF. For flere detaljer, vennligst se: <http://www.compliance.sony.de/>

Polski

Niniejszym Sony Corporation oświadcza, że to urządzenie jest zgodne z zasadniczymi wymaganiami oraz innymi stosownymi postanowieniami Dyrektywy 1999/5/WE. Szczegółowe informacje znaleźć można pod następującym adresem URL: <http://www.compliance.sony.de/>

Português

Sony Corporation declara que este equipamento está conforme com os requisitos essenciais e outras disposições da Directiva 1999/5/CE. Para mais informações, por favor consulte o seguinte URL: <http://www.compliance.sony.de/>

Română

Prin prezenta, Sony Corporation declară că acest tip de echipament respectă cerințele esențiale și este în conformitate cu prevederile Directivei 1999/5/EC. Pentru detalii, vă rugăm accesați următoarea adresă: <http://www.compliance.sony.de/>

Slovensky

Sony Corporation týmto vyhlasuje, že toto zariadenie spĺňa základné požiadavky a všetky príslušné ustanovenia Smernice 1999/5/ES. Podrobnosti získate na webovej adrese: <http://www.compliance.sony.de/>

Slovenščina

Sony Corporation izjavlja, da je ta oprema v skladu z bistvenimi zahtevami in ostalimi relevantnimi določili direktive 1999/5/ES. Za podrobnosti vas naprošamo, če pogledate na URL: <http://www.compliance.sony.de/>

Español

Por medio de la presente Sony Corporation declara que este equipo cumple con los requisitos esenciales y cualesquiera otras disposiciones aplicables o exigibles de la Directiva 1999/5/CE. Para mayor información, por favor consulte el siguiente URL: <http://www.compliance.sony.de/>

Srpski

Sony Corporation ovim izjavljuje da je oprema u skladu sa osnovnim zahtevima i ostalim relevantnim odredbama Direktive 1999/5/EC. Detaljnije informacije možete da vidite na sledećoj URL adresi: <http://www.compliance.sony.de/>

Svenska

Härmed intygar Sony Corporation att denna utrustning står i överensstämmelse med de väsentliga egenskapskrav och övriga relevanta bestämmelser som framgår av direktiv 1999/5/EG. För ytterligare information gå in på följande hemsida: <http://www.compliance.sony.de/>

Mesto za podporo

Če imate kakršna koli vprašanja ali želite najnovejše informacije o podpori za ta izdelek, obiščite spodnje spletno mesto:

<http://www.sony.eu/support>

Registrirajte izdelek prek spleta na naslovu:

<http://www.sony.eu/mysony>



<http://www.sony.net/>

©2017 Sony Corporation