

## Zvukový systém Bluetooth®

Návod na použitie

SK

**Ak chcete zrušiť zobrazenie ukážky (DEMO), pozrite si s. 19.**  
Informácie o pripojení a inštalácii nájdete na s. 32.



\* 4 6 8 7 3 3 4 2 1 \* (1)

Z bezpečnostných dôvodov si jednotku nainštalujte do palubnej dosky vozidla, pretože zadná strana jednotky sa počas používania zahrieva.

Podrobné informácie nájdete v časti Pripojenie a inštalácia (s. 32).

Vyrobené v Thajsku

Vlastnosti laserovej diódy

- Trvanie žiarenia: nepretržité
  - Výstupný výkon lasera: menej ako 53,3  $\mu$ W
- (Tento výkon je hodnota nameraná vo vzdialenosti 200 mm od povrchu objektívu na bloku optickej prenosky s clonou 7 mm.)

Štítok, na ktorom je uvedené prevádzkové napätie a ďalšie údaje, je umiestnený na spodnej strane šasi.



Spoločnosť Sony Corporation týmto vyhlasuje, že toto vybavenie spĺňa základné požiadavky a ďalšie súvisiace ustanovenia smernice 1999/5/ES.

Podrobné informácie nájdete na stránke: <http://www.compliance.sony.de/>

### **Upozornenie pre zákazníkov: nasledujúce informácie sa vzťahujú len na vybavenie predávané v krajinách, v ktorých platia smernice EÚ.**

Výrobca: Sony Corporation,  
1-7-1 Konan Minato-ku Tokio, 108-0075 Japonsko  
Zástupca pre zhadu produktu s normami EÚ:  
Sony Belgium, bijkantor van Sony Europe Limited,  
Da Vincilaan 7-D1, 1935 Zaventem, Belgicko



**Likvidácia odpadových batérií, elektrických a elektronických zariadení (predpisy platné v Európskej únii a ostatných európskych krajinách so zavedeným separovaným zberom odpadu)**

Tento symbol na produkte, batérii alebo na balení znamená, že s produktom a batériou nemožno zaobchádzať ako s domovým odpadom.

Na určitých typoch batérií sa môže tento symbol používať spolu so symbolom chemickej značky. Symboly chemickej značky ortuti (Hg) alebo olova (Pb) sa k tomuto symbolu pridávajú v prípade, ak batéria obsahuje viac ako 0,0005 % ortuti alebo 0,004 % olova.

Správnou likvidáciou týchto produktov a batérií zabránite možnému negatívnemu vplyvu na životné prostredie a ľudské zdravie, ktorý by inak hrozil pri nesprávnej likvidácii odpadu. Recyklácia týchto materiálov pomôže šetriť prírodné zdroje.

Ak sú produkty z bezpečnostných a prevádzkových dôvodov alebo z dôvodu integrity údajov trvalo pripojené k vstavanej batérii, takúto batériu by mal vymieňať len kvalifikovaný servisný personál. Po uplynutí životnosti batérie a elektrických a elektronických zariadení by ste mali tieto produkty odovzdať na príslušnom zbernom mieste určenom na recykláciu elektrických a elektronických zariadení, aby sa zaisťovala ich správna likvidácia. Informácie o ostatných typoch batérií nájdete v časti o bezpečnom vyberaní batérie z produktu. Batériu odovzdajte na príslušnom zbernom mieste určenom na recykláciu nepotrebných batérií. Podrobnejšie informácie o recyklácii tohto produktu alebo batérie vám poskytne miestny mestský úrad, miestny úrad zodpovedný za odvoz domového odpadu alebo obchod, v ktorom ste produkt alebo batériu kúpili.

### **Upozornenie, ak zapalovanie vozidla nemá polohu ACC**

Skontrolujte, či ste nastavili funkciu AUTO OFF (s. 19). Jednotka sa automaticky úplne vypne v nastavenom čase po vypnutí jednotky, čím sa zabráňuje vybitiu batérie. Ak ste nenastavili funkciu AUTO OFF, pri každom vypnutí zapalovania stlačte a podržte tlačidlo OFF, až kým zobrazenie nezmizne.

### **Odopretie záruk na služby, ktoré ponúkajú tretie strany**

Služby, ktoré ponúkajú tretie strany, môžu byť zmenené, pozastavené alebo ukončené bez predchádzajúceho upozornenia. Spoločnosť Sony v takýchto situáciách nenesie žiadnu zodpovednosť.

## Dôležité upozornenie

### Upozornenie

SPOLOČNOSŤ SONY NEBUDE V ŽIADNOM PRÍPADE NIESŤ ZODPOVEDNOSŤ ZA ŽIADNE NÁHODNÉ, NEPRIAME ALEBO NÁSLEDNÉ ŠKODY ANI ZA INÉ POŠKODENIA VRÁTANE, ALE NIE VÝHRADNE, UŠLÉHO ZISKU, STRATY PRÍJMOV, STRATY ÚDAJOV, NEMOŽNOSTI POUŽÍVAŤ PRODUKT ALEBO AKÉKOLVEK SÚVISIACE VYBAVENIE, PRESTOJOV A UŠLÉHO ČASU KUPUJÚCEHO V SÚVISLOSTI S POUŽÍVANÍM TOHTO PRODUKTU, JEHO HARDVÉRU A SOFTVÉRU, PRÍPADNE V DÔSLEDKU JEHO POUŽÍVANIA.

Vážený zákazník, tento produkt obsahuje rádiový vysielateľ.

Podľa predpisu EHK OSN č. 10 môžu výrobcovia vozidiel stanoviť špecifické podmienky týkajúce sa inštalácie rádiových vysielateľov do vozidiel. Pred inštaláciou tohto produktu do vozidla si pozrite návod na použitie vozidla, prípadne sa obráťte na výrobcu alebo predajcu vozidla.

### Núdzové hovory

Toto zariadenie BLUETOOTH handsfree do vozidla a elektronické zariadenie pripojené k zariadeniu handsfree fungujú pomocou rádiových signálov, celulárnych a káblových sietí, ako aj funkcie naprogramovanej používateľom, ktoré nemôžu zaručiť pripojenie za každých podmienok. Z tohto dôvodu sa v prípade nevyhnutnej komunikácie (napríklad v núdzových zdravotníckych situáciách) nikdy nespoliehajte výhradne na elektronické zariadenia.

### Komunikácia cez BLUETOOTH

- Mikrovlny emitované zo zariadenia BLUETOOTH môžu mať vplyv na fungovanie elektronických lekárskeho zariadení. Na nasledujúcich miestach vypnite túto jednotku a ďalšie zariadenia BLUETOOTH, pretože môžu spôsobiť nehodu:
  - na miestach, kde sa vyskytujú horľavé plyny, v nemocniciach, vlakoch, lietadlách alebo na čerpacích staniaciach,
  - v blízkosti automatických dverí alebo požiarnych hlásičov.
- Jednotka podporuje funkcie zabezpečenia, ktoré vyhovujú štandardu BLUETOOTH na poskytovanie bezpečného pripojenia pri použití bezdrôtovej technológie BLUETOOTH, ale v závislosti od nastavenia nemusí byť toto zabezpečenie dostatočné. Pri komunikácii pomocou bezdrôtovej technológie BLUETOOTH buďte opatrní.
- Za únik informácií počas komunikácie cez BLUETOOTH nepreberáme žiadnu zodpovednosť.

Ak máte nejaké otázky alebo problémy s jednotkou, ktoré sa v tomto návode nespomínajú, obráťte sa na najbližšieho predajcu produktov značky Sony.

---

## Obsah

Sprievodca komponentmi a ovládacími prvkami . . . . .	5
--	---

---

## Začíname

Odpojenie predného panela . . . . .	6
Obnovenie nastavení jednotky . . . . .	7
Nastavenie hodín . . . . .	7
Príprava zariadenia BLUETOOTH . . . . .	7
Pripojenie zariadenia USB . . . . .	9
Pripojenie iných prenosných zvukových zariadení . . . . .	10

---

## Počúvanie rádia

Príjem v pásme DAB . . . . .	10
Používanie pásiem FM/MW/LW . . . . .	11
Používanie rozhlasového údajového systému (RDS) . . . . .	12

---

## Prehrávanie

Prehrávanie diskov . . . . .	13
Prehrávanie zo zariadenia USB . . . . .	13
Prehrávanie zo zariadenia BLUETOOTH . . . . .	13
Vyhľadávanie a prehrávanie skladieb . . . . .	14

---

## Telefonovanie bez pomoci rúk (len cez BLUETOOTH)

Prijatie hovoru . . . . .	15
Telefonovanie . . . . .	15
Operácie dostupné počas hovoru . . . . .	16

---

## Užitočné funkcie

Aplikácia SongPal pre iPhone alebo smartfón Android . . . . .	16
Používanie funkcie Siri Eyes Free . . . . .	18

---

## Nastavenia

Zrušenie režimu DEMO . . . . .	19
Ovládanie základných nastavení . . . . .	19
Všeobecné nastavenia (GENERAL) . . . . .	19
Nastavenie zvuku (SOUND) . . . . .	20
Nastavenie displeja (DISPLAY) . . . . .	22
Nastavenie pripojenia BLUETOOTH (BLUETOOTH) . . . . .	22
Nastavenie aplikácie SongPal (SONGPAL) . . . . .	23

---

## Ďalšie informácie

Aktualizácia firmvéru . . . . .	23
Preventívne opatrenia . . . . .	23
Údržba . . . . .	25
Technické parametre . . . . .	25
Riešenie problémov . . . . .	27
Hlásenia . . . . .	30

---

## Pripojenie a inštalácia

Upozornenia . . . . .	32
Zoznam súčastí na inštaláciu . . . . .	32
Pripojenie . . . . .	33
Inštalácia . . . . .	35

# Sprievodca komponentmi a ovládacími prvkami

## Hlavná jednotka

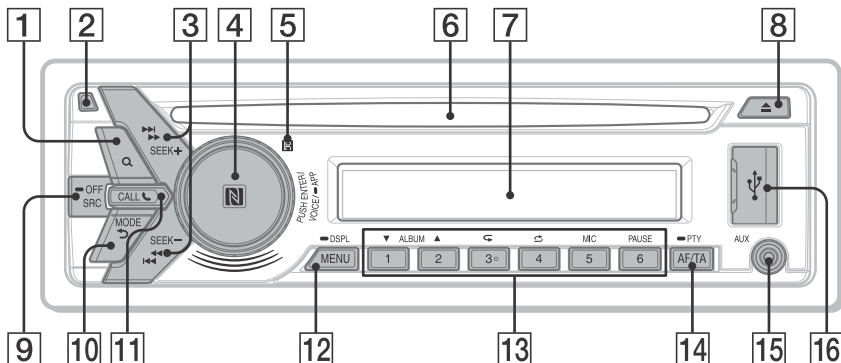

### Predný panel odpojený (vnútorný panel)



Tlačidlo s číslom 3/☐ (opakovanie) má hmatový bod.

#### 1 Tlačidlo Q (prehliadať) (s. 11, 14, 14)

Počas príjmu v pásme DAB:  
Prechod do režimu prehliadania.  
Počas prehrávania:  
Prechod do režimu prehliadania.  
(Nie je k dispozícii, keď je pripojený iPod.)

#### 2 Tlačidlo uvoľnenia predného panela

#### 3 Tlačidlo SEEK +/-

Počas príjmu v pásme DAB:  
Výber služby. Stlačením a podržaním týchto tlačidiel vyhladáte skupinu programov.  
Počas vysielania v pásme FM/MW/LW:  
Automatické ladenie rozhlasových staníc.  
Stláčaním a podržaním týchto tlačidiel nalaďte stanice manuálne.

◀◀/▶▶ (predchádzajúce/nasledujúce)

◀◀/▶▶ (rýchly posun dozadu/rýchly posun dopredu)

#### 4 Ovládací volič

Nastavenie hlasitosti.

#### PUSH ENTER

Potvrdenie vybratej položky.  
Ak chcete vybrať zdroj, stlačte tlačidlo SRC, otáčajte ovládacím voličom a potom ho stlačte (časový limit 2 sekundy).

#### VOICE (s. 16, 17)

Aktivácia funkcie hlasového vytáčania, rozpoznávania hlasu (iba smartfóny Android™) alebo funkcie Siri (iba iPhone).

#### APP (s. 16)

Stlačením a podržaním tlačidla dlhšie ako 2 sekundy aktivujete funkciu „SongPal“ (pripojenie).

#### Značka N

Keď sa smartfónom Android dotknete ovládacieho voliča, nadviaže sa pripojenie BLUETOOTH.

#### 5 Snímač diaľkového ovládača

#### 6 Zásuvka na disk

#### 7 Displej

#### 8 Tlačidlo ▲ (vysunutie disku)

#### 9 Tlačidlo SRC (zdroj)

Zapnutie napájania.  
Zmena zdroja.

#### OFF

Stlačením a podržaním tohto tlačidla 1 sekundu vypnete zdroj a zobrazíte hodiny.  
Stlačením a podržaním tlačidla dlhšie ako 2 sekundy vypnete napájanie a displej.

#### 10 Tlačidlo ↶ (späť)

Návrat na predchádzajúce zobrazenie.

**MODE (s. 10, 11, 16)**

#### 11 Tlačidlo CALL 📞

Prechod do ponuky hovorov. Prijatie alebo ukončenie hovoru.

Stlačením a podržaním tlačidla dlhšie ako 2 sekundy prepnete na signál BLUETOOTH.

#### 12 MENU

Otvorenie ponuky nastavení.

➡ **DSPL (displej)**

Tlačidlo stlačte, podržte a potom stláčaním zmeňte položky na displeji.

#### 13 Číselné tlačidlá (1 až 6)

Prijem uložených služieb DAB alebo rozhlasových staníc. Stlačením a podržaním týchto tlačidiel uložíte služby DAB alebo rozhlasové stanice.

**ALBUM ▼/▲**

Preskočenie albumu vo zvukovom zariadení.

Stlačením a podržaním tlačidla nastavíte trvalé preskakovanie albumov.

(Nie je k dispozícii, keď je pripojený iPod.)

↶ (opakovanie)

🎲 (náhodný výber)

**MIC (s. 16)**

**PAUSE**

#### 14 Tlačidlo AF (alternatívne frekvencie)/ TA (hlásenia o dopravnej situácii)

Nastavenie funkcií AF a TA.

➡ **PTY (typ programu)**

Stlačením a podržaním tlačidla vyberiete typ programu v službe DAB alebo RDS.

#### 15 Vstupný konektor AUX

#### 16 Port USB

#### 17 RESET (vnútorný panel) (s. 7)

## Začíname

### Odpojenie predného panela

Predný panel môžete z jednotky odpojiť, aby ste predišli krádeži.

- 1 Stlačte a podržte tlačidlo OFF ①, kým sa jednotka nevypne, stlačte tlačidlo na uvoľnenie predného panela ② a potom potiahnutím k sebe panel odpojte.

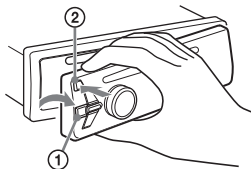

#### Zvukové upozornenie

Ak prepnete zapalovanie do polohy OFF bez toho, aby ste odpojili predný panel, na niekoľko sekúnd zaznie zvukové upozornenie. Upozornenie zaznie iba vtedy, ak sa používa zabudovaný zosilňovač.

#### Sériové čísla

Presvedčte sa, či sa sériové čísla na spodnej strane jednotky a zadnej strane predného panela presne zhodujú. V opačnom prípade nemôžete zariadenia spárovať cez BLUETOOTH ani pripájať a odpájať pomocou funkcie NFC.

### Pripojenie predného panela

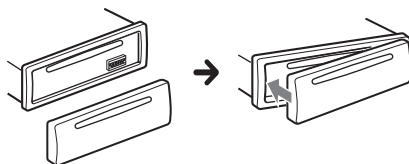

## Obnovenie nastavení jednotky

Pred prvým použitím jednotky po výmene autobaterie alebo zmene pripojení musíte obnoviť nastavenia jednotky. Po odpojení predného panela stlačte pomocou guľôčkového pera alebo iného predmetu tlačidlo RESET na vnútornom paneli.

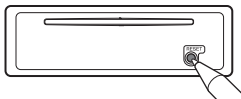

### Poznámka

Vynulovanie jednotky vymaže nastavenie hodín a časť uloženého obsahu.

## Nastavenie hodín

- 1 Stlačte tlačidlo MENU, otáčaním ovládacieho voliča vyberte [GENERAL] a stlačte ovládací volič.
- 2 Otáčaním ovládacieho voliča vyberte [SET CLOCK-ADJ] a stlačte ovládací volič. Indikátor hodín zabliká.
- 3 Otáčaním ovládacieho voliča nastavte hodiny a minúty. Digitálny indikátor posuniete stlačením tlačidla SEEK +/-.
- 4 Keď nastavíte minúty, stlačte tlačidlo MENU. Nastavenie sa dokončí a hodiny sa spustia.

### Zobrazenie hodín

Stlačte a podržte tlačidlo DSPL.

## Príprava zariadenia BLUETOOTH

Môžete prehrávať hudbu alebo telefonovať bez pomoci rúk v závislosti od zariadenia kompatibilného s funkciou BLUETOOTH, ako je smartfón, mobilný telefón a zvukové zariadenie (ďalej len „zariadenie BLUETOOTH“, ak nie je uvedené inak). Podrobné informácie o pripojení nájdete v návode na použitie dodanom so zariadením.

Pred pripojením zariadenia znížte hlasnosť jednotky, aby ste predišli hlasnému zvuku.

### Pripojenie k smartfónu jedným dotykom (NFC)

Keď sa ovládacieho voliča na jednotke dotknete smartfónom kompatibilným s technológiou NFC\*, jednotka sa automaticky spáruje a pripojí k smartfónu.

\* NFC (Near Field Communication) je technológia, ktorá umožňuje bezdrôtovú komunikáciu krátkeho dosahu medzi rôznymi zariadeniami, ako sú mobilné telefóny a značky IC. Vďaka funkcii NFC nadviažete dátovú komunikáciu veľmi ľahko. Stačí, keď sa dotknete príslušného symbolu alebo označeného miesta na zariadeniach kompatibilných s funkciou NFC.

V prípade smartfónu so systémom Android 4.0 alebo staršou verziou je potrebné prevziať aplikáciu NFC Easy Connect, ktorá je dostupná v službe Google Play™. Aplikácia sa v niektorých krajinách alebo regiónoch nemusí dať prevziať.

- 1 V smartfóne aktivujte funkciu NFC. Podrobné informácie nájdete v návode na použitie dodanom so smartfónom.
- 2 Značky N na jednotke sa dotknite značkou N na smartfóne.

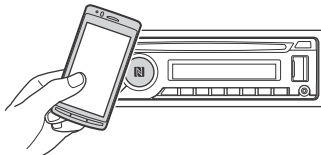

Skontrolujte, či na displeji jednotky svieti indikátor .

## Odpojenie jedným dotykom

Značky N na jednotke sa znova dotknite značkou N na smartfóne.

### Poznámky

- Pri vytváraní pripojenia narábajte so smartfónom opatrne, aby ste ho nepoškriabali.
- Pripojenie jedným dotykom nie je možné, keď je jednotka pripojená už k dvom zariadeniam kompatibilným s funkciou NFC. V takomto prípade jedno zo zariadení odpojte a znova vytvorte spojenie so smartfónom.

## Párovanie a pripojenie zariadenia BLUETOOTH

Pri prvom pripojení zariadenia BLUETOOTH sa vyžaduje vzájomná registrácia (nazýva sa „párovanie“). Párovanie umožňuje vzájomné rozpoznanie jednotky a ďalších zariadení. Jednotka sa dá pripojiť k dvom zariadeniam BLUETOOTH (k dvom mobilným telefónom alebo k mobilnému telefónu a zvukovému zariadeniu).



**1** Zariadenie BLUETOOTH umiestnite meter od jednotky.

**2** Stlačte tlačidlo MENU, otáčaním ovládacieho voliča vyberte [BLUETOOTH] a stlačte ovládací volič.

**3** Otáčaním ovládacieho voliča vyberte [SET PAIRING] a stlačte ovládací volič.

**4** Otáčaním ovládacieho voliča vyberte [SET DEVICE 1]\* alebo [SET DEVICE 2]\* a stlačte ovládací volič.

Kým je jednotka v pohotovostnom režime párovania, bliká indikátor .

\* Po dokončení párovania sa položka [SET DEVICE 1] alebo [SET DEVICE 2] zmení na názov spárovaného zariadenia.

**5** Párovanie urobte v zariadení BLUETOOTH, aby jednotku rozpoznalo.

**6** Vyberte položku [MEX-N6002BD] zobrazenú na displeji zariadenia BLUETOOTH.

Ak sa názov vášho modelu nezobrazuje, zopakujte postup od kroku 2.



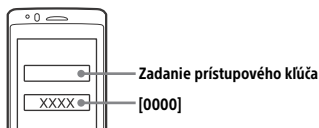

**7** Ak zariadenie BLUETOOTH vyžaduje prístupový kľúč\*, zadajte hodnotu [0000].

\* V závislosti od zariadenia sa prístupový kľúč môže nazývať „prístupový kód“, „kód PIN“, „číslo PIN“ alebo „heslo“.



Po spárovaní zostane indikátor  svietiť.

**8** Výberom jednotky v zariadení BLUETOOTH vytvoríte pripojenie BLUETOOTH.

Po pripojení sa rozsvieti indikátor  alebo .

### Poznámka

Keď je jednotka pripojená k zariadeniu BLUETOOTH, nedá sa vyhľadať z iného zariadenia. Ak chcete zapnúť detekciu, prejdite do režimu párovania a jednotku vyhľadajte z iného zariadenia.

### Spustenie prehrávania

Podrobné informácie nájdete v časti Prehrávanie zo zariadenia BLUETOOTH (s. 13).

### Odpojenie spárovaného zariadenia

Na odpojenie jednotky a zariadenia BLUETOOTH po ich spárovaní vykonajte kroky 2 až 4.



## Pripojenie k spárovanému zariadeniu BLUETOOTH

Ak chcete používať spárované zariadenie, musíte ho pripojiť k jednotke. Niektoré spárované zariadenia sa pripoja automaticky.



- 1 Stlačte tlačidlo MENU, otáčaním ovládacieho voliča vyberte [BLUETOOTH] a stlačte ovládací volič.
- 2 Otáčaním ovládacieho voliča vyberte [SET BT SIGNL] a stlačte ovládací volič. Skontrolujte, či sa rozsvietil indikátor
- 3 V zariadení BLUETOOTH aktivujte funkciu BLUETOOTH.
- 4 Pripojte sa k jednotke pomocou zariadenia BLUETOOTH. Rozsvieti sa indikátor alebo .

Ikony na displeji:

	Rozsvieti sa, keď je k dispozícii telefonovanie bez pomoci rúk prostredníctvom profilu HFP (Handsfree Profile).
	Rozsvieti sa, ak sa dá zvukové zariadenie prehrať po zapnutí profilu A2DP (Advanced Audio Distribution Profile).

## Pripojenie naposledy pripojeného zariadenia z jednotky

V zariadení BLUETOOTH aktivujte funkciu BLUETOOTH.

Ak sa chcete pripojiť k zvukovému zariadeniu, stláčaním tlačidla SRC vyberte [BT AUDIO] a stlačte tlačidlo PAUSE.

Ak sa chcete pripojiť k mobilnému telefónu, stlačte tlačidlo CALL.

### Poznámka

Pri prehrávaní zvuku cez BLUETOOTH sa z jednotky nemôžete pripojiť k mobilnému telefónu. Môžete sa však naopak pripojiť z mobilného telefónu k jednotke.

### Tip

Pri zapnutom signáli BLUETOOTH: po zapnutí zapalovania sa jednotka automaticky pripojí k naposledy pripojenému mobilnému telefónu.

## Inštalácia mikrofónu

Podrobné informácie nájdete v časti Inštalácia mikrofónu (s. 35).

## Pripojenie k iPhone alebo iPodu (automatické párovanie cez BLUETOOTH)

Keď je k portu USB pripojený iPhone alebo iPod so systémom iOS5 alebo novším, jednotka sa automaticky spáruje a pripojí k iPhone alebo iPodu. Ak chcete zapnúť automatické párovanie cez BLUETOOTH, skontrolujte, či je položka [SET AUTOPAIR] v ponuke [BLUETOOTH] nastavená na [ON] (s. 22).

- 1 Aktivujte funkciu BLUETOOTH v iPhone/iPode.
- 2 Pripojte iPhone alebo iPod k portu USB.

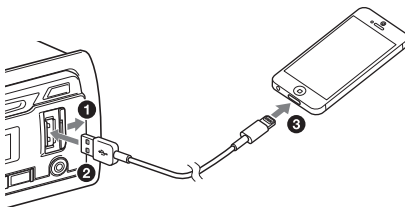

Skontrolujte, či na displeji jednotky svieti indikátor .

### Poznámky

- Automatické párovanie cez BLUETOOTH nie je možné, ak je jednotka pripojená už k dvom zariadeniam BLUETOOTH. V takomto prípade odpojte jedno zo zariadení a potom znova pripojte iPhone/iPod.
- Ak automatické párovanie cez BLUETOOTH nie je vytvorené, pozrite si časť Príprava zariadenia BLUETOOTH (s. 7).

## Pripojenie zariadenia USB

- 1 Znížte hlasitosť v jednotke.
- 2 K jednotke pripojte zariadenie USB.

Ak chcete pripojiť iPod alebo iPhone, použite kábel USB pre iPod (nie je súčasťou balenia).

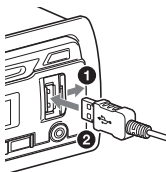

## Pripojenie iných prenosných zvukových zariadení

- 1 Vypnite prenosné zvukové zariadenie.
- 2 Znížte hlasitosť v jednotke.
- 3 Pripojte prenosné zvukové zariadenie ku konektoru vstupu AUX (stereofónny minikonektor) na jednotke pomocou pripojovacieho kábla (nie je súčasťou balenia)\*.

\* Vždy používajte priamu zástrčku.

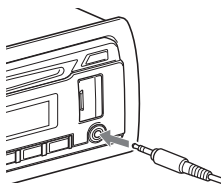

- 4 Stláčaním tlačidla SRC vyberte [AUX].

### Prispôsobenie hlasitosti pripojeného zariadenia iným zdrojom

Spustíte prehrávanie prenosného zvukového zariadenia so strednou úrovňou hlasitosti a na jednotke nastavte obvyklú hlasitosť. Stlačte tlačidlo MENU a vyberte [SOUND] → [SET AUX VOL] (s. 22).

## Počúvanie rádia

Ak chcete počúvať rádio, stláčaním tlačidla SRC vyberte [TUNER].

Pri prvom výbere pásma DAB po výmene autobatérie alebo zmene pripojení sa automaticky spustí úvodné vyhľadávanie. Úvodné vyhľadávanie nechajte dokončiť. (Ak dôjde k jeho prerušeniu, úvodné vyhľadávanie sa spustí znova pri ďalšom výbere pásma DAB.) Ak sa pri úvodnom vyhľadávaní neuloží žiadna stanica v pásme DAB, spustíte automatické vyhľadávanie (s. 11).

### Tip

V závislosti od typu antény DAB nastavte položku [SET ANT-PWR] na [ON] (predvolené nastavenie) alebo [OFF] (s. 20).

## Príjem v pásme DAB

DAB (Digital Audio Broadcasting) je prenosový systém v rámci pozemnej siete vysielateľov. Stanice v pásme DAB združujú rozhlasové programy („služby“) do skupiny. Každá služba zahŕňa jeden alebo viac komponentov. Rovnakú službu možno niekedy naladiť na rôznych frekvenciách.

## Manuálne vyhľadanie služby

- 1 Stláčením tlačidla MODE vyberte položku [DB1], [DB2] alebo [DB3].
- 2 Stláčením tlačidla SEEK +/- budete vyhľadávať službu v rámci skupiny; stláčením a podržaním tlačidla SEEK +/- budete vyhľadávať iné skupiny programov. Vyhľadávanie sa zastaví, keď jednotka naladí nejakú službu alebo skupinu programov. Vo vyhľadávaní pokračujte, kým nenaladíte želanú službu.

## Manuálne uloženie služby

- 1 Počas vysielania služby, ktorú chcete uložiť, stlačte a podržte číselné tlačidlo (1 až 6), kým sa nezobrazí text [MEM].

## Príjem uložených služieb

- 1 Po vybratí požadovaného pásma stlačte číselné tlačidlo (1 až 6).

## Vyhľadanie služby podľa názvu (režim Quick-BrowZer™)

Kvôli zjednodušeniu vyhľadávania môžete zobraziť zoznam služieb.

- 1 Počas príjmu v pásme DAB stlačte tlačidlo **Q** (prehľadávať).  
Jednotka prejde do režimu Quick-BrowZer a zobrazí sa zoznam služieb.
- 2 Otáčaním ovládacieho voliča vyberte požadovanú službu a stlačte ovládací volič.  
Spustí sa príjem.

### Ukončenie režimu Quick-BrowZer

Stlačte tlačidlo **Q** (prehľadávať).

## Nastavenie hlásení DAB

Po zapnutí hlásení DAB môže dôjsť k prerušeniu aktuálne zvoleného zdroja.

- 1 Stlačte tlačidlo **MENU**, otáčaním ovládacieho voliča vyberte [GENERAL] a stlačte ovládací volič.
- 2 Otáčaním ovládacieho voliča vyberte [SET ANNOUNCE] a stlačte ovládací volič.
- 3 Otáčaním ovládacieho voliča vyberte [SET ANNC-ON] alebo [SET ANNC-OFF] a stlačte ovládací volič.

### Poznámka

Počas hlásenia DAB sa hlasitosť prispôbi úroveň nastavenej pre hlásenia o dopravnej situácii v službe RDS (s. 12).

### Počúvanie rovnakého alebo podobného programu aj počas slabého príjmu

Nastavte položku [SET SOFTLINK] na [ON] (s. 20). Počas vysielania zodpovedajúceho programu FM sviety položka [FM-LINK].

Výraz „Hard Link“ (pevné prepojenie) sleduje rovnaký program, výraz „Soft Link“ (voľné prepojenie) sleduje podobný program.

SOFT LINK	DAB		FM	
	Hard Link	Soft Link	Hard Link	Soft Link
OFF	○		○	
ON	○	○	○	○

## Automatická aktualizácia zoznamu služieb (automatické vyhľadávanie)

- 1 Stlačením tlačidla **MODE** vyberte položku [DB1], [DB2] alebo [DB3].
- 2 Stlačte tlačidlo **MENU**, otáčaním ovládacieho voliča vyberte [GENERAL] a stlačte ovládací volič.
- 3 Otáčaním ovládacieho voliča vyberte [SET AUTOSCAN] a stlačte ovládací volič.  
Jednotka aktualizuje zoznam služieb v režime Quick-BrowZer.

## Používanie pásiem FM/MW/LW

### Automatické ukladanie (pamäť BTM)

- 1 Stlačením tlačidla **MODE** zmeňte pásmo (FM1, FM2, MW alebo LW).
- 2 Stlačte tlačidlo **MENU**, otáčaním ovládacieho voliča vyberte [GENERAL] a stlačte ovládací volič.
- 3 Otáčaním ovládacieho voliča vyberte [SET BTM] a stlačte ovládací volič.  
Jednotka uloží stanice podľa frekvencie na číselných tlačidlách.

### Ladenie

- 1 Stlačením tlačidla **MODE** zmeňte pásmo (FM1, FM2, MW alebo LW).
- 2 Naladte stanicu.

#### Manuálne ladenie

Stlačením a podržaním tlačidiel SEEK +/- vyhľadajte približnú frekvenciu a opakovaným stláčaním tlačidiel SEEK +/- jemne doladte požadovanú frekvenciu.

#### Automatické ladenie

Stlačte tlačidlo SEEK +/-.

Vyhľadávanie sa zastaví, keď jednotka zachytí signál stanice.

### Manuálne ukladanie staníc

- 1 Počas vysielania stanice, ktorú chcete uložiť, stlačte a podržte číselné tlačidlo (1 až 6), kým sa nezobrazí položka [MEM].

## Príjem uložených staníc

- 1 Vyberte pásmo a stlačte číselné tlačidlo (1 až 6).

## Používanie rozhlasového údajového systému (RDS)

### Nastavenie alternatívnych frekvencií (AF) a hlásení o dopravnej situácii (TA)

Funkcia AF nepretržite opakovane ladí stanicu na najintenzívnejší signál v sieti a funkcia TA poskytuje aktuálne dopravné informácie alebo programy o dopravnej situácii (TP), ak sú k dispozícii.

- 1 Stlačením tlačidla AF/TA vyberte položku [AF-ON], [TA-ON], [AF/TA-ON] alebo [AF/TA-OFF].

### Ukladanie staníc RDS s nastaveniami AF a TA

Stanice RDS môžete predvoliť spolu s nastavením AF/TA. Nastavte funkcie AF a TA a stanicu uložte prostredníctvom BTM alebo manuálne. Ak predvoľbu nastavujete manuálne, môžete predvoliť aj stanice, ktoré neposkytujú služby RDS.

### Príjem núdzových oznámení

Keď sú funkcie AF a TA zapnuté, núdzové oznámenia automaticky prerušia aktuálne vybraný zdroj.

### Nastavenie hlasitosti počas hlásenia o dopravnej situácii

Úroveň hlasitosti sa uloží do pamäte pre neskoršie hlásenia o dopravnej situácii, nezávisle od bežnej hlasitosti.

### Zachovanie jedného regionálneho programu (REGIONAL)

Keď sú zapnuté funkcie AF a REGIONAL, vysielanie sa neprepne na inú regionálnu stanicu so silnejšou frekvenciou. Ak opustíte oblasť príjmu tohto regionálneho programu, počas vysielania v pásme FM nastavte v ponuke [GENERAL] položku [SET REG-OFF] (s. 20).

Táto funkcia nie je k dispozícii v Spojenom kráľovstve a niektorých ďalších oblastiach.

### Funkcia lokálneho prepojenia (len Spojené kráľovstvo)

Táto funkcia umožňuje vybrať iné lokálne stanice v danej oblasti, aj keď ich nemáte uložené na číselných tlačidlách.

Počas vysielania v pásme FM stlačte číselné tlačidlo (1 až 6), v rámci ktorého je uložená lokálna stanica. Do 5 sekúnd znova stlačte číselné tlačidlo lokálnej stanice. Tento postup opakujte, kým nenaladíte miestnu stanicu.

## Výber typov programov (PTY)

Požadovaný typ programu zobrazíte alebo vyhľadáte pomocou funkcie PTY.

### Počas vysielania v pásme DAB

- 1 Stlačte a podržte tlačidlo PTY.
- 2 Otáčajte ovládacím voličom, kým sa nezobrazí požadovaný typ programu, a stlačte ovládací volič.  
Jednotka zobrazí zoznam všetkých služieb vo vybranom type programu.
- 3 Otáčajte ovládacím voličom, kým sa nezobrazí požadovaná služba, a potom stlačte ovládací volič.  
Spustí sa príjem.

### Počas príjmu v pásme FM

- 1 Stlačte a podržte tlačidlo PTY.
- 2 Otáčajte ovládacím voličom, kým sa nezobrazí požadovaný typ programu, a stlačte ovládací volič.  
Jednotka začne vyhľadávať stanicu, ktorá vysiela vybraný typ programu.

### Typy programov

**NONE** (žiadny typ programu)\*, **NEWS** (správy), **AFFAIRS** (aktuálne udalosti), **INFO** (informácie), **SPORT** (šport), **EDUCATE** (vzdelávanie), **DRAMA** (dráma), **CULTURE** (kultúra), **SCIENCE** (veda), **VARIED** (rôzne), **POP M** (populárna hudba), **ROCK M** (rocková hudba), **EASY M** (komerčný formát), **LIGHT M** (jemná klasická hudba), **CLASSICS** (vážna klasická hudba), **OTHER M** (iná hudba), **WEATHER** (počasie), **FINANCE** (financie), **CHILDREN** (detský program), **SOCIAL A** (spoločenské udalosti), **RELIGION** (náboženstvo), **PHONE IN** (program s telefonickou účasťou divákov), **TRAVEL** (cestovanie), **LEISURE** (voľný čas), **JAZZ** (džezová hudba), **COUNTRY** (country hudba), **NATION M** (ľudová hudba), **OLDIES** (staré hity), **FOLK M** (folková hudba), **DOCUMENT** (dokumentaristika)

\* Môže sa zobrazit v závislosti od služby počas vysielania v pásme DAB.

## Nastavenie hodín (CT)

Údaje CT z prenosu RDS nastavujú hodiny.

- 1 V ponuke [GENERAL] nastavte [SET CT-ON] (s. 20).

## Prehrávanie

### Prehrávanie diskov

#### 1 Vložte disk (označenou stranou nahor).

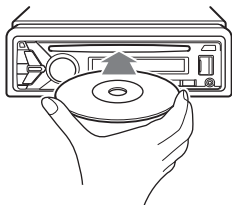

Prehrávanie sa spustí automaticky.

### Prehrávanie zo zariadenia USB

Výraz „iPod“ sa v tomto návode na použitie používa na všeobecné označenie funkcií zariadenia iPod v zariadeniach iPod a iPhone, ak nie je v texte alebo na obrázkoch uvedené inak.

Podrobné informácie o kompatibilitě iPodu nájdete v časti O zariadení iPod (s. 24) alebo na lokalite zákazníckej podpory uvedenej na zadnom kryte.

Použiť môžete zariadenia USB typu MSC (Mass Storage Class) a MTP (Media Transfer Protocol)\* kompatibilné so štandardom USB. Niektoré prehrávače digitálnych médií alebo smartfóny so systémom Android môžu vyžadovať nastavenie režimu MTP.

\* Napríklad kľúč USB, prehrávač digitálnych médií, smartfón so systémom Android

#### Poznámky

- Podrobné informácie o kompatibilitě zariadenia USB nájdete na lokalite zákazníckej podpory uvedenej na zadnom kryte.
- Prehrávanie nasledujúcich súborov nemá podporu.  
MP3/WMA/AAC/FLAC:
  - súbory chránené autorskými právami
  - súbory DRM (Digital Rights Management – Správa digitálnych práv)
  - viackanálové zvukové súboryMP3/WMA/AAC:
  - súbory s bezstratovou kompresiouWAV:
  - viackanálové zvukové súbory

#### 1 Pripojte zariadenie USB k portu USB (s. 9).

Spustí sa prehrávanie.

Ak je už zariadenie pripojené a chcete spustiť prehrávanie, stláčaním tlačidla SRC vyberte [USB] (keď sa rozpozná iPod, na displeji sa zobrazí text [IPD]).

#### 2 Hlasitosť nastavte na jednotke.

#### Zastavenie prehrávania

Stlačte a 1 sekundu podržte tlačidlo OFF.

#### Odpojenie zariadenia

Zastavte prehrávanie a odpojte zariadenie.

#### Upozornenie v prípade iPhone

Keď iPhone pripojíte cez USB, hlasitosť hovorov v telefóne ovláda iPhone, nie jednotka. Dávajte pozor, aby ste v jednotke počas hovoru neúmyselne nezvýšili hlasitosť, pretože to môže mať za následok neočakávané hlasný zvuk po ukončení hovoru.

### Prehrávanie zo zariadenia BLUETOOTH

Môžete prehrávať obsah pripojeného zariadenia, ktoré podporuje profil BLUETOOTH A2DP (Advanced Audio Distribution Profile).



#### 1 Cez BLUETOOTH sa pripojte k zvukovému zariadeniu (s. 7).

Ak chcete vybrať zvukové zariadenie, stlačte tlačidlo MENU a vyberte [BLUETOOTH] → [SET AUDIODEV] (s. 22).

#### 2 Stláčaním tlačidla SRC vyberte [BT AUDIO].

#### 3 Spustíte prehrávanie zo zvukového zariadenia.

#### 4 Hlasitosť nastavte na jednotke.

#### Poznámky

- V závislosti od zvukového zariadenia sa na jednotke nemusia zobraziť informácie, ako je názov, číslo a trvanie skladby a stav prehrávania.
- Aj keď sa v jednotke zmení zdroj, prehrávanie zvukového zariadenia sa nezastaví.
- Keď je spustená aplikácia SongPal cez BLUETOOTH, hlásenie [BT AUDIO] sa na displeji nezobrazí.



#### Prispôbenie hlasitosti zariadenia BLUETOOTH iným zdrojom

Spustíte prehrávanie zvukového zariadenia BLUETOOTH so strednou hlasitosťou a na jednotke nastavte obvyklú hlasitosť.

Stlačte tlačidlo MENU a vyberte [SOUND] → [SET BTA VOL] (s. 22).

# Vyhľadávanie a prehrávanie skladieb

## Opakované a náhodné prehrávanie

- 1 Opakovaným stláčaním tlačidla  (opakovanie) alebo  (náhodné prehrávanie) počas prehrávania vyberte režim prehrávania. Spustenie prehrávania vo vybranom režime môže chvíľu trvať.

Dostupné režimy prehrávania sa líšia v závislosti od vybraného zdroja zvuku.

## Vyhľadanie skladby podľa názvu (režim Quick-BrowZer)

Nie je k dispozícii, keď je pripojený iPod.

- 1 Počas prehrávania v režime CD, USB alebo BT AUDIO\*<sup>1</sup> stlačením tlačidla  (prehľadávať)\*<sup>2</sup> otvoríte zoznam kategórií vyhľadávania.

Po zobrazení zoznamu skladieb opakovane stlačajte tlačidlo  (späť), až kým sa nezobrazí požadovaná kategória vyhľadávania.

\*<sup>1</sup> Dostupné iba pre zvukové zariadenia s podporou profilu AVRCP (Audio Video Remote Control Profile) 1.4 alebo novšieho.

\*<sup>2</sup> Ak počas prehrávania zo zariadenia USB podržíte tlačidlo  (prehľadávať) dlhšie ako 2 sekundy, vrátite sa priamo na začiatok zoznamu kategórií.

- 2 Otáčaním ovládacieho voliča vyberte kategóriu vyhľadávania a jeho stlačením potvrdte výber.
- 3 Skladbu vyhľadajte zopakovaním kroku 2. Spustí sa prehrávanie.

### Ukončenie režimu Quick-BrowZer

Stlačte tlačidlo  (prehľadávať).

## Vyhľadávanie preskakovaním položiek (režim preskakovania)

Nie je k dispozícii, keď je pripojený iPod.

- 1 Stlačte tlačidlo  (prehľadávať).
- 2 Stlačte tlačidlo SEEK +.
- 3 Otáčaním ovládacieho voliča vyberte položku. Položky v zozname sa preskakujú v krokoch po 10 % z celkového počtu položiek.
- 4 Stlačením tlačidla ENTER sa vrátite na režim Quick-BrowZer. Zobrazí sa vybraná položka.
- 5 Otáčaním ovládacieho voliča vyberte požadovanú položku a stlačte ovládací volič. Spustí sa prehrávanie.

## Telefonovanie bez pomoci rúk (len cez BLUETOOTH)

Ak chcete používať mobilný telefón, prepojte ho s jednotkou. K jednotke môžete pripojiť dva mobilné telefóny. Podrobné informácie nájdete v časti Príprava zariadenia BLUETOOTH (s. 7).



## Prijatie hovoru

- 1 Keď dostanete hovor so zvonením, stlačte tlačidlo CALL.

Začne sa telefonický hovor.

### Poznámka

Zvonenie a hlas hovoriaceho sa reprodujú len z predných reproduktorov.

### Odmietnutie hovoru

Stlačte a 1 sekundu podržte tlačidlo OFF.

### Ukončenie hovoru

Znova stlačte tlačidlo CALL.

## Telefonovanie

Keď je pripojený mobilný telefón s podporou profilu PBAP (Phone Book Access Profile), hovor môžete začať z telefonného adresára alebo z histórie hovorov.

Ak sú k jednotke pripojené dva mobilné telefóny, vyberte ktorýkoľvek z nich.

### Z telefonného adresára

- 1 Stlačte tlačidlo CALL.  
Ak sú k jednotke pripojené dva mobilné telefóny, otáčaním ovládacieho voliča vyberte ktorýkoľvek z nich a stlačte ovládací volič.
- 2 Otáčaním ovládacieho voliča vyberte [PHONE BOOK] a stlačte ovládací volič.
- 3 Otáčaním ovládacieho voliča vyberte iniciálu zo zoznamu iniciál a stlačte ovládací volič.
- 4 Otáčaním ovládacieho voliča vyberte meno zo zoznamu mien a stlačte ovládací volič.

- 5 Otáčaním ovládacieho voliča vyberte číslo zo zoznamu čísel a stlačte ovládací volič.

Začne sa telefonický hovor.

### Z histórie hovorov

- 1 Stlačte tlačidlo CALL.  
Ak sú k jednotke pripojené dva mobilné telefóny, otáčaním ovládacieho voliča vyberte ktorýkoľvek z nich a stlačte ovládací volič.
- 2 Otáčaním ovládacieho voliča vyberte [RECENT CALL] a stlačte ovládací volič.  
Zobrazí sa zoznam histórie hovorov.
- 3 Otáčaním ovládacieho voliča vyberte meno alebo telefonné číslo z histórie hovorov a stlačte ovládací volič.  
Začne sa telefonický hovor.

### Zadaním telefonného čísla

- 1 Stlačte tlačidlo CALL.  
Ak sú k jednotke pripojené dva mobilné telefóny, otáčaním ovládacieho voliča vyberte ktorýkoľvek z nich a stlačte ovládací volič.
- 2 Otáčaním ovládacieho voliča vyberte [DIAL NUMBER] a stlačte ovládací volič.
- 3 Otáčaním ovládacieho voliča zadajte telefonné číslo a nakoniec vyberte položku [ ] (medzera) a stlačte tlačidlo ENTER\*.  
Začne sa telefonický hovor.

\* Digitálny indikátor posuniete stlačením tlačidla SEEK +/-.

### Poznámka

Na displeji sa namiesto symbolu [#] zobrazí symbol [\_].

### Opätovným vytočením čísla

- 1 Stlačte tlačidlo CALL.  
Ak sú k jednotke pripojené dva mobilné telefóny, otáčaním ovládacieho voliča vyberte ktorýkoľvek z nich a stlačte ovládací volič.
- 2 Otáčaním ovládacieho voliča vyberte [REDIAL] a stlačte ovládací volič.  
Začne sa telefonický hovor.

## Pomocou hlasovej volby

Hovor môžete začať aj vyslovením hlasovej volby uloženej v pripojenom mobilnom telefóne, ktorý má funkciu hlasového vytáčania.

### 1 Stlačte tlačidlo CALL.

Ak sú k jednotke pripojené dva mobilné telefóny, otáčaním ovládacieho voliča vyberte ktorýkoľvek z nich a stlačte ovládací volič.

### 2 Otáčaním ovládacieho voliča vyberte [VOICE DIAL] a stlačte ovládací volič.

Prípadne stlačte tlačidlo VOICE, keď je vypnutá funkcia SongPal.

### 3 Vyslovte hlasovú volbu uloženú v mobilnom telefóne.

Váš hlas sa rozpozná a nadviaže sa hovor.

## Zrušenie hlasového vytáčania

Stlačte tlačidlo VOICE.

## Operácie dostupné počas hovoru

### Nastavenie hlasitosti zvonenia

Počas hovoru otáčajte ovládacím voličom.

### Nastavenie hlasitosti hlasu hovoriaceho

Počas hovoru otáčajte ovládacím voličom.

### Nastavenie hlasitosti druhej strany (nastavenie zosilnenia pre mikrofón)

Stlačte tlačidlo MIC.

Nastaviteľné úrovne hlasitosti: [MIC-LOW], [MIC-MID], [MIC-HI].

### Obmedzenie ozveny a šumu (režim potlačenia ozveny alebo šumu)

Stlačte a podržte tlačidlo MIC.

Nastaviteľný režim: [EC/NC-1], [EC/NC-2].

### Prepínanie medzi režimami bez pomoci rúk a s použitím rúk

Stlačením tlačidla MODE počas hovoru prepnete zvuk telefonického hovoru medzi jednotkou a mobilným telefónom.

#### Poznámka

V závislosti od mobilného telefónu táto funkcia možno nebude k dispozícii.

## Užitočné funkcie

## Aplikácia SongPal pre iPhone alebo smartfón Android

Musíte si prevziať najnovšiu verziu aplikácie SongPal. Pre iPhone ju získate v službe App Store a pre smartfón Android v službe Google Play.



#### Poznámky

- Z dôvodu bezpečnosti dodržiavajte miestne dopravné zákony a predpisy a túto aplikáciu nepoužívajte počas šoférovania.
- SongPal je aplikácia na ovládanie zvukových zariadení značky Sony (kompatibilných s aplikáciou SongPal) pomocou iPhoneu alebo smartfónu Android.
- Funkcie, ktoré sa dajú ovládať aplikáciou SongPal, sa líšia v závislosti od pripojeného zariadenia.
- Ak chcete využívať funkcie aplikácie SongPal, podrobnejšie informácie nájdete v iPhone alebo smartfóne Android.
- Ďalšie podrobnosti o aplikácii SongPal nájdete na stránke: <http://rd1.sony.net/help/speaker/songpal/>
- Na webových lokalitách nižšie nájdete informácie o kompatibilných modeloch iPhoneov a smartfónov Android.  
Pre iPhone: navštívte obchod App Store.  
Pre smartfón Android: navštívte Google Play.



## Pripojenie aplikácie SongPal

### 1 Cez BLUETOOTH sa pripojte k iPhoneu alebo smartfónu Android (s. 7).

Ak chcete vybrať zvukové zariadenie, stlačte tlačidlo MENU a vyberte [BLUETOOTH] → [SET AUDIODEV] (s. 22).

### 2 Spustite aplikáciu „SongPal“.\*1

### 3 Stlačte a dlhšie ako 2 sekundy podržte tlačidlo APP na jednotke.\*2

Nadviaže sa spojenie s iPhoneom alebo smartfónom Android. Podrobnejšie informácie o operáciách v iPhone alebo smartfóne Android nájdete v pomocníkovi danej aplikácie.

\*1 Ak je možnosť [AUTO LAUNCH] v ponuke [SONGPAL] nastavená na [ON] (s. 23) a v smartfóne iPhone/Android zapnete signál BLUETOOTH, pripojenie „SongPal“ sa nadviaže automaticky.

\*2 Prípadne stlačte tlačidlo MENU a vyberte [SONGPAL] → [CONNECT] (s. 23).



## Ak sa zobrazí číslo zariadenia

Skontrolujte, či sa zobrazí číslo (napr. 123456), a potom v iPhone alebo smartfóne Android vyberte [Yes].

## Ukončenie pripojenia

- 1 Stlačte tlačidlo MENU, otáčaním ovládacieho voliča vyberte [SONGPAL] a stlačte ovládaci volič.
- 2 Otáčaním ovládacieho voliča vyberte [CONNECT] a stlačte ovládaci volič.

## Výber zdroja alebo aplikácie

V iPhone alebo smartfóne Android vyberte požadovaný zdroj alebo aplikáciu.

## Výber zdroja

Opakovane stlačte tlačidlo SRC. Prípadne stlačte tlačidlo SRC, otáčaním ovládacieho voliča vyberte zdroj a stlačte tlačidlo ENTER.

## Zobrazenie zoznamu zdrojov

Stlačte tlačidlo SRC.

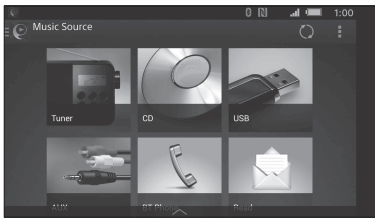

## Rôzne informačné hlásenia prostredníctvom hlasového sprievodcu (iba v smartfóne Android)

Prijaté upozornenia na správy SMS alebo upozornenia zo služieb Twitter, Facebook, Calendar a ďalších služieb sa automaticky prehrávajú cez reproduktory vozidla.

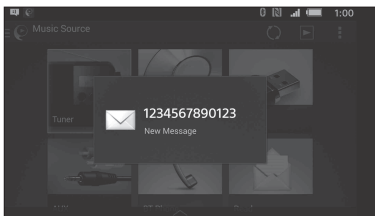

Podrobné nastavenia nájdete v pomocníčkovi danej aplikácie.

## Aktivácia rozpoznávania hlasu (iba v smartfóne Android)

Ak aplikácie zaregistrujete, môžete ich ovládať hlasovými príkazmi. Podrobné informácie nájdete v pomocníčkovi aplikácie.

## Aktivácia rozpoznávania hlasu

- 1 Rozpoznávanie hlasu aktivujete stlačením tlačidla VOICE.
- 2 Keď sa v smartfóne Android zobrazí hlásenie [Say Source or App], do mikrofónu vyslovte hlasový príkaz.

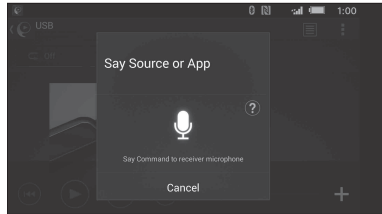

## Poznámky

- Rozpoznávanie hlasu nemusí v niektorých prípadoch fungovať.
- V závislosti od výkonu pripojeného smartfónu Android rozpoznávanie hlasu možno nebude fungovať správne.
- Počas rozpoznávania hlasu používajte zariadenie v podmienkach s minimalizovaným hlukom, napríklad z motora.

## Odpovedanie na SMS (iba v smartfóne Android)

Na správu môžete odpovedať aj pomocou funkcie rozpoznávania hlasu.

- 1 Aktivujte rozpoznávanie hlasu a potom vyslovte príkaz Reply. V aplikácii SongPal sa zobrazí okno na zadanie správy.
- 2 Pomocou funkcie rozpoznávania hlasu zadajte odpoveď vo forme správy. V aplikácii SongPal sa zobrazí zoznam správ, ktoré sa môžu použiť ako odpoveď.
- 3 Otáčaním ovládacieho voliča vyberte požadovanú správu a stlačte ovládaci volič. Správa sa odošle.

## Výber nastavení zvuku a zobrazenia

Nastavenia týkajúce sa zvuku a zobrazenia môžete upraviť cez iPhone alebo smartfón Android.

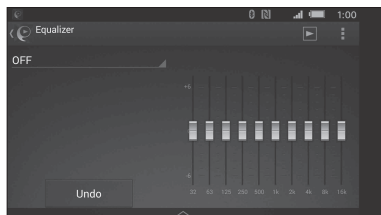

Podrobné nastavenia nájdete v pomocníkoví danej aplikácie.

## Používanie funkcie Siri Eyes Free

Funkcia Siri Eyes Free umožňuje používať iPhone aj bez pomoci rúk, len rozprávaním do mikrofónu. Vyžaduje si to pripojenie iPhone k jednotke cez BLUETOOTH. Dostupné len pre zariadenie iPhone 4s alebo novšie verzie. Skontrolujte, či máte v iPhone najnovšiu verziu systému iOS.

Registráciu BLUETOOTH a nastavenia pripojenia iPhone k jednotke musíte urobiť vpred. Podrobné informácie nájdete v časti Príprava zariadenia BLUETOOTH (s. 7).

Ak chcete vybrať iPhone, stlačte tlačidlo MENU a vyberte [BLUETOOTH] → [SET AUDIODEV] (s. 22).

### 1 V iPhone aktivujte funkciu Siri.

Podrobné informácie nájdete v návode na použitie dodanom s iPhoneom.

### 2 Stlačte tlačidlo VOICE.

Zobrazia sa okno hlasových príkazov.

### 3 Keď iPhone zapípa, začnite hovoriť do mikrofónu.

iPhone znova zapípa a funkcia Siri začne reagovať.

## Vypnutie funkcie Siri Eyes Free

Stlačte tlačidlo VOICE.

### Poznámky

- Za určitých okolitých podmienok nemusí iPhone váš hlas rozpoznať. (Ak ste napríklad v idúcom vozidle.)
- Na miestach, kde je ťažké zachytiť signály z iPhone, nemusí funkcia Siri Eyes Free fungovať správne alebo môže reagovať oneskorene.
- Za určitých podmienok pri prevádzke iPhone nemusí funkcia Siri Eyes Free fungovať správne alebo môže prestať fungovať.
- Ak prehrávate skladbu z iPhone cez zvukové pripojenie BLUETOOTH, po spustení prehrávania skladby cez BLUETOOTH funkcia Siri Eyes Free automaticky prestane fungovať a jednotka sa prepne na zvukový zdroj BLUETOOTH.
- Keď sa funkcia Siri Eyes Free aktivuje počas prehrávania zvuku, jednotka sa môže prepnúť na zvukový zdroj BLUETOOTH, aj keď nevyberiete skladbu na prehratie.
- Pri pripájaní iPhone k portu USB nemusí funkcia Siri Eyes Free fungovať správne alebo môže prestať fungovať.
- Keď iPhone pripájate k jednotke cez USB, neaktivujte funkciu Siri pomocou iPhone. Funkcia Siri Eyes Free nemusí fungovať správne alebo môže prestať fungovať.
- Keď je aktivovaná funkcia Siri Eyes Free, neprehráva sa žiadny zvuk.

## Nastavenia

### Zrušenie režimu DEMO

Ukážku, ktorá sa zobrazí, keď je zdroj vypnutý a zobrazujú sa hodiny, môžete zrušiť.

- 1 Stlačte tlačidlo MENU, otáčaním ovládacieho voliča vyberte [GENERAL] a stlačte ovládací volič.
- 2 Otáčaním ovládacieho voliča vyberte [SET DEMO] a stlačte ovládací volič.
- 3 Otáčaním ovládacieho voliča vyberte [SET DEMO-OFF] a stlačte ovládací volič. Nastavenie sa dokončilo.
- 4 Dvakrát stlačte tlačidlo ↵ (späť). Displej sa prepne späť do režimu normálneho príjmu alebo prehrávania.

### Ovládanie základných nastavení

Môžete nastaviť položky v nasledujúcich kategóriách nastavení:

všeobecné nastavenia (GENERAL), nastavenie zvuku (SOUND), nastavenie displeja (DISPLAY), nastavenie pripojenia BLUETOOTH (BLUETOOTH) a nastavenie aplikácie SongPal (SONGPAL).

- 1 Stlačte tlačidlo MENU.
- 2 Otáčaním ovládacieho voliča vyberte kategóriu nastavení a stlačte ovládací volič.  
Nastaviteľné položky sa môžu líšiť podľa toho, aký zdroj a nastavenia používate.
- 3 Otáčaním ovládacieho voliča vyberte príslušné možnosti a stlačte ovládací volič.

#### Návrat na predchádzajúce zobrazenie

Stlačte tlačidlo ↵ (späť).

### Všeobecné nastavenia (GENERAL)

#### DEMO (ukážka)

Aktivácia ukážky: [ON], [OFF].

CLOCK-ADJ (nastavenie hodín) (s. 7)

#### CAUT ALM (zvukové upozornenie)

Aktivuje zvukové upozornenie: [ON], [OFF] (s. 6). (K dispozícii iba vtedy, keď je zdroj vypnutý a zobrazujú sa hodiny.)

#### BEEP

Aktivuje pípanie: [ON], [OFF].

#### AUTO OFF

Vypne sa automaticky po uplynutí určitého času, ak je jednotka vypnutá: [ON] (30 minút), [OFF].

#### STEERING

Registrácia alebo obnovenie nastavení diaľkového ovládača na volante. (K dispozícii iba vtedy, keď je zdroj vypnutý a zobrazujú sa hodiny.)

#### STR CONTROL (ovládanie riadenia)

Výber režimu vstupu pripojeného diaľkového ovládača. Pred použitím zabezpečte, aby sa režim vstupu zhodoval s pripojeným diaľkovým ovládačom. Predídete tak poruche.

#### CUSTOM

Režim vstupu pre diaľkový ovládač na volante

#### PRESET

Režim vstupu pre káblový diaľkový ovládač okrem diaľkového ovládača na volante

#### EDIT CUSTOM

Registruje funkcie (SOURCE, ATT, VOL +/-, SEEK +/-, VOICE, ON HOOK, OFF HOOK) pre diaľkový ovládač na volante:

- 1 Otáčaním ovládacieho voliča vyberte funkciu, ktorú chcete priradiť diaľkovému ovládaču na volante, a stlačte ovládací volič.
- 2 Kým bliká hlásenie [REGISTER], stlačte a podržte tlačidlo na diaľkovom ovládači na volante, ktorému chcete priradiť funkciu. Po dokončení registrácie sa zobrazí hlásenie [REGISTERED].
- 3 Ak chcete zaregistrovať ďalšie funkcie, zopakujte kroky 1 a 2.

(Dostupné, iba keď je funkcia [STR CONTROL] nastavená na [CUSTOM].)

#### RESET CUSTOM

Obnovuje registrované funkcie diaľkového ovládača na volante: [YES], [NO].

(Dostupné, iba keď je funkcia [STR CONTROL] nastavená na [CUSTOM].)

#### Poznámky

- Pri výbere nastavení je na jednotke dostupné len ovládanie tlačidlami. Z bezpečnostných dôvodov pred výberom tohto nastavenia vozidlo zaparkujte.
- Ak sa počas registrácie vyskytne chyba, všetky predtým zaregistrované informácie sa zachovajú. Opätovne spustíte registráciu z funkcie, pri ktorej sa vyskytla chyba.
- Táto funkcia nemusí byť v niektorých vozidlách dostupná. Podrobné informácie o kompatibilitě vozidla nájdete na lokalite zákaznickej podpory uvedenej na zadnom kryte.

---

**CT** (hodiny)

Aktivuje funkciu CT: [ON], [OFF].

---

**REGIONAL**

Obmedzuje príjem na konkrétnu oblasť: [ON], [OFF]. (K dispozícii iba počas vysielania v pásme FM.)

---

**BTM** (pamäť na ukladanie rozhlasových staníc) (s. 11)

(K dispozícii iba vtedy, keď je vybratý tuner (FM/MW/LW).)

---

**ANNOUNCE** (hlásenie)

Povoľuje hlásenia pri vysielaní (s. 11). (Nie je k dispozícii, keď je zdroj vypnutý a zobrazujú sa hodiny.)

---

**SOFTLINK**

Automaticky vyhľadá a naladí podobný program, keď je signál aktuálneho programu príliš slabý: [ON], [OFF]. (K dispozícii iba počas vysielania v pásme DAB.)

---

**ANT-PWR** (napájanie antény)

Napája vstupný konektor antény DAB: [ON], [OFF]. (K dispozícii iba vtedy, keď je jednotka vypnutá, a počas vysielania v pásme DAB.)

---

**AUTOSCAN** (automatické vyhľadávanie)

Spustí automatické vyhľadávanie na aktualizáciu zoznamu služieb v režime Quick-BrowZer. (K dispozícii iba počas vysielania v pásme DAB.)

---

**FIRMWARE**

(K dispozícii iba vtedy, keď je zdroj vypnutý a zobrazujú sa hodiny.)  
Kontroluje alebo aktualizuje verziu firmvéru. Podrobné informácie nájdete na lokalite zákazníckej podpory uvedenej na zadnom kryte.  
**FW VERSION** (verzia firmvéru)  
Zobrazuje aktuálnu verziu firmvéru.  
**FW UPDATE** (aktualizácia firmvéru)  
Spúšťa aktualizáciu firmvéru: [YES], [NO]. Aktualizácia firmvéru trvá niekoľko minút. Počas aktualizácie neprepínajte zapalovanie do polohy OFF ani neodpájajte zariadenie USB.

---

## Nastavenie zvuku (SOUND)

Táto ponuka nastavení nie je k dispozícii, keď je vypnutý zdroj a sú zobrazené hodiny.

---

**EXTRA BASS**

Zosilnenie basového zvuku v synchronizácii s úrovňou hlasitosti: [1], [2], [OFF]. (Automaticky sa nastaví na [OFF], keď je položka [C.AUDIO+] nastavená na [ON].)

---

---

**C.AUDIO+** (ClearAudio+)

Reprodukuje zvuk optimalizáciou digitálneho signálu pomocou zvukových nastavení, ktoré odporúča spoločnosť Sony: [ON], [OFF]. (Automaticky sa nastaví na [OFF], keď sa zmení položka [EQ10 PRESET], alebo keď sa položka [EXTRA BASS] nastaví na [1] alebo [2], prípadne keď sa položka [DSO] nastaví na [LOW], [MID] alebo [HIGH].)

---

**EQ10 PRESET**

Výber krivky ekvalizéra z 10 kriviek ekvalizéra alebo vypnutie: [OFF], [R&B], [ROCK], [POP], [DANCE], [HIP-HOP], [ELECTRONICA], [JAZZ], [SOUL], [COUNTRY], [CUSTOM]. Nastavenie krivky ekvalizéra pre jednotlivé zdroje sa dá uložiť do pamäte.

---

**EQ10 CUSTOM**

Nastavuje hodnotu [CUSTOM] pre EQ10. Nastavenie krivky ekvalizéra: [BAND1] 32 Hz, [BAND2] 63 Hz, [BAND3] 125 Hz, [BAND4] 250 Hz, [BAND5] 500 Hz, [BAND6] 1 kHz, [BAND7] 2 kHz, [BAND8] 4 kHz, [BAND9] 8 kHz, [BAND10] 16 kHz. Hlasitosť možno nastaviť v krokoch po 1 dB v rozsahu -6 dB až +6 dB.

---

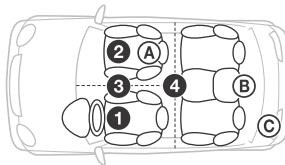
**POSITION** (miesto počúvania)**F/R POS** (predná alebo zadná poloha)

Simuluje prirodzené zvukové pole oneskorením zvukového výstupu z reproduktorov podľa vašej polohy:

- 1 [FRONT L] (vpredu vľavo),
- 2 [FRONT R] (vpredu vpravo),
- 3 [FRONT] (vpredu v strede),
- 4 [ALL] (v strede vozidla),

[CUSTOM] (poloha nastavená prostredníctvom rozšírených nastavení autorádia v aplikácii SongPal)

[OFF] (žiadna nastavená poloha).

**ADJ POSITION** (nastavenie polohy)

Presné nastavenie polohy pri počúvaní: [+3] - [CENTER] - [-3].

(Dostupné, iba keď položka [F/R POS] nie je nastavená na [OFF] alebo [CUSTOM].)

**SW POS** (pozícia hlbokotónového reproduktora)

- A [NEAR] (blízko),
- B [NORMAL] (normálne),
- C [FAR] (ďaleko).

(K dispozícii, iba keď je položka [F/R POS] nastavená na inú hodnotu než [OFF].)

---

---

**DSD** (dynamický organizátor scény)

Vytvára priestorovo výraznejší zvuk, akoby boli reproduktory v palubnej doske: [OFF], [LOW], [MID], [HIGH].  
(Automaticky sa nastaví na [OFF], keď je položka [C.AUDIO+] nastavená na [ON].)

---

**BALANCE**

Nastavenie vyváženia zvuku: [RIGHT-15] – [CENTER] – [LEFT-15].

---

**FADER**

Nastavenie relatívnej úrovne: [FRONT-15] – [CENTER] – [REAR-15].

---

**DSEE** (technológia na zlepšenie digitálneho zvuku)

Zlepšuje digitálne komprimovaný zvuk obnovovaním vysokých frekvencií, ktoré sa stratili pri kompresii: [ON], [OFF].  
Toto nastavenie možno uložiť do pamäte pre každý zdroj okrem tunera.

---

**AAV** (rozšírená automatická regulácia hlasitosti)

Nastavenie optimálnej hlasitosti pri prehrávaní zo všetkých zdrojov: [ON], [OFF].

---

**RB ENH** (zosilnenie zadných basov)

Zlepšuje basový zvuk použitím nízkopriepustného filtra na zadné reproduktory. Táto funkcia umožňuje, aby zadné reproduktory pracovali ako hlbokotónový reproduktor, ak žiadny nie je pripojený.  
(Dostupné, iba keď je funkcia [SW DIREC] nastavená na [OFF].)

**RBE MODE** (režim zosilnenia zadných basov)

Výber režimu zosilnenia zadných basov:

[1], [2], [3], [OFF].

**LPF FREQ** (frekvencia nízkopriepustného filtra)

Výber medznej frekvencie hlbokotónového reproduktora: [50Hz], [60Hz], [80Hz], [100Hz], [120Hz].

**LPF SLOP** (sklon nízkopriepustného filtra)

Výber sklonu nízkopriepustného filtra: [1], [2], [3].

---

**SW DIREC** (priame pripojenie hlbokotónového reproduktora)

Upravuje nastavenia pre hlbokotónový reproduktor pripojený ku káblu zadného reproduktora bez výkonového zosilňovača.  
(Dostupné, iba keď je režim [RBE MODE] nastavený na [OFF].)

Pripojte 4 Ω – 8 Ω hlbokotónový reproduktor k niektorému z káblov zadných reproduktorov. K tomu druhému káblu zadného reproduktora nepripájajte žiadny reproduktor.

**SW MODE** (režim hlbokotónového reproduktora)

Výber režimu hlbokotónového reproduktora:

[1], [2], [3], [OFF].

**SW PHASE** (fáza hlbokotónového reproduktora)

Výber fázy hlbokotónového reproduktora: [NORM], [REV].

**SW POS** (pozícia hlbokotónového reproduktora)

Výber polohy hlbokotónového reproduktora: [NEAR], [NORMAL], [FAR].

(K dispozícii, iba keď je položka [F/R POS] nastavená na inú hodnotu než [OFF].)

**LPF FREQ** (frekvencia nízkopriepustného filtra)

Výber medznej frekvencie hlbokotónového reproduktora: [50Hz], [60Hz], [80Hz], [100Hz], [120Hz].

**LPF SLOP** (sklon nízkopriepustného filtra)

Výber sklonu nízkopriepustného filtra: [1], [2], [3].

---

**S.WOOFER** (hlbokotónový reproduktor)

**SW LEVEL** (hlasitosť hlbokotónového reproduktora)

Nastavenie hlasitosti hlbokotónového reproduktora: [+10 dB] – [0 dB] – [-10 dB].  
(Najnižšie zobrazené nastavenie je [ATT].)

**SW PHASE** (fáza hlbokotónového reproduktora)

Výber fázy hlbokotónového reproduktora: [NORM], [REV].

**SW POS** (pozícia hlbokotónového reproduktora)

Výber polohy hlbokotónového reproduktora: [NEAR], [NORMAL], [FAR].

(Dostupné, iba keď položka [F/R POS] nie je nastavená na [OFF].)

**LPF FREQ** (frekvencia nízkopriepustného filtra)

Výber medznej frekvencie hlbokotónového reproduktora: [50Hz], [60Hz], [80Hz], [100Hz], [120Hz].

**LPF SLOP** (sklon nízkopriepustného filtra)

Výber sklonu nízkopriepustného filtra: [1], [2], [3].

---

**HPF** (vysokopriepustný filter)

**HPF FREQ** (frekvencia vysokopriepustného filtra)  
Výber medznej frekvencie predného alebo zadného reproduktora: [OFF], [50Hz], [60Hz], [80Hz], [100Hz], [120Hz].

**HPF SLOP** (sklon vysokopriepustného filtra)

Slúži na výber sklonu vysokopriepustného filtra (HPF) (účinné, iba keď je položka [HPF FREQ] nastavená na inú hodnotu než [OFF]): [1], [2], [3].

---

---

### AUX VOL (hlasitosť vstupu AUX)

Nastavenie hlasitosti každého pripojeného prídavného zariadenia: [+18 dB] – [0 dB] – [-8 dB]. Toto nastavenie ruší potrebu prispôsobovať hlasitosť medzi jednotlivými zdrojmi. (K dispozícii je iba vtedy, keď je vybraný konektor AUX.)

---

### BTA VOL (hlasitosť zvuku zo zariadenia BLUETOOTH)

Nastavenie úrovne hlasitosti každého pripojeného zariadenia BLUETOOTH: [+6 dB] – [0 dB] – [-6 dB]. Toto nastavenie ruší potrebu prispôsobovať hlasitosť medzi jednotlivými zdrojmi. (K dispozícii je iba vtedy, keď je vybraný Bluetooth zvuk alebo aplikácia.)

---

---

## Nastavenie displeja (DISPLAY)

### DIMMER

Zmena jas displeja: [OFF], [ON], [AT] (automaticky), [CLK]. (Možnosť [AT] je k dispozícii, len keď je pripojený riadiaci kábel osvetlenia a zapnuté predné svetlo.) Ak chcete túto funkciu nastaviť tak, aby bola aktívna iba počas určitého obdobia, vyberte [CLK] a nastavte čas začiatku a konca.

- Nastavenie jas, keď je aktivovaná funkcia stmienia displeja:  
Nastavte položku [DIMMER] na [ON] a potom upravte nastavenie [BRIGHTNESS].
- Nastavenie jas, keď je vypnutá funkcia stmienia displeja:  
Nastavte položku [DIMMER] na [OFF] a potom upravte nastavenie [BRIGHTNESS].

Nastavenie jas sa uloží a použije pri zapnutí alebo vypnutí funkcie stmievača.

---

### BRIGHTNESS

Úprava jas displeja. Jas sa dá upraviť: [1] – [10].

---

### BUTTON-C (farba tlačidiel)

Nastavenie predvolenej alebo prispôsobenej farby tlačidiel.

#### COLOR

Výber z 15 predvolených farieb a 1 prispôsobenej farby.

#### CUSTOM-C (vlastná farba)

Registrácia prispôsobenej farby tlačidiel.

#### RGB RED, RGB GRN, RGB BLUE

Rozsah nastavenia farieb: [0] – [32]

(hodnota [0] sa pre niektoré rozsahy farieb nedá nastaviť).

---

---

### DSPL-C (farba displeja)

Nastavenie predvolenej alebo prispôsobenej farby zobrazenia.

#### COLOR

Výber z 15 predvolených farieb a 1 prispôsobenej farby.

#### CUSTOM-C (vlastná farba)

Registrácia prispôsobenej farby zobrazenia.

#### RGB RED, RGB GRN, RGB BLUE

Rozsah nastavenia farieb: [0] – [32]

(hodnota [0] sa pre niektoré rozsahy farieb nedá nastaviť).

---

### SND SYNC (synchronizácia zvuku)

Aktivuje synchronizáciu osvetlenia so zvukom: [ON], [OFF].

---

### AUTO SCR (automatické posúvanie)

Automatické posúvanie dlhých položiek:

[ON], [OFF].

(Nie je k dispozícii, keď je vybraný vstup AUX alebo tuner (FM/MW/LW).)

---

---

## Nastavenie pripojenia BLUETOOTH (BLUETOOTH)

### PAIRING (s. 8)

Spojenie najviac dvoch zariadení BLUETOOTH: [DEVICE 1], [DEVICE 2].

Po dokončení párovania sa názov [DEVICE 1] alebo [DEVICE 2] zmení na názov spárovaného zariadenia.

---

### AUDIODEV (zvukové zariadenie)

Výber zvukového zariadenia. Symbol hviezdičky [\*] sa zobrazí na zariadení spárovanom so zariadením [DEVICE 1] alebo súčasným zvukovým zariadením kompatibilným s A2DP.

---

### RINGTONE

Vyberá, či bude vyzváňať jednotka alebo pripojený mobilný telefón: [1] (jednotka), [2] (mobilný telefón).

---

### AUTO ANS (automatická odpoveď)

Nastaví jednotku tak, aby automaticky odpovedala na prichádzajúci hovor: [OFF], [1] (asi 3 s), [2] (asi 10 s).

---

### AUTOPAIR (automatické párovanie)

Automaticky spúšťa párovanie cez BLUETOOTH, keď sa cez USB pripojí zariadenie so systémom iOS verzie 5.0 alebo novšej: [ON], [OFF].

---

### BT SIGNAL (signál BLUETOOTH) (s. 9)

Zapína a vypína funkciu BLUETOOTH.

---

### BT INIT (inicializácia BLUETOOTH)

Inicializuje všetky nastavenia spojené s funkciou BLUETOOTH (informácie o párovaní, predvoľba čísel, informácie o zariadení ap.): [YES], [NO]. Pri likvidácii jednotky inicializujte všetky nastavenia.  
(K dispozícii iba vtedy, keď je zdroj vypnutý a zobrazujú sa hodiny.)

## Nastavenie aplikácie SongPal (SONGPAL)

### AUTO LAUNCH

Aktivuje automatické spúšťanie aplikácie „SongPal“: [ON], [OFF].  
Keď je vybraná možnosť [ON], aplikácia „SongPal“ sa automaticky pripojí po nadviazaní spojenia cez BLUETOOTH.

### CONNECT

Vytvorenie a ukončenie pripojenia funkcie „SongPal“.

## Ďalšie informácie

### Aktualizácia firmvéru

Ak chcete aktualizovať firmvér, navštívte lokalitu zákaznickej podpory uvedenú na zadnom kryte a postupujte podľa pokynov online.

#### Poznámky

- Na aktualizáciu firmvéru je potrebné zariadenie USB (nie je súčasťou balenia). Aktualizačný modul uložte do zariadenia USB, zariadenie pripojte k portu USB a vykonajte aktualizáciu.
- Aktualizácia firmvéru trvá niekoľko minút. Počas aktualizácie neprepínajte zapalovanie do polohy OFF ani neodpájajte zariadenie USB.

### Preventívne opatrenia

- Ak bolo vozidlo zaparkované na priamom slnečnom svetle, najskôr nechajte jednotku vychladnúť.
- Nenechávajte predný panel ani zvukové zariadenia vnútri vozidla, inak môže dôjsť k poruche v dôsledku vysokej teploty spôsobenej priamym slnečným svetlom.
- Elektrická anténa sa rozťahne automaticky.

### Kondenzácia vlhkosti

Ak sa vnútri jednotky kondenzuje vlhkosť, vyberte disk a počkajte približne hodinu, kým sa nevysuší. V opačnom prípade jednotka nebude fungovať správne.

### Zachovanie vysokej kvality zvuku

Na jednotku ani na disky nešpliechajte kvapaliny.

### Poznámky k diskom

- Disky nevystavujte priamemu slnečnému svetlu ani zdrojom tepla, napríklad prieduchom horúceho vzduchu, ani ich nenechávajte vo vozidle zaparkovanom na priamom slnečnom svetle.
- Pred prehrávaním utrite disky čistiacou handričkou, postupujte od stredu k okrajom. Nepoužívajte rozpúšťadlá ako benzín, riedidlo ani komerčné čistiace prostriedky.
- Jednotka je navrhnutá na prehrávanie diskov, ktoré spĺňajú štandard pre kompaktné disky (CD). Disky DualDisc a niektoré hudobné disky kódované pomocou technológií na ochranu autorských práv nespĺňajú štandard pre kompaktné disky (CD), a preto ich jednotka nemusí dokázať prehrať.



- Disky, ktoré jednotka NEDOKÁŽE prehrať:
  - Disky, na ktorých sú prilepené štítky, nálepky alebo lepiaca páska, prípadne papier. Mohlo by dôjsť k poruche alebo k poškodeniu disku.
  - Disky neštandardných tvarov (napríklad srdce, štvorec alebo hviezda). Pri pokuse o ich prehratie by sa jednotka mohla poškodiť.
  - Disky s priemerom 8cm (3 1/4 palca).

### Poznámky k diskom CD-R/CD-RW

- Ak disk s viacerými reláciami začína reláciou CD-DA, rozpozná sa ako disk CD-DA a ďalšie relácie sa neprehrajú.
- Disky, ktoré jednotka NEDOKÁŽE prehrať:
  - disky CD-R/CD-RW s nízkou kvalitou záznamu,
  - disky CD-R/CD-RW nahraté pomocou nekompatibilného nahrávacieho zariadenia,
  - nesprávne finalizované disky CD-R/CD-RW,
  - disky CD-R/CD-RW, ktoré nie sú nahraté vo formáte hudobných diskov CD alebo vo formáte MP3 v súlade s normou ISO9660 Level 1/Level 2, Joliet/Romeo alebo s viacerými reláciami.

### Poradie prehrávania zvukových súborov

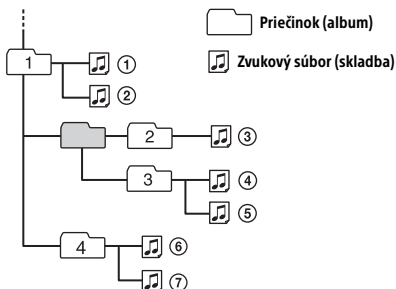

## O zariadení iPod

- Pripojiť môžete nasledujúce modely iPodu. Skôr než začnete zariadenia iPod používať, aktualizujte ich softvér na najnovšiu verziu.

Kompatibilné modely iPhoneu a iPodu

Kompatibilný model	Bluetooth®	USB
iPhone SE	✓	✓
iPhone 6s Plus	✓	✓
iPhone 6s	✓	✓
iPhone 6 Plus	✓	✓
iPhone 6	✓	✓
iPhone 5s	✓	✓
iPhone 5c	✓	✓
iPhone 5	✓	✓
iPhone 4s	✓	✓
iPod touch (6. generácie)	✓	✓
iPod touch (5. generácie)	✓	✓
iPod nano (7. generácie)		✓

- Spojenia „Made for iPod“ a „Made for iPhone“ znamenajú, že elektronické príslušenstvo bolo vytvorené špeciálne na pripojenie k zariadeniu iPod alebo iPhone a vývojová spoločnosť zaručuje, že spĺňa výkonnostné normy spoločnosti Apple. Spoločnosť Apple nezodpovedá za prevádzku zariadenia ani za súlad s bezpečnostnými a regulačnými normami. Používanie tohto príslušenstva s iPodom alebo iPhoneom môže ovplyvňovať bezdrôtovú prevádzku.

Ak máte nejaké otázky alebo problémy s jednotkou, ktoré sa v tomto návode nespomínajú, obráťte sa na najbližšieho predajcu produktov značky Sony.



## Údržba

### Čistenie konektorov

Jednotka nemusí fungovať správne, ak konektory medzi jednotkou a predným panelom nie sú čisté. Aby ste tomuto problému predišli, odpojte predný panel (s. 6) a konektory vyčistite vatovou tyčinkou. Netlačte príliš silno, aby nedošlo k poškodeniu konektorov.

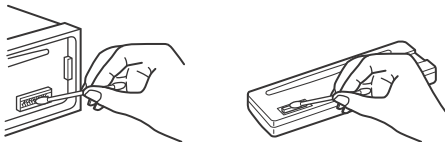

### Poznámky

- Z bezpečnostných dôvodov pred čistením konektorov vypnite zapálenie a vyberte z neho kľúč.
- Konektorov sa nikdy nedotýkajte priamo prstami ani žiadnym kovovým zariadením.

## Technické parametre

### Tuner

#### DAB/DAB+/DMB-R

Certifikácia digitálneho rádia

Konektor antény: Konektor externej antény

#### FM

Ladiaci rozsah: 87,5 MHz – 108,0 MHz

Konektor antény: Konektor externej antény

Medzifrekvencia:

FM CCIR: -1 956,5 kHz až -487,3 kHz  
a +500,0 kHz až +2 095,4 kHz

Použiteľná citlivosť: 8 dBf

Selektivnosť: 75 dB pri 400 kHz

Pomer signálu a šumu: 73 dB (monofónny)

Oddelenie: 50 dB pri 1 kHz

Frekvenčná charakteristika: 20 Hz – 15 000 Hz

#### MW/LW

Ladiaci rozsah:

MW: 531 kHz – 1 602 kHz

LW: 153 kHz – 279 kHz

Konektor antény: Konektor externej antény

Citlivosť: MW: 26  $\mu$ V, LW: 50  $\mu$ V

## Prehrávač diskov CD

Pomer signálu a šumu: 120 dB

Frekvenčná charakteristika: 10 Hz – 20 000 Hz

Kolisanie a flutter: pod hranicou merateľnosti

Maximálny počet\*1:

priečinkov (albumov)\*2: 150

súborov (skladieb) a priečinkov\*3: 300

znakov, ktoré možno zobrazíť v názve priečinka

alebo súboru: 32 (Joliet)/64 (Romeo)

Zodpovedajúci kodek: MP3 (.mp3), WMA (.wma)  
a AAC (.m4a)

\*1 Ilen disky CD-R/CD-RW

\*2 vrátane koreňového priečinka

\*3 môže byť menej, než je uvedená hodnota, ak názvy priečinkov/súborov obsahujú veľa znakov

## Prehrávač USB

Rozhranie: USB (vysokorýchlostné)

Maximálny prúd: 1 A

Maximálny počet rozpoznateľných súborov

(skladieb): 10 000

Zodpovedajúci kodek:

MP3 (.mp3)

Bitová rýchlosť: 8 kb/s – 320 kb/s (podporuje  
variabilnú bitovú rýchlosť (VBR))

Frekvencia vzorkovania: 16 kHz – 48 kHz

WMA (.wma)

Bitová rýchlosť: 32 kb/s – 192 kb/s (podporuje  
variabilnú bitovú rýchlosť (VBR))

Frekvencia vzorkovania:

32 kHz, 44,1 kHz, 48 kHz

AAC (.m4a, .mp4)

Bitová rýchlosť: 8 kb/s – 320 kb/s

Frekvencia vzorkovania: 11,025 kHz – 48 kHz

WAV (.wav)

Bitová hĺbka: 16 b

Frekvencia vzorkovania: 44,1 kHz, 48 kHz

FLAC (.flac)

Bitová hĺbka: 16 bitov, 24 bitov

Frekvencia vzorkovania: 44,1 kHz, 48 kHz

## Bezdrôtová komunikácia

Komunikačný systém:

BLUETOOTH, štandardná verzia 3.0

Výstup:

Štandardné zariadenie BLUETOOTH,  
energetická trieda 2 (max. +4 dBm)

Maximálny komunikačný rozsah\*1:

čiaru priamej viditeľnosti približne 10 m

Frekvenčné pásmo:

pásmo 2,4 GHz (2,4000 GHz – 2,4835 GHz)

Spôsob modulácie: FHSS

Kompatibilné profily BLUETOOTH\*2:

A2DP (Advanced Audio Distribution Profile) 1.3

AVRCP (Audio Video Remote Control Profile) 1.5

HFP (profil Handsfree) 1.6

PBAP (Phone Book Access Profile)

SPP (Serial Port Profile)

MAP (Message Access Profile)

HID (Human Interface Device Profile)

Zodpovedajúci kodek:

SBC (.sbc), ACC (.m4a)

\*1 Skutočný rozsah sa bude líšiť v závislosti od takých faktorov, ako sú prekážky medzi zariadeniami, magnetické polia v okolí mikrovlnnej rúry, statická elektrina, citlivosť príjmu, výkon antény, operačný systém, softvérová aplikácia a pod.

\*2 Štandardné profily BLUETOOTH signalizujú účel komunikácie BLUETOOTH medzi zariadeniami.

## Výkonový zosilňovač

Výstup: výstupy z reproduktorov

Impedancia reproduktorov: 4 Ω – 8 Ω

Maximálny výstupný výkon: 55 W × 4 (pri 4 Ω)

## Všeobecné

Výstupy:

Konektor zvukových výstupov  
(FRONT, REAR, SUB)

Konektor na ovládanie elektrickej antény/  
výkonového zosilňovača (REM OUT)

Vstupy:

Vstupný konektor pre diaľkovú ovládač

Vstupný konektor antény DAB

Vstupný konektor antény FM/MW/LW

Vstupný konektor MIC

Vstupný konektor AUX

(stereofónny minikonektor)

Port USB

Požiadavky na napájanie: 12 V autobatéria,  
jednosmerný prúd (záporné ukostrenie)

Menovitá spotreba prúdu: 10 A

Rozmery:

Približne 178 mm × 50 mm × 177 mm (š/v/h)

Montážne rozmery:

Približne 182 mm × 53 mm × 160 mm (š/v/h)

Hmotnosť: približne 1,2 kg

Obsah balenia:

Hlavná jednotka (1)

Mikrofón (1)

Súčasti na inštaláciu a pripojenie (1 súprava)

Predajca nemusí ponúkať niektoré položky z vyššie uvedeného príslušenstva. Podrobné informácie si vyžiadajte od predajcu.

Dizajn a technické parametre sa môžu zmeniť bez predchádzajúceho upozornenia.

## Autorské práva

Slovná značka a logá Bluetooth® sú registrovanými ochrannými známkami, ktoré vlastní spoločnosť Bluetooth SIG, Inc., a spoločnosť Sony Corporation používa takéto známky na základe licencie. Ostatné ochranné známky a obchodné názvy patria príslušným vlastníkom.

Značka N je ochrannou známkou alebo registrovanou ochrannou známkou spoločnosti NFC Forum, Inc. v USA a iných krajinách.

Windows Media je registrovanou ochrannou známkou alebo ochrannou známkou spoločnosti Microsoft Corporation v USA alebo iných krajinách.

Tento produkt je chránený určitými právami duševného vlastníctva spoločnosti Microsoft Corporation. Bez licencie od spoločnosti Microsoft alebo jej oprávnenej dcérskej spoločnosti je používanie alebo distribúcia takejto technológie oddelene od tohto produktu zakázaná.

iPhone, iPod, iPod classic, iPod nano, iPod touch a Siri sú ochrannými známkami spoločnosti Apple Inc., ktoré sú registrované v USA a iných krajinách. App Store je servisná známka spoločnosti Apple Inc.

Na technológiu a patenty kódovania zvuku MPEG Layer-3 poskytli licenciu spoločnosti Fraunhofer IIS a Thomson.

Google, Google Play a Android sú ochrannými známkami spoločnosti Google Inc.

## libFLAC

Copyright (C) 2000 – 2009 Josh Coalson  
Copyright (C) 2011 – 2013 Xiph.Org Foundation

Ďalšia distribúcia a používanie v zdrojovej a binárnej forme, či už so zmenami, alebo bezo zmien, sa povoľujú pri splnení nasledujúcich podmienok:

- V ďalších distribúciách zdrojového kódu sa musí zachovať oznámenie o autorských právach uvedené vyššie, tento zoznam podmienok a nasledujúce odopretie záruk.
- Pri ďalších distribúciách v binárnej forme sa musí reprodukovať oznámenie o autorských právach uvedené vyššie, tento zoznam podmienok a nasledujúce odopretie záruk, a to v dokumentácii alebo iných materiáloch poskytovaných pri distribúcii.
- Názov nadácie Xiph.org ani mená jej prispievateľov sa bez predchádzajúceho výslovného písomného povolenia nesmú použiť na podporu ani propagáciu produktov odvodených z tohto softvéru.

TENTO SOFTVÉR POSKYTUJÚ VLASTNÍCI AUTORSKÝCH PRÁV A PRISPIEVATELIA „TAK, AKO JE“, A ODMIETAJÚ AKÉKOL'VEK VÝSLOVNÉ ALEBO IMPLICITNÉ ZÁRUKY VRÁTANE, ALE NIE VÝHRADNE, IMPLICITNÝCH ZÁRUK OBCHODOVATEĽNOSTI A VHDNOSTI NA KONKRÉTNY ÚČEL. NADÁCIA ANI PRISPIEVATELIA NEBUDÚ V ŽIADNOM PRÍPADE ZODPOVEDAŤ ZA ŽIADNE PRIAME, NEPRIAME, NÁHODNÉ, ZVLÁŠTNE, ZNAČNÉ ANI NÁSLEDNÉ ŠKODY (VRÁTANE, ALE NIE VÝHRADNE, ZAOBSTARANIA NÁHRADNÉHO TOVARU ALEBO SLUŽIEB, NEMOŽNOSTI POUŽÍVANIA, STRATY ÚDAJOV ALEBO ZISKU, PRÍPADNE PRERUŠENIA PODNIKANIA) BEZ OHLADU NA PRÍČINU A TEÓRIU ZODPOVEDNOSTI, ČI UŽ NA ZÁKLADE ZMLUVY, PRESNE VYMEDZENEJ ZODPOVEDNOSTI, ALEBO PORUŠENIA PRÁVA (VRÁTANE ZANEDBANIA ALEBO Z INÉHO DÔVODU), KTORÉ AKÝMKOL'VEK SPÔSOBOM VZNIKNÚ V DÔSLEDKU POUŽÍVANIA TOHTO SOFTVÉRU, A TO AJ V PRÍPADE, AK BOLA MOŽNOSŤ TAKÝCHTO ŠKÔD OZNÁMENÁ.

## Riešenie problémov

Nasledujúci kontrolný zoznam vám pomôže vyriešiť problémy, s ktorými sa môžete stretnúť pri používaní jednotky.

Skôr ako prejdete kontrolným zoznamom uvedeným nižšie, skontrolujte pripojenie a prevádzkové postupy.

Podrobné informácie o používaní poistky a odpojení jednotky od palubnej dosky nájdete v časti Pripojenie a inštalácia (s. 32).

Ak sa problém nevyrieši, navštívte lokalitu zákaznickej podpory uvedenú na zadnom kryte.

## Všeobecné

### Zvuk sa neprenáša alebo je veľmi slabý.

- Poloha ovládača potenciometra [FADER] nie je nastavená pre 2-reproduktorový systém.
- Hlasitosť jednotky alebo pripojeného zariadenia je veľmi nízka.
  - Zvýšte hlasitosť jednotky a pripojeného zariadenia.

### Nepočúť pípanie.

- Je pripojený voliteľný výkonový zosilňovač a nepoužívate zabudovaný zosilňovač.

### Obsah pamäte sa vymazal.

- Stlačili ste tlačidlo obnovenia nastavení.
  - Uložte obsah späť do pamäte.
- Kábel napájania alebo batéria sú odpojené alebo nie sú pripojené správne.

### Uložené stanice a správny čas sú vymazané.

#### Poistka je vypálená.

#### Pri prepnutí polohy zapalovania sa tvorí šum.

- Káble sa nezhdodujú s konektorom napájania príslušenstva vozidla.

### Počas prehrávania alebo príjmu sa spúšťa režim ukážky.

- Ak sa pri nastavení položky [DEMO-ON] počas 5 minút nevykoná žiadna operácia, spustí sa režim ukážky.
  - Nastavte položku [DEMO-OFF] (s. 19).

### Obraz v okne displeja zmizne alebo sa nezobrazuje.

- Stlmenie svetla je nastavené na [DIM-ON] (s. 22).
- Zobrazenie zmizne, ak stlačíte a podržíte tlačidlo OFF.
  - Na jednotke stlačte a podržte tlačidlo OFF, kým sa nezapne displej.
- Konektory sú znečistené (s. 25).

### Displej/osvetlenie začne blikať.

- Nedostatočné elektrické napájanie.
  - Skontrolujte, či je jednotka dostatočne napájaná z autobatérie. (Požadované napätie: 12 V jednosmerného prúdu.)

### Tlačidlá na ovládanie nefungujú.

#### Disk sa nevysúva.

- Pripojenie nie je správne.
  - Skontrolujte pripojenie jednotky.
- Ak sa situácia nezlepší, stlačte tlačidlo RESET (s. 7). Obsah uložený v pamäti sa vymaže. Z dôvodu bezpečnosti neobnovujte nastavenia jednotky počas šoférovania.

## Rozhlasový príjem

**Nedá sa prijímať signál staníc.**

**Zvuk je prerušovaný šumom.**

- Pripojenie nie je správne.
  - Skontrolujte pripojenie antény vozidla.
  - Ak sa anténa vozidla neroztiahne, skontrolujte pripojenie riadiaceho kábla elektrickej antény.
- Podrobné informácie o situácii, keď sa nedá prijať signál DAB, nájdete v časti [NO SERV] (s. 30).

**Nedá sa naladiť stanica na predvoľbe.**

- Signál vysielania je príliš slabý.

## Systém RDS

**Po niekoľkých sekundách počúvania sa spúšťa vyhľadávanie.**

- Stanica neposkytuje informácie o dopravnej situácii alebo má slabý signál.
  - Vypnite funkciu TA (s. 12).

**Nie sú k dispozícii hlásenia o dopravnej situácii.**

- Aktivujte funkciu TA (s. 12).
- Stanica nevysiela žiadne hlásenia o dopravnej situácii napriek tomu, že patrí do kategórie TP.
  - Naladte inú stanicu.

**Položka PTY zobrazuje hodnotu [-----].**

- Aktuálna stanica nie je stanicou RDS.
- Neprijímajú sa údaje RDS.
- Stanica nešpecifikuje typ programu.

**Bliká názov programovej služby.**

- Pre aktuálnu stanicu neexistuje žiadna alternatívna frekvencia.
  - Kým bliká názov programovej služby, stlačte tlačidlo SEEK +/- . Zobrazí sa hlásenie [PI SEEK] a jednotka začne vyhľadávať inú frekvenciu s rovnakými údajmi PI (identifikácia programu).

## Prehrávanie diskov CD

**Disk sa neprehráva.**

- Chybný alebo znečistený disk.
- Disk CD-R/CD-RW nie je určený na zvukové prehrávanie (s. 24).

**Súbory MP3/WMA/AAC nemožno prehrávať.**

- Disk je nekompatibilný s formátom MP3/WMA/AAC a verziou. Podrobné informácie o prehrateľných diskoch a formátoch nájdete na lokalite zákazníckej podpory uvedenej na zadnom kryte.

**Prehranie súborov MP3/WMA/AAC trvá dlhšie ako pri iných súboroch.**

- Spustenie prehrávania trvá dlhšie pri nasledujúcich diskoch:
  - disk nahratý so zložitou stromovou štruktúrou,
  - disk nahratý vo formáte viacerých relácií,
  - disk, na ktorý možno pridávať údaje.

**Zvuk je trhaný.**

- Chybný alebo znečistený disk.

## Prehrávanie zo zariadenia USB

**Nedá sa prehrávať cez rozbočovač USB.**

- Jednotka nedokáže rozpoznať zariadenia USB cez rozbočovač USB.

**Prehratie zo zariadenia USB trvá dlhšie.**

- Zariadenie USB obsahuje súbory so zložitou stromovou štruktúrou.

**Zvuk je prerušovaný.**

- Pri vysokej bitovej rýchlosti môže dôjsť k prerušovaniu zvuku.
- Súbory DRM s ochranou autorských práv sa za určitých okolností nemusia dať prehrať.

**Nedá sa prehrať zvukový súbor.**

- Zariadenie USB formátované pomocou iných súborových systémov než FAT16 alebo FAT32 nemá podporu.\*

\* Jednotka podporuje systémy FAT16 a FAT32, ale niektoré zariadenia USB nemusia podporovať obidva tieto systémy. Podrobné informácie nájdete v návode na použitie jednotlivých zariadení USB alebo sa obráťte na ich výrobcu.

## Funkcia NFC

**Nedá sa pripojiť jedným dotyk (NFC).**

- Ak smartfón nereaguje na dotyk:
  - Skontrolujte, či je v smartfóne zapnutá funkcia NFC.
  - Značku N na smartfóne priložte bližšie k značke N na jednotke.
  - Ak je smartfón v puzdre, vyberte ho.
- Citlivosť prijímača funkcie NFC závisí od zariadenia. Ak pripojenie jedným dotyk so smartfónom niekoľkokrát zlyhá, vytvorte pripojenie BLUETOOTH manuálne.

## Funkcia BLUETOOTH

### Pripojené zariadenie nedokáže túto jednotku vyhľadať.

- Pred spárovaním nastavte jednotku do pohotovostného režimu párovania.
- Keď je jednotka pripojená k dvom zariadeniam BLUETOOTH, z ďalšieho zariadenia sa už nedá vyhľadať.
  - Zrušte aktuálne pripojenie a vyhľadajte jednotku z iného zariadenia.
- Pri párovaní zariadenia zapnite výstup signálu BLUETOOTH (s. 9).

### Nedá sa pripojiť.

- Pripojenie je ovládané z jednej strany (tejto jednotky alebo zariadenia BLUETOOTH), nie oboch.
  - Pripojte sa k jednotke zo zariadenia BLUETOOTH alebo naopak.

### Nezobrazuje sa názov nájdeného zariadenia.

- V závislosti od stavu druhého zariadenia sa názov nemusí dať vždy získať.

### Nepočúť zvonenie.

- Počas hovoru nastavte hlasitosť otáčaním ovládacieho voliča.
- V závislosti od pripojeného zariadenia sa zvonenie nemusí odoslať správne.
  - Nastavte položku [RINGTONE] na [1] (s. 22).
- Predné reproduktory nie sú pripojené k jednotke.
  - Pripojte predné reproduktory k jednotke. Zvonenie vychádza len z predných reproduktorov.

### Nepočúť hlas hovoriaceho.

- Predné reproduktory nie sú pripojené k jednotke.
  - Pripojte predné reproduktory k jednotke. Hlas hovoriaceho sa reprodukuje len z predných reproduktorov.

### Druhý účastník hovoru tvrdí, že hlasitosť je príliš nízka alebo vysoká.

- Upravte hlasitosť pomocou nastavenia zosilnenia mikrofónu (s. 16).

### Pri telefonovaní počúť ozvenu alebo šum.

- Znížte hlasitosť.
- Nastavte režim EC/NC na [EC/NC-1] alebo [EC/NC-2] (s. 16).
- Ak je okolitý hluk (iný než zvuk telefonického hovoru) hlasný, skúste ho znížiť.  
Príklad: Ak je cez otvorené okno počúť hlasný hluk z ulice, okno zatvorte. Ak je hlasná klimatizácia, pusťte ju slabšie.

### Telefón nie je pripojený.

- Keď sa prehráva zvuk zo zariadenia BLUETOOTH, telefón sa nepripojí, ani keď stlačíte tlačidlo CALL.
  - Pripojte sa z telefónu.

### Kvalita zvuku telefónu je nízka.

- Kvalita zvuku telefónu závisí od podmienok príjmu v mobilnej sieti.
  - Prejdite vozidlom na miesto, kde bude mať mobilný telefón lepší signál.

### Hlasitosť pripojeného zvukového zariadenia je nízka alebo vysoká.

- Hlasitosť sa bude líšiť v závislosti od zvukového zariadenia.
  - Upravte hlasitosť pripojeného zvukového zariadenia alebo jednotky (s. 22).

### Pri prehrávaní zvukového zariadenia BLUETOOTH sa ozyva trhaný zvuk.

- Znížte vzdialenosť medzi jednotkou a zvukovým zariadením BLUETOOTH.
- Ak je zvukové zariadenie BLUETOOTH uložené v puzdre, ktoré ruší signál, počas používania vyberte zvukové zariadenie z puzdra.
- V blízkosti sa používa niekoľko zariadení BLUETOOTH alebo iných zariadení, ktoré vyžarujú rádiové vlny.
  - Uvedené zariadenia vypnite.
  - Zväčšite vzdialenosť od ostatných zariadení.
- Prehrávaný zvuk sa počas vytvárania pripojenia medzi jednotkou a mobilným telefónom na chvíľu zastaví. Nie je to porucha.

### Pripojené zvukové zariadenie BLUETOOTH sa nedá ovládať.

- Skontrolujte, či pripojené zvukové zariadenie BLUETOOTH podporuje profil AVRCP.

### Niektoré funkcie nie sú k dispozícii.

- Skontrolujte, či pripojené zariadenie podporuje príslušné funkcie.

### Hovor bol neúmyselne prijatý.

- Pripojený telefón je nastavený na automatické prijímanie hovorov.

### Párovanie zlyhalo z dôvodu vypršania časového limitu.

- U niektorých pripájaných zariadení môže byť časový limit na párovanie krátky.
  - Skúste zariadenia spárovať v časovom limite.

### Nefunguje BLUETOOTH.

- Vypnite jednotku stlačením a podržaním tlačidla OFF dlhšie ako 2 sekundy a potom ju znova zapnite.

### Počas telefonovania bez pomoci rúk sa z reproduktorov vozidla neozýva žiaden zvuk.

- Ak sa zvuk ozyva z mobilného telefónu, nastavte mobilný telefón tak, aby zvuk vychádzal z reproduktorov vozidla.

---

**Funkcia Siri Eyes Free nie je aktivovaná.**

- Zaregistrujte handsfree pre iPhone, ktorý podporuje funkciu Siri Eyes Free.
- V iPhone zapnite funkciu Siri.
- Zrušte pripojenie BLUETOOTH s iPhonom a jednotkou a potom ho znova vytvorte.

---

**Používanie aplikácie SongPal**

---

**Názov aplikácie sa nezhoduje so skutočnou aplikáciou v aplikácii SongPal.**

- Aplikáciu znova spustite z aplikácie SongPal.

---

**Keď je aplikácia SongPal spustená cez BLUETOOTH, zobrazenie sa automaticky prepne na [BT AUDIO].**

- Aplikácia SongPal alebo funkcia BLUETOOTH zlyhala.
- Znova spustite aplikáciu.

---

**Po prepnutí zobrazenia na [IPD] sa aplikácia SongPal automaticky odpojí.**

- Aplikácia SongPal v iPhone alebo iPodu nepodporuje prehrávanie z iPodu.
  - Zmeňte zdroj jednotky na iný než [IPD] a vytvorte pripojenie „SongPal“ (s. 16).

---

**Hlásenia**

Počas prevádzky sa môžu zobrazovať alebo blikať nasledujúce hlásenia:

---

**CD ERROR:** Disk sa nedá prehrať. Automaticky sa vysunie.

- Vyčistite disk alebo ho vložte správne, prípadne skontrolujte, či nie je prázdny alebo chybný.

---

**CD NO MUSIC:** Na disku sa nenachádza žiadny prehrateľný súbor. Automaticky sa vysunie.

- Vložte disk, na ktorom sa nachádzajú prehrateľné súbory (s. 25).

---

**CD PUSH EJECT:** Disk sa nevysunul správne.

- Stlačte tlačidlo  (vysunutie).

---

**INVALID**

- Vybraná operácia môže byť neplatná.

---

**HUB NO SUPRT:** Rozbočovače USB nemajú podporu.

---

**IPD STOP:** Prehrávanie z iPodu sa skončilo.

- Spustite prehrávanie z iPodu/iPhonu.

---

**OVERLOAD:** Zariadenie USB je preťažené.

- Odpojte zariadenie USB a stláčaním tlačidla SRC vyberte iný zdroj.
- V zariadení USB sa vyskytla chyba alebo je pripojené nepodporované zariadenie.

---

**READ:** Prebieha čítanie informácií.

- Počkajte, kým skončí čítanie informácií a automaticky sa spustí prehrávanie. V závislosti od štruktúry súborov to môže chvíľu trvať.

---

**USB ERROR:** Nedá sa prehrať zo zariadenia USB.

- Znova pripojte zariadenie USB.

---

**USB NO DEV:** Zariadenie USB nie je pripojené alebo sa nerozpoznalo.

- Skontrolujte, či je zariadenie USB alebo kábel USB bezpečne pripojený.

---

**USB NO MUSIC:** K dispozícii nie je žiadny prehrateľný súbor.

- Pripojte zariadenie USB, v ktorom sa nachádzajú prehrateľné súbory (s. 25).

---

**USB NO SUPRT:** Zariadenie USB nemá podporu.

- Podrobné informácie o kompatibilitě zariadenia USB nájdete na lokalite zákazníckej podpory uvedenej na zadnom kryte.

---

**LLLL alebo ׀׀׀׀:** Bol dosiahnutý začiatok alebo koniec disku.

---

**\_ (znak podčiarknutia):** Znak sa nedá zobraziť.

---

**Pre operáciu RDS/DAB:**

---

**NO AF:** Nie sú k dispozícii alternatívne frekvencie.

- Kým blika názov programovej služby, stlačte tlačidlo SEEK +/- . Jednotka začne vyhľadávať inú frekvenciu s rovnakými údajmi PI (identifikácia programu) (zobrazí sa hlásenie [PI SEEK]).

---

**NO DATA:** Pre vybraný typ programu nie je žiadna služba DAB.

- Stlačte tlačidlo  (späť).

---

**NO INFO:** Pre aktuálnu službu DAB neexistujú žiadne informácie o označení.

---

**NO SERV:** Nedá sa zachytiť signál DAB.

- Spustite automatické vyhľadávanie (s. 11).
- Skontrolujte pripojenie antény DAB.
- Skontrolujte, či je položka [SET ANT-PWR] nastavená na [ON] (s. 20).

---

**NO TP:** Nie sú k dispozícii žiadne programy o dopravnej situácii.

- Jednotka bude naďalej vyhľadávať dostupné stanice TP.

---

**RECEIVING:** Je vybrané pásmo DAB a jednotka čaká na príjem služby.

## Pri používaní funkcie BLUETOOTH:

---

**BTA NO DEV:** Zariadenie BLUETOOTH nie je pripojené alebo sa nerozpoznalo.

→ Skontrolujte, či je zariadenie BLUETOOTH riadne pripojené alebo či je vytvorené pripojenie BLUETOOTH so zariadením BLUETOOTH.

---

**ERROR:** Vybratú operáciu sa nepodarilo vykonať.

→ Chvíľu počkajte a potom to skúste znova.

---

**NO DEVICE:** Zariadenie BLUETOOTH podporujúce profil HFP (Handsfree Profile) nie je pripojené alebo sa nenašlo.

→ Skontrolujte, či je zariadenie BLUETOOTH riadne pripojené alebo či je vytvorené pripojenie handsfree (bez pomoci rúk) so zariadením BLUETOOTH.

---

**UNKNOWN:** Nedá sa zobraziť meno alebo telefónne číslo.

---

**WITHHELD:** Telefónne číslo je skryté v dôsledku nastavení volajúceho.

---

## Používanie aplikácie SongPal:

---

**APP -----:** Nie je vytvorené pripojenie k aplikácii.

→ Znova pripojte aplikáciu SongPal (s. 16).

---

**APP DISCNT:** Aplikácia je odpojená.

→ Znova sa pripojte k aplikácii SongPal (s. 16).

---

**APP DISPLAY:** Je otvorené zobrazenie nastavenia obrazovky danej aplikácie.

→ Ukončením zobrazenia s nastaveniami obrazovky zapnete ovládanie pomocou tlačidiel.

---

**APP LIST:** Je otvorený zoznam s obsahom disku CD/ zariadenia USB.

→ Zatvorením zoznamu aplikácie zapnete ovládanie pomocou tlačidiel.

---

**APP MENU:** Je otvorená obrazovka nastavení aplikácie.

→ Zatvorením obrazovky nastavení aplikácie zapnete ovládanie pomocou tlačidiel.

---

**APP NO DEV:** Zariadenie s nainštalovanou aplikáciou nie je pripojené alebo sa nerozpoznalo.

→ Vytvorte pripojenie BLUETOOTH a znova sa pripojte k aplikácii SongPal (s. 16).

---

**APP SOUND:** Je otvorená obrazovka aplikácie s nastaveniami zvuku.

→ Zatvorením obrazovky s nastaveniami zvuku zapnete ovládanie pomocou tlačidiel.

---

**OPEN APP:** Aplikácia SongPal nie je spustená.

→ Spustite aplikáciu.

---

## Používanie diaľkového ovládača na volante:

---

**ERROR:** Počas registrácie funkcie sa vyskytla chyba.

→ Znova vykonajte registráciu z funkcie, pri ktorej sa vyskytla chyba (s. 19).

---

**TIMEOUT:** Registrácia funkcie zlyhala z dôvodu vypršania časového limitu.

→ Pokúste sa dokončiť registráciu, kým blíká hlásenie [REGISTER] (približne 6 sekúnd) (s. 19).

---

Ak tieto riešenia nepomôžu, obráťte sa na najbližšieho predajcu produktov značky Sony. Ak prinesiete jednotku na opravu z dôvodu problémov pri prehrávaní disku CD, prineste so sebou aj disk, pri ktorom sa daný problém vyskytol.

### Upozornenia

- Všetky uzemňovacie káble zvedte do spoločného bodu uzemnenia.
- Káble nenechávajte zachytené pod skrutkami ani v pohyblivých častiach (napr. vo vodiacej lište sedadla).
- Pred pripojením káblov vypnite zapalovanie vozidla, aby ste predišli skratom.
- Pripojte kábel napájania ⑥ k jednotke a reproduktorom a až potom ho pripojte ku konektoru pomocného napájania.
- Z bezpečnostných dôvodov vždy zaizolujte všetky voľné nepripojené káble elektrikárskou páskou.

### Bezpečnostné opatrenia

- Výber miesta inštalácie dôkladne zvážte, aby vám jednotka neprekážala pri šoférovaní.
- Jednotku neinštalujte na miestach vystavených prachu, nečistotám, nadmerným vibráciám alebo vysokej teplote, napríklad na priamom slnečnom svetle alebo v blízkosti prieduchov ohrievačov.
- Na zaistenie bezpečnej a spoľahlivej inštalácie používajte len dodaný montážny materiál.

#### Poznámka ku káblu napájania (žltému)

Prí pripájaní jednotky v kombinácii s ďalšími stereokomponentmi musí byť hodnota intenzity elektrického prúdu obvodu vozidla, ku ktorému je jednotka pripojená, vyššia ako súčet hodnôt intenzity elektrického prúdu poistiek jednotlivých komponentov.

#### Nastavenie montážneho uhla

Montážny uhol nastavte na menej ako 45°.

## Zoznam súčastí na inštaláciu

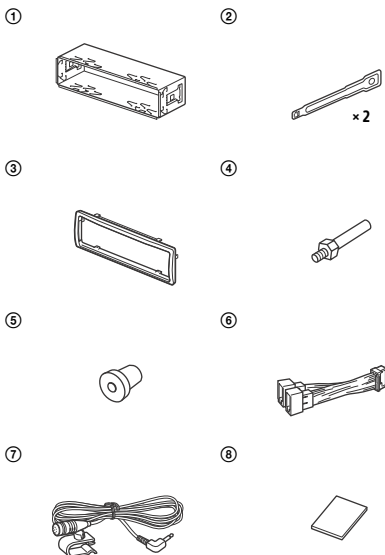

- Zoznam súčastí nezahŕňa celý obsah balenia.
- Pred odoslaním sa k jednotke pripevní konzola ① a ochranný rámček ③. Pred montážou jednotky pomocou uvoľňovacích kľúčov ② odstráňte konzolu ①. Podrobné informácie nájdete v časti Odstránenie ochranného rámčeka a konzoly (s. 35).
- Uvoľňovacie kľúče ② si odložte, pretože ich budete potrebovať aj pri vyberaní jednotky z vozidla.



# Pripojenie

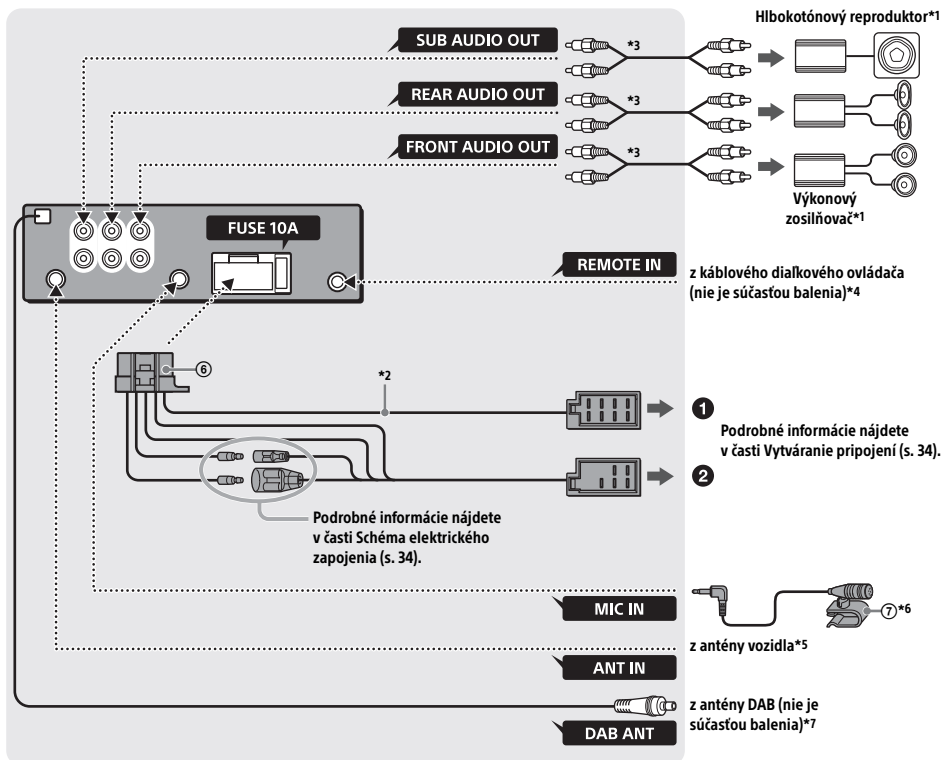

\*1 Nie je súčasťou balenia.

\*2 Impedancia reproduktorov:  $4 \Omega - 8 \Omega \times 4$

\*3 Kábel s kolíkmi RCA (nie je súčasťou balenia)

\*4 V závislosti od typu vozidla sa môže stať, že pre káblový diaľkový ovládač (nie je súčasťou balenia) budete potrebovať adaptér.

Podrobné informácie o používaní káblového diaľkového ovládača nájdete v časti Používanie káblového diaľkového ovládača (s. 35).

\*5 Ak konektor antény nie je vhodný, použijete adaptér (nie je súčasťou balenia) pre daný typ vozidla.

\*6 Či mikrofón použijete, alebo nie, vedte jeho vstupný kábel tak, aby vás neobmedzoval pri šoférovaní. Ak je kábel vedený v blízkosti nôh, zaistíte ho svorkou alebo iným spôsobom.

Podrobné informácie o inštalácii mikrofónu nájdete v časti Inštalácia mikrofónu (s. 35).

\*7 V závislosti od typu antény DAB nastavte položku [SET ANT-PWR] na [ON] (predvolené nastavenie) alebo [OFF] (s. 20).

Max. napájací prúd 0,1 A.

## Vytváranie pripojení

Ak máte elektrickú anténu bez reléového panela, pripojenie tejto jednotky pomocou dodaného napájacieho kábla ⑥ môže poškodiť anténu.

### 1 Do konektora reproduktorov vozidla

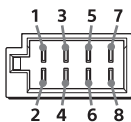

1	Zadný reproduktor (pravý)	⊕	Fialový
2		⊖	Fialovo-čierny pásikavý
3	Predný reproduktor (pravý)	⊕	Sivý
4		⊖	Sivo-čierny pásikavý
5	Predný reproduktor (ľavý)	⊕	Biely
6		⊖	Bielo-čierny pásikavý
7	Zadný reproduktor (ľavý)	⊕	Zelený
8		⊖	Zeleno-čierny pásikavý

### 2 Do konektora napájania vozidla

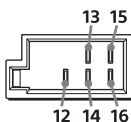

12	Nepretržité napájanie	Žltý
13	Ovládanie elektrickej antény/výkonového zosilňovača (REMOUT)	Modro-biely pásikavý
14	Prepínané napájanie osvetlenia	Oranžovo-biely pásikavý
15	Prepínané napájanie	Červený
16	Uzemnenie	Čierny

## Jednoduché pripojenie hlbokotónového reproduktora

Hlbokotónový reproduktor môžete použiť bez výkonového zosilňovača, keď je pripojený ku káblu zadného reproduktora.

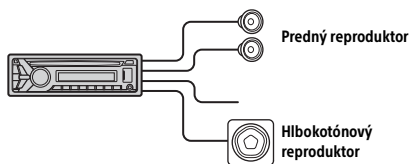

## Poznámky

- Vyžaduje sa príprava káblov zadných reproduktorov.
- Použite hlbokotónový reproduktor s impedanciou 4 Ω až 8 Ω a s dostatočným maximálnym vstupným výkonom, aby ste zabránili poškodeniu.

## Pripojenie pamäte

Keď je pripojený žltý kábel napájania, pamäťový obvod bude vždy napájaný, a to aj pri vypnutom zapalovaní.

## Pripojenie reproduktorov

- Pred pripojením reproduktorov jednotku vypnite.
- Použite reproduktory s impedanciou 4 Ω až 8 Ω a s dostatočným maximálnym vstupným výkonom, aby ste zabránili poškodeniu.

## Schéma elektrického zapojenia

Skontrolujte, či je konektor pomocného napájania vozidla správne zapojený. Káble zapojte správne podľa typu vozidla.

### Konektor pomocného napájania

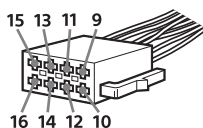

### Bežné zapojenie

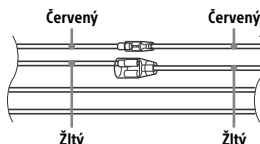

12	Nepretržité napájanie	Žltý
15	Prepínané napájanie	Červený

### V prípade zámeny pozícií červeného a žltého kábla

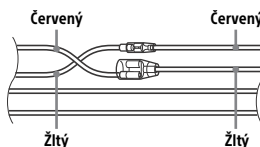

12	Prepínané napájanie	Žltý
15	Nepretržité napájanie	Červený

## V prípade vozidla bez polohy zapalovania ACC

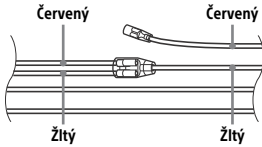

Po správnom pripojení a výmene napájacích káblov pripojte jednotku k napájaniu vozidla. Ak máte akékoľvek otázky alebo problémy týkajúce sa pripojenia jednotky, ktoré nie sú zahrnuté v tejto príručke, obráťte sa na predajcu vozidla.

## Inštalácia mikrofónu

Ak chcete zaznamenať svoj hlas počas telefonovania bez pomoci rúk, musíte nainštalovať mikrofón ⑦.

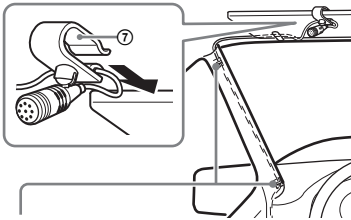

Prichytka (nie je súčasťou balenia)

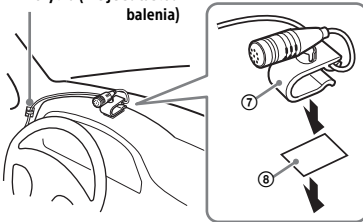

## Upozornenia

- Omotanie kábla okolo stĺpika riadenia alebo riadiacej páky je extrémne nebezpečné. Uistite sa, že kábel a ďalšie súčasti vám nebudú prekážať pri šoférovaní.
- Ak sú vo vozidle airbagy alebo akékoľvek vybavenie pohlcujúce nárazy, pred inštaláciou kontaktujte obchod, v ktorom ste jednotku zakúpili, prípadne predajcu vozidla.

## Poznámka

Pred prilepením obojstrannej pásky ⑧ vyčistite povrch palubnej dosky suchou handričkou.

## Používanie káblového diaľkového ovládača

- 1 Ak chcete zapnúť používanie káblového diaľkového ovládača, položku [STR CONTROL] v ponuke [SET STEERING] nastavte na [PRESET] (s. 19).

## Inštalácia

### Odstránenie ochranného rámečka a konzoly

Pred inštaláciou odstráňte z jednotky ochranný rámeček ③ a konzolu ①.

- 1 Stlačte oba okraje ochranného rámečka ③ a vytiahnite ho.

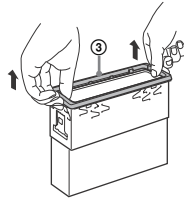

- 2 Zasuňte obidva uvoľňovacie kľúče ②, kým nezacvaknú, konzolu potiahnite nadol ① a potom potiahnite jednotku nahor a oddelte ich.

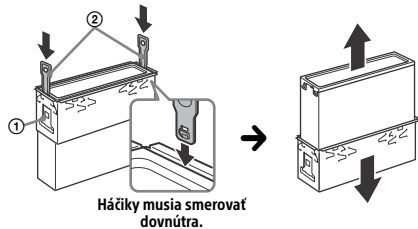

## Montáž jednotky do palubnej dosky

Pred inštaláciou sa uistite, že príchytka na oboch stranách konzoly ① sú ohnuté dovnútra 2 mm.

- 1 Umiestnite konzolu ① dovnútra palubnej dosky a háčiky vyhnite smerom von, aby riadne držala na mieste.

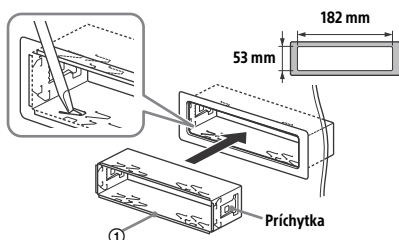

- 2 Namontujte jednotku na konzolu ① a pripojte ochranný rámček ③.

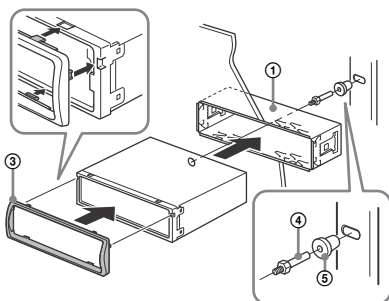

### Poznámky

- Ak sú príchytka rovné alebo vyhnuté von, jednotka nebude riadne prichytená a môže vyskočiť.
- Skontrolujte, či sú 4 príchytka na ochrannom rámčeku ③ správne zasunuté do otvorov jednotky.

## Odpojenie a pripojenie predného panela

Podrobné informácie nájdete v časti Odpojenie predného panela (s. 6).

## Obnovenie nastavení jednotky

Podrobné informácie nájdete v časti Obnovenie nastavení jednotky (s. 7).

## Výmena poistky

Pri výmene poistky sa uistite, že používate poistku, ktorej hodnota intenzity elektrického prúdu zodpovedá hodnote uvedenej na pôvodnej poistke. Ak sa poistka vypáli, skontrolujte elektrické pripojenie a vymeňte ju.

Ak sa poistka po výmene znova vypáli, príčinou môže byť vnútorná porucha. V takom prípade sa obráťte na najbližšieho predajcu produktov značky Sony.

Poistka (10 A)

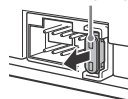





### **Български**

С настоящето Сони Корпорация декларира, че това оборудване отговаря на основните изисквания и другите съответстващи клаузи на Директива 1999/5/ЕС. Подробности може да намерите на Интернет страницата: <http://www.compliance.sony.de/>

### **Hrvatski**

Ovime Sony Corporation izjavljuje da je ova oprema u skladu s osnovnim zahtjevima i ostalim relevantnim odredbama direktive 1999/5/EZ. Dodatne informacije potražite na sljedećoj internet adresi: <http://www.compliance.sony.de/>

### **Česky**

Sony Corporation tímto prohlašuje, že toto vybavení je ve shodě se základními požadavky a dalšími příslušnými ustanoveními směrnice 1999/5/ES. Podrobnosti lze získat na následující URL: <http://www.compliance.sony.de/>

### **Dansk**

Undertegnede Sony Corporation erklærer herved, at dette udstyr overholder de væsentlige krav og øvrige relevante krav i direktiv 1999/5/EF. For yderligere information gå ind på følgende hjemmeside: <http://www.compliance.sony.de/>

### **Nederlands**

Hierbij verklaart Sony Corporation dat dit toestel in overeenstemming is met de essentiële eisen en de andere relevante bepalingen van richtlijn 1999/5/EG. Nadere informatie kunt u vinden op: <http://www.compliance.sony.de/>

### **English**

Hereby, Sony Corporation, declares that this equipment is in compliance with the essential requirements and other relevant provisions of Directive 1999/5/EC. For details, please access the following URL: <http://www.compliance.sony.de/>

### **Eesti keel**

Sony Corporation kinnitab käesolevaga selle seadme vastavust 1999/5/EÜ direktiivi põhinõuetele ja nimetatud direktiivist tulenevatele teistele asjakohastele sätetele. Üksikasjalikum info: <http://www.compliance.sony.de/>

### **Suomi**

Sony Corporation ilmoittaa täten, että tämä laite vastaa direktiivin 1999/5/EY olennaisia vaatimuksia ja muita asiaankuuluvia määräyksiä. Lisätietoja on seuraavassa URL-osoitteessa: <http://www.compliance.sony.de/>

### **Français**

Par la présente Sony Corporation déclare que cet appareil est conforme aux exigences essentielles et aux autres dispositions pertinentes de la directive 1999/5/CE. Pour toute information complémentaire, veuillez consulter l'URL suivante : <http://www.compliance.sony.de/>

### **Deutsch**

Hiermit erklärt Sony Corporation, dass sich dieses Gerät in Übereinstimmung mit den grundlegenden Anforderungen und den übrigen einschlägigen Bestimmungen der Richtlinie 1999/5/EG befindet. Weitere Informationen erhältlich unter: <http://www.compliance.sony.de/>

### **Ελληνικά**

Με την παρούσα η Sony Corporation δηλώνει ότι ο παρόν εξοπλισμός συμμορφώνεται προς της ουσιώδεις απαιτήσεις και τις λοιπές σχετικές διατάξεις της οδηγίας 1999/5/EK. Για λεπτομέρειες παρακαλούμε όπως ελέγξετε την ακόλουθη σελίδα του διαδικτύου: <http://www.compliance.sony.de/>

### **Magyar**

Alulírott, Sony Corporation nyilatkozom, hogy ez a készülék megfelel a vonatkozó alapvető követelményeknek és az 1999/5/EK irányelv egyéb előírásainak. További információkat a következő weboldalon találhat: <http://www.compliance.sony.de/>

### Italiano

Con la presente Sony Corporation dichiara che questo apparecchio è conforme ai requisiti essenziali ed alle altre disposizioni pertinenti stabilite dalla direttiva 1999/5/CE. Per ulteriori dettagli, si prega di consultare il seguente URL: <http://www.compliance.sony.de/>

### Latviešu

Ar šo Sony Corporation deklarē, ka šis aprīkojums atbilst Direktīvas 1999/5/EK būtiskajām prasībām un citiem ar to saistītajiem noteikumiem. Plašāka informācija ir pieejama: <http://www.compliance.sony.de/>

### Lietuvių kalba

Šiuo dokumentu Sony Corporation deklaruoja, kad ši įranga atitinka esminius reikalavimus ir kitas 1999/5/EB Direktyvos nuostatas. Susipažinti su visu atitikties deklaracijos turiniu Jūs galite interneto tinklalapyje: <http://www.compliance.sony.de/>

### Norsk

Sony Corporation erklærer herved at dette utstyret er i samsvar med de grunnleggende krav og øvrige relevante krav i direktiv 1999/5/EF. For flere detaljer, vennligst se: <http://www.compliance.sony.de/>

### Polski

Niniejszym Sony Corporation oświadcza, że to urządzenie jest zgodne z zasadniczymi wymaganiami oraz innymi stosownymi postanowieniami Dyrektywy 1999/5/WE. Szczegółowe informacje znaleźć można pod następującym adresem URL: <http://www.compliance.sony.de/>

### Português

Sony Corporation declara que este equipamento está conforme com os requisitos essenciais e outras disposições da Directiva 1999/5/CE. Para mais informações, por favor consulte o seguinte URL: <http://www.compliance.sony.de/>

### Română

Prin prezenta, Sony Corporation declară că acest tip de echipament respectă cerințele esențiale și este în conformitate cu prevederile Directivei 1999/5/EC. Pentru detalii, vă rugăm accesați următoarea adresă: <http://www.compliance.sony.de/>

### Slovensky

Sony Corporation týmto vyhlasuje, že toto zariadenie spĺňa základné požiadavky a všetky príslušné ustanovenia Smernice 1999/5/ES. Podrobnosti získate na webovej adrese: <http://www.compliance.sony.de/>

### Slovenščina

Sony Corporation izjavlja, da je ta oprema v skladu z bistvenimi zahtevami in ostalimi relevantnimi določili direktive 1999/5/ES. Za podrobnosti vas naprošamo, če pogledate na URL: <http://www.compliance.sony.de/>

### Español

Por medio de la presente Sony Corporation declara que este equipo cumple con los requisitos esenciales y cualesquiera otras disposiciones aplicables o exigibles de la Directiva 1999/5/CE. Para mayor información, por favor consulte el siguiente URL: <http://www.compliance.sony.de/>

### Srpski

Sony Corporation ovim izjavljuje da je oprema u skladu sa osnovnim zahtevima i ostalim relevantnim odredbama Direktive 1999/5/EC. Detaljnije informacije možete da vidite na sledećoj URL adresi: <http://www.compliance.sony.de/>

### Svenska

Härmed intygar Sony Corporation att denna utrustning står i överensstämmelse med de väsentliga egenskapskrav och övriga relevanta bestämmelser som framgår av direktiv 1999/5/EG. För ytterligare information gå in på följande hemsida: <http://www.compliance.sony.de/>

### Lokalita zákazníckej podpory

Ak máte akékoľvek otázky alebo chcete získať najnovšie informácie o podpore týkajúce sa tohto produktu, navštívte stránku:

<http://www.sony.eu/support>

Zaregistrujte produkt online na stránke:

<http://www.sony.eu/mysony>



<http://www.sony.net/>

©2017 Sony Corporation