

Bluetooth® Sistema de Áudio

Instruções de
funcionamento

PT

**Para cancelar a apresentação de demonstração (DEMO),
consulte a página 19.**

Para obter informações sobre a ligação/instalação, consulte
a página 32.



* 4 6 8 7 3 3 4 2 1 * (1)

Para sua segurança, instale esta unidade no painel de instrumentos do automóvel, pois o lado traseiro da unidade fica quente durante a utilização.

Para mais informações, consulte "Ligação/Instalação" (página 32).

Fabricado na Tailândia

Propriedades do diodo de laser

- Duração de emissão: Contínua
 - Saída do laser: Menos de 53,3 μW
- (Esta saída é o valor medido a uma distância de 200 mm da superfície da objetiva da lente no Bloco de captação ótica com 7 mm de abertura.)

A placa de identificação, que indica a tensão de funcionamento e outras informações, está localizada na parte inferior do chassis.



Através do presente documento, a Sony Corporation declara que este equipamento está em conformidade com

os requisitos essenciais e outras disposições relevantes da Diretiva 1999/5/CE.

Para mais informações, acesse ao seguinte URL: <http://www.compliance.sony.de/>

Aviso para os clientes: as informações seguintes referem-se apenas a equipamento comercializado em países que aplicam as Diretivas da UE

Fabricante: Sony Corporation,
1-7-1 Konan Minato-ku Tokyo, 108-0075 Japão
Para questões relacionadas com a conformidade do produto na UE, contacte:
Sony Belgium, bijkantoor van Sony Europe Limited,
Da Vincilaan 7-D1, 1935 Zaventem, Bélgica



Eliminação de pilhas/baterias e de equipamentos elétricos e eletrônicos usados (aplicável na União Europeia e noutros países europeus com sistemas de recolha seletiva de resíduos)

Este símbolo, colocado no produto, nas pilhas/baterias ou na embalagem, indica que o produto e as pilhas/baterias não devem ser tratados como resíduos urbanos indiferenciados.

Em determinadas pilhas/baterias, este símbolo pode ser usado em combinação com um símbolo químico. Os símbolos químicos do mercúrio (Hg) ou chumbo (Pb) são adicionados se a pilha/bateria contiver mais de 0,0005% de mercúrio ou 0,004% de chumbo.

Ao garantir que estes produtos e as pilhas/baterias são eliminados de forma correta, irá prevenir potenciais consequências negativas para o ambiente e para a saúde humana, que de outra forma poderiam ocorrer pelo manuseamento inadequado destes resíduos. A reciclagem dos materiais ajudará a contribuir para a conservação dos recursos naturais.

Se, por motivos de segurança, desempenho ou proteção de dados, os produtos necessitarem de uma ligação permanente a uma pilha/bateria integrada, esta só deve ser substituída por profissionais qualificados.

Acabado o período de vida útil destes aparelhos, coloque-os no ponto de recolha de produtos elétricos e eletrônicos de forma a garantir o tratamento adequado das pilhas/baterias e do equipamento elétrico e eletrónico.

Para as restantes pilhas/baterias, consulte a secção sobre a remoção segura das pilhas/baterias do produto. Coloque a pilha/bateria num ponto de recolha destinado à reciclagem de pilhas/baterias usadas.

Para obter informações mais detalhadas sobre a reciclagem deste produto ou das pilhas/baterias, contacte o município onde reside, os serviços de recolha de resíduos da sua área ou a loja onde adquiriu o produto ou as pilhas/baterias.

Aviso: caso a ignição do automóvel não possua a posição ACC

Certifique-se de que configura a função AUTO OFF (página 19). A alimentação da unidade será desligada total e automaticamente após o tempo definido depois de a unidade ser desligada, o que evita a descarga da bateria. Se não definir a função AUTO OFF, prima sem soltar OFF até o visor se apagar sempre que desligar a ignição.

Exclusão de responsabilidade referente a serviços oferecidos por terceiros

Os serviços oferecidos por terceiros poderão ser mudados, suspensos ou terminados sem aviso prévio. A Sony não assume qualquer responsabilidade nestes tipos de situação.

Aviso importante

Cuidado

EM CASO ALGUM A SONY SERÁ RESPONSÁVEL POR QUAISQUER DANOS INCIDENTAIS, INDIRETOS OU CONSEQUENTES, INCLUINDO, SEM LIMITAÇÕES, PERDA DE LUCROS, PERDA DE RECEITAS, PERDA DE DADOS, PERDA DE UTILIZAÇÃO DO PRODUTO OU DE QUALQUER EQUIPAMENTO ASSOCIADO, PERÍODO DE INDISPONIBILIDADE E TEMPO DO COMPRADOR RELACIONADO OU DECORRENTE DA UTILIZAÇÃO DESTE PRODUTO, DO RESPEATIVO HARDWARE E/OU SOFTWARE.

Caro(a) cliente, este produto inclui um transmissor de rádio.

De acordo com o Regulamento n.º 10 da UNECE, um fabricante de veículos pode impor condições específicas para a instalação de transmissores de rádio em veículos.

Consulte o manual de funcionamento do seu veículo ou contacte o fabricante ou agente do seu veículo, antes de instalar este produto no seu veículo.

Chamadas de emergência

Este dispositivo mãos-livres BLUETOOTH para automóveis e o dispositivo eletrónico ligado ao mesmo funcionam utilizando sinais de rádio, redes celulares e redes terrestres, bem como funções programadas por utilizador que não podem assegurar a ligação em todas as condições. Como tal, não dependem exclusivamente de qualquer dispositivo eletrónico para comunicações essenciais (como emergências médicas).

Relativamente à comunicação BLUETOOTH

- As micro-ondas emitidas a partir de um dispositivo BLUETOOTH podem afetar o funcionamento de dispositivos médicos eletrónicos. Desligue esta unidade e outros dispositivos BLUETOOTH nas localizações seguintes, pois pode causar um acidente.
 - Na presença de gás inflamável, em hospitais, comboios, aviões ou postos de combustível
 - Perto de portas automáticas ou alarmes de incêndio
- Esta unidade suporta capacidades de segurança compatíveis com o padrão BLUETOOTH para fornecer uma ligação segura aquando da utilização da tecnologia sem fios BLUETOOTH, mas a segurança pode não ser suficiente consoante a definição. Tenha cuidado quando comunicar através da tecnologia sem fios BLUETOOTH.
- Não assumimos qualquer responsabilidade pela fuga de informações durante comunicação BLUETOOTH.

Se tiver alguma questão ou problemas relacionados com a unidade que não estejam abrangidos neste manual, contacte o agente Sony da sua zona.

Índice

Guia de peças e controlos	5
---------------------------------	---

Preparativos

Retirar o painel frontal	6
Reinicializar a unidade	7
Definir o relógio	7
Preparar um dispositivo BLUETOOTH	7
Ligar um dispositivo USB	9
Ligar outro dispositivo áudio portátil	10

Ouvir rádio

Receção DAB	10
Utilizar FM/MW/LW	11
Utilizar o RDS (Radio Data System)	12

Reproduzir

Reproduzir um disco	13
Reproduzir um dispositivo USB	13
Reproduzir um dispositivo BLUETOOTH	13
Procurar e reproduzir faixas	14

Chamada no modo mãos-livres (apenas por BLUETOOTH)

Receber uma chamada	15
Efetuar uma chamada	15
Operações disponíveis durante uma chamada	16

Funções úteis

SongPal com iPhone/smartphone Android	16
Utilizar a funcionalidade Siri Eyes Free	18

Definições

Cancelar o Modo DEMO	19
Funcionamento das definições básicas	19
Configuração geral (GENERAL)	19
Configuração do som (SOUND)	20
Configuração do visor (DISPLAY)	22
Configuração do BLUETOOTH (BLUETOOTH)	22
Configuração do SongPal (SONGPAL)	23

Informações adicionais

Atualizar o firmware	23
Precauções	23
Manutenção	25
Especificações	25
Resolução de problemas	27
Mensagens	30

Ligação/Instalação

Cuidado	32
Lista de peças para instalação	32
Ligação	33
Instalação	35

Guia de peças e controlos

Unidade principal

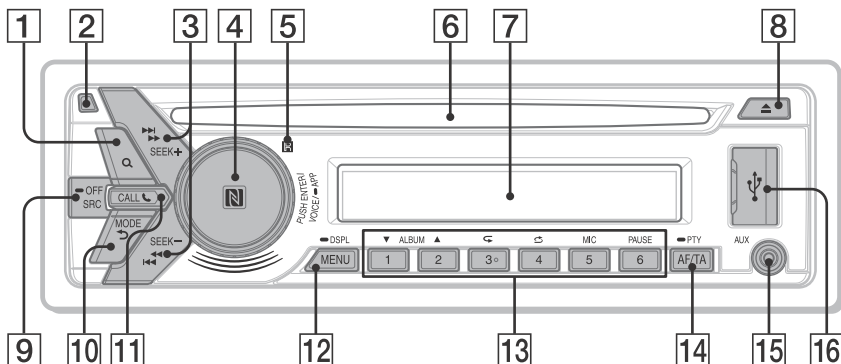

Painel frontal removido (painel interno)



O número 3/↺ (repetir) possui um ponto em relevo.

1 Q (pesquisar) (página 11, 14, 14)

Durante a receção DAB:

Aceder ao modo de pesquisa.

Durante a reprodução:

Aceder ao modo de pesquisa.

(Não disponível quando um iPod está ligado.)

2 Botão de desengate do painel frontal

3 SEEK +/-

Durante a receção DAB:

Selecionar um serviço. Premir sem soltar para procurar um conjunto.

Durante a receção FM/MW/LW:

Sintonizar estações de rádio automaticamente.

Premir sem soltar para sintonizar manualmente.

◀◀/▶▶ (anterior/seguinte)

◀◀/▶▶ (recuo rápido/avanço rápido)

4 Botão de controlo

Rodar para ajustar o volume.

PUSH ENTER

Inserir o item selecionado.

Premir SOURCE, rodar e premir para alterar a fonte (limite de tempo em 2 segundos).

VOICE (página 16, 17)

Ativar a marcação por voz, o reconhecimento de voz (apenas para smartphones Android™) ou a função Siri (apenas para iPhone).

➡ APP (página 16)

Premir sem soltar durante mais de 2 segundos para estabelecer a função "SongPal" (ligação).

Marca N

No casos dos smartphones Android, tocar no botão de controlo para estabelecer a ligação BLUETOOTH.

5 Recetor do telecomando

6 Ranhura para discos

7 Visor

8 ▲ (ejeção do disco)

9 SRC (fonte)

Ligar a unidade.

Mudar a fonte.

➡ OFF

Premir sem soltar durante 1 segundo para

desligar a fonte e apresentar o relógio.

Premir sem soltar durante mais de 2 segundos para desligar a alimentação e o visor.

10 ↶ (anterior)

Regressar ao ecrã anterior.

MODE (página 10, 11, 16)

11 CALL ☎

Aceder ao menu de chamada. Receber/terminar uma chamada.

Premir sem soltar durante mais de 2 segundos para alternar o sinal do BLUETOOTH.

12 MENU

Abrir o menu de configuração.

➡ DSPL (visor)

Premir sem soltar e, em seguida, premir para alterar itens do visor.

13 Teclas numéricas (1 a 6)

Receber estações de rádio ou serviços DAB. Premir sem soltar para armazenar estações de rádio ou serviços DAB.

ALBUM ▼/▲

Ignorar um álbum para um dispositivo áudio. Premir sem soltar para ignorar álbuns continuamente.

(Não disponível quando um iPod está ligado.)

↺ (repetir)

🎵 (reproduzir aleatoriamente)

MIC (página 16)

PAUSE

14 AF (frequências alternativas)/ TA (informações de trânsito)

Definir AF e TA.

➡ PTY (tipo de programa)

Prima sem soltar para selecionar PTY em DAB ou RDS.

15 Tomada de entrada AUX

16 Porta USB

17 RESET (painel interno) (página 7)

Preparativos

Retirar o painel frontal

Pode retirar o painel frontal desta unidade para evitar o furto.

- 1 Prima sem soltar OFF ① até a unidade se desligar, prima o botão de desengate do painel frontal ② e puxe o painel na sua direção para o remover.

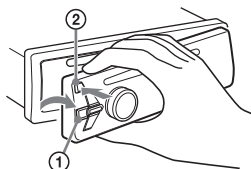

Alarme de advertência

Se ligar o interruptor de ignição para a posição OFF sem retirar o painel frontal, o alarme de advertência irá soar durante alguns segundos. O alarme só irá soar se o amplificador incorporado for utilizado.

Números de série

Certifique-se de que os números de série na parte inferior da unidade e na parte posterior do painel frontal correspondem corretamente. Caso contrário, não será possível realizar o emparelhamento BLUETOOTH nem estabelecer e terminar uma ligação por NFC.

Colocar o painel frontal

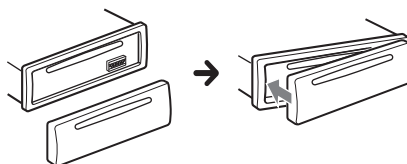

Reinicializar a unidade

Antes de utilizar a unidade pela primeira vez, após substituir a bateria do automóvel ou após alterar as ligações, tem de reinicializar a unidade. Prima RESET no painel interno com, por exemplo, uma esferográfica, após retirar o painel frontal.

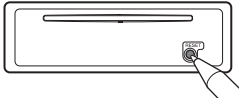

Nota

Repór a unidade apagará a definição do relógio e alguns conteúdos armazenados.

Definir o relógio

- 1** Prima MENU, rode o botão de controlo para seleccionar [GENERAL] e prima o botão.
- 2** Rode o botão de controlo para seleccionar [SET CLOCK-ADJ] e prima o botão. A indicação da hora pisca.
- 3** Rode o botão de controlo para definir a hora e os minutos. Para mover a indicação digital, prima SEEK +/-.
- 4** Após definir os minutos, prima MENU. A configuração está concluída e o relógio é iniciado.

Visualizar o relógio

Prima sem soltar DSP.L.

Preparar um dispositivo BLUETOOTH

Pode ouvir música ou efetuar chamadas no modo mãos-livres consoante o dispositivo compatível com BLUETOOTH, por exemplo, um smartphone, telemóvel e dispositivo áudio (doravante designado por "dispositivo BLUETOOTH", salvo especificação em contrário). Para mais informações sobre a ligação, consulte o manual de instruções fornecido com o dispositivo.

Antes de ligar o dispositivo, desligue o volume desta unidade; de outro modo, pode resultar num som alto.

Ligar a um smartphone com um toque (NFC)

Ao tocar no botão de controlo da unidade com um smartphone compatível com NFC*, a unidade é emparelhada e ligada com o smartphone automaticamente.

* O NFC (Near Field Communication) é uma tecnologia que permite a comunicação sem fios de curto alcance entre vários dispositivos, tais como telemóveis e etiquetas IC. Graças à função NFC, é possível estabelecer a comunicação de dados facilmente tocando simplesmente no símbolo relevante ou na localização designada nos dispositivos compatíveis com NFC.

Para um smartphone com o Android OS 4.0 ou versão inferior instalada, é necessário transferir a aplicação "NFC Easy Connect" disponível no Google Play™. Pode não ser possível transferir a aplicação em alguns países/regiões.

- 1** Ative a função NFC no smartphone. Para mais informações, consulte o manual de instruções fornecido com o smartphone.
- 2** Toque na parte da Marca N da unidade com a parte da Marca N do smartphone.

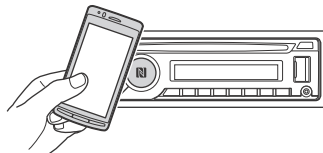

Certifique-se de que  se acende no visor da unidade.

Desligar com um toque

Toque na parte da Marca N da unidade com a parte da Marca N do smartphone de novo.

Notas

- Ao estabelecer a ligação, manuseie o smartphone com cuidado para evitar riscos.
- Não é possível estabelecer a ligação com um toque quando a unidade já está ligada a dois dispositivos compatíveis com NFC. Neste caso, desligue um dos dispositivos e estabeleça a ligação ao smartphone novamente.

Emparelhar e ligar a um dispositivo BLUETOOTH

Quando ligar a um dispositivo BLUETOOTH pela primeira vez, é necessário efetuar o registo mútuo (denominado “emparelhamento”).

O emparelhamento permite que esta unidade e outros dispositivos se reconheçam mutuamente. Esta unidade pode ligar dois dispositivos BLUETOOTH (dois telemóveis ou um telemóvel e um dispositivo áudio).



- 1 Coloque o dispositivo BLUETOOTH a 1 metro desta unidade.
 - 2 Prima MENU, rode o botão de controlo para seleccionar [BLUETOOTH] e prima o botão.
 - 3 Rode o botão de controlo para seleccionar [SET PAIRING] e prima o botão.
 - 4 Rode o botão de controlo para seleccionar [SET DEVICE 1]* ou [SET DEVICE 2]* e prima o botão.
🔊 fica intermitente enquanto a unidade estiver no modo standby de emparelhamento.
- * [SET DEVICE 1] ou [SET DEVICE 2] será alterado para o nome do dispositivo emparelhado após a conclusão do emparelhamento.
- 5 Efetue o emparelhamento no dispositivo BLUETOOTH para este detetar esta unidade.

6 Seleccione [MEX-N6002BD] apresentado no ecrã do dispositivo BLUETOOTH.

Se o nome do modelo não for apresentado, repita a partir do passo 2.



7 Se lhe for pedida uma chave de acesso* no dispositivo BLUETOOTH, introduza [0000].

* A “chave de acesso” pode chamar-se “código de acesso”, “código PIN”, “número PIN”, “palavra-passe”, etc., consoante o dispositivo.

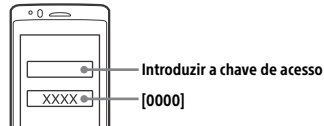

Quando o emparelhamento é estabelecido, 🔊 mantém-se aceso.

8 Seleccione esta unidade no dispositivo BLUETOOTH para estabelecer uma ligação BLUETOOTH.

🔊 ou 🔊 acende-se quando a ligação é estabelecida.

Nota

Enquanto estiver ligada a um dispositivo BLUETOOTH, esta unidade não pode ser detetada por outro dispositivo. Para permitir a deteção, entre no modo de emparelhamento e procure esta unidade no outro dispositivo.

Iniciar a reprodução

Para mais informações, consulte “Reproduzir um dispositivo BLUETOOTH” (página 13).

Desligar o dispositivo emparelhado

Efetue os passos 2 a 4 para desligar após esta unidade e o dispositivo BLUETOOTH ficarem emparelhados.

Ligar a um dispositivo BLUETOOTH emparelhado

Para utilizar um dispositivo emparelhado, é necessário estabelecer uma ligação a esta unidade. Alguns dispositivos emparelhados ligam-se automaticamente.



- 1 Prima MENU, rode o botão de controlo para seleccionar [BLUETOOTH] e prima o botão.
- 2 Rode o botão de controlo até seleccionar [SET BT SIGNL] e prima o botão.
Certifique-se de que se acende.
- 3 Ative a função BLUETOOTH no dispositivo BLUETOOTH.
- 4 Comande o dispositivo BLUETOOTH para se ligar a esta unidade.
 ou acende-se.

Ícones apresentados no visor:

	Acende-se quando as chamadas no modo mãos-livres estão disponíveis ativando o perfil HFP (Handsfree Profile).
	Acende-se quando o dispositivo áudio é reproduzível ativando o perfil A2DP (Advanced Audio Distribution Profile).

Estabelecer uma ligação ao último dispositivo ligado a partir desta unidade

Ative a função BLUETOOTH no dispositivo BLUETOOTH.

Para ligar ao dispositivo áudio, prima SRC para seleccionar [BT AUDIO] e prima PAUSE.

Para ligar ao telemóvel, prima CALL.

Nota

Durante a transmissão áudio por BLUETOOTH, não é possível ligar ao telemóvel a partir desta unidade. Deve ligar antes a partir do telemóvel a esta unidade.

Sugestão

Com a ligação BLUETOOTH ativa: quando a ignição é ligada, esta unidade restabelece automaticamente a ligação ao último telemóvel ligado.

Instalar o microfone

Para mais informações, consulte "Instalar o microfone" (página 35).

Ligar a um iPhone/iPod (emparelhamento automático por BLUETOOTH)

Quando um iPhone/iPod com o iOS5 ou versão posterior instalada é ligado à porta USB, a unidade é emparelhada e ligada com o iPhone/iPod automaticamente.

Para ativar o emparelhamento automático por BLUETOOTH, certifique-se de que [SET AUTOPAIR] em [BLUETOOTH] está definido como [ON] (página 23).

- 1 Ative a função BLUETOOTH no dispositivo iPhone/iPod.
- 2 Ligue um iPhone/iPod à porta USB.

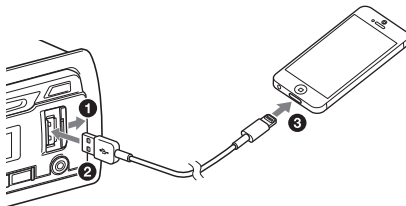

Certifique-se de que se acende no visor da unidade.

Notas

- O emparelhamento automático por BLUETOOTH não é possível quando a unidade já está ligada a dois dispositivos BLUETOOTH. Neste caso, desligue um dos dispositivos e ligue o iPhone/iPod novamente.
- Se o emparelhamento automático por BLUETOOTH não for estabelecido, consulte "Preparar um dispositivo BLUETOOTH" para obter mais informações (página 7).

Ligar um dispositivo USB

- 1 Reduza o volume na unidade.
- 2 Ligue o dispositivo USB à unidade.
Para ligar um iPod/iPhone, utilize o cabo de ligação USB do iPod (não fornecido).

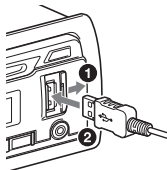

Ligar outro dispositivo áudio portátil

- 1 Desligue o dispositivo áudio portátil.
- 2 Reduza o volume na unidade.
- 3 Ligue o dispositivo áudio portátil à entrada AUX (minitomada estéreo) na unidade com um cabo de ligação (não fornecido)*.

* Utilize uma ficha de tipo reto.

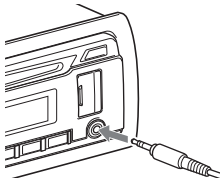

- 4 Prima SRC para seleccionar [AUX].

Corresponder o nível do volume do dispositivo ligado a outras fontes

Inicie a reprodução do dispositivo áudio portátil num volume moderado e defina o seu volume de escuta habitual na unidade.

Prima MENU e seleccione [SOUND] → [SET AUX VOL] (página 22).

Ouvir rádio

Para ouvir rádio, prima SRC para seleccionar [TUNER].

Quando a banda DAB é utilizada pela primeira vez após a substituição da bateria do automóvel ou a alteração das ligações, a pesquisa inicial é iniciada automaticamente. Aguarde até a pesquisa ser concluída. (Se a interromper, a pesquisa inicial recomeçará quando voltar a seleccionar a banda DAB.) Se a pesquisa inicial não armazenar nenhuma banda DAB, efetue uma pesquisa automática (página 11).

Sugestão

Defina [SET ANT-PWR] como [ON] (predefinição) ou [OFF] consoante o tipo de antena DAB (página 20).

Receção DAB

O DAB (Digital Audio Broadcasting) é um sistema de transmissão para redes terrestres. As estações DAB agrupam programas de rádio ("serviços") num conjunto, contendo cada serviço um ou mais componentes. Por vezes, o mesmo serviço pode ser recebido em frequências diferentes.

Procurar manualmente um serviço

- 1 Prima MODE para seleccionar [DB1], [DB2] ou [DB3].
- 2 Prima SEEK +/- para procurar um serviço num conjunto; prima sem soltar SEEK +/- para procurar conjuntos diferentes.
A pesquisa para quando a unidade recebe um serviço/conjunto. Continue a procurar até receber o serviço pretendido.

Armazenar manualmente um serviço

- 1 Durante a receção do serviço que pretende armazenar, prima sem soltar um botão numérico (1 a 6) até [MEM] ser apresentado.

Receber serviços armazenados

- 1 Depois de seleccionar a banda pretendida, prima um botão numérico (1 a 6).

Procurar um serviços pelo nome (Quick-BrowZer™)

Pode visualizar uma lista de serviços para simplificar a pesquisa.

- 1 Durante a recepção DAB, prima Q (pesquisar).**
A unidade ativa o modo Quick-BrowZer e é apresentada uma lista de serviços.
- 2 Rode o botão de controlo até seleccionar o serviço pretendido e prima-o.**
A recepção é iniciada.

Sair do modo Quick-BrowZer

Prima Q (pesquisar).

Definir anúncios de DAB

Se ativar anúncios de DAB, estes podem interromper a fonte atualmente selecionada.

- 1 Prima MENU, rode o botão de controlo para seleccionar [GENERAL] e prima o botão.**
- 2 Rode o botão de controlo para seleccionar [SET ANNOUNCE] e prima o botão.**
- 3 Rode o botão de controlo para seleccionar [SET ANNC-ON] ou [SET ANNC-OFF] e prima o botão.**

Nota

Durante um anúncio de DAB, o volume é ajustado para o nível definido para TA em RDS (página 12).

Para ouvir o mesmo programa ou um semelhante numa recepção de má qualidade

Defina [SET SOFTLINK] como [ON] (página 20). [FM-LINK] acende-se durante a recepção do programa FM.

“Hard Link” segue o mesmo programa e “Soft Link” segue um programa semelhante.

SOFT LINK	DAB		FM	
	Hard Link	Soft Link	Hard Link	Soft Link
OFF	○		○	
ON	○	○	○	○

Atualizar automaticamente a lista de serviços (pesquisa automática)

- 1 Prima MODE para seleccionar [DB1], [DB2] ou [DB3].**
- 2 Prima MENU, rode o botão de controlo para seleccionar [GENERAL] e prima o botão.**
- 3 Rode o botão de controlo para seleccionar [SET AUTOSCAN] e prima o botão.**
A unidade atualiza a lista de serviços no modo Quick-BrowZer.

Utilizar FM/MW/LW

Armazenar automaticamente (BTM)

- 1 Prima MODE para alterar a banda (FM1, FM2, MW ou LW).**
- 2 Prima MENU, rode o botão de controlo para seleccionar [GENERAL] e prima o botão.**
- 3 Rode o botão de controlo até seleccionar [SET BTM] e prima o botão.**
A unidade armazena estações por ordem de frequência nas teclas numéricas.

Sintonizar

- 1 Prima MODE para alterar a banda (FM1, FM2, MW ou LW).**
- 2 Efetue a sintonização.**
Sintonizar manualmente
Prima sem soltar SEEK +/- para localizar a frequência aproximada e prima SEEK +/- repetidamente para efetuar um ajuste preciso da frequência pretendida.
Sintonizar automaticamente
Prima SEEK +/-.
A pesquisa para quando a unidade recebe uma estação.

Armazenar manualmente

- 1 Ao receber a estação que pretende armazenar, prima sem soltar um botão numérico (1 a 6) até [MEM] ser apresentado.**

Receber as estações armazenadas

- 1 Seleccione a banda e prima um botão numérico (1 a 6).

Utilizar o RDS (Radio Data System)

Definir frequências alternativas (AF) e informações de trânsito (TA)

AF sintoniza continuamente a estação para o sinal mais forte numa rede e TA fornece as informações atuais do trânsito ou programas de trânsito (TP), se os receber.

- 1 Prima AF/TA para seleccionar [AF-ON], [TA-ON], [AF/TA-ON] ou [AF/TA-OFF].

Armazenar estações RDS com a definição AF e TA

Pode predefinir estações RDS juntamente com uma definição AF/TA. Defina AF/TA e armazene a estação utilizando BTM ou manualmente. Se predefinir manualmente, também pode predefinir estações não RDS.

Receber informações de emergência

Com AF ou TA ativado, as informações de emergência irão interromper automaticamente a fonte seleccionada.

Ajustar o nível de volume durante uma informação de trânsito

O nível será armazenado na memória para informações de trânsito posteriores, independentemente do nível de volume normal.

Manter um programa regional (REGIONAL)

Quando as funções AF e REGIONAL estão activadas, não é ligado a outra estação regional com uma frequência mais forte. Se sair da área de recepção do programa regional, defina [SET REG-OFF] em [GENERAL] durante a recepção FM (página 20). Esta função não funciona no Reino Unido e noutras locais.

Função de ligação local (apenas no Reino Unido)

Esta função permite-lhe seleccionar outras estações locais na área, mesmo que não estejam armazenadas nos seus botões numéricos. Durante a recepção FM, prima um botão numérico (1 a 6) no qual uma estação local está armazenada. Dentro de 5 segundos, prima novamente um botão numérico da estação local. Repita este procedimento até a estação local ser recebida.

Selecionar tipos de programa (PTY)

Utilize PTY para visualizar ou procurar um tipo de programa pretendido.

Durante a recepção DAB

- 1 Prima sem soltar PTY.
- 2 Rode o botão de controlo até ser apresentado o tipo de programa pretendido e prima o botão.
A unidade lista todos os serviços no tipo de programa seleccionado.
- 3 Rode o botão de controlo até ser apresentado o serviço pretendido e prima o botão.
A recepção é iniciada.

Durante a recepção FM

- 1 Prima sem soltar PTY.
- 2 Rode o botão de controlo até ser apresentado o tipo de programa pretendido e prima o botão.
A unidade começa a procurar uma estação que esteja a transmitir o tipo de programa seleccionado.

Tipos de programa

NONE (Nenhum tipo de programa)*, **NEWS** (Notícias), **AFFAIRS** (Atualidades), **INFO** (Informações), **SPORT** (Desporto), **EDUCATE** (Educação), **DRAMA** (Drama), **CULTURE** (Cultura), **SCIENCE** (Ciência), **VARIED** (Variedades), **POP M** (Música Pop), **ROCK M** (Música Rock), **EASY M** (Música M.O.R.), **LIGHT M** (Música clássica ligeira), **CLASSICS** (Música clássica), **OTHER M** (Outros estilos de música), **WEATHER** (Meteorologia), **FINANCE** (Finanças), **CHILDREN** (Programa infantil), **SOCIAL A** (Sociedade), **RELIGION** (Religião), **PHONE IN** (Linha aberta), **TRAVEL** (Viagens), **LEISURE** (Lazer), **JAZZ** (Música jazz), **COUNTRY** (Música country), **NATION M** (Música nacional), **OLDIES** (Sucessos antigos), **FOLK M** (Música folk), **DOCUMENT** (Documentários)

* Poderá ser apresentado no serviço durante a recepção DAB.

Definir a hora do relógio (CT)

Os dados CT da transmissão de RDS definem o relógio.

- 1 Defina [SET CT-ON] em [GENERAL] (página 20).

Reproduzir

Reproduzir um disco

- 1 Inserir o disco (com a etiqueta virada para cima).

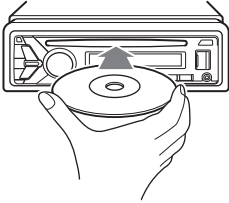

A reprodução inicia-se automaticamente.

Reproduzir um dispositivo USB

Nestas instruções de funcionamento, o termo “iPod” é utilizado como referência genérica às funções do iPod num iPod e iPhone, exceto se especificado em contrário no texto ou nas ilustrações.

Para obter informações sobre a compatibilidade do seu iPod, consulte “Acerca do iPod” (página 24) ou visite o site de suporte indicado na contracapa.

Podem ser utilizados dispositivos* USB do tipo MSC (Mass Storage Class) e MTP (Media Transfer Protocol) compatíveis com o padrão USB. Pode ser necessário definir o modo MTP em alguns leitores de multimédia digitais ou smartphones Android.

* Por exemplo, uma pen USB, um leitor de multimédia digital, um smartphone Android

Notas

- Para mais informações sobre a compatibilidade do seu dispositivo USB, visite o site de suporte indicado na contracapa.
- A reprodução dos seguintes ficheiros não é suportada: MP3/WMA/AAC/FLAC:
 - ficheiros protegidos por direitos de autor
 - ficheiros DRM (Digital Rights Management)
 - ficheiros áudio multicanalMP3/WMA/AAC:
 - ficheiros de compressão sem perdasWAV:
 - ficheiros áudio multicanal

- 1 Ligue um dispositivo USB à porta USB (página 9).

A reprodução é iniciada.

Se já existir um dispositivo ligado, para iniciar a reprodução, prima SRC e selecione [USB] ([IPD] é apresentado no visor quando o iPod for reconhecido).

- 2 Ajuste o volume nesta unidade.

Parar a reprodução

Prima sem soltar OFF durante 1 segundo.

Remover o dispositivo

Pare a reprodução e remova o dispositivo.

Cuidado a ter com o iPhone

Se ligar um iPhone por USB, o volume das chamadas telefónicas é controlado pelo iPhone e não pela unidade. Não aumente inadvertidamente o volume na unidade durante uma chamada, uma vez que o som pode ficar muito alto quando a chamada terminar.

Reproduzir um dispositivo BLUETOOTH

Pode reproduzir o conteúdo num dispositivo ligado que suporta o perfil BLUETOOTH A2DP (Advanced Audio Distribution Profile).



- 1 Estabeleça a ligação BLUETOOTH com o dispositivo áudio (página 7).
Para seleccionar o dispositivo áudio, prima MENU e selecione [BLUETOOTH] → [SET AUDIODEV] (página 22).
- 2 Prima SRC para seleccionar [BT AUDIO].
- 3 Utilize o dispositivo áudio para iniciar a reprodução.
- 4 Ajuste o volume nesta unidade.

Notas

- Consoante o dispositivo áudio, informações tais como o título, o número/tempo da faixa e o estado de reprodução podem não ser apresentadas nesta unidade.
- Mesmo se a fonte for alterada nesta unidade, a reprodução do dispositivo áudio não para.
- [BT AUDIO] não é apresentado no visor enquanto executa a aplicação “SongPal” através da função BLUETOOTH.



Corresponder o nível do volume do dispositivo BLUETOOTH a outras fontes

Inicie a reprodução do dispositivo áudio BLUETOOTH num volume de som moderado e defina o seu volume de escuta habitual na unidade.

Prima MENU e selecione [SOUND] → [SET BTA VOL] (página 22).

Procurar e reproduzir faixas



Reprodução repetitiva e aleatória

- 1 Durante a reprodução, prima  (repetição) ou  (reprodução aleatória) repetidamente até selecionar o modo de reprodução pretendido.
O início da reprodução no modo selecionado poderá demorar um pouco.

Os modos de reprodução disponíveis variam consoante a fonte de som selecionada.

Procurar uma faixa pelo nome (Quick-BrowZer)

Não disponível quando um iPod está ligado.

- 1 Durante a reprodução CD, USB ou BT AUDIO*1, prima  (pesquisar)*2 para visualizar a lista de categorias de procura.
Quando a lista de faixas for apresentada, prima  (anterior) repetidamente para visualizar a categoria de procura pretendida.

*1 Disponível apenas para dispositivos áudio que suportem o perfil AVRCP (Audio Video Remote Control Profile) 1.4 ou superior.
*2 Durante a reprodução USB, prima  (pesquisar) durante mais de 2 segundos para voltar diretamente ao início da lista de categorias.
- 2 Rode o botão de controlo para selecionar a categoria de procura pretendida e prima-o para confirmar.
- 3 Repita o passo 2 para procurar a faixa pretendida.
A reprodução é iniciada.

Sair do modo Quick-BrowZer

Prima  (pesquisar).

Pesquisar saltando itens (Modo de salto)

Não disponível quando um iPod está ligado.

- 1 Prima  (pesquisar).
- 2 Prima SEEK +.
- 3 Rode o botão de controlo até selecionar o item.
A lista é percorrida em saltos de 10% do número total de itens.
- 4 Prima ENTER para voltar ao modo Quick-BrowZer.
É apresentado o item selecionado.
- 5 Rode o botão de controlo até selecionar o item pretendido e prima o botão.
A reprodução é iniciada.

Chamada no modo mãos-livres (apenas por BLUETOOTH)

Para utilizar um telemóvel, ligue-o a esta unidade. Também pode ligar dois telemóveis à unidade. Para mais informações, consulte "Preparar um dispositivo BLUETOOTH" (página 7).



Receber uma chamada

1 Prima CALL quando for recebida uma chamada com um toque.

A chamada telefónica é iniciada.

Nota

O toque e a voz do utilizador são emitidos apenas a partir dos altifalantes frontais.

Rejeitar a chamada

Prima sem soltar OFF durante 1 segundo.

Terminar a chamada

Prima CALL novamente.

Efetuar uma chamada

Pode efetuar uma chamada através da lista telefónica ou do histórico de chamadas quando for ligado a um telemóvel que suporte o perfil PBAP (Phone Book Access Profile).

Se dois telemóveis estiverem ligados à unidade, seleccione um deles.

A partir da lista telefónica

1 Prima CALL.

Se dois telemóveis estiverem ligados à unidade, rode o botão de controlo para seleccionar um deles e prima o botão.

2 Rode o botão de controlo para seleccionar [PHONE BOOK] e prima o botão.

3 Rode o botão de controlo para seleccionar uma inicial na lista de iniciais e prima o botão.

4 Rode o botão de controlo para seleccionar um nome na lista de nomes e prima o botão.

5 Rode o botão de controlo para seleccionar um número na lista de números e prima o botão.

A chamada telefónica é iniciada.

A partir do histórico de chamadas

1 Prima CALL.

Se dois telemóveis estiverem ligados à unidade, rode o botão de controlo para seleccionar um deles e prima o botão.

2 Rode o botão de controlo até seleccionar [RECENT CALL] e prima o botão.

É apresentado o histórico de chamadas.

3 Rode o botão de controlo para seleccionar um nome ou número de telefone no histórico de chamadas e prima o botão.

A chamada telefónica é iniciada.

Por entrada de número de telefone

1 Prima CALL.

Se dois telemóveis estiverem ligados à unidade, rode o botão de controlo para seleccionar um deles e prima o botão.

2 Rode o botão de controlo para seleccionar [DIAL NUMBER] e prima o botão.

3 Rode o botão de controlo para introduzir o número de telefone e, por fim, seleccione [] (espaço) e prima ENTER*.

A chamada telefónica é iniciada.

* Para mover a indicação digital, prima SEEK +/-.

Nota

É apresentado [] em vez de [#] no visor.

Por remarcação

1 Prima CALL.

Se dois telemóveis estiverem ligados à unidade, rode o botão de controlo para seleccionar um deles e prima o botão.

2 Rode o botão de controlo para seleccionar [REDIAL] e prima o botão.

A chamada telefónica é iniciada.

Por etiquetas de voz

Pode efetuar uma chamada dizendo a etiqueta de voz armazenada num telemóvel ligado que tenha uma função de marcação por voz.

1 Prima CALL.

Se dois telemóveis estiverem ligados à unidade, rode o botão de controlo para selecionar um deles e prima o botão.

2 Rode o botão de controlo para selecionar [VOICE DIAL] e prima o botão.

Em alternativa, prima VOICE enquanto a função "SongPal" está desactivada.

3 Diga a etiqueta de voz armazenada no telemóvel.

A sua voz é reconhecida e a chamada é efetuada.

Cancelar a marcação por voz

Prima VOICE.

Operações disponíveis durante uma chamada

Ajustar o volume do toque

Rode o botão de controlo enquanto recebe uma chamada.

Ajustar o volume da voz do utilizador

Rode o botão de controlo durante uma chamada.

Ajustar o volume para o interlocutor (ajuste de ganho de microfone)

Prima MIC.

Níveis de volume ajustáveis: [MIC-LOW], [MIC-MID], [MIC-HI].

Reduzir o eco e o ruído (modo de cancelador de eco/cancelador de ruído)

Prima sem soltar MIC.

Modo definível: [EC/NC-1], [EC/NC-2].

Alternar entre o modo mãos-livres e o modo manual

Durante uma chamada, prima MODE para alternar o áudio da chamada telefónica entre a unidade e o telemóvel.

Nota

Consoante o telemóvel, esta operação pode não estar disponível.

Funções úteis

SongPal com iPhone/ smartphone Android

É necessário transferir a versão mais recente da aplicação "SongPal" a partir da App Store para o iPhone ou a partir do Google Play para smartphones Android.



Notas

- Para sua segurança, cumpra as leis e os regulamentos de trânsito locais e não utilize a aplicação enquanto conduz.
- O "SongPal" é uma aplicação para controlar os dispositivos áudio da Sony que são compatíveis com a mesma, pelo seu iPhone/ smartphone Android.
- O que pode controlar com a aplicação "SongPal" varia consoante o dispositivo ligado.
- Para utilizar as funcionalidades da aplicação "SongPal", consulte as informações no iPhone/ smartphone Android.
- Para mais informações sobre a aplicação "SongPal", visite o seguinte URL: <http://rd1.sony.net/help/speaker/songpal/>
- Visite os websites indicados abaixo e verifique os modelos de iPhone/smartphone Android compatíveis.
Para iPhone: visite a App Store
Para smartphones Android: visite o Google Play



Estabelecer a ligação ao SongPal

1 Estabeleça a ligação BLUETOOTH com o iPhone/smartphone Android (página 7).
Para selecionar o dispositivo áudio, prima MENU e seleccione [BLUETOOTH] → [SET AUDIODEV] (página 22).

2 Inicie a aplicação "SongPal".*1

3 Prima sem soltar APP na unidade durante mais de 2 segundos.*2

A ligação ao iPhone/smartphone Android é iniciada.

Para mais informações sobre as operações no iPhone/smartphone Android, consulte a ajuda da aplicação.

*1 Se [AUTO LAUNCH] em [SONGPAL] for definido como [ON] (página 23), a ligação a "SongPal" é estabelecida automaticamente quando o sinal de BLUETOOTH do iPhone/smartphone Android é ligado.

*2 Em alternativa, prima MENU e seleccione [SONGPAL] → [CONNECT] (página 23).

Se for apresentado o número do dispositivo

Certifique-se de que o número é apresentado (por exemplo, 123456) e, em seguida, selecione [Sim] no iPhone/smartphone Android.

Terminar a ligação

- 1 Prima MENU, rode o botão de controlo para seleccionar [SONGPAL] e prima o botão.
- 2 Rode o botão de controlo para seleccionar [CONNECT] e prima o botão.

Selecionar a fonte ou aplicação

Pode seleccionar a fonte ou a aplicação pretendida no iPhone/smartphone Android.

Selecionar a fonte

Prima SRC repetidamente. Em alternativa, prima SRC, rode o botão de controlo até seleccionar a fonte pretendida e prima ENTER.

Visualizar a lista de fontes

Prima SRC.

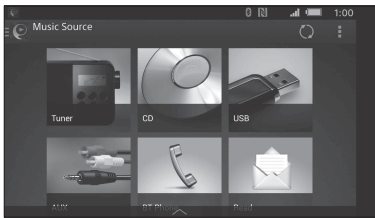

Comunicação de informações variadas por guia de voz (apenas smartphone Android)

Quando as notificações de mensagens de SMS, Twitter/Facebook/Calendário, etc., são recebidas, são automaticamente comunicadas pelas colunas do automóvel.

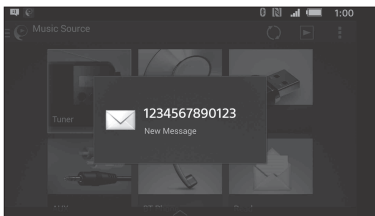

Para obter informações sobre as definições, consulte a ajuda da aplicação.

Ativar o reconhecimento de voz (apenas smartphone Android)

Ao registar aplicações, pode controlar uma aplicação por comando de voz. Para obter informações, consulte a ajuda da aplicação.

Ativar o reconhecimento de voz

- 1 Prima VOICE para ativar o reconhecimento de voz.
- 2 Diga o comando de voz pretendido para o microfone quando [Say Source or App] for apresentado no smartphone Android.

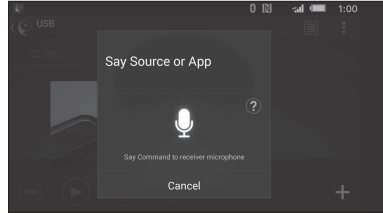

Notas

- O reconhecimento de voz pode não estar disponível em alguns casos.
- O reconhecimento de voz pode não funcionar corretamente consoante o desempenho do smartphone Android ligado.
- Utilize em condições em que o ruído, tal como o som do motor, é minimizado durante o reconhecimento de voz.

Responder a uma mensagem SMS (apenas smartphone Android)

Pode responder a uma mensagem por reconhecimento de voz.

- 1 **Ative o reconhecimento de voz e introduza "Reply".**
O visor de entrada de mensagem é apresentado na aplicação "SongPal".
- 2 **Introduza uma mensagem de resposta por reconhecimento de voz.**
A lista de mensagens candidatas é apresentada na aplicação "SongPal".
- 3 **Rode o botão de controlo até seleccionar a mensagem pretendida e prima o botão.**
A mensagem é enviada.

Especificar definições de som e do visor

Pode ajustar as definições relacionadas com o som e o visor através do iPhone/smartphone Android.

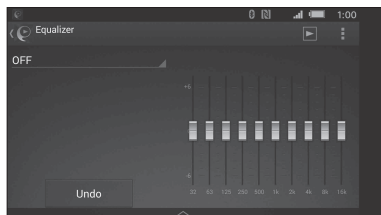

Para obter informações sobre as definições, consulte a ajuda da aplicação.

Utilizar a funcionalidade Siri Eyes Free

Siri Eyes Free permite-lhe utilizar um iPhone em modo mãos-livres simplesmente falando para o microfone. Esta função requer que ligue um iPhone à unidade através de BLUETOOTH.

A disponibilidade está limitada aos iPhone 4s ou posteriores. Certifique-se de que o seu iPhone tem a mais recente versão do iOS em execução. Tem de concluir o registo BLUETOOTH e as configurações de ligação para o iPhone com a unidade antecipadamente. Para mais informações, consulte “Preparar um dispositivo BLUETOOTH” (página 7).

Para seleccionar o iPhone, prima MENU e seleccione [BLUETOOTH] → [SET AUDIODEV] (página 22).

1 Ative a função Siri no smartphone.

Para mais informações, consulte o manual de instruções fornecido com o iPhone.

2 Prima VOICE.

É apresentado o visor do comando de voz.

3 Após o iPhone emitir um sinal sonoro, fale para o microfone.

O iPhone emite novo sinal sonoro e a função Siri começa a responder.

Desativar a função Siri Eyes Free

Prima VOICE.

Notas

- O iPhone pode não reconhecer a sua voz consoante as condições de utilização. (Por exemplo, se estiver num automóvel em andamento.)
- A função Siri Eyes Free pode não funcionar corretamente ou o tempo de resposta pode demorar em locais onde os sinais do iPhone sejam difíceis de receber.
- Consoante a condição de funcionamento do iPhone, Siri Eyes Free pode não funcionar corretamente ou pode encerrar.
- Se reproduzir uma faixa com um iPhone utilizando a ligação áudio BLUETOOTH, a faixa começa a ser reproduzida por BLUETOOTH, a função Siri Eyes Free encerra automaticamente e a unidade muda para a fonte áudio BLUETOOTH.
- Quando a função Siri Eyes Free é ativada durante a reprodução áudio, a unidade pode mudar para a fonte áudio BLUETOOTH, mesmo que não especifique uma faixa para reprodução.
- Quando ligar o iPhone à porta USB, Siri Eyes Free pode não funcionar corretamente ou pode encerrar.
- Ao ligar o iPhone à unidade por USB, não ative a função Siri com o iPhone. A função Siri Eyes Free pode não funcionar corretamente ou pode encerrar.
- Não existe nenhum som áudio quando a função Siri Eyes Free está ativada.

Definições

Cancelar o Modo DEMO

Pode cancelar o visor de demonstração que aparece quando a fonte está desativada e o relógio é apresentado.

- 1 Prima MENU, rode o botão de controlo para seleccionar [GENERAL] e prima o botão.
- 2 Rode o botão de controlo até seleccionar [SET DEMO] e prima o botão.
- 3 Rode o botão de controlo até seleccionar [SET DEMO-OFF] e prima o botão.
A definição é concluída.
- 4 Prima ↵ (anterior) duas vezes.
O visor regressa ao modo de receção/reprodução normal.

Funcionamento das definições básicas

Pode definir as seguintes categorias de configuração:

A configuração geral (GENERAL), a configuração do som (SOUND), a configuração do visor (DISPLAY), a configuração do BLUETOOTH (BLUETOOTH) e a configuração da aplicação SongPal (SONGPAL)

- 1 Prima MENU.
- 2 Rode o botão de controlo até seleccionar a categoria de configuração e prima o botão.
Os itens que podem ser definidos variam consoante a fonte e as definições.
- 3 Rode o botão de controlo até seleccionar as opções e prima o botão.

Regressar ao visor anterior

Prima ↵ (anterior).

Configuração geral (GENERAL)

DEMO (demonstração)

Ativa a demonstração: [ON], [OFF].

CLOCK-ADJ (acerto do relógio) (página 7)

CAUT ALM (alarme de advertência)

Ativa o alarme de advertência: [ON], [OFF] (página 6).
(Disponível apenas quando a fonte está desligada e o relógio é apresentado.)

BEEP

Ativa o aviso sonoro: [ON], [OFF].

AUTO OFF

A alimentação é desligada automaticamente após um determinado período quando a unidade é desligada: [ON] (30 minutos), [OFF].

STEERING

Regista/repõe a definição do telecomando do volante.

(Disponível apenas quando a fonte está desligada e o relógio é apresentado.)

STR CONTROL (controlo do volante)

Selecciona o modo de entrada do telecomando ligado. Para evitar uma avaria, certifique-se de que faz corresponder o modo de entrada ao telecomando ligado antes da utilização.

CUSTOM

Modo de entrada para o telecomando do volante

PRESET

O modo de entrada do telecomando com fios excluindo o telecomando do volante

EDIT CUSTOM

Regista as funções (SOURCE, ATT, VOL +/-, SEEK +/-, VOICE, ON HOOK, OFF HOOK) no telecomando do volante:

- 1 Rode o botão de controlo para seleccionar a função que pretende atribuir ao telecomando do volante e prima-o.
- 2 Enquanto [REGISTER] estiver a piscar, prima sem soltar o botão no telecomando do volante ao qual pretende atribuir a função. Quando o registo for concluído, é apresentado [REGISTERED].
- 3 Para registar outras funções, repita os passos 1 e 2.

(Disponível apenas quando [STR CONTROL] está definido como [CUSTOM].)

RESET CUSTOM

Repõe as funções registadas no telecomando do volante: [YES], [NO].

(Disponível apenas quando [STR CONTROL] está definido como [CUSTOM].)

Notas

- Enquanto especifica as definições, o funcionamento dos botões só está disponível na unidade. Para sua segurança, estacione o seu automóvel antes de especificar esta definição.
- Se ocorrer um erro ao registar-se, todas as informações anteriormente registadas permanecerão. Reinicie o registo a partir da função onde ocorreu o erro.
- Esta função pode não estar disponível em alguns veículos. Para mais informações sobre a compatibilidade do seu veículo, visite o site de suporte indicado na contracapa.

CT (hora do relógio)

Ativa a função CT: [ON], [OFF].

REGIONAL

Restringe a receção a uma região específica: [ON], [OFF]. (Disponível apenas quando está a receber FM.)

BTM (best tuning memory) (página 11)

(Disponível apenas quando o sintonizador (FM/MW/LW) está selecionado.)

ANNOUNCE (anúncio)

Ativa os anúncios da transmissão (página 11). (Não disponível quando a fonte está desligada e o relógio é visualizado.)

SOFTLINK

Procura e sintoniza automaticamente o programa semelhante quando o sinal do programa atual é demasiado fraco para ser recebido: [ON], [OFF]. (Disponível apenas durante a receção DAB.)

ANT-PWR (corrente da antena)

Fornece corrente ao terminal de entrada da antena DAB: [ON], [OFF]. (Disponível apenas quando a unidade está desligada e durante a receção DAB.)

AUTOSCAN (pesquisa automática)

Efetua uma pesquisa automática para atualizar a lista de serviços no modo Quick-BrowZer. (Disponível apenas durante a receção DAB.)

FIRMWARE

(Disponível apenas quando a fonte está desligada e o relógio é apresentado.)

Verifica/atualiza a versão do firmware. Para mais informações, visite o site de suporte indicado na contracapa.

FW VERSION (versão do firmware)

Apresenta a versão atual do firmware.

FW UPDATE (atualização do firmware)

Acede ao processo de atualização do firmware: [YES], [NO].

A atualização do firmware poderá demorar alguns minutos até ficar concluída. Durante a atualização, não coloque a ignição na posição OFF, nem remova o dispositivo USB.

Configuração do som (SOUND)

Este menu de configuração não está disponível quando a fonte está desativada e o relógio é apresentado.

EXTRA BASS

Reforça o som grave em sincronização com o nível de volume: [1], [2], [OFF]. (É definido automaticamente como [OFF] quando [C.AUDIO+] é definido como [ON].)

C.AUDIO+ (ClearAudio+)

Reproduz som otimizando o sinal digital com as definições de som recomendadas pela Sony: [ON], [OFF]. (É definido automaticamente como [OFF] quando [EQ10 PRESET] é alterado e/ou [EXTRA BASS] é definido como [1] ou [2] e/ou [DSO] é definido como [LOW], [MID] ou [HIGH].)

EQ10 PRESET

Seleciona uma curva do equalizador entre 10 curvas de equalizador disponíveis ou desativado: [OFF], [R&B], [ROCK], [POP], [DANCE], [HIP-HOP], [ELECTRONICA], [JAZZ], [SOUL], [COUNTRY], [CUSTOM].

A definição da curva do equalizador pode ser memorizada para cada fonte.

EQ10 CUSTOM

Define a opção [CUSTOM] de EQ10.

Definir a curva do equalizador: [BAND1] 32 Hz, [BAND2] 63 Hz, [BAND3] 125 Hz, [BAND4] 250 Hz, [BAND5] 500 Hz, [BAND6] 1 kHz, [BAND7] 2 kHz, [BAND8] 4 kHz, [BAND9] 8 kHz, [BAND10] 16 kHz. O nível de volume é ajustável em passos de 1 dB, de -6 dB a +6 dB.

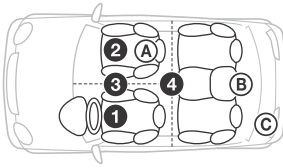
POSITION (posição de escuta)**F/R POS** (posição frontal/traseira)

Simula um campo de som natural atrasando a saída de som das colunas em função da sua posição:

- 1 [FRONT L] (frontal esquerda),
 - 2 [FRONT R] (frontal direita),
 - 3 [FRONT] (frontal central),
 - 4 [ALL] (centro do automóvel),
- [CUSTOM] (posição configurada pelas definições avançadas de Car Audio na aplicação SongPal)
- [OFF] (sem posição definida)

ADJ POSITION (ajustar posição)

Sintoniza a posição de escuta com precisão: [+3] - [CENTER] - [-3].

(Disponível apenas quando [F/R POS] não está definido como [OFF] ou [CUSTOM].)

SW POS (posição do subwoofer)

- A [NEAR] (perto),
- B [NORMAL] (normal),
- C [FAR] (longe)

(Disponível apenas quando [F/R POS] não está definido como [OFF].)

DSO (Dynamic Stage Organizer)

Cria um som mais ambiente, como se existissem colunas no painel de instrumentos: [OFF], [LOW], [MID], [HIGH].

(É definido automaticamente como [OFF] quando [C.AUDIO+] é definido como [ON].)

BALANCE

Ajusta o equilíbrio do som: [RIGHT-15] - [CENTER] - [LEFT-15].

FADER

Ajusta o nível relativo: [FRONT-15] - [CENTER] - [REAR-15].

DSEE (Digital Sound Enhancement Engine)

Melhora o som submetido a compressão digital restaurando as frequências altas que foram perdidas no processo de compressão: [ON], [OFF].

Esta definição pode ser memorizada para cada fonte, exceto para o sintonizador.

AAV (Advanced Auto Volume)

Ajusta o nível de volume da reprodução de todas as fontes de reprodução para o nível ideal: [ON], [OFF].

RB ENH (otimizador de graves posteriores)

Otimiza o som grave aplicando um filtro passa-baixo nas colunas traseiras. Esta função permite que as colunas traseiras funcionem como subwoofer caso não exista nenhum ligado. (Disponível apenas quando [SW DIREC] está definido como [OFF]).

RBE MODE (modo do otimizador de graves posteriores)

Seleciona o modo do otimizador de baixos posteriores: [1], [2], [3], [OFF].

LPF FREQ (frequência do filtro passa-baixo)

Seleciona a frequência de corte do subwoofer: [50Hz], [60Hz], [80Hz], [100Hz], [120Hz].

LPF SLOP (declive do filtro passa-baixo)

Seleciona o declive do LPF: [1], [2], [3].

SW DIREC (ligação direta do subwoofer)

Ajusta as definições para o subwoofer ligado ao cabo da coluna traseira sem um amplificador de potência.

(Disponível apenas quando [RBE MODE] está definido como [OFF]).

Certifique-se de que liga um subwoofer de 4 Ω - 8 Ω a um dos cabos das colunas traseiras. Não ligue uma coluna ao cabo da outra coluna traseira.

SW MODE (modo do subwoofer)

Seleciona o modo do subwoofer: [1], [2], [3], [OFF].

SW PHASE (fase do subwoofer)

Seleciona a fase do subwoofer: [NORM], [REV].

SW POS (posição do subwoofer)

Seleciona a posição do subwoofer: [NEAR], [NORMAL], [FAR].

(Disponível apenas quando [F/R POS] não está definido como [OFF].)

LPF FREQ (frequência do filtro passa-baixo)

Seleciona a frequência de corte do subwoofer: [50Hz], [60Hz], [80Hz], [100Hz], [120Hz].

LPF SLOP (declive do filtro passa-baixo)

Seleciona o declive do LPF: [1], [2], [3].

S.WOOFER (subwoofer)**SW LEVEL** (nível do subwoofer)

Ajusta o nível de volume do subwoofer: [+10 dB] - [0 dB] - [-10 dB].

([ATT] é apresentada na definição mais baixa.)

SW PHASE (fase do subwoofer)

Seleciona a fase do subwoofer: [NORM], [REV].

SW POS (posição do subwoofer)

Seleciona a posição do subwoofer: [NEAR], [NORMAL], [FAR].

(Disponível apenas quando [F/R POS] não está definido como [OFF].)

LPF FREQ (frequência do filtro passa-baixo)

Seleciona a frequência de corte do subwoofer: [50Hz], [60Hz], [80Hz], [100Hz], [120Hz].

LPF SLOP (declive do filtro passa-baixo)

Seleciona o declive do LPF: [1], [2], [3].

HPF (filtro passa-alto)

HPF FREQ (frequência do filtro passa-alto)
Seleciona a frequência de corte da coluna frontal/traseira: [OFF], [50Hz], [60Hz], [80Hz], [100Hz], [120Hz].

HPF SLOP (declive do filtro passa-alto)
Seleciona o declive do HPF (só tem efeito quando [HPF FREQ] não está definido como [OFF]): [1], [2], [3].

AUX VOL (nível de volume de AUX)

Ajusta o nível de volume de todos os dispositivos auxiliares ligados: [+18 dB] – [0 dB] – [-8 dB]. Esta definição elimina a necessidade de ajustar o nível de volume entre fontes.
(Disponível apenas quando AUX está selecionada.)

BTA VOL (nível de volume do áudio BLUETOOTH)

Ajusta o nível de volume de todos os dispositivos BLUETOOTH ligados: [+6 dB] – [0 dB] – [-6 dB]. Esta definição elimina a necessidade de ajustar o nível de volume entre fontes.
(Disponível apenas quando a aplicação ou áudio BT está selecionado.)

Configuração do visor (DISPLAY)

DIMMER

Altera o brilho do visor: [OFF], [ON], [AT] (automático), [CLK]. ([AT] está disponível apenas quando o cabo de controlo da iluminação está ligado e a luz dianteira está acesa.)
Para definir que esta função permaneça ativa apenas durante um período fixo, seleccione [CLK] e, em seguida, defina as horas de início e de fim.

– Para definir o brilho quando a função do regulador (dimmer) está ativada:

Defina [DIMMER] como [ON] e, em seguida, ajuste [BRIGHTNESS].

– Para definir o brilho quando a função do regulador está desativada:

Defina [DIMMER] como [OFF] e, em seguida, ajuste [BRIGHTNESS].

A definição de brilho é armazenada e aplicada quando a função do regulador está ativada ou desativada.

BRIGHTNESS

Ajusta o brilho do visor. O nível de brilho é ajustável: [1] – [10].

BUTTON-C (cor do botão)

Define uma cor predefinida ou personalizada para os botões.

COLOR

Seleciona a partir de 15 cores predefinidas e 1 cor personalizada.

CUSTOM-C (cor personalizada)

Regista uma cor personalizada para os botões.

RGB RED, RGB GRN, RGB BLUE

Gama de cores ajustável: [0] – [32] (não é possível definir [0] para todas as gamas de cores).

DSPL-C (cor do visor)

Define uma cor predefinida ou personalizada para o visor.

COLOR

Seleciona a partir de 15 cores predefinidas e 1 cor personalizada.

CUSTOM-C (cor personalizada)

Regista uma cor personalizada para o visor.

RGB RED, RGB GRN, RGB BLUE

Gama de cores ajustável: [0] – [32] (não é possível definir [0] para todas as gamas de cores).

SND SYNC (sincronização do som)

Ativa a sincronização da iluminação com o som: [ON], [OFF].

AUTO SCR (deslocamento automático)

Desloca itens longos automaticamente: [ON], [OFF].

(Não disponível quando AUX ou o sintonizador (FM/MW/LW) está selecionado.)

Configuração do BLUETOOTH (BLUETOOTH)

PAIRING (página 8)

Liga até dois dispositivos BLUETOOTH: [DEVICE 1], [DEVICE 2].

[DEVICE 1] ou [DEVICE 2] será alterado para o nome do dispositivo emparelhado após a conclusão do emparelhamento.

AUDIODEV (dispositivo áudio)

Seleciona o dispositivo áudio. [*] é apresentado no dispositivo emparelhado com [DEVICE 1] ou no dispositivo áudio compatível A2DP atual.

RINGTONE

Seleciona se o toque é emitido por esta unidade ou pelo telemóvel ligado: [1] (esta unidade), [2] (telemóvel).

AUTO ANS (atendimento automático)

Define esta unidade para atender uma chamada recebida automaticamente: [OFF], [1] (aproximadamente 3 segundos), [2] (aproximadamente 10 segundos).

AUTOPAIR (emparelhamento automático)

O emparelhamento BLUETOOTH é iniciado automaticamente quando um dispositivo iOS com a versão 5.0 ou posterior for ligado por USB: [ON], [OFF].

BT SIGNAL (sinal BLUETOOTH) (página 9)

Ativa/desativa a função BLUETOOTH.

BT INIT (inicializar BLUETOOTH)

Inicializa todas as definições relacionadas com o BLUETOOTH (informações de emparelhamento, número predefinido, informações do dispositivo, etc.): [YES], [NO]. Quando eliminar a unidade, inicialize todas as definições. (Disponível apenas quando a fonte está desligada e o relógio é visualizado.)

Configuração do SongPal (SONGPAL)

AUTO LAUNCH

Ativa o lançamento automático do "SongPal": [ON], [OFF]. Quando [ON] é selecionado, o "SongPal" será automaticamente ligado depois de a ligação BLUETOOTH ser concluída.

CONNECT

Estabeleça e termine a função (ligação) "SongPal".

Informações adicionais

Atualizar o firmware

Para atualizar o firmware, visite o site de suporte indicado na contracapa e siga as instruções apresentadas online.

Notas

- É necessário utilizar um dispositivo USB (não fornecido) para atualizar o firmware. Armazene o atualizador no dispositivo USB, ligue o dispositivo à porta USB e, em seguida, efetue a operação de atualização.
- A atualização do firmware poderá demorar alguns minutos até ficar concluída. Durante a atualização, não coloque a ignição na posição OFF, nem remova o dispositivo USB.

Precauções

- Arrefeça a unidade antecipadamente se o automóvel esteve estacionado sob luz solar direta.
- Não deixe o painel frontal ou os dispositivos áudio no interior do automóvel ou pode resultar numa avaria devido à temperatura elevada da luz do sol direta.
- A antena elétrica estende-se automaticamente.

Condensação da humidade

Se ocorrer condensação da humidade dentro da unidade, remova o disco e aguarde cerca de uma hora até que seque; de outro modo, a unidade não funcionará corretamente.

Manter uma qualidade de som elevada

Não exponha a unidade ou os discos a salpicos de líquidos.

Notas sobre os discos

- Não exponha os discos à luz solar direta ou a fontes de calor como tubagens de ar quente, nem os deixe num carro estacionado sob a luz solar direta.
- Antes da reprodução, limpe os discos com um pano limpo a partir do centro para fora. Não utilize solventes, tais como benzina, diluente ou produtos de limpeza à venda no mercado.
- Esta unidade foi concebida para reproduzir discos compatíveis com a norma CD (Compact Disc). Os DualDiscs e alguns discos de música codificados com tecnologias de proteção de direitos de autor não estão em conformidade com a norma CD (Compact Disc) e, consequentemente, esses discos podem não ser reproduzíveis nesta unidade.
- Discos que esta unidade **NÃO PODE** reproduzir
 - Discos com etiquetas, autocolantes ou fita adesiva ou papel colado. Se o fizer, poderá provocar uma avaria ou estragar o disco.
 - Discos com formas não padronizadas (por exemplo, em forma de coração, quadrado, estrela). Se o fizer, poderá danificar a unidade.
 - Discos de 8 cm (3 1/4 pol.).



Notas sobre discos CD-R/CD-RW

- Se o disco multissessão começar com uma sessão CD-DA, será reconhecido como um disco a CD-DA e as outras sessões não serão reproduzidas.
- Discos que esta unidade **NÃO PODE** reproduzir
 - CD-R/CD-RW com qualidade de gravação fraca.
 - CD-R/CD-RW gravado com um dispositivo de gravação incompatível.
 - CD-R/CD-RW que tenha sido finalizado incorretamente.
 - CD-R/CD-RW que não tenha sido gravado no formato de CD de música ou MP3, em conformidade com a norma ISO9660 Nível 1/Nível 2, Joliet/Romeo ou multissessão.

Ordem de reprodução de ficheiros áudio

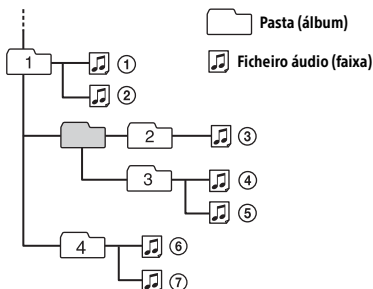

Acerca do iPod

- Pode ligar aos modelos de iPod seguintes. Atualize os dispositivos iPod para o software mais recente antes da utilização.

Modelos de iPhone/iPod compatíveis

Modelo compatível	Bluetooth®	USB
iPhone SE	✓	✓
iPhone 6s Plus	✓	✓
iPhone 6s	✓	✓
iPhone 6 Plus	✓	✓
iPhone 6	✓	✓
iPhone 5s	✓	✓
iPhone 5c	✓	✓
iPhone 5	✓	✓
iPhone 4s	✓	✓
iPod touch (6.ª geração)	✓	✓
iPod touch (5.ª geração)	✓	✓
iPod nano (7.ª geração)		✓

- “Feito para iPod” e “Feito para iPhone” significam que um acessório eletrónico foi concebido para ligar especificamente ao iPod ou ao iPhone, respetivamente, e que foi certificado pelo fabricante para satisfazer os padrões de desempenho da Apple. A Apple não é responsável pela utilização deste dispositivo ou pela conformidade do mesmo com as normas de segurança e regulamentares. Note que a utilização deste acessório com um iPod ou iPhone pode afetar o desempenho da rede sem fios.

Se tiver alguma questão ou problemas relacionados com a unidade que não estejam abrangidos neste manual, contacte o agente Sony da sua zona.

Manutenção

Limpar os conectores

A unidade pode não funcionar corretamente se os conectores entre a unidade e o painel frontal não estiverem limpos. Para evitar esta situação, retire o painel frontal (página 6) e limpe os conectores com um cotonete. Não aplique força excessiva. Caso contrário, os conectores podem ficar danificados.

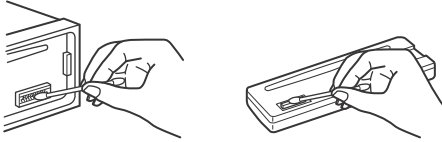

Notas

- Para sua segurança, desligue a ignição antes de limpar os conectores e remova a chave do interruptor de ignição.
- Nunca toque nos conectores diretamente com os seus dedos ou com qualquer dispositivo de metal.

Especificações

Secção do sintonizador

DAB/DAB+/DMB-R

Certificação de rádio digital

Terminal de antena: Conector de antena externa

FM

Gama de sintonização: 87,5 MHz – 108,0 MHz

Terminal de antena: Conector de antena externa

Frequência intermédia:

FM CCIR: -1956,5 kHz a -487,3 kHz
e +500,0 kHz a +2095,4 kHz

Sensibilidade utilizável: 8 dBf

Seletividade: 75 dB a 400 kHz

Relação sinal/ruído: 73 dB (mono)

Separação: 50 dB a 1 kHz

Resposta de frequência: 20 Hz – 15.000 Hz

MW/LW

Gama de sintonização:

MW: 531 kHz – 1602 kHz

LW: 153 kHz – 279 kHz

Terminal de antena: Conector de antena externa

Sensibilidade: MW: 26 µV, LW: 50 µV

Secção do leitor de CD

Relação sinal/ruído: 120 dB

Resposta de frequência: 10 Hz – 20.000 Hz

Brilho e cintilação: Abaixo do limite mensurável

Número de máximo*1 de:

Pastas (álbuns)*2: 150

Ficheiros (faixas) e pastas*3: 300

Carateres visualizáveis para um nome de pasta/ficheiro: 32 (Joliet)/64 (Romeo)

Codec correspondente: MP3 (.mp3), WMA (.wma) e AAC (.m4a)

*1 apenas CD-R/CD-RW

*2 incluindo a pasta raiz

*3 pode ser inferior ao valor medido se os nomes de pasta/ficheiro contiverem muitos carateres

Secção do leitor USB

Interface: USB (alta velocidade)

Corrente máxima: 1 A

Número máximo de ficheiros (faixas) reconhecíveis: 10.000

Codec correspondente:

MP3 (.mp3)

Taxa de bits: 8 kbps – 320 kbps (suporta VBR (Taxa de bits variável))

Taxa de amostragem: 16 kHz – 48 kHz

WMA (.wma)

Taxa de bits: 32 kbps – 192 kbps (suporta VBR (taxa de bits variável))

Taxa de amostragem: 32 kHz, 44,1 kHz, 48 kHz

AAC (.m4a, .mp4)

Taxa de bits: 8 kbps – 320 kbps

Taxa de amostragem: 11,025 kHz – 48 kHz

WAV (.wav)

Profundidade de bits: 16 bits

Taxa de amostragem: 44,1 kHz, 48 kHz

FLAC (.flac)

Profundidade de bits: 16 bits, 24 bits

Taxa de amostragem: 44,1 kHz, 48 kHz

Comunicação sem fios

Sistema de comunicações:

Versão normal BLUETOOTH 3.0

Saída:

Norma BLUETOOTH, classe de potência 2
(Máx. +4 dBm)

Distância de comunicação máxima*1:

Linha de visão aprox. 10 m

Banda de frequência:

Banda de 2,4 GHz (2,4000 GHz – 2,4835 GHz)

Método de modulação: FHSS

Perfis BLUETOOTH compatíveis*2:

A2DP (Advanced Audio Distribution Profile) 1.3

AVRCP (Audio Video Remote Control Profile) 1.5

HFP (Handsfree Profile) 1.6

PBAP (Phone Book Access Profile)

SPP (Serial Port Profile)

MAP (Message Access Profile)

HID (Human Interface Device Profile)

Codec correspondente: SBC (.sbc), ACC (.m4a)

*1 A distância real varia consoante fatores como obstáculos existentes entre os dispositivos, campos magnéticos em redor de um forno de micro-ondas, eletricidade estática, sensibilidade de receção, desempenho da antena, sistema operativo, aplicação de software, etc.

*2 Os perfis BLUETOOTH padrão indicam a finalidade da comunicação BLUETOOTH entre os dispositivos.

Secção do amplificador de potência

Saída: Saídas da coluna

Impedância da coluna: 4 Ω – 8 Ω

Potência de saída máxima: 55 W × 4 (a 4 Ω)

Gerais

Saídas:

Terminal de saídas de áudio (FRONT, REAR, SUB)

Terminal de antena elétrica/controlo do amplificador de potência (REM OUT)

Entradas:

Terminal de entrada do telecomando

Terminal de entrada da antena DAB

Terminal de entrada da antena FM/MW/LW

Terminal de entrada MIC

Entrada AUX (minitomada estéreo)

Porta USB

Requisitos de energia: Bateria para automóvel de 12 V CC (ligação à terra negativa)

Consumo de energia nominal: 10 A

Dimensões:

Aprox. 178 mm × 50 mm × 177 mm (l/a/p)

Dimensões de montagem:

Aprox. 182 mm × 53 mm × 160 mm (l/a/p)

Peso: aprox. 1,2 kg

Conteúdo da embalagem:

Unidade principal (1)

Microfone (1)

Peças para instalação e ligações (1 conjunto)

O seu agente pode não comercializar alguns dos acessórios indicados acima. Peça informações detalhadas ao seu agente.

O design e as características técnicas estão sujeitos a alterações sem aviso prévio.

Direitos de autor

A marca e os logótipos Bluetooth® são marcas registadas da Bluetooth SIG, Inc. e qualquer utilização destas marcas por parte da Sony Corporation é efetuada sob licença. Outras marcas comerciais e nomes comerciais são propriedade dos respetivos detentores.

A Marca N é uma marca comercial ou uma marca registada da NFC Forum, Inc. nos Estados Unidos e noutros países.

Windows Media é uma marca registada ou uma marca comercial da Microsoft Corporation nos EUA e/ou noutros países.

Este produto está protegido por determinados direitos de propriedade intelectual da Microsoft Corporation. Está proibido o uso ou distribuição dessa tecnologia fora deste produto sem uma licença da Microsoft ou de uma subsidiária autorizada da Microsoft.

iPhone, iPod, iPod classic, iPod nano, iPod touch e Siri são marcas comerciais da Apple Inc., registadas nos EUA e noutros países. App Store é uma marca de serviço da Apple Inc.

A tecnologia de codificação áudio MPEG Layer-3 e as respetivas patentes são licenciadas pela Fraunhofer IIS e pela Thomson.

Google, Google Play e Android são marcas comerciais da Google Inc.

libFLAC

Copyright (C) 2000-2009 Josh Coalson
Copyright (C) 2011-2013 Xiph.Org Foundation

A redistribuição e utilização nos formatos fonte e binário, com ou sem modificações, são permitidas desde que as seguintes condições sejam satisfeitas:

- As redistribuições do código fonte têm de manter as informações de direitos de autor indicadas acima, esta lista de condições e a exclusão de responsabilidades seguinte.
- As redistribuições em formato binário têm de reproduzir as informações de direitos de autor indicadas acima, esta lista de condições e a exclusão de responsabilidades seguinte na documentação e/ou noutros materiais fornecidos com a distribuição.
- O nome da Xiph.org Foundation e os nomes dos respetivos contribuintes não podem ser utilizados para apoiar ou promover produtos derivados deste software sem autorização prévia por escrito.

ESTE SOFTWARE É FORNECIDO PELOS PROPRIETÁRIOS DOS DIREITOS DE AUTOR E CONTRIBUINTES "TAL COMO ESTÁ" E QUAISQUER GARANTIAS, IMPLÍCITAS OU EXPLÍCITAS, INCLUINDO, SEM LIMITAÇÕES, AS GARANTIAS IMPLÍCITAS DE COMERCIALIZAÇÃO E ADEQUAÇÃO A UMA FINALIDADE ESPECÍFICA, SÃO EXCLUÍDAS. EM CASO ALGUM A FUNDAÇÃO OU OS CONTRIBUIDORES SERÃO RESPONSÁVEIS POR QUAISQUER DANOS DIRETOS, INDIRETOS, INCIDENTAIS, ESPECIAIS, EXEMPLARES OU CONSEQUENTES (INCLUINDO, ENTRE OUTROS, A PROCURAÇÃO DE BENS OU SERVIÇOS DE SUBSTITUIÇÃO, A PERDA DE UTILIZAÇÃO, DADOS OU LUCROS OU A INTERRUPÇÃO DE NEGÓCIO), INDEPENDENTEMENTE DA FORMA COMO FOREM CAUSADOS E POR QUALQUER TEORIA DE RESPONSABILIDADE, QUER POR CONTRATO, RESPONSABILIDADE RESTRITA OU ATO ILÍCITO (INCLUINDO NEGLIGÊNCIA OU OUTROS) DECORRENTES DE QUALQUER FORMA DA UTILIZAÇÃO DESTE SOFTWARE, MESMO QUE TENHAM SIDO AVISADOS DA POSSIBILIDADE DE OCORRÊNCIA DESSES DANOS.

Resolução de problemas

A lista de verificação seguinte irá ajudá-lo a reparar problemas que possam surgir com a sua unidade. Antes de percorrer a lista de verificação abaixo, verifique os procedimentos de ligação e funcionamento.

Para mais informações sobre a utilização do fusível e a remoção da unidade do painel de instrumentos, consulte "Ligação/Instalação" (página 32). Se o problema não for resolvido, visite o site de suporte indicado na contracapa.

Problemas gerais

Ausência de som ou som muito baixo.

- A posição do controlo do atenuador [FADER] não está definida para o sistema de 2 colunas.
- O volume da unidade e/ou do dispositivo ligado está muito baixo.
 - Aumente o volume da unidade e do dispositivo ligado.

Ausência de avisos sonoros.

- Está ligado um amplificador de potência opcional e não está a utilizar o amplificador incorporado.

O conteúdo da memória foi apagado.

- O botão de reposição foi premido.
 - Armazene de novo na memória.
- O cabo da fonte de alimentação ou da bateria foi desligado ou não está ligado corretamente.

As estações armazenadas e a hora correta foram apagadas.

O fusível rebentou.

Faz um ruído quando a posição da ignição é alterada.

- A correspondência entre os cabos e o conector de alimentação do acessório do cabo não está correta.

Durante a reprodução ou a receção, é iniciado o modo de demonstração.

- Se não for realizada nenhuma operação durante 5 minutos com [DEMO-ON] definido, o modo de demonstração é iniciado.
 - Defina [DEMO-OFF] (página 19).

O visor desaparece da/não aparece na janela de visualização.

- O regulador está definido como [DIM-ON] (página 22).
- O visor desaparece se premir sem soltar OFF.
 - Prima OFF na unidade até o visor aparecer.
- Os conectores estão sujos (página 25).

O visor/iluminação pisca.

- A fonte de alimentação não é suficiente.
 - Verifique se a bateria do automóvel fornece energia suficiente à unidade. (O requisito de energia é 12 V CC.)

Os botões de funcionamento não funcionam. Não é possível ejetar o disco.

- A ligação não está correta.
 - Verifique a ligação da unidade. Se a situação não melhorar, prima RESET (página 7). O conteúdo armazenado na memória foi apagado. Para sua segurança, não reponha a unidade enquanto estiver a conduzir.

Receção de rádio

Não é possível receber estações.

O som sofre a interferência de ruídos.

- A ligação não está correta.
 - Verifique a ligação da antena do automóvel.
 - Se não for possível estender a antena automática, verifique o cabo de controlo da antena elétrica.
- Consulte [NO SERV] (página 31) para obter mais informações quando não for possível receber o sinal DAB.

Não é possível efetuar a pré-sintonização.

- O sinal de transmissão é demasiado fraco.

RDS

A função SEEK é iniciada após alguns segundos de escuta.

- A estação não transmite programas de trânsito (TP) ou tem um sinal fraco.
 - Desative a função TA (página 12).

Ausência de informações de trânsito.

- Ative a função TA (página 12).
- A estação não transmite quaisquer informações de trânsito, não obstante ser uma emissora de programas de trânsito (TP).
 - Sintonize outra estação.

PTY apresenta [- - - - -].

- A estação atual não é uma estação RDS.
- Não foram recebidos dados RDS.
- A estação não especifica o tipo de programa.

O nome do serviço do programa pisca.

- Não existe nenhuma frequência alternativa para a estação atual.
 - Prima SEEK +/- enquanto o nome do serviço do programa estiver a piscar. Aparece [PI SEEK] e a unidade começa a procurar outra frequência com os mesmos dados de PI (identificação de programa).

Reprodução de CD

Não é possível reproduzir o disco.

- O disco está defeituoso ou sujo.
- O CD-R/CD-RW não se destina a utilização áudio (página 24).

Não é possível reproduzir ficheiros MP3/WMA/AAC.

- O disco é incompatível com o formato MP3/WMA/AAC e a versão. Para mais informações sobre discos e formatos reproduzíveis, visite o site de suporte indicado na contracapa.

A reprodução dos ficheiros MP3/WMA/AAC é mais demorada do que a de outros ficheiros.

- A reprodução demora mais tempo a iniciar para os discos seguintes.
 - Discos gravados com uma estrutura de árvore complexa.
 - Discos gravados em multissessão.
 - Discos aos quais é possível adicionar dados.

O som salta.

- O disco está defeituoso ou sujo.

Reprodução de dispositivos USB

Não é possível reproduzir itens através de um concentrador USB.

- Esta unidade não consegue reconhecer dispositivos USB através de um concentrador USB.

A reprodução dos dispositivos USB é mais demorada.

- O dispositivo USB contém ficheiros com uma estrutura de árvore complexa.

O som é intermitente.

- O som pode ser intermitente a uma taxa de bits elevada.
- Em alguns casos, pode não ser possível reproduzir ficheiros DRM (Digital Rights Management).

Não é possível reproduzir o ficheiro áudio.

- Não são suportados dispositivos USB com sistemas de ficheiros que não sejam FAT16 ou FAT32.*

* Esta unidade suporta FAT16 e FAT32, mas alguns dispositivos USB poderão não suportar ambas as versões de FAT. Para mais informações, consulte as instruções de funcionamento de cada dispositivo USB ou contacte o respetivo fabricante.

Função NFC

Não é possível uma ligação com um toque (NFC).

- Se o smartphone não responder ao toque.
 - Verifique se a função NFC do smartphone está ativada.
 - Aproxime a parte da Marca N do smartphone da parte da Marca N da unidade.
 - Se o smartphone estiver num estojo, retire-o do mesmo.
- A sensibilidade de receção NFC depende do dispositivo.
 - Se a ligação com um toque ao smartphone falhar várias vezes, estabeleça a ligação BLUETOOTH manualmente.

Função Bluetooth

O dispositivo de ligação não consegue detetar esta unidade.

- Antes de efetuar o emparelhamento, defina esta unidade para o modo standby de emparelhamento.
- Enquanto estiver ligada a dois dispositivos BLUETOOTH, esta unidade não pode ser detetada por outro dispositivo.
 - Desligue a ligação atual e procure esta unidade no outro dispositivo.
- Quando o emparelhamento do dispositivo estiver concluído, defina a saída do sinal BLUETOOTH para ativada (página 9).

Não é possível estabelecer a ligação.

- A ligação é controlada por um dos lados (esta unidade ou o dispositivo BLUETOOTH), mas não por ambos.
 - Ligue a esta unidade a partir de um dispositivo BLUETOOTH ou vice-versa.

O nome do dispositivo detetado não é apresentado.

- Consoante o estado do outro dispositivo, pode não ser possível obter o nome.

Ausência de toque.

- Ajuste o volume rodando o botão de controlo enquanto recebe uma chamada.
- Consoante o dispositivo de ligação, o toque pode não ser emitido corretamente.
 - Defina [RINGTONE] como [1] (página 22).
- As colunas frontais não estão ligadas à unidade.
 - Ligue as colunas frontais à unidade. O toque é emitido apenas a partir dos altifalantes frontais.

Não é possível ouvir a voz do utilizador.

- As colunas frontais não estão ligadas à unidade.
 - Ligue as colunas frontais à unidade. A voz do utilizador é emitida apenas a partir dos altifalantes frontais.

Um interlocutor da chamada diz que o volume de som está demasiado baixo ou alto.

- Ajuste o volume em conformidade utilizando o ajuste de ganho de microfone (página 16).

Conversações telefónicas com eco ou ruído.

- Baixe o volume.
- Defina o Modo EC/NC como [EC/NC-1] ou [EC/NC-2] (página 16).
- Se o ruído ambiente para além do som da chamada telefónica for alto, tente reduzi-lo. Por exemplo: Se uma janela estiver aberta e o ruído da estrada, etc., for alto, feche a janela. Se o ruído do ar condicionado for alto, baixe o ar condicionado.

O telefone não é ligado.

- Quando é reproduzido áudio por BLUETOOTH, o telefone não é ligado mesmo ao premir CALL.
 - Ligue a partir do telefone.

A qualidade de som do telefone é fraca.

- A qualidade de som do telefone depende das condições de receção do telemóvel.
 - Conduza o automóvel para um local onde pode melhorar o sinal do telemóvel, se a receção for fraca.

O volume do dispositivo áudio ligado está baixo (alto).

- O nível de volume pode variar consoante o dispositivo áudio.
 - Ajuste o volume do dispositivo áudio ligado ou desta unidade (página 22).

O som salta durante a reprodução de um dispositivo áudio BLUETOOTH.

- Reduza a distância entre a unidade e o dispositivo áudio BLUETOOTH.
- Se o dispositivo áudio BLUETOOTH estiver dentro de um estojo que interrompa o sinal, remova o dispositivo áudio do estojo durante a utilização.
- Vários dispositivos BLUETOOTH ou outros dispositivos que emitem ondas de rádio estão a ser utilizados nas imediações.
 - Desligue os outros dispositivos.
 - Aumente a distância em relação aos outros dispositivos.
- O som de reprodução para momentaneamente quando está a ser efetuada a ligação entre esta unidade e o telemóvel. Isto não é uma avaria.

Não é possível controlar o dispositivo áudio BLUETOOTH ligado.

- Verifique se o dispositivo áudio BLUETOOTH ligado suporta AVRCP.

Algumas funções não funcionam.

- Verifique se o dispositivo de ligação suporta as funções em questão.

Uma chamada é atendida involuntariamente.

- O telefone da ligação está definido para atender chamadas automaticamente.

O emparelhamento falhou porque foi excedido um limite de tempo.

- Consoante o dispositivo de ligação, o limite de tempo para o emparelhamento pode ser curto.
 - Tente concluir o emparelhamento dentro do tempo atribuído.

A função BLUETOOTH não funciona.

- Desligue a unidade premindo OFF durante mais de 2 segundos e ligue a unidade de novo.

Não é emitido qualquer som pelos altifalantes do automóvel durante chamadas no modo mãos-livres.

→ Se o som for emitido a partir do telemóvel, defina o telemóvel para emitir o som a partir dos altifalantes do automóvel.

A funcionalidade Siri Eyes Free não está ativada.

- Efetue o registo mãos-livres para um iPhone que suporte a funcionalidade Siri Eyes Free.
- Defina a função Siri no iPhone para ativada.
- Cancele a ligação BLUETOOTH ao iPhone e à unidade e volte a ligar.

Funcionamento da aplicação SongPal

A correspondência entre o nome da aplicação e a aplicação propriamente dita no “SongPal” está incorreta.

→ Inicie a aplicação de novo a partir da aplicação “SongPal”.

Ao executar a aplicação “SongPal” através de BLUETOOTH, o visor muda automaticamente para [BT AUDIO].

→ A função da aplicação “SongPal” ou BLUETOOTH falhou.

→ Execute a aplicação de novo.

A aplicação “SongPal” é automaticamente desligada quando o visor muda para [IPD].

→ A aplicação “SongPal” do iPhone/iPod não suporta a reprodução no iPod.

- Altere a fonte da unidade para uma fonte diferente de [IPD] e estabeleça a ligação ao “SongPal” (página 16).

Mensagens

As mensagens seguintes podem ser apresentadas ou piscar durante o funcionamento.

CD ERROR: Não é possível reproduzir o disco. O disco será ejetado automaticamente.

→ Limpe ou insira o disco corretamente ou certifique-se de que o disco não está em branco ou defeituoso.

CD NO MUSIC: Não existe nenhum ficheiro reproduzível. O disco será ejetado automaticamente.

→ Insira um disco com ficheiros reproduzíveis (página 25).

CD PUSH EJT: Não foi possível ejetar o disco corretamente.

→ Prima  (ejetar).

INVALID

→ A operação selecionada pode ser inválida.

HUB NO SUPRT: Os concentradores USB não são suportados.

IPD STOP: A reprodução do iPod terminou.

→ Utilize o seu iPod/iPhone para iniciar a reprodução.

OVERLOAD: O dispositivo USB está sobrecarregado.

- Desligue o dispositivo USB e prima SRC para selecionar outra fonte.
- O dispositivo USB tem uma avaria ou está ligado a um dispositivo não suportado.

READ: Leitura de informações em curso.

→ Aguarde até a leitura ser concluída e a reprodução iniciará automaticamente. Isto pode demorar algum tempo consoante a organização do ficheiro.

USB ERROR: Não é possível reproduzir o dispositivo USB.

→ Ligue o dispositivo USB de novo.

USB NO DEV: Um dispositivo USB não está ligado ou não é reconhecido.

→ Certifique-se de que o dispositivo USB ou o cabo USB está ligado corretamente.

USB NO MUSIC: Não existe nenhum ficheiro reproduzível.

→ Ligue um dispositivo USB com ficheiros reproduzíveis (página 25).

USB NO SUPRT: O dispositivo USB não é suportado.

→ Para mais informações sobre a compatibilidade do seu dispositivo USB, visite o site de suporte indicado na contracapa.

L L L L ou ך ך ך ך: Foi atingido o início ou o fim do disco.

– **(sublinhado):** Não é possível visualizar o carácter.

Para funcionamento RDS/DAB:

NO AF: Sem frequências alternativas.

→ Prima SEEK +/- enquanto o nome do serviço do programa estiver a piscar. A unidade começa a procurar outra frequência com os mesmos dados de PI (identificação do programa) (é apresentado [PI SEEK]).

NO DATA: Nenhum serviço DAB para o tipo de programa selecionado.

→ Prima  (anterior).

NO INFO: Nenhuma informação de etiqueta para o serviço DAB atual.

NO SERV: Não é possível receber o sinal DAB.

- Efetue uma pesquisa automática (página 11).
- Verifique a ligação da antena DAB.
- Verifique se [SET ANT-PWR] está definido como [ON] (página 20).

NO TP: Sem programas de trânsito.

- A unidade continuará a procurar estações de TP disponíveis.

RECEIVING: A banda DAB é selecionada e a unidade aguarda a receção de um serviço.

Para a função BLUETOOTH:

BTA NO DEV: O dispositivo BLUETOOTH não está ligado ou não é reconhecido.

- Certifique-se de que o dispositivo BLUETOOTH está ligado corretamente ou que a ligação BLUETOOTH foi estabelecida com o dispositivo BLUETOOTH.

ERROR: Não foi possível efetuar a operação selecionada.

- Aguarde um pouco e tente de novo.

NO DEVICE: O dispositivo BLUETOOTH que suporta HFP (Handsfree Profile) não está ligado ou não é reconhecido.

- Certifique-se de que o dispositivo BLUETOOTH está ligado corretamente ou que a ligação HFP foi estabelecida com o dispositivo BLUETOOTH.

UNKNOWN: Não é possível visualizar um nome ou um número de telefone.

WITHHELD: O número de telefone é ocultado pelo emissor.

Para funcionamento da aplicação SongPal:

APP -----: Não está estabelecida uma ligação à aplicação.

- Efetue a ligação a "SongPal" de novo (página 16).

APP DISCNCT: A aplicação está desligada.

- Efetue a ligação a "SongPal" (página 16).

APP DISPLAY: Abre-se um ecrã de definições do ecrã da aplicação.

- Saia do ecrã de definições do ecrã da aplicação para ativar o funcionamento dos botões.

APP LIST: A lista do conteúdo do CD/USB está aberta.

- Saia da lista da aplicação para ativar o funcionamento dos botões.

APP MENU: Abre-se um ecrã de definições da aplicação.

- Saia do ecrã de definições da aplicação para ativar o funcionamento dos botões.

APP NO DEV: O dispositivo com a aplicação instalada não está ligado ou não é reconhecido.

- Efetue a ligação BLUETOOTH e estabeleça a ligação a "SongPal" de novo (página 16).

APP SOUND: Abre-se um ecrã de definições de som da aplicação.

- Saia do ecrã de definições de som da aplicação para ativar o funcionamento dos botões.

OPEN APP: A aplicação "SongPal" não está em execução.

- Inicie a aplicação.

Para operações do telecomando ao volante:

ERROR: Ocorreu um erro durante a função de registo.

- Registe-se de novo a partir da função onde ocorreu o erro (página 19).

TIMEOUT: O registo da função falhou porque foi excedido um limite de tempo.

- Tente concluir o registo enquanto [REGISTER] está a piscar (cerca de 6 segundos) (página 19).

Se estas soluções não ajudarem a melhorar a situação, contacte o agente Sony da sua zona. Se levar a unidade para reparação devido a problemas na reprodução de CDs, traga o disco que foi utilizado quando o problema começou.

Cuidado

- Encaminhe todos os cabos de ligação à terra para um ponto de terra comum.
- Não permita que os cabos fiquem presos sob um parafuso ou emaranhados em peças móveis (por exemplo, calhas do assento).
- Antes de efetuar ligações, desligue a ignição do automóvel para evitar curto-circuitos.
- Ligue o cabo da fonte de alimentação ⑥ à unidade e às colunas antes de o ligar ao conector de alimentação auxiliar.
- Não se esqueça de isolar quaisquer cabos soltos não ligados com fita isoladora para segurança.

Precauções

- Escolha o local de instalação cuidadosamente de modo a que a unidade não interfira com as operações normais de condução.
- Evite a instalação da unidade em áreas sujeitas a pó, sujidade, vibração excessiva ou temperaturas elevadas, tal como a luz do sol direta ou perto de tubos de aquecedor.
- Para uma instalação segura, utilize apenas o hardware de montagem fornecido.

Nota sobre o cabo da fonte de alimentação (amarelo)

Ao ligar esta unidade em combinação com outros componentes estéreo, a intensidade de corrente do circuito do automóvel à qual a unidade é ligada tem de ser superior à soma da intensidade de corrente do fusível de cada componente.

Ajustar o ângulo de montagem

Ajuste o ângulo de montagem para menos de 45°.

Lista de peças para instalação

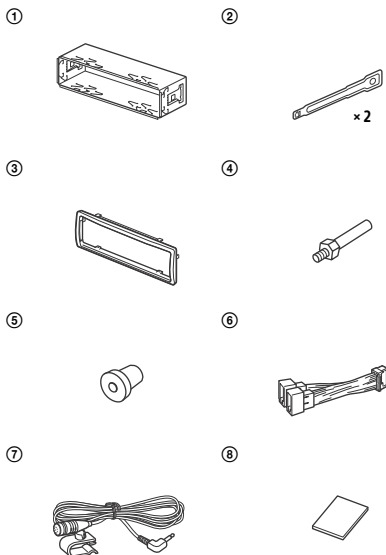

- Esta lista de peças não inclui todo o conteúdo da embalagem.
- O suporte ① e o aro de proteção ③ são fixados à unidade antes do envio. Antes de montar a unidade, utilize as chaves de desengate ③ para remover o suporte ① da unidade. Para mais informações, consulte "Remover o aro de proteção e o suporte" (página 35).
- Guarde as chaves de extração ② para utilização futura pois também serão necessárias se remover a unidade do automóvel.

Ligação

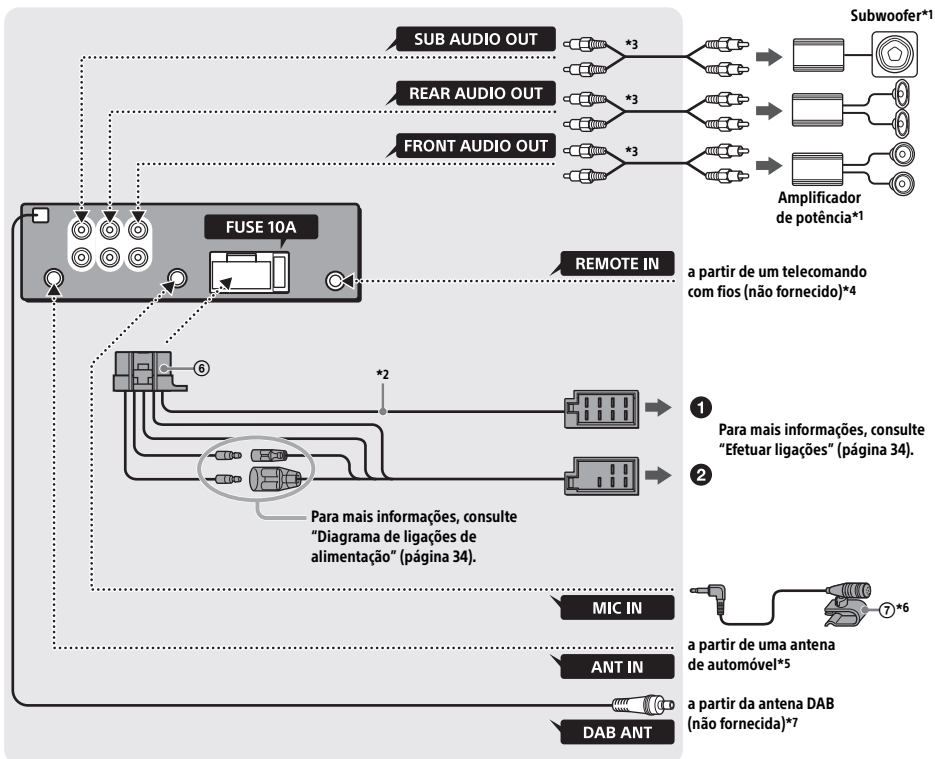

*1 Não fornecido

*2 Impedância da coluna: $4 \Omega - 8 \Omega \times 4$

*3 Cabo de pinos RCA (não fornecido)

*4 Consoante o tipo de automóvel, utilize um adaptador para um telecommando com fios (não fornecido).

Para mais informações sobre a utilização do telecommando com fios, consulte "Utilizar o telecommando com fios" (página 35).

*5 Consoante o tipo do automóvel, utilize um adaptador (não fornecido) se o conector da antena não couber.

*6 Quer esteja ou não a ser utilizado, encaminhe o cabo de entrada do microfone de modo a não interferir com as operações de condução. Fixe o cabo com um grampo, etc., se for instalado à volta dos seus pés. Para obter informações sobre a instalação do microfone, consulte "Instalar o microfone" (página 35).

*7 Defina [SET ANT-PWR] como [ON] (predefinição) ou [OFF] consoante o tipo de antena DAB (página 20).
Corrente de alimentação máx. 0,1 A

Efetuar ligações

Se tiver uma antena elétrica sem uma caixa de relé, ligar esta unidade com o cabo da fonte de alimentação fornecido ⑥ pode danificar a antena.

1 Ao conector da coluna do automóvel

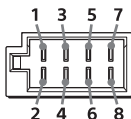

1	Coluna traseira (direita)	⊕	Púrpura
2		⊖	Com riscas pretas/púrpuras
3	Coluna frontal (direita)	⊕	Cinzento
4		⊖	Com riscas cinzentas/pretas
5	Coluna frontal (esquerda)	⊕	Branco
6		⊖	Com riscas brancas/pretas
7	Coluna traseira (esquerda)	⊕	Verde
8		⊖	Com riscas verdes/pretas

2 Ao conector de alimentação do automóvel

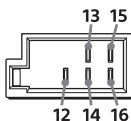

12	fonte de alimentação contínua	Amarelo
13	antena elétrica/controlo do amplificador de potência (REMOUT)	Com riscas azuis/brancas
14	fonte de alimentação de iluminação comutada	Com riscas cor de laranja/brancas
15	fonte de alimentação comutada	Vermelho
16	terra	Preto

Ligação fácil do subwoofer

Pode utilizar um subwoofer sem um amplificador de potência quando este estiver ligado a um cabo da coluna traseira.

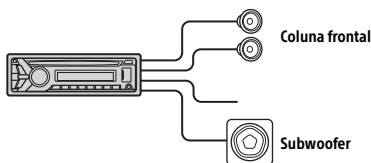

Notas

- É necessário preparar os cabos da coluna traseira.
- Utilize um subwoofer com uma impedância de 4 Ω a 8 Ω e com capacidades de gestão de potência adequadas para evitar danos.

Ligação de proteção da memória

Quando o cabo da fonte de alimentação amarelo está ligado, a alimentação é sempre fornecida ao circuito de memória mesmo quando o interruptor de ignição é desligado.

Ligação das colunas

- Antes de ligar as colunas, desligue a unidade.
- Utilize colunas com uma impedância de 4 Ω a 8 Ω e com potências máximas adequadas para evitar danos.

Diagrama de ligações de alimentação

Verifique o conector de alimentação auxiliar do seu automóvel e estabeleça a correspondência correta das ligações dos cabos consoante o automóvel.

Conector de alimentação auxiliar

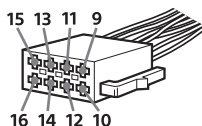

Ligação comum

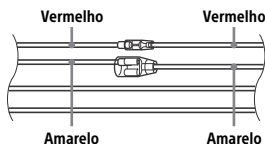

12	fonte de alimentação contínua	Amarelo
15	fonte de alimentação comutada	Vermelho

Quando as posições dos cabos vermelho e amarelo estão invertidas

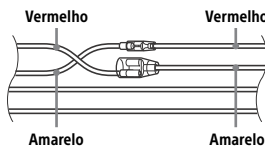

12	fonte de alimentação comutada	Amarelo
15	fonte de alimentação contínua	Vermelho

Quando o automóvel não tem a posição ACC

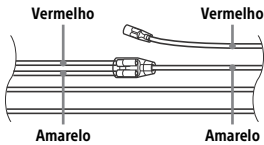

Depois de instalar as ligações e os cabos da fonte de alimentação comutada corretamente, ligue a unidade à fonte de alimentação do automóvel. Se tiver alguma questão e problemas relacionados com a unidade que não estejam abrangidos neste manual, contacte o agente do automóvel.

Instalar o microfone

Para capturar a sua voz durante a chamada no modo mãos-livres, necessita de instalar o microfone ⑦.

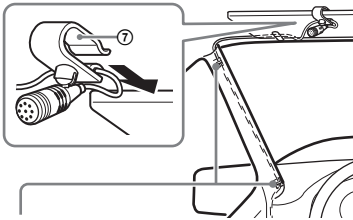

Grampo (não fornecido)

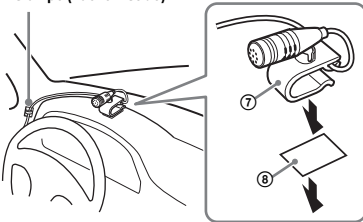

Cuidado

- É extremamente perigoso se o cabo ficar enrolado à volta da coluna de direção ou da alavanca de mudanças. Certifique-se de que o cabo e outros componentes não interferem com as suas operações de condução.
- Se o seu automóvel incluir airbags ou qualquer outro equipamento de absorção de choques, contacte a loja onde comprou esta unidade ou o agente do automóvel, antes da instalação.

Nota

Antes de colocar a fita adesiva de dupla face ⑧, limpe a superfície do painel de instrumentos com um pano seco.

Utilizar o telecomando com fios

- 1 Para ativar o telecomando com fios, defina [STR CONTROL] em [SET STEERING]

como [PRESET] (página 19).

Instalação

Remover o aro de proteção e o suporte

Antes de instalar a unidade, remova o aro de proteção ③ e o suporte ① da unidade.

- 1 Comprima ambas as extremidades do aro de proteção ③ e puxe-o para fora.

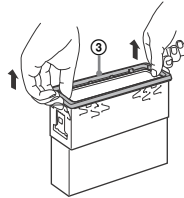

- 2 Insira ambas as chaves de desengate ② até encaixarem com um estalido, puxe o suporte ① para baixo e puxe a unidade para cima para separar.

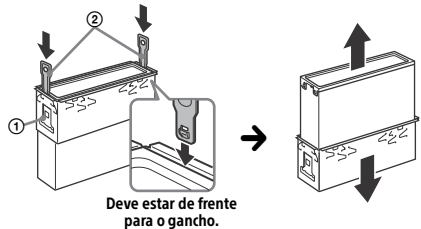

Montar a unidade no painel de instrumentos

Antes de instalar, certifique-se de que os fechos em ambos os lados do suporte ① estão dobrados para dentro 2 mm.

- 1 Insira o suporte ① no painel de instrumentos e dobre as pinças para fora para um bom ajuste.

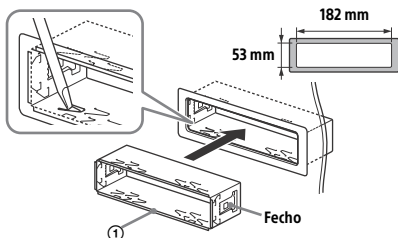

- 2 Monte a unidade no suporte ① e coloque o aro de proteção ③.

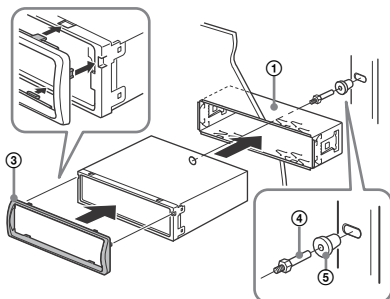

Notas

- Se os fechos estiverem retos ou dobrados para fora, a unidade não ficará instalada em segurança e pode saltar do lugar.
- Certifique-se de que os 4 fechos do aro de proteção ③ são devidamente encaixados nas ranhuras da unidade.

Retirar e colocar o painel frontal

Para mais informações, consulte "Retirar o painel frontal" (página 6).

Repor a unidade

Para mais informações, consulte "Reinicializar a unidade" (página 7).

Substituição do fusível

Ao substituir o fusível, certifique-se de que utiliza um fusível que corresponde à intensidade de corrente indicada no fusível original.

Se o fusível queimar, verifique a ligação à corrente e substitua o fusível. Se o fusível rebentar de novo após a substituição, pode existir uma avaria interna. Nesse caso, contacte o agente Sony da sua zona.

Fusível (10 A)

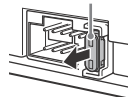



Български

С настоящето Сони Корпорация декларира, че това оборудване отговаря на основните изисквания и другите съответстващи клаузи на Директива 1999/5/ЕС. Подробности може да намерите на Интернет страницата: <http://www.compliance.sony.de/>

Hrvatski

Ovime Sony Corporation izjavljuje da je ova oprema u skladu s osnovnim zahtjevima i ostalim relevantnim odredbama direktive 1999/5/EZ. Dodatne informacije potražite na sljedećoj internet adresi: <http://www.compliance.sony.de/>

Česky

Sony Corporation tímto prohlašuje, že toto vybavení je ve shodě se základními požadavky a dalšími příslušnými ustanoveními směrnice 1999/5/ES. Podrobnosti lze získat na následující URL: <http://www.compliance.sony.de/>

Dansk

Undertegnede Sony Corporation erklærer herved, at dette udstyr overholder de væsentlige krav og øvrige relevante krav i direktiv 1999/5/EF. For yderligere information gå ind på følgende hjemmeside: <http://www.compliance.sony.de/>

Nederlands

Hierbij verklaart Sony Corporation dat dit toestel in overeenstemming is met de essentiële eisen en de andere relevante bepalingen van richtlijn 1999/5/EG. Nadere informatie kunt u vinden op: <http://www.compliance.sony.de/>

English

Hereby, Sony Corporation, declares that this equipment is in compliance with the essential requirements and other relevant provisions of Directive 1999/5/EC. For details, please access the following URL: <http://www.compliance.sony.de/>

Eesti keel

Sony Corporation kinnitab käesolevaga selle seadme vastavust 1999/5/EÜ direktiivi põhinõuetele ja nimetatud direktiivist tulenevatele teistele asjakohastele sätetele. Üksikasjalikum info: <http://www.compliance.sony.de/>

Suomi

Sony Corporation ilmoittaa täten, että tämä laite vastaa direktiivin 1999/5/EY olennaisia vaatimuksia ja muita asiaankuuluvia määräyksiä. Lisätietoja on seuraavassa URL-osoitteessa: <http://www.compliance.sony.de/>

Français

Par la présente Sony Corporation déclare que cet appareil est conforme aux exigences essentielles et aux autres dispositions pertinentes de la directive 1999/5/CE. Pour toute information complémentaire, veuillez consulter l'URL suivante : <http://www.compliance.sony.de/>

Deutsch

Hiermit erkläre Sony Corporation, dass sich dieses Gerät in Übereinstimmung mit den grundlegenden Anforderungen und den übrigen einschlägigen Bestimmungen der Richtlinie 1999/5/EG befindet. Weitere Informationen erhältlich unter: <http://www.compliance.sony.de/>

Ελληνικά

Με την παρούσα η Sony Corporation δηλώνει ότι ο παρόν εξοπλισμός συμμορφώνεται προς της ουσιώδεις απαιτήσεις και τις λοιπές σχετικές διατάξεις της οδηγίας 1999/5/EK. Για λεπτομέρειες παρακαλούμε όπως ελέγξετε την ακόλουθη σελίδα του διαδικτύου: <http://www.compliance.sony.de/>

Magyar

Alulírott, Sony Corporation nyilatkozom, hogy ez a készülék megfelel a vonatkozó alapvető követelményeknek és az 1999/5/EK irányelv egyéb előírásainak. További információkat a következő weboldalon találhat: <http://www.compliance.sony.de/>

Italiano

Con la presente Sony Corporation dichiara che questo apparecchio è conforme ai requisiti essenziali ed alle altre disposizioni pertinenti stabilite dalla direttiva 1999/5/CE. Per ulteriori dettagli, si prega di consultare il seguente URL: <http://www.compliance.sony.de/>

Latviešu

Ar šo Sony Corporation deklarē, ka šis aprīkojums atbilst Direktīvas 1999/5/EK būtiskajām prasībām un citiem ar to saistītajiem noteikumiem. Plašāka informācija ir pieejama: <http://www.compliance.sony.de/>

Lietuvių kalba

Šiuo dokumentu Sony Corporation deklaruoja, kad ši įranga atitinka esminius reikalavimus ir kitas 1999/5/EB Direktyvos nuostatas. Susipažinti su visu atitikties deklaracijos turiniu Jūs galite interneto tinklalapyje: <http://www.compliance.sony.de/>

Norsk

Sony Corporation erklærer herved at dette utstyret er i samsvar med de grunnleggende krav og øvrige relevante krav i direktiv 1999/5/EF. For flere detaljer, vennligst se: <http://www.compliance.sony.de/>

Polski

Niniejszym Sony Corporation oświadcza, że to urządzenie jest zgodne z zasadniczymi wymaganiami oraz innymi stosownymi postanowieniami Dyrektywy 1999/5/WE. Szczegółowe informacje znaleźć można pod następującym adresem URL: <http://www.compliance.sony.de/>

Português

Sony Corporation declara que este equipamento está conforme com os requisitos essenciais e outras disposições da Directiva 1999/5/CE. Para mais informações, por favor consulte o seguinte URL: <http://www.compliance.sony.de/>

Română

Prin prezenta, Sony Corporation declară că acest tip de echipament respectă cerințele esențiale și este în conformitate cu prevederile Directivei 1999/5/EC. Pentru detalii, vă rugăm accesați următoarea adresă: <http://www.compliance.sony.de/>

Slovensky

Sony Corporation týmto vyhlasuje, že toto zariadenie spĺňa základné požiadavky a všetky príslušné ustanovenia Smernice 1999/5/ES. Podrobnosti ziskate na webovej adrese: <http://www.compliance.sony.de/>

Slovenščina

Sony Corporation izjavlja, da je ta oprema v skladu z bistvenimi zahtevami in ostalimi relevantnimi določili direktive 1999/5/ES. Za podrobnosti vas naprošamo, če pogledate na URL: <http://www.compliance.sony.de/>

Español

Por medio de la presente Sony Corporation declara que este equipo cumple con los requisitos esenciales y cualesquiera otras disposiciones aplicables o exigibles de la Directiva 1999/5/CE. Para mayor información, por favor consulte el siguiente URL: <http://www.compliance.sony.de/>

Srpski

Sony Corporation ovim izjavljuje da je oprema u skladu sa osnovnim zahtevima i ostalim relevantnim odredbama Direktive 1999/5/EC. Detaljnije informacije možete da vidite na sledećoj URL adresi: <http://www.compliance.sony.de/>

Svenska

Härmed intygar Sony Corporation att denna utrustning står i överensstämmelse med de väsentliga egenskapskrav och övriga relevanta bestämmelser som framgår av direktiv 1999/5/EG. För ytterligare information gå in på följande hemsida: <http://www.compliance.sony.de/>

Site de suporte

Se tiver alguma questão ou se pretender consultar as mais recentes informações de suporte sobre este produto, visite o Web site abaixo:

<http://www.sony.eu/support>

Registe o seu produto online agora em:

<http://www.sony.eu/mysony>



<http://www.sony.net/>

©2017 Sony Corporation