

## Bluetooth® Lydanlegg

Bruksanvisning

NO

**Hvis du vil avbryte demonstrasjonen (DEMO), kan du se side 18.**

Hvis du vil ha informasjon om tilkobling/installasjon, kan du se side 30.



\* 4 6 8 7 3 3 4 2 1 \* (1)

Installer av sikkerhetshensyn denne enheten i bilens dashboard fordi baksiden kan bli varm ved bruk.  
For detaljer, se "Tilkobling/Installasjon" (side 30).

Produsert i Thailand

Egenskaper for laserdioder

- Utslippsvarighet: kontinuerlig
- Lasereffekt: mindre enn 53,3  $\mu$ W

(Denne effekten er målt ved en avstand på 200 mm fra objektets overflate på den optiske blokken med 7 mm blenderåpning.)

Driftsspennning og annet er angitt på navneplaten under chassiset.



Sony Corporation erklærer herved at dette utstyret samsvarer med de spesifikke kravene og andre relevante bestemmelser i direktiv 1999/5/EC.

Hvis du vil ha mer informasjon, kan du gå til denne URL-adressen:

<http://www.compliance.sony.de/>

**Merknad til kunder: Informasjonen nedenfor gjelder bare for utstyr som er solgt i land som bruker EU-direktiver.**

Produsent: Sony Corporation,  
1-7-1 Konan Minato-ku Tokyo, 108-0075 Japan  
Om produktoverensstemmelse i EU:  
Sony Belgium, bijkantoor van Sony Europe Limited,  
Da Vincilaan 7-D1, 1935 Zaventem, Belgium



**Avhending av brukte batterier og elektrisk og elektronisk utstyr (gjelder i EU og andre europeiske land med kildesorteringssystemer)**

Dette symbolet på produktet, batteriet eller innpakningen viser at produktet og batteriet ikke skal håndteres som husholdningsavfall. På noen batterier kan dette symbolet brukes sammen med et kjemisk symbol. Hvis batteriet inneholder mer enn 0,0005 % kvikksølv eller 0,004 % bly, er det også merket med de kjemiske symbolene for kvikksølv (Hg) eller bly (Pb). Hvis du passer på å kvitte deg med slike produkter og batterier på en riktig måte, bidrar du til å forhindre potensielle negative miljø- og helsekonsekvenser som skyldes feilaktig avfallshåndtering. Resirkulering av materialene bidrar til å bevare naturressursene.

I tilfeller der produkter av sikkerhets-, ytelses- eller dataintegritetsårsaker krever en permanent tilkobling til et innebygd batteri, må dette batteriet kun skiftes av kvalifisert teknisk personell. Lever disse produktene etter endt levetid på et egnet innsamlingssted for resirkulering av batterier og elektrisk og elektronisk utstyr for å sikre at det håndteres riktig.

For alle andre batterier kan du se avsnittet om hvordan du trygt tar ut batteriet fra produktet.

Lever batteriet på egnet innsamlingssted for resirkulering av brukte batterier.

Kommunen, det lokale renovasjonsselskapet eller forretningen hvor du kjøpte produktet eller batteriet, kan gi mer informasjon om avhending av dette.

**Advarsel hvis tenningslåsen i bilen mangler ACC-posisjon**

Husk å slå av AUTO OFF-funksjonen (side 18). Enheten slås helt av automatisk en angitt tid etter at enheten er slått av, for å spare batteri. Hvis du ikke aktiverer AUTO OFF-funksjonen, holder du inne OFF til skjermen slukkes hver gang du slår av tenningen.

**Ansvarsfraskrivelse i forhold til tjenester som tilbys av tredjeparter**

Tjenester som tilbys av tredjeparter kan endres, deaktiveres midlertidig eller avsluttes uten forhåndsvarsel. Sony er ikke ansvarlig i slike situasjoner.

## Viktig merknad

### Forsiktig

SONY SKAL UNDER INGEN OMSTENDIGHETER VÆRE ANSVARLIG FOR TILFELDIGE ELLER INDIREKTE SKADER, FØLGESKADER ELLER ANDRE SKADER, INKLUDERT, MEN IKKE BEGRENSET TIL, TAP AV FORTJENESTE, TAP AV INNTEKT, TAP AV DATA, MANGLENDE EVNE TIL Å BRUKE PRODUKTET ELLER RELATERT UTSTYR, NEDETID OG KJØPERENS TID PÅ GRUNN AV ELLER SOM FØLGE AV BRUKEN AV DETTE PRODUKTET, MASKINVAREN OG/ELLER PROGRAMVAREN.

Dette produktet inneholder en radiosender.

I henhold til UNECE-forskrift nr. 10 har produsenter av kjøretøy rett til å innføre visse krav til installasjon av radiosendere i kjøretøy.

Les bruksanvisningen for bilen eller kontakt bilprodusenten eller bilforhandleren før du installerer dette produktet i kjøretøyet ditt.

### Nødsamtaler

Denne BLUETOOTH-håndfrienheten for bil og den elektroniske enheten som er koblet til håndfrienheten, drives via radiosignaler, mobilnettverk og telefonnettverk samt funksjoner som programmeres av brukeren. Tilkobling er ikke garantert under alle forhold.

Unngå derfor å være avhengig utelukkende av elektroniske enheter for viktig kommunikasjon (for eksempel medisinske nødsituasjoner).

### Om BLUETOOTH-kommunikasjon

- Mikrobølger fra BLUETOOTH-enheter kan påvirke betjeningen av elektroniske medisinske enheter. Slå av denne enheten og andre BLUETOOTH-enheter på følgende steder fordi de kan forårsake en ulykke.
  - på steder med lettantennelig gass, for eksempel sykehus, tog, fly eller bensinstasjoner
  - i nærheten av automatiske dører eller brannalarmer
- Denne enheten støtter sikkerhetsfunksjoner som er i samsvar med BLUETOOTH-spesifikasjonen for sikker tilkobling under kommunikasjon ved hjelp av trådløs BLUETOOTH-teknologi. Denne sikkerheten kan imidlertid være utilstrekkelig avhengig av innstillingen. Vær forsiktig når du utfører kommunikasjon ved hjelp av trådløs BLUETOOTH-teknologi.
- Vi påtar oss ikke noe ansvar for informasjon som fanges opp under BLUETOOTH-kommunikasjon.

Hvis du har spørsmål om eller problemer med enheten som ikke er beskrevet i denne håndboken, kontakter du den nærmeste Sony-forhandleren.

---

## Innholdsfortegnelse

Indeks for deler og kontroller. ....	5
--------------------------------------	---

---

### Komme i gang

Ta av frontpanelet. ....	6
Tilbakestille enheten. ....	7
Stille inn klokken. ....	7
Forberede en BLUETOOTH-enhet. ....	7
Koble til en USB-enhet. ....	9
Koble til en annen bærbar lydenhet. ....	9

---

### Lytte til radio

Motta DAB. ....	10
Bruke FM/MW/LW. ....	11
Bruke RDS-systemet (Radio Data System). ....	11

---

### Avspilling

Avspilling av en plate. ....	12
Avspilling fra en USB-enhet. ....	12
Avspilling fra en BLUETOOTH-enhet. ....	13
Søke etter og spille av spor. ....	13

---

### Ring med håndfri (bare via BLUETOOTH)

Motta et anrop. ....	14
Foreta et anrop. ....	14
Tilgjengelige funksjoner under anrop. ....	15

---

### Nyttige funksjoner

SongPal med iPhone/Android-smarttelefon. ....	16
Bruke Siri Eyes Free. ....	17

---

### Innstillinger

Avbryte DEMO-modus. ....	18
Grunnleggende innstillinger. ....	18
Generelt oppsett (GENERAL). ....	18
Lydoppsett (SOUND). ....	19
Skjermoppsett (DISPLAY). ....	21
BLUETOOTH-konfigurasjon (BLUETOOTH). ....	21
SongPal-oppsett (SONGPAL). ....	21

---

### Ytterligere informasjon

Oppdatere fastvaren. ....	22
Forsiktighetsregler. ....	22
Vedlikehold. ....	23
Spesifikasjoner. ....	23
Feilsøking. ....	25
Meldinger. ....	28

---

### Tilkobling/installasjon

Obs! . . . . .	30
Komponentliste for installasjon. ....	30
Tilkobling. ....	31
Installasjon. ....	33

# Indeks for deler og kontroller

## Hovedenhet

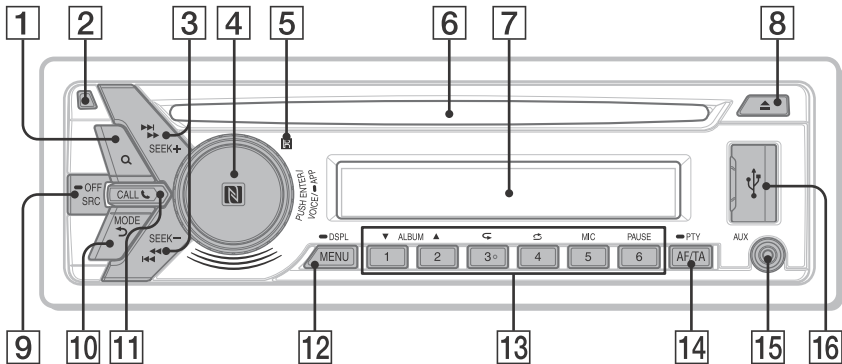

### Frontpanel fjernet (indre panel)



Tallet 3/↺ (repeat) knappen har et berøringspunkt.

#### 1 Q (Bla gjennom) (side 10, 13, 14)

Under DAB-mottaking:  
Gå til søke-modus.

Under avspilling:  
Gå til søke-modus.

(Ikke tilgjengelig når iPod® er tilkoblet.)

#### 2 Utløserknapp for frontpanel

#### 3 SEEK +/-

Under DAB-mottaking:  
Velg en tjeneste. Trykk og hold for å søke etter en gruppe.

Under FM/MW/LW-mottaking:  
Still inn radiostasjoner automatisk. Hold inne for å stille inn manuelt.

⏪/⏩ (forrige/neste)

⏮/⏭ (rask spoling bakover/forover)

#### 4 Kontrollhjul

Drei for å justere volumet.

#### PUSH ENTER

Angi det valgte elementet.

Trykk SRC, roterer og trykk deretter for å endre kilden (for i to sekunder).

#### VOICE (side 15, 17)

Aktivere stemmeanrop, talegjenkjenning (bare Android™-smarttelefoner) eller Siri-funksjonen (bare iPhone).

#### ➡ APP (side 16)

Trykk og hold i mer enn to sekunder for å få "SongPal" funksjon (tilkobling).

#### N-Mark

Berør kontrollknappen med Android-smarttelefon for å opprette BLUETOOTH-tilkobling.

#### 5 Mottager for fjernkontroll

#### 6 Plateåpning

#### 7 Display

#### 8 ▲ (ta ut disk)

#### 9 SRC (kilde)

Slå på strømmen.  
Bytt kilde.

#### ➡ OFF

Hold inne i ett sekund for å slå av kilden og vise klokken.

Hold inne i minst to sekunder for å slå av strømmen og skjermen.

#### 10 ↶ (tilbake)

Gå tilbake til forrige skjerm.

#### MODE (side 10, 11, 15)

#### 11 CALL

Gå inn i anropsmenyen. Motta/avslutte et anrop.  
Trykk og hold i mer enn 2 sekunder for å bytte BLUETOOTH-signalet.

## 12 MENU

Åpne innstillingsmenyen.

### ➡ DSPL (visning)

Trykk og hold, og trykk igjen for å endre element på skjermen.

## 13 Tallknapper (1 til 6)

Motta lagrede DAB-tjenester eller radiostasjoner. Trykk og hold for å lagre DAB-tjenester eller radiostasjoner.

### ALBUM ▼/▲

Hopp over et album på lydenhet. Hold inne for å hoppe over albumer uavbrutt. (Ikke tilgjengelig når iPod® er tilkoblet.)

### ↶ (gjenta)

### ↷ (tilfeldig rekkefølge)

### MIC (side 15)

### PAUSE

## 14 AF (alternative frekvenser)/

### TA (trafikkmeldinger)

Still inn AF og TA.

### ➡ PTY (programtype)

Hold inne for å velge PTY i DAB eller RDS.

## 15 AUX-inngang

## 16 USB-port

## 17 RESET (indre panel) (side 7)

## Komme i gang

## Ta av frontpanelet

Du kan fjerne frontpanelet på denne enheten for å forhindre tyveri.

- 1 Trykk og hold OFF ① til enheten skrur seg av, trykk utløserknappen på frontpanelet ②, og dra panelet mot deg for å fjerne den.

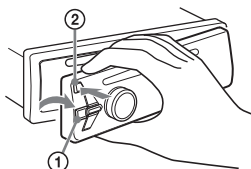

### Alarm

Hvis du dreier tenningsbryteren til OFF-posisjon uten å fjerne frontpanelet, høres alarmen i noen sekunder. Alarmen høres bare hvis den innebygde forsterkeren er i bruk.

### Serienumre

Kontroller at serienumrene på undersiden av enheten og baksiden av frontpanelet stemmer overens. Ellers kan du ikke utføre BLUETOOTH-gruppering, -tilkobling eller -frakobling med NFC.

## Sette på frontpanelet

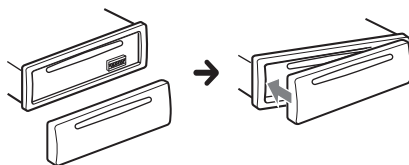

## Tilbakestille enheten

Før du tar enheten i bruk for første gang, etter å ha fjernet bilbatteriet, eller endret forbindelsene, må du tilbakestille enheten.

Trykk RESET på det indre panelet med en penn, e.l., etter å ha fjernet frontpanelet.



### Merk

Tilbakestilling av enheten vil slette klokke-oppsøtt og noe lagret innhold.

## Stille inn klokken

- 1 Trykk på MENU, drei kontrollknappen for å velge [GENERAL] og trykk deretter på den.
- 2 Roter kontrollhjulet og velg [SET CLOCK-ADJ], og trykk.  
Tidsangivelsen blinker.
- 3 Drei kontrollknappen for å angi time og minutt.  
Trykk på SEEK +/- for å flytte den digitale indikatoren.
- 4 Trykk på MENU etter at du har angitt minuttet.  
Innstillingen er fullført, og klokken starter.

### Slik viser du klokken

Hold inne DSPL.

## Forberede en BLUETOOTH-enhet

Du kan lytte til musikk eller ringe med håndfri avhengig av den BLUETOOTH-kompatible enheten, for eksempel en smarttelefon, mobiltelefon eller lydenhet (heretter kalt "BLUETOOTH-enhet" hvis ikke noe annet er angitt). Les bruksanvisningen som fulgte med enheten, hvis du vil ha mer informasjon om tilkobling.

Før du kobler til enheten, må du dempe volumet på enheten. Ellers kan det bli høy lyd.

### Tilkobling med en smarttelefon med One touch (NFC)

Ved å holde kontrollknappen på enheten mot en NFC\*-kompatibel smarttelefon grupperes enheten automatisk med smarttelefonen og det opprettes tilkobling.

\* NFC (Near Field Communication) er en teknologi som muliggjør trådløs kommunikasjon med kort rekkevidde mellom forskjellige enheter, for eksempel mobiltelefoner og IC-koder. Takket være NFC-funksjonen kan du enkelt opprette datakommunikasjon ved å holde det relevante symbolet eller det merkede stedet på NFC-kompatible enheter mot hverandre.

For en smarttelefon med Android OS 4.0 eller tidligere må du laste ned appen "NFC Easy Connect" fra Google Play™. Appen er kanskje ikke tilgjengelig i alle land/områder.

- 1 Aktiver NFC-funksjonen på smarttelefonen.  
Les bruksanvisningen som fulgte med smarttelefonen hvis du vil ha mer informasjon.
- 2 Hold N-Mark på smarttelefonen mot N-Mark på enheten.

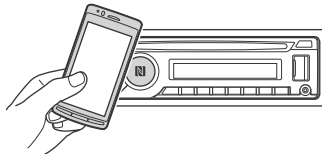

Kontroller at  vises på skjermen til enheten.

### Slik kobler du fra med One touch

Hold N-Mark på smarttelefonen mot N-Mark på enheten på nytt.

### Merknader

- Vær forsiktig når du håndter smarttelefonen ved tilkobling for å unngå riper.
- Ettrykkstilkoblingen kan ikke utføres hvis enheten allerede er koblet til to NFC-kompatible enheter. I så fall må du koble fra en av de andre enhetene og opprette tilkobling til smarttelefonen på nytt.

## Gruppering og tilkobling med en BLUETOOTH-enhet

Den første gangen du oppretter tilkobling til en BLUETOOTH-enhet, er det nødvendig med felles registrering (kalt "gruppering"). Gruppering sørger for at denne enheten og den andre enheten gjenkjenner hverandre. Enheten kan koble til to BLUETOOTH-enheter (to mobiltelefoner, eller en trådløs telefon og en audio-enhet).



- 1 Plasser BLUETOOTH-enheten innen én meter fra denne enheten.
  - 2 Trykk på MENU, drei kontrollknappen for å velge [BLUETOOTH], og trykk deretter på den.
  - 3 Roter kontrollhjulet til [SET PAIRING], og trykk.
  - 4 Roter kontrollhjulet til [SET DEVICE 1]\* eller [SET DEVICE 2]\*, og trykk.  
⊗ blinker mens enheten er i standbymodus under gruppering.
- \* [SET DEVICE 1] eller [SET DEVICE 2] vil bli endret til navnet på den parede enheten når parkoblingen er fullført.
- 5 Utfør gruppering på BLUETOOTH-enheten slik at den registrerer denne enheten.
  - 6 Velg [MEX-N6002BD], som vises på displayet på BLUETOOTH-enheten. Hvis modellnavnet ikke vises, gjentar du fra trinn 2.



- 7 Hvis en tilgangskode\* må angis på BLUETOOTH-enheten, angir du [0000].

\* Tilgangskoden kalles kanskje "Tilgangsnøkkel", "PIN-kode", "PIN-nummer" eller "Passord", avhengig av enheten.

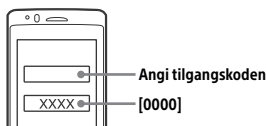

Når grupperingen er utført, lyser ⊗.

- 8 Velg denne enheten på BLUETOOTH-enheten for å opprette BLUETOOTH-tilkoblingen.

⊗ eller ⊗ lyser når tilkoblingen er utført.

### Merk

Denne enheten kan ikke registreres av en annen enhet mens den kobles til en BLUETOOTH-enhet. Hvis du vil aktivere registrering, gå du til grupperingsmodusen og søker etter denne enheten fra en annen enhet.

### Slik starter du avspilling

Se "Avspilling fra en BLUETOOTH-enhet" (side 13) for å få mer informasjon.

### Slik kobler du fra den parede enheten

Utfør trinnene 2 til 4 for å koble fra etter at denne enheten og BLUETOOTH-enhet er blitt paret.

## Tilkobling med en gruppert BLUETOOTH-enhet

For at en gruppert enhet skal kunne brukes, må den kobles til denne enheten. Noen grupperte enheter kobles til automatisk.



- 1 Trykk på MENU, drei kontrollknappen for å velge [BLUETOOTH], og trykk deretter på den.
- 2 Drei kontrollknappen for å velge [SET BT SIGNL], og trykk deretter på den. Kontroller at ⊗ lyser.
- 3 Aktiver BLUETOOTH-funksjonen på BLUETOOTH-enheten.
- 4 Koble BLUETOOTH-enheten til denne enheten.  
⊗ eller ⊗ lyser.

Ikoner på skjermen:

	Lyser når funksjonen for å ringe med håndfri er tilgjengelig ved å aktivere HFP (Handsfree Profile).
	Lyser når lydenheten er aktiv ved å aktivere A2DP (Advanced Audio Distribution Profile).



## Slik kobler du til den sist tilkoblede enheten fra denne enheten

Aktiver BLUETOOTH-funksjonen på BLUETOOTH-enheten.

For å tilkoble lydenheten, trykk SRC for å velge [BT AUDIO], og trykk PAUSE.

Hvis du vil koble til med mobiltelefonen, trykker du CALL.

### Merk

Mens du strømmet BLUETOOTH-lyd, kan du ikke opprette en tilkobling med en mobiltelefon fra denne enheten. Opprett tilkobling med denne enheten fra mobiltelefonen i stedet.

### Tips

Når BLUETOOTH-signalet er på: Når tenningen er slått på, kobles denne enheten automatisk til den sist tilkoblede mobiltelefonen.

## Slik installerer du mikrofonen

Se "Installere mikrofonen" (side 33) for å få mer informasjon.

## Tilkobling med en iPhone/iPod (automatisk gruppering via BLUETOOTH)

Når en iPhone/iPod med iOS5 eller nyere kobles til USB-porten, grupperes enheten automatisk med iPhone-/iPod-enheten, og det opprettes tilkobling. For å aktivere automatisk gruppering via BLUETOOTH må du kontrollere at [SET AUTOPAIR] i [BLUETOOTH] i BT-innstillingene er angitt til [ON] (side 21).

- 1 Aktiver BLUETOOTH-funksjonen på iPhone-/iPod-enheten.
- 2 Koble en iPhone/iPod til USB-porten.

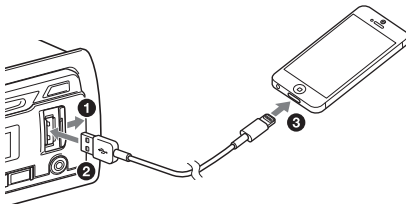

Kontroller at  vises på skjermen til enheten.

### Merknader

- Automatisk BLUETOOTH-gruppering er ikke mulig hvis enheten allerede er koblet til to BLUETOOTH-enheter. I dette tilfellet, koble fra enheten, og koble til iPhone/iPad igjen.
- Hvis automatisk BLUETOOTH-gruppering ikke er opprettet, kan du se "Forberede en BLUETOOTH-enhet" for detaljer (side 7).

## Koble til en USB-enhet

- 1 Demp volumet på enheten.
- 2 Koble USB-enheten til enheten.  
Bruk en USB-kabel for iPod (medfølger ikke) til å koble til en iPod/iPhone.

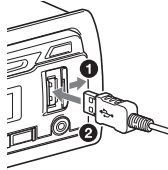

## Koble til en annen bærbar lydenhet

- 1 Slå av den bærbare lydenheten.
- 2 Demp volumet på enheten.
- 3 Koble den bærbare lydenheten til AUX-inngangen (stereominikontakt) på enheten med en tilkoblingsledning (medfølger ikke)\*.

\* Bruk en rett kontakt.

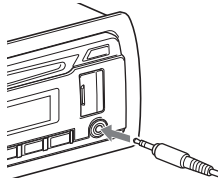

- 4 Trykk på SRC for å velge [AUX].

## Slik tilpasser du volumnivået på den tilkoblede enheten til andre kilder

Start avspilling på den bærbare lydenheten med et moderat volum, og angi vanlig lyttevolum på enheten.

Trykk MENU, og velg deretter [SOUND] → [SET AUX VOL] (side 20).

## Lytte til radio

Hvis du vil lytte til radio, trykker du på SRC for å velge [TUNER].

Når du velger DAB-frekvens for første gang etter at du har byttet bilbatteri eller endret på tilkoblinger, starter et førstegangsstasjonssøk automatisk. Vent til stasjonssøket er fullført. (Hvis stasjonssøket blir avbrutt, starter førstegangsstasjonssøket på nytt neste gang du velger DAB-frekvensen.) Hvis ingen DAB-stasjon er lagret i den første skanningen, utfør en automatisk scan (side 11).

### Tips

Still [SET ANT-PWR] til [ON] (standard) eller [OFF] avhengig av typen DAB-antenne (side 19).

## Motta DAB

DAB (Digital Audio Broadcasting) er et overføringssystem for bakkenett. DAB-stasjoner samler radioprogrammer ("tjenester") i en gruppe, og hver av tjenestene inneholder én eller flere komponenter. Den samme tjenesten kan noen ganger mottas på forskjellige frekvenser.

### Søke etter en tjeneste manuelt

- 1 Trykk på MODE for å velge [DB1], [DB2] eller [DB3].
- 2 Trykk på SEEK +/- for å søke etter en tjeneste i en gruppe. Hold inne SEEK +/- for å søke etter andre grupper. Søket stopper når enheten finner en tjeneste eller gruppe. Søk helt til enheten finner den ønskede tjenesten.

### Lagre en tjeneste manuelt

- 1 Når enheten har funnet tjenesten du ønsker å lagre, holder du inne en talknapp (1 til 6) til [MEM] vises.

### Finne lagrede tjenester

- 1 Etter å ha valgt den ønskede båndbredde, trykk på en nummerknapp (1 til 6).

## Lete etter tjeneste etter navn (Quick-BrowZer™)

Du kan vise på skjermen en liste over tjenester lettvisning søking.

- 1 Trykk på Q (bla) under DAB-mottak. Enheten går til Quick-BrowZer-modus, og listen over tjenester vises.
- 2 Drei kontrollknappen for å velge ønsket tjeneste, og trykk deretter på den. Mottaket starter.

### Slik avslutter du Quick-BrowZer-modus

Trykk på Q (bla).

## Angi DAB-meldinger

Dersom du aktiverer DAB-meldinger kan de forstyrre den nåværende valgte kilden.

- 1 Trykk på MENU, drei kontrollknappen for å velge [GENERAL] og trykk deretter på den.
- 2 Drei kontrollknappen for å velge [SET ANNOUNCE], og trykk deretter på den.
- 3 Drei kontrollknappen for å velge [SET ANNC-ON] eller [SET ANNC-OFF], og trykk deretter på den.

### Merk

Under en DAB-melding er volumet stilt inn til å passe den valgte TA i RDS (side 11).

### For å lytte til det samme eller lignende programmet selv under svak mottaking

Still inn [SET SOFTLINK] til [ON] (side 19).

[FM-LINK] lyser opp når det korresponderende FM-programmet mottas.

"Hard Link" følger samme program, og "Soft Link" følger et lignende program.

SOFT LINK	DAB		FM	
	Hard Kobling	Myk Kobling	Hard Kobling	Myk Kobling
OFF	○		○	
ON	○	○	○	○

## Oppdatere tjenestelisten automatisk (automatisk søk)

- 1 Trykk på MODE for å velge [DB1], [DB2] eller [DB3].
- 2 Trykk på MENU, drei kontrollknappen for å velge [GENERAL] og trykk deretter på den.
- 3 Drei kontrollknappen for å velge [SET AUTOSCAN], og trykk deretter på den.  
Enheden oppdaterer listen over tjenester i Quick-BrowZer-modus.

## Bruke FM/MW/LW

### Lagre automatisk (BTM)

- 1 Trykk på MODE for å skifte bånd (FM1, FM2, MW eller LW).
- 2 Trykk på MENU, drei kontrollknappen for å velge [GENERAL] og trykk deretter på den.
- 3 Drei kontrollknappen for å velge [SET BTM], og trykk deretter på den.  
Enheden lagrer stasjoner på tallknappene i rekkefølge etter frekvens.

### Stasjonssøk

- 1 Trykk på MODE for å skifte bånd (FM1, FM2, MW eller LW).
- 2 Utfør stasjonssøk.  
Slik søker du manuelt  
Hold inne SEEK +/- for å finne den omtrentlige frekvensen, og trykk deretter på SEEK +/- flere ganger for å finjustere den ønskede frekvensen.  
Slik søker du automatisk  
Trykk på SEEK +/-.  
Søket stopper når enheten stiller inn på en stasjon.

## Lagre manuelt

- 1 Mens den stasjonen du vil lagre, mottas, holder du inne en tallknapp (1 til 6) til [MEM] vises.

## Motta lagrede stasjoner

- 1 Velg båndet, og trykk deretter på en tallknapp (1 til 6).

## Bruke RDS-systemet (Radio Data System)

### Angi alternative frekvenser (AF) og trafikkmeldinger (TA)

AF søker kontinuerlig etter stasjonen med sterkest signal. TA sender aktuell trafikkinformasjon eller trafikkprogrammer (TP) hvis de mottas.

- 1 Trykk på AF/TA for å velge [AF-ON], [TA-ON], [AF/TA-ON] eller [AF/TA-OFF].

### Slik lagrer du RDS-stasjoner med AF- og TA-innstillingen

Du kan forhåndsinnstille RDS-stasjoner sammen med en AF/TA-innstilling. Angi AF/TA, og lagre deretter stasjonen med BTM eller manuelt. Hvis du forhåndsinnstiller manuelt, kan du også forhåndsinnstille andre stasjoner enn RDS-stasjoner.

### Slik mottar du nødmeldinger

Når AF eller TA er aktivert, avbryter nødmeldinger den valgte kilden automatisk.

### Slik justerer du volumnivået for trafikkmeldinger

Nivået lagres i minnet for kommende trafikkmeldinger uavhengig av det vanlige volumnivået.

### Slik beholder du ett regionalt program (REGIONAL)

Når AF- og REGIONAL-funksjonen er aktivert, byttes det ikke til en sending på en annen regional stasjon med sterkere frekvens. Hvis du forlater det regionale programmets mottaksområde, velger du [SET REG-OFF] i [GENERAL] under FM-mottak (side 18). Denne funksjonen fungerer ikke i Storbritannia og enkelte andre steder.

## Local Link-funksjon (bare i Storbritannia)

Med denne funksjonen kan du velge andre lokale stasjoner i området, selv om de ikke er lagret på tallknappene.

Under FM-mottak trykker du på en tallknapp (1 til 6) der en lokal stasjon er lagret. Trykk på en tallknapp for den lokale stasjonen innen fem sekunder. Gjenta fremgangsmåten til den lokale stasjonen mottas.

## Velge programtyper (PTY)

Bruk PTY for å vise eller søke etter en ønsket programtype.

### Under DAB-mottaking

- 1 Hold inne PTY.
- 2 Drei kontrollknappen til ønsket programtype vises, og trykk deretter på den.  
Enheden viser alle tjenester for den valgte programtypen.
- 3 Drei kontrollknappen til ønsket tjeneste kommer, og trykk på den.  
Mottaket starter.

### Under FM-mottakelse

- 1 Hold inne PTY.
- 2 Drei kontrollknappen til ønsket programtype vises, og trykk deretter på den.  
Enheden begynner å søke etter en stasjon som kringkaster den valgte programtypen.

## Programtyper

**NONE** (ingen programtype)\*, **NEWS** (nyheter), **AFFAIRS** (aktuelt), **INFO** (informasjon), **SPORT** (sport), **EDUCATE** (utdanning), **DRAMA** (drama), **CULTURE** (kultur), **SCIENCE** (vitenskap), **VARIED** (blandet), **POP M** (popmusikk), **ROCK M** (rock), **EASY M** (lett musikk), **LIGHT M** (lett klassisk), **CLASSICS** (seriøs klassisk), **OTHER M** (annen musikk), **WEATHER** (været), **FINANCE** (finans), **CHILDREN** (barneprogram), **SOCIAL A** (sosiale affærer), **RELIGION** (religion), **PHONE IN** (telefon inn), **TRAVEL** (reise), **LEISURE** (fritid), **JAZZ** (jazz), **COUNTRY** (countrymusikk), **NATION M** (nasjonalmusikk), **OLDIES** (gammel musikk), **FOLK M** (folkemusikk), **DOCUMENT** (dokumentar)

\* Kan vises avhengig av tjenesten under DAB-mottaking.

## Stille inn klokken (CT)

Klokken stilles med CT-dataene fra RDS-overføringen.

- 1 Angi [SET CT-ON] i [GENERAL] (side 18).

## Avspilling

### Avspilling av en plate

- 1 Sett inn platen (med etikettsiden opp).

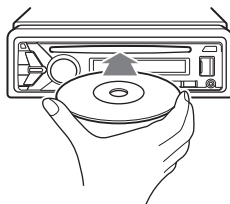

Avspillingen starter automatisk.

### Avspilling fra en USB-enhet

I denne bruksanvisningen brukes "iPod" som en generell betegnelse for iPod-funksjonene på en iPod og iPhone, med mindre noe annet er angitt i teksten eller illustrasjonene.

Hvis du vil ha mer informasjon om kompatibiliteten for iPod-enheden din, kan du se "Om iPod" (side 23) eller gå til støttesiden som er angitt på baksiden.

MSC (masselagringsklasse) og MTP (mediaoverføringsprotokoll) type USB-enheter\* kompatibel med standard USB kan bli brukt. Noen digitale mediespillere eller Android-smarttelefoner kan kreve innstilling til MTP-modus.

\* Eksempler: en USB Flash-enhet, digital mediespiller, Android-smarttelefon

#### Merknader

- Hvis du vil ha mer informasjon om kompatibiliteten for USB-enheden din, gå du til kundestøtteområdet som er angitt på baksiden av denne bruksanvisningen.
- Avspilling av følgende filer støttes ikke:
  - MP3/WMA/AAC/FLAC:
  - opphavsrettsbeskyttede filer
  - DRM-filer (Digital Rights Management)
  - flerkanals lydfiler
- MP3/WMA/AAC:
  - filer med komprimering uten datatag
- WAV:
  - flerkanals lydfiler

- 1 Koble en USB-enhet til USB-porten (side 9).

Avspillingen starter.

Hvis en enhet allerede er tilkoblet, starter du avspillingen ved å trykke på SRC for å velge [USB]. ([IPD] vises på skjermen når iPod-enheden er gjenkjent).

- 2 Juster volumet på denne enheten.

## Slik stopper du avspillingen

Hold inne OFF i ett sekund.

## Slik fjerner du enheten

Stopp avspillingen, og fjern deretter enheten.

## Advarsel for iPhone

Når du kobler til en iPhone via USB, styres telefonanropets volum av iPhone-enheten og ikke av denne enheten. Unngå å øke volumet på enheten under et anrop da lyden plutselig kan bli veldig høy når anropet avsluttes.

## Avspilling fra en BLUETOOTH-enhet

Du kan spille av innhold på en tilkoblet enhet som støtter BLUETOOTH A2DP (Advanced Audio Distribution Profile).



### 1 Opprett BLUETOOTH-tilkobling med lydenheten (side 7).

For å velge lydenhet, trykk på MENU (meny), og velg [BLUETOOTH] → [SET AUDIODEV] (side 21).

### 2 Trykk på SRC for å velge [BT AUDIO].

### 3 Betjen lydenheten for å starte avspillingen.

### 4 Juster volumet på denne enheten.

#### Merknader

- Avhengig av lydenheten kan det hende at informasjon som tittel, spornummer/-varighet og avspillingsstatus ikke vises på denne enheten.
- Selv om kilden endres på denne enheten, stopper ikke avspilling på lydenheten.
- [BT AUDIO] vises ikke på skjermen mens SongPal-appen kjører via BLUETOOTH-funksjonen.

## Slik tilpasser du volumnivået på BLUETOOTH-enheten med andre kilder

Start avspilling på BLUETOOTH-lydenheten med et moderat volum, og still inn ditt normale lyttevolum på enheten.

Trykk MENU, og velg deretter [SOUND] → [SET BTA VOL] (side 20).

## Søke etter og spille av spor

### Gjenta avspilling og avspilling i tilfeldig rekkefølge

#### 1 Under avspilling trykker du på (gjenta) eller (tilfeldig rekkefølge) flere ganger for å velge ønsket avspillingsmodus.

Det kan ta litt tid før avspillingen i den valgte avspillingsmodusen starter.

Tilgjengelige avspillingsmoduser varierer avhengig av hvilken lydkilde som er valgt.

### Søk etter et spor med navn (Quick-BrowZer)

Ikke tilgjengelig når en iPod® er tilkoblet.

#### 1 Under CD, USB or BT AUDIO\*1 avspilling, trykk (browse)\*2 for å vise liste over søke kategorier.

Når sporlisten vises, trykker du på  (tilbake) flere ganger for å vise ønsket søkekategori.

\*1 Bare tilgjengelig for lydenheter som støtter AVRCP (Audio Video Remote Control Profile) 1.4 eller høyere.

\*2 Under USB-avspilling holder du  (bla) inne i minst to sekunder for å gå tilbake direkte til begynnelsen av kategorilisten.

#### 2 Drei kontrollknappen for å velge ønsket søkekategori, og trykk deretter på den for å bekrefte.

#### 3 Gjenta trinn 2 for å søke etter det ønskede sporet.

Avspillingen starter.

## Slik avslutter du Quick-BrowZer-modus

Trykk på  (bla).

## Søke ved å hoppe over ting (Jump mode)

Ikke tilgjengelig når en iPod® er tilkoblet.

- 1 Trykk på **Q** (bla).
- 2 Trykk på **SEEK +**.
- 3 Drei kontrollknappen for å velge elementet.  
Det hoppes på listen i trinn på 10 % av det totale antallet elementer.
- 4 Trykk på **ENTER** for å gå tilbake til Quick-BrowZer-modus.  
Det valgte elementet vises.
- 5 Drei kontrollknappen for å velge ønsket element, og trykk deretter på den.  
Avspillingen starter.

## Ring med håndfri (bare via BLUETOOTH)

Hvis du vil bruke en mobiltelefon, kobler du den til denne enheten. Du kan koble to mobiltelefoner til enheten. Se "Forberede en BLUETOOTH-enhet" (side 7) for å få mer informasjon.



## Motta et anrop

- 1 Trykk på **CALL** når det mottas et anrop med ringelyd.  
Telefonsamtalen starter.

### Merk

Ringelyden og stemmen til den andre parten kommer bare fra fronthøytterne.

### Slik avviser du et anrop

Hold inne **OFF** i ett sekund.

### Slik avslutter du et anrop

Trykk på **CALL** på nytt.

## Foreta et anrop

Du kan foreta anrop fra telefonlisten eller anropsloggen når en mobiltelefon som støtter PBAP (Phone Book Access Profile), er tilkoblet. Når to mobiltelefoner er koblet til enheten, velger du en av telefonene.

## Fra telefonlisten

- 1 Trykk på **CALL**.  
Når to mobiltelefoner er koblet til enheten, dreier du kontrollknappen for å velge en av telefonene, så trykker du på den.
- 2 Drei kontrollknappen for å velge **[PHONE BOOK]**, og trykk på den.
- 3 Drei kontrollknappen for å velge en bokstav fra bokstavlisten, og trykk deretter på den.
- 4 Drei kontrollknappen for å velge et navn fra navnelisten, og trykk deretter på den.

- 5 **Drei kontrollknappen for å velge et tall fra nummerlisten, og trykk deretter på den.**  
Telefonsamtalen starter.

## Fra anropsloggen

- 1 **Trykk på CALL.**  
Når to mobiltelefoner er koblet til enheten, dreier du kontrollknappen for å velge en av telefonen, så trykker du på den.
- 2 **Drei kontrollknappen og velg, [RECENT CALL], og trykk.**  
Det vises en liste over tidligere anrop.
- 3 **Drei kontrollknappen for å velge et navn eller telefonnummer fra anropsloggen, og trykk deretter på den.**  
Telefonsamtalen starter.

## Med inntasting av telefonnummer

- 1 **Trykk på CALL.**  
Når to mobiltelefoner er koblet til enheten, dreier du kontrollknappen for å velge en av telefonen, så trykker du på den.
- 2 **Drei kontrollknappen og velg, [DIAL NUMBER], og trykk.**
- 3 **Drei kontrollknappen for å angi telefonnummeret, og velg [ ] (mellomrom). Trykk deretter på ENTER\*.**  
Telefonsamtalen starter.  
\* Trykk på SEEK +/- for å flytte den digitale indikatoren.

### Merk

[ ] vises i stedet for [#] på skjermen.

## Med tilbakeringing

- 1 **Trykk på CALL.**  
Når to mobiltelefoner er koblet til enheten, dreier du kontrollknappen for å velge en av telefonen, så trykker du på den.
- 2 **Drei kontrollknappen for å velge [REDIAL], og trykk deretter på den.**  
Telefonsamtalen starter.

## Med stemmekommandoer

Du kan foreta et anrop ved å bruke den stemmekommandoen som er lagret i en tilkoblet mobiltelefon som har stemmeanropsfunksjon.

- 1 **Trykk på CALL.**  
Når to mobiltelefoner er koblet til enheten, dreier du kontrollknappen for å velge en av telefonen, så trykker du på den.
- 2 **Drei kontrollknappen og velg, [VOICE DIAL], og trykk.**  
Eller trykk på VOICE mens SongPal-funksjonen er deaktivert.
- 3 **Si stemmekommandoen som er lagret på mobiltelefonen.**  
Stemmen din gjenkjennes, og anropet utføres.

### Slik avbryter du stemmeanrop

Trykk på VOICE.

## Tilgjengelige funksjoner under anrop

### Slik justerer du ringevolumet

Drei kontrollknappen når du mottar et anrop.

### Slik justerer du talevolumet til den andre parten

Drei kontrollknappen under en samtale.

### Slik justerer du volumet til den andre parten (justering av mikrofonforsterkning)

Trykk på MIC.

Tilgjengelige volumnivåer: [MIC-LOW], [MIC-MID], [MIC-HI].

### Slik reduserer du ekko og støy (ekkodemping/støydempingsmodus)

Hold inne MIC.

Tilgjengelige moduser: [EC/NC-1], [EC/NC-2].

### Slik bytter du mellom håndfrimodus og håndholdtmodus

Trykk på MODE for å veksle telefonanropslyden mellom enheten og mobiltelefonen.

### Merk

Funksjonen er ikke tilgjengelig på alle mobiltelefoner.

## Nyttige funksjoner

### SongPal med iPhone/Android-smarttelefon

Last ned den nyeste versjonen av "SongPal" fra App Store for iPhone eller fra Google Play for Android-smarttelefon.



#### Merknader

- Av sikkerhetsmessige årsaker må du følge lokale trafikklover og -regler. Ikke bruk appen mens du kjører.
- SongPal er en app som brukes til å kontrollere Sony-lydenheter som er kompatible med SongPal, med iPhone/Android-smarttelefonen din.
- Hvilke funksjoner som kan kontrolleres med SongPal, varierer avhengig av hvilken enhet som er tilkoblet.
- Les informasjonen på iPhone/Android-smarttelefonen din for å bruke SongPal-funksjoner.
- Du finner mer informasjon om SongPal ved å gå til følgende URL:  
<http://rd1.sony.net/help/speaker/songpal/>
- Besøk nettstedet nedenfor og se hvilke iPhone/Android-smarttelefonmodeller som er kompatible. For iPhone: Gå til App Store For Android-smarttelefoner: Gå til Google Play

### Aktiver SongPal-tilkoblingen

#### 1 Aktiver BLUETOOTH-tilkoblingen med iPhone/Android-smarttelefon (side 7).

For å velge lydenhet, trykk på MENU (meny), og velg [BLUETOOTH] → [SET AUDIODEV] (side 21).

#### 2 Start "SongPal".\*1

#### 3 Trykk og hold APP på enheten i mer enn 2 sekunder.\*2

Tilkobling av iPhone/Android-smarttelefon starter.

Hvis du vil ha informasjon om betjeningsfunksjonene på iPhone/Android-smarttelefonen, kan du se i hjelpen for appen.

\*1 Hvis [AUTO LAUNCH] i [SONGPAL] er slått på (side 21), er "SongPal" forbindelsen etablert automatisk når BLUETOOTH-signalet på iPhone/Android-smarttelefonen er skrudd på.

\*2 Alternativt kan du trykke MENU, og velg [SONGPAL] → [CONNECT] (side 21).

#### Hvis enhetsnummeret vises

Kontroller at nummeret vises (f.eks. 123456), og velg deretter [Yes] (Ja) på iPhone/Android-smarttelefonen.

#### Slik avbryter du en tilkobling

- 1 Trykk på MENU, drei kontrollknappen for å velge [SONGPAL], og trykk deretter på den.
- 2 Drei kontrollknappen for å velge [CONNECT], og trykk deretter på den.

#### Velge kilde eller app

Du kan velge den ønskede kilden eller det ønskede programmet med iPhone/Android-smarttelefon.

#### Velge kilde

Trykk på SRC flere ganger. Eller trykk på SRC, drei kontrollknappen for å velge ønsket kilde, og trykk deretter på ENTER.

#### Slik viser du kildelisten

Trykk på SRC.

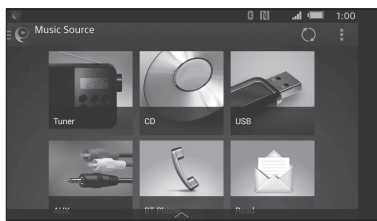

#### Diverse informasjon annonseres via taleveiledning (bare Android-smarttelefon)

Når enheten tar imot SMS-meldinger eller meldinger fra Twitter/Facebook/kalenderen, leses de opp automatisk via bilens høyttalere.

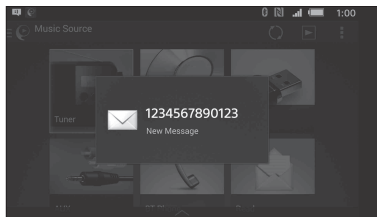

Hvis du vil ha mer informasjon om oppsett, kan du se i hjelpen for programmet.



## Aktivere talegjenkjenning (bare Android-smarttelefoner)

Ved å registrere programmer kan du styre dem ved hjelp av stemmekommandoer. Hvis du vil ha mer informasjon, kan du se i hjelpen for appen.

### Slik aktiverer du talegjenkjenning

- 1 Trykk på VOICE for å aktivere talegjenkjenning.
- 2 Si den ønskede stemmekommandoen i mikrofonen når [Say Source or App] vises på Android-smarttelefonen.

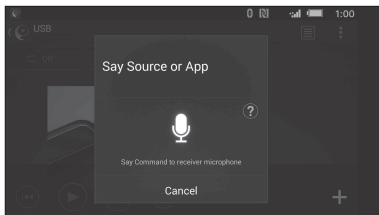

### Merknader

- Talegjenkjenning er ikke tilgjengelig i alle situasjoner.
- Talegjenkjenning fungerer kanskje ikke som det skal avhengig av ytelsen til den tilkoblede Android-smarttelefonen.
- Bruk av talegjenkjenning bør foregå under forhold der støy, som for eksempel motorlyd, er minst mulig.

## Svare på en SMS (bare Android-smarttelefoner)

Du kan svare på en melding via talegjenkjenning.

- 1 Aktiver talegjenkjenning, og si "Reply". Meldingsskjermen vises i SongPal-appen.
- 2 Si en svarmelding med talegjenkjenning. Listen med relevante meldinger vises i SongPal-appen.
- 3 Drei kontrollknappen for å velge ønsket melding, og trykk deretter på den. Meldingen sendes.

## Angi lyd- og skjerminnstillinger

Du kan justere innstillinger for lyd og skjerm via iPhone-/Android-smarttelefonen.

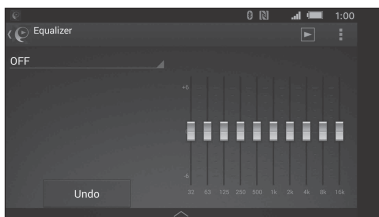

Hvis du vil ha mer informasjon om oppsett, kan du se i hjelpen for programmet.

## Bruke Siri Eyes Free

Med Siri Eyes Free kan du bruke iPhone-håndfri ved å ganske enkelt snakke inn i mikrofonen. Denne funksjonen krever at du kobler en iPhone til enheten via BLUETOOTH. Bare tilgjengelig for iPhone 4s eller senere. Kontroller at din iPhone har den nyeste iOS-versjonen. Du må fullføre BLUETOOTH-registreringen og tilkoblingskonfigureringsen for din iPhone med denne enheten på forhånd. Se "Forberede en BLUETOOTH-enhet" (side 7) for å få mer informasjon. For å velge iPhone, trykk på MENU (meny), og velg [BLUETOOTH] → [SET AUDIODEV] (side 21).

- 1 Aktiver Siri-funksjonen på din iPhone. Les bruksanvisningen som fulgte med iPhone-enheten hvis du vil ha mer informasjon.
- 2 Trykk på VOICE. Stemmekommando-skjermen vises.
- 3 Når iPhone piper, snakker du inn i mikrofonen. iPhone-enheten avgir en lyd på nytt, og så begynner Siri å fungere.

### Slik deaktiverer du Siri Eyes Free

Trykk på VOICE.

### Merknader

- Det er ikke sikkert at iPhone-enheten registrerer stemmen din i alle situasjoner. (For eksempel hvis du befinner deg i en bil i fart.)
- Det er ikke sikkert at Siri Eyes Free fungerer som den skal, eller responstiden kan være forsinket på steder med dårlig mottak av iPhone-signaler.
- Det kan hende at Siri Eyes Free ikke fungerer riktig eller avsluttes, avhengig av bruksforholdene for iPhone-enheten.
- Hvis du spiller av et spor med en iPhone via BLUETOOTH-lydtilkoblingen, avsluttes Siri Eyes Free-funksjonen automatisk og enheten bytter til BLUETOOTH-lydkilden når sporet starter avspilling via BLUETOOTH.
- Når Siri Eyes Free er aktivert under lydavspilling, kan det hende enheten bytter til BLUETOOTH-lydkilden selv om du ikke velger et spor som skal spilles av.
- Når du kobler iPhone til USB-porten, vil Siri Eyes Free kanskje ikke fungere riktig, eller kan avsluttes.
- Ikke aktiver Siri med iPhone-enheten når du kobler telefonen til denne enheten via USB. Siri Eyes Free virker kanskje ikke riktig, eller vil kanskje avsluttes.
- Det kommer ingen lyd når Siri Eyes Free er aktivert.

## Innstillinger

### Avbryte DEMO-modus

Du kan avbryte demonstrasjonsskjermen som vises når kilden er deaktivert og klokken vises.

- 1 Trykk på MENU, drei kontrollknappen for å velge [GENERAL] og trykk deretter på den.
- 2 Drei kontrollknappen for å velge [SET DEMO], og trykk deretter på den.
- 3 Drei kontrollknappen for å velge [SET DEMO-OFF], og trykk deretter på den.  
Innstillingen er fullført.
- 4 Trykk på ↩ (tilbake) to ganger.  
Skjermen går tilbake til vanlig mottaks-/avspillingsmodus.

### Grunnleggende innstillinger

Du kan velge innstillinger i følgende oppsettskategorier: generelt oppsett (GENERAL), lydoppsett (SOUND), skjermoppsett (DISPLAY), BLUETOOTH-oppsett (BLUETOOTH) og SongPal-oppsett (SONGPAL).

- 1 Trykk på MENU.
- 2 Drei kontrollknappen for å velge innstillingskategori, og trykk deretter på den.  
Hvilke alternativer som kan angis, varierer avhengig av kilde og innstillinger.
- 3 Drei kontrollknappen for å velge ønsket alternativ og trykk deretter på den.

#### Gå tilbake til forrige skjermbilde

Trykk på ↩ (tilbake).

### Generelt oppsett (GENERAL)

#### DEMO (demonstrasjon)

Aktiverer demonstrasjonen: [ON], [OFF].

#### CLOCK-ADJ (klokkeinnstilling) (side 7)

#### CAUT ALM (alarm)

Aktiverer alarmen: [ON], [OFF] (side 6).  
(Bare tilgjengelig når kilden er deaktivert og klokken vises.)

#### BEEP

Aktiverer lydsignalet: [ON], [OFF].

#### AUTO OFF

Skrus av automatisk etter en bestemt tid når enheten er skrudd av: [ON] (30 minutter), [OFF].

#### STYRING

Registrerer/tilbakestiller innstillingen av fjernkontrollen på rattet.  
(Bare tilgjengelig når kilden er deaktivert og klokken vises.)

#### STR CONTROL (rattkontroll)

Velger inndatamodus for den tilkoblede fjernkontrollen. Vær nøye med å matche inndatamodusen med den tilkoblede fjernkontrollen før bruk for å forhindre funksjonsfeil.

#### CUSTOM

Inndatamodus for fjernkontrollen på rattet

#### PRESET

Input-modus for fjernkontrollen med ledning uten fjernkontrollen til rattet

#### EDIT CUSTOM

Registrerer funksjonene (SOURCE, ATT, VOL +/-, SEEK +/-, VOICE, ON HOOK, OFF HOOK) på fjernkontrollen på rattet:

- 1 Drei kontrollknappen for å velge funksjonen du vil tilordne til fjernkontrollen på rattet, og trykk deretter på den.
- 1 Mens [REGISTER] blinker holder du inne knappen på fjernkontrollen på rattet som du vil tilordne funksjonen til. [REGISTERED] vises når registreringen er fullført.
- 3 Hvis du vil registrere flere funksjoner, gjentar du trinn 1 og 2.

(Bare tilgjengelig når [STR CONTROL] er stilt inn på [CUSTOM].)

#### RESET CUSTOM

Tilbakestill de registrerte funksjonene til fjernkontrollen til rattet: [YES], [NO].

(Bare tilgjengelig når [STR CONTROL] er stilt inn på [CUSTOM].)

#### Merknader

- Mens du gjør innstillinger kan du bare bruke knappene på denne enheten. For din egen sikkerhet bør du parkere bilen før du gjør innstillingen.
- Hvis det oppstår feil under registreringen, beholdes all informasjon som er registrert tidligere. Start registreringen på nytt fra den funksjonen der feilen oppstod.
- Denne funksjonen er ikke tilgjengelig på alle kjøretøy. Hvis du vil ha mer informasjon om bilkompatibilitet, gå du til kundestøtteområdet som er angitt på baksiden.

#### CT (klokke)

Aktiverer CT-funksjonen: [ON], [OFF].

#### REGIONAL

Begrenser mottaket til en bestemt region: [ON], [OFF]. (Bare tilgjengelig med FM-mottak.)

---

**BTM** (best tuning memory) (side 11)

(Bare tilgjengelig når tuner (FM/MW/LW) er valgt.)

---

**ANNOUNCE** (meldinger)

Aktiverer kringkasting (side 10).  
(Ikke tilgjengelig når kilden er deaktivert og klokken vises.)

---

**SOFTLINK**

Søker etter og stiller seg inn automatisk på et lignende program når signalet til det nåværende programmet er for svakt til å motta: [ON], [OFF].  
(Bare tilgjengelig under DAB-mottak.)

---

**ANT-PWR** (antennestrøm)

Gir strøm til DAB-antenneinngangen: [ON], [OFF].  
(Bare tilgjengelig når enheten er slått av og under DAB-mottak.)

---

**AUTOSCAN** (automatisk søk)

Utfører en autoskann for å oppdatere listen over tjenester i Quick-BrowZer modus.  
(Bare tilgjengelig under DAB-mottak.)

---

**FIRMWARE**

(Bare tilgjengelig når kilden er deaktivert og klokken vises.)

Ser etter eller oppdaterer fastvareversjonen. Hvis du vil ha mer informasjon, gå du til kundestøtteområdet som er oppført på baksiden av denne bruksanvisningen.

**FW VERSION** (fastvareversjon)

Viser gjeldende fastvareversjon.

**FW UPDATE** (fastvareoppdatering)

Starter prosessen med å oppdatere fastvaren: [YES], [NO].

Det tar et par minutter å oppdatere fastvaren. Under oppdateringen må du ikke slå av tenningen til OFF-posisjon og heller ikke fjerne USB-enheten.

---

---

## Lyddoppsett (SOUND)

Denne oppsettsmenyen er ikke tilgjengelig når kilden er deaktivert og klokken vises.

---

**EKSTRA BASS**

Forsterker basslyden synkronisert med volumnivået. [1], [2], [OFF].  
(Skrus automatisk av når [C.AUDIO+] er slått på.)

---

**C.AUDIO+** (ClearAudio+)

Gjenskaper lyd ved å optimalisere det digitale signalet med anbefalte lydinnstillinger fra Sony: [ON], [OFF]. (Skrus automatisk av når [EQ10 PRESET] er endret og/eller [EXTRA BASS] er på [1] eller [2] og/eller [DSO] er på [LOW], [MID] eller [HIGH].)

---

---

**EQ10 PRESET**

Velger mellom ti equalizer-kurver og deaktiverer: [OFF], [R&B], [ROCK], [POP], [DANCE], [HIP-HOP], [ELECTRONICA], [JAZZ], [SOUL], [COUNTRY], [CUSTOM].  
Innstillingen for equalizer-kurven kan lagres for hver kilde.

---

**EQ10 CUSTOM**

Stiller inn [CUSTOM] på EQ10.  
Stiller inn equalizer-kurven: [BAND1] 32 Hz, [BAND2] 63 Hz, [BAND3] 125 Hz, [BAND4] 250 Hz, [BAND5] 500 Hz, [BAND6] 1 kHz, [BAND7] 2 kHz, [BAND8] 4 kHz, [BAND9] 8 kHz, [BAND10] 16 kHz.  
Volumet kan justeres i trinn på 1 dB, fra -6 dB til +6 dB.

---

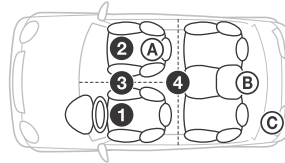
**POSITION** (lytteposisjon)**F/R POS** (fremre/bakre posisjon)

Simulerer et naturlig lydfelt ved å forsinke lydutmatingen fra høyttalerne ut fra din posisjon:

① [FRONT L] (fremre venstre),

② [FRONT R] (fremre høyre),

③ [FRONT] (fremre senter),

④ [ALL] (midt i bilen),

[CUSTOM] (posisjon angis av de avanserte innstillingene for bilstereoanlegget i SongPal) [OFF] (ingen posisjon angitt)

**ADJ POSITION** (juster posisjon)

Finjusterer innstillingene for lytteposisjonen: [+3] - [CENTER] - [-3].

(Kun tilgjengelig når [F/R POS] ikke er av eller på [CUSTOM].)

**SW POS** (subwoofer posisjon)

Ⓐ [NEAR] (nærme),

Ⓑ [NORMAL] (normal),

Ⓒ [FAR] (langt unna)

(Kun tilgjengelig når [F/R POS] er på annet enn [OFF].)

---

**DSO** (dynamisk scenearrangør)

Skaper en mer omgivende lyd som om det var høyttalere i dashbordet: [OFF], [LOW], [MID], [HIGH].

(Skrus automatisk av når [C.AUDIO+] er slått på.)

---

**BALANCE**

Justerer lydbalansen: [RIGHT-15] - [CENTER] - [LEFT-15].

---

**FADER**

Justerer det relative nivået: [FRONT-15] - [CENTER] - [REAR-15].

---

---

**DSEE** (Digital Sound Enhancement Engine)

Forbedrer digitalt komprimerte lyder ved å gjenskape høye frekvenser som blir tapt i komprimeringsprosessen: [ON], [OFF].  
Denne innstillingen kan bli lagret for hver kilde annet enn tuner.

---

**AAV** (avansert autovolum)

Stiller inn avspilling-volumet på alle avspilling-kilder til det optimale nivå: [ON], [OFF].

---

**RB ENH** (bakre bass-forbedring)

Forbereder basslyden ved å bruke lavpassfilteroppsett på de bakerste høyttalerne. Bakhøyttalerne fungerer som en basshøyttaler hvis en slik ikke er tilkoblet.

(Bare tilgjengelig når [SW DIREC] er stilt inn på [OFF].)

**RBE MODE** (Rear Bass Enhancer-modus)

Velger Forsterker for bakre basshøyttaler-modusen: [1], [2], [3], [OFF].

**LPF FREQ** (lavpassfilterfrekvens)

Velger basshøyttalerens avkuttingsfrekvens: [50Hz], [60Hz], [80Hz], [100Hz], [120Hz].

**LPF SLOP** (lavpassfilterhelning)

Velger LPF-helning: [1], [2], [3].

---

**SW DIREC** (subwoofer direkte forbindelse)

Stiller inn innstillinger for subwoofer som er koblet til den bakerste høyttalerledningen uten en strømadapter.

(Kun tilgjengelig når [RBE MODE] er på [OFF].)

Pass på å koble til en 4 Ω – 8 Ω subwoofer på en av de bakerste subwoofer høyttalerledningene. Ikke koble til en høyttaler på den andre høyttalerledningen.

**SW MODE** (basshøyttalermodus)

Velger basshøyttalermodusen: [1], [2], [3], [OFF].

**SW PHASE** (basshøyttalerfase)

Velger basshøyttalerfasen: [NORM], [REV].

**SW POS** (subwoofer posisjon)

Velger posisjon til subwoofer: [NEAR], [NORMAL], [FAR].

(Kun tilgjengelig når [F/R POS] er på annet enn [OFF].)

**LPF FREQ** (lavpassfilterfrekvens)

Velger basshøyttalerens avkuttingsfrekvens: [50Hz], [60Hz], [80Hz], [100Hz], [120Hz].

**LPF SLOP** (lavpassfilterhelning)

Velger LPF-helning: [1], [2], [3].

---

**S.WOOFER** (basshøyttaler)**SW LEVEL** (basshøyttalernivå)

Justerer volumnivået til basshøyttaleren: [+10 dB] – [0 dB] – [-10 dB].

([ATT] vises ved den laveste innstillingen.)

**SW PHASE** (basshøyttalerfase)

Velger basshøyttalerfasen: [NORM], [REV].

**SW POS** (subwoofer posisjon)

Velger posisjon til subwoofer: [NEAR], [NORMAL], [FAR].

(Kun tilgjengelig når [F/R POS] ikke er på [OFF].)

**LPF FREQ** (lavpassfilterfrekvens)

Velger basshøyttalerens avkuttingsfrekvens: [50Hz], [60Hz], [80Hz], [100Hz], [120Hz].

**LPF SLOP** (lavpassfilterhelning)

Velger LPF-helning: [1], [2], [3].

---

**HPF** (høypassfilter)**HPF FREQ** (høypassfilterfrekvens)

Velger front-/bakhøyttalerens avkuttingsfrekvens: [OFF], [50Hz], [60Hz], [80Hz], [100Hz], [120Hz].

**HPF SLOP** (høypassfilterhelning)

Velger HPF-skråning (effektiv kun når [HPF FREQ] er på noe annet enn [OFF]): [1], [2], [3].

---

**AUX VOL** (AUX-volumnivå)

Justerer volumnivået for hver tilkoblet tilleggsenhet: [+18 dB] – [0 dB] – [-8 dB].

Denne innstillingen eliminerer behovet for å justere volumnivået mellom kildene.

(Bare tilgjengelig når AUX er valgt.)

---

**BT A VOL** (BLUETOOTH lyd volumnivå)

Justerer volumnivået for hver tilkoblet BLUETOOTH-enhet: [+6 dB] – [0 dB] – [-6 dB].

Denne innstillingen eliminerer behovet for å justere volumnivået mellom kildene.

(Bare tilgjengelig når BT-lyd eller -program er valgt.)

---

## Skjermoppsett (DISPLAY)

---

### DIMMER

Endrer skjermens lysstyrke: [OFF], [ON], [AT] (auto), [CLK].  
([AT] er bare tilgjengelig når kontrollledningen for belysning er koblet til og slår på hovedlyset).  
Hvis du vil stille denne funksjonen til bare å være aktiv i løpet av en bestemt periode, velger du [CLK], og angir deretter start- og sluttidspunkt.  
– Slik stiller du inn lysstyrke når dimmefunksjonen er aktivert:  
Still [DIMMER] til [ON], og juster deretter [BRIGHTNESS].  
– Slik stiller du inn lysstyrke når dimmefunksjonen er deaktivert:  
Still [DIMMER] til [OFF], og juster deretter [BRIGHTNESS].  
Innstillingen for lysstyrke lagres og brukes når dimmerfunksjonen aktiveres eller deaktiveres.

---

### BRIGHTNESS

Juster skjermens lysstyrke. Lysstyrkenivået kan justeres: [1] – [10].

---

### BUTTON-C (knappfarge)

Angir en forhåndsinnstilt farge eller egendefinert farge på knappene.

#### COLOR

Velger blant 15 forhåndsinnstilte farger og én egendefinert farge.

#### CUSTOM-C (egendefinert farge)

Lagrer en egendefinert farge på knappene.

##### RGB RED, RGB GRN, RGB BLUE

Tilgjengelige farger: [0] – [32] ([0] kan ikke angis for alle fargeskalaer).

---

### DSPL-C (skjermfarge)

Angir en forhåndsinnstilt eller egendefinert farge for skjermen.

#### COLOR

Velger blant 15 forhåndsinnstilte farger og én egendefinert farge.

#### CUSTOM-C (egendefinert farge)

Lagrer en egendefinert farge på skjermen.

##### RGB RED, RGB GRN, RGB BLUE

Tilgjengelige farger: [0] – [32] ([0] kan ikke angis for alle fargeskalaer).

---

### SND SYNC (lydsynkronisering)

Aktiverer funksjonen for å synkronisere belysningen med lyden: [ON], [OFF].

---

### AUTO SCR (automatisk rulling)

Ruller automatisk i lange elementer: [ON], [OFF].  
(Ikke tilgjengelig når AUX eller tuner (FM/MW/LW) er valgt.)

---

---

## BLUETOOTH-konfigurasjon (BLUETOOTH)

---

### PAIRING (side 8)

Kobler til opptil to BLUETOOTH-enheter: [DEVICE 1], [DEVICE 2].  
[DEVICE 1] eller [DEVICE 2] vil bli endret til navnet på den parede enheten når parkoblingen er fullført.

---

### AUDIODEV (lydenhet)

Velger lydenheten. [\*] vises på enheten som er paret med [DEVICE 1] eller gjeldende A2DP-kompatibel lydenheten.

---

### RINGTONE

Velger om ringelyden skal komme fra enheten eller den tilkoblede mobiltelefonen: [1] (denne enheten), [2] (mobiltelefon).

---

### AUTO ANS (svar automatisk)

Angir at denne enheten skal besvare innkommende anrop automatisk: [OFF], [1] (omtrent tre sekunder), [2] (omtrent ti sekunder).

---

### AUTOPAIR (automatisk gruppering)

Start BLUETOOTH-gruppering automatisk når en iOS-enhet versjon 5.0 eller nyere er tilkoblet via USB: [ON], [OFF].

---

### BT SIGNAL (BLUETOOTH-signal) (side 8)

Aktiverer/deaktiverer BLUETOOTH-funksjonen.

---

### BT INIT (initialisere BLUETOOTH)

Initialiserer alle BLUETOOTH-relaterte innstillinger (grupperingsinformasjon, forhåndsinnstillinger, enhetsinformasjon osv.): [YES], [NO].  
Initialiser alle innstillinger når du skal kassere enheten.  
(Bare tilgjengelig når kilden er deaktivert og klokken vises.)

---

---

## SongPal-oppsett (SONGPAL)

---

### AUTOKJØR

Aktiverer automatisk start av "SongPal": [ON], [OFF].  
Når [ON] velges, kobler "SongPal" automatisk til når BLUETOOTH-tilkobling er fullført.

---

### TILKOBLING

Aktiver og deaktiver SongPal-funksjonen (tilkobling).

---

## Ytterligere informasjon

### Oppdatere fastvaren

Gå til kundestøtteområdet på baksiden og oppdater fastvaren i henhold til instruksjonene.

#### Merknader

- Du må bruke en USB-enhet (medfølger ikke) til å oppdatere fastvaren. Lagre oppdateringsprogrammet på USB-enheten, koble enheten til USB-porten, og utfør deretter oppdateringen.
- Det tar et par minutter å oppdatere fastvaren. Under oppdateringen må du ikke slå av tenningen til OFF-posisjon og heller ikke fjerne USB-enheten.

### Forsiktighetsregler

- La enheten avkjøles først hvis bilen har stått parkert i direkte sollys.
- Etterlat ikke frontpanelet eller lydenheter i bilen da det kan forårsake funksjonsfeil på grunn av høye temperaturer i direkte sollys.
- Antennen strekkes ut automatisk.

#### Kondens

Hvis det oppstår kondens i enheten, må du ta ut platen og la enheten tørke i omtrent en time. Ellers fungerer ikke enheten riktig.

#### Slik opprettholder du høy lyd kvalitet

Ikke søl væske på enheten eller platene.

### Merknader om plater

- Ikke utsett plater for direkte sollys eller varmekilder, for eksempel luftventiler. La dem heller ikke ligge i en bil som står parkert i sollys.
- Rengjør platene fra midten og utover med en klut før de brukes. Ikke bruk løsemidler som for eksempel rensbensin, tynner eller vanlige rengjøringsmidler.
- Denne enheten er laget for å spille av plater som samsvarer med CD-standarden. Tolagsplater og enkelte musikkplater som er kodet med teknologier for opphavsrettsbeskyttelse, samsvarer ikke med Compact Disc-standarden (CD) og kan derfor ikke avspilles med denne enheten.



- Plater som IKKE kan spilles av på denne enheten
  - Plater med etiketter, klistremerker eller påklistret tape eller papir. Dette kan føre til funksjonsfeil eller ødelegge platen.
  - Plater som ikke har standardform (f.eks. firkantede eller hjerte- eller stjerneformede). Dette kan skade enheten.
  - Plater på 8 cm (3 1/4 tommer).

#### Merknader om CD-R/CD-RW-plater

- Hvis en flerøktsplate begynner med en CD-DA-økt, gjenkjennes den som en CD-DA-plate og øvrige økter spilles ikke av.
- Plater som IKKE kan spilles av på denne enheten
  - CD-R/CD-RW-plater med dårlig opptaks kvalitet.
  - CD-R/CD-RW-plater som er innspilt med en inkompatibel opptaksenhet.
  - CD-R/CD-RW-plater som ikke er avsluttet riktig.
  - CD-R/CD-RW-plater som er innspilt i et annet format enn musikk-CD-format eller MP3-format i henhold til ISO9660 Nivå 1 / Nivå 2, Joliet/Romeo eller flerøktsplater.

### Avspilingsrekkefølge lydfile

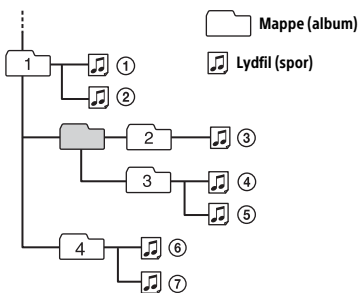

## Om iPod

- Du kan koble til følgende iPod-modeller. Oppdater iPod-enhetene dine med den nyeste programvaren før bruk.

Kompatible iPhone-/iPod-modeller

Kompatible modeller	Bluetooth®	USB
iPhone SE	✓	✓
iPhone 6s Plus	✓	✓
iPhone 6s	✓	✓
iPhone 6 Plus	✓	✓
iPhone 6	✓	✓
iPhone 5s	✓	✓
iPhone 5c	✓	✓
iPhone 5	✓	✓
iPhone 4s	✓	✓
iPod touch (6. generasjon)	✓	✓
iPod touch (5. generasjon)	✓	✓
iPod nano (7. generasjon)		✓

- "Made for iPod" og "Made for iPhone" betyr at et elektronisk tilbehør har blitt laget spesielt for enten iPod eller iPhone, og at det er sertifisert av utvikleren til å oppfylle Apples ytelsesstandarder. Apple er ikke ansvarlig for betjening av denne enheten eller samsvaret med sikkerhetsstandarder og regulerende standarder. Merk at bruken av dette tilbehøret med iPod eller iPhone kan påvirke trådløstyselsen.

Hvis du har spørsmål om eller problemer med enheten som ikke er beskrevet i denne håndboken, kontakter du den nærmeste Sony-forhandleren.

## Vedlikehold

### Rengjøre kontaktene

Det er ikke sikkert at enheten fungerer riktig hvis kontaktene mellom enheten og frontpanelet ikke er rene. Du kan forhindre dette ved å ta av frontpanelet (side 6) og rengjøre kontaktene med en bomullspinne. Ikke bruk mye kraft. Da kan du skade kontaktene.

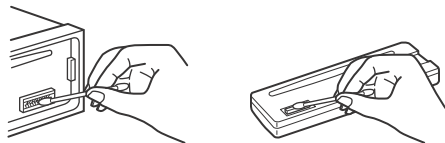

### Merknader

- Av sikkerhetsmessige årsaker bør du slå av tenningen og ta ut nøkkelen før du renser kontaktene.
- Berør aldri kontaktene direkte med fingrene eller en metallgjenstand.

## Spesifikasjoner

### Tuneren

#### DAB/DAB+/DMB-R

Digitalt radiosertifisering

Antennetilkobling: Ekstern antennekontakt

#### FM

Innstillingsområde: 87,5 MHz – 108,0 MHz

Antennetilkobling: Ekstern antennekontakt

Mellomfrekvens:

FM CCIR: -1956,5 kHz til -487,3 kHz og  
+500,0 kHz til +2095,4 kHz

Tilgjengelig følsomhet: 8 dBf

Selektivitet: 75 dB ved 400 kHz

Signal-til-støy-forhold: 73 dB (mono)

Separasjon: 50 dB ved 1 kHz

Frekvensrespons: 20 – 15 000 Hz

#### MW/LW

Innstillingsområde:

MW: 531 kHz til 1602 kHz

LW: 153 kHz til 279 kHz

Antennetilkobling: Ekstern antennekontakt

Følsomhet: MW: 26 µV, LW: 50 µV

## CD-spiller

Signal-til-støy-forhold: 120 dB  
Frekvensrespons: 10 Hz – 20 000 Hz  
Hastighetsforandringer og flutter: Ikke målbart  
Maksimalt antall\*1 av:

Mapper (album)\*2: 150  
Filer (spor) og mapper\*3: 300  
Tegn som vises i mappe-/filnavn:  
32 (Joliet) / 64 (Romeo)

Tilsvarende kodek: MP3 (.mp3), WMA (.wma)  
og AAC (.m4a)

\*1 Kun CD-R/CD-RW

\*2 inkludert hovedmappen

\*3 kan være mindre enn den avmålte verdien hvis  
mappen/filnavnet inneholder mange tegn

## USB-spiller

Grensesnitt: USB (Høy speed)  
Maks. strømstyrke: 1 A  
Maksimalt antall gjenkjennelige filer (spor): 10 000  
Tilsvarende kodek:

MP3 (.mp3)  
Bithastighet: 8–320 kbps (støtter variabel  
bithastighet (VBR))  
Samplingsfrekvens: 16 kHz til 48 kHz  
WMA (.wma)  
Bithastighet: 32–192 kbps (støtter variabel  
bithastighet (VBR))  
Samplingsfrekvens: 32 kHz, 44,1 kHz, 48 kHz  
AAC (.m4a, .mp4)  
Bithastighet: 8 kbps – 320 kbps  
Samplingsfrekvens: 11,025 kHz til 48 kHz  
WAV (.wav)  
Bitdybde: 16 bit  
Samplingsfrekvens: 44,1 kHz, 48 kHz  
FLAC (.flac)  
Bitdybde: 16 bit, 24 bit  
Samplingsfrekvens: 44,1 kHz, 48 kHz

## Trådløs kommunikasjon

Kommunikasjonssystem:

BLUETOOTH Standard versjon 3.0

Utgang:

BLUETOOTH Standard Power Class 2  
(maks. +4 dBm)

Maksimal kommunikasjonsrekkevidde\*1:

Fri sikt, ca. 10 m

Frekvensbånd:

2,4 GHz-bånd (2,400 GHz - 2,4835 GHz)

Modulasjonsmåte: FHSS

Kompatible BLUETOOTH-profiler\*2:

A2DP (Advanced Audio Distribution Profile) 1.3  
AVRCP (Audio Video Remote Control Profile) 1.5  
HFP (Handsfree Profile) 1.6  
PBAP (Phone Book Access Profile)  
SPP (Serial Port Profile)  
MAP (Message Access Profile)  
HID (Human Interface Device-profil)

Tilsvarende kodek:

SBC (.sbc), ACC (.m4a)

\*1 Den faktiske rekkevidden varierer avhengig  
av faktorer som hindringer mellom enhetene,  
magnetiske felt rundt en mikrobølgeovn, statisk  
elektrisitet, mottaksfølsomhet, antenneytelse,  
operativsystem, programvare osv.

\*2 BLUETOOTH-standardprofiler angir formålet med  
BLUETOOTH-kommunikasjon mellom enheter.

## Forsterker

Utgang: Høyttalerutganger  
Høyttalerimpedans: 4–8 Ω  
Maksimal utgangseffekt: 55 W × 4 (ved 4 Ω)

## Generelt

Effekt:

Lydutganger (FRONT, REAR, SUB)  
Utgang for antenne/forsterker (REM OUT)

Innganger:

Inngang for fjernkontroll  
DAB-antenneinngang  
FM-/MW-/LW-antenneinngang  
MIC-inngang  
AUX-inngang (stereominikontakt):  
USB-port

Strømkrav: 12 V likestrømsbatterier (minus (jord))

Nominell strømforbruk: 10 A

Dimensjoner:

Ca. 178 mm × 50 mm × 177 mm (b/h/d)

Monteringsdimensjoner:

Ca. 182 mm × 53 mm × 160 mm (b/h/d)

Vekt: Ca. 1,2 kg

Pakkens innhold:

Hovedenhet (1)  
Mikrofon (1):  
Komponenter for installasjon og tilkoblinger  
(1 sett)

Det er ikke sikkert at forhandleren din selger alt  
tilbehøret ovenfor. Spør forhandleren om detaljert  
informasjon.

Design og spesifikasjoner kan endres uten varsel.

## Opphavsrett

Bluetooth®-merket og -logoene er registrerte  
varemerker som eies av Bluetooth SIG, Inc.,  
og enhver bruk av slike merker hos  
Sony Corporation er på lisens. Andre varemerker  
og -navn tilhører de respektive eierne.

N-Mark er et varemerke eller et registrert varemerke  
som tilhører NFC Forum, Inc. i USA og i andre land.

Windows Media er enten et registrert varemerke  
eller et varemerke som tilhører Microsoft Corporation  
i USA og/eller andre land.



Dette produktet er beskyttet av visse opphavsrettigheter tilhørende Microsoft Corporation. Bruk eller distribusjon av denne teknologien utenfor dette produktet, er forbudt uten lisens fra Microsoft eller et autorisert Microsoft-datterselskap.

iPhone, iPod, iPod classic, iPod nano, iPod touch og Siri er varemerker som tilhører Apple Inc., registrert i USA og andre land. App Store er et servicemerke for Apple Inc.

MPEG Layer-3-lydkodingsteknologi og -patenter er benyttet med lisens fra Fraunhofer IIS og Thomson.

Google, Google Play og Android er varemerker som tilhører Google Inc.

## libFLAC

Copyright (C) 2000–2009 Josh Coalson  
Opphavsrett (c) 2011–2013 Xiph.org Foundation

Videredistribusjon og bruk i kildeform og binær form, med eller uten endring, er tillatt så sant følgende betingelser er oppfylt:

- Videredistribusjon av kildekode må beholde opphavsrettsmerknaden ovenfor, listen over betingelser og ansvarsfraskrivelsen nedenfor.
- Videredistribusjon i binær form må reprodusere opphavsrettsmerknaden ovenfor, listen over betingelser og ansvarsfraskrivelsen nedenfor i dokumentasjonen og/eller annet materiale som følger med distribusjonen.
- Verken navnet på Xiph.org Foundation eller navnene på bidragsyterne kan brukes til å reklamere for eller fremheve produkter som er utledet av denne programvaren, uten spesifikk skriftlig tillatelse på forhånd.

DENNE PROGRAMVAREN LEVERES AV OPPHAVSRETTSEIERNE OG BIDRAGSYTERNE "SOM DEN ER", OG DE FRASKRIVER SEG ALLE DIREKTE ELLER INDIREKTE GARANTIER, INKLUDERT, MEN IKKE BEGRENSET TIL, INDIREKTE GARANTIER OM SALGBARHET OG ANVENDELIGHET FOR ET SÆRSKILT FORMÅL. XIPH.ORG FOUNDATION ELLER BIDRAGSYTERNE SKAL UNDER INGEN OMSTENDIGHETER VÆRE ANSVARLIGE FOR DIREKTE, INDIREKTE, TILFELDIGE, SPESIELLE, EKSEMPELMESSIGE ELLER KONSEKVENSMESSIGE SKADER (INKLUDERT, MEN IKKE BEGRENSET TIL, INNKJØP AV ERSTATNINGSVARER ELLER -TJENESTER, TAP AV BRUK, DATA ELLER INNTEKTER ELLER FORRETNINGSAVBRUDD), UANSETT HVORDAN DE OPPSTÅR OG UANSETT TEORIER OM ANSVARLIGHET ETTER KONTRAKT, OBJEKTIVT ANSVAR ELLER SUBJEKTIVT ANSVAR (INKLUDERT UAKTSOMHET OG ANNET), SOM OPPSTÅR PÅ NOEN SOM HELST MÅTE GIENNOM BRUK AV DENNE PROGRAMVAREN, SELV OM DE HAR FÅTT INFORMASJON OM MULIGHETEN FOR SLIKE SKADER.

## Feilsøking

Følgende sjekkliste kan hjelpe deg med å løse eventuelle problemer med enheten. Kontroller tilkoblingen og bruksanvisningen før du går gjennom sjekklisten nedenfor.

Hvis du vil ha mer informasjon om hvordan du bruker sikringen og fjerner enheten fra dashbordet, kan du se "Tilkobling/installasjon" (side 30). Hvis problemet ikke blir løst, gå du til kundestøtteområdet som er angitt på baksiden.

### Generelt

#### Ingen eller veldig lav lyd.

- Posisjonen til fader-kontrollen [FADER] er ikke angitt for et system med to høyttalere.
- Volumet på enheten og/eller tilkoblet enhet er veldig lavt.
  - Øk volumet på enheten og den tilkoblede enheten.

#### Ikke noe lydsignal.

- En forsterker (tilleggsstyr) er tilkoblet, og du bruker ikke den innebygde forsterkeren.

#### Minnet er slettet.

- Du har trykt på tilbakestillingsknappen.
  - Lagre i minnet på nytt.
- Strømtilførselsledningen eller batteriet er frakoblet eller ikke riktig tilkoblet.

#### Lagrede stasjoner og riktig klokkeslett er slettet. Sikringen har gått.

#### Det kommer lyd fra enheten når tenningsens posisjon endres.

- Ledningene er ikke satt i riktig i bilens ekstra strømkontakt for tilbehør.

#### Demonstrasjonsmodusen starter under avspilling eller mottak.

- Demonstrasjonsmodusen starter hvis enheten ikke er brukt i løpet av fem minutter når [DEMO-ON] er stilt inn.
  - Still inn [DEMO-OFF] (side 18).

#### Visningen forsvinner fra skjermen.

- Lysdempingen er stilt inn på [DIM-ON] (side 21).
- Visningen på skjermen forsvinner hvis du holder OFF inne.
  - Trykk på OFF på enheten til visningen på skjermen forsvinner.
- Kontaktene er skitne (side 23).

#### Skjermen/lyset blinker.

- Strømtilførselen er ikke tilstrekkelig.
  - Kontroller at bilbatteriet leverer nok strøm til enheten. (Strømkravet er 12 V likestrøm.)

---

### Betjeningsknappene fungerer ikke.

#### Platen mates ikke ut.

- Tilkoblingen er ikke riktig.
  - Kontroller tilkoblingen til enheten.
  - Trykk på RESET (side 7) hvis problemet vedvarer. Innholdet i minnet slettes.
- Av hensyn til din egen sikkerhet må du ikke tilbakestille enheten mens du kjører.

---

## Radiomottak

### Stasjoner tas ikke imot.

#### Lyden forstyrres av støy.

- Tilkoblingen er ikke riktig.
  - Kontroller tilkoblingen av bilantennen.
  - Hvis bilantennen ikke strekkes ut automatisk, bør du kontrollere tilkoblingen av kontrollledningen til antennen.
- Under [NO SERV] (side 28) finner du mer informasjon om når DAB-signalet ikke tas i mot.

---

### Det er ikke mulig å forhåndsinnstille stasjoner.

- Radiosignalet er for svakt.

---

## RDS

### Søket (SEEK) starter etter noen sekunders lytting.

- Stasjonen er ikke en TP-stasjon, eller signalet er for dårlig.
  - Deaktiver TA (side 11).

---

### Ingen trafikkmeldinger.

- Aktiver TA (side 11).
- Stasjonen sender ingen trafikkmeldinger til tross for at den er en TP-stasjon.
  - Still inn på en annen stasjon.

---

### PTY viser [- - - - -].

- Den aktuelle stasjonen er ikke en RDS-stasjon.
- RDS-data tas ikke imot.
- Stasjonen spesifiserer ikke programtypen.

---

### Programmets tjenesteanavn blinker.

- Det finnes ingen alternativ frekvens for den aktuelle stasjonen.
  - Trykk på SEEK +/- mens programtjenesteanavnet blinker. [PI SEEK] vises og enheten begynner å søke etter en annen frekvens med samme PI-data (programidentifikasjon).

---

## CD-avspilling

### Platen blir ikke avspilt.

- Platen er ødelagt eller skitten.
- CD-R/CD-RW-plater er ikke ment for lydavspilling (side 22).

---

### MP3/WMA/AAC-filer kan ikke spilles av.

- Platen er ikke kompatibel med MP3/WMA/AAC-formatet eller versjonen. Hvis du vil ha mer informasjon om hvilke plater og formater som kan spilles av, gå du til kundestøtteområdet som er angitt på baksiden.

---

### MP3/WMA/AAC-filer tar lengre tid å spille av enn andre formater.

- Det tar lengre tid å starte avspilling med følgende plater:
  - En plate som er innspilt med komplisert trestruktur.
  - En plate som er innspilt som flerøktplate.
  - plater det kan lagres data på

---

### Lyden "hopper".

- Platen er ødelagt eller skitten.

---

## Avspilling fra USB-enhet

### Du kan ikke spille av elementer via en USB-hub.

- Denne enheten gjenkjenner ikke USB-enheter via en USB-hub.

---

### Det tar lengre tid å spille av fra en USB-enhet.

- USB-enheten inneholder filer med en kompleks trestruktur.

---

### Lyden er uregelmessig.

- Lyden kan bli uregelmessig ved bithastighet.
- DRM-filer (Digital Rights Management) spilles ikke av i enkelte tilfeller.

---

### Lydfilen kan ikke spilles av.

- Det er ikke støtte for USB-enheter som er formatert med andre filsystemer enn FAT16 eller FAT32.\*

\* Denne enheten har støtte for FAT16 og FAT32, men enkelte USB-enheter støtter kanskje ikke disse FAT-systemene. Hvis du vil ha mer informasjon, ser du bruksanvisningen for hver USB-enhet eller kontakter produsenten.

## NFC-funksjonen

### Tilkobling med One touch (NFC) er ikke mulig.

- Hvis smarttelefonen ikke svarer på berøring:
  - Kontroller at NFC-funksjonen på smarttelefonen er slått på.
  - Flytt N-Mark på smarttelefonen nærmere N-Mark på denne enheten.
  - Ta ut smarttelefonen hvis du har deksel på den.
- Følsomheten for NFC-mottak er avhengig av enheten.  
Opprett BLUETOOTH-tilkoblingen manuelt hvis ettrykktilkoblingen med smarttelefonen mislykkes flere ganger.

## BLUETOOTH-funksjon

### Den tilkoblede enheten kan ikke registrere denne enheten.

- Sette denne enheten i standbymodus under gruppering før grupperingen utføres.
- Denne enheten kan ikke registreres av en annen enhet mens den er koblet til to BLUETOOTH-enheter.
  - Opphev en av tilkoblingene, og søk etter denne enheten fra en annen enhet.
- Angi utmating av BLUETOOTH-signalet på (side 8) når enhetsgrupperingen er fullført.

### Det går ikke an å koble til.

- Tilkoblingen styres fra den ene siden (denne enheten eller BLUETOOTH-enheten), ikke begge.
  - Koble til denne enheten fra en BLUETOOTH-enhet eller omvendt.

### Navnet på den tilkoblede enheten vises ikke.

- Avhengig av statusen til den andre enheten er det ikke alltid mulig å hente navnet.

### Ingen ringelyd.

- Juster volumet ved å dreie kontrollknappen når du mottar et anrop.
- Avhengig av den tilkoblede enheten sendes kanskje ikke ringelyden slik den skal.
  - Still inn [RINGTONE] på [1] (side 21).
- Fronthøytalerne er ikke tilkoblet enheten.
  - Koble fronthøytalerne til enheten. Ringelyden kommer bare fra fronthøytalerne.

### Stemmen til den andre parten høres ikke.

- Fronthøytalerne er ikke tilkoblet enheten.
  - Koble fronthøytalerne til enheten. Stemmen til den andre parten kommer bare fra fronthøytalerne.

### Den andre parten sier at volumet er for lavt eller høyt.

- Juster volumet til et passende nivå ved hjelp av mikrofonforsterkning (side 15).

### Det er ekko eller støy i telefonsamtaler.

- Reduser volumet.
- Still inn EC/NC-modus på [EC/NC-1] eller [EC/NC-2] (side 15).
- Hvis annen omgivelsesstøy enn stemmen i telefonsamtalen er for høy, kan du prøve å dempe denne lyden.  
Eksempel: Lukk vinduet slik at trafikkstøy dempes. Slå av klimaanlegget.

### Telefonen er ikke tilkoblet.

- Når BLUETOOTH-lyd spilles av, kobles ikke telefonen til selv om du trykker på CALL.
  - Koble fra telefonen.

### Telefonens lyd kvalitet er dårlig.

- Telefonens lyd kvalitet er avhengig av mobiltelefonens mottakerforhold.
  - Flytt bilen til et sted der du får bedre mobilsignal hvis mottaket er dårlig.

### Volumet på den tilkoblede lydenheten er for lavt/høyt.

- Volumnivået varierer avhengig av lydenheten.
  - Juster volumet på den tilkoblede lydenheten eller denne enheten (side 20).

### Lyden "hopper" under avspilling fra en BLUETOOTH-lydenhet.

- Reduser avstanden mellom denne enheten og BLUETOOTH-lydenheten.
- Hvis BLUETOOTH-lydenheten oppbevares i en veske som forstyrrer signalet, må du ta ut lydenheten ved bruk.
- Det brukes flere BLUETOOTH-enheter eller andre enheter som sender ut radiobølger, i nærheten.
  - Slå av de andre enhetene.
  - Øk avstanden til de andre enhetene.
- Avspillingen stopper midlertidig når det opprettes tilkobling mellom denne enheten og mobiltelefonen. Dette er ikke en feil.

### Den tilkoblede BLUETOOTH-lydenheten kan ikke betjenes.

- Kontroller at den tilkoblede BLUETOOTH-lydenheten støtter AVRCP.

### Noen funksjoner fungerer ikke.

- Kontroller om den tilkoblede enheten støtter funksjonene det gjelder.

### Et anrop besvares utilsiktet.

- Den tilkoblede telefonen er innstilt til å svare på anrop automatisk.

### Gruppering mislyktes på grunn av tidsavbrudd.

- Avhengig av den tilkoblede enheten kan det hende at tidsgrensen for gruppering er for kort.
  - Prøv å utføre grupperingen innenfor tidsgrensen.

---

**BLUETOOTH-funksjonen virker ikke.**

- Slå av enheten ved å holde inne OFF i minst to sekunder, og slå deretter på enheten på nytt.

---

**Det kommer ingen lyd fra bilhøytalerne under håndfrianrop.**

- Hvis det ikke kommer lyd fra mobiltelefonen, må du stille inn mobiltelefonen slik at lyden kommer fra bilhøytalerne.

---

**Siri Eyes Free aktiveres ikke.**

- Utfør håndfriregistrering for en iPhone som har støtte for Siri Eyes Free.
- Slå på Siri-funksjonen på iPhone-enheten din.
- Avbryt BLUETOOTH-tilkoblingen mellom iPhone-enheten og denne enheten, og koble til på nytt.

---

**SongPal-betjening**

---

**Appnavnet samsvarer ikke med den faktiske appen i SongPal.**

- Start appen på nytt fra SongPal.

---

**Mens Songpal-appen kjører via BLUETOOTH, endres skjermen automatisk til [BT AUDIO].**

- SongPal-appen eller BLUETOOTH-funksjonen ble avbrutt.
- Start appen på nytt.

---

**SongPal-appen kobles automatisk fra når skjermen endres til [IPD].**

- SongPal-appen på iPhone/iPod støtter ikke iPod-avspilling.
  - Endre enhetens kilde til andre enn [IPD], og aktiver deretter "SongPal"-tilkoblingen (side 16).

---

## Meldinger

Følgende meldinger kan vises eller blinke under bruk.

---

**CD ERROR:** Platen kan ikke spilles av. Platen mates ut automatisk.

- Rengjør platen og sett den inn på riktig måte, eller kontroller at platen ikke er tom eller skadet.

---

**CD NO MUSIC:** Det finnes ingen fil som kan spilles av. Platen mates ut automatisk.

- Sett inn en plate med filer som kan spilles av (side 24).

---

**CD PUSH EJT:** Platen kunne ikke mates ut riktig.

- Trykk på  (utmatning).

---

**INVALID**

- Den valgte operasjonen kan være ugyldig.

---

**HUB NO SUPRT:** USB-hubber støttes ikke.

---

**IPD STOP:** iPod-avspillingen er avsluttet.

- Start avspillingen fra iPod/iPhone.

---

**OVERLOAD:** USB-enheten er overbelastet.

- Koble fra USB-enheten, og trykk på SRC for å velge en annen kilde.
- Det er en feil på USB-enheten, eller det er tilkoblet en enhet som ikke støttes.

---

**READ:** Leser informasjon.

- Vent til lesingen er fullført og avspillingen starter automatisk. Dette kan ta litt tid avhengig av filstrukturen.

---

**USB ERROR:** USB-enheten kan ikke brukes til å spille av.

- Koble til USB-enheten på nytt.

---

**USB NO DEV:** USB-enheten er ikke tilkoblet eller gjenkjennes ikke.

- Kontroller at USB-enheten eller USB-kabelen er ordentlig tilkoblet.

---

**USB NO MUSIC:** Det finnes ingen fil som kan spilles av.

- Koble til en USB-enhet med filer som kan spilles av (side 24).

---

**USB NO SUPRT:** USB-enheten støttes ikke.

- Hvis du vil ha mer informasjon om kompatibiliteten for USB-enheten din, gå du til kundestøtteområdet som er angitt på baksiden av denne bruksanvisningen.

---

**LLLL eller לללל:** Begynnelsen eller slutten av platen.

- (**understrek**): Tegnet kan ikke vises.

---

**For RDS/DAB:**

---

**NO AF:** Ingen alternative frekvenser.

- Trykk på SEEK +/- mens programtjenestenavnet blinker. Enheten begynner å søke etter en annen frekvens med samme PI-data (programidentifikasjon) ([PI SEEK]).

---

**NO DATA:** Det finnes ingen DAB-tjenester for den valgte programtypen.

- Trykk på  (tilbake).

---

**NO INFO:** Det finnes ingen etikettinformasjon for den nåværende DAB-tjenesten.

---

**NO SERV:** DAB-signalet kan ikke mottas.

- Utfør et automatisk søk (side 11).
- Sjekk forbindelsen til DAB-antennen.
- Sjekk at [SET ANT-PWR] er stilt til [ON] (side 19).

---

**NO TP:** Ingen trafikkprogrammer.

→ Enheten fortsetter å søke etter tilgjengelige TP-stasjoner.

---

**RECEIVING:** DAB-båndbredden er valgt og enheten venter på å motta en tjeneste.

---

## For BLUETOOTH-funksjon:

---

**BTA NO DEV:** BLUETOOTH-enheten er ikke tilkoblet eller gjenkjennes ikke.

→ Kontroller at BLUETOOTH-enheten er ordentlig tilkoblet, og at BLUETOOTH-tilkoblingen er opprettet med BLUETOOTH-enheten.

---

**ERROR:** Den valgte handlingen kunne ikke utføres.

→ Vent litt, og prøv på nytt.

---

**INGEN ENHET:** BLUETOOTH-enheten er ikke tilkoblet HFP (Handsfree-profil) eller gjenkjennes ikke.

→ Kontroller at BLUETOOTH-enheten er ordentlig tilkoblet, og at HFP-tilkoblingen er opprettet med BLUETOOTH-enheten.

---

**UNKNOWN:** Et navn eller telefonnummer kan ikke vises.

---

**WITHHELD:** Telefonnummeret skjules av den som ringer.

---

## For SongPal-betjening:

---

**APP -----:** Det ble ikke opprettet en tilkobling med programmet.

→ Opprett SongPal-tilkoblingen på nytt (side 16).

---

**APP DISCNCT:** Appen er koblet fra.

→ Opprett SongPal-tilkoblingen (side 16).

---

**APP DISPLAY:** En skjerminnstillingsskjerm i appen vises.

→ Avslutt skjerminnstillingsskjermen i appen for å kunne bruke knappene.

---

**APP LIST:** Innholdslisten til CD/USB vises.

→ Lukk listen i appen for å kunne bruke knappene.

---

**APP MENU:** En innstillingsskjerm i appen vises.

→ Avslutt innstillingsskjermen i appen for å kunne bruke knappene.

---

**APP NO DEV:** Enheten med programmet installert er ikke koblet til eller gjenkjennes ikke.

→ Opprett BLUETOOTH-tilkobling og SongPal-tilkobling på nytt (side 16).

---

---

**APP SOUND:** En lydinnstillingsskjerm i appen vises.

→ Avslutt lydinnstillingsskjermen i appen for å kunne bruke knappene.

---

**OPEN APP:** SongPal-appen kjører ikke.

→ Start appen.

---

## For fjernkontrollen på rattet:

---

**ERROR:** Det oppstod en feil under funksjonsregistreringen.

→ Registrer på nytt fra den funksjonen der feilen oppstod (side 18).

---

**TIMEOUT:** Funksjonsregistreringen mislyktes på grunn av tidsavbrudd.

→ Prøv å fullføre registreringens mens [REGISTER] blinker (omtrent seks sekunder) (side 18).

---

Kontakt nærmeste Sony-forhandler hvis problemet vedvarer.

Hvis du sender inn enheten til reparasjon på grunn av problemer med avspilling av CD-pater, må du inkludere platen som ble brukt da problemet oppstod.

### Obs!

- Dra alle jordledninger til et felles jordingspunkt.
- Sørg for at ledningene ikke er klemt under en skrue eller sitter fast i bevegelige deler (f.eks. setet).
- Slå av tenningen før du oppretter tilkoblinger for å unngå kortslutning.
- Koble strømtilførselsledningen ⑥ til enheten og høyttalerne før tilkobling til kontakten for eksternt utstyr.
- Sørg for å isolere åpne ledninger med isoleringstape av sikkerhetsårsaker.

### Forsiktighetsregler

- Velg installasjonssted nøye, slik at enheten ikke hindrer normal bilkjøring.
- Ikke plasser systemet i områder som utsettes for støv, skitt, mye vibrasjon eller høy temperatur, for eksempel i direkte sollys eller i nærheten av varmeapparatet.
- Bruk bare de medfølgende monteringsfestene, slik at installasjonen blir sikkert utført.

#### Merknad om strømtilførselsledningen (gul)

Når du kobler til denne enheten i kombinasjon med andre stereokomponenter, må strømstyrken til den elektriske kretsen til bilen som enheten er tilkoblet, være høyere enn summen av strømstyrken på sikringen til hver komponent.

#### Justere monteringsvinkelen

Juster monteringsvinkelen til mindre enn 45°.

## Komponentliste for installasjon

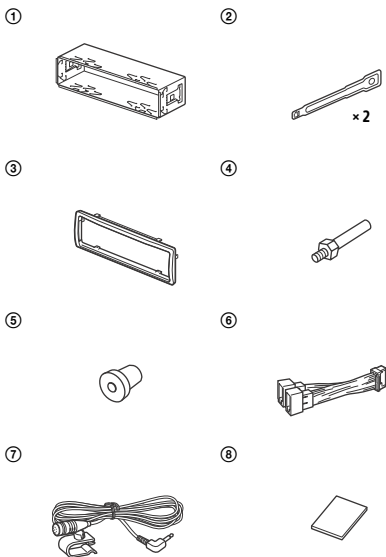

- Denne komponentlisten inkluderer ikke alt innholdet i pakken.
- Braketten ① og beskyttelsesrammen ③ festes på enheten før transport. Før du monterer enheten, må du bruke nøklene ② til å fjerne braketten ① fra enheten. Du finner mer informasjon på "Fjerne beskyttelsesrammen og braketten" (side 33).
- Ta vare på nøklene ② for fremtidig bruk. Du trenger dem hvis du vil fjerne enheten fra bilen.

# Tilkobling

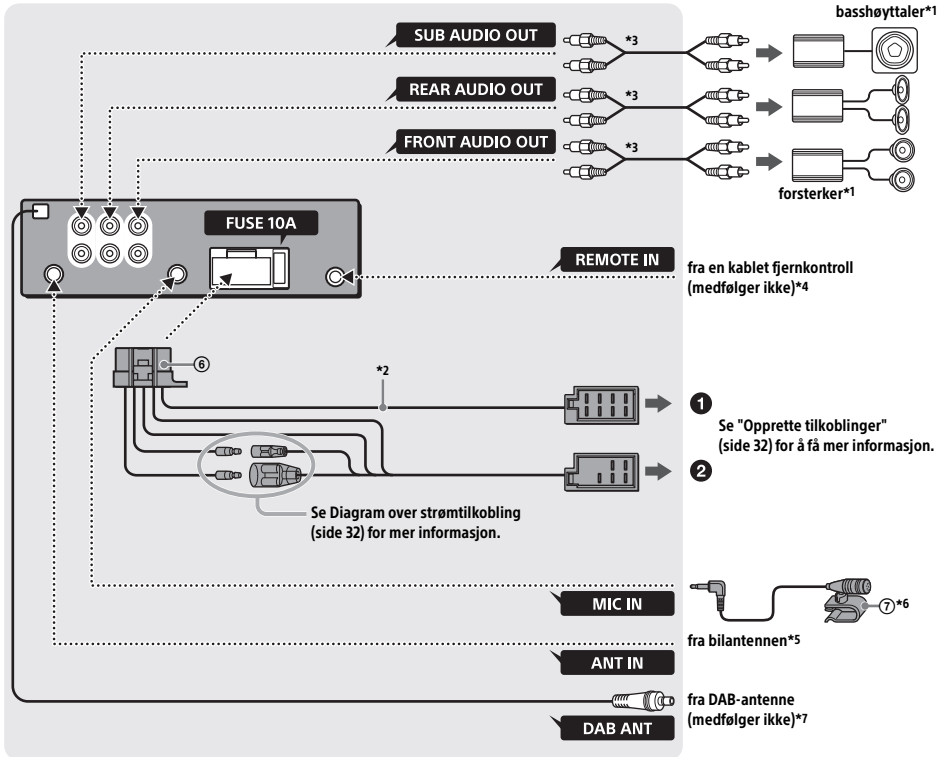

\*1 Medfølger ikke

\*2 Høytalerimpedans:  $4 \Omega - 8 \Omega \times 4$

\*3 RCA-kabel (medfølger ikke)

\*4 Bruk en adapter for en kablet fjernkontroll (medfølger ikke), avhengig av biltype.

Hvis du vil ha informasjon om hvordan du bruker den kablede fjernkontrollen, kan du se "Hvordan bruke den kablede fjernkontrollen" (side 33).

\*5 Bruk en adapter (medfølger ikke) hvis antennekontakten ikke passer, avhengig av biltype.

\*6 Enten du bruker mikrofonen eller ikke må du dra mikrofonkabelen slik at den ikke forstyrrer kjøringen. Fest kabelen med en klemme eller lignende hvis den installeres ved føttene dine.

Hvis du vil ha informasjon om hvordan du installerer mikrofonen, kan du se "Installere mikrofonen" (side 33).

\*7 Still [SET ANT-PWR] til [ON] (standard) eller [OFF] avhengig av typen DAB-antenne (side 19).  
Maksimal matestrom 0,1 A

## Opprette tilkoblinger

Hvis du har en antenne uten releboks, kan antennen bli skadet hvis du kobler til denne enheten med den medfølgende strømtilførselsledningen ⑥.

### 1 Til bilens høyttalerkontakt

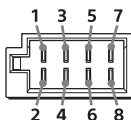

1	Bakhøytaler (høyre)	⊕	Lilla
2		⊖	Lilla-/svartstripet
3	Fronthøytaler (høyre)	⊕	Grå
4		⊖	Grå-/svartstripet
5	Fronthøytaler (venstre)	⊕	Hvit
6		⊖	Hvit-/svartstripet
7	Bakhøytaler (venstre)	⊕	Grønn
8		⊖	Grønn-/svartstripet

### 2 Til bilens strømkontakt

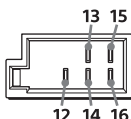

12	kontinuerlig strømtilførsel	Gul
13	utgang for antenne/forsterker (REMOUT)	Blå-/hvitstripet
14	vekslet strømtilførsel for belysning	Oransje-/hvitstripet
15	vekslet strømtilførsel	Rød
16	jord	Svart

## Enkel tilkobling til basshøytaler

Du kan bruke en basshøytaler uten forsterker når den er tilkoblet en bakhøytalerledning.

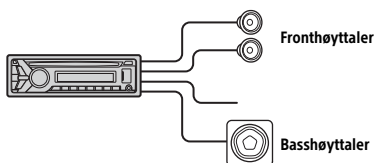

### Merknader

- Bakhøytalerledninger må klargjøres på forhånd.
- Bruk en basshøytaler med en impedans på 4 til 8 Ω og med tilstrekkelig effekthåndteringskapasitet for å unngå skade.

## Tilkobling til minne

Når den gule strømtilførselsledningen er tilkoblet, har minnekretsen strømtilførsel også når tenningen slås av.

## Tilkobling til høyttalere

- Slå av enheten før du kobler til høyttalere.
- Bruk høyttalere med en impedans på 4 til 8 Ω og med tilstrekkelig effekthåndteringskapasitet for å unngå skade.

## Diagram over strømtilkobling

Kontroller bilens kontakt for eksternt utstyr, og sørg for at ledningene er tilkoblet på riktig måte, avhengig av bilen.

### Kontakt for eksternt utstyr

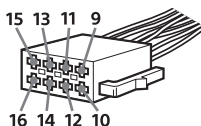

### Vanlig tilkobling

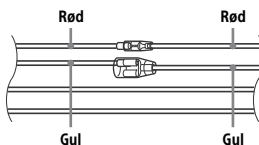

12	kontinuerlig strømtilførsel	Gul
15	vekslet strømtilførsel	Rød

### Når plasseringen av de røde og gule lederne er omvendt

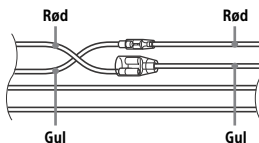

12	vekslet strømtilførsel	Gul
15	kontinuerlig strømtilførsel	Rød



## Når bilen ikke har ACC-posisjon

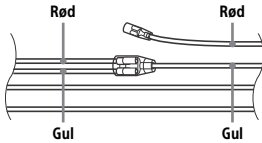

Match tilkoblingene og veksle strømtilførselsledningene riktig, og koble deretter enheten til bilens strømtilførsel. Hvis du har spørsmål om eller problemer med å koble til enheten som ikke er beskrevet i denne håndboken, kontakter du bilforhandleren.

## Installere mikrofonen

Du må installere mikrofonen ⑦ for at stemmen din skal høres når du ringer med håndfri.

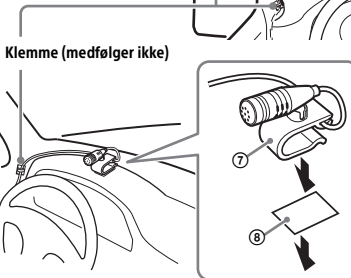
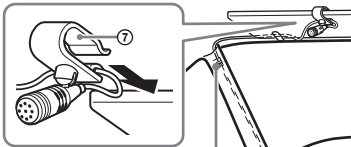

### Obs!

- Det er svært farlig hvis ledningen havner rundt rattstammen eller girspaken. Sørg for å forhindre at den eller andre deler hindrer kjøringen.
- Hvis bilen er utstyrt med kollisjonspute eller annen støtdempende utstyr, må du kontakte bilforhandleren eller butikken der du kjøpte denne enheten, før du installerer den.

### Merk

Rengjør dashbordet med en tørr klut før du fester den dobbeltsidige tapen ⑧.

## Bruke den kablede fjernkontrollen

- 1 Aktiver den kablede fjernkontrollen ved å angi [STR CONTROL] i [SET STEERING] til [PRESET] (side 18).

## Installasjon

### Fjerne beskyttelsesrammen og braketten

Før du installerer enheten, må du fjerne beskyttelsesrammen ③ og braketten ① fra enheten.

- 1 Trykk inn begge endene på beskyttelsesrammen ③, og dra den ut.

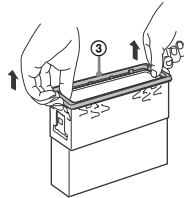

- 2 Sett inn begge nøklene ② slik at de klikker på plass, og dra braketten ① nedover og enheten oppover for å skille dem.

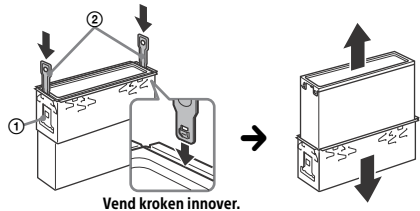

### Montere enheten på dashbordet

Kontroller før installasjonen at sperrene på begge sider av braketten ① er bøyd 2 mm innover.

- 1 Plasser braketten ① i dashbordet, og bøy ut hakene for å feste.

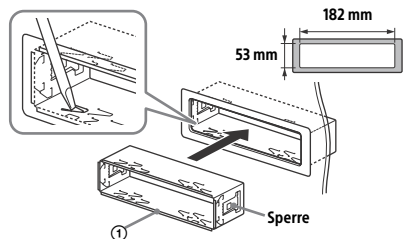

## 2 Monter enheten på braketten ①, og fest deretter beskyttelsesrammen ③.

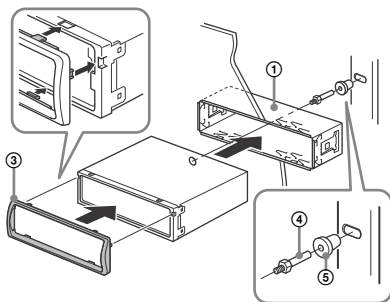

### Merknader

- Hvis sperrene er rette eller bøyd utover, settes ikke enheten på plass, og den kan løsne.
- Kontroller at de fire sperrene på beskyttelsesrammen ③ sitter godt fast i sporene på enheten.

## Ta av og sette på frontpanelet

Se "Ta av frontpanelet" (side 6) for å få mer informasjon.

## Tilbakestille enheten

Se "Tilbakestille enheten" (side 7) for å få mer informasjon.

## Bytte sikring

Når du bytter ut den gamle sikringen, må du passe på å bruke en med samme strømstyrke. Hvis sikringen går, må du kontrollere strømtilkoblingen og bytte ut sikringen. Hvis sikringen går på nytt etter at du har byttet den, kan de ha oppstått en intern feil. Ta i så fall kontakt med nærmeste Sony-forhandler.

Sikring (10 A)

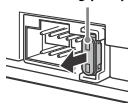





### **Български**

С настоящето Сони Корпорация декларира, че това оборудване отговаря на основните изисквания и другите съответстващи клаузи на Директива 1999/5/ЕС. Подробности може да намерите на Интернет страницата: <http://www.compliance.sony.de/>

### **Hrvatski**

Ovime Sony Corporation izjavljuje da je ova oprema u skladu s osnovnim zahtjevima i ostalim relevantnim odredbama direktive 1999/5/EZ. Dodatne informacije potražite na sljedećoj internet adresi: <http://www.compliance.sony.de/>

### **Česky**

Sony Corporation tímto prohlašuje, že toto vybavení je ve shodě se základními požadavky a dalšími příslušnými ustanoveními směrnice 1999/5/ES. Podrobnosti lze získat na následující URL: <http://www.compliance.sony.de/>

### **Dansk**

Undertegnede Sony Corporation erklærer herved, at dette udstyr overholder de væsentlige krav og øvrige relevante krav i direktiv 1999/5/EF. For yderligere information gå ind på følgende hjemmeside: <http://www.compliance.sony.de/>

### **Nederlands**

Hierbij verklaart Sony Corporation dat dit toestel in overeenstemming is met de essentiële eisen en de andere relevante bepalingen van richtlijn 1999/5/EG. Nadere informatie kunt u vinden op: <http://www.compliance.sony.de/>

### **English**

Hereby, Sony Corporation, declares that this equipment is in compliance with the essential requirements and other relevant provisions of Directive 1999/5/EC. For details, please access the following URL: <http://www.compliance.sony.de/>

### **Eesti keel**

Sony Corporation kinnitab käesolevaga selle seadme vastavust 1999/5/EÜ direktiivi põhinõuetele ja nimetatud direktiivist tulenevatele teistele asjakohastele sätetele. Üksikasjalikum info: <http://www.compliance.sony.de/>

### **Suomi**

Sony Corporation ilmoittaa täten, että tämä laite vastaa direktiivin 1999/5/EY olennaisia vaatimuksia ja muita asiaankuuluvia määräyksiä. Lisätietoja on seuraavassa URL-osoitteessa: <http://www.compliance.sony.de/>

### **Français**

Par la présente Sony Corporation déclare que cet appareil est conforme aux exigences essentielles et aux autres dispositions pertinentes de la directive 1999/5/CE. Pour toute information complémentaire, veuillez consulter l'URL suivante : <http://www.compliance.sony.de/>

### **Deutsch**

Hiermit erkläre Sony Corporation, dass sich dieses Gerät in Übereinstimmung mit den grundlegenden Anforderungen und den übrigen einschlägigen Bestimmungen der Richtlinie 1999/5/EG befindet. Weitere Informationen erhältlich unter: <http://www.compliance.sony.de/>

### **Ελληνικά**

Με την παρούσα η Sony Corporation δηλώνει ότι ο παρόν εξοπλισμός συμμορφώνεται προς της ουσιώδεις απαιτήσεις και τις λοιπές σχετικές διατάξεις της οδηγίας 1999/5/EK. Για λεπτομέρειες παρακαλούμε όπως ελέγξετε την ακόλουθη σελίδα του διαδικτύου: <http://www.compliance.sony.de/>

### **Magyar**

Alulírott, Sony Corporation nyilatkozom, hogy ez a készülék megfelel a vonatkozó alapvető követelményeknek és az 1999/5/EK irányelv egyéb előírásainak. További információkat a következő weboldalon találhat: <http://www.compliance.sony.de/>

### Italiano

Con la presente Sony Corporation dichiara che questo apparecchio è conforme ai requisiti essenziali ed alle altre disposizioni pertinenti stabilite dalla direttiva 1999/5/CE. Per ulteriori dettagli, si prega di consultare il seguente URL: <http://www.compliance.sony.de/>

### Latviešu

Ar šo Sony Corporation deklarē, ka šis aprīkojums atbilst Direktīvas 1999/5/EK būtiskajām prasībām un citiem ar to saistītajiem noteikumiem. Plašāka informācija ir pieejama: <http://www.compliance.sony.de/>

### Lietuvių kalba

Šiuo dokumentu Sony Corporation deklaruoja, kad ši įranga atitinka esminius reikalavimus ir kitas 1999/5/EB Direktyvos nuostatas. Susipažinti su visu atitikties deklaracijos turiniu Jūs galite interneto tinklalapyje: <http://www.compliance.sony.de/>

### Norsk

Sony Corporation erklærer herved at dette utstyret er i samsvar med de grunnleggende krav og øvrige relevante krav i direktiv 1999/5/EF. For flere detaljer, vennligst se: <http://www.compliance.sony.de/>

### Polski

Niniejszym Sony Corporation oświadcza, że to urządzenie jest zgodne z zasadniczymi wymaganiami oraz innymi stosownymi postanowieniami Dyrektywy 1999/5/WE. Szczegółowe informacje znaleźć można pod następującym adresem URL: <http://www.compliance.sony.de/>

### Português

Sony Corporation declara que este equipamento está conforme com os requisitos essenciais e outras disposições da Directiva 1999/5/CE. Para mais informações, por favor consulte o seguinte URL: <http://www.compliance.sony.de/>

### Română

Prin prezenta, Sony Corporation declară că acest tip de echipament respectă cerințele esențiale și este în conformitate cu prevederile Directivei 1999/5/EC. Pentru detalii, vă rugăm accesați următoarea adresă: <http://www.compliance.sony.de/>

### Slovensky

Sony Corporation týmto vyhlasuje, že toto zariadenie spĺňa základné požiadavky a všetky príslušné ustanovenia Smernice 1999/5/ES. Podrobnosti získate na webovej adrese: <http://www.compliance.sony.de/>

### Slovenščina

Sony Corporation izjavlja, da je ta oprema v skladu z bistvenimi zahtevami in ostalimi relevantnimi določili direktive 1999/5/ES. Za podrobnosti vas naprošamo, če pogledate na URL: <http://www.compliance.sony.de/>

### Español

Por medio de la presente Sony Corporation declara que este equipo cumple con los requisitos esenciales y cualesquiera otras disposiciones aplicables o exigibles de la Directiva 1999/5/CE. Para mayor información, por favor consulte el siguiente URL: <http://www.compliance.sony.de/>

### Srpski

Sony Corporation ovim izjavljuje da je oprema u skladu sa osnovnim zahtevima i ostalim relevantnim odredbama Direktive 1999/5/EC. Detaljnije informacije možete da vidite na sledećoj URL adresi: <http://www.compliance.sony.de/>

### Svenska

Härmed intygar Sony Corporation att denna utrustning står i överensstämmelse med de väsentliga egenskapskrav och övriga relevanta bestämmelser som framgår av direktiv 1999/5/EG. För ytterligare information gå in på följande hemsida: <http://www.compliance.sony.de/>

### Kundestøtteområde

Besøk webområdet nedenfor hvis du har spørsmål eller vil lese aktuell kundestøtteinformasjon om dette produktet:

<http://www.sony.eu/support>

Registrer produktet ditt på nettet på:

<http://www.sony.eu/mysony>



<http://www.sony.net/>

©2017 Sony Corporation