

Bluetooth® audiosystém

Návod k obsluze

CS

Informace o tom, jak zrušit zobrazení ukázky, viz strana 19.
Podrobnosti o připojení a instalaci viz strana 33.



* 4 6 8 7 3 3 4 2 1 * (1)

Pro zajištění bezpečnosti nainstalujte tento přístroj do palubní desky automobilu. Zadní část přístroje se totiž během používání zahřívá. Podrobnosti viz „Připojení a instalace“ (strana 33).

Vyrobeno v Thajsku

Parametry laserové diody:

- vyzářování: průběžně
 - výstup laseru: méně než 53,3 μW
- (Tato hodnota byla naměřena ve vzdálenosti 200 mm od povrchu objektivu na optickém bloku s clonou 7 mm.)

Štítek s napájecím napětím a dalšími informacemi se nachází na spodní části přístroje.



Společnost Sony Corporation tímto prohlašuje, že toto zařízení splňuje veškeré zásadní požadavky a další příslušná ustanovení směrnice 1999/5/EC.

Podrobnosti naleznete na této adrese URL:

<http://www.compliance.sony.de/>

Upozornění pro zákazníky: následující informace se vztahují pouze na zařízení zakoupená v zemích podléhajících směrnicím EU.

Výrobce: Sony Corporation,
1-7-1 Konan Minato-ku Tokio, 108-0075 Japonsko
Zástupce pro shodu produktu s bezpečnostními standardy EU: Sony Belgium, bijkantoor van Sony Europe Limited, Da Vincilaan 7-D1, 1935 Zaventem, Belgie



Likvidace baterií a elektrických a elektronických zařízení (platí v Evropské unii a dalších evropských zemích se systémy odděleného sběru odpadu)

Tento symbol na produktu, baterii nebo obalu značí, že s produktem a baterií nesmí být nakládáno jako s domovním odpadem. U některých baterií může být tento symbol použit v kombinaci s chemickou značkou. Chemické značky pro rtuť (Hg) nebo olovo (Pb) se na baterii přidávají v případě, že obsahuje více než 0,0005 % rtuti nebo 0,004 % olova. Zajištěním správné likvidace těchto přístrojů a baterií pomůžete předělit potenciálním negativním dopadům na životní prostředí a zdraví lidí, ke kterým by mohlo dojít při nesprávné likvidaci produktů. Recyklace materiálů pomáhá šetřit přírodní zdroje.

U produktů, které z důvodů bezpečnosti, výkonu nebo integrity dat vyžadují nepřetržité připojení k vestavěné baterii, by měl výměnu této baterie provádět pouze kvalifikovaný servisní personál. Abyste zajistili, že s baterií i elektrickými a elektronickými zařízeními bude správně naloženo, předejte tyto produkty po skončení jejich životnosti na příslušném sběrném místě zajišťujícím recyklaci elektrických a elektronických zařízení.

Pro všechny ostatní typy baterií nahlédněte do kapitoly věnované bezpečnému vyjmutí baterie z výrobku. Předejte baterii na vhodné sběrné místo pro recyklaci použitých baterií. Podrobné informace o recyklaci tohoto produktu nebo baterie získáte na příslušném úřadě místní samosprávy, ve firmě zajišťující svoz odpadu nebo v obchodě, kde jste výrobek zakoupili.

Upozornění pro případ, že váš automobil nemá režim ACC

Ujistěte se, že je nastavena funkce AUTO OFF (strana 20). Po uplynutí určité doby od vypnutí se jednotka automaticky a úplně odpojí, což zabraňuje vybití baterie. Není-li nastavena funkce AUTO OFF, stiskněte při každém vypnutí zapalování tlačítko OFF a podržte jej tak dlouho, dokud displej nezhasne.

Upozornění týkající se služeb nabízených třetími stranami

Služby nabízené třetími stranami mohou být změněny, přerušeny nebo ukončeny bez předchozího upozornění. Společnost Sony nenesе v takovýchto případech žádnou odpovědnost.

Důležité upozornění

Pozor

SPOLEČNOST SONY NENÍ V ŽÁDNÉM PŘÍPADĚ ODPOVĚDNÁ ZA JAKÉKOLIV NÁHODNÉ, NEPŘÍMÉ NEBO NÁSLEDNÉ ŠKODY NEBO JINÉ ŠKODY VČETNĚ, AVŠAK NIKOLIV VÝHRADNĚ, ZTRÁTY ZISKU, ZTRÁTY PŘÍJMU, ZTRÁTY DAT, NEMOŽNOSTI POUŽITÍ VÝROBKU NEBO JAKÉHOKOLIV SOUVISEJÍCÍHO ZAŘÍZENÍ, PROSTOJŮ A ZTRÁTY ČASU ZÁKAZNÍKA VZNIKLÉ V SOUVISLOSTI S POUŽÍVÁNÍM TOHOTO VÝROBKU, JEHO HARDWARU ANEBU SOFTWARE.

Tento produkt obsahuje rádiový vysílač.

Podle regulace UNECE č. 10 mohou výrobci vozidel stanovit zvláštní podmínky pro montáž rádiových vysílačů do vozidel.

Před instalací tohoto produktu do vozidla si přečtěte návod k obsluze vozidla nebo se obraťte na výrobce nebo prodejce vozidla.

Tísňová volání

Toto zařízení Bluetooth handsfree v automobilu a k němu připojené elektronické zařízení pracuje pomocí rádiových signálů, mobilní a pozemní sítě a také uživatelsky naprogramovaných funkcí, které nezaručují připojení za všech podmínek. Z tohoto důvodu se v případě naléhavé komunikace (například při ohrožení zdraví) nespolehejte pouze na jediné elektronické zařízení.

Komunikace BLUETOOTH

- Mikrovlny vysílané tímto zařízením Bluetooth mohou narušovat provoz elektronických zdravotnických přístrojů. V následujících situacích vypněte toto zařízení včetně ostatních zařízení Bluetooth, protože by mohlo dojít k poruše:
 - všude, kde se mohou vyskytovat hořlavé plyny, v nemocnicích, ve vlacích, v letadlech a na čerpacích stanicích
 - v blízkosti automatických dveří či hlásičů požárů
- Tento přístroj podporuje funkce zabezpečení, které vyhovují standardu BLUETOOTH, aby bylo zaručeno bezpečné připojení během komunikace pomocí bezdrátové technologie BLUETOOTH. Toto zabezpečení však v závislosti na okolnostech nemusí být dostatečné. Při komunikaci prostřednictvím bezdrátové technologie BLUETOOTH buďte opatrní.
- Neneseme žádnou zodpovědnost za únik informací během komunikace BLUETOOTH.

Budete-li mít k přístroji jakékoliv dotazy nebo narazíte na problémy, na které nenaleznete odpovědi v této příručce, obraťte se na nejbližšího prodejce společnosti Sony.

Obsah

Popis součástí a ovládacích prvků	5
---	---

Začínáme

Odpojení předního panelu	6
Resetování jednotky	7
Nastavení hodin	7
Příprava zařízení BLUETOOTH	7
Připojení zařízení USB	9
Připojení dalších přenosných audio zařízení	10

Poslech rádia

Příjem rozhlasové stanice DAB	10
Použití pásma FM/MW/LW	11
Použití systému RDS (Radio Data System)	12

Přehrávání

Přehrávání disku	13
Přehrávání zařízení USB	13
Přehrávání zařízení BLUETOOTH	14
Vyhledávání a přehrávání stop	14

Telefonování v režimu handsfree (pouze BLUETOOTH)

Příjem hovoru	15
Vytočení hovoru	15
Funkce dostupné během hovoru	16

Užitečné funkce

Použití aplikace SongPal u zařízení iPhone / telefonů s operačním systémem Android.	17
Používání funkce Siri Eyes Free	18

Nastavení

Zrušení režimu DEMO	19
Základní nastavení	19
Obecná nastavení (GENERAL)	19
Nastavení zvuku (SOUND)	20
Nastavení zobrazení (DISPLAY)	22
Nastavení BLUETOOTH (BLUETOOTH)	23
Nastavení SongPal (SONGPAL)	23

Doplňující informace

Aktualizace firmwaru	24
Bezpečnostní opatření	24
Údržba	25
Technické údaje	25
Odstraňování problémů	27
Zprávy	30

Připojení/montáž

Upozornění	33
Seznam součástí vyžadovaných k montáži	33
Připojení	34
Instalace	36

Popis součástí a ovládacích prvků

Hlavní jednotka

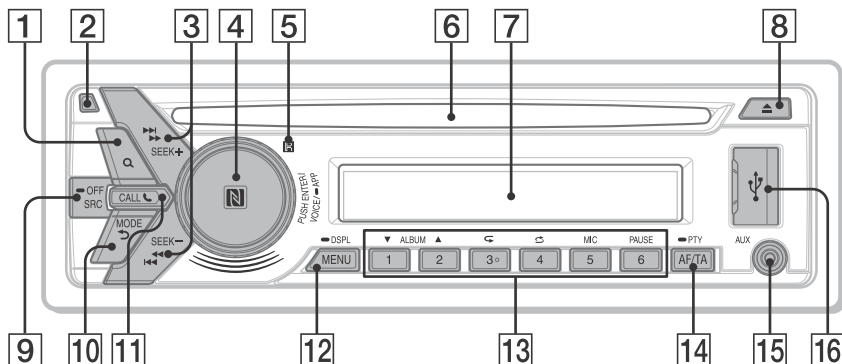

Odejmутý přední panel (vnitřní panel)



Tlačítko s číslem 3/↺ (opakování) je opatřeno výstupkem.

- 1 Q (procházení) (strana 11, 14, 15)**
Během příjmu DAB:
Slouží k aktivaci režimu procházení.
Během přehrávání:
Slouží k aktivaci režimu procházení.
(Není k dispozici během připojení zařízení iPod.)

2 Tlačítko uvolnění čelního panelu

- 3 SEEK +/-**
Během příjmu DAB:
Slouží k výběru služby. Stisknutím a podržením se začne vyhledávat skupina kanálů.
Během příjmu v pásmu FM(VKV) / MW(SV) / LW(DV):
Automatické ladění rozhlasových stanic.
Stisknutím a podržením můžete stanice ladit manuálně.

- ⏪/⏩ (předchozí/následující)**
⏮/⏭ (rychlý posun vzad/rychlý posun vpřed)

4 Otočný volič

Otáčením upravíte hlasitost.

PUSH ENTER

Potvrzení vybrané položky.

Chcete-li změnit zdroj, stiskněte tlačítko SRC, otočte voličem a stiskněte jej (časový limit 2 s).

VOICE (strana 16, 18)

Slouží k aktivaci vytáčení hlasem, rozpoznání hlasu (pouze u chytrých telefonů s operačním systémem Android™) nebo funkce Siri (pouze u telefonů iPhone).

— APP (strana 17)

Stisknutím a podržením po dobu delší než dvě sekundy se spustí funkce „SongPal“ (a naváže spojení).

Značka N-Mark

Pro navázání spojení BLUETOOTH se dotkněte otočného voliče chytrým telefonem s operačním systémem Android.

5 Příjimač dálkového ovládní

6 Otvor pro disk

7 Okno displeje

8 ▲ (vysunutí disku)

9 SRC (zdroj)

Zapne přístroj.

Změní zdroj.

— OFF

Stisknutím a podržením po dobu jedné sekundy vypnete zdroj a zobrazíte hodiny.

Stisknutím a podržením po dobu delší než dvě sekundy vypnete přístroj a displej.

- 10 ↶ (zpět)**
Návrat na předchozí obrazovku.
MODE (strana 10, 11, 16)
- 11 CALL 📞**
Zobrazení nabídky volání. Slouží k přijímání/ukončování hovorů.
Stisknutím a podržením po dobu delší než dvě sekundy se přepne signál BLUETOOTH.
- 12 MENU**
Otevírá nabídku nastavení.
➡ **DSPL (zobrazení)**
Stisknutím a podržením se změní zobrazované položky.
- 13 Numerická tlačítka (1 až 6)**
Slouží k přepínání uložených služeb DAB nebo rozhlasových stanic. Stisknutím a podržením můžete ukládat služby DAB nebo rozhlasové stanice.
ALBUM ▼/▲
Slouží k přeskočení alba v audiozařízení. Stisknutím a podržením aktivujete nepřetržité přeskokování alb.
(Není k dispozici během připojení zařízení iPod.)
↺ **(opakování)**
↻ **(náhodné přehrávání)**
MIC (strana 16)
PAUSE
- 14 AF (alternativní frekvence) / TA (dopravní hlášení)**
Slouží k nastavení alternativních frekvencí a dopravních hlášení.
➡ **PTY (typ programu)**
Stisknutím a podržením se vybere typ programu v režimu DAB nebo RDS.
- 15 Vstupní zdička AUX**
- 16 Port USB**
- 17 RESET (vnitřní panel) (strana 7)**

Začínáme

Odpojení předního panelu

Abyste předešli krádeži, je možné přední panel tohoto zařízení odpojit.

- 1 Stiskněte tlačítko OFF ① a podržte jej stisknuté, dokud se zařízení nevypne. Stiskněte tlačítko uvolnění předního panelu ②. Vyjměte panel zatáhnutím směrem k sobě.

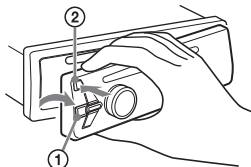

Varovné znamení

Pokud klíčem v zapalování otočíte do pozice vypnuto bez odpojení předního panelu jednotky, ozve se na několik sekund varovné znamení. Znamení se ozve, jen je-li použit vestavěný zesilovač.

Sériová čísla

Přesvědčte se, že souhlasí sériová čísla na spodní straně jednotky a zadní straně čelního panelu. V opačném případě nebude možno provádět párování BLUETOOTH a připojovat/odpojovat zařízení s funkcí NFC.

Připojení předního panelu

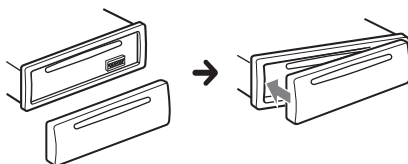

Resetování jednotky

Jednotku je nutné resetovat před prvním použitím, po výměně autobaterie nebo po změně zapojení. Po odejmutí předního panelu stiskněte tlačítko RESET na vnitřním panelu (například pomocí špičky pera).



Poznámka

Při resetování jednotky se smaže nastavení hodin a některý uložený obsah.

Nastavení hodin

- 1 Stiskněte tlačítko MENU. Poté otáčením voliče vyberte volbu [GENERAL] a volič stiskněte.
- 2 Otáčením voliče vyberte volbu [SET CLOCK-ADJ] a poté volič stiskněte. Hodiny začnou blikat.
- 3 Otáčením voliče nastavte hodiny a minuty.
Na další číslo přejdete stisknutím tlačítka SEEK +/-.
- 4 Po nastavení minut stiskněte tlačítko MENU.
Nastavení je dokončeno a hodiny se spustí.

Zobrazení hodin

Stiskněte a podržte tlačítko DSP.L.

Příprava zařízení BLUETOOTH

Některá kompatibilní zařízení BLUETOOTH (chytré telefony, mobilní telefony a audiozařízení, dále jen zařízení BLUETOOTH) můžete používat k poslechu hudby nebo k telefonování v režimu handsfree. Podrobnosti o připojení naleznete v návodu k obsluze dodaném s vašim zařízením. Před připojením zařízení ztlumte hlasitost přístroje. V opačném případě může být vycházející zvuk příliš hlasitý.

Připojení k chytrému telefonu jedním dotykem (NFC)

Pokud chytrý telefon s podporou funkce NFC* podržíte v blízkosti symbolu na jednotce, jednotka a chytrý telefon automaticky provedou párování a připojí se prostřednictvím technologie Bluetooth.

* NFC (Near Field Communication) je technologie, která na krátkou vzdálenost umožňuje bezdrátovou komunikaci mezi různými zařízeními, jako jsou mobilní telefony nebo identifikační čipy. Pomocí funkce NFC lze snadno navázat datovou komunikaci pouhým dotykem příslušného symbolu nebo místa vyhrazeného pro dotyk na zařízeních s podporou funkce NFC.

U chytrých telefonů s operačním systémem Android verze 4.0 nebo nižší je třeba stáhnout aplikaci „NFC Easy Connect“ dostupnou na portálu Google Play™. V některých zemích/oblastech nemusí být aplikace k dispozici.

- 1 Na chytrém telefonu aktivujte funkci NFC. Podrobnější informace naleznete v návodu k obsluze dodávaném s chytrým telefonem.
- 2 Značkou N na jednotce se dotkněte značky N na chytrém telefonu.

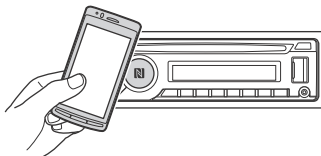

Přesvědčte se, že se symbol  na displeji jednotky rozsvítil.

Odpojení jedním dotykem

Značkou N na chytrém telefonu se znovu dotkněte značky N na jednotce.

Poznámky

- Při navazování spojení zacházejte s chytrým telefonem opatrně, aby se nepoškrábal.
- Připojení jedním dotykem není možné, je-li jednotka již připojena k dvěma zařízením s podporou funkce NFC. V takovém případě jedno zařízení odpojte a znovu vytvořte spojení s chytrým telefonem.

Párování a propojení se zařízením BLUETOOTH

Při prvním připojování zařízení BLUETOOTH (mobilní telefon, audiozařízení atd.) je třeba provést vzájemnou registraci (tzv. „párování“). Díky párování se jednotka a jiná zařízení navzájem rozpoznají. Tato jednotka se může připojit ke dvěma zařízeními BLUETOOTH (dva mobilní telefony nebo mobilní telefon a audiozařízení).



- 1 Umístěte zařízení BLUETOOTH do vzdálenosti 1 m od jednotky.
- 2 Stiskněte tlačítko MENU, poté otočným voličem vyberte volbu [BLUETOOTH] a volič stiskněte.
- 3 Otáčením voliče vyberte volbu [SET PAIRING] a poté volič stiskněte.
- 4 Otáčením voliče vyberte volbu [SET DEVICE 1]* nebo [SET DEVICE 2]* a poté volič stiskněte.

Když je jednotka v pohotovostním režimu párování, bliká ikona

* Volba [SET DEVICE 1] nebo [SET DEVICE 2] se po dokončení párování změní na název spárovaného zařízení.

- 5 Proveďte párování na zařízení BLUETOOTH, aby zařízení rozpoznalo tuto jednotku.
- 6 Na displeji zařízení BLUETOOTH vyberte možnost [MEX-N6002BD].
Pokud se název vašeho modelu na zařízení neobjeví, opakujte krok 2.



- 7 Pokud je na zařízení BLUETOOTH vyžadován vstupní kód*, zadejte [0000].

* V závislosti na zařízení může být klíč „Passkey“ nazván také „Passcode“, „PIN code“, „PIN number“ nebo „Password“.

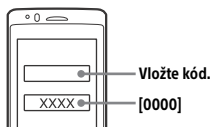

Poté, co párování proběhne, zůstane ikona svítit.

- 8 Chcete-li navázat spojení BLUETOOTH, vyberte jednotku na zařízení BLUETOOTH.

Po navázání spojení se rozsvítí symbol nebo .

Poznámka

Během připojování k zařízení BLUETOOTH nemůže být jednotka rozpoznána jiným zařízením. Rozpoznání povolíte nastavením režimu párování a vyhledáním jednotky z jiného zařízení.

Spuštění přehrávání

Podrobnosti naleznete v části „Přehrávání zařízení BLUETOOTH“ (strana 14).

Odpojení spárovaného zařízení

Pro odpojení po spárování této jednotky a zařízení BLUETOOTH proveďte kroky 2 až 4.



Propojení se spárovaným zařízením BLUETOOTH

Chcete-li používat spárované zařízení, je třeba propojit ho s touto jednotkou. Některá spárovaná zařízení se připojí automaticky.





- 1 Stiskněte tlačítko MENU, poté otočným voličem vyberte volbu [BLUETOOTH] a volič stiskněte.
- 2 Otáčením voliče vyberte volbu [SET BT SIGNL] a volič stiskněte.
Přesvědčte se, že se symbol rozsvítí.
- 3 Na zařízení BLUETOOTH aktivujte funkci BLUETOOTH.

4 Nastavte zařízení BLUETOOTH, aby se k jednotce připojilo.

Rozsvítí se symbol  nebo .

Ikony na displeji:

	Rozsvítí se, pokud je k dispozici funkce handsfree volání po aktivaci funkce HFP (Handsfree Profile).
	Rozsvítí se, pokud audio zařízení podporuje přehrávání po aktivaci funkce A2DP (Advanced Audio Distribution Profile).

Připojení naposledy připojeného zařízení k jednotce

Na zařízení BLUETOOTH aktivujte funkci BLUETOOTH. Chcete-li se připojit k audiozařízení, vyberte stisknutím tlačítka SRC volbu [BT AUDIO] a stiskněte tlačítko PAUSE.

Chcete-li se připojit k mobilnímu telefonu, stiskněte CALL.

Poznámka

Při přehrávání datového proudu audia přes rozhraní BLUETOOTH se nelze z jednotky připojit k mobilnímu telefonu. Namísto toho se můžete připojit z mobilního telefonu k jednotce.

Tip

Je-li zapnutý signál BLUETOOTH: pokud je zapnuto zapalování, jednotka automaticky obnoví připojení k naposledy připojenému mobilnímu telefonu.

Instalace mikrofonu

Podrobnosti naleznete v části „Instalace mikrofonu“ (strana 36).

Připojení zařízení iPhone/iPod (automatické párování BLUETOOTH)

Pokud k portu USB připojíte zařízení iPhone/iPod s operačním systémem iOS 5 nebo novějším, spárování a připojení proběhne automaticky. Chcete-li aktivovat automatické párování BLUETOOTH, ujistěte se, že je položka [SET AUTOPAIR] v konfiguraci [BLUETOOTH] nastavena na [ON] (strana 23).

- 1 Aktivujte funkci BLUETOOTH na zařízení iPhone/iPod.
- 2 Připojte zařízení iPhone/iPod k portu USB.

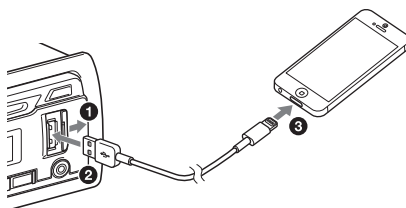

Přesvědčte se, že se symbol  na displeji jednotky rozsvítí.

Poznámky

- Automatické párování BLUETOOTH není možné použít v případě, že je jednotka již připojena k dvěma zařízeními BLUETOOTH. V takovém případě odpojte jedno zařízení a připojte zařízení iPhone/iPod znovu.
- Pokud není automatické párování BLUETOOTH aktivováno, přejděte k části „Příprava zařízení BLUETOOTH“ (strana 7).

Připojení zařízení USB

- 1 Snižte hlasitost na jednotce.
- 2 Připojte zařízení USB k jednotce.
Zařízení iPod/iPhone připojte pomocí propojovacího kabelu USB dodaného se zařízením iPod (není součástí dodávky).

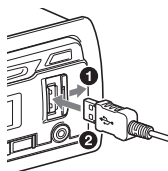

Připojení dalších přenosných audio zařízení

- 1 Vypněte přenosné audio zařízení.
- 2 Snižte hlasitost na jednotce.
- 3 Připojte přenosné audio zařízení do vstupního konektoru AUX (stereofonní minikonektor) na přístroji pomocí propojovacího kabelu (není součástí dodávky)*.

* Ujistěte se, že používáte přímou zástrčku.

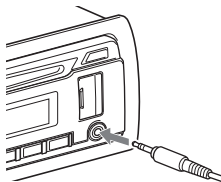

- 4 Stisknutím tlačítka SRC vyberte [AUX].

Srovnání úrovně hlasitosti připojeného zařízení s ostatními zdroji

Spusťte přehrávání z přenosného audiozařízení se střední hlasitostí a na jednotce nastavte úroveň hlasitosti, kterou obvykle používáte. Stiskněte tlačítko MENU a zvolte možnost [SOUND] → [SET AUX VOL] (strana 22).

Poslech rádia

Chcete-li poslouchat rádio, stiskněte tlačítko SRC a vyberte možnost [TUNER].

Když po výměně autobaterie nebo po změně zapojení poprvé vyberete pásmo DAB, automaticky se spustí počáteční vyhledávání. Nechte proces počátečního vyhledávání dokončit. (Pokud ho přerušíte, při příštím výběru pásma DAB se znovu spustí.) Když se po počátečním vyhledávání neuloží žádná stanice DAB, proveďte automatické vyhledávání (strana 11).

Tip

Podle typu antény DAB nastavte položku [SET ANT-PWR] na [ON] (výchozí) nebo [OFF] (strana 20).

Příjem rozhlasové stanice DAB

DAB (Digital Audio Broadcasting) je systém přenosu v rámci pozemní sítě vysílačů. Stanice v pásmu DAB sdružují rádiové programy („služby“) do skupiny a každá služba zahrnuje jednu nebo více složek. Tutéž službu lze někdy přijímat na různých frekvencích.

Manuální vyhledání služby

- 1 Stiskněte tlačítko MODE a zvolte možnost [DB1], [DB2] nebo [DB3].
- 2 Stiskněte tlačítko SEEK +/-, chcete-li vyhledávat službu v rámci skupiny. Podržením tlačítka SEEK +/- začnete vyhledávat různé skupiny. Když systém naladí službu/skupinu, vyhledávání se zastaví. Vyhledávejte tak dlouho, dokud nenaladíte požadovanou službu.

Manuální uložení služby

- 1 Po naladění požadované služby stiskněte a podržte tlačítko s číslem (1 až 6), dokud se nezobrazí [MEM].

Příjem uložených služeb

- 1 Vyberte požadované pásmo a stiskněte tlačítko s číslem (1 až 6).

Hledání služby podle názvu (Quick-BrowZer™)

Pro jednoduché vyhledání můžete zobrazit seznam služeb.

- 1 Během příjmu DAB stiskněte **Q** (procházení).
Jednotka přejde do režimu Quick-BrowZer a zobrazí se seznam služeb.
- 2 Otáčením voliče zvolte požadovanou službu a poté volič stiskněte.
Zahájí se příjem.

Ukončení režimu Quick-BrowZer

Stiskněte tlačítko **Q** (procházení).

Nastavení hlášení DAB

Pokud povolíte hlášení DAB, mohou hlášení DAB přerušit aktuálně vybraný zdroj.

- 1 Stiskněte tlačítko **MENU**. Poté otáčením voliče vyberte volbu [GENERAL] a volič stiskněte.
- 2 Otáčením voliče vyberte možnost [SET ANNOUNCE] a poté volič stiskněte.
- 3 Otáčením voliče vyberte možnost [SET ANNC-ON] nebo [SET ANNC-OFF] a poté volič stiskněte.

Poznámka

Během hlášení DAB je úroveň hlasitosti nastavena stejně jako hlasitost pro dopravní hlášení v systému RDS (strana 12).

Poslech stejného nebo podobného programu při slabém příjmu

Nastavte možnost [SET SOFTLINK] na [ON] (strana 20).

Když je přijímán příslušný program FM, rozsvítí se [FM-LINK].

Funkce „Hard Link“ (pevný odkaz) sleduje stejný program a funkce „Soft Link“ (symbolický odkaz) sleduje podobný program.

SOFT LINK	DAB		FM	
	Pevný odkaz	Symbolický odkaz	Pevný odkaz	Symbolický odkaz
OFF	<input type="radio"/>		<input type="radio"/>	
ON	<input type="radio"/>	<input type="radio"/>	<input type="radio"/>	<input type="radio"/>

Automatická aktualizace seznamu služeb (Automatické vyhledávání)

- 1 Stiskněte tlačítko **MODE** a zvolte možnost [DB1], [DB2] nebo [DB3].
- 2 Stiskněte tlačítko **MENU**. Poté otáčením voliče vyberte volbu [GENERAL] a volič stiskněte.
- 3 Otáčením voliče vyberte možnost [SET AUTOSCAN] a poté volič stiskněte.
Jednotka přejde do režimu Quick-BrowZer a aktualizuje seznam služeb.

Použití pásem FM/MW/LW

Automatické ukládání stanic (BTM)

- 1 Stisknutím tlačítka **MODE** změňte pásmo (FM1, FM2, MW nebo LW).
- 2 Stiskněte tlačítko **MENU**. Poté otáčením voliče vyberte volbu [GENERAL] a volič stiskněte.
- 3 Otáčením voliče vyberte volbu [SET BTM], poté volič stiskněte.
Jednotka ukládá stanice v pořadí podle frekvence na numerických tlačítkách.

Ladění

- 1 Stisknutím tlačítka **MODE** změňte pásmo (FM1, FM2, MW nebo LW).
- 2 Proveďte ladění.

Manuální ladění

Stisknutím a podržením tlačítka **SEEK +/-** vyhledejte přibližnou frekvenci.

Poté opakovaným stisknutím tlačítka **SEEK +/-** přesně doladte požadovanou frekvenci.

Automatické ladění

Stiskněte tlačítko **SEEK +/-**.

Když systém naladí stanici, vyhledávání se zastaví.

Manuální ukládání

- 1 Po naladění požadované stanice stiskněte a podržte tlačítko s číslem (1 až 6), dokud se nezobrazí [MEM].

Naladění uložených stanic

- 1 Vyberte pásmo a stiskněte tlačítko s číslem (1 až 6).

Použití systému RDS (Radio Data System)

Nastavení alternativních frekvencí (AF) a dopravních hlášení (TA)

Funkce alternativních frekvencí automaticky ladí stanici na nejsilnější signál v síti. Funkce TA poskytuje aktuální dopravní hlášení nebo dopravní programy.

- 1 Stiskněte tlačítko AF/TA a vyberte [AF-ON], [TA-ON], [AF/TA-ON] nebo [AF/TA-OFF].

Ukládání stanic RDS s nastavením AF a TA
Stanice RDS můžete ukládat jako předvolby spolu s nastavením funkcí AF/TA. Nastavte funkce AF/TA a uložte stanici prostřednictvím BTM nebo manuálně. Pokud stanici ukládáte manuálně, můžete ukládat i stanice bez RDS.

Přijímání tísňových oznámení

Pokud je funkce AF nebo TA aktivní, tísňová oznámení automaticky přerušují vysílání aktuálně vybraného zdroje.

Nastavení úrovně hlasitosti během dopravního hlášení

Nastavená úroveň se uloží do paměti a použije se pro následující dopravní hlášení nezávisle na běžné úrovni hlasitosti.

Chcete-li zůstat u jednoho regionálního programu (REGIONAL)

Pokud jsou funkce AF a REGIONAL aktivní, nebude vysílání přepínáno na jiné regionální stanice se silnější frekvencí. Opustíte-li oblast s příjmem tohoto regionálního programu, nastavte během příjmu v pásmu FM možnost [SET REG-OFF] v nabídce [GENERAL] (strana 20). Tato funkce nefunguje ve Velké Británii a některých dalších oblastech.

Funkce Local Link (pouze Velká Británie)

Tato funkce umožňuje vybírat další místní stanice v oblasti i v případě, že nejsou uloženy pod tlačítky s čísly.

Během příjmu v pásmu FM stiskněte tlačítko s číslem (1 až 6), pod kterým je uložena místní stanice. Během příštích 5 sekund znovu stiskněte tlačítko s číslem, ke kterému je přiřazená místní stanice. Tento postup opakujte tak dlouho, dokud nenaladíte místní stanici.

Volba typu programu (PTY)

Pro zobrazení nebo vyhledání programu požadovaného typu použijte PTY.

Během příjmu v pásmu DAB

- 1 Stiskněte a podržte tlačítko PTY.
- 2 Otáčejte voličem, dokud se nezobrazí požadovaný typ programu, poté volič stiskněte.
Jednotka zobrazí seznam všech služeb v požadovaném typu programu.
- 3 Otáčejte voličem, dokud se nezobrazí požadovaná služba, poté volič stiskněte.
Zahájí se příjem.

Během příjmu v pásmu FM

- 1 Stiskněte a podržte tlačítko PTY.
- 2 Otáčejte voličem, dokud se nezobrazí požadovaný typ programu, poté volič stiskněte.
Přístroj začne vyhledávat stanici vysílající požadovaný typ programu.

Typy programu

NONE (Žádný typ programu)*, **NEWS** (Zprávy), **AFFAIRS** (Aktuální události), **INFO** (Informace), **SPORT** (Sport), **EDUCATE** (Vzdělávací pořady), **DRAMA** (Dramatická tvorba), **CULTURE** (Kultura), **SCIENCE** (Věda), **VARIED** (Různé), **POP M** (Populární hudba), **ROCK M** (Rock), **EASY M** (Lehká hudba), **LIGHT M** (Lehká klasická hudba), **CLASSICS** (Vážná klasická hudba), **OTHER M** (Ostatní hudební žánry), **WEATHER** (Počasí), **FINANCE** (Informace z finančních trhů), **CHILDREN** (Programy pro děti), **SOCIAL A** (Společenský život), **RELIGION** (Náboženství), **PHONE IN** (Program s telefonickými vstupy posluchačů), **TRAVEL** (Cestování), **LEISURE** (Volný čas), **JAZZ** (Jazzová hudba), **COUNTRY** (Country), **NATION M** (Národní hudba), **OLDIES** (Staré hity), **FOLK M** (Folková hudba), **DOCUMENT** (Dokumenty)

* Během příjmu DAB se tato položka u některých služeb nemusí zobrazit.

Nastavení hodin (CT)

Hodiny je možné nastavit daty CT vysílanými stanicemi RDS.

- 1 Nastavte možnost [SET CT-ON] v nabídce [GENERAL] (strana 20).

Přehrávání

Přehrávání disku

- 1 Vložte disk (potištěnou stranou nahoru).

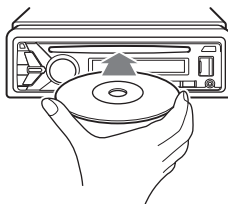

Přehrávání se spustí automaticky.

Přehrávání zařízení USB

V rámci tohoto návodu k obsluze se pojem „iPod“ používá k obecnému označení funkcí iPod na zařízeních iPod a iPhone, není-li v textu či na ilustraci uvedeno jinak.

Podrobnosti o kompatibilitě vašeho zařízení iPod naleznete v části „iPod“ (strana 25) nebo na stránkách podpory uvedených na zadní obálce.

Lze použít zařízení USB typu MSC (Mass Storage Class) a MTP (Media Transfer Protocol)* kompatibilní se standardem USB. Některé digitální přehrávače médií nebo chytré telefony s operačním systémem Android mohou vyžadovat nastavení režimu MTP.

* Např. USB flash disk, digitální přehrávač médií, chytrý telefon s operačním systémem Android

Poznámky

- Podrobnosti o kompatibilitě vašeho zařízení USB naleznete na stránkách podpory uvedených na zadní obálce.
- Přehrávání následujících souborů není podporováno.
MP3/WMA/AAC/FLAC:
 - soubory chráněné autorskými právy;
 - soubory s ochranou DRM (Digital Rights Management)vícekanálové audiosoubory
MP3/WMA/AAC:
 - soubory s bezztrátovou kompresíWAV:
 - vícekanálové audiosoubory

- 1 Připojte zařízení USB k portu USB (strana 9).

Zahájí se přehrávání.

Pokud je zařízení již připojeno, zahájíte přehrávání stisknutím tlačítka SRC a výběrem možnosti [USB] (po rozpoznání zařízení iPod se na displeji zobrazí [IPD]).

- 2 Nastavte hlasitost na tomto zařízení.

Zastavení přehrávání

Stiskněte tlačítko OFF a podržte je po dobu 1 sekundy.

Odebrání zařízení

Zastavte přehrávání, poté zařízení odeberte.

Varování ohledně telefonu iPhone

Po připojení telefonu iPhone přes rozhraní USB řídí hlasitost telefonního hovoru telefon iPhone, nikoli jednotka. Pokud během hovoru bezděčně zesílíte hlasitost jednotky, může se po ukončení hovoru ozvat náhlý hlasitý zvuk.

Přehrávání zařízení BLUETOOTH

Můžete přehrávat obsah na připojeném zařízení, které podporuje profil BLUETOOTH A2DP (Advanced Audio Distribution Profile).



1 Navažte spojení BLUETOOTH s audiozařízením (strana 7).

Chcete-li vybrat audiozařízení, stiskněte tlačítko MENU a potom vyberte položku [BLUETOOTH] → [SET AUDIODEV] (strana 23).

2 Stisknutím tlačítka SRC vyberte položku [BT AUDIO].

3 Spusťte přehrávání z audiozařízení.

4 Nastavte hlasitost na tomto zařízení.

Poznámky

- V závislosti na použitém audio zařízení se nemusí zobrazovat informace, jako je název a číslo stopy a stav přehrávání.
- I když v tomto zařízení změníte zdroj, přehrávání z připojeného zařízení se neukončí.
- Pokud spustíte aplikaci „SongPal“ prostřednictvím funkce BLUETOOTH, na displeji se nezobrazí [BT AUDIO].

Srovnání úrovně hlasitosti připojeného zařízení BLUETOOTH s ostatními zdroji

Spusťte přehrávání audiozařízení BLUETOOTH se střední hlasitostí a na přístroji nastavte úroveň hlasitosti, kterou obvykle používáte.

Stiskněte tlačítko MENU a zvolte možnost [SOUND] → [SET BTA VOL] (strana 2).

Vyhledávání a přehrávání stop

Opakované přehrávání a přehrávání v náhodném pořadí

1 Opakovaným stisknutím tlačítka (opakovat) nebo (náhodně) během přehrávání vyberte požadovaný režim přehrávání.

Počátek přehrávání se může ve vybraném režimu přehrávání chvíli opozdit.

Dostupné režimy přehrávání se liší v závislosti na vybraném zdroji zvuku.

Hledání stopy podle názvu (Quick-BrowZer)

Není k dispozici během připojení zařízení iPod.

1 Během přehrávání v režimu CD, USB nebo BT AUDIO*1 stiskněte tlačítko (procházení)*2. Zobrazí se seznam kategorií vyhledávání.

Po zobrazení seznamu stop opakovaným stiskem tlačítka  (zpět) zobrazíte požadovanou kategorii vyhledávání.

*1 K dispozici jen u audio zařízení s podporou AVRCP (Audio Video Remote Control Profile) verze 1.4 nebo vyšší.

*2 Pro návrat na začátek seznamu kategorií během přehrávání ze zařízení USB podržte tlačítko  (procházení) stisknuté déle než dvě sekundy.

2 Otáčením voliče zvolte požadovanou kategorii vyhledávání a volbu potvrďte jeho stisknutím.

3 Opakujte krok 2, dokud nenajdete požadovanou stopu.

Zahájí se přehrávání.

Ukončení režimu Quick-BrowZer

Stiskněte tlačítko  (procházení).

Vyhledávání pomocí přeskokování položek (Režim přeskokování)

Není k dispozici během připojení zařízení iPod.

- 1 Stiskněte tlačítko **Q** (procházení).
- 2 Stiskněte tlačítko **SEEK +**.
- 3 Otáčením voliče vyberte požadovanou položku.
Přehrávání bude procházet seznamem v krocích po 10 % celkového počtu položek.
- 4 Do režimu **Quick-BrowZer** se vrátíte stisknutím tlačítka **ENTER**.
Zobrazí se zvolená položka.
- 5 Otáčením voliče zvolte požadovanou položku a poté volič stiskněte.
Zahájí se přehrávání.

Telefonování v režimu handsfree (pouze BLUETOOTH)

Chcete-li používat mobilní telefon, připojte ho k jednotce. K jednotce můžete připojit dva mobilní telefony. Podrobnosti naleznete v části „Příprava zařízení BLUETOOTH“ (strana 7).



Přijem hovoru

- 1 Při vyzvánění příchozího hovoru stiskněte tlačítko **CALL**.
Zahájí se telefonní hovor.

Poznámka

Vyzvánění a hlas volajícího budou vystupovat jen z předních reproduktorů.

Odmítnutí hovoru

Stiskněte tlačítko **OFF** a podržte je po dobu 1 sekundy.

Ukončení hovoru

Znovu stisknete tlačítko **CALL**.

Vytočení hovoru

Pokud připojíte mobilní telefon podporující PBAP (Phone Book Access Profile), můžete vytáčet kontakty v seznamu čísel nebo historii hovorů. Jsou-li k jednotce připojeny dva mobilní telefony, vyberte jeden z nich.

Z telefonního seznamu

- 1 Stiskněte tlačítko **CALL**.
Když jsou k jednotce připojeny dva mobilní telefony, vyberte otáčením voliče jeden z telefonů a poté volič stiskněte.
- 2 Otáčením voliče vyberte volbu **[PHONE BOOK]** a poté volič stiskněte.
- 3 Otáčením voliče zvolte v seznamu začáteční písmeno a poté volič stiskněte.
- 4 Otáčením voliče zvolte v seznamu jméno a poté volič stiskněte.

5 Otáčením voliče zvolte v seznamu číslo a poté volič stiskněte.

Zahájí se telefonní hovor.

Z historie hovorů

1 Stiskněte tlačítko CALL.

Když jsou k jednotce připojeny dva mobilní telefony, vyberte otáčením voliče jeden z telefonů a poté volič stiskněte.

2 Otáčením voliče vyberte volbu [RECENT CALL] a poté volič stiskněte.

Zobrazí se seznam historie hovorů.

3 Otáčením voliče zvolte v historii hovorů jméno nebo číslo a poté volič stiskněte.

Zahájí se telefonní hovor.

Zadáním telefonního čísla

1 Stiskněte tlačítko CALL.

Když jsou k jednotce připojeny dva mobilní telefony, vyberte otáčením voliče jeden z telefonů a poté volič stiskněte.

2 Otáčením voliče vyberte volbu [DIAL NUMBER] a poté volič stiskněte.

3 Otáčením voliče zadejte telefonní číslo, zvolte [] (mezera) a stiskněte tlačítko ENTER*.

Zahájí se telefonní hovor.

* Na další číslo přejdete stisknutím tlačítka SEEK +/-.

Poznámka

Na displeji se namísto znaku [#] zobrazuje znak [_].

Opakovaným vytočením posledního čísla

1 Stiskněte tlačítko CALL.

Když jsou k jednotce připojeny dva mobilní telefony, vyberte otáčením voliče jeden z telefonů a poté volič stiskněte.

2 Otáčením voliče vyberte volbu [REDIAL] a poté volič stiskněte.

Zahájí se telefonní hovor.

Podle hlasových značek

Hovory můžete vytáčet vyslovením hlasové značky uložené v připojeném mobilním telefonu s funkcí hlasového vytáčení.

1 Stiskněte tlačítko CALL.

Když jsou k jednotce připojeny dva mobilní telefony, vyberte otáčením voliče jeden z telefonů a poté volič stiskněte.

2 Otáčením voliče vyberte volbu [VOICE DIAL] a poté volič stiskněte.

Můžete také stisknout tlačítko VOICE, zatímco je funkce „SongPal“ vypnutá.

3 Vyslovte hlasový tag uložený v mobilním telefonu.

Váš hlas bude rozpoznán a zahájí se telefonní hovor.

Zrušení vytáčení hlasem

Stiskněte tlačítko VOICE.

Funkce dostupné během hovoru

Změna hlasitosti vyzvánění

Otočte volič během vyzvánění.

Změna hlasitosti volajícího

Otočte volič během hovoru.

Nastavení hlasitosti pro volajícího (nastavení citlivosti mikrofону)

Stiskněte tlačítko MIC.

Volitelné hodnoty hlasitosti: [MIC-LOW], [MIC-MID], [MIC-HI].

Chcete-li redukovat ozvěnu a šum (režim odstranění ozvěny / šumu)

Stiskněte a podržte tlačítko MIC.

Nastavitelné režimy: [EC/NC-1], [EC/NC-2].

Přepnutí mezi režimem handsfree a ručním režimem

V průběhu hovoru můžete stisknutím tlačítka MODE přepnout zvuk hovoru mezi přístrojem a mobilním telefonem.

Poznámka

V závislosti na mobilním telefonu nemusí být tato funkce k dispozici.

Užitečné funkce

Použití aplikace SongPal u zařízení iPhone / telefonů s operačním systémem Android

Stáhněte si nejnovější verzi aplikace „SongPal“ ze služby App Store na iPhone nebo ze služby Google Play na chytrý telefon s operačním systémem Android.



Poznámky

- Z důvodu bezpečnosti se řiďte místními dopravními předpisy a omezeními a neovládejte aplikaci během řízení.
- „SongPal“ je aplikace, která umožňuje pomocí chytrého telefonu iPhone nebo Android ovládat kompatibilní audiozařízení Sony.
- Funkce, které lze ovládat pomocí aplikace „SongPal“, se liší v závislosti na připojených zařízeních.
- Podrobné informace o používání funkcí aplikace „SongPal“ naleznete v podrobnostech chytrého telefonu iPhone/Android.
- Další informace o aplikaci „SongPal“ naleznete na následující stránce: <http://rd1.sony.net/help/speaker/songpal/>
- Navštivte níže uvedenou stránku a zkontrolujte kompatibilní modely chytrých telefonů iPhone/Android.
Pro iPhone: navštivte službu App Store
Pro chytrý telefon s operačním systémem Android: navštivte službu Google Play

Navázání spojení SongPal

- 1** Navažte spojení BLUETOOTH s chytrým telefonem iPhone/Android (strana 7). Chcete-li vybrat audiozařízení, stiskněte tlačítko MENU a potom vyberte položku [BLUETOOTH] → [SET AUDIODEV] (strana 23).
- 2** Spustěte aplikaci „SongPal“.*1

- 3** Stiskněte tlačítko APP na jednotce a podržte jej stisknuté po dobu delší než 2 sekundy.*2

Spustí se spojení s chytrým telefonem iPhone/Android.

Další informace o funkcích chytrých telefonů iPhone/Android naleznete v nápovědě k aplikaci.

*1 Pokud je položka [AUTO LAUNCH] v konfiguraci [SONGPAL] nastavena na [ON] (strana 23), při zapnutí signálu BLUETOOTH chytrého telefonu iPhone/Android se automaticky naváže spojení „SongPal“.

*2 Volitelně stiskněte tlačítko MENU a potom vyberte položku [SONGPAL] → [CONNECT] (strana 23).

Zobrazí-li se číslo zařízení

Ujistěte se, že se zobrazuje číslo (např. 123456), a na chytrém telefonu iPhone/Android vyberte volbu [Yes].

Ukončení připojení

- 1** Stiskněte tlačítko MENU, otáčením voliče vyberte volbu [SONGPAL] a poté volič stiskněte.
- 2** Otáčením voliče vyberte volbu [CONNECT] a poté volič stiskněte.

Výběr zdroje nebo aplikace

Požadovaný zdroj nebo aplikaci můžete ovládat prostřednictvím chytrého telefonu iPhone/Android.

Výběr zdroje

Postupně mačkejte tlačítko SRC. Můžete také stisknout tlačítko SRC, otáčením voliče zvolit požadovaný zdroj a stisknout tlačítko ENTER.

Zobrazení seznamu zdrojů

Stiskněte tlačítko SRC.

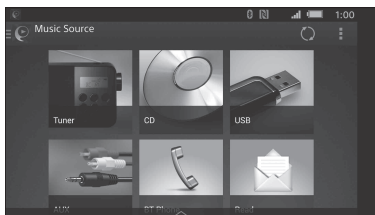

Hlasové oznamování různých informací (pouze u chytrých telefonů s operačním systémem Android)

Tato funkce umožňuje automaticky oznámit obdržení SMS, oznámení Twitter/Facebook, oznámení kalendáře atd. prostřednictvím reproduktorů vozidla.

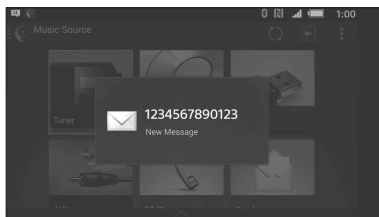

Podrobnosti ohledně nastavení naleznete v nápovědě k aplikaci.

Aktivace rozpoznání hlasu (pouze u chytrých telefonů s operačním systémem Android)

Zaregistrované aplikace můžete ovládat hlasovými příkazy. Podrobnosti naleznete v nápovědě k aplikaci.

Aktivace rozpoznání hlasu

- 1 Rozpoznání hlasu aktivujete stisknutím tlačítka VOICE.
- 2 Až se na displeji chytrého telefonu s operačním systémem Android zobrazí [Say Source or App], vyslovte do mikrofonu požadovaný hlasový příkaz.

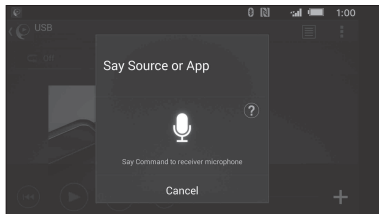

Poznámky

- Rozpoznání hlasu nemusí být v některých případech k dispozici.
- Rozpoznání hlasu nemusí správně fungovat v závislosti na výkonu připojeného chytrého telefonu s operačním systémem Android.
- Ovládání hlasem může být obtížné za hlučných podmínek, například při spuštěném motoru.

Odpověď na zprávu SMS (pouze u chytrých telefonů s operačním systémem Android)

Na zprávy můžete odpovídat prostřednictvím funkce rozpoznání hlasu.

- 1 Aktivujte funkci rozpoznání hlasu a zadejte příkaz „Reply“.
V aplikaci „SongPal“ se objeví zobrazení vstupu zprávy.
- 2 Prostřednictvím funkce rozpoznání hlasu zadejte odpověď.
V aplikaci „SongPal“ se zobrazí seznam návrhů zpráv.
- 3 Otáčením voliče zvolte požadovanou zprávu, poté volič stiskněte.
Zpráva se odešle.

Změna nastavení zvuku a zobrazení

Zde můžete měnit nastavení týkající se zvuku a zobrazení prostřednictvím chytrého telefonu iPhone/Android.

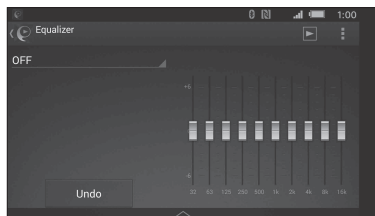

Podrobnosti ohledně nastavení naleznete v nápovědě k aplikaci.

Používání funkce Siri Eyes Free

Funkce Siri Eyes Free umožňuje ovládat telefon iPhone hlasově mluvením do mikrofonu. Aby bylo možné tuto funkci používat, je nutné iPhone připojit k jednotce pomocí rozhraní BLUETOOTH. Tato funkce je k dispozici pouze u telefonů iPhone 4S a novějších. Ujistěte se, že váš iPhone obsahuje nejnovější verzi operačního systému iOS. Je nutné předem propojit iPhone s jednotkou a nakonfigurovat připojení BLUETOOTH. Podrobnosti naleznete v části „Příprava zařízení BLUETOOTH“ (strana 7). Chcete-li vybrat iPhone, stiskněte tlačítko MENU a potom vyberte volbu [BLUETOOTH] → [SET AUDIODEV] (strana 23).

- 1 Na telefonu iPhone aktivujte funkci Siri.
Podrobnější informace naleznete v návodu k obsluze dodávaném s telefonem iPhone.
- 2 Stiskněte tlačítko VOICE.
Zobrazí se obrazovka hlasových příkazů.

3 Promluvejte do mikrofonu poté, co iPhone vydá zvukové upozornění.

Telefon iPhone znovu vydá zvukové upozornění a aplikace Siri začne odpovídat.

Vypnutí funkce Siri Eyes Free

Stiskněte tlačítko VOICE.

Poznámky

- V závislosti na okolních podmínkách nemusí iPhone váš hlas rozpoznat. (Například při jízdě v autě.)
- V oblastech se slabým signálem nemusí Siri Eyes Free fungovat správně nebo se může vyskytovat vysoká odezva.
- V závislosti na provozním stavu telefonu iPhone nemusí Siri Eyes Free fungovat nebo se může vypnout.
- Přehráváte-li stopu na telefonu iPhone prostřednictvím audiopřipojení BLUETOOTH, funkce Siri Eyes Free se automaticky vypne a zařízení se přepne na audiozdroj BLUETOOTH.
- Pokud se Siri Eyes Free aktivuje během přehrávání zvuku, může se přístroj přepnout na audiozdroj BLUETOOTH i v případě, že nespustíte přehrávání stopy.
- Pokud připojíte telefon iPhone k portu USB, nemusí Siri Eyes Free fungovat nebo se může stát, že se vypne.
- Neaktivujte funkci Siri prostřednictvím telefonu iPhone během připojování telefonu iPhone k jednotce pomocí USB. Funkce Siri Eyes Free by nemusela správně fungovat nebo by se mohlo stát, že se vypne.
- Když je aktivována funkce Siri Eyes Free, nevychází ze systému žádný zvuk.

Nastavení

Zrušení režimu DEMO

Ukázkový režim, který se zobrazuje, pokud je zdroj vypnutý a zobrazují se hodiny, lze vypnout.

- 1 Stiskněte tlačítko MENU. Poté otáčením voliče vyberte volbu [GENERAL] a volič stiskněte.
- 2 Otáčením voliče vyberte volbu [SET DEMO], poté volič stiskněte.
- 3 Otáčením voliče vyberte volbu [SET DEMO-OFF], poté volič stiskněte. Nastavení je dokončeno.
- 4 Dvakrát stiskněte tlačítko ↵ (zpět). Displej se vrátí do režimu normálního přehrávání.

Základní nastavení

Můžete měnit nastavení v následujících nabídkách: Obecná nastavení (GENERAL), Nastavení zvuku (SOUND), Nastavení zobrazení (DISPLAY), Nastavení BLUETOOTH (BLUETOOTH), Nastavení SongPal (SONGPAL)

- 1 Stiskněte tlačítko MENU.
- 2 Otočením voliče vyberte požadovanou kategorii a poté volič stiskněte. Položky, které je možné nastavovat, závisí na použitém zdroji a nastavení.
- 3 Otáčením voliče zvolte požadované nastavení a poté volič stiskněte.

Návrat na předchozí zobrazení

Stiskněte tlačítko ↵ (zpět).

Obecná nastavení (GENERAL)

DEMO (ukázka)

Aktivace ukázky: [ON], [OFF].

CLOCK-ADJ (nastavení hodin) (strana 7)

CAUT ALM (varovné znamení)

Aktivuje varovnou signalizaci: [ON], [OFF] (strana 6).

(Tato možnost je k dispozici pouze tehdy, pokud je zdroj vypnutý a zobrazují se hodiny.)

BEEP

Aktivuje zvuk pípní: [ON], [OFF].

AUTO OFF

Po vypnutí automaticky po určité době odpojí jednotku: [ON] (30 minut), [OFF].

STEERING

Slouží k registraci nebo obnovení nastavení dálkového ovladače na volantu.

(Tato možnost je k dispozici pouze tehdy, pokud je zdroj vypnutý a zobrazují se hodiny.)

STR CONTROL (ovládání pomocí volantu)

Výběr režim vstupu připojeného dálkového ovladače. Aby nedošlo k poruše, nastavte před použitím stejný režim vstupu pomocí připojeného dálkového ovladače.

CUSTOM

Režim vstupu pro dálkový ovladač na volantu

PRESET

Režim vstupu pro kabelový dálkový ovladač (s výjimkou dálkového ovladače na volantu)

EDIT CUSTOM

Slouží k registraci funkcí (SOURCE, ATT, VOL +/-, SEEK +/-, VOICE, ON HOOK, OFF HOOK) pro dálkový ovladač na volantu:

- 1 Otočením voliče vyberte funkci, kterou chcete přiřadit k dálkovému ovladači na volantu, a poté volič stiskněte.
- 2 Zatímco bliká [REGISTER], stiskněte a podržte tlačítko na dálkovém ovladači na volantu, ke kterému chcete funkci přiřadit. Po dokončení registrace se zobrazí nápis [REGISTERED].

- 3 Chcete-li pokračovat v registrování funkcí, opakujte kroky 1 a 2.

(Tato funkce je k dispozici pouze tehdy, je-li funkce [STR CONTROL] nastavena na hodnotu [CUSTOM].)

RESET CUSTOM

Slouží k resetování zaregistrovaných funkcí dálkového ovladače na volantu: [YES], [NO].

(Tato funkce je k dispozici pouze tehdy, je-li funkce [STR CONTROL] nastavena na hodnotu [CUSTOM].)

Poznámky

- Během nastavování jsou k dispozici pouze funkce tlačítek na jednotce. Z bezpečnostních důvodů před pokusem o změnu tohoto nastavení zaparkujte vozidlo.
- Pokud během registrování dojde k chybě, všechny dříve zaregistrované informace se zachovají. Pokračujte v registraci od funkce, při jejíž registraci došlo k chybě.
- Tato funkce nemusí být v některých vozidlech k dispozici. Podrobnosti o kompatibilitě vašeho vozidla naleznete na webových stránkách podpory uvedených na zadní obálce.

CT (čas hodin)

Aktivuje funkci Clock Time: [ON], [OFF].

REGIONAL

Omezí příjem na konkrétní oblast: [ON], [OFF]. (K dispozici jen při příjmu v pásmu FM.)

BTM (paměť nejlepšího naladění) (strana 11)

(K dispozici pouze v případě, že je vybrán tuner (FM/MW/LW).)

ANNOUNCE (hlášení)

Povolí hlášení ve vysílání (strana 11).

(Není k dispozici, pokud je zdroj vypnutý a zobrazují se hodiny.)

SOFTLINK

Automaticky vyhledá a naladí podobný program, když je přijímaný signál aktuálního programu příliš slabý: [ON], [OFF]. (Dostupné jen při příjmu DAB.)

ANT-PWR (napájení antény)

Slouží k přívodu energie do vstupního konektoru antény DAB: [ON], [OFF].

(K dispozici jen, je-li jednotka vypnutá a při příjmu DAB.)

AUTOSCAN (automatické vyhledávání)

Jednotka spustí automatické vyhledávání a aktualizuje seznam služeb v režimu Quick-BrowZer.

(Dostupné jen při příjmu DAB.)

FIRMWARE

(Tato možnost je k dispozici pouze tehdy, pokud je zdroj vypnutý a zobrazují se hodiny.)

Umožňuje zobrazit nebo aktualizovat verzi firmwaru. Další informace získáte na webových stránkách podpory uvedených na zadní obálce.

FW VERSION (verze firmwaru)

Zobrazí aktuální verzi firmwaru.

FW UPDATE (aktualizace firmwaru)

Zahájí proces aktualizace firmwaru: [YES], [NO].

Aktualizace firmwaru trvá několik minut.

Během aktualizace nepřepínejte zapalování do polohy OFF ani neodpojujte zařízení USB.

Nastavení zvuku (SOUND)

Tato nabídka nastavení není k dispozici, pokud je zdroj vypnutý a zobrazují se hodiny.

EXTRA BASS

Zesílení zvuku basů v synchronizaci s úrovní hlasitosti: [1], [2], [OFF].

(Automaticky se nastaví na volbu [OFF], pokud je možnost [C.AUDIO+] nastavena na volbu [ON].)

C.AUDIO+ (ClearAudio+)

Přehrává zvuk s optimalizací digitálního signálu pomocí nastavení zvuku doporučeného společností Sony: [ON], [OFF]. (Automaticky se nastaví na [OFF] při změně nastavení funkce [EQ10 PRESET] a/nebo při nastavení funkce [EXTRA BASS] na hodnotu [1] nebo [2] a/nebo při nastavení funkce [DSO] na [LOW], [MID] nebo [HIGH].)

EQ10 PRESET

Umožňuje zvolit jednu z 10 křivek ekvalizéru nebo funkci vypnout: [OFF], [R&B], [ROCK], [POP], [DANCE], [HIP-HOP], [ELECTRONICA], [JAZZ], [SOUL], [COUNTRY], [CUSTOM]. Nastavení křivky ekvalizéru lze pro jednotlivé zdroje uložit do paměti.

EQ10 CUSTOM

Nastavení volby [CUSTOM] pro EQ10.
Nastavení křivky ekvalizéru: [BAND1] 32 Hz, [BAND2] 63 Hz, [BAND3] 125 Hz, [BAND4] 250 Hz, [BAND5] 500 Hz, [BAND6] 1 kHz, [BAND7] 2 kHz, [BAND8] 4 kHz, [BAND9] 8 kHz, [BAND10] 16 kHz. Hlasitost se nastavuje krokově po 1 dB v rozsahu -6 dB až +6 dB.

POSITION (pozice poslechu)

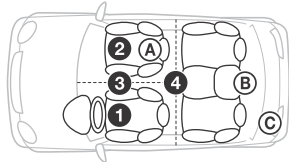

F/R POS (předozadní pozice)

Zpožděním zvukového výstupu z reproduktorů simuluje přirozené zvukové pole.

- 1 [FRONT L] (přední levý),
 - 2 [FRONT R] (přední pravý),
 - 3 [FRONT] (přední středový),
 - 4 [ALL] (uprostřed vozu),
- [CUSTOM] (poloha nastavena podle pokročilého nastavení audia vozu v aplikaci SongPal)

[OFF] (bez nastavení pozice)

ADJ POSITION (úprava pozice)

Doladuje nastavení pozice poslechu: [+3] - [CENTER] - [-3].

(Tato funkce je k dispozici pouze tehdy, není-li funkce [F/R POS] nastavena na [OFF] nebo [CUSTOM].)

SW POS (pozice subwooferu)

- A [NEAR] (blízko),
- B [NORMAL] (normální),
- C [FAR] (daleko)

(K dispozici pouze při nastavení funkce [F/R POS] na jinou volbu než [OFF].)

DSO (dynamický organizátor scény)

Vytvoří více obklopující zvuk, jako by reproduktory byly umístěny v palubní desce: [OFF], [LOW], [MID], [HIGH]. (Automaticky se nastaví na volbu [OFF], pokud je možnost [C.AUDIO+] nastavena na volbu [ON].)

BALANCE

Upravuje vyvážení hlasitosti mezi reproduktory: [RIGHT-15] - [CENTER] - [LEFT-15].

FADER

Upravuje relativní hlasitost: [FRONT-15] - [CENTER] - [REAR-15].

DSEE (technologie Digital Sound Enhancement Engine)

Vylepšuje digitálně zkomprimovaný zvuk obnovením vysokých frekvencí, které se v procesu komprimace ztrácejí: [ON], [OFF].

Toto nastavení lze uložit do paměti pro všechny zdroje s výjimkou tuneru.

AAV (pokročilá automatická regulace hlasitosti)

Upravuje hlasitost přehrávání ze všech zdrojů na optimální úroveň: [ON], [OFF].

RB ENH (zesílení zadních basů)

Obohacuje zvuk basů tím, že na zadní reproduktory aplikuje filtr s dolní pásmovou propustí. Není-li připojen subwoofer, mohou jej zadní reproduktory díky této funkci nahradit. (Tato funkce je k dispozici jen tehdy, je-li funkce [SW DIREC] nastavena na hodnotu [OFF].)

RBE MODE (režim zesílení zadních basů)

Volí režim zesílení zadních basů: [1], [2], [3], [OFF].

LPF FREQ (frekvence dolní pásmové propusti)

Volí mezní frekvenci subwooferu: [50Hz], [60Hz], [80Hz], [100Hz], [120Hz].

LPF SLOP (snížení pro dolní pásmovou propust)

Volí snížení pro dolní propust: [1], [2], [3].

SW DIREC (přímé připojení subwooferu)

Slouží k úpravě nastavení subwooferu připojeného ke kabelu některého ze zadních reproduktorů bez výkonového zesilovače. (Tato funkce je k dispozici jen tehdy, je-li funkce [RBE MODE] nastavena na [OFF].) Přesvědčte se, zda je k některému z kabelů zadních reproduktorů připojen subwoofer o hodnotě 4–8 Ω. Ke kabelu druhého ze zadních reproduktorů žádný reproduktor nepřipojujte.

SW MODE (režim subwooferu)

Volí režim subwooferu: [1], [2], [3], [OFF].

SW PHASE (fáze subwooferu)

Volí fázi subwooferu: [NORM], [REV].

SW POS (poloze subwooferu)

Volí pozici subwooferu: [NEAR], [NORMAL], [FAR]. (K dispozici pouze při nastavení funkce [F/R POS] na jinou volbu než [OFF].)

LPF FREQ (frekvence dolní pásmové propusti)

Volí mezní frekvenci subwooferu: [50Hz], [60Hz], [80Hz], [100Hz], [120Hz].

LPF SLOP (snižení pro dolní pásmovou propust)

Volí snížení pro dolní propust: [1], [2], [3].

S.WOOFER (subwoofer)**SW LEVEL** (úroveň subwooferu)

Upravuje hlasitost subwooferu:

[+10 dB] – [0 dB] – [–10 dB].

(Při nejnižším nastavení se zobrazí [ATT].)

SW PHASE (fáze subwooferu)

Volí fázi subwooferu: [NORM], [REV].

SW POS (poloze subwooferu)

Volí pozici subwooferu: [NEAR], [NORMAL], [FAR].

(Tato funkce je k dispozici pouze tehdy, není-li funkce [F/R POS] nastavena na [OFF].)

LPF FREQ (frekvence dolní pásmové propusti)

Volí mezní frekvenci subwooferu: [50Hz], [60Hz], [80Hz], [100Hz], [120Hz].

LPF SLOP (snižení pro dolní pásmovou propust)

Volí snížení pro dolní propust: [1], [2], [3].

HPF (horní pásmová propust)**HPF FREQ** (frekvence horní pásmové propusti)

Volí mezní frekvenci předních/zadních reproduktorů: [OFF], [50Hz], [60Hz], [80Hz], [100Hz], [120Hz].

HPF SLOP (snižení pro horní pásmovou propust)

Volí sklon horní pásmové propusti (pracuje pouze tehdy, pokud je funkce [HPF FREQ] nastavena na jinou volbu než [OFF]): [1], [2], [3].

AUX VOL (úroveň hlasitosti AUX)

Upravuje hlasitost zvuku z jakéhokoli připojeného přídavného zařízení: [+18 dB] – [0 dB] – [–8 dB].

Toto nastavení odstraňuje nutnost upravovat úroveň hlasitosti napříč zdroji.

(K dispozici pouze v případě, že je vybrán zdroj AUX.)

BTA VOL (úroveň hlasitosti pro BLUETOOTH)

Upravuje úroveň hlasitosti pro každé připojené zařízení BLUETOOTH: [+6 dB] – [0 dB] – [–6 dB]. Toto nastavení odstraňuje nutnost upravovat úroveň hlasitosti napříč zdroji.

(K dispozici pouze při výběru BT audia nebo aplikace.)

Nastavení zobrazení (DISPLAY)**DIMMER**

Změna jasu displeje: [OFF], [ON],

[AT] (automaticky), [CLK].

(Funkce [AT] je k dispozici pouze v případě, že je připojen ovládací kabel podsvícení a že jsou zapnuté světlomety.)

Chcete-li nastavit tuto funkci, aby byla aktivní pouze během určité doby, vyberte možnost [CLK] a poté nastavte časy zahájení a ukončení.

– Nastavení jasu, když je aktivována funkce ztlumení jasu:

Nastavte [DIMMER] na [ON] a poté upravte [BRIGHTNESS].

– Nastavení jasu, když je deaktivována funkce ztlumení jasu:

Nastavte [DIMMER] na [OFF] a poté upravte [BRIGHTNESS].

Nastavení jasu se uloží a použije se při aktivaci nebo deaktivaci funkce ztlumení jasu.

BRIGHTNESS

Mění jas displeje. Úroveň jasu je nastavitelná: [1] – [10].

BUTTON-C (barva tlačítek)

Umožňuje zvolit přednastavenou barvu nebo vlastní barvu tlačítek.

COLOR

Umožňuje výběr z 15 přednastavených barev a 1 vlastní barvy.

CUSTOM-C (vlastní barva)

Slouží k nastavení vlastní barvy tlačítek.

RGB RED, RGB GRN, RGB BLUE

Nastavitelný rozsah barev: [0] – [32]

(hodnotu [0] nelze nastavit pro všechny rozsahy barev).

DSPL-C (barva displeje)

Umožňuje zvolit přednastavenou barvu nebo vlastní barvu displeje.

COLOR

Umožňuje výběr z 15 přednastavených barev a 1 vlastní barvy.

CUSTOM-C (vlastní barva)

Slouží k nastavení vlastní barvy displeje.

RGB RED, RGB GRN, RGB BLUE

Nastavitelný rozsah barev: [0] – [32]

(hodnotu [0] nelze nastavit pro všechny rozsahy barev).

SND SYNC (synchronizace zvuku)

Aktivuje synchronizaci osvětlení se zvukem:
[ON], [OFF].

AUTO SCR (automatické posouvání)

Automaticky posouvá dlouhé položky: [ON], [OFF].
(Není k dispozici, pokud je vybrána možnost AUX
nebo tuner (FM/MW/LW).)

Nastavení BLUETOOTH (BLUETOOTH)

PAIRING (strana 8)

Můžete připojit maximálně dvě zařízení
BLUETOOTH: [DEVICE 1], [DEVICE 2].
Volba [DEVICE 1] nebo [DEVICE 2] se po dokončení
párování změní na název spárovaného zařízení.

AUDIODEV (audiozařízení)

Slouží k výběru audiozařízení. Hvězdička [*]
se zobrazí na zařízení spárovaném s [DEVICE 1]
nebo na současném audiozařízení
kompatibilním s A2DP.

RINGTONE

Nastaví vyzvánění z této jednotky nebo
z připojeného mobilního telefonu:
[1] (tato jednotka), [2] (mobilní telefon).

AUTO ANS (automatický příjem hovorů)

Nastaví prodlevu před automatickým příjmem
příchozího hovoru: [OFF], [1] (cca 3 sekundy),
[2] (cca 10 sekund).

AUTOPAIR (automatické párování)

Při připojení zařízení s operačním systémem iOS
verze 5.0 nebo vyšší přes rozhraní USB nastaví
automaticky párování BLUETOOTH: [ON], [OFF].

BT SIGNAL (signál BLUETOOTH) (strana 8)

Aktivuje nebo deaktivuje funkci BLUETOOTH.

BT INIT (inicializace BLUETOOTH)

Inicializuje všechna nastavení spojená
s funkcemi BLUETOOTH (informace o párování,
přednastavené číslo, informace o zařízení
apod.): [YES], [NO].
Před likvidací zařízení všechna nastavení
inicializujte.
(K dispozici pouze pokud je zdroj vypnutý
a pokud se zobrazují hodiny.)

Nastavení SongPal (SONGPAL)

AUTO LAUNCH

Aktivuje automatické spuštění funkce „SongPal“:
[ON], [OFF].
Pokud je vybrána možnost [ON], funkce
„SongPal“ se automaticky připojí po dokončení
tvorby připojení BLUETOOTH.

CONNECT

Slouží k navázání nebo zrušení připojení funkce
„SongPal“.

Doplňující informace

Aktualizace firmwaru

Chcete-li aktualizovat firmware, navštivte stránky podpory uvedené na zadní obálce a postupujte podle uvedených pokynů.

Poznámky

- Pro aktualizaci firmwaru je nutné použití zařízení USB (není součástí dodávky). Aktualizační soubor uložte na zařízení USB a připojte zařízení do portu USB. Potom proveďte aktualizaci zařízení.
- Aktualizace firmwaru trvá několik minut. Během aktualizace nepřepínejte zapalování do polohy OFF ani neodpojujte zařízení USB.

Bezpečnostní opatření

- Pokud jste zaparkovali automobil na přímém slunečním světle, nechte přístroj nejdříve vychladnout.
- Nenechávejte přední panel nebo audio zařízení uvnitř automobilu, protože by vlivem vysoké teploty na přímém slunci mohlo dojít k jejich poškození.
- Automatická (motorová) anténa se vysune automaticky.

Kondenzace vlhkosti

Pokud uvnitř jednotky zkondenzuje vlhkost, vyjměte disk a počkejte asi jednu hodinu, aby jednotka vyschla. V opačném případě nebude jednotka fungovat správně.

Zachování vysoké kvality zvuku

Dbejte na to, aby se přístroj nebo disky nedostaly do kontaktu s kapalinami.

Poznámky k diskům

- Nevystavujte disky přímému slunečnímu světlu nebo zdrojům tepla, jako je například horkovzdušné potrubí, ani je nenechávejte v autě zaparkovaném na přímém slunci.
- Před zahájením přehrávání disky otřete čistícím hadříkem od středu směrem k okraji. Nepoužívejte rozpouštědla, jako například benzín nebo ředidlo, ani běžně dostupné čističe.



- Tento přístroj slouží k přehrávání disků, které odpovídají standardu kompaktních disků (CD). Disky DualDisc a některé hudební disky zakódované pomocí technologií s ochranou autorských práv neodpovídají standardu kompaktních disků (CD), a proto je možné, že tyto disky nebude možné v tomto přístroji přehrát.
- Disky, které tato jednotka NEPŘEHRAVÁ
 - Disky, na kterých jsou štítky, nálepky, lepicí páska nebo papír. Přehrávání takových disků může poškodit jednotku nebo zničit disk.
 - Disky, které nemají standardní tvar (např. srdce, čtverec, hvězda). Pokud se o to pokusíte, mohlo by dojít k poškození přístroje.
 - 8cm disky.

Poznámky k přehrávání disků CD-R/CD-RW

- Pokud disk obsahující více relací začíná relací CD-DA, rozpozná se jako disk CD-DA. Ostatní relace nebudou možné přehrát.
- Disky, které tato jednotka NEPŘEHRAVÁ
 - Disky CD-R/CD-RW se špatnou kvalitou záznamu.
 - Disky CD-R/CD-RW nahrané pomocí nekompatibilního nahrávacího zařízení.
 - Disky CD-R/CD-RW, které nejsou správně ukončeny.
 - Disky CD-R/CD-RW/CD-ROM, které nejsou ve formátu hudebního CD nebo MP3 odpovídajícímu standardu ISO 9660 Úroveň 1/Úroveň 2, Joliet/Romeo nebo disky s více relacemi.

Pořadí přehrávání audiosouborů

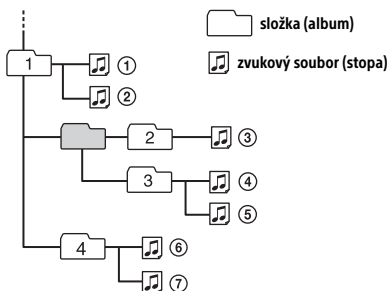

iPod

- K přístroji můžete připojit následující modely přehrávače iPod. Před použitím aktualizujte software zařízení iPod na nejnovější verzi.

Kompatibilní modely zařízení iPhone/iPod

Kompatibilní model	Bluetooth®	USB
iPhone SE	✓	✓
iPhone 6s Plus	✓	✓
iPhone 6s	✓	✓
iPhone 6 Plus	✓	✓
iPhone 6	✓	✓
iPhone 5s	✓	✓
iPhone 5c	✓	✓
iPhone 5	✓	✓
iPhone 4s	✓	✓
iPod touch (6. generace)	✓	✓
iPod touch (5. generace)	✓	✓
iPod nano (7. generace)		✓

- Označení „Made for iPod“ a „Made for iPhone“ znamenají, že elektronické příslušenství bylo navrženo speciálně pro připojení k zařízení iPod nebo iPhone a obdrželo certifikaci vývojáře, že splňuje výkonové standardy společnosti Apple. Společnost Apple není zodpovědná za provoz tohoto zařízení nebo jeho soulad s bezpečnostními a regulačními normami. Použití tohoto příslušenství se zařízeními iPod a iPhone může ovlivnit výkon bezdrátových systémů.

Budete-li mít k přístroji jakékoli dotazy nebo narazíte na problémy, na které nenaleznete odpovědi v této příručce, obraťte se na nejbližšího prodejce společnosti Sony.

Údržba

Čištění konektorů

Pokud jsou konektory mezi přístrojem a předním panelem znečištěné, nemusí přístroj pracovat správně. Aby k takovým situacím nedocházelo, odejměte přední panel (strana 6) a očistěte konektory vatovým tampónem. Při čištění nepoužívejte nadměrnou sílu. V opačném případě by mohlo dojít k poškození konektorů.

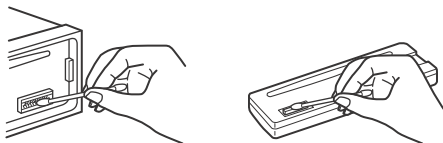

Poznámky

- Z bezpečnostních důvodů vypněte před čištěním konektorů zapalování a vyjměte klíček ze spínací skříňky.
- Nikdy se nedotýkejte konektorů prsty nebo jakýmkoliv kovovými předměty.

Technické údaje

Tuner

DAB/DAB+/DMB-R

Certifikace digitálního rádia

Anténní konektor:

konektor pro externí anténu

FM

Rozsah ladění: 87,5 – 108,0 MHz

Anténní konektor:

konektor pro externí anténu

Mezifrekvence:

FM CCIR: -1 956,5 kHz až -487,3 kHz
a +500,0 kHz až +2 095,4 kHz

Využitelná citlivost: 8 dBf

Selektivita: 75 dB při 400 kHz

Odstup signál/šum: 73 dB (monó)

Odstup kanálů: 50 dB při 1 kHz

Frekvenční odezva: 20 Hz – 15 000 Hz

MW/LW (SV/DV)

Rozsah ladění:

MW: 531 – 1 602 kHz

LW: 153 – 279 kHz

Anténní konektor:

konektor pro externí anténu

Citlivost: MW: 26 µV, LW: 50 µV

CD přehrávač

Odstup signál/šum: 120 dB

Frekvenční odezva: 10 Hz – 20 000 Hz

Kolisání: Neměřitelné

Maximální počet:*1

Složky (alba)*2: 150

Soubory (stopy) a složky*3: 300

Zobrazitelné znaky pro název složky/souboru:
32 (Joliet) / 64 (Romeo)

Odpovídající kodek: MP3 (.mp3), WMA (.wma)
a AAC (.m4a)

*1 Pouze CD-R/CD-RW

*2 Včetně kořenové složky

*3 Pokud některé z názvů složek/souborů obsahují příliš mnoho znaků, může být menší než změřená hodnota

Přehrávač USB

Rozhraní: USB (High-speed)

Maximální proud: 1 A

Maximální počet rozpoznatelných souborů (stop):
10 000

Odpovídající kodek:

MP3 (.mp3)

Přenosová rychlost: 8 – 320 kb/s

(Podporuje VBR (variabilní přenosová rychlost).)

Vzorkovací frekvence: 16 – 48 kHz

WMA (.wma)

Přenosová rychlost: 32 – 192 kb/s

(Podporuje VBR (variabilní přenosová rychlost).)

Vzorkovací frekvence: 32, 44,1 a 48 kHz

AAC (.m4a, .mp4)

Přenosová rychlost: 8 – 320 kb/s

Vzorkovací frekvence: 11,025 – 48 kHz

WAV (.wav)

Bitová hloubka: 16 bitů

Vzorkovací frekvence: 44,1 kHz, 48 kHz

FLAC (.flac)

Bitová hloubka: 16 bitů, 24 bitů

Vzorkovací frekvence: 44,1 kHz, 48 kHz

Bezdrátová komunikace

Komunikační systém:

BLUETOOTH Standard verze 3.0

Výstup:

BLUETOOTH Standard Power Class 2
(max. +4 dBm)

Maximální komunikační rozsah*1:

Přibližně 10 m v přímém dosahu

Frekvenční pásmo:

Pásmo 2,4 GHz (2,4000 – 2,4835 GHz)

Způsob modulace: FHSS

Kompatibilní profily BLUETOOTH*2:

A2DP (Advanced Audio Distribution Profile) 1.3

AVRCP (Audio Video Remote Control Profile) 1.5

HFP (Handsfree Profile) 1.6

PBAP (Phone Book Access Profile)

SPP (Serial Port Profile)

MAP (Message Access Profile)

HID (Human Interface Device Profile)

Odpovídající kodek:

SBC (.sbc), ACC (.m4a)

*1 Skutečný dosah se liší podle různých faktorů, jako jsou například překážky mezi zařízeními, magnetická pole kolem mikrovlnné trouby, statická elektřina, citlivost příjmu, výkon antény, operační systém, softwarová aplikace atd.

*2 Profily standardu BLUETOOTH značí účel komunikace BLUETOOTH mezi zařízeními.

Výkonový zesilovač

Výstup: Výstupy reproduktorů

Impedance reproduktorů: 4 – 8 Ω

Maximální výstupní výkon: 55 W × 4 (při 4 Ω)

Obecné

Výstupy:

Výstupní audiokonektory (FRONT, REAR, SUB)

Konektor pro ovládání automatické (motorové) antény a výkonového zesilovače (REM OUT)

Vstupy:

Vstupní konektor pro dálkové ovládání

Vstupní konektor antény pro příjem v pásmu DAB

Vstupní konektor antény pro příjem v pásmu

FM(VKV) / MW(SV) / LW(DV)

Vstupní konektor MIC (mikrofon)

Vstupní zdířka AUX (stereofonní zdířka mini jack)

Port USB

Požadavky na napájení: 12 V = z baterie vozidla

(ukostřen záporný pól)

Jmenovitý proud: 10 A

Rozměry:

přibližně 178 mm × 50 mm × 177 mm (š/v/h)

Montážní rozměry:

přibližně 182 × 53 × 160 mm (š×v×h)

Hmotnost: Přibližně 1,2 kg

Obsah balení:

Hlavní jednotka (1)

Mikrofon (1)

Součástky pro montáž a propojení (1 sada)

Některé položky z výše uvedeného seznamu příslušenství nemusí být u vašeho prodejce k dispozici. Pro další informace se obraťte na svého prodejce.

Design a technické parametry se mohou změnit bez předchozího upozornění.

Autorská práva

Logo a značka slova Bluetooth® jsou registrovanými ochrannými známkami společnosti Bluetooth SIG, Inc. a jakékoli použití těchto značek ze strany společnosti Sony Corporation podléhá licenci. Ostatní ochranné známky a obchodní názvy jsou majetkem příslušných vlastníků.

Značka N je ochranná známka nebo registrovaná ochranná známka společnosti NFC Forum, Inc. v USA a dalších zemích.

Windows Media je buď ochrannou známkou nebo registrovanou ochrannou známkou společnosti Microsoft Corporation v USA nebo dalších zemích.

Tento produkt je chráněn jistými právy duševního vlastnictví společnosti Microsoft. Použití nebo distribuce této technologie mimo tento produkt jsou bez příslušné licence společnosti Microsoft nebo jejích oprávněných dceřiných společností zakázány.

iPhone, iPod, iPod classic, iPod nano a iPod touch a Siri jsou ochranné známky společnosti Apple Inc., registrované ve Spojených státech a ostatních zemích. App Store je servisní značka společnosti Apple Inc.

Technologie kódování zvuku MPEG Layer-3 a patenty licencované institutem Fraunhofer IIS a společností Thomson.

Google, Google Play a Android jsou ochrannými známkami společnosti Google Inc.

libFLAC

Copyright (C) 2000-2009 Josh Coalson
Copyright (C) 2011-2013 Xiph.Org Foundation

Další distribuce a používání ve formě zdrojového nebo binárního kódu bez úprav nebo s úpravami se povoluje za předpokladu, že jsou splněny následující podmínky:

– Při další distribuci zdrojového kódu musí být zachována výše uvedená poznámka o autorských právech, tento seznam podmínek a následující právní omezení.

– Při další distribuci ve formě binárního kódu musí být výše uvedená poznámka o autorských právech, tento seznam podmínek a následující právní omezení reprodukovány v dokumentaci a/nebo dalších materiálech poskytovaných při distribuci.

– Název nadace Xiph.org ani jména jejich přispěvatelů nesmí být bez předchozího výslovného písemného svolení použity v souvislosti se schválením nebo propagací produktů odvozených z tohoto softwaru.

TENTO SOFTWARE POSKYTUJÍ DRŽITELÉ AUTORSKÝCH PRÁV A PŘÍSPĚVATELÉ „TAK, JAK JE“, PŘIČEMŽ ODMÍTÁJÍ JAKÉKOLI ZÁRUKY, VÝSLOVNĚ UVEDENÉ NEBO PŘEDPOKLÁDANÉ, MIMO JINÉ ZÁRUKY OBCHODOVATELNOSTI A VHODNOSTI PRO URČITÝ ÚČEL. NADACE ANI PŘÍSPĚVATELÉ NEPONESOU V ŽÁDNÉM PŘÍPADĚ ODPOVĚDNOST ZA JAKÉKOLI PŘÍMÉ, NEPŘÍMÉ, NÁHODNÉ, ZVLÁŠTNÍ, EXEMPLÁRNÍ NEBO NÁSLEDNÉ ŠKODY (MIMO JINÉ ZA ŠKODY V SOUVISLOSTI S POŘÍZENÍM NÁHRADNÍHO ZBOŽÍ NEBO SLUŽEB, NEMOŽNOSTÍ POUŽITÍ, ZTRÁTY DAT, UŠLÉHO ZISKU NEBO PŘERUŠENÍ PODNIKÁNÍ) BEZ OHLEDU NA TO, JAK K TĚMTO ŠKODÁM DOŠLO A ZDA SE ZAKLÁDAJÍ NA PORUŠENÍ SMLOUVY, OBČANSKOPRÁVNÍM DELIKTU (VČETNĚ NEDBALOSTI APOD.), OBJEKTIVNÍ ODPOVĚDNOSTI, PORUŠENÍ ZÁRUK NEBO NA JAKÉMKOLI JINÉM PRÁVNÍM ZÁKLADĚ, V JAKÉMKOLI SOUVISLOSTI S POUŽÍVÁNÍM TOHOTO SOFTWARE, A TO ANI V PŘÍPADĚ, ŽE BYLI O MOŽNOSTI VZNIKU TAKOVÉ ŠKODY INFORMOVÁNI.

Odstraňování problémů

Následující seznam vám pomůže řešit případné problémy s přístrojem.

Před přečtením tohoto seznamu si přečtěte postupy týkající se připojení a ovládání.

Podrobnosti o používání pojistky a odebrání přístroje z palubní desky naleznete v části „Připojení/montáž“ (strana 33).

Pokud se vám nepodaří problém vyřešit, navštivte stránky podpory uvedené na zadním krytu.

Obecné

Není slyšet žádný zvuk nebo je zvuk příliš tichý.

→ Poloha ovladače [FADER] není nastavena pro systém se dvěma reproduktory.

→ Hlasitost přístroje nebo připojeného zařízení je příliš nízká.

– Zvyšte hlasitost přístroje a připojeného zařízení.

Neozývá se zvuková signalizace.

→ Je připojen volitelný výkonový zesilovač a nepoužíváte vestavěný zesilovač.

Obsah paměti byl vymazán.

- Stisknutí jste tlačítko obnovení.
 - Znovu uložte obsah do paměti.
- Došlo k odpojení napájecího kabelu nebo baterie, případně nejsou kabely připojeny správně.

Byly vymazány uložené stanice a nastavení hodin.

Došlo k přepálení pojistky. Při přepínání polohy klíčku zapalování je slyšet hluk.

- Kabely nejsou správně připojeny ke konektoru pro napájení elektrického příslušenství vozidla.

Během přehrávání nebo příjmu rozhlasové stanice se spustí ukázkový režim.

- Pokud je nastavena možnost [DEMO-ON] a po dobu 5 minut není provedena žádná operace, spustí se ukázkový režim.
 - Nastavte možnost [DEMO-OFF] (strana 19).

Z displeje zmizí údaje nebo se na displeji nic nezobrazí.

- Je nastavena možnost [DIM-ON] (strana 22).
- Pokud podržíte stisknuté tlačítko OFF, displej zhasne.
 - Stiskněte a podržte tlačítko OFF na přístroji, dokud se displej nerozsvítí.
- Jsou znečištěné konektory (strana 25).

Displej/podsvícení bliká.

- Napájení je nedostatečné.
 - Ujistěte se, že baterie vozu poskytuje jednotce dostatek energie. (Požadavek na napájení je 12 V DC.)

Tlačítka pro ovládání nefungují.

Disk nelze vysunout.

- Připojení není provedeno správně.
 - Zkontrolujte připojení přístroje.
 - Pokud se situace nezlepší, stiskněte tlačítko RESET (strana 7). Obsah paměti se vymaže. Z důvodu bezpečnosti neresetujte přístroj během řízení.

Příjem rádia

Nelze přijímat stanice.

Zvuk je rušen šumem.

- Připojení není provedeno správně.
 - Zkontrolujte připojení antény vozidla.
 - Pokud se anténa vozidla nevysune, zkontrolujte připojení ovládacího kabelu automatické (motorové) antény.
- Další podrobnosti o tom, kdy nelze přijímat signál DAB, naleznete v části [NO SERV] (strana 31).

Není možné vyvolat stanice na předvolbách.

- Signál vysílače je příliš slabý.

RDS

Po několika sekundách poslechu se spustí vyhledávání (SEEK).

- Tato stanice není stanicí se službou TP (dopravní program) nebo má slabý signál.
 - Vypněte funkci TA (dopravní hlášení) (strana 12).

Žádné dopravní hlášení.

- Zapněte funkci TA (dopravní hlášení) (strana 12).
- Stanice nevysílá žádná dopravní hlášení, přestože se jedná o stanici se službou TP (dopravní program).
 - Naladte jinou stanici.

Místo typu programu se zobrazuje indikace [- - - - -].

- Aktuálně naladěná stanice není stanicí RDS.
- Nejsou přijímána data RDS.
- Stanice nespecifikuje typ programu.

Název programové služby bliká.

- Aktuálně naladěná stanice nemá alternativní frekvenci.
 - Stiskněte tlačítko SEEK +/- ve chvíli, kdy bliká název programové služby. Zobrazí se nápis [PI SEEK] (Vyhledávání PI) a přístroj spustí vyhledávání jiné frekvence se stejnými daty PI (identifikace programu).

Přehrávání disků CD

Disk se nepřehrává.

- Disk je znečištěný nebo deformovaný.
- Vložený disk CD-R/CD-RW není určen pro poslech hudby (strana 24).

Soubory ve formátu MP3/WMA/AAC nelze přehrávat.

- Disk není kompatibilní s formátem a verzí MP3/WMA/AAC. Podrobné informace o discích a formátech, které lze přehrávat, naleznete na stránkách podpory uvedených na zadní obálce.

U souborů MP3/WMA/AAC trvá déle, než se spustí přehrávání (ve srovnání s jinými soubory).

- Spuštění přehrávání následujících typů disků trvá déle:
 - disk se složitou stromovou strukturou,
 - disk, který obsahuje více relací (Multi Session),
 - disk, na který lze přidávat data.

Zvuk přeskakuje.

- Disk je znečištěný nebo deformovaný.

Přehrávání z USB zařízení

Nelze přehrávat položky z USB zařízení připojeného prostřednictvím USB rozbočovače.

- Tento přístroj nerozpozná USB zařízení připojená přes USB rozbočovač.

Spuštění přehrávání z USB zařízení trvá delší dobu.

- USB zařízení obsahuje soubory s komplikovanou stromovou strukturou.

Zvuk je přerušovaný.

- Zvuk může být přerušovaný při vysoké přenosové rychlosti.
- Soubory s ochranou DRM (Digital Rights Management) se nemusí v některých případech přehrávat.

Audiosoubor nelze přehrát.

- Zařízení USB naformátovaná jinými systémy souborů než FAT16 nebo FAT32 nejsou podporována.*

* Tento přístroj podporuje systémy souborů FAT16 a FAT32, ale některá zařízení USB nemusejí ani jeden z těchto typů systémů souborů podporovat. Pro více informací nahlédněte do návodu k obsluze každého zařízení USB nebo kontaktujte výrobce.

Funkce NFC

Připojení jedním dotykem (NFC) nelze navázat.

- Pokud chytrý telefon nereaguje na dotyk:
 - Ujistěte se, že je funkce NFC na chytrém telefonu zapnuta.
 - Přesuňte značku N na chytrém telefonu blíže ke značce N na přístroji.
 - Pokud se chytrý telefon nachází v ochranném obalu, vyjměte jej.
- Citlivost příjmu NFC se liší v závislosti na zařízení. Pokud se stále nedaří navázat připojení jedním dotykem, připojte chytrý telefon manuálně přes rozhraní BLUETOOTH.

Funkce BLUETOOTH

Připojované zařízení nedokáže detekovat jednotku.

- Před provedením párování nastavte jednotku do pohotovostního režimu pro párování.
- Když je připojena k dvěma zařízením BLUETOOTH, nemůže být jednotka rozpoznána jiným zařízením.
 - Odpojte aktuálně připojené zařízení a vyhledejte jednotku z jiného zařízení.
- Pokud provádíte párování zařízení, zapněte výstup signálu BLUETOOTH (strana 8).

Připojení není možné.

- Připojení je řízeno pouze z jednoho přístroje (jednotka nebo BLUETOOTH zařízení), nikoliv z obou přístrojů.
 - Z BLUETOOTH zařízení proveďte připojení k jednotce nebo obráceně.

Název rozpoznávaného zařízení se nezobrazí.

- V závislosti na stavu zařízení BLUETOOTH nemusí přístroj rozpoznat jeho název.

Není slyšet vyzváněcí tón.

- Nastavte hlasitost otáčením otočného ovladače během příchozího hovoru.
- U některých připojovaných zařízení nemusí být vyzváněcí tón odeslán správně.
 - Nastavte položku [RINGTONE] na hodnotu [1] (strana 23).
- Přední reproduktory nejsou připojeny k zařízení.
 - Připojte přední reproduktory k zařízení. Vyzvánění vystupuje pouze z předních reproduktorů.

Hlas volajícího není slyšet.

- Přední reproduktory nejsou připojeny k zařízení.
 - Připojte přední reproduktory k zařízení. Hlas volajícího vystupuje pouze z předních reproduktorů.

Druhý účastník vás slyší příliš slabě nebo hlasitě.

- Změňte hlasitost pomocí funkce nastavení citlivosti mikrofonu (strana 16).

V průběhu telefonního hovoru se objevuje ozvěna nebo šum.

- Snižte hlasitost.
- Nastavte funkci EC/NC Mode (režim potlačení ozvěny/šumu) na [EC/NC-1] nebo [EC/NC-2] (strana 16).
- Je-li okolní hluk hlasitý, zkuste jej snížit. Například: Máte-li otevřená okna a je slyšet hluk ze silnice, zavřete je. Je-li příliš slyšet zvuk ventilátoru klimatizace, snižte jeho otáčky.

Telefon není připojen.

- Při přehrávání zvuku z BLUETOOTH audio zařízení není telefon připojen, a to ani tehdy, když stisknete tlačítko CALL.
 - Proveďte připojení z telefonu.

Kvalita telefonního hovoru je špatná.

- Kvalita telefonního hovoru závisí na příjmových podmínkách mobilní sítě.
 - Je-li příjem špatný, přejedte s vozidlem na místo, kde je lepší signál mobilní telefonní sítě.

Hlasitost zvuku z připojeného audio zařízení je nízká (vysoká).

- Úroveň hlasitosti se u různých audio zařízení liší.
 - Změňte hlasitost na připojeném audiozařízení nebo na jednotce (strana 22).

Při přehrávání z audiozařízení BLUETOOTH přeskakuje zvuk.

- Zmenšíte vzdálenost mezi jednotkou a BLUETOOTH audio zařízením.
- V případě, že je BLUETOOTH audio zařízení uloženo v obalu, který ruší přenos signálu, vyjměte jej při používání z tohoto obalu.
- V blízkosti je používáno několik zařízení BLUETOOTH nebo jiných zařízení, která vysílají rádiové vlny.
 - Vypněte ostatní zařízení.
 - Zvětšete vzdálenost od ostatních zařízení.
- Při vytváření připojení mezi jednotkou a mobilním telefonem se přehrávaný zvuk na chvíli zastaví. V tomto případě se nejedná o závadu.

Připojené BLUETOOTH audio zařízení není možné ovládat.

- Zkontrolujte, zda připojené Bluetooth audio zařízení podporuje profil AVRCP.

Některé funkce nefungují.

- Zkontrolujte, zda připojované zařízení podporuje požadovanou funkci.

Hovor je neúmyslně přijat.

- Připojený telefon je nastaven na automatické přijetí hovoru.

Spárování nebylo dokončeno v důsledku překročení časového limitu.

- U některých připojovaných zařízení může být časový limit pro spárování krátký.
 - Zkuste dokončit spárování během tohoto limitu.

Funkce BLUETOOTH nefunguje.

- Stisknutím tlačítka OFF na více než 2 sekundy vypnete jednotku a potom ji opět zapnete.

Během handsfree hovoru není slyšet zvuk z reproduktorů vozidla.

- Pokud je zvuk slyšet z mobilního telefonu, nastavte na mobilním telefonu výstup zvuku do reproduktorů vozidla.

Funkce Siri Eyes Free není aktivní.

- Zaregistrujte handsfree pro chytrý telefon iPhone, který podporuje funkci Siri Eyes Free.
- Na telefonu iPhone aktivujte funkci Siri.
- Zrušte propojení telefonu s přístrojem přes rozhraní BLUETOOTH a znovu jej připojte.

Ovládání aplikace SongPal

Název aplikace se neshoduje se skutečnou aplikací v aplikaci „SongPal“.

- Spusťte aplikaci znovu z aplikace „SongPal“.

Po spuštění aplikace „SongPal“ prostřednictvím funkce BLUETOOTH se displej automaticky přepne do režimu [BT AUDIO].

- Aplikace „SongPal“ nebo funkce BLUETOOTH selhala.
- Spusťte aplikaci znovu.

Aplikace „SongPal“ se automaticky odpojí poté, co se displej předpne do režimu [IPD].

- Aplikace „SongPal“ na zařízení iPhone/iPod nepodporuje přehrávání v režimu iPod.
 - Změňte zdroj jednotky na jiný zdroj než [IPD] a znovu navážte spojení „SongPal“ (strana 17).

Zprávy

Při provozu se na displeji mohou zobrazit nebo blikat následující zprávy.

CD ERROR: Disk nelze přehrát. Disk se automaticky vysune.

- Vyčistěte disk nebo jej vložte správně. Ujistěte se, že není prázdný nebo vadný.

CD NO MUSIC: Disk neobsahuje žádný přehrávatelný soubor. Disk se automaticky vysune.

- Vložte disk obsahující přehrávatelné soubory (strana 26).

CD PUSH EJT: Disk se nepodařilo správně vysunout.

- Stiskněte tlačítko ▲ (vysunout).

INVALID

- Vybraná operace může být neplatná.

HUB NO SUPRT: Rozbočovače USB nejsou podporovány.

IPD STOP: Přehrávání souborů na zařízení iPod bylo dokončeno.

- Spusťte přehrávání ze zařízení iPod/iPhone.

OVERLOAD: USB zařízení je přetíženo.

- Odpojte USB zařízení a potom stisknutím tlačítka SRC změňte zdroj.
- Indikuje, že USB zařízení není v pořádku nebo že je připojeno nepodporované zařízení.

READ: Načítání informací.

- Počkejte, dokud načítání neskončí a automaticky se nespustí přehrávání. V závislosti na organizaci souborů to může trvat déle než jednu minutu.

USB ERROR: Zařízení USB nelze přehrát.

→ Připojte zařízení USB znovu.

USB NO DEV: USB zařízení není připojeno nebo nebylo rozpoznáno.

→ Ujistěte se, že je USB zařízení správně připojeno spolu s USB kabelem.

USB NO MUSIC: Není k dispozici žádný přehrávatelný soubor.

→ Připojte USB zařízení obsahující přehrávatelné soubory (strana 26).

USB NO SUPRT: USB zařízení není podporováno.

→ Podrobnosti o kompatibilitě vašeho zařízení USB naleznete na stránkách podpory uvedených na zadní obálce.

LLLL nebo ׀׀׀׀: Dosáhli jste konce nebo začátku disku.

– **(podtržení):** Znak nelze zobrazit.

Činnost RDS/DAB:

NO AF: Žádné alternativní frekvence.

→ Stiskněte tlačítko SEEK +/- ve chvíli, kdy bliká název programové služby. Zobrazí se nápis [PI SEEK] a přístroj spustí vyhledávání jiné frekvence se stejnými daty PI (identifikace programu).

NO DATA: Vybraný typ programu nezahrnuje žádnou službu DAB.

→ Stiskněte tlačítko ↶ (zpět).

NO INFO: Pro aktuální službu DAB nejsou k dispozici žádné údaje.

NO SERV: Nelze přijímat signál DAB.

→ Spustíte automatické vyhledávání (strana 11).

→ Zkontrolujte připojení antény DAB.

→ Zkontrolujte, zda je položka [SET ANT-PWR] nastavena na [ON] (strana 20).

NO TP: Žádný dopravní program.

→ Přístroj bude pokračovat v hledání dostupných stanic s dopravním programem (TP).

RECEIVING: Je zvoleno pásmo DAB a jednotka čeká na příjem služby.

Funkce BLUETOOTH:

BTA NO DEV: Zařízení BLUETOOTH není připojeno nebo nebylo rozpoznáno.

→ Ujistěte se, že je zařízení BLUETOOTH správně připojeno a že je navázáno připojení přes rozhraní BLUETOOTH.

ERROR: Požadovanou operaci se nepodařilo provést.

→ Chvilí počkejte a proveďte operaci znovu.

NO DEVICE: Zařízení BLUETOOTH s podporou HFP (Handsfree Profile) není připojeno nebo nebylo rozpoznáno.

→ Ujistěte se, že je zařízení BLUETOOTH správně připojeno, resp. že je navázáno spojení HFP prostřednictvím zařízení BLUETOOTH.

UNKNOWN: Jméno nebo telefonní číslo nelze zobrazit.

WITHHELD: Telefonní číslo je skryto volajícím.

Ovládání aplikace SongPal:

APP -----: Není navázáno připojení s aplikací.

→ Znovu navažte připojení s aplikací „SongPal“ (strana 17).

APP DISCNCT: Aplikace je odpojená.

→ Znovu navažte připojení s aplikací „SongPal“ (strana 17).

APP DISPLAY: Je otevřena obrazovka nastavení aplikace.

→ Tlačítka aktivujete tak, že ukončíte obrazovku nastavení aplikace.

APP LIST: Je otevřen seznam obsahu disku CD nebo zařízení USB.

→ Tlačítka aktivujete tak, že ukončíte zobrazení seznamu aplikace.

APP MENU: Je otevřena obrazovka nastavení aplikace.

→ Tlačítka aktivujete tak, že ukončíte obrazovku nastavení aplikace.

APP NO DEV: Zařízení obsahující aplikaci není připojeno nebo nebylo rozpoznáno.

→ Navažte spojení BLUETOOTH a znovu navažte spojení s aplikací SongPal (strana 17).

APP SOUND: Je otevřena obrazovka aplikace s nastavením zvuku.

→ Tlačítka aktivujete tak, že ukončíte obrazovku aplikace s nastavením zvuku.

OPEN APP: Aplikace „SongPal“ není spuštěná.

→ Spustte aplikaci.

Ovládání dálkovým ovladačem na volantu

ERROR: Při registraci funkce došlo k chybě.

→ Pokračujte v registraci od funkce, při jejíž registraci došlo k chybě (strana 20).

TIMEOUT: Registrace funkce se nezdařila z důvodu překročení časového limitu.

→ Zkuste registraci dokončit během blikání nápisu [REGISTER] (přibližně 6 sekund) (strana 20).

Pokud vám tato řešení nepomohou situaci zlepšit, obraťte se na nejbližšího prodejce Sony.

Pokud vezmete přístroj do opravy z důvodu problémů s přehráváním CD, přineste s sebou disk, který jste používali, když problém nastal.

Upozornění

- Ujistěte se, že jsou všechny uzemňovací vodiče spojeny s uzemňovacím bodem.
- Ujistěte se, že vodiče nejsou zachyceny pod šrouby nebo v pohyblivých částech (například v lištách sedadel).
- Abyste zabránili zkratům, vypněte před připojením kabelů zapalování vozidla.
- Před připojením napájecího kabelu ⑥ ke konektoru pomocného napájení jej připojte k jednotce a k reproduktorům.
- Pro zajištění bezpečnosti izolujte případné nepřipojené kabely elektrickou páskou.

Bezpečnostní opatření

- Při volbě umístění pro montáž dbejte na to, aby jednotka nenarušovala běžné jízdní úkony.
- Neinstalujte jednotku do oblastí s výskytem prachu, nečistot, nadměrných vibrací nebo vysoké teploty (například místa, na která dopadá přímé sluneční světlo nebo do blízkosti horkovzdušného potrubí).
- Pro dosažení pevné bezpečné instalace použijte při instalaci pouze dodávané montážní vybavení.

Poznámky k napájecímu kabelu (žlutý kabel)

Při připojování jednotky v kombinaci s ostatními stereokomponenty musí být proudové hodnocení obvodu automobilu vyšší než součet kapacit pojistek všech komponent.

Nastavení montážního úhlu

Montážní úhel nastavte tak, aby byl menší než 45°.

Seznam součástí vyžadovaných k montáži

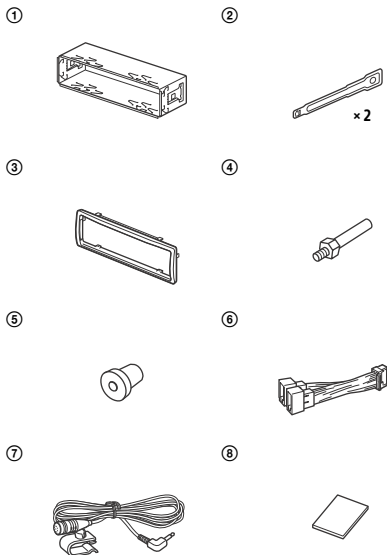

- Tento seznam neuvádí kompletní obsah balení.
- Držák ① a ochranná objímka ③ jsou k jednotce připevněny ještě před odesláním. Před montáží jednotky použijte uvolňovací klíče ② k vyjmutí držáku ① z přístroje. Podrobnosti naleznete v části „Vyjmutí ochranné objímky a držáku“ (strana 36).
- Uvolňovací klíče ② uschovejte, protože jsou nezbytné pro vyjmutí jednotky z vozidla.

Připojení

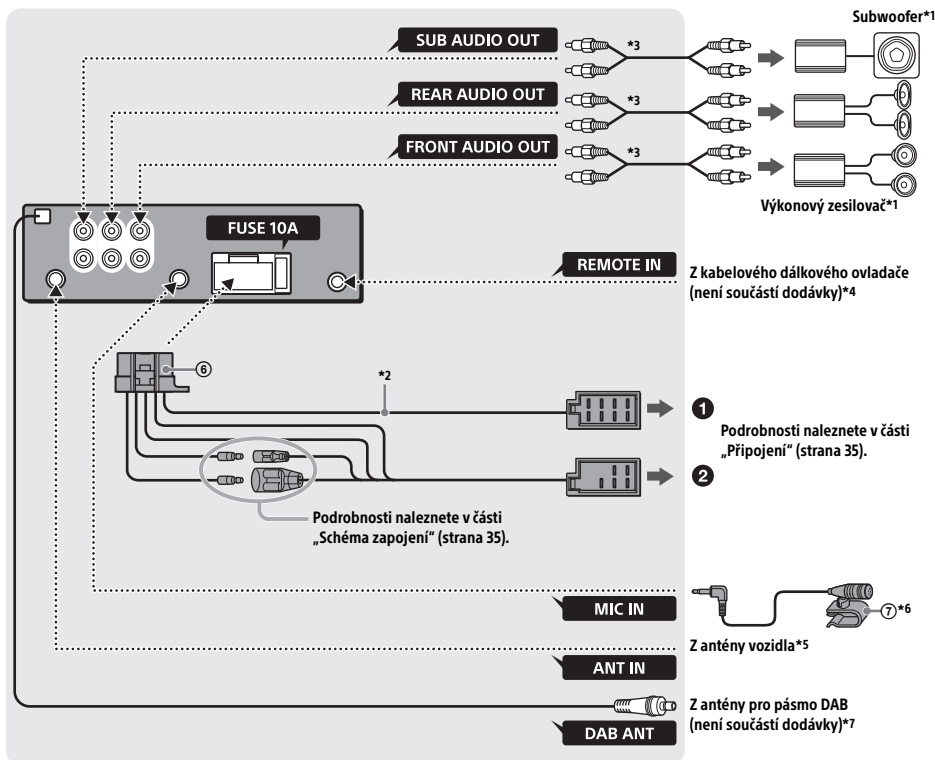

*1 Není součástí dodávky

*2 Impedance reproduktorů: $4 \Omega - 8 \Omega \times 4$

*3 Kabel RCA (není součástí dodávky)

*4 V závislosti na typu vozidla může být nutné pro kabelové dálkové ovládání použít adaptér (není součástí dodávky). Podrobné informace o použití kabelového dálkového ovladače, viz „Použití kabelového dálkového ovladače“ (strana 36).

*5 V závislosti na typu vozidla může být nutné připojit konektor antény (motorové) pomocí adaptéru (není součástí dodávky).

*6 Nezávisle na tom, zda mikrofon používáte, jej umístěte tak, aby nepřekážel při provádění úkonů spojených s jízdou. Pokud je tento kabel vedený prostorem pod vašimi nohama, zajistěte jej např. svorkou. Podrobnosti o montáži mikrofonu viz „Instalace mikrofonu“ (strana 36).

*7 Podle typu antény DAB nastavte položku [SET ANT-PWR] na [ON] (výchozí) nebo [OFF] (strana 20).
Max. proud 0,1 A

Připojení

Pokud vlastníte automatickou (motorovou) anténu bez reléové skříňky, může připojení této jednotky pomocí dodávaného napájecího kabelu ⑥ anténu poškodit.

1 Ke konektoru reproduktoru vozidla

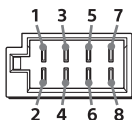

1	Zadní reproduktor (pravý)	⊕	Fialový
2		⊖	Fialovočerně pruhovaný
3	Přední reproduktor (pravý)	⊕	Šedý
4		⊖	Šedočerně pruhovaný
5	Přední reproduktor (levý)	⊕	Bílý
6		⊖	Bíločerně pruhovaný
7	Zadní reproduktor (levý)	⊕	Zelený
8		⊖	Zelenočerně pruhovaný

2 K napájecímu konektoru vozidla

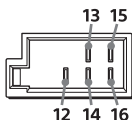

12	Zdroj nepřetržitého napájení	Žlutý
13	Ovládání automatické (motorové) antény a výkonového zesilovače (REMOUT)	Modrobíle pruhovaný
14	Spínaný zdroj napájení osvětlení	Oranžovobíle pruhovaný
15	Spínaný zdroj napájení	Červený
16	Uzemnění	Černý

Snadné připojení subwooferu

Pokud je subwoofer připojen ke kabelu některého ze zadních reproduktorů, lze jej používat bez výkonového zesilovače.

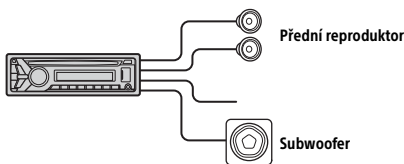

Poznámky

- Je vyžadována příprava kabelů zadních reproduktorů.
- Aby nedošlo k poškození, použijte subwoofer s impedancí 4 až 8 ohmů a s adekvátní zatížitelností.

Připojení paměti

Po připojení žlutého kabelu zdroje napájení bude do paměťového okruhu nepřetržitě dodáváno napájení, a to i v případě, že je vypnuto zapalování.

Připojení reproduktorů

- Před připojením reproduktorů vypněte jednotku.
- Aby nedošlo k poškození, použijte reproduktory s impedancí 4 až 8 ohmů a s adekvátní zatížitelností.

Schéma zapojení

Zkontrolujte konektor pomocného napájení vozidla a zapojte kabely správným způsobem podle vozidla.

Konektor pomocného napájení

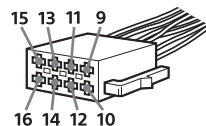

Běžné zapojení

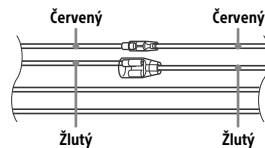

12	Zdroj nepřetržitého napájení	Žlutý
15	Spínaný zdroj napájení	Červený

Při záměně pozic červeného a žlutého kabelu

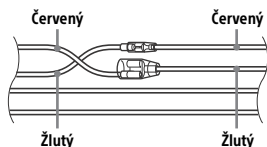

12	Spínaný zdroj napájení	Žlutý
15	Zdroj nepřetržitého napájení	Červený

Spínací zařízení automobilu bez polohy ACC

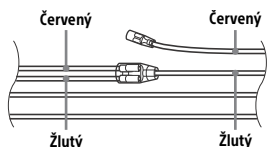

Po správném zapojení konektorů a vodičů spínaného zdroje napájení připojte jednotku ke zdroji napájení vozidla. Pokud budete mít k připojení jednotky jakékoliv dotazy nebo narazíte na problémy, na které nenaleznete odpovědi v této příručce, obraťte se na prodejce vozidla.

Instalace mikrofону

Aby bylo možné během telefonování v režimu handsfree zachycovat váš hlas, je nutné nainstalovat mikrofon ⑦.

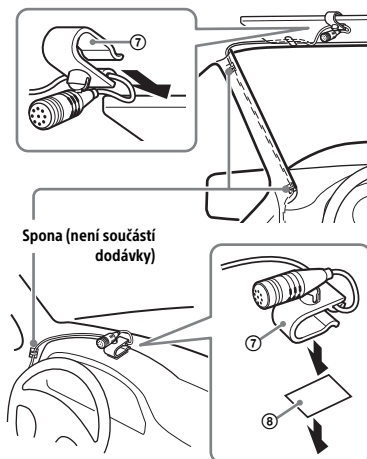

Upozornění

- Pokud se kabel ovine kolem sloupku řízení nebo řadicí páky, vzniká extrémně nebezpečná situace. Ujistěte se, že kabel a ostatní části nijak nezasahují do řízení.
- Pokud je vaše vozidlo vybaveno airbagy nebo jiným nárazuvzdorným zařízením, obraťte se před instalací na prodejnu, kde jste tento přístroj zakoupili, nebo na prodejce vašeho vozu.

Poznámka

Před nalepením oboustranné pásky ⑥ očistěte povrch palubní desky suchým hadříkem.

Používání kabelového dálkového ovladače

- 1 Chcete-li aktivovat kabelový dálkový ovladač, nastavte položku [STR CONTROL] v nastavení [SET STEERING] na hodnotu [PRESET] (strana 20).

Instalace

Vyjmutí ochranné objímky a držáku

Před montáží jednotky vyjměte z přístroje ochrannou objímku ③ a držák ①.

- 1 Sevřete obě hrany ochranné objímky ③ a vyjměte ji.

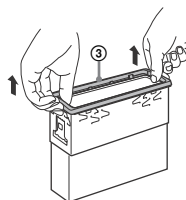

- 2 Vložte oba uvolňovací klíče ② až dokud se neozve kliknutí, a zatáhněte držák ① směrem dolů. Poté oddělte přístroj vytáhnutím přístroje směrem nahoru.

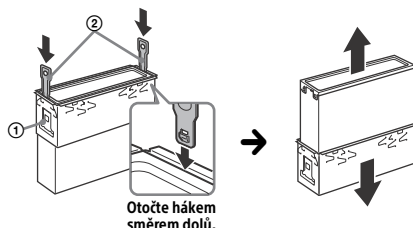

Instalace přístroje do palubní desky

Před instalací se ujistěte, že jsou západky na obou stranách držáku ① ohnuty 2 mm směrem dovnitř.

- 1 Umístěte držák ① dovnitř palubní desky a ohněte svěrky směrem ven, čímž zajistíte těsné zapadnutí.

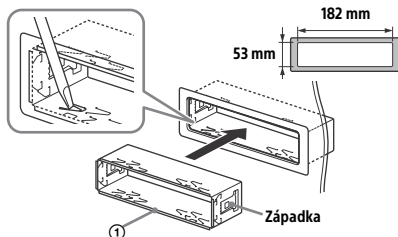

- 2 Nainstalujte přístroj na držák ① a připojte ochrannou objímku ③.

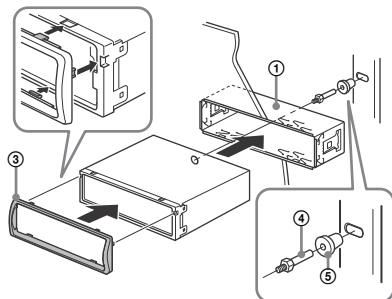

Poznámky

- Pokud jsou západky rovné nebo ohnuté směrem ven, montáž jednotky nebude pevná a může se stát, že jednotka vypadne.
- Ujistěte se, že jsou všechny 4 západky ochranné objímky ③ řádně zapojeny do drážek přístroje.

Odpojení a připojení předního panelu

Podrobnosti naleznete v části „Odpojení předního panelu“ (strana 6).

Resetování jednotky

Podrobnosti naleznete v části „Resetování jednotky“ (strana 7).

Výměna pojistky

Při výměně pojistky se ujistěte, že používáte pojistku, jejíž proudová hodnota se shoduje s původní pojistkou. Pokud se pojistka spálí, zkontrolujte připojení napájení a pojistku vyměňte. Pokud se pojistka spálí znovu, mohlo dojít k závadě uvnitř přístroje. V takovém případě kontaktujte nejbližšího prodejce společnosti Sony.

Pojistka (10 A)

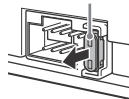



Български

С настоящето Сони Корпорация декларира, че това оборудване отговаря на основните изисквания и другите съответстващи клаузи на Директива 1999/5/ЕС. Подробности може да намерите на Интернет страницата: <http://www.compliance.sony.de/>

Hrvatski

Ovime Sony Corporation izjavljuje da je ova oprema u skladu s osnovnim zahtjevima i ostalim relevantnim odredbama direktive 1999/5/EZ. Dodatne informacije potražite na sljedećoj internet adresi: <http://www.compliance.sony.de/>

Česky

Sony Corporation tímto prohlašuje, že toto vybavení je ve shodě se základními požadavky a dalšími příslušnými ustanoveními směrnice 1999/5/ES. Podrobnosti lze získat na následující URL: <http://www.compliance.sony.de/>

Dansk

Undertegnede Sony Corporation erklærer herved, at dette udstyr overholder de væsentlige krav og øvrige relevante krav i direktiv 1999/5/EF. For yderligere information gå ind på følgende hjemmeside: <http://www.compliance.sony.de/>

Nederlands

Hierbij verklaart Sony Corporation dat dit toestel in overeenstemming is met de essentiële eisen en de andere relevante bepalingen van richtlijn 1999/5/EG. Nadere informatie kunt u vinden op: <http://www.compliance.sony.de/>

English

Hereby, Sony Corporation, declares that this equipment is in compliance with the essential requirements and other relevant provisions of Directive 1999/5/EC. For details, please access the following URL: <http://www.compliance.sony.de/>

Eesti keel

Sony Corporation kinnitab käesolevaga selle seadme vastavust 1999/5/EÜ direktiivi põhinõuetele ja nimetatud direktiivist tulenevatele teistele asjakohastele sätetele. Üksikasjalikum info: <http://www.compliance.sony.de/>

Suomi

Sony Corporation ilmoittaa täten, että tämä laite vastaa direktiivin 1999/5/EY olennaisia vaatimuksia ja muita asiaankuuluvia määräyksiä. Lisätietoja on seuraavassa URL-osoitteessa: <http://www.compliance.sony.de/>

Français

Par la présente Sony Corporation déclare que cet appareil est conforme aux exigences essentielles et aux autres dispositions pertinentes de la directive 1999/5/CE. Pour toute information complémentaire, veuillez consulter l'URL suivante : <http://www.compliance.sony.de/>

Deutsch

Hiermit erklärt Sony Corporation, dass sich dieses Gerät in Übereinstimmung mit den grundlegenden Anforderungen und den übrigen einschlägigen Bestimmungen der Richtlinie 1999/5/EG befindet. Weitere Informationen erhältlich unter: <http://www.compliance.sony.de/>

Ελληνικά

Με την παρούσα η Sony Corporation δηλώνει ότι ο παρόν εξοπλισμός συμμορφώνεται προς της ουσιώδεις απαιτήσεις και τις λοιπές σχετικές διατάξεις της οδηγίας 1999/5/EK. Για λεπτομέρειες παρακαλούμε όπως ελέγξετε την ακόλουθη σελίδα του διαδικτύου: <http://www.compliance.sony.de/>

Magyar

Alulírott, Sony Corporation nyilatkozom, hogy ez a készülék megfelel a vonatkozó alapvető követelményeknek és az 1999/5/EK irányelv egyéb előírásainak. További információkat a következő weboldalon találhat: <http://www.compliance.sony.de/>

Italiano

Con la presente Sony Corporation dichiara che questo apparecchio è conforme ai requisiti essenziali ed alle altre disposizioni pertinenti stabilite dalla direttiva 1999/5/CE. Per ulteriori dettagli, si prega di consultare il seguente URL: <http://www.compliance.sony.de/>

Latviešu

Ar šo Sony Corporation deklarē, ka šis aprīkojums atbilst Direktīvas 1999/5/EK būtiskajām prasībām un citiem ar to saistītajiem noteikumiem. Plašāka informācija ir pieejama: <http://www.compliance.sony.de/>

Lietuvių kalba

Šiuo dokumentu Sony Corporation deklaruoja, kad ši įranga atitinka esminius reikalavimus ir kitas 1999/5/EB Direktyvos nuostatas. Susipažinti su visu atitikties deklaracijos turiniu Jūs galite interneto tinklalapyje: <http://www.compliance.sony.de/>

Norsk

Sony Corporation erklærer herved at dette utstyret er i samsvar med de grunnleggende krav og øvrige relevante krav i direktiv 1999/5/EF. For flere detaljer, vennligst se: <http://www.compliance.sony.de/>

Polski

Niniejszym Sony Corporation oświadcza, że to urządzenie jest zgodne z zasadniczymi wymaganiami oraz innymi stosownymi postanowieniami Dyrektywy 1999/5/WE. Szczegółowe informacje znaleźć można pod następującym adresem URL: <http://www.compliance.sony.de/>

Português

Sony Corporation declara que este equipamento está conforme com os requisitos essenciais e outras disposições da Directiva 1999/5/CE. Para mais informações, por favor consulte o seguinte URL: <http://www.compliance.sony.de/>

Română

Prin prezenta, Sony Corporation declară că acest tip de echipament respectă cerințele esențiale și este în conformitate cu prevederile Directivei 1999/5/EC. Pentru detalii, vă rugăm accesați următoarea adresă: <http://www.compliance.sony.de/>

Slovensky

Sony Corporation týmto vyhlasuje, že toto zariadenie spĺňa základné požiadavky a všetky príslušné ustanovenia Smernice 1999/5/ES. Podrobnosti získate na webovej adrese: <http://www.compliance.sony.de/>

Slovenščina

Sony Corporation izjavlja, da je ta oprema v skladu z bistvenimi zahtevami in ostalimi relevantnimi določili direktive 1999/5/ES. Za podrobnosti vas naprošamo, če pogledate na URL: <http://www.compliance.sony.de/>

Español

Por medio de la presente Sony Corporation declara que este equipo cumple con los requisitos esenciales y cualesquiera otras disposiciones aplicables o exigibles de la Directiva 1999/5/CE. Para mayor información, por favor consulte el siguiente URL: <http://www.compliance.sony.de/>

Srpski

Sony Corporation ovim izjavljuje da je oprema u skladu sa osnovnim zahtevima i ostalim relevantnim odredbama Direktive 1999/5/EC. Detaljnije informacije možete da vidite na sledećoj URL adresi: <http://www.compliance.sony.de/>

Svenska

Härmed intygar Sony Corporation att denna utrustning står i överensstämmelse med de väsentliga egenskapskrav och övriga relevanta bestämmelser som framgår av direktiv 1999/5/EG. För ytterligare information gå in på följande hemsida: <http://www.compliance.sony.de/>

Webové stránky podpory

Pokud máte jakékoli otázky nebo pokud máte zájem o nejnovější informace o podpoře, navštivte následující webové stránky:

<http://www.sony.eu/support>

Zaregistrujte svůj produkt online na stránkách:

<http://www.sony.eu/mysony>



<http://www.sony.net/>

©2017 Sony Corporation