

## Sistem audio Bluetooth®

Instrucțiuni de utilizare RO

**Pentru revocarea ecranului cu demonstrația  
(DEMO), consultați pagina 19.**  
Pentru conectare/instalare, consultați pagina 34.



\* 4 5 9 7 1 4 3 2 1 \* (1)

Această unitate trebuie instalată doar în bordul unui autovehicul din motive de siguranță deoarece partea posterioară a unității se încinge în timpul utilizării. Pentru detalii, consultați „Conectare/ Instalare” (pagina 34).

Fabricat în Tailanda

Proprietăți diodă laser

- Durată emisii: Continuă
  - Randament laser: Mai mic de 53,3  $\mu$ W
- (Acest randament reprezintă valoarea măsurată la o distanță de 200 mm de suprafața lentilelor obiectivului de pe Blocul de preluare optică cu o diafragmă de 7 mm).

Plăcuța de identificare pe care se specifică tensiunea de alimentare etc. este amplasată pe baza carcasei.



Prin prezenta, Sony Corporation declară că acest echipament respectă cerințele esențiale și alte prevederi relevante ale Directivei 1999/5/CE.

Pentru detalii, accesați următorul URL:  
<http://www.compliance.sony.de/>

**Aviz pentru clienți: următoarele informații sunt valabile doar în cazul echipamentelor vândute în statele ce aplică directivele UE.**

Producător: Sony Corporation, 1-7-1 Konan Minato-ku Tokyo, 108-0075 Japonia

Cu privire la conformitatea produsului în UE: Sony Belgium, bijkantoor van Sony Europe Limited, Da Vincilaan 7-D1, 1935 Zaventem, Belgia



**Casarea bateriilor și a echipamentelor electrice și electronice uzate (valabilă în țările Uniunii Europene și în alte țări din Europa care au sisteme de colectare diferențiată)**

Acest simbol prezent pe produs, pe baterie sau pe ambalaj indică faptul că produsul și bateria nu trebuie tratate ca deșeuri menajere. Este posibil ca pe anumite baterii,

acest simbol să fie utilizat în combinație cu un simbol chimic. Se adaugă simbolurile chimice pentru mercur (Hg) sau plumb (Pb) dacă bateria conține mai mult de 0,0005% mercur sau 0,004% plumb. Asigurându-vă că aceste produse și baterii sunt eliminate în mod corect veți ajuta la prevenirea eventualelor consecințe negative asupra mediului și sănătății umane, consecințe ce ar putea rezulta altfel din manipularea incorectă a deșeurilor. Reciclarea materialelor contribuie la conservarea resurselor naturale. În cazul produselor care, din motive de siguranță, de performanță sau de integritate a datelor, necesită o conexiune permanentă la o baterie încorporată, aceasta trebuie înlocuită doar de către personal de service calificat.

Pentru a vă asigura că bateria și echipamentele electrice și electronice vor fi tratate în mod corespunzător, predați aceste produse la sfârșitul duratei de exploatare la punctul de colectare relevant pentru reciclarea echipamentelor electrice și electronice.

Pentru toate celelalte baterii, consultați secțiunea referitoare la modul de eliminare în siguranță a bateriilor din produs. Predați bateriile la punctul de colectare relevant pentru reciclarea bateriilor uzate. Pentru informații mai detaliate referitoare la reciclarea acestui produs sau a bateriilor, contactați autoritățile locale, serviciul local de eliminare a deșeurilor menajere sau magazinul de la care ați achiziționat produsul sau bateria.

**Avertisment în cazul în care contactul mașinii nu are poziție ACC**

Asigurați-vă că ați setat funcția AUTO OFF (pagina 19). Unitatea se va opri definitiv și automat în intervalul setat după ce a fost oprită, pentru a economisi energia bateriei. Dacă nu setați funcția AUTO OFF, apăsați și țineți apăsat butonul OFF până când afișajul dispare, de fiecare dată când opriți motorul.

## Declinarea răspunderii privind serviciile oferite de terți

Serviciile oferite de terți pot fi modificate, suspendate sau terminate fără notificare prealabilă. Sony nu are nicio răspundere în astfel de situații.

## Notă importantă

### Atenție

SONY NU VA FI RĂSPUNZĂTOARE ÎN NICIO SITUAȚIE PENTRU DAUNELE INCIDENTALE, INDIRECTE SAU ÎN CONSECINȚĂ SAU ALT FEL DE DAUNE, INCLUSIV DAR FĂRĂ A SE LIMITA LA ACESTE, PIERDEREA DE PROFIT, PIERDEREA DE VENIT, PIERDEREA DE DATE, PIERDEREA UTILIZĂRII PRODUSULUI SAU A ORICĂRUI ECHIPAMENT ASOCIAT, TIMP INACTIV ȘI TIMP AL UTILIZATORULUI, LEGATE SAU DETERMINATE SAU UTILIZAREA ACESTUI PRODUS, A ECHIPAMENTELOR HARDWARE ȘI/SAU A SOFTWARE-ULUI FOLOSITE DE ACEST PRODUS.

Stimate client, acest produs conține un transmțător radio.

În conformitate cu Reglementarea UNECE nr. 10, producătorul unui vehicul poate impune condiții specifice pentru instalarea de transmțătoare radio în vehicule.

Verificați manualul de utilizare a vehiculului sau contactați producătorul sau distribuitorul vehiculului înainte de a instala acest produs în vehicul.

### Apeluri de urgență

Acest sistem mâini libere BLUETOOTH și dispozitivul electronic conectat la sistemul mâini libere funcționează cu semnale radio, rețele mobile și de telefonie fixă precum și cu funcții programate de utilizatori care nu pot garanta conexiunea indiferent de condiții.

În consecință, nu trebuie să vă bazați exclusiv pe dispozitivele electronice pentru comunicații esențiale (cum ar fi situațiile medicale de urgență).

## Cu privire la comunicarea BLUETOOTH

- Microundele emise de un dispozitiv BLUETOOTH pot afecta funcționarea dispozitivelor medicale electronice. Opriți această unitate și alte dispozitive BLUETOOTH în următoarele locații deoarece pot provoca accidente.
  - în orice loc în care pot fi prezente gaze inflamabile, în spitale, în trenuri, în avioane sau benzinării
  - în apropierea ușilor automate sau a alarmelor de incendiu
- Această unitate acceptă funcții de securitate care respectă standardul BLUETOOTH pentru a asigura o conexiune securizată în timpul utilizării tehnologiei BLUETOOTH wireless dar această securitate poate fi insuficientă în funcție de setare. Trebuie să fiți atenți atunci când folosiți tehnologia wireless BLUETOOTH.
- Nu ne asumăm răspunderea pentru scurgerea de informații în timpul comunicării BLUETOOTH.

Dacă aveți întrebări sau probleme legate de unitate care nu sunt prezentate în acest manual, consultați cel mai apropiat distribuitor Sony.

---

## Cuprins

Ghid despre componente și comenzi. . . . . 5

---

### Introducere

Detășarea panoului frontal . . . . . 6  
Resetarea unității . . . . . 7  
Setarea ceasului . . . . . 7  
Pregătirea unui dispozitiv BLUETOOTH. . . . . 7  
Conectarea unui dispozitiv USB. . . . . 10  
Conectarea altor dispozitive audio  
portabile . . . . . 10

---

### Ascultarea de radio

Ascultarea de radio. . . . . 11  
Utilizarea Sistemului de date  
radio (RDS). . . . . 11

---

### Redare

Redarea unui disc. . . . . 12  
Redarea de pe un dispozitiv USB . . . . . 12  
Redarea de pe un dispozitiv  
BLUETOOTH. . . . . 13  
Căutarea și redarea pieselor . . . . . 13

---

### Apelare în regim „mâini libere” (doar prin BLUETOOTH)

Primirea unui apel . . . . . 14  
Efectuarea unui apel telefonic. . . . . 14  
Operațiuni disponibile în timpul  
apelului . . . . . 16

---

### Funcții utile

SongPal cu iPhone/telefon inteligent  
Android . . . . . 16  
Utilizarea Siri Eyes Free. . . . . 18

---

### Setări

Revocarea modului DEMO . . . . . 19  
Efectuarea setărilor de bază . . . . . 19  
Configurare generală (GENERAL) . . . . . 19  
Configurarea sunetului (SOUND) . . . . . 20  
Configurarea afișajului (DISPLAY) . . . . . 21  
Configurarea BLUETOOTH  
(BLUETOOTH) . . . . . 22  
Configurarea SongPal (SONGPAL). . . . . 22

---

### Informații suplimentare

Actualizarea firmware-ului . . . . . 23  
Măsuri de precauție. . . . . 23  
Întreținere . . . . . 25  
Specificații. . . . . 25  
Depanare . . . . . 28  
Mesaje. . . . . 32

---

### Conectare/Instalare

Atenție . . . . . 34  
Lista de componente pentru instalare. . . . . 34  
Conectare (Pentru MEX-N5200BT) . . . . . 35  
Conectare (Pentru MEX-N4200BT) . . . . . 36  
Instalare . . . . . 39

# Ghid despre componente și comenzi

## Unitate principală

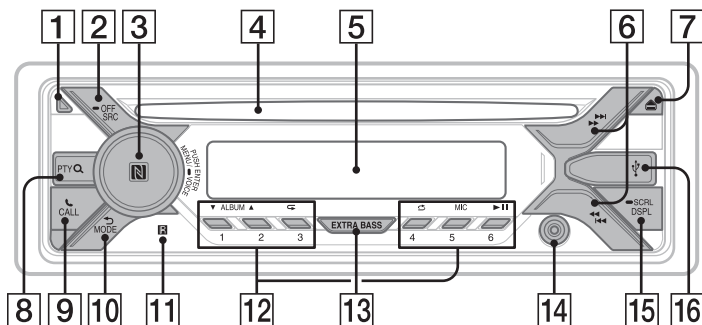

**1** Buton de eliberare panou frontal

**2** SRC (sursă)

Porniți alimentarea.  
Schimbați sursa.

— OFF

Apăsăți și țineți apăsat 1 secundă pentru a opri sursa și a afișa ceasul.

Apăsăți și țineți apăsat cel puțin 2 secunde pentru a opri alimentarea și a închide afișajul.

**3** Selector de control

Rotiți-l pentru a regla volumul.

**PUSH ENTER**

Accesați elementul selectat.

Apăsăți SRC, rotiți și apăsați pentru a modifica sursa (timpul expiră în 2 secunde).

**MENU**

Deschideți meniul de configurare.

— VOICE (pagina 15, 17, 18)

Apăsăți și țineți apăsat cel puțin 2 secunde pentru a activa apelarea vocală, funcția de recunoaștere vocală (doar pentru telefoanele inteligente Android™) sau funcția Siri (doar pentru iPhone).

**Marca N**

Atingeți selectorul de control cu telefonul inteligent Android pentru a stabili conexiunea BLUETOOTH.

**4** Slot pentru disc

**5** Fereastră de afișaj

**6** (SEEK +/-)

Acordați automat posturile de radio. Apăsăți și țineți apăsat pentru acordare manuală.

(anteriorul/următorul)

(derulare rapidă înapoi/  
derulare rapidă înainte)

**7** (scoatere disc)

**8** PTY (tip de program)

Selectați PTY în RDS.

**Q (navigare) (pagina 14)**

Accesați modul de navigare în timpul redării.

(Nu este disponibil atunci când este conectat un dispozitiv USB în modul Android sau iPod.)

**9** CALL

Accesați meniul de apel. Primiți/terminați un apel.

Apăsăți și țineți apăsat cel puțin 2 secunde pentru a comuta semnalul BLUETOOTH.

**10** (înapoi)

Reveniți la afișajul anterior.

**MODE (pagina 7, 11, 16)**

**11** Receptor pentru telecomandă

## 12 Butoane numerice (de la 1 la 6)

Recepționați posturile de radio memorate. Apăsați și țineți apăsat pentru a memora posturile.

### ALBUM ▼/▲

Săriți peste un album de pe dispozitivul audio. Apăsați și țineți apăsat pentru a sări continuu peste albume. (Nu este disponibil atunci când este conectat un dispozitiv USB în modul Android sau iPod.)

### ↶ (repetare)

(Nu este disponibil atunci când este conectat un dispozitiv USB în modul Android.)

### ↻ (redare aleatorie)

(Nu este disponibil atunci când este conectat un dispozitiv USB în modul Android.)

### MIC (pagina 16)

### ▶|| (redare/pauză)

## 13 EXTRA BASS

Întăriți sunetele de bas sincronizându-le cu nivelul volumului. Apăsați pentru a schimba setarea EXTRA BASS: [1], [2], [OFF].

## 14 Mufă de intrare AUX

## 15 DSPL (afișaj)

Schimbați elementele de pe afișaj.

### ➡ SCRL (defilare)

Apăsați și țineți apăsat pentru a defila printr-un element de pe afișaj.

## 16 Port USB

## Introducere

## Detășarea panoului frontal

Puteți detașa panoul frontal al acestei unități pentru a preveni furtul.

- 1 Țineți apăsat OFF ① până când unitatea se oprește, apăsați butonul de eliberare a panoului frontal ② și trageți panoul către dumneavoastră pentru a-l scoate.

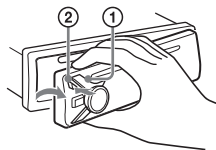

## Alarmă de atenționare

Atunci când puneți comutatorul de pornire în poziția OFF fără a detașa panoul frontal, alarma de atenționare va suna timp de câteva secunde. Alarma se va declanșa doar dacă se folosește amplificatorul încorporat.

## Numere seriale

Asigurați-vă că numele seriale de la baza unității și de pe spatele panoului frontal se potrivesc. În caz contrar, nu veți putea realiza împerecherea, conectarea și deconectarea BLUETOOTH cu ajutorul funcției NFC.

## Atașarea panoului frontal

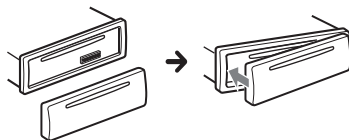

---

## Resetarea unității

Înainte de a opera pentru prima dată unitatea sau după ce ați înlocuit bateria autovehiculului sau ați schimbat conexiunile, trebuie să resetați unitatea.

- 1 Apăsați **DSPL** și **↶** (înapoi)/**MODE** cel puțin 2 secunde.

### Notă

Resetarea unității va șterge setarea ceasului și o parte din conținutul memorat.

## Setarea zonei/regiunii

După resetarea unității, apare afișajul de setare a zonei/regiunii.

- 1 Apăsați **ENTER** în timp ce se afișează **[SET AREA]**.  
Apare setarea actuală pentru zonă/regiune.
- 2 Rotiți selectorul de control pentru a selecta **[EUROPE]** sau **[RUSSIA]**, apoi apăsați-l.
- 3 Rotiți selectorul de control pentru a selecta **[YES]** sau **[NO]**, apoi apăsați-l.  
Dacă se modifică setarea pentru zonă/regiune, unitatea este resetată, apoi se afișează ceasul.

Această setare poate fi configurată din meniul de configurare generală (pagina 19).

---

## Setarea ceasului

- 1 Apăsați **MENU**, rotiți selectorul de control pentru a selecta **[GENERAL]**, apoi apăsați-l.
- 2 Rotiți selectorul de control pentru a selecta **[SET CLOCK-ADJ]**, apoi apăsați-l.  
Indicatorul pentru oră clipește.
- 3 Rotiți selectorul de control pentru a seta ora și minutele.  
Pentru a muta indicatorul digital, apăsați **◀◀/▶▶** (SEEK -/+).

## 4 După setarea minutelor, apăsați **MENU**.

Configurarea este finalizată și ceasul pornește.

### Pentru a afișa ceasul

Apăsați **DSPL**.

---

## Pregătirea unui dispozitiv **BLUETOOTH**

Puteți asculta muzică sau puteți efectua apeluri cu ajutorul sistemului mâini libere, în funcție de dispozitivul dumneavoastră compatibil **BLUETOOTH** cum ar fi un telefon inteligent, un telefon mobil sau un dispozitiv audio (denumit în continuare „dispozitiv **BLUETOOTH**” în lipsa altor precizări). Pentru detalii cu privire la conectare, consultați instrucțiunile de utilizare furnizate împreună cu dispozitivul.

Înainte de a conecta dispozitivul, reduceți volumul pe unitate; în caz contrar, sunetul poate avea un nivel prea ridicat.

### Conectarea la un telefon inteligent cu ajutorul funcției cu o singură atingere (**NFC**)

Dacă atingeți selectorul de control de pe unitate cu un telefon inteligent compatibil cu funcția **NFC\***, unitatea se va împerechea și se va conecta automat la telefonul inteligent.

\* **NFC** (Comunicare în câmp apropiat) este o tehnologie ce permite comunicarea wireless pe rază scurtă între diverse dispozitive, cum ar fi telefoanele mobile și etichetele **IC**. Mulțumită funcției **NFC**, comunicările de date pot avea loc cu ușurință, doar prin atingerea simbolului relevant sau a punctului specific de pe dispozitivele compatibile **NFC**.

În cazul unui telefon inteligent cu sistem de operare **Android** versiunea 4.0 sau anterioară, este necesară descărcarea aplicației „**NFC Easy Connect**” din **Google Play™**. Este posibil ca aplicația să nu poată fi descărcată în anumite țări/regiuni.

- 1 Activați funcția NFC pe telefonul inteligent.**  
Pentru detalii, consultați instrucțiunile de utilizare primite împreună cu telefonul inteligent.
- 2 Atingeți marca N de pe unitate cu marca N de pe telefonul inteligent.**

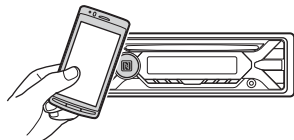

Asigurați-vă că  se aprinde pe afișajul unității.

### Pentru deconectare cu o singură atingere

Atingeți din nou marca N de pe unitate cu marca N de pe telefonul inteligent.

#### Note

- Când stabiliți conexiunea, manipulați cu atenție telefonul inteligent pentru a preveni zgârieturile.
- Conexiunea printr-o singură atingere nu este posibilă dacă unitatea este deja conectată la două dispozitive compatibile cu NFC. În acest caz, deconectați oricare dintre dispozitive și stabiliți din nou conexiunea cu telefonul inteligent.

## Împerecherea și conectarea la un dispozitiv BLUETOOTH

Atunci când conectați un dispozitiv BLUETOOTH pentru prima dată, este necesară înregistrarea pe ambele dispozitive (denumită „împerechere”). Împerecherea permite acestei unități și celorlalte dispozitive să se recunoască. Această unitate se poate conecta la două dispozitive BLUETOOTH (două telefoane mobile sau un telefon mobil și un dispozitiv audio).



- 1 Așezați dispozitivul BLUETOOTH la maximum 1 m de această unitate.**
- 2 Apăsați MENU, rotiți selectorul de control pentru a selecta [BLUETOOTH], apoi apăsați-l.**
- 3 Rotiți selectorul de control pentru a selecta [SET PAIRING], apoi apăsați-l.**
- 4 Rotiți selectorul de control pentru a selecta [SET DEVICE 1] \* sau [SET DEVICE 2]\*, apoi apăsați-l.**  
 clipește cât timp unitatea este în modul standby de împerechere.

\* [SET DEVICE 1] sau [SET DEVICE 2] vor fi înlocuite de numele dispozitivului împerechelat după finalizarea procesului de împerechere.

- 5 Realizați procedura de împerechere pe dispozitivul BLUETOOTH pentru ca acesta să detecteze această unitate.**
- 6 Selectați [MEX-XXXX] (numele modelului dvs.) pe afișajul dispozitivului BLUETOOTH.**  
Dacă numele modelului dumneavoastră nu apare, repetați pasul 2 și pașii următori.

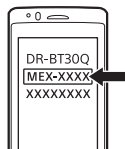

- 7 Dacă este solicitată o cheie de autentificare\* pe dispozitivul BLUETOOTH, introduceți [0000].**

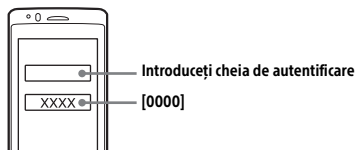

\* Cheia de autentificare poate fi numită „Cod de autentificare”, „Cod PIN”, „Număr PIN” sau „Parolă” etc., în funcție de dispozitiv.



După împerechere,  rămâne aprins.



## 8 Selectați această unitate pe dispozitivul BLUETOOTH pentru a stabili conexiunea BLUETOOTH.

 sau  se aprinde după stabilirea conexiunii.

### Notă

În timpul conectării la un dispozitiv BLUETOOTH, această unitate nu poate fi detectată pe alt dispozitiv. Pentru a permite detectarea, intrați în modul de împerechere și căutați această unitate pe celălalt dispozitiv.

### Pentru a porni redarea

Pentru detalii, consultați „Redarea de pe un dispozitiv BLUETOOTH” (pagina 13).



### Pentru a deconecta dispozitivul împerecheat

Urmați pașii 2-4 pentru deconectare după ce ați împerecheat această unitate și dispozitivul BLUETOOTH.



## Conectarea la un dispozitiv BLUETOOTH împerecheat

Pentru a utiliza un dispozitiv împerecheat, este necesară conectarea la această unitate. Unele dispozitive împerecheate se vor conecta automat.



- 1 Apăsați MENU, rotiți selectorul de control pentru a selecta [BLUETOOTH], apoi apăsați-l.
- 2 Rotiți selectorul de control pentru a selecta [SET BT SIGNL], apoi apăsați-l.  
Asigurați-vă că  se aprinde.
- 3 Activați funcția BLUETOOTH pe dispozitivul BLUETOOTH.
- 4 Operați dispozitivul BLUETOOTH pentru conectarea la această unitate.  
 sau  se aprinde.

Pictogramele de pe afișaj:

	Se aprinde atunci când sunt posibile apelurile mâini libere după activarea funcției HFP (Handsfree Profile).
	Se aprinde atunci când este posibilă redarea de pe dispozitivul audio după activarea funcției A2DP (Advanced Audio Distribution Profile).

### Pentru a conecta ultimul dispozitiv conectat de pe această unitate

Activați funcția BLUETOOTH pe dispozitivul BLUETOOTH.

Pentru a vă conecta la dispozitivul audio, apăsați SRC pentru a selecta [BT AUDIO] și apăsați  (redare/pauză).

Pentru a vă conecta la telefonul mobil, apăsați CALL.

### Notă

În timpul redării în flux prin BLUETOOTH audio, nu vă puteți conecta de pe această unitate la telefonul mobil. În schimb, trebuie să vă conectați de pe telefonul mobil la această unitate.

### Sfat

Cu semnalul BLUETOOTH activat: dacă contactul mașinii este pornit, această unitate se reconectează automat la ultimul telefon mobil conectat.

### Pentru a instala microfonul

Pentru detalii, consultați „Instalarea microfonului (doar pentru MEX-N5200BT)” (pagina 38).

## Conectarea la un dispozitiv iPhone/iPod (Împerechere automată BLUETOOTH)

Dacă conectați un iPhone/iPod cu iOS5 sau o versiune mai recentă la portul USB, unitatea se împerechează și se conectează automat la iPhone/iPod.

Pentru a activa împerecherea automată BLUETOOTH, asigurați-vă că [SET AUTOPAIR] din [BLUETOOTH] este setat la [ON] (pagina 22).

- 1 Activați funcția BLUETOOTH pe dispozitivul iPhone/iPod.
- 2 Conectați un iPhone/iPod la portul USB.

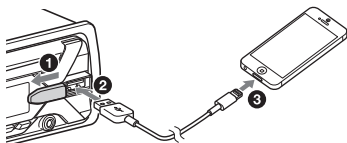

Asigurați-vă că  se aprinde pe afișajul unității.

### Note

- Împerecherea automată BLUETOOTH nu este posibilă dacă unitatea este deja conectată la două dispozitive BLUETOOTH. În acest caz, deconectați oricare dintre dispozitive și stabiliți din nou conexiunea cu dispozitivul iPhone/iPod.
- În cazul în care nu este stabilită împerecherea automată BLUETOOTH, consultați „Pregătirea unui dispozitiv BLUETOOTH” (pagina 7).

## Conectarea unui dispozitiv USB

- 1 Reduceți volumul de pe unitate.
- 2 Conectați dispozitivul USB la unitate. Pentru a conecta un dispozitiv iPod/iPhone, folosiți cablul de conexiune USB pentru iPod (nefurnizat).

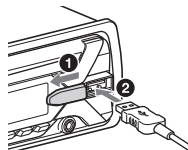

## Conectarea altor dispozitive audio portabile

- 1 Opriti dispozitivul audio portabil.
- 2 Reduceți volumul de pe unitate.
- 3 Conectați dispozitivul audio portabil la mufa de intrare AUX (mini mufă stereo) de pe unitate cu un cablu de conectare (nefurnizat)\*.

\* Asigurați-vă că folosiți un conector drept.

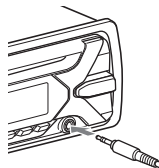

- 4 Apăsați SRC pentru a selecta [AUX].

### Pentru a potrivi nivelul volumului de pe dispozitivul conectat cu cel al altor surse

Porniți redarea de pe dispozitivul audio portabil cu un volum moderat și setați volumul normal de ascultare pe unitate. Apăsați MENU și selectați [SOUND] → [SET AUX VOL] (pagina 21).

## Ascultarea de radio

### Ascultarea de radio

Pentru a asculta radio, apăsați SRC și selectați [TUNER].

#### Memorare automată (BTM)

- 1 Apăsați MODE pentru a schimba banda (FM1, FM2, FM3, MW sau LW).
- 2 Apăsați MENU, rotiți selectorul de control pentru a selecta [GENERAL], apoi apăsați-l.
- 3 Rotiți selectorul de control pentru a selecta [SET BTM], apoi apăsați-l. Unitatea memorează posturi pe butoanele numerice, în ordinea frecvenței.

#### Acordare

- 1 Apăsați MODE pentru a schimba banda (FM1, FM2, FM3, MW sau LW).
- 2 Efectuați acordul.  
Pentru acord manual  
Țineți apăsat **◀◀/▶▶** (SEEK -/+)  
pentru a localiza frecvența aproximativă și apăsați în mod repetat **◀◀/▶▶** (SEEK -/+) pentru ajustarea fină a frecvenței dorite.  
Pentru acord automat  
Apăsați **◀◀/▶▶** (SEEK -/+).  
Scanarea se oprește atunci când unitatea recepționează un post.

#### Memorare manuală

- 1 În timp ce recepționați postul pe care doriți să îl memorați, țineți apăsat un buton numeric (între 1 și 6) până când se afișează [MEM].

#### Recepționarea posturilor memorate

- 1 Selectați banda și apăsați un buton numeric (între 1 și 6).

## Utilizarea Sistemului de date radio (RDS)

### Setarea de frecvențe alternative (AF) și a anunțării traficului (TA)

AF acordă continuu posturile în funcție de semnalul cel mai puternic dintr-o rețea, iar TA furnizează informații actuale din trafic sau programele de trafic (TP) recepționate.

- 1 Apăsați MENU, rotiți selectorul de control pentru a selecta [GENERAL], apoi apăsați-l.
- 2 Rotiți selectorul de control pentru a selecta [SET AF/TA], apoi apăsați-l.
- 3 Rotiți selectorul de control pentru a selecta [SET AF-ON], [SET TA-ON], [SET AF/TA-ON] sau [SET AF/TA-OFF], apoi apăsați-l.

#### Pentru a memora posturile RDS cu setarea AF și TA

Puteți preseta posturile RDS împreună cu setarea AF/TA. Setati AF/TA și memorați postul cu BTM sau manual. Dacă presetați manual, puteți preseta și posturile non-RDS.

#### Pentru a recepționa anunțuri de urgență

Dacă funcțiile AF sau TA sunt activate, anunțurile de urgență vor întrerupe automat sursa selectată curent.

#### Pentru a regla nivelul volumului în timpul unui anunț de trafic

Nivelul va fi stocat în memorie pentru anunțurile ulterioare, independent de nivelul obișnuit al volumului.

#### Pentru a rămâne pe un program regional (REGIONAL)

Dacă funcțiile AF și REGIONAL sunt activate, unitatea nu va comuta pe alt post regional cu o frecvență mai puternică. Dacă ieșiți din aria de recepție a programului regional respectiv, setați [SET REG-OFF] din [GENERAL] în timpul recepției în banda FM (pagina 20).

Această funcție nu este disponibilă în Marea Britanie și în unele zone.

## Funcția Local Link (doar pentru Marea Britanie)

Această funcție vă permite să selectați alte posturi locale din zonă, chiar dacă acestea nu sunt memorate pe butoanele numerice. În timpul recepției FM, apăsați un buton numeric (între 1 și 6) pentru care este memorat un post local. Într-un interval de 5 secunde, apăsați din nou butonul numeric al postului local. Repetați această procedură până când recepționați postul local.

## Selectarea tipurilor de programe (PTY)

- 1 Apăsați PTY în timpul recepției în banda FM.
- 2 Rotiți selectorul de control până când apare tipul de program dorit, apoi apăsați-l.  
Unitatea începe să caute un post care emite tipul de program selectat.

## Tipuri de program

**NEWS** (Știri), **AFFAIRS** (Actualități), **INFO** (Informații), **SPORT** (Sport), **EDUCATE** (Educație), **DRAMA** (Teatru), **CULTURE** (Cultură), **SCIENCE** (Știință), **VARIED** (Variat), **POP M** (Muzică pop), **ROCK M** (Muzică rock), **EASY M** (M.O.R. Muzică), **LIGHT M** (Clasică ușoară), **CLASSICS** (Clasică serioasă), **OTHER M** (Alte genuri muzicale), **WEATHER** (Vreme), **FINANCE** (Financiar), **CHILDREN** (Programe pentru copii), **SOCIAL A** (Societate), **RELIGION** (Religie), **PHONE IN** (De pe telefon), **TRAVEL** (Călătorii), **LEISURE** (Relaxare), **JAZZ** (Muzică jazz), **COUNTRY** (Muzică country), **NATION M** (Muzică națională), **OLDIES** (Muzică veche), **FOLK M** (Muzică folk), **DOCUMENT** (Documentar)

## Setarea orei ceasului (CT)

Datele CT din transmisia RDS setează ceasul.

- 1 Setati [SET CT-ON] din [GENERAL] (pagina 20).

## Redare

### Redarea unui disc

- 1 Introduceți discul (cu partea cu eticheta în sus).

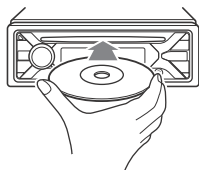

Redarea începe automat.

### Redarea de pe un dispozitiv USB

În aceste instrucțiuni de utilizare, „iPod” este utilizat ca referință generală pentru funcțiile iPod de pe un dispozitiv iPod și iPhone, dacă nu se specifică altfel în text sau ilustrații.

Pentru detalii cu privire la compatibilitatea dispozitivului iPod, consultați „Despre iPod” (pagina 24) sau vizitați site-ul de asistență menționat pe ultima copertă.

Se pot folosi dispozitive USB\* tip AOA (Android Open Accessory) 2.0, MSC (Mass Storage Class) și MTP (Media Transfer Protocol) compatibile cu standardul USB. În funcție de dispozitivul USB, pe unitate se poate detecta modul Android sau Master/MTP. În cazul anumitor playere media digitale sau telefoane inteligente Android, poate fi nevoie să setați modul MTP.

\* De exemplu, o unitate USB flash, un player media digital, un telefon inteligent Android

#### Note

- Pentru detalii cu privire la compatibilitatea dispozitivului USB, vizitați site-ul de asistență menționat pe ultima copertă.
- Telefoanele inteligente cu sistem de operare Android 4.1 sau o versiune ulterioară acceptă Android Open Accessory 2.0 (AOA 2.0). Cu toate acestea, este posibil ca unele telefoane inteligente să nu accepte în totalitate AOA 2.0 chiar dacă au

instalat sistemul de operare Android 4.1 sau o versiune ulterioară.  
Pentru detalii cu privire la compatibilitatea telefonului dvs. inteligent Android, vizitați site-ul de asistență menționat pe ultima copertă.

- Redarea următoarelor fișiere nu este acceptată.  
MP3/WMA/FLAC:
  - fișiere protejate cu drepturi de autor
  - fișiere DRM (Digital Rights Management)
- Fișiere audio multicanal
- MP3/WMA:
  - fișiere comprimate fără pierderi

Înainte de a stabili o conexiune, selectați modul USB (modul Android sau MSC/MTP), în funcție de dispozitivul USB (pagina 20).

## 1 Conectați un dispozitiv USB la portul USB (pagina 10).

Pornește redarea.

Dacă este deja conectat un dispozitiv, pentru a porni redarea, apăsați SRC pentru a selecta [USB] (pe afișaj apare [IPD] atunci când dispozitivul iPod este recunoscut).

## 2 Ajustați volumul pe această unitate.

### Pentru a opri redarea

Apăsați și țineți apăsat OFF timp de 1 secundă.

### Pentru a scoate dispozitivul

Oprțiți redarea, apoi scoateți dispozitivul.

### Atenționare cu privire la dispozitivele iPhone

Atunci când conectați un dispozitiv iPhone prin USB, volumul de apel al telefonului este controlat de dispozitivul iPhone, nu de unitate. Nu măriți accidental volumul pe unitate în timpul unui apel, deoarece sunetul poate fi brusc foarte puternic după încheierea apelului.

## Redarea de pe un dispozitiv BLUETOOTH

Puteți reda conținutul de pe un dispozitiv conectat care acceptă BLUETOOTH A2DP (Advanced Audio Distribution Profile).



## 1 Stabiliți conexiunea BLUETOOTH cu dispozitivul audio (pagina 7).

Pentru a selecta dispozitivul audio, apăsați MENU și selectați [BLUETOOTH] → [SET AUDIODEV] (pagina 22).

## 2 Apăsați SRC pentru a selecta [BT AUDIO].

## 3 Operați dispozitivul audio pentru a porni redarea.

## 4 Ajustați volumul pe această unitate.

### Note

- În funcție de dispozitivul audio, informațiile precum titlul, numărul/durata piesei și starea de redare pot să nu fie afișate pe această unitate.
- Chiar dacă schimbați sursa pe această unitate, redarea de pe dispozitivul audio nu se oprește.
- [BT AUDIO] nu apare pe afișaj dacă aplicația „SongPal” rulează cu ajutorul funcției BLUETOOTH.

### Pentru a potrivi nivelul volumului de pe dispozitivul BLUETOOTH cu cel al altor surse

Porniți redarea de pe dispozitivul audio BLUETOOTH cu un volum moderat și setați volumul normal de ascultare pe unitate.

Apăsați MENU și selectați [SOUND] → [SET BTA VOL] (pagina 21).

## Căutarea și redarea pieselor

### Redarea repetată și redarea amestecată

Nu este disponibil atunci când este conectat un dispozitiv USB în modul Android.

## 1 În timpul redării, apăsați (repetare) sau (redare amestecată) în mod repetat pentru a selecta modul de redare dorit.

Poate dura un timp până la începerea redării în modul de redare selectat.

Modurile de redare disponibile diferă, în funcție de sursa de sunet selectată.

## Căutarea unei piese după nume (Quick-BrowZer™)

Nu este disponibil atunci când este conectat un dispozitiv USB în modul Android sau iPod.

- 1 În timpul redării de pe CD sau USB, apăsați **Q** (navigare)\* pentru a afișa lista cu categoriile de căutare.

După deschiderea listei de piese, apăsați **↶** (înapoi) în mod repetat pentru a afișa categoria de căutare dorită.

\* În timpul redării de pe USB, apăsați **Q** (navigare) timp de cel puțin 2 secunde pentru a reveni direct la începutul listei de categorii.

- 2 Rotiți selectorul de control pentru a selecta categoria de căutare dorită, apoi apăsați-l pentru a confirma.
- 3 Repetați pasul 2 pentru a căuta piesa dorită.  
Pornește redarea.

**Pentru a ieși din modul Quick-BrowZer.**  
Apăsați **Q** (navigare).

## Căutarea prin omiterea unor elemente (modul Jump)

Nu este disponibil atunci când este conectat un dispozitiv USB în modul Android sau iPod.

- 1 Apăsați **Q** (navigare).
- 2 Apăsați **▶▶** (SEEK +).
- 3 Rotiți selectorul de control pentru a selecta elementul.  
Salturile din listă se fac în pași de 10% din numărul total de elemente.
- 4 Apăsați **ENTER** pentru a reveni la modul Quick-BrowZer.  
Se afișează elementul selectat.
- 5 Rotiți selectorul de control pentru a selecta elementul dorit, apoi apăsați-l.  
Pornește redarea.

## Apelare în regim „mâini libere” (doar prin BLUETOOTH)

Pentru a folosi un telefon mobil, conectați-l la această unitate. Puteți conecta două telefoane mobile la unitate. Pentru detalii, consultați „Pregătirea unui dispozitiv BLUETOOTH” (pagina 7).



## Primirea unui apel

- 1 Apăsați **CALL** atunci când primiți un apel cu ton de apel.  
Apelul telefonic începe.

### Notă

Tonul de apel și vocea apelantului sunt scoase doar prin boxele frontale.

### Pentru a respinge un apel

Apăsați și țineți apăsat **OFF** timp de 1 secundă.

### Pentru a încheia apelul

Apăsați din nou **CALL**.

## Efectuarea unui apel telefonic

Puteți efectua un apel din agenda telefonului sau din istoricul de apeluri dacă ați conectat un telefon mobil care acceptă PBAP (Phone Book Access Profile).  
Atunci când sunt conectate două telefoane mobile la unitate, selectați unul dintre telefoane.

## Din agenda telefonului

- 1 Apăsați CALL.**  
Atunci când sunt conectate două telefoane mobile la unitate, rotiți selectorul de control pentru a selecta unul dintre telefoane, apoi apăsați-l.
- 2 Rotiți selectorul de control pentru a selecta [PHONE BOOK], apoi apăsați-l.**
- 3 Rotiți selectorul de control pentru a selecta o inițială din lista de inițiale, apoi apăsați-l.**
- 4 Rotiți selectorul de control pentru a selecta un nume din lista de nume, apoi apăsați-l.**
- 5 Rotiți selectorul de control pentru a selecta un număr din lista de numere, apoi apăsați-l.**  
Apelul telefonic începe.

## Din istoricul apelurilor

- 1 Apăsați CALL.**  
Atunci când sunt conectate două telefoane mobile la unitate, rotiți selectorul de control pentru a selecta unul dintre telefoane, apoi apăsați-l.
- 2 Rotiți selectorul de control pentru a selecta [RECENT CALL], apoi apăsați-l.**  
Apare o listă cu istoricul de apeluri.
- 3 Rotiți selectorul de control pentru a selecta un nume sau un număr de telefon din istoricul de apeluri, apoi apăsați-l.**  
Apelul telefonic începe.

## Prin introducerea numărului de telefon

- 1 Apăsați CALL.**  
Atunci când sunt conectate două telefoane mobile la unitate, rotiți selectorul de control pentru a selecta unul dintre telefoane, apoi apăsați-l.

- 2 Rotiți selectorul de control pentru a selecta [DIAL NUMBER], apoi apăsați-l.**
- 3 Rotiți selectorul de control pentru a introduce numărul de telefon și la final selectați [ ] (spațiu), apoi apăsați ENTER\*.**  
Apelul telefonic începe.

\* Pentru a muta indicatorul digital, apăsați **◀◀/▶▶** (SEEK -/+).

### Notă

Pe afișaj apare [ ] în locul [#].

## Prin reapelare

- 1 Apăsați CALL.**  
Atunci când sunt conectate două telefoane mobile la unitate, rotiți selectorul de control pentru a selecta unul dintre telefoane, apoi apăsați-l.
- 2 Rotiți selectorul de control pentru a selecta [REDIAL], apoi apăsați-l.**  
Apelul telefonic începe.

## Cu etichete vocale

Puteți efectua un apel prin rostirea etichetei vocale memorate pe un telefon mobil conectat prevăzut cu funcție de apelare vocală.

- 1 Apăsați CALL.**  
Atunci când sunt conectate două telefoane mobile la unitate, rotiți selectorul de control pentru a selecta unul dintre telefoane, apoi apăsați-l.
- 2 Rotiți selectorul de control pentru a selecta [VOICE DIAL], apoi apăsați-l.**  
Sau, apăsați și țineți apăsat VOICE cel puțin 2 secunde.
- 3 Rostiți eticheta vocală stocată pe telefonul mobil.**  
Vocea este recunoscută iar apelul este efectuat.

### Pentru revocarea apelării vocale

Apăsați VOICE.

## Operațiuni disponibile în timpul apelului

**Pentru a regla volumul tonului de apel**  
Rotiți selectorul de control în timpul primirii apelului.

**Pentru a regla volumul vocii interlocutorului**

Rotiți selectorul de control în timpul apelului.

**Pentru a regla volumul pentru interlocutor (reglarea amplificării microfonului)**

Apăsați MIC.

Niveluri de volum reglabile: [MIC-LOW], [MIC-MID], [MIC-HI].

**Pentru a reduce ecoul și zgomotul (Modul Corector ecou/Corector zgomot)**

Țineți apăsat MIC.

Mod setabil: [EC/NC-1], [EC/NC-2].

**Pentru a comuta între modul mâini libere și modul portabil**

În timpul unui apel, apăsați MODE pentru a comuta semnalul audio al apelului telefonic de pe unitate pe telefonul mobil.

### Notă

În funcție de telefonul mobil, este posibil ca această operație să nu fie disponibilă.

## Funcții utile

### SongPal cu iPhone/telefon inteligent Android

Trebuie să descărcați cea mai recentă versiune a aplicației „SongPal” din App Store pentru iPhone sau din Google Play pentru telefoanele inteligente Android.



### Note

- Pentru siguranța dvs., respectați legislația și reglementările de trafic locale și nu utilizați aplicația în timp ce conduceți.
- „SongPal” este o aplicație care controlează dispozitivele audio Sony compatibile cu „SongPal”, de pe telefonul inteligent iPhone/Android.
- Funcțiile pe care le puteți controla cu „SongPal” variază în funcție de dispozitivul conectat.
- Pentru a utiliza caracteristicile „SongPal”, consultați detaliile de pe telefonul inteligent iPhone/Android.
- Pentru mai multe detalii despre „SongPal”, accesați următorul URL: <http://rdl.sony.net/help/speaker/songpal/>
- Vizitați site-ul Web de mai jos și verificați care sunt modelele de iPhone/telefoane inteligente Android compatibile.  
Pentru iPhone: vizitați App Store  
Pentru telefoane inteligente Android: vizitați Google Play



## Stabilirea conexiunii SongPal

- 1 **Stabiliți conexiunea BLUETOOTH cu iPhone/telefonul inteligent Android (pagina 7).**  
Pentru a selecta dispozitivul audio, apăsați MENU și selectați [BLUETOOTH] → [SET AUDIODEV] (pagina 22).
- 2 **Lansați aplicația „SongPal”.**
- 3 **Apăsați MENU, rotiți selectorul de control pentru a selecta [SONGPAL], apoi apăsați-l.**



- 4** Rotiți selectorul de control pentru a selecta [CONNECT], apoi apăsați-l. Conexiunea cu iPhone/telefonul inteligent Android este inițializată. Pentru detalii referitoare la operațiunile de pe iPhone/telefonul inteligent Android, consultați secțiunea de ajutor din aplicație.

#### **Dacă apare numărul dispozitivului**

Asigurați-vă că s-a afișat numărul (de exemplu 123456) și selectați [Yes] pe iPhone/telefonul inteligent Android.

#### **Pentru a termina conexiunea**

- 1** Apăsați MENU, rotiți selectorul de control pentru a selecta [SONGPAL], apoi apăsați-l.
- 2** Rotiți selectorul de control pentru a selecta [CONNECT], apoi apăsați-l.

### **Selectarea sursei sau a aplicației**

Puteți selecta sursa sau aplicația dorită pe iPhone/telefonul inteligent Android.

#### **Pentru a selecta sursa**

Apăsați SRC în mod repetat. Alternativ, apăsați SRC, rotiți selectorul de control pentru a selecta sursa dorită și apăsați ENTER.

#### **Pentru a afișa lista de surse**

Apăsați SRC.

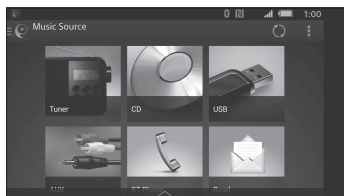

### **Anunțuri cu informații variate prin ghidul vocal (doar pentru telefoane inteligente Android)**

Dacă se primesc notificări prin SMS, Twitter/Facebook/Calendar etc., acestea sunt semnalate automat prin boxele mașinii.

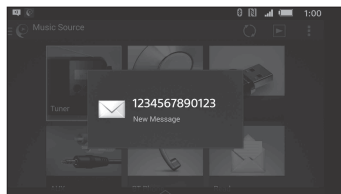

Pentru detalii cu privire la setări, consultați secțiunea de ajutor din aplicație.

### **Activarea funcției de recunoaștere vocală (doar pentru telefoane inteligente Android)**

Dacă înregistrați aplicații, le puteți controla prin comandă vocală. Pentru detalii, consultați secțiunea de ajutor din aplicație.

#### **Pentru a activa funcția de recunoaștere vocală**

- 1** Apăsați și țineți apăsat VOICE pentru a activa funcția de recunoaștere vocală.
- 2** Rostiți comanda vocală dorită în microfon atunci când apare [Say Source or App] pe telefonul inteligent Android.

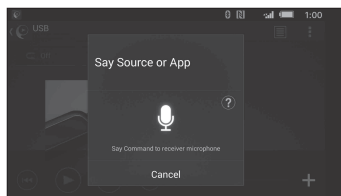

#### **Note**

- Este posibil ca recunoașterea vocală să nu fie disponibilă în anumite situații.
- Recunoașterea vocală poate funcționa necorespunzător din cauza performanței telefonului inteligent Android conectat.
- În timpul folosirii funcției de recunoaștere vocală, trebuie să reduceți la minimum zgomotul, cum ar fi zgomotul motorului.

## Răspunsul la mesajele SMS (doar pentru telefoanele inteligente Android)

Puteți răspunde la mesajele folosind funcția de recunoaștere vocală.

- 1 Activați recunoașterea vocală și introduceți „Reply”.**  
Pe ecranul aplicației „SongPal” apare afișajul de introducere a mesajului.
- 2 Introduceți un mesaj de răspuns cu ajutorul funcției de recunoaștere vocală.**  
Lista de mesaje posibile apare în aplicația „SongPal”.
- 3 Rotiți selectorul de control pentru a selecta mesajul dorit, apoi apăsați-l.**  
Mesajul este trimis.

## Configurarea setărilor de sunet și afișaj

Puteți ajusta setările legate de sunet și afișaj de pe iPhone/telefonul inteligent Android.

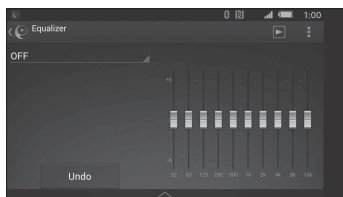

Pentru detalii cu privire la setări, consultați secțiunea de ajutor din aplicație.

## Utilizarea Siri Eyes Free

Siri Eyes Free vă permite să folosiți un dispozitiv iPhone în regim „mâini libere” doar cu ajutorul microfonului. Această funcție impune conectarea unui dispozitiv iPhone la unitate prin BLUETOOTH. Compatibilitatea este limitată la telefoanele iPhone 4s sau o versiune mai recentă. Asigurați-vă că dispozitivul iPhone este actualizat cu cea mai recentă versiune iOS. În prealabil, trebuie să parcurgeți pașii de înregistrare BLUETOOTH și de configurare a conexiunii pentru iPhone și unitate. Pentru detalii, consultați „Pregătirea unui dispozitiv BLUETOOTH” (pagina 7). Pentru a selecta

dispozitivul iPhone, apăsați MENU și selectați [BLUETOOTH] → [SET AUDIODEV] (pagina 22).

- 1 Activați funcția Siri pe iPhone.**  
Pentru detalii, consultați instrucțiunile de utilizare primite împreună cu telefonul iPhone.
- 2 Apăsați și țineți apăsat VOICE cel puțin 2 secunde.**  
Apare afișajul de comandă vocală.
- 3 După ce telefonul iPhone emite semnalul sonor, vorbiți în microfon.**  
Telefonul iPhone emite din nou un semnal sonor și aplicația Siri începe să răspundă.

### Pentru a dezactiva Siri Eyes Free

Apăsați VOICE.

#### Note

- În funcție de condițiile de utilizare, este posibil ca telefonul iPhone să nu vă recunoască vocea. (De exemplu, dacă vă aflați într-un vehicul în mișcare).
- Siri Eyes Free poate funcționa necorespunzător sau timpul de răspuns poate fi lung în locurile în care există probleme de recepție a semnalelor iPhone.
- În funcție de starea de funcționare a telefonului iPhone, Siri Eyes Free poate funcționa necorespunzător sau se poate închide.
- Dacă redați o piesă de pe iPhone folosind conexiunea audio BLUETOOTH, atunci când porniți redarea piesei prin BLUETOOTH, funcția Siri Eyes Free se închide automat, iar unitatea comută la sursa audio BLUETOOTH.
- Dacă activați Siri Eyes Free în timpul redării audio, unitatea poate comuta la sursa audio BLUETOOTH chiar dacă nu specificați nicio piesă pentru redare.
- În cazul în care conectați telefonul iPhone la portul USB, Siri Eyes Free poate funcționa necorespunzător sau se poate închide.
- În cazul în care conectați telefonul iPhone la unitate prin intermediul USB, nu activați Siri de pe iPhone. Siri Eyes Free poate funcționa necorespunzător sau se poate închide.
- Sunetul este dezactivat cât timp este activată funcția Siri Eyes Free.

## Setări

### Revocarea modului DEMO

Puteți revoca afișajul demonstrației care apare atunci când sursa este dezactivată și se afișează ceasul.

- 1 Apăsați MENU, rotiți selectorul de control pentru a selecta [GENERAL], apoi apăsați-l.
- 2 Rotiți selectorul de control pentru a selecta [SET DEMO], apoi apăsați-l.
- 3 Rotiți selectorul de control pentru a selecta [SET DEMO-OFF], apoi apăsați-l.  
Setarea este terminată.
- 4 Apăsați ↩ (înapoi) de două ori.  
Afișajul revine la modul de recepție/redare normal.

### Efectuarea setărilor de bază

Puteți seta elementele din următoarele categorii de configurare:

Configurare generală (GENERAL),  
Configurarea sunetului (SOUND),  
Configurarea afișajului (DISPLAY),  
Configurarea BLUETOOTH (BLUETOOTH),  
Configurarea SongPal (SONGPAL)

- 1 Apăsați MENU.
- 2 Rotiți selectorul de control pentru a selecta categoria de configurare, apoi apăsați-l.  
Elementele care pot fi setate diferă în funcție de sursă și de setări.
- 3 Rotiți selectorul de control pentru a selecta opțiunile, apoi apăsați-l.

**Pentru a reveni la afișajul anterior**

Apăsați ↩ (înapoi).

## Configurare generală (GENERAL)

### AREA

Specifică zona/regiunea de utilizare a acestei unități: [EUROPE], [RUSSIA].  
Dacă se modifică setarea curentă pentru zonă/regiune, această unitate este resetată, apoi se afișează ceasul.  
(Funcția este disponibilă doar dacă sursa este dezactivată și se afișează ceasul).

### DEMO (demonstrație)

Activează demonstrația: [ON], [OFF].

### CLOCK-ADJ (reglare ceas) (pagina 7)

### CAUT ALM (alarmă de atenționare)

Activează alarma de atenționare: [ON], [OFF] (pagina 6).  
(Funcția este disponibilă doar dacă sursa este dezactivată și se afișează ceasul).

### BEEP

Activează semnalul sonor: [ON], [OFF].

### AUTO OFF

Se oprește automat după un interval de timp dorit, atunci când unitatea este oprită: [ON] (30 minute), [OFF].

### STEERING

Înregistrează/resetează setarea telecomenzii de pe volan.  
(Funcția este disponibilă pentru conexiunea cu un cablu de conexiune (nefurnizat)). (Funcția este disponibilă doar dacă sursa este dezactivată și se afișează ceasul).

### STR CONTROL (control volan)

Selectează modul de intrare pentru telecomanda conectată. Pentru a preveni o defecțiune, nu uitați să potriviți modul de intrare cu telecomanda conectată înainte de utilizare.

#### CUSTOM

Modul de intrare pentru telecomanda de pe volan

#### PRESET

Modul de intrare pentru telecomanda cu fir, cu excepția telecomenzii de pe volan (selectat automat după ce se execută [RESET CUSTOM].)

## EDIT CUSTOM

Înregistrează funcțiile (SOURCE, ATT, VOL +/-, SEEK +/-, VOICE, ON HOOK, OFF HOOK) pe telecomanda de pe volan:

- 1 Rotiți selectorul de control pentru a selecta funcția pe care doriți să o asociați cu telecomanda de pe volan, apoi apăsați-l.
- 2 În timp ce [REGISTER] clipește, țineți apăsat butonul de pe telecomanda de pe volan cu care doriți să asociați funcția. După finalizarea înregistrării, se afișează [REGISTERED].
- 3 Pentru a înregistra alte funcții, repetați pașii 1 și 2.

(Funcție disponibilă doar dacă [STR CONTROL] este setat la [CUSTOM].)

## RESET CUSTOM

Resetează setarea telecomenzii de pe volan: [YES], [NO].

(Funcție disponibilă doar dacă [STR CONTROL] este setat la [CUSTOM].)

## Note

- În timpul configurării setărilor, puteți utiliza doar butoanele de pe unitate. Din motive de siguranță, parcați vehiculul înainte de a efectua această setare.
- Dacă intervine o eroare în timpul înregistrării, toate informațiile înregistrate anterior vor fi păstrate. Reluați înregistrarea pornind de la funcția pentru care a intervenit eroarea.
- Este posibil ca această funcție să nu fie disponibilă pe anumite vehicule. Pentru detalii cu privire la compatibilitatea vehiculului dvs., vizitați site-ul de asistență menționat pe ultima copertă.

---

## USB MODE

Modifică modul USB: [ANDROID], [MSC/MTP].

(Funcția este disponibilă doar dacă ați selectat sursa USB).

---

## CT (oră pe ceas)

Activează funcția CT: [ON], [OFF].

---

## AF/TA (frecvențe alternative/anunțare trafic)

Selectează setarea de frecvențe alternative (AF) și de anunțare a traficului (TA): [AF-ON], [TA-ON], [AF/TA-ON], [AF/TA-OFF].

---

## REGIONAL

Restricționează recepția la o regiune specifică: [ON], [OFF].  
(Funcție disponibilă doar pentru recepția în banda FM.)

---

## BTM (memorie de acordare optimă)

(pagina 11)

(Funcția este disponibilă doar dacă ați selectat tunerul).

---

## FIRMWARE

(Funcția este disponibilă doar dacă sursa este dezactivată și se afișează ceasul). Verifică/actualizează versiunea firmware. Pentru detalii, vizitați site-ul de asistență menționat pe ultima copertă.

**FW VERSION** (versiune firmware)

Se afișează versiunea firmware curentă.

**FW UPDATE** (actualizare firmware)

Lansează procesul de actualizare firmware: [YES], [NO].

Actualizarea firmware va fi finalizată în câteva minute. În timpul actualizării, nu treceți contactul pe poziția OFF, și nu decuplați dispozitivul USB.

---

## Configurarea sunetului (SOUND)

Acest meniu de configurare nu este disponibil dacă sursa este oprită și se afișează ceasul.

---

### EQ10 PRESET

Selectează o curbă de egalizator dintre cele 10 curbe de egalizator sau setarea de dezactivare:

[OFF], [R&B], [ROCK], [POP], [HIP-HOP], [ELECTRONICA], [JAZZ], [SOUL], [COUNTRY], [KARAOKE]\*, [CUSTOM].

Setarea curbei de egalizator poate fi memorată pentru fiecare sursă în parte.

\* [KARAOKE] reduce sunetele vocale, dar acestea nu pot fi eliminate complet în timpul redării. De asemenea, folosirea unui microfon nu este acceptată.

---

### EQ10 CUSTOM

Setează [CUSTOM] pentru EQ10.

Selectează curba egalizatorului: [BAND1] 32 Hz, [BAND2] 63 Hz, [BAND3] 125 Hz, [BAND4] 250 Hz, [BAND5] 500 Hz, [BAND6] 1 kHz, [BAND7] 2 kHz, [BAND8] 4 kHz, [BAND9] 8 kHz, [BAND10] 16 kHz. Nivelul volumului este reglabil de la -6 dB la +6 dB în intervale de 1 dB.

---

## BALANCE

Ajustează balansul sunetului:  
[RIGHT-15] – [CENTER] – [LEFT-15].

---

## FADER

Ajustează nivelul relativ:  
[FRONT-15] – [CENTER] – [REAR-15].

---

## S.WOOFER (subwoofer)

### SW LEVEL (nivel subwoofer)

Ajustează nivelul volumului pentru subwoofer: [+6 dB] – [0 dB] – [-6 dB].  
(Pentru cea mai mică setare se afișează [ATT]).

### SW PHASE (fază subwoofer)

Selectează faza subwooferului:  
[NORM], [REV].

### LPF FREQ (frecvență filtru trecere bandă joasă)

Selectează frecvența de întrerupere pentru subwoofer: [80Hz], [100Hz], [120Hz].

---

## HPF FREQ (frecvență filtru trecere bandă înaltă)

Selectează frecvența de întrerupere pentru boxe de față/spate: [OFF], [80Hz], [100Hz], [120Hz].

---

## AUX VOL (nivel volum AUX)

Reglează nivelul volumului pentru fiecare dispozitiv auxiliar conectat:  
[+18 dB] – [0 dB] – [-8 dB].  
Această setare anulează necesitatea de a regla nivelul volumului între surse.  
(Funcția este disponibilă doar dacă ați selectat AUX).

---

## BTA VOL (nivel volum BLUETOOTH audio)

Reglează nivelul volumului pentru fiecare dispozitiv BLUETOOTH conectat:  
[+6 dB] – [0 dB] – [-6 dB].  
Această setare anulează necesitatea de a regla nivelul volumului între surse.  
(Funcția este disponibilă doar dacă ați selectat BT audio sau aplicația).

---

---

## Configurarea afișajului (DISPLAY)

---

### DIMMER

Modifică luminozitatea afișajului:  
Pentru MEX-N5200BT: [OFF], [ON], [AT] (automat), [CLK].  
(setarea [AT] este disponibilă doar dacă este conectat cablul de control al iluminării și farurile sunt aprinse).  
Pentru MEX-N4200BT: [OFF], [ON], [CLK].  
Pentru a activa această funcție doar o perioadă fixă, selectați [CLK] și setați ora de început și cea de sfârșit.  
– Pentru a seta luminozitatea atunci când este activată funcția de atenuare:  
Setați [DIMMER] la [ON] și reglați [BRIGHTNESS].  
– Pentru a seta luminozitatea atunci când este dezactivată funcția de atenuare:  
Setați [DIMMER] la [OFF] și ajustați [BRIGHTNESS].  
Setarea luminozității este memorată și este aplicată atunci când se activează sau se dezactivează funcția de atenuare.

---

### BRIGHTNESS

Ajustează luminozitatea afișajului. Nivelul luminozității este reglabil: [1] – [10].

---

### BUTTON-C (culoare buton) (doar pentru MEX-N5200BT)

Setează o culoare presetată sau particularizată pentru butoane.

### COLOR

Selectează dintre 15 culori presetate, 1 culoare particularizată.

### CUSTOM-C (culoare particularizată)

Înregistrează o culoare particularizată pentru butoane.

### RGB RED, RGB GRN, RGB BLUE

Gamă de culori reglabile: [0] – [32]  
([0] nu se poate seta pentru toate gamele de culori).

---

---

**DSPL-C** (culoare afișaj)

(doar pentru MEX-N5200BT)

Setează o culoare presetată sau particularizată pentru afișaj.

**COLOR**

Selectează dintre 15 culori presetate, 1 culoare particularizată.

**CUSTOM-C** (culoare particularizată)

Înregistrează o culoare particularizată pentru afișaj.

**RGB RED, RGB GRN, RGB BLUE**

Gamă de culori reglabile: [0] – [32]

([0] nu se poate seta pentru toate gamele de culori).

---

**SND SYNC** (sincronizare sunet)

Activează sincronizarea iluminării cu sunetul: [ON], [OFF].

---

**AUTO SCR** (defilare automată)

Defilează automat elementele lungi: [ON], [OFF].

(Funcția nu este disponibilă dacă ați selectat AUX sau tunerul).

---

---

## Configurarea BLUETOOTH (BLUETOOTH)

---

**PAIRING** (pagina 8)

Conectează până la două dispozitive BLUETOOTH: [DEVICE 1], [DEVICE 2]. [DEVICE 1] sau [DEVICE 2] vor fi înlocuite de numele dispozitivului împerecheat după finalizarea procesului de împerechere.

---

**AUDIODEV** (dispozitiv audio)

Selectează dispozitivul audio.

[\*] apare pe dispozitivul împerecheat cu [DEVICE 1] sau cu dispozitivul audio compatibil A2DP curent.

---

**RINGTONE**

Stabilește dacă această unitate sau telefonul mobil conectat emite tonul de apel: [1] (această unitate), [2] (telefonul mobil).

---

---

**AUTO ANS** (răspuns automat)

Setează această unitate să răspundă automat unui apel primit:

[OFF], [1] (după cca. 3 secunde),

[2] (după cca. 10 secunde).

---

**AUTOPAIR** (împerechere automată)

Pornește automat împerecherea BLUETOOTH dacă un dispozitiv iOS versiune 5.0 sau mai recentă este conectat prin USB: [ON], [OFF].

---

**BT SIGNAL** (semnal BLUETOOTH) (pagina 9)

Activează/dezactivează funcția BLUETOOTH.

---

**BT INIT** (inițializare BLUETOOTH)

Inițializează toate setările asociate cu funcțiile BLUETOOTH (informații de împerechere, număr presetat, informații despre dispozitiv etc.): [YES], [NO].

Înainte de casarea unității, inițializați toate setările.

(Funcția este disponibilă doar dacă sursa este dezactivată și se afișează ceasul).

---

---

## Configurarea SongPal (SONGPAL)

---

**AUTO LAUNCH**

Activează lansarea automată „SongPal”: [ON], [OFF].

Dacă este selectat [ON], „SongPal” se va conecta automat după stabilirea conexiuni BLUETOOTH.

---

**CONNECT** (pagina 16)

Stabiliți și terminați funcția (conexiunea) „SongPal”.

---

## Informații suplimentare

### Actualizarea firmware-ului

Pentru a actualiza firmware-ul, vizitați site-ul de asistență menționat pe ultima copertă și urmați instrucțiunile online.

#### Note

- Pentru actualizarea firmware-ului, trebuie să utilizați un dispozitiv USB (nefurnizat). Stocați instrumentul de actualizare pe dispozitivul USB și conectați dispozitivul la portul USB, după care efectuați operația de actualizare.
- Actualizarea firmware va fi finalizată în câteva minute. În timpul actualizării, nu treceți contactul pe poziția OFF, și nu decuplați dispozitivul USB.

### Măsurile de precauție

- Lăsați unitatea să se răcească în prealabil, în cazul în care automobilul a fost parcat sub lumina directă a soarelui.
- Nu lăsați panoul frontal sau dispozitivele audio în interiorul automobilului deoarece acestea pot funcționa necorespunzător din cauza temperaturii ridicate cauzate de expunerea directă la razele soarelui.
- Antena electrică se extinde automat.

#### Condens provocat de umezeală

Dacă în interiorul unității se formează condens de la umezeală, scoateți discul și așteptați aproximativ o oră până când se usucă; în caz contrar, unitatea nu va funcționa corespunzător.

#### Pentru menținerea unui sunet de înaltă calitate

Nu vărsați lichide pe unitate sau discuri.

### Note cu privire la discuri

- Nu expuneți discurile la lumina directă a soarelui, la surse de căldură, precum suflantele de aer cald, și nu le lăsați în autovehicule parcate la loc neumbrit.
- Înainte de redare, curățați discurile prin ștergere cu o cârpă, de la centru către exterior. Nu folosiți pentru curățare solvenți precum benzina, diluanți, produse de curățare din comerț.
- Această unitate este proiectată pentru redarea de discuri conforme standardului Compact Disc (CD). Discurile duale și unele discuri muzicale, codificate cu tehnologii de protejare a drepturilor de autor nu sunt conforme cu standardul Compact Disc (CD), prin urmare aceste discuri nu vor putea fi redade de această unitate.
- Discuri ce NU POT fi redade de această unitate
  - Discuri cu etichete, autocolant, bandă adezivă sau hârtie lipite pe ele. Acest lucru poate cauza defectarea unității sau distrugerea discului.
  - Discuri cu forme care nu sunt standard (de exemplu, inimă, pătrat, stea). Încercarea de a le reda poate duce la deteriorarea unității.
  - Discuri de 8 cm.



#### Note cu privire la discurile CD-R/CD-RW

- Dacă discul cu sesiuni multiple începe cu o sesiune CD-DA, acesta este recunoscut ca disc CD-DA, iar celelalte sesiuni nu vor fi redade.
- Discuri ce NU POT fi redade de această unitate
  - CD-R/CD-RW cu calitate de înregistrare slabă.
  - CD-R/CD-RW înregistrate cu un dispozitiv de înregistrare incompatibil.
  - CD-R/CD-RW finalizate incorect.
  - CD-R/CD-RW diferite de cele înregistrate în format CD muzical sau în format MP3 conform ISO9660 Nivel 1/Nivel 2, Joliet/Romeo sau cu sesiuni multiple.

## Ordinea de redare a fișierelor audio

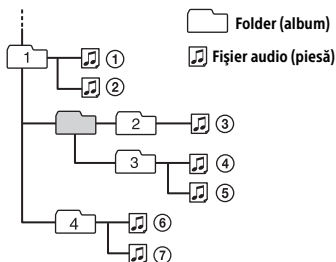

## Despre iPod

- Puteți conecta următoarele modele de iPod. Actualizați dispozitivele iPod cu cea mai recentă versiune software înainte de utilizare.

Modele iPhone/iPod compatibile

Model compatibil	Bluetooth®	USB
iPhone SE	✓	✓
iPhone 6s Plus	✓	✓
iPhone 6s	✓	✓
iPhone 6 Plus	✓	✓
iPhone 6	✓	✓
iPhone 5s	✓	✓
iPhone 5c	✓	✓
iPhone 5	✓	✓
iPhone 4s	✓	✓
iPod touch (a 6-a generație)	✓	✓
iPod touch (a 5-a generație)	✓	✓
iPod nano (a 7-a generație)		✓

- „Made for iPod” și „Made for iPhone” înseamnă că un accesoriu electronic a fost conceput pentru a se conecta în mod specific la iPod sau, respectiv, la iPhone și că respectarea standardelor de performanță Apple a fost certificată de către dezvoltator. Compania Apple nu este responsabilă pentru funcționarea acestui dispozitiv și nici pentru conformitatea acestuia cu standardele de siguranță și de reglementare. Rețineți că utilizarea acestui accesoriu cu iPod sau iPhone poate afecta performanța în regim de funcționare wireless.

Dacă aveți întrebări sau probleme legate de unitate care nu sunt prezentate în acest manual, consultați cel mai apropiat distribuitor Sony.



## Întreținere

### Curățarea conectorilor

Unitatea poate să nu funcționeze corespunzător în cazul în care conectorii dintre unitate și panoul frontal nu sunt curățați. Pentru a preveni acest lucru, desprindeți panoul frontal (pagina 6) și curățați conectorii cu un bețișor cu vată. Nu apăsați foarte puternic. În caz contrar, conectorii se pot deteriora.



### Note

- Din motive de siguranță, opriți contactul mașinii înainte de a curăța conectorii și scoateți cheia din contact.
- Nu atingeți niciodată conectorii direct cu degetele sau cu un dispozitiv metalic.

## Specificații

### Secțiunea tuner

#### FM

Interval de acord:

Dacă [AREA] este setat la [EUROPE]:

87,5 MHz – 108,0 MHz

Dacă [AREA] este setat la [RUSSIA]:

FM1/FM2: 87,5 MHz – 108,0 MHz

(în pași de 50 kHz)

FM3: 65 MHz – 74 MHz (în pași de 30 kHz)

Terminal antenă (aeriană):

Conector pentru antenă (aeriană) externă

Frecvență intermediară:

Dacă [AREA] este setat la [EUROPE]:

FM CCIR: -1.956,5 kHz până la -487,3 kHz

și +500,0 kHz până la +2.095,4 kHz

Dacă [AREA] este setat la [RUSSIA]:

FM CCIR: -1.956,5 kHz până la -487,3 kHz

și +500,0 kHz până la +2.095,4 kHz

FM OIRT: -1.815,6 kHz până la -943,7 kHz

și +996,6 kHz până la +1.776,6 kHz

Sensibilitate utilă: 8 dBf

Selectivitate: 75 dB la 400 kHz

Raport semnal/zgomot: 73 dB

Separație: 50 dB la 1 kHz

Răspuns în frecvență: 20 Hz – 15.000 Hz

#### MW/LW

Interval de acord:

MW: 531 kHz – 1.602 kHz

LW: 153 kHz – 279 kHz

Terminal antenă (aeriană):

Conector pentru antenă (aeriană) externă

Sensibilitate: MW: 26  $\mu$ V, LW: 50  $\mu$ V

### Secțiunea player CD

Raport semnal/zgomot: 120 dB

Răspuns în frecvență: 10 Hz – 20.000 Hz

Wow și flutter: Sub limita măsurabilă

Numărul maxim de: (doar pentru

CD-R/CD-RW)

– foldere (albume): 150 (inclusiv folderul rădăcină)

– fișiere (piese) și foldere: 300 (poate fi mai mic de 300 dacă numele folderelor/ fișierelor conțin multe caractere)

– caractere afișabile pentru un nume de folder/fișier: 32 (Joliet)/64 (Romeo)

Codec corespunzător: MP3 (.mp3) și

WMA (.wma)

## Secțiunea player USB

Interfață: USB (Viteză completă)

Curent maxim: 1 A

Numărul maxim de piese recunoscut:

– foldere (albume): 256

– fișiere (piese) per folder: 256

Compatible Android Open Accessory  
protocol (AOA): 2.0

Codec corespunzător:

MP3 (.mp3)

Rată de biți: 8 kbps – 320 kbps  
(Acceptă VBR (Rată de biți  
variabilă))

Rată de eșantionare: 16 kHz – 48 kHz

WMA (.wma)

Rată de biți: 32 kbps – 192 kbps  
(Acceptă VBR (Rată de biți  
variabilă))

Rată de eșantionare: 32 kHz, 44,1 kHz,  
48 kHz

FLAC (.flac)

Adâncime biți: 16 biți, 24 biți

Rată de eșantionare: 44,1 kHz, 48 kHz

## Comunicare wireless

Sistem de comunicare:

BLUETOOTH Standard versiunea 3.0

leșire:

BLUETOOTH Standard clasa de putere 2  
(Max. +4 dBm)

Rază maximă de comunicare:

Spațiu liber, aprox. 10 m\*1

Bandă de frecvență:

Bandă de 2,4 GHz  
(2,4000 GHz – 2,4835 GHz)

Metodă de modulare: FHSS

Profiluri compatibile cu BLUETOOTH\*2:

A2DP (Advanced Audio Distribution  
Profile) 1.3

AVRCP (Audio Video Remote Control  
Profile) 1.3

HFP (Handsfree Profile) 1.6

PBAP (Phone Book Access Profile)

SPP (Serial Port Profile)

Codec corespunzător:

SBC (.sbc), ACC (.m4a)

\*1 Raza efectivă va varia în funcție de factori precum obstacolele dintre dispozitive, câmpurile magnetice din jurul unui cuptor cu microunde, electricitatea statică, sensibilitatea recepției, performanța antenei (aeriene), sistemul de operare, aplicația software etc.

\*2 Profilurile standard BLUETOOTH indică scopul comunicației BLUETOOTH între dispozitive.

## Secțiunea amplificator de putere

leșire: leșiri boxe

Impedanță boxe: 4  $\Omega$  – 8  $\Omega$

Putere de ieșire maximă: 55 W  $\times$  4 (la 4  $\Omega$ )

## Generalități

leșiri:

Terminal ieșiri audio:

MEX-N5200BT: FRONT, REAR, SUB

MEX-N4200BT: REAR, SUB

Terminal de control antenă (aeriană)  
electrică/amplificator de putere  
(REM OUT)

Intrări:

Terminal de intrare telecomandă

Terminal de intrare antenă (aeriană)

Intrare MIC (terminal)

Mufă de intrare AUX (mini mufă stereo)

Port USB

Necesar de putere: Baterie auto 12 V CC

(masă (împământare) negativă)

Consum de curent nominal: 10 A

Dimensiuni:

Aprox. 178 mm  $\times$  50 mm  $\times$  177 mm (l/i/a)

Dimensiuni de montare:

Aprox. 182 mm  $\times$  53 mm  $\times$  160 mm (l/i/a)

Greutate: Aprox. 1,2 kg

Conținutul pachetului:

Unitate principală (1)

Microfon (1) (doar pentru MEX-N5200BT)

Componente pentru instalare și  
conectare (1 set)

Accesorii/echipamente opționale:

Microfon: XA-MC10 (doar pentru  
MEX-N4200BT)

Este posibil ca distribuitorul dvs. să nu vă furnizeze toate accesoriile menționate mai sus. Solicitați informații detaliate de la distribuitor.

Designul și specificațiile se pot modifica fără notificare prealabilă.

## Drepturi de autor

Marca cuvântului și siglele Bluetooth® sunt mărci comerciale înregistrate deținute de Bluetooth SIG, Inc. și orice utilizare a unor astfel de mărci de către Sony Corporation se face în baza unei licențe. Alte mărci comerciale și denumiri comerciale aparțin deținătorilor de drept ai acestora.

Marca N este marcă comercială sau marcă comercială înregistrată a NFC Forum, Inc. în Statele Unite ale Americii și în alte țări.

Windows Media este marcă comercială înregistrată sau marcă comercială a Microsoft Corporation în Statele Unite și/sau în alte țări.

Acest produs este protejat prin anumite drepturi de proprietate intelectuală ale Microsoft Corporation. Utilizarea sau distribuirea unei astfel de tehnologii în afara acestui produs este interzisă dacă nu se deține o licență din partea Microsoft sau a unei sucursale autorizate Microsoft.

iPhone, iPod, iPod classic, iPod nano, iPod touch și Siri sunt mărci comerciale ale Apple Inc., înregistrate în S.U.A. și în alte țări. App Store este o marcă de serviciu a companiei Apple Inc.

Tehnologia și brevetele de codificare audio MPEG Layer-3 sunt utilizate sub licență Fraunhofer IIS și Thomson.

Google, Google Play și Android sunt mărci comerciale ale Google Inc.

## libFLAC

Drepturi de autor (C) 2000-2009 Josh Coalson

Drepturi de autor (C) 2011-2013 Xiph.Org Foundation

Redistribuirea și utilizarea sub formă de cod sursă și sub formă digitală, cu sau fără modificare, este permisă doar dacă sunt respectate următoarele condiții:

- Redistribuirea codului sursă trebuie să păstreze notificarea drepturilor de autor de mai sus, prezentele condiții și următoarele precizări legale.
- Redistribuirea în formă digitală trebuie să reproducă în documentație și/sau în alte materiale furnizate în cadrul distribuției notificarea drepturilor de autor de mai sus, prezentele condiții și următoarele precizări legale.
- Numele Xiph.org Foundation sau numele contribuitorilor săi nu pot fi utilizate pentru a susține sau a promova produse derivate din acest software fără permisiune prealabilă specifică scrisă.

ACEST SOFTWARE ESTE FURNIZAT DE DEȚINĂTORII ȘI CONTRIBUITORII DREPTURILOR DE AUTOR „CA ATARE” ȘI ESTE NEGATĂ ORICE GARANȚIE EXPRESĂ SAU IMPLICITĂ, INCLUZÂND, DAR FĂRĂ A SE LIMITA LA, GARANȚIILE IMPLICITE DE VANDABILITATE ȘI COMPATIBILITATE CU UN ANUMIT SCOP. FUNDAȚIA SAU CONTRIBUABILII NU VOR FI ÎN NICIO CIRCUMSTANȚĂ RĂSPUNZĂTORI PENTRU NICIO PAGUBĂ DIRECTĂ, INDIRECTĂ, INCIDENTALĂ, SPECIALĂ, TIPICĂ SAU ÎN CONSECINȚĂ (INCLUZÂND, FĂRĂ A SE LIMITA LA ACESTE, PROCURAREA BUNURILOR SAU SERVICIILOR DE SCHIMB, ÎNTRERUPEREA UTILIZĂRII, PIERDEREA DE DATE SAU DE PROFITURI SAU ÎNTRERUPEREA ACTIVITĂȚII) DIN NICIO CAUZĂ ȘI CONFORM NICIUNEI TEORII A RESPONSABILITĂȚII, INDIFERENT DACĂ ESTE DE TIP CONTRACTUAL, DE RĂSPUNDERE STRICTĂ SAU DE NATURĂ PENALĂ (INCLUZÂND NEGLIJENȚA SAU ALTE SITUAȚII SIMILARE), CARE AR PUTEA REZULTA ÎN ORICE MOD DIN UTILIZAREA ACESTUI SOFTWARE, CHIAR DACĂ AR EXISTA INFORMAȚII PRIVIND ASEMENEA PAGUBE.

---

## Depanare

Următoarea listă de verificare vă va ajuta să remediați problemele cu care se poate confrunta unitatea.

Înainte de a parcurge lista de verificare de mai sus, verificați conexiunile și procedurile de operare.

Pentru detalii cu privire la utilizarea siguranței și scoaterea unității din bord, consultați „Conectare/Instalare” (pagina 34). În cazul în care nu reușiți să remediați problema, vizitați site-ul de asistență menționat pe ultima copertă.

---

### Generalități

**Unitatea nu emite niciun sunet sau sunetul este foarte slab.**

- Poziția atenuatorului [FADER] nu este setată pentru un sistem cu 2 boxe.
- Volumul unității și/sau al dispozitivului conectat este foarte scăzut.
  - Măriți volumul unității și al dispozitivului conectat.

---

**Nu se emite niciun semnal sonor.**

- Ați conectat un amplificator de putere opțional și nu se utilizează amplificatorul încorporat.

---

**Conținutul memoriei a fost șters.**

- Cablul de alimentare sau bateria au fost deconectate sau nu sunt conectate corect.

---

**Posturile memorate și ora corectă au fost șterse.**

**S-a ars siguranța.**

**Scoate un zgomot la comutarea poziției contactului.**

- Cablurile nu sunt cuplate corect la conectorul automobilului de alimentare a accesoriilor.

---

**În timpul redării sau recepției, pornește modul demonstrație.**

- Dacă nu se efectuează nicio operațiune timp de 5 minute cu modul [DEMO-ON] setat, se activează modul demonstrație.
  - Setati [DEMO-OFF] (pagina 19).

---

**Afișajul dispăre din/nu apare în fereastra de afișaj.**

- Variatorul este setat pe [DIM-ON] (pagina 21).
- Afișajul dispăre dacă țineți apăsat OFF.
  - Apăsați OFF pe unitate până când apare afișajul.
- Conectorii sunt murdari (pagina 25).

---

**Afișajul/iluminarea clipește.**

- Alimentarea nu este suficientă.
  - Verificați dacă bateria automobilului furnizează suficientă energie la unitate. (Necesarul de energie este de 12V c.c.)

---

**Butoanele de operare nu funcționează.**

**Discul nu iese.**

- Apăsați DSPL și ↶ (înapoi)/MODE cel puțin 2 secunde, pentru a reseta unitatea. Conținutul memoriei este șters. Pentru siguranța dumneavoastră, nu resetați unitatea în timp ce conduceți.

---

### Recepție radio

**Nu se poate recepționează posturile.**

**Sunetul este întrerupt de zgomot.**

- Conexiunea nu este corectă.
  - Verificați conexiunea antenei (aeriene) automobilului.
  - Dacă antena (aeriană) automată nu se extinde, verificați conexiunea cablului antenei (aeriene) electrice.

---

**Nu este posibil acordul presetat.**

- Semnalul de transmisie este prea slab.

---

**Nu se poate acorda între 65 MHz și 74 MHz în FM3.**

- [AREA] este setat la [EUROPE].
  - Setati [AREA] la [RUSSIA] (pagina 19).

---

### RDS

**Serviciile RDS nu pot fi recepționate (atunci când [AREA] este setat la [RUSSIA]).**

- Este selectat FM3.
  - Selectați FM1 sau FM2.
- Serviciile RDS nu sunt disponibile în regiunea curentă.

---

### **Funcția SEEK pornește după câteva secunde de ascultare.**

- Postul este non-TP sau are un semnal slab.
  - Dezactivați TA (pagina 11).

---

### **Nu recepționați niciun anunț de trafic.**

- Activați TA (pagina 11).
- Postul nu emite niciun anunț de trafic chiar dacă este TP.
  - Acordați alt post.

---

### **PTY afișează [- - - - -].**

- Postul curent nu este un post RDS.
- Nu s-au recepționat datele RDS.
- Postul nu specifică tipul de program.

---

### **Numele de serviciu al programului clipește.**

- Nu există frecvență alternativă pentru postul curent.
  - Apăsați SEEK +/- în timp ce numele serviciului de program clipește. Apare [PI SEEK] și unitatea începe să caute altă frecvență cu aceleași date PI (identificare program).

---

## **Redare CD**

### **Nu se redă discul.**

- Discul este defect sau murdar.
- Discul CD-R/CD-RW nu este audio (pagina 23).

---

### **Fișierele MP3/WMA nu pot fi redare.**

- Discul este incompatibil cu formatul și versiunea MP3/WMA. Pentru detalii cu discurile și formatele care pot fi redare, vizitați site-ul de asistență menționat pe ultima copertă.

---

### **Redarea fișierelor MP3/WMA începe mai târziu comparativ cu alte fișiere.**

- Următoarele discuri necesită un timp mai lung pentru începerea redării.
  - Un disc înregistrat cu o structură arborescentă complicată.
  - Un disc înregistrat în sesiuni multiple.
  - Un disc pe care se pot adăuga date.

---

### **Sunetul se aude în salturi.**

- Discul este defect sau murdar.

---

## **Redarea de pe dispozitive USB**

### **Nu puteți reda printr-un hub USB.**

- Această unitate nu recunoaște dispozitivele USB conectate printr-un hub USB.

---

### **Redarea de pe un dispozitiv USB începe într-un interval de timp mai lung.**

- Dispozitivul USB conține fișiere înregistrate cu o structură arborescentă complicată.

---

### **Sunetul este intermitent.**

- Sunetul poate fi intermitent la o rată de biți ridicată.
- Este posibil ca fișierele DRM (Digital Rights Management) să nu poată fi redare în unele cazuri.

---

### **Fișierul audio nu poate fi redat.**

- Dispozitivele USB formate cu alte sisteme de fișiere decât FAT16 sau FAT32 nu sunt acceptate.\*

\* Această unitate acceptă FAT16 și FAT32, însă este posibil ca unele dispozitive USB să nu suporte toate aceste sisteme FAT. Pentru detalii, consultați instrucțiunile de utilizare ale fiecărui dispozitiv USB sau contactați producătorul.

---

### **Operațiile pentru omiterea unui album, a unui element (modul Jump) și de căutare a unei piese după nume (Quick-BrowZer) nu pot fi executate.**

- Aceste operații nu pot fi executate atunci când este conectat un dispozitiv USB în modul Android sau iPod.
  - Setați [USB MODE] la [MSC/MTP] (pagina 20).
  - Îndepărtați dispozitivul iPod.
- Modul USB al dispozitivului nu este setat la modul corespunzător.
  - Asigurați-vă că modul USB al dispozitivului este setat la modul MSC/MTP.

---

### **Sunetul nu este scos în timpul redării în modul Android.**

- În timp ce unitatea este în modul Android, sunetul este scos doar pe telefonul inteligent Android.
  - Verificați starea aplicației de redare audio pe telefonul inteligent Android.

- În funcție de telefonul inteligent Android, este posibil ca redarea să nu poată fi efectuată.

## Funcția NFC

### Conexiunea printr-o singură atingere (NFC) nu este posibilă.

- Dacă telefonul inteligent nu răspunde la atingere.
  - Verificați dacă funcția NFC a telefonului inteligent este pornită.
  - Aduceți marca N de pe telefonul inteligent mai aproape de N de pe această unitate.
  - Dacă telefonul inteligent este introdus într-o carcasă, scoateți carcasa.
- Sensibilitatea de recepție NFC depinde de dispozitiv.  
În cazul în care conectarea cu o singură atingere la telefonul inteligent nu reușește în mod repetat, stabiliți conexiunea BLUETOOTH manual.

## Funcția BLUETOOTH

### Dispozitivul conectat nu detectează această unitate.

- Înainte de realizarea împerecherii, setați această unitate în modul standby de împerechere.
- Dacă sunt conectate două dispozitive BLUETOOTH, această unitate nu poate fi detectată pe alt dispozitiv.
  - Întrerupeți una dintre conexiuni și căutați această unitate pe un alt dispozitiv.
- După împerecherea cu dispozitivul, activați ieșirea semnalului BLUETOOTH (pagina 9).

### Conexiunea nu este posibilă.

- Conexiunea este controlată unilateral (de această unitate sau de dispozitivul BLUETOOTH), nu de ambele dispozitive.
  - Conectați această unitate de pe dispozitivul BLUETOOTH sau invers.

### Numele dispozitivului detectat nu apare.

- În funcție de starea celui alt dispozitiv, numele poate să nu fie obținut.

---

### Nu se emite niciun ton de apel.

- Reglați volumul rotind selectorul de control în timpul primirii apelului.
- În funcție de dispozitivul conectat, este posibil ca semnalul de apel să nu fie transmis corect.
  - Setați [RINGTONE] pe [1] (pagina 22).
- Boxele frontale nu sunt conectate la unitate.
  - Conectați boxele frontale la unitate.  
Tonul de apel este scos doar prin boxele frontale.

---

### Nu se aude vocea interlocutorului.

- Boxele frontale nu sunt conectate la unitate.
  - Conectați boxele frontale la unitate.  
Vocea apelantului este scoasă doar prin boxele frontale.

---

### Interlocutorul spune că volumul este prea scăzut sau prea ridicat.

- Reglați volumul corect cu funcția de reglare a amplificării microfonului (pagina 16).

---

### Conversațiile telefonice conțin ecou sau zgomot.

- Reduceți volumul.
- Setați modul EC/NC pe [EC/NC-1] sau [EC/NC-2] (pagina 16).
- Dacă zgomotul ambiental, diferit de sunetul apelului telefonic, este puternic, încercați să îl reduceți.  
De exemplu: Dacă aveți o fereastră deschisă și se aude zgomotul din trafic etc., închideți fereastra. Dacă zgomotul aparatului de aer condiționat este puternic, reduceți nivelul aparatului de aer condiționat.

---

### Telefonul nu este conectat.

- Dacă redarea se face prin BLUETOOTH audio, telefonul nu va fi conectat chiar dacă apăsați CALL.
  - Conectați de pe telefon.

---

### Calitatea sunetului telefonului este slabă.

- Calitatea sunetului telefonului depinde de condițiile de recepție a telefonului mobil.
  - Mutați automobilul într-un loc cu semnal mai puternic pentru telefonul mobil dacă recepția este slabă.

---

**Volumul dispozitivului audio conectat este scăzut (ridicat).**

- Nivelul volumului va fi diferit în funcție de dispozitivul audio.
  - Reglați volumul dispozitivului audio conectat la această unitate (pagina 21).

---

**Sunetul se aude în salturi în timpul redării de pe un dispozitiv audio BLUETOOTH.**

- Reduceți distanța dintre unitate și dispozitivul audio BLUETOOTH.
- Dacă dispozitivul audio BLUETOOTH se află într-o carcasă care întrerupe semnalul, scoateți dispozitivul audio din carcasă în timpul utilizării.
- În apropiere funcționează mai multe dispozitive BLUETOOTH sau alte dispozitive care emit unde radio.
  - Oprțiți celelalte dispozitive.
  - Măriți distanța față de celelalte dispozitive.
- Sunetul de redare se oprește temporar în momentul stabilirii conexiunii dintre unitate și telefonul mobil. Aceasta nu reprezintă o defecțiune.

---

**Dispozitivul audio BLUETOOTH conectat nu poate fi controlat.**

- Asigurați-vă că dispozitivul audio BLUETOOTH conectat acceptă AVRCP.

---

**Unele funcții nu funcționează.**

- Asigurați-vă că dispozitivul conectat acceptă funcțiile respective.

---

**Un apel este acceptat fără să acordul dumneavoastră.**

- Telefonul conectat este setat să răspundă automat la apeluri.

---

**Împerecherea nu a reușit deoarece timpul de conectare a expirat.**

- În funcție de dispozitivul conectat, este posibil ca intervalul de timp pentru împerechere să fie scurt.
  - Încercați să finalizați împerecherea în intervalul respectiv de timp.

---

**Funcția BLUETOOTH nu funcționează.**

- Oprțiți unitatea apăsând pe OFF cel puțin 2 secunde și reporniți unitatea.

---

**Nu se scoate sunet prin boxe automobilului în timpul apelului în modul mâini libere.**

- Dacă sunetul este scos pe telefonul mobil, setați telefonul mobil să scoată sunetul prin boxe automobilului.

---

**Nu se activează Siri Eyes Free.**

- Efectuați înregistrarea în modul mâini libere pentru un iPhone care acceptă Siri Eyes Free.
- Activați funcția Siri pe iPhone.
- Revocați conexiunea BLUETOOTH cu telefonul iPhone și unitatea și restabiliți conexiunea.

---

**Operarea SongPal**

---

**Numele aplicației este confundat cu aplicația reală din „SongPal”.**

- Lansați din nou aplicația din aplicația „SongPal”.

---

**În timp ce rulați aplicația „SongPal” prin BLUETOOTH, ecranul comută automat pe [BT AUDIO].**

- Aplicația „SongPal” sau funcția BLUETOOTH nu funcționează.
- Executați din nou aplicația.

---

**Aplicația „SongPal” este deconectată automat atunci când ecranul comută pe [IPD].**

- Aplicația „SongPal” de pe iPhone/iPod nu acceptă redarea de pe iPod.
  - Schimbați sursa unității astfel încât să fie diferită de [IPD] și stabiliți conexiunea „SongPal” (pagina 16).

---

## Mesaje

Este posibil ca unul dintre următoarele mesaje să apară sau să clipească în timpul funcționării.

---

**CD ERROR:** Discul nu poate fi redat. Discul va fi scos automat.

→ Curățați sau introduceți discul corect sau asigurați-vă că discul nu este gol sau defect.

---

**CD NO MUSIC:** Nu există niciun fișier redabil. Discul va fi scos automat.

→ Introduceți un disc care să conțină fișiere redabile (pagina 25).

---

**CD PUSH EJT:** Discul nu a fost scos corect.

→ Apăsați ▲ (scoatere).

---

**HUB NO SUPRT:** Huburile USB nu sunt acceptate.

---

### INVALID

→ Operația selectată ar putea fi nevalidă.

→ [USB MODE] nu poate fi modificat în timpul redării de pe iPod.

---

**IPD STOP:** Redarea de pe iPod a ajuns la final.

→ Operați dispozitivul iPod/iPhone pentru a porni redarea.

---

**NO AF:** Nu există frecvențe alternative.

→ Apăsați SEEK +/- în timp ce numele serviciului de program clipește. Unitatea începe să caute altă frecvență cu aceleași date PI (identificare program) (apare [PI SEEK]).

---

**NO TP:** Nu există programe de trafic.

→ Unitatea va continua să caute posturi TP disponibile.

---

### NOT SUPPORT - ANDROID MODE

→ La unitate este conectat un dispozitiv USB care nu acceptă AOA (Android Open Accessory) 2.0, în timp ce [USB MODE] este setat la [ANDROID].

– Setati [USB MODE] la [MSC/MTP] (pagina 20).

---

**OVERLOAD:** Dispozitivul USB este supraîncărcat.

→ Deconectați dispozitivul USB și apăsați SRC pentru a selecta o altă sursă.

→ Dispozitivul USB prezintă o eroare sau este conectat un dispozitiv neacceptat.

---

**READ:** Se citește informațiile.

→ Așteptați până când citirea este finalizată și redarea pornește automat. În funcție de organizarea fișierului, este posibil ca intervalul de timp să fie mai lung.

---

**USB ERROR:** Nu se poate reda de pe dispozitivul USB.

→ Conectați din nou dispozitivul USB.

---

**USB NO DEV:** Un dispozitiv USB nu este conectat sau nu este recunoscut.

→ Asigurați-vă că dispozitivul USB sau cablul USB este conectat bine.

---

**USB NO MUSIC:** Nu există niciun fișier redabil.

→ Conectați un dispozitiv USB care să conțină fișiere redabile (pagina 26).

---

**USB NO SUPRT:** Dispozitivul USB nu este acceptat.

→ Pentru detalii cu privire la compatibilitatea dispozitivului USB, vizitați site-ul de asistență menționat pe ultima copertă.

---

**LLLL sau ךךךך:** S-a ajuns la începutul sau la finalul discului.

---

**– (caracter de subliniere):** Caracterul nu poate fi afișat.

---

## Pentru funcția BLUETOOTH:

---

**BTA NO DEV:** Dispozitivul BLUETOOTH nu este conectat sau nu este recunoscut.

→ Asigurați-vă că dispozitivul BLUETOOTH este conectat bine sau că conexiunea BLUETOOTH cu dispozitivul BLUETOOTH este stabilă.

---

**ERROR:** Operația selectată nu a putut fi realizată.

→ Așteptați puțin și încercați din nou.



---

**UNKNOWN:** Nu se poate afișa un nume sau un număr de telefon.

---

**WITHHELD:** Apelantul sună de pe un număr de telefon ascuns.

---

## Pentru operarea SongPal:

**APP -----:** Conexiunea cu aplicația nu a fost stabilă.

→ Stabiliți din nou conexiunea cu „SongPal” (pagina 16).

---

**APP DISCNCT:** Aplicația este deconectată.

→ Stabiliți conexiunea cu „SongPal” (pagina 16).

---

**APP DISPLAY:** Este deschis un afișaj de setare a ecranului aplicației.

→ Închideți afișajul de setare a ecranului aplicației pentru a putea opera butoanele.

---

**APP LIST:** Conținutul listei CD/USB/iPod este deschis.

→ Închideți lista aplicației pentru a putea opera butoanele.

---

**APP MENU:** Este deschis un afișaj de setare a aplicației.

→ Închideți afișajul de setare a aplicației pentru a putea opera butoanele.

---

**APP NO DEV:** Dispozitivul cu aplicația instalată nu este conectat sau recunoscut.

→ Stabiliți conexiunea BLUETOOTH și restabiliți conexiunea „SongPal” (pagina 16).

---

**APP SOUND:** Este deschis un afișaj de setare a sunetului aplicației.

→ Închideți afișajul de setare a sunetului aplicației pentru a putea opera butoanele.

---

**OPEN APP:** Aplicația „SongPal” nu este în funcțiune.

→ Lansați aplicația.

---

## Pentru operarea telecomenzii de pe volan:

**ERROR:** A intervenit o eroare la înregistrarea funcției.

→ Reluați înregistrarea pornind de la funcția pentru care a intervenit eroarea (pagina 20).

---

**TIMEOUT:** Înregistrarea funcției nu a reușit deoarece timpul a expirat.

→ Încercați să finalizați înregistrarea în timp ce [REGISTER] clipește (aproximativ 6 secunde) (pagina 20).

---

Dacă aceste soluții nu remediază problema, consultați cel mai apropiat distribuitor Sony. Dacă duceți unitatea la un centru de reparații din cauza unor probleme de redare de pe CD, aduceți și discul folosit în momentul apariției problemei.

### Atenție

- Legați toate cablurile de împământare la un punct de împământare comun.
- Nu prindeți cablurile în șuruburi sau în piesele mobile (de exemplu în șinele scaunelor).
- Înainte de conectare, dezactivați contactul pentru a evita scurtcircuitele.
- Conectați cablul de alimentare ⑥ la unitate și la boxe înainte de a-l conecta la conectorul de alimentare auxiliară.
- Pentru siguranța dumneavoastră, nu uitați să izolați cablurile neconectate libere cu bandă izolatoare.

### Măsurile de precauție

- Alegeți locul de instalare cu atenție pentru ca unitatea să nu vă incomodeze în timp ce conduceți.
- Evitați să instalați unitatea în zone expuse la praf, mizerie, vibrații excesive sau temperaturi ridicate, cum ar fi cele expuse direct la lumina soarelui sau lângă conductele de încălzire.
- Folosiți doar echipamentele de montare furnizate pentru o instalare sigură.

### Notă cu privire la cablul de alimentare electrică (galben)

Atunci când conectați această unitate împreună cu alte componente stereo, amperajul nominal al circuitului din automobil la care este conectată unitatea trebuie să fie mai mare decât suma amperajelor nominale ale siguranțelor fiecărei componente.

### Reglarea unghiului de montare

Reglați unghiul de montare la o valoare mai mică de 45°.

## Lista de componente pentru instalare

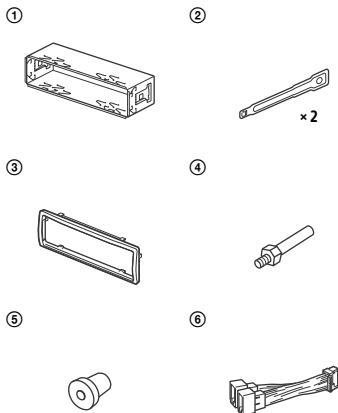

### Pentru MEX-N5200BT



- Această listă de componente nu include tot ce conține pachetul.
- Suportul ① și colierul de protecție ③ sunt atașate la unitate înainte de expediere. Înainte de a monta unitatea, folosiți cheia de deblocare ② pentru a demonta suportul ① de pe unitate. Pentru detalii, consultați „Demontarea colierului de protecție și a suportului” (pagina 39).
- Păstrați cheia de deblocare ② pentru o utilizare ulterioară, deoarece veți avea nevoie de ele atunci când demontați unitatea din automobil.

## Conectare (Pentru MEX-N5200BT)

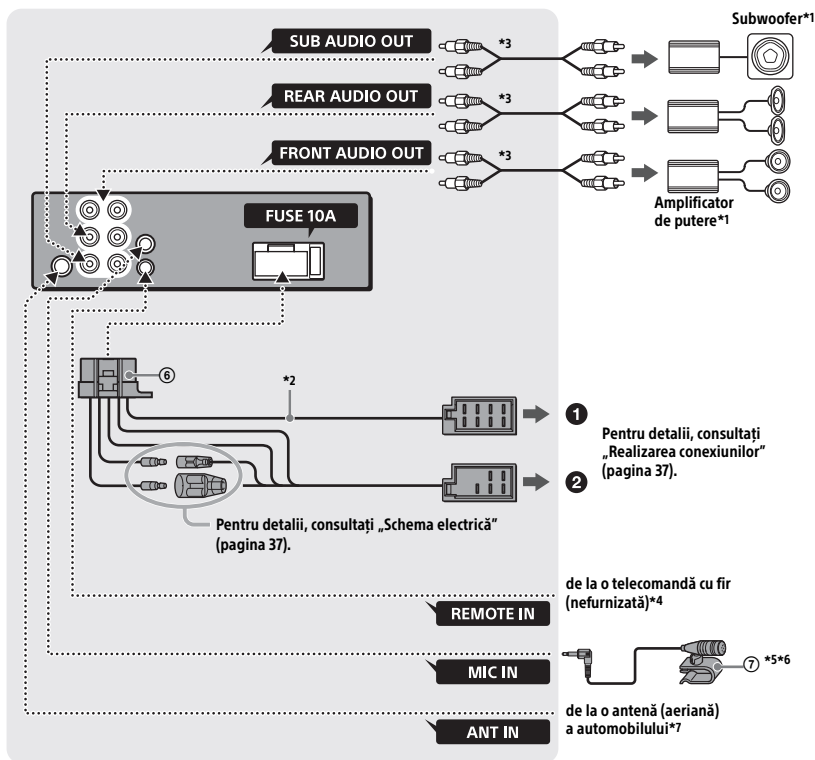

\*1 Nefurnizat

\*2 Impedanță boxe: 4 Ω – 8 Ω × 4

\*3 Cablu cu pini RCA (nefurnizat)

\*4 În funcție de tipul de automobil, folosiți un adaptor de telecomandă cu fir (nefurnizat). Pentru detalii despre utilizarea telecomenzii cu fir, consultați „Utilizarea telecomenzii cu fir” (pagina 38).

\*5 Fie că îl folosiți sau nu, trageți firul de intrare pentru microfon astfel încât acesta să nu vă incomodeze în timp ce conduceți. Fixați cablul cu o clemă etc., dacă acesta este instalat în zona picioarelor.

\*6 Pentru detalii despre instalarea microfonului, consultați „Instalarea microfonului (doar pentru

MEX-N5200BT)” (pagina 38).

\*7 În funcție de tipul de autovehicul, folosiți un adaptor (nefurnizat) în cazul în care conectorul antenei nu se potrivește.

## Conectare (Pentru MEX-N4200BT)

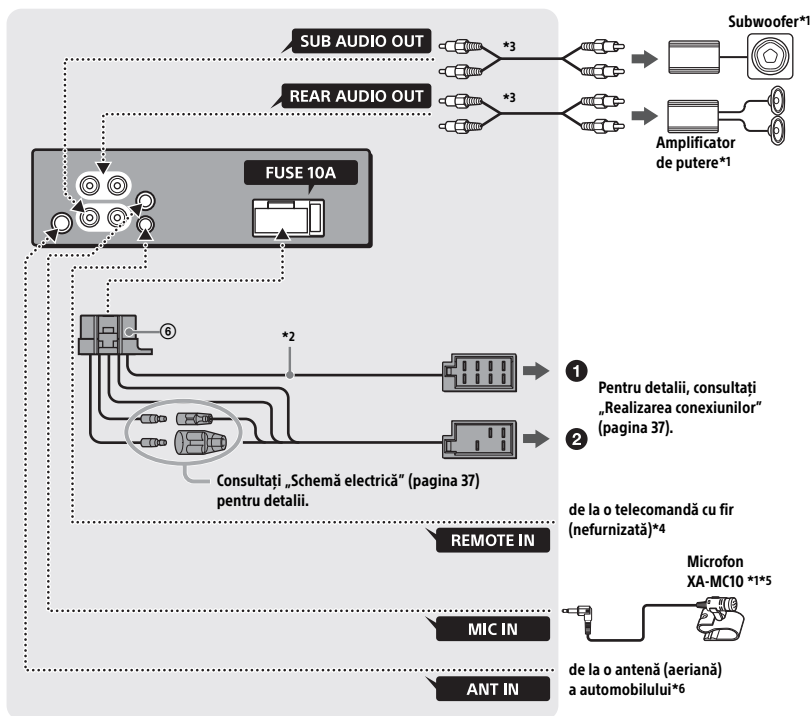

\*1 Nefurnizat

\*2 Impedanță boxe:  $4 \Omega - 8 \Omega \times 4$

\*3 Cablu cu pini RCA (nefurnizat)

\*4 În funcție de tipul de automobil, folosiți un adaptor de telecomandă cu fir (nefurnizat). Pentru detalii despre utilizarea telecomenzii cu fir, consultați „Utilizarea telecomenzii cu fir” (pagina 38).

\*5 Fie că îl folosiți sau nu, trageți firul de intrare pentru microfon astfel încât acesta să nu vă incomodeze în timp ce conduceți. Fixați cablul cu o clemă etc., dacă acesta este instalat în zona picioarelor.

\*6 În funcție de tipul de autovehicul, folosiți un adaptor (nefurnizat) în cazul în care conectorul antenei nu se potrivește.

## Realizarea conexiunilor

Dacă aveți o antenă (aeriană) electrică fără casetă de conexiuni, conectarea acestei unități cu ajutorul cablului de alimentare furnizat ⑥ poate deteriora antena (aeriană).

### 1 Către conectorul pentru boxe al automobilului

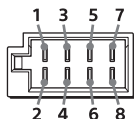

1	Boxă spate (dreapta)	+	Mov
2		-	Mov/cu dungi negre
3	Boxă frontală (dreapta)	+	Gri
4		-	Gri/cu dungi negre
5	Boxă frontală (stânga)	+	Alb
6		-	Alb/cu dungi negre
7	Boxă spate (stânga)	+	Verde
8		-	Verde/cu dungi negre

### 1 Către conectorul de alimentare al automobilului

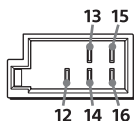

12	alimentare continuă	Galben
13	comandă antenă (aeriană) electrică/ amplificador de putere (REM OUT)	Albastru/cu dungi albe
14*	alimentare iluminare comutată	Portocaliu/cu dungi albe
15	alimentare comutată	Roșu
16	masă (împământare)	Negru

\* Doar pentru modelul MEX-N5200BT

## Conexiune ușoară subwoofer

Puteți utiliza un subwoofer fără un amplificator de putere dacă este conectat la cablul unei boxe din spate.

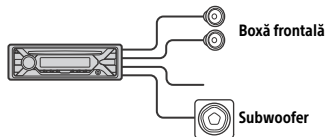

### Note

- Trebuie să pregătiți cablurile boxelor din spate.
- Folosiți un subwoofer cu o impedanță de 4 Ω până la 8 Ω și capacități corespunzătoare de gestionare a puterii pentru a evita daunele.

## Conexiune de păstrare a memoriei

Cât timp este conectat cablul de alimentare galben, circuitul de memorie va fi alimentat continuu chiar dacă ați dezactivat contactul.

## Conectarea boxelor

- Înainte de conectarea boxelor, opriți unitatea.
- Folosiți boxe cu o impedanță de 4 Ω până la 8 Ω și capacități corespunzătoare de gestionare a puterii pentru a evita daunele.

## Schemă electrică

Asigurați-vă că ați conectat corect conectorul de alimentare auxiliară și cablurile conform sistemului din autovehicul.

### Conector de alimentare auxiliară

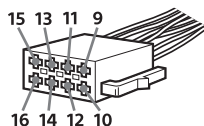

## Conexiune normală

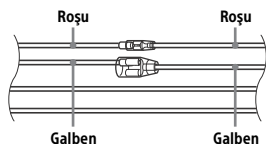

12	alimentare continuă	Galben
15	alimentare comutată	Roșu

## Când se inversează pozițiile cablului roșu și galben

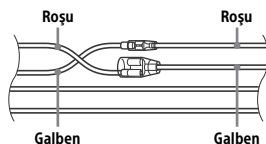

12	alimentare comutată	Galben
15	alimentare continuă	Roșu

## În cazul autovehiculelor fără poziție ACC

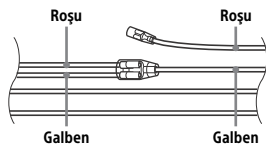

După cuplarea corectă a conectorilor și comutarea cablurilor de alimentare, conectați unitatea la sursa de alimentare a autovehiculului. Dacă aveți întrebări și probleme legate de conectarea unității, care nu sunt prezentate în acest manual, contactați distribuitorul autovehiculului.

## Instalarea microfonului (doar pentru MEX-N5200BT)

Pentru a captura vocea în timpul apelurilor în modul mâini libere, trebuie să instalați microfonul ⑦.

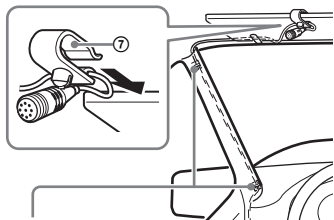

Agrafă (nefurnizată)

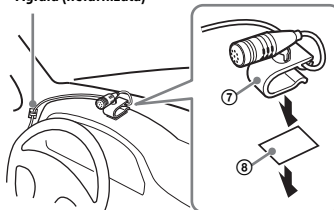

### Atenție

- Este extrem de periculos dacă cablul se înfășoară în jurul coloanei de direcție sau al schimbătorului de viteze. Aveți grijă ca nici cablul, nici alte componente să nu vă incomodeze în timp ce conduceți.
- Dacă autovehiculul este dotat cu airbaguri sau alte echipamente de amortizare a șocurilor, contactați magazinul de la care ați achiziționat unitatea sau distribuitorul autovehiculului înainte de instalare.

### Notă

Înainte de a atașa banda adezivă dublă ⑧, curățați suprafața bordului cu o pânză uscată.

## Utilizarea telecomenzii cu fir

- 1 Pentru a activa telecomanda cu fir, setați [STR CONTROL] din [SET STEERING] la [PRESET] (pagina 19).

## Instalare

### Demontarea colierului de protecție și a suportului

Înainte de a instala unitatea, demontați colierul de protecție ③ și suportul ① de pe unitate.

- 1 Strângeți ambele margini ale colierului de protecție ③ și trageți-l afară.

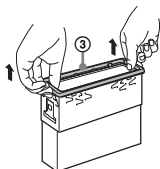

- 2 Introduceți ambele chei de deblocare ② până auziți un clic și trageți suportul în jos ①, după care trageți unitatea în sus pentru a le separa.

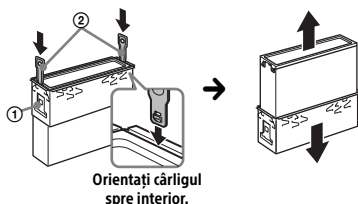

### Montarea unității în bord

Înainte de instalare, asigurați-vă că ambele cleme de pe ambele laturi ale suportului ① sunt îndoite spre interior 2 mm.

- 1 Poziționați suportul ① în interiorul bordului și îndoiți ghearele în exterior pentru o prindere fixă.

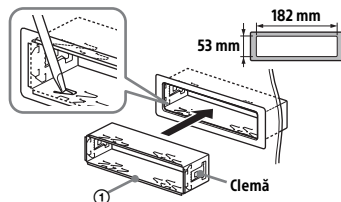

- 2 Montați unitatea pe suport ① și atașați colierul de protecție ③.

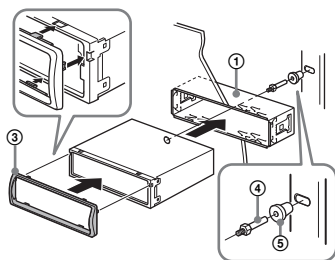

#### Note

- Dacă clemele sunt drepte sau îndoite spre exterior, unitatea nu se va fixa bine și poate ieși afară.
- Asigurați-vă că cele 4 cleme de pe colierul de protecție ③ sunt cuplate corect în fantele de pe unitate.

### Detășarea și atașarea panoului frontal

Pentru detalii, consultați „Detășarea panoului frontal” (pagina 6).

### Resetarea unității

Pentru detalii, consultați „Resetarea unității” (pagina 7).

## Înlocuirea siguranței

Atunci când înlocuiți siguranța, nu uitați să folosiți o siguranță amperajul nominal menționat pe siguranța originală. Dacă se arde siguranța, verificați conexiunea de alimentare și înlocuiți siguranța. Dacă siguranța se arde din nou după înlocuire, poate fi vorba de o defecțiune internă. În astfel de situații, consultați cel mai apropiat distribuitor Sony.

Siguranță (10 A)

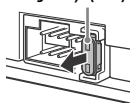







### **Български**

C настоящето Сони Корпорация декларира, че това оборудване отговаря на основните изисквания и другите съответстващи клаузи на Директива 1999/5/ЕС. Подробности може да намерите на Интернет страницата: <http://www.compliance.sony.de/>

### **Hrvatski**

Ovime Sony Corporation izjavljuje da je ova oprema u skladu s osnovnim zahtjevima i ostalim relevantnim odredbama direktive 1999/5/EZ. Dodatne informacije potražite na sljedećoj internet adresi: <http://www.compliance.sony.de/>

### **Česky**

Sony Corporation tímto prohlašuje, že toto vybavení je ve shodě se základními požadavky a dalšími příslušnými ustanoveními směrnice 1999/5/ES. Podrobnosti lze získat na následující URL: <http://www.compliance.sony.de/>

### **Dansk**

Undertegnede Sony Corporation erklærer herved, at dette udstyr overholder de væsentlige krav og øvrige relevante krav i direktiv 1999/5/EF. For yderligere information gå ind på følgende hjemmeside: <http://www.compliance.sony.de/>

### **Nederlands**

Hierbij verklaart Sony Corporation dat dit toestel in overeenstemming is met de essentiële eisen en de andere relevante bepalingen van richtlijn 1999/5/EG. Nadere informatie kunt u vinden op: <http://www.compliance.sony.de/>

### **English**

Hereby, Sony Corporation, declares that this equipment is in compliance with the essential requirements and other relevant provisions of Directive 1999/5/EC. For details, please access the following URL: <http://www.compliance.sony.de/>

### **Eesti keel**

Sony Corporation kinnitab käesolevaga selle seadme vastavust 1999/5/EÜ direktiivi põhinõuetele ja nimetatud direktiivist tulenevatele teistele asjakohastele sätetele. Üksikasjalikum info: <http://www.compliance.sony.de/>

### **Suomi**

Sony Corporation vakuuttaa täten että tämä laite on direktiivin 1999/5/EY oleellisten vaatimusten ja sitä koskevien direktiivin muiden ehtojen mukainen. Halutessasi lisätietoja, käy osoitteessa: <http://www.compliance.sony.de/>

### **Français**

Par la présente Sony Corporation déclare que cet appareil est conforme aux exigences essentielles et aux autres dispositions pertinentes de la directive 1999/5/CE. Pour toute information complémentaire, veuillez consulter l'URL suivante : <http://www.compliance.sony.de/>

### **Deutsch**

Hiermit erklärt Sony Corporation, dass sich dieses Gerät in Übereinstimmung mit den grundlegenden Anforderungen und den übrigen einschlägigen Bestimmungen der Richtlinie 1999/5/EG befindet. Weitere Informationen erhältlich unter: <http://www.compliance.sony.de/>

### **Ελληνικά**

Με την παρούσα η Sony Corporation δηλώνει ότι ο παρόν εξοπλισμός συμμορφώνεται προς της ουσιαστικές απαιτήσεις και τις λοιπές σχετικές διατάξεις της οδηγίας 1999/5/EK. Για λεπτομέρειες παρακαλούμε όπως ελέγξετε την ακόλουθη σελίδα του διαδικτύου: <http://www.compliance.sony.de/>

### **Magyar**

Azulírótt, Sony Corporation nyilatkozom, hogy ez a készülék megfelel a vonatkozó alapvető követelményeknek és az 1999/5/EK irányelv egyéb előírásainak. További információkat a következő weboldalon találhat: <http://www.compliance.sony.de/>

### Italiano

Con la presente Sony Corporation dichiara che questo apparecchio è conforme ai requisiti essenziali ed alle altre disposizioni pertinenti stabilite dalla direttiva 1999/5/CE. Per ulteriori dettagli, si prega di consultare il seguente URL:  
<http://www.compliance.sony.de/>

### Latviešu

Ar šo Sony Corporation deklarē, ka šis aprīkojums atbilst Direktīvas 1999/5/EK būtiskajām prasībām un citiem ar to saistītajiem noteikumiem. Plašāka informācija ir pieejama:  
<http://www.compliance.sony.de/>

### Lietuvių kalba

Šiuo dokumentu Sony Corporation deklaruoja, kad ši įranga atitinka esminius reikalavimus ir kitas 1999/5/EB Direktyvos nuostatas. Susipažinti su visu atitikties deklaracijos turiniu Jūs galite interneto tinklalapyje:  
<http://www.compliance.sony.de/>

### Norsk

Sony Corporation erklærer herved at dette utstyret er i samsvar med de grunnleggende krav og øvrige relevante krav i direktiv 1999/5/EF. For flere detaljer, vennligst se:  
<http://www.compliance.sony.de/>

### Polski

Niniejszym Sony Corporation oświadcza, że to urządzenie jest zgodne z zasadniczymi wymaganiami oraz innymi stosownymi postanowieniami Dyrektywy 1999/5/WE. Szczegółowe informacje znaleźć można pod następującym adresem URL:  
<http://www.compliance.sony.de/>

### Português

Sony Corporation declara que este equipamento está conforme com os requisitos essenciais e outras disposições da Directiva 1999/5/CE. Para mais informações, por favor consulte o seguinte URL:  
<http://www.compliance.sony.de/>

### Română

Prin prezenta, Sony Corporation declară că acest tip de echipament respectă cerințele esențiale și este în conformitate cu prevederile Directivei 1999/5/EC. Pentru detalii, vă rugăm accesați următoarea adresă:  
<http://www.compliance.sony.de/>

### Slovensky

Sony Corporation týmto vyhlasuje, že toto zariadenie spĺňa základné požiadavky a všetky príslušné ustanovenia Smernice 1999/5/ES. Podrobnosti získate na nasledovnej webovej adrese:  
<http://www.compliance.sony.de/>

### Slovenščina

Sony Corporation izjavlja, da je ta oprema v skladu z bistvenimi zahtevami in ostalimi relevantnimi določili direktive 1999/5/ES. Za podrobnosti vas naprošamo, če pogledate na URL:  
<http://www.compliance.sony.de/>

### Español

Por medio de la presente Sony Corporation declara que este equipo cumple con los requisitos esenciales y cualesquiera otras disposiciones aplicables o exigibles de la Directiva 1999/5/CE. Para mayor información, por favor consulte el siguiente URL:  
<http://www.compliance.sony.de/>

### Srpski

Sony Corporation ovim izjavljuje da je oprema u skladu sa osnovnim zahtevima i ostalim relevantnim odredbama Direktive 1999/5/EC. Detaljnije informacije možete da vidite na sledećoj URL adresi:  
<http://www.compliance.sony.de/>

### Svenska

Härmed intygar Sony Corporation att denna utrustning står i överensstämmelse med de väsentliga egenskapskrav och övriga relevanta bestämmelser som framgår av direktiv 1999/5/EG. För ytterligare information gå in på följande hemsida:  
<http://www.compliance.sony.de/>

### Site de asistență

Dacă aveți întrebări sau doriți să aflați ultimele informații referitoare la asistența pentru acest produs, vizitați site-ul Web de mai jos:

<http://www.sony.eu/support>

Înregistrați produsul online acum la:

<http://www.sony.eu/mysony>



Made for



iPod



iPhone



Bluetooth®