

## Bluetooth® Lydsystem

Betjeningsvejledning

DA

**Se side 18, hvis du vil annullere visning af demonstrationen (DEMO).**  
Oplysninger om tilslutning/installation finder du på side 33.



\* 4 5 9 7 1 4 3 2 1 \* (1)

Af sikkerhedsårsager skal du sørge for at installere denne enhed i instrumentbrættet i bilen, da bagsiden af enheden bliver varm under brug. Se "Tilslutning/installation" (side 33) for at få flere oplysninger.

Fremstillet i Thailand

Egenskaber for laserdiode

- Emissionsvarighed: Kontinuerlig
  - Laseroutput: Mindre end 53,3  $\mu$ W
- (Dette output er den målte værdi på en afstand af 200 mm fra objektivlinsernes overflade på den optiske pickup-blok med 7 mm-blænde).

Driftsspændingen osv. er angivet på navnepladen i bunden af kabinettet.



Sony Corporation erklærer hermed, at dette udstyr er i overensstemmelse med de nødvendige krav og andre relevante bestemmelser i direktivet 1999/5/EF. Gå til følgende websted for at få yderligere oplysninger:  
<http://www.compliance.sony.de/>

**Meddelelse til kunder: Følgende oplysninger gælder kun for udstyr, der er solgt i lande, der er underlagt EU-direktiver.**

Producent: Sony Corporation, 1-7-1 Konan Minato-ku Tokyo, 108-0075 Japan  
For EU-produktoverensstemmelse:  
Sony Belgium, bijkantoor van Sony Europe Limited, Da Vincilaan 7-D1, 1935 Zaventem, Belgien



**Bortskaffelse af opbrugte batterier og elektriske og elektroniske produkter (gælder i EU og andre europæiske lande med egne indsamlingssystemer)**

Dette symbol på produktet, batteriet eller emballagen betyder, at produktet og batteriet ikke må bortskaffes som husholdningsaffald. På nogle batterier bliver dette symbol muligvis brugt sammen med

et kemisk symbol. Det kemiske symbol for kviksølv (Hg) eller bly (Pb) er angivet, hvis batteriet indeholder mere end 0,0005 % kviksølv eller 0,004 % bly. Ved at sikre, at sådanne produkter og batterier bortskaffes korrekt, forebygges mod mulige negative konsekvenser for sundhed og miljø, som kunne opstå ved en forkert affaldshåndtering. Genindvinding af materialerne vil medvirke til at bevare naturens ressourcer.

I tilfælde af produkter, der af sikkerheds-, ydelses- eller dataintegritetsmæssige årsager kræver permanent tilslutning til et indbygget batteri, må det pågældende batteri kun udskiftes af en kvalificeret tekniker.

For at sikre en korrekt håndtering af batteriet og elektriske og elektroniske produkter må disse produkter kun afleveres på dertil indrettede indsamlingspladser beregnet til affaldshåndtering af elektriske og elektroniske produkter.

For alle andre batterier henvises der til afsnittet om, hvordan batteriet tages ud af produktet på en sikker måde. Indlever batteriet på en deponeringsplads specielt indrettet til genindvinding af brugte batterier.

Yderligere oplysninger om genindvinding af dette produkt eller batteri kan fås ved at kontakte den kommunale genbrugsstation eller den butik, hvor produktet eller batteriet blev købt.

**Advarsel hvis din bils tænding ikke har en ACC-position**

Indstil AUTO OFF-funktionen (side 19). Enheden slukkes fuldstændigt og automatisk efter den angivne tid, efter enheden er slukket, hvilket forhindrer afladning af batteriet. Hvis du ikke indstiller AUTO OFF-funktionen, skal du trykke på og holde OFF nede, indtil skærmen slukkes, hver gang du slukker for tændingen.

**Ansvarsfraskrivelse for tjenester, der tilbydes af tredjeparter**

Tjenester, der tilbydes af tredjeparter kan blive ændret, suspenderet eller ophævet uden forudgående varsel. Sony påtager sig intet ansvar i denne slags situationer.

## Vigtig bemærkning

### Forsigtig

SONY KAN UNDER INGEN OMSTÆNDIGHEDER HOLDES ANSVARLIGE FOR DIREKTE, INDIREKTE, FØLGESKADER ELLER ANDRE SKADER, HERUNDER MEN IKKE BEGRÆNSET TIL TAB AF IND TJENING, TAB AF DATA, MANGLENDE ANVENDELSE AF PRODUKTET ELLER NOGET TILKNYTTET UDSTYR, NEDETID OG KØBERS TID MED RELATION TIL ELLER SOM FØLGE AF BRUGEN AF DETTE PRODUKT, DETS HARDWARE OG/ELLER DETS SOFTWARE.

Dette produkt indeholder en radiosender. I henhold til UNECE regulativ nr. 10 kan en producent af motorkøretøjer stille særlige krav om installation af radiosendere i motorkøretøjer.

Se i vejledningen til motorkøretøjet, eller kontakt producenten af dit køretøj eller dennes forhandler, før du installerer dette produkt i dit køretøj.

### Nødopkald

Denne håndfri BLUETOOTH-enhed til bilen og den elektroniske enhed, der er tilsluttet den håndfri enhed, fungerer via radiosignaler, mobilnetværk og faste linjer samt en brugerprogrammeret funktion, der kan derfor ikke garanteres for tilslutning under alle forhold.

Lad derfor være med udelukkende at forlade dig på elektroniske enheder til vigtig kommunikation (f.eks. medicinske nødsituationer).

### Om BLUETOOTH-kommunikation

- Mikrobølger, der udsendes fra en BLUETOOTH-enhed, kan påvirke funktionaliteten af medicinske enheder. Sluk for denne enhed og andre BLUETOOTH-enheder på følgende steder, da de kan forårsage en ulykke.
  - på alle steder, hvor der kan være åben ild, på hospitaler, på tog, i flyvemaskiner og på benzinstationer
  - i nærheden af automatiske døre eller brandalarmer

- Denne enhed understøtter sikkerhedsfunktioner, der overholder BLUETOOTH-standarden for at levere en sikker trådløs tilslutning, når der anvendes trådløs BLUETOOTH-teknologi, men sikkerheden er muligvis ikke tilstrækkelig for situationen. Vær forsigtig, når du kommunikerer ved brug af trådløs BLUETOOTH-teknologi.
- Vi påtager os intet ansvar for lækage af oplysninger under BLUETOOTH-kommunikation.

Kontakt nærmeste Sony-forhandler, hvis du har spørgsmål eller problemer i forbindelse med enheden, som ikke er omtalt i denne vejledning.

---

## Indholdsfortegnelse

Vejledning i dele og knapper . . . . .	5
--	---

---

### Introduktion

Afmontering af frontpanelet . . . . .	6
Nulstilling af enheden . . . . .	7
Indstilling af uret . . . . .	7
Forberedelse af en BLUETOOTH-enhed . . . .	7
Tilslutning af en USB-enhed . . . . .	10
Tilslutning af en anden bærbar lydenhed . . . . .	10

---

### Brug af radioen

Brug af radioen . . . . .	10
Brug af radiodatasystemet (RDS) . . . . .	11

---

### Afspilning

Afspilning af en disk . . . . .	12
Afspilning af en USB-enhed . . . . .	12
Afspilning fra en BLUETOOTH-enhed . . . .	12
Søgning efter og afspilning af numre . . . .	13

---

### Håndfri opkald (kun via BLUETOOTH)

Modtagelse af et opkald . . . . .	14
Foretage et opkald . . . . .	14
Tilgængelig betjening under opkald . . . .	15

---

### Nyttige funktioner

SongPal med iPhone/Android- smartphone . . . . .	16
Brug af Siri Eyes Free . . . . .	17

---

### Indstillinger

Annullering af DEMO-tilstanden . . . . .	18
Grundlæggende indstillinger . . . . .	18
General opsætning (GENERAL) . . . . .	19
Lydopsætning (SOUND) . . . . .	20
Skærmopsætning (DISPLAY) . . . . .	21
BLUETOOTH-opsætning (BLUETOOTH) . . .	21
SongPal-opsætning (SONGPAL) . . . . .	22

---

### Yderligere oplysninger

Opdatering af firmwaren . . . . .	22
Forholdsregler . . . . .	22
Vedligeholdelse . . . . .	24
Specifikationer . . . . .	24
Fejlfinding . . . . .	27
Meddelelser . . . . .	31

---

### Tilslutning/installation

Forsigtig . . . . .	33
Liste over dele til installation . . . . .	33
Tilslutning (for MEX-N5200BT) . . . . .	34
Tilslutning (for MEX-N4200BT) . . . . .	35
Installation . . . . .	38

# Vejledning i dele og knapper

## Hovedenhed

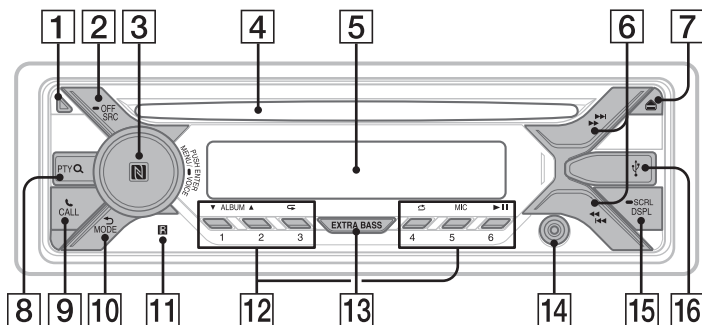

### 1 Frigørelsesknop på frontpanel

### 2 SRC (kilde)

Tænd for strømmen.  
Skift kilde.

#### ● OFF

Tryk på og hold knappen inde i 1 sekund for at slukke for strømmen og få vist uret. Tryk på og hold knappen inde i 2 sekunder for at slukke for strømmen og skærmen.

### 3 Kontrolhjul

Drej det for at justere lydstyrken.

#### PUSH ENTER

Åbn det valgte element.

Tryk på SRC, drej, og tryk derefter for at ændre kilden (timeout i 2 sekunder).

#### MENU

Åbn opsætningsmenuen.

#### ● VOICE (side 15, 17, 18)

Tryk på og hold inde i mindst 2 sekunder for at aktivere stemmeopkald, stemmegenkendelse (kun Android™-smartphone) eller Siri-funktionen (kun iPhone).

#### N-Mark

Berør kontrolhjulet med en Android-smartphone for at oprette en BLUETOOTH-tilslutning.

### 4 Diskindgang

### 5 Skærmvindue

### 6 << / >> (SEEK +/-)

Stil automatisk ind på faste radiostationer. Tryk på knappen, og hold den inde for manuel indstilling.

#### <<< / >>> (forrige/næste)

#### << / >> (hurtigt tilbage eller fremad)

### 7 ▲ (skub disk ud)

### 8 PTY (programtype)

Vælg PTY i RDS.

#### Q (gennemse) (side 13)

Skift til gennemgangstilstand under afspilning.

(Ikke tilgængelig, når der er tilsluttet en USB-enhed i Android-tilstand eller fra en iPod).

### 9 ☎ CALL

Skift til opkaldsmenuen. Modtag/afslut et opkald. Tryk på og hold knappen inde i mindst 2 sekunder for at skifte BLUETOOTH-signal.

### 10 ↶ (tilbage)

Skift til forrige skærm.

#### MODE (side 7, 10, 15)

### 11 Modtager for fjernbetjening

## 12 Nummerknapper (1 til 6)

Modtag lagrede radiostationer. Tryk på og hold knappen inde for at gemme stationer.

### ALBUM ▼/▲

Spring over et album for en lydenhed. Tryk på og hold knappen inde for at springe over flere album i træk. (Ikke tilgængelig, når der er tilsluttet en USB-enhed i Android-tilstand eller fra en iPod).

### ↺ (gentag)

(Ikke tilgængelig, når der er tilsluttet en USB-enhed i Android-tilstand).

### ↻ (shuffle)

(Ikke tilgængelig, når der er tilsluttet en USB-enhed i Android-tilstand).

### MIC (side 15)

### ▶|| (afspil/pause)

## 13 EXTRA BASS

Forstærker baslyden i synkronisering med lydstyrkeniveauet. Tryk for at ændre EXTRA BASS-indstillingen: [1], [2], [OFF].

## 14 AUX-indgangsstik

## 15 DSPL (skærm)

Skift skærmelementer.

### ≡ SCRL (rul)

Tryk på og hold knappen inde for at rulle til et element på skærmen.

## 16 USB-port

## Introduktion

## Afmontering af frontpanelet

Du kan afmontere frontpanelet på enheden for at undgå tyveri.

- 1 Tryk på knappen OFF ① og hold den inde, indtil enheden slukkes, tryk på frigørelsesknappen til frontpanelet ②, og træk derefter panelet ind mod dig for at fjerne det.

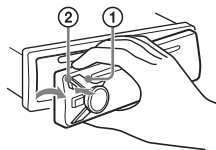

### Advarselsalarm

Hvis du drejer tændingsnøglen til OFF-positionen uden at afmontere frontpanelet, lyder advarselsalarmen i nogle få sekunder. Alarmen lyder kun, hvis den indbyggede forstærker bruges.

### Serienumre

Sørg for, at serienumrene i bunden af enheden og på bagsiden af frontpanelet stemmer overens.. Ellers kan du ikke foretage en BLUETOOTH-tilknytning, en tilslutning og en afbrydelse med NFC.

## Montering af frontpanelet

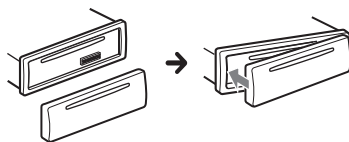

## Nulstilling af enheden

Før du betjener enheden første gang, eller efter du har udskiftet bilbatteri eller ændret tilslutninger, skal du nulstille enheden.

- 1 Tryk på **DSPL** og **↩ (tilbage)/MODE** i mindst 2 sekunder.

### Bemærk

Hvis du nulstiller enheden, slettes urindstillingen og noget lagret indhold.

## Indstilling af område/region

Efter nulstilling af enheden, vises skærmen med indstillinger for område/region.

- 1 Tryk på **ENTER**, mens **[SET AREA]** vises. Området/regionen, der aktuelt er valgt, vises.
- 2 Drej kontrolhjulet for at vælge **[EUROPE]** eller **[RUSSIA]**, og tryk derefter på det.
- 3 Drej kontrolhjulet for at vælge **[YES]** eller **[NO]**, og tryk derefter på det. Hvis indstillingen for område/region ændres, nulstilles enheden, og derefter vises uret.

Denne indstilling kan konfigureres i den generelle opsætningsmenu (side 19).

## Indstilling af uret

- 1 Tryk på **MENU**, drej kontrolhjulet for at vælge **[GENERAL]**, og tryk derefter på det.
- 2 Drej kontrolhjulet for at vælge **[SET CLOCK-ADJ]**, og tryk derefter på det. Timeindikatoren blinker.
- 3 Drej kontrolhjulet for at indstille time og minut. Tryk på **◀◀/▶▶ (SEEK -/+)** for at flytte den digitale indikator.
- 4 Tryk på **MENU** efter indstilling af minutter. Opsætningen er udført og uret starter.

### Vise uret

Tryk på **DSPL**.

## Forberedelse af en BLUETOOTH-enhed

Du kan lytte til musik eller udføre håndfri opkald afhængigt af den BLUETOOTH-kompatible enhed, f.eks. en smartphone, mobiltelefon eller en lydenhed (herefter kaldet "BLUETOOTH-enhed", hvis ikke andet er angivet). Hvis du ønsker flere oplysninger om tilslutning, kan du se den betjeningsvejledning, der fulgte med enheden.

Før du tilslutter enheden, skal du skruede ned for lydstyrken på enheden. Eller hører der en høj lyd.

## Tilslutning af en smartphone med et tryk (NFC)

Når du lader kontrolhjulet på enheden berøre en NFC\*-kompatibel smartphone, tilknyttes enheden og tilsluttes automatisk til smartphonen.

\* NFC (Near Field Communication) er en teknologi, der aktiverer kortrækkende, trådløs kommunikation mellem digitale forskellige enheder, f.eks. mobiltelefoner og IC-tags. Takket være NFC-funktionen kan der nemt opnås datakommunikation ved blot at berøre det relevante symbol eller berøringspunktet på NFC-kompatible enheder.

For en smartphone med Android OS 4.0 eller tidligere installeret skal du downloade appen "NFC Easy Connect", der kan downloades fra Google Play™. Appen kan muligvis ikke downloades i alle lande/områder.

- 1 Aktiver NFC-funktionen på smartphonen.

Hvis du ønsker flere oplysninger, kan du se den betjeningsvejledning, der fulgte med smartphonen.

- 2** Lad N-Mark på smartphonen berøre N-Mark-delen på enheden.

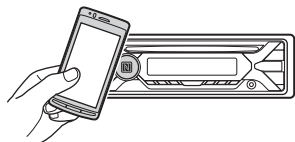

Kontroller, at  lyser på enhedens skærm.

### Afbryde med One touch

Lad N-Mark på smartphonen berøre N-Mark-delen på enheden igen.

### Bemærkninger

- Når du opretter tilslutningen, skal du være lidt forsigtig, så du ikke ridser smartphonen.
- One touch-tilslutning er ikke mulig, hvis enheden allerede er tilsluttet til to NFC-kompatible enheder. I denne situation skal du frakoble en af enhederne og oprette tilslutning til smartphonen igen.

## Tilknytning og tilslutning til en BLUETOOTH-enhed

Når du første gang tilslutter en BLUETOOTH-enhed, kræves der gensidig registrering (kaldes "tilslutning"). Tilknytning sætter denne enhed og andre enheder i stand til at genkende hinanden. Denne enhed kan tilsluttes til to BLUETOOTH-enheder (to mobiltelefoner eller en mobiltelefon og en lydenhed).



- 1** Placer BLUETOOTH-enheden inden for 1 meter fra enheden.
- 2** Tryk på MENU, drej kontrolhjulet for at vælge [BLUETOOTH], og tryk derefter på det.
- 3** Drej kontrolhjulet for at vælge [SET PAIRING], og tryk derefter på det.

- 4** Drej kontrolhjulet for at vælge [SET DEVICE 1] eller [SET DEVICE 2]\*, og tryk derefter på det.

 blinker, mens enheden tilknyttes i standbytilstand.

\* [SET DEVICE 1] eller [SET DEVICE 2] vil blive ændret til den tilknyttede enheds navn, når tilknytning er fuldført.

- 5** Udfør tilknytning på BLUETOOTH-enheden, så den registrerer denne enhed.

- 6** Vælg [MEX-XXXX] (navnet på din model), som vises på skærmen på BLUETOOTH-enheden.

Hvis navnet på din model ikke vises, skal du gentage fra trin 2.



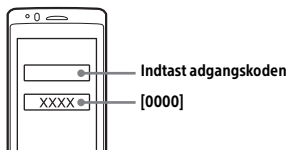

- 7** Hvis der kræves en adgangskode\* på BLUETOOTH-enheden, skal du indtaste [0000].

\* Adgangskoden kan afhængigt af enhed være betegnet som "Passkode", "PIN-kode", "PIN-nummer" eller "Passord" osv.



Når der er oprettet tilknytning, forbliver  tændt.

- 8** Vælg denne enhed på BLUETOOTH-enheden for at oprette BLUETOOTH-tilslutningen.

 eller  lyder, når tilslutningen er oprettet.

### Bemærk

Denne enhed kan ikke registreres fra andre enheder, når den er tilsluttet en BLUETOOTH-enhed. Hvis du vil aktivere registrering, skal du skifte til tilknytningstilstand og søge efter denne enhed fra en anden enhed.



## Starte afspilning

Se "Afspilning fra en BLUETOOTH-enhed" (side 12) for at få flere oplysninger.



## Afbryde forbindelsen til den tilknyttede enhed

Udfør trin 2 til 4 for at afbryde forbindelsen, efter at have tilknyttet denne enhed og BLUETOOTH-enheden.



## Tilslutning til en tilknyttet BLUETOOTH-enhed

Hvis du vil bruge en tilknyttet enhed, kræves der tilslutning til denne enhed. Nogle tilknyttede enheder tilsluttes automatisk.



- 1 Tryk på MENU, drej kontrolhjulet for at vælge [BLUETOOTH], og tryk derefter på det.
- 2 Drej kontrolhjulet for at vælge [SET BT SIGNAL], og tryk derefter på det.  
Kontroller, at  lyder.
- 3 Aktiver BLUETOOTH-funktionen i BLUETOOTH-enheden.
- 4 Tilslut BLUETOOTH-enheden til denne enhed.  
 eller  lyser.

Ikoner på skærmen:

	Lyser, når håndfri opkald er tilgængeligt ved at aktivere HFP'en (håndfri profil).
	Lyser, når der kan afspilles på lydenheden ved at aktivere A2DP (Advanced Audio Distribution Profile).

## Tilslutte den sidst tilsluttede enhed fra denne enhed

Aktiver BLUETOOTH-funktionen i BLUETOOTH-enheden.

Tryk på SRC for at vælge [BT AUDIO] for at oprette forbindelse med lydenheden, og tryk derefter på  (afspil/pause). Tryk på CALL, hvis du vil oprette tilslutning til mobiltelefonen.

## Bemærk

Under streaming af BLUETOOTH-lyd kan du ikke oprette tilslutning fra denne enhed til mobiltelefonen. Opret i stedet for tilslutning fra mobiltelefonen til denne enhed.

## Tip

Med BLUETOOTH-signal aktiveret: Når tændingen aktiveres igen, genopretter denne enhed automatisk tilslutning til den sidst tilsluttede mobiltelefon.

## Installere mikrofonen

Se "Installation af mikrofonen (kun MEX-N5200BT)" (side 37) for at få flere oplysninger.

## Tilslutning med en iPhone/iPod (automatisk BLUETOOTH-tilknytning)

Når der tilsluttes en iPhone/iPod med iOS eller senere til USB-porten, tilknyttes enheden og tilsluttes automatisk til din iPhone/iPod.

Hvis du vil aktivere automatisk BLUETOOTH-tilknytning, skal du sørge for, at [SET AUTOPAIR] i [BLUETOOTH] er indstillet til [ON] (side 22).

- 1 Aktiver BLUETOOTH-funktionen på din iPhone/iPod.
- 2 Tilslut en iPhone/iPod til USB-porten.

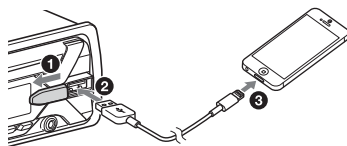

Kontroller, at  lyser på enhedens skærm.

## Bemærkninger

- Der kan ikke foretages automatisk BLUETOOTH-tilknytning, hvis enheden allerede er tilsluttet til BLUETOOTH-enheder. I denne situation skal du frakoble en af enhederne og oprette tilslutning til din iPhone/iPod igen.
- Hvis der ikke er oprettet automatisk BLUETOOTH-tilknytning, kan du se "Forberedelse af en BLUETOOTH-enhed" (side 7).

## Tilslutning af en USB-enhed

- 1 Skru ned for lydstyrken på enheden.
- 2 Tilslut USB-enheden til enheden.  
Hvis du vil tilslutte en iPod/iPhone, skal du bruge USB-tilslutningskablet til iPod (medfølger ikke).

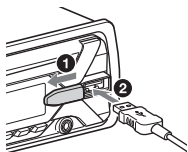

## Tilslutning af en anden bærbar lydenhed

- 1 Sluk for den bærbare lydenhed.
- 2 Skru ned for lydstyrken på enheden.
- 3 Tilslut den bærbare lydenhed til AUX-indgangsstikket (stereoministik) på denne enhed med et tilslutningskabel (medfølger ikke\*).

\* Sørg for at bruge et lige stik.

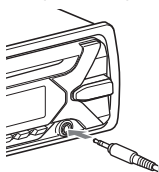

- 4 Tryk på SRC for at vælge [AUX].

### Sådan matches lydstyrken på den tilsluttede enhed med andre kilder

Start afspilning fra den bærbare lydenhed ved en moderat lydstyrke, og indstil din sædvanlige lyttelydstyrke på enheden. Tryk på MENU, og vælg derefter [SET SOUND] → [SET AUX VOL.] (side 20).

## Brug af radioen

### Brug af radioen

Hvis du vil lytte til radioen, skal du trykke på SRC for at vælge [TUNER].

### Lagring automatisk (BTM)

- 1 Tryk på MODE for at skifte bånd (FM1, FM2, FM3, MW eller LW).
- 2 Tryk på MENU, drej kontrolhjulet for at vælge [GENERAL], og tryk derefter på det.
- 3 Drej kontrolhjulet for at vælge [SET BTM], og tryk derefter på det.  
Enheden lagrer stationer i frekvensrækkefølgen på nummertasterne.

### Indstilling

- 1 Tryk på MODE for at skifte bånd (FM1, FM2, FM3, MW eller LW).
- 2 Udfør indstilling.  
Indstille manuelt  
Tryk på og hold ◀◀/▶▶ (SEEK -/+ ) inde for at finde den omtrentlige frekvens, og tryk derefter på ◀◀/▶▶ (SEEK -/+) flere gange for at finjustere den ønskede frekvens.  
Indstille automatisk  
Tryk på ◀◀/▶▶ (SEEK -/+ ).  
Scanningen stopper, når enheden finder en station.

### Lagring manuelt

- 1 Når du modtager den station, du vil lagre, skal du trykke på og holde en nummerknop (1 til 6) inde, indtil der vises [MEM].

### Modtagelse af lagrede radiostationer

- 1 Vælg båndet, og tryk derefter på en nummerknop (1 til 6).

# Brug af radiodatasystemet (RDS)

## Indstilling af alternative frekvenser (AF) og trafikmeddelelser (TA)

AF søger kontinuerligt efter den station med det stærkeste signal i et netværk, og TA viser aktuelle trafikoplysninger eller trafikprogrammer (TP), hvis de modtages.

- 1 Tryk på MENU, drej kontrolhjulet for at vælge [GENERAL], og tryk derefter på det.
- 2 Drej kontrolhjulet for at vælge [SETAF/TA], og tryk derefter på det.
- 3 Drej kontrolhjulet for at vælge [SET AF-ON], [SET TA-ON], [SET AF/TA-ON] eller [SET AF/TA-OFF], og tryk derefter på det.

## Lagre RDS-stationer med AF- og TA-indstillingen

Du kan forudindstille RDS-stationer sammen med en AF/TA-indstilling. Indstil AF/TA, og gem derefter stationen med BTM eller manuelt. Hvis du forudindstiller manuelt, kan du også forudindstille stationer, der ikke er RDS-stationer.

## Modtage nødmeddelelser

Når AF eller TA er aktiveret, vil nødmeddelelser automatisk afbryde den valgte kilde.

## Justere lydstyrkeniveauet under en trafikmeddelelse

Lydstyrkeniveauet lagres i hukommelsen til efterfølgende trafikmeddelelser uafhængigt af det normale lydstyrkeniveau.

## Bevare et regionalt program (REGIONAL)

Når AF- og REGIONAL-funktionerne er aktiveret, skiftes der ikke til en anden regional station med en stærkere frekvens. Hvis du forlader dette regionale programs modtagelsesområde, skal du indstille [SET REG-OFF] i [GENERAL] under FM-modtagelse (side 20).

Denne funktion fungerer ikke i Storbritannien og i nogle andre områder.

## Local Link-funktion (kun Storbritannien)

Med denne funktion kan du vælge andre lokale stationer i området, selv hvis de ikke er lagret på dine nummerknapper. Tryk under FM-modtagelse på en nummerknop (1 til 6), hvor der er gemt en lokal station. Tryk inden for 5 sekunder igen på en nummerknop for den lokale station. Gentag denne procedure, indtil den lokale station modtages.

## Valg af programtyper (PTY)

- 1 Tryk på PTY under FM-modtagelse.
- 2 Drej kontrolhjulet, indtil den ønskede programtype vises. Tryk derefter på den.  
Enheden starter med at søge efter en station, der udsender den valgte programtype.

## Programtype

**NEWS** (nyheder), **AFFAIRS** (offentlige sager), **INFO** (oplysninger), **SPORT** (sport), **EDUCATE** (uddannelse), **DRAMA** (drama), **CULTURE** (kultur), **SCIENCE** (videnskab), **VARIED** (forskelligt), **POP M** (popmusik), **ROCK M** (rockmusik), **EASY M** (populærmusik) **LIGHT M** (let klassisk musik), **CLASSICS** (seriøs klassisk musik), **OTHER M** (anden musik), **WEATHER** (vejret), **FINANCE** (økonomi), **CHILDREN** (børneprogram), **SOCIAL A** (sociale sager), **RELIGION** (religion), **PHONE IN** (ring ind), **TRAVEL** (rejse), **LEISURE** (fritid), **JAZZ** (jazzmusik), **COUNTRY** (countrymusik), **NATION M** (national musik), **OLDIES** (oldies-musik), **FOLK M** (folkemusik), **DOCUMENT** (dokumentar)

## Indstilling af uret (clock time - CT)

CT-dataene fra RDS-transmissionen indstiller uret.

- 1 Indstil [SET CT-ON] i [GENERAL] (side 19).

### Afspilning af en disk

#### 1 Isæt disken (denne side opad).

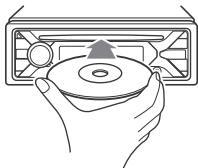

Afspilning starter automatisk.

### Afspilning af en USB-enhed

I denne vejledning bruges "iPod" som en generel henvisning til iPod-funktioner på en iPod og en iPhone, medmindre andet er angivet i teksten eller illustrationerne.

Du finder oplysninger om kompatibilitet med din iPod, under "Om iPod" (side 23), eller du kan besøge supportwebstedet, der er nævnt på bagsiden.

USB-enheder af typen AOA (Android Open Accessory) 2.0, MSC (Mass Storage Class) og MTP (Media Transfer Protocol)\*, som er kompatible med USB-standarden kan bruges. Afhængigt af USB-enheden kan Android- eller MSC/MTP-tilstand vælges på enheden.

Nogle digitale medieafspillere eller Android smartphones kan kræve indstilling til MTP-tilstand.

\* f.eks. et USB-flashdrev, en digital medieafspiller, Android-smartphone

#### Bemærkninger

- Du finder oplysninger om kompatibilitet med din USB-enhed på supportwebstedet, der er nævnt på bagsiden.
- Smartphones med Android OS 4.1 eller nyere installeret understøtter Android Open Accessory 2.0 (AOA 2.0). Men nogle smartphones understøtter muligvis ikke AOA 2.0 fuldt ud, selv hvis Android OS 4.1 eller nyere er installeret. Du finder oplysninger om kompatibilitet med din Android-smartphone på supportwebstedet, der er nævnt på bagsiden.

- Afspilning af følgende filer understøttes ikke.  
MP3/WMA/FLAC:
  - copyrightbeskyttede filer
  - DRM-filer (Digital Rights Management)
  - Multikanals lydfilerMP3/WMA:
  - lossless-komprimerede filer

Før du opretter tilslutning, skal du vælge USB-tilstanden (Android-tilstand eller MSC/MTP-tilstand) afhængig af USB-enheden (side 19).

#### 1 Tilslut en USB-enhed til USB-porten (side 10).

Afspilning starter.

Hvis der allerede er en enhed tilsluttet, kan du starte afspilning ved at trykke på SRC for at vælge [USB] (der vises [IPD] på skærmen, når iPod'en genkendes).

#### 2 Juster lydstyrken på denne enhed.

#### Stoppe afspilning

Tryk på og hold OFF inde i 1 sekund.

#### Fjerne enheden

Stop afspilning, og fjern derefter enheden.

#### Advarsel for iPhone

Når du tilslutter en iPhone via USB, styres opkaldets lydstyrke af iPhone, ikke af enheden. Skru ikke utilsigtet op for lydstyrken på enheden under et opkald, da en pludselig høj lyd kan resultere i, at opkaldet afbrydes.

### Afspilning fra en BLUETOOTH-enhed

Du kan afspille indhold på en tilsluttet enhed, der understøtter BLUETOOTH A2DP (Advanced Audio Distribution Profile).



#### 1 Opret BLUETOOTH-forbindelse med lydenheden (side 7)

Vælg lydenheden ved at trykke på MENU, og vælg derefter [BLUETOOTH] → [SET AUDIODEV] (side 21).

- 2 Tryk på SRC for at vælge [BT AUDIO].
- 3 Betjen lydenheden for at starte afspilning.
- 4 Juster lydstyrken på denne enhed.

#### Bemærkninger

- Afhængig af lydenheden kan det forekomme, at oplysninger som f.eks. titel, nummer/tid og afspilningsstatus ikke vises på denne enhed.
- Selv hvis kilden ændres på denne enhed, stopper afspilning af lydenheden ikke.
- Der vises ikke [BT AUDIO] på skærmen, når "SongPal"-applikationen køres via BLUETOOTH-funktionen.

#### Sådan matches lydstyrken på BLUETOOTH-enheden med andre kilder

Start afspilning fra BLUETOOTH-lydenheden ved en moderat lydstyrke, og indstil din sædvanlige lyttelydstyrke på enheden.

Tryk på MENU, og vælg derefter [SOUND] → [SET BTA VOL] (side 20).

## Søgning efter og afspilning af numre

### Gentaget afspilning og vilkårlig afspilning

Ikke tilgængelig, når der er tilsluttet en USB-enhed i Android-tilstand.

- 1 Tryk på ↶ (gentag) eller ↷ (shuffle) flere gange under afspilning for at vælge den ønskede afspilningstilstand.

Det kan tage lidt tid at starte afspilning i den valgte afspilningstilstand.

De tilgængelige afspilningstilstande varierer, afhængigt af den valgte lydkilde.

### Søgning efter et nummer efter navn (Quick-BrowZer™)

Ikke tilgængelig, når der er tilsluttet en USB-enhed i Android-tilstand eller fra en iPod.

- 1 Under CD- eller USB-afspilning skal du trykke på Q (gennemse)\* for at få vist listen over søgekategorier. Tryk på ↶ (tilbage) flere gange, når nummerlisten vises, for at få vist den ønskede søgekategori.

\* Tryk på Q (gennemse) under afspilning i mindst 2 sekunder for at vende direkte tilbage til starten af kategorilisten.

- 2 Drej kontrolhjulet for at vælge den ønskede søgekategori, og tryk derefter på det for at bekræfte.
- 3 Gentag trin 2 for at søge efter det ønskede nummer. Afspilning starter.

#### Afslutte Quick-BrowZer-tilstand

Tryk på Q (gennemse).

### Søgning ved at hoppe mellem numre (Jump-tilstand)

Ikke tilgængelig, når der er tilsluttet en USB-enhed i Android-tilstand eller fra en iPod.

- 1 Tryk på Q (gennemse).
- 2 Tryk på ►► (SEEK +).
- 3 Drej kontrolhjulet for at vælge nummeret. Listen hopper i trin på 10 % af det samlede antal numre.
- 4 Tryk på ENTER for at vende tilbage til Quick-BrowZer-tilstand. Det valgte nummer vises.
- 5 Drej kontrolhjulet for at vælge det ønskede nummer, og tryk derefter på det. Afspilning starter.

## Håndfri opkald (kun via BLUETOOTH)

Hvis du vil bruge en mobiltelefon, skal du tilslutte den til denne enhed. Du kan tilslutte to mobiltelefoner til enheden. Se "Forberedelse af en BLUETOOTH-enhed" (side 7) for at få flere oplysninger.



## Modtagelse af et opkald

- 1 Tryk på CALL, når der modtages et opkald med en ringetone.

Opkaldet starter.

### Bemærk

Ringetonen og talerens stemme udsendes kun gennem fronthøjttalerne.

### Afvis et opkald

Tryk på og hold OFF inde i 1 sekund.

### Sådan afsluttes opkaldet

Tryk på CALL igen.

## Foretage et opkald

Du kan foretage et opkald fra telefonbogen eller fra opkaldshistorikken, når der er tilsluttet en mobiltelefon, der understøtter PBAP (Phone Book Access Profile)

Når der er to mobiltelefoner tilsluttet til enheden, skal du vælge den ene telefon.

### Fra telefonbogen

- 1 Tryk på CALL.  
Når der er to mobiltelefoner tilsluttet til enheden, skal du dreje kontrolhjulet for at vælge en telefon og derefter trykke på det.
- 2 Drej kontrolhjulet for at vælge [PHONE BOOK], og tryk derefter på det.

- 3 Drej kontrolhjulet for at vælge et forbogstav på listen over forbogstaver, og tryk derefter på det.
- 4 Drej kontrolhjulet for at vælge et navn på listen over navne, og tryk derefter på det.
- 5 Drej kontrolhjulet for at vælge et nummer på listen over numre, og tryk derefter på det.  
Opkaldet starter.

### Fra opkaldshistorikken

- 1 Tryk på CALL.  
Når der er to mobiltelefoner tilsluttet til enheden, skal du dreje kontrolhjulet for at vælge en telefon og derefter trykke på det.
- 2 Drej kontrolhjulet for at vælge [RECENT CALL], og tryk derefter på det.  
Der vises en liste med opkaldshistorik.
- 3 Drej kontrolhjulet for at vælge et navn eller et telefonnummer i opkaldshistorikken, og tryk derefter på det.  
Opkaldet starter.

### Ved indtastning af telefonnummer

- 1 Tryk på CALL.  
Når der er to mobiltelefoner tilsluttet til enheden, skal du dreje kontrolhjulet for at vælge en telefon og derefter trykke på det.
- 2 Drej kontrolhjulet for at vælge [DIAL NUMBER], og tryk derefter på det.
- 3 Drej kontrolhjulet for at indtaste telefonnummeret og vælge [ ] (mellemrum), og tryk derefter på ENTER\*.  
Opkaldet starter.

\* Tryk på ◀◀/▶▶ (SEEK -/+ ) for at flytte den digitale indikator.

### Bemærk

Der vises [ ] i stedet for [#] på skærmen.

## Ved genopkald

- 1 Tryk på CALL.  
Når der er to mobiltelefoner tilsluttet til enheden, skal du dreje kontrolhjulet for at vælge en telefon og derefter trykke på det.
- 2 Drej kontrolhjulet for at vælge [REDIAL], og tryk derefter på det.  
Opkaldet starter.

## Via stemmetags

Du kan foretage et opkald ved at sige et stemmetag, der er lagret i en tilsluttet mobiltelefon, der har en stemmeopkaldsfunktion.

- 1 Tryk på CALL.  
Når der er to mobiltelefoner tilsluttet til enheden, skal du dreje kontrolhjulet for at vælge en telefon og derefter trykke på det.
- 2 Drej kontrolhjulet for at vælge [VOICE DIAL], og tryk derefter på det.  
Eller tryk på, og hold VOICE nede på enheden i mindst 2 sekunder.
- 3 Sig det stemmetag, der er lagret i mobiltelefonen.  
Din stemme gentages, og opkaldet foretages.

### Afbryde stemmeopkald

Tryk på VOICE.

## Tilgængelig betjening under opkald

### Justere lydstyrke på ringetonen

Drej kontrolhjulet, mens du modtager et opkald.

### Justere talerens lydstyrke.

Drej kontrolhjulet under et opkald.

### Sådan justeres lydstyrken for den anden part (justering af mikrofonforstærkning)

Tryk på MIC.

Justerbare lydstyrkeniveauer: [MIC-LOW], [MIC-MID], [MIC-HI].

### Sådan reduceres ekko og støj (ekko-/støjreduceringstilstand)

Tryk på og MIC inde.

Tilgængelig tilstand: [EC/NC-1], [EC/NC-2].

### Sådan skiftes der mellem håndfri og håndholdt tilstand

Tryk på MODE under et opkald for at skifte opkaldets lyd mellem enheden og en mobiltelefon.

### Bemærk

Afhængig af mobiltelefonen vil denne handling muligvis ikke være tilgængelig.

## Nyttige funktioner

### SongPal med iPhone/ Android-smartphone

Den seneste version af programmet "SongPal" skal downloades fra App Store, hvis du bruger en iPhone, eller fra Google Play, hvis du bruger en Android-smartphone.



#### Bemærkninger

- Af sikkerhedshensyn skal du overholde de lokale trafiklove og regulativer og ikke bruge programmet, mens du kører.
- "SongPal" er en app til styring af forskellige Sony-lydenheder, som er kompatible med "SongPal", med din iPhone/Android-smartphone.
- Hvad du kan styre med "SongPal" varierer afhængigt af den tilsluttede enhed.
- Hvis du vil bruge "SongPal"-funktioner, kan du se detaljerne på din iPhone/Android-smartphone.
- Hvis du ønsker yderligere oplysninger om "SongPal", kan du besøge følgende URL: <http://rd1.sony.net/help/speaker/songpal/>
- Besøg nedenstående websted, og kontroller de kompatible iPhone/Android-smartphonemodeller.  
For iPhone: Besøg App Store  
For Android-smartphone: Besøg Google Play

### Oprettelse af SongPal- forbindelsen

- 1 Opret BLUETOOTH-tilslutningen med iPhone/Android-smartphonen (side 7).  
Vælg lydenheden ved at trykke på MENU, og vælg derefter [BLUETOOTH] → [SET AUDIODEV] (side 21).
- 2 Start "SongPal"-programmet.
- 3 Tryk på MENU, drej kontrolhjulet for at vælge [SONGPAL], og tryk derefter på det.

- 4 Drej kontrolhjulet for at vælge [CONNECT], og tryk derefter på det.  
Tilslutning til iPhone/Android-smartphonen starter.  
Hvis du ønsker oplysninger om betjening via iPhone/Android-smartphonen, kan du se i hjælpen til programmet.

#### Hvis enhedsnummeret vises

Kontroller, at nummeret vises (f.eks. 123456), og vælg derefter [Ja] på iPhone/Android-smartphonen.

#### Afslutte tilslutningen

- 1 Tryk på MENU, drej kontrolhjulet for at vælge [SONGPAL], og tryk derefter på det.
- 2 Drej kontrolhjulet for at vælge [CONNECT], og tryk derefter på det.

### Valg af kilden eller programmet

Du kan vælge den ønskede kilde eller det ønskede program på iPhone/Android-smartphonen.

#### Vælg kilden

Tryk på SRC flere gange. Du kan også trykke på SRC, dreje kontrolhjulet for at vælge den ønskede kilde og derefter trykke på ENTER

#### Sådan får du vist kildelisten

Tryk på SRC.

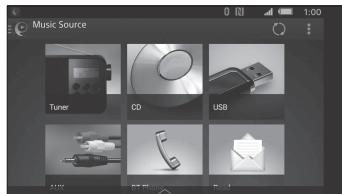



## Meddelelser om forskellige oplysninger via stemmeguide (kun Android-smartphone)

Når der modtages SMS-, Twitter/Facebook/Calendar-beskeder osv., annonceres de automatisk via bilhøjtalerne.

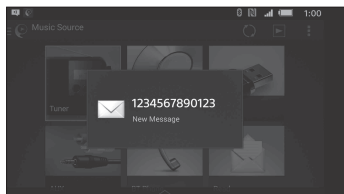

Du finder flere oplysninger om indstillinger i hjælpen til programmet.

## Aktivering stemmegenkendelse (kun Android-smartphone)

Ved at registrere programmer kan du styre et program med stemmekommandoer. Du finder flere oplysninger i hjælpen til programmet.

### Aktivere stemmegenkendelse

- 1 Tryk på, og hold VOICE inde for at aktivere stemmegenkendelse.
- 2 Sig den ønskede stemmekommando ind i mikrofonen, når der vises [Say Source or App] (Sig kilde eller app) på Android-smartphonen.

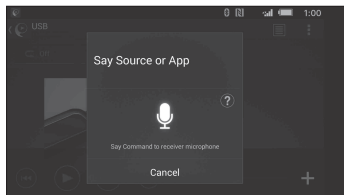

### Bemærkninger

- Stemmegenkendelse er muligvis ikke tilgængelig i alle situationer.
- Stemmegenkendelse fungerer måske ikke korrekt. Dette afhænger af ydelsen på den tilsluttede Android-smartphone.
- Brug funktionen under forhold, hvor støj, f.eks. motorstøj er minimeret under stemmegenkendelse.

## Besvarelse af en SMS-meddelelse (kun Android-smartphone)

Du kan besvare en meddelelse med stemmegenkendelse.

- 1 Aktivér stemmegenkendelse, og sig "Reply" (Svar). Skærmen til angivelse af meddelelsen vises i "SongPal"-programmet.
- 2 Angiv en svarmeddelelse med stemmegenkendelse. Listen over meddelelseskandidater vises i "SongPal"-programmet.
- 3 Drej kontrolhjulet for at vælge den ønskede meddelelse, og tryk derefter på det. Meddelelsen sendes.

## Angivelse af lyd og skærmindstillinger

Du kan justere indstillingerne med relation til lyd og skærm via iPhone/Android-smartphonen.

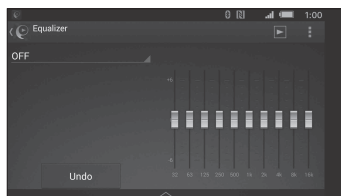

Du finder flere oplysninger om indstillinger i hjælpen til programmet.

## Brug af Siri Eyes Free

Siri Eyes Free giver dig mulighed for at bruge en iPhone håndfri ved blot at tale ind i mikrofonen. Denne funktion kræver, at du tilslutter en iPhone til enheden via BLUETOOTH. Tilgængelighed er begrænset til iPhone 4s eller nyere. Sørg for, at din iPhone kører med den nyeste iOS-version. Du skal gennemføre BLUETOOTH-registrering og tilslutningskonfiguration for din iPhone med denne enhed i forvejen. Se "Forberedelse af en BLUETOOTH-enhed" (side 7) for at få flere oplysninger. Vælg iPhone ved at trykke på MENU, og vælg derefter [BLUETOOTH] → [SET AUDIODEV] (side 21).

## 1 Aktiver Siri-funktionen på din iPhone.

Hvis du ønsker flere oplysninger, kan du se den betjeningsvejledning, der fulgte med din iPhone.

## 2 Tryk på, og hold VOICE nede på enheden i mindst 2 sekunder.

Stemmekommandoskærmen vises.

## 3 Tal ind i mikrofonen, når iPhoneen har bippet.

iPhoneen bipper igen, og derefter begynder Siri at reagere.

## Deaktivere Siri Eyes Free

Tryk på VOICE.

### Bemærkninger

- iPhone genkender muligvis ikke din stemme. Dette afhænger af brugsbetingelserne. (Hvis du f.eks. er i en kørende bil).
- Siri Eyes Free fungerer måske ikke korrekt, eller svartiden kan være forsinket på steder, hvor det er vanskeligt at modtage iPhone-signaler.
- Afhængig af anvendelsesforholdene fungerer Siri Eyes Free måske ikke korrekt eller kan afsluttes.
- Hvis du afspiller et nummer med en iPhone via BLUETOOTH-lydtilslutningen, og nummeret starter afspilning via BLUETOOTH, afslutter Siri Eyes Free-funktionen automatisk, og enheden skifter til BLUETOOTH-lydkilden.
- Når Siri Eyes Free er aktiveret under afspilning af lyd, kan enheden skifte til BLUETOOTH-lydkilden, selv hvis du ikke angiver et nummer, der skal afspilles.
- Ved tilslutning af iPhoneen til USB-porten fungerer Siri Eyes Free måske ikke korrekt eller kan afsluttes.
- Aktiver ikke Siri på iPhoneen, når du tilslutter iPhoneen til enheden via USB. Siri Eyes Free fungerer måske ikke korrekt eller kan afsluttes
- Der er ingen lyd, når Siri Eyes Free er aktiveret.

## Indstillinger

## Annullering af DEMO-tilstanden

Du kan annullere den demonstrationsskærm, der vises, når kilden er slukket, og uret vises.

- 1 Tryk på MENU, drej kontrolhjulet for at vælge [GENERAL], og tryk derefter på det.
- 2 Drej kontrolhjulet for at vælge [SET DEMO], og tryk derefter på det.
- 3 Drej kontrolhjulet for at vælge [SET DEMO-OFF], og tryk derefter på det.  
Indstillingen er udført.
- 4 Tryk to gange på ⏪ (tilbage).  
Skærmen vender tilbage til normal modtagelse/afspilning.

## Grundlæggende indstillinger

Du kan angive indstillinger i følgende opsætningskategorier:  
Generel opsætning (GENERAL), Lydopsætning (SOUND), Skærmopsætning (DISPLAY), BLUETOOTH-opsætning (BLUETOOTH), SongPal-opsætning (SONGPAL)

- 1 Tryk på MENU.
- 2 Drej kontrolhjulet for at vælge opsætningskategorien, og tryk derefter på det.  
Elementerne kan angives på en anden måde, afhængigt af kilden og indstillingerne.
- 3 Drej kontrolhjulet for at vælge indstillingerne, og tryk derefter på det.

## Vende tilbage til den forrige skærm

Tryk på ⏪ (tilbage).

---

# General opsætning (GENERAL)

---

## AREA

Angiver området/regionen til brug af denne enhed: [EUROPE], [RUSSIA]. Hvis indstillingen for område/region ændres, nulstilles denne enhed, og derefter vises uret.  
(Kun tilgængelig, når kilden er deaktiveret, og uret vises).

---

## DEMO (demonstration)

Aktiverer demonstrationen: [ON], [OFF].

---

## CLOCK-ADJ (juster ur) (side 7)

---

## CAUT ALM (advarselsalarm)

Aktiverer advarselsalarmen: [ON], [OFF] (side 6).  
(Kun tilgængelig, når kilden er deaktiveret, og uret vises).

---

## BEEP

Aktiverer bipfunktionen: [ON], [OFF].

---

## AUTO OFF

Deaktiveres automatisk efter et ønsket tidsrum, når enheden slukkes: [ON] (30 minutter), [OFF].

---

## STEERING

Registrerer/nulstiller indstillingen for fjernbetjeningen på rattet.  
(Kun tilgængelig ved tilslutning med kabel (medfølger ikke)). (Kun tilgængelig, når kilden er deaktiveret, og uret vises).  
**STR CONTROL** (styring fra rattet)  
Vælger inputtilstand for den tilsluttede fjernbetjening. Hvis du vil forhindre fejlfunktion, skal du sørge for at matche inputtilstanden med den tilsluttede fjernbetjening før brug.

### CUSTOM

Inputtilstand for fjernbetjeningen på rattet

### PRESET

Inputtilstand for den kabelforbundne fjernbetjening, bortset fra fjernbetjeningen på rattet (vælges automatisk, når [RESET CUSTOM] er gennemført).

## EDIT CUSTOM

Registrerer funktionerne (SOURCE, ATT, VOL +/-, SEEK +/-, VOICE, ON HOOK, OFF HOOK) på fjernbetjeningen på rattet:

- 1 Drej kontrolhjulet for at vælge den funktion, du vil tildele til fjernbetjeningen på rattet, og tryk derefter på det.
- 2 Når [REGISTER] blinker, skal du trykke på og holde den knap på fjernbetjeningen på rattet inde, som du vil tildele funktionen til. Når registrering er gennemført, vises der [REGISTERED].
- 3 Hvis du vil registrere andre funktioner, skal du gentage trin 1 og 2.

(Kun tilgængelig, når [STR CONTROL] er indstillet til [CUSTOM]).

## RESET CUSTOM

Nulstiller indstillingen for fjernbetjeningen på rattet: [YES], [NO].  
(Kun tilgængelig, når [STR CONTROL] er indstillet til [CUSTOM]).

## Bemærkninger

- Når du foretager indstillinger, er det kun betjeningsknapperne på enheden, der er tilgængelige. Af sikkerhedsårsager bør du parkere bilen, før du foretager denne indstilling.
- Hvis der sker en fejl under registrering, bevares alle tidligere registrerede indstillinger. Genstart registrering fra den funktion, hvor fejlen forekom.
- Denne funktion er muligvis ikke tilgængelig i alle køretøjer. Du finder oplysninger om kompatibilitet med dit køretøj på supportwebstedet, der er nævnt på bagsiden.

---

## USB MODE

Ænder USB-tilstanden: [ANDROID], [MSC/MTP].  
(Kun tilgængelig, når USB-kilden er valgt).

---

## CT (tid på ur)

Aktiverer CT-funktionen: [ON], [OFF].

---

## AF/TA (alternative frekvenser)/TA (trafikmeddelelser)

Vælger indstillingen for alternative frekvenser (AF) og trafikmeddelelser (TA): [AF-ON], [TA-ON], [AF/TA-ON], [AF/TA-OFF].

---

## REGIONAL

Begrænser modtagelse til et bestemt område: [ON], [OFF].  
(Kun tilgængelig, når der modtages FM).

**BTM** (best tuning memory) (side 10)  
(Kun tilgængelig, når der er valgt tuner).

## FIRMWARE

(Kun tilgængelig, når kilden er deaktiveret, og uret vises).  
Kontrollerer/opdaterer firmwareversionen. Hvis du ønsker oplysninger, kan du besøge supportwebstedet på bagsiden.  
**FW VERSION** (firmwareversion)  
Viser den aktuelle firmwareversion.  
**FW UPDATE** (firmwareopdatering)  
Skifter til firmwareopdateringsproces: [YES], [NO].  
Det tager nogle få minutter at opdatere firmwaren. Mens der opdateres, må du ikke dreje tændingen til OFF-positionen eller fjerne USB-enheden.

---

## Lydopsætning (SOUND)

Denne opsætningsmenu er ikke tilgængelig, når kilden er slukket, og uret vises.

---

### EQ10 PRESET

Vælger en equalizerkurve mellem 10 equalizerkurver eller slukket: [OFF], [R&B], [ROCK], [POP], [HIP-HOP], [ELECTRONICA], [JAZZ], [SOUL], [COUNTRY], [KARAOKE]\*, [CUSTOM].  
Indstillingen for equalizerkurven kan gemmes for hver kilde.

\* [KARAOKE] reducerer vokallyden, men den kan ikke fjernes fuldstændigt under afspilning.  
Og brug af en mikrofon understøttes ikke.

---

### EQ10 CUSTOM

Indstiller [CUSTOM] for EQ10.  
Vælg equalizerkurven: [BAND1] 32 Hz, [BAND2] 63 Hz, [BAND3] 125 Hz, [BAND4] 250 Hz, [BAND5] 500 Hz, [BAND6] 1 kHz, [BAND7] 2 kHz, [BAND8] 4 kHz, [BAND9] 8 kHz, [BAND10] 16 kHz.  
Lydstyrken kan justeres i trin på 1 dB fra -6 dB til +6 dB.

---

## BALANCE

Justerer lydbalancen:  
[RIGHT-15] – [CENTER] – [LEFT-15].

---

## FADER

Justerer det relative niveau:  
[FRONT-15] – [CENTER] – [REAR-15].

---

## S.WOOFER (subwoofer)

**SW LEVEL** (subwooferniveau)  
Justerer subwooferefs lydstyrkeniveau:  
[+6 dB] – [0 dB] – [-6 dB].  
([ATT] vises ved den laveste indstilling).  
**SW PHASE** (subwooferfase)  
Vælger en subwooferfase: [NORM], [REV].  
**LPF FREQ** (frekvens for lavpasfilter)  
Vælger subwooferefs afskæringsfrekvens: [80Hz], [100Hz], [120Hz].

---

## HPF FREQ (frekvens for højpasfilter)

Vælger front-/baghøjtalerens afskæringsfrekvens: [OFF], [80Hz], [100Hz], [120Hz].

---

## AUX VOL (AUX-lydstyrkeniveau)

Justerer lydstyrkeniveauet for hver tilsluttet hjælpeenhed:  
[+18 dB] – [0 dB] – [-8 dB].  
Denne indstilling fjerner behovet for at justere lydstyrkeniveauet mellem kilder.  
(Kun tilgængelig, når der er valgt AUX).

---

## BTA VOL (BLUETOOTH-lydstyrkeniveau)

Justerer lydstyrkeniveauet for hver tilsluttet BLUETOOTH-enhed:  
[+6 dB] – [0 dB] – [-6 dB].  
Denne indstilling fjerner behovet for at justere lydstyrkeniveauet mellem kilder.  
(Kun tilgængelig, når der er valgt BT-lyd eller -program).

---

---

## Skærmopsætning (DISPLAY)

---

### DIMMER

Ændrer lysstyrken på skærmen:

For MEX-N5200BT: [OFF], [ON], [AT] (auto), [CLK].

([AT] er kun tilgængelig, når belysningsledningen er tilsluttet, og hovedlyset er tændt).

For MEX-N4200BT: [OFF], [ON], [CLK].

Hvis du vil angive denne funktion til kun at være aktiv i et fast tidsrum, skal du vælge [CLK] og derefter angive start- og sluttidspunkter.

- Indstille lysstyrken, når lysdæmpningsfunktionen er aktiveret:  
Indstil [DIMMER] til [ON], og juster derefter [BRIGHTNESS].
- Indstille lysstyrken, når lysdæmpningsfunktionen er deaktiveret:  
Indstil [DIMMER] til [OFF], og juster derefter [BRIGHTNESS].

Lysstyrkeindstillingen lagres og anvendes, når lysdæmpningsfunktionen aktiveres eller deaktiveres.

---

### BRIGHTNESS

Justerer lysstyrken på skærmen.

Lysstyrkeniveauet kan justeres: [1] – [10].

---

### BUTTON-C (knapfarve) (kun MEX-N5200BT)

Indstiller en forvalgt eller tilpasset farve til knapperne.

#### COLOR

Vælger blandt 15 forvalgte farver, 1 tilpasset farve.

#### CUSTOM-C (tilpasset farve)

Registrerer en tilpasset farve til knapperne.

**RGB RED, RGB GRN, RGB BLUE**

Justerbart farveområde: [0] – [32]

([0] kan ikke indstilles for alle farveområder).

---

### DSPL-C (skærmfarve) (kun MEX-N5200BT)

Indstiller en forvalgt eller tilpasset farve til skærmen.

#### COLOR

Vælger blandt 15 forvalgte farver, 1 tilpasset farve.

#### CUSTOM-C (tilpasset farve)

Registrerer en tilpasset farve til skærmen.

**RGB RED, RGB GRN, RGB BLUE**

Justerbart farveområde: [0] – [32]

([0] kan ikke indstilles for alle farveområder).

---

### SND SYNC (lydsynkronisering)

Aktiverer synkroniseringen af belysningen med lyden: [ON], [OFF].

---

### AUTO SCR (rul automatisk)

Ruller automatisk i lange elementer: [ON], [OFF].

(Ikke tilgængelig, når der er valgt AUX eller tuner).

---

---

## BLUETOOTH-opsætning (BLUETOOTH)

---

### PAIRING (side 8)

Tilslutter op til to BLUETOOTH-enheder: [DEVICE 1], [DEVICE 2].

[DEVICE 1] eller [DEVICE 2] vil blive ændret til den tilknyttede enheds navn, når tilknytning er fuldført.

---

### AUDIODEV (lydenhed)

Vælger lydenheden.

Der vises [\*] på den enhed, der er tilknyttet [DEVICE 1] eller den aktuelle A2DP-kompatible lydenhed.

---

### RINGTONE

Vælger, om denne enhed eller den tilsluttede mobiltelefon udsender ringetonen: [1] (denne enhed), [2] (mobiltelefon).

---

---

### AUTO ANS (automatisk svar)

Indstiller denne enhed til at besvare et indgående opkald automatisk: [OFF], [1] (ca. 3 sekunder), [2] (ca. 10 sekunder).

---

### AUTOPAIR (automatisk tilknytning)

Starter BLUETOOTH-tilknytning automatisk, når iOS-enhedsversion 5.0 eller nyere er tilsluttet via USB: [ON], [OFF].

---

### BT SIGNAL (BLUETOOTH-signal) (side 9)

Aktiverer/deaktiverer BLUETOOTH-funktionen.

---

### BT INIT (initialiser BLUETOOTH)

Initialiserer alle de BLUETOOTH-relaterede indstillinger (tilknytningsoplysninger, forvalgt nummer, enhedsoplysninger, osv.): [YES], [NO].

Initialiserer alle indstillingerne, når enheden bortskaffes.

(Kun tilgængelig, når kilden er deaktiveret, og uret vises).

---

---

## SongPal-opsætning (SONGPAL)

---

### AUTO LAUNCH

Aktiverer automatisk start af "SongPal": [ON], [OFF].

Når der er valgt [ON], tilsluttes "SongPal" automatisk, når BLUETOOTH-tilslutningen er fuldført.

---

### CONNECT (side 16)

Opret og afslut "SongPal"-funktionen (tilslutning).

---

## Yderligere oplysninger

### Opdatering af firmwaren

Hvis du vil opdatere firmwaren, kan du besøge supportwebstedet på bagsiden og derefter følge onlineanvisningerne.

#### Bemærkninger

- Brug af USB-enheden (medfølger ikke) er nødvendig for at opdatere firmwaren. Gem opdateringsprogrammet på USB-enheden, og tilslut enheden til USB-porten, og foretag derefter opdateringshandlingen.
- Det tager nogle få minutter at opdatere firmwaren. Mens der opdateres, må du ikke dreje tændingen til OFF-positionen eller fjerne USB-enheden.

---

## Forholdsregler

- Køl enheden af på forhånd, hvis din bil har været parkeret i direkte sollys.
- Efterlad ikke frontpanelet eller lydenhederne i bilen, da de kan blive beskadigede på grund af høj temperatur i direkte sollys.
- Antennen foldes ud automatisk.

### Kondens

Hvis der skulle opstå kondens indeni enheden, skal du fjerne disken og vente ca. en time på, at den tørrer. Ellers fungerer enheden måske ikke korrekt.

### Vedligeholde høj lyd kvalitet

Spild ikke væske på enheden eller diskene.

## Bemærkninger om diske

- Udsæt ikke diske for direkte sollys eller varmekilder som varme luftkanaler, og lad dem ikke ligge i en bil, som er parkeret i direkte sollys.
- Tør diskene af fra midten og udad med en blød klud inden afspilning. Brug ikke opløsningsmidler, f.eks. rensebenzin, fortynder eller rensmidler.



- Denne enhed er beregnet til afspilning af diske, der er i overensstemmelse med Compact Disc-standarden (CD). DualDiscs og nogle musikdiske med copyrightbeskyttede teknologier er ikke i overensstemmelse med CD-standarden (Compact Disc) og kan derfor ikke afspilles på denne enhed.
- Diske, som denne enhed IKKE kan afspille
  - Diske med mærkater, etiketter eller selvklæbende tape eller papir påklisteret. Dette kan medføre funktionsfejl eller kan ødelægge disken.
  - Diske, som ikke har standardform (f.eks. hjerteformet, firkantet, stjerneformet). Enheden kan beskadiges, hvis du forsøger at afspille dem.
  - 8 cm diske (3 1/4").

### Bemærkninger til CD-R/CD-RW-diske

- Hvis multisessionsdisken begynder med en CD-DA-session, genkendes den som en CD-DA-disk, og andre sessioner afspilles ikke.
- Diske, som denne enhed IKKE kan afspille
  - CD-R/CD-RW af dårlig optagelseskvalitet.
  - CD-R/CD-RW, der er optaget med en ikke-kompatibel optageenhed.
  - CD-R/CD-RW'er, som ikke er færdigbehandlet korrekt.
  - CD-R'er/CD-RW'er ud over diske, som er optaget i musik-CD-format eller MP3-format, der overholder ISO9660 Level 1/Level 2, Joliet/Romeo eller multisession.

### Afspilningsrækkefølge af lydfile

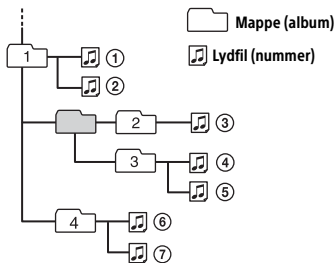

### Om iPod

- Du kan oprette tilslutning til følgende iPod-modeller. Opdater dine iPod-enheder med den nyeste software, før du tager dem i brug.

#### Kompatible iPhone/iPod-modeller

Kompatibel model	Bluetooth®	USB
iPhone SE	✓	✓
iPhone 6s Plus	✓	✓
iPhone 6s	✓	✓
iPhone 6 Plus	✓	✓
iPhone 6	✓	✓
iPhone 5s	✓	✓
iPhone 5c	✓	✓
iPhone 5	✓	✓
iPhone 4s	✓	✓
iPod touch (6. generation)	✓	✓
iPod touch (5. generation)	✓	✓
iPod nano (7. generation)		✓

- "Made for iPod" og "Made for iPhone" betyder, at et elektronisk tilbehør er udviklet til specifikt at kunne tilsluttes til henholdsvis iPod eller iPhone og er certificeret af udvikleren til at opfylde Apples standarder for ydeevne. Apple er ikke ansvarlig for betjeningen af denne enhed eller dens overensstemmelse med sikkerheds- og lovgivningsmæssige standarder. Bemærk, at brugen af dette tilbehør sammen med iPod eller iPhone kan påvirke trådløs funktionalitet.

Kontakt nærmeste Sony-forhandler, hvis du har spørgsmål eller problemer i forbindelse med enheden, som ikke er omtalt i denne vejledning.

## Vedligeholdelse

### Rengøring af stik

Enheden fungerer måske ikke korrekt, hvis stikkene mellem enheden og frontpanelet ikke er rene. Du kan forhindre dette ved at afmontere frontpanelet (side 6) og rengøre stikkene med en bomuldsklud. Du må ikke anvende magt. Stikkene kan blive beskadiget.

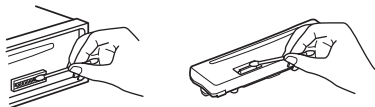

### Bemærkninger

- Sluk for tændingen af sikkerhedshensyn, inden du rengør stikkene, og tag nøglen ud af tændingen.
- Berør aldrig stikkene direkte med dine fingre eller med en metalenhed.

## Specifikationer

### Tuner

#### FM

Indstillingsområde:

Når [AREA] er indstillet til [EUROPE]:

87,5 MHz-108,0 MHz

Når [AREA] er indstillet til [RUSSIA]:

FM1/FM2: 87,5 MHz-108,0 MHz

(i trin på 50 kHz)

FM3: 65-74 MHz (i trin på 30 kHz)

Antenneterminal:

Eksternt antennestik

Mellemfrekvens:

Når [AREA] er indstillet til [EUROPE]:

FM CCIR: -1.956,5 kHz til -487,3 kHz og

+500,0 kHz til +2.095,4 kHz

Når [AREA] er indstillet til [RUSSIA]:

FM CCIR: -1.956,5 kHz til -487,3 kHz og

+500,0 kHz til +2.095,4 kHz

FM OIRT: -1.815,6 kHz til -943,7 kHz og

+996,6 kHz til +1.776,6 kHz

Anvendelig følsomhed: 8 dBf

Selektivitet: 75 dB ved 400 kHz

Signal-til-støj-forhold: 73 dB

Separation: 50 dB ved 1 kHz

Frekvenskurve: 20-15.000 Hz

#### MW/LW

Indstillingsområde:

MW: 531-1.602 kHz

LW: 153-279 kHz

Antenneterminal:

Eksternt antennestik

Følsomhed: MW: 26  $\mu$ V, LW: 50  $\mu$ V



## CD-afspiller

Signal-til-støj-forhold: 120 dB

Frekvenskurve: 10-20.000 Hz

Lydfejl og frekvensflimmer: Under målelig grænse

Maksimalt antal: (kun CD-R/CD-RW)

– mapper (album): 150 (herunder rodmappen)

– filer (numre) og mapper: 300 (mindre end 300, hvis mappe-/filnavne indeholder mange tegn)

– tegn, der kan vises for et mappe-/filnavn: 32 (Joliet)/64 (Romeo)

Tilsvarende codec: MP3 (.mp3) og WMA (.wma)

## USB-afspiller

Grænseflade: USB (fuld hastighed)

Maksimumspænding: 1 A

Det maksimale antal genkendelige numre:

– mapper (album): 256

– filer (numre) pr. mappe: 256

Kompatibel Android Open Accessory-protokol (AOA): 2.0

Tilsvarende codec:

MP3 (.mp3)

Bithastighed: 8-320 kbps  
(understøtter VBR (variabel bithastighed))

Samplingfrekvens: 16 kHz-48 kHz

WMA (.wma)

Bithastighed: 32-192 kbps  
(understøtter VBR (variabel bithastighed))

Samplingfrekvens: 32 kHz, 44,1 kHz, 48 kHz

FLAC (.flac)

Bitdybde: 16 bit, 24 bit

Samplingfrekvens: 44,1 kHz, 48 kHz

## Trådløs kommunikation

Kommunikationssystem:

BLUETOOTH Standard version 3.0

Output:

BLUETOOTH Standard Power Class 2  
(Maks. +4 dBm)

Maksimal kommunikationsrækkevidde:

Synsvidde ca. 10 m\*1

Frekvensbånd:

2,4 GHz bånd  
(2,4000-2,4835 GHz)

Moduleringsmetode: FHSS

Kompatible BLUETOOTH-profiler\*2:

A2DP (Advanced Audio Distribution Profile) 1.3

AVRCP (Audio Video Remote Control Profile) 1.3

HFP (Handsfree Profile) 1.6

PBAP (Phone Book Access Profile)

SPP (Serial Port Profile)

Tilsvarende codec:

SBC (.sbc), ACC (.m4a)

\*1 Den faktiske rækkevidde afhænger af faktorer, som f.eks. forhindringer mellem enheder, magnetfelter i nærheden af mikrobølgeovn, statisk elektricitet, modtagelighed, antennens ydeevne, operativsystem, software osv.

\*2 BLUETOOTH-standardprofiler angiver anvendelsesområder for BLUETOOTH-kommunikation mellem enheder.

## Forstærker

Output: Højttalerudgange

Højttalerimpedans: 4-8 Ω

Maksimum udgangseffekt: 55 watt × 4  
(ved 4 Ω)

## Generelt

Udgange:

Lydudgangsstik:

MEX-N5200BT: FRONT, REAR, SUB

MEX-N4200BT: REAR, SUB

Antenne/forstærkerkontrolstik  
(REM OUT)

Indgange:

Fjernbetjenings indgangsterminal

Antenneindgangsterminal

MIC-indgang (terminal)

AUX-indgangsstik (stereoministik)

USB-port

Strømkrav: 12 V DC bilbatteri (negativ jord)

Nominelt strømforbrug: 10 A

Mål:

Ca. 178 mm × 50 mm × 177 mm (b/h/d)

Monteringsmål:

Ca. 182 mm × 53 mm × 160 mm (b/h/d)

Vægt: Ca. 1,2 kg

Pakkens indhold:

Hovedenhed (1)

Mikrofon (1) (kun MEX-N5200BT)

Dele til installation og tilslutninger (1 sæt)

Valgfrit tilbehør/udstyr:

Mikrofon: XA-MC10 (kun MEX-N4200BT)

Din forhandler kan muligvis ikke håndtere alle de ovenfor angivne enheder. Spørg forhandleren, hvis du ønsker yderligere oplysninger.

Design og specifikationer kan ændres uden varsel.

## Copyright

Bluetooth®-varemærket og -logoer er registrerede varemærker, der er ejet af Bluetooth SIG, Inc., og eventuel brug af sådanne varemærker af Sony Corporation er underlagt licens. Andre varemærker og varemærkenavne tilhører deres respektive ejere.

N-Mark er et varemærke eller et registreret varemærke tilhørende NFC Forum, Inc. i USA og i andre lande.

Windows Media er et registreret varemærke eller et varemærke, der tilhører Microsoft Corporation i USA og/eller andre lande.

Dette produkt er beskyttet af intellektuel ejendomsret for Microsoft Corporation. Brug eller distribution af denne teknologi uden for dette produkt er forbudt uden licens fra Microsoft eller et autoriseret Microsoft-datterselskab.

iPhone, iPod, iPod classic, iPod nano og iPod touch og Siri er registrerede varemærker tilhørende Apple Inc. i USA og andre lande. App Store er et servicemærke tilhørende Apple Inc.

MPEG Layer-3-teknologi til lydkodning og patenter er givet i licens fra Fraunhofer IIS og Thomson.

Google, Google Play og Android er varemærker tilhørende Google Inc.

## libFLAC

Copyright (C) 2000-2009 Josh Coalson  
Copyright (C) 2011-2013 Xiph.Org Foundation

Videredistribution og brug i kildeform og binær form, med eller uden ændringer, er tilladt, såfremt følgende betingelser overholdes:

- Videredistribution af kildekode skal bevare den ovenstående meddelelse om ophavsret, denne betingelsesliste og følgende ansvarsfraskrivelse.
- Videredistribution i binær form skal gengive ovenstående meddelelse om ophavsret, denne betingelsesliste og følgende ansvarsfraskrivelse i dokumentationen og/eller andre materialer, der leveres med ved distributionen.
- Hverken navnet på Xiph.org-fonden eller navnene på dens bidragydere må bruges til at støtte eller promovere produkter afledt af denne software uden en specifik forudgående skriftlig tilladelse.

DENNE SOFTWARE LEVERES AF OPRETSHAVERNE OG BIDRAGYDERNE "SOM DEN ER OG FOREFINDES", OG ENHVER DIREKTE ELLER INDIREKTE GARANTI, HERUNDER, MEN IKKE BEGRÆNSET TIL STILTILGÆNGE GARANTIER FOR SALGBARHED OG EGNETHED TIL ET BESTEMT FORMÅL, FRASKRIVES. FONDEN ELLER BIDRAGYDERE KAN UNDER INGEN OMSTENDIGHEDER HOLDES ANSVARLIGE FOR DIREKTE, INDIREKTE, HÆNDELIGE, SÆRSKILT DOKUMENTEREDE SKADER, PØNALE SKADER ELLER FØLGESKADER (HERUNDER MEN IKKE BEGRÆNSET TIL FREMSKAFFELSE AF ERSTATNINGSVÆRER ELLER TJENESTER, MANGLENDE ANVENDELSE, TAB AF DATA ELLER IND TJENING ELLER DRIFTSAFBRYDELSE), UANSET HVORDAN DETTE MÅTTE VÆRE FORÅRSAGET OG I HENHOLD TIL ENHVER TEORI OM ERSTATNINGSANSVAR, I HENHOLD TIL KONTRAKT, SKÆRPET ANSVAR ELLER TORT (INKLUSIVE FORSØMMELIGHED ELLER ANDET), SOM FØLGE AF BRUGEN AF DENNE SOFTWARE, SELVOM DER ER INFORMERET OM MULIGHEDEN FOR SÅDANNE SKADER.

---

## Fejlfinding

Følgende tjekliste kan hjælpe dig med at afhjælpe problemer, du kan opleve med enheden.

Før du gennemgår tjeklisten nedenfor, bør du kontrollere tilslutningen og betjeningsanvisningerne.

Hvis du ønsker oplysninger om brug af sikringen og fjernelse af enheden fra instrumentbrættet, kan du se "Tilslutning/installation" (side 33).

Hvis problemet ikke kan løses, kan du besøge supportwebstedet, der er nævnt på bagsiden.

---

### Generelt

#### Ingen lyd eller lyden er meget lav.

- Positionen for udtoningskontrollen [FADER] er ikke indstillet til et 2-højttalersystem.
- Lydstyrken på enheden og/eller den tilsluttede enhed er meget lav.
  - Skru op for lydstyrken på enheden og den tilsluttede enhed.

---

#### Ingen biplyd.

- Der er tilsluttet en forstærker (ekstraudstyr), og du bruger ikke den indbyggede forstærker.

---

#### Indholdet af hukommelsen er blevet slettet.

- Strømforsyningsledningen eller batteriet er taget ud eller er ikke tilsluttet korrekt.

---

#### Lagrede stationer og korrekt tid er slettet. Sikringen er sprunget.

#### Der forekommer støj, når tændingens position ændres.

- Ledningerne er ikke sat korrekt sammen med bilens tilbehørsstrømsstik.

---

#### Under afspilning eller modtagelse starter demonstrationstilstand.

- Hvis der ikke udføres nogen betjening i 5 minutter med [DEMO-ON] indstillet, starter demonstrationstilstanden.
  - Indstil [DEMO-OFF] (side 19).

---

#### Skærmen forsvinder fra/vises ikke i skærmvinduet.

- Lyسدæmperen er indstillet til [DIM-ON] (side 21).
- Skærmen forsvinder, hvis du trykker på og holder OFF inde.
  - Tryk på OFF på enheden, indtil skærmen vises.
- Stikkene er snavsede (side 24).

---

#### Skærmen/belysningen blinker.

- Strømforsyningen er ikke tilstrækkelig.
  - Sørg for, at bilbatteriet leverer tilstrækkelig strøm til enheden. (Strømkravet er 12V jævnstrøm).

---

#### Betjeningsknapperne fungerer ikke. Disken skubbes ikke ud.

- Tryk på DSPL og ↵ (tilbage)/MODE i mindst 2 sekunder for at nulstille enheden. Indholdet af hukommelsen er blevet slettet. Undlad af sikkerhedsmæssige årsager at nulstille enheden, mens du kører.

---

### Radiomodtagelse

#### Der kan ikke modtages stationer. Lyden generes af støj.

- Tilslutningen er ikke korrekt.
  - Kontroller tilslutningen af bilantennen.
  - Hvis bilantennen ikke foldes ud, skal du kontrollere ledningen til antennen.

---

#### Indstilling af faste stationer er ikke mulig.

- Udsendelsessignalet er for svagt.

---

#### 65-74 MHz på FM3 kan ikke indstilles.

- [AREA] er indstillet til [EUROPE].
  - Indstil [AREA] til [RUSSIA] (side 19).

---

### RDS

#### RDS-tjenester kan ikke modtages (når [AREA] er indstillet til [RUSSIA]).

- Der er valgt FM3.
  - Vælg FM1 eller FM2.
- RDS-tjenester er ikke tilgængelige i det aktuelle område.

---

### SEEK starter efter nogle få sekunders lytning.

- Stationen er ikke-TP eller har et svagt signal.
  - Deaktiver TA (side 11).

---

### Ingen trafikmeddelelser.

- Aktiver TA (side 11).
- Stationen udsender ikke trafikmeddelelser på trods af, at den er TP.
  - Stil ind på en anden station.

---

### PTY viser [- - - - -].

- Den aktuelle station er ikke en RDS-station.
- RDS-data er ikke blevet modtaget.
- Stationen angiver ikke programtypen.

---

### Navnet på programtjenesten blinker.

- Der er ingen alternativ frekvens for aktuelle station.
  - Tryk på SEEK +/-, mens navnet på programtjenesten blinker. Der vises [PI SEEK], og enheden starter med at søge efter en anden frekvens med samme PI-data (programidentifikation).

---

## CD-afspilning

### Disken afspilles ikke.

- Defekt eller snavset disk.
- CD-R/CD-RW'en er ikke til lyd (side 23).

---

### MP3-/WMA-filer kan ikke afspilles.

- Disken er ikke kompatibel med MP3/WMA-formatet og -versionen. Du finder oplysninger om diske og formater, der kan afspilles, på supportwebstedet, der er nævnt på bagsiden.

---

### MP3-/WMA-filer tager længere tid at afspille end andre filer.

- Følgende diske kan tage længere tid om at starte afspilning.
  - En disk, som er optaget med en kompliceret træstruktur.
  - En disk, som er optaget i multisessionsformat.
  - En disk, der kan tilføjes data på.

---

### Lyden springer.

- Defekt eller snavset disk.

---

## Afspilning fra en USB-enhed

### Du kan ikke afspille numre via en USB-hub.

- Denne enhed kan ikke genkende USB-enheder via en USB-hub.

---

### Afspilning fra en USB-enhed tager længere tid.

- USB-enheden indeholder filer med en kompliceret træstruktur.

---

### Lyden er uregelmæssig.

- Lyden kan være uregelmæssig ved en høj bithastighed.
- DRM-beskyttede (Digital Rights Management) filer kan i nogle tilfælde måske ikke afspilles.

---

### Lydfilen kan ikke afspilles.

- USB-enheder, der er formateret med et andet filsystem end FAT16 eller FAT32, understøttes ikke.\*

\* Enheden understøtter FAT16 og FAT32, men nogle USB-enheder understøtter måske ikke alle disse FAT-formater. Se betjeningsvejledningen til de enkelte USB-enheder for at få yderligere oplysninger, eller kontakt producenten.

---

### Betjening til at springe over et album, springe over numre (Jump-tilstand) og at søge et musiknummer efter navn (Quick-BrowZer), kan ikke udføres.

- Disse handlinger kan ikke udføres, når der er tilsluttet en USB-enhed i Android-tilstand eller en iPod.
  - Indstil [USB MODE] til [MSC/MTP] (side 19).
  - Fjern din iPod.
- Enhedens USB-tilstand er ikke indstillet til den rigtige tilstand.
  - Sørg for, at enhedens USB-tilstand er indstillet til MSC/MTP-tilstand.

---

### Lyden kan ikke udsendes under afspilning i Android-tilstand.

- Mens enheden er i Android-tilstand, udsendes lyden kun fra Android-smartphonen.
  - Kontroller statussen for lydafspilningsprogrammet på Android-smartphone.
  - Afspilning udføres muligvis ikke korrekt. Dette afhænger af Android-smartphonen.

## NFC-funktion

### One touch-tilslutning (NFC) er ikke mulig.

- Hvis smartphonen ikke reagerer på berøring.
  - Kontroller, at NFC-funktionen på smartphonen er aktiveret.
  - Flyt N-Mark-delen på smartphonen tættere på N-Mark-delen på enheden.
  - Hvis smartphonen er i et etui, skal du fjerne det.
- NFC-modtagelsesfølsomhed afhænger af enheden.

Hvis one touch-tilslutning mislykkedes flere gange med smartphonen, kan du oprette BLUETOOTH-tilslutning manuelt.

## BLUETOOTH-funktion

### Den tilsluttende enhed kan ikke registrere denne enhed.

- Før der oprettes tilknytning, skal du indstille denne enhed til standbytilstand.
- Denne enhed kan ikke registreres fra andre enheder, når den er tilsluttet to BLUETOOTH-enheder.
  - Afbryd den ene tilslutning, og søg efter denne enhed fra en anden enhed.
- Når der er oprettet enhedstilknytning, skal du indstille BLUETOOTH-signaludgangen til aktiv (side 9).

### Tilslutning er ikke mulig.

- Tilslutningen styres fra en side (denne enhed eller BLUETOOTH-enheden), men ikke begge.
  - Tilslut denne enhed fra en BLUETOOTH-enhed eller omvendt.

### Navnet på den registrerede enhed vises ikke.

- Afhængig af statussen på den anden enhed kan navnet muligvis ikke hentes.

### Ingen ringetone.

- Juster lydstyrken ved at dreje kontrolhjulet, mens du modtager et opkald.
- Afhængigt af den tilsluttende enhed kan ringetonen ikke sendes korrekt.
  - Indstil [RINGTONE] til [1] (side 21).
- Fronthøjtalerne er ikke tilsluttet til enheden.
  - Tilslut fronthøjtalerne til enheden.
  - Ringetonen udsendes kun gennem fronthøjtalerne.

### Talerens stemme kan ikke høres.

- Fronthøjtalerne er ikke tilsluttet til enheden.
  - Tilslut fronthøjtalerne til enheden.
  - Talerens stemme udsendes kun gennem fronthøjtalerne.

### En opkaldspartner siger, at lydstyrken er for lav eller for høj.

- Juster lydstyrken tilsvarende ved brug af justering af mikrofonforstærkning (side 15)

### Der forekommer ekko eller støj i telefonsamtaler.

- Skru ned for lydstyrken.
- Indstil EC/NC-tilstand til [EC/NC-1] eller [EC/NC-2] (side 15).
- Hvis den omgivende støj er høj, så prøv at dæmpe den.

F.eks.: Hvis der er et vindue åbent og støjen fra vejen er høj, skal du lukke vinduet. Hvis der er tændt for en aircondition, skal du skrue ned for den.

### Telefonen er ikke tilsluttet.

- Når der afspilles BLUETOOTH-lyd, tilsluttes telefonen ikke, selv hvis du trykker på CALL.
  - Opret tilslutning fra telefonen.

### Telefonens lyd kvalitet er dårlig.

- Telefonens lyd kvalitet afhænger af mobiltelefonens modtagelsesbetingelser.
  - Flyt din bil til et sted, hvor du kan forbedre mobiltelefonens signal, hvis modtagelsen er dårlig.

---

### **Lydstyrken på den tilsluttede enhed er lav (høj).**

- Lydstyrkeniveauet er forskelligt afhængigt af lydenheden.
  - Juster lydstyrken på den tilsluttede lydenhed eller denne enhed (side 20).

---

### **Lyden springer under afspilningen af en BLUETOOTH-lydenhed.**

- Reducer afstanden mellem enheden og BLUETOOTH-lydenheden.
- Hvis BLUETOOTH-lydenheden opbevares i et etui, der forstyrrer signalet, skal du tage lydenheden ud af etuiet under brug.
- Der er flere BLUETOOTH-enheder eller andre enheder, der udsender radiobølger i nærheden.
  - Sluk for de andre enheder.
  - Øg afstanden til andre enheder.
- Afspilningen stopper kortvarigt, når der oprettes tilslutning mellem denne enhed og mobiltelefonen. Dette er ikke en fejl.

---

### **Den tilsluttede BLUETOOTH-lydenhed kan ikke styres.**

- Kontroller, at den tilsluttede BLUETOOTH-lydenhed understøtter AVRCP.

---

### **Nogle funktioner fungerer ikke.**

- Kontroller, om den tilsluttede enhed understøtter de pågældende funktioner.

---

### **Et opkald besvares utilsigtet.**

- Den tilsluttende telefon er indstillet til at besvare et opkald automatisk.

---

### **Tilknytning mislykkedes på grund af timeout.**

- Afhængigt af den tilsluttende enhed kan tidsgrænsen for tilknytning være kort.
  - Prøv at udføre tilknytningen inden for tiden.

---

### **BLUETOOTH-funktionen fungerer ikke.**

- Sluk enheden ved at trykke på OFF i mindst 2 sekunder, og tænd derefter for enheden igen.

---

### **Der kommer ingen lyd ud af bilhøjttalerne under håndfri opkald.**

- Hvis lyden udsendes fra mobiltelefonen, skal du indstille mobiltelefonen til at udsende lyden fra bilhøjttalerne.

---

### **Siri Eyes Free er ikke aktiveret.**

- Udfør håndfri registrering for en iPhone, der understøtter Siri Eyes Free.
- Indstil Siri-funktionen på iPhone til aktiveret.
- Annuller BLUETOOTH-tilslutningen mellem iPhone og denne enhed, og opret tilslutning igen.

---

## **SongPal-betjening**

---

### **Programnavn svarer ikke til det faktiske program i "SongPal".**

- Start programmet igen fra programmet "SongPal".

---

### **Når du kører programmet "SongPal" via BLUETOOTH, skifter skærmen automatisk til [BT AUDIO].**

- Programmet "SongPal" eller BLUETOOTH-funktionen fungerer ikke.
- Kør programmet igen.

---

### **"SongPal"-programmet afbrydes automatisk, når skærmen skifter til [IPD].**

- Programmet "SongPal" på iPhone/iPod understøtter ikke iPod-afspilning.
  - Skift kilden på enheden til andet end [IPD], og opret derefter "SongPal"-tilslutningen (side 16).

---

## Meddelelser

Følgende meddelelser kan blive vist eller blinke under betjening.

---

**CD ERROR:** Disken kan ikke afspilles. Disken bliver skubbet ud automatisk.

→ Rengør eller isæt disken korrekt, og sørg for, at den ikke er tom eller defekt.

---

**CD NO MUSIC:** Der er ingen fil, der kan afspilles. Disken bliver skubbet ud automatisk.

→ Isæt en disk, der indeholder filer, der kan afspilles (side 25).

---

**CD PUSH EJT:** Disken blev ikke skubbet ud korrekt.

→ Tryk på ▲ (skub ud).

---

**HUB NO SUPRT:** USB-hubs understøttes ikke.

---

### INVALID

→ Den valgte handling kan være ugyldig.

→ [USB MODE] kan ikke ændres under iPod-afspilning.

---

**IPD STOP:** iPod-afspilning er færdig.

→ Betjen din iPod/iPhone for at starte afspilning.

---

**NO AF:** Ingen alternative frekvenser.

→ Tryk på SEEK +/-, mens navnet på programtjenesten blinker. Enheden starter med at søge efter en anden frekvens med samme PI-data (programidentifikation). (Der vises [PI SEEK]).

---

**NO TP:** Ingen trafikprogrammer.

→ Enheden fortsætter med at søge efter tilgængelige TP-stationer.

---

### NOT SUPPORT - ANDROID MODE

→ Der er tilsluttet en USB-enhed, der ikke understøttes (Android Open Accessory) 2.0 til enheden, mens [USB MODE] er indstillet til [ANDROID].  
– Indstil [USB MODE] til [MSC/MTP] (side 19).

---

**OVERLOAD:** USB-enheden er overbelastet.

→ Afbryd USB-enheden, og tryk derefter på SRC for at vælge en anden kilde.

→ Der er fejl på USB-enheden, eller der er en ikke-understøttet USB-enhed tilsluttet.

---

**READ:** Læser oplysninger nu.

→ Vent, indtil læsningen er gennemført, og afspilningen starter automatisk. Afhængigt af filstrukturen kan dette tage lidt tid.

---

**USB ERROR:** USB-enheden kan ikke afspilles.

→ Tilslut USB-enheden igen.

---

**USB NO DEV:** En USB-enhed er ikke tilsluttet eller genkendes ikke.

→ Sørg for, at USB-enheden eller USB-kablet er tilsluttet korrekt.

---

**USB NO MUSIC:** Der er ingen fil, der kan afspilles.

→ Tilslut en USB-enhed, der indeholder filer, der kan afspilles (side 25).

---

**USB NO SUPRT:** USB-enheden understøttes ikke.

→ Du finder oplysninger om kompatibilitet med din USB-enhed på supportwebstedet, der er nævnt på bagsiden.

---

**LLLL eller לללל:** Starten eller slutningen af disken er nået.

---

**– (understregning):** Tegnet kan ikke vises.

---

## For BLUETOOTH-funktion:

---

**BTA NO DEV:** BLUETOOTH-enheden er ikke korrekt tilsluttet eller genkendes ikke.

→ Kontroller, at BLUETOOTH-enheden er korrekt tilsluttet, eller at der er etableret BLUETOOTH-tilslutning med BLUETOOTH-enheden.

---

**ERROR:** Den valgte handling kunne ikke udføres.

→ Vent et øjeblik, og prøv igen.

---

**UNKNOWN:** Et navn eller et telefonnummer kan ikke vises.

---

**WITHHELD:** Telefonnummeret er skjult af opkalderen.

---

## For SongPal-betjening:

---

**APP -----:** Der kunne ikke oprettes tilslutning til programmet.

→ Opret "SongPal"-tilslutningen igen (side 16).

---

**APP DISCNCT:** Programmet er afbrudt.

→ Opret "SongPal"-tilslutningen (side 16).

---

**APP DISPLAY:** En skærmindstillingsskærm i programmet er åben.

→ Afslut skærmindstillingsskærmen i programmet for at aktivere knapbetjening.

---

**APP LIST:** Indholdslisten på din CD/USB/iPod er åben.

→ Afslut programlisten for at aktivere knapbetjening.

---

**APP MENU:** En programindstillingsskærm er åben.

→ Afslut indstillingsskærmen i programmet for at aktivere knapbetjening.

---

**APP NO DEV:** Enheden med programmet installeret er ikke tilsluttet eller genkendes ikke.

→ Opret BLUETOOTH-tilslutningen, og opret "SongPal"-tilslutningen igen (side 16).

---

**APP SOUND:** En lydindstillingsskærm i programmet er åben.

→ Afslut lydindstillingsskærmen i programmet for at aktivere knapbetjening.

---

**OPEN APP:** Programmet "SongPal" kører ikke.

→ Start programmet.

---

## For fjernbetjening på rattet:

---

**ERROR:** Der opstod en fejl under registrering af funktionen.

→ Genstart registrering fra den funktion, hvor fejlen forekom (side 19).

---

**TIMEOUT:** Registrering af funktionen mislykkedes på grund af timeout.

→ Gennemfør registreringen, mens [REGISTER] blinker (ca. 6 sekunder) (side 19).

---

Hvis disse løsninger ikke forbedrer situationen, skal du kontakte den nærmeste Sony-forhandler.

Hvis du sender enheden til reparation på grund af problemer med CD-afspilning, skal du tage den disk med, som blev brugt, da problemet startede.



## Tilslutning/installation

### Forsigtig

- **Før alle jordkabler til et fælles jordpunkt.**
- Sørg for, at skrueerne ikke kommer i klemme under en skrue eller sidder fast under bevægelige dele (f.eks. sædets skinner).
- Sluk tændingen i bilen, før du opretter tilslutning, for at undgå kortslutning.
- Sæt strømforsyningsstikket ⑥ i enheden og højttalerne, før du tilslutter det til det ekstra strømstik.
- Sørg for at isolere alle ikke-tilsluttede ledninger med elektriktape af sikkerhedsårsager.

### Forholdsregler

- Vælg installationsplaceringen omhyggeligt, så enheden ikke forstyrrer normal kørsel.
- Undgå at montere enheden i områder med støv, snavs, mange vibrationer eller høj temperatur, f.eks. i direkte sollys eller i nærheden af varmekanaler.
- Brug kun den medfølgende monteringskomponenter til sikker installation.

### Bemærkning om strømforsyningsledning (gul)

Når du tilslutter denne enhed i kombination med andre stereokomponenter, skal den gennemsnitlige strømstyrke i bilens kredsløb, som enheden er tilsluttet, være højere end summen af hver enkelt komponents ampere.

### Justering af monteringsvinkel

Juster monteringsvinklen til mindre end 45°.

## Liste over dele til installation

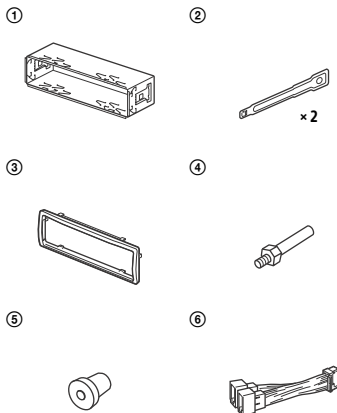

### For MEX-N5200BT



- Denne liste over dele indeholder ikke hele pakkens indhold.
- Beslaget ① og beskyttelsesrammen ③ monteres på enheden før forsendelse. Før du monterer enheden, skal du bruge frigørelsesnøglerne ② for at fjerne beslaget ① fra enheden. Se "Fjernelse af beskyttelsesrammen og beslaget" (side 38) for at få flere oplysninger.
- Gem frigørelsesnøglerne ② til fremtidig brug, da du også skal bruge dem, hvis du fjerner enheden fra din bil.

## Tilslutning (for MEX-N5200BT)

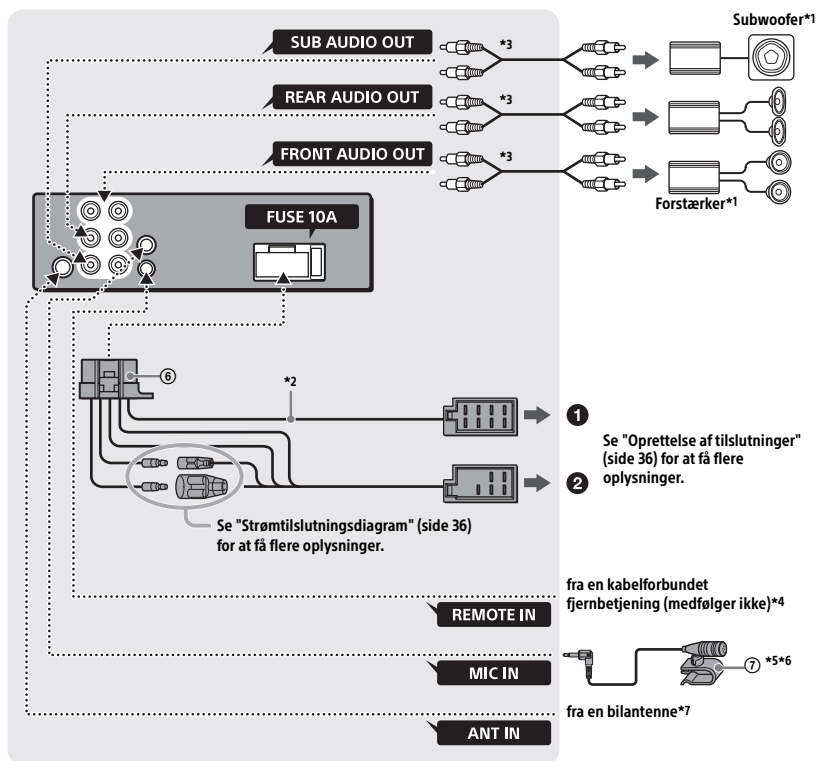

\*1 Medfølger ikke

\*2 Højtalerimpedans:  $4-8 \Omega \times 4$

\*3 RCA-kabel (medfølger ikke)

\*4 Afhængig af biltypen skal du bruge en adapter til en kabelforbundet fjernbetjening (medfølger ikke). Du kan finde oplysninger om brug af den kabelforbundne fjernbetjening i "Brug af den kabelforbundne fjernbetjening" (side 37).

\*5 Uanset om den er i brug eller ej, skal du trække mikrofonindgangskablet, så det ikke forstyrrer kørslen. Fastgør kablet med en klemme, hvis det installeres omkring dine fødder.

\*6 Du finder flere oplysninger om installation af mikrofonen under "Installation af mikrofonen (kun MEX-N5200BT)" (side 37).

\*7 Afhængig af biltypen skal du bruge en adapter (medfølger ikke), hvis antennestikket ikke passer.

## Tilslutning (for MEX-N4200BT)

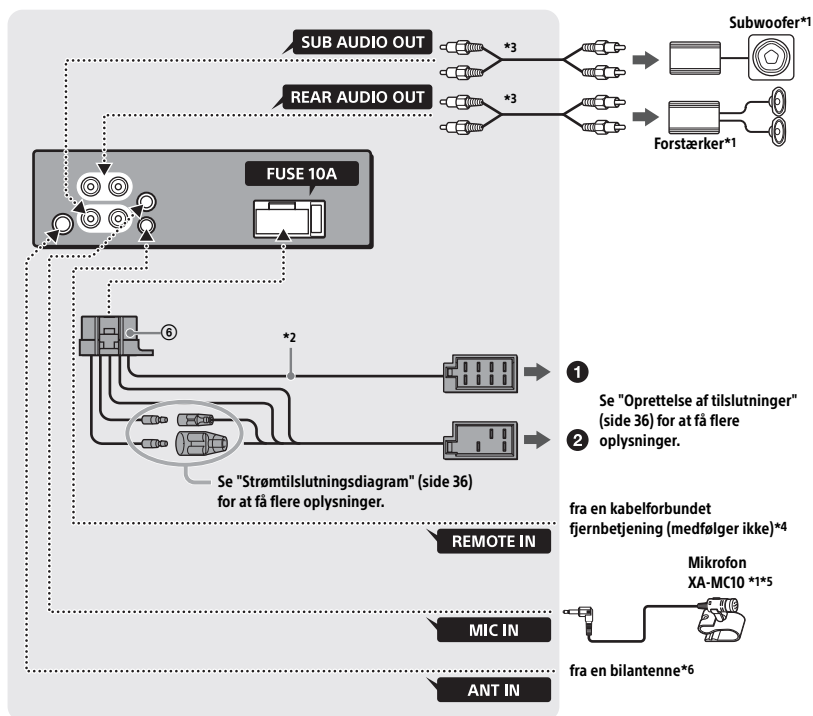

\*1 Medfølger ikke

\*2 Højtalerimpedans: 4-8  $\Omega$  x 4

\*3 RCA-kabel (medfølger ikke)

\*4 Afhængig af biltypen skal du bruge en adapter til en kabelforbundet fjernbetjening (medfølger ikke). Du kan finde oplysninger om brug af den kabelforbundne fjernbetjening i "Brug af den kabelforbundne fjernbetjening" (side 37).

\*5 Uanset om den er i brug eller ej, skal du trække mikrofonindgangskablet, så det ikke forstyrrer kørslen. Fastgør kablet med en klemme, hvis det installeres omkring dine fødder.

\*6 Afhængig af biltypen skal du bruge en adapter (medfølger ikke), hvis antennestikket ikke passer.

## Oprettelse af tilslutninger

Hvis du har en antenne uden en relæboks, kan tilslutning af denne enhed med den medfølgende strømforsyningsledning ⑥ beskadige antennen.

### ① Til bilens højttalerstik

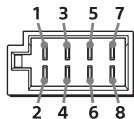

1	Baghøjttaler (højre)	⊕	Lilla
2		⊖	Lilla/sortstribet
3	Fronthøjttaler (højre)	⊕	Grå
4		⊖	Grå/sortstribet
5	Fronthøjttaler (venstre)	⊕	Hvid
6		⊖	Hvid/sortstribet
7	Baghøjttaler (venstre)	⊕	Grøn
8		⊖	Grøn/sortstribet

### ② Til bilens strømstik

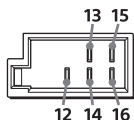

12	kontinuerlig strømforsyning	Gul
13	antenne/forstærkerkontrol (REM OUT)	Blå/hvidstribet
14*	omskiftet strømforsyning til belysning	Orange/hvidstribet
15	omskiftet strømforsyning	Rød
16	jordforbundet	Sort

\* Kun MEX-N5200BT

## Nem tilslutning af subwoofer

Du kan bruge en subwoofer uden en forstærker, når den er tilsluttet en baghøjttalerledning.

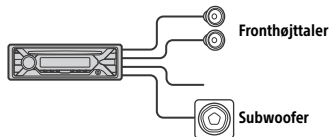

### Bemærkninger

- Klargøring af baghøjttalerledning er påkrævet.
- Brug en subwoofer med en impedans på 4-8 Ω og med tilstrækkelig strømstyringskapacitet for at undgå skade.

## Hukommelsestilslutning

Når den gule strømforsyningsledning er tilsluttet, leveres der altid strøm til hukommelseskredsløbet, selv når tændingen er slukket.

## Højttalerforbindelse

- Sluk for enheden, inden du tilslutter højttalerne.
- Brug højttalere med en impedans på 4-8 Ω og med tilstrækkelig effektkapacitet for at undgå skade.

## Strømtilslutningsdiagram

Kontroller din bils ekstra strømstik, og forbind ledningerne korrekt i forhold til bilen.

### Ekstra strømstik

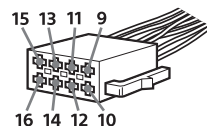

## Fælles tilslutning

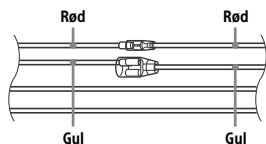

12	kontinuerlig strømforsyning	Gul
15	omskiftet strømforsyning	Rød

## Når der er byttet om på placeringerne af de røde og gule ledninger

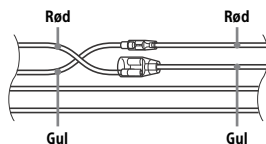

12	omskiftet strømforsyning	Gul
15	kontinuerlig strømforsyning	Rød

## Når bilen er uden ACC-position

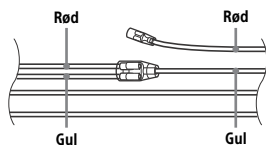

Når du har matchet tilslutningerne og vendt strømforsyningens ledninger korrekt, skal du tilslutte enheden til bilens strømforsyning. Hvis du har spørgsmål og problemer i forbindelse med tilslutning af din enhed, som ikke er omtalt i denne vejledning, skal du kontakte bilforhandleren.

## Installation af mikrofonen (kun MEX-N5200BT)

Hvis din stemme skal kunne registreres under håndfrit opkald, skal du installere mikrofonen ⑦.

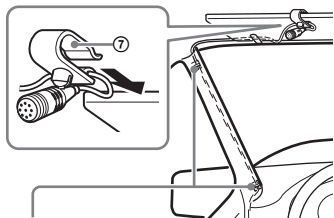

Clip (medfølger ikke)

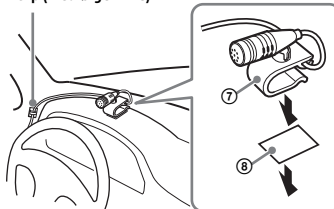

## Forsigtig

- Det er meget farligt, hvis ledningen vikles omkring ratstammen eller gearstangen. Sørg for, at denne og andre dele ikke forstyrrer kørslen.
- Hvis der er airbags eller andet støddabsorberende udstyr i vognen, skal du kontakte den forretning, hvor du har købt denne enhed, eller bilforhandleren inden installationen.

## Bemærk

Før du påsætter den dobbeltsidede tape ⑧, skal du rengøre instrumentbrættets overflade med en tør klud.

## Brug af den kabelforbundne fjernbetjening

- 1 Hvis du vil aktivere den kabelforbundne fjernbetjening, skal du indstille [STR CONTROL] i [SET STEERING] til [PRESET] (side 19).

# Installation

## Fjernelse af beskyttelsesrammen og beslaget

Før du installerer enheden, skal du fjerne beskyttelsesrammen ③ og beslaget ① fra enheden.

- 1 Tag fat om begge kanter på beskyttelsesrammen ③, og træk derefter ud.

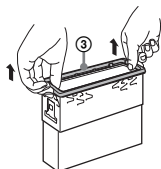

- 2 Indsæt begge frigørelsesnøgler ②, indtil de klikker, og træk beslaget nedad ①. Træk derefter enheden opad for at skille dem ad.

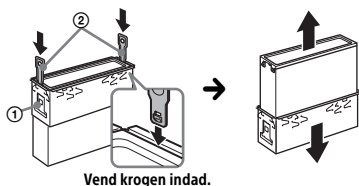

## Montering af enheden i instrumentbrættet

Før du installerer, skal du sørge for, at låsene på begge sider af beslagene ① bøjes indad 2 mm.

- 1 Placer beslaget ① i instrumentbrættet, og bøj derefter takkerne udad, så de slutter til.

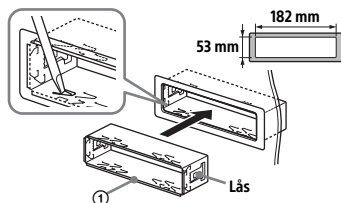

- 2 Monter enheden på beslaget ①, og påsæt derefter beskyttelsesrammen ③.

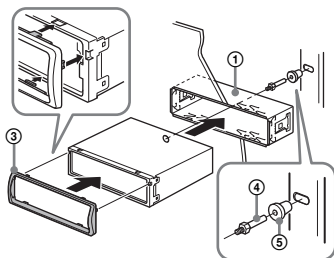

### Bemærkninger

- Hvis låsene er lige eller bøjet udad, bliver enheden ikke installeret sikkert, og den kan hoppe ud.
- Sørg for, at de 4 låse på beskyttelsesrammen ③ sidder godt fast i enhedens stik.

## Afmontering og montering af frontpanelet

Se "Afmontering af frontpanelet" (side 6) for at få flere oplysninger.

## Nulstilling af enheden

Se "Nulstilling af enheden" (side 7) for at få flere oplysninger.

## Udskiftning af sikring

Når du udskifter sikringen, skal du sørge for at bruge den ampere, der er angivet på den oprindelige sikring. Hvis sikringen sprænger, skal du kontrollere strømtilslutningen og udskifte sikringen. Hvis sikringen sprænger igen efter udskiftning, kan der være en intern fejl. I en sådan situation skal du kontakte den nærmeste Sony-forhandler.

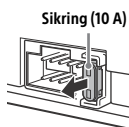



### **Български**

C настоящето Сони Корпорация декларира, че това оборудване отговаря на основните изисквания и другите съответстващи клаузи на Директива 1999/5/ЕС. Подробности може да намерите на Интернет страницата: <http://www.compliance.sony.de/>

### **Hrvatski**

Ovime Sony Corporation izjavljuje da je ova oprema u skladu s osnovnim zahtjevima i ostalim relevantnim odredbama direktive 1999/5/EZ. Dodatne informacije potražite na sljedećoj internet adresi: <http://www.compliance.sony.de/>

### **Česky**

Sony Corporation tímto prohlašuje, že toto vybavení je ve shodě se základními požadavky a dalšími příslušnými ustanoveními směrnice 1999/5/ES. Podrobnosti lze získat na následující URL: <http://www.compliance.sony.de/>

### **Dansk**

Undertegnede Sony Corporation erklærer herved, at dette udstyr overholder de væsentlige krav og øvrige relevante krav i direktiv 1999/5/EF. For yderligere information gå ind på følgende hjemmeside: <http://www.compliance.sony.de/>

### **Nederlands**

Hierbij verklaart Sony Corporation dat dit toestel in overeenstemming is met de essentiële eisen en de andere relevante bepalingen van richtlijn 1999/5/EG. Nadere informatie kunt u vinden op: <http://www.compliance.sony.de/>

### **English**

Hereby, Sony Corporation, declares that this equipment is in compliance with the essential requirements and other relevant provisions of Directive 1999/5/EC. For details, please access the following URL: <http://www.compliance.sony.de/>

### **Eesti keel**

Sony Corporation kinnitab käesolevaga selle seadme vastavust 1999/5/EÜ direktiivi põhinõuetele ja nimetatud direktiivist tulenevatele teistele asjakohastele sätetele. Üksikasjalikum info: <http://www.compliance.sony.de/>

### **Suomi**

Sony Corporation vakuuttaa täten että tämä laite on direktiivin 1999/5/EY oleellisten vaatimusten ja sitä koskevien direktiivin muiden ehtojen mukainen. Halutessasi lisätietoja, käy osoitteessa: <http://www.compliance.sony.de/>

### **Français**

Par la présente Sony Corporation déclare que cet appareil est conforme aux exigences essentielles et aux autres dispositions pertinentes de la directive 1999/5/CE. Pour toute information complémentaire, veuillez consulter l'URL suivante : <http://www.compliance.sony.de/>

### **Deutsch**

Hiermit erklärt Sony Corporation, dass sich dieses Gerät in Übereinstimmung mit den grundlegenden Anforderungen und den übrigen einschlägigen Bestimmungen der Richtlinie 1999/5/EG befindet. Weitere Informationen erhältlich unter: <http://www.compliance.sony.de/>

### **Ελληνικά**

Με την παρούσα η Sony Corporation δηλώνει ότι ο παρόν εξοπλισμός συμμορφώνεται προς της ουσιαστικές απαιτήσεις και τις λοιπές σχετικές διατάξεις της οδηγίας 1999/5/EK. Για λεπτομέρειες παρακαλούμε όπως ελέγξετε την ακόλουθη σελίδα του διαδικτύου: <http://www.compliance.sony.de/>

### **Magyar**

Alulírótt, Sony Corporation nyilatkozom, hogy ez a készülék megfelel a vonatkozó alapvető követelményeknek és az 1999/5/EK irányelv egyéb előírásainak. További információkat a következő weboldalon találhat: <http://www.compliance.sony.de/>



### Italiano

Con la presente Sony Corporation dichiara che questo apparecchio è conforme ai requisiti essenziali ed alle altre disposizioni pertinenti stabilite dalla direttiva 1999/5/CE. Per ulteriori dettagli, si prega di consultare il seguente URL:  
<http://www.compliance.sony.de/>

### Latviešu

Ar šo Sony Corporation deklarē, ka šis aprīkojums atbilst Direktīvas 1999/5/EK būtiskajām prasībām un citiem ar to saistītajiem noteikumiem. Plašāka informācija ir pieejama:  
<http://www.compliance.sony.de/>

### Lietuvių kalba

Šiuo dokumentu Sony Corporation deklaruoja, kad ši įranga atitinka esminius reikalavimus ir kitas 1999/5/EB Direktyvos nuostatas. Susipažinti su visu atitikties deklaracijos turiniu Jūs galite interneto tinklalapyje:  
<http://www.compliance.sony.de/>

### Norsk

Sony Corporation erklærer herved at dette utstyret er i samsvar med de grunnleggende krav og øvrige relevante krav i direktiv 1999/5/EF. For flere detaljer, vennligst se:  
<http://www.compliance.sony.de/>

### Polski

Niniejszym Sony Corporation oświadcza, że to urządzenie jest zgodne z zasadniczymi wymaganiami oraz innymi stosownymi postanowieniami Dyrektywy 1999/5/WE. Szczegółowe informacje znaleźć można pod następującym adresem URL:  
<http://www.compliance.sony.de/>

### Português

Sony Corporation declara que este equipamento está conforme com os requisitos essenciais e outras disposições da Directiva 1999/5/CE. Para mais informações, por favor consulte o seguinte URL:  
<http://www.compliance.sony.de/>

### Română

Prin prezenta, Sony Corporation declară că acest tip de echipament respectă cerințele esențiale și este în conformitate cu prevederile Directivei 1999/5/EC. Pentru detalii, vă rugăm accesați următoarea adresă:  
<http://www.compliance.sony.de/>

### Slovensky

Sony Corporation týmto vyhlasuje, že toto zariadenie spĺňa základné požiadavky a všetky príslušné ustanovenia Smernice 1999/5/ES. Podrobnosti získate na nasledovnej webovej adrese:  
<http://www.compliance.sony.de/>

### Slovenščina

Sony Corporation izjavlja, da je ta oprema v skladu z bistvenimi zahtevami in ostalimi relevantnimi določili direktive 1999/5/ES. Za podrobnosti vas naprošamo, če pogledate na URL:  
<http://www.compliance.sony.de/>

### Español

Por medio de la presente Sony Corporation declara que este equipo cumple con los requisitos esenciales y cualesquiera otras disposiciones aplicables o exigibles de la Directiva 1999/5/CE. Para mayor información, por favor consulte el siguiente URL:  
<http://www.compliance.sony.de/>

### Srpski

Sony Corporation ovim izjavljuje da je oprema u skladu sa osnovnim zahtevima i ostalim relevantnim odredbama Direktive 1999/5/EC. Detaljnije informacije možete da vidite na sledećoj URL adresi:  
<http://www.compliance.sony.de/>

### Svenska

Härmed intygar Sony Corporation att denna utrustning står i överensstämmelse med de väsentliga egenskapskrav och övriga relevanta bestämmelser som framgår av direktiv 1999/5/EG. För ytterligare information gå in på följande hemsida:  
<http://www.compliance.sony.de/>

### Websted for kundesupport

Hvis du har spørgsmål eller vil se de seneste supportoplysninger om dette produkt, skal du besøge webstedet herunder:

<http://www.sony.eu/support>

Registrer dit produkt online nu på adressen:

<http://www.sony.eu/mysony>



Made for



iPod



iPhone



Bluetooth®