

SONY[®]

Лентова тонколона

Инструкции за експлоатация

ПРЕДУПРЕЖДЕНИЕ

Не инсталирайте устройството в затворени пространства, като например полица за книги или вграден шкаф.

За да намалите риска от пожар, не покривайте вентилационния отвор на устройството с вестници, покривки, завеси и др. Не излагайте устройството на въздействието на открити източници на пламък (например запалени свещи).

За да намалите риска от пожар или токов удар, избягвайте капене или разливане на течности върху устройството и не поставяйте върху него предмети, пълни с течности, като например вази.

Уредът не е изключен от електрическата мрежа, докато е свързан към електрически контакт, дори и самият уред да е изключен.

Тъй като захранващият кабел се използва за изключване на уреда от електрическата мрежа, включете го към леснодостъпен контакт. Ако забележите нещо необичайно в уреда, незабавно изключете щепсела от контакта.

Не излагайте батериите или устройството с поставени батерии на прекомерна топлина, като например слънце и огън.

За употреба само на закрито.

Препоръчителни кабели

Трябва да се използват правилно екранирани и заземени кабели и конектори за свързване на

хостващите компютри и/или периферни устройства.

За лентовата тонколона

Табелката се намира на долната страна на лентовата тонколона.

За клиентите в Европа

Съобщение за клиентите: Следната информация е приложима само за оборудване, продавано в държави, прилагащи директивите на ЕС.

Този продукт е произведен от или от името на Sony Corporation, 1-7-1 Konan Minato-ku Tokyo, 108-0075, Япония. Запитванията относно съответствието на продукта, базирано на законодателството на Европейския съюз, трябва да бъдат отправяни към упълномощения представител, Sony Belgium, bijkantoor van Sony Europe Limited, Da Vincilaan 7-D1, 1935 Zaventem, Белгия. За въпроси, свързани с обслужването или гаранцията, прегледайте адресите, посочени в отделните документи за сервизно обслужване или гаранция.



С настоящото Sony Corp. декларира, че това оборудване съответства на основните изисквания и другите съответни разпоредби на Директива 1999/5/EO. За подробности, моля, посетете следния URL адрес:
<http://www.compliance.sony.de/>

Този продукт е предназначен за използване в държавите по-долу. AT, BE, BG, HR, CY, CZ, DK, EE, FI, FR, DE, GR, HU, IS, IE, IT, LV, LI, LT, LU, MT, NL, NO, PL, PT, RO, SK, SI, ES, SE, CH, GB, AL, BA, MK, MD, RS, ME, TR, Косово

Честотната лента 5150–5350 MHz е ограничена само за работа на закрито.

Това оборудване е тествано и е установено, че отговаря на ограниченията, изложени в Наредбата за EMC, при използване на свързващ кабел, не по-дълъг от 3 метра.



Изхвърляне на старо електрическо и електронно оборудване (приложимо за държавите от Европейския съюз и други

страни в Европа със системи за разделно събиране на отпадъците)

Този символ върху продукта или опаковката му показва, че той не трябва да се изхвърля заедно с битовите отпадъци. Вместо това той трябва да бъде предаден в подходящ пункт за рециклиране на електрическо и електронно оборудване. Като осигурите правилното изхвърляне на този продукт, ще помогнете за предотвратяването на евентуалните негативни последици за околната среда и човешкото здраве, които иначе биха могли да възникнат при неподходящо изхвърляне на този продукт. Рециклирането на материалите ще помогне за запазването на природните ресурси.

За по-подробна информация относно рециклирането на този продукт се обърнете към местната администрация, към службата за събиране на битови отпадъци или към магазина, от който сте закупили продукта.



Изхвърляне на използвани батерии (приложимо за държавите от Европейския съюз и други страни в Европа със системи

за разделно събиране на отпадъците)

Този символ върху батерията или опаковката показва, че предоставената с този продукт батерия не трябва да се изхвърля заедно с битовите отпадъци. При определени батерии той може да се използва заедно с химически символ. Химическите символи за живак (Hg) или олово (Pb) са добавени, ако батерията съдържа повече от 0,0005% живак или 0,004% олово.

Като осигурите правилното изхвърляне на тези батерии, ще помогнете за предотвратяването на евентуалните негативни последици за околната среда и човешкото здраве, които иначе биха могли да възникнат при неподходящо изхвърляне на батерията. Рециклирането на материалите ще помогне за запазването на природните ресурси. При продукти, които поради съображения за безопасност, производителност или цялостност на данните изискват постоянна връзка с вградена батерия, тя трябва да бъде заменена само от квалифициран сервизен персонал.

За да гарантирате правилното третиране на батерията, предайте продукта в края на експлоатационния му период в подходящ пункт за рециклиране на електрическо и електронно оборудване.

За всички други батерии прегледайте раздела за безопасното изваждане на батерията от продукта. Предайте батерията в подходящ пункт за рециклиране на използвани батерии.

За по-подробна информация относно рециклирането на този продукт или батерията се обърнете към местната администрация, към службата за събиране на битови отпадъци или към магазина, от който сте закупили продукта.

Съдържание

Съдържание на комплекта	8
Какво можете да правите със системата	10
Указател на частите и бутоните за управление	12
Относно началното меню	17

Настройка

Основна настройка	→ Ръководство за стартиране (отделен документ)
-------------------	--

Свързване на 4K телевизор и 4K устройства	20
Свързване на телевизор или портативно аудиоустройство чрез жака ANALOG IN	23
Свързване към кабелна мрежа	24
Свързване към безжична мрежа	25
Монтиране на основното устройство на стена	27
Поставяне на крачето	29

Слушане на звук

Слушане на звук от телевизора	31
Слушане на свързаното аудио-видео устройство	31
Слушане на музика на USB устройство	32

Избиране на звуковия ефект

Избиране на звуковия ефект, който е подходящ за звукоизточниците (SOUND FIELD)	34
Удоволствие от чист звук при ниско ниво на силата на звука нощем (NIGHT)	35
Диалозите стават по-ясни (VOICE)	35
Регулиране на силата на звука на събуфера	36
Регулиране на забавянето между картина и звук	36

Слушане на музика/звук чрез BLUETOOTH функцията

Слушане на музика от мобилно устройство	38
Слушане на звук от свързан телевизор или устройство чрез слушалки	41

Слушане на музика/звук с помощта на функцията за мрежа

Слушане на музика от компютъра ви чрез домашната мрежа	44
Слушане на музика на мобилно устройство чрез SongPal	45
Използване на Chromecast built-in	47
Използване на Spotify	48
Използване на бутона MUSIC SERVICE	49
Свързване на съвместимо със SongPal Link устройство (Wireless Multi Room/ Wireless Surround)	49

Използване на различни функции/настройки

Персонализиране на настройките на високоговорителите за съраунд звук	52
Установяване на безжична връзка със събуфера (LINK)	53
Възпроизвеждане на компресирани аудиофайлове с естествено качество на звука (DSEE)	54
Удоволствие от многоканален звук на предаване (AUDIO)	54
Деактивиране на бутоните на основното устройство ...	55
Промяна на яркостта на дисплея на предния панел и индикатора BLUETOOTH (DIMMER)	56
Спестяване на енергия в режим на готовност	57
Използване на функцията Control for HDMI	57
Използване на функцията „BRAVIA“ Sync	60
Използване на дисплея за настройка	62
Списък на менюто с опции	69

Отстраняване на неизправности

Отстраняване на неизправности	70
Нулиране на системата	80

Допълнителна информация

Спецификации	81
Консумация на енергия според стойността на настройката за всеки от режимите на готовност	83
Типове файлове, които могат да бъдат възпроизвеждани	84
Поддържани входни аудиоформати	85
Поддържани HDMI видеоформати	86
Относно BLUETOOTH комуникацията	88
ЛИЦЕНЗНО СПОРАЗУМЕНИЕ С КРАЙНИЯ ПОТРЕБИТЕЛ	89
Предпазни мерки	94
Индекс	98

Съдържание на комплекта

- Лентова тонколона (1)

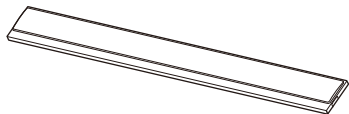

- Скоба за монтаж на стена (2)



- Краче (2)

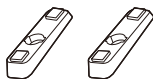

- Винт (2)



- Събуфер (1)



- Дистанционно управление (1)

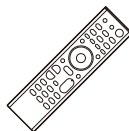

- Батерии R03 (размер AAA) (2)



- Цифров оптичен кабел (1)

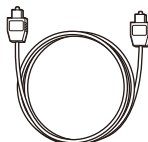

- ШАБЛОН ЗА МОНТИРАНЕ
НА СТЕНА (1)



- Ръководство за стартиране



- Инструкции за експлоатация

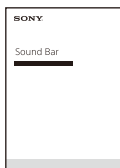

Какво можете да правите със системата

„Слушане на звук от телевизора“ (стр. 31)

„Слушане на свързаното аудио-видео устройство“ (стр. 31)

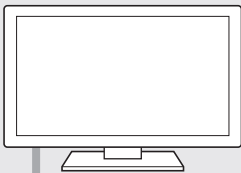

Blu-ray Disc™ плейър,
кабелен или сателитен
приемник и др.



Свързване на телевизора и други
устройства (вижте „Ръководство
за стартиране“ (отделен документ)
или „Свързване на телевизор или
портативно аудиоустройство чрез
жака ANALOG IN“ (стр. 23).)

„Използване на функцията Control for
HDMI“ (стр. 57)

„Използване на функцията „BRAVIA“
Sync“ (стр. 60)

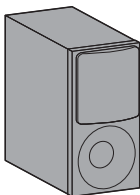
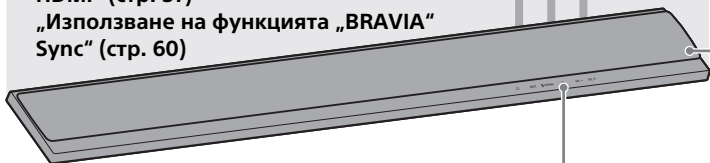

„Установяване на безжична
връзка със събуфера (LINK)“
(стр. 53)



„Използване на Spotify“ (стр. 48)*

„Използване на бутона MUSIC
SERVICE“ (стр. 49)

* Тази услуга може да не се предлага в някои
държави/региони.

* За да възпроизведете на системата,
ви е нужен акаунт Spotify Premium.



„Слушане на музика
на USB устройство“
(стр. 32)

„Свързване към кабелна мрежа“ (стр. 24)

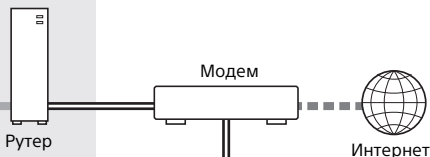

„Свързване към безжична мрежа“ (стр. 25)



„Слушане на музика от компютъра ви чрез домашната мрежа“ (стр. 44)

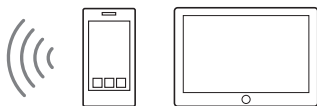

„Слушане на музика от мобилно устройство“ (стр. 38)
„Слушане на музика на мобилно устройство чрез SongPal“ (стр. 45)



„Слушане на звук от свързан телевизор или устройство чрез слушалки“ (стр. 41)

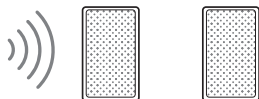

„Добавяне на задни високоговорители (Wireless Surround)“ (стр. 50)

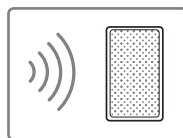

„Слушане на еднаква музика в различни помещения (Wireless Multi Room)“ (стр. 49)



Указател на частите и бутоните за управление

Подробностите са пропуснати в илюстрациите.

Лентова тонколона (основно устройство)

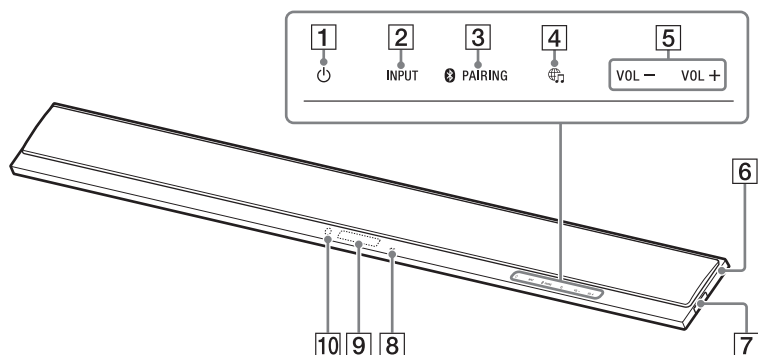
Отпред



- 1 Бутон  (захранване)**
Включва системата или я поставя в режим на готовност.
- 2 Бутон INPUT (стр. 17, 31)**
- 3 Бутон BLUETOOTH PAIRING (стр. 38)**
- 4 Бутон  (MUSIC SERVICE) (стр. 49)**
- 5 Бутони VOL +/-**
- 6 Маркировка N (стр. 40)**
Когато използвате функцията NFC, допрете своето съвместимо с NFC устройство до маркировката.
- 7  (USB) порт (стр. 32)**
- 8 Индикатор BLUETOOTH**
 - Мига бързо в синьо: по време на състояние на готовност за сдвояване
 - Мига в синьо: направен е опит за BLUETOOTH връзка
 - Свети в синьо: установена е BLUETOOTH връзка
- 9 Дисплей на предния панел**
- 10 Сензор за дистанционно управление**
Насочете дистанционното управление към сензора за дистанционно управление, за да управлявате системата.

Отзад

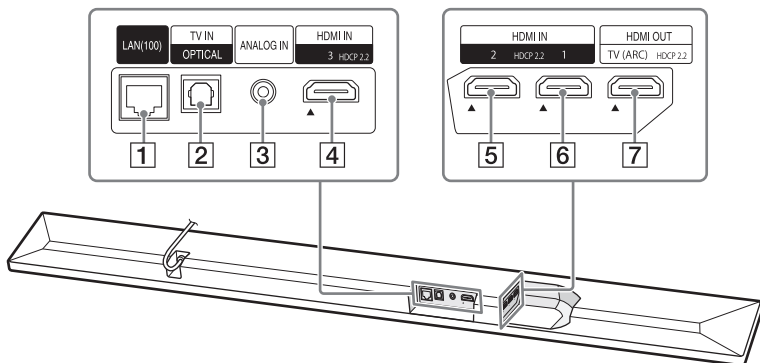

1 LAN(100) порт

2 Жак TV IN (OPTICAL)

3 Жак ANALOG IN

4 Жак HDMI IN 3

За спецификациите и забележка относно свързването вижте „Поддържани HDMI видеоформати“ (стр. 86).

5 Жак HDMI IN 2

За спецификациите и забележка относно свързването вижте „Поддържани HDMI видеоформати“ (стр. 86).

6 Жак HDMI IN 1

За спецификациите и забележка относно свързването вижте „Поддържани HDMI видеоформати“ (стр. 86).

7 Жак HDMI OUT (TV (ARC))

За спецификациите и забележка относно свързването вижте „Поддържани HDMI видеоформати“ (стр. 86).

Събуфер

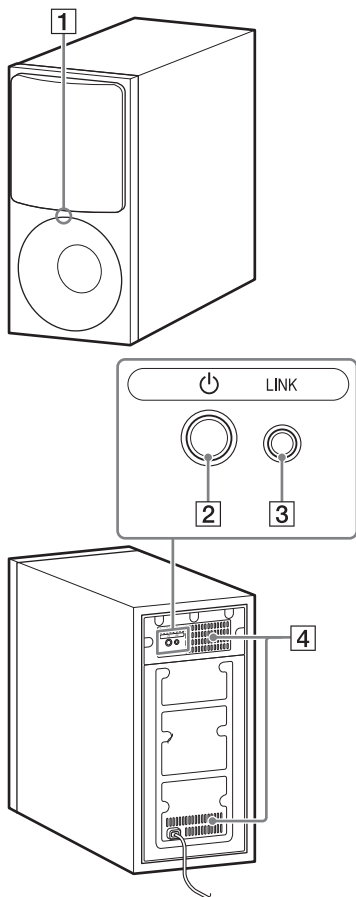

1 Индикатор за захранване

- Светва в червено: събуферът е в режим на готовност
- Мига в зелено: по време на опит за връзка
- Светва в зелено: събуферът е свързан към системата чрез функцията Link

2 Бутон (захранване)

Включва събуфера или го поставя в режим на готовност.

3 Бутон LINK (стр. 53)

4 Вентилационни отвори

От съображения за безопасност не блокирайте вентилационните отвори.

Дистанционно управление

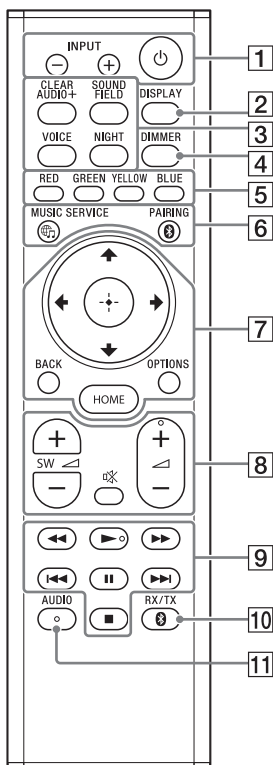

1 INPUT +/- (стр. 17, 31)

⏻ (захранване)

Включва системата или я поставя в режим на готовност.

2 DISPLAY

Извеждане върху телевизионния екран на информация за възпроизвеждането. Информация за възпроизвеждането не се показва за вход на телевизора.

3 CLEAR AUDIO+ (стр. 34)

SOUND FIELD (стр. 34)

VOICE (стр. 35)

NIGHT (стр. 35)

4 DIMMER (стр. 56)

5 Цветни бутони

Бутони за кратък път за избиране на елементи от някои менюта.

6 MUSIC SERVICE (стр. 49)

BLUETOOTH PAIRING (стр. 38)

7 OPTIONS (стр. 36, 69)

BACK (стр. 17)

⬆/⬇/⬅/➡ (стр. 17)

⊕ (въвеждане) (стр. 17)

HOME (стр. 17)

8 (заглушаване)

Временно се изключва звукът.

⏮ (сила на звука) +*/-

Регулира силата на звука.

SW ⏮ (сила на звука на събуфера) +/-

Регулира нивото на звука на събуфера.

9 Бутони за операции за възпроизвеждане



(превъртане напред/назад)

Търси напред или назад.



(предишен/следващ)

Избиране на предишната/следващата глава, писта или файл.

▶ (възпроизвеждане)*

Стартиране или повторно стартиране на възпроизвеждането (възобновяване на възпроизвеждането).

|| (пауза)

Поставяне на пауза или повторно стартиране на възпроизвеждането.

■ (стоп)

Спира възпроизвеждането.

10 BLUETOOTH RX/TX (BLUETOOTH приемник/предавател) (стр. 42)

11 AUDIO* (стр. 54)

* Бутоните AUDIO, ▶ и ◀ + имат осезаема точка. Използвайте я като отправна точка по време на работа.

Относно началното меню

Можете да изведете началното меню на телевизионния екран, като свържете системата и телевизор чрез HDMI кабел (не е предоставен). В началното меню можете да зададете различни настройки, като изберете  [Setup] или изберете входа или услугата, чрез които искате да гледате, от списъка с входни сигнали. Началното меню се показва на езика, който е избран в [Easy Setup]. (Следният екран е пример при избор на английски език.)

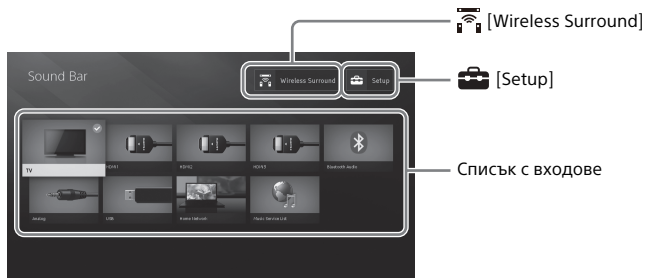

Използване на началното меню

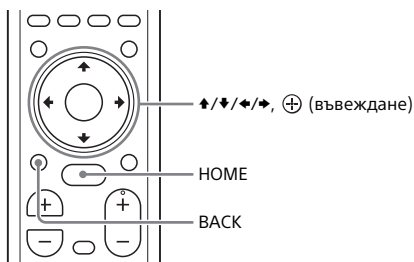

1 Натиснете HOME.

На телевизионния екран се показва началното меню.

2 Натиснете ↑/↓/←/→, за да изберете [Setup], елемент в списъка с входове или [Wireless Surround], след което натиснете ⊕.

На телевизионния екран се показва избраният вход, екран за настройка или екранът с настройки за функцията Wireless Surround.

За връщане към предходния екран, натиснете BACK.

Списък с входове

Наименование на входния сигнал	Обяснение
[TV]	Извежда звука от телевизора. (стр. 31)
[HDMI1]	Извежда звука от устройството, което е свързано чрез жака HDMI IN 1. (стр. 31)
[HDMI2]	Извежда звука от устройството, което е свързано чрез жака HDMI IN 2. (стр. 31)
[HDMI3]	Извежда звука от устройството, което е свързано чрез жака HDMI IN 3. (стр. 31)
[Bluetooth Audio]	Извежда звука от устройството, което е свързано чрез BLUETOOTH функцията. (стр. 38)
[Analog]	Извежда звука от устройството, което е свързано чрез жака ANALOG IN. (стр. 31)
[USB]	Извежда музикални файлове, съхранени на свързано USB устройство. (стр. 32)
[Home Network]	Извежда музикални файлове на устройството, което е свързано чрез мрежата. (стр. 44)
[Music Service List]	Показване на метода за управление на музикални услуги. (стр. 49)

[Setup]

Вижте „Използване на дисплея за настройка“ (стр. 62).

[Wireless Surround]

Показва екрана за настройка за функцията Wireless Surround, която ви позволява да използвате безжичните високоговорители (не са предоставени) като съраунд високоговорители на системата. Направете настройката, като следвате екранните инструкции.

За подробности относно поддържаните безжични високоговорители вижте следния URL адрес.





<http://sony.net/nasite>

Съвет





Можете да изберете входен сигнали и чрез натискане неколкократно на INPUT +/-.

Относно описанието на стъпките





В тези инструкции за експлоатация операциите са описани като стъпки, който се изпълняват в началното меню, показано на телевизионния екран, с помощта на дистанционно управление, докато системата и телевизорът са свързани чрез HDMI кабел (не е предоставен).

Оперативните стъпки, които избират елементи на телевизионния екран чрез /// и , са опростени, както е показано по-долу.

Пример: Изберете  [Setup] от началното меню.

Операцията, която избира елемент чрез натискане на /// и , е изразена като „изберете“.

Пример: Изберете [Network Settings] - [Internet Settings] - [Wired Setup] от началното меню.

Когато повтаряте операцията, която избира елемент чрез натискане на /// и , избраните елементи са свързани чрез „-“.

Съвети

- Можете да използвате и бутоните на основното устройство, ако са със същите или подобни имена като тези на дистанционното управление.
- Знаците в скоби [] се показват на телевизионния екран. Знаците в кавички „ “ се показват на дисплея на предния панел.

Основна настройка

Вижте ръководството за стартиране (отделен документ).

Свързване на 4K телевизор и 4K устройства

Всички HDMI жакове на системата поддържат 4K видеоформат и HDCP2.2 (High-bandwidth Digital Content Protection System Revision 2.2). За да гледате 4K видеосъдържание, свържете 4K телевизор и 4K устройства към системата чрез съвместим с HDCP2.2 HDMI жак на всяко устройство. Можете да гледате 4K видеосъдържание само чрез връзка със съвместим с HDCP2.2 HDMI жак.

Когато съвместим с HDCP2.2 HDMI жак на телевизора е обозначен с „ARC“

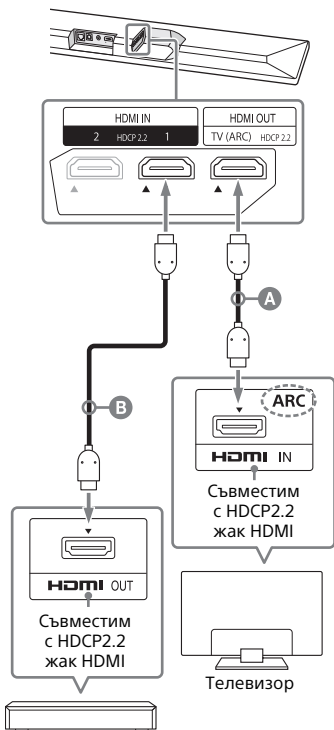

Blu-ray Disc плейър, кабелен или сателитен приемник и др.

- A** HDMI кабел (не е включен в комплекта)
 - B** HDMI кабел (не е включен в комплекта)
- Използвайте HDMI кабел, който поддържа 4K видеоформата, който искате да гледате. За подробности вижте „Поддържани HDMI видеоформати“ (стр. 86).

1 Проверете кой HDMI IN жак на телевизора ви е съвместим с HDCP2.2.

Вижте инструкциите за експлоатация на телевизора.

2 Свържете съвместимия с HDCP2.2 HDMI IN жак на телевизора и HDMI OUT жака на основното устройство чрез HDMI кабела (не е включен в комплекта).

Връзката с телевизора е установена.

3 Свържете съвместимия с HDCP2.2 HDMI OUT жак на 4K устройството и жака HDMI IN на основното устройство чрез HDMI кабела (не е включен в комплекта).

Вижте инструкциите за експлоатация на 4K устройството, за да проверите дали неговият жак HDMI OUT е съвместим с HDCP2.2.

Връзката с 4K устройството е установена.

Когато съвместим с HDCP2.2 HDMI жак на телевизора не е обозначен с „ARC“

Ако съвместимият с HDCP2.2 HDMI IN жак на телевизора ви не е съвместим с ARC (Audio Return Channel), звукът от телевизора не се извежда от системата.

В този случай свържете оптичния цифров жак на телевизора и жака TV IN (OPTICAL) на основното устройство чрез цифров оптичен кабел (в комплекта).

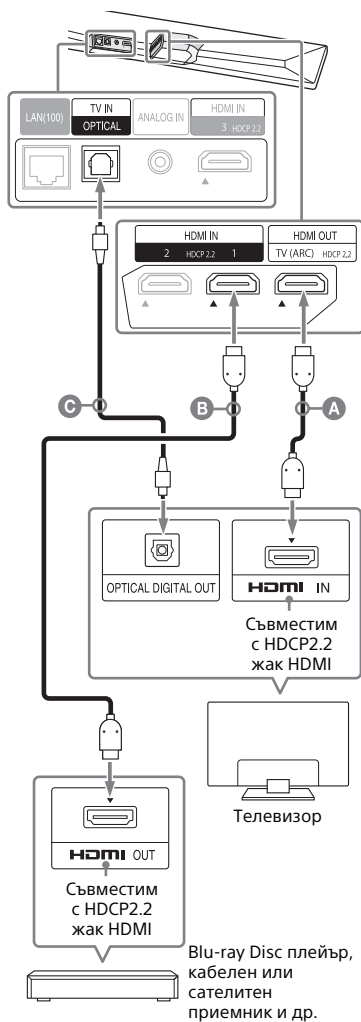

Blu-ray Disc плейър, кабелен или сателитен приемник и др.

- A HDMI кабел (не е включен в комплекта)
- B HDMI кабел (не е включен в комплекта)
Използвайте HDMI кабел, който поддържа 4K видеоформата, който искате да гледате. За подробности вижте „Поддържани HDMI видеоформати“ (стр. 86).
- C Цифров оптичен кабел (включен в комплекта)

Настройка на формата на HDMI сигнал за гледане на 4K видеосъдържание

За да гледате 4K видеосъдържание, изберете подходящата настройка за свързаните 4K телевизор и 4K устройство.

- 1 Натиснете HOME.**
На телевизионния екран се показва началното меню.
- 2 Изберете  [Setup] от началното меню.**
На телевизионния екран се показва екранът за настройка.
- 3 Изберете [System Settings] - [HDMI Settings] - [HDMI Signal Format].**

4 Изберете желаната настройка.

- [Standard format] (настройка по подразбиране): Изберете кога свързаните телевизор и устройства поддържат видеоформати със стандартна честотна лента.
- [Enhanced format]: Изберете, когато и свързаният телевизор, и свързаните устройства поддържат видеоформати с широка честотна лента, например 4K 60p 4:4:4 и др.

Относно взаимоотношението между опциите за настройка на [HDMI Signal Format], сигналите на поддържания видеоформат и HDMI кабелите за използване вижте „Поддържани HDMI видеоформати“ (стр. 86).

Забележки

- В зависимост от телевизора, може да се изисква настройка на телевизора за HDMI изход. Вижте инструкциите за експлоатация на телевизора.
- Когато картината не се покаже, след като зададете [HDMI Signal Format] на [Enhanced format], задайте на [Standard format].

Свързване на телевизор или портативно аудиоустройство чрез жака ANALOG IN

За да свържете следните устройства към системата, ги свържете чрез жака ANALOG IN на системата.

- Телевизор, който не разполага с HDMI жак и оптичен цифров изход
- Преносимо аудиоустройство, например смартфон, WALKMAN®

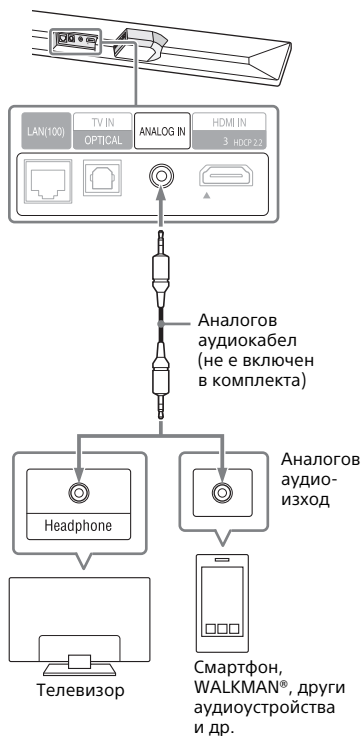

Забележка

Ако жакът за слушалки на телевизора се използва и като изходен аудиоужак, проверете настройките за аудиоизход на телевизора. За подробности прегледайте инструкциите за експлоатация на телевизора.

Свързване към кабелна мрежа

Подгответе мрежата чрез свързване на системата и компютъра към домашната мрежа чрез LAN кабел.

Свързване на компютър или рутер чрез LAN кабел

Илюстрацията по-долу е пример за свързване на системата и компютър към домашната ви мрежа.

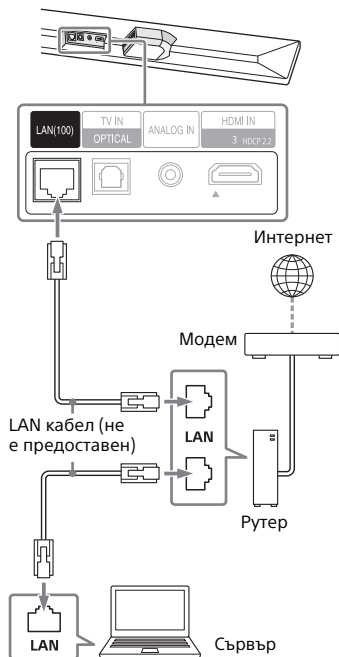

Забележка

Сървърът трябва да бъде свързан към същата мрежа, към която е свързана системата.

Съвет

Препоръчваме ви да използвате екраниран директен интерфейсен кабел (не е предоставен).

Свързване чрез автоматично придобиване на мрежова информация

- 1 Натиснете HOME.**
На телевизионния екран се показва началното меню.
- 2 Изберете [Setup] от началното меню.**
На телевизионния екран се показва екранът за настройка.
- 3 Изберете [Network Settings] - [Internet Settings] - [Wired Setup].**
- 4 Изберете [Auto].**
Системата започва да прави настройките на мрежата и се показва състоянието на мрежата. Натиснете \uparrow/\downarrow , за да прегледате информацията, след това натиснете \rightarrow .
- 5 Изберете [Save & Connect].**
Системата започва свързването към мрежата. За подробности гледайте съобщенията, които се появяват на телевизионния екран.

Свързване чрез използване на фиксиран IP адрес

- 1 Натиснете HOME.**
На телевизионния екран се показва началното меню.
- 2 Изберете  [Setup] от началното меню.**
На телевизионния екран се показва екранът за настройка.
- 3 Изберете [Network Settings] - [Internet Settings] - [Wired Setup].**
- 4 Изберете [Manual].**
- 5 Направете настройката, като следвате екранните инструкции.**
Системата започва да прави настройките на мрежата и се показва състоянието на мрежата. Натиснете , за да прегледате информацията, след това натиснете .
- 6 Изберете [Save & Connect].**
Системата започва свързването към мрежата. За подробности гледайте съобщенията, които се появяват на телевизионния екран.

Свързване към безжична мрежа

Подгответе мрежата чрез свързване на системата и компютъра към безжичния си LAN рутер.

Забележка

Сървърът трябва да бъде свързан към същата мрежа, към която е свързана системата.

Свързване чрез бутон WPS

Когато рутерът ви за безжична LAN мрежа (точка на достъп) е съвместим с Wi-Fi Protected Setup (WPS), можете лесно да зададете настройките на мрежата с бутона WPS.

- 1 Натиснете HOME.**
На телевизионния екран се показва началното меню.
- 2 Изберете  [Setup] от началното меню.**
На телевизионния екран се показва екранът за настройка.
- 3 Изберете [Network Settings] - [Internet Settings] - [Wireless Setup] - [Wi-Fi Protected Setup™ (WPS)].**
- 4 Изберете [Start].**
- 5 Натиснете бутон WPS на точката на достъп.**
Системата започва свързването към мрежата.

Свързване чрез избор на име на мрежа (SSID)

Ако безжичният ви LAN рутер (точка на достъп) не е съвместим с Wi-Fi Protected Setup (WPS), проверете предварително информацията по-долу.

– Името на мрежата (SSID)*

– Ключът за сигурност (парола)**

* SSID (Service Set Identifier) е името, което идентифицира конкретна точка на достъп.

**Тази информация трябва да е достъпна от етикета на рутера за безжична LAN връзка/точката на достъп, от инструкциите за експлоатация, от лицето, което настройва безжичната ви мрежа, или от информацията, предоставена от доставчика на интернет услуга.

1 Натиснете HOME.

На телевизионния екран се показва началното меню.

2 Изберете [Setup] от началното меню.

На телевизионния екран се показва екранът за настройка.

3 Изберете [Network Settings] - [Internet Settings] - [Wireless Setup].

На телевизионния екран се показва списък с имена на мрежи.

4 Изберете желаното име на мрежа (SSID).

5 Въведете ключа за сигурност (или парола), като използвате софтуерната клавиатура, след което изберете [Enter].

Системата започва свързването към мрежата.

Свързване чрез използване на фиксиран IP адрес

Изберете [New connection registration] - [Manual registration] в Стъпка 4 от „Свързване чрез избор на име на мрежа (SSID)“, след което следвайте екранните инструкции.

Свързване чрез използване на PIN код

Изберете [New connection registration] в Стъпка 4 от „Свързване чрез избор на име на мрежа (SSID)“ и изберете [(WPS) PIN Method].

Свързване чрез SongPal

Приложението SongPal може да свърже системата към същата безжична мрежа като тази на мобилното устройство. За подробности следвайте инструкциите на приложението или вижте URL адреса по-долу.
<http://info.songpal.sony.net/help/>

Монтиране на основното устройство на стена

Можете да монтирате основното устройство на стена.

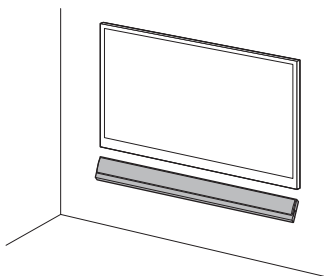

Забележки

- Подгответе винтове (не са включени в комплекта), които са подходящи за материала и здравината на стената. Тъй като стената от гипсокартон е особено крехка, закрепете винтовете здраво към носеща греда на стената. Монтирайте високоговорителите хоризонтално, окачени на винтове в гредите на равна част от стената.
- Предоставете за подизпълнение монтажа на търговец на Sony или лицензиран изпълнител и обърнете специално внимание на безопасността по време на монтажа.
- Sony няма да носи отговорност за инциденти или повреди, причинени от неправилен монтаж, недостатъчна здравина на стената, неправилно монтиране на винтовете, природно бедствие и др.

- 1 Закрепете предоставените скоби за монтиране на стена (в комплекта) към отворите за закрепването им от долната страна на основното устройство с помощта на предоставените винтове (в комплекта), така че повърхността на всяка скоба да изглежда така, както е показано на илюстрацията. Закрепете двете скоби за монтиране на стена към левия и десния отвор за закрепване от долната страна на основното устройство.

Винт (включен в комплекта)

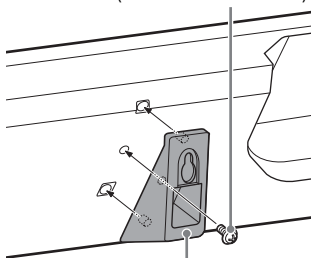

Скоби за монтиране на стена (в комплекта)

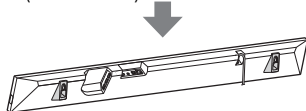

- 2** Подгответе винтове (не са включени в комплекта), които са подходящи за отворите на гърба на скобата за монтиране на стена.

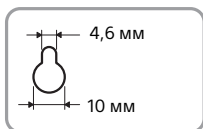
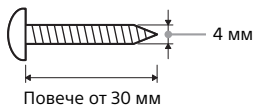

Отвор на скобата за монтиране на стена

- 3** Поставете ШАБЛОНА ЗА МОНТИРАНЕ НА СТЕНА (в комплекта) на стена.

Център на телевизора

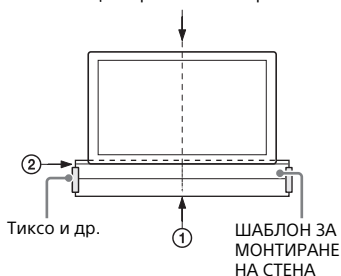

- 1** Подравнете ЦЕНТРАЛНАТА ЛИНИЯ НА ТЕЛЕВИЗОРА (①) на ШАБЛОНА ЗА МОНТИРАНЕ НА СТЕНА с централната линия на телевизора ви.

- 2** Подравнете ДОЛНАТА ЛИНИЯ НА ТЕЛЕВИЗОРА (②) на ШАБЛОНА ЗА МОНТИРАНЕ НА СТЕНА с долната част на телевизора си, след което поставете ШАБЛОНА ЗА МОНТИРАНЕ НА СТЕНА на стена, като използвате налично в търговската мрежа тиксо и др.

- 4** Обозначете позициите на винтовете, указани по-долу, на ЛИНИЯТА НА ВИНТОВЕТЕ (③) на ШАБЛОНА ЗА МОНТИРАНЕ НА СТЕНА.

Измерете разстоянието, указано по-долу, с линия, след което обозначете с молив и др.

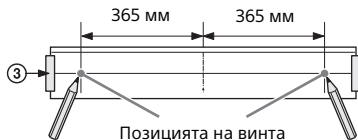

- 5** Завийте винтовете в обозначението.

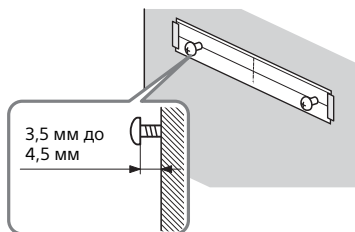

- 6** Отстранете ШАБЛОНА ЗА МОНТИРАНЕ НА СТЕНА.

7 Окачете скобата за поставяне на стена на винтовете.

Подравнете отворите на скобата за монтиране на стена с винтовете, след което окачете основното устройство върху двата винта.

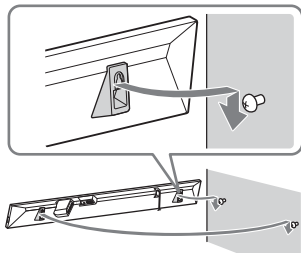

Забележка

Когато поставяте ШАБЛОНА ЗА МОНТИРАНЕ НА СЕНА, го подравнете напълно.

Поставяне на крачето

Можете да инсталирате основното устройство по-близо до телевизора си, като поставите крачетата (в комплекта) на основното устройство в зависимост от телевизора.

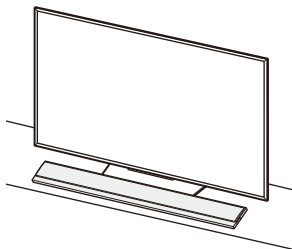

1 Поставете крачетата (в комплекта) на долната част на основното устройство чрез винтовете (в комплекта), както е показано на илюстрацията.

Закрепете двете крачета на лявата и дясната страна на долната част на основното устройство.

Винт (включен в комплекта)

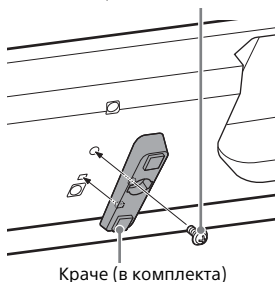

Краче (в комплекта)

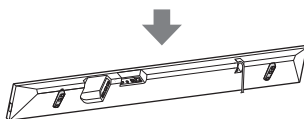

2 Инсталирайте основното устройство.

Забележка

Когато поставяте крачетата, дистанционното управление на телевизора може да не работи в зависимост от телевизора, защото височината на основното устройство се променя от крачетата.

Слушане на звук от телевизора

- 1 Натиснете HOME.**
На телевизионния екран се показва началното меню.
- 2 Изберете [TV] от началното меню.**
- 3 Изберете програмата чрез дистанционното управление на телевизора.**
Избраната телевизионна програма се показва на телевизора и звукът от него се извежда от системата.
- 4 Регулирайте силата на звука.**
 - Регулирайте силата на звука, като натиснете \blacktriangle +/- на дистанционното управление.
 - Регулирайте силата на звука на събуфера, като натиснете SW \blacktriangle +/- на дистанционното управление (стр. 36).

Забележка

Насочете настройките на високоговорителите на телевизора (BRAVIA) към аудиосистемата. Вижте инструкциите за експлоатация, предоставени с телевизора ви, за това как да го настроите.

Съвет

Можете да изберете [TV], като натиснете INPUT +/- на дистанционното управление.

Слушане на свързаното аудио-видео устройство

- 1 Натиснете HOME.**
На телевизионния екран се показва началното меню.
- 2 В началното меню изберете входа, към който е включено желаното устройство.**
Изображението от избраното устройство се показва на телевизионния екран и звукът се извежда от системата. Ако изберете [Analog], екранът [Analog] се показва на телевизионния екран.
- 3 Регулирайте силата на звука.**
 - Регулирайте силата на звука, като натиснете \blacktriangle +/- на дистанционното управление.
 - Регулирайте силата на звука на събуфера, като натиснете SW \blacktriangle +/- на дистанционното управление (стр. 36).

Съвет

Можете да изберете входа, като натиснете INPUT +/- на дистанционното управление.

Промяна на името на входа, показано в началното меню

Можете да промените името на входа на [HDMI1], [HDMI2] или [HDMI3], което се показва в началното меню.

1 Натиснете HOME.

На телевизионния екран се показва началното меню.

2 Поставете курсора върху [HDMI1], [HDMI2] или [HDMI3] в началното меню, след което натиснете OPTIONS.

Менюто с опции се показва на телевизионния екран.

3 Изберете [Input Label Setting].

4 Изберете името на входа.

Можете да изберете името на входа от посочените по-долу.

- [BD Player]
- [DVD Player]
- [Cable Box]
- [Satellite]
- [GAME]
- [PC]

5 Натиснете ⊕, за да приключите.

Съвет

Когато промените името на входа, показваната икона също се променя автоматично.

Слушане на музика на USB устройство

Можете да възпроизвеждате музикални файлове, съхранени на свързано USB устройство.

За типове файлове, които могат да бъдат възпроизведени, вижте „Типове файлове, които могат да бъдат възпроизведени“ (стр. 84).

1 Свържете USB устройството към извода ⚡ (USB).

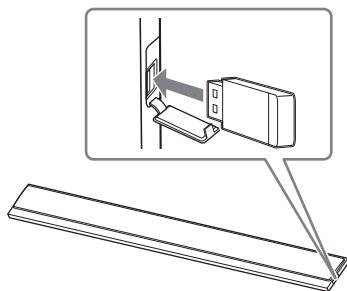

2 Натиснете HOME.

На телевизионния екран се показва началното меню.

3 Изберете [USB (Connected)] от началното меню.

4 Изберете папката със съхранени песни - песен.

Избраната песен се възпроизвежда и звукът се извежда от системата.

5 Регулирайте силата на звука.

- Регулирайте силата на звука, като натиснете \triangleleft +/- на дистанционното управление.
- Регулирайте силата на звука на събуфера, като натиснете SW \triangleleft +/- на дистанционното управление (стр. 36).

Забележка

Не отстранявайте USB устройството по време на работа. За да предотвратите повреда на данните или на USB устройството, изключете системата, преди да свържете или отстраните USB устройството.

Съвет

Можете да изпълнявате различни операции от менюто с опции (стр. 69).

Избиране на звуковия ефект

Избиране на звуковия ефект, който е подходящ за звукоизточниците (SOUND FIELD)

Можете лесно да се насладите на предварително програмирани звукови ефекти, които са пригодени за различни видове източници на звук.

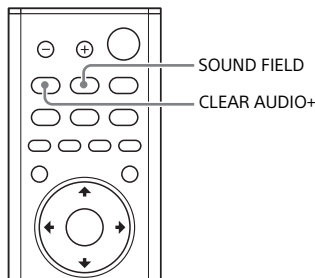

- 1 Натиснете SOUND FIELD.**
На телевизионния екран се показва менюто за звукови ефекти.
- 2 Натиснете неколккратно бутона, за да изберете желания звук ефект.**

Звуково поле	Обяснение
[ClearAudio+]	Подходящата настройка на звука се избира автоматично за източника на звук.
[Movie]	Звуковите ефекти са оптимизирани за филми. Този режим пресъздава наситеността и богатата динамика на звука.
[Music]	Звуковите ефекти са оптимизирани за музика.
[Sports]	Коментарът е ясен, скандираната се чува като съраунд звук и звуците са реалистични.
[Game Studio]	Звуковите ефекти са оптимизирани за игри.
[Standard]	Звуковите ефекти са оптимизирани за индивидуален източник.

Забележки

- Когато използвате функцията Wireless Multi Room или Chromecast built-in или зададете [Bluetooth Mode] на [Transmitter] (стр. 64), функцията за звуково поле не е достъпна.
- Когато използвате функцията Wireless Surround, можете да изберете [Movie] или [Music].
- Менюто за звуково поле не се показва на телевизионния екран за телевизионен вход.
- Когато зададете [Sound Effect] на [DTS Neo:6 Cinema] или [DTS Neo:6 Music], функцията за звуково поле се дезактивира.

Съвети

- Можете да изберете [ClearAudio+], като натиснете CLEAR AUDIO+ на дистанционното управление.
- Можете да изберете звуковото поле от менюто с опции (стр. 69).

Удоволствие от чист звук при ниско ниво на силата на звука нощем (NIGHT)

Звукът се извежда тихо с минимална загуба на прецизност и яснота на диалога.

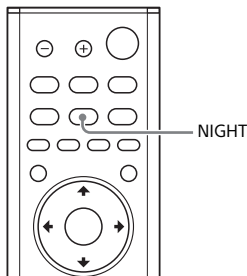

1 Натиснете NIGHT.

На телевизионния екран се показва нощният режим.

2 Натиснете неколккратно бутона, за да изберете нощния режим.

Режим	Обяснение
[On]	Активира функцията за нощен режим.
[Off]	Деактивира функцията за нощен режим.

Забележка

Когато изключвате системата, тази настройка се задава на [Off] автоматично.

Съвет

Можете да изберете [Night] от менюто с опции (стр. 69).

Диалозите стават по-ясни (VOICE)

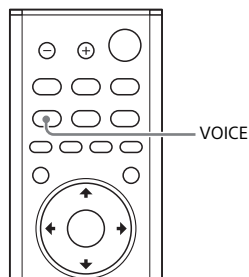

1 Натиснете VOICE.

На телевизионния екран се показва режимът за гласове.

2 Натиснете неколккратно бутона, за да изберете режима за гласове.

Режим	Обяснение
[Up Off]	Стандартен
[Up 1]	Диалогът започва да се чува лесно чрез подсилване на диапазона му.
[Up 2]	Диалоговият диапазон се подсилва и звукът от диалога може да се чува по-лесно от възрастните хора.

Съвет

Можете да изберете [Voice] от менюто с опции (стр. 69).

Регулиране на силата на звука на събуфера

Събуферът е предназначен за възпроизвеждане на басов или нискочестотен звук.

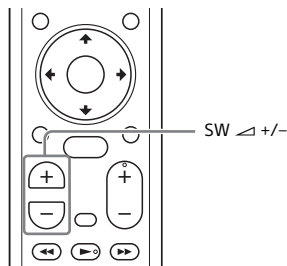

Натиснете SW (сила на звука на събуфера) +/-, за да регулирате силата на звука на събуфера.

Забележка

Когато източникът на входен сигнал не съдържа басов звук, както е при телевизионни програми, басовият звук от събуфера може се чува трудно.

Регулиране на забавянето между картина и звук

Когато звукът и картината на телевизионния екран се разминават, можете да регулирате забавянето между тях.

Методът на настройка се различава в зависимост от входа.

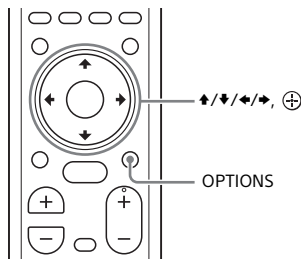

Когато гледате телевизор

- 1 Натиснете OPTIONS.**
„SYNC“ се показва на дисплея на предния панел.
- 2 Натиснете → или ⊕**
Времето за регулиране се показва на дисплея на предния панел.
- 3 Регулирайте забавянето чрез ↕/↔, след което натиснете ⊕.**
Можете да регулирате от 0 мсек до 300 мсек в интервал от 25 мсек.
- 4 Натиснете OPTIONS.**
Менюто с опции изчезва от дисплея на предния панел.

Когато гледате от друго устройство

- 1 Натиснете OPTIONS.**
Менюто с опции се показва на телевизионния екран.
- 2 Изберете [A/V SYNC].**
- 3 Регулирайте забавянето чрез \leftarrow/\rightarrow , след което натиснете \oplus .**
Можете да регулирате от 0 мсек до 300 мсек в интервал от 25 мсек.

Слушане на музика/звук чрез BLUETOOTH функцията

Слушане на музика от мобилно устройство

Можете да слушате музика, съхранена на мобилно устройство, като смартфон или таблет, чрез безжична връзка, като свържете системата и мобилното устройство с помощта на BLUETOOTH функцията. Когато свързвате към мобилното устройство чрез BLUETOOTH функцията, можете да управлявате, като само използвате предоставеното дистанционно управление, без да включвате телевизора.

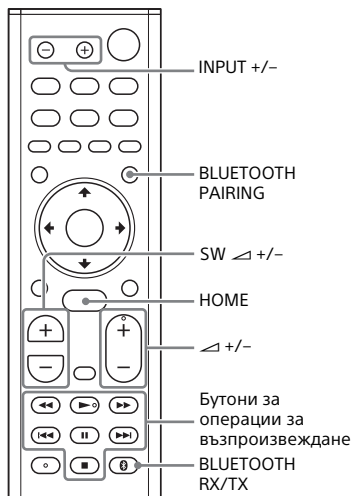

Слушане на музика чрез сдвояване с мобилно устройство

1 Натиснете BLUETOOTH PAIRING.

Системата влиза в режим на сдвояване, „BT“ се показва на дисплея на предния панел, с индикаторът за BLUETOOTH мига бързо.

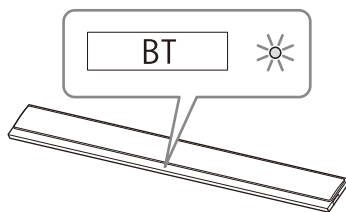

2 Включете BLUETOOTH функцията и след това изберете „HT-CT800“, след като потърсете за него на устройството.

Ако е необходим ключ за достъп, въведете „0000“.

3 Уверете се, че индикаторът BLUETOOTH на основното устройство свети в синьо.

Установена е връзка между системата и мобилното устройство.

4 Стартирайте възпроизвеждане на аудио чрез музикално приложение на свързаното мобилно устройство.

Звукът се извежда от основното устройство.

5 Регулирайте силата на звука.

- Регулирайте силата на звука, като натиснете \triangleleft +/- на дистанционното управление.
- Регулирайте силата на звука на събуфера, като натиснете SW \triangleleft +/- на дистанционното управление (стр. 36).
- Можете да възпроизведете или поставите на пауза съдържанието, като използвате бутоните за управление на възпроизвеждането на дистанционното управление.

За да проверите състоянието на свързване на BLUETOOTH функцията

Състояние	Индикатор BLUETOOTH
по време на състояние на готовност за сдвояване	Мига бързо в синьо
Направен е опит за връзка	Мига в синьо
Установена е връзка	Свети в синьо
Няма връзка	Изключено

Съвети

- След като BLUETOOTH връзката бъде установена, ще бъде показана индикация, която препоръчва кое приложение да бъде инсталирано в зависимост от типа на свързаното устройство. Като следвате показаните инструкции, можете да инсталирате приложението SongPal, което ще ви даде възможност да работите с тази система. Вижте „Слушане на музика на мобилно устройство чрез SongPal“ (стр. 45) за подробности относно SongPal.
- Изпълнете сдвояване за второто и последващите мобилни устройства.

Слушане на музика от сдвоено мобилно устройство

- 1 Включете BLUETOOTH функцията на мобилното устройство.
- 2 Натиснете неколккратно INPUT +/-, за да покажете „BT“ на дисплея на предния панел. Системата автоматично се свързва с мобилното устройство, с което се е свързвала най-скоро.
- 3 Уверете се, че индикаторът BLUETOOTH свети в синьо. Установена е връзка между системата и мобилното устройство.
- 4 Стартирайте възпроизвеждане на аудио чрез музикално приложение на свързаното мобилно устройство. Звукът се извежда от основното устройство.
- 5 Регулирайте силата на звука.
 - Регулирайте силата на звука, като натиснете \triangleleft +/- на дистанционното управление.
 - Регулирайте силата на звука на събуфера, като натиснете SW \triangleleft +/- на дистанционното управление (стр. 36).
 - Можете да възпроизведете или поставите на пауза съдържанието, като използвате бутоните за управление на възпроизвеждането на дистанционното управление.

За да прекъснете връзката към мобилното устройство.

Изпълнете което и да е от действията по-долу.

- Деактивирайте BLUETOOTH функцията на мобилното устройство.
- Натиснете BLUETOOTH PAIRING на дистанционното управление.
- Изключете системата или мобилното устройство.

Забележка

Ако „BT“ не се покаже на дисплея на предния панел, когато натиснете INPUT +/- в Стъпка 2 от „Слушане на музика от сдвоено мобилно устройство“, натиснете BLUETOOTH RX/TX на дистанционното управление веднъж.

Свет

Когато връзката не е установена, изберете „HT-CT800“ на мобилното устройство.

Свързване на мобилно устройство чрез функцията с едно докосване (NFC)

Като държите съвместимо с NFC мобилно устройство, като смартфон или таблет, близо до маркировката N на основното устройство, системата се включва автоматично, след което автоматично се изпълняват сдвояване и BLUETOOTH свързване.

Съвместими устройства

Смартфони, планшети и музикални плейъри с вградена функция NFC (операционна система: Android™ 2.3.3 или по-нова, без Android 3.x)

1 Включете функцията NFC на мобилното устройство.

2 Допрете мобилното устройство до маркировката N на основното устройство.

Продължете да допирате, докато мобилното устройство завибрира и на него се покаже съобщение. Следвайте инструкциите на екрана, за да завършите сдвояването на основното и мобилното устройства.

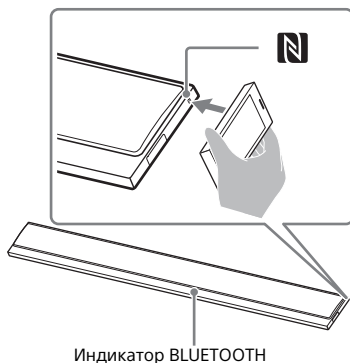

3 Уверете се, че индикаторът BLUETOOTH свети в синьо.

Установена е връзка между системата и мобилното устройство.

4 Стартирайте възпроизвеждане на аудио чрез музикално приложение на свързаното мобилно устройство.

Звукът се извежда от системата.

5 Регулирайте силата на звука.

- Регулирайте силата на звука, като натиснете \triangleleft +/- на дистанционното управление.
- Регулирайте силата на звука на събуфера, като натиснете SW \triangleleft +/- на дистанционното управление (стр. 36).
- Можете да възпроизведете или поставите на пауза съдържанието, като използвате бутоните за управление на възпроизвеждането на дистанционното управление.

За да спрете възпроизвеждането чрез функцията с едно докосване

Допрете отново мобилното устройство до маркировката N на основното устройство.

Забележки

- В зависимост от устройство може да се наложи предварително да изпълните едно от посочените по-долу действия на мобилното си устройство.
 - Включете функцията NFC.
 - Инсталирайте приложението „NFC Easy Connect“ от Google Play™ и го стартирайте. (Приложението може да не се предлага в някои държави/региони.) За подробности направете справка с инструкциите за експлоатация на устройството.
- Тази функция не работи със съвместими с BLUETOOTH слушалки. За да слушате звук чрез съвместими с BLUETOOTH слушалки, вижте „Слушане на звук от свързан телевизор или устройство чрез слушалки“ (стр. 41).
- [Bluetooth Mode] автоматично се променя на [Receiver], когато установяват BLUETOOTH връзка чрез функцията с едно докосване. Дори ако функцията с едно докосване е отменена, настройката на [Bluetooth Mode] остава [Receiver]. За подробности относно [Bluetooth Mode] вижте [Bluetooth Settings] (стр. 64).

Слушане на звук от свързан телевизор или устройство чрез слушалки

Можете да слушате звук от свързания телевизор или устройство чрез съвместими с BLUETOOTH слушалки, като ги свържете чрез BLUETOOTH функцията.

Слушане на звук чрез сдвояване със слушалки

- 1 Задайте съвместимите с BLUETOOTH слушалки в режим на сдвояване.**
Вижте инструкциите за експлоатация на слушалките за метода на сдвояване.
- 2 Натиснете HOME.**
На телевизионния екран се показва началното меню.
- 3 Изберете  [Setup] от началното меню.**
На телевизионния екран се показва екранът за настройка.
- 4 Изберете [Bluetooth Settings] - [Bluetooth Mode] - [Transmitter].**
Системата влиза в режим на BLUETOOTH предаване.

5 Изберете името на слушалките от [Device List] в [Bluetooth Settings].

Когато BLUETOOTH връзката бъде установена, се показва [Bluetooth device is connected.]. (Името на свързаното устройство също се показва.)

Ако не можете да намерите името на слушалките в [Device List], изберете [Scan].

6 Върнете се в началното меню и изберете желания вход.

Изображението от избрания вход се показва на телевизионния екран, „BT TX“ се показва на дисплея на предния панел, след което звукът се извежда от слушалките.

От системата не се извежда звук. За избора на входен сигнал вижте „Използване на началното меню“ (стр. 17).

7 Регулирайте силата на звука.

Предварително настройте силата на звука на слушалките. Силата на звука на слушалките може да се контролира чрез VOL +/- на главното устройство и \triangleleft +/- на дистанционното управление.

За да отстраните регистрирано устройство от списъка с устройства

- 1 Следвайте стъпки от 1 до 5 от „Слушане на звук чрез сдвояване със слушалки“.
- 2 Изберете името на слушалките, след което натиснете OPTIONS.
- 3 Изберете [Remove].
- 4 Следвайте инструкциите на екрана, за да изтриете желаните слушалки от списъка с устройства.

Слушане на звук чрез сдвоени слушалки

1 Натиснете HOME.

На телевизионния екран се показва началното меню.

2 Изберете желания вход.

За избора на входен сигнал вижте „Използване на началното меню“ (стр. 17).

3 Включете BLUETOOTH функцията на слушалките.

4 Натиснете BLUETOOTH RX/TX на дистанционното управление.

[Bluetooth Mode] е с настройка [Transmitter] и „BT TX“ се показва на дисплея на предния панел. Системата автоматично се свързва повторно към слушалките, към които е била свързана най-скоро, след което звукът се извежда от тях. От системата не се извежда звук.

5 Регулирайте силата на звука.

Регулирайте нивото на силата на звука на слушалките. Можете да регулирате силата на звука на слушалките и чрез \triangleleft +/- на дистанционното управление.

За да изключите слушалките

Изпълнете което и да е от действията по-долу.

- Изключете BLUETOOTH функцията на слушалките.
- Натиснете BLUETOOTH RX/TX.
- Изключете системата или слушалките.
- Изберете името на устройство на свързаните слушалки от  [Setup] - [Bluetooth Settings] - [Device List].

Относно свързването на слушалките

- Възможно е да не можете да регулирате силата на звука в зависимост от съвместимите с BLUETOOTH слушалки.
- Функцията [Bluetooth Audio] се деактивира, когато [Bluetooth Mode] е с настройка [Off] или [Transmitter].
- Когато е избран вход [Bluetooth Audio], можете да зададете [Bluetooth Mode] на [Transmitter]. Не можете да го превключите чрез BLUETOOTH RX/TX на дистанционното управление.
- Можете да регистрирате до 9 BLUETOOTH устройства. Ако регистрирате 10-о BLUETOOTH устройство, то ще замени BLUETOOTH устройството, който се е свързвало най-отдавна.
- Системата може да покаже до 15 открити BLUETOOTH устройства в [Device List].
- Не можете да промените звуковия ефект или настройките в менюто с опции по време на предаване на звук към съвместими с BLUETOOTH слушалки.
- Някои видове съдържание може да не бъдат изведени поради защита на съдържанието.
- Възпроизвеждането на звук/музика на BLUETOOTH устройство се забавя спрямо това на основното устройство поради характеристиките на безжичната технология BLUETOOTH.
- Можете да активирате или деактивирате приемането на AAC или LDAC звук от BLUETOOTH устройството (стр. 65).

Слушане на музика/звук
с помощта на функцията
за мрежа

Слушане на музика от компютъра ви чрез домашната мрежа

Можете да възпроизведете музикални файлове, съхранени на компютъра ви, чрез домашната си мрежа.

Музикалните файлове могат да бъдат възпроизведени чрез използване на менюто, което се показва на екрана на телевизора или SongPal на мобилно устройство, като например смартфон или таблет.

Подготовка на Home Network

- 1 Свържете системата към мрежа.**
Вижте „Свързване към кабелна мрежа“ (стр. 24) и „Свързване към безжична мрежа“ (стр. 25).
- 2 Свържете компютъра към мрежа.**
За подробности прегледайте инструкциите за експлоатация на компютъра.
- 3 Настройте компютъра.**
За да използвате компютъра си в домашната си мрежа, трябва да настроите компютъра като сървър. За подробности прегледайте инструкциите за експлоатация на компютъра.

Съвет

Вижте  [Setup] - [Network Settings] - [Network Connection Status], когато проверявате състоянието на мрежовата връзка.

Слушане на музика на компютър

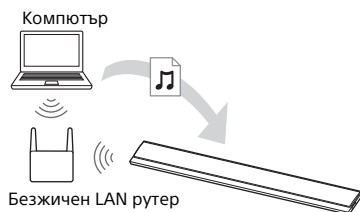

- 1 Натиснете HOME.**
На телевизионния екран се показва началното меню.
- 2 Изберете [Home Network] от началното меню.**
Името на устройство на домашната ви мрежа се показва на телевизионния екран.
- 3 Изберете желаното устройство - папка със съхранените песни - песен.**
Избраната песен се възпроизвежда и звукът се извежда от системата.
- 4 Регулирайте силата на звука.**
 - Регулирайте силата на звука, като натиснете \triangleleft +/- на дистанционното управление.
 - Регулирайте силата на звука на събуфера, като натиснете SW \triangleleft +/- на дистанционното управление (стр. 36).

Съвет

Можете да изпълнявате различни операции от менюто с опции (стр. 69).

Слушане на музика на компютър чрез използване на SongPal



Можете да възпроизведете музикални файлове, съхранени на компютър, като използвате SongPal, инсталиран на мобилно устройство, като смартфон или таблет.

За подробности относно SongPal вижте „Какво можете да направите с помощта на SongPal“ (стр. 45) или URL адреса по-долу.

<http://info.songpal.sony.net/help/>

Слушане на музика на мобилно устройство чрез SongPal

Какво можете да направите с помощта на SongPal

SongPal е приложение за управление на съвместими аудиоустройства Sony с помощта на мобилно устройство, като смартфон или таблет.

За подробности относно SongPal вижте URL адреса по-долу.
<http://info.songpal.sony.net/help/>

Инсталирането на SongPal на мобилното ви устройство осигурява посоченото по-долу.

Настройки на звука на системата

Можете лесно да персонализирате звука или да използвате препоръчаната от Sony настройка за [ClearAudio+].

Музикална услуга

Можете да конфигурирате първоначалните настройки за използване на музикални услуги*.

* В зависимост от държавата и региона музикалните услуги и периодът на достъп до тях може да се различават. Може да е необходима актуализация на устройството.

Когато използвате Chromecast built-in в музикална услуга, вижте „Използване на Chromecast built-in“ (стр. 47).

Удоволствие от музика в домашната ви мрежа

Можете да възпроизвеждате музика, съхранявана в компютъра или на сървър в домашна мрежа, по мрежата.

Удоволствие от музика на USB устройство

Можете да възпроизвеждате музика от устройство, свързано към  (USB) порта на основното устройство.

Забележка

Какво можете да управлявате с помощта на SongPal, зависи от свързаното устройство. Спецификацията и дизайнът на приложението могат да бъдат променени без предупреждение.

функцията NFC (стр. 40).

- Когато свързвате чрез мрежовата функция, свързвайте мобилното устройство към същата мрежа като тази на системата.

Използване на SongPal

- 1** Инсталирайте безплатното приложение SongPal на мобилно устройство.
Потърсете SongPal в Google Play или App Store и го инсталирайте на мобилното си устройство.
- 2** Свържете системата и мобилното устройство чрез BLUETOOTH функцията (стр. 38) или мрежовата функция (стр. 24).
- 3** Стартирайте SongPal.
- 4** Управлявайте, като следвате екрана на SongPal.

Забележки

- Преди да използвате SongPal, задайте [Bluetooth Mode] на [Receiver] (стр. 64).
- Използвайте SongPal с най-нова версия.

Съвети

- Можете да свържете системата и мобилното устройство чрез

Използване на Chromecast built-in

Chromecast built-in ви позволява да изберете музикално съдържание от приложение с активирана услуга Chromecast и да възпроизведате на системата или група, в която е включена системата.

- 1 Натиснете HOME.**
На телевизионния екран се показва началното меню.
- 2 Изберете [Music Service List] от началното меню.**
На телевизионния екран се показва списъкът с музикални услуги.
- 3 Изберете [Chromecast built-in].**
Направете настройките, за да използвате Chromecast built-in на системата, като следвате екранното съобщение.
- 4 Свържете мобилното устройство чрез Wi-Fi към същата мрежа, към която е свързана системата.**
- 5 Инсталирайте приложението с активирана услуга Chromecast на мобилното устройство.**
- 6 Стартирайте приложението с активирана услуга Chromecast, докоснете бутона cast и изберете системата или групата, в която е включена системата.**



- 7 Изберете и възпроизведете музика на приложението с активирана услуга Chromecast.**
Музиката се възпроизвежда на системата.

Забележка

В зависимост от държавата или региона Chromecast built-in приложението с активирана услуга Chromecast може да не се предоставят.

Използване на Spotify

Можете да изберете музиката на приложението Spotify и да възпроизведете на системата. За да възпроизведете на системата, ви е нужен акаунт Spotify Premium.

Активиране на функцията „Spotify Connect“

- 1** Свържете мобилното устройство чрез Wi-Fi към същата мрежа, към която е свързана системата.
- 2** Инсталирайте безплатното приложение Spotify на мобилното устройство.
- 3** Стартирайте приложението Spotify и влезте в акаунта Spotify Premium.
- 4** Изберете и стартирайте възпроизвеждането на музика от приложението Spotify.
- 5** Изберете иконата Connect на приложението Spotify и изберете системата като устройство за аудиоизход. Музиката се възпроизвежда на системата.



Възобновяването на музиката, който се е възпроизвеждала на мобилното устройство

- 1** **Натиснете MUSIC SERVICE.**
Когато сте възпроизвеждали музика от Spotify на системата, възпроизвеждането на музиката, която е била възпроизведена чрез Spotify, се възстановява. За подробности вижте „Използване на бутона MUSIC SERVICE“ (стр. 49).

Забележка

Приложението Spotify може да не се предлага в някои държави/региони.

Използване на бутона MUSIC SERVICE

За да се насладите на музикални услуги, системата трябва да е свързана към интернет.

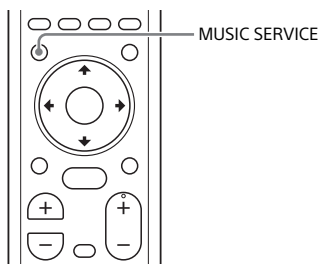

Натиснете MUSIC SERVICE.

На телевизионния екран се показва списъкът с музикални услуги. Когато сте възпроизвеждали музика от Spotify на системата, възпроизвеждането на музиката, която е била възпроизведена чрез Spotify, се възстановява. Вижте „Използване на Spotify“ (стр. 48).

Забележки

- Музикалните услуги може да не са достъпни в някои държави/региони.
- Ако възобновяването на възпроизвеждането не е достъпно, на системата се възпроизвежда последният списък за изпълнение.
- За да възпроизведете на системата, ви е нужен акаунт Spotify Premium.

Съвети

- Можете да актуализирате списъка с музикални услуги, като натиснете OPTIONS и изберете [Update Services] от списъка с музикални услуги.
- Можете да покажете списъка с музикални услуги, като изберете [Music Service List] от началното меню или натиснете MUSIC SERVICE на главното устройство.

Свързване на съвместимо със SongPal Link устройство (Wireless Multi Room/Wireless Surround)

Можете да се насладите на музика във всяко помещение или да слушате музика със съраунд звук, като използвате системата със съвместим с SongPal Link безжичен високоговорител.

Слушане на еднаква музика в различни помещения (Wireless Multi Room)

Wireless Multi-room



Можете да слушате следните музика или звук в различни стаи с високо качество на звука чрез безжичната ви домашна мрежа.

- Музика в музикална услуга
- Музика, съхранена на вашия компютър или смартфон
- Звук от вход [TV], [HDMI1], [HDMI2], [HDMI3] или [Analog] на системата*

* Можете да се насладите на звука на устройството, свързано към системата. Звукът се забавя зад картината за входовете по-горе. Ако разстоянието между звука и картината не ви е приятно, отменете функцията Wireless Multi Room.

Можете да работите с приложението SongPal, инсталирано на мобилно устройство. За да използвате няколко съвместими със SongPal устройства, ги свържете към същата безжична LAN мрежа.

За да настроите SongPal

Направете настройката, като следвате помощта на SongPal.

Забележка

Тази функция не е налична за музика на свързаното към системата BLUETOOTH устройство.

Свет

За подробности относно SongPal вижте „Какво можете да направите с помощта на SongPal“ (стр. 45).

Добавяне на задни високоговорители (Wireless Surround)



Можете да добавите безжични високоговорители, произведени от Sony (не са включени в комплекта), като съраунд високоговорители на системата. Използвайте същия модел за двата безжични високоговорителя.

За подробности относно приложимите високоговорители вижте URL адреса, посочен по-долу. <http://sony.net/nasite/>

Забележки

- Когато използвате функцията Wireless Surround, функцията за безжична LAN мрежа не е достъпна. Свържете към мрежата чрез кабелен LAN.
- Когато използвате функцията Wireless Surround, не можете да зададете [Bluetooth Mode] на [Transmitter] (стр. 64).
- Когато използвате функцията Wireless Surround, функцията [Bluetooth Codec - LDAC] (стр. 65) не е достъпна.

За да изпълните настройката на системата

- 1 Актуализирайте безжичния високоговорител до най-новата версия.**
Софтуерът на безжичния високоговорител не се актуализира автоматично, когато използвате функцията Wireless Surround. За да актуализирате, отменете функцията Wireless Surround и свържете безжичния високоговорител към интернет.
- 2 Свържете системата към мрежата чрез безжичен LAN (стр. 24).**
Когато използвате функцията Wireless Surround, функцията за безжична LAN мрежа не е достъпна.
- 3 Инсталирайте приложимите високоговорители и ги включете.**
- 4 Натиснете HOME.**
На телевизионния екран се показва началното меню.
- 5 Изберете  [Setup] от началното меню.**
На телевизионния екран се показва екранът за настройка.
- 6 Изберете [Wireless Surround Settings].**
- 7 Направете настройката, като следвате екранните инструкции.**

Съвет

Можете да покажете екрана за настройка за функцията Wireless Surround, като изберете  [Wireless Surround] в началното меню.

За да изпълните настройката на SongPal

- 1 Актуализирайте безжичния високоговорител до най-новата версия.**
Софтуерът на безжичния високоговорител не се актуализира автоматично, когато използвате функцията Wireless Surround. За да актуализирате, отменете функцията Wireless Surround и свържете безжичния високоговорител към интернет.
- 2 Свържете системата към мрежата чрез безжичен LAN (стр. 24).**
Когато използвате функцията Wireless Surround, функцията за безжична LAN мрежа не е достъпна.
- 3 Инсталирайте приложимите високоговорители и ги включете.**
- 4 Изберете системата на SongPal, след това изпълнете настройката, като следвате инструкциите в SongPal.**

Забележка

Настройките на SongPal са ефективни за SongPal с версия 4.0 или по-нова. За подробности относно инсталирането на SongPal вижте „Използване на SongPal“ (стр. 46).

За да отмените функцията Wireless Surround

Изберете  [Setup] - [Wireless Surround Settings] - [Stop Wireless Surround] от началното меню.

Използване на различни функции/настройки

Персонализиране на настройките на високоговорителите за съраунд звук

За да получите най-добрия възможен съраунд звук, настройте разстоянието на високоговорителите от позицията си на слушане, както и изходното им ниво и др. Настройките по подразбиране са подчертани.

1 Натиснете **HOME**.

На телевизионния екран се показва началното меню.







2 Изберете [Setup] от началното меню.

На телевизионния екран се показва екранът за настройка.

3 Изберете [Audio Settings] - [Speaker Settings].

На телевизионния екран се показва екранът [Speaker Settings].

4 Направете настройките на високоговорителите.

Изберете елемента за настройка от елементите по-долу, като натиснете / и , след което задайте стойността в съответствие с околната среда, като натиснете / и .

[Distance]

Задайте разстоянието от позицията на слушане до високоговорителите. Можете да зададете стойност от 0 метра до 10 м (стъпка от 0,1 м).

[Front]¹⁾: Задава разстоянието на предния високоговорител.

[Subwoofer]¹⁾: Задава разстоянието на събуфера.

[Surround L]²⁾: Задава разстоянието на левия съраунд високоговорител.

[Surround R]²⁾: Задава разстоянието на десния съраунд високоговорител.

1) Този елемент не се показва, когато използвате функцията Wireless Surround.

2) Този елемент се показва, когато използвате функцията Wireless Surround.

Съвет

Можете да промените мерни единици (футове или метри), като натиснете цветния бутон (RED).

[Level]

Регулирайте нивото на звука на високоговорителите.

За [Front] и [Subwoofer] можете да зададете стойността от -6,0 dB до 6,0 dB (стъпка от 0,5 dB).

За [Surround L]* и [Surround R]* можете да зададете стойността от -10,0 dB до 10,0 dB (стъпка от 0,5 dB).

[Front]: Задава нивото на предния високоговорител.

[Subwoofer]: Задава нивото на събуфера.

[Surround L]*: Задава нивото на левия съраунд високоговорител.

[Surround R]*: Задава нивото на десния съраунд високоговорител.

* Този елемент се показва, когато използвате функцията Wireless Surround.

[Test Tone]

Тестовият тон се издава от високоговорителите за проверка на наличните такива.

[Off]: Тестовият тон не се извежда от високоговорителите.

[On]: Тестовият тон се издава от всеки високоговорител подред.

Установяване на безжична връзка със събуфера (LINK)

Установете отново безжичната връзка със събуфера.

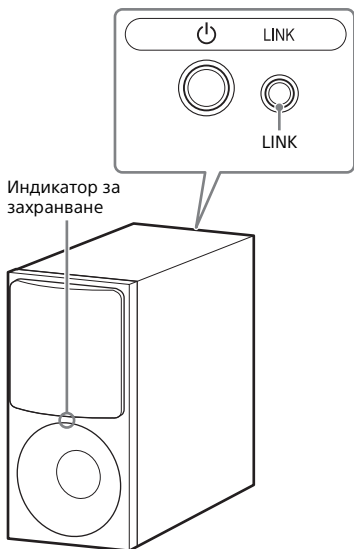

- 1 Натиснете HOME.**
На телевизионния екран се показва началното меню.
- 2 Изберете  [Setup] от началното меню.**
На телевизионния екран се показва екранът за настройка.
- 3 Изберете [System Settings] - [Wireless Subwoofer Connection].**
На телевизионния екран се показва екранът [Wireless Subwoofer Connection].

- 4 Натиснете LINK на задната част на събуфера.**

Индикаторът за захранване на събуфера мига в зелено. Продължете към следващата стъпка в рамките на 1 минута.

- 5 Изберете [Start].**

Настройването на връзката започва.
За връщане към предишния екран изберете [Cancel].

- 6 Завършете настройването на връзката, като следвате екранното съобщение.**

Индикаторът за захранване на събуфера светва в зелено.

Забележки

- Ако се покаже съобщението [Cannot set Link.], следвайте указанията на екрана.
- Когато [Bluetooth Mode] е с настройка [Transmitter] и BLUETOOTH устройството е свързано към системата, безжичната връзка със събуфера не може да бъде установена.

Възпроизвеждане на компресирани аудиофайлове с естествено качество на звука (DSEE)

Тази функция подобрява качеството на звука на компресирани аудиофайлове чрез възстановяване на звука от високочестотния спектър, премахнат от процеса на компресиране. Можете да се насладите на слушането на звук, близък до оригиналния, естествен и пространствен звук. Тази функция е налична само когато опцията [Music] е избрана като звуково поле (стр. 34).

- 1 Натиснете HOME.**
На телевизионния екран се показва началното меню.
- 2 Изберете  [Setup] от началното меню.**
На телевизионния екран се показва екранът за настройка.
- 3 Изберете [Audio Settings] - [DSEE].**
- 4 Изберете [On].**

Забележки

- Тази функция е съвместима с 2-каналните сигнали за цифров вход със семплираща честота 44,1 kHz или 48 kHz.
- Семплиращата честота/дълбочината в битова след показването достига 96 kHz/24 бита.
- Тази функция не е съвместима с DSD сигнали.
- Тази функция не работи за аналоговия вход.
- Тази функция не работи, когато използвате функцията Wireless Surround или Chromecast built-in.

Удоволствие от многоканален звук на предаване (AUDIO)

Можете да слушате многоканален звук на предаване, когато системата получава Dolby Digital многоканален сигнал от предаване.

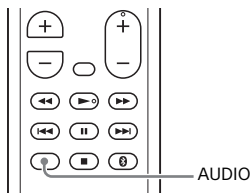

- 1 Натиснете AUDIO.**
Аудиосигналят се показва на дисплея на предния панел.
- 2 Натиснете неколккратно бутона, за да изберете желаня аудиосигнал.**

Аудиосигнал	Обяснение
„MAIN“	възпроизвежда се звукът на основния език.
„SUB“	възпроизвежда се звукът на вторичния език.
„MN/SB“	Ще се изведе смесен звук както от основния, така и от вторичния език.

Забележки

- За да приемате сигнал Dolby Digital, трябва да свържете телевизор или други устройства към жака TV IN (OPTICAL) чрез цифровия оптичен кабел (в комплекта).
- Ако HDMI IN жакът на телевизора ви е съвместим с функцията Audio Return Channel (стр. 59), можете да приемате Dolby Digital сигнал чрез HDMI кабел.

Деактивиране на бутоните на основното устройство

Можете да деактивирате бутоните на основното устройство, за да предотвратите неправилни действия, като например детска пакост (функция за заключване за деца).

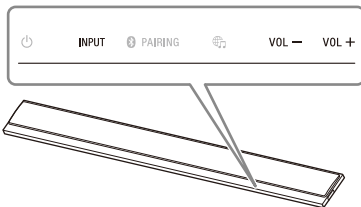

Натиснете VOL -, VOL + и VOL - последователно, докато натискате и задържате INPUT на основното устройство.

„LOCK“ се показва на дисплея на предния панел и бутоните на основното устройство не работят. Можете да управлявате системата само чрез дистанционното управление.

Отмяна на функцията за заключване за деца

Натиснете VOL -, VOL + и VOL - последователно, докато натискате и задържате INPUT на основното устройство.

„UNLCK“ се показва на дисплея на предния панел и функцията за заключване за деца се отменя.

Забележка

⏻ (захранване) не се заключва от функцията за заключване за деца.

Промяна на яркостта на дисплея на предния панел и индикатора BLUETOOTH (DIMMER)

Можете да промените яркостта на дисплея на предния панел и индикатора BLUETOOTH.

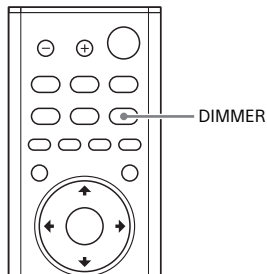

Забележка

Дисплеят на предния панел се изключва, когато изберете „OFF“. Той се включва автоматично, когато натиснете който и да е бутон, след което се изключва отново, ако не използвате системата за около 10 секунди. Въпреки това в някои случаи дисплеят на предния панел може да не се изключи. В този случай яркостта на дисплея на предния панел е същата като при „DARK“.

- 1 Натиснете DIMMER.**
Режимът на показване се показва на дисплея на предния панел.
- 2 Натиснете неколккратно бутона, за да изберете желанния режим на показване.**

Режим	Обяснение
„BRIGHT“	Дисплеят на предния панел и индикаторът BLUETOOTH светят ярко.
„DARK“	Дисплеят на предния панел и индикаторът BLUETOOTH светят слабо.
„OFF“	Дисплеят на предния панел се изключва.

Спестяване на енергия в режим на готовност

Проверете дали сте направили следните настройки:

- [Bluetooth Standby] е с настройка [Off] (стр. 65);
- [Standby Through] е с настройка [Off] (стр. 66);
- [Quick Start/Network Standby] е с настройка [Off] (стр. 67).

Използване на функцията Control for HDMI

Свързването на устройство, като телевизор или плейър за Blu-ray дискове, съвместимо с функцията Control for HDMI*, чрез HDMI кабел ви позволява лесно да управлявате устройството чрез дистанционното управление на телевизора. Функциите по-долу могат да бъдат използвани с функцията Control for HDMI.

- Функция System Power Off
- Функция System Audio Control
- TV Audio Input Mode
- Функция One-Touch Play
- Операции с менюто чрез дистанционното управление на телевизора
- Настройки за енергоспестяване за функцията HDMI Standby Through

Забележка

Тези функции може да работят с устройства, които не са произведени от Sony, но операциите не са гарантирани.

* Control for HDMI е стандарт, използван от CEC (Consumer Electronics Control), който позволява на HDMI (High-Definition Multimedia Interface) устройства да се управляват взаимно.

Подготовка за използване на функцията Control for HDMI

Завъртете [System Settings] - [HDMI Settings] - [Control for HDMI] на системата на [On] (стр. 66). Настройката по подразбиране е [On]. Активирайте настройките на функцията Control for HDMI за телевизора и други устройства, свързани към системата.

Съвет

Ако активирате функцията Control for HDMI („BRAVIA“ sync), когато използвате телевизора, произведен от Sony, функцията Control for HDMI на системата също се активира автоматично. Когато приключите с настройките, „DONE“ се показва на дисплея на предния панел.

Функция за изключване на системата

Когато изключите телевизора, системата ще се изключи автоматично.

Задайте [System Settings] - [HDMI Settings] - [Standby Linked to TV] на системата на [On] или [Auto] (стр. 66). Настройката по подразбиране е [Auto].

Забележка

Свързаното устройство може да не се изключи в зависимост от състоянието си.

Функция System Audio Control

Ако включите системата, докато гледате телевизия, звукът от телевизора ще се извежда от високоговорителите на системата. Силата на звука на системата може да бъде регулирана с помощта на дистанционното управление на телевизора.

Ако предния път, когато сте гледали телевизия, звукът от телевизора се е извеждал от високоговорителите на системата, тя ще се включи автоматично, когато отново включите телевизора.

Операциите могат да бъдат извършвани и с помощта на менюто на телевизора. За подробности направете справка в инструкциите за експлоатация на телевизора.

Забележки

- Звукът се извежда само от телевизора, ако е избран вход, различен от [TV], [HDMI1], [HDMI2] или [HDMI3], когато използвате функцията „Twin Picture“ на телевизора. Когато дезактивирате функцията Twin Picture, звукът се извежда от системата.
- Стойността на силата на звука на системата се показва на телевизионния екран в зависимост от телевизора. Числото, указващо силата на звука, показано на телевизионния екран, може да се различава от показването на предния панел на системата.
- В зависимост от настройките на телевизора функцията за управление на звука на системата може да не е налична. За подробности направете справка в инструкциите за експлоатация на телевизора.

TV Audio Input Mode

Ако системата е свързана към HDMI IN жака на телевизора, съвместим с Audio Return Channel (ARC), можете да слушате звука на телевизора от високоговорителите на системата, без да свързвате цифров оптичен кабел.

На системата завъртете [System Settings] - [HDMI Settings] - [TV Audio Input Mode] на [Auto] (стр. 66). Настройката по подразбиране е [Auto].

Забележка

Ако телевизорът не е съвместим с Audio Return Channel, трябва да бъде свързан цифровият оптичен кабел (в комплекта) (вижте предоставеното Ръководство за стартиране).

Функция One-Touch Play

Когато възпроизвеждате съдържание на устройство (плейър за Blu-ray дискове, „PlayStation®4“ и др.), свързано към системата, системата и телевизорът се включват автоматично, входът на системата се превключва на входа на устройството за възпроизвеждане, а звукът се извежда от високоговорителите на системата.

Забележки

- Ако [System Settings] - [HDMI Settings] - [Standby Through] на системата е с настройка [On] или [Auto] и звукът на телевизора е бил извеждан от високоговорителите на телевизора предния път, когато сте гледали телевизия, системата не се включва и звукът и картината се извеждат от телевизора дори ако се възпроизвежда съдържание от устройството (стр. 66).
- В зависимост от телевизора началната част на възпроизвежданото съдържание може да не се възпроизведе правилно.

Операции с менюто чрез дистанционното управление на телевизора

Можете да изберете системата чрез бутона SYNC MENU на дистанционното управление на телевизора и да управлявате системата.

Тази функция може да се използва, ако телевизорът поддържа менюто за връзка. За подробности направете справка в инструкциите за експлоатация на телевизора.

Забележки

- В менюто за връзки на телевизора системата се разпознава от него като „Player“.
- Някои операции може да не са налични при някои телевизори.

HDMI Настройки за енергоспестяване за функцията Standby Through

Настройката за енергоспестяване за функцията HDMI Standby Through (стр. 66) е функция, която ви позволява да се наслаждавате на звук и картина на свързано устройство, без да изключвате системата. Задайте [System Settings] - [HDMI Settings] - [Standby Through] на [Auto] (стр. 66). Настройката по подразбиране е [Auto].

Забележка

Ако картината на устройството, свързано към системата, не се показва на телевизора, задайте [Standby Through] на [On]. Ако свързвате телевизор, който не е произведен от Sony, ви препоръчваме да изберете тази настройка.

Използване на функцията „BRAVIA“ Sync

В допълнение към функцията Control for HDMI можете да използвате и функциите по-долу на устройствата, съвместими с функцията „BRAVIA“ sync.

- Функция Scene Select
- Функция Home Theatre Control
- Функция Echo Canceling
- Функция Language Follow

Забележка

Тези функции са собственост на Sony. Тази функция не може да работи с продукти, различни от тези, произведени от Sony.

Функция Scene Select

Звуковото поле на системата автоматично се превключва според настройката на функцията Scene Select на телевизора. За подробности направете справка в инструкциите за експлоатация на телевизора. Задайте звуковото поле на [ClearAudio+] (стр. 34).

Функция Home Theatre Control

Когато използвате съвместим с функцията Home Theatre Control телевизор, настройването на системата, задаването на настройките на звуково поле, превключването на вход и др. могат да се извършат, без да се превключва входът на телевизора. Тази функция може да се използва, когато телевизорът е свързан към интернет. За подробности направете справка в инструкциите за експлоатация на телевизора.

Функция Echo Canceling

Ехото може да се намали, когато използвате функцията за социални срещи, например Skype, докато гледате телевизионни програми. Тази функция може да се използва, ако телевизорът поддържа функции за социални срещи. За подробности направете справка в инструкциите за експлоатация на телевизора.

Забележки

- Ако входът на системата е [HDMI1], [HDMI2] или [HDMI3], когато използвате функцията „Social Viewing“, входът автоматично се променя на [TV]. Звукът на функцията за социален преглед и телевизионната програма се извежда от високоговорителите на системата.
- Звукът се извежда само от високоговорителя на телевизора, ако входът на системата е различен от [TV], [HDMI1], [HDMI2] или [HDMI3], когато използвате функцията „Social Viewing“.
- Тази функция не може да се използва, когато звукът се извежда от телевизора.

Функция Language Follow

Когато сменят езика на извежданите на екрана на телевизора съобщения, този на системата също се сменя.

Използване на дисплея за настройка

Можете да задавате разнообразни настройки на параметрите, например на картината и звука.

Настройките по подразбиране са подчертани.











1 Натиснете HOME.

На телевизионния екран се показва началното меню.

2 Изберете [Setup] от началното меню.

На телевизионния екран се показва екранът за настройка.

3 Изберете елемента за настройка.

Елемент за настройка	Обяснение
 [Software Update]	Актуализира софтуера на системата. (стр. 63)
 [Screen Settings]	Извършва настройките на екрана според типа на телевизора. (стр. 63)
 [Audio Settings]	Извършва настройките на звука според типа на жаковете за връзка. (стр. 64)
 [Bluetooth Settings]	Извършва подробни настройки за BLUETOOTH функцията. (стр. 64)
 [Wireless Surround Settings]	Извършва настройките на функцията Wireless Surround. (стр. 66)
 [System Settings]	Извършва свързаните със системата настройки. (стр. 66)
 [Network Settings]	Извършва подробни настройки за интернет и домашна мрежа. (стр. 67)
 [Input Skip Setting]	Задава настройката за пропускане на входния сигнал за всеки изход. (стр. 68)
 [Easy Setup]	Повторно изпълнение на Easy Setup за извършване на основните настройки. (стр. 68)
 [Resetting]	Възстановява фабричните настройки на системата. (стр. 68)

[Software Update]

С актуализирането на софтуера до последната версия ще можете да се възползвате от най-новите функции. За информация относно функциите за актуализация посетете следния уебсайт:
www.sony.eu/support

Забележки

- Нужна е интернет среда за изпълнението на актуализации по интернет.
- По време на актуализация на софтуера на дисплея на предния панел се показва „UPDT“. След като актуализацията завърши, системата се рестартира автоматично. По време на актуализиране не включвайте и не изключвайте системата и не работете с нея или с телевизора. Изчакайте актуализацията на софтуера да завърши.
- Задайте [Auto Update] на [On], когато искате да изпълнявате автоматично актуализации на софтуера (стр. 67). Актуализацията на софтуера може да се изпълни дори когато изберете [Off] в [Auto Update] в зависимост от подробностите за актуализациите.

[Update via Internet]

Актуализиране на софтуера на системата през наличната мрежа. Следвайте инструкциите на екрана. Уверете се, че мрежата е свързана към интернет.

[Update via USB Memory]

Актуализиране на софтуера чрез USB памет. Уверете се, че за папката за актуализация на софтуера е зададено правилно името „UPDATE“.

[Screen Settings]

[Output Video Resolution]

[Auto]: Извежда видеосигнал според разделителната способност на телевизора или свързаното устройство.
[480p/576p]*: Извежда видеосигнал 480p/576p.

* Ако цветовата система на възпроизвежданото съдържание е NTSC, разделителната способност на видеосигналите може да бъде преобразувана само до [480p].

[YCbCr/RGB (HDMI)]

[Auto]: Автоматично открива типа на външното устройство и след това превключва на съответната цветова настройка.
[RGB]: Изберете тази опция, когато свързвате към устройство с DVI жак, съвместим с HDCP.

[Video Direct]

Можете да забраните екранното показване (OSD) на системата, когато е избран вход [HDMI1], [HDMI2] или [HDMI3].
Тази функция е полезна, когато се играе игра. Можете напълно да се насладите на екрана на играта.
[On]: Забранява OSD. Информацията няма да бъде показана на телевизионния екран и бутоните OPTIONS и DISPLAY няма да работят.
[Off]: Показва информация на телевизионния екран само когато промените настройки, като избиране на звуково поле.

[Audio Settings]

[Speaker Settings]

Можете да извършите настройките на високоговорителите, за да получите най-добрия възможен съраунд звук. За подробности вижте „Персонализиране на настройките на високоговорителите за съраунд звук“ (стр. 52).

[DSEE]

Тази функция е налична само когато опцията [Music] е избрана като звуково поле.

[On]: Подобрява качеството на звука чрез възстановяване на звука във високочестотния спектър (стр. 54).

[Off]: Изключено

[Audio DRC]

Можете да компресирате динамичния диапазон на аудиозаписа.

[Auto]: Автоматично компресира звука, кодиран с Dolby TrueHD.

[On]: Системата възпроизвежда пистата с Dolby звук с такъв тип динамичен диапазон, какъвто е бил замислен от тон-режисьора.

[Off]: Без компресия на динамичния диапазон.

[Audio Output]

Можете да изберете метода за извеждане на изходния аудиосигнал.

[Speaker]: Извежда многоканален звук само през високоговорителите на системата.

[Speaker + HDMI]: Извежда многоканален звук през високоговорителите на системата, както и двуканален линейен PCM през жака HDMI OUT (ARC).

Забележка

Когато [Control for HDMI] е с настройка [On], (стр. 66), [Audio Output] се настройва автоматично към [Speaker + HDMI] и тази настройка не може да се променя.

[Sound Effect]

Можете да включите/изключите звуков ефект, като например звуковото поле.

[Sound Field On]: Активира всички звукови ефекти.

[DTS Neo:6 Cinema]/[DTS Neo:6 Music]: Осъществява декодиране в режим DTS Neo:6 Cinema/Music.

За двуканален източник системата симулира съраунд звук от двуканални източници и извежда многоканален звук. За многоканален източник системата извежда звук от високоговорителите в зависимост от броя на каналите на източника.

Забележка

Този елемент може да бъде избран само когато използвате функцията Wireless Surround.

[Bluetooth Settings]

[Bluetooth Mode]

Можете да се насладите на съдържание от BLUETOOTH устройство, като използвате тази система или слушате звук от нея чрез съвместими с BLUETOOTH слушалки.

[Receiver]: Тази система е в режим на приемник, който ѝ позволява да приема и извежда аудиосигнал от BLUETOOTH устройство.

[Transmitter]: Тази система е в режим на предавател, който ѝ позволява да изпраща аудиосигнал към съвместими с BLUETOOTH слушалки. Ако превключите входа на системата, „BT TX“ ще се покаже на дисплея на предния панел.

[Off]: Функцията BLUETOOTH е изключена и не можете да изберете входа [Bluetooth Audio].

Забележка

Можете да се свържете към BLUETOOTH устройство* чрез функцията с едно докосване дори ако сте задали [Bluetooth Mode] на [Off].

* Само мобилни устройства, като например смартфон, таблет, WALKMAN®

[Device List]

Показва списък със сдвоени и открити BLUETOOTH устройства (SNK устройство), когато [Bluetooth Mode] е с настройка [Transmitter].

[Bluetooth Standby]

Може да зададете [Bluetooth Standby], така че системата да може да бъде включена от BLUETOOTH устройство дори когато е в режим на готовност. Тази функция е налична само когато зададете [Bluetooth Mode] на [Receiver] или [Transmitter].

[On]: Системата се включва автоматично, когато заявите BLUETOOTH връзка от сдвоено BLUETOOTH устройство.

[Off]: Изключено

[Bluetooth Codec - AAC]

Тази функция е налична само когато зададете [Bluetooth Mode] на [Receiver] или [Transmitter].

[On]: Разрешаване на кодек AAC.

[Off]: Забраняване на кодек AAC.

Забележки

- Ако кодекът AAC е разрешен и устройството ви поддържа AAC, можете да се наслаждавате на висококачествен звук.
- Когато свързвате съвместими с BLUETOOTH слушалки, тази настройка не може да се променя.

[Bluetooth Codec - LDAC]

Тази функция е налична само когато зададете [Bluetooth Mode] на [Receiver] или [Transmitter].

[On]: Разрешаване на кодек LDAC.

[Off]: Забраняване на кодек LDAC.

Забележки

- Ако кодекът LDAC е разрешен и устройството ви поддържа LDAC, можете да се наслаждавате на по-висококачествен звук.
- Когато свързвате съвместими с BLUETOOTH слушалки, тази настройка не може да се променя.

[Wireless Playback Quality]

Можете да настроите честота на предаване на данни на LDAC възпроизвеждането. Тази функция е налична само когато зададете [Bluetooth Mode] на [Transmitter] или [Bluetooth Codec - LDAC] на [On].

[Auto]: Честотата на прехвърляне на данните автоматично се променя в зависимост от средата.

Ако аудиовъзпроизвеждането не е стабилно в този режим, използвайте другите три режима.

[Sound Quality]: Използва се най-високата побитова скорост.

Звукът се изпраща с по-високо качество, въпреки това понякога аудиовъзпроизвеждането може да стане нестабилно, когато качеството на връзката не е достатъчно добро.

[Standard]: Използва се средната побитова скорост. Тя балансира качеството на звука и стабилността на възпроизвеждането.

[Connection]: Стабилността е приоритет. Качеството на звука може да бъде приемливо и състоянието на връзката най-вероятно ще е стабилно. Ако връзката не е стабилна, тази настройка не се препоръчва.

[Wireless Surround Settings]

Тази настройка е за използване на безжични високоговорители (не са включени в комплекта), като съраунд високоговорители на системата. За подробности вижте „Добавяне на задни високоговорители (Wireless Surround)“ (стр. 50).

[System Settings]

[OSD Language]

Можете да изберете желанния език за екранното показване на системата.

[Wireless Subwoofer Connection]

Можете да установите повторно безжичната връзка със събуфера. За подробности вижте „Установяване на безжична връзка със събуфера (LINK)“ (стр. 53).

[HDMI Settings]

- [Control for HDMI] (стр. 58)
[On]: Функцията Control for HDMI се активира. Устройствата, свързани чрез HDMI кабел, могат да се управляват взаимно.
[Off]: Изключено
- [Standby Linked to TV] (стр. 58)
Тази функция е налична само когато зададете [Control for HDMI] на [On].
[Auto]: Ако входът на системата е [TV], [HDMI1], [HDMI2] или [HDMI3], системата се изключва автоматично, когато изключите телевизора.

[On]: Системата се изключва автоматично, когато изключите телевизора независимо от входа.
[Off]: Системата не се изключва, когато изключите телевизора.

- [Standby Through] (стр. 60)
Тази функция е налична само когато зададете [Control for HDMI] на [On].
[Auto]: Сигналите се извеждат от жака HDMI OUT (ARC) на системата, когато е включен телевизорът или докато системата не е включена. Консумацията на системата в режим на готовност може да бъде намалена допълнително, когато зададете на [On].
[On]: Сигналите се извеждат винаги от жака HDMI OUT (ARC) на системата, докато системата не е включена. Ако свързвате телевизор, който не е произведен от Sony, ви препоръчваме да изберете тази настройка.
[Off]: Сигналите не се извеждат от жака HDMI OUT (ARC) на системата, докато системата не е включена. Включете системата, за да се насладите на съдържание от свързано към системата устройство на телевизора. Консумацията на системата в режим на готовност може да бъде намалена допълнително, когато зададете на [On].
- [TV Audio Input Mode] (стр. 59)
Задайте тази функция, когато системата е свързана към HDMI IN жака на телевизора, който е съвместим с Audio Return Channel. Функцията Audio Return Channel е налична само когато зададете [Control for HDMI] на [On].
[Auto]: Можете да слушате звук от телевизора от високоговорителите на системата.
[Optical]: Използвайте тази настройка, когато е свързан цифров оптичен кабел.

- [HDMI Signal Format]
Можете да изберете формата на HDMI сигнала за входен сигнал. За подробности вижте „Настройка на формата на HDMI сигнал за гледане на 4K видеосъдържание“ (стр. 22).

[Quick Start/Network Standby]

[On]: Намаляване на времето за стартиране от режим на готовност. Можете да включвате системата чрез мрежово свързано устройство, когато тя е в режим на готовност.

[Off]: Изключено

[Auto Standby]

[On]: Включва функцията [Auto Standby]. Когато не използвате системата за около 20 минути, тя автоматично влиза в режим на готовност.

[Off]: Изключено

[Software Update Notification]

[On]: Настройва системата да ви информира за най-новата версия на софтуера (стр. 63).

[Off]: Изключено

[Auto Update Settings]

- [Auto Update]
[On]: Актуализацията на софтуера се изпълнява автоматично между 02:00 ч. и 05:00 ч. местно време за избраната настройка на [Time Zone], докато системата не се използва. Ако изберете [Off] в [Quick Start/Network Standby], актуализацията на софтуера се изпълнява, когато изключите системата.
[Off]: Изключено
- [Time Zone]
Изберете държавата/региона си.

Забележки

- Актуализацията на софтуера може да се изпълни дори когато изберете [Off] в [Auto Update] в зависимост от подробностите за актуализациите.
- Софтуерната актуализация се извършва автоматично в рамките на 11 дни от разпространението на нов софтуер.

[Device Name]

Можете да смените името на системата според предпочитанията си, така че да се разпознава по-лесно при използване на функцията [Bluetooth Audio]. Името се използва и при други мрежи, като например домашна мрежа. Следвайте инструкциите на екрана и използвайте софтуерната клавиатура, за да въведете името.

[System Information]

Можете да визуализирате информацията за версията на софтуера и MAC адреса на системата.

[Software License Information]

Можете да изведете информацията за лиценза на софтуера.



[Network Settings]

[Internet Settings]

Предварително свържете системата към мрежата.

[Wired Setup]: Изберете тази опция, когато свързвате към рутер за широколентовата връзка чрез LAN кабел. Когато изберете тази настройка, функцията за безжична LAN система се дезактивира автоматично.

[Wireless Setup]: Изберете това, когато използвате вградената Wi-Fi функция за връзка с безжична мрежа.

Съвет

За повече подробности посетете следния уебсайт и прегледайте раздела за често задавани въпроси:
www.sony.eu/support

[Network Connection Status]

Показване на текущото състояние на мрежовата връзка.

[Network Connection Diagnostics]

Можете да изпълните диагностика на мрежата, за да проверите дали мрежовата връзка е изпълнена правилно.

[Connection Server Settings]

Задава дали да се покаже свързаният сървър за домашна мрежа.

[Auto Home Network Access Permission]

[On]: Позволява автоматичен достъп от страна на новооткрит контролер за домашна мрежа.

[Off]: Изключено

[Home Network Access Control]

Показва списък със съвместими с контролер за домашна мрежа продукти и задава дали да се приемат команди от контролерите в списъка, или не.

[External Control]

[On]: Позволява на контролера за домашна автоматизация да работи с тази система.

[Off]: Изключено

[Input Skip Setting]

Настройката за пропускане е удобна функция, която ви позволява да пропускате неизползваните входове, когато избирате функция чрез натискане на INPUT +/-.

[Do not skip]: Системата не пропуска избрания вход.

[Skip]: Системата пропуска избрания вход.

Забележка

Когато натиснете INPUT +/-, по време на показването на началния екран, иконата за вход изглежда затъмнена, ако е била зададена на [Skip].

Съвет

Можете да изпълните [Input Skip Setting] от менюто с опции (стр. 69).



[Easy Setup]

Изпълнява [Easy Setup], за да направи основни първоначални настройки и основни мрежови настройки на системата. Следвайте инструкциите на екрана.



[Resetting]

[Reset to Factory Default Settings]

Можете да нулирате настройките на системата до фабричните стойности по подразбиране, като изберете групата настройки. Всички настройки в рамките на групата ще се нулират.

[Initialise Personal Information]

Можете да изтриете личните си данни, съхранени в системата.

Забележка

Ако изхвърляте, прехвърляте или препродавате тази система, моля, изтрийте цялата лична информация от съображения за сигурност. Моля, вземайте съответните мерки, като излизане от системата, след използване на мрежова услуга.

Списък на менюто с опции

При натискането на OPTIONS са налице различни настройки и функции за възпроизвеждане. Наличните елементи се различават в зависимост от ситуацията.

Елемент	Обяснение
[A/V SYNC]	Коригира несъответствието във времето между картина и звук. Звуковото извеждане може да бъде забавено (стр. 36).
[Sound Field]	Променя настройката на звуковото поле (стр. 34).
[Night]	Избира нощен режим (стр. 35).
[Voice]	Избира режим на глас (стр. 35).
[Input Skip Setting]	Пропуска неизползваните входове, когато избирате функция чрез натискане на INPUT +/- (стр. 68).
[Input Label Setting]	Променя името на входа на [HDMI1], [HDMI2] или [HDMI3], което се показва в началното меню (стр. 32).
[Repeat Setting]	Задава повторно възпроизвеждане.
[Shuffle Setting]	Задаване на разбъркано възпроизвеждане.
[Play/Stop]	Стартира или спира възпроизвеждането.
[Play from start]	Възпроизвежда елемента от началото.

Отстраняване на неизправности

Ако имате някои от следните затруднения, докато използвате системата, използвайте това ръководство за отстраняване на неизправности, за да ги разрешите, преди да го изпратите за ремонт. Ако проблемът продължи, се консултирайте с най-близкия търговец на Sony. Когато заявите ремонт, не забравяйте да донесете и основното устройство, и събуфера, дори ако изглежда, че само едното устройство има проблеми.

Захранване

Системата не се включва.

- Проверете дали захранващият кабел е свързан добре.
- Изключете кабела за електрозахранване от електрическия контакт, след което го включете отново след няколко минути.

Системата не се включва дори когато телевизорът се включи.

- Задайте [System Settings] - [HDMI Settings] - [Control for HDMI] на [On] (стр. 66). Телевизорът трябва да поддържа функцията Control for HDMI (стр. 57). За подробности направете справка в инструкциите за експлоатация на телевизора.

- Проверете настройките на високоговорителите на телевизора. Захранването на системата се синхронизира с настройките на високоговорителите на телевизора. За подробности направете справка в инструкциите за експлоатация на телевизора.
- Ако последния път звукът се е извеждал от високоговорителите на телевизора, системата няма да се включи дори когато се включи телевизорът.

Системата се изключва, когато изключите телевизора.

- Проверете настройката на [System Settings] - [HDMI Settings] - [Standby Linked to TV] (стр. 66). Когато [Standby Linked to TV] е с настройка [On], системата се изключва автоматично, когато изключите телевизора, независимо от входа.

Системата не се изключва дори когато телевизорът се изключи.

- Проверете настройката на [System Settings] - [HDMI Settings] - [Standby Linked to TV] (стр. 66). За да се изключи автоматично системата независимо от входа, когато изключите телевизора, задайте [Standby Linked to TV] на [On]. Телевизорът трябва да поддържа функцията Control for HDMI (стр. 57). За подробности направете справка в инструкциите за експлоатация на телевизора.

Картина

Няма картина или картината не се извежда правилно.

- Изберете правилния вход (стр. 17).
- Когато няма картина, докато е избран телевизионен вход, изберете желания канал с помощта на дистанционното управление на телевизора.
- Когато няма картина, докато е избран HDMI IN 1/2/3 вход, натиснете бутона за възпроизвеждане на свързаното устройство.
- Разкачете HDMI кабела, след което го свържете отново. Проверете дали кабелът е добре поставен.
- Докато държите натиснат бутона INPUT, натиснете VOL +, VOL -, VOL + на основното устройство подред, за да зададете разделителната способност на изходния видеосигнал до най-ниската.
- Когато няма картина от свързаното устройство или картината от него не се извежда правилно, задайте [System Settings] - [HDMI Settings] - [HDMI Signal Format] на [Standard format] (стр. 22).
- Ако свържете устройство, което поддържа HDCP 2.2, го свържете към жака HDMI IN, а телевизора към жака HDMI OUT на системата.
- Системата е свързана към входно устройство, което не е съвместимо с HDCP (High-bandwidth Digital Content Protection). В такъв случай проверете спецификациите на свързаното устройство.

3D съдържанието от жака HDMI IN 1/2/3 не се показва на телевизионния екран.

- В зависимост от телевизора или видеоустройството може да не се покаже 3D съдържание. Проверете поддържания HDMI видеоформат (стр. 86).

4K видеосъдържанието от жака HDMI IN 1/2/3 не се показва на телевизионния екран.

- В зависимост от телевизора или видеоустройството може да не се покаже 4K видеосъдържание. Проверете възможностите за видео и настройките на телевизора и видеоустройството.
- Картината може да не се покаже правилно, ако промените настройката на [HDMI Signal Format]. В такъв случай променете настройката на [Standard format] (стр. 22).
- Използвайте висококачествен високоскоростен HDMI кабел с Ethernet, който поддържа 18 Gbps или високоскоростен HDMI кабел с Ethernet (стр. 86).

Изображението не се показва на целия телевизионен екран.

- Съотношението на кадъра на носителя е фиксирано.

Изображенията от HDMI жака са изкривени.

- Видеосигналът от устройството, свързано към жака HDMI, може да е изкривен. Ако това се случи, задайте [Video Direct] на [On] (стр. 63).

Картина и звук не се извеждат от телевизора, когато системата не е включена.

- На системата задайте [System Settings] - [HDMI Settings] - [Control for HDMI] на [On], след което задайте [Standby Through] на [Auto] или [On] (стр. 66).
- Включете системата и след това превключете входа на този за устройството за възпроизвеждане.
- Ако свързвате към устройство, което не е произведено от Sony, което поддържа функцията Control for HDMI, задайте [System Settings] - [HDMI Settings] - [Standby Through] на [On] (стр. 66).

HDR съдържанието не може да се покаже във високо динамичен диапазон.

- Проверете настройките на телевизора и свързаното устройство. За подробности прегледайте инструкциите за експлоатация на телевизора и свързаното устройство.
- Някои устройства може да преобразуват HDR съдържание до SDR, ако честотна лента не е достатъчна. В такъв случай задайте [System Settings] - [HDMI Settings] - [HDMI Signal Format] на [Enhanced format], ако телевизорът и свързаното устройство поддържат честотна лента от до 18 Gbps (стр. 22). Когато изберете [Enhanced format], използвайте висококачествен високоскоростен HDMI кабел с Ethernet, който поддържа 18 Gbps (стр. 86).

Звук

Системата не извежда звук от телевизора.

- Проверете типа и връзката на HDMI кабела, цифровия оптичен кабел или аналоговия аудиокабел, свързан към системата и телевизора (вижте предоставеното Ръководство за стартиране).
- Когато системата и телевизорът са свързани с HDMI кабел, проверете посоченото по-долу.
 - HDMI жакът на свързания телевизор е обозначен с „ARC“.
 - Функцията Control for HDMI на телевизора е включена.
 - На системата [Control for HDMI] е с настройка [On] и [TV Audio Input Mode] на [Auto] (стр. 66).
- Ако телевизорът ви не е съвместим с Audio Return Channel, свържете цифровият оптичен кабел (в комплекта) (вижте предоставеното Ръководство за стартиране). Ако телевизорът не е съвместим с Audio Return Channel, звукът от него няма да бъде изведен от системата дори ако тя е свързана към HDMI IN жак на телевизора.
- Превключете входа на системата на [TV]. Когато свързвате системата и телевизора с аналогов аудиокабел (не е включен в комплекта), превключете входа на системата на [Analog] (стр. 17).
- Усилете звука на системата или отменете заглушаването.
- Ако не се извежда звук от свързан към телевизора кабелен/сателитен приемник, свържете устройството към входен HDMI IN жак на системата и превключете входа на системата на входа на свързаното устройство (HDMI IN 1/2/3) (вижте предоставеното ръководство за стартиране).

- В зависимост от реда, в който сте свързали телевизора и системата, системата може да бъде заглушена и на предния панел на дисплея на системата да се показва „MUTING“. Ако се случи това, включете първо телевизора, след това системата.
- Насочете настройките на високоговорителите на телевизора (BRAVIA) към аудиосистемата. Вижте инструкциите за експлоатация, предоставени с телевизора ви, за това как да го настроите.

Картина и звук не се извеждат от телевизора, когато системата не е включена.

- На системата задайте [System Settings] - [HDMI Settings] - [Control for HDMI] на [On], след което задайте [Standby Through] на [Auto] или [On] (стр. 66).
- Включете системата и след това превключете входа на този за устройството за възпроизвеждане.
- Ако свързвате към устройство, което не е произведено от Sony, което поддържа функцията Control for HDMI, задайте [System Settings] - [HDMI Settings] - [Standby Through] на [On] (стр. 66).

Звукът се извежда както от системата, така и от телевизора.

- Заглушете звука на системата или на телевизора.

Звукът на телевизора от тази система изостава спрямо картината.

- Задайте [A/V SYNC] на 0 мсек, ако е зададено в диапазон между 25 мсек и 300 мсек (стр. 36).

Няма звук или само много тих звук от устройството, свързано към системата, се чува от нея.

- Натиснете \triangleleft + на дистанционното управление и проверете нивото на силата на звука (стр. 15).
- Натиснете \otimes или \triangleleft + на дистанционното управление, за да отмените функцията за заглушаване (стр. 15).
- Уверете се, че източникът на входен сигнал е правилно избран. Опитайте с други входящи източници, като натиснете INPUT +/- на дистанционното управление няколко пъти (стр. 15).
- Проверете дали всички кабели на системата и свързаното устройство са скачени стабилно.
- Когато възпроизвеждате съдържание, съвместимо с технологията за защита на авторските права (HDCP), то може да не се изведе от системата.
- Задайте [System Settings] - [HDMI Settings] - [HDMI Signal Format] на [Standard format] (стр. 22).

Не може да бъде постигнат съраунд ефект.



- В зависимост от входящия сигнал и настройката за звуково поле обработването на съраунд звук може да не работи ефективно. Съраунд ефектът може да е едва доловим в зависимост от програмата или диска.
- За да възпроизвеждате многоканално аудио, проверете настройката на цифровия аудиоизход на устройството, свързано със системата. За подробности прегледайте инструкциите за експлоатация, предоставени със свързаното устройство.

Звукът се забавя след картината.

- Когато звукът от вход [TV], [HDMI1], [HDMI2], [HDMI3] или [Analog] се възпроизвежда чрез функцията Wireless Multi Room, звукът се забавя след картината. Ако разстоянието между звука и картината не ви е приятно, отменете функцията Wireless Multi Room.

Събуфер

Няма звук или само много тих звук от събуфера.

- Натиснете SW  + на дистанционното управление, за да усилите звука на събуфера (стр. 36).
- Проверете дали индикаторът за захранване на събуфера свети в зелено.
- Ако индикаторът за захранване на събуфера не светне, опитайте посоченото по-долу.
 - Уверете се, че захранващият кабел на събуфера е включен правилно.
 - Натиснете  (захранване) на събуфера, за да включите захранването.
- Ако индикаторът за захранване на събуфера мига бавно в зелено или свети в червено, опитайте посоченото по-долу.
 - Преместете събуфера по-близо до основното устройство, така че индикаторът за захранване на събуфера да свети в зелено.
 - Следвайте стъпките в „Установяване на безжична връзка със събуфера (LINK)” (стр. 53).
- Ако индикаторът за захранване на събуфера мига в червено, натиснете  (захранване) на събуфера, за да изключите захранването, и проверете дали вентилационните му отвори не са блокирани.

- Събуферът служи за пресъздаване на басов звук. При наличието на източници на входен сигнал, които съдържат изключително малко компоненти на басов звук (например телевизионно излъчване), звукът от събуфера може да е труден за чуване.
- Събуферът е предназначен за възпроизвеждане на басов звук. Когато източникът на входен сигнал не съдържа басов звук, както е при повечето телевизионни програми, басовият звук може да не се чува.
- Задайте нощния режим на [Off]. За подробности вижте „Удоволствие от чист звук при ниско ниво на силата на звука нощем (NIGHT)” (стр. 35).

Звукът прекъсва или има шум.

- Ако наблизо има устройство, което генерира електромагнитни вълни, например безжична LAN мрежа или микровълнова фурна, поставете системата далеч от него.
- Ако има някакво препятствие между основното устройство и събуфера, преместете го или го отстранете.
- Разположете основното устройство и събуфера възможно най-близо.
- Превключете честотата на безжичната LAN мрежа на близкостоящ безжичен Wi-Fi рутер или компютър на диапазона от 5 GHz.
- Превключете мрежовата връзка на телевизора или Blu-ray Disc плейъра от безжична на кабелна.

Свързване на USB устройство

USB устройството не е разпознато.

- Опитайте посоченото по-долу.
 - ① Изключете системата.
 - ② Разкачете и скачете отново USB устройството.
 - ③ Включете системата.
- Уверете се, че USB устройството е включено добре в  (USB) порта (стр. 32).
- Проверете дали USB устройството или някой кабел не са повредени.
- Уверете се, че USB устройството е включено.
- Ако USB устройството е свързано чрез USB концентратор, го разкачете и го свържете директно към системата.

Свързване на мобилно устройство

BLUETOOTH връзката не може да се извърши.

- Уверете се, че индикаторът BLUETOOTH на основното устройство свети (стр. 39).
- Уверете се, че BLUETOOTH устройството, към което искате да се свържете, е включено и че BLUETOOTH функцията е разрешена.
- Доближете тази система и BLUETOOTH устройството.
- Сдвоете тази система и BLUETOOTH устройството отново. Може да е необходимо първо да отмените сдвояването със системата, като използвате първо BLUETOOTH устройството.
- Възможно е информацията за сдвояване да е изтрита. Извършете отново операцията за сдвояване (стр. 38).

Не може да се направи сдвояване.

- Доближете тази система и BLUETOOTH устройството.
- Уверете се, че системата не получава смущения от безжично LAN устройство, други безжични устройства, работещи на честота 2.4 GHz, или микровълнова фурна. Ако в близост има устройство, генериращо електромагнитно излъчване, преместете го на разстояние от тази система.

Не можете да използвате функцията NFC.

- Функцията NFC не работи със съвместими с BLUETOOTH слушалки. За да слушате звук чрез съвместими с BLUETOOTH слушалки, вижте „Слушане на звук от свързан телевизор или устройство чрез слушалки“ (стр. 41).

Звукът на свързаното мобилно BLUETOOTH устройство не се извежда от системата.

- Уверете се, че индикаторът BLUETOOTH на основното устройство свети (стр. 39).
- Доближете тази система и BLUETOOTH устройството.
- Ако дадено устройство генерира електромагнитно излъчване, например безжично LAN устройство, друго BLUETOOTH устройство или микровълнова фурна, го преместете.
- Отстранете всякакви препятствия между тази система и BLUETOOTH устройството или преместете системата далече от препятствието.
- Сменете разположението на свързаното BLUETOOTH устройство.
- Превключете честотата на безжичната LAN мрежа на близкостоящ безжичен Wi-Fi рутер или компютър на диапазона от 5 GHz.

- Увеличете силата на звука на свързаното BLUETOOTH устройство.

Свързване на слушалките чрез BLUETOOTH

BLUETOOTH връзката не може да се извърши.

- Уверете се, че индикаторът BLUETOOTH на основното устройството свети (стр. 12).
- Уверете се, че BLUETOOTH устройството, към което искате да се свържете, е включено и че BLUETOOTH функцията е разрешена.
- Доближете тази система и BLUETOOTH устройството.
- Сдвоете тази система и BLUETOOTH устройството отново. Може да е необходимо първо да отмените сдвояването със системата, като използвате първо BLUETOOTH устройството.
- Възможно е информацията за сдвояване да е изтрита. Извършете отново операцията за сдвояване (стр. 41).

Не може да се направи сдвояване.

- Доближете тази система и BLUETOOTH устройството.
- Уверете се, че системата не получава смущения от безжично LAN устройство, други безжични устройства, работещи на честота 2.4 GHz, или микровълнова фурна. Ако в близост има устройство, генериращо електромагнитно излъчване, преместете го на разстояние от тази система.

Не можете да използвате функцията NFC.

- Функцията NFC не работи със съвместими с BLUETOOTH слушалки. За да слушате звук чрез съвместими с BLUETOOTH слушалки, вижте „Слушане на звук от свързан телевизор или устройство чрез слушалки“ (стр. 41).

Не се извежда звук от свързаните BLUETOOTH слушалки.

- Уверете се, че индикаторът BLUETOOTH на основното устройството свети (стр. 12).
- Доближете тази система и BLUETOOTH устройството.
- Ако дадено устройство генерира електромагнитно излъчване, например безжично LAN устройство, друго BLUETOOTH устройство или микровълнова фурна, го преместете.
- Отстранете всякакви препятствия между тази система и BLUETOOTH устройството или преместете системата далече от препятствието.
- Сменете разположението на свързаното BLUETOOTH устройство.
- Превключете честотата на безжичната LAN мрежа на близкостоящ безжичен Wi-Fi рутер или компютър на диапазона от 5 GHz.
- Увеличете силата на звука на свързаното BLUETOOTH устройство.
- Задайте [Wireless Playback Quality] на [Connection] (стр. 65).

Безжична LAN връзка

Системата не може да се свърже към мрежата.

- Проверете мрежовата връзка (стр. 24) и настройките на мрежата (стр. 67).

Безжична LAN връзка

Не можете да свържете компютъра си към интернет, след като е извършена настройката [Wi-Fi Protected Setup™ (WPS)].

→ Настройките за безжична връзка на рутера може да се променят автоматично, ако използвате функцията „WiFi-Protected Setup“, преди да коригирате настройките на рутера. В такъв случай променете по съответния начин настройките на безжичната връзка на компютъра.

Системата не може да се свърже към мрежата или мрежовата връзка е нестабилна.

- Уверете се, че безжичния LAN рутер е включен.
- Проверете мрежовата връзка (стр. 25) и настройките на мрежата (стр. 67).
- В зависимост от средата, в която се използва (включително материала на стената) условията на приемане на радио вълни или преградите между системата и рутера на безжичната LAN мрежа, възможното разстояние за комуникация може да се съкрати. Преместете системата и рутера на безжичната LAN мрежа по-близо един до друг.
- Устройства, които използват честотна лента от 2,4 GHz, например микровълнови фурни, BLUETOOTH или цифрови безжични устройства, могат да нарушат комуникацията. Отдалечете основното устройство от такива устройства или ги изключете.

→ Връзката чрез безжична LAN мрежа може да е нестабилна в зависимост от средата на използване, особено когато се използва BLUETOOTH функцията на системата. В такъв случай направете промени в средата на използване.

→ Функцията за безжична LAN мрежа не е налична, когато се използва функцията Wireless Surround.

Желаният безжичен LAN рутер не се показва в списъка с безжични мрежи.

→ Натиснете BACK, за да се върнете към предишния екран, и опитайте функцията [Wireless Setup] отново (стр. 25). Ако желаният безжичен LAN рутер все още не е разпознат, изберете [New connection registration] от списъка с мрежи, след това изберете [Manual registration], за да въведете мрежово име (SSID) ръчно.

Връзка с интернет

Не можете да свържете системата към интернет.

- Проверете кабелната или безжичната LAN връзка.
- Рестартирайте рутера или рутера за безжична LAN мрежа.

Wireless Surround

Няма звук или се чува само много тих звук от безжичния високоговорител.

→ В зависимост от входния сигнал не може да се постигне съраунд ефект с присъствие. В зависимост от програмата или диска, аудиосигналите за съраунд каналите може да бъдат изведени с много ниско ниво.

- Когато възпроизвеждате съдържание, съвместимо с технологията за защита на авторските права (HDCP и др.), то може да не се изведе от безжичния високоговорител.
- Проверете свързването на съраунд високоговорителите в [Wireless Surround Settings] - [Surround Speaker Connection Check].
- Регулирайте силата на звука на съраунд високоговорителите от [Audio Settings] - [Speaker Settings].

Звукът се забавя след картината.

- Когато използвате функцията Wireless Surround, звукът може да се забави.

Системата не може да се свърже към мрежата.

- Функцията за безжична LAN мрежа не е налична, когато се използва функцията Wireless Surround. Свържете към мрежата чрез кабелен LAN.

Безжичните високоговорители не могат да бъдат свързани към системата.

- Актуализирайте софтуерната версия на системата и безжичните високоговорители до най-новата.

Wireless Multi Room

Звукът се забавя след картината.

- Когато звукът от вход [TV], [HDMI1], [HDMI2], [HDMI3] или [Analog] се възпроизвежда чрез функцията Wireless Multi Room, звукът се забавя след картината. Тази функция служи да се насладите на звука на устройство, което е свързано към системата, в различни помещения. Ако разстоянието между звука и картината не ви е приятно, отменете функцията Wireless Multi Room.

Дистанционно управление

Дистанционното управление на тази система не работи.

- Насочете дистанционното управление към сензора за дистанционно управление на основното устройство (стр. 12).
- Отстранете всички препятствия между дистанционното управление и системата.
- Сменете двете батерии в дистанционното управление с нови, ако са слаби.
- Уверете се, че натискате правилния бутон на дистанционното управление.

Други

Функцията Control for HDMI не работи правилно.

- Проверете HDMI връзката с системата (вижте предоставеното Ръководство за стартиране).
- Активирайте функцията Control for HDMI на телевизора. За подробности направете справка в инструкциите за експлоатация на телевизора.
- Изчакайте за кратко и опитайте отново. Ако изключите системата, ще измине известно време, преди да можете да изпълните операции. Изчакайте 15 или повече секунди и опитайте отново.
- Уверете се, че свързаното към системата устройство поддържа функцията „Control for HDMI“.
- Активирайте функцията „Control for HDMI“ на устройствата, свързани към системата. За подробности направете справка с инструкциите за експлоатация на устройството.

- Типът и броят на устройствата, които може да се управляват от функцията Control for HDMI, са ограничени в HDMI CEC стандарта, както е посочено по-долу.
 - Записващи устройства (Blu-ray Disc рекордери, DVD рекордери и др.): до 3 устройства
 - Възпроизвеждащи устройства (Blu-ray Disc плейър, DVD плейър и др.): до 3 устройства (тази система използва едно от тях)
 - Устройства тип тюнер: до 4 устройства
 - Аудиосистема (приемник/ слушалки): до 1 устройство (използвано от системата)

„PRTCT“, „PUSH“ и „POWER“ мигат последователно на дисплея на предния панел.

- Натиснете  (захранване), за да изключите системата. След като индикаторът угасне, изключете захранващия кабел и се уверете, че нищо не пречи на вентилационните отвори на системата.

„BT TX“ се показва на дисплея на предния панел.

- Натиснете BLUETOOTH RX/TX на дистанционното управление, за да превключите [Bluetooth Mode] на [Receiver]. Показва се „BT TX“, ако [Bluetooth Mode] е с настройка [Transmitter] (стр. 64). Когато натиснете BLUETOOTH RX/TX на дистанционното управление, [Bluetooth Mode] се превключва на [Receiver] и избраният вход се показва на дисплея на предния панел.

Сензорите на телевизора не работят правилно.

- Основното устройство може да блокира някои сензори (например сензора за яркост), приемника на дистанционното управление на телевизора ви или „излъчвателя за 3D очила (инфрачервено предаване)“ на 3D телевизор, който поддържа система за 3D очила или безжична комуникация. Преместете основното устройство по-далече от телевизора в обхват, който позволява на тези части да работят правилно. Вижте инструкциите за експлоатация, предоставени с телевизора, за местоположението на сензорите и на приемника на дистанционното управление.

Безжичните функции (безжична LAN мрежа, BLUETOOTH или събуфер) са нестабилни.

- Не поставяйте около системата метални предмети, различни от телевизор.

Внезапно се възпроизвежда непозната за вас музика.

- Възможно е да се е възпроизвела предварително инсталираната примерна музика. Натиснете INPUT на главното устройство, за да спрете възпроизвеждането.

Системата не работи нормално.

- Системата може да е в режим на демонстрация. За отмяна на режима на демонстрация нулирайте системата. Натиснете и задръжте  (захранване) и VOL – на главното устройство за повече от 5 секунди (стр. 80).

Нулиране на системата

Ако системата все още не работи правилно, нулирайте я, както е посочено по-долу.

- 1 Натиснете HOME.**
На телевизионния екран се показва началното меню.
- 2 Изберете  [Setup] от началното меню.**
На телевизионния екран се показва екранът за настройка.
- 3 Изберете [Resetting] - [Reset to Factory Default Settings].**
- 4 Изберете желаня елемент от менюто, който искате да нулирате.**
- 5 Изберете [Start].**

За да откажете нулирането

Изберете [Cancel] в Стъпка 5.

Ако не можете да извършите нулиране с помощта на началното меню

Натиснете и задръжте  (захранване) и VOL – на главното устройство за повече от 5 секунди. Настройките се връщат към първоначалното си състояние.

Забележка

При нулирането връзката със събуфера може да бъде загубена. В такъв случай изпълнете „Установяване на безжична връзка със събуфера (LINK)“ (стр. 53).

Спецификации

Лентова колонка с високоговорители (SA-CT800)

Секция на усилвателя

POWER OUTPUT (номинална)
Преден Л + преден Д: 60 W + 60 W
(при 4 ома, 1 kHz, 1% ОХИ)
POWER OUTPUT (референтна)
Преден Л/Преден Д блокове
на високоговорителите: 110 W
(на канал при 4 ома, 1 kHz)

Входове

HDMI IN 1/2/3*
ANALOG IN
TV IN (OPTICAL)

Изходи

HDMI OUT (TV (ARC))*

* Жаковете HDMI IN 1/2/3 и HDMI OUT (TV (ARC)) поддържат протокола HDCP 2.2. HDCP 2.2 е нова подобрена технология за защита на авторски права, която се използва за защита на съдържание, като 4K филми.

Секция HDMI

Конектор
Тип А (19 пина)

Секция USB

⚡ (USB) порт:
Тип А (за свързване с USB памет)

Секция LAN

Извод LAN(100)
Извод 100BASE-TX

Секция на безжичната LAN връзка

Система за комуникация
IEEE 802.11 a/b/g/n
Честотна лента
2,4 GHz, 5 GHz

Секция BLUETOOTH

Система за комуникация
BLUETOOTH спецификация,
версия 4.1

Изход

BLUETOOTH спецификация,
Power Class 1

Максимален обхват на комуникация
Зрителна линия при бл. 30 м¹⁾

Максимален брой устройства за
регистриране
9 устройства

Честотна лента

Лента 2,4 GHz (2,4 GHz – 2,4835 GHz)

Метод на модулация

FHSS (Freq Hopping Spread Spectrum)

Съвместими BLUETOOTH профили²⁾

A2DP 1.2 (Advanced Audio Distribution Profile)

AVRCP 1.5 (Audio Video Remote Control Profile)

Поддържани кодеци³⁾

SBC⁴⁾, AAC⁵⁾, LDAC

Обхват на предаване (A2DP)

20 Hz – 40 000 Hz (LDAC със
семплираща честота 96 kHz при
предаване с 990 kbps)

20 Hz – 20 000 Hz (Семплираща
честота 44,1 kHz)

- 1) Действителният обхват ще варира в зависимост от фактори, като препятствия между устройствата, магнитни полета около микровълнова печка, статично електричество, използване на безжичен телефон, чувствителност на антената, операционна система, софтуерни приложения и т.н.
- 2) Профилите на BLUETOOTH стандарта указват целта на BLUETOOTH комуникацията между устройствата.
- 3) Кодек: формат на компресия и преобразуване на аудиосигнал
- 4) Абrevиатура за кодек за подобхват
- 5) Абrevиатура за разширено аудиокодиране

Секция на блока на високоговорителите преден Л/преден Д

Система от високоговорители
Система от високоговорители с пълен обхват, тип акустична суспензия

Високоговорител
60 мм, тип конус

Обща информация

Изисквания за захранването
220 V – 240 V променлив ток,
50 Hz/60 Hz

Консумация на електроенергия
Включено: 42 W
За подробности относно консумацията на енергия в режим на готовност вижте „Консумация на енергия според стойността на настройката за всеки от режимите на готовност“ (стр. 83).

Размери* (прибл.) (ш/в/д)
1030 мм × 52 мм × 126 мм
(без скоби за монтиране на стена)
1030 мм × 120 мм × 68,5 мм
(със скоби за монтиране на стена)
1030 мм × 62 мм × 126 мм
(с крачетата)

* Без издадената част

Тегло (прибл.)
2,8 кг

Съвместими модели iPod/iPhone

Съвместимите модели iPod/iPhone са следните. Актуализирайте своето устройство iPod/iPhone с най-новия софтуер, преди да го използвате със системата.

Технологията BLUETOOTH работи с:
iPhone 7 Plus/iPhone 7/iPhone SE/
iPhone 6s Plus/iPhone 6s/iPhone 6 Plus/
iPhone 6/iPhone 5s/iPhone 5c/iPhone 5/
iPhone 4s
iPod touch (6-о поколение)/iPod touch (5-о поколение).

Събуфер (SA-WCT800)

POWER OUTPUT (референтна)
130 W (при 4 ома, 80 Hz)
Система от високоговорители
Събуферна система от високоговорители, басрефлексна

Високоговорител
160 мм, тип конус
Изисквания за захранването
220 V – 240 V променлив ток,
50 Hz/60 Hz

Консумация на електроенергия
Включено: 25 W
Режим на готовност: 0,5 W или по-малко

Размери (приблизително) (ш/в/д)
190 мм × 382 мм × 386 мм
(без издадената част)

Тегло (прибл.)
7,8 кг

Секция на безжичния предавател/приемник

Система за комуникация
Спецификация за безжичен звук
версия 2.0

Честотна лента
2,4 GHz (2,4000 GHz – 2,4835 GHz)

Метод на модулация
Pi/4 DQPSK

Дизайнът и спецификациите подлежат на промяна без предупреждение.

Консумация на енергия според стойността на настройката за всеки от режимите на готовност

Режим на готовност	Настройка по подразбиране	Стойност на настройка	
[Bluetooth Standby] (стр. 65)	[On]	[Off]	[On]
[Quick Start/Network Standby] (стр. 67)	[Off]	[Off]	[On]
Консумация на електроенергия	По-малко от 2 W	По-малко от 0,5 W	По-малко от 7 W

Забележки

- Wi-Fi и Ethernet портовете на системата имат функция за рутер, която може да насочи аудиоданни към някой друг аудиопродукт на Sony.
- Когато [Quick Start/Network Standby] е с настройка [Off], функцията за безжична LAN мрежа се дезактивира в режим на готовност.
- Когато [Bluetooth Mode] е с настройка [Off], BLUETOOTH функцията се дезактивира.

Типове файлове, които могат да бъдат възпроизведени

Музика

Кодек	Разширение
MP3 (MPEG-1 Audio Layer III) ¹⁾	.mp3
AAC/HE-AAC ^{1),2)}	.m4a, .aac ³⁾ , .mp4, .3gp
WMA9 Standard ²⁾	.wma
WMA10 Pro ⁴⁾	.wma
LPCM ¹⁾	.wav
FLAC ²⁾	.flac, .fla
Dolby Digital ^{1),3)}	.ac3
DSF ²⁾	.dsf
DSDIFF ^{2),5)}	.dff
AIFF ²⁾	.aiff, .aif
ALAC ²⁾	.m4a
Vorbis	.ogg
Monkey's Audio	.ape

- 1) Системата може да възпроизвежда файлове „.mka“. Тези файлове не могат да се възпроизведат на сървър за домашна мрежа.
- 2) Системата може да не възпроизвежда този формат на сървър за домашна мрежа.
- 3) Системата не възпроизвежда този формат на сървър за домашна мрежа.
- 4) Системата не възпроизвежда кодирани без загуби файлове.
- 5) Системата не възпроизвежда файлове, кодирани с DST.

Забележки

- Някои файлове може да не се възпроизведат в зависимост от файловия формат, кодирането, състоянието на записа или състоянието на сървъра за домашна мрежа.

- Някои файлове, редактирани на компютър, може да не се възпроизведат.
- При някои файлове е възможно функцията за бързо превъртане напред или назад да не е налична.
- Системата не възпроизвежда кодирани файлове, като например DRM.
- Системата може да разпознае следните файлове или папки в USB устройства:
 - до папки на 9-и слой (включително основната папка);
 - до 500 файла/папки на един слой.
- Системата може да разпознае следните файлове или папки, съхранени в сървъра за домашна мрежа:
 - до папки на 19-ия слой;
 - до 999 файла/папки на един слой.
- Някои USB устройства може да не функционират с тази система.
- Системата може да разпознава Mass Storage Class (MSC) устройства (като например флаш памет или твърд диск), устройства за улавяне на неподвижно изображение (SICD) и клавиатури със 101 бутона.

Поддържани входни аудиоформати

Аудиоформатите, поддържани от тази система, са посочени по-долу.

Формат	Функция	
	„HDMI1“ „HDMI2“ „HDMI3“	„TV“ (DIGITAL IN)
LPCM 2ch	○	○
LPCM 5.1ch	○	-
LPCM 7.1ch	○	-
Dolby Digital	○	○
Dolby TrueHD, Dolby Digital Plus	○	-
DTS	○	○
DTS-ES Discrete 6.1, DTS-ES Matrix 6.1	○	○
DTS96/24	○	○
DTS-HD High Resolution Audio	○	-
DTS-HD Master Audio	○	-
DTS-HD LBR	○	-
DSD	○	-

○: Поддържан формат.

-: Неподдържан формат.

Забележка

Жаковете HDMI IN 1/2/3 не поддържат аудиоформати, които имат защита срещу копиране, като например Super Audio CD или DVD-Audio.

Поддържани HDMI видеоформати

Видеоформатите, поддържани от тази система, са посочени по-долу.

Разделителна способност	Кадрова честота	3D	Цветово пространство	Дълбочина на цвета	Настройка на [HDMI Signal Format]
4К 4096 × 2160p 3840 × 2160p	50/59,94/60 Hz	-	RGB 4:4:4 YCbCr 4:4:4	8 бита	[Enhanced format] ¹⁾
		-	YCbCr 4:2:2	8/10/12 бита	
		-	YCbCr 4:2:0	10/12 бита	
	23,98/24/25/29,97/30 Hz	-	RGB 4:4:4 YCbCr 4:4:4	10/12 бита	
4К 4096 × 2160p 3840 × 2160p	50/59,94/60 Hz	-	YCbCr 4:2:0	8 бита	[Standard format] ²⁾
	23,98/24/25/29,97/30 Hz	-	RGB 4:4:4 YCbCr 4:4:4	8 бита	
		-	YCbCr 4:2:2	8/10/12 бита	
1920 × 1080p	50/59,94/60 Hz	○	RGB 4:4:4 YCbCr 4:4:4 YCbCr 4:2:2	8/10/12 бита	[Standard format] ²⁾
	23,98/24/25/29,97/30 Hz	◐			
1920 × 1080i	50/59,94/60 Hz	◑			
1280 × 720p	50/59,94/60 Hz	◑			
	23,98/24/29,97/30 Hz	◐			
720 × 480p	59,94/60 Hz	-			
720 × 576p	50 Hz	-			
640 × 480p	59,94/60 Hz	-	RGB 4:4:4		

○: Съвместимост с 3D сигнал във формат „един до друг“ (половина) и „отгоре – отдолу“ (горе и долу)

◑: Съвместимост с 3D сигнал в опаковане на кадри във формат „един до друг“ (половина) и „отгоре-отдолу“ (горе и долу)

- 1) Използване на висококачествен високоскоростен HDMI кабел с Ethernet, който поддържа 18 Gbps.
- 2) Използвайте висококачествен високоскоростен HDMI кабел с Ethernet или високоскоростен HDMI кабел с Ethernet на Sony с логотип за типа на кабела.

Забележки относно HDMI жака и HDMI връзките

- Използвайте съвместим HDMI кабел.
 - Не препоръчваме използването на кабел за преобразуване HDMI-DVI.
 - Аудиосигналите (честота на семплиране, дължина в битове и т.н.), предавани от HDMI жак, може да са потиснати от свързаното устройство.
 - Звукът може да прекъсне, когато честотата на семплиране или броят канали на изходните аудио сигнали от устройството за възпроизвеждане се променят.
 - Когато е избран входът [TV], видеосигналите през един от жаковете HDMI IN 1/2/3, избрани последния път, се извеждат през жака HDMI OUT (ARC).
 - Тази система поддържа „TRILUMINOS“.
 - Всички HDMI IN и HDMI OUT жакове поддържат честотна лента до 18 Gbps, HDCP 2.2¹⁾, BT.2020 широки цветови пространства²⁾ и пропускане на HDR (High Dynamic Range)³⁾ съдържание.
- ¹⁾ HDCP 2.2 е нова подобрена технология за защита на авторски права, която се използва за защита на съдържание, като 4K филми.
- ²⁾ BT.2020 е нов стандарт за по-широк цвят, който се определя за телевизионни системи с ултрависока разделителна способност.
- ³⁾ HDR е навлизащ видеоформат, който може да показва по-широк диапазон от нива на яркост.

Относно BLUETOOTH комуникацията

- BLUETOOTH устройствата трябва да се използват в рамките на около 10 метра (разстояние без препятствия) едно от друго. Ефективният обхват на комуникация може да е по-малък при следните условия:
 - когато между устройствата с BLUETOOTH връзка има човек, метален предмет, стена или друго препятствие;
 - места, на които има безжична LAN мрежа;
 - около микровълнови фурни, докато се използват;
 - места, на които възникват електромагнитни вълни.
- BLUETOOTH устройствата и безжичната LAN връзка (IEEE 802.11 b/g/n) използват една и съща честотна лента (2,4 GHz). При използване на BLUETOOTH устройство близо до такова с безжична LAN връзка може да възникнат електромагнитни смущения. Това може да доведе до по-ниски скорости на прехвърляне на данни, шум или невъзможност за връзка. Ако това се случи, пробвайте посочените по-долу мерки за отстраняване на проблема.
 - Използвайте тази система на разстояние поне 10 метра от устройството с безжична LAN мрежа.
 - Изключите захранването на устройството за безжична LAN мрежа, когато използвате BLUETOOTH устройството в рамките на 10 метра.
 - Поставете тази система и BLUETOOTH устройството възможно най-близо едно до друго.
- Излъчването на радиовълни на тази система може да доведе до смущения на работата на някои медицински устройства. Тъй като тези смущения може да доведат до неизправност, винаги изключвайте захранването

- на системата и BLUETOOTH устройството на следните места:
 - в болници, влакове, самолети, бензиностанции и на всички места, където може да има запалими газове;
 - близо до автоматични врати или противопожарни аларми.
- Тази система поддържа функции за защита, които отговарят на спецификацията на BLUETOOTH, за да се гарантира сигурна връзка при комуникация чрез технологията BLUETOOTH. Тази сигурност обаче може да се окаже недостатъчна в зависимост от съдържанието на настройките и други фактори, така че винаги бъдете внимателни, когато осъществявате комуникация посредством технологията BLUETOOTH.
- Sony няма да носи каквато и да е отговорност за щети или други загуби, произтичащи от разкриване на информация по време на комуникация чрез технологията BLUETOOTH.
- Комуникацията чрез BLUETOOTH не е непременно гарантирана при всички BLUETOOTH устройства, които имат същия профил като тази система.
- BLUETOOTH устройствата, свързани с тази система, трябва да отговарят на спецификацията на BLUETOOTH, определена от Bluetooth SIG, Inc., и съответствието им трябва да е удостоверено. Въпреки това дори ако дадено устройство отговаря на спецификацията на BLUETOOTH, е възможно да има случаи, при които поради характеристиките или спецификациите на BLUETOOTH устройството свързането да е невъзможно или методите на управление, извеждането на екрана или работата да се различават.
- Може да възникне шум или звукът да прекъсва в зависимост от BLUETOOTH устройството, свързано с тази система, средата на комуникация или обкръжаващите условия.

Ако имате въпроси или проблеми, свързани със системата, консултирайте се с най-близкия търговец на Sony.

ЛИЦЕНЗНО СПОРАЗУМЕНИЕ С КРАЙНИЯ ПОТРЕБИТЕЛ

ВАЖНО:

ПРЕДИ ДА ИЗПОЛЗВАТЕ СОФТУЕРА, ПРОЧЕТЕТЕ ВНИМАТЕЛНО ТОВА ЛИЦЕНЗИОННО СПОРАЗУМЕНИЕ С КРАЙНИЯ ПОТРЕБИТЕЛ („ЛСКП“). КАТО ИЗПОЛЗВАТЕ СОФТУЕРА, ВИЕ ПРИЕМАТЕ УСЛОВИЯТА НА ЛСКП. АКО НЕ ПРИЕМАТЕ УСЛОВИЯТА НА ЛСКП, НЕ МОЖЕТЕ ДА ИЗПОЛЗВАТЕ СОФТУЕРА.

ЛСКП представлява юридическо споразумение между вас и Sony Corporation („SONY“). ЛСКП управлява вашите права и задължения по отношение на софтуера на SONY и/или нейните лицензодържатели от трети страни (включително свързаните фирми на SONY) и техните съответни свързани фирми (наричани общо „ТРЕТИ СТРАНИ-ДОСТАВЧИЦИ“) заедно с всякакви актуализации/надстройки, предоставени от SONY и разпечатани, онлайн или друга електронна документация за такъв софтуер, както и всякакви файлове с данни, създадени от работата на такъв софтуер (наричан общо „СОФТУЕР“). Въпреки изложеното по-горе, всеки софтуер от СОФТУЕР, който има отделно лицензно споразумение с крайния потребител (включително, но не само общ публичен лиценз на GNU и общ публичен лиценз на Lesser/Library), ще бъде включен към подобно приложимо отделно лицензно споразумение с крайния потребител вместо условията на това ЛСКП в степената, нужна от подобно отделно лицензно споразумение с крайния потребител („ОТДЕЛЕН СОФТУЕР“).

ЛИЦЕНЗ ЗА СОФТУЕРА

СОФТУЕРЪТ е лицензиран, а не се продава. СОФТУЕРЪТ е защитен от законите за авторските права и от други закони и договори за интелектуалната собственост и международно договори.

АВТОРСКО ПРАВО

Всички права на собственост в и относно СОФТУЕРА (включително, но не само всякакви изображения, снимки, анимация, видео, аудио, музика, текст и „аплети“, включени с СОФТУЕРА) са собственост на SONY или на една или повече от ТРЕТИТЕ СТРАНИ-ДОСТАВЧИЦИ.

ПРЕДОСТАВЯНЕ НА ЛИЦЕНЗ

SONY ви предоставя ограничен лиценз за използване на СОФТУЕРА само във връзка със свързаните ви устройства („УСТРОЙСТВО“) и само за ваша лична употреба без търговска цел. SONY и ТРЕТИТЕ СТРАНИ-ДОСТАВЧИЦИ изрично запазват всички права на собственост и интерес (включително, но не само всички права на интелектуална собственост) в и относно СОФТУЕРА, които това ЛСКП не ви предоставят изрично.

ИЗИСКВАНИЯ И ОГРАНИЧЕНИЯ

Не можете да копирате, публикувате, адаптирате, разпространявате, да правите опит за извеждане на изходния код, да подлагате на обратно конструиране, декомпилирате или разделяте на съставните му части който и да е СОФТУЕР, независимо изцяло или частично, или да създавате производни продукти от СОФТУЕРА, освен ако не са умислено подпомогнати от СОФТУЕРА. Не можете да модифицирате или

подправяте която и да е функционалност на управление на цифровите права на СОФТУЕРА. Не можете да пренебрегвате, модифицирате, осуетявате или заобикаляте която и да е от функциите или защитите на СОФТУЕРА или механизми, оперативно свързани със СОФТУЕРА. Не можете да разделяте отделните компоненти на СОФТУЕРА за употреба върху повече от едно УСТРОЙСТВО, освен ако изрично не сте упълномощени за това от SONY. Не можете да премахвате, променяте, покривате или заличавате търговски марки или надписи на СОФТУЕРА. Не можете да споделяте, разпространявате, давате или вземате под наем, преотстъпвате, възлагате, прехвърляте или продавате СОФТУЕРА. Софтуерът, мрежовите услуги или други продукти, различни от СОФТУЕРА, от които зависи производителността на СОФТУЕРА, могат да бъдат прекъснати или прекратени по преценка на доставчиците (доставчиците на софтуер, доставчиците на услуги или SONY). SONY и тези доставчици не гарантират, че СОФТУЕРЪТ, мрежовите услуги, съдържанието или други продукти ще продължат да бъдат налични, или ще работят без прекъсване или промяна.

ИЗПОЛЗВАНЕ НА СОФТУЕРА С МАТЕРИАЛИ С АВТОРСКИ ПРАВА

СОФТУЕРЪТ може да има възможността да бъде използван от вас за преглед, съхранение, обработка и/или използване на съдържание, създадено от вас и/или трети страни. Подобно съдържание може да е защитено от законите за авторските права, други закони и договори за интелектуалната

собственост и/или споразумения. Съгласявате се да използвате СОФТУЕР само в съответствие с всички закони и споразумения, които са приложими към подобно съдържание. Вие потвърждавате и приемате, че SONY може да предприеме съответните мерки, за да защити авторските права на съдържание, което е съхранявано, обработвано или използвано от СОФТУЕРА. Подобни мерки включват, но не се ограничават само до, броеното на честотата на архивиране и възстановяване чрез определени функции на СОФТУЕРА, отказването за приемане на молбата ви за активиране на възстановяването на данни, както и прекратяването на това ЛСКП в случай на незаконно използване на СОФТУЕРА от ваша страна.

УСЛУГА ЗА СЪДЪРЖАНИЕ

ИМАЙТЕ ПРЕДВИД СЪЩО ТАКА, ЧЕ СОФТУЕРЪТ МОЖЕ ДА БЪДЕ СЪЗДАДЕН ЗА УПОТРЕБА СЪС СЪДЪРЖАНИЕ, НАЛИЧНО ЧРЕЗ ЕДНА ИЛИ ПОВЕЧЕ УСЛУГИ ЗА СЪДЪРЖАНИЕ („УСЛУГА ЗА СЪДЪРЖАНИЕ“). ИЗПОЛЗВАНЕТО НА УСЛУГАТА И ТОВА СЪДЪРЖАНИЕ СА ОБЕКТ НА УСЛОВИЯТА НА УСЛУГАТА НА ТАЗИ УСЛУГА ЗА СЪДЪРЖАНИЕ. АКО НЕ ПРИЕТЕТЕ ТЕЗИ УСЛОВИЯ, ИЗПОЛЗВАНЕТО НА СОФТУЕРА ЩЕ ВИ БЪДЕ ОГРАНИЧЕНО.

Вие потвърждавате и приемате, че определено съдържание и услуги, налични чрез СОФТУЕРА, могат да бъдат предоставени от трети страни, върху които SONY няма контрол. ИЗПОЛЗВАНЕТО НА УСЛУГА ЗА СЪДЪРЖАНИЕ ИЗИСКВА ИНТЕРНЕТ ВРЪЗКА. УСЛУГАТА ЗА СЪДЪРЖАНИЕ МОЖЕ ДА БЪДЕ ПРЕКЪСНАТА ПО ВСЯКО ВРЕМЕ.

ИНТЕРНЕТ СВЪРЗАНОСТ И УСЛУГИ ОТ ТРЕТИ СТРАНИ

Вие потвърждавате и приемате, че достъпът до определени функции на СОФТУЕРА може да изискват интернет връзка, за което носите лична отговорност. Освен това носите лична отговорност за плащането на трети страни на такси, свързани с интернет връзката ви, включително, но не само доставчик на интернет услуги или разноски за време за разговори. Работата на СОФТУЕРА може да е ограничена или забранена, в зависимост от възможностите, честотния диапазон или техническите ограничения на интернет връзката ви. Осигуряването, качеството и защитата на подобна интернет свързаност са лична отговорност на третата страна, предоставяща подобна услуга.

ИЗНОС И ДРУГИ ОГРАНИЧЕНИЯ

Вие се съгласявате да спазвате всички приложими ограничения и разпоредби за износ и повторен износ на региона или държавата, в която се намирате, както и да не прехвърляте или упълномощавате прехвърлянето на СОФТУЕРА в забранена държава или по друг начин в нарушение на подобни ограничения или разпоредби.

ДЕЙНОСТИ С ВИСОК РИСК

СОФТУЕРЪТ не е защитен от грешки и не е проектиран, произведен или предназначен за употреба или препродажба като оборудване за онлайн контрол в опасни среди, изискващи безотказна работа, като например работата на ядрени централи, навигационни или комуникационни системи за летателни апарати, контрол на въздушния трафик, директни

животоподдържащи устройства или оръжейни системи, при които неизправност в СОФТУЕРА би могла да доведе до смърт, нараняване или тежки физически увреждания или щети на околната среда („ДЕЙНОСТИ С ВИСОК РИСК“). SONY, всяка от ТРЕТИТЕ СТРАНИ-ДОСТАВЧИЦИ и техните съответни свързани фирми изрично отхвърлят всякаква пряка или косвена гаранция, отговорност или условие на съответствие за ДЕЙНОСТИТЕ С ВИСОК РИСК.

ИЗКЛЮЧВАНЕ НА ГАРАНЦИЯ ЗА СОФТУЕРА

Вие изрично потвърждавате и приемате, че използването на СОФТУЕРА е на ваша собствена отговорност и вие сте отговорни за използването на СОФТУЕРА. СОФТУЕРЪТ е предоставен „ВЪВ ВИДА, В КОЙТО Е“ без гаранция, отговорност или каквито и да са условия.

SONY И ВСЯКА ОТ ТРЕТИТЕ СТРАНИ-ДОСТАВЧИЦИ (За целите на този раздел SONY и всяка от ТРЕТИТЕ СТРАНИ-ДОСТАВЧИЦИ ще бъдат наричани общо „SONY“) ОТХВЪРЛЯТ ИЗРИЧНО ВСИЧКИ ГАРАНЦИИ, ОТГОВОРНОСТИ ИЛИ УСЛОВИЯ, ИЗРИЧНИ ИЛИ ПО ПОДРАЗБИРАНЕ, ВКЛЮЧИТЕЛНО, НО НЕ САМО, ГАРАНЦИИТЕ ПО ПОДРАЗБИРАНЕ ЗА ПРОДАВАЕМОСТ, НЕНАРУШЕНИЕ И ПРИГОДНОСТ ЗА ОПРЕДЕЛЕНА ЦЕЛ. SONY НЕ ГАРАНТИРА, НЕ СЪЗДАВА УСЛОВИЯ И НЕ ИЗКАЗВА ТВЪРДЕНИЯ, ЧЕ (А) ФУНКЦИИТЕ, СЪДЪРЖАЩИ СЕ В СОФТУЕРА, ЩЕ ОТГОВОРЯТ НА ИЗИСКВАНИЯТА ВИ ИЛИ ЧЕ ЩЕ БЪДАТ АКТУАЛИЗИРАНИ, (В) РАБОТАТА НА СОФТУЕРА ЩЕ БЪДЕ ПРАВИЛНА, БЕЗ НАЛИЧИЕ НА ГРЕШКИ ИЛИ ЧЕ ЕВЕНТУАЛНИ ДЕФЕКТИ ЩЕ БЪДАТ КОРИГИРАНИ, (С) СОФТУЕРЪТ НЯМА ДА ПОВРЕДИ ДРУГ СОФТУЕР, ХАРДУЕР

или данни, (D) СОФТУЕР, МРЕЖОВИ УСЛУГИ (ВКЛЮЧИТЕЛНО ИНТЕРНЕТ) ИЛИ ПРОДУКТИ (РАЗЛИЧНИ ОТ СОФТУЕРА), ОТ КОИТО ЗАВИСИ ПРОИЗВОДИТЕЛНОСТТА НА СОФТУЕРА, ЩЕ ПРОДЪЛЖАТ ДА БЪДАТ НАЛИЧНИ, БЕЗ ПРЕКЪСВАНИЯ ИЛИ БЕЗ МОДИФИКАЦИИ И (Е) ОТНОСНО УПОТРЕБАТА ИЛИ РЕЗУЛТАТИТЕ ОТ УПОТРЕБАТА НА СОФТУЕРА ПО ОТНОШЕНИЕ НА НЕГОВАТА ПРАВИЛНОСТ, ТОЧНОСТ, НАДЕЖДНОСТ ИЛИ ДРУГИ. УСТНАТА ИЛИ ПИСМЕНА ИНФОРМАЦИЯ ИЛИ СЪВЕТИ, ДАВАНИ ОТ SONY ИЛИ ОТ УПЪЛНОМОЩЕН НЕИН ПРЕДСТАВИТЕЛ, НЕ СЪЗДАВАТ ГАРАНЦИЯ, ОТГОВОРНОСТ ИЛИ УСЛОВИЕ И ПО НИКАКЪВ НАЧИН НЕ УВЕЛИЧАВАТ ОБХВАТА НА ТАЗИ ГАРАНЦИЯ. АКО СОФТУЕРЪТ Е ДЕФЕКТЕН, ВИЕ ПОЕМАТЕ ВСИЧКИ РАЗХОДИ ПО НУЖНОТО СЕРВИЗНО ОБСЛУЖВАНЕ, РЕМОНТ ИЛИ ПОПРАВКА. НЯКОИ ЮРИСДИКЦИИ НЕ ДОПУСКАТ ИЗКЛЮЧВАНЕТО НА ПОДРАЗБИРАЩИ СЕ ГАРАНЦИИ И ТЕЗИ ИЗКЛЮЧВАНИЯ НЯМА ДА СЕ ОТНАСЯТ ЗА ВАС.

ОГРАНИЧЕНИЕ НА ОТГОВОРНОСТТА

SONY И ВСЯКА ОТ ТРЕТИТЕ СТРАНИ-ДОСТАВЧИЦИ (За целите на този раздел SONY и всяка от ТРЕТИТЕ СТРАНИ-ДОСТАВЧИЦИ ще бъдат наричани общо „SONY“) НЕ НОСЯТ ОТГОВОРНОСТ ЗА НИКАКВИ СЛУЧАЙНИ ИЛИ КОСВЕНИ ЩЕТИ ВЪЗ ОСНОВА НА НАРУШАВАНЕТО НА КОЯТО И ДА Е ПРЯКА ИЛИ КОСВЕНА ГАРАНЦИЯ, НА НАРУШАВАНЕТО НА ДОГОВОР, НА НЕБРЕЖНОСТ, НА ОБЕКТИВНА ОТГОВОРНОСТ ИЛИ НА КАКВАТО И ДА Е ДРУГА ПРАВНА ТЕОРИЯ, СВЪРЗАНА СЪС СОФТУЕРА, ВКЛЮЧИТЕЛНО, НО НЕ САМО, ВСЯКАКВИ ЩЕТИ, ПРОИЗТЕКЛИ ОТ ЗАГУБА НА ПРИХОДИ, ЗАГУБА НА

ДАНИИ, ЗАГУБА ОТ ИЗПОЛЗВАНЕТО НА СОФТУЕРА ИЛИ КОЙТО И ДА Е СВЪРЗАН С НЕГО ХАРДУЕР, ВРЕМЕ НА БЕЗДЕЙСТВИЕ И ВРЕМЕ НА ПОТРЕБИТЕЛЯ, НЕЗАВИСИМО ОТ ТОВА ДАЛИ НЯКОЙ ОТ ТЯХ Е БИЛ УВЕДОМЕН ЗА ВЪЗМОЖНОСТТА ЗА ТАКИВА ЩЕТИ. ВЪВ ВСЕКИ СЛУЧАЙ ЦЯЛАТА ИМ ОБЩА ОТГОВОРНОСТ ПО СИЛАТА НА КОЯТО И ДА Е КЛАУЗА НА НАСТОЯЩОТО ЛСКП ЩЕ БЪДЕ ОГРАНИЧЕНА ДО ДЕЙСТВИТЕЛНО ЗАПЛАТЕНАТА СУМА ЗА ПРОДУКТА. НЯКОИ ЮРИСДИКЦИИ НЕ ДОПУСКАТ ИЗКЛЮЧВАНЕТО ИЛИ ОГРАНИЧАВАНЕТО НА СЛУЧАЙНИ ИЛИ КОСВЕНИ ЩЕТИ И ГОРЕПОСОЧЕНОТО ИЗКЛЮЧВАНЕ ИЛИ ОГРАНИЧАВАНЕ НЯМА ДА СЕ ОТНАСЯ ЗА ВАС.

ФУНКЦИЯ ЗА АВТОМАТИЧНА АКТУАЛИЗАЦИЯ

От време на време SONY или ТРЕТИТЕ СТРАНИ-ДОСТАВЧИЦИ може автоматично да актуализират или модифицират СОФТУЕРА, включително, но не само, за целите на подобрението на функциите за защита, коригирането на грешки и подобрението на функции по същото време, по което вие работите със сървърите на SONY или ТРЕТИТЕ СТРАНИ-ДОСТАВЧИЦИ. Подобни актуализации или модификации може да изтрият или променят естеството на функциите или други аспекти на СОФТУЕРА, включително, но не само, функции, на които разчитате. Вие потвърждавате и приемате, че подобни действия може да възникнат по преценка на SONY и че SONY може да уговори продължителната употреба на СОФТУЕРА при инсталация от ваша страна и приемане на подобна актуализация или модификация. Всякакви актуализации/ модификации ще се считат,

че са и ще представляват част от СОФТУЕРА за целите на това ЛСКП. Приемайки това ЛСКП, вие се съгласявате на такава актуализация/ модификация.

ЦЯЛОТО СПОРАЗУМИЕНИЕ, ОТКАЗВАНЕ ОТ ПРАВО, ДЕЛИМОСТ

ЛСКП и декларацията за поверителност на SONY, всяко едно от които се изменят и модифицират от време на време, заедно съставляват цялото споразумение между вас и SONY по отношение на СОФТУЕРА. Неуспехът на SONY да упражни или приложи всяко право или клауза от това ЛСКП не представлява отказване от подобно право или клауза. Ако някоя част от това ЛСКП е невалидно, незаконно или неприложимо, тази клауза ще бъде приложена в максималния си разрешен размер, за да запази смисъла на това ЛСКП и другите части остават в пълна сила и ефект.

ПРИЛОЖИМО ЗАКОНОДАТЕЛСТВО И ЮРИСДИКЦИЯ

Конвенцията на Обединените нации относно договорите за международна продажба на стоки не е приложима към това ЛСКП. Това ЛСКП ще бъде уреждано спрямо законите на Япония, без да се вземат предвид противоречия на законови разпоредби. Всеки спор, произтичащ от настоящото ЛСКП, ще бъде разглеждан изключително от окръжния съд на Токио в Япония и страните с настоящото дават съгласието си за това.

ВАЛИДНИ ПО СПРАВЕДЛИВОСТ МЕРКИ

Независимо всичко, твърдящо обратното в това ЛСКП, вие потвърждавате и приемате, че всяко нарушение или несъответствие с това ЛСКП ще причини непоправими вреди на SONY, за което паричните обезщетения не са приложими, и се съгласявате с това SONY да получи всякакво съдебно или валидно по справедливост обезщетение, което SONY счете за нужно или уместно за такива обстоятелства. SONY може и да предприеме законни и технически мерки, за да предотврати нарушаването му и/или да приложи това ЛСКП, включително, но не само, незабавно прекратяване на вашата употреба на СОФТУЕРА, ако SONY счита по своя преценка, че нарушавате или възнамерявате да нарушите това ЛСКП. Тези мерки са в допълнение към всякакви други мерки, които SONY може да има право да предприеме по закон, по валидност на справедливост или по силата на договор.

ПРЕКРАТЯВАНЕ

Без това да засяга другите ѝ права, SONY може да прекрати това ЛСКП, ако не спазвате някои от условията му. В случай на такава прекратяване трябва да прекратите всякаква употреба и да унищожите всички копия на СОФТУЕРА.

ИЗМЕНЕНИЕ

SONY ЗАПАЗВА ПРАВОТО СИ ПО СВОЯ ПРЕЦЕНКА ДА ИЗМЕНЯ УСЛОВИЯТА НА ТОВА ЛСКП, КАТО ПУБЛИКУВА ИЗВЕСТИЕ НА СПЕЦИАЛИЗИРАН УЕБСАЙТ НА SONY, ЧРЕЗ ИМЕЙЛ ИЗВЕСТИЕ КЪМ ИМЕЙЛ АДРЕС, ПРЕДОСТАВЕН ОТ ВАС, ЧРЕЗ ПРЕДОСТАВЯНЕ НА СЪОБЩЕНИЕ КАТО ЧАСТ ОТ ПРОЦЕС, В КОЙТО

ПОЛУЧАВАТЕ АКТУАЛИЗАЦИИ/ НАДСТРОЙКИ ИЛИ ЧРЕЗ ВСЯКАКВИ ДРУГИ ЗАКОННО ПРИЕТИ ФОРМИ НА ИЗВЕСТИЕ. Ако не сте съгласни с изменението, трябва незабавно да се свържете със SONY за инструкции. Ако продължите да използвате СОФТУЕРА след датата на влизане в действие на такова известие, това ще се счита като съгласие от ваша страна да се обвържете с изменението.

ТРЕТИ СТРАНИ-БЕНЕФИЦИЕНТИ

Всяка ТРЕТА СТРАНА-ДОСТАВЧИК е изрично предназначен бенефициент на трета страна и има правото да прилага всяка разпоредба от това ЛСКП по отношение на СОФТУЕРА на тази страна.

Ако имате въпроси относно това ЛСКП, можете да се свържете със SONY, като пишете на SONY на приложимия адрес за контакт за всеки регион или държава.

Авторско право © 2014
Sony Corporation.

Предпазни мерки

Относно безопасността

- Ако в системата попадне твърд предмет или се излее течност, изключете я от електрическата мрежа и я предайте за проверка на квалифициран персонал, преди да я използвате отново.
- Не се качвайте върху основното устройство или събуфера, защото може да паднете и да се нараните или системата да се повреди от това.

Относно източниците на захранване

- Преди работа със системата проверете дали работното напрежение съвпада с това на местното електрозахранване. Работното напрежение е обозначено на табелката на долната страна на основното устройство.
- Ако няма да използвате системата дълго време, я изключете от електрическия контакт. За да изключите захранващия кабел, хванете щепсела. Никога не дърпайте кабела.
- Единият шип на щепсела е по-широк от другия от съображения за сигурност и се включва в контакта само по един-единствен начин. Ако не можете да вкарате докрай щепсела в контакта, свържете се с търговеца, от когото сте закупили оборудването.
- Захранващият кабел трябва да се подменя само в квалифициран сервизен магазин.

Относно загряването

Въпреки че системата загрява по време на работа, това не е неизправност. Ако използвате тази система при високо ниво на сила на звука, температурата в задната и долната ѝ част се повишава значително. За да избегнете изгаряне, не докосвайте системата.

Относно поставянето

- Не поставяйте системата близо до източници на висока температура или на място с пряка слънчева светлина, запрашеност или механични вибрации.
- Не слагайте върху задната част на основното устройство и събуфера нищо, което може да блокира вентилационните отвори и да предизвика повреда.
- Не поставяйте около системата метални предмети, различни от телевизор. Безжичните функции може да са нестабилни.
- Ако системата се използва заедно с телевизор, видеоманетофон или магнетофон, може да се появи шум, както и да се влоши качеството на картината. В такъв случай поставете системата далече от тези уреди.
- Бъдете внимателни при поставяне на системата върху повърхност, която е била специално обработена (с восък, смазка, лак и т.н.), тъй като това може да доведе до поява на петна или обезцветяване на повърхността.
- Старайте се да избягвате всякакви възможни повреди, причинени от ъглите на основното устройство или събуфера.
- Поддържайте разстояние от 3 см или повече под основното устройство, когато я монтирате на стена.
- Високоговорителите на тази система не са магнитно защитен тип. Не поставяйте магнитни карти върху или близо до системата.

Относно работата

Преди да свържете други устройства, се уверете, че сте изключили системата.

Ако забележите нередности в цветовете на телевизионен екран наблизно

Нередности в цветовете може да се наблюдават при определени видове телевизори.

Ако се наблюдава неравномерност на цветовете...

Изключете телевизора, след което го включете отново след 15 до 30 минути.

Ако отново забележите нередност в цветовете...

Поставете системата на по-голямо разстояние от телевизора.

При почистване

Почиствайте системата с мека суха кърпа. Не използвайте никакви видове абразивни подложки, почистващи прахове или разтворители, като например спирт или бензин.

Ако имате въпроси или проблеми, свързани със системата, консултирайте се с най-близкия търговец на Sony.

Отказ от отговорност по отношение на услугите, предлагани от трети страни

Мрежовите услуги, съдържанието и (операционната система и) софтуерът на този продукт може да са обект на отделни общи условия и да бъдат променяни, прекъсвани или спирани по всяко време и може да изискват такси, регистрация и информация за кредитна карта.

Забележки относно актуализирането

Тази система ви позволява да актуализирате софтуера автоматично, когато има връзка с интернет по кабелна или безжична мрежа. Можете да добавяте нови функции и да използвате системата по-удобно и безопасно, когато я актуализирате. Ако не желаете да актуализирате автоматично, можете да деактивирате функцията, като използвате приложението SongPal, инсталирано на смартфона или таблета ви. Въпреки това системата може да актуализира автоматично софтуера от съображения

за безопасност дори ако функцията е деактивирана. Можете също да актуализирате софтуера от менюто с настройки, когато функцията е деактивирана. За подробности вижте „Използване на дисплея за настройка“ (стр. 62).
Не можете да използвате системата по време на актуализация на софтуера.

Авторски права и търговски марки

Тази система включва Dolby® Digital и DTS® Digital Surround System.

* Произведено по лиценз на Dolby Laboratories.
Dolby и символът „двойно D“ са търговски марки на Dolby Laboratories.

**За патенти на DTS, вижте <http://patents.dts.com>. Произведено по лиценз на DTS Licensing Limited. DTS, DTS-HD, самият символ и DTS и символът заедно са регистрирани търговски марки на DTS, Inc. © DTS, Inc. Всички права запазени.

Логотиповете BLUETOOTH® и маркировката с тази дума са регистрирани търговски марки, притежавани от Bluetooth SIG, Inc. и използването им от Sony Corporation е по лиценз. Останалите търговски марки и търговски имена са собственост на съответните им притежатели.

Тази система е оборудвана с технологията High-Definition Multimedia Interface (HDMI™). Термините HDMI и HDMI High-Definition Multimedia Interface, както и логотипът HDMI, са търговски марки или регистрирани търговски марки на HDMI Licensing, LLC в Съединените щати и в други държави.

Маркировката N е търговска марка или регистрирана търговска марка на NFC Forum, Inc. в САЩ и в други държави.

Android, Google Play и Chromecast са търговски марки на Google Inc.

Apple, логотипът на Apple, iPhone, iPod, iPod touch и Retina са търговски марки на Apple Inc., регистрирани в САЩ и в други държави. App Store е марка за услуга на Apple Inc.

Обозначенията „Made for iPod“ и „Made for iPhone“ означават, че електронният аксесоар е предназначен за свързване конкретно към iPod или съответно iPhone и че е одобрен от разработчика като отговарящ на стандартите за производителност на Apple. Apple не носи отговорност за работата на това устройство или съвместимостта му със стандартите за безопасност и нормативните разпоредби. Имайте предвид, че използването на този аксесоар с iPod или iPhone може да окаже влияние върху ефективността на безжичната връзка.

Логотипът „BRAVIA“ е търговска марка на Sony Corporation.

„ClearAudio+“ е търговска марка на Sony Corporation.

WALKMAN® и логотипът WALKMAN® са регистрирани търговски марки на Sony Corporation.

„PlayStation“ е регистрирана търговска марка или търговска марка на Sony Interactive Entertainment Inc.

Технологията за аудио кодиране и патентите за MPEG Layer-3 са лицензирани от Fraunhofer IIS и Thomson.

Windows Media е регистрирана търговска марка или търговска марка на Microsoft Corporation в САЩ и/или други държави.

Този продукт е защитен от определени права на интелектуална собственост на Microsoft Corporation. Забранява се употребата или разпространението на такава технология извън този продукт

без лиценз от Microsoft или от филиал, изпълномощен от Microsoft.

Opera® Devices SDK от Opera Software ASA. Авторско право 1995-2016 Opera Software ASA. Всички права запазени.



Wi-Fi®, Wi-Fi Protected Access® и Wi-Fi Alliance® са регистрирани търговски марки на Wi-Fi Alliance.

Wi-Fi CERTIFIED™, WPA™, WPA2™ и Wi-Fi Protected Setup™ са търговски марки на Wi-Fi Alliance.

LDAC™ и логотипът LDAC са регистрирани търговски марки на Sony Corporation. LDAC е технология за аудиокодиране, разработена от Sony, която позволява прехвърлянето на аудиосъдържание с висока разделителна способност (Hi-Res) дори чрез Bluetooth връзка. За разлика от други съвместими с Bluetooth технологии за аудиокодиране, например SBC, тя работи без влошаващо преобразуване на Hi-Res аудиосъдържанието* и позволява приблизително три пъти повече данни** спрямо другите технологии да бъдат прехвърлени чрез безжична Bluetooth мрежа с безпрецедентно качество на звука, постигнато с помощта на ефикасно кодиране и оптимизирано пакетизиране.

* с изключение на съдържание във формат DSD

**в сравнение с SBC (Subband Coding) при избрана побитова скорост от 990 kbps (96/48 kHz) или 909 kbps (88,2/44,1 kHz)

Този продукт съдържа софтуер, който е обект на лицензите GNU General Public License („GPL“) или GNU Lesser General Public License („LGPL“). Те постановяват, че потребителите имат право да

придобиват, променят и разпространяват отново изходния код на посочения софтуер в съответствие с общите условия на GPL или LGPL.

За подробности относно GPL, LGPL и други софтуерни лицензи, моля, вижте [Software License Information] в [System Settings] от менюто [Setup] на продукта.

Изходният код на софтуера, използван в този продукт, е обект на GPL и LGPL и е достъпен в Интернет. За да го изтеглите, посетете следния URL адрес:
<http://oss.sony.net/Products/Linux>

Моля, имайте предвид, че Sony не може да отговаря на никакви запитвания относно съдържанието на този изходен код.

„DSEE“ е търговска марка на Sony Corporation.

DLNA™, логотипът на DLNA и DLNA CERTIFIED™ са търговски марки, търговски марки за услуги или знаци за съответствие на Digital Living Network Alliance.

„TRILUMINOS“ и логотипът на „TRILUMINOS“ са регистрирана търговска марка на Sony Corporation.

Този продукт включва софтуерът „Spotify“, който е обект на лицензи на трети страни, които лицензи могат да бъдат намерени тук*:
<https://developer.spotify.com/esdk-third-party-licenses/>

Spotify и логотиповете на Spotify са търговски марки на Spotify Group.*

* В зависимост от държавата и региона тази функция може да не е налична.

Всички други търговски марки са търговски марки на съответните им притежатели.

Индекс

A–Z

Audio Return Channel (ARC) 59, 66

Auto Home Network Access
Permission 68

Auto Standby 67

Auto Update 67

Auto Update Settings 67

Bluetooth Codec – AAC 65

Bluetooth Mode 64

Bluetooth Standby 57, 65

Bluetooth кодек – LDAC 65

BT.2020 87

Connection Server Settings 68

Device Name 67

DSEE 64

Easy Setup 68

External Control 68

HDCP 2.2 87

HDR 87

Home Network Access Control 68

Initialise Personal Information 68

Input Skip Setting 68

Internet Settings 67

Network Connection Diagnostics 68

Network Connection Status 68

Network Settings 67

NFC 40

OSD Language 66

Output Video Resolution 63

PRTCT 79

Reset to Factory Default
Settings 68, 80

Screen Settings 63

Software License Information 67

Software Update Notification 67

SongPal 45

Standby Through 57, 60, 66

System Information 67

System Settings 66

Time Zone 67

TV Audio Input Mode 66

Video Direct 63

Wireless Subwoofer Connection 66

YCbCr/RGB (HDMI) 63

A

Актуализация на софтуера 63

Актуализиране 63

Аудиоизвеждане 64

Б

Бързо стартиране/Мрежа
в готовност 57, 67

Д

Дистанционно управление 15

З

Звуков ефект 64

К

Качество при безжично
възпроизвеждане 65

Компресия на динамичния
диапазон на звука 64

М

Многоканален звук на
предаване 54

Мрежа 24

Н

Настройки на Bluetooth 64

Настройки на HDMI 66

Настройки на
високоговорителите 64

Настройки на звука 64

Нулиране 68, 80

С

Списък с устройства 65

Събуфер 36, 53, 74

У

Управление за HDMI 57, 66

Ф

Формат на HDMI сигнал 22, 67, 86

Функцията за заключване
за деца 55

Софтуерът на тази система може да бъде актуализиран в бъдеще. За да разберете подробности за наличните актуализации, посетете URL адреса по-долу.
www.sony.eu/support



* 4 6 8 7 5 9 1 3 1 * (1)