

IC įrašymo įrenginys

Naudojimo instrukcija



ICD-PX470

4-595-545-11(1) (LT)



Žinynas

Tai yra naudojimo instrukcijos, kuriose pateikiami nurodymai, kaip naudoti IC įrašymo įrenginį. Žinynas yra internetinis vadovas. Žr. Žinyną, kai reikia daugiau informacijos, norite sužinoti, kaip valdyti įrenginį ar išspręsti iškilusias problemas.

http://rd1.sony.net/help/icd/p47/h_ce/



Pateiktų elementų tikrinimas

- IC įrašymo įrenginys (1)
- LRO3 (AAA dydžio) šarminiai maitinimo elementai (2)
- Naudojimo instrukcija (šis lapas)
- Garantijos kortelė
- Programinė įranga „Sound Organizer 2“ (diegimo programos failas yra vidinėje atmintyje, kad jį galėtumėte įdiegti kompiuteryje)

Papildomi priedai

Elektretinis kondensatorinis mikrofonas ECM-CS3, ECM-TL3

⚠ Pastaba

Kai kurie modeliai ar papildomi priedai parduodami ne visose šalyse ar regionuose.

Dalys ir valdikliai

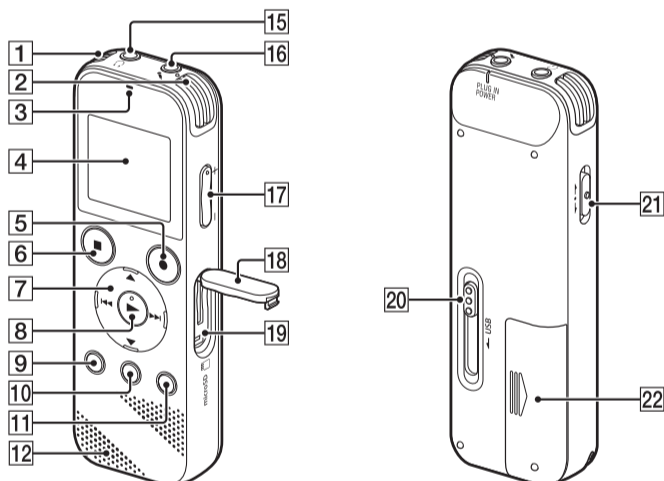

- 1 Integruoti mikrofonai (erdvinio garso) (kairėje)
- 2 Integruoti mikrofonai (erdvinio garso) (dešinėje)
- 3 Valdymo indikatorius
- 4 Ekranas
- 5 ●REC/PAUSE (leisti/pristabdyti) mygtukas
- 6 ■STOP mygtukas
- 7 Valdymo mygtukas (▲ DPC (skaitmeninis žingsnio valdymas), ▼ A-B (kartoti A-B)/I◀◀ (peržiūra/greitai sukti atgal), ▶▶I (perėjimas/greitai sukti pirmyn))
- 8 ▶▶ (paleisti/įvesti) mygtukas*
- 9 • BACK/◀ HOME mygtukas (•: paspausti, ◀: paspausti ir palaikyti)
- 10 T-MARK (garso takelio žyma) mygtukas
- 11 OPTION mygtukas
- 12 Integruotas garsiakalbis
- 13 Dirželio anga (dirželis prie jūsų IC įrašymo įrenginio nepridedamas)
- 14 USB jungties skyrius
- 15 ⤴ (ausinių) lizdas
- 16 🔌 (mikrofono) (PLUG IN POWER) lizdas*
- 17 VOL -/+ (garsumo -/+) mygtukas*
- 18 Lizdo dangtelis
- 19 „microSD“ kortelės lizdas (kortelės lizdas yra po dangteliu)
- 20 USB slankiklis
- 21 HOLD•POWER jungiklis
- 22 Maitinimo elementų skyrius

* Ant ▶▶ (paleisti/įvesti) mygtuko, VOL -/+ (garsumo -/+) mygtuko ir 🔌 (mikrofono) (PLUG IN POWER) lizdo yra lytėjimo taškai. Valdydami IC įrašymo įrenginį lytėjimo tašką naudokite kaip atskaitos tašką.

Išbandykite savo naująjį IC įrašymo įrenginį

Maitinimo įjungimas

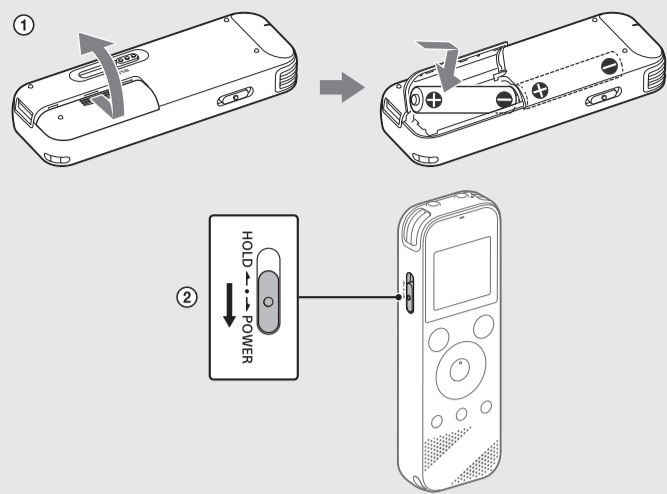

1 Pastumkite ir pakelkite maitinimo elementų skyriaus dangtelį, laikydamiesi tinkamo poliškumo įdėkite LRO3 (AAA dydžio) šarminius maitinimo elementus ir uždarykite dangtelį.

2 Įjunkite maitinimą.

Kaip įjungti maitinimą

HOLD•POWER jungiklį pastumkite link POWER ir palaikykite, kol bus rodomas lango ekranas. Norėdami maitinimą išjungti, HOLD•POWER jungiklį stumkite link POWER, kol ekrano lange bus rodomas užrašas „Power Off“.

Apsauga nuo netyčinio įjungimo (HOLD)

HOLD•POWER jungiklį stumkite link HOLD.

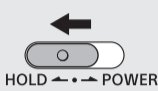

⚠ Norėdami išjungti IC įrašymo įrenginio būseną HOLD, HOLD•POWER jungiklį stumkite link centro.

Pradiniai nustatymai

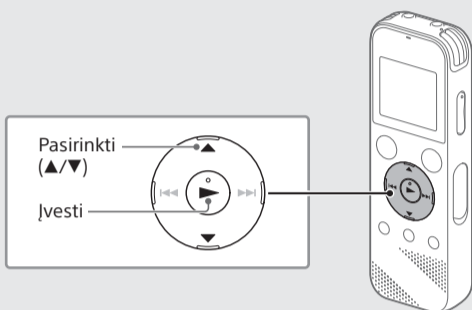

Pirmą kartą įjungus IC įrašymo įrenginį, ekrano lange pateikiamas „Configure Initial Settings“ ekranas. Tada galite pasirinkti ekrano kalbą, nustatyti laikrodį ir įjungti arba išjungti pyptelėjimo garsą.

1 Pasirinkite „Yes“, jei norite nustatyti pradinius nustatymus.

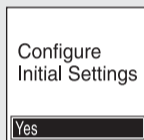

2 Pasirinkite ekrano kalbą.

Galite rinktis iš šių kalbų: Deutsch (vokiečių), English*, Español (ispanų), Français (prancūzų), Italiano (italų), Русский (rusų), Türkçe (turkų)

* Numatytasis nustatymas

3 Nustatykite dabartinius metus, mėnesį, dieną, valandas ir minutes.

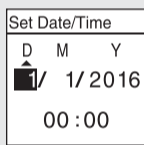

⚠ Norėdami grįžti į ankstesnį laikrodžio nustatymo elementą, paspauskite BACK/HOME.

4 Pasirinkite „Next“.

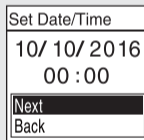

5 Norėdami įjungti arba išjungti pyptelėjimo garsą, pasirinkite ON arba OFF.

Kai pradiniai nustatymai baigti, parodomas pranešimas apie užbaigimą, o tada meniu HOME.

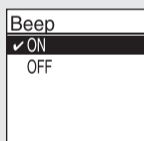

- Galite keisti bet kurią pradinio nustatymo reikšmę bet kada vėliau. Išsamių instrukcijų žr. žinyne.
- Kai vėl įdedate maitinimo elementus arba kai juos pakeičiate naujais, rodomas laikrodžio nustatymo ekranas ir apytikslė data ir laikas, kada IC įrašymo įrenginį naudojote paskutinį kartą prieš išimdami maitinimo elementus. Laikrodį vėl nustatykite pagal dabartinį laiką.
- Norėdami dabartinį laiką patikrinti po pradinių nustatymų, HOLD•POWER jungiklį pastumkite link HOLD.

Įrašymas

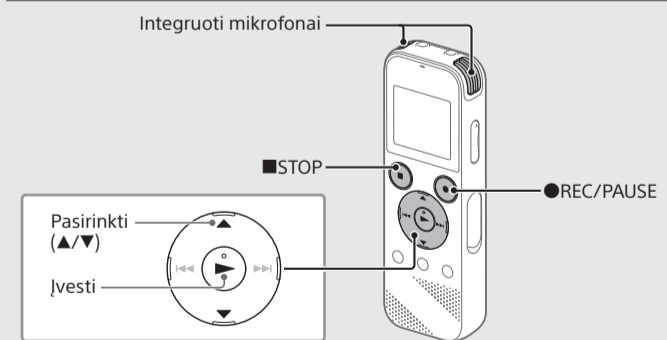

- Prieš IC įrašymo įrenginį pradėdami naudoti, įsitikinkite, kad HOLD•POWER jungiklis yra centrinio taško padėtyje.
- Kiekvienu konkrečiu atveju tinkamą įrašymo sceną galite pasirinkti meniu OPTION pasirinkdami „Scene Select“.

Pagal numatytuosius nustatymus įrašyti garso failai laikomi „FOLDER01“, „Recorded Files“ dalyje.

1 Meniu HOME pasirinkite „Record“. Ekrano lange rodomas įrašymo budėjimo ekranas.



2 Pasirinkite aplanką, kuriame įrašytus failus norite išsaugoti. Norėdami garso failus išsaugoti kitame nei „FOLDER01“ aplanke, sukurkite naują aplanką ir failo saugojimo paskirties aplanką pakeiskite į naują aplanką. Išsamių instrukcijų žr. žinyne.

3 IC įrašymo įrenginį padėkite taip, kad integruotas mikrofonas būtų nukreiptas į įrašo šaltinį.

4 Paspauskite ●REC/PAUSE.

Pradedamas įrašymas, ekrane rodoma REC ir valdymo indikatorius šviečia raudonai.

Paspaudus ir palaikius mygtuką ●REC/PAUSE įrašymas nėra pradedamas. Taip padarius IC įrašymo įrenginio įrašymas pristabdomas.

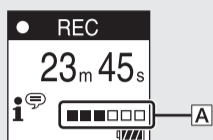

Jrašant rodomas įrašymo lygio vadovas (A).

Sureguliuokite integruotų mikrofonų kryptį, atstumą iki garso šaltinio arba mikrofonų jautrumo nustatymą, kad ■ rodomas įvesties lygis būtų 3/6 arba 4/6, kuris atitinka pirmiau parodytą optimalų diapazoną.

5 Norėdami sustabdyti įrašymą, paspauskite ■STOP.

Ekrane rodoma „Saving...“, po to vėl rodomas įrašymo budėjimo ekranas.

Sustabdę įrašymą, ką tik įrašytą failą galite paleisti paspausdami ▶▶.

Klausymasis

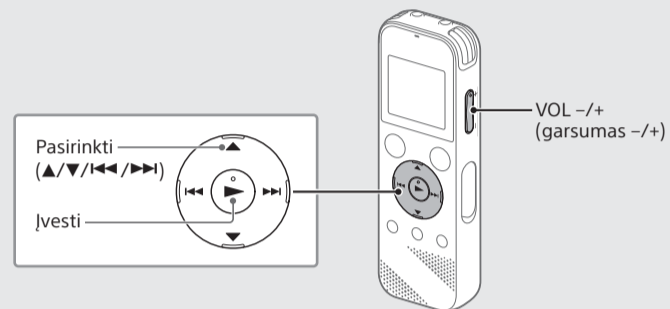

Pagal numatytuosius nustatymus įrašyti garso failai laikomi „FOLDER01“, „Recorded Files“ dalyje.

1 Meniu HOME pasirinkite „Recorded Files“.

2 Pasirinkite „Folders“ – „Built-In Memory“ – „FOLDER01“ ir tada paspauskite ▶▶.

Norėdami klausytis „microSD“ kortelėje laikomų įrašytų garso failų, pasirinkite „Folders“ – „SD Card“.

3 Pasirinkite norimą failą.

Pradedama atkurti.

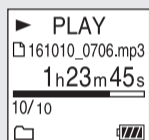

4 Norėdami sustabdyti atkūrimą, paspauskite ■STOP.

⚠

- Norėdami sureguliuoti garsumą, paspauskite VOL -/+.
- Įmontuotas garsiakalbis daugiausia skirtas įrašytiems garso failams patikrinti. Jei garsumas nepakankamas arba jei sunku suprasti, ką girdite, naudokite ausines (nepriedamos).
- Kai pasirenkate „Recorded Files“, ekrano lange rodomos saugomų failų paieškos kategorijos. Galite pasirinkti vieną iš šių paieškos kategorijų: „Latest Recording“, „Search by REC Date“, „Search by REC Scene“ arba „Folders“.

Kaip įtraukti garso takelio žymą

Vietoje, ties kuria vėliau failas turės būti padalytas arba kurios ieškosite atkurdami, galima įtraukti garso takelio žymą. Į kiekvieną failą galima įtraukti iki 98 garso takelio žymų. Garso takelio žymų galima įtraukti ir įrašant.

Naikinimas

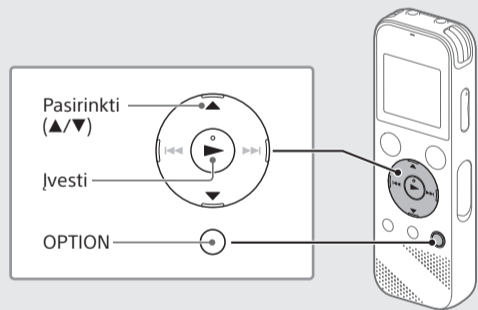

⚠ Pastaba

Panaikinę failą jo atkurti nebegalėsite.

1 Įrašytų failų sąrašę pasirinkite norimą naikinti failą arba jį atkurkite.

2 OPTION meniu pasirinkite „Delete a File“.



Rodoma „Delete?“ ir pasirinktas failas paleidžiamas jums patvirtinti.

3 Pasirinkite „Yes“.

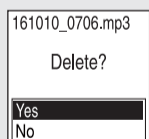

Rodoma „Please Wait“, kol panaikinamas pasirinktas failas.

