

Ψηφιακή φωτογραφική μηχανή
με εναλλάξιμο φακό

α 6500

E-mount

Εγχειρίδιο χρήσης



«Οδηγός βοήθειας» (Διαδικτυακό εγχειρίδιο)

Ανατρέξτε στο «Οδηγός βοήθειας»
για αναλυτικές οδηγίες σχετικά με τις
λειτουργίες της φωτογραφικής μηχανής.
Ο Οδηγός βοήθειας είναι διαθέσιμος
στα Αγγλικά.

http://rd1.sony.net/help/ilc/1640/h_zz/

Ανατρέξτε στον Οδηγό βοήθειας!



Ο «Οδηγός βοήθειας» είναι ένα ηλεκτρονικό εγχειρίδιο που μπορείτε να διαβάσετε στον υπολογιστή σας ή το smartphone. Ανατρέξτε σε αυτόν για λεπτομέρειες για τα στοιχεία του μενού, τη σύνθετη χρήση και τις τελευταίες πληροφορίες για τη φωτογραφική μηχανή.



Σάρωση
εδώ

http://rd1.sony.net/help/ilc/1640/h_zz/

ILCE-6500 Οδηγός βοήθειας



Εγχειρίδιο χρήσης (αυτό το εγχειρίδιο)



Αυτό το εγχειρίδιο παρουσιάζει ορισμένες βασικές λειτουργίες.

Για τον Οδηγό γρήγορης έναρξης, ανατρέξτε στην ενότητα «Οδηγός έναρξης» (σελίδα 22). Ο «Οδηγός έναρξης» παρουσιάζει τις αρχικές διαδικασίες από όταν ανοίγετε το πακέτο έως όπου απασφαλίσετε το κλείστρο για την πρώτη λήψη.

Οδηγός εντός κάμερας



Το [Οδηγός εντός κάμερας] δείχνει εξηγήσεις των στοιχείων του μενού στην οθόνη της φωτογραφικής μηχανής.

Μπορείτε να αντλήσετε γρήγορα πληροφορίες κατά τη λήψη. Για να χρησιμοποιήσετε τη λειτουργία [Οδηγός εντός κάμερας], ορισμένες ρυθμίσεις πρέπει να γίνουν από πριν. Για λεπτομέρειες, κάντε αναζήτηση με τον όρο «Οδηγός εντός κάμερας» στον Οδηγό βοήθειας.

Αρχείο κατόχου

Καταγράψτε το μοντέλο και τον σειριακό αριθμό (βρίσκονται πάνω στο προϊόν) στο χώρο που υπάρχει παρακάτω. Ανατρέχετε σε αυτούς τους αριθμούς σε κάθε επικοινωνία με το κατάστημα πώλησης προϊόντων της Sony σχετικά με αυτό το προϊόν.

Αρ. μοντέλου ILCE-

Αρ. σειράς _____

ΠΡΟΕΙΔΟΠΟΙΗΣΗ

Για να μειώσετε τον κίνδυνο πυρκαγιάς ή ηλεκτροπληξίας, μην εκθέτετε τη μονάδα σε βροχή ή υγρασία.

**ΣΗΜΑΝΤΙΚΕΣ
ΟΔΗΓΙΕΣ ΓΙΑ ΤΗΝ
ΑΣΦΑΛΕΙΑ
-ΦΥΛΑΞΤΕ ΑΥΤΕΣ
ΤΙΣ ΟΔΗΓΙΕΣ
ΚΙΝΔΥΝΟΣ
ΓΙΑ ΝΑ ΜΕΙΩΣΤΕ
ΤΟΝ ΚΙΝΔΥΝΟ
ΠΥΡΚΑΓΙΑΣ Ή
ΗΛΕΚΤΡΟΠΛΗΞΙΑΣ,
ΑΚΟΛΟΥΘΗΣΤΕ
ΠΡΟΣΕΚΤΙΚΑ ΑΥΤΕΣ
ΤΙΣ ΟΔΗΓΙΕΣ.**

Εάν το σχήμα του βύσματος δεν ταιριάζει στην πρίζα, χρησιμοποιήστε προσάρτημα προσαρμολογία βύσματος κατάλληλης διαμόρφωσης για την πρίζα.

ΠΡΟΣΟΧΗ

Πακέτο μπαταριών

Εάν δεν το χειριστείτε σωστά, το πακέτο μπαταριών μπορεί να εκραγεί, να προκαλέσει φωτιά ή ακόμα και χημικά εγκαύματα. Τηρήστε τις ακόλουθες προφυλάξεις.

- Μην αποσυναρμολογείτε.
- Μην συνθλίβετε και μην εκθέτετε το πακέτο μπαταριών σε κραδασμούς ή έντονες πιέσεις, όπως να το χτυπάτε, να το ρίχνετε κάτω ή να πατάτε επάνω του.
- Μην βραχυκυκλώνετε και μην επιτρέπετε σε μεταλλικά αντικείμενα να έρθουν σε επαφή με τους ακροδέκτες της μπαταρίας.
- Μην εκθέτετε σε υψηλή θερμοκρασία άνω των 60 °C όπως σε άμεσο ηλιακό φως ή μέσα σε αυτοκίνητο σταθμευμένο στον ήλιο.
- Μην αποτεφρώνετε ή απορρίπτετε στη φωτιά.
- Μην μεταχειρίζεστε μπαταρίες λιθίου-ιόντος που είναι κατεστραμμένες ή έχουν διαρροή.
- Φροντίστε να φορτίζετε το πακέτο μπαταριών χρησιμοποιώντας γνήσιο φορτιστή μπαταρίας Sony ή συσκευή που μπορεί να φορτίσει το πακέτο μπαταριών.
- Φυλάξτε το πακέτο μπαταριών μακριά από μικρά παιδιά.
- Διατηρήστε το πακέτο μπαταριών στεγνό.

- Να αντικαθιστάτε μόνο με το ίδιο ή ισοδύναμο τύπου πακέτο μπαταριών, που συνιστάται από τη Sony.
- Να απορρίπτετε άμεσα τα χρησιμοποιημένα πακέτα μπαταριών, όπως περιγράφεται στις οδηγίες.
- Μην τα εκθέτετε σε εξαιρετικά χαμηλές θερμοκρασίες της τάξης των -20°C ή κάτω, ή σε εξαιρετικά χαμηλές πιέσεις της τάξεως 11,6 kPa και κάτω.

Όταν χρησιμοποιείτε τον προσαρμογέα τροφοδοτικού AC/φορτιστή μπαταρίας, χρησιμοποιείτε μια κοντινή πρίζα. Εάν συμβεί οποιαδήποτε δυσλειτουργία, αποσυνδέστε το βύσμα από την πρίζα αμέσως για να αποσυνδέσετε από την πηγή ισχύος. Εάν χρησιμοποιείτε το προϊόν με μια φορτιζόμενη λάμπα, λάβετε υπόψη σας ότι το προϊόν δεν είναι αποσυνδεδεμένο από την πηγή τροφοδοσίας ακόμα και όταν η λυχνία απενεργοποιείται.

Το καλώδιο ρεύματος (καλώδιο σύνδεσης με το δίκτυο ρεύματος), εάν παρέχεται, έχει σχεδιαστεί ειδικά για χρήση με αυτόν τον εξοπλισμό μόνο και δεν πρέπει να χρησιμοποιείται σε άλλο ηλεκτρικό εξοπλισμό.

Καλώδιο ρεύματος

Για τους πελάτες στο Ηνωμένο Βασίλειο, την Ιρλανδία, τη Μάλτα, την Κύπρο και τη Σαουδική Αραβία Χρησιμοποιήστε το παρεχόμενο καλώδιο ρεύματος (Α). Για λόγους ασφαλείας, το καλώδιο ρεύματος (Β) δεν προορίζεται για τις παραπάνω

χώρες/περιοχές και συνεπώς δεν πρέπει να χρησιμοποιείται εκεί. Για τους πελάτες σε άλλες χώρες/περιοχές της ΕΕ Χρησιμοποιήστε το παρεχόμενο καλώδιο ρεύματος (Β).

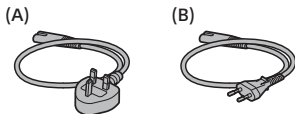

Ειδοποίηση

Εάν ο στατικός ηλεκτρισμός ή ηλεκτρομαγνητισμός προκαλεί διακοπή (αστοχία) της μεταφοράς δεδομένων σε κάποιο σημείο της ροής τους, επανεκκινήστε την εφαρμογή ή αποσυνδέστε και συνδέστε ξανά το καλώδιο επικοινωνίας (USB κ.λπ.).

Αυτό το προϊόν έχει δοκιμαστεί και έχει βρεθεί συμβατό με τα όρια που προβλέπονται από τον κανονισμό περί ηλεκτρομαγνητικής συμβατότητας (EMC) σχετικά με τη χρήση καλωδίων σύνδεσης μήκους μικρότερου των 3 μέτρων.

Τα ηλεκτρομαγνητικά πεδία στις συγκεκριμένες συχνότητες μπορεί να επηρεάσουν την εικόνα και τον ήχο αυτής της μονάδας.

Για τους πελάτες στην Ευρώπη

Κατασκευαστής: Sony Corporation, 1-7-1 Konan Minato-ku Tokyo, 108-0075 Ιαπωνία

Για συμμόρφωση προϊόντων ΕΕ: Sony Belgium, bijkantoor van Sony Europe Limited, Da Vincilaan 7-D1, 1935 Zaventem, Βέλγιο



Με το παρόν, η Sony Corporation δηλώνει ότι ο παρών εξοπλισμός συμμορφώνεται με τις ουσιώδεις απαιτήσεις και άλλες σχετικές διατάξεις της Οδηγίας 1999/5/ΕΚ. Για λεπτομέρειες, επισκεφθείτε την ακόλουθη διεύθυνση URL: <http://www.compliance.sony.de/>

Απόρριψη παλαιών μπαταριών και ηλεκτρικού και ηλεκτρονικού εξοπλισμού (ισχύει στην Ευρωπαϊκή Ένωση και σε άλλες ευρωπαϊκές χώρες με ξεχωριστά συστήματα συλλογής)



Το σύμβολο αυτό επάνω στο προϊόν, την μπαταρία ή τη συσκευασία υποδεικνύει ότι δεν πρέπει να

μεταχειρίζεστε το προϊόν και την μπαταρία ως κοινά οικιακά απορρίμματα. Σε ορισμένες μπαταρίες, το σύμβολο αυτό ενδέχεται να χρησιμοποιείται σε συνδυασμό με ένα χημικό σύμβολο. Τα χημικά σύμβολα του υδραργύρου (Hg) ή του μολύβδου (Pb) προστίθενται εάν η μπαταρία περιέχει περισσότερο από 0,0005% υδράργυρο ή 0,004% μολύβδο. Με τη διασφάλιση της σωστής απόρριψης αυτών των προϊόντων και μπαταριών συμβάλλετε στην αποτροπή ενδεχόμενων αρνητικών επιπτώσεων προς το περιβάλλον και την ανθρώπινη υγεία, οι οποίες,

σε διαφορετική περίπτωση, θα μπορούσαν να προκληθούν από ακατάλληλη διαχείριση αποβλήτων. Η ανακύκλωση υλικών συμβάλλει στην εξοικονόμηση φυσικών πόρων. Στην περίπτωση προϊόντων τα οποία για λόγους ασφάλειας, απόδοσης ή ακεραιότητας των δεδομένων απαιτούν μόνιμη σύνδεση με μια ενσωματωμένη μπαταρία, αυτή η μπαταρία θα πρέπει να αντικαθίσταται μόνο από εξειδικευμένο προσωπικό επισκευής. Για τη διασφάλιση της σωστής μεταχείρισης της μπαταρίας και του ηλεκτρικού και ηλεκτρονικού εξοπλισμού, παραδώστε αυτά τα προϊόντα στο τέλος της ωφέλιμης διάρκειας ζωής τους στο κατάλληλο σημείο συλλογής για την ανακύκλωση ηλεκτρικού και ηλεκτρονικού εξοπλισμού. Για τις μπαταρίες άλλου τύπου, ανατρέξτε στην ενότητα σχετικά με τη διαδικασία ασφαλούς αφαίρεσης της μπαταρίας από το προϊόν. Παραδώστε τη μπαταρία στο κατάλληλο σημείο συλλογής για την ανακύκλωση μεταχειρισμένων μπαταριών. Για περισσότερες λεπτομερείς πληροφορίες σχετικά με την ανακύκλωση αυτού του προϊόντος ή των μπαταριών, επικοινωνήστε με τις τοπικές δημοτικές αρχές, την υπηρεσία αποκομιδής οικιακών απορριμμάτων ή το κατάστημα από το οποίο αγοράσατε το προϊόν ή την μπαταρία.

Πίνακας περιεχομένων

Ανατρέξτε στον Οδηγό βοήθειας!	2
Σημειώσεις για τη χρήση της φωτογραφικής μηχανής.....	8
Έλεγχος της φωτογραφικής μηχανής και των παρεχόμενων στοιχείων	13
Παρουσίαση των εξαρτημάτων	14
Βασικές λειτουργίες	19
Χρήση του τροχού ελέγχου	19
Χρήση του κουμπιού Fn (Λειτουργία)	20
Με το μοχλό διακόπτη AF/MF/AEL.....	21
Οδηγός έναρξης.....	22
Βήμα 1: Εισαγωγή του πακέτου μπαταριών/της κάρτας μνήμης στη φωτογραφική μηχανή	22
Βήμα 2: Φόρτιση του πακέτου μπαταριών όταν είναι εισηγμένο στη φωτογραφική μηχανή.....	24
Βήμα 3: Τοποθέτηση του φακού	25
Βήμα 4: Ρύθμιση γλώσσας και του ρολογιού	27
Βήμα 5: Λήψη εικόνων με την αυτόματη λειτουργία	28
Χρήση των λειτουργιών Wi-Fi/One-touch (Με ένα άγγιγμα) (NFC)/Bluetooth.....	30
PlayMemories Mobile	30
Εγγραφή πληροφοριών τοποθεσίας σε εικόνες που έχουν ληφθεί.....	30
Εισαγωγή στο λογισμικό υπολογιστή / PlayMemories Camera Apps	31
PlayMemories Home.....	31
Image Data Converter.....	32
Remote Camera Control	32
PlayMemories Camera Apps	32
Λίστα στοιχείων MENU.....	33
📷1 (Ρυθμίσεις φωτογραφικής μηχανής 1).....	33
📷2 (Ρυθμίσεις φωτογραφικής μηχανής 2)	38
📶 (Ασύρματη λειτουργία).....	41
📱 (Εφαρμογή).....	42
▶ (Αναπαραγωγή)	42
🗑️ (Ρυθμίσεις)	43

Προδιαγραφές	47
Διάρκεια μπαταρίας και αριθμός εγγράψιμων εικόνων	47
Κάρτες μνήμης που μπορείτε να χρησιμοποιήσετε	48
Ο αριθμός εγγράψιμων εικόνων	49
Εγγράψιμοι χρόνοι ταινιών	51
Προδιαγραφές.....	55

Σημειώσεις για τη χρήση της φωτογραφικής μηχανής

Μαζί με αυτήν την ενότητα, ανατρέξτε επίσης στην ενότητα «Προφυλάξεις» στον Οδηγό βοήθειας) (σελίδα 2).

Γλώσσα ενδείξεων οθόνης

Μπορείτε να επιλέξετε τη γλώσσα που εμφανίζεται στην οθόνη μέσω του μενού (σελίδα 45).

Σημειώσεις για την εγγραφή/αναπαραγωγή ταινιών

- Όταν διαμορφώσετε την κάρτα μνήμης, όλα τα δεδομένα που έχουν εγγραφεί στην κάρτα μνήμης θα διαγραφούν και δεν θα μπορούν να ανακτηθούν. Πριν από τη διαμόρφωση, αντιγράψτε τα δεδομένα σε υπολογιστή ή άλλη συσκευή.
- Πριν ξεκινήσετε την εγγραφή, κάντε μια δοκιμαστική εγγραφή για να βεβαιωθείτε ότι η κάμερα λειτουργεί σωστά.

Σημειώσεις για το χειρισμό του προϊόντος

- Αυτή η φωτογραφική μηχανή έχει σχεδιαστεί να είναι ανθεκτική στη σκόνη και την υγρασία, αλλά δεν είναι αδιάβροχη ή ανθεκτική στις πιτσιλιές.
- Μην αφήνετε τη φωτογραφική μηχανή, το παρεχόμενο αξεσουάρ ή κάρτες μνήμης κοντά σε βρέφη. Μπορεί να καταποθούν κατά λάθος. Εάν συμβεί αυτό, συμβουλευτείτε ιατρό αμέσως.

Καμία αποζημίωση για κατεστραμμένο περιεχόμενο ή αστοχία εγγραφής

Η Sony δεν μπορεί να παρέχει εγγύηση στην περίπτωση αστοχίας εγγραφής ή απώλειας ή καταστροφής εγγεγραμμένων εικόνων ή δεδομένων ήχου λόγω δυσλειτουργίας της φωτογραφικής μηχανής ή των μέσων εγγραφής κ.λπ. Συνιστούμε να δημιουργείτε αντίγραφα ασφαλείας των σημαντικών δεδομένων.

Σημειώσεις σχετικά με την οθόνη, το ηλεκτρονικό εικονοσκόπιο, το φακό και τον αισθητήρα εικόνας

- Η οθόνη και το ηλεκτρονικό εικονοσκόπιο κατασκευάζονται με χρήση τεχνολογίας εξαιρετικά υψηλής ακρίβειας και πάνω από το 99,99% των pixel είναι ικανά για αποτελεσματική χρήση. Ωστόσο, ενδέχεται να εμφανίζονται σταθερά μικρές μαύρες κουκκίδες ή/και φωτεινές κουκκίδες (λευκού, κόκκινου, μπλε ή πράσινου χρώματος) στην οθόνη και το ηλεκτρονικό εικονοσκόπιο. Αυτές οι κουκκίδες είναι ένα φυσιολογικό αποτέλεσμα της διαδικασίας κατασκευής και δεν επηρεάζουν τις εικόνες με οποιονδήποτε τρόπο.
- Μην κρατάτε τη φωτογραφική μηχανή από την οθόνη.

- Όταν χρησιμοποιείτε το φακό με ζουμ, προσέχετε να μη μαγκώσετε τα δάχτυλά σας ή άλλο αντικείμενο στο φακό.
- Μην αφήνετε το φακό ή το εικονοσκόπιο εκτεθειμένα σε μια έντονη πηγή φωτός όπως ηλιακή ακτινοβολία. Εξαιτίας της λειτουργίας συμπύκνωσης του φακού, αν το κάνετε αυτό μπορεί να προκληθεί καπνός, φωτιά ή δυσλειτουργία εντός του σώματος της φωτογραφικής μηχανής ή του φακού. Εάν πρέπει να αφήσετε τη φωτογραφική μηχανή εκτεθειμένη σε μια πηγή φωτός όπως ηλιακή ακτινοβολία, συνδέστε το κάλυμμα φακού επί του φακού.
- Όταν τραβάτε με οπίσθιο φωτισμό, κρατήστε τον ήλιο επαρκώς μακριά από τη γωνία προβολής. Διαφορετικά, η ηλιακή ακτινοβολία μπορεί να εισέλθει στη φωτογραφική μηχανή και να προκαλέσει καπνό ή φωτιά. Ακόμα κι εάν ο ήλιος είναι ελαφρώς απομακρυσμένος από την οπτική γωνία, μπορεί και πάλι να προκαλέσει καπνό ή φωτιά.
- Μην εκθέτετε απευθείας το φακό σε δέσμες όπως δέσμες λέιζερ. Αυτό μπορεί να βλάψει τον αισθητήρα εικόνας και να προκαλέσει δυσλειτουργία της κάμερας.
- Μην κοιτάζετε τον ήλιο ή κάποια έντονη πηγή φωτός μέσα από το φακό όταν τον αφαιρείτε. Αυτό μπορεί να οδηγήσει σε μη αναστρέψιμη βλάβη στα μάτια ή να προκαλέσει δυσλειτουργία.

- Μη χρησιμοποιείτε τη φωτογραφική μηχανή σε περιοχές όπου εκπέμπονται ισχυρά ραδιοκύματα ή ακτινοβολία. Η εγγραφή και η αναπαραγωγή μπορεί να μη λειτουργούν σωστά.
- Οι εικόνες μπορεί να εμφανίζονται με καθυστέρηση στην οθόνη όταν ο χώρος είναι κρύος. Δεν πρόκειται για δυσλειτουργία.
- Η εγγεγραμμένη εικόνα μπορεί να είναι διαφορετική από την εικόνα που παρακολουθούσατε πριν από την εγγραφή.

Σημειώσεις για τη χρήση των φακών και των αξεσουάρ

Συνιστάται να χρησιμοποιείτε φακούς/αξεσουάρ Sony, σχεδιασμένα για να ταιριάζουν με τα χαρακτηριστικά της φωτογραφικής μηχανής. Η χρήση αυτής της φωτογραφικής μηχανής με προϊόντα άλλων κατασκευαστών μπορεί να επηρεάσει την απόδοσή της, οδηγώντας σε ατυχήματα ή δυσλειτουργία. Η Sony δεν φέρει καμία ευθύνη για τέτοια ατυχήματα ή δυσλειτουργία.

Σημειώσεις σχετικά με την Υποδοχή αξεσουάρ Multi Interface

- Όταν τοποθετείτε ή αφαιρείτε αξεσουάρ όπως εξωτερικό φλας στην Υποδοχή αξεσουάρ Multi Interface, πρώτα στρέψτε την ισχύ στο OFF. Όταν τοποθετείτε το αξεσουάρ, βεβαιωθείτε ότι είναι συνδεδεμένο σταθερά με τη φωτογραφική μηχανή.

- Μη χρησιμοποιείτε την Υποδοχή αξεσουάρ Multi Interface με φλας που διατίθεται στο εμπόριο που εφαρμόζει τάσεις 250 V ή παραπάνω ή έχει την αντίστροφη πολικότητα από τη φωτογραφική μηχανή. Ενδέχεται να προκληθεί δυσλειτουργία.

Σημειώσεις σχετικά με τη λήψη με το εικονοσκόπιο

- Η εικόνα μπορεί να είναι ελαφρά παραμορφωμένη κοντά στις γωνίες του εικονοσκοπίου. Δεν πρόκειται για δυσλειτουργία. Εάν θέλετε να δείτε την πλήρη σύνθεση με όλες τις λεπτομέρειες της, μπορείτε επίσης να χρησιμοποιήσετε την οθόνη.
- Εάν μετακινήσετε την κάμερα ενώ κοιτάτε μέσα στο εικονοσκόπιο ή μετακινήσετε τα μάτια σας γύρω γύρω, η εικόνα στο εικονοσκόπιο μπορεί να παραμορφωθεί ή το χρώμα της εικόνας μπορεί να αλλάξει. Αυτό είναι ένα χαρακτηριστικό του φακού ή της συσκευής οθόνης και δεν αποτελεί δυσλειτουργία. Όταν τραβάτε μια εικόνα, συνιστούμε να κοιτάτε στην κεντρική περιοχή του εικονοσκοπίου.
- Κατά τη λήψη με το εικονοσκόπιο, μπορεί να βιώσετε συμπτώματα όπως καταπόνηση των ματιών, κόπωση, ζαλάδα ή ναυτία. Συνιστούμε να κάνετε ένα διάλειμμα ανά τακτά διαστήματα όταν τραβάτε με το εικονοσκόπιο. Σε περίπτωση που νιώσετε δυσφορία, σταματήστε να χρησιμοποιείτε το εικονοσκόπιο

έως ότου συνέλθετε και συμβουλευτείτε τον ιατρό σας εάν χρειάζεται.

Σημειώσεις για τη συνεχή λήψη

Κατά τη συνεχή λήψη, στην οθόνη ή το εικονοσκόπιο μπορεί να εναλλάσσεται γρήγορα η οθόνη λήψης και μια μαύρη οθόνη. Εάν συνεχίζετε να παρακολουθείτε την οθόνη σε αυτήν την κατάσταση, μπορεί να βιώσετε συμπτώματα αδιαθεσίας. Εάν αντιμετωπίζετε συμπτώματα αδιαθεσίας, σταματήστε να χρησιμοποιείτε τη φωτογραφική μηχανή και συμβουλευτείτε το γιατρό σας, όπως απαιτείται.

Σημειώσεις σχετικά με την εγγραφή για μεγάλο χρονικό διάστημα ή την εγγραφή ταινιών 4K

- Ανάλογα με τη θερμοκρασία της φωτογραφικής μηχανής και της μπαταρίας, η εγγραφή ταινιών μπορεί να μην είναι δυνατή ή η φωτογραφική μηχανή να απενεργοποιηθεί αυτόματα για λόγους προστασίας της συσκευής. Ένα μήνυμα θα εμφανιστεί στην οθόνη πριν από την απενεργοποίηση ή δεν θα μπορείτε πλέον να κάνετε εγγραφή ταινιών. Στην περίπτωση αυτή, αφήστε τη φωτογραφική μηχανή απενεργοποιημένη, μέχρι να πέσει η θερμοκρασία τόσο της μηχανής όσο και του πακέτου μπαταριών. Εάν ενεργοποιήσετε τη φωτογραφική μηχανή χωρίς να έχει ψυχρανθεί επαρκώς η ίδια

αλλά και το πακέτο μπαταριών, είναι πιθανό να απενεργοποιηθεί ξανά αυτόματα ή να μην μπορείτε να κάνετε εγγραφή ταινίας.

- Σε υψηλές θερμοκρασίες περιβάλλοντος, η θερμοκρασία της φωτογραφικής μηχανής αυξάνεται γρήγορα.
- Όταν αυξάνεται η θερμοκρασία της φωτογραφικής μηχανής, μπορεί να υποβαθμιστεί η ποιότητα της εικόνας. Σας συνιστούμε να περιμένετε μέχρι να μειωθεί η θερμοκρασία της φωτογραφικής κάμερας πριν συνεχίσετε τη λήψη.
- Η επιφάνεια της φωτογραφικής μηχανής μπορεί να ζεσταθεί. Δεν πρόκειται για δυσλειτουργία.
- Εάν το ίδιο τμήμα του δέρματός σας αγγίξει τη φωτογραφική μηχανή για μεγάλο χρονικό διάστημα κατά τη χρήση της κάμερας, ακόμα κι εάν η κάμερα δεν σας φαίνεται ζεστή, μπορεί να προκληθούν συμπτώματα εγκαύματος χαμηλής θερμοκρασίας, όπως ερεθισμοί ή φουσκάλες. Προσέξτε ιδιαίτερα τις ακόλουθες περιπτώσεις και να χρησιμοποιείτε τρίποδο κ.λπ.
 - Κατά τη χρήση της κάμερας σε περιβάλλον με υψηλή θερμοκρασία
 - Κατά τη χρήση από άτομο με κακή κυκλοφορία ή δερματολογικά προβλήματα
 - Κατά τη χρήση της κάμερας με το [Αυτόμ. προσ. απενεργ. λειτ.] ορισμένο σε [Υψηλή]

- Ιδιαίτερα κατά τη λήψη ταινιών 4K, ο χρόνος εγγραφής μπορεί να είναι μικρότερος σε συνθήκες χαμηλής θερμοκρασίας. Θερμάνετε το πακέτο μπαταριών ή αντικαταστήστε το με μια νέα μπαταρία.

Σημειώσεις για την αναπαραγωγή ταινιών σε άλλες συσκευές

Ταινίες που έχουν εγγραφεί με αυτήν τη φωτογραφική μηχανή ενδέχεται να μην αναπαράγονται σωστά σε άλλες συσκευές. Επίσης, ταινίες που έχουν εγγραφεί με άλλες συσκευές ενδέχεται να μην αναπαράγονται σωστά σε αυτήν τη φωτογραφική μηχανή.

Προειδοποίηση σχετικά με τα πνευματικά δικαιώματα

Τηλεοπτικά προγράμματα, ταινίες, βιντεοταινίες και άλλο υλικό ενδέχεται να προστατεύονται από πνευματικά δικαιώματα. Η μη εξουσιοδοτημένη εγγραφή αυτού του υλικού ενδέχεται να είναι αντίθετη με τις διατάξεις των νόμων περί πνευματικών δικαιωμάτων.

Σχετικά με τις προδιαγραφές δεδομένων σε αυτό το εγχειρίδιο

Τα δεδομένα επιδόσεων και οι προδιαγραφές ορίζονται με βάση τις ακόλουθες προϋποθέσεις, εκτός εάν περιγράφεται διαφορετικά σε αυτό το εγχειρίδιο: σε κανονική θερμοκρασία περιβάλλοντος 25 °C και με χρήση πακέτου μπαταριών που έχει φορτιστεί πλήρως μέχρι να σβήσει η λυχνία φόρτισης.

Πώς να απενεργοποιήσετε λειτουργίες ασύρματου δικτύου (λειτουργία Wi-Fi, NFC και Bluetooth κ.λπ.) προσωρινά

Όταν επιβιβάζετε σε αεροπλάνο κ.λπ., μπορείτε να απενεργοποιήσετε προσωρινά όλες τις λειτουργίες ασύρματου δικτύου.

Επιλέξτε το κουμπί MENU →

 (Ασύρματη λειτουργία) →

[Λειτουργία αεροπλάνου] → [Ενεργή].

Εάν θέσετε το [Λειτουργία αεροπλάνου] στο [Ενεργή], θα εμφανιστεί στην οθόνη ένα σημάδι  (αεροπλάνο).

Σημειώσεις σχετικά με το ασύρματο δίκτυο LAN

Εάν η φωτογραφική μηχανή χαθεί ή κλαπεί, η Sony δεν φέρει καμία ευθύνη για την απώλεια ή τις ζημιές που οφείλονται στην παράνομη πρόσβαση ή χρήση του καταχωρημένου σημείου πρόσβασης στη φωτογραφική μηχανή.

Σημειώσεις για την ασφάλεια όταν χρησιμοποιείτε προϊόντα ασύρματου δικτύου LAN

- Να είστε πάντα βέβαιοι ότι χρησιμοποιείτε ασφαλές ασύρματο δίκτυο LAN για να αποφεύγετε το χάκινγκ, πρόσβαση από κακόβουλους τρίτους ή άλλα τρωτά σημεία.
- Είναι σημαντικό να θέσετε τις ρυθμίσεις ασφαλείας όταν χρησιμοποιείτε ασύρματο δίκτυο LAN.

- Εάν προκύψει πρόβλημα ασφαλείας επειδή δεν εφαρμόζονται προφυλάξεις ασφαλείας ή λόγω οποιωνδήποτε μη αποτρέψιμων περιστάσεων, όταν χρησιμοποιείτε ασύρματο δίκτυο LAN, η Sony δεν φέρει καμία ευθύνη για την απώλεια ή βλάβη.

Έλεγχος της φωτογραφικής μηχανής και των παρεχόμενων στοιχείων

Ο αριθμός εντός παρενθέσεων υποδεικνύει τον αριθμό των τεμαχίων.

- Κάμερα (1)
- Καλώδιο ρεύματος (καλώδιο σύνδεσης με το δίκτυο ρεύματος) (1)* (παρέχεται σε ορισμένες χώρες/περιοχές)



* Η φωτογραφική μηχανή μπορεί να συνοδεύεται από πολλά καλώδια ρεύματος. Χρησιμοποιήστε το κατάλληλο για τη χώρα/περιοχή σας. Βλέπε σελίδα 4.

- Πακέτο επαναφορτιζόμενων μπαταριών NP-FW50 (1)



- Καλώδιο micro USB (1)

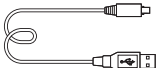

- Προσαρμογέας τροφοδοτικού AC (1)

- Ιμάντας ώμου (1)

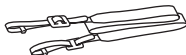

- Κάλυμμα προσοφθαλμίου (1)



- Κάλυμμα σώματος (1) (δεμένο στη φωτογραφική μηχανή)
- Κάλυμμα υποδοχής αξεσουάρ (1) (δεμένο στη φωτογραφική μηχανή)
- Εγχειρίδιο χρήσης (αυτό το εγχειρίδιο) (1)
- Οδηγός σύνδεσης Wi-Fi / One-touch (Με ένα άγγιγμα) (NFC) (1)

Παρουσίαση των εξαρτημάτων

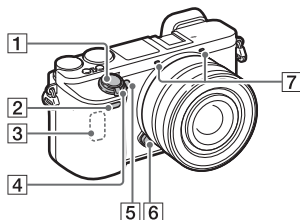

- * Μην καλύπτετε αυτό το τμήμα κατά την εγγραφή ταινιών. Η ενέργεια αυτή μπορεί να προκαλέσει θόρυβο ή χαμήλωμα της έντασης του ήχου.
- ** Μην αγγίζετε απευθείας αυτό το εξάρτημα.

Όταν έχει αφαιρεθεί ο φακός

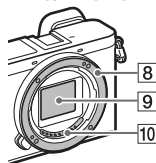

- 1 Κουμπί κλειστρου
- 2 Αισθητήρας τηλεχειρισμού
- 3 Κεραία Wi-Fi (ενσωματωμένη)
- 4 Διακόπτης ON/OFF (λειτουργίας)
- 5 Λυχνία χρονοδιακόπτη αυτοφωτογράφισης/ Φωτισμός AF
- 6 Κουμπί απελευθέρωσης φακού
- 7 Μικρόφωνο*
- 8 Προσάρτηση
- 9 Αισθητήρας εικόνας**
- 10 Επαφές φακού**

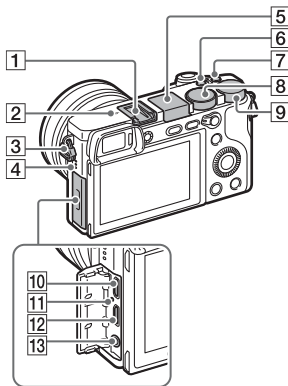

- 1 Υποδοχή αξεσουάρ Multi Interface*
Ορισμένα από τα αξεσουάρ μπορεί να μην εισέρχονται πλήρως και να προεξέχουν προς τα πίσω από την υποδοχή αξεσουάρ Multi interface. Εντούτοις, όταν το αξεσουάρ φτάσει το μπροστινό άκρο της υποδοχής αξεσουάρ, η σύνδεση ολοκληρώνεται.

2  Σημάδι θέσης αισθητήρα εικόνας

Η αισθητήρας εικόνας είναι ο αισθητήρας που μετατρέπει φως σε ένα ηλεκτρικό σήμα. Η ένδειξη  εμφανίζει τη θέση του αισθητήρα εικόνας. Όταν μετράτε την ακριβή απόσταση μεταξύ της φωτογραφικής μηχανής και του θέματος, ανατρέχετε στη θέση της οριζόντιας γραμμής. Η απόσταση από την επιφάνεια επαφής του φακού έως τον αισθητήρα εικόνας είναι περίπου 18 mm.

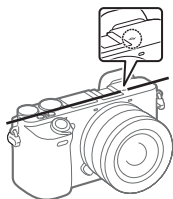

Αν το θέμα βρίσκεται πιο κοντά από την ελάχιστη απόσταση λήψης του φακού, δεν είναι δυνατή η επιβεβαίωση της εστίασης. Βεβαιωθείτε ότι η απόσταση μεταξύ του θέματος και της φωτογραφικής μηχανής είναι επαρκής.

3  Γάντζος για τον ιμάντα ώμου
Προσαρτήστε και τα δύο άκρα του ιμάντα ώμου στη φωτογραφική μηχανή.

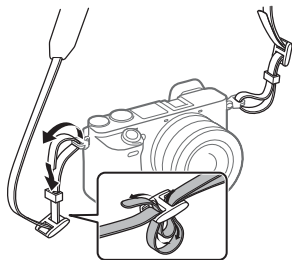

4 **Ηχείο**

5 **Φλας**

- Πατήστε το κουμπί  (εμφάνιση φλας) για να χρησιμοποιήσετε το φλας. Το φλας δεν εμφανίζεται αυτόματα.
- Όταν δεν χρησιμοποιείτε το φλας, πατήστε το για να ξαναμπεί στο σώμα της φωτογραφικής μηχανής.

6 **Κουμπί C2 (Προσαρ. κουμπί 2)**

7 **Κουμπί C1 (Προσαρ. κουμπί 1)**

8 **Επιλογέας λειτουργίας**

AUTO (Αυτόματη λειτουργ.)/
P (Αυτόματο πρόγραμμα)/

A (Προτερ. διαφράγμα.)/
S (Προτερ. κλείστρου)/

M (Χειροκίνητες ρυθμίσεις έκθεσης)/

1/2 (Ανάκληση μνήμης)/

 (Ταινία/Κίνηση S&Q)/

 (Ημικυκλικό πανόραμα)/

SCN (Επιλογή σκηνής)

- 9 Επιλογέας ελέγχου**
Μπορείτε γρήγορα να προσαρμόσετε τις ρυθμίσεις για κάθε λειτουργία λήψης.
- 10 Ακροδέκτης Multi/Micro USB***
Αυτός ο ακροδέκτης υποστηρίζει συσκευές συμβατές με micro USB.
- 11 Λυχνία φόρτισης**
- 12 Υποδοχή micro HDMI**
- 13 Υποδοχή μικροφώνου** 
Όταν συνδέεται εξωτερικό μικρόφωνο, το εσωτερικό μικρόφωνο απενεργοποιείται αυτόματα. Όταν το εξωτερικό μικρόφωνο είναι σχεδιασμένο ώστε να τροφοδοτείται από τη συσκευή στην οποία συνδέεται, η τροφοδοσία του μικροφώνου θα γίνεται μέσω της φωτογραφικής μηχανής.

* Για λεπτομέρειες σχετικά με τα αξεσουάρ που είναι συμβατά με την υποδοχή multi interface και Ακροδέκτης Multi/Micro USB επισκεφθείτε τη διαδικτυακή τοποθεσία της Sony ή συμβουλευθείτε τον αντιπρόσωπο της Sony ή την τοπική εξουσιοδοτημένη αντιπροσωπεία σέρβις της Sony.

mi Multi
Interface Shoe

Accessory Shoe

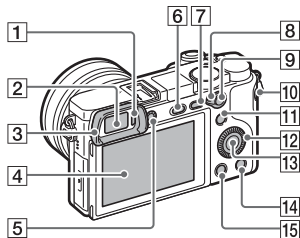

- 1 Αισθητήρας οφθαλμών**
- 2 Εικονοσκόπιο**
- 3 Κάλυμμα προσοφθαλμίου**
Δεν είναι τοποθετημένο στην κάμερα από το εργοστάσιο. Συνιστάται να τοποθετείτε το κάλυμμα του προσοφθαλμίου όταν προτίθεστε να χρησιμοποιήσετε το εικονοσκόπιο.

Τοποθέτηση/αφαίρεση του καλύμματος προσοφθαλμίου

Ταιριάξτε το κάλυμμα προσοφθαλμίου στην εγκοπή στο εικονοσκόπιο και σύρετέ το στη θέση του.

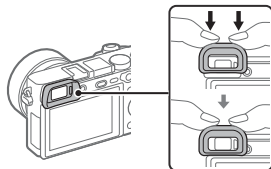

Για να αφαιρέσετε το κάλυμμα του προσοφθαλμίου, κρατήστε το από την αριστερή και τη δεξιά πλευρά και σηκώστε το προς τα πάνω.

- Αφαιρέστε το κάλυμμα του προσοφθαλμίου όταν τοποθετείτε κάποιο αξεσουάρ (πωλείται χωριστά) στο Υποδοχή αξεσουάρ Multi Interface.

4 Οθόνη (για τη λειτουργία αφής: Πάνελ αφής/Επιφάνεια αφής)

Μπορείτε να προσαρμόσετε την οθόνη σε μια βολική γωνία προβολής και να κάνετε λήψη από οποιαδήποτε θέση.

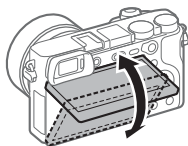

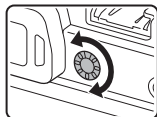

Ενδεχομένως να μην μπορείτε να ρυθμίσετε τη γωνία της οθόνης, ανάλογα με τον τύπο τριπόδου που χρησιμοποιείτε. Σε αυτήν την περίπτωση, χαλαρώστε τη βίδα του τριπόδου για να ρυθμίσετε τη γωνία της οθόνης.

- 5** Ρυθμιστικό διόπτρας
Προσαρμόστε το ρυθμιστικό διόπτρας ανάλογα με την όρασή σας, μέχρι οι ενδείξεις να εμφανίζονται καθαρά στο εικονοσκόπιο. Εάν είναι δύσκολο να λειτουργήσετε το ρυθμιστικό της διόπτρας, αφαιρέστε το κάλυμμα προσοφθαλμίου προτού χειριστείτε το ρυθμιστικό.



- 6** Κουμπί $\frac{1}{2}$ (εμφάνιση φλας)
- 7** Κουμπί MENU
- 8** Μοχλός διακόπτη AF/MF/AEL
- 9** Για λήψη: Κουμπί AF/MF/κουμπί AEL
Για προβολή: Κουμπί \oplus (Μεγέθυνση)
- 10** Κουμπί MOVIE (Ταινία)
- 11** Για λήψη: Κουμπί Fn (Λειτουργία)
Για προβολή: Κουμπί \square (Αποσ. σε smartphone)
Μπορείτε να εμφανίσετε την οθόνη για το [Αποσ. σε smartphone] πατώντας αυτό το κουμπί.
- 12** Τροχός ελέγχου
- 13** Κεντρικό κουμπί

- 14 Για λήψη: Κουμπί C3
(Προσαρ. κουμπί 3)
Για προβολή: Κουμπί 
(Διαγραφή)
- 15 Κουμπί  (Αναπαραγωγή)

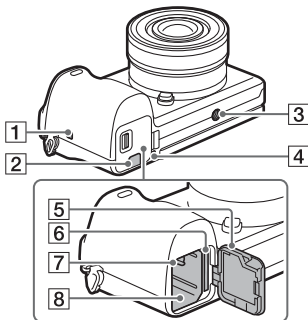

- 1  (σημάδι N)
Αυτή η ένδειξη υποδεικνύει το σημείο επαφής για τη σύνδεση της φωτογραφικής μηχανής και ενός smartphone με δυνατότητα NFC.

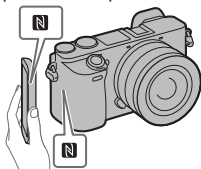

- Το NFC (Near Field Communication) είναι ένα διεθνές πρότυπο τεχνολογίας ασύρματης επικοινωνίας βραχέος εύρους.

- 2 **Κάλυμμα πλάκας σύνδεσης**
Χρησιμοποιήστε το κατά τη χρήση ενός προσαρμογέα τροφοδοτικού AC AC-PW20 (πωλείται χωριστά). Τοποθετήστε την πλάκα σύνδεσης μέσα στη θήκη της μπαταρίας και περάστε το καλώδιο μέσα από το κάλυμμα της πλάκας σύνδεσης, όπως φαίνεται παρακάτω.



Κλείνοντας το κάλυμμα, βεβαιωθείτε ότι δεν έχει μαγκώσει το καλώδιο.

- 3 **Οπή υποδοχής τριπόδου**
Χρησιμοποιείτε τρίποδο με βίδα μήκους μικρότερου από 5,5 mm. Διαφορετικά, η ασφάλεια της φωτογραφικής μηχανής δεν είναι εγγυημένη και μπορεί να προκληθούν ζημιές.
- 4 **Λυχνία πρόσβασης**
- 5 **Καπάκι Μπαταρίας/κάρτας μνήμης**
- 6 **Υποδοχή κάρτας μνήμης**
- 7 **Μοχλός ασφάλισης μπαταρίας**
- 8 **Υποδοχή εισαγωγής μπαταρίας**

Βασικές λειτουργίες

Χρήση του τροχού ελέγχου

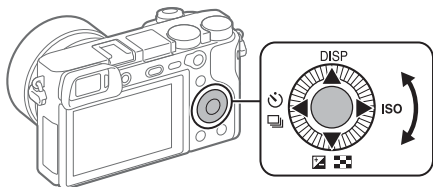

- Μπορείτε να επιλέξετε στοιχεία ρύθμισης γυρίζοντας ή πατώντας την πάνω/κάτω/δεξιά/αριστερή πλευρά του τροχού ελέγχου. Η επιλογή σας καθορίζεται όταν πατάτε το στο κέντρο του τροχού ελέγχου.
- Οι προεπιλεγμένες ρυθμίσεις για την επάνω/κάτω/αριστερή/δεξιά πλευρά και το κέντρο του τροχού ελέγχου έχουν ως εξής.
Επάνω πλευρά: DISP (Ρύθμιση προβολής)
Κάτω πλευρά: Αντιστάθμ. έκθεσης/Ευρετήριο εικόνων (☒/☒)
Αριστερή πλευρά: Λειτ. οδήγησης (☺/☺)
Δεξιά πλευρά: ISO
Κέντρο: AF στο μάτι
Μπορείτε επίσης να αντιστοιχίσετε τις επιθυμητές λειτουργίες στην κάτω/αριστερή/δεξιά ή κεντρική πλευρά του τροχού ελέγχου.
- Κατά την αναπαραγωγή, μπορείτε να εμφανίσετε την προηγούμενη/επόμενη φωτογραφία πατώντας την δεξιά/αριστερή πλευρά του τροχού ελέγχου ή περιστρέφοντας τον τροχό ελέγχου.

Χρήση του κουμπιού Fn (Λειτουργία)

Μπορείτε να καταχωρίσετε τις λειτουργίες που χρησιμοποιείτε συχνά στο κουμπί Fn (Λειτουργία) και να τις ανακαλείτε κατά τη διάρκεια της λήψης. Μπορούν να καταχωρηθούν έως 12 λειτουργίες συχνής χρήσης στο κουμπί Fn (Λειτουργία).

1 Πατήστε το κουμπί DISP επαναλαμβανόμενα για να εμφανιστεί άλλη λειτουργία οθόνης από το [Για το εικονοσκ.] και στη συνέχεια πατήστε το κουμπί Fn (Λειτουργία).

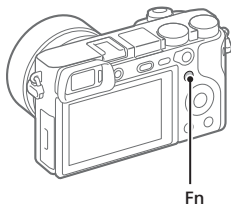

2 Επιλέξτε την επιθυμητή λειτουργία πατώντας την πάνω/κάτω/αριστερή/δεξιά πλευρά στον τροχό ελέγχου.

3 Επιλέξτε την επιθυμητή ρύθμιση στρέφοντας τον τροχό ελέγχου και, έπειτα, πατήστε το κέντρο του τροχού ελέγχου.

- Ορισμένες λειτουργίες μπορούν να προσαρμοστούν καλύτερα χρησιμοποιώντας το καντράν ελέγχου.

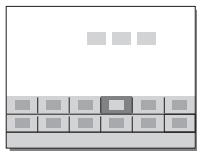

■ Για να προσαρμόσετε τις ρυθμίσεις από τις οθόνες ειδικής ρύθμισης

Επιλέξτε την επιθυμητή λειτουργία στο βήμα 2, έπειτα πατήστε στο κέντρο του τροχού ελέγχου. Εμφανίζεται η οθόνη ειδικής ρύθμισης για τη λειτουργία. Ακολουθήστε τον οδηγό λειτουργίας να προσαρμόσετε τις ρυθμίσεις.



Οδηγός λειτουργίας

Με το μοχλό διακόπτη AF/MF/AEL

Μπορείτε να αλλάξετε τη λειτουργία του κουμπιού AF/MF/AEL σε AF/MF ή AEL αλλάζοντας τη θέση του μοχλού διακόπτη AF/MF/AEL.

Όταν μετακινείτε το μοχλό διακόπτη AF/MF/AEL στη θέση AF/MF και πατάτε το κουμπί, η λειτουργία εστίασης αλλάζει προσωρινά μεταξύ αυτόματο και χειροκίνητο (έλεγχος AF/MF). Όταν μετακινείτε το μοχλό διακόπτη AF/MF/AEL στη θέση AEL και πατάτε το κουμπί, η έκθεση κλειδώνει (κλειδίωμα AE).



Κουμπί AF/MF/
κουμπί AEL

Μοχλός διακόπτη
AF/MF/AEL

Οδηγός έναρξης

Βήμα 1: Εισαγωγή του πακέτου μπαταριών/της κάρτας μνήμης στη φωτογραφική μηχανή

Για λεπτομέρειες για τις κάρτες μνήμης που μπορούν να χρησιμοποιηθούν με αυτήν τη φωτογραφική μηχανή, ανατρέξτε στη σελίδα 48.

- 1** Ανοίξτε το κάλυμμα της μπαταρίας/κάρτας μνήμης.

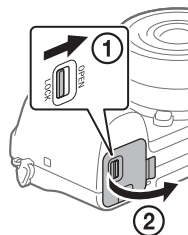

- 2** Εισαγάγετε το πακέτο μπαταριών ενώ πατάτε το μοχλό κλειδώματος με την άκρη της μπαταρίας, μέχρι να κουμπώσει η μπαταρία στη θέση της.



3 Εισαγάγετε την κάρτα μνήμης.

- Με την κομμένη γωνία προς την κατεύθυνση που φαίνεται στην εικόνα, εισαγάγετε την κάρτα μνήμης έως ότου ασφαλίσει στη θέση της. Διαφορετικά, ενδέχεται να προκληθεί δυσλειτουργία.

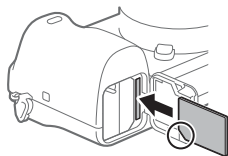

4 Κλείστε το κάλυμμα.

Συμβουλή

- Όταν χρησιμοποιείτε κάρτα μνήμης με τη φωτογραφική μηχανή για πρώτη φορά, συνιστάται να διαμορφώνετε (αρχικοποιείτε) την κάρτα στη φωτογραφική μηχανή για πιο σταθερή απόδοση της κάρτας μνήμης (σελίδα 45).

■ Για να αφαιρέσετε το πακέτο μπαταριών

Βεβαιωθείτε ότι η λυχνία πρόσβασης (σελίδα 18) είναι σβηστή και απενεργοποιήστε τη φωτογραφική μηχανή. Έπειτα, σύρετε το μοχλό ασφάλισης και αφαιρέστε το πακέτο μπαταριών. Προσέξτε να μην σας πέσει κάτω το πακέτο μπαταριών.

Μοχλός κλειδώματος

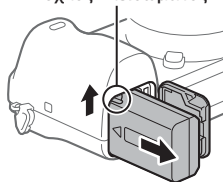

■ Για να αφαιρέσετε την κάρτα μνήμης

Βεβαιωθείτε ότι η λυχνία πρόσβασης (σελίδα 18) δεν είναι αναμμένη και, στη συνέχεια, σπρώξτε την κάρτα μνήμης προς τα μέσα μία φορά για να την αφαιρέσετε.

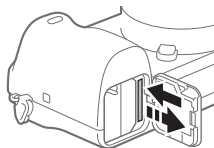

Βήμα 2: Φόρτιση του πακέτου μπαταριών όταν είναι εισηγμένο στη φωτογραφική μηχανή

1 Απενεργοποιήστε το προϊόν.

- 2 Συνδέστε τη φωτογραφική μηχανή με το πακέτο μπαταριών που έχει συνδεθεί με τον προσαρμογέα τροφοδοτικού AC (παρέχεται) χρησιμοποιώντας το καλώδιο micro USB (παρέχεται), και συνδέστε τον προσαρμογέα τροφοδοτικού AC στην πρίζα.

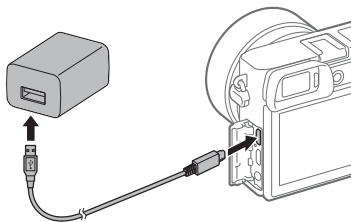

Λυχνία φόρτισης της φωτογραφικής μηχανής (πορτοκαλί)

Αναμμένη: Φόρτιση

Όχι: Η φόρτιση έχει ολοκληρωθεί

Αναβοσβήνει: Σφάλμα φόρτισης ή προσωρινή διακοπή της φόρτισης λόγω του ότι η θερμοκρασία της φωτογραφικής μηχανής είναι εκτός του πεδίου φυσιολογικών τιμών

- Χρόνος φόρτισης (πλήρης φόρτιση): περίπου 150 λεπτά (κατά τη φόρτιση ενός πλήρως εξαντλημένου πακέτου μπαταριών σε θερμοκρασία 25 °C).
- Εάν χρησιμοποιείτε ένα ολοκαίνουριο πακέτο μπαταριών ή ένα πακέτο μπαταριών που δεν έχει χρησιμοποιηθεί για μεγάλο χρονικό διάστημα, η λυχνία φόρτισης μπορεί να αναβοσβήνει γρήγορα όταν η μπαταρία φορτίζεται. Εάν συμβεί κάτι τέτοιο, αφαιρέστε το πακέτο μπαταριών ή αποσυνδέστε το καλώδιο USB από τη φωτογραφική μηχανή και τοποθετήστε το πάλι για επαναφόρτιση.
- Φροντίστε να χρησιμοποιείτε μόνο αυθεντικά πακέτα μπαταριών μάρκας Sony, καλώδια micro USB (παρέχεται) και προσαρμογείς τροφοδοτικού AC (παρέχεται).

Βήμα 3: Τοποθέτηση του φακού

1 Αφαιρέστε το προστατευτικό του σώματος της φωτογραφικής μηχανής κάμερας και το πίσω κάλυμμα του φακού από το πίσω μέρος του φακού.

- Κάντε την αλλαγή του φακού γρήγορα σε περιβάλλον που προστατεύεται από τη σκόνη για να μην εισχωρήσουν ρύποι ή σκουπιδάκια στη φωτογραφική μηχανή.

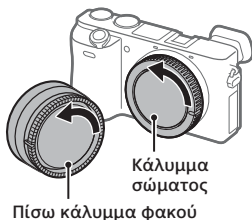

2 Τοποθετήστε το φακό ευθυγραμμίζοντας τα δύο άσπρα σημάδια (δείκτες κουμπώματος) που βρίσκονται στο φακό και στη φωτογραφική μηχανή.

- Κρατήστε τη φωτογραφική μηχανή με το φακό προς τα κάτω για να αποτρέψετε την είσοδο σκόνης ή ρύπων στο εσωτερικό της φωτογραφικής μηχανής.

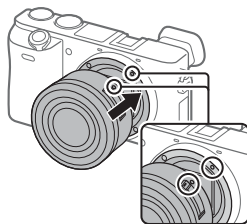

3 Καθώς πιέζετε το φακό ελαφρώς προς τη φωτογραφική μηχανή, περιστρέψτε το φακό σιγά-σιγά προς την κατεύθυνση του βέλους μέχρι να ασφαλίσει στη θέση κλειδώματος.

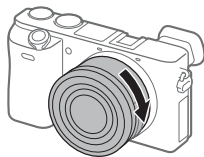

Σημείωση

- Φροντίστε να κρατάτε το φακό ευθεία και μην ασκείτε δύναμη όταν τοποθετείτε φακό.
- Μην πατάτε το κουμπί απελευθέρωσης του φακού όταν τοποθετείτε το φακό.
- Ο προσαρμογέας τοποθέτησης (πωλείται χωριστά) είναι απαραίτητος για τη χρήση φακού A-mount (πωλείται χωριστά). Για λεπτομέρειες, ανατρέξτε στο εγχειρίδιο χρήσης που παρέχεται με τον προσαρμογέα τοποθέτησης.
- Όταν μεταφέρετε τη φωτογραφική μηχανή με τοποθετημένο το φακό, πάντα να κρατάτε σταθερά και τη μηχανή και το φακό.
- Μην κρατάτε τη μηχανή από το τμήμα του φακού που εκτείνεται για τη ρύθμιση του ζουμ και της εστίασης.

■ Για να αφαιρέσετε το φακό

Συνεχίστε να πατάτε το κουμπί απελευθέρωσης του φακού και περιστρέψτε το φακό προς την κατεύθυνση του βέλους μέχρι να σταματήσει.

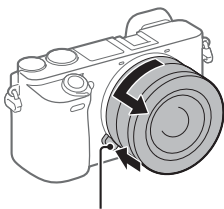

Κουμπί απελευθέρωσης φακού

Βήμα 4: Ρύθμιση γλώσσας και του ρολογιού

- 1** Θέστε το διακόπτη ON/OFF (Ισχύς) στο «ON» ενεργοποιήστε τη φωτογραφική μηχανή.



- 2** Επιλέξτε την επιθυμητή γλώσσα και πατήστε μετά στο κέντρο του τροχού ελέγχου.

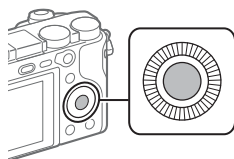

- 3** Βεβαιωθείτε ότι το [Εισαγωγή] είναι επιλεγμένο στην οθόνη κι, έπειτα, πατήστε το κέντρο.

- 4** Επιλέξτε την επιθυμητή γεωγραφική τοποθεσία και κατόπιν, πατήστε το κέντρο.

- 5** Επιλέξτε το στοιχείο ρύθμισης χρησιμοποιώντας την πάνω/κάτω πλευρά του τροχού ελέγχου ή στρέφοντας τον τροχό ελέγχου και πατώντας στο κέντρο.

- 6** Επιλέξτε το επιθυμητό στοιχείο πατώντας την πάνω/κάτω/αριστερή/δεξιά πλευρά του τροχού ελέγχου και μετά πατήστε το κέντρο.

- 7** Επαναλάβετε τα βήματα 5 και 6 για να ορίσετε άλλα στοιχεία, έπειτα επιλέξτε το [Εισαγωγή] και πατήστε το κέντρο.

Συμβουλή

- Εάν θέλετε να ρυθμίσετε την ημερομηνία και την ώρα αργότερα, μπορείτε να ακυρώσετε τη διαδικασία ρύθμισης ημερομηνίας και ώρας πατώντας το κουμπί MENU. Σε αυτή την περίπτωση, η οθόνη ρύθμισης για την ημερομηνία και την ώρα θα ξαναεμφανιστούν την επόμενη φορά που θα ενεργοποιήσετε τη φωτογραφική μηχανή.
- Για να ρυθμίσετε ξανά την ημερομηνία και την ώρα, χρησιμοποιήστε το MENU (σελίδα 45).

Σημείωση

- Αυτή η φωτογραφική μηχανή δεν έχει λειτουργία για εισαγωγή της ημερομηνίας σε εικόνες. Μπορείτε να εισάγετε την ημερομηνία σε εικόνες και κατόπιν να τις αποθηκεύσετε και να τις εκτυπώσετε χρησιμοποιώντας το PlayMemories Home (μόνο για τα Windows).

Βήμα 5: Λήψη εικόνων με την αυτόματη λειτουργία

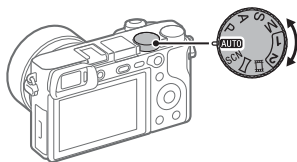

- 1 Στρέψτε τον επιλογέα λειτουργίας για να οριστεί στη θέση **AUTO**.
- 2 Κοιτάξτε μέσα από το εικονοσκόπιο και κρατήστε τη φωτογραφική μηχανή.
- 3 Ρυθμίστε το μέγεθος του θέματος με περιστροφή του δακτυλίου ρύθμισης ζουμ του φακού, όταν είναι συνδεδεμένος ένας φακός ζουμ.

4 Πατήστε το κουμπί κλείστρου μέχρι τη μέση για να εστιάσετε.

• Όταν η εικόνα είναι σε εστίαση, ένας δείκτης (όπως ●) θα ανάψει.

5 Πατήστε το κουμπί κλείστρου μέχρι κάτω.

■ Για να τραβήξετε ταινίες

Πατήστε το κουμπί MOVIE για να ξεκινήσει/σταματήσει η εγγραφή.

■ Για να αναπαράγετε εικόνες

Πατήστε το κουμπί  (αναπαραγωγή) για την αναπαραγωγή εικόνων. Μπορείτε να επιλέξετε την επιθυμητή εικόνα χρησιμοποιώντας τον τροχό ελέγχου.

■ Για να διαγράψετε εμφανιζόμενες εικόνες

Πατήστε το κουμπί  (Διαγραφή) ενώ εμφανίζεται μια εικόνα για να τη διαγράψετε. Επιλέξτε το [Διαγραφή] χρησιμοποιώντας τον τροχό ελέγχου στην οθόνη επιβεβαίωσης και, στη συνέχεια, πατήστε το κέντρο του τροχού ελέγχου για να διαγράψετε την εικόνα.

■ Για να τραβήξετε εικόνες σε διάφορες λειτουργίες λήψης

Ρυθμίστε τον επιλογέα λειτουργίας στην επιθυμητή λειτουργία ανάλογα με το θέμα ή τις λειτουργίες που θέλετε να χρησιμοποιήσετε.

Χρήση των λειτουργιών Wi-Fi/One-touch (Με ένα άγγιγμα) (NFC)/Bluetooth

Δείτε παρακάτω τι μπορείτε να κάνετε χρησιμοποιώντας τις λειτουργίες Wi-Fi, NFC One-touch (Με ένα άγγιγμα) και Bluetooth.

- Αποθήκευση εικόνων σε υπολογιστή
- Μεταφορά εικόνων από τη φωτογραφική μηχανή σε smartphone
- Χρήση smartphone ως τηλεχειριστήριο για τη φωτογραφική μηχανή
- Προβολή ακίνητων εικόνων στην τηλεόραση
- Εγγραφή πληροφοριών θέσης από ένα smartphone σε εικόνες

Για λεπτομέρειες, ανατρέξτε στην ενότητα «Οδηγός βοήθειας» (σελίδα 2) ή στο συνημμένο έγγραφο «Οδηγός σύνδεσης Wi-Fi / One-touch (Με ένα άγγιγμα) (NFC)».

PlayMemories Mobile

Απαιτείται το PlayMemories Mobile για να συνδέσετε τη φωτογραφική μηχανή και ένα smartphone. Εάν το PlayMemories Mobile είναι ήδη εγκατεστημένο στο smartphone σας, φροντίστε να ενημερώσετε το λογισμικό στην πιο πρόσφατη έκδοση.

Για λεπτομέρειες σχετικά με το PlayMemories Mobile, ανατρέξτε στη σελίδα υποστήριξης (<http://www.sony.net/pmm/>).

Εγγραφή πληροφοριών τοποθεσίας σε εικόνες που έχουν ληφθεί

Με το PlayMemories Mobile, μπορείτε να λαμβάνετε πληροφορίες τοποθεσίας από ένα συνδεδεμένο smartphone (μέσω επικοινωνίας Bluetooth) και να τις καταγράφετε στις εικόνες που έχουν ληφθεί.

Εισαγωγή στο λογισμικό υπολογιστή / PlayMemories Camera Apps

Προσφέρουμε το ακόλουθο λογισμικό υπολογιστή και το PlayMemories Camera Apps για μεγαλύτερη απόλαυση φωτογραφιών/ταινιών.

Για να αξιοποιήσετε το λογισμικό του υπολογιστή, αποκτήστε πρόσβαση σε ένα από τα ακόλουθα URL χρησιμοποιώντας το πρόγραμμα περιήγησης στο διαδίκτυο κι έπειτα πραγματοποιήστε λήψη του λογισμικού ακολουθώντας τις οδηγίες στην οθόνη. Εάν ένα από αυτά τα προγράμματα είναι ήδη εγκατεστημένο στον υπολογιστή σας, ενημερώστε το στην τελευταία έκδοση πριν από τη χρήση.

Windows:

<http://www.sony.co.jp/imsoft/Win/>

Mac:

<http://www.sony.co.jp/imsoft/Mac/>

Μπορείτε να ελέγξετε το συνιστώμενο περιβάλλον λειτουργίας για το λογισμικό από το ακόλουθο URL:

<http://www.sony.net/pcenv/>

PlayMemories Home

Το PlayMemories Home σας επιτρέπει να εισαγάγετε ακίνητες εικόνες και ταινίες στον υπολογιστή σας και να τα προβάλλετε ή να τα χρησιμοποιήσετε.

Χρειάζεται να εγκαταστήσετε το PlayMemories Home για να εισαγάγετε ταινίες XAVC S ή ταινίες AVCHD στον υπολογιστή σας.

Μπορείτε να μεταβείτε στη διαδικτυακή τοποθεσία λήψης απευθείας από το ακόλουθο URL:

<http://www.sony.net/pm/>

- Όταν συνδέετε τη φωτογραφική μηχανή με τον υπολογιστή σας, νέες λειτουργίες μπορούν να προστεθούν στο PlayMemories Home. Η σύνδεση της φωτογραφικής μηχανής στον υπολογιστή σας συνηθίζεται επομένως, ακόμα κι εάν το PlayMemories Home έχει ήδη εγκατασταθεί στον υπολογιστή.

Image Data Converter

Μπορείτε να αναπτύξετε και να επεξεργαστείτε εικόνες RAW χρησιμοποιώντας διάφορες λειτουργίες ρύθμισης όπως η καμπύλη τόνου ή η ευκρίνεια.

Remote Camera Control

Με το Remote Camera Control, μπορείτε να αλλάξετε τις ρυθμίσεις της φωτογραφικής μηχανής ή να αφήσετε το κλείστρο από έναν υπολογιστή συνδεδεμένο μέσω καλωδίου USB.

Για να χρησιμοποιήσετε το Remote Camera Control, πρώτα επιλέξτε το MENU →  (Ρυθμίσεις) → [Σύνδεση USB] → [Τηλεχειρισμός PC], έπειτα συνδέστε τη φωτογραφική μηχανή σε υπολογιστή μέσω καλωδίου USB.

PlayMemories Camera Apps

Μπορείτε να προσθέσετε τις λειτουργίες της επιλογής σας στην κάμερά σας μέσω σύνδεσης στη διαδικτυακή τοποθεσία λήψης της εφαρμογής  (PlayMemories Camera Apps) χρησιμοποιώντας τον υπολογιστή σας ή τη λειτουργία Wi-Fi της φωτογραφικής μηχανής.

<http://www.sony.net/pmca/>







- Αφού εγκαταστήσετε μια εφαρμογή, μπορείτε να την ανοίξετε αγγίζοντας ένα smartphone Android που υποστηρίζει NFC στο σήμα  της φωτογραφικής μηχανής, χρησιμοποιώντας τη λειτουργία [One-touch (Με ένα άγγιγμα) (NFC)].









Λίστα στοιχείων MENU





Για λεπτομέρειες για κάθε στοιχείο του MENU, ανατρέξτε στον Οδηγό βοήθειας.

1 (Ρυθμίσεις φωτογραφικής μηχανής 1)



Κόκκινη καρτέλα







Ποιότητα/Μέγεθος εικόνας	
 Ποιότητα	Ρυθμίζει την ποιότητα εικόνας για ακίνητες εικόνες. ([RAW] / [Υψηλή], κ.λπ.)
 Μέγεθος εικόνας	Επιλέγει το μέγεθος ακίνητων εικόνων. (L / M / S)
 Αναλογία πλευρών οθόνης	Επιλέγει την αναλογία διαστάσεων πλευρών οθόνης για ακίνητες εικόνες.
Πανόραμα: Μέγεθος	Επιλέγει το μέγεθος πανοραμικών εικόνων.
Πανόραμα: Κατεύθυνση	Ορίζει την κατεύθυνση λήψης για πανοραμικές εικόνες.
 Μ0 μακράς έκθεσης	Ορίζει την επεξεργασία μείωσης θορύβου για λήψεις με ταχύτητα κλείστρου 1 δευτερολέπτο ή παραπάνω.
 Υψηλό ISO NR	Ρυθμίζει την επεξεργασία μείωσης θορύβου για λήψη υψηλής ευαισθησίας.
 Χώρος χρωμάτων	Αλλάζει το χώρο χρώματος (εύρος χρωμάτων που δύνανται να αναπαραχθούν).
Αντιστάθμιση φακού	Επιλέγει τον τύπο της αντιστάθμισης φακού.
Λειτουργία λήψης/Οδηγός δίσκου	
Αυτόματη λειτουργ.	Μπορείτε να τραβήξετε επιλέγοντας είτε το Ευφυές αυτόματο είτε το Βελτιωμένο αυτόματα.
Επιλογή σκηνής	Επιλέγει προκαθορισμένες ρυθμίσεις για να ταιριάζουν με διάφορες συνθήκες σκηνικού. ([Πορτραίτο] / [Αθλητικά], κ.λπ.)



Βελτ.αυτόμ. Εξαγ. εικ.	Όταν η λειτουργία λήψης έχει τεθεί στο [Βελτιωμένο αυτόματα] και η φωτογραφική μηχανή αναγνωρίσει τη σκηνή που θα ληφθεί με πολλαπλές εικόνες, αυτό καθορίζει εάν θα εξαχθεί μια εικόνα αυτόματα και θα αποθηκευτεί.
Λειτ. οδήγησης	Ορίζει τη λειτουργία οδήγησης, όπως για συνεχή λήψη. ([Χρονοδιακόπτης] / [Συνεχόμ. οριοθέτηση], κ.λπ.)
Ρυθμίσεις οριοθέτησης	Ρυθμίζει τη λήψη χρονοδιακόπτη σε λειτουργία οριοθέτησης, τη σειρά λήψης για οριοθέτηση της έκθεσης και οριοθέτηση της ισορροπίας λευκού.
 1/  2 Ανάκληση	Ανακαλεί ρυθμίσεις που είναι προκαταχωρισμένες στο  1/  2 Μνήμη].
 1/  2 Μνήμη	Καταχωρεί τις επιθυμητές λειτουργίες και τις ρυθμίσεις της φωτογραφικής μηχανής.
AF	
Λειτουργία εστίασης	Επιλέγει τη λειτουργία εστίασης. ([Μοναδική λήψη AF] / [Συνεχόμενη AF], κ.λπ.)
Ρύθμ. προτερ. AF-S	Ορίζει το χρόνο της αποδέσμευσης του κλείστρου όταν το [Λειτουργία εστίασης] έχει οριστεί ως [Μοναδική λήψη AF], [DMF] ή [Αυτόματη AF] με ακίνητο θέμα.
Ρύθμ. προτερ. AF-C	Ορίζει το συγχρονισμό της απασφάλισης του κλείστρου όταν το [Λειτουργία εστίασης] ορίζεται στο [Συνεχόμενη AF] ή [Αυτόματη AF] με ένα κινούμενο θέμα.
Περιοχή εστίασης	Επιλέγει την περιοχή εστίασης. ([Ευρύ] / [Ευέλ. σημείο], κ.λπ.)
 Φωτιστής AF	Ρυθμίζει το φωτισμό AF, ο οποίος παρέχει φως για να βοηθήσει στην εστίαση σε σκοτεινές σκηνές.
Κεντρικό κλείδωμα AF	Ρυθμίζει τη λειτουργία για την παρακολούθηση ενός θέματος και τη συνέχιση της εστίασης όταν πατάτε τον τροχό ελέγχου στην οθόνη λήψης.
 Σύστημα AF	Ορίζει τη μέθοδο αυτόματης εστίασης, όταν έχει προσαρτηθεί Προσαρμογέας στηρίγματος LA-EA1/LA-EA3 (πωλείται χωριστά).

 AF με κλείστρο	Ορίζει εάν θα εκτελείται αυτόματη εστίαση όταν το κουμπί του κλείστρου πατηθεί στο μισό. Αυτό είναι χρήσιμο όταν θέλετε να ρυθμίσετε την εστίαση και την έκθεση ξεχωριστά.
 Προ-AF	Ρυθμίζει εάν να εκτελείται ή όχι αυτόματη εστίαση προτού το κουμπί του κλείστρου πατηθεί στο μισό.
 Eye-Start AF	Ορίζει εάν θα χρησιμοποιείται η αυτόματη εστίαση, όταν κοιτάτε μέσω του εικονοσκοπίου εάν είναι τοποθετημένος προσαρμογέας στηρίγματος LA-EA2/LA-EA4 (πωλείται χωριστά).
Αυτόματη διαγραφή περιοχής AF	Ορίζει εάν η περιοχή εστίασης εμφανίζεται συνεχώς ή εξαφανίζεται αυτόματα λίγο μετά την εστίαση.
Εμφ. περιοχ. συνεχόμενης AF	Καθορίζει εάν θα εμφανίζεται ή όχι η περιοχή εστίασης στη λειτουργία [Συνεχόμενη AF].
Μικρορύθμιση AF	Ρυθμίζει ωραία τη θέση αυτόματης εστίασης, όταν χρησιμοποιείται ο Προσαρμογέας στηρίγματος LA-EA2 ή LA-EA4 (πωλείται χωριστά).
Έκθεση	
Αντιστάθμ. έκθεσης	Αντισταθμίζει τη φωτεινότητα ολόκληρης της εικόνας.
ISO	Ορίζει την ευαισθησία ISO. ([ISO AUTO], κ.λπ.)
ISO AUTO ελάχ. SS	Ρυθμίζει την πιο αργή ταχύτητα κλείστρου στην οποία η ευαισθησία ISO θα αρχίσει να αλλάζει σε λειτουργία [ISO AUTO].
Λειτ. φωτομέτρου	Επιλέγει τη μέθοδο για τη μέτρηση φωτεινότητας. ([Πολλαπλή επιλογή] / [Σημειακή], κ.λπ.)
Σημείο σημειακής μέτρησης	Ορίζει εάν θα πρέπει να συντονίζεται το σημείο μέτρησης σημείου με την περιοχή εστίασης όταν το [Περιοχή εστίασης] έχει τεθεί στο [Ευέλ. σημείο] ή το [Επεκτ. ευέλ. σημείο].
Βήμα έκθεσης	Επιλέγει το μέγεθος του βήματος αύξησης για την ταχύτητα κλείστρου, το διάφραγμα και την αντιστάθμιση έκθεσης.
 AE-L με κλείστρο	Ρυθμίζει εάν θα κλειδώνει η έκθεση όταν πατάτε το κουμπί κλείστρου μέχρι τη μέση. Αυτό είναι χρήσιμο όταν θέλετε να ρυθμίσετε την εστίαση και την έκθεση ξεχωριστά.

Ρύθμιση προτύπου έκθεσης	Ρυθμίζει το πρότυπο για τη σωστή τιμή έκθεσης για κάθε λειτουργία μέτρησης.
Φλας	
Λειτουργία φλας	Ορίζει τις ρυθμίσεις του φλας.
Αντιστάθμιση φλας	Προσαρμόζει την ένταση της εξόδου φλας.
Ρύθμ. αντιστάθμ. έκθ.	Ρυθμίζει εάν θα αντικατοπτρίζεται η τιμή αντιστάθμισης έκθεσης προς την αντιστάθμιση φλας.
Μείωση του φαινομένου κόκκινων ματιών	Μειώνει το φαινόμενο των κόκκινων ματιών κατά τη χρήση φλας.
Χρώμα/WB/Img. Γίνεται επεξεργασία	
White Balance	Διορθώνει το εφέ τόνου του φωτισμού περιβάλλοντος για να τραβήξετε σχεδόν λευκά αντικείμενα σε λευκό τόνο. ([Αυτόματο] / [Φως ημέρας], κ.λπ.)
Ρύθμ. προτερ. στο AWB	Επιλέγει ποιο τόνο να ιεραρχήσετε όταν τραβάτε υπό συνθήκες φωτισμού όπως φως πυράκτωσης με το [White Balance] ρυθμισμένο στο [Αυτόματο].
DRO/Αυτόμ. HDR	Αναλύει την αντίθεση φωτός και σκιάς ανάμεσα στο θέμα και το φόντο και διαιρώντας την εικόνα σε μικρές περιοχές και δημιουργεί μια εικόνα με τη βέλτιστη φωτεινότητα και διαβάθμιση.
Δημιουργικό στυλ	Επιλέγει την επιθυμητή επεξεργασία εικόνας. Μπορείτε επίσης να προσαρμόσετε την αντίθεση, τον κορεσμό και την ευκρίνεια. ([Ζωντανό] / [Πορτραίτο], κ.λπ.)
Εφέ φωτογραφίας	Τραβά εικόνες με μοναδική υφή για το επιλεγμένο εφέ. ([Μηχανή-παιχνίδι] / [Μονόχ.πλούσ.τόνων], κ.λπ.)
Προφίλ εικόνας	Αλλάζει τις ρυθμίσεις, όπως το χρώμα και τον τόνο όταν εγγράφετε εικόνες. * Αυτή η λειτουργία είναι για δεξιότεχνες δημιουργούς ταινιών.
 Εφέ απαλού δέρματος	Ρυθμίζει το Εφέ απαλού δέρματος και τη στάθμη του εφέ.

Βοήθεια εστίασης	
Μεγεθυντ. εστίασης	Μεγεθύνει την εικόνα πριν τη λήψη έτσι ώστε να μπορείτε να ελέγξετε την εστίαση.
Χρόνος μεγέθυνσης εστίασ.	Ρυθμίζει το μήκος χρόνου που η εικόνα θα εμφανίζεται σε μεγεθυμένη μορφή.
 AF σε Μεγ. Εστίασης.	Ορίζει εάν γίνει ή όχι αυτόματη εστίαση, όταν εμφανίζεται μια μεγεθυμένη εικόνα. Όσο εμφανίζεται η μεγεθυμένη εικόνα, μπορείτε να εστιάσετε εντός μια μικρότερης περιοχής από το ευέλικτο σημείο.
 Βοήθεια MF	Εμφανίζει μια μεγεθυμένη εικόνα κατά τη χειροκίνητη εστίαση.
Επίπεδο κορύφωσης	Ενισχύει το περίγραμμα εστιασμένων περιοχών χρησιμοποιώντας ένα συγκεκριμένο χρώμα κατά τη χειροκίνητη εστίαση.
Χρώμα κορύφωσης	Ρυθμίζει το χρώμα που χρησιμοποιείται για τη λειτουργία κορύφωσης.
Ανίχνευση προσώπ./Βοήθεια λήψης	
Χαμόγ./Ανίχν. προσ.	Επιλέγει τον εντοπισμό προσώπων και τη ρύθμιση διαφόρων ρυθμίσεων αυτόματα. Ρυθμίζει την αυτόματη απελευθέρωση του κλείστρου όταν εντοπίζεται χαμόγελο. ([Όχι] / [Ενερ. (Καταχ. προσώπου)] / [Ενεργό] / [Κλείστρο χαμόγελου])
Καταχώρηση προσώπου	Καταχωρεί ή αλλάζει το πρόσωπο στο οποίο δίνεται προτεραιότητα κατά την εστίαση.
 Αυτόμ. καδράρισμα	Αναλύει τη σκηνή όταν απαθανατίζονται πρόσωπα, κοντινές φωτογραφίες ή θέματα που εντοπίζονται από τη λειτουργία «AF με συνεχή παρακολούθηση», και περικόπτει αυτόματα και αποθηκεύει ένα άλλο αντίγραφο της εικόνας με πιο εντυπωσιακή σύνθεση.

Ταινία*	
Ταινία/Κίνηση S&Q	Ρυθμίζει τη λειτουργία έκθεσης κατά τη λήψη ταινιών ή ταινίες αργής κίνησης/γρήγορης κίνησης.
 Φορμά αρχείου	Επιλέγει τη μορφή αρχείου ταινίας. ([XAVC S 4K] / [AVCHD], κ.λπ.)
 Ρύθμιση εγγραφής	Επιλέγει το ρυθμό bit και το ρυθμό καρτέ για το μέγεθος της ταινίας.
 S&Q Ρυθμίσεις S&Q	Αλλάζει τις ρυθμίσεις για λήψη ταινίας αργής κίνησης και γρήγορης κίνησης.
Διπλή ΕΓΓ. βίντεο	Ορίζει το εάν θα εγγράφεται ταυτόχρονα μια ταινία XAVC S και μια ταινία MP4 ή μια ταινία AVCHD και μια ταινία MP4.
 Ταχύτητα οδήγ. AF	Αλλάζει την ταχύτητα εστίασης κατά τη χρήση της αυτόματης εστίασης στη λειτουργία ταινίας.
 Αισθ. παρακ. AF	Ορίζει την ευαισθησία της παρακολούθησης AF για τη λειτουργία ταινίας.
 Αυτόματο αργό διάφραγμα	Θέτει τη λειτουργία που ρυθμίζει αυτόματα την ταχύτητα κλείστρου ακολουθώντας τη φωτεινότητα του περιβάλλοντος σε λειτουργία ταινίας.
Εγγραφή ήχου	Ρυθμίζει εάν θα εγγράφεται ήχος κατά τη μαγνητοσκόπηση μιας ταινίας.
Επίπεδο εγγρ. ήχου	Προσαρμόζει το επίπεδο εγγραφής ήχου κατά την εγγραφή ταινιών.
Εμφ. επιπ. ήχου	Ορίζει εάν θα εμφανίζεται το επίπεδο του ήχου.
Μείωση θορ. Ανέμου	Μειώνει τον θόρυβο ανέμου κατά τη μαγνητοσκόπηση ταινιών.
 Εμφάνιση δείκτη	Καθορίζει εάν θα εμφανίζονται δείκτες στην οθόνη, κατά την εγγραφή ταινιών.

 Ρυθμίσεις δείκτη	Καθορίζει ποιους δείκτες πρέπει να εμφανίζονται στην οθόνη, κατά την εγγραφή ταινιών.
Κλείστρο /SteadyShot	
 Αθόρυβη λήψη	Τραβάει εικόνες χωρίς θόρυβο από το κλείστρο.
Κλείσ. ηλ. μπρ. κουρτ.	Ορίζει εάν θα χρησιμοποιείται η λειτουργία ηλεκτρονικού κλείστρου μπροστινής κουρτίνας.
Αποδέσ. χωρίς φακό	Ορίζει εάν μπορεί να απελευθερωθεί το κλείστρο όταν ο φακός δεν είναι τοποθετημένος.
Απασφάλιση χωρίς κάρτα	Ρυθμίζει εάν θα απελευθερώνεται το κλείστρο όταν δεν έχει εισαχθεί κάρτα μνήμης.
SteadyShot	Ορίζει εάν θα ενεργοποιείται το SteadyShotγια τη λήψη.
Ρυθμίσ. SteadyShot	Ορίζει τις ρυθμίσεις του SteadyShot.
Ζουμ	
Ζουμ	Ρυθμίζει την κλίμακα ζουμ για λειτουργίες ζουμ εκτός του οπτικού ζουμ.
Ρύθμιση ζουμ	Ρυθμίζει το εάν θα χρησιμοποιείται το Ζουμ Καθαρής Εικόνας και το Ψηφιακό Ζουμ κατά τη μεγέθυνση.
Περιστρ. δακτ. ζουμ	Προγραμματίζει τη μεγέθυνση/σμίκρυνση στην περιστροφική κατεύθυνση του φακού με ζουμ. Αυτή η λειτουργία είναι διαθέσιμη μόνο με φακό δυναμικού ζουμ που είναι συμβατός με αυτήν τη λειτουργία.
Εμφάνιση/Αυτόμ. ανασκόπηση	
Κουμπί DISP	Ρυθμίζει τον τύπο πληροφοριών που θα εμφανίζονται στην οθόνη ή στο εικονοσκόπιο όταν έχει πατηθεί το κουμπί DISP.
ΕΙΚΟΝΟΣΚΟΠΙΟ/ΟΘΟΝΗ	Ρυθμίζει τη μέθοδο για εναλλαγή της προβολής μεταξύ του ηλεκτρονικού εικονοσκοπίου και της οθόνης.
 Ρυθμός καρτέ εικονοσκοπίου	Ρυθμίζει το ρυθμό καρτέ για το εικονοσκόπιο κατά τη λήψη ακίνητων εικόνων.

Ζέβρα	Εμφανίζει γραμμές για ρύθμιση της φωτεινότητας.
Γραμμή πλέγματος	Εμφανίζει τις γραμμές πλέγματος για τη ρύθμιση της σύνθεσης της εικόνας.
Οδηγός ρύθμισης έκθεσης	Ρυθμίζει τον οδηγό που εμφανίζεται όταν οι ρυθμίσεις έκθεσης αλλάζουν στην οθόνη λήψης.
Εμφ. ζωνταν. προβολής	Ρυθμίζει εάν θα αντικατοπτρίζονται οι ρυθμίσεις όπως η αντιστάθμιση έκθεσης στην οθόνη.
Αυτόματη προεπισκόπηση	Ρυθμίζει την αυτόματη ανασκόπηση για να εμφανιστεί η καταγεγραμμένη εικόνα μετά τη λήψη.
Προσαρμοσμένη λειτουργία	
Προσ. πλήκτ(Λήψη)	Αντιστοιχίζει λειτουργίες σε διάφορα πλήκτρα, έτσι ώστε να μπορείτε να εκτελέσετε χειρισμούς πιο γρήγορα με το πάτημα των πλήκτρων όταν τραβάτε εικόνες.
Προσ. πλήκτ(Αναπ)	Αντιστοιχίζει λειτουργίες στα πλήκτρα, έτσι ώστε να μπορείτε να εκτελέσετε χειρισμούς πιο γρήγορα με το πάτημα των πλήκτρων όταν αναπαράγετε εικόνες.
Ρυθμ. μενού λειτουρ.	Προσαρμόζει τις λειτουργίες που εμφανίζονται όταν πατάτε το κουμπί Fn (Λειτουργία).
Ρύθμ. καντρ./τροχού	Ρυθμίζει τη λειτουργία του επιλογέα ελέγχου και τον τροχό ελέγχου, όταν η λειτουργία έκθεσης τίθεται στο M. Μπορείτε να ρυθμίσετε την ταχύτητα κλείστρου ή το διάφραγμα με αυτήν τη ρύθμιση.
Αντ. Εν με καντρ/τρ.	Ρυθμίζει την αντιστάθμιση έκθεσης με τον επιλογέα ελέγχου ή τον τροχό ελέγχου.
Κουμπί MOVIE	Ενεργοποίηση ή απενεργοποίηση για το κουμπί MOVIE.

Κλειδ. καντράν/τροχού	Ρυθμίζει εάν θα απενεργοποιείται ο επιλογέας ελέγχου και ο τροχός ελέγχου προσωρινά χρησιμοποιώντας το κουμπί Fn κατά τη λήψη. Μπορείτε να απενεργοποιείτε/ ενεργοποιείτε τον επιλογέα ελέγχου και τον τροχό ελέγχου πατώντας και κρατώντας πατημένο το κουμπί Fn.
Ηχητικά σήματα	Επιλέγει εάν θα ακούγεται χαρακτηριστικός ήχος κατά τους χειρισμούς αυτόματης εστίασης ή χρονοδιακόπτη.

(Ασύρματη λειτουργία)

Πράσινη καρτέλα

Αποσ. σε smartphone	Μεταφέρει εικόνες για να εμφανιστούν σε smartphone.
Αποστολή σε υπολογιστή	Δημιουργεί αντίγραφα ασφαλείας εικόνων μεταφέροντάς τα σε υπολογιστή που είναι συνδεδεμένος σε δίκτυο.
Προβολή σε τηλεόραση	Σας επιτρέπει να προβάλλετε εικόνες σε τηλεόραση με δυνατότητα δικτύου.
One-touch (Με ένα άγγιγμα) (NFC)	Αντιστοιχίζει μια εφαρμογή στο One-touch (NFC). Μπορείτε να ανακαλέσετε την εφαρμογή όταν τραβάτε αγγίζοντας ένα smartphone με δυνατότητα NFC στη φωτογραφική μηχανή.
Λειτ. αεροπλάνου	Απενεργοποιεί τις ασύρματες επικοινωνίες από τη συσκευή όπως τη λειτουργία Wi-Fi, NFC και Bluetooth.
Ρυθμίσεις Wi-Fi	Σας επιτρέπει να καταχωρίσετε το σημείο πρόσβασής σας και να ελέγξετε ή να αλλάξετε τις πληροφορίες σύνδεσης Wi-Fi.
Ρυθμίσεις Bluetooth	Ελέγχει τις ρυθμίσεις για τη σύνδεση της φωτογραφικής μηχανής με smartphone μέσω μιας σύνδεσης Bluetooth.
<input type="checkbox"/> Εντοπ. Πληρ. Ρύθμ. συνδέσμου	Λαμβάνει πληροφορίες για τη θέση από το συζευγμένο smartphone και τις εγγράφει σε καταγεγραμμένες εικόνες.

Επεξερ. ονόμ. συσκ.	Αλλάζει το όνομα της συσκευής στο Wi-Fi Direct, κ.λπ.
Επαναφ. ρυθμ. δικτ.	Επαναφέρει όλες τις ρυθμίσεις δικτύου.

(Εφαρμογή)

Καρτέλα σε ανοιχτό πράσινο

Λίστα εφαρμογών	Εμφανίζει τη λίστα εφαρμογών. Μπορείτε να επιλέξετε την εφαρμογή που θέλετε να χρησιμοποιήσετε.
Εισαγωγή	Εμφανίζει οδηγίες για τη χρήση της εφαρμογής.

(Αναπαραγωγή)

Μπλε καρτέλα

Διαγραφή	Διαγράφει μια εικόνα.
Τρόπος προβολής	Αναπαράγει εικόνες από καθορισμένη ημερομηνία ή καθορισμένο φάκελο ακίνητων εικόνων και ταινιών.
Ευρετήριο εικόνων	Εμφανίζει πολλαπλές εικόνες ταυτόχρονα.
Περιστροφή προβολής	Ρυθμίζει τον προσανατολισμό αναπαραγωγής για εικόνες που τραβήχτηκαν κατακόρυφα.
Παρουσίαση	Αναπαράγει μια παρουσίαση.
Περιστροφή	Περιστρέφει την εικόνα.
 Μεγέθυνση εικόνας	Μεγεθύνει τις εικόνες αναπαραγωγής.
Προστασία	Προστατεύει εγγεγραμμένες εικόνες από τυχαίο σβήσιμο.
Καθορ. εκτύπωσης	Ορίζει εκ των προτέρων στην κάρτα μνήμης ποιες ακίνητες εικόνες να εκτυπωθούν αργότερα.
Εγγραφή φωτογραφ.	Καταγράφει μια επιλεγμένη σκηνή σε μια ταινία για να την αποθηκεύσει σαν ακίνητη εικόνα.

Φωτεινότητα οθόν.	Ρυθμίζει τη φωτεινότητα της οθόνης.
Φωτεινότητα εικονοσκοπίου	Ρυθμίζει τη φωτεινότητα του ηλεκτρονικού εικονοσκοπίου.
Εύρεσηθερμοκρασίαςχρωμάτων	Ρυθμίζει τη θερμοκρασία χρώματος του εικονοσκοπίου.
Εμφ. Gamma Βοήθεια	Μετατρέπει μια εικόνα S-Log σε εικόνα με ισοδύναμο αντίθεσης σε κανονική ρύθμιση gamma όταν εμφανίζεται για να βοηθήσει την παρακολούθηση.
Ρυθμ. έντασης ήχου	Ρυθμίζει την ένταση ήχου για την αναπαραγωγή ταινίας.
Ρυθμίσεις αποστολής	Ορίζει τη λειτουργία αποστολής της φωτογραφικής μηχανής όταν χρησιμοποιείται διαθέσιμη στο εμπόριο κάρτα Eye-Fi.
Μενού εικονιδίων	Ρυθμίζει εάν θα εμφανίζεται το μενού εικονιδίων κάθε φορά που πατάτε το κουμπί MENU.
Οδηγός επιλογέα λειτουργίας	Ενεργοποιεί ή απενεργοποιεί τον οδηγό καντράν λειτουργιών (η εξήγηση της κάθε λειτουργίας λήψης).
Επιβεβ. διαγραφής.	Ορίζει εάν το [Διαγραφή] ή το [Ακύρωση] είναι προεπιλεγμένο στην οθόνη επιβεβαίωσης διαγραφής.
Ποιότητα προβολής	Ρυθμίζει την ποιότητα προβολής.
Χρόνος έναρξης εξοικονόμησης ενέργειας	Ορίζει τα χρονικά διαστήματα για αυτόματη μετάβαση σε κατάσταση εξοικονόμησης ενέργειας.
Αυτόμ. προσ. απενεργ. λειτ.	Ρυθμίζει τη θερμοκρασία της κάμερας με την οποία θα απενεργοποιείται αυτόματα κατά τη λήψη. Όταν τραβάτε σε χειροκίνητη λειτουργία, ορίστε το σε [Τυπική].
Επιλογέας NTSC/PAL¹	Αλλάζει τη μορφή τηλεόρασης της συσκευής, έτσι ώστε να μπορείτε να τραβήξετε σε μια διαφορετική μορφή ταινίας.

Λειτ. καθαρισμού	Αρχίζει τη λειτουργία καθαρισμού για καθαρισμό του αισθητήρα εικόνων.
Λειτουργία αφής	Ορίζει εάν θα ενεργοποιηθεί ή όχι τη λειτουργία αφής της οθόνης.
Επιφάνεια αφής (κατακόρυφη)	Ορίζει εάν θα χρησιμοποιήσετε την κάμερα με την επιφάνεια αφής, όταν χρησιμοποιείτε το εικονοσκόπιο σε κατακόρυφη θέση.
Ρύθμ. περιοχής επιφ. αφής.	Ρυθμίζει την περιοχή που θα χρησιμοποιηθεί στη λειτουργία με την επιφάνεια αφής κατά τη λήψη από το εικονοσκόπιο.
Demo Mode	Ενεργοποιεί ή απενεργοποιεί την αναπαραγωγή επίδειξης ταινιών.
Ρυθμίσεις TC/UB	Ρυθμίζει τον κωδικό ώρας (TC) και τα bit χρήστη (UB). * Αυτή η λειτουργία είναι για δεξιότεχνες δημιουργούς ταινιών.
Τηλεχειριστήριο	Ορίζει εάν θα χρησιμοποιείται το τηλεχειριστήριο υπερέυθρων.
Ρυθμίσεις HDMI	Ορίζει τις ρυθμίσεις HDMI.
 Επιλογή εξόδου 4K	Ρυθμίζει τον τρόπο εγγραφής και εξαγωγής ταινιών 4K μέσω HDMI όταν η φωτογραφική μηχανή είναι συνδεδεμένη σε εξωτερική συσκευή εγγραφής/αναπαραγωγής που υποστηρίζει 4K.
Σύνδεση USB	Ορίζει τη μέθοδο σύνδεσης USB.
Ρύθμιση USB LUN	Ενισχύει τη συμβατότητα περιορίζοντας τις λειτουργίες της σύνδεσης USB. Ορίστε το ως [Πολλαπλή επιλογή] σε κανονικές συνθήκες και ως [Μονή επιλογή] μόνο όταν η σύνδεση ανάμεσα στη φωτογραφική μηχανή και έναν υπολογιστή ή εξάρτημα AV δεν μπορεί να εδραιωθεί.

Τροφοδοσία USB	Ρυθμίζει εάν θα παρέχεται ισχύς μέσω σύνδεσης USB όταν η φωτογραφική μηχανή είναι συνδεδεμένη σε υπολογιστή ή συσκευή USB χρησιμοποιώντας ένα καλώδιο USB. Εάν χρησιμοποιείτε τον παρεχόμενο προσαρμογέα τροφοδοτικού AC, η ισχύς θα παρέχεται ανεξάρτητα από το εάν αυτή η ρύθμιση είναι ενεργοποιημένη ή απενεργοποιημένη.
Ρυθμίσεις τηλεχειριστηρίου υπολογιστή	Ελέγχει τις ρυθμίσεις λήψης του τηλεχειριστηρίου υπολογιστή.
 Γλώσσα	Επιλέγει τη γλώσσα.
Ρύθμ. ημερ & ώρας	Ορίζει την ημερομηνία, την ώρα και ρύθμιση θερινής ώρας.
Ρύθμιση περιοχής	Ορίζει την τοποθεσία χρήσης.
Πληρ. δικαιωμ.	Ρυθμίζει πληροφορίες πνευματικών δικαιωμάτων για ακίνητες εικόνες.
Φορμά	Διαμορφώνει την κάρτα μνήμης.
Αριθμός αρχείου	Ρυθμίζει τη μέθοδο που χρησιμοποιείται για την αντιστοίχιση αριθμών αρχείου.
Ορισμ. ονόμ.αρχείου	Αλλάζει τους πρώτους 3 χαρακτήρες των ονομάτων αρχείου για ακίνητες εικόνες.
Επιλογή φακέλ. ΕΓΓ	Αλλάζει τον επιλεγμένο φάκελο για την αποθήκευση ακίνητων εικόνων και ταινιών (MP4).
Νέος φάκελος	Δημιουργεί ένα νέο φάκελο για την αποθήκευση ακίνητων εικόνων και ταινιών (MP4).
Όνομα φακέλου	Ρυθμίζει το φορμά φακέλου για ακίνητες εικόνες.
Ανάκτ. ΒΔ εικόνων	Ανακτά το αρχείο της βάσης δεδομένων εικόνων και επιτρέπει την εγγραφή και την αναπαραγωγή.
Εμφάν. πληρ. μέσου	Εμφανίζει τον υπολειπόμενο χρόνο εγγραφής ταινιών και τον αριθμό εγγράψιμων ακίνητων εικόνων στην κάρτα μνήμης.

Έκδοση	Εμφανίζει την έκδοση λογισμικού της φωτογραφικής μηχανής.
Λογότυπο πιστοπ.*²	Εμφανίζει πληροφορίες πιστοποίησης για την κάμερα (εμφανίζονται μόνο ορισμένα από τα λογότυπα πιστοποίησης).
Επαναφορά ρυθμίσεων	Επαναφέρει τις ρυθμίσεις στις προεπιλογές τους. Επιλέξτε [Αρχικοποίηση] για να αποκαταστήσετε όλες τις ρυθμίσεις στις προεπιλεγμένες τιμές τους.

*¹ Εάν αλλάξετε αυτό το στοιχείο, θα χρειαστείτε να διαμορφώσετε την κάρτα μνήμης για συμβατότητα με το σύστημα PAL ή NTSC. Επίσης, πρέπει να σημειωθεί ότι ενδέχεται να μην είναι δυνατή η αναπαραγωγή ταινιών που έχουν εγγραφεί για το σύστημα NTSC σε τηλεοράσεις με το σύστημα PAL.

*² Μόνο για αμερικανικά μοντέλα.

Προδιαγραφές

Διάρκεια μπαταρίας και αριθμός εγγράψιμων εικόνων

		Διάρκεια μπαταρίας	Αριθμός εικόνων
Λήψη (ακίνητες εικόνες)	Λειτουργία οθόνης	—	Περίπου 350
	Λειτουργία εικονοσκοπίου	—	Περίπου 310
Πραγματική λήψη (ταινίες)	Λειτουργία οθόνης	Περίπου 70 λεπτά	—
	Λειτουργία εικονοσκοπίου	Περίπου 65 λεπτά	—
Συνεχής λήψη (ταινίες)	Λειτουργία οθόνης	Περίπου 105 λεπτά	—
	Λειτουργία εικονοσκοπίου	Περίπου 105 λεπτά	—

- Οι παραπάνω εκτιμήσεις για τη διάρκεια ζωής της μπαταρίας και ο αριθμός εγγράψιμων εικόνων ισχύουν όταν το πακέτο μπαταριών έχει φορτιστεί πλήρως. Η διάρκεια της μπαταρίας και ο αριθμός των εικόνων μπορεί να είναι μικρότερος, ανάλογα με τις συνθήκες χρήσης.
- Η διάρκεια της μπαταρίας και ο αριθμός εγγράψιμων εικόνων είναι εκτιμήσεις που βασίζονται στη λήψη υπό τις ακόλουθες συνθήκες:
 - Χρήση του πακέτου μπαταριών σε θερμοκρασία περιβάλλοντος 25 °C.
 - Χρήση φακού OSS E PZ 16 – 50 mm F3.5 – 5,6 (πωλείται χωριστά)
 - Χρήση κάρτας μνήμης Sony SDXC UHS κλάσης ταχύτητας 3 (U3) (πωλείται χωριστά)
 - [Φωτεινότητα εικονοσκοπίου]: [Χειροκίνητα] [±0]
 - [Φωτεινότητα οθόν.]: [Χειροκίνητα] [±0]
 - [Ποιότητα προβολής]: [Τυπική]
- Οι αριθμοί για τη «Λήψη (ακίνητων εικόνων)» βασίζονται στο πρότυπο CIPA και λήψη υπό τις ακόλουθες συνθήκες: (CIPA: Camera & Imaging Products Association)
 - DISP: [Εμφ. όλων στοιχ.]
 - [Λειτουργία εστίασης]: [Αυτόματη AF]
 - Λαμβάνεται μία φωτογραφία κάθε 30 δευτερόλεπτα.
 - Το φλας ανάβει μία φορά κάθε δύο λήψεις.
 - Η φωτογραφική μηχανή ενεργοποιείται και απενεργοποιείται άπαξ κάθε δέκα φορές.

- Ο αριθμός των λεπτών για τη λήψη ταινίας βασίζεται στο πρότυπο CIPA και τη λήψη υπό τις ακόλουθες συνθήκες:
 - Η ποιότητα εικόνας ρυθμίζεται σε XAVC S HD 60p 50M ^{Super 35mm}/50p 50M ^{Super 35mm}.
 - Πραγματική λήψη (ταινίες): Η διάρκεια της μπαταρίας βασίζεται στην επανειλημμένη εναλλαγή μεταξύ λήψης, ζουμ, αναμονής λήψης, ενεργοποίησης/απενεργοποίησης κ.λπ.
 - Συνεχής λήψη (ταινίες): Η διάρκεια της μπαταρίας βασίζεται στη συνεχή λήψη μέχρι να συμπληρωθεί το όριο (29 λεπτά) και, κατόπιν, στη συνέχιση της λήψης, πατώντας ξανά το κουμπί MOVIE (Ταινία). Άλλες λειτουργίες, όπως το ζουμ, δεν χρησιμοποιούνται.

Κάρτες μνήμης που μπορείτε να χρησιμοποιήσετε

Μπορείτε να χρησιμοποιήσετε τους ακόλουθους τύπους καρτών μνήμης με αυτήν τη φωτογραφική μηχανή. Το σύμβολο ✓ υποδεικνύει ότι αυτές οι κάρτες μνήμης μπορούν να χρησιμοποιηθούν για να τραβάτε ακίνητες εικόνες ή ταινίες.

Όταν χρησιμοποιείτε μέσα Memory Stick Micro ή κάρτες μνήμης microSD με αυτήν τη φωτογραφική μηχανή, φροντίστε να χρησιμοποιήσετε με τον κατάλληλο προσαρμογέα.

Κάρτα μνήμης	Για ακίνητες εικόνες	Για ταινίες		
		MP4	AVCHD	XAVC S
Memory Stick PRO Duo	✓	✓ (μόνο Mark2)	✓ (μόνο Mark2)	—
Memory Stick PRO-HG Duo	✓	✓	✓	✓*1
Memory Stick Micro (M2)	✓	✓ (μόνο Mark2)	✓ (μόνο Mark2)	—
Κάρτα μνήμης SD	✓	✓*2	✓*2	—
Κάρτα μνήμης SDHC	✓	✓*2	✓*2	✓*3
Κάρτα μνήμης SDXC	✓	✓*2	✓*2	✓*3
Κάρτα μνήμης microSD	✓	✓*2	✓*2	—
Κάρτα μνήμης microSDHC	✓	✓*2	✓*2	✓*3
Κάρτα μνήμης microSDXC	✓	✓*2	✓*2	✓*3

- *1 Δεν μπορεί να γίνει εγγραφή ταινιών σε 100 Mbps ή περισσότερα.
- *2 SD Κλάση ταχύτητας 4 (CLASS 4) ή ταχύτερη ή UHS κλάση ταχύτητας 1 (U1) ή ταχύτερη
- *3 SD Κλάση ταχύτητας 10 (CLASS 10) ή UHS κλάση ταχύτητας 1 (U1) ή ταχύτερη
Όταν εγγράφετε σε 100 Mbps ή περισσότερο, απαιτείται UHS κλάση ταχύτητας 3 (U3).

Σημείωση

- Όταν μια κάρτα μνήμης SDHC χρησιμοποιείται για την εγγραφή μιας ταινίας XAVC S για εκτεταμένες χρονικές περιόδους, οι εγγεγραμμένες ταινίες θα χωριστούν σε αρχεία μεγέθους 4 GB. Τα χωρισμένα αρχεία μπορεί να αντιμετωπιστούν ως ένα ενιαίο αρχείο με εισαγωγή σε υπολογιστή χρησιμοποιώντας το PlayMemories Home.

Ο αριθμός εγγράψιμων εικόνων

Όταν εισάγετε μια κάρτα μνήμης στη φωτογραφική μηχανή και τοποθετείτε το διακόπτη (Ισχύς) ON/OFF στην οθόνη «ON», εμφανίζεται ο αριθμός των εικόνων που μπορούν να εγγραφούν (εφόσον συνεχίσετε τη λήψη με τις τρέχουσες ρυθμίσεις).

Σημείωση

- Όταν ένα «0» (ο αριθμός εγγράψιμων εικόνων) αναβοσβήνει πορτοκαλί, σημαίνει ότι η κάρτα μνήμης είναι πλήρης. Αντικαταστήστε την κάρτα μνήμης με μια άλλη ή διαγράψτε εικόνες από την τρέχουσα κάρτα μνήμης.
- Όταν το «NO CARD» αναβοσβήνει πορτοκαλί, σημαίνει ότι δεν έχει τοποθετηθεί κάρτα μνήμης. Εισαγάγετε μια κάρτα μνήμης.

■ Ο αριθμός των εικόνων που μπορούν να εγγραφούν σε μια κάρτα μνήμης

Στον ακόλουθο πίνακα, εμφανίζεται ο κατά προσέγγιση αριθμός εικόνων που μπορούν να εγγραφούν σε μια κάρτα μνήμης που έχει διαμορφωθεί με αυτήν τη φωτογραφική μηχανή. Οι τιμές έχουν οριστεί με χρήση τυπικών καρτών μνήμης Sony για δοκιμές. Οι τιμές μπορεί να ποικίλλουν ανάλογα με τις συνθήκες λήψης και τον τύπο της κάρτας μνήμης που χρησιμοποιείται.

[📷] **Μέγεθος εικόνας:** [L: 24M]

[📷] **Αναλογία πλευρών οθόνης:** [3:2]*

(Μονάδες: Εικόνες)

Ποιότητα	8 GB	16 GB	32 GB	64 GB
Τυπική	1300	2700	5400	10500
Υψηλή	820	1650	3300	6600
Εξαιρετικά υψηλή ανάλυση	405	810	1600	3250
RAW & JPEG	215	435	880	1750
RAW	295	600	1200	2400

* Όταν η ρύθμιση [📷] Αναλογία πλευρών οθόνης] έχει οριστεί με διαφορετική τιμή από [3:2], μπορείτε να εγγράψετε περισσότερες εικόνες από αυτές που δείχνουν οι αριθμοί στον παραπάνω πίνακα (εκτός εάν έχει επιλεγεί το φORMά [RAW]).

Σημείωση

- Ακόμα κι αν ο αριθμός υπολειπόμενων εικόνων για λήψη υπερβαίνει τις 9.999 εικόνες, εμφανίζεται η ένδειξη «9999».
- Όταν μια εικόνα που έχει ληφθεί με άλλο προϊόν αναπαράγεται σε αυτήν τη φωτογραφική μηχανή, η εικόνα μπορεί να μην εμφανίζεται στο πραγματικό της μέγεθος.
- Οι αριθμοί που εμφανίζονται είναι όταν χρησιμοποιείτε μια κάρτα μνήμης Sony.

Εγγραψίμοι χρόνοι ταινιών

Στον ακόλουθο πίνακα, εμφανίζεται ο κατά προσέγγιση συνολικός χρόνος εγγραφής με χρήση κάρτας μνήμης που έχει διαμορφωθεί με αυτήν τη φωτογραφική μηχανή. Οι τιμές μπορεί να ποικίλλουν ανάλογα με τις συνθήκες λήψης και τον τύπο της κάρτας μνήμης που χρησιμοποιείται. Οι χρόνοι εγγραφής για όταν το [FORMAT] Φορμά αρχείου έχει τεθεί στο [XAVC S 4K], [XAVC S HD] και το [AVCHD] είναι χρόνοι εγγραφής, όταν τραβάτε με το [Διπλή ΕΓΓ. βίντεο] ρυθμισμένο στο [Όχι].

(ω (ώρα), λ (λεπτό))

Φορμά αρχείου	Ρύθμιση εγγραφής	8 GB	16 GB	32 GB	64 GB
XAVC S 4K	30p 100M/ 25p 100M ^{Super 35mm}	9 λ	15 λ	35 λ	1 ω 15 λ
	30p 60M/ 25p 60M ^{Super 35mm}	15 λ	30 λ	1 ω	2 ω 5 λ
	24p 100M ^{Super 35mm*} / -	9 λ	15 λ	35 λ	1 ω 15 λ
	24p 60M ^{Super 35mm*} / -	15 λ	30 λ	1 ω	2 ω 5 λ
XAVC S HD	120p 100M/ 100p 100M	9 λ	15 λ	35 λ	1 ω 15 λ
	120p 60M/ 100p 60M	15 λ	30 λ	1 ω	2 ω 5 λ
	60p 50M ^{Super 35mm} / 50p 50M ^{Super 35mm}	15 λ	35 λ	1 ω 15 λ	2 ω 35 λ
	30p 50M ^{Super 35mm} / 25p 50M ^{Super 35mm}	15 λ	35 λ	1 ω 15 λ	2 ω 35 λ
	24p 50M ^{Super 35mm*} / -	15 λ	35 λ	1 ω 15 λ	2 ω 35 λ
AVCHD	60i 24M (FX) ^{Super 35mm} / 50i 24M (FX) ^{Super 35mm}	40 λ	1 ω 25 λ	3 ω	6 ω
	60i 17M (FH) ^{Super 35mm} / 50i 17M (FH) ^{Super 35mm}	55 λ	2 ω	4 ω 5 λ	8 ω 15 λ
	60p 28M (PS) ^{Super 35mm} / 50p 28M (PS) ^{Super 35mm}	35 λ	1 ω 15 λ	2 ω 30 λ	5 ω 5 λ
	24p 24M (FX) ^{Super 35mm} / 25p 24M (FX) ^{Super 35mm}	40 λ	1 ω 25 λ	3 ω	6 ω
	24p 17M (FH) ^{Super 35mm} / 25p 17M (FH) ^{Super 35mm}	55 λ	2 ω	4 ω 5 λ	8 ω 15 λ

Φορμά αρχείου	Ρύθμιση εγγραφής	8 GB	16 GB	32 GB	64 GB
MP4	1920×1080 60p 28M ^{Super 35mm/} 50p 28M ^{Super 35mm}	35 λ	1 ω 15 λ	2 ω 35 λ	5 ω 20 λ
	1920×1080 30p 16M ^{Super 35mm/} 25p 16M ^{Super 35mm}	1 ω	2 ω	4 ω 10 λ	8 ω 25 λ
	1280×720 30p 6M ^{Super 35mm/} 25p 6M ^{Super 35mm}	2 ω 35 λ	5 ω 20 λ	10 ω 55 λ	22 ω

- * Μόνο όταν το [Επιλογέας NTSC/PAL] έχει ρυθμιστεί στο NTSC
- Η συνεχής λήψη είναι δυνατή για περίπου 29 λεπτά (περιορισμός προδιαγραφής του προϊόντος). Ο συνεχής εγγράψιμος χρόνος μπορεί να διαφέρει στις παρακάτω περιπτώσεις:
 - Όταν η μορφή αρχείου τίθεται στο MP4 (28M): Περίπου 20 λεπτά (περιορίζεται από μέγεθος αρχείου 4 GB).
 - Κατά τη λήψη ταινιών αργής κίνησης/γρήγορη-κίνησης: Η εγγραφή θα σταματά αυτόματα όταν το εγγεγραμμένο αρχείο φτάσει περίπου 29 λεπτά (η ταινία που αναπαράγεται φτάσει περίπου τα 29 λεπτά).
(Η εγγραφή θα σταματήσει αυτόματα, όταν το εγγεγραμμένο αρχείο φτάσει περίπου τα 15 λεπτά εάν το [S&Q Ρύθμιση εγγραφής] έχει τεθεί στο [60p/50p] και το [S&Q Ρυθμός καρτέ] έχει τεθεί στο [30fps/25fps].)
 - Οι χρόνοι για ταινίες αργής κίνησης/γρήγορης κίνησης είναι χρόνοι αναπαραγωγής, όχι χρόνοι εγγραφής.

Σημείωση

- Ο εγγράψιμος χρόνος ταινιών ποικίλλει, επειδή η φωτογραφική μηχανή διαθέτει τη λειτουργία VBR (Variable Bit Rate - Μεταβλητός ρυθμός μετάδοσης), η οποία προσαρμόζει αυτόματα την ποιότητα της εικόνας ανάλογα με τη σκηνή λήψης. Όταν γίνεται εγγραφή ενός γρήγορα κινούμενου θέματος, η εικόνα είναι πιο καθαρή, αλλά ο εγγράψιμος χρόνος είναι μικρότερος, επειδή απαιτείται μεγαλύτερος χώρος αποθήκευσης για την εγγραφή. Επίσης, ο εγγράψιμος χρόνος ποικίλλει ανάλογα με τις συνθήκες λήψης, το θέμα ή τις ρυθμίσεις ποιότητας/μεγέθους εικόνας.
- Οι χρόνοι που εμφανίζονται είναι εγγράψιμοι χρόνοι χρησιμοποιώντας μια κάρτα μνήμης Sony.

■ Σημειώσεις σχετικά με τη συνεχή εγγραφή ταινίας

- Η ενέργεια που απαιτείται για την εγγραφή ταινιών υψηλής ποιότητας ή τη συνεχή λήψη είναι μεγάλη. Ως εκ τούτου, εάν συνεχίσετε τη λήψη, η θερμοκρασία στο εσωτερικό της φωτογραφικής μηχανής θα ανέβει, ειδικότερα αυτή του αισθητήρα εικόνας. Σε τέτοιες περιπτώσεις, η φωτογραφική μηχανή απενεργοποιείται αυτόματα, επειδή η επιφάνειά της έχει θερμανθεί πολύ, γεγονός που ενδεχομένως να επηρεάσει την ποιότητα των εικόνων ή τον εσωτερικό μηχανισμό της φωτογραφικής μηχανής
- Οι ακόλουθες τιμές είναι οι συνεχείς χρόνοι από όταν η φωτογραφική μηχανή αρχίζει την εγγραφή έως ότου πάψει την εγγραφή.

Θερμοκρασία περιβάλλοντος	Χρόνος συνεχούς εγγραφής για ταινίες (HD)	Χρόνος συνεχούς εγγραφής για ταινίες (4K)
20 °C	Περίπου 29 λεπτά	Περίπου 20 λεπτά
30 °C	Περίπου 29 λεπτά	Περίπου 20 λεπτά
40 °C	Περίπου 29 λεπτά	Περίπου 20 λεπτά

[Αυτόμ. προσ. απενεργ. λειτ.]: [Τυπική]

HD: XAVC S HD (60p 50M/50p 50M, χωρίς σύνδεση μέσω Wi-Fi)

4K: XAVC S 4K (24p 60M, χωρίς σύνδεση μέσω Wi-Fi)

- Ο διαθέσιμος χρόνος για την εγγραφή ταινιών ποικίλλει, ανάλογα με τη θερμοκρασία, τη μορφή του αρχείου, τη ρύθμιση εγγραφής για ταινίες, το περιβάλλον δικτύου Wi-Fi ή την κατάσταση της φωτογραφικής μηχανής πριν από την έναρξη της εγγραφής. Εάν κάνετε συχνά ανασύνθεση ή λήψη εικόνων μετά την ενεργοποίηση της φωτογραφικής μηχανής, η θερμοκρασία στο εσωτερικό της θα ανέβει και ο διαθέσιμος χρόνος εγγραφής θα μειωθεί.
- Όταν εμφανίζεται το εικονίδιο [I2], σημαίνει ότι η θερμοκρασία της φωτογραφικής μηχανής είναι υπερβολικά υψηλή.
- Εάν η φωτογραφική μηχανή διακόψει την εγγραφή λόγω θερμοκρασίας, αφήστε τη για λίγη ώρα απενεργοποιημένη. Ξεκινήστε ξανά την εγγραφή, αφού η θερμοκρασία στο εσωτερικό της φωτογραφικής μηχανής πέσει εντελώς.
- Εάν τηρείτε τα ακόλουθα, ο χρόνος εγγραφής θα είναι μεγαλύτερος.
 - Προφυλάσσετε τη φωτογραφική μηχανή από την απευθείας έκθεση στο ηλιακό φως.
 - Απενεργοποιείτε τη φωτογραφική μηχανή όταν δεν τη χρησιμοποιείτε.

- Όταν το [H264 Φορμά αρχείου] έχει τεθεί στο [AVCHD], το μέγεθος αρχείου ταινιών περιορίζεται σε περίπου 2 GB. Αν το μέγεθος αρχείου μιας ταινίας φτάσει περίπου τα 2 GB κατά την εγγραφή, θα δημιουργηθεί αυτόματα ένα νέο αρχείο ταινίας.
- Όταν το [H264 Φορμά αρχείου] έχει τεθεί στο [MP4], το μέγεθος αρχείου ταινιών περιορίζεται στα περίπου 4 GB. Η εγγραφή ταινίας θα διακόπτεται αυτόματα, αν το μέγεθος αρχείου μιας ταινίας φτάσει περίπου τα 4 GB κατά την εγγραφή.

Προδιαγραφές

Κάμερα

[Σύστημα]

Τύπος φωτογραφικής μηχανής
Ψηφιακή φωτογραφική μηχανή
με εναλλάξιμο φακό

Φακός

Φακός Sony E-mount

[Αισθητήρας εικόνας]

Αισθητήρας εικόνας
Αισθητήρας εικόνας μορμά APS-C
(23,5 mm × 15,6 mm) CMOS

Αριθμός ενεργών εικονοστοιχείων
φωτογραφικής μηχανής
Περίπου 24.200.000 pixel

Συνολικός αριθμός pixel αισθητήρα
εικόνας
Περίπου 25.000.000 pixel

[SteadyShot]

Σύστημα

Σύστημα σταθεροποίησης εικόνας
μετακίνησης αισθητήρα εντός
της κάμερας

[Λειτουργία κατά της σκόνης]

Σύστημα

Επίστρωση προστασίας από φορτία
σε οπτικό φίλτρο και μηχανισμός
μετατόπισης αισθητήρα εικόνας

[Σύστημα αυτόματης εστίασης]

Σύστημα

Σύστημα ανίχνευσης φάσης/
Σύστημα ανίχνευσης αντίθεσης

Εύρος ευαισθησίας

EV-1 έως EV20 (στο ισοδύναμο
ISO 100, με φακό F2.0)

[Έλεγχος έκθεσης]

Μέθοδος μέτρησης

Μέτρηση 1.200 τμημάτων μέσω
του αισθητήρα εικόνας

Εύρος μέτρησης

EV-2 έως EV20 (στο ισοδύναμο
ISO 100, με φακό F2.0)

Ευαισθησία ISO (Συνιστώμενος δείκτης έκθεσης)

Ακίνητες εικόνες: AUTO, ISO 100 –
ISO 25 600 (Εκτεταμένο ISO:
Μέγιστο ISO 51 200)

Ταινίες: AUTO, ISO ισοδύναμο 100 –
ISO 25.600

Αντιστάθμιση έκθεσης

±5,0 EV (δυνατότητα επιλογής
βήματος μεταξύ 1/3 και 1/2
βήματα EV)

[Κλείστρο]

Τύπος

Ηλεκτρονικά ελεγχόμενο,
κατακόρυφου-εγκάρσιου
εστιακού επιπέδου

Εύρος ταχύτητας

Ακίνητες εικόνες: 1/4.000
δευτερολέπτου έως 30
δευτερόλεπτα, BULB

Ταινίες: 1/4.000 δευτερολέπτου έως
1/4 δευτερολέπτου (βήμα 1/3 EV)

- Συσκευή συμβατή με 1080/60i:
έως 1/60 δευτερολέπτου σε
λειτουργία AUTO (έως 1/30
δευτερολέπτου σε λειτουργία
Αυτόματου αργού κλείστρου)
- Συσκευή συμβατή με 1080/50i:
έως 1/50 δευτερολέπτου σε
λειτουργία AUTO (έως 1/25
δευτερολέπτου σε λειτουργία
Αυτόματου αργού κλείστρου)

Ταχύτητα συγχρονισμού φλας
1/160 δευτερολέπτου

[Μέσο εγγραφής]

Μέσο Memory Stick PRO Duo,
κάρτα SD

[Οθόνη]

Οθόνη LCD

Ευρεία, 7,5 cm (τύπου 3,0) TFT drive,
πάνελ αφής

Συνολικός αριθμός κουκκίδων
921.600 κουκκίδες

[Ηλεκτρονικό εικονοσκόπιο]

Τύπος

Ηλεκτρονικό εικονοσκόπιο

Συνολικός αριθμός κουκκίδων
2.359.296 κουκκίδες

Κάλυψη κάδρου

100%

Μεγέθυνση

Περίπου 1,07×

Περίπου 0,70× (ισοδύναμο φορμά
35 mm) με φακό 50 mm στο άπειρο,
-1 m⁻¹ (διόπτρα)

**Απόσταση ματιού (συμβατό με
CIPA)**

Περίπου 23 mm από το
προσοφθάλμιο, περίπου 21,4 mm
από το πλαίσιο του προσοφθαλμίου
στο -1 m⁻¹

Ρύθμιση διόπτρας

-4,0 m⁻¹ έως +3,0 m⁻¹

[Τερματικά εισόδου/εξόδου]

Ακροδέκτης Multi/Micro USB*
Hi-Speed USB (USB 2.0)

* Υποστηρίζει συσκευή συμβατή
με micro USB.

HDMI

Υποδοχή micro HDMI τύπου D

 **(Μικρόφωνο) ακροδέκτης**

Μίνι στερεοφωνική υποδοχή
Ø 3,5 mm

[Λειτουργία]

Τύπος μπαταρίας

Επαναφορτιζόμενες μπαταρίες
NP-FW50

**Κατανάλωση ισχύος (κατά τη
λήψη)**

Εάν χρησιμοποιείτε φακό

E PZ 16 – 50 mm F3.5 – 5.6 OSS

Περίπου 2,8 W (κατά τη λήψη με
τοεικονοσκόπιο)

Περίπου 2,5 W (κατά τη λήψη με
την οθόνη)

[Άλλα]

Exif Print

Συμβατή

PRINT Image Matching III

Συμβατή

DPOF

Συμβατή

**Διαστάσεις (συμβατές με το
πρότυπο CIPA):**

120,0 mm × 66,9 mm × 53,3 mm
(Π/Υ/Β)

**Βάρος (συμβατό με το πρότυπο
CIPA) (περίπου)**

453 g

(συμπεριλαμβανομένης της
μπαταρίας και της κάρτας SD)

410 g (μόνο φωτογραφική μηχανή)

Θερμοκρασία λειτουργίας

0 °C έως 40 °C

Θερμοκρασία αποθήκευσης

-20 °C έως +60 °C

[Μορφή αρχείου]

Ακίνητη εικόνα

Συμβατή με JPEG (DCF εκδ. 2.0, Exif εκδ. 2.31, MPF Baseline), RAW (μορφή Sony ARW 2.3)

Ταινίες (φορμά XAVC S)

Συμβατή με φορμά MPEG-4

AVC/H.264 XAVC S έκδ.1.0

Βίντεο: MPEG-4 AVC/H.264

Ήχος: LPCM 2 καναλιών (48 kHz 16 bit)

Ταινία (φορμά AVCHD)

Φορμά AVCHD συμβατό με έκδ. 2.0

Βίντεο: MPEG-4 AVC/H.264

Ήχος: Dolby Digital 2 καναλιών

Dolby Digital Stereo Creator

- Κατασκευάζεται κατόπιν αδείας από την Dolby Laboratories.

Ταινία (φορμά MP4)

Βίντεο: MPEG-4 AVC/H.264

Ήχος: MPEG-4 AAC-LC 2 καναλιών

Επικοινωνία USB

Hi-Speed USB (USB 2.0)

[Φλας]

Αριθμός οδηγού φλας

6 (σε μέτρα στο πρότυπο ISO 100)

Χρόνος ανακύκλωσης

Περίπου 4 δευτερόλεπτα

Κάλυψη φλας

Καλύπτει φακό 16 mm (εστιακή απόσταση που αναγράφεται στο φακό)

Αντιστάθμιση φλας

±3,0 EV (με δυνατότητα αλλαγής μεταξύ βημάτων 1/3 και 1/2 EV)

[Ασύρματο δίκτυο LAN]

Υποστηριζόμενο φορμά

IEEE 802.11 b/g/n

Ζώνη συχνοτήτων

2,4 GHz

Υποστηριζόμενα πρωτόκολλα

ασφαλείας

WEP/WPA-PSK/WPA2-PSK

Μέθοδος διαμόρφωσης

Wi-Fi Protected Setup™ (WPS)/Χειροκίνητη

Μέθοδος πρόσβασης

Λειτουργία δομής

[NFC]

Τύπος ετικέτας

Συμβατή με NFC Forum Type 3 Tag

[επικοινωνία Bluetooth]

Bluetooth τυπική Εκδ. 4.1

Ζώνη συχνοτήτων

2,4 GHz

Αρ. μοντέλου WW213019

Προσαρμογέας τροφοδοτικού AC AC-UUD12/УUE12

Απαιτήσεις ισχύος

AC 100 V έως 240 V, 50 Hz/60 Hz, 0,2 A

Τάση εξόδου

DC 5 V, 1,5 A

Επαναφορτιζόμενες μπαταρίες NP-FW50

Ονομαστική τάση

DC 7,2 V

Η σχεδίαση και τα τεχνικά χαρακτηριστικά υπόκεινται σε αλλαγές χωρίς προειδοποίηση.



Εστιακή απόσταση

Η γωνία εικόνας της φωτογραφικής μηχανής είναι πιο στενή από εκείνη μιας φωτογραφικής μηχανής με φορμά 35 mm. Μπορείτε να βρείτε το κατά προσέγγιση ισοδύναμο της εστιακής απόστασης μιας φωτογραφικής μηχανής με φορμά 35 mm και να κάνετε λήψη με την ίδια γωνία εικόνας, αυξάνοντας την εστιακή απόσταση του φακού σας κατά το ήμισυ.

Για παράδειγμα, χρησιμοποιώντας έναν φακό 50 mm μπορείτε να λάβετε το κατά προσέγγιση ισοδύναμο ενός φακού 75 mm μιας φωτογραφικής μηχανής με φορμά 35 mm.

Εμπορικά σήματα



- Τα Memory Stick και  είναι εμπορικά σήματα ή κατοχυρωμένα εμπορικά σήματα της Sony Corporation.
- Τα XAVC S και  είναι εμπορικά σήματα της Sony Corporation.
- Η ονομασία «AVCHD Progressive» και το λογότυπο «AVCHD Progressive» είναι εμπορικά σήματα της Panasonic Corporation και της Sony Corporation.
- Το Mac είναι καταχωρημένο εμπορικό σήμα της Apple Inc. στις Ηνωμένες Πολιτείες και σε άλλες χώρες.
- Το IOS είναι κατοχυρωμένο εμπορικό σήμα ή εμπορικό σήμα της Cisco Systems, Inc.
- Τα iPhone και iPad είναι κατοχυρωμένα εμπορικά σήματα της Apple Inc. στις Ηνωμένες Πολιτείες και σε άλλες χώρες.
- Τα Blu-ray Disc™ και Blu-ray™ είναι εμπορικά σήματα της Blu-ray Disc Association.
- Τα DLNA και DLNA CERTIFIED είναι εμπορικά σήματα της Digital Living Network Alliance.
- Το Dolby και το σύμβολο του διπλού D είναι εμπορικά σήματα της Dolby Laboratories.
- Η ονομασία Eye-Fi είναι εμπορικό σήμα της Eye-Fi, Inc.
- Οι ονομασίες HDMI και HDMI High-Definition Multimedia Interface, καθώς και το λογότυπο HDMI είναι εμπορικά σήματα ή σήματα κατατεθέντα της HDMI Licensing LLC στις Η.Π.Α και σε άλλες χώρες.
- Το Microsoft και το Windows είναι κατοχυρωμένα εμπορικά σήματα ή εμπορικά σήματα της Microsoft Corporation στις Ηνωμένες Πολιτείες ή/και άλλες χώρες.
- Το λογότυπο SDXC είναι εμπορικό σήμα της SD-3C, LLC.
- Η ονομασία Facebook και το λογότυπο «f» είναι εμπορικά σήματα ή κατοχυρωμένα εμπορικά σήματα της Facebook, Inc.
- Τα Android και Google Play είναι εμπορικά σήματα ή κατοχυρωμένα εμπορικά σήματα της Google Inc.
- Η ονομασία YouTube και το λογότυπο YouTube είναι εμπορικά σήματα ή κατοχυρωμένα εμπορικά σήματα της Google Inc.

- Η ονομασία Wi-Fi, το λογότυπο Wi-Fi και η επωνυμία Wi-Fi Protected Setup είναι κατοχυρωμένα εμπορικά σήματα ή εμπορικά σήματα της Wi-Fi Alliance.
- Το Σήμα N είναι εμπορικό σήμα ή σήμα κατατεθέν της NFC Forum, Inc. στις Η.Π.Α. και σε άλλες χώρες.
- Το λεκτικό σήμα Bluetooth® και τα λογότυπα είναι κατοχυρωμένα εμπορικά σήματα ιδιοκτησίας της Bluetooth SIG, Inc. και οποιαδήποτε χρήση αυτών των σημάτων από τη Sony Corporation διέπεται από σχετική άδεια.
- Επιπλέον, ονόματα συστημάτων και προϊόντων που χρησιμοποιούνται σε αυτό το εγχειρίδιο είναι, γενικά, εμπορικά σήματα ή σήματα κατατεθέντα των αντίστοιχων προγραμματιστών ή κατασκευαστών τους. Ωστόσο, τα σήματα ™ ή ® δεν μπορούν να χρησιμοποιηθούν σε όλες τις περιπτώσεις σε αυτό το εγχειρίδιο.



■ Σχετικά με το εφαρμοσμένο λογισμικό GNU GPL/LGPL

Το λογισμικό που είναι επιλέξιμο για την ακόλουθη GNU General Public License (εφεξής καλούμενο «GPL») ή GNU Lesser General Public License (εφεξής καλούμενης «LGPL») περιέχονται στο προϊόν. Αυτό σας ενημερώνει ότι έχετε δικαίωμα πρόσβασης, τροποποίησης και αναδιανομής του πηγαίου κώδικα για αυτά τα προγράμματα λογισμικού υπό τις προϋποθέσεις της παρεχόμενης GPL/LGPL.

Ο πηγαίος κώδικας παρέχεται στο διαδίκτυο.

Για να πραγματοποιήσετε λήψη του πηγαίου κώδικα, μεταβείτε στην ακόλουθη διεύθυνση URL: <http://oss.sony.net/Products/Linux/> Παρακαλείσθε να μην επικοινωνείτε μαζί μας σχετικά με το περιεχόμενο του πηγαίου κώδικα.

Οι άδειες χρήσης (στα Αγγλικά) είναι καταχωρημένες στην εσωτερική μνήμη του προϊόντος σας. Συνδέστε ένα μέσο μαζικής αποθήκευσης ανάμεσα στο προϊόν και έναν υπολογιστή για να διαβάσετε τις άδειες χρήσης στον φάκελο «PMHOME» - «LICENSE».

Πρόσθετες πληροφορίες για αυτό το προϊόν και απαντήσεις σε συνήθεις ερωτήσεις διατίθενται στη διαδικτυακή τοποθεσία της Υποστήριξης Πελατών.

<http://www.sony.net/>

Ευρωπαϊκή Εγγύηση Sony

Αγαπητέ πελάτη,

Σας ευχαριστούμε που αγοράσατε αυτό το προϊόν της Sony. Ελπίζουμε να μείνετε ικανοποιημένοι από τη χρήση του. Στην απίθανη περίπτωση που το προϊόν σας χρειαστεί σέρβις (επισκευή) κατά τη διάρκεια της εγγύησης, παρακαλείστε να επικοινωνήσετε με το κατάστημα αγοράς ή μ' ένα μέλος του δικτύου μας εξουσιοδοτημένων σέρβις (**ASN**) της Ευρωπαϊκής Οικονομικής Ζώνης (**ΕΟΖ**) ή και άλλων χωρών που αναφέρονται σ' αυτή την εγγύηση ή στα συνοδευόμενα αυτήν φυλλάδια (**Περιοχή Κάλυψης της Εγγύησης**). Μπορείτε να βρείτε λεπτομέρειες για τα μέλη του δικτύου μας ASN, στους τηλεφωνικούς καταλόγους, στους καταλόγους προϊόντων μας και στις ιστοσελίδες μας.

Για να αποφύγετε κάθε περιττή ταλαιπωρία, σας συνιστούμε να διαβάσετε προσεκτικά το εγχειρίδιο χρήσης προτού να έρθετε σε επαφή με τον προμηθευτή σας ή το δίκτυο εξουσιοδοτημένων σέρβις μας.

Η Εγγύησή Σας

Η παρούσα εγγύηση ισχύει για το προϊόν της Sony που αγοράσατε, εφ' όσον κάτι τέτοιο αναφέρεται στα φυλλάδια που συνόδευαν το προϊόν σας, υπό την προϋπόθεση ότι αγοράστηκε εντός της Περιοχής Κάλυψης της Εγγύησης.

Με την παρούσα, η Sony εγγυάται ότι το προϊόν είναι απαλλαγμένο από κάθε ελάττωμα σχετιζόμενο με τα υλικά ή την κατασκευή, για μια περίοδο ΕΝΟΣ ΕΤΟΥΣ από την ημερομηνία της αρχικής αγοράς. Η αρμόδια για να προσφέρει και εκπληρώσει την παρούσα εγγύηση εταιρεία Sony, είναι αυτή που αναφέρεται σ' αυτήν την Εγγύηση ή στο συνοδευόμενα αυτήν φυλλάδιο στη χώρα όπου επιδιώκεται η επισκευή κατά τη διάρκεια της εγγύησης.

Εάν, εντός της περιόδου εγγύησης, αποδειχθεί ελαττωματικό το προϊόν (κατά την ημερομηνία της αρχικής αγοράς) λόγω ακατάλληλων υλικών ή κατασκευής, η Sony ή ένα μέλος του δικτύου Εξουσιοδοτημένων Σέρβις ASN της Περιοχής Κάλυψης της Εγγύησης θα επισκευάσει ή θα αντικαταστήσει (κατ' επιλογή της Sony) χωρίς επιβάρυνση για εργατικά ή ανταλλακτικά, το προϊόν ή τα ελαττωματικά εξαρτήματά του, εντός εύλογου χρόνου, βάσει των όρων και συνθηκών που εκτίθενται παρακάτω. Η Sony και τα μέλη του δικτύου Εξουσιοδοτημένων Σέρβις ASN μπορούν να αντικαταστήσουν ελαττωματικά προϊόντα ή εξαρτήματα με νέα ή ανακυκλωμένα προϊόντα ή εξαρτήματα. Όλα τα προϊόντα και εξαρτήματα που έχουν αντικατασταθεί γίνονται ιδιοκτησία της Sony.

Όροι

1. Επισκευές δυνάμει της παρούσας εγγύησης θα παρέχονται μόνο εάν προσκομισθεί το πρωτότυπο τιμολόγιο ή η απόδειξη πώλησης (με την ένδειξη της ημερομηνίας αγοράς, του μοντέλου του προϊόντος και του ονόματος του εμπόρου) μαζί με το ελαττωματικό προϊόν εντός της περιόδου εγγύησης. Η Sony και τα μέλη του δικτύου Εξουσιοδοτημένων Σέρβις ASN μπορούν να αρνηθούν

τη δωρεάν επισκευή κατά την περίοδο εγγυήσεως εάν δεν προσκομισθούν τα προαναφερόμενα έγγραφα ή εάν δεν προκύπτουν από αυτά η ημερομηνία αγοράς, το προϊόν ή το μοντέλο του προϊόντος ή το όνομα του εμπόρου.

Η παρούσα εγγύηση δεν ισχύει εάν ο τύπος του μοντέλου ή ο σειριακός αριθμός του προϊόντος έχει αλλοιωθεί, διαγραφεί, αφαιρεθεί ή καταστεί δυσανάγνωστος.

2. Για να αποφευχθεί βλάβη ή απώλεια / διαγραφή σε αφαιρούμενα ή αποσπώμενα μέσα ή εξαρτήματα αποθήκευσης δεδομένων, οφείλτε να τα αφαιρέσετε πριν παραδώσετε το προϊόν σας για επισκευή κατά την περίοδο εγγύησης.
3. Η παρούσα εγγύηση δεν καλύπτει τα έξοδα και τους κινδύνους μεταφοράς που συνδέονται με τη μεταφορά του προϊόντος σας προς και από τη Sony ή μέλος του δικτύου ASN.
4. Η παρούσα εγγύηση δεν καλύπτει τα εξής:
 - Περιοδική συντήρηση και επισκευή ή αντικατάσταση εξαρτημάτων ως αποτέλεσμα φυσιολογικής φθοράς.
 - Αναλώσιμα (συστατικά μέρη για τα οποία προβλέπεται περιοδική αντικατάσταση κατά τη διάρκεια ζωής ενός προϊόντος όπως μη επαναφορτιζόμενες μπαταρίες, φυσίγγια εκτύπωσης, γραφίδες, λάμπες, κλπ.).
 - Ζημιά ή ελαττώματα που προκλήθηκαν λόγω χρήσης, λειτουργίας ή χειρισμού ασύμβατων με την κανονική ατομική ή οικιακή χρήση.
 - Ζημιές ή αλλαγές στο προϊόν που προκλήθηκαν από
 - Κακή χρήση, συμπεριλαμβανομένου:
 - του χειρισμού που επιφέρει φυσική, αισθητική ή επιφανειακή ζημιά ή αλλαγές στο προϊόν ή βλάβη σε θόδες υγρών κρυστάλλων
 - μη κανονική ή μη σύμφωνη με τις οδηγίες της Sony εγκατάσταση ή χρήση του προϊόντος
 - μη συντήρηση του προϊόντος σύμφωνα με τις οδηγίες σωστής συντήρησης της Sony
 - εγκατάσταση ή χρήση του προϊόντος με τρόπο μη σύμφωνο με τις τεχνικές προδιαγραφές και τα πρότυπα ασφαλείας που ισχύουν στη χώρα όπου έχει εγκατασταθεί και χρησιμοποιείται το προϊόν.
 - Μολύνσεις από ιούς ή χρήση του προϊόντος με λογισμικό που δεν παρέχεται με το προϊόν ή λανθασμένη εγκατάσταση του λογισμικού.
 - Την κατάσταση ή τα ελαττώματα των συστημάτων με τα οποία χρησιμοποιείται ή στα οποία ενσωματώνεται το προϊόν εκτός από άλλα προϊόντα της Sony ειδικά σχεδιασμένα για να χρησιμοποιούνται με το εν λόγω προϊόν.
 - Χρήση του προϊόντος με εξαρτήματα, περιφερειακό εξοπλισμό και άλλα προϊόντα των οποίων ο τύπος, η κατάσταση και το πρότυπο δεν συνιστώνται από τη Sony.
 - Επισκευή ή επιχειρηθείσα επισκευή από άτομα που δεν είναι μέλη της Sony ή του δικτύου ASN.

- ❑ Ρυθμίσεις ή προσαρμογές χωρίς την προηγούμενη γραπτή συγκατάθεση της Sony, στις οποίες συμπεριλαμβάνονται:
 - η αναβάθμιση του προϊόντος πέρα από τις προδιαγραφές ή τα χαρακτηριστικά που περιγράφονται στο εγχειρίδιο χρήσης ή
 - οι τροποποιήσεις του προϊόντος με σκοπό να συμμορφωθεί προς εθνικές ή τοπικές τεχνικές προδιαγραφές και πρότυπα ασφαλείας που ισχύουν σε χώρες για τις οποίες το προϊόν δεν είχε σχεδιαστεί και κατασκευαστεί ειδικά.

❑ Αμέλεια.

❑ Ατυχήματα, πυρκαγιά, υγρά, χημικές και άλλες ουσίες, πλημμύρα, δονήσεις, υπερβολική θερμότητα, ακατάλληλο εξαιρισμό, υπέρταση, υπερβολική ή εσφαλμένη τροφοδοσία ή τάση εισόδου, ακτινοβολία, ηλεκτροστατικές εκκενώσεις συμπεριλαμβανομένου του κεραυνού, άλλων εξωτερικών δυνάμεων και επιδράσεων.

5. Η παρούσα εγγύηση καλύπτει μόνο τα υλικά μέρη του προϊόντος. Δεν καλύπτει το λογισμικό (είτε της Sony, είτε τρίτων κατασκευαστών) για το οποίο παρέχεται ή πρόκειται να ισχύσει μια άδεια χρήσης από τον τελικό χρήστη ή χωριστές δηλώσεις εγγύησης ή εξαιρέσεις από την εγγύηση.

Εξαιρέσεις και περιορισμοί

Με εξαίρεση των όσων αναφέρονται ανωτέρω, η Sony δεν παρέχει καμία εγγύηση (ρητή, σιωπηρή, εκ του νόμου ή άλλη) όσον αφορά την ποιότητα, την επίδοση, την ακρίβεια, την αξιοπιστία, την καταλληλότητα του προϊόντος ή του λογισμικού που παρέχεται ή συνοδεύει το προϊόν, για συγκεκριμένο σκοπό. Εάν η ισχύουσα νομοθεσία απαγορεύει πλήρως ή μερικώς την παρούσα εξαίρεση, η Sony εξαιρεί ή περιορίζει την εγγύησή της μόνο στη μέγιστη έκταση που επιτρέπει η ισχύουσα νομοθεσία. Οποιαδήποτε εγγύηση η οποία δεν εξαιρείται πλήρως (στο μέτρο που το επιτρέπει ο ισχύων νόμος) θα περιορίζεται στη διάρκεια ισχύος της παρούσας εγγύησης.

Η μοναδική υποχρέωση της Sony σύμφωνα με την παρούσα εγγύηση είναι η επισκευή ή η αντικατάσταση προϊόντων που υπόκεινται στους όρους και συνθήκες της εγγύησης. Η Sony δεν ευθύνεται για οποιαδήποτε απώλεια ή ζημία που σχετίζεται με τα προϊόντα, το σέρβις, την παρούσα εγγύηση, συμπεριλαμβανομένων - των οικονομικών και άυλων απωλειών - του τιμήματος που καταβλήθηκε για την αγορά του προϊόντος - της απώλειας κερδών, εισοδήματος, δεδομένων, απόλαυσης ή χρήσης του προϊόντος ή οποιωνδήποτε συνδεδεμένων προϊόντων - της άμεσης, παρεμπόδιουσας ή επακόλουθης απώλειας ή ζημίας ακόμη και αν αυτή η απώλεια ή ζημία αφορά σε:

- ❑ Μειωμένη λειτουργία ή μη λειτουργία του προϊόντος ή συνδεδεμένων προϊόντων λόγω ελαττωμάτων ή μη διαθεσιμότητας κατά την περίοδο που αυτό βρίσκεται στη Sony ή σε μέλος του δικτύου ASN, η οποία προκάλεσε διακοπή διαθεσιμότητας του προϊόντος, απώλεια χρόνου χρήστη ή διακοπή της εργασίας.
- ❑ Παροχή ανακριβών πληροφοριών που ζητήθηκαν από το προϊόν ή από συνδεδεμένα προϊόντα.

- ❑ Ζημιά ή απώλεια λογισμικών προγραμμάτων ή αφαιρούμενων μέσων αποθήκευσης δεδομένων ή
- ❑ Μολύνσεις από ιούς ή άλλες αιτίες.

Τα ανωτέρω ισχύουν για απώλειες και ζημιές, που υπόκεινται σε οιοσδήποτε γενικές αρχές δικαίου, συμπεριλαμβανομένης της αμέλειας ή άλλων αδικοπραξιών, αθέτησης σύμβασης, ρητής ή σιωπηρής εγγύησης, και απόλυτης ευθύνης (ακόμα και για θέματα για τα οποία η Sony ή μέλος του δικτύου ASN έχει ειδοποιηθεί για τη δυνατότητα πρόκλησης τέτοιων ζημιών).

Στο μέτρο που η ισχύουσα νομοθεσία απαγορεύει ή περιορίζει αυτές τις εξαιρέσεις ευθύνης, η Sony εξαιρεί ή περιορίζει την ευθύνη της μόνο στη μέγιστη έκταση που της επιτρέπει η ισχύουσα νομοθεσία. Για παράδειγμα, μερικά κράτη απαγορεύουν την εξαίρεση ή τον περιορισμό ζημιών που οφείλονται σε αμέλεια, σε βαριά αμέλεια, σε εκ προθέσεως παράπτωμα, σε δόλο και παρόμοιες πράξεις. Σε καμία περίπτωση, η ευθύνη της Sony κατά την παρούσα εγγύηση, δεν υπερβαίνει την τιμή που καταβλήθηκε για την αγορά του προϊόντος, ωστόσο αν η ισχύουσα νομοθεσία επιτρέπει μόνο περιορισμούς ευθυνών υψηλότερου βαθμού, θα ισχύουν οι τελευταίοι.

Τα επιφυλασσόμενα νόμιμα δικαιώματά σας

Ο καταναλωτής έχει έναντι της Sony τα δικαιώματα που απορρέουν από την παρούσα εγγύηση, σύμφωνα με τους όρους που περιέχονται σε αυτήν, χωρίς να παραβλάπτονται τα δικαιώματά του που πηγάζουν από την ισχύουσα εθνική νομοθεσία σχετικά με την πώληση καταναλωτικών προϊόντων. Η παρούσα εγγύηση δεν θίγει τα νόμιμα δικαιώματα που ενδεχομένως να έχετε, ούτε εκείνα που δεν μπορούν να εξαιρεθούν ή να περιοριστούν, ούτε δικαιώματά σας εναντίον των προσώπων από τα οποία αγοράσατε το προϊόν. Η διεκδίκηση οποιωνδήποτε δικαιωμάτων σας εναπόκειται αποκλειστικά σε εσάς.

Sony Europe Ltd. δ.τ. Sony Hellas

Αμαρουσίου-Χαλανδρίου 18-20
151 25 Μαρούσι

Τμήμα Εξυπηρέτησης Καταναλωτών Sony

00800 4412 1496 (για κλήσεις από σταθερό τηλέφωνο Ελλάδα)
211 980 703 (για κλήσεις από κινητό τηλέφωνο Ελλάδα)
800 91150 (για κλήσεις από σταθερό/κινητό τηλέφωνο Κύπρου)
e-mail: cic-greece@eu.sony.com
www.sony.gr



<http://www.sony.net/SonyInfo/Support/>



4690670110