

Korišćenje

Pre korišćenja

Nazivi delova

- [Provera fotoaparata i isporučenih stavki \[1\]](#)
- [Identifikacija delova \[2\]](#)

Ikone i indikatori

- [Lista ikona na ekranu \[3\]](#)

Korišćenje trake

- [Korišćenje trake za nošenje oko ručnog zgloba \[4\]](#)
- [Korišćenje trake za nošenje na ramenu \(prodaje se zasebno\) \[5\]](#)

Podešavanje tražila

- [Podešavanje tražila \(prilagođavanje dioptrije\) \[6\]](#)

Vodič u fotoaparatu

- [O funkciji \[In-Camera Guide\] \[7\]](#)

Priprema fotoaparata

Punjenje baterije

Umetanje baterije u fotoaparat [8]

- Punjenje baterije kada je umetnuta u fotoaparat [9]
- Punjenje povezivanjem na računar [10]
- Trajanje baterije i broj slika koje je moguće snimiti/reprodukovati korišćenjem baterije [11]
- Obezbeđivanje napajanja iz zidne utičnice [12]
- Uklanjanje baterije [13]

Umetanje memorijske kartice (prodaje se zasebno)

- Umetanje memorijske kartice [14]
- Uklanjanje memorijske kartice [15]
- Memorijske kartice koje mogu da se koriste [16]

Podešavanje jezika, datuma i vremena

- Podešavanje jezika, vremena i datuma [17]

Potvrđivanje podešavanja za upravljanje fotoaparatom

Potvrđivanje podešavanja za upravljanje fotoaparatom

- Korišćenje kontrolnog točkića [18]
- Korišćenje kontrolnog prstena [19]
- Korišćenje stavki u meniju (MENU) [20]
- Korišćenje dugmeta Fn (Funkcija) [21]
- Korišćenje ekrana „Quick Navi” [22]

Snimanje

Snimanje fotografija/filmova

- Snimanje fotografija [23]
- Snimanje filmova [24]

Biranje režima snimanja

- [Lista funkcija točkića za izbor režima \[25\]](#)
- [Intelligent Auto \[26\]](#)
- [Superior Auto \[27\]](#)
- [O funkciji za prepoznavanje scena \[28\]](#)
- [Prednosti automatskog snimanja \[29\]](#)
- [Program Auto \[30\]](#)
- [Sweep Panorama \[31\]](#)
- [Scene Selection \[32\]](#)
- [Shutter Priority \[33\]](#)
- [Aperture Priority \[34\]](#)
- [Manual Exposure \[35\]](#)
- [BULB \[36\]](#)
- [Memory recall \[37\]](#)
- [Movie \[38\]](#)
- [Snimanje filmova sa vrlo usporenim kretanjem \(HFR postavke\) \[39\]](#)

Korišćenje funkcija za snimanje

Korišćenje zuma

- [Zum \[40\]](#)
- [Funkcije zuma koje su dostupne na fotoaparatu \[41\]](#)
- [Zoom Setting \[42\]](#)
- [O nivou zuma \[43\]](#)
- [Zoom Speed \[44\]](#)
- [Zoom Func. on Ring \[45\]](#)

Korišćenje blica

- [Korišćenje blica \[46\]](#)
- [Napomene o korišćenju blica \[47\]](#)

Flash Mode [48]

- [Flash Comp. \[49\]](#)

Biranje režima prikaza na ekranu

- [Menjanje prikaza na ekranu \(snimanje\) \[50\]](#)
- [Prebacivanje između tražila i ekrana \[51\]](#)
- [Dugme DISP \(Tražilo\) \[52\]](#)
- [Dugme DISP \(Monitor\) \[53\]](#)
- [TC/UB Disp. Switch \[54\]](#)

Biranje veličine fotografije/kvaliteta slike

- [Veličina slike \(fotografije\) \[55\]](#)
- [Odnos širine i visine \(fotografije\) \[56\]](#)
- [Kvalitet \(fotografije\) \[57\]](#)
- [Panorama: Size \[58\]](#)
- [Panorama: Direction \[59\]](#)

Prilagođavanje fokusa

- [Focus Mode \[60\]](#)
- [Focus Area \[61\]](#)
- [Automatski fokus sa faznom detekcijom \[62\]](#)
- [Center Lock-on AF \[63\]](#)
- [AF Area Auto Clear \[64\]](#)
- [Zaključavanje fokusa \[65\]](#)
- [Manual Focus \[66\]](#)
- [Direktno ručno fokusiranje \(DMF\) \[67\]](#)
- [MF Assist \(fotografije\) \[68\]](#)
- [Focus Magnifier \[69\]](#)
- [Focus Magnif. Time \[70\]](#)
- [Initial Focus Mag. \(fotografije\) \[71\]](#)

Peaking Level [72]

- Peaking Color [73]
- Pre-AF (fotografije) [74]
- AF/MF control [75]
- AF Illuminator (fotografije) [76]
- Disp. cont. AF area [77]
- Eye AF [78]
- Phase Detect. Area [79]
- AF drive speed (film) [80]
- AF Track Sens (film) [81]

Prilagođavanje ekspozicije

- Exposure Comp. [82]
- Metering Mode [83]
- AE lock [84]
- AEL w/ shutter (fotografije) [85]
- Zebra [86]
- Exposure Set. Guide [87]

Biranje režima okidanja (neprekidno snimanje/odloženo okidanje)

- Drive Mode [88]
- Cont. Shooting [89]
- Self-timer [90]
- Self-timer(Cont) [91]
- Cont. Bracket [92]
- Single Bracket [93]
- WB bracket [94]
- DRO Bracket [95]
- Postavke za okidanje u režimu pomeranja [96]
- Indikator u toku okidanja u režimu pomeranja [97]

Fotografisanje sebe praćenjem ekrana

- [Self-portrait/ -timer \[98\]](#)

Biranje ISO osetljivosti

- [ISO \[99\]](#)
- [ISO AUTO Min. SS \[100\]](#)
- [Multi Frame NR \[101\]](#)
- [NR Effect \[102\]](#)

Korekcija svetline ili kontrasta

- [D-Range Opt. \(DRO\) \[103\]](#)
- [Auto HDR \[104\]](#)

Prilagođavanje tonova boja

- [White Balance \[105\]](#)
- [Snimanje osnovne bele boje u režimu \[Custom Setup\] \[106\]](#)

Biranje režima efekta

- [Picture Effect \[107\]](#)
- [Creative Style \[108\]](#)

Snimanje filmova

- [Formati snimanja filmova \[109\]](#)
- [File Format \(film\) \[110\]](#)
- [Record Setting \(film\) \[111\]](#)
- [Dual Video REC \[112\]](#)
- [Snimanje fotografija tokom snimanja filmova \(funkcija Dual Rec\) \[113\]](#)
- [Auto Dual Rec \[114\]](#)
- [Img. Size\(Dual Rec\) \[115\]](#)
- [Quality\(Dual Rec\) \[116\]](#)

- [Marker Display \(film\) \[117\]](#)
- [Marker Settings \(film\) \[118\]](#)
- [SteadyShot \(film\) \[119\]](#)
- [Audio Recording \[120\]](#)
- [Micref Level \[121\]](#)
- [Wind Noise Reduct. \[122\]](#)
- [Auto Slow Shut. \(film\) \[123\]](#)
- [MOVIE Button \[124\]](#)
- [Picture Profile \[125\]](#)
- [High Frame Rate \[126\]](#)

Prilagođavanje funkcija za snimanje radi lakšeg korišćenja

- [Memory \[127\]](#)
- [Function Menu Set. \[128\]](#)
- [Custom Key\(Shoot.\) / Custom Key\(PB\) \[129\]](#)
- [Funkcija kontrolnog prstena \[130\]](#)
- [Funkcija dugmeta C \[131\]](#)
- [Funkcija srednjeg dugmeta \[132\]](#)
- [Funkcija levog dugmeta \[133\]](#)
- [Funkcija desnog dugmeta \[134\]](#)
- [Funkcija dugmeta za slanje na pametni telefon \[135\]](#)

Podešavanje ostalih funkcija fotoaparata

- [Photo Creativity \[136\]](#)
- [Smile/Face Detect. \[137\]](#)
- [Soft Skin Effect \(fotografije\) \[138\]](#)
- [Face Registration \(New Registration\) \[139\]](#)
- [Face Registration \(Order Exchanging\) \[140\]](#)
- [Face Registration \(Delete\) \[141\]](#)
- [Red Eye Reduction \[142\]](#)

- [Auto Obj. Framing \(fotografije\) \[143\]](#)
- [SteadyShot \(fotografije\) \[144\]](#)
- [Long Exposure NR \(fotografije\) \[145\]](#)
- [High ISO NR \(fotografije\) \[146\]](#)
- [Write Date \(fotografije\) \[147\]](#)
- [Color Space \(fotografije\) \[148\]](#)
- [Grid Line \[149\]](#)
- [Auto Review \[150\]](#)
- [Live View Display \[151\]](#)
- [Bright Monitoring \[152\]](#)
- [FINDER/MONITOR \[153\]](#)
- [Release w/o Card \[154\]](#)
- [Shutter Type \(fotografije\) \[155\]](#)
- [Wheel Lock \[156\]](#)
- [Deactivate Monitor \[157\]](#)
- [ND Filter \[158\]](#)

Pregledanje

Pregledanje fotografija

- [Reprodukcija slika \[159\]](#)
- [Zum tokom reprodukcije \[160\]](#)
- [Image Index \[161\]](#)
- [Menjanje prikaza na ekranu \(tokom reprodukcije\) \[162\]](#)

Brisanje slika

- [Brisanje prikazane slike \[163\]](#)
- [Brisanje više izabranih slika \[164\]](#)

Reprodukcija filmova

Reprodukovanje filmova [165]

- [Motion Shot Video \[166\]](#)
- [Photo Capture \[167\]](#)

Pregledanje panoramskih slika

- [Reprodukovanje panoramskih slika \[168\]](#)

Štampanje

- [Specify Printing \[169\]](#)

Korišćenje funkcija za pregledanje

- [View Mode \[170\]](#)
- [Display Rotation \[171\]](#)
- [Slide Show \[172\]](#)
- [Rotate \[173\]](#)
- [Enlarge Init. Mag. \[174\]](#)
- [Enlarge Initial Pos. \[175\]](#)
- [Protect \[176\]](#)
- [Beauty Effect \[177\]](#)

Pregledanje slika na TV-u

- [Pregledanje slika na HD TV-u \[178\]](#)
- [Pregledanje slika na „BRAVIA” Sync-kompatibilnom TV-u \[179\]](#)

Menjanje postavki

Meni sa podešavanjima

- [Monitor Brightness \[180\]](#)
- [Viewfinder Bright. \[181\]](#)
- [Finder Color Temp. \[182\]](#)
- [Gamma Disp. Assist \[183\]](#)

- [Function for VF close \[184\]](#)
- [Volume Settings \[185\]](#)
- [Audio signals \[186\]](#)
- [Upload Settings\(Eye-Fi\) \[187\]](#)
- [Tile Menu \[188\]](#)
- [Mode Dial Guide \[189\]](#)
- [Delete confirm. \[190\]](#)
- [Display Quality \[191\]](#)
- [Pwr Save Start Time \[192\]](#)
- [NTSC/PAL Selector \[193\]](#)
- [Demo Mode \[194\]](#)
- [TC/UB Settings \[195\]](#)
- [HDMI Resolution \[196\]](#)
- [24p/60p Output \(film\) \(samo za 1080 60i-kompatibilne modele\) \[197\]](#)
- [CTRL FOR HDMI \[198\]](#)
- [HDMI Info. Display \[199\]](#)
- [TC Output \(film\) \[200\]](#)
- [REC Control \(film\) \[201\]](#)
- [HDMI Audio Out. \(film\) \[202\]](#)
- [4K Output Sel. \(film\) \[203\]](#)
- [USB Connection \[204\]](#)
- [USB LUN Setting \[205\]](#)
- [USB Power Supply \[206\]](#)
- [Language \[207\]](#)
- [Date/Time Setup \[208\]](#)
- [Area Setting \[209\]](#)
- [Copyright Info \[210\]](#)
- [Format \[211\]](#)
- [File Number \[212\]](#)
- [Set File Name \[213\]](#)

- [Select REC Folder \[214\]](#)
- [New Folder \[215\]](#)
- [Folder Name \[216\]](#)
- [Recover Image DB \[217\]](#)
- [Display Media Info. \[218\]](#)
- [Version \[219\]](#)
- [Setting Reset \[220\]](#)

Korišćenje Wi-Fi funkcija

Povezivanje fotoaparata sa pametnim telefonom

- [PlayMemories Mobile \[221\]](#)
- [Povezivanje Android pametnog telefona sa fotoaparatom korišćenjem QR koda \[222\]](#)
- [Povezivanje iPhone ili iPad uređaja sa fotoaparatom korišćenjem QR koda \[223\]](#)
- [Povezivanje Android pametnog telefona sa fotoaparatom unošenjem SSID-a i lozinke \[224\]](#)
- [Povezivanje iPhone ili iPad uređaja sa fotoaparatom unošenjem SSID-a i lozinke \[225\]](#)
- [Pozivanje aplikacije korišćenjem funkcije \[One-touch\(NFC\)\] \[226\]](#)

Upravljanje fotoaparatom pomoću pametnog telefona

- [Smart Remote Embedded \[227\]](#)
- [Korišćenje funkcije \[Smart Remote Embedded\] sa pametnim telefonom na kojem je omogućeno povezivanje dodirrom \(NFC daljinsko upravljanje jednim dodirrom\) \[228\]](#)

Prenos slika na pametni telefon

- [Send to Smartphone \[229\]](#)
- [Slanje slika na Android pametni telefon \(NFC deljenje jednim dodirrom\) \[230\]](#)

Prenos slika na računar

- [Send to Computer \[231\]](#)

Prenos slika na TV

- [View on TV \[232\]](#)

Menjanje postavki Wi-Fi funkcija

- [Airplane Mode \[233\]](#)
- [WPS Push \[234\]](#)
- [Access Point Set. \[235\]](#)
- [Edit Device Name \[236\]](#)
- [Disp MAC Address \[237\]](#)
- [SSID/PW Reset \[238\]](#)
- [Reset Network Set. \[239\]](#)

Dodavanje aplikacija u fotoaparatus

PlayMemories Camera Apps

- [PlayMemories Camera Apps \[240\]](#)
- [Preporučeno računarsko okruženje \[241\]](#)

Instaliranje aplikacija

- [Otvaranje naloga za uslugu \[242\]](#)
- [Preuzimanje aplikacija \[243\]](#)
- [Preuzimanje aplikacija direktno u fotoaparatus pomoću funkcije Wi-Fi \[244\]](#)

Pokretanje aplikacija

- [Pokretanje preuzete aplikacije \[245\]](#)

Upravljanje aplikacijama

- [Deinstaliranje aplikacija \[246\]](#)
- [Menjanje redosleda aplikacija \[247\]](#)

- [Proveravanje informacija o nalogu za PlayMemories Camera Apps \[248\]](#)

Korišćenje računara

Preporučeno računarsko okruženje

- [Preporučeno računarsko okruženje \[249\]](#)

Korišćenje softvera

- [PlayMemories Home \[250\]](#)
- [Instaliranje softvera „PlayMemories Home” \[251\]](#)
- [Softver za Mac računare \[252\]](#)
- [Image Data Converter \[253\]](#)
- [Instaliranje softvera „Image Data Converter” \[254\]](#)
- [Pristupanje vodiču „Image Data Converter Guide” \[255\]](#)
- [Remote Camera Control \[256\]](#)
- [Instaliranje softvera „Remote Camera Control” \[257\]](#)
- [Pristupanje sistemu pomoći za „Remote Camera Control” \[258\]](#)

Povezivanje fotoaparata sa računarom

- [Povezivanje fotoaparata sa računarom \[259\]](#)
- [Uvoz slika na računar \[260\]](#)
- [Prekid veze fotoaparata sa računarom \[261\]](#)

Kreiranje filmskog diska

- [Biranje diska koji će se kreirati \[262\]](#)
- [Kreiranje Blu-ray diskova od filmova sa slikom visoke rezolucije \[263\]](#)
- [Kreiranje DVD diskova \(diskovi sa AVCHD filmovima\) od filmova sa slikom visoke rezolucije \[264\]](#)
- [Kreiranje DVD diskova od filmova sa slikom standardnog kvaliteta \[265\]](#)

Mere opreza/Ovaj proizvod

Mere opreza

- [Mere opreza \[266\]](#)
- [O ugrađenoj punjivoj bateriji \[267\]](#)
- [Napomene o bateriji \[268\]](#)
- [Punjenje baterije \[269\]](#)
- [Napomene o memorijskoj kartici \[270\]](#)

Čišćenje fotoaparata

- [O čišćenju \[271\]](#)

Broj fotografija koje je moguće snimiti i vreme za snimanje filmova

- [Broj fotografija \[272\]](#)
- [Vreme za snimanje filmova \[273\]](#)

Korišćenje fotoaparata u inostranstvu

- [Korišćenje adaptera za naizmeničnu struju/punjača baterije u inostranstvu \[274\]](#)
- [O sistemima boja na TV-u \[275\]](#)

Ostale informacije

- [ZEISS objektiv \[276\]](#)
- [AVCHD format \[277\]](#)
- [Licenca \[278\]](#)

Zaštićeni znakovi

- [Zaštićeni znakovi \[279\]](#)

Rešavanje problema

Ako imate problema

Ako imate problema

- [Rešavanje problema \[280\]](#)

Rešavanje problema

Baterija i napajanje

- [Ne možete da umetnete bateriju u fotoaparatus. \[281\]](#)
- [Ne možete da uključite fotoaparatus. \[282\]](#)
- [Napajanje se iznenada isključilo. \[283\]](#)
- [Fotoaparatus se zagreva. \[284\]](#)
- [Indikator nivoa preostale baterije pokazuje pogrešan nivo. \[285\]](#)
- [Lampica za punjenje na fotoaparatusu treperi prilikom punjenja baterije. \[286\]](#)
- [Baterija nije napunjena. \[287\]](#)
- [Monitor se ne uključuje čak ni kada se fotoaparatus uključi. \[288\]](#)

Snimanje fotografija/filmova

- [Ne možete da snimate slike. \[289\]](#)
- [Čuje se kliktanje kada se promeni svetlina objekta. \[290\]](#)
- [Snimanje traje dugo. \[291\]](#)
- [Ista slika je snimljena više puta. \[292\]](#)
- [Okidač se okida neprekidno. \[293\]](#)
- [Slika nije fokusirana. \[294\]](#)
- [Zum ne radi. \[295\]](#)
- [Blic ne radi. \[296\]](#)
- [Na slikama koje ste snimili koristeći blic pojavljuju se zamućene, bele, okrugle tačke. \[297\]](#)
- [Funkcija za snimanje izbliza \(makro\) ne radi. \[298\]](#)
- [Datum i vreme snimanja se ne prikazuju na ekranu. \[299\]](#)

Datum i vreme su pogrešno snimljeni. [300]

- Prikaz otvora blende i/ili brzine zatvarača treperi. [301]
- Boje na slici nisu pravilne. [302]
- Na slici je vidljiv šum kada ekran gledate na tamnom mestu. [303]
- Na slici se pojavljuju tamne senke. [304]
- Oči osobe koju ste snimali su crvene. [305]
- Na ekranu se pojavljuju tačke koje ne nestaju. [306]
- Ne možete da snimate slike neprekidno. [307]
- Slika nije jasna u tražilu. [308]
- Slika se ne prikazuje u tražilu. [309]
- Slika se ne prikazuje na monitoru. [310]
- Funkcija [Finder/Monitor Sel.] ne radi iako je dodeljena određenom tasteru pomoću funkcije [Custom Key(Shoot.)] ili [Custom Key(PB)]. [311]
- Slika je beličasta (odbljesak)/Na slici se pojavljuje zamućeno svetlo (dupla slika). [312]
- Tonovi boja na slici koja se prikazuje na monitoru/u tražilu izgledaju neprirodno. [313]
- Slika je zamućena. [314]
- Monitor se gasi nakon kraćeg vremena. [315]
- Punjenje blica traje predugo. [316]
- Kontrolni točkić ne radi. [317]

Pregledanje slika

- Slike nije moguće reprodukovati. [318]
- Datum i vreme se ne prikazuju. [319]
- Tonovi boja na slici koja se reprodukuje izgledaju neprirodno. [320]
- Sliku nije moguće izbrisati. [321]
- Slika je greškom izbrisana. [322]
- Nije moguće umetanje DPOF oznake. [323]

Wi-Fi

- Ne možete da pronađete pristupnu tačku za bežičnu mrežu na koju želite da se povežete. [324]
- [WPS Push] ne radi. [325]
- Radnja koja je pokrenuta izborom funkcije [Send to Computer] prekinuta je tokom izvršavanja. [326]
- Ne možete da pošaljete filmove na pametni telefon. [327]
- Radnja koja je pokrenuta izborom funkcije [Smart Remote Embedded] ili [Send to Smartphone] prekinuta je tokom izvršavanja. [328]
- Slika na ekranu za snimanje pomoću funkcije [Smart Remote Embedded] ne prikazuje se glatko./Veza između fotoaparata i pametnog telefona je prekinuta. [329]
- Ne možete da koristite povezivanje jednim dodirrom (NFC). [330]

Računari

- Računar ne prepoznaje fotoaparata. [331]
- Ne možete da uvezete slike. [332]
- Slika i zvuk su isprekidani kada film gledate na računaru. [333]
- Slike koje ste izvezli sa računara ne možete da gledate na fotoaparatu. [334]

Memorijske kartice

- Greškom ste formatirali memorijsku karticu. [335]

Štampanje

- Ne možete da štampate slike. [336]
- Boje na slici su čudne. [337]
- Slike su odštampane sa odsečenim ivicama. [338]
- Ne možete da štampate slike sa datumom. [339]

Ostalo

- Objektiv je zamagljen. [340]
- Fotoaparata je prestao da radi a objektiv je ostao izvučen./Fotoaparata se isključio a objektiv je ostao izvučen. [341]

- [Fotoaparat se zagreva kada ga dugo koristite. \[342\]](#)
- [Kada uključite fotoaparat, prikazuje se ekran za podešavanje sata. \[343\]](#)
- [Broj slika koje je moguće snimiti se ne smanjuje ili se smanjuje za po dve slike. \[344\]](#)
- [Postavke se resetuju iako radnja resetovanja nije obavljena. \[345\]](#)
- [Fotoaparat ne funkcioniše ispravno. \[346\]](#)
- [Kada protresete fotoaparat, čuje se zvuk. \[347\]](#)
- [Na ekranu se prikazuje „-E-“. \[348\]](#)

Poruke

Poruke

- [Ekran za samodijagnozu \[349\]](#)
- [Poruke upozorenja \[350\]](#)

Situacije u kojima ovaj proizvod ima poteškoća pri radu

Situacije u kojima ovaj proizvod ima poteškoća pri radu

- [Slučajevi u kojima fotoaparat ima poteškoća pri radu \[351\]](#)

[1] Korišćenje | Pre korišćenja | Nazivi delova

Provera fotoaparata i isporučenih stavki

Broj u zagradama označava količinu te stavke u pakovanju.

- Fotoaparat (1)
- NP-BX1 punjiva baterija (1)

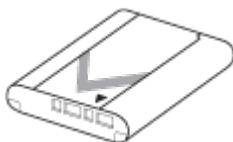

- Mikro USB kabl (1)

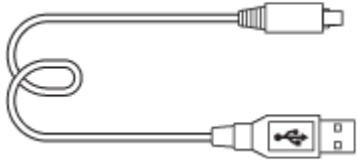

- Adapter za naizmeničnu struju (1)
- Strujni kabl (1)* (isporučuje se u nekim zemljama/regionima)

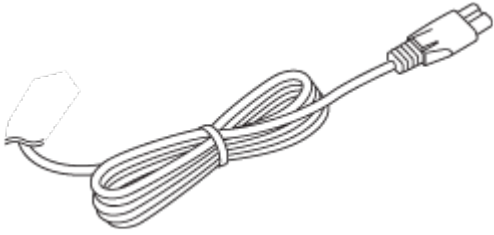

* Sa fotoaparatom je možda isporučeno više kablova za napajanje. Koristite onaj kabl koji odgovara vašoj zemlji/regionu.

- Traka za nošenje oko ručnog zgloba (1)



- Adapter za traku (2)

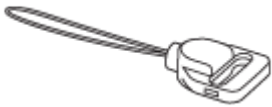



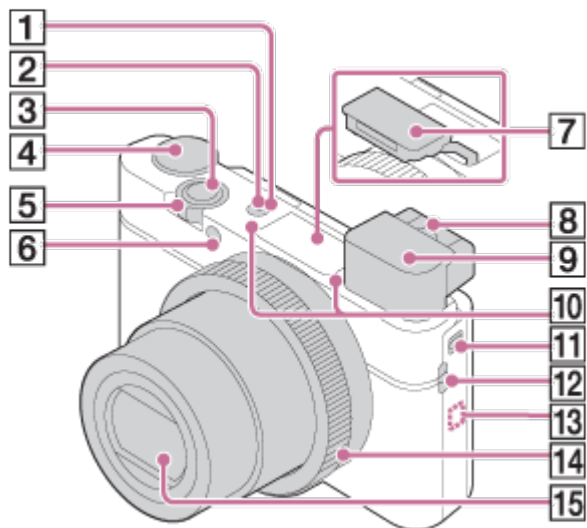

- Uputstvo za upotrebu (1)
- Vodič za Wi-Fi povezivanje/povezivanje jednim dodirrom (NFC) (1)

[2] Korišćenje | Pre korišćenja | Nazivi delova

Identifikacija delova



1. Dugme ON/OFF (Napajanje)
2. Lampa za napajanje/punjenje
3. Okidač
4. Točkić za izbor režima
5. U toku snimanja: Ručica W/T (zumiranje)
U toku pregleda: Ručica za indeks  (Indeks)/zumiranje reprodukcije 
(Uvećanje prikaza tokom reprodukcije)
6. Lampica tajmera odloženog okidanja/AF osvetljivač
7. Blic
 - Ne prekrivajte blic prstom.
 - Ako ne koristite blic, ručno ga vratite u telo fotoaparata.
8. Ručica za prilagođavanje dioptrije
 - Pomerajte ručicu za prilagođavanje dioptrije dok slika u tražilu ne postane jasna.
9. Tražilo
 - Pomerite prekidač za izbacivanje tražila da biste podigli tražilo. Uхватите обе strane okulara i vucite ga ka ekranu dok ne klikne.
 - Kada gledate kroz tražilo, aktivira se režim tražila, a kada odmaknete lice od tražila, prikaz se vraća u režim monitora.
10. Microphone
11. Prekidač za izbacivanje tražila
 - Ako pomerite prekidač za izbacivanje tražila kada je fotoaparata isključen, fotoaparata će se uključiti.
12. Kopča za traku
13.  (N-oznaka)
 - Kada fotoaparata povezujete sa pametnim telefonom koji podržava funkciju NFC, dodirnite ovu oznaku.

Za detalje o mestu  (N oznake) na pametnom telefonu, pogledajte uputstvo za upotrebu svog pametnog telefona.

- NFC (Near Field Communication) je međunarodni standard za tehnologiju bežične komunikacije kratkog dometa.

14. Kontrolni prsten

15. Objektiv

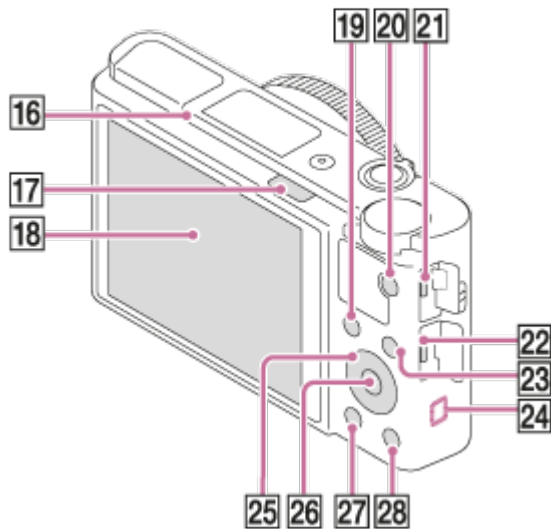

16. Senzor oka

17. Prekidač za izbacivanje blica 

- Pomerite prekidač za izbacivanje blica  da biste koristili blic.

18. Monitor

- Možete da prilagodite ugao monitora i snimate iz bilo kog položaja.

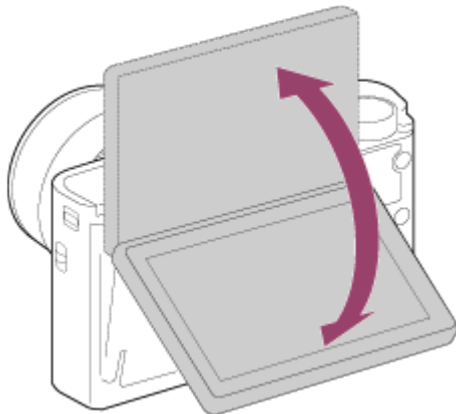

19. U toku snimanja: Dugme Fn (Funkcija)

U toku pregleda: Dugme  (Slanje na pametni telefon)



- Pritiskom na ovo dugme možete da prikazete ekran funkcije [Send to Smartphone].

20. Dugme MOVIE (Film)

21. Multi/Micro USB priključak

- Podržava mikro USB kompatibilne uređaje.

22. HDMI mikro priključak

23. Dugme MENU
24. Wi-Fi antena (ugrađena)
25. Kontrolni točkić
26. Srednje dugme
27. Dugme  (Reprodukcija)
28. U toku snimanja: Dugme  (Prilagođeno)
U toku pregleda: Dugme  (Brisanje)

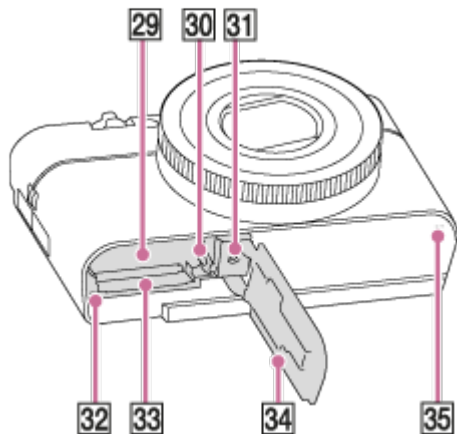

29. Otvor za umetanje baterije
30. Ručica za zaključavanje baterije
31. Navoj za stativ
 - Koristite stativ čiji šraf je kraći od 5,5 mm (7/32 inča). U suprotnom nećete moći da dobro učvrstite fotoaparata, a može doći i do njegovog oštećenja.
32. Lampica pristupa
33. Otvor za umetanje memorijske kartice
34. Poklopac odeljka za bateriju/memorijsku karticu
35. Zvučnik

[3] Korišćenje | Pre korišćenja | Ikone i indikatori

Lista ikona na ekranu

Prikazani sadržaji i njihovi položaji koji su prikazani u nastavku služe samo kao smernica i mogu da se razlikuju od stvarnog prikaza.

U toku snimanja

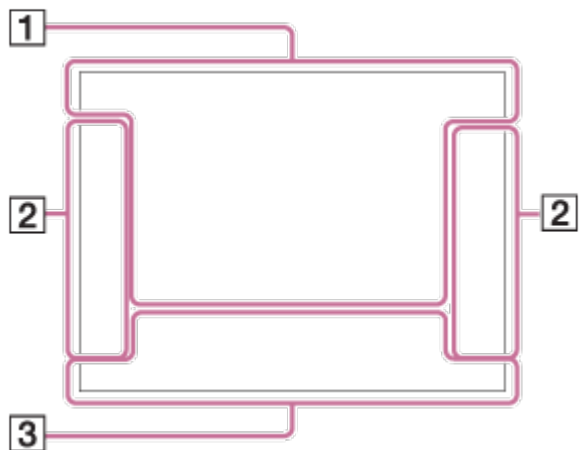

U toku reprodukcije



1. P P* A S M

Shoot Mode

Memory recall

NO CARD

Memorijska kartica/Otpremanje

Ikone funkcije za prepoznavanje scena

Scene Selection

100

Preostali broj slika koje je moguće snimiti

Odnos širine i visine fotografija

20M / 18M / 17M / 13M / 10M / 7.5M / 6.5M / 5.0M / 4.2M / 3.7M / VGA

WIDE STD

Veličina slike za fotografije

RAW RAW+J X.FINE FINE STD

Kvalitet slike za fotografije

120p 100p 60p 50p 60i 50i 30p 25p 24p

Brzina kadrova za filmove

100 60 50 FX FH PS 1080 720

Postavka snimanja filmova



Funkcija NFC je aktivirana



Preostali kapacitet baterije



Upozorenje o preostalom kapacitetu baterije



USB izvor napajanja



Punjenje blica je u toku



AF osvetljivač



SteadyShot isključen/uključen, upozorenje o podrhtavanju fotoaparata



Režim rada u avionu



Ikona preklopnog sloja



Bez snimanja zvuka za filmove



Referentni nivo mikrofona nizak



Smanjenje buke vetra



Efekat podešavanja je isključen



Datoteka baze podataka je puna/Greška datoteke baze podataka



Upozorenje o pregrevanju

20S

Preostalo vreme snimanja kada se prikaže upozorenje o pregrevanju



Smart Zoom/  Jasno zumiranje slike/Digitalni zum



Područje za merenje u tački

C:32:00

Ekran za samodijagnozu

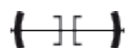

Digitalna libela



Režim pregleda

100-0003

Broj fascikle-datoteke

XAVC S 4K XAVC S HD AVCHD MP4

Format datoteke filma



Zaštita

DPOF

DPOF je postavljen



Slika sa automatskim kadriranjem objekta



Dual Video REC



PC Remote



Bright Monitoring



Upisivanje informacija o autorskom pravu je uključeno

240fps 250fps 480fps 500fps 960fps 1000fps

Brzina kadrova za HFR snimanje



Vreme snimanja



Gamma Disp. Assist



Upisivanje podataka/Broj preostalih slika za upisivanje

CAPTURE

Snimanje fotografije



Snimanje fotografija nije moguće



Auto Dual Rec

2.

Režim okidanja



Režim merenja svetla



Režim blica/Smanjenje efekta crvenih očiju

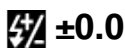

Flash Comp.



Režim fokusiranja



Ravnoteža bele boje (automatski, unapred podešeno, prilagođeno, temperatura boja, filter boja)



Oblast fokusa

D-R **DRO** **HDR**
OFF AUTO AUTO

DRO/Auto HDR

ND **ND** **ND**
AUTO ON OFF

ND filter

Std. **Vivid** **Ntrl** **Clear** **Deep** **Light** **Port.** **Land.** **Sunset** **Night** **Autm** **B/W** **Sepia** +3 +3 +3

Kreativni stil/Kontrast, Zasićenje, Oštrina

[] OFF [] ON [] ON [] ON [] ON

Detekcija osmeha/lica.

Toy **Pop** **Pos** **Pos** **Rtro** **StH** **Part** **Part** **Part** **Part** **HC** **Soft** **Prng** **Rich** **Mini** **WtrC** **Ilus**
Movie key H G B Y BW Mid Mid BW AUTO

[] OFF

Efekti za slike



Indikator osetljivosti detekcije osmeha

PP1 — **PP7**

PP
OFF

Profil slike

3. ● Zaključavanje automatskog fokusa

Vodič za prikaz za funkciju Lock-on AF

● Uključivanje/isključivanje biranja tačke fokusa

Vodič za prikaz za postavku [Focus Area]

▼ Prebacivanje između Av/Tv

Prikaz vodiča za menjanje vrednosti otvora blende i brzine zatvarača

-4..3..2..1..0..1..2+

Indikator okidanja u režimu pomeranja

STBY

Stanje mirovanja pri snimanju filma

REC 0:12

Vreme za snimanje filmova (m:s)



Funkcija kontrolnog prstena



Funkcija kontrolnog točkića



Fokus

1/250

Brzina zatvarača

F3.5

Vrednost otvora blende

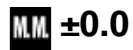

Ručno merenje

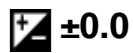

Kompenzacija ekspozicije

ISO400

ISO osetljivost



AE lock



Indikator brzine zatvarača



Indikator otvora blende



Histogram



Greška u primeni efekta slike



Upozorenje o automatskoj HDR slici

2016-1-1

10:37AM

Datum snimanja

3/7

Broj datoteke/Broj slika u režimu pregleda



Autorsko pravo postoji za sliku



REC kontrola

00:00:00:00

Vremenski kôd (sati:minuta:sekundi:kadar)

00 00 00 00

Korisnička postavka

● **Shooting Standby** ● **Shooting Setting**

Prikaz vodiča za HFR snimanje

[4] Korišćenje | Pre korišćenja | Korišćenje trake

Korišćenje trake za nošenje oko ručnog zgloba

Povežite traku za nošenje oko ručnog zgloba i provucite ruku kroz omču kako biste sprečili oštećenje fotoaparata u slučaju da ga ispustite.

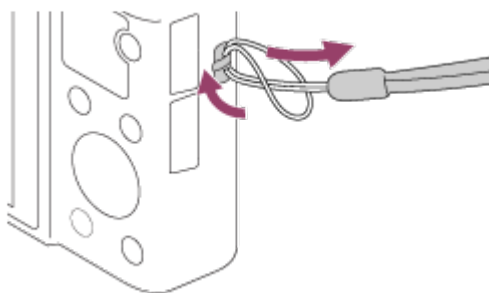

[5] Korišćenje | Pre korišćenja | Korišćenje trake

Korišćenje trake za nošenje na ramenu (prodaje se zasebno)

Povežite traku za nošenje na ramenu da biste sprečili oštećenje fotoaparata ako ga ispustite.

1. Povežite adaptere za traku na kukice sa obe strane fotoaparata.
2. Povežite traku za nošenje na ramenu (prodaje se zasebno) na adaptere za traku.

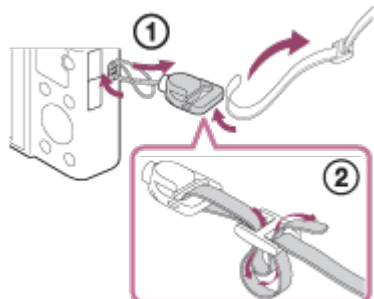

[6] Korišćenje | Pre korišćenja | Prilagođavanje tražila

Prilagođavanje tražila (prilagođavanje dioptrijske) (prilagođavanje dioptrijske)

Prilagodite nivo dioptrijske prema svom vidu dok prikaz u tražilu ne postane jasan.

1. Pomerite prekidač za izbacivanje tražila **(A)** nadole da biste podigli tražilo.

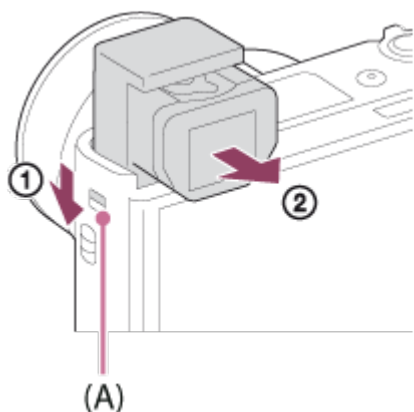

- Ako pomerite prekidač za izbacivanje tražila kada je fotoaparat isključen, fotoaparat će se uključiti.

2. Uhvatite obe strane okulara **(B)** i vucite ga ka monitoru dok ne klikne.

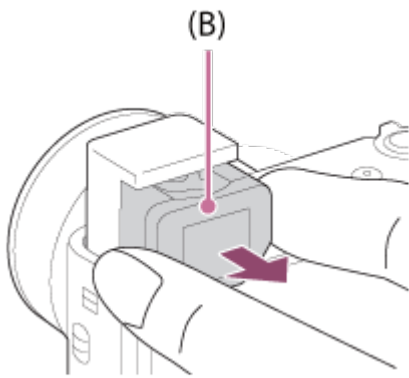

3. Pomerajte ručicu za prilagođavanje dioptrije.

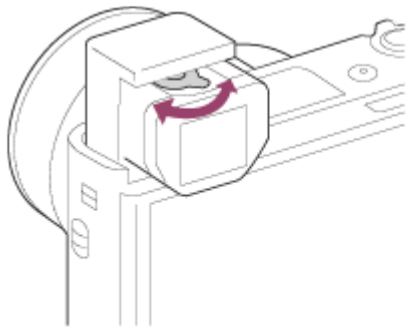

Savet

Da biste vratili tražilo u telo fotoaparata

Uхватite obe strane okulara i gurajte ga u tražilo dok ne klikne. Zatim pritisnite tražilo nadole.



Napomena

- Ne pritiskajte tražilo nadole dok se podiže.
- Uvucite okular u tražilo pre nego što tražilo pritisnete nadole. Ako ga ne uvučete i pokušate da vratite tražilo u telo fotoaparata, može doći do kvara.
- Nemojte držati fotoaparat za tražilo.

[7] Korišćenje | Pre korišćenja | Vodič u fotoaparatu

O funkciji [In-Camera Guide]

Funkcija [In-Camera Guide] prikazuje opis stavki u meniju (MENU), dugmeta Fn (Funkcija) i podešavanja, a kada funkciju ne možete da podesite, prikazuje razlog.

1. Pritisnite dugme MENU ili Fn.
2. Izaberite željenu stavku u meniju (MENU) pritiskajući gornju/donju/levu/desnu stranu kontrolnog točkića.
3. Pritisnite dugme C/  (Prilagođeno/Brisanje).
Prikazaće se vodič za korišćenje stavke u meniju (MENU) koju ste izabrali u koraku 2.
 - Ako pritisnete  na sredini kontrolnog točkića nakon izbora stavke koja se prikazuje u sivoj boji, prikazaće se razlog zašto stavku nije moguće podesiti.

Napomena

- Dodelite funkciju [In-Camera Guide] nekom dugmetu unapred koristeći funkciju [Custom Key(Shoot.)].

[8] Korišćenje | Priprema fotoaparata | Punjenje baterije

Umetanje baterije u fotoaparat

Kako da umetnete bateriju u fotoaparat

1. Otvorite poklopac baterije/memorijske kartice.

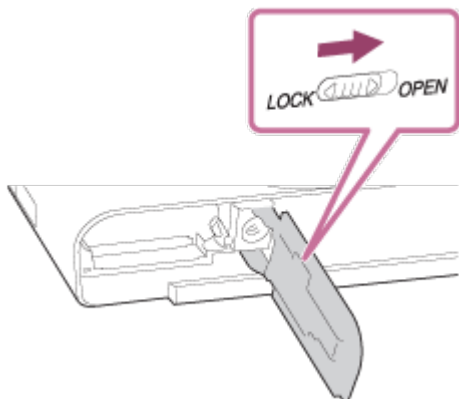

2. Umetnite bateriju pritiskajući ručicu za zaključavanje **(A)** vrhom baterije dok baterija ne legne na mesto.

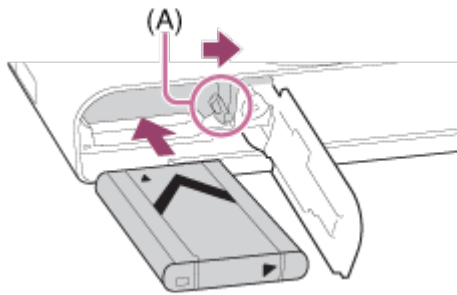

3. Zatvorite poklopac.

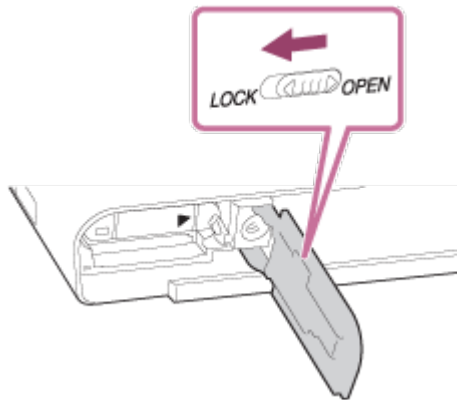

[9] Korišćenje | Priprema fotoaparata | Punjenje baterije

Punjenje baterije kada je umetnuta u fotoapararat

Kada fotoapararat koristite prvi put, obavezno napunite bateriju. Napunjena baterija se polako prazni, čak i kada je ne koristite. Da biste izbegli da propustite priliku za snimanje, ponovo napunite bateriju pre snimanja.

1. Isključite napajanje.
2. Povežite fotoapararat sa umetnutom baterijom na adapter za naizmjeničnu struju (isporučen) pomoću mikro USB kabla (isporučen) i povežite adapter za naizmjeničnu struju sa zidnom utičnicom.

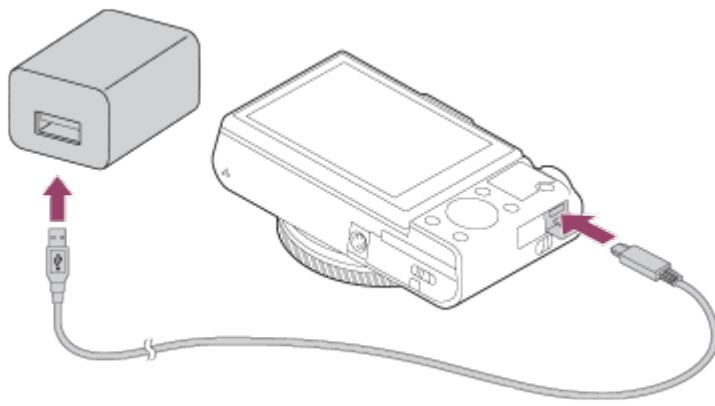

Lampica za punjenje

Svetli: Punjenje je u toku

Isključena: Punjenje je završeno

Treperi: Greška u punjenju ili je punjenje privremeno pauzirano zato što se fotoaparati ne nalazi u odgovarajućem temperaturnom opsegu

- Ako lampica za punjenje jednom zasvetli i potom se odmah isključi, baterija je napunjena do kraja.

Vreme punjenja (potpuna napunjenost)

Kada koristite adapter za naizmeničnu struju (isporučeni), vreme punjenja je približno 150 minuta.

- Vreme punjenja može da se razlikuje u zavisnosti od preostalog kapaciteta baterije ili uslova punjenja.
- Baterija može da se puni čak i ako nije potpuno ispražnjena.
- Gorenavedeno vreme punjenja se odnosi na punjenje potpuno ispražnjene baterije (isporučena) na temperaturi od 25 °C. Punjenje može da potraje duže u određenim okolnostima i okruženju.

Napomena

- Ako lampica za punjenje počne da treperi kad baterija nije do kraja napunjena, izvadite bateriju ili iskopčajte USB kabl iz fotoaparata, a zatim ga ponovo prikopčajte da biste napunili bateriju.
- Ako lampica za punjenje na fotoaparatu treperi kada je adapter za naizmeničnu struju priključen u zidnu utičnicu, to znači da je punjenje privremeno zaustavljeno zato što je temperatura van preporučenog opsega. Kada se temperatura vrati u prikladni opseg, punjenje se nastavlja. Preporučujemo vam da bateriju punite pri temperaturi okruženja od 10 °C do 30 °C.
- Koristite obližnju zidnu utičnicu kada koristite isporučeni ili preporučeni adapter za naizmeničnu struju/punjač za bateriju. Ako prilikom korišćenja fotoaparata dođe do kvara, odmah iskopčajte utikač iz zidne utičnice da biste prekinuli napajanje. Ako

fotoaparatu koristite dok je uključena lampica za punjenje, imajte na umu da fotoaparatu ne prekida vezu sa izvorom napajanja čak ni kad se lampica isključi.

- Kada koristite potpuno novu bateriju ili bateriju koja dugo nije bila korišćena, lampica za punjenje može da treperi brzo tokom punjenja baterije. U takvim slučajevima, izvadite bateriju ili iskopčajte USB kabl iz fotoaparata i ubacite je ponovo radi punjenja.
- Nemojte stalno ili često da puniti bateriju ne koristeći je ako je već napunjena do kraja ili skoro sasvim puna. To može da dovede do gubitka performansi baterije.
- Kada je punjenje završeno, iskopčajte adapter za naizmeničnu struju iz zidne utičnice.
- Obavezno koristite samo originalne Sony baterije, mikro USB kablove (isporučeni) i adaptere za naizmeničnu struju (isporučeni).

[10] Korišćenje | Priprema fotoaparata | Punjenje baterije

Punjenje povezivanjem na računar

Bateriju možete da puniti kada fotoaparatu povežete sa računarom pomoću mikro USB kabla.

1. Isključite fotoaparatu i povežite ga na USB priključak na računaru.

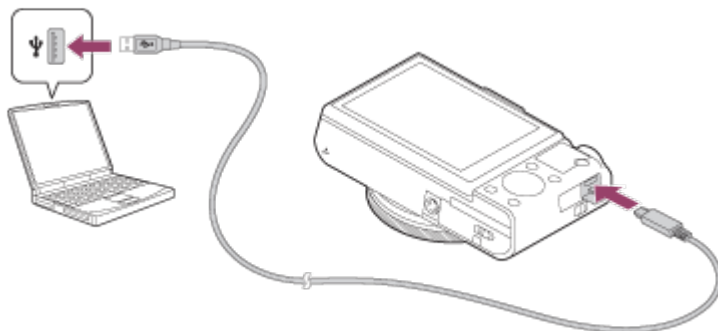

Napomena

- Imajte u vidu sledeće stvari kada bateriju puniti preko računara:
 - Ako fotoaparatu povežete sa prenosnim računarem koji nije povezan sa izvorom napajanja, nivo baterije prenosnog računara će početi da opada. Ne ostavljajte fotoaparatu povezan sa računarem tokom dužeg vremena.
 - Kada je uspostavljena USB veza između računara i fotoaparata, nemojte da uključujete/isključujete računaru, ne pokrećite ga ponovo niti ga vraćajte iz režima mirovanja. Tako možete da izazovete kvar. Prekinite vezu između fotoaparata i računara pre nego što uključite/isključite računaru, ponovo ga pokrenete ili vratite iz režima

mirovanja.

- Ispravan rad ne može biti garantovan na svim tipovima računara.
- Ne garantujemo mogućnost punjenja na lično sklopljenom računaru, modifikovanom računaru ili računaru povezanom preko USB čvorišta.
- Fotoaparati možda neće raditi pravilno kada se istovremeno koriste drugi USB uređaji.

[11] Korišćenje | Priprema fotoaparata | Punjenje baterije

Trajanje baterije i broj slika koje je moguće snimiti/reprodukovati korišćenjem baterije

Režim ekrana

Snimanje (fotografije):

Broj slika: približno 220

Stvarno snimanje (filmovi):

Trajanje baterije: približno 35 min.

Neprekidno snimanje (filmovi):

Trajanje baterije: približno 65 min.

Pregledanje (fotografije):

Trajanje baterije: približno 200 min., Broj slika: približno 4000

Režim tražila

Snimanje (fotografije):

Broj slika: približno 210

Stvarno snimanje (filmovi):

Trajanje baterije: približno 35 min.

Neprekidno snimanje (filmovi):

Trajanje baterije: približno 65 min.

Napomena

- Navedeni podaci o trajanju baterije i broju slika se odnose na bateriju koja je potpuno napunjena. Trajanje baterije i broj slika mogu da budu manji u zavisnosti od okolnosti pod kojima koristite fotoaparat.
- Trajanje baterije i broj slika koje je moguće snimiti se odnose na snimanje pod sledećim uslovima:
 - Baterija je korišćena u okruženju čija je temperatura 25 °C.
 - Korišćeni su Sony Memory Stick PRO Duo (Mark2) mediji (prodaju se zasebno)
 - [Display Quality]: [Standard]

- Broj koji je naveden u redu „Snimanje (fotografije)” zasniva se na CIPA standardu i odnosi se na snimanje pod sledećim uslovima (CIPA: Camera & Imaging Products Association):
 - DISP: [Display All Info.]
 - Po jedna slika je snimljena svakih 30 sekundi.
 - Pozicija zuma je naizmenično menjana između W i T.
 - Blic je aktiviran jednom za svaki drugi snimak.
 - Napajanje je uključivano i isključivano posle svakih deset snimaka.
- Broj minuta za snimanje filma je zasnovan na CIPA standardu i odnosi se na snimanje sprovedeno u sledećim uslovima:
 - Kvalitet slike je podešen na XAVC S HD 60p 50M/50p 50M.
 - Stvarno snimanje (filmovi): Trajanje baterije zavisi od ponavljanja snimanja, zumiranja, mirovanja u snimanju, uključivanja/isključivanja itd.
 - Neprekidno snimanje filma: Trajanje baterije prilikom neprekidnog snimanja dok nije dostignuto ograničenje (29 minuta), a zatim je snimanje nastavljeno ponovnim pritiskom na dugme MOVIE (Film). Ostale funkcije, kao što je zumiranje, nisu korišćene.
- Ako se na ekranu ne prikazuje preostalo vreme baterije, pritisnite DISP (Postavka prikaza).

[12] Korišćenje | Priprema fotoaparata | Punjenje baterije

Obezbeđivanje napajanja iz zidne utičnice

Korišćenjem isporučenog adaptera za naizmeničnu struju, možete da snimate i reprodukujete slike dok se napajanje obezbeđuje iz zidne utičnice, bez trošenja napajanja iz baterije.

1. Umetnite bateriju u fotoaparatus.
2. Povežite fotoaparatus sa zidnom utičnicom pomoću mikro USB kabla (isporučen) i adaptera za naizmeničnu struju (isporučen).

Napomena

- Fotoaparatus se neće aktivirati ako je baterija prazna. Umetnite dovoljno napunjenu bateriju u fotoaparatus.
- Ako fotoaparatus koristite dok se napajanje obezbeđuje iz zidne utičnice, uverite se da se ikona () prikazuje na monitoru.

Ne uklanjajte bateriju dok se napajanje obezbeđuje iz zidne utičnice. Ako uklonite bateriju, fotoaparata će se isključiti.

- Ne uklanjajte bateriju dok lampica za pristup svetli. Možete da oštetite podatke na memorijskoj kartici.
- Dok god je napajanje uključeno, baterija se ne puni čak ni kada je fotoaparata priključen na adapter za naizmeničnu struju.
- Pod izvesnim okolnostima, napajanje može da se dodatno obezbedi iz baterije čak i ako koristite adapter za naizmeničnu struju.
- Ne uklanjajte mikro USB kabl dok se napajanje obezbeđuje iz zidne utičnice. Pre nego što uklonite mikro USB kabl, isključite fotoaparata.
- U zavisnosti od temperature fotoaparata i baterije, vreme neprekidnog snimanja će možda biti skraćeno dok se napajanje obezbeđuje iz zidne utičnice.
- Kada koristite mobilni punjač kao izvor napajanja, uverite se da je potpuno napunjen pre upotrebe. Takođe, vodite računa o preostalom napajanju u mobilnom punjaču u toku korišćenja.

[13] Korišćenje | Priprema fotoaparata | Punjenje baterije

Uklanjanje baterije

Način uklanjanja baterije

1. Uverite se da lampica za pristup ne svetli, pa isključite fotoaparata.
2. Otvorite poklopac baterije/memorijske kartice.
3. Pomerite ručicu za zaključavanje **(A)** i izvadite bateriju.

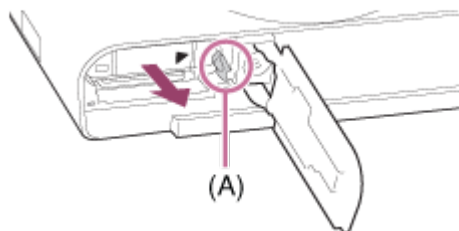

- Pazite da ne ispustite bateriju.

[14] Korišćenje | Priprema fotoaparata | Umetanje memorijske kartice (prodaje se zasebno)

Umetanje memorijske kartice

Kako da umetnete memorijsku karticu

1. Otvorite poklopac baterije/memorijske kartice.

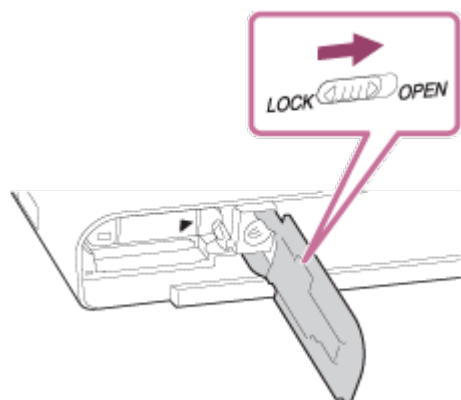

2. Umetnite memorijsku karticu.

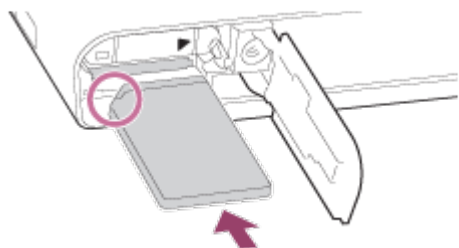

- Uverite se da je zarezani ugao okrenut u pravilnom smeru.
- Sa zarezanim uglom okrenutim kao na slici, umetnite memorijsku karticu dok ne klikne na mesto.

3. Zatvorite poklopac.

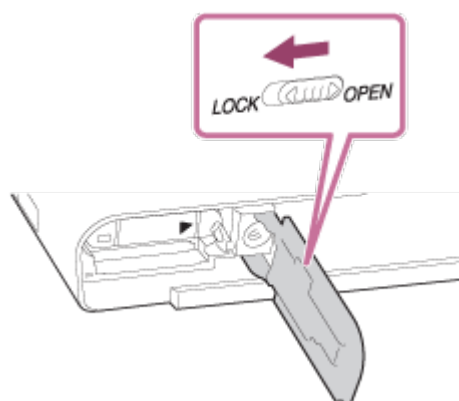

Savet

- Kada memorijsku karticu prvi put koristite sa ovim fotoaparatom, preporučujemo vam da je formatirate u fotoaparatu radi stabilnog rada.

Uklanjanje memorijske kartice

Kako da uklonite memorijsku karticu

1. Otvorite poklopac baterije/memorijske kartice.
2. Uverite se da lampica za pristup **(A)** ne svetli.

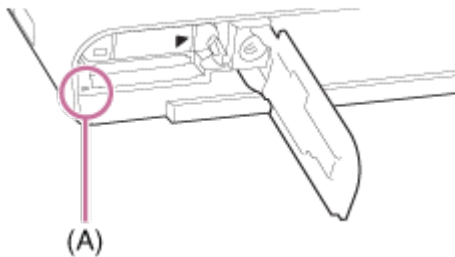

3. Pritisnite jednom memorijsku karticu da biste je izbacili.

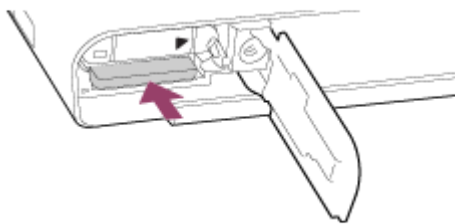

4. Zatvorite poklopac.

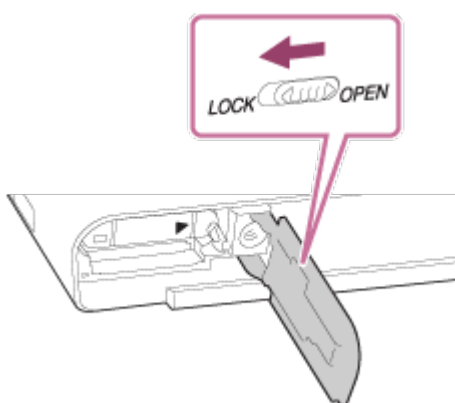

Memorijske kartice koje mogu da se koriste

Sa ovim fotoaparatom možete koristiti sledeće tipove memorijskih kartica. Kada snimate filmove, pogledajte odeljak „Memorijske kartice koje mogu da se koriste za snimanje filmova” na ovoj stranici.

Memory Stick mediji koji mogu da se koriste

- Memory Stick PRO Duo / Memory Stick PRO Duo (Mark2)
- Memory Stick PRO-HG Duo
- Memory Stick Micro (M2) (Mark2)

*Memory Stick mediji kapaciteta do 32 GB su testirani i dokazano funkcionišu na ovom fotoaparatu.

SD kartice koje mogu da se koriste

- SD memorijska kartica
- SDHC memorijska kartica
- SDXC memorijska kartica
- microSD memorijska kartica
- microSDHC memorijska kartica
- microSDXC memorijska kartica

*SD kartice kapaciteta do 256 GB su testirane i dokazano funkcionišu na ovom fotoaparatu.

Memorijske kartice koje mogu da se koriste za snimanje filmova

Kada snimate filmove u formatu XAVC S

- Memory Stick PRO-HG Duo
 - Filmovi ne mogu da se snimaju pri brzini veze od 100 Mbps ili većoj.
- SDHC / microSDHC memorijska kartica (SD klase brzine 10 ili UHS klase brzine U1 ili brža)
 - Kada snimate pri brzini veze od 100 Mbps ili većoj, potrebna je UHS kartica brzine klase U3.
- SDXC / microSDHC memorijska kartica kapaciteta 64 GB ili većeg (SD klase brzine 10 ili UHS klase brzine U1 ili brža)
 - Kada snimate pri brzini veze od 100 Mbps ili većoj, potrebna je UHS kartica brzine klase U3.

Kada snimate filmove u formatu AVCHD ili MP4

- Memory Stick PRO Duo (Mark2)

- Memory Stick PRO-HG Duo
- Memory Stick Micro (M2) (Mark2)
- SD memorijska kartica / microSD memorijska kartica (SD klase brzine 4 ili brža ili UHS klase brzine U1 ili brža)
- SDHC memorijska kartica / microSDHC memorijska kartica (SD klase brzine 4 ili brža ili UHS klase brzine U1 ili brža)
- SDXC memorijska kartica / microSDXC memorijska kartica (SD klase brzine 4 ili brža ili UHS klase brzine U1 ili brža)

Napomena

- Kada se SDHC memorijska kartica koristi za snimanje XAVC S filmova tokom dužih perioda vremena, snimljeni filmovi će biti izdvojeni u datoteke veličine 4 GB. Izdvojene datoteke mogu da se integrišu u jednu datoteku korišćenjem softvera „PlayMemories Home”.
- Ne garantujemo pravilan rad svih memorijskih kartica.
- Kada memorijsku karticu prvi put koristite sa ovim fotoaparatom, preporučuje se da je formatirate u fotoaparatu pre korišćenja radi stabilnijih performansi. Imajte u vidu to da se formatiranjem trajno brišu svi podaci na memorijskoj kartici i da je taj postupak nepovratan. Sačuvajte vredne podatke na računaru.
- Slike koje su snimljene na SDXC memorijskoj kartici nije moguće uvoziti i reprodukovati na računaru ili AV uređajima koji nisu kompatibilni sa sistemom datoteka exFAT kada je fotoaparatus povezan pomoću mikro USB kabla. Uverite se da je uređaj kompatibilan sa sistemom exFAT pre nego što ga povežete sa fotoaparatom. Ako fotoaparatus povežete sa nekompatibilnim uređajem, od vas će biti zatraženo da formatirate karticu. Nikada ne formatirajte karticu na osnovu tog zahteva jer biste u tom slučaju mogli da izbrišete sve podatke sa kartice. (exFAT je sistem datoteka koji se koristi na SDXC memorijskim karticama.)

[17] Korišćenje | Priprema fotoaparata | Podešavanje jezika, vremena i datuma

Podešavanje jezika, vremena i datuma

Kada prvi put uključite fotoaparatus ili nakon što ste inicijalizovali funkcije, prikazaće se ekran za podešavanje jezika, datuma i vremena.

1. Uključite fotoaparatus.

Prikazaće se ekran za podešavanje jezika, a zatim će se prikazati ekran za podešavanje datuma i vremena.

2. Izaberite jezik, a zatim pritisnite ● .
3. Proverite da li je na ekranu izabrano [Enter], a zatim pritisnite ● na kontrolnom točkiću.
4. Izaberite željenu geografsku lokaciju, a zatim pritisnite ● .
5. Izaberite stavku podešavanja pomoću gornje/donje strane kontrolnog točkića ili njegovim okretanjem, a zatim pritisnite ● u sredini kontrolnog točkića.
6. Podesite [Daylight Savings], [Date/Time] i [Date Format] koristeći gornju/donju/levu/desnu stranu, a zatim pritisnite ● u sredini.
 - Ponoć se označava kao 12:00 AM, a podne kao 12:00 PM.
7. Ponovite korake 5 i 6 da podesite druge stavke, a zatim izaberite [Enter] i pritisnite ● u sredini.
 - Da biste otkazali postupak podešavanja datuma i vremena, pritisnite dugme MENU.

Napomena



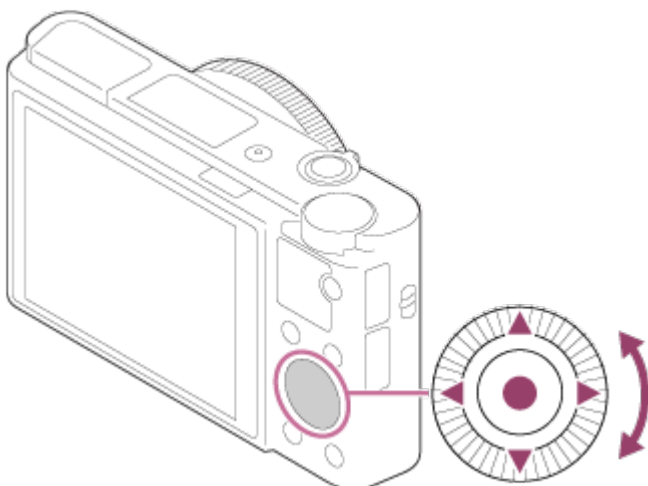

- Ako se podešavanje datuma i vremena otkáže pre nego što se dovrši, ekran za podešavanje datuma i vremena će se prikazati svaki put kad uključite fotoaparatus.

[18] Korišćenje | Potvrđivanje podešavanja za upravljanje fotoaparatom | Potvrđivanje podešavanja za upravljanje fotoaparatom

Korišćenje kontrolnog točkića



Okretanjem ili pritiskanjem gornje/donje/desne/leve strane kontrolnog točkića možete da birate podešavanja. Podešavanje se unosi pritiskom na ● na sredini kontrolnog točkića.

Funkcije DISP (Postavka prikaza),   (Kompenzacija ekspozicije/Kreativna fotografija),  /  (Režim okidanja),  (Režim blica) dodeljene su gornjoj/donjoj/levoj/desnoj strani kontrolnog točkića. Možete da dodelite izabrane funkcije levoj/desnoj strani kontrolnog točkića ili dugmetu ● u sredini.

Pritiskanjem desne/leve strane kontrolnog točkića ili okretanjem kontrolnog točkića možete da prikazete sledeću/prethodnu sliku tokom reprodukcije.

[19] Korišćenje | Potvrđivanje podešavanja za upravljanje fotoaparatom | Potvrđivanje podešavanja za upravljanje fotoaparatom

Korišćenje kontrolnog prstena

Okretanjem kontrolnog prstena **(A)**, možete odmah da promenite željene postavke različitih režima snimanja.

Kontrolnom prstenu možete i da dodelite često korišćene funkcije tako što ćete izabrati MENU →  (Prilagođene postavke) → [Custom Key(Shoot.)] → [Control Ring].

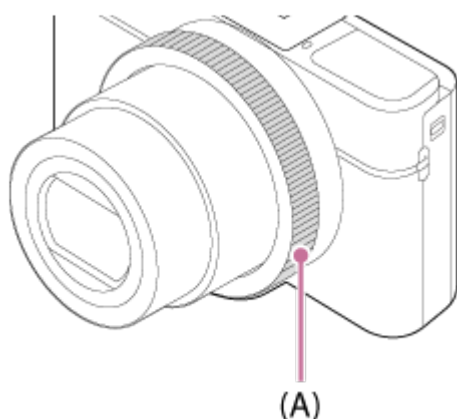

Ikone i nazivi funkcija se prikazuju na ekranu na sledeći način.

Npr.

 ZOOM : Podesite zum okretanjem kontrolnog prstena.

Korišćenje stavki u meniju (MENU)

U ovom odeljku ćete saznati kako da promenite postavke za upravljanje fotoaparatom i aktivirate njegove funkcije kao što su snimanje, reprodukcija i režimi upravljanja.

1. Pritisnite dugme MENU da biste prikazali stavke menija (MENU).

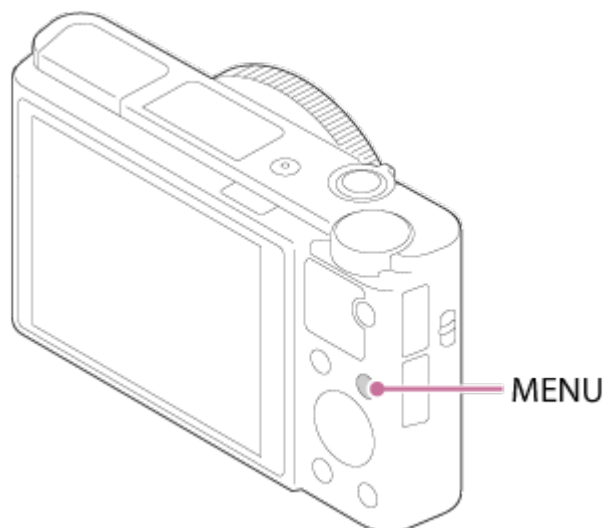

2. Izaberite željenu stavku menija (MENU) pritiskanjem gornje/donje/leve/desne strane kontrolnog točkića ili njegovim okretanjem, a zatim pritisnite ● na sredini kontrolnog točkića.
 - Na ekranu će se nakon koraka 1 možda odmah prikazati korak 3 u zavisnosti od podešavanja [Tile Menu].

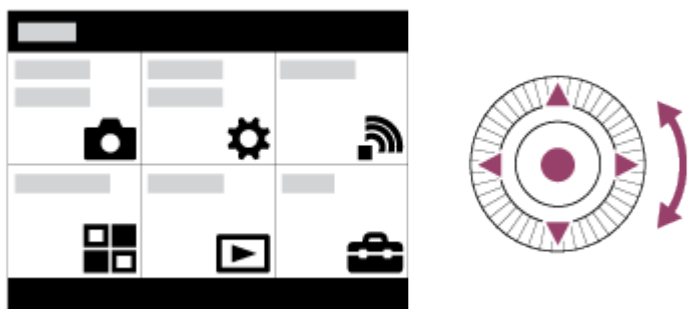

3. Izaberite željeno podešavanje pritiskanjem gornje/donje/leve/desne strane kontrolnog točkića ili okretanjem kontrolnog točkića, a zatim pritisnite ● na sredini kontrolnog točkića.
 - Izaberite ikonu na vrhu ekrana i pritisnite levu/desnu stranu kontrolnog točkića da biste prešli na drugu stavku u meniju (MENU).



4. Izaberite željenu vrednost postavke i pritisnite  da biste je potvrdili.

[21] Korišćenje | Potvrđivanje podešavanja za upravljanje fotoaparatom | Potvrđivanje podešavanja za upravljanje fotoaparatom

Korišćenje dugmeta Fn (Funkcija)

Možete da registrujete često korišćene funkcije dugmetu Fn (funkcija) i pozivati ih dok snimate. Možete da registrujete do 12 često korišćenih funkcija i dodelite ih dugmetu Fn (Funkcija).

1. Pritiskajte dugme DISP i prikažite režim ekrana koji nije [For viewfinder], a zatim pritisnite dugme Fn (Funkcija).

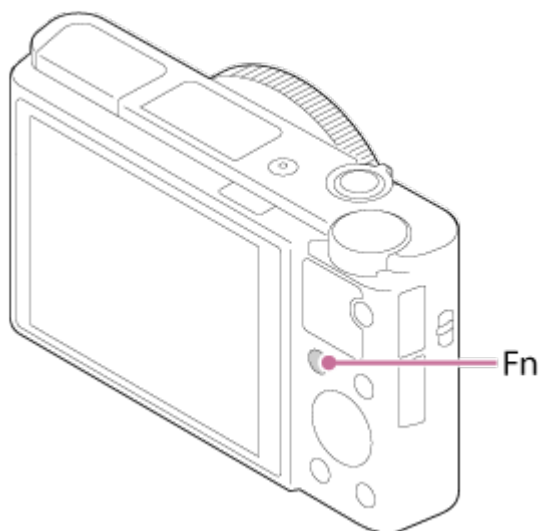

2. Izaberite funkciju koju želite da registrujete pritiskanjem gornje/donje/leve/desne strane kontrolnog točkića.

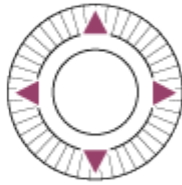
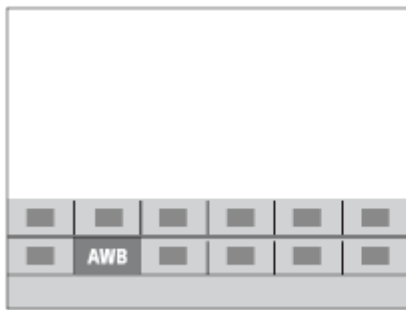

3. Izaberite željeno podešavanje okretanjem kontrolnog točkića.

- Neke funkcije možete precizno da podesite pomoću kontrolnog prstena.

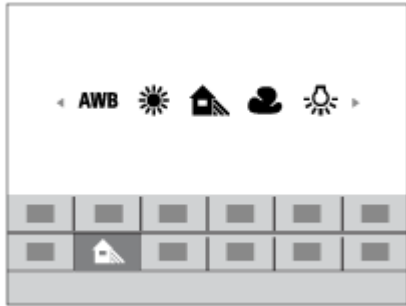

Unos podešavanja na namenskom ekranu

Izaberite željenu funkciju u koraku 2, a zatim pritisnite ● na sredini kontrolnog točkića. Prikazaće se namenski ekran za podešavanje funkcije. Pratite vodič za upotrebu (A) da biste obavili podešavanja.

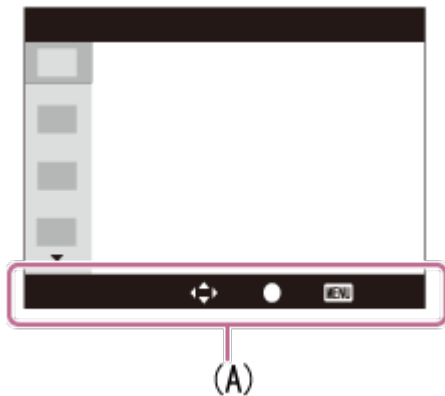

[22] Korišćenje | Potvrđivanje podešavanja za upravljanje fotoaparatom | Potvrđivanje podešavanja za upravljanje fotoaparatom

Korišćenje ekrana „Quick Navi”

Kada koristite tražilo, podešavanja možete direktno da promenite na ekranu „Quick

Navi". Prikazani sadržaji i njihov položaj koji su prikazani u nastavku služe samo kao smernica i mogu da se razlikuju od stvarnog prikaza.

1. MENU →  (Prilagođene postavke) → [DISP Button] → [Monitor] → [For viewfinder] → [Enter].
2. Pritiskajte dugme DISP (Podešavanje prikaza) na kontrolnom točkiću dok ekran ne podesite na [For viewfinder].
3. Pritisnite dugme Fn (Funkcija) da biste prikazali ekran „Quick Navi“.

U automatskom režimu ili režimu izbora scena



U režimu P/A/S/M/Sweep Panorama



4. Izaberite željenu funkciju pritiskanjem gornje/donje/leve/desne strane kontrolnog točkića.
5. Okrećite kontrolni točkić da biste izabrali željeno podešavanje.

Unos podešavanja na namenskom ekranu

Izaberite željenu funkciju u koraku 4, a zatim pritisnite  na sredini kontrolnog točkića. Prikazaće se namenski ekran za podešavanje funkcije. Pratite vodič za upotrebu (A) da biste obavili podešavanja.

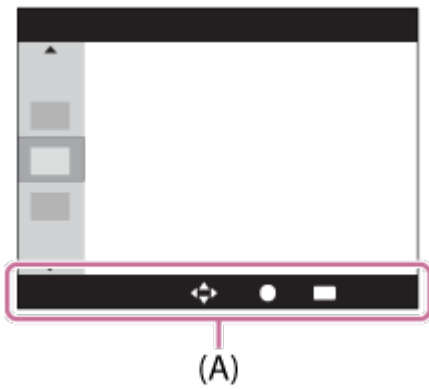

Napomena

- Sivo obojene stavke na ekranu Quick Navi nisu dostupne.
- Kada koristite [Creative Style] ili [Picture Profile], neke od zadataka podešavanja možete da obavite samo na namenskom ekranu.

[23] Korišćenje | Snimanje | Snimanje fotografija/filmova

Snimanje fotografija

Snimanje fotografija.

1. Postavite režim snimanja na **AUTO** (Automatski režim).

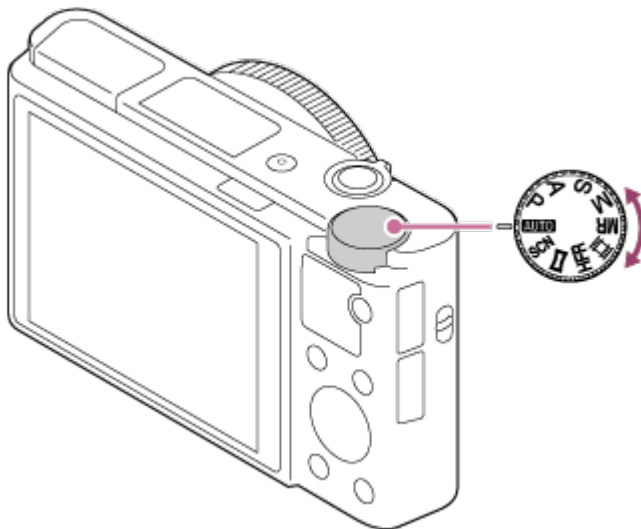

2. Prilagodite ugao monitora i držite fotoaparata. Ili gledajte kroz tražilo i držite fotoaparata.
3. Da biste fokusirali sliku, pritisnite okidač do pola.
Kada slika dospe u fokus, ogласиće se zvučni signal i zasvetliće indikator (● ili (●)).

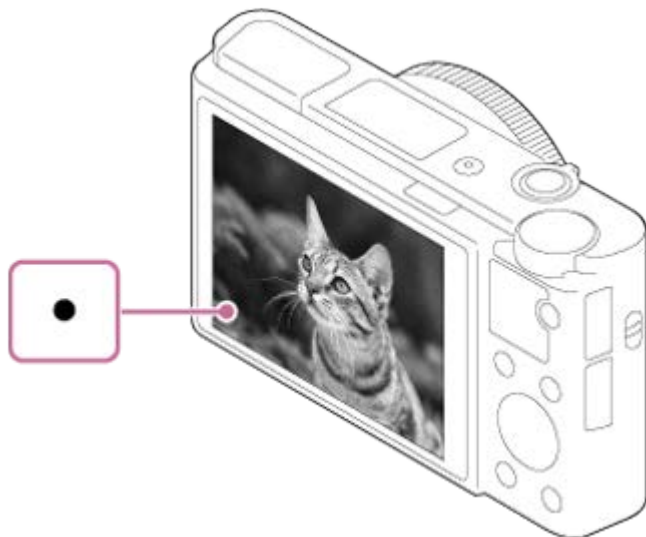

- Najmanja udaljenost na kojoj možete da snimate je približno 5 cm (W), 30 cm (T) (od objektiva).

4. Pritisnite okidač do kraja.

Indikator fokusa

● svetli:

Slika je fokusirana.

● treperi:

Fokusiranje nije uspelo.

⦿ svetli:

Slika je fokusirana. Pozicija fokusa se menja u skladu sa kretanjem objekta.

() svetli:

Fokusiranje je u toku.

Savet

- Kada fotoaparat ne može da fokusira automatski, indikator fokusa treperi i neće se oglasiti zvučni signal. Ponovo kadrirajte snimak ili promenite postavku fokusa. Ako koristite [Continuous AF], nećete čuti zvučni signal kada slika dospe u fokus.
- Fokusiranje može da bude otežano u sledećim situacijama:
 - Mračno je i objekat se nalazi daleko.
 - Kontrast objekta je slab.
 - Objekat gledate kroz staklo.
 - Objekat se brzo kreće.
 - Na mestima gde svetlost stvara odbleske ili kada snimate svetle površine.
 - Na mestima gde postoje blještava svetla.
 - Kada se osvetljenje nalazi iza objekta.
 - Neprekidno ponavljajuća šara, kao što je fasada zgrade.
 - Objekti u području fokusa se nalaze na različitim žižnim daljinama.

Snimanje filmova

Filmove možete da snimate pritiskom na dugme MOVIE (film).

1. Pritisnite dugme MOVIE da biste započeli snimanje.

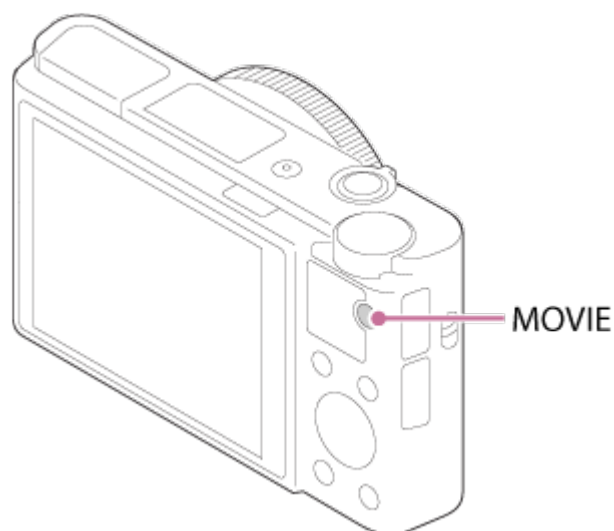

2. Ponovo pritisnite dugme MOVIE da biste zaustavili snimanje.

Savet

- Funkciju pokretanja/zaustavljanja snimanja filma možete da dodelite željenom tasteru. MENU →  (Prilagođene postavke) → [Custom Key(Shoot.)] → podesite funkciju željenom tasteru.
- Kada želite da odredite područje koje će biti fokusirano, podesite područje pomoću funkcije [Focus Area].
- Da biste zadržali fokus na licu, napravite kompoziciju tako da se okvir područja fokusa i okvir za prepoznavanje lica preklope ili podesite funkciju [Focus Area] na [Wide].

Napomena

- Da biste prilagodili željenu brzinu zatvarača i vrednost otvora blende, podesite režim snimanja na  (Film).
- Ako tokom snimanja filma koristite funkciju zumiranja, biće snimljen i šum koji objektiv stvara tokom zumiranja. Zvuk pritiska na dugme MOVIE takođe može da bude snimljen kada pritisnete dugme MOVIE da biste zaustavili snimanje.

Za detalje o vremenu neprekidnog snimanja filmova, pogledajte odeljak „Vreme za snimanje filmova”. Kada se snimanje filma završi, snimanje možete da ponovite tako što ćete ponovo pritisnuti dugme MOVIE. U zavisnosti od temperature fotoaparata ili baterije, snimanje može da se zaustavi kako bi se fotoaparat zaštitio.

- Kada je točkić za izbor režima podešen na  (Film) ili kad snimate filmove, ne možete izabrati opciju [Lock-on AF] za funkciju [Focus Area].

[25] Korišćenje | Snimanje | Biranje režima snimanja

Lista funkcija točkića za izbor režima

Možete da izaberete željeni režim snimanja okretanjem točkića za izbor režima.

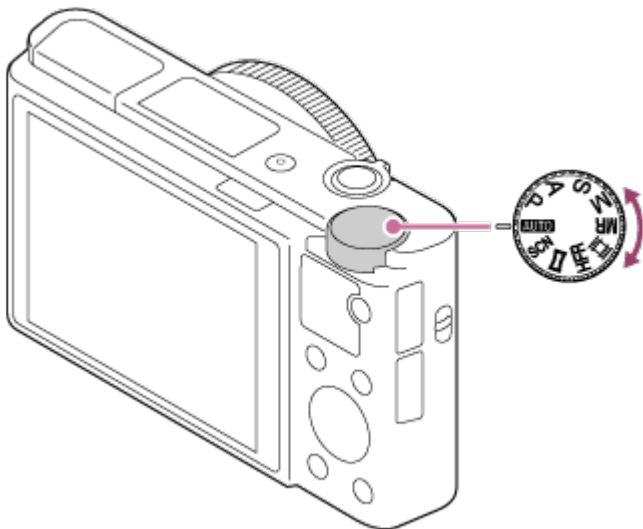

Dostupne funkcije

AUTO (Auto Mode):

Omogućava snimanje fotografija bilo kog objekta u bilo kojim uslovima sa dobrim rezultatima pomoću odgovarajućih postavki koje je izabrao fotoaparat.

P (Program Auto):

Omogućava snimanje sa automatski prilagođenom ekspozicijom (vrednost brzine zatvarača i otvora blende (F-vrednost)). Možete i da izaberete različite postavke koristeći meni.

A (Aperture Priority):

Omogućava vam da prilagodite otvor blende i snimate, recimo, kada želite da zamutite pozadinu.

S (Shutter Priority):

Omogućava snimanje objekata koji se brzo kreću ručnim prilagođavanjem brzine zatvarača.

M (Manual Exposure):

Omogućava vam da snimate slike sa željenom ekspozicijom tako što ćete moći sa prilagodite ekspoziciju (i brzinu zatvarača i vrednost otvora blende (F-vrednost)).

MR (Memory recall):

Omogućava snimanje slike nakon pozivanja često korišćenih režima ili numeričkih podešavanja koja ste unapred registrovali.

(Movie):

Omogućava promenu podešavanja za snimanje filma.

HFR (High Frame Rate):

Omogućava vam da snimate usporene filmove. Izaberite brzinu kadrova koja je veća od brzine kadrova pri reprodukciji da biste snimili glatke usporene filmove.

(Sweep Panorama):

Omogućava snimanje panoramske slike uklapanjem slika.

SCN (Scene Selection):

Omogućava snimanje sa memorisanim podešavanjima koja se biraju prema sceni.

[26] Korišćenje | Snimanje | Biranje režima snimanja

Intelligent Auto

Fotoaparatusnima sa automatskim prepoznavanjem scene.

1. Postavite točkić za izbor režima na **AUTO** (Automatski režim).
2. MENU →  (Postavke fotoaparata) → [Auto Mode] → [Intelligent Auto].
 - Kada je [Mode Dial Guide] podešeno na [On], željene postavke možete da izaberete nakon što promenite poziciju točkića za izbor režima.
3. Uperite fotoaparatusna objektu.

Kada fotoaparatusprepozna scenu, na ekranu će se prikazati ikona za prepoznatu scenu.



4. Prilagodite fokus i snimite sliku.

Napomena

- Fotoaparatus neće prepoznati scenu ako prilikom snimanja koristite funkciju zuma koja nije optički zum.
- Fotoaparatus možda neće pravilno prepoznati scenu pod izvesnim uslovima snimanja.

[27] Korišćenje | Snimanje | Biranje režima snimanja

Superior Auto

Fotoaparatus snima sa automatskim prepoznavanjem scene. Ovaj režim snima jasne slike iz tamnih ili presvetljenih scena.

U slučaju tamne ili presvetljene scene, neophodno je da fotoaparatus može da snimi više slika i napravi kompozitnu sliku kako bi snimio kvalitetnije slike nego u režimu Intelligent Auto.

1. Postavite točkić za izbor režima na **AUTO** (Automatski režim).
2. MENU →  (Postavke fotoaparata) → [Auto Mode] → [Superior Auto].
 - Kada je [Mode Dial Guide] podešeno na [On], željene postavke možete da izaberete nakon što promenite poziciju točkića za izbor režima.
3. Uperite fotoaparatus ka objektu.

Kada fotoaparatus prepozna scenu, na ekranu će se prikazati ikona za prepoznatu scenu. Možda će se prikazati i ikona + (ikona preklopnog sloja) ako je neophodno.

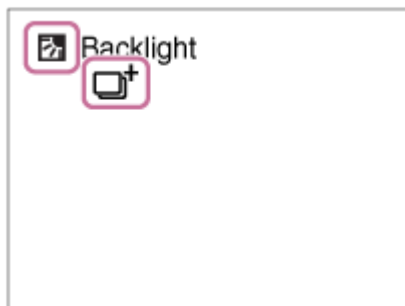

4. Prilagodite fokus i snimite sliku.

Napomena

- Kada fotoaparat koristite za kreiranje kompozitnih slika, snimanje traje duže nego obično.
- Fotoaparat neće prepoznati scenu ako prilikom snimanja koristite funkciju zuma koja nije optički zum.
- Fotoaparat možda neće pravilno prepoznati scenu u određenim uslovima snimanja.
- Kada je [📷 Quality] podešeno na [RAW] ili [RAW & JPEG], fotoaparat ne može da kreira kompozitnu sliku.

[28] Korišćenje | Snimanje | Biranje režima snimanja







O funkciji za prepoznavanje scena

Funkcija za prepoznavanje scena radi u režimu [Intelligent Auto] i režimu [Superior Auto].

Ova funkcija omogućava fotoaparatu da automatski prepozna uslove snimanja i snimi odgovarajuću sliku.

Prepoznavanje scena:



Kada fotoaparat prepozna izvesne scene, sledeće ikone i vodiči se prikazuju u prvoj liniji:

-  (Portrait)
-  (Infant)
-  (Night Portrait)
-  (Night Scene)
-  (Backlight Portrait)
-  (Backlight)

-  (Landscape)
-  (Macro)
-  (Spotlight)
-  (Low Light)

Kada fotoaparat prepozna izvesne uslove, sledeće ikone i vodiči se prikazuju u drugoj liniji:

-  (Tripod)
-  (Walk)*
-  (Move)
-  (Move (Bright))
-  (Move (Dark))

* Stanje  (Walk) se prepoznaje samo kad je [ SteadyShot] podešeno na [Active] ili [Intelligent Active].

Napomena

- Kada je [Smile/Face Detect.] podešeno na [Off], scene [Portrait], [Backlight Portrait], [Night Portrait] i [Infant] neće biti prepoznate.

[29] Korišćenje | Snimanje | Biranje režima snimanja

Prednosti automatskog snimanja

Ovaj fotoaparat je opremljen sa sledeća tri režima automatskog snimanja: [Intelligent Auto], [Superior Auto] i [Program Auto].

(Intelligent Auto):

Omogućava vam da snimate sa automatskim prepoznavanjem scene.

(Superior Auto):

Omogućava vam da snimate sa automatskim prepoznavanjem scene. Ovaj režim snima jasne slike iz tamnih ili presvetljenih scena.

P (Program Auto):

Omogućava vam da prilagodite razne postavke snimanja kao što su ravnoteža bele boje, ISO vrednost itd.

- Fotoaparat automatski podešava vrednost otvora blende i brzinu zatvarača.

Savet

- U režimu [Superior Auto] i kada se prikazuje  (ikona preklopnog sloja),

pripazite da ne pomerate fotoaparat pre nego što bude snimljeno više snimaka.

- U režimu [Program Auto] možete da menjate kombinaciju brzine zatvarača i otvora blende okretanjem kontrolnog točkića pri čemu fotoaparat zadržava pravilnu ekspoziciju. Ta funkcija se zove „Promena programa” (P*).

Napomena

- U režimu [Superior Auto], snimanje traje duže jer fotoaparat pravi fotografije koje se sastoje iz više snimaka. U tom slučaju, prikazuje se  (ikona preklopnog sloja) i zvuk zatvarača se čuje više puta, ali snima se samo jedna slika.
- U režimima [Intelligent Auto] i [Superior Auto], većina funkcija se podešava automatski i ne možete sami da prilagođavate postavke.

[30] Korišćenje | Snimanje | Biranje režima snimanja

Program Auto

Omogućava snimanje sa automatski prilagođenom ekspozicijom (brzina zatvarača i vrednost otvora blende).

Možete da podesite funkcije snimanja kao što je [ISO].

1. Postavite točkić za izbor režima na P (Program Auto).
2. Izaberite željena podešavanja za funkcije snimanja.
3. Prilagodite fokus i snimate objekat.

Promena programa

Možete da menjate kombinaciju brzine i vrednosti otvora blende (F-vrednost) okretanjem pomoćnog kontrolnog točkića pri čemu se ne menja odgovarajuća ekspozicija koju je odredio fotoaparat. Ova funkcija je dostupna kada ne koristite blic.

- Oznaka „P” na ekranu će se promeniti u „P*” kada počnete da okrećete kontrolni točkić.
- Da biste otkazali promenu programa, izaberite neki drugi režim snimanja koji nije [Program Auto] ili isključite fotoaparat.

Napomena

- Promenu programa možda nećete moći da koristite u zavisnosti od svetline okruženja.
- Izaberite neki drugi režim snimanja a ne „P” ili isključite napajanje da biste poništili

uneto podešavanje.

- Kada se svetlina promeni, otvor blende (F-vrednost) i brzina zatvarača se takođe menjaju, pri čemu se zadržava vrednost promene.

[31] Korišćenje | Snimanje | Biranje režima snimanja

Sweep Panorama

Omogućava pravljenje jedne panoramske slike od više slika koje su snimljene pomeranjem fotoaparata.



1. Postavite točkić za izbor režima na  (Sweep Panorama).
2. Uperite fotoaparat ka objektu.
3. Uperite fotoaparat ka jednom kraju željene panoramske kompozicije i pritisnite okidač do pola.

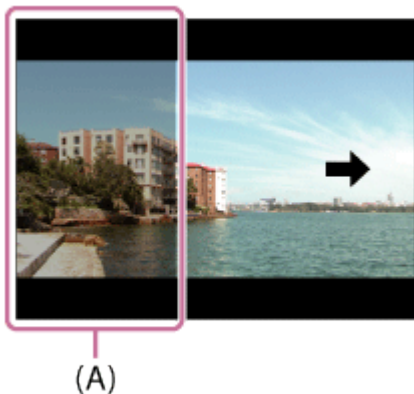

(A) Ovaj deo neće biti snimljen.

4. Pritisnite okidač do kraja.
5. Pomerajte fotoaparat u smeru strelice na ekranu dok ne dođete do kraja trake za navođenje.

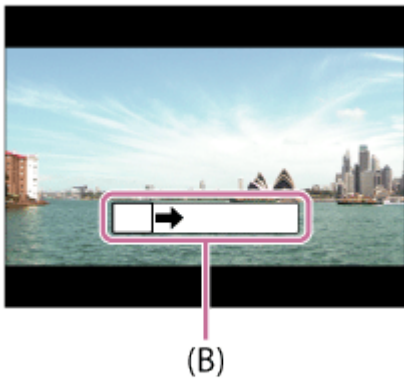

(B) Traka za navođenje

Napomena

- Ako ne uspete da snimate celu panoramsku sliku u okviru predviđenog vremena, na spojenoj slici će se prikazati siva oblast. U tom slučaju, pomerajte fotoaparata brže da biste snimili celu panoramsku sliku.
- Kada izaberete [Wide] za [Panorama: Size], možda nećete moći da snimate celu panoramsku sliku u predviđenom vremenu. U tom slučaju, promenite [Panorama: Size] na [Standard] i ponovo snimate panoramsku sliku.
- Budući da slika nastaje spajanjem nekoliko slika, spojevi će možda biti vidljivi u nekim slučajevima.
- Slike mogu da budu zamućene ako snimate na tamnom mestu.
- Kada izvor svetla poput fluorescentne lampe treperi, svetlina i boja na spojenoj slici možda neće biti ujednačene.
- Ako se tokom snimanja panoramske slike svetlina i fokus dela koji je fokusiran/za koji je određena ekspozicija značajno razlikuju od ostatka panoramske slike, snimanje možda neće biti uspešno. U tom slučaju, izmerite ekspoziciju/odredite fokus na nekom drugom delu i ponovo snimate sliku.
- Sledeće situacije nisu pogodne za snimanje pomoću funkcije Sweep Panorama:
 - Objekti u pokretu.
 - Objekti koji su previše blizu fotoaparata.
 - Velike površine sličnih boja kao što su nebo, plaža ili livada.
 - Objekti koji se stalno menjaju poput talasa ili vodopada.
 - Objekti čija svetlina se znatno razlikuje od okruženja kao što su sunce ili sijalica.
- Snimanje pomoću funkcije Sweep Panorama može da bude prekinuto u sledećim situacijama:
 - Kada fotoaparata pomerate prebrzo ili presporo.
 - Kada je objekat veoma zamućen.

Savet

- Možete da okrećete kontrolni točkić na ekranu za snimanje da biste izabrali smer snimanja.

[32] Korišćenje | Snimanje | Biranje režima snimanja

Scene Selection (Izbor prizora)

Omogućava snimanje sa memorisanim podešavanjima koja se biraju prema sceni.

1. Postavite točkić za izbor režima na SCN (Scene Selection).
2. Okrećite kontrolni točkić da biste izabrali željeno podešavanje.
 - Kada je [Mode Dial Guide] podešeno na [On], željene postavke možete da izaberete nakon što promenite poziciju točkića za izbor režima.

Detalji o stavkama u meniju

Portrait:

Zamućivanje pozadine i izoštravanje objekta. Blago naglašavanje boje kože.



Sports Action:

Snimanje objekta u pokretu korišćenjem velike brzine zatvarača pa objekat izgleda kao da stoji u mestu. Fotoaparat neprekidno snima slike dok je pritisnut okidač.



Macro:

Snimanje izbliza objekata kao što su cveće, insekti, hrana ili sitni predmeti.



🏔️ Landscape:

Snimanje celog predela sa ostrim fokusom i živopisnim bojama.



🌅 Sunset:

Isticanje prelepe crvene boje tokom zalaska sunca.



🌃 Night Scene:

Snimanje noćnih scena uz zadržavanje noćne atmosfere.



🌃👤 Hand-held Twilight:

Snimanje noćnih scena sa manje šuma i zamućenosti bez korišćenja stativa. Fotoaparata snima niz fotografija, a zatim ih obrađuje da bi smanjio zamućenost objekta, zamućenost usled podrhtavanja fotoaparata i šum.



👤🌃 Night Portrait:

Snimanje noćnih portreta pomoću blica.

Blic ne iskače automatski. Izbacite blic pre snimanja.



Anti Motion Blur:

Omogućava snimanje u zatvorenom bez korišćenja blica i smanjuje zamućenost objekta. Fotoapararat snima niz slika i kombinuje ih da bi kreirao oštriju sliku sa manje šuma.



Pet:

Omogućava da snimate kućnog ljubimca sa najboljim postavkama.



Gourmet:

Omogućava da snimate aranžmane hrane u izvrsnim i svetlim bojama.



Fireworks:

Omogućava da snimate slike vatrometa u punom sjaju.



High Sensitivity:

Omogućava snimanje fotografija čak i na tamnim mestima bez korišćenja blica i smanjuje zamućenost objekta. Takođe vam omogućava da tamne scene filma snimate kao svetlije.



Napomena

- Kada su izabrane sledeće postavke, brzina zatvarača je manja, tako da se preporučuje upotreba stativa da biste sprečili zamućivanje slike:
 - [Night Scene]
 - [Night Portrait]
 - [Fireworks]
- U režimu [Hand-held Twilight] ili [Anti Motion Blur], fotoaparata snima sliku u 4 okidanja.
- Ako izaberete režim [Hand-held Twilight] ili [Anti Motion Blur] sa postavkom [RAW] ili [RAW & JPEG], kvalitet slike privremeno postaje [Fine].
- Smanjivanje zamućenosti je manje efikasno čak i kada koristite [Hand-held Twilight] ili [Anti Motion Blur] prilikom snimanja sledećih objekata:
 - Objekti koji se kreću nepredvidljivo.
 - Objekti koji su previše blizu fotoaparata.
 - Velike površine sličnih boja kao što su nebo, plaža ili livada.
 - Objekti koji se stalno menjaju poput talasa ili vodopada.
- Kada koristite [Hand-held Twilight] ili [Anti Motion Blur], može da dođe do pojave šuma u vidu kvadratića ako snimate pod izvorom svetla koji treperi, kao što je fluorescentna lampa.
- Minimalna udaljenost na kojoj možete da snimate objekat se ne menja čak ni kada izaberete [Macro]. Minimalno rastojanje za fokusiranje je navedeno na fotoaparatu.

Savet

- Da biste promenili scenu, okrećite kontrolni točkić na ekranu za snimanje i izaberite novu scenu.

[33] Korišćenje | Snimanje | Biranje režima snimanja

Shutter Priority

Prilagođavanjem brzine zatvarača, kretanje objekta možete da prikazete na različite načine. Na primer, korišćenjem velike brzine zatvarača možete da snimate trenutak pokreta, a kada koristite malu brzinu zatvarača, pokret će biti zamućen. Brzinu zatvarača možete da menjate i kada snimate filmove.

1. Postavite točkić za izbor režima na S (Shutter Priority).
2. Izaberite željenu vrednost okretanjem kontrolnog točkića.
3. Prilagodite fokus i snimate objekat.

Otvor blende se automatski podešava radi dobijanja pravilne ekspozicije.

Napomena

- Ako nakon podešavanja nije moguće postići pravilnu ekspoziciju, vrednost otvora blende na ekranu za snimanje treperi. Iako možete da snimate sa takvim vrednostima, preporučujemo vam da ponovo obavite podešavanje.
- Koristite stativ da slika ne bi bila mutna kada koristite malu brzinu zatvarača.
- Indikator SteadyShot upozorenja se ne prikazuje u režimu prioriteta brzine zatvarača.
- Kada je brzina zatvarača 1/3 sekunde ili duža, nakon snimanja će biti primenjena obrada radi smanjivanja šuma koja će trajati koliko i vreme tokom kojeg je zatvarač bio otvoren. Dok je obrada radi smanjivanja šuma u toku, nećete moći da snimate.
- Svetlina slike na monitoru može da se razlikuje od svetline stvarne scene koju snimate.

Savet

- Kada koristite veću brzinu zatvarača, objekti u pokretu poput osobe koja trči, automobila ili kapljica talasa izgledaju kao da su zamrznuti u pokretu. Kada koristite manju brzinu zatvarača, snimljeni pokret je prirodniji i dinamičniji.

[34] Korišćenje | Snimanje | Biranje režima snimanja

Aperture Priority

Prilagođavanjem otvora blende možete da menjate zonu fokusa ili zamutite pozadinu. Vrednost otvora blende možete da menjate i kada snimate filmove.

1. Postavite točkić za izbor režima na A (Aperture Priority).
2. Izaberite željenu vrednost okretanjem kontrolnog točkića.
 - Manja F-vrednost: Objekat koji snimate je u fokusu, ali su objekti ispred i iza njega zamućeni.

Veća F-vrednost: Objekat, prednji plan i pozadina su u fokusu.

3. Prilagodite fokus i snimate objekat.

Brzina zatvarača se automatski prilagođava radi dobijanja pravilne ekspozicije.

Savet

- Manja F-vrednost (otvaranje blende) sužava zonu koja je u fokusu. Ovo vam omogućava da objekat snimate u oštrom fokusu, dok će objekti ispred i iza njega biti zamućeni (dubina polja postaje manja). Veća F-vrednost (zatvaranje blende) povećava zonu koja je u fokusu. Ovo vam omogućava da snimate dubinu scene (dubina polja postaje veća).

Napomena

- Ako nakon podešavanja nije moguće postići pravilnu ekspoziciju, vrednost brzine zatvarača na ekranu za snimanje treperi. Iako možete da snimate sa takvim vrednostima, preporučujemo vam da ponovo obavite podešavanje.
- Svetlina slike na ekranu može da bude drugačija od stvarne svetline objekta koji snimate.

[35] Korišćenje | Snimanje | Biranje režima snimanja

Manual Exposure

Omogućava snimanje sa željenom ekspozicijom tako što možete da prilagodite i brzinu zatvarača i vrednost otvora blende. Brzinu zatvarača i otvor blende možete da promenite i kada snimate filmove.

1. Postavite točkić za izbor režima na M (Manual Exposure).
2. Pritisnite donju stranu kontrolnog točkića da biste izabrali brzinu zatvarača ili otvor blende, a zatim okrećite kontrolni točkić da biste izabrali vrednost. Kada je [ISO] podešeno na neku drugu vrednost, a ne na [ISO AUTO], koristite MM (ručno merenje) da biste proverili vrednost ekspozicije.
Prema +: Slike postaju svetlije.
Prema –: Slike postaju tamnije.
0: Odgovarajuća ekspozicija koju je analizirao fotoaparatus.
3. Prilagodite fokus i snimate objekat.

Napomena

- Kada je [ISO] podešeno na [ISO AUTO], ISO vrednost se automatski menja u skladu sa podešenom blendom i brzinom zatvarača radi postizanja pravilne ekspozicije. Ako pomoću podešenog otvora blende i brzine zatvarača nije moguće postići odgovarajuću ekspoziciju, indikator ISO vrednosti će početi da treperi.
- Indikator Metered Manual se ne prikazuje kada je [ISO] podešeno na [ISO AUTO].
- Kada količina okolnog osvetljenja premašuje opseg koji može da izmeri funkcija Metered Manual, indikator Metered Manual će početi da treperi.
- Indikator SteadyShot upozorenja se ne prikazuje u režimu ručnog podešavanja ekspozicije.
- Svetlina slike na monitoru može da se razlikuje od svetline stvarne scene koju snimate.
- Ne možete da izaberete [Auto] u okviru [ND Filter].

Savet

- Kada [AEL hold] ili [AEL toggle] dodelite željenom dugmetu i okrećete kontrolni prsten ili kontrolni točkić držeći to dugme, možete da menjate kombinaciju brzine zatvarača i otvora blende (F-vrednost) ne menjajući vrednost podešene ekspozicije. (Ručna promena)

[36] Korišćenje | Snimanje | Biranje režima snimanja

BULB

Možete da snimate trag kretanja objekta koristeći dugu ekspoziciju.

Funkcija BULB je korisna za snimanje svetlosnih tragova, na primer, vatrometa.

1. Postavite točkić za izbor režima na M (Manual Exposure).
2. Pritisnite donju stranu kontrolnog točkića da biste izabrali brzinu zatvarača, a zatim okrećite kontrolni točkić suprotno od smera kretanja kazaljke na satu dok se ne prikaže [BULB].
3. Pritisnite donju stranu kontrolnog točkića da biste izabrali otvor blende (F-vrednost), a zatim podesite vrednost okretanjem kontrolnog točkića.
4. Pritisnite okidač do pola da biste podesili fokus.

5. Pritisnite i držite okidač tokom snimanja.

Zatvarač će ostati otvoren sve dok je okidač pritisnut.

Napomena

- Budući da je brzina zatvarača mala i da lakše može da dođe do podrhtavanja fotoaparata, preporučujemo vam da koristite stativ.
- Što je duža ekspozicija, na slici će biti vidljivo više šuma.
- Nakon snimanja će biti primenjena obrada radi smanjivanja šuma ([Long Exposure NR]) koja će trajati koliko i vreme tokom kojeg je blenda bila otvorena. Dok je obrada radi smanjivanja šuma u toku, nećete moći da snimate.
- Brzinu zatvarača nećete moći da podesite na [BULB] u sledećim situacijama:
 - Kada je aktivirana funkcija [Smile Shutter].
 - Kada je aktivirana funkcija [Auto HDR].
 - Kada je [Picture Effect] podešeno na [HDR Painting] ili na [Rich-tone Mono.].
 - Kada je aktivirana funkcija [Multi Frame NR].
 - Kada je funkcija [Drive Mode] podešena na sledeće režime:
 - [Cont. Shooting]
 - [Self-timer(Cont)]
 - [Cont. Bracket]
 - Kada je [ Shutter Type] podešeno na [Electronic Shut.].

Ako koristite neku od gorenavedenih funkcija kada je brzina zatvarača podešena na [BULB], brzina zatvarača će privremeno biti podešena na 30 sekundi.

Savet

- Slike koje su snimljene u režimu [BULB] mogu da budu zamućene. Preporučujemo vam da koristite stativ ili daljinski upravljač (prodaje se zasebno) koji ima funkciju za zaključavanje okidača.

[37] Korišćenje | Snimanje | Biranje režima snimanja

Memory recall

Omogućava snimanje slike nakon pozivanja često korišćenih režima ili podešavanja fotoaparata koja ste unapred registrovali.

1. Postavite točkić za izbor režima na MR (Memory recall).
2. Pritisnite levu/desnu stranu kontrolnog točkića ili okrenite kontrolni točkić da

izaberete željeni broj, a zatim pritisnite .

- Registrovane režime ili podešavanja možete takođe da pozovete birajući MENU →  (Postavke fotoaparata) → [Memory recall].

Savet

- Da biste aktivirali podešavanja registrovana na memorijskoj kartici, postavite točkić za izbor režima na MR, a zatim izaberite željeni broj pritiskanjem leve/desne strane kontrolnog točkića.



Napomena

- Unapred registrujte podešavanja za snimanje pomoću opcije [Memory].
- Ako [Memory recall] podesite nakon prvobitnog unosa podešavanja za snimanje, registrovana podešavanja imaju prioritet i prvobitna podešavanja mogu da postanu nevažeća. Proverite indikatore na ekranu pre snimanja.

[38] Korišćenje | Snimanje | Biranje režima snimanja

Movie

Možete da prilagodite željenu brzinu zatvarača ili otvor blende za snimanje filmova. Takođe možete da proverite ugao slike pre snimanja.

1. Postavite točkić za izbor režima na  (Movie).
2. MENU →  (Postavke fotoaparata) → [Movie] → željena postavka.
 - Kada je [Mode Dial Guide] podešeno na [On], željene postavke možete da izaberete nakon što promenite poziciju točkića za izbor režima.
3. Pritisnite dugme MOVIE (film) da biste započeli snimanje.
 - Ponovo pritisnite dugme MOVIE da biste zaustavili snimanje.

Detalji o stavkama u meniju

Program Auto:

Omogućava snimanje sa automatski prilagođenom ekspozicijom (brzina zatvarača i vrednost otvora blende).

Aperture Priority:

Omogućava snimanje sa ručno prilagođenim otvorom blende.

Shutter Priority:

Omogućava snimanje sa ručno prilagođenom brzinom zatvarača.





Manual Exposure:

Omogućava snimanje sa ručnim prilagođavanjem ekspozicije (možete da podesite i brzinu zatvarača i vrednost otvora blende).

[39] Korišćenje | Snimanje | Biranje režima snimanja

Snimanje filmova sa vrlo usporenim kretanjem (HFR postavke)

Snimajući brzinom kadrova koja je veća od formata snimanja, možete snimiti glatke veoma usporene filmove.

1. Postavite točkić za izbor režima na **HFR** (High Frame Rate).
2. Izaberite MENU →  (Postavke fotoaparata) → [**HFR** HFR Settings] i izaberite željene postavke za [**HFR** Record Setting], [**HFR** Frame Rate], [**HFR** Priority Setting] i [**HFR** REC Timing].
 - Možete da prilagodite željeni režim ekspozicije ako izaberete MENU →  (Postavke fotoaparata) → [High Frame Rate].
 - Možete da podesite druge postavke snimanja kao što su područje fokusiranja, režim fokusa, brzina kadrova, kao i da zumirate.
3. Uperite fotoaparat ka objektu i prilagodite podešavanja kao što je fokus.
 - Kada snimate pokretni objekat, fokusirajte na tačku gde očekujete da će se objekat pojaviti pre nego što ga fotografirate.
4. Pritisnite  u sredini kontrolnog točkića.
U donjem levom uglu ekrana prikazaće se STBY.
 - Dok se prikazuje STBY, ne možete da podešavate ekspoziciju, fokus (uključujući ručno fokusiranje) niti skalu zuma. Ako želite da promenite te postavke, pritisnite ponovo  u sredini.
5. Pritisnite dugme MOVIE (film).
Fotoaparat će automatski započeti zapisivanje snimka čim završite snimanje.

Detalji o stavkama u meniju

HFR Record Setting:

Izbor brzine kadrova filma između [60p 50M]/[50p 50M], [30p 50M]/[25p 50M] i [24p 50M*].

* Samo kada je [NTSC/PAL Selector] podešeno na NTSC.

HFR Frame Rate:

Izbor brzine kadrova pri snimanju između [240fps]/[250fps], [480fps]/[500fps] i [960fps]/[1000fps].

- Ova postavka određuje minimalnu brzinu zatvarača po kadru.

HFR Priority Setting:

Izaberite [Quality Priority] ili [Shoot Time Priority]. Ako izaberete [Shoot Time Priority], vreme za snimanje je duže nego u režimu [Quality Priority].

HFR REC Timing:

Izbor opcije zapisivanja vremena trajanja kada pritisnete dugme MOVIE ([Start Trigger]) ili zapisivanja vremena tajanja dok ne pritisnete dugme MOVIE ([End Trigger]).

Savet

Brzina kadrova

Kada snimate film sa vrlo usporenim kretanjem, fotoaparatus koristi brzinu zatvarača koja je veća od broja kadrova u sekundi. Na primer, kada [**HFR** Frame Rate] podesite na [960fps], brzina zatvarača po kadru će biti veća od 1/1000 dela sekunde kako bi fotoaparatus mogao da snima brzinom od 960 kadrova u sekundi. Da bi se održavala ta brzina zatvarača, neophodno je da okolno osvetljenje bude dovoljno jako. Ako okolno osvetljenje nije dovoljno jako, ISO osetljivost će se povećati, što može izazvati više šuma.

Najkraća udaljenost za snimanje

- Slika izlazi iz fokusa kada je objekat preblizu, kao u toku makro snimanja. Snimajte sa najkraće udaljenosti za snimanje (W strana: približno 5 cm, T strana: približno 30 cm (od objektiva)).

Vreme snimanja

U zavisnosti od postavke [**HFR** REC Timing], odnos između vremena pritiska na dugme MOVIE i snimljenog dela filma je prikazan u nastavku.

(A): Dugme MOVIE

(B): Snimljeni deo

[Start Trigger]

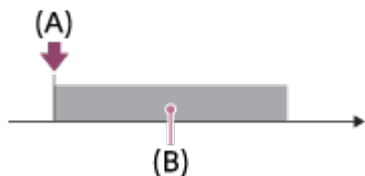

[End Trigger]

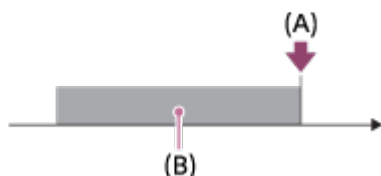

- Kada je [**HFR** REC Timing] podešeno na [Start Trigger] i ponovo pritisnete dugme MOVIE u toku snimanja, fotoapararat će završiti snimanje i započeti zapisivanje.

Ponovno snimanje

Možete da otkazete zapisivanje ako izaberete [Cancel] na ekranu. Međutim, onaj deo filma koji je zapisan do trenutka otkazivanja biće sačuvan.

Brzina reprodukcije

Brzina reprodukcije se razlikuje u zavisnosti od dodeljenih vrednosti funkcija [**HFR** Frame Rate] i [**HFR** Record Setting].

- [**HFR** Frame Rate]: [240fps]/[250fps]
 - [**HFR** Record Setting]: [24p 50M]*
10 puta sporije
 - [**HFR** Record Setting]: [30p 50M]/[25p 50M]
8 puta sporije/10 puta sporije
 - [**HFR** Record Setting]: [60p 50M]/[50p 50M]
4 puta sporije/5 puta sporije
- [**HFR** Frame Rate]: [480fps]/[500fps]
 - [**HFR** Record Setting]: [24p 50M]*
20 puta sporije
 - [**HFR** Record Setting]: [30p 50M]/[25p 50M]
16 puta sporije/20 puta sporije
 - [**HFR** Record Setting]: [60p 50M]/[50p 50M]
8 puta sporije/10 puta sporije
- [**HFR** Frame Rate]: [960fps]/[1000fps]
 - [**HFR** Record Setting]: [24p 50M]*
40 puta sporije

- [**HFR** Record Setting]: [30p 50M]/[25p 50M]
32 puta sporije/40 puta sporije
- [**HFR** Record Setting]: [60p 50M]/[50p 50M]
16 puta sporije/20 puta sporije

* Samo kada je [NTSC/PAL Selector] podešeno na NTSC.

[**HFR** Priority Setting] i vreme za snimanje

- [**HFR** Priority Setting]: [Quality Priority]
 - [**HFR** Frame Rate]: 240fps/250fps
Efektivni broj piksela učitanih sa senzora slike: 1824×1026
Vreme za snimanje: Približno 4 sekunde
 - [**HFR** Frame Rate]: 480fps/500fps
Efektivni broj piksela učitanih sa senzora slike: 1824×616
Vreme za snimanje: Približno 3 sekunde
 - [**HFR** Frame Rate]: 960fps/1000fps
Efektivni broj piksela učitanih sa senzora slike: 1244×420
Vreme za snimanje: Približno 3 sekunde
- [**HFR** Priority Setting]: [Shoot Time Priority]
 - [**HFR** Frame Rate]: 240fps/250fps
Efektivni broj piksela učitanih sa senzora slike: 1824×616
Vreme za snimanje: Približno 7 sekundi
 - [**HFR** Frame Rate]: 480fps/500fps
Efektivni broj piksela učitanih sa senzora slike: 1292×436
Vreme za snimanje: Približno 7 sekundi/približno 6 sekundi
 - [**HFR** Frame Rate]: 960fps/1000fps
Efektivni broj piksela učitanih sa senzora slike: 912×308
Vreme za snimanje: Približno 6 sekundi

Vreme reprodukcovanja

Na primer, ako snimate približno 7 sekundi dok je [**HFR** Record Setting] podešeno na [24p 50M]*, [**HFR** Frame Rate] podešeno na [960fps] i [**HFR** Priority Setting] podešeno na [Shoot Time Priority], brzina reprodukcije će biti 40 puta sporija a vreme reprodukcije će biti približno 280 sekundi (oko 4 minuta i 40 sekundi).

* Samo kada je [NTSC/PAL Selector] podešeno na NTSC.

Napomena

- Zvuk neće biti snimljen.
- Film će biti snimljen u formatu XAVC S HD.
- Može da prođe neko vreme dok se zapisivanje završi kada pritisnete dugme MOVIE. Sačekajte dok se na ekranu prikazuje STBY pre nego što započnete sledeće snimanje.

Zum

Tokom snimanja možete da uvećate sliku koristeći ručicu W/T (zumiranje).

1. Uvećajte sliku tokom snimanja pomoću ručice W/T (zumiranje).
 - Pomerite ručicu W/T (zumiranje) ka strani T da biste približili sliku i ka strani W da biste udaljili sliku.

Savet

- Kada izaberete neku drugu postavku, a ne [Optical zoom only] za [Zoom Setting], možete da povećate raspon zuma.
- Možete da dodelite funkciju zuma kontrolnom prstenu.

Funkcije zuma koje su dostupne na fotoaparatu

Funkcija zuma na fotoaparatu omogućava veće uvećanje kombinovanjem različitih funkcija za zumiranje. Ikona koja se prikazuje na ekranu menja se u zavisnosti od izabrane funkcije zuma.

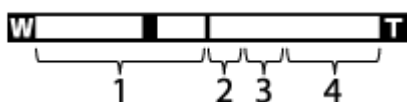

1. Raspon optičkog zuma

Slike se uvećavaju u rasponu optičkog zuma fotoaparata.

2. Raspon za Smart Zoom ()

Uvećanje slika bez gubitka originalnog kvaliteta delimičnim isecanjem slike (samo kada je veličina slike [M], [S] ili [VGA]).





3. Raspon funkcije za jasno zumiranje slike ()

Zumiranje slika obradom koja ne dovodi do velikog gubitka kvaliteta slike. Prvo podesite [Zoom Setting] na [On:ClearImage Zoom] ili [On:Digital Zoom].

4. Raspon digitalnog zuma ()

Slike možete da uvećate primenom obrade slike. Ovu funkciju zumiranja možete da koristite kada izaberete [On:Digital Zoom] za [Zoom Setting].

Napomena

- Podrazumevano podešavanje za [Zoom Setting] je [Optical zoom only].
- Podrazumevana postavka za [ Image Size] je [L]. Da biste mogli da koristite smart zoom, promenite [ Image Size] na [M], [S] ili [VGA].
- U sledećim situacijama biće dostupan samo optički zum:
 - Kada je [ Quality] podešeno na [RAW] ili [RAW & JPEG].
 - Kada je [ Record Setting] podešeno na [120p]/[100p].
 - Kada je točkić za izbor režima podešen na **HFR** (velika brzina kadrova).
- Funkciju Smart Zoom ne možete da koristite tokom snimanja filmova.
- Zumiranje nije dostupno kada je ekran u režimu za HFR snimanje (velika brzina kadrova).
- Kada koristite neku drugu funkciju zuma osim optičkog zuma, podešavanje [Metering Mode] je fiksirano na [Multi].
- Kada koristite neku drugu funkciju zuma osim optičkog zuma, sledeće funkcije nisu dostupne.
 - [Smile/Face Detect.]
 - Zaključavanje automatskog fokusa
 - [ Auto Obj. Framing]

[42] Korišćenje | Korišćenje funkcija za snimanje | Korišćenje zuma

Postavke zuma

Možete da izaberete postavku zuma na fotoaparatu.

1. MENU →  (Prilagođene postavke) → [Zoom Setting] → željena postavka.

Detalji o stavkama u meniju

Optical zoom only:

Aktiviran je optički zum. Možete da koristite funkciju Smart Zoom ako podesite [ Image Size] na [M], [S] ili [VGA].

On:ClearImage Zoom:

Čak i kada je raspon optičkog zuma premašen, fotoaparat uvećava sliku u rasponu u

kojem kvalitet slike ne opada značajno.

On:Digital Zoom:

Kada je raspon zuma funkcije [ Clear Image Zoom] premašen, fotoaparatus uvećava sliku korišćenjem najvećeg stepena uvećanja. Međutim, kvalitet slike će opasti.

Napomena

- Podesite [Optical zoom only] ako želite da uvećavate slike u rasponu u kojem kvalitet slike ne opada.

[43] Korišćenje | Korišćenje funkcija za snimanje | Korišćenje zuma

O nivou zuma

Nivo zuma koji se koristi u kombinaciji sa zumom objektiva menja se u zavisnosti od izabrane veličine slike.

Kada je [ Aspect Ratio] podešeno na [3:2]

[Zoom Setting] : [Optical zoom only] (uključujući smart zoom)

[ Image Size] : L -, M 1,4x, S 2x

[Zoom Setting] : [On:ClearImage Zoom]

[ Image Size] : L 2x, M 2,8x, S 4x

[Zoom Setting] : [On:Digital Zoom]

[ Image Size] : L 4x, M 5,6x, S 8x

[44] Korišćenje | Korišćenje funkcija za snimanje | Korišćenje zuma

Brzina zumiranja

Podešavanje brzine zumiranja kada na fotoaparatu rukujete ručicom za zumiranje.

1. MENU →  (Prilagođene postavke) → [Zoom Speed] → željena postavka.

Detalji o stavkama u meniju

Normal:

Podešavanje brzine zumiranja ručicom za zumiranje na normalno.

Fast:

Podešavanje brzine zumiranja ručicom za zumiranje na brzo.

Savet

- Postavke [Zoom Speed] se takođe koriste kada zumirate pomoću daljinskog upravljača (prodaje se zasebno) povezanog sa fotoaparatom.

Napomena

- Ako izaberete opciju [Fast], raste verovatnoća da će zvuk zumiranja biti snimljen.

[45] Korišćenje | Korišćenje funkcija za snimanje | Korišćenje zuma

Zoom Func. on Ring

Podešava funkcije zuma kada nivo zuma menjate pomoću kontrolnog prstena. Podešavanja za [Zoom Func. on Ring] važe samo kada koristite automatsko fokusiranje.

1. MENU →  (Prilagođene postavke) → [Zoom Func. on Ring] → željena postavka.

Detalji o stavkama u meniju

Standard:

Glatko približavanje/udaljavanje slike kada zumirate okretanjem kontrolnog prstena.

Quick:

Približavanje/udaljavanje slike do ugla gledanja koji odgovara dužini rotiranja kontrolnog prstena.

Step:

Približavanje/udaljavanje slike u određenim koracima kada zumirate pomoću kontrolnog prstena.

Napomena

- U sledećim slučajevima, funkcija zuma se aktivira kao da je [Zoom Func. on Ring] podešeno na [Standard], čak i ako je podešeno na [Step].

- Kada za menjanje nivoa zuma koristite ručicu W/T (zumiranje).
- Kada snimate filmove.
- Kada koristite funkcije zuma osim optičkog zuma.
- Kada režim snimanja nije [Intelligent Auto] ili [Superior Auto], dodelite funkciju [Zoom] kontrolnom prstenu pre korišćenja kontrolnog prstena.
- Ako izaberete opciju [Quick], raste verovatnoća da će zvuk zumiranja biti snimljen.

[46] Korišćenje | Korišćenje funkcija za snimanje | Korišćenje blica

Korišćenje blica

Ako se nalazite u tamnom okruženju, koristite blic da biste osvetlili objekat tokom snimanja i sprečili zamućenja koja mogu da nastanu podrhtavanjem fotoaparata. Kada ste prilikom snimanja okrenuti ka suncu, koristite blic da biste osvetlili objekat iza kojeg se nalazi sunce.

1. Pomerite prekidač za izbacivanje blica ⚡ da biste izbacili blic.

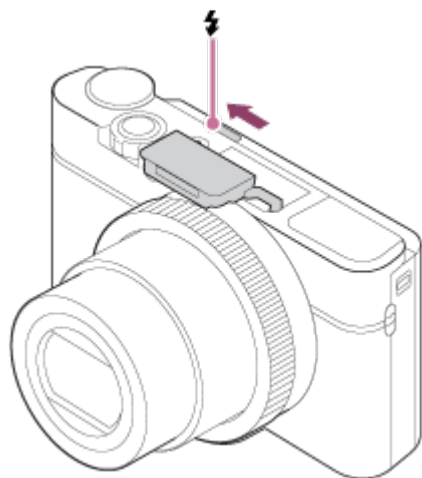



2. Pritisnite okidač do kraja.

Kada ne koristite blic

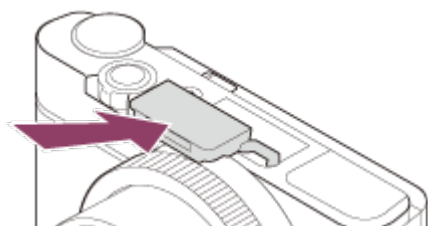
Kada ne koristite blic, vratite ga u telo fotoaparata.



Napomena

- Ako blic bljesne pre nego što jedinica blica potpuno iskoči, to može dovesti do kvara.
- Blic ne možete da koristite tokom snimanja filmova.
- Tokom punjenja blica treperi ikona . Kada se punjenje završi, ikona će početi da svetli.
- Prilikom snimanja sa blicem i zumom podešenim na W, senka objektiva može da se pojavi na ekranu, u zavisnosti od uslova snimanja. U tom slučaju, udaljite se od objekta ili postavite zum u položaj T i ponovo snimajte sa blicem.
- Kada je monitor nagnut nagore pod uglom većim od 90 stepeni, može vam biti teško da koristite prekidač za izbacivanje blica . Izbacite blic pre nego što podesite ugao monitora.
- Kada fotografišete sebe koristeći blic, pazite da ne gledate direktno u svetlost jer će se blic aktivirati na maloj udaljenosti. Da biste sprečili da blic udari u monitor kada ga vraćate u telo fotoaparata, prvo vratite monitor u prvobitnu poziciju.

[47] Korišćenje | Korišćenje funkcija za snimanje | Korišćenje blica

Napomene o korišćenju blica



Kada koristite blic, imajte u vidu sledeće.

- Blic ne možete da koristite tokom snimanja filmova.
- Tokom punjenja blica, indikator  treperi. Kada se punjenje blica završi, indikator će zasvetliti.

[48] Korišćenje | Korišćenje funkcija za snimanje | Korišćenje blica

Flash Mode

Možete da podesite režim blica.

1. MENU →  (Postavke fotoaparata) → [Flash Mode] → željena postavka.
 - Režim blica možete da podesite i pritiskom na  (Flash Mode) na kontrolnom točkiću.

Detalji o stavkama u meniju

Flash Off:

Blic ne funkcioniše.

Autoflash:

Blic radi u tamnim okruženjima ili dok snimate kada ste okrenuti ka jakom svetlu.

Fill-flash:

Blic radi svaki put kada pritisnete okidač.

Slow Sync.:

Blic radi svaki put kada pritisnete okidač. Funkcija Slow sync vam omogućava da snimate jasnu sliku i objekta i pozadine tako što smanjuje brzinu otvora blende.

Rear Sync.:

Blic radi neposredno pre završetka ekspozicije svaki put kada aktivirate blendu. Funkcija Rear sync vam omogućava da snimate prirodnu sliku traga kretanja objekta kao što je automobil u pokretu ili osoba koja hoda.

Napomena

- Podrazumevana postavka zavisi od režima snimanja.
- Dostupni režim blica zavisi od režima snimanja.

[49] Korišćenje | Korišćenje funkcija za snimanje | Korišćenje blica

Flash Comp.

Prilagođavanje količine svetla blica u rasponu od -3.0 EV do $+3.0$ EV.

Kompenzacija blica menja samo količinu svetla blica. Kompenzacija ekspozicije menja količinu svetla blica, kao i brzinu zatvarača i vrednost otvora blende.

1. MENU →  (Postavke fotoaparata) → [Flash Comp.] → željena postavka. Izborom većih vrednosti (+ strana) blic je snažniji, dok je izborom manjih vrednosti (– strana) blic slabiji.

Napomena

- Funkcija [Flash Comp.] ne radi kada koristite jedan od sledećih režima snimanja:
 - [Intelligent Auto]

- [Superior Auto]
 - [Sweep Panorama]
 - [Scene Selection]
- Ako je objekat izvan maksimalnog dometa blica, efekat snažnijeg blica možda neće biti vidljiv zbog ograničene količine dostupnog svetla blica. Ako je objekat preblizu, efekat slabijeg blica možda neće biti vidljiv.

[50] Korišćenje | Korišćenje funkcija za snimanje | Biranje režima prikaza na ekranu

Menjanje prikaza na ekranu (Snimanje)

Možete da promenite sadržaj koji se prikazuje na ekranu.

1. Pritisnite dugme DISP (Podešavanje prikaza).

Svaki put kada pritisnete dugme DISP, prikaz sa informacijama o snimanju se menja na sledeći način.

Graphic Display

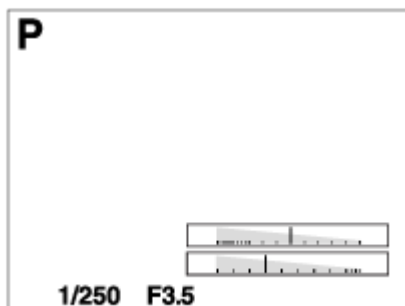

Display All Info.

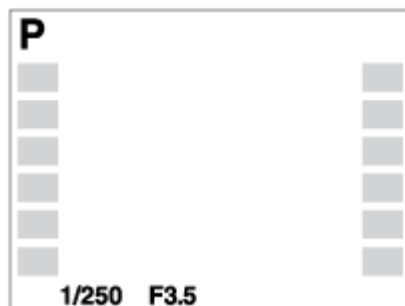

No Disp. Info.



Histogram

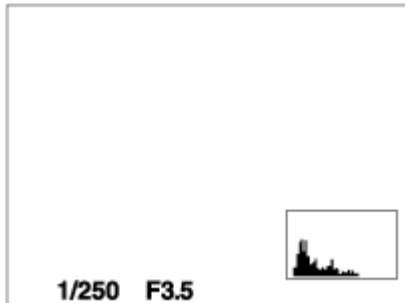

Level

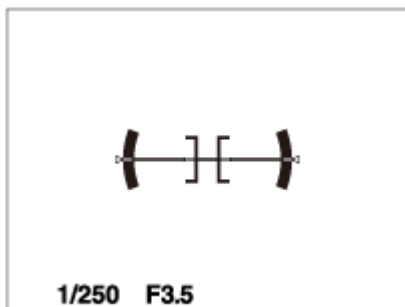

For viewfinder*

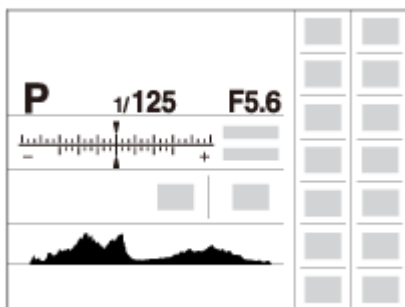

*[For viewfinder] se prikazuje samo na ekranu.

Neki režimi prikaza nisu dostupni u podrazumevanim postavkama.

Da biste promenili režime prikaza, pritisnite MENU →  (Prilagođene postavke) → [DISP Button] i promenite postavku.

Napomena

- Histogram se ne prikazuje tokom panoramskog snimanja.
- U režimu za filmove, nije moguće prikazati [For viewfinder].

Savet

- Možete da izaberete različite postavke i za tražilo i za ekran. Gledajte kroz tražilo da biste podesili prikaz u tražilu.
- Da biste sakrili linije mreže koje se prikazuju tokom snimanja fotografija, izaberite MENU → ⚙️ (Prilagođene postavke) → [Grid Line] → [Off].
- Da biste sakrili oznaku koja se prikazuje tokom snimanja filma, izaberite MENU → ⚙️ (Prilagođene postavke) → [🎞️ Marker Display] → [Off].

[51] Korišćenje | Korišćenje funkcija za snimanje | Biranje režima prikaza na ekranu

Prebacivanje između tražila i ekrana

Prikazi na tražilu i ekranu mogu da se razlikuju u zavisnosti od statusa tražila i [FINDER/MONITOR] postavke.

Kada je tražilo zatvoreno

- Slika se prikazuje samo na ekranu, bez obzira na [FINDER/MONITOR] postavku.

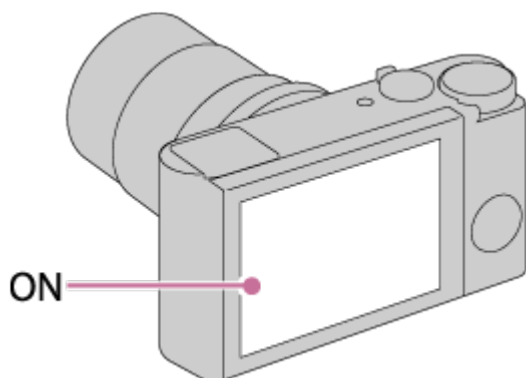

Kada gledate kroz tražilo

- Ako je [FINDER/MONITOR] podešeno na [Auto] ili [Viewfinder(Manual)], slika se prikazuje samo u tražilu.

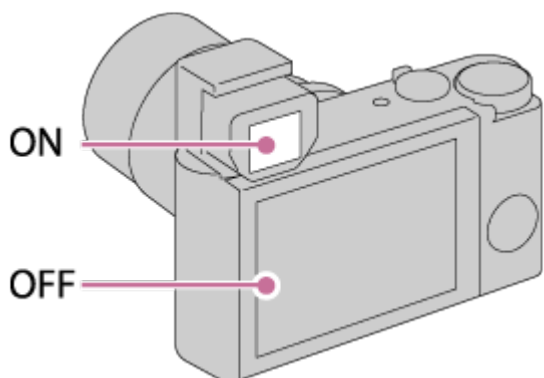

- Ako je [FINDER/MONITOR] podešeno na [Monitor(Manual)], slika se prikazuje samo na ekranu.

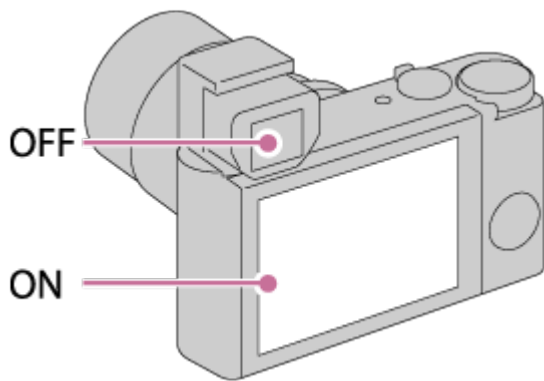

Kada ne gledate kroz tražilo

- Ako je [FINDER/MONITOR] podešeno na [Auto] ili [Monitor(Manual)], slika se prikazuje samo na ekranu.

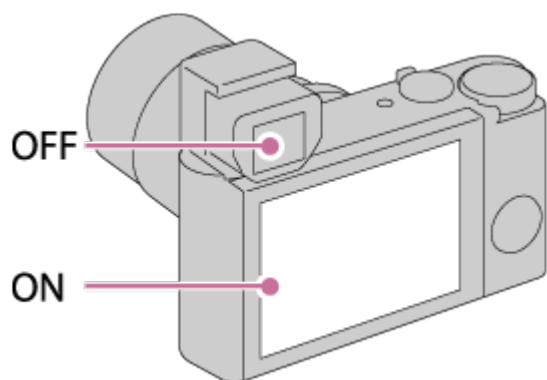

- Ako je [FINDER/MONITOR] podešeno na [Viewfinder(Manual)], slika se prikazuje samo u tražilu.

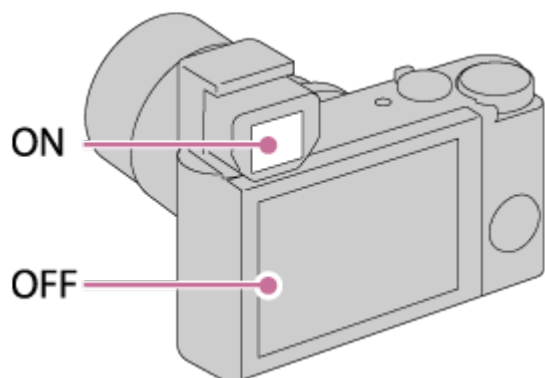

[52] Korišćenje | Korišćenje funkcija za snimanje | Biranje režima prikaza na ekranu

Dugme DISP (Tražilo)

Možete da izaberete režime za prikaz sadržaja na ekranu tražila koje je moguće aktivirati pritiskom na dugme **DISP** (Podešavanje prikaza) u režimu snimanja.

1. MENU →  (Prilagođene postavke) → [DISP Button] → [Finder] → željena postavka → [Enter].

Dostupne stavke su označene sa .

Detalji o stavkama u meniju

Graphic Display:

Prikazuje osnovne informacije o snimanju. Grafički prikaz brzine zatvarača i otvora blende.

Display All Info.:

Prikazuje informacije o snimanju.

No Disp. Info.:

Informacije o snimanju se ne prikazuju.

Histogram:

Grafički prikaz raspodele osvetljenosti.

Level:

Pokazuje da li je fotoaparat u nivou sa horizontom i da li je nagnut napred ili nazad. Kada fotoaparat stoji ravno sa svih strana, indikator će postati zelen.

[53] Korišćenje | Korišćenje funkcija za snimanje | Biranje režima prikaza na ekranu

DISP Button (Monitor)

Omogućava vam da podesite režime prikaza koje je moguće izabrati za monitor pomoću dugmeta **DISP** (Podešavanje prikaza) u režimu snimanja.

1. MENU →  (Prilagođene postavke) → [DISP Button] → [Monitor] → željena postavka → [Enter].

Dostupne stavke su označene sa .

Detalji o stavkama u meniju

Graphic Display:

Prikazuje osnovne informacije o snimanju. Grafički prikaz brzine zatvarača i otvora blende.

Display All Info.:

Prikazuje informacije o snimanju.

No Disp. Info.:

Informacije o snimanju se ne prikazuju.

Histogram:

Grafički prikaz raspodele osvetljenosti.

Level:

Pokazuje da li je fotoaparatus u nivou sa horizontom i da li je nagnut napred ili nazad. Kada fotoaparatus stoji ravno sa svih strana, indikator će postati zelen.

For viewfinder:

Prikazuje informacije koje su korisne kada snimate koristeći tražilo.

[54] Korišćenje | Korišćenje funkcija za snimanje | Biranje režima prikaza na ekranu

TC/UB Disp. Switch

Omogućava vam da prikazujete vremenski kôd (TC) i korisničku postavku (UB) filma pritiskom na taster kojem je dodeljena funkcija [TC/UB Disp. Switch].

1. MENU →  (Prilagođene postavke) → [Custom Key(Shoot.)]/[Custom Key(PB)] → dodelite funkciju [TC/UB Disp. Switch] željenom tasteru.
2. Pritisnite taster koji ste dodelili funkciji [Shot. Switch].
 - Svaki put kad pritisnete taster, displej će se prebacivati između opcije brojača vremena pri snimanju filma → vremenskog koda (TC) → korisničke postavke (UB), tim redosledom.



Napomena

- Kada je ekran okrenut dok npr. fotografišete samoportret, TC/UB informacije se ne prikazuju. U režimu reprodukcije, TC/UB informacije se prikazuju čak i kada je ekran okrenut.

[55] Korišćenje | Korišćenje funkcija za snimanje | Biranje veličine fotografije/kvaliteta slike

Veličina slike (fotografije)

Što je veličina slike veća, na njoj će biti vidljivo više detalja kada je odštampate na papiru velikog formata. Što je veličina slike manja, moći ćete da snimate više slika.

1. MENU →  (Postavke fotoaparata) → [ Image Size] → željena postavka.

Detalji o stavkama u meniju

Veličina slike kada je [Aspect Ratio] 3:2

L: 20M

5472x3648 piksela

M: 10M

3888x2592 piksela

S: 5.0M

2736x1824 piksela

Veličina slike kada je [Aspect Ratio] 4:3

L: 18M

4864x3648 piksela

M: 10M

3648x2736 piksela

S: 5.0M

2592x1944 piksela

VGA

640x480 piksela

Veličina slike kada je [Aspect Ratio] 16:9

L: 17M

5472x3080 piksela

M: 7.5M

3648x2056 piksela

S: 4.2M

2720x1528 piksela

Veličina slike kada je [Aspect Ratio] 1:1

L: 13M

3648x3648 piksela

M: 6.5M

2544x2544 piksela



S: 3.7M

Napomena

- Kada je [ Quality] podešeno na [RAW] ili [RAW & JPEG], veličina RAW slika je [L].

[56] Korišćenje | Korišćenje funkcija za snimanje | Biranje veličine fotografije/kvaliteta slike Odnos širine i visine (fotografije)

Podešavanje odnosa širine i visine fotografija.

1. MENU →  (Postavke fotoaparata) → [ Aspect Ratio] → željena postavka.

Detalji o stavkama u meniju

3:2:

Prikladno za standardno štampanje.

4:3:

Za snimanje u veličini prikladnoj za pregledanje na računaru.

16:9:

Za pregledanje na TV-u visoke rezolucije.

1:1:

Za snimanje kompozicije kao sa fotoaparatom srednjeg formata.

[57] Korišćenje | Korišćenje funkcija za snimanje | Biranje veličine fotografije/kvaliteta slike Kvalitet slike (fotografije)

Biranje formata kompresije fotografija.

1. MENU →  (Postavke fotoaparata) → [ Quality] → željena postavka.

Detalji o stavkama u meniju

RAW:

Format datoteke: RAW (Snimanje korišćenjem formata kompresije RAW.)

Na ovaj format datoteke se ne primenjuje digitalna obrada. Izaberite ovaj format ako želite da slike obrađujete na računaru za profesionalne svrhe.

- Veličina slike je fiksirana na maksimalnu veličinu. Veličina slike se ne prikazuje na ekranu.

RAW & JPEG:

Format datoteke: RAW (Snimanje korišćenjem formata kompresije RAW.) + JPEG

Fotoaparatus istovremeno snima RAW sliku i JPEG sliku. Ovo je korisno kada vam trebaju dve datoteke slike, JPEG za pregled i RAW za obradu.

Kvalitet JPEG slike je podešen na [Fine].

Extra fine:

Format datoteke: JPEG

Slika se kompresuje u formatu JPEG i snima u boljem kvalitetu nego kada koristite podešavanje [Fine].

Fine:

Format datoteke: JPEG

Slika se nakon snimanja kompresuje u format JPEG.

Standard:

Format datoteke: JPEG

Slika se nakon snimanja kompresuje u format JPEG. Budući da je stepen kompresije podešavanja [Standard] veći nego kod podešavanja [Fine], veličina datoteke sa podešavanjem [Standard] je manja nego kada koristite [Fine]. Moći ćete da snimate više datoteka na jednu memorijsku karticu, ali će kvalitet slike biti niži.

O RAW slikama

- Da biste otvorili RAW datoteku slike snimljenu ovim fotoaparatom, treba vam softver Image Data Converter. Pomoću softvera Image Data Converter, možete da otvorite RAW datoteku slike, a zatim je konvertujete u neki popularni format kao što je JPEG ili TIFF ili ponovo prilagodite ravnotežu bele boje, zasićenje ili kontrast slike.
- Ne možete koristiti funkcije [Auto HDR] ili [Picture Effect] sa RAW slikama.

Napomena

- Ako ne nameravate da slike obrađujete na računaru, preporučujemo vam da ih snimate u formatu JPEG.
 - U RAW slike ne možete da dodajete DPOF oznake (redosled štampanja).
-

Panorama: Size

Biranje veličine slike kada snimate panoramske slike. Veličina slike se razlikuje u zavisnosti od podešavanja [Panorama: Direction].

1. MENU →  (Postavke fotoaparata) → [Panorama: Size] → željena postavka.

Detalji o stavkama u meniju

Kada je [Panorama: Direction] podešeno na [Up] ili [Down]

Standard: 3872x2160

Wide: 5536x2160

Kada je [Panorama: Direction] podešeno na [Left] ili [Right]

Standard: 8192x1856

Wide: 12416x1856

Panorama: Direction

Biranje smera pomeranja fotoaparata prilikom snimanja panoramskih slika.

1. MENU →  (Postavke fotoaparata) → [Panorama: Direction] → željena postavka.

Detalji o stavkama u meniju

Right:

Pomerajte fotoaparat od leve ka desnoj strani.

Left:

Pomerajte fotoaparat od desne ka levoj strani.

Up:

Pomerajte fotoaparat od donje strane ka vrhu.

Down:

Pomerajte fotoaparat od vrha ka donjoj strani.

Focus Mode

Možete da izaberete način fokusiranja u skladu sa kretanjem objekta koji snimate.

1. MENU →  (Postavke fotoaparata) → [Focus Mode] → željena postavka.

Detalji o stavkama u meniju

AF-S (AF za jedan snimak):

Fotoaparat zaključava fokus kada fokusira objekat. Koristite [Single-shot AF] kada snimate nepokretne objekte.

AF-A (Automatski AF):

[Single-shot AF] i [Continuous AF] se menjaju u skladu sa kretanjem objekta. Kada okidač pritisnete do pola, fotoaparat zaključava fokus kada utvrdi da je objekat nepokretan ili nastavlja da fokusira kada je objekat u pokretu.

AF-C (Kontinualni AF):

Fotoaparat neprekidno fokusira kada okidač pritisnete i držite do pola. Koristite ovaj režim kada snimate pokretne objekte.

DMF (Direktno ručno fokusiranje):

Omogućava ručno fokusiranje u kombinaciji sa automatskim fokusiranjem.

MF (Ručno fokusiranje):

Ručno prilagođavanje fokusa. Ako ne možete da fokusirate željeni objekat korišćenjem automatskog fokusa, koristite ručno fokusiranje.

Napomena

- Ako je objekat koji snimate preblizu, na slici mogu biti vidljivi prašina ili otisci koji se nalaze na objektivu. Obrišite objektiv mekanom krpom.
- Kada je [Focus Mode] podešeno na [Continuous AF], nećete čuti zvučni signal kada fotoaparat fokusira objekat.

Savet

- Ako snimate filmove kada je [Focus Mode] podešeno na [Single-shot AF] ili [DMF], [Focus Mode] će se automatski promeniti u **AF-C** (Continuous AF) i fokusiranje će se nastaviti.

Focus Area

Biranje oblasti fokusiranja. Koristite ovu funkciju kada imate poteškoća sa automatskim fokusiranjem. Ovo podešavanje se odnosi i na fotografije i na film.

1. MENU →  (Postavke fotoaparata) → [Focus Area] → željena postavka.

Detalji o stavkama u meniju

Wide:

Automatsko fokusiranje objekta na celoj površini slike.

Kada pritisnete okidač do pola u režimu za snimanje fotografija, oko oblasti koja je u fokusu će se prikazati zeleni okvir.

Center:

Automatsko fokusiranje objekta u sredini slike. Kada ovo podešavanje koristite u kombinaciji sa funkcijom zaključavanja automatskog fokusa (AF lock), možete da kadrirate sliku onako kako želite.

Flexible Spot:

Omogućava vam da pomerite okvir za fokusiranje na željeno mesto na ekranu i fokusirate izuzetno male objekte na uskom prostoru.

Na ekranu za snimanje korišćenjem funkcije Flexible Spot, možete da promenite veličinu okvira za fokusiranje okretanjem kontrolnog točkića.

Expand Flexible Spot:

Ako fotoaparat ne uspe da fokusira jednu izabranu tačku, koristiće fokusne tačke oko fleksibilnog mesta kao područje drugog prioriteta da postigne fokus.

Lock-on AF:

Kada okidač pritisnete i držite do pola, fotoaparat prati objekat unutar izabranog područja za automatsko fokusiranje. Usmerite kursor na [Lock-on AF] na ekranu za podešavanje [Focus Area], zatim izaberite željeno područje za početak praćenja koristeći levu-desnu stranu kontrolnog točkića. Možete da pomerate područje za početak praćenja na željenu tačku tako što ćete odrediti da područje bude fleksibilna tačka ili proširena fleksibilna tačka.

Na ekranu za snimanje korišćenjem funkcije Flexible Spot, možete da promenite veličinu okvira za fokusiranje okretanjem kontrolnog točkića.



Savet

- Kada je [Focus Area] podešeno na [Flexible Spot] ili [Expand Flexible Spot],

pritiskom na taster koji je dodeljen funkciji [Focus Standard] omogućuje vam se da snimate fotografije dok prilagođavate položaj okvira za fokusiranje pritiskom na gornju/donju/levu/desnu stranu kontrolnog točkića. Kada želite da promenite postavke snimanja pomoću kontrolnog točkića, pritisnite ● u sredini kontrolnog točkića.

- Ako dok fotografišete u režimu [Single-shot AF] ne možete da fokusirate objekat kada je [Focus Area] podešeno na [Wide], promenite podešavanje na [Center] i postavite objekat unutar okvira pokrivanja automatskog fokusa. Pritisnite okidač do pola da biste zaključali fokus i vratite se na prvobitnu kompoziciju da biste fotografisali sa zaključanim fokusom (zaključavanje fokusa).

Napomena

- Kada je točkić za izbor režima postavljen na  (Film) ili kad snimate filmove, ne možete izabrati opciju [Lock-on AF] za funkciju [Focus Area].
- Kada je točkić za izbor režima podešen na  (Movie) i [Auto Dual Rec] je podešeno na On, funkcija [Focus Area] se automatski prebacuje na [Wide].
- Možete da izaberete [Lock-on AF] samo kada je režim fokusiranja podešen na [Continuous AF].
- Oko celog ekrana može da se prikaže kvadrat sa isprekidanim ivicama u režimu za jasno zumiranje slike, digitalnog zuma ili smart zuma kako bi se fokusirao čitav kadar.
- Funkcije dodeljene gornjoj/donjoj/levoj/desnoj strani kontrolnog točkića ili dugmetu C (prilagođeno) ne možete da aktivirate dok pomerate okvir za fokusiranje.
- Pozicija okvira za fokusiranje ne može da se menja tokom snimanja filma.



[62] Korišćenje | Korišćenje funkcija za snimanje | Prilagođavanje fokusa

Automatski fokus sa faznom detekcijom

Kada u oblasti automatskog fokusa postoje tačke automatskog fokusa sa faznom detekcijom, fotoaparat kombinovano koristi automatsko fokusiranje sa faznom detekcijom i automatsko fokusiranje sa detekcijom kontrasta.

Napomena



- Kada je F-vrednost veća od F8.0, ne možete da koristite automatski fokus sa faznom detekcijom. Dostupan je samo kontrastni automatski fokus.

Kada je [ File Format] podešeno na [XAVC S HD] a [ Record Setting] na [120p]/[100p], ne možete da koristite automatski fokus sa faznom detekcijom. Dostupan je samo kontrastni automatski fokus.

[63] Korišćenje | Korišćenje funkcija za snimanje | Prilagođavanje fokusa

Center Lock-on AF

Kada pritisnete srednje dugme, fotoaparata detektuje objekat koji se nalazi u sredini ekrana i nastavlja da ga prati.

1. MENU →  (Postavke fotoaparata) → [Center Lock-on AF] → [On].
2. Poravnajte okvir za ciljanje (A) sa objektom i pritisnite  u sredini kontrolnog točkića.
Ponovo pritisnite dugme  da biste zaustavili praćenje.
 - Ako fotoaparata izgubi trag objektu, može da ga detektuje kad se ponovo prikaže na monitoru i da nastavi da ga prati.

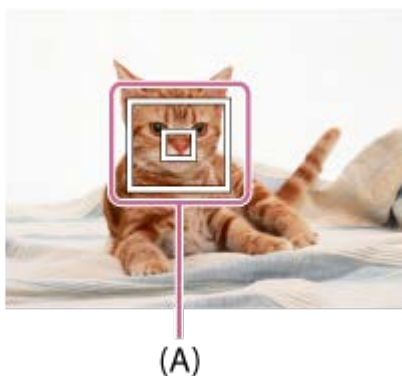



3. Da biste snimili sliku, pritisnite okidač do kraja.

Napomena

- Funkcija [Center Lock-on AF] možda neće raditi sasvim dobro u sledećim slučajevima:
 - Objekat se kreće suviše brzo.
 - Objekat je premali ili prevelik.
 - Kontrast između objekta i pozadine je slab.
 - Mračno je.
 - Okolno osvetljenje se menja.

Funkcija Lock-on AF neće raditi u sledećim slučajevima:

- U režimu [Sweep Panorama]
 - Kada je [Scene Selection] podešeno na [Hand-held Twilight] ili [Anti Motion Blur].
 - Kada snimate u režimu ručnog fokusiranja
 - Kada koristite digitalni zum
 - Kada je režim snimanja podešen na Movie i [ SteadyShot] je podešeno na [Intelligent Active].
 - Kada je [ Record Setting] podešeno na [120p]/[100p].
- Fotoapararat možda neće moći da nastavi praćenje posle nekog vremena kada izgubi trag objektu.

[64] Korišćenje | Korišćenje funkcija za snimanje | Prilagođavanje fokusa

AF Area Auto Clear

Podešava da li će se oblast fokusa prikazivati stalno ili automatski nestati nakon postizanja fokusa.

1. MENU →  (Prilagođene postavke) → [AF Area Auto Clear] → željena postavka.

Detalji o stavkama u meniju

On:

Oblast fokusa automatski nestaje nakon postizanja fokusa.

Off:

Oblast fokusa se prikazuje stalno.

[65] Korišćenje | Korišćenje funkcija za snimanje | Prilagođavanje fokusa

Zaključavanje fokusa

Snimanje slika sa fokusom koji je zaključan na željenom objektu u režimu automatskog fokusa.

1. MENU →  (Postavke fotoaparata) → [Focus Mode] → [Single-shot AF].

2. Postavite objekat unutar oblasti automatskog fokusa i pritisnite okidač do pola. Fokus je zaključan.
3. Držite pritisnut okidač do pola i ponovo kadrirajte snimak tako da objekat bude na prvobitnoj poziciji u kadru.
4. Pritisnite okidač do kraja da biste snimili sliku.

[66] Korišćenje | Korišćenje funkcija za snimanje | Prilagođavanje fokusa

Ručno fokusiranje

Ako u režimu automatskog fokusa ne možete dobro da fokusirate sliku, fokus možete da prilagodite ručno. Ovo podešavanje se odnosi i na fotografije i na film.

1. MENU →  (Postavke fotoaparata) → [Focus Mode] → [Manual Focus].
2. Okrećite kontrolni prsten da biste postigli oštar fokus.

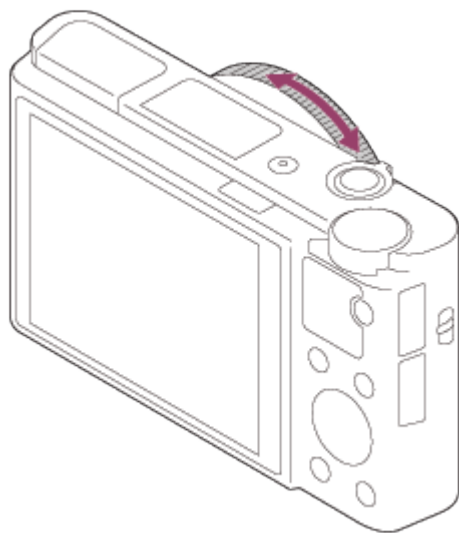

- Kada okrećete kontrolni prsten, na ekranu se prikazuje razdaljina fokusa.
3. Pritisnite okidač do kraja da biste snimili sliku.

Napomena

- Ako koristite tražilo, prilagodite nivo dioptrije da biste dobili pravilan fokus u tražilu.
- Ako ponovo izaberete [Focus Mode], razdaljina fokusa koju ste ručno podesili će se poništiti.

Direktno ručno fokusiranje (DMF)

Možete da precizno prilagodite fokus ručno nakon što je objekat automatski fokusiran.

Tako možete mnogo brže da fokusirate objekat nego kada biste od početka koristili ručno fokusiranje. Ovo je korisno za makro snimanje.

1. MENU →  (Postavke fotoaparata) → [Focus Mode] → [DMF].
2. Pritisnite okidač do pola da biste automatski fokusirali objekat.
3. Držite okidač pritisnut do pola i okrećite kontrolni prsten da biste postigli oštar fokus.

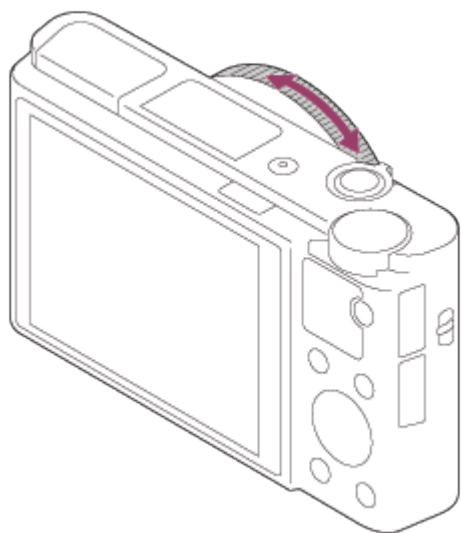



- Kada okrećete kontrolni prsten, na ekranu se prikazuje razdaljina fokusa.

4. Da biste snimili sliku, pritisnite okidač do kraja.

MF Assist (fotografije)

Automatsko uvećavanje slike na ekranu radi lakšeg ručnog fokusiranja. Ovu funkciju

možete da koristite u režimu ručnog fokusiranja ili u režimu direktnog ručnog fokusiranja.

1. MENU →  (Prilagođene postavke) → [ MF Assist] → [On].
2. Okrećite kontrolni prsten da biste podesili fokus.
 - Slika će se uvećati. Sliku možete još više da uvećate pritiskom na  na sredini kontrolnog točkića.

Napomena

- Funkciju [ MF Assist] ne možete da koristite kada snimate filmove.



Savet

- Možete da podesite koliko dugo će se slika prikazivati uvećana ako izaberete MENU →  (Prilagođene postavke) → [Focus Magnif. Time].

[69] Korišćenje | Korišćenje funkcija za snimanje | Prilagođavanje fokusa



Focus Magnifier

Možete da proverite fokus uvećavanjem slike pre snimanja.

1. MENU →  (Postavke fotoaparata) → [Focus Magnifier].
2. Pritisnite  na sredini kontrolnog točkića da biste uvećali sliku, a zatim izaberite deo slike koji želite da vidite u uvećanom prikazu pritiskajući gornju/donju/levu/desnu stranu kontrolnog točkića.
 - Svaki put kada pritisnete , nivo uvećanja će se promeniti.
3. Potvrdite fokus.
4. Da biste snimili sliku, pritisnite okidač do kraja.

Savet

- Kada koristite ručno fokusiranje, fokus možete da prilagodite dok je slika uvećana. Funkcija [Focus Magnifier] će biti otkazana kada okidač pritisnete do pola.
- Dok je slika uvećana možete da snimate video zapise, ali snimak neće biti uvećan.

- Funkcija [Focus Magnifier] će biti otkazana nakon snimanja.
- Možete da podesite koliko dugo će se slika prikazivati uvećana ako izaberete MENU →  (Prilagođene postavke) → [Focus Magnif. Time].
- Možete da podesite početno uvećanje ako izaberete MENU →  (Prilagođene postavke) → [ Initial Focus Mag.].

[70] Korišćenje | Korišćenje funkcija za snimanje | Prilagođavanje fokusa

Focus Magnif. Time

Možete da podesite trajanje prikaza uvećane slike kada koristite funkciju [ MF Assist] ili [Focus Magnifier].

1. MENU →  (Prilagođene postavke) → [Focus Magnif. Time] → željena postavka.

Detalji o stavkama u meniju

2 Sec:

Slika je uvećana 2 sekunde.

5 Sec:

Slika je uvećana 5 sekundi.



No Limit:

Slika je uvećana dok ne pritisnete okidač.

[71] Korišćenje | Korišćenje funkcija za snimanje | Prilagođavanje fokusa

Initial Focus Mag. (fotografije)

Podešavanje početnog uvećanja kada se uvećana slika prikazuje pomoću funkcije [Focus Magnifier]. Izaberite postavku koja će vam pomoći da kadrirate snimak.

1. MENU →  (Prilagođene postavke) → [ Initial Focus Mag.] → željena postavka.

Detalji o stavkama u meniju

x1.0:

Prikazuje se slika istog uvećanja kao i ekran za snimanje.

x5.3:

Prikazuje se slika uvećana 5,3 puta.

[72] Korišćenje | Korišćenje funkcija za snimanje | Prilagođavanje fokusa

Peaking Level

Naglašavanje kontura oblasti koje su u fokusu određenom bojom u režimu ručnog fokusiranja ili direktnog ručnog fokusiranja. Ova funkcija vam omogućava da lako potvrdite fokus. Ovo podešavanje se odnosi i na fotografije i na film.

1. MENU →  (Prilagođene postavke) → [Peaking Level] → željena postavka.

Detalji o stavkama u meniju

High:

Jačina boje kontura je visoka.

Mid:

Jačina boje kontura je umerena.

Low:

Jačina boje kontura je niska.

Off:

Funkcija za prikaz kontura je isključena.

Napomena

- Budući da fotoaparat određuje koje oblasti su u fokusu, efekat kontura se razlikuje u zavisnosti od objekta i uslova snimanja.
- Konture oblasti u fokusu neće biti istaknute kada fotoaparat povežete koristeći HDMI kabl.

[73] Korišćenje | Korišćenje funkcija za snimanje | Prilagođavanje fokusa

Peaking Color

Biranje boje koja se koristi za isticanje kontura kada snimate u režimu ručnog fokusiranja ili direktnog ručnog fokusiranja. Ovo podešavanje se odnosi i na fotografije i na film.

1. MENU →  (Prilagođene postavke) → [Peaking Color] → željena postavka.

Detalji o stavkama u meniju

Red:

Isticanje kontura crvenom bojom.

Yellow:

Isticanje kontura žutom bojom.



White:

Isticanje kontura belom bojom.

[74] Korišćenje | Korišćenje funkcija za snimanje | Prilagođavanje fokusa

Pre-AF (fotografije)

Fotoaparatus automatski prilagođava fokus pre nego što okidač pritisnete do pola.

1. MENU →  (Prilagođene postavke) → [ Pre-AF] → željena postavka.

Detalji o stavkama u meniju

On:

Fotoaparatus prilagođava fokus pre nego što okidač pritisnete do pola.

Off:

Fotoaparatus ne prilagođava fokus pre nego što okidač pritisnete do pola.

[75] Korišćenje | Korišćenje funkcija za snimanje | Prilagođavanje fokusa

AF/MF control

Tokom snimanja možete jednostavno da promenite režim fokusiranja iz automatskog u ručno i obrnuto bez potrebe da menjate položaj fotoaparata. Ovo podešavanje se odnosi i na fotografije i na film.

1. MENU →  (Prilagođene postavke) → [Custom Key(Shoot.)] → dugme kojem želite da dodelite ovu funkciju → [AF/MF Control Hold] ili [AF/MF Ctrl Toggle].

Detalji o stavkama u meniju

AF/MF Control Hold:

Režim fokusiranja se menja kada pritisnete i držite dugme.

AF/MF Ctrl Toggle:

Režim fokusiranja se menja pritiskom na dugme.



Napomena

- Ne možete da podesite funkciju [AF/MF Control Hold] na [Left Button] ili [Right Button].

[76] Korišćenje | Korišćenje funkcija za snimanje | Prilagođavanje fokusa

AF Illuminator (fotografije)

AF osvetljivač obezbeđuje dodatno svetlo radi lakšeg fokusiranja objekta u tamnom okruženju. AF osvetljivač sa crvenim svetlom omogućava fotoaparatu da lakše fokusira kada pritisnete okidač do pola i svetli sve dok fokus nije potvrđen.

1. MENU →  (Postavke fotoaparata) → [ AF Illuminator] → željena postavka.

Detalji o stavkama u meniju



Auto:

Fotoaparat koristi AF osvetljivač.

Off:

Fotoaparat ne koristi AF osvetljivač.

Napomena

- [ AF Illuminator] ne možete da koristite u sledećim slučajevima:
 - U režimu za filmove
 - U režimu [Sweep Panorama]
 - Kada je [Focus Mode] podešeno na [Continuous AF] ili [Automatic AF] i objekat se kreće (kada se prikazuje indikator fokusa  ili )
 - Kada je funkcija [Scene Selection] podešena na sledeće režime:
 - [Landscape]
 - [Sports Action]
 - [Night Scene]
 - [Pet]
 - [Fireworks]
- AF osvetljivač emituje veoma jako svetlo. Iako ne postoji opasnost po zdravlje, ne gledajte direktno u AF osvetljivač kada se nalazite u blizini fotoaparata.

[77] Korišćenje | Korišćenje funkcija za snimanje | Prilagođavanje fokusa

Disp. cont. AF area

Možete da podesite da li želite da se prikazuje oblast koja je u fokusu kada je [Focus Area] podešeno na [Wide] u režimu [Continuous AF].

1. MENU →  (Prilagođene postavke) → [Disp. cont. AF area] → željena postavka.

Detalji o stavkama u meniju

On:

Prikazuje oblast fokusa koja je u fokusu.

Off:

Ne prikazuje oblast fokusa koja je u fokusu.

Napomena

- Kada je [Focus Area] podešeno na [Center], [Flexible Spot] ili [Expand Flexible Spot], kvadratići u oblasti fokusa koja je u fokusu postaju zeleni, bez obzira na [Disp. cont. AF area] postavke.

[78] Korišćenje | Korišćenje funkcija za snimanje | Prilagođavanje fokusa

Eye AF

Dok držite ovo dugme pritisnuto, fotoaparatus fokusira oči osobe.

1. MENU →  (Prilagođene postavke) → [Custom Key(Shoot.)] → dodelite funkciju [Eye AF] željenom dugmetu.
2. Uperite fotoaparatus ka licu osobe, pa pritisnite dugme kojem ste dodelili funkciju [Eye AF].
3. Pritisnite okidač dok držite pritisnuto to dugme.

Savet

- Kada fotoaparatus fokusira oči, okvir za detekciju će se prikazivati oko njih. Ako je režim fokusiranja podešen na [Single-shot AF], okvir će nestati posle nekog vremena.

Napomena

- Fotoaparatus možda neće moći da fokusira oči u zavisnosti od okolnosti, na primer, kada ne može da detektuje oči u oblasti automatskog fokusa. U tom slučaju, fotoaparatus će detektovati i fokusirati lice.
- Ako fotoaparatus ne može da detektuje lice, ne možete da koristite [Eye AF].
- U zavisnosti od okolnosti nećete moći da koristite [Eye AF], kao kada je [Focus Mode] podešeno na [Manual Focus] itd.
- Funkcija [Eye AF] možda neće raditi u sledećim slučajevima:
 - Kada osoba nosi naočare za sunce.
 - Kada kosa prekriva oči.
 - U uslovima slabog osvetljenja ili kada se osvetljenje nalazi iza objekta koji snimate.
 - Kada su oči zatvorene.
 - Kada se osoba nalazi u senci.
 - Kada osoba nije u fokusu.
 - Kada se osoba previše pomera.
- Ako se osoba previše pomera, okvir za detekciju se možda neće prikazivati pravilno oko njenih očiju.

Podešavanje opcije prikazivanja oblasti automatskog fokusa sa faznom detekcijom.

1. MENU →  (Prilagođene postavke) → [Phase Detect. Area] → željena postavka.

Detalji o stavkama u meniju

On:

Prikazuje oblast automatskog fokusa sa faznom detekcijom.

Off:

Ne prikazuje oblast automatskog fokusa sa faznom detekcijom.



Napomena

- Kada je F-vrednost veća od F8.0, ne možete da koristite automatski fokus sa faznom detekcijom. Dostupan je samo kontrastni automatski fokus.
- Prilikom snimanja filmova, oblast automatskog fokusa sa faznom detekcijom se ne prikazuje.

[80] Korišćenje | Korišćenje funkcija za snimanje | Prilagođavanje fokusa

AF drive speed (film)

Kada koristite automatsko fokusiranje u režimu za filmove, možete menjati brzinu fokusiranja.

1. MENU →  (Postavke fotoaparata) → [ AF drive speed] → željena postavka.

Detalji o stavkama u meniju

Fast:

Postavlja veliku brzinu AF pogona. Ovaj režim je prikladan za snimanje aktivnih scena, kao što su sportovi.



Normal:

Postavlja normalnu brzinu AF pogona.

Slow:

Postavlja nisku brzinu AF pogona. U ovom režimu, fokus se menja glatko kada se promeni objekat koji treba fokusirati. Ovaj režim je koristan za snimanje upečatljivih slika.



Napomena

- Kada je [ Record Setting] podešeno na [120p]/[100p], ne možete da koristite [ AF drive speed].

[81] Korišćenje | Korišćenje funkcija za snimanje | Prilagođavanje fokusa

AF Track Sens (film)

Možete da podesite trajanje praćenja AF u režimu za filmove.

1. MENU →  (Postavke fotoaparata) → [ AF Track Sens] → željena postavka.

Detalji o stavkama u meniju



High:

Postavlja dugo trajanje praćenja AF. Ovaj režim je koristan kada snimate filmove u kojima se objekat pomera brzo.

Normal:

Postavlja normalno trajanje praćenja AF. Ovaj režim je koristan kada želite da zadržite fokus na određenom objektu kada postoje izvesne prepreke ispred objekta ili na mestima gde je gužva.

Napomena





- Kada je [ Record Setting] podešeno na [120p]/[100p], ne možete da koristite [ AF Track Sens].

[82] Korišćenje | Korišćenje funkcija za snimanje | Prilagođavanje ekspozicije

Exposure Comp.

Kada fotoaparat automatski odredi vrednost ekspozicije, celu sliku možete da

posvetlite ili potamnite tako što ćete prilagoditi [Exposure Comp.] ka strani plusa ili strani minusa (kompenzacija ekspozicije). Ekspozicija se obično određuje automatski (automatska ekspozicija).

1.  /  (Exposure Comp.) na kontrolnom točkiću → pritisnite levu/desnu stranu kontrolnog točkića ili ga okrećite i izaberite željeni opseg ekspozicije.
 - Kada koristite [Intelligent Auto] ili [Superior Auto], možete da prikazete ekran postavki za [Photo Creativity] pritiskom na  / .
 - Ekspoziciju možete da podešavate u opsegu od -3.0 EV do +3.0 EV.

Napomena

- Kada snimate filmove, ekspoziciju možete da podesite u rasponu od -2.0 EV do +2.0 EV.
- Ako snimate objekat u veoma svetlom ili tamnom okruženju ili kada koristite blic, možda nećete dobiti zadovoljavajuće rezultate.
- Kada koristite [Manual Exposure], ekspoziciju možete da kompenzujete samo kada je [ISO] podešeno na [ISO AUTO].

[83] Korišćenje | Korišćenje funkcija za snimanje | Prilagođavanje ekspozicije

Metering Mode

Biranje režima merenja koji određuje koji deo kadra treba meriti radi utvrđivanja ekspozicije.

1. MENU →  (Postavke fotoaparata) → [Metering Mode] → željena postavka.

Detalji o stavkama u meniju

Multi:

Ceo kadar se deli na više zona, a zatim fotoaparat meri svetlo u svakoj zoni i određuje odgovarajuću ekspoziciju celog kadra (merenje u više zona).

Center:

Fotoaparat meri prosečnu svetlinu celog kadra, ali naglasak stavlja na centralni deo kadra (merenje ka centru).

Spot:

Merenje samo sredine kadra (merenje u tački). Ova funkcija je korisna kada se

osvetljenje nalazi iza objekta ili kada postoji veliki kontrast između objekta i pozadine.



Napomena

- Postavka je fiksirana na [Multi] u sledećim režimima snimanja:
 - [Intelligent Auto]
 - [Superior Auto]
 - [Scene Selection]
 - Funkcije zuma osim optičkog zuma

[84] Korišćenje | Korišćenje funkcija za snimanje | Prilagođavanje ekspozicije

AE lock

Kada je kontrast između objekta i pozadine velik, na primer kada se osvetljenje nalazi iza objekta koji snimate ili kada se objekat nalazi blizu prozora, izmerite svetlo u tački objekta gde je svetlina odgovarajuća i zaključajte ekspoziciju pre snimanja. Da biste smanjili svetlinu objekta, izmerite svetlo u tački koja je svetlija od objekta i zaključajte ekspoziciju celog kadra. Da biste povećali svetlinu objekta, izmerite svetlo u tački koja je tamnija od objekta i zaključajte ekspoziciju celog kadra.

1. MENU →  (Prilagođene postavke) → [Custom Key(Shoot.)], pa dodelite [AEL toggle] željenom tasteru.
2. Prilagodite fokus u tački u kojoj merite ekspoziciju.
3. Pritisnite dugme kojem je dodeljena funkcija [AEL toggle]. Ekspozicija je zaključana i počće da svetli indikator  (zaključavanje automatske ekspozicije).
4. Fokusirajte ponovo objekat i pritisnite okidač.
 - Da biste otkazali zaključavanje ekspozicije, pritisnite dugme kojem je dodeljena funkcija [AEL toggle].



Savet

- Ako izaberete funkciju [AEL hold] u [Custom Key(Shoot.)], možete da zaključate ekspoziciju sve dok držite pritisnuto dugme AEL. Funkcija [AEL hold] ne može da se dodeli za [Left Button] ili [Right Button].

AEL w/ shutter (fotografije)

Izaberite da li želite da fotoaparata zaključa ekspoziciju kada okidač pritisnete do pola.

Ova funkcija je korisna kada fokus i ekspoziciju želite da prilagodite zasebno.

1. MENU →  (Prilagođene postavke) → [ AEL w/ shutter] → željena postavka.

Detalji o stavkama u meniju

Auto:

Kada pritisnete okidač do pola, ekspozicija će biti zaključana nakon automatskog prilagođavanja fokusa kada je [Focus Mode] podešeno na [Single-shot AF].

Kada je funkcija [Focus Mode] podešena na [Automatic AF], a fotoaparata utvrdi da se objekat kreće ili snimate niz slika, fiksna ekspozicija se otkazuje.

On:

Ekspozicija će biti zaključana kada okidač pritisnete do pola.

Off:

Ekspozicija neće biti zaključana kada okidač pritisnete do pola. Koristite ovaj režim kada fokus i ekspoziciju želite da podesite zasebno.

Fotoaparata neprekidno prilagođava ekspoziciju kada snimate u režimu [Cont. Shooting].

Napomena

- Kada [AEL toggle] dodelite nekom tasteru koristeći [Custom Key(Shoot.)], upravljanje pomoću tog tastera imaće prioritet u odnosu na [ AEL w/ shutter] postavke.

Zebra

Zebrasta šara će se prikazivati preko dela slike ako nivo svetline tog dela premašuje

IRE nivo koji ste podesili. Koristite ovu šaru da biste lakše prilagodili svetlinu.

1. MENU →  (Prilagođene postavke) → [Zebra] → željena postavka.

Detalji o stavkama u meniju

Off:

Zebrasta šara se ne prikazuje.

70/75/80/85/90/95/100/100+/Custom1/Custom2:

Prilagođavanje nivoa svetline.

Savet

- Možete da registrujete više vrednosti za funkciju [Zebra] da biste proverili ekspoziciju i odsjaj, kao i nivo svetline. Postavke za potvrdu ekspozicije i potvrdu odsjaja se podrazumevano registruju u funkcijama [Custom1] i [Custom2].
- Da biste proverili ekspoziciju, podesite standardnu vrednost i opseg za nivo svetline. Zebrasta šara će se prikazati na područjima koja ulaze u opseg koji ste podesili.
- Da biste proverili odsjaje, podesite minimalnu vrednost za nivo svetline. Zebrasta šara će se prikazati na područjima koja premašuju vrednost koju ste podesili.

Napomena

- Zebrasta šara se ne prikazuje kada koristite HDMI vezu.

[87] Korišćenje | Korišćenje funkcija za snimanje | Prilagođavanje ekspozicije

Exposure Set. Guide

Možete da podesite opciju prikazivanja vodiča kada menjate ekspoziciju.

1. MENU →  (Prilagođene postavke) → [Exposure Set. Guide] → željena postavka.

Detalji o stavkama u meniju

Off:

Vodič se ne prikazuje.

On:

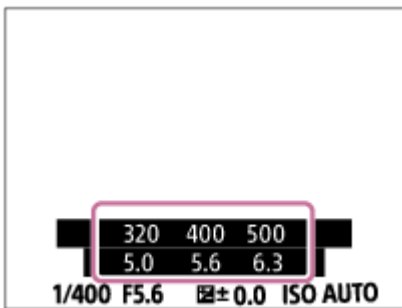

Vodič se prikazuje.



[88] Korišćenje | Korišćenje funkcija za snimanje | Biranje režima okidanja (Neprekidno snimanje/Odloženo okidanje)

Drive Mode

Možete da izaberete režim okidanja, na primer neprekidno snimanje ili snimanje pomoću tajmera odloženog okidanja.

1. MENU →  (Postavke fotoaparata) → [Drive Mode] → željena postavka.
 - Režim okidanja možete da podesite i pritiskom na dugme  /  (Drive Mode) na kontrolnom točkiću.

Detalji o stavkama u meniju

Single Shooting:

Fotoaparat snima jednu fotografiju. Režim uobičajenog snimanja.

Cont. Shooting:

Fotoaparat neprekidno snima slike dok držite pritisnut okidač.

Self-timer:

Fotoaparat snima jednu sliku pomoću tajmera odloženog okidanja kada prođe zadati broj sekundi nakon pritiska okidača.

Self-timer(Cont):

Fotoaparat snima zadati broj slika pomoću tajmera odloženog okidanja kada prođe zadati broj sekundi nakon pritiska okidača.

BRK C Cont. Bracket:

Fotoaparat snima slike dok držite pritisnut okidač i svaka slika će imati različitu svetlinu.

BRK S Single Bracket:

Fotoaparat snima određeni broj slika, jednu po jednu, tako da svaka ima različitu svetlinu.

BRK WB WB bracket:

Fotoaparat snima ukupno tri slike od kojih svaka ima različite tonove boja u skladu sa izabranim postavkama za ravnotežu bele boje, temperaturu boja i filter boja.

BRK DRO DRO Bracket:

Fotoaparat snima ukupno tri slike sa različitim vrednostima za D-Range Optimizer.

Napomena

- Kada je režim snimanja podešen na [Scene Selection] i izabrana je scena [Sports Action], opcija [Single Shooting] ne može da se obavi.

[89] Korišćenje | Korišćenje funkcija za snimanje | Biranje režima okidanja (Neprekidno snimanje/Odloženo okidanje)

Cont. Shooting

Fotoaparat neprekidno snima slike dok držite pritisnut okidač.

1. MENU →  (Postavke fotoaparata) → [Drive Mode] → [Cont. Shooting].
2. Izaberite željeni režim pritiskanjem desne/leve strane kontrolnog točkića.

Detalji o stavkama u meniju

Continuous Shooting: Hi:

Brzina neprekidnog snimanja se postavlja na maksimum od oko 24 slika u sekundi.

Continuous Shooting: Mid:

Brzina neprekidnog snimanja se postavlja na maksimum od oko 10 slika u sekundi.

Continuous Shooting: Lo:

Brzina neprekidnog snimanja se postavlja na maksimum od oko 3.5 slika u sekundi.

Napomena

- Neprekidno okidanje nije dostupno u sledećim slučajevima:
 - Kada je režim snimanja podešen na [Sweep Panorama].
 - Kada je režim snimanja podešen na [Scene Selection] i izabrana je scena različita od [Sports Action].
 - Kada je funkcija [Picture Effect] podešena na [Soft Focus], [HDR Painting], [Rich-tone Mono.], [Miniature], [Watercolor] ili [Illustration].
 - Kada je funkcija [DRO/Auto HDR] podešena na [Auto HDR].
 - Kada je [ISO] podešeno na [Multi Frame NR].
 - Kada se koristi funkcija [Smile Shutter].
- Kada je [ Shutter Type] podešeno na [Mechanical Shut.], brzinu za neprekidno

okidanje ne možete da podesite na [Continuous Shooting: Hi].

Savet

- Da biste zadržali fokus i ekspoziciju prilikom snimanja niza fotografija, promenite sledeća podešavanja.
 - Podesite [Focus Mode] na [Continuous AF].
 - Podesite [ AEL w/ shutter] na [Off] ili [Auto].

[90] Korišćenje | Korišćenje funkcija za snimanje | Biranje režima okidanja (Neprekidno snimanje/Odloženo okidanje)

Self-timer

Fotoaparat snima jednu sliku pomoću tajmera odloženog okidanja kada prođe zadati broj sekundi nakon pritiska okidača.

1. MENU →  (Camera Settings) → [Drive Mode] → [Self-timer].
2. Izaberite željeni režim pritiskanjem desne/leve strane kontrolnog točkića.

Detalji o stavkama u meniju

10 Self-timer: 10 Sec:

Podešavanje tajmera za odloženo okidanje na 10 sekundi.

Kada pritisnete okidač, lampica tajmera za odloženo okidanje treperi, čuje se zvučni signal i zatvarač se aktivira posle 10 sekundi. Da biste isključili tajmer za odloženo okidanje, ponovo pritisnite okidač.

5 Self-timer: 5 Sec:



Podešavanje tajmera za odloženo okidanje na 5 sekundi.

Kada pritisnete okidač, lampica tajmera za odloženo okidanje treperi, čuje se zvučni signal i zatvarač se aktivira posle 5 sekundi. Da biste isključili tajmer za odloženo okidanje, ponovo pritisnite okidač.

2 Self-timer: 2 Sec:

Podešavanje tajmera za odloženo okidanje na 2 sekunde. Ovim možete da smanjite zamućenja usled podrhtavanja fotoaparata kada pritisnete okidač.

Savet

- Pritisnite dugme  /  na kontrolnom točkiću i izaberite  (Single Shooting) da biste otkazali tajmer odloženog okidanja.

- Da biste koristili tajmer odloženog okidanja u režimu pomeranja, među režimima okidanja izaberite režim pomeranja, zatim izaberite MENU →  (Postavke fotoaparata) → [Bracket Settings] → [Selftimer during Brkt].

Napomena

- Tajmer odloženog okidanja nije dostupan u sledećim slučajevima:
 - Kada je režim snimanja podešen na [Sweep Panorama].
 - Kada je izabrana scena [Sports Action] u funkciji [Scene Selection]
 - [Smile Shutter]

[91] Korišćenje | Korišćenje funkcija za snimanje | Biranje režima okidanja (Neprekidno snimanje/Odloženo okidanje)

Tajmer odloženog okidanja (neprekidno)

Fotoaparat snima zadati broj slika pomoću tajmera odloženog okidanja kada prođe zadati broj sekundi nakon pritiska okidača. Možete da izaberete najbolji od više snimaka.

1. MENU →  (Postavke fotoaparata) → [Drive Mode] → [Self-timer(Cont)].
2. Izaberite željeni režim pritiskanjem desne/leve strane kontrolnog točkića.

Detalji o stavkama u meniju

Self-timer(Cont.): 10 Sec. 3 Img.:

Fotoaparat snima tri fotografije u nizu 10 sekundi nakon što pritisnete okidač.

Kada pritisnete okidač, lampica tajmera za odloženo okidanje će početi da treperi i čućete zvučni signal neposredno pre aktiviranja zatvarača nakon 10 sekundi.

Self-timer(Cont.): 10 Sec. 5 Img.:

Fotoaparat snima pet fotografija u nizu 10 sekundi nakon što pritisnete okidač.

Kada pritisnete okidač, lampica tajmera za odloženo okidanje će početi da treperi i čućete zvučni signal neposredno pre aktiviranja zatvarača nakon 10 sekundi.

Self-timer(Cont.): 5 Sec. 3 Img.:

Fotoaparat snima tri fotografije u nizu 5 sekundi nakon što pritisnete okidač. Kada pritisnete okidač, lampica tajmera za odloženo okidanje treperi, čuje se zvučni signal i zatvarač se aktivira posle 5 sekundi.

Self-timer(Cont.): 5 Sec. 5 Img.:

Fotoaparat snima pet fotografija u nizu 5 sekundi nakon što pritisnete okidač. Kada

pritisnete okidač, lampica tajmera za odloženo okidanje treperi, čuje se zvučni signal i zatvarač se aktivira posle 5 sekundi.



Self-timer(Cont.): 2 Sec. 3 Img.:

Fotoaparat snima tri fotografije u nizu 2 sekunde nakon što pritisnete okidač. Kada pritisnete okidač, lampica tajmera za odloženo okidanje treperi, čuje se zvučni signal i zatvarač se aktivira posle 2 sekunde.

Self-timer(Cont.): 2 Sec. 5 Img.:

Fotoaparat snima pet fotografija u nizu 2 sekundi nakon što pritisnete okidač. Kada pritisnete okidač, lampica tajmera za odloženo okidanje treperi, čuje se zvučni signal i zatvarač se aktivira posle 2 sekunde.

Savet

- Ponovo pritisnite okidač da biste zaustavili odbrojavanje tajmera odloženog okidanja.
- Pritisnite dugme  /  na kontrolnom točkiću i izaberite  (Single Shooting) da biste otkazali tajmer odloženog okidanja.

[92] Korišćenje | Korišćenje funkcija za snimanje | Biranje režima okidanja (Neprekidno snimanje/Odloženo okidanje)

Cont. Bracket

Fotoaparat snima više slika uz automatsko pomeranje ekspozicije od osnovne ka tamnijoj, a zatim svetlijoj. Pritisnite i držite okidač dok snimanje pomeranjem ekspozicije ne bude završeno.

Nakon snimanja možete da izaberete sliku koja vam odgovara.

1. MENU →  (Postavke fotoaparata) → [Drive Mode] → [Cont. Bracket].
2. Izaberite željeni režim pritiskanjem desne/leve strane kontrolnog točkića.

Detalji o stavkama u meniju

Cont. Bracket: 0.3EV 3 Image:

Fotoaparat snima tri slike u nizu sa vrednošću ekspozicije koja je pomerena za plus ili minus 0,3 EV.

Cont. Bracket: 0.3EV 5 Image:

Fotoaparat snima pet slika u nizu sa vrednošću ekspozicije koja je pomerena za plus ili minus 0,3 EV.

BRK C
0.3EV9 **Cont. Bracket: 0.3EV 9 Image:**

Fotoaparatusnima devet slika u nizu sa vrednošću ekspozicije koja je pomerena za plus ili minus 0,3 EV.

BRK C
0.7EV3 **Cont. Bracket: 0.7EV 3 Image:**

Fotoaparatusnima tri slike u nizu sa vrednošću ekspozicije koja je pomerena za plus ili minus 0,7 EV.

BRK C
0.7EV5 **Cont. Bracket: 0.7EV 5 Image:**

Fotoaparatusnima pet slika u nizu sa vrednošću ekspozicije koja je pomerena za plus ili minus 0,7 EV.

BRK C
0.7EV9 **Cont. Bracket: 0.7EV 9 Image:**

Fotoaparatusnima devet slika u nizu sa vrednošću ekspozicije koja je pomerena za plus ili minus 0,7 EV.

BRK C
1.0EV3 **Cont. Bracket: 1.0EV 3 Image:**

Fotoaparatusnima tri slike u nizu sa vrednošću ekspozicije koja je pomerena za plus ili minus 1,0 EV.

BRK C
1.0EV5 **Cont. Bracket: 1.0EV 5 Image:**

Fotoaparatusnima pet slika u nizu sa vrednošću ekspozicije koja je pomerena za plus ili minus 1,0 EV.

BRK C
1.0EV9 **Cont. Bracket: 1.0EV 9 Image:**

Fotoaparatusnima devet slika u nizu sa vrednošću ekspozicije koja je pomerena za plus ili minus 1,0 EV.

BRK C
2.0EV3 **Cont. Bracket: 2.0EV 3 Image:**

Fotoaparatusnima tri slike u nizu sa vrednošću ekspozicije koja je pomerena za plus ili minus 2,0 EV.

BRK C
2.0EV5 **Cont. Bracket: 2.0EV 5 Image:**

Fotoaparatusnima pet slika u nizu sa vrednošću ekspozicije koja je pomerena za plus ili minus 2,0 EV.

BRK C
3.0EV3 **Cont. Bracket: 3.0EV 3 Image:**

Fotoaparatusnima tri slike u nizu sa vrednošću ekspozicije koja je pomerena za plus ili minus 3,0 EV.

BRK C
3.0EV5 **Cont. Bracket: 3.0EV 5 Image:**

Fotoaparatusnima pet slika u nizu sa vrednošću ekspozicije koja je pomerena za plus ili minus 3,0 EV.

Napomena

- Automatski pregled prikazuje poslednji snimak.
- Kada je [ISO AUTO] izabrano u režimu [Manual Exposure], ekspozicija se menja prilagođavanjem ISO vrednosti. Ako je izabrano neko drugo podešavanje, a ne [ISO AUTO], ekspozicija se menja prilagođavanjem brzine zatvarača.
- Kada prilagodite ekspoziciju, ekspozicija se pomera na osnovu vrednosti kompenzacije.
- Okidanje u režimu pomeranja nije dostupno u sledećim slučajevima:
 - Kada je režim snimanja podešen na [Intelligent Auto], [Superior Auto], [Scene Selection] ili [Sweep Panorama].
- Kada koristite blic, fotoaparat snima tako što pomera jačinu svetla blica, čak i kada je izabrano [Cont. Bracket]. Pritisnite okidač za svaku sliku.

[93] Korišćenje | Korišćenje funkcija za snimanje | Biranje režima okidanja (Neprekidno snimanje/Odloženo okidanje)

Single Bracket

Fotoaparat snima više slika uz automatsko pomeranje ekspozicije od osnovne ka tamnijoj, a zatim svetlijoj. Pritisnite okidač za svaku sliku. Nakon snimanja možete da izaberete sliku koja vam odgovara.

1. MENU →  (Postavke fotoaparata) → [Drive Mode] → [Single Bracket].
2. Izaberite željeni režim pritiskanjem desne/leve strane kontrolnog točkića.

Detalji o stavkama u meniju

Single Bracket: 0.3EV 3 Image:

Fotoaparat snima ukupno tri slike u nizu sa vrednošću ekspozicije koja je pomerena za plus ili minus 0,3 EV.

Single Bracket: 0.3EV 5 Image:

Fotoaparat snima ukupno pet slika u nizu sa vrednošću ekspozicije koja je pomerena za plus ili minus 0,3 EV.

Single Bracket: 0.3EV 9 Image:

Fotoaparat snima ukupno devet slika u nizu sa vrednošću ekspozicije koja je pomerena za plus ili minus 0,3 EV.

BRK S 0.7EV3 Single Bracket: 0.7EV 3 Image:

Fotoaparatusnima ukupno tri slike u nizu sa vrednošću ekspozicije koja je pomenena za plus ili minus 0,7 EV.

BRK S 0.7EV5 Single Bracket: 0.7EV 5 Image:

Fotoaparatusnima ukupno pet slika u nizu sa vrednošću ekspozicije koja je pomenena za plus ili minus 0,7 EV.

BRK S 0.7EV9 Single Bracket: 0.7EV 9 Image:

Fotoaparatusnima ukupno devet slika u nizu sa vrednošću ekspozicije koja je pomenena za plus ili minus 0,7 EV.

BRK S 1.0EV3 Single Bracket: 1.0EV 3 Image:

Fotoaparatusnima ukupno tri slike u nizu sa vrednošću ekspozicije koja je pomenena za plus ili minus 1,0 EV.

BRK S 1.0EV5 Single Bracket: 1.0EV 5 Image:

Fotoaparatusnima ukupno pet slika u nizu sa vrednošću ekspozicije koja je pomenena za plus ili minus 1,0 EV.

BRK S 1.0EV9 Single Bracket: 1.0EV 9 Image:

Fotoaparatusnima ukupno devet slika u nizu sa vrednošću ekspozicije koja je pomenena za plus ili minus 1,0 EV.

BRK S 2.0EV3 Single Bracket: 2.0EV 3 Image:

Fotoaparatusnima ukupno tri slike u nizu sa vrednošću ekspozicije koja je pomenena za plus ili minus 2,0 EV.

BRK S 2.0EV5 Single Bracket: 2.0EV 5 Image:

Fotoaparatusnima ukupno pet slika u nizu sa vrednošću ekspozicije koja je pomenena za plus ili minus 2,0 EV.

BRK S 3.0EV3 Single Bracket: 3.0EV 3 Image:

Fotoaparatusnima ukupno tri slike u nizu sa vrednošću ekspozicije koja je pomenena za plus ili minus 3,0 EV.

BRK S 3.0EV5 Single Bracket: 3.0EV 5 Image:

Fotoaparatusnima ukupno pet slika u nizu sa vrednošću ekspozicije koja je pomenena za plus ili minus 3,0 EV.

Napomena

- Kada je [ISO AUTO] izabrano u režimu [Manual Exposure], ekspozicija se menja prilagođavanjem ISO vrednosti. Ako je izabrano neko drugo podešavanje, a ne [ISO AUTO], ekspozicija se menja prilagođavanjem brzine zatvarača.

- Kada prilagodite ekspoziciju, ekspozicija se pomera na osnovu vrednosti kompenzacije.
- Okidanje u režimu pomeranja nije dostupno u sledećim slučajevima:
 - Kada je režim snimanja podešen na [Intelligent Auto], [Superior Auto], [Scene Selection] ili [Sweep Panorama].

[94] Korišćenje | Korišćenje funkcija za snimanje | Biranje režima okidanja (Neprekidno snimanje/Odloženo okidanje)

WB bracket

Fotoaparata snima tri slike sa različitim tonovima boja u skladu sa izabranim postavkama za ravnotežu bele boje, temperaturu boja i filter boja.

1. MENU →  (Postavke fotoaparata) → [Drive Mode] → [WB bracket].
2. Izaberite željeni režim pritiskanjem desne/leve strane kontrolnog točkića.

Detalji o stavkama u meniju

White Balance Bracket: Lo:

Snimanje tri slike u nizu sa malom razlikom u ravnoteži bele boje.

White Balance Bracket: Hi:

Snimanje tri slike u nizu sa velikom razlikom u ravnoteži bele boje.

Napomena

- Automatski pregled prikazuje poslednji snimak.

[95] Korišćenje | Korišćenje funkcija za snimanje | Biranje režima okidanja (Neprekidno snimanje/Odloženo okidanje)

DRO Bracket

Možete da snimate ukupno tri slike od kojih je svaka sa različitom vrednošću za D-Range Optimizer.

1. MENU →  (Postavke fotoaparata) → [Drive Mode] → [DRO Bracket].



2. Izaberite željeni režim pritiskanjem desne/leve strane kontrolnog točkića.

Detalji o stavkama u meniju

DRO Bracket: Lo:

Snimanje tri slike u nizu sa malom razlikom u D-Range Optimizer vrednosti.

DRO Bracket: Hi:

Snimanje tri slike u nizu sa velikom razlikom u D-Range Optimizer vrednosti.



Napomena

- Automatski pregled prikazuje poslednji snimak.

[96] Korišćenje | Korišćenje funkcija za snimanje | Biranje režima okidanja (Neprekidno snimanje/Odloženo okidanje)

Postavke za okidanje u režimu pomeranja

Možete da podesite snimanje sa odloženim okidanjem u režimu pomeranja, kao i redosled snimanja za pomeranje ekspozicije i pomeranje ravnoteže bele boje.

1. MENU →  (Postavke fotoaparata) → [Drive Mode] → izaberite okidanje u režimu pomeranja.
2. MENU →  (Postavke fotoaparata) → [Bracket Settings] → željena postavka.

Detalji o stavkama u meniju

Selftimer during Brkt:

Podešavanje opcije korišćenja tajmera odloženog okidanja u toku okidanja u režimu pomeranja. Podešavanje broja sekundi dok se zatvarač ne aktivira kada se koristi tajmer odloženog okidanja.

(OFF/2 Sec/5 Sec/10 Sec)

Bracket order:

Podešavanje redosleda snimanja za pomeranje ekspozicije i pomeranje ravnoteže bele boje.

(0→-→+/-→0→+)

Indikator u toku okidanja u režimu pomeranja

Viewfinder

Okidanje u režimu pomeranja pri okolnom osvetljenju*

3 slike pomerene u koracima od 0,3 EV

Kompensacija ekspozicije $\pm 0,0$ koraka



Monitor (Display All Info. ili Histogram)

Okidanje u režimu pomeranja pri okolnom osvetljenju*

3 slike pomerene u koracima od 0,3 EV

Kompensacija ekspozicije $\pm 0,0$ koraka



Okidanje u režimu pomeranja blica

3 slike pomerene u koracima od 0,7 EV

Kompensacija blica $-1,0$ koraka

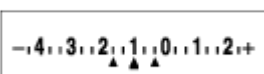

Monitor (For viewfinder)

Okidanje u režimu pomeranja pri okolnom osvetljenju*

3 slike pomerene u koracima od 0,3 EV

Kompensacija ekspozicije $\pm 0,0$ koraka

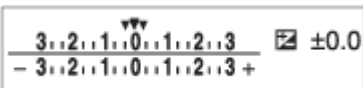

Okidanje u režimu pomeranja blica

3 slike pomerene u koracima od 0,7 EV

Kompenzacija blica –1,0 koraka

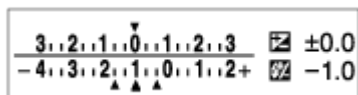

* Okolno osvetljenje: Generički termin za svetlo bez blica koje uključuje prirodno svetlo, električnu sijalicu i fluorescentno osvetljenje. Dok svetlost blica bljesne u jednom trenutku, okolno osvetljenje je konstantno, tako da se ta vrsta svetlosti naziva „okolno osvetljenje”.

Napomena

- U toku okidanja u režimu pomeranja, vodiči jednaki broju slika koje će biti snimljene se prikazuju iznad/ispod indikatora višestrukog okidanja.
- Zada započnete okidanje u režimu pomeranja, vodiči će nestajati jedan po jedan kako fotoaparata bude snimao slike.

[98] Korišćenje | Korišćenje funkcija za snimanje | Fotografisanje sebe praćenjem ekrana

Self-portrait/ -timer

Možete da promenite ugao monitora i snimate slike dok gledate monitor.

1. MENU →  (Prilagođene postavke) → [Self-portrait/ -timer] → [On].
2. Nagnite monitor nagore za oko 180°, a zatim uperite objektiv u sebe.

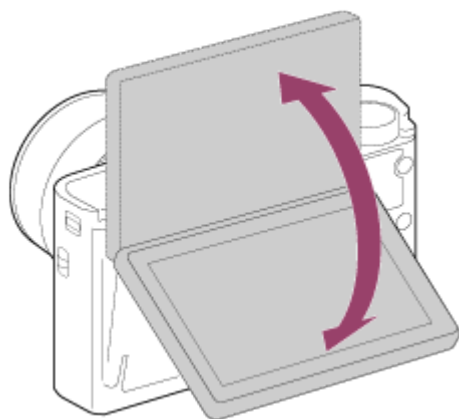

3. Pritisnite okidač.

Fotoaparata započinje snimanje sa odloženim okidanjem nakon tri sekunde.

Savet

- Ako umesto režima sa odloženim okidanjem od 3 sekunde želite da koristite neki

drugi režim okidanja, prvo podesite [Self-portrait/ -timer] na [Off], a zatim nagnite monitor nagore za oko 180 stepeni.

[99] Korišćenje | Korišćenje funkcija za snimanje | Biranje ISO osetljivosti

ISO

Svetlosna osetljivost se izražava ISO brojem (preporučeni indeks ekspozicije). Što je veći broj, veća je osetljivost.

1. MENU →  (Postavke fotoaparata) → [ISO] → željena postavka.

Detalji o stavkama u meniju

Multi Frame NR:

Kombinovanje uzastopno snimljenih fotografija radi dobijanja slike sa manje šuma. Izaberite željeni ISO broj između [ISO AUTO] ili ISO 200–25600.

ISO AUTO:

Automatsko podešavanje ISO osetljivosti.

ISO 80 – ISO 12800:

Ručno podešavanje ISO osetljivosti. Izbor većeg broja povećava ISO osetljivost.

Napomena

- Opcija [ISO AUTO] biće izabrana kada koristite sledeće funkcije:
 - [Intelligent Auto]
 - [Superior Auto]
 - [Scene Selection]
 - [Sweep Panorama]
- Kada je [ISO] podešen na vrednost koja je manja od ISO 125, opseg svetline objekta koji je moguće snimiti (dinamički opseg) može da opadne.
- Što je veća ISO vrednost, na slici će biti više šuma.
- Dostupne ISO postavke će se razlikovati u zavisnosti od toga da li snimate fotografije, snimate filmove ili koristite HFR.
- Kada snimate filmove, dostupne su ISO vrednosti između ISO 125 i ISO 12800. Ako je ISO vrednost podešena na vrednost manju od ISO 125, postavka će se automatski prebaciti na ISO 125. Kada završite snimanje filma, ISO vrednost se vraća na prvobitnu postavku.
- Kada koristite funkciju [Multi Frame NR], potrebno je izvesno vreme da fotoaparat

obradi preklapanje slika.

Savet

- Možete da promenite opseg ISO osetljivosti koje će biti automatski izabrane u režimu [ISO AUTO]. Izaberite [ISO AUTO] i pritisnite desnu stranu kontrolnog točkića, a zatim podesite željene vrednosti za [ISO AUTO Maximum] i [ISO AUTO Minimum]. Vrednosti za [ISO AUTO Maximum] i [ISO AUTO Minimum] će se takođe koristiti kada snimate u režimu [ISO AUTO] i koristite [Multi Frame NR].

[100] Korišćenje | Korišćenje funkcija za snimanje | Biranje ISO osetljivosti

ISO AUTO Min. SS

Ako izaberete [ISO AUTO] ili [ISO AUTO] u funkciji [Multi Frame NR] kada je režim snimanja podešen na P (Program Auto) ili A (Aperture Priority), možete podesiti brzinu zatvarača na kojoj će ISO osetljivost početi da se menja.

Ova funkcija je efikasna za snimanje pokretnih objekata. Možete umanjiti zamućenje objekta istovremeno sprečavajući podrhtavanje fotoaparata.

- MENU →  (Postavke fotoaparata) → [ISO AUTO Min. SS] → željena postavka.

Detalji o stavkama u meniju

FASTER (Brže)/FAST (Brzo):

ISO osetljivost će početi da se menja pri brzinama zatvarača većim od [Standard], tako da možete sprečiti podrhtavanje fotoaparata i zamućivanje objekta.

STD (Standardno):

Fotoaparat automatski podešava brzinu zatvarača na osnovu žižne daljine objektivna.

SLOW (Sporo)/SLOWER (Sporije):

ISO osetljivost će početi da se menja pri brzinama zatvarača manjim od [Standard], tako da možete snimati slike sa manje šuma.



1/32000—30":

ISO osetljivost počinje da se menja pri brzini zatvarača koju ste podesili.

Savet

- Razlika u brzini zatvarača na kojoj ISO osetljivost počinje da se menja između opcija [Faster], [Fast], [Standard], [Slow] i [Slower] je 1 EV.
-

Napomena

- Ako je ekspozicija nedovoljna čak i kada je ISO osetljivost podešena na [ISO AUTO Maximum] u funkciji [ISO AUTO], da bi snimak imao odgovarajuću ekspoziciju, brzina zatvarača će biti sporija od brzine u funkciji [ISO AUTO Min. SS].
- U sledećim slučajevima, brzina zatvarača neće funkcionisati kako je podešeno:
 - Kada se maksimalna brzina zatvarača promeni na osnovu postavke [ Shutter Type].
 - Kada koristite blic da snimate sjajne scene kada je funkcija [ Shutter Type] podešena na [Electronic Shut.]. (Maksimalna brzina zatvarača je ograničena na brzinu sinhronizacije blica od 1/100 sekunde.)
 - Kada koristite blic da snimate tamne scene kada je funkcija [Flash Mode] podešena na [Fill-flash]. (Minimalna brzina zatvarača je ograničena na brzinu koju fotoaparat automatski određuje.)

[101] Korišćenje | Korišćenje funkcija za snimanje | Biranje ISO osetljivosti

Multi Frame NR

Fotoaparat automatski snima više slika u nizu, kombinuje ih, smanjuje šum, a zatim ih snima kao jednu sliku. Snimljena slika je nastala kombinovanjem više slika.

1. MENU →  (Postavke fotoaparata) → [ISO] → [Multi Frame NR].
2. Pritisnite desnu stranu kontrolnog točkića da biste prikazali ekran podešavanja, a zatim izaberite željenu vrednost pritiskanjem gornje/donje strane kontrolnog točkića.

Napomena

- Kada je [ Quality] podešeno na [RAW] ili [RAW & JPEG], ovu funkciju ne možete da koristite.
- Blic, [D-Range Opt.] i [Auto HDR] nije moguće koristiti.
- Kada je [Picture Profile] podešeno na neku drugu vrednost osim [Off], ne možete podesiti [Multi Frame NR].
- Kada je [Picture Effect] podešeno na neku drugu vrednost osim [Off], ne možete podesiti [Multi Frame NR].

Savet

- Možete da promenite opseg ISO osetljivosti koje će biti automatski izabrane u

režimu [ISO AUTO] u funkciji [Multi Frame NR]. Izaberite [ISO AUTO] u meniju [ISO] i pritisnite desnu stranu kontrolnog točkića, a zatim podesite željene vrednosti za [ISO AUTO Maximum] i [ISO AUTO Minimum]. Vrednosti za [ISO AUTO Maximum] i [ISO AUTO Minimum] će se takođe koristiti kada snimate u režimu [ISO AUTO] i koristite [Multi Frame NR].

[102] Korišćenje | Korišćenje funkcija za snimanje | Biranje ISO osetljivosti

NR Effect

Izaberite nivo efekta za funkciju „Multi Frame NR”.

1. MENU →  (Postavke fotoaparata) → [ISO] → [Multi Frame NR] → [NR Effect]

Detalji o stavkama u meniju

Normal:

4 slike se dodaju za efekat funkcije „Multi Frame NR”.

High:

12 slika se dodaje za efekat funkcije „Multi Frame NR” kako bi se proizvele slike sa još manje šuma.

Napomena

- Kada izaberete [High], snimanje i kombinovanje slika traje duže.
-

[103] Korišćenje | Korišćenje funkcija za snimanje | Korekcija svetline ili kontrasta

D-Range Opt. (DRO)

Fotoaparatus deli sliku na male oblasti, analizira kontrast između svetlih i tamnih delova na objektu i pozadini i kreira sliku sa optimalnom svetlinom i gradacijom.

1. MENU →  (Postavke fotoaparata) → [DRO/Auto HDR] → [D-Range Opt.].
2. Izaberite željenu postavku pritiskanjem leve/desne strane kontrolnog točkića.

Detalji o stavkama u meniju



D-Range Optimizer: Auto:

Automatska korekcija svetline.



D-Range Optimizer: Lv1 — D-Range Optimizer: Lv5:

Fotoaparatus optimizuje gradaciju snimljene slike za svaki analizirani deo. Možete da izaberete nivo optimizacije od Lv1 (slaba) do Lv5 (jaka).

Napomena

- [DRO/Auto HDR] je fiksirano na [Off] kada je režim snimanja podešen na [Sweep Panorama] ili kada se koristi [Multi Frame NR] ili je [Picture Effect] podešeno na drugu vrednost osim [Off].
- [DRO/Auto HDR] je fiksirano na [Off] kada je [Picture Profile] podešeno na neku drugu vrednost osim [Off].
- [DRO/Auto HDR] je fiksirano na [Off] kada su sledeći režimi izabrani u funkciji [Scene Selection].
 - [Sunset]
 - [Night Scene]
 - [Night Portrait]
 - [Hand-held Twilight]
 - [Anti Motion Blur]
 - [Fireworks]

Podešavanje je fiksirano na [D-Range Optimizer: Auto] kada u funkciji [Scene Selection] izaberete neki drugi režim osim gorenavedenih.

- Kada je [Record Setting] podešeno na [120p 100M], [100p 100M], [120p 60M] ili [100p 60M], [DRO/Auto HDR] će biti podešeno na [Off].
- Kada snimate koristeći [D-Range Opt.], na slici može da bude vidljiv šum. Izaberite odgovarajući nivo tako što ćete proveriti snimljenu sliku, a naročito kada pojačate efekat.

[104] Korišćenje | Korišćenje funkcija za snimanje | Korekcija svetline ili kontrasta

Auto HDR

Proširivanje opsega (gradacije) tako da razliku između svetlih i tamnih delova možete da snimate sa odgovarajućom svetlinom (HDR: Veliki dinamički opseg). Fotoaparatus snima jednu sliku sa odgovarajućom ekspozicijom i preko nje još jednu sliku.

1. MENU →  (Postavke fotoaparata) → [DRO/Auto HDR] → [Auto HDR].
2. Izaberite željenu postavku pritiskanjem leve/desne strane kontrolnog točkića.

Detalji o stavkama u meniju

Auto HDR: Exposure Diff. Auto:



Automatsko ispravljanje razlike u ekspoziciji.

Auto HDR: Exposure Diff. 1.0EV — Auto HDR: Exposure Diff. 6.0EV:

Podešavanje razlike u ekspoziciji na osnovu kontrasta objekta. Izaberite optimalni nivo između 1.0 EV (slabo) i 6.0 EV (jako).

Na primer, ako vrednost ekspozicije podesite na 2.0 EV, biće snimljene tri slike sa sledećim nivoima ekspozicije: -1.0 EV, pravilna ekspozicija i +1.0 EV.

Napomena

- [Auto HDR] nije dostupno kada je [ Quality] podešeno na [RAW] ili [RAW & JPEG].
- [Auto HDR] nije dostupno u sledećim režimima snimanja.
 - [Intelligent Auto]
 - [Superior Auto]
 - [Sweep Panorama]
 - [Scene Selection]
- Kada je izabrano [Multi Frame NR], ne možete da izaberete [Auto HDR].
- Kada je [Picture Effect] podešeno na neku drugu vrednost osim [Off], ne možete izabrati [Auto HDR].
- Kada je [Picture Profile] podešeno na neku drugu vrednost osim [Off], ne možete podesiti [Auto HDR].
- Nećete moći da napravite sledeći snimak dok proces snimanja ne bude završen.
- Možda nećete dobiti željeni efekat u zavisnosti od razlika u osvetljenosti objekta i uslova u kojima snimate.
- Kada koristite blic, ova funkcija daje slabe rezultate.
- Kada je kontrast scene mali ili ako dođe do značajnog podrhtavanja fotoaparata ili zamućenosti objekta, možda nećete moći da dobijete dobre HDR slike. Preko snimljene slike će se prikazati   da vas obavesti o tome kada fotoaparat detektuje zamućenje na slici. Promenite kompoziciju ili ponovo snimate sliku pažljivo da biste izbegli zamućenje slike, ako je potrebno.

Ravnoteža bele boje

Prilagođavanje tonova boja u odnosu na uslove okolnog osvetljenja. Koristite ovu funkciju kada tonovi boja na slici ne izgledaju onako kako ste očekivali ili kada namerno želite da promenite tonove boja i kreirate određeni fotografski izraz.

1. MENU →  (Postavke fotoaparata) → [White Balance] → željena postavka.

Detalji o stavkama u meniju

AWB Auto:

Fotoaparat automatski detektuje izvor svetla i prilagođava tonove boja.

Daylight:

Tonovi boja su prilagođeni za dnevnu svetlost.

Shade:

Tonovi boja su prilagođeni za oblast u senci.

Cloudy:

Temperatura boja je prilagođena za oblačno vreme.

Incandescent:

Temperatura boja je prilagođena mestima koja su osvetljena sijalicama sa užarenim vlaknima ili mestima pod jakim osvetljenjem, kao što je fotografski studio.

-1 Fluor.: Warm White:

Temperatura boja je prilagođena toplom belom fluorescentnom osvetljenju.

0 Fluor.: Cool White:

Temperatura boja je prilagođena belom fluorescentnom osvetljenju.

+1 Fluor.: Day White:

Temperatura boja je prilagođena neutralnom belom fluorescentnom osvetljenju.

+2 Fluor.: Daylight:

Temperatura boja je prilagođena fluorescentnom osvetljenju koje simulira dnevnu svetlost.

Flash:

Temperatura boja je prilagođena za svetlost blica.

C.Temp./Filter:

Fotoaparat prilagođava tonove boja u zavisnosti od izvora svetla. Simulira se efekat CC filtera (kompenzacija boja) za fotografiju.

Custom 1/Custom 2/Custom 3:

Fotoaparat koristi podešavanja balansa bele koja su sačuvana u [Custom Setup].

SET Custom Setup:

Memorisanje osnovne bele boje u svetlosnim uslovima okruženja za snimanje. Izaberite broj memorisanog prilagođenog balansa bele.

Savet

- Pritiskom na desnu stranu kontrolnog točkića možete da prikazete ekran za precizno prilagođavanje i fino prilagodite tonove boja po potrebi.
- Kada se nalazite u podešavanju [C.Temp./Filter], možete da koristite desno dugme da prikazete ekran za podešavanje temperature boja i unesete podešavanja. Kada ponovo pritisnete desno dugme, prikazaće se ekran za precizno prilagođavanje.



Napomena

- [White Balance] je fiksno podešeno na [Auto] u sledećim slučajevima:
 - [Intelligent Auto]
 - [Superior Auto]
 - [Scene Selection]

[106] Korišćenje | Korišćenje funkcija za snimanje | Prilagođavanje tonova boja

Snimanje osnovne bele boje u režimu [Custom Setup]

U sceni gde se okolno osvetljenje sastoji od više različitih izvora svetla, preporučujemo vam da koristite prilagođeno podešavanje ravnoteže bele boje radi pravilne reprodukcije bele boje.

1. MENU →  (Postavke fotoaparata) → [White Balance] → [Custom Setup].
 2. Držite fotoaparat tako da bela boja potpuno prekrije oblast automatskog fokusa na sredini ekrana, a zatim pritisnite  na sredini kontrolnog točkića. Prikazaće se kalibrisane vrednosti (temperatura boja i filter boja).
 3. Izaberite broj za registraciju pritiskanjem desnog/levog dugmeta. Na monitoru će se ponovo prikazati informacije o snimanju a memorisane vrednosti prilagođenog ravnoteže bele boje će biti zadržane.
-

Napomena

- Poruka [Custom WB Error] označava da je vrednost veća od očekivanog opsega, kada koristite blic da biste osvetlili objekat u kadru čije boje su previše svetle. Ako registrujete ovu vrednost, indikator  će postati narandžast na ekranu sa informacijama o snimanju. I dalje ćete moći da snimate, ali vam preporučujemo da ponovo podesite ravnotežu bele boje radi dobijanja preciznije vrednosti.

[107] Korišćenje | Korišćenje funkcija za snimanje | Biranje režima efekta

Picture Effect

Možete da izaberete filter za željeni efekat radi kreiranja upečatljivijih fotografija sa umetničkom notom.

1. MENU →  (Postavke fotoaparata) → [Picture Effect] → željena postavka.

Detalji o stavkama u meniju

 **Off:**

Isključivanje funkcije [Picture Effect].

 **Toy Camera:**

Kreiranje slika sa zatamnjenim ivicama i smanjenom oštrinom.

 **Pop Color:**

Kreiranje živopisnog izgleda naglašavanjem tonova boja.

 **Posterization:**

Kreiranje apstraktnog izgleda sa jakim kontrastom i jakim naglašavanjem osnovnih boja ili u crno-belom tehnici.

 **Retro Photo:**

Kreiranje izgleda koji podseća na stare fotografije sa sepija tonovima i slabim kontrastom.

 **Soft High-key:**

Kreiranje slike sa nekom od ponuđenih atmosfera: svetla, providna, eterična, nežna, meka.

 **Partial Color:**

Kreiranje slike koja zadržava određenu boju dok su ostale boje konvertovane u crno-belo.

High Contrast Mono.:

Kreiranje crno-bele slike sa visokim kontrastom.

Soft Focus:

Kreiranje slike koja je ispunjena efektom mekog svetla.

HDR Painting:

Kreiranje fotografije koja izgleda kao slikarsko delo, sa naglašenim bojama i detaljima.

Rich-tone Mono.:

Kreiranje crno-bele slike sa bogatim gradacijama i detaljima.

Miniature:

Kreiranje slike sa živopisno naglašenim objektom pri čemu je pozadina značajno zamućena. Ovaj efekat često možete da vidite na slikama minijaturnih modela.

Watercolor:

Kreiranje slike zamazanih boja i sa efektima zamućenosti koja izgleda kao da je naslikana vodenim bojama.

Illustration:

Kreiranje slike koja podseća na ilustraciju naglašavanjem kontura.

Savet



- Možete detaljno da podesite sledeće [Picture Effect] režime koristeći levu/desnu stranu kontrolnog točkića.
 - [Toy Camera]
 - [Posterization]
 - [Partial Color]
 - [Soft Focus]
 - [HDR Painting]
 - [Miniature]
 - [Illustration]

Napomena

- Kada koristite drugu funkciju zuma osim optičkog zuma, podešavanje većeg nivoa zuma smanjuje efikasnost opcije [Toy Camera].
- Kada izaberete [Partial Color], slike možda neće zadržati izabranu boju, što zavisi od objekta ili uslova u kojima snimate.
- Sledeće efekte ne možete da proverite na ekranu za snimanje jer fotoaparatus obrađuje sliku nakon snimanja. Takođe nećete moći da snimate narednu sliku dok

se ne završi obrada slike. Ove efekte ne možete da koristite tokom snimanja filmova.

- [Soft Focus]
 - [HDR Painting]
 - [Rich-tone Mono.]
 - [Miniature]
 - [Watercolor]
 - [Illustration]
- Kada koristite [HDR Painting] i [Rich-tone Mono.], zatvarač se aktivira tri puta za jedan snimak. Obratite pažnju na sledeće:
 - Ovu funkciju koristite za snimanje objekta koji se ne kreće ili koji ne emituje blještavo svetlo.
 - Ne menjajte kompoziciju pre snimanja.

Kada je kontrast scene mali ili ako dođe do značajnog podrhtavanja fotoaparata ili zamućenosti objekta, možda nećete moći da dobijete dobre HDR slike. Ako fotoaparat detektuje takvu situaciju, obavestiće vas o tome tako što će na snimljenoj slici prikazati  / . Ako je neophodno, promenite kompoziciju ili prilagodite postavke i pazite da ne dođe do zamućenosti slike, a zatim ponovo snimite sliku.

- Opcija [Picture Effect] ne može da bude podešena kada je režim snimanja podešen na [Intelligent Auto], [Superior Auto], [Scene Selection] ili [Sweep Panorama].
- [Picture Effect] nije moguće podesiti kada je [ Quality] podešeno na [RAW] ili [RAW & JPEG].

[108] Korišćenje | Korišćenje funkcija za snimanje | Biranje režima efekta

Creative Style

Možete da izaberete željeni način obrade slike. Kada koristite [Creative Style], ekspoziciju (brzinu zatvarača i otvor blende) možete da prilagodite onako kako želite za razliku od funkcije [Scene Selection] gde fotoaparat prilagođava ekspoziciju.

1. MENU →  (Postavke fotoaparata) → [Creative Style] → željena postavka.

Detalji o stavkama u meniju

 **Standard:**

Za snimanje različitih scena sa bogatom gradacijom i divnim bojama.

Vivid:

Fotoaparat povećava zasićenost boja i kontrast radi snimanja upečatljivih slika živopisnih boja i motiva kao što su cveće, prolećno zelenilo, plavo nebo ili scena mora.

Neutral:

Zasićenost i oštrina se smanjuju radi snimanja slika prigušenih tonova. Ovo podešavanje je takođe korisno za snimanje slika koje kasnije planirate da obrađujete na računaru.

Clear:

Za snimanje slika jasnih tonova i čistih boja u svetlim oblastima. Pogodno za snimanje sjajnog svetla.

Deep:

Za snimanje slika dubokih i gustih boja. Pogodno za snimanje slika na kojima je potrebno naglasiti prisustvo objekta.

Light:

Za snimanje slika svetlih i jednostavnih boja. Prikladno za snimanje u kojem je potrebno dočarati osvežavajuću i laganu atmosferu.

Portrait:

Za snimanje boje kože u mekom tonu. Idealno za snimanje portreta.

Landscape:

Zasićenost, kontrast i oštrina se povećavaju radi snimanja živopisnih i jasnih pejzaža. Udaljeni pejzaži takođe postaju izraženiji.

Sunset:

Za snimanje divne crvene boje prilikom zalaska sunca.

Night Scene:

Kontrast se smanjuje radi snimanja noćnih scena.

Autumn leaves:

Za snimanje jesenjih scena uz živopisno naglašavanje crvenih i žutih boja lišća.

Black & White:

Za snimanje crno-belih slika.

Sepia:

Za snimanje slika u sepia tonu.

Registrowanje željenih postavki (ikona stila):

Izaberite jednu od šest ikona stila (ikone sa brojevima na levoj strani ()) da biste registrovali željene postavke. Zatim izaberite željene postavke korišćenjem desnog dugmeta.

Možete da aktivirate isti stil sa neznatno različitim podešavanjima.

Podešavanje opcija [Contrast], [Saturation] i [Sharpness]

[Contrast], [Saturation] i [Sharpness] mogu da budu prilagođeni za svaki memorisani stil slike, kao što je [Standard] i [Landscape], kao i za svaki [Style Box] u kojem želite da registrujete željene postavke. Izaberite stavku koju želite da podesite pritiskanjem desne/leve strane kontrolnog točkića, a zatim unesite vrednost koristeći gornju/donju stranu kontrolnog točkića.

Contrast:

Što je izabrana vrednost veća, više je naglašena razlika između svetlih i tamnih delova slike i efekat je jači.

Saturation:

Što je izabrana vrednost veća, boje su živopisnije. Kada izaberete manju vrednost, boje na slici su slabije i prigušenije.

Sharpness:

Prilagođavanje oštine. Što je izabrana vrednost veća, konture su izraženije. Što je izabrana vrednost manja, konture su mekanije.

Napomena

- [Standard] će biti izabrano kada koristite sledeće funkcije:
 - [Intelligent Auto]
 - [Superior Auto]
 - [Scene Selection]
 - [Picture Effect] je podešeno na drugu vrednost osim [Off].
 - [Picture Profile] je podešeno na drugu vrednost osim [Off].
- Kada je [Creative Style] podešeno na [Black & White] ili [Sepia], ne možete da podešavate [Saturation].

[109] Korišćenje | Korišćenje funkcija za snimanje | Snimanje filmova

Formati snimanja filmova

U ovom fotoaparatu su dostupni sledeći formati snimanja filmova.

Šta je to XAVC S?

Snimanje filmova visoke rezolucije kao što je 4K konvertovanjem u MP4 filmove korišćenjem kodeka MPEG-4 AVC/H.264. MPEG-4 AVC/H.264 omogućava kompresovanje slika sa većom efikasnošću. Možete da snimate visokokvalitetne slike uz smanjenje količine podataka.

Format snimanja XAVC S/AVCHD

XAVC S 4K:

Brzina protoka bitova: Približno 100 Mbps ili približno 60 Mbps

Snimanje filmova u rezoluciji 4K (3840×2160).

XAVC S HD:

Brzina protoka bitova: Približno 100 Mbps, približno 60 Mbps ili približno 50 Mbps

Snimanje živopisnijeg filma sa većom količinom informacija u odnosu na format AVCHD.

AVCHD:

Brzina protoka bitova: Približno 28 Mbps (maksimalno), približno 24 Mbps

(maksimalno) ili približno 17 Mbps (prosečno)



Format AVCHD ima visok stepen kompatibilnosti sa drugim uređajima za skladištenje osim računara.

- Brzina protoka bitova je količina podataka obrađenih u datom periodu vremena.

[110] Korišćenje | Korišćenje funkcija za snimanje | Snimanje filmova

File Format (film)

Biranje formata datoteke filma.

1. MENU →  (Postavke fotoaparata) → [ File Format] → željena postavka.





Detalji o stavkama u meniju

XAVC S 4K:

Snimanje filmova u visokoj rezoluciji u formatu XAVC S 4K. Ovaj format podržava veću brzinu protoka bitova.

Audio: LPCM

- Da bi bilo moguće snimanje filmova kada je [ File Format] podešeno na [XAVC S 4K], potrebna je sledeća vrsta memorijske kartice:

- Memory Stick PRO-HG Duo
 - Filmovi ne mogu da se snimaju pri brzini veze od 100 Mbps ili većoj.
- SDHC / microSDHC memorijska kartica (SD klase brzine 10 ili UHS klase brzine U1 ili brža)
 - Kada snimate pri brzini veze od 100 Mbps ili većoj, potrebna je UHS kartica brzine klase U3.
- SDXC / microSDHC memorijska kartica kapaciteta 64 GB ili većeg (SD klase brzine 10 ili UHS klase brzine U1 ili brža)
 - Kada snimate pri brzini veze od 100 Mbps ili većoj, potrebna je UHS kartica brzine klase U3.
- [HDMI Info. Display] se privremeno podešava na [Off] kada se [ File Format] podesi na [XAVC S 4K].
- Slike se neće prikazivati na monitoru kada snimate filmove dok je fotoaparatus povezan sa HDMI uređajem kada je [ File Format] podešeno na [XAVC S 4K].
- [Smile/Face Detect.] i [Center Lock-on AF] se privremeno podešavaju na [Off] kada se fotoaparatus poveže na HDMI uređaj kada je [ File Format] podešeno na [XAVC S 4K].
- [Smile/Face Detect.], [Center Lock-on AF] i [ REC Control] se privremeno podešavaju na [Off] kada se [ File Format] podesi na [XAVC S 4K] i [Dual Video REC] se podesi na [On]. Čak i ako je fotoaparatus povezan sa HDMI uređajem, slike se neće prikazivati na tom uređaju dok je snimanje filmova u toku.

XAVC S HD:

Snimanje filmova u visokoj rezoluciji u formatu XAVC S HD. Ovaj format podržava veću brzinu protoka bitova.

Audio: LPCM

- Da bi bilo moguće snimanje filmova kada je [ File Format] podešeno na [XAVC S HD], potrebna je sledeća vrsta memorijske kartice:
 - Memory Stick PRO-HG Duo
 - Filmovi ne mogu da se snimaju pri brzini veze od 100 Mbps ili većoj.
 - SDHC / microSDHC memorijska kartica (SD klase brzine 10 ili UHS klase brzine U1 ili brža)
 - Kada snimate pri brzini veze od 100 Mbps ili većoj, potrebna je UHS kartica brzine klase U3.
 - SDXC / microSDHC memorijska kartica kapaciteta 64 GB ili većeg (SD klase brzine 10 ili UHS klase brzine U1 ili brža)
 - Kada snimate pri brzini veze od 100 Mbps ili većoj, potrebna je UHS kartica brzine klase U3.

AVCHD:

Snimanje HD filmova u AVCHD formatu. Ovaj format datoteke je prikladan za TV visoke rezolucije.

Audio: Dolby Digital

MP4:



Snimanje mp4 (AVC) filmova. Ovaj format je prikladan za reprodukciju na pametnim telefonima ili tabletima, za otpremanje na veb, priloge e-pošte itd.

Audio: AAC

Savet

- Slike možete sačuvati na računar ili ih pomoću softvera „PlayMemories Home” prekopirati na disk kompatibilan sa uređajem za reprodukciju.



Napomena

- Vreme neprekidnog snimanja je približno 5 minuta kada snimate filmove u formatu XAVC S 4K ili u formatu XAVC S HD 120p/100p. Preostalo vreme snimanja se prikazuje na ekranu. Ako završite snimanje u formatu XAVC S 4K ili XAVC S HD 120p/100p i želite da snimate još jedan film u nekom od tih formata, isključite napajanje i sačekajte neko vreme pre nego što nastavite snimanje. Čak i ako je vreme snimanja kraće od 5 minuta, u zavisnosti od temperature okruženja u kom snimate, snimanje može da se zaustavi kako bi se zaštitio fotoaparata.
- Kada je [ File Format] podešeno na [AVCHD], veličina datoteka filmova je ograničena na približno 2 GB. Kada veličina datoteke filma tokom snimanja dostigne oko 2 GB, automatski će biti napravljena nova datoteka filma.
- Kada je [ File Format] podešeno na [MP4], veličina datoteka filmova je ograničena na približno 4 GB. Kada veličina datoteke filma tokom snimanja dostigne oko 4 GB, snimanje će se automatski zaustaviti.

[111] Korišćenje | Korišćenje funkcija za snimanje | Snimanje filmova

Record Setting (film)

Možete da izaberete veličinu slike, brzinu kadrova i kvalitet slike za snimanje filma. Što je veća brzina protoka bitova, kvalitet slike je bolji.

1. MENU →  (Postavke fotoaparata) → [ Record Setting] → željena postavka.

Kada je [File Format] podešeno na [XAVC S 4K]

Snimanje filmova visoke rezolucije konvertovanjem u MPEG filmove korišćenjem kodeka MPEG-4 AVC/H.264.

Kada je [File Format] podešeno na [XAVC S HD]

Snimanje filmova visoke rezolucije konvertovanjem u MPEG filmove korišćenjem kodeka MPEG-4 AVC/H.264.

Kada je [File Format] podešeno na [AVCHD]

60i/50i: Filmovi se snimaju u formatu AVCHD brzinom od približno 60 polja u sekundi (za 1080 60i-kompatibilne uređaje) ili 50 polja u sekundi (za 1080 50i-kompatibilne uređaje) u isprepletanom režimu i sa Dolby Digital zvukom.

24p/25p: Filmovi se snimaju u formatu AVCHD brzinom od približno 24 kadra u sekundi (za 1080 60i-kompatibilne uređaje) ili 25 kadrova u sekundi (za 1080 50i-kompatibilne uređaje) u progresivnom režimu i sa Dolby Digital zvukom.

60p/50p: Filmovi se snimaju u formatu AVCHD brzinom od približno 60 kadrova u sekundi (za 1080 60i-kompatibilne uređaje) ili 50 kadrova u sekundi (za 1080 50i-kompatibilne uređaje) u progresivnom režimu i sa Dolby Digital zvukom.

Kada je [File Format] podešeno na [MP4]

Filmovi se snimaju u formatu MPEG-4 brzinom od približno 60 kadrova u sekundi (za 1080 60i-kompatibilne uređaje), približno 50 kadrova u sekundi (za 1080 50i-kompatibilne uređaje), približno 30 kadrova u sekundi (za 1080 60i-kompatibilne uređaje) ili približno 25 kadrova u sekundi (za 1080 50i-kompatibilne uređaje) u progresivnom režimu i sa AAC zvukom.

Detalji o stavkama u meniju

Kada je [File Format] podešeno na [XAVC S 4K]

30p 100M/25p 100M:

Snimanje filmova u rezoluciji 3840×2160 (30p/25p).

Brzina protoka bitova: Približno 100 Mbps

30p 60M/25p 60M:

Snimanje filmova u rezoluciji 3840×2160 (30p/25p).

Brzina protoka bitova: Približno 60 Mbps

24p 100M*:

Snimanje filmova u rezoluciji 3840×2160 (24p).

Brzina protoka bitova: Približno 100 Mbps

24p 60M*:

Snimanje filmova u rezoluciji 3840×2160 (24p).

Brzina protoka bitova: Približno 60 Mbps

Kada je [File Format] podešeno na [XAVC S HD]

60p 50M/50p 50M:

Snimanje filmova u rezoluciji 1920×1080 (60p/50p).

Brzina protoka bitova: Približno 50 Mbps

30p 50M/25p 50M:

Snimanje filmova u rezoluciji 1920×1080 (30p/25p).

Brzina protoka bitova: Približno 50 Mbps

24p 50M*:

Snimanje filmova u rezoluciji 1920×1080 (24p).

Brzina protoka bitova: Približno 50 Mbps

120p 100M/100p 100M:

Snimanje filmova sa slikom u rezoluciji 1920×1080 (120p/100p) velikom brzinom.

Filmovi mogu da se snimaju brzinom od 120 fps/100 fps.

Možete da kreirate glatkije usporene snimke pomoću kompatibilne opreme za montažu.

Brzina protoka bitova: Približno 100 Mbps

120p 60M/100p 60M:

Snimanje filmova sa slikom u rezoluciji 1920×1080 (120p/100p) velikom brzinom.

Filmovi mogu da se snimaju brzinom od 120 fps/100 fps.

Možete da kreirate glatkije usporene snimke pomoću kompatibilne opreme za montažu.

Brzina protoka bitova: Približno 60 Mbps

Kada je [File Format] podešeno na [AVCHD]

60i 24M(FX)/50i 24M(FX):

Snimanje filmova u rezoluciji 1920×1080 (60i/50i).

Brzina protoka bitova: 24 Mbps (maks.)

60i 17M(FH)/50i 17M(FH):

Snimanje filmova u rezoluciji 1920×1080 (60i/50i).

Brzina protoka bitova: Približno 17 Mbps (pros.)

60p 28M(PS)/50p 28M(PS):

Snimanje filmova u rezoluciji 1920×1080 (60p/50p).

Brzina protoka bitova: 28 Mbps (maks.)

24p 24M(FX)/25p 24M(FX):

Snimanje filmova u rezoluciji 1920×1080 (24p/25p).

Brzina protoka bitova: 24 Mbps (maks.)

24p 17M(FH)/25p 17M(FH):

Snimanje filmova u rezoluciji 1920×1080 (24p/25p).

Brzina protoka bitova: Približno 17 Mbps (pros.)

Kada je [File Format] podešeno na [MP4]

1920x1080 60p 28M/1920x1080 50p 28M:

Snimanje filmova u rezoluciji 1920x1080 (60p/50p).

Brzina protoka bitova: Približno 28 Mbps (pros.)

1920x1080 30p 16M/1920x1080 25p 16M:

Snimanje filmova u rezoluciji 1920x1080 (30p/25p).

Brzina protoka bitova: Približno 16 Mbps (pros.)

1280x720 30p 6M/1280x720 25p 6M:

Snimanje filmova male veličine datoteke u rezoluciji 1280x720 (30p/25p).

Brzina protoka bitova: Približno 6 Mbps (pros.)

* Samo kada je [NTSC/PAL Selector] podešeno na NTSC.

Napomena

- 60p/50p filmove je moguće reprodukovati samo na kompatibilnim uređajima.
- Softver „PlayMemories Home” konvertuje filmove koji su snimljeni sa postavkom [60p 28M(PS)]/[50p 28M(PS)]/[60i 24M(FX)]/[50i 24M(FX)]/[24p 24M(FX)]/[25p 24M(FX)] u [ Record Setting] i kreira disk sa AVCHD snimkom. Ta konverzija može da potraje dugo. Takođe, ne možete da kreirate disk sa originalnim kvalitetom slike. Ako želite da zadržite originalni kvalitet slike, uskladištite svoje filmove na Blu-ray disku.
- Da biste mogli da reprodukujete 60p/50p/24p/25p filmove na TV-u, on mora da bude kompatibilan sa 60p/50p/24p/25p formatima. Ako TV nije kompatibilan sa 60p/50p/24p/25p formatom, 60p/50p/24p/25p filmovi će se emitovati kao 60i/50i filmovi.
- [120p]/[100p] nije moguće izabrati sa sledećim postavkama.
 - [Intelligent Auto]
 - [Superior Auto]
 - [Scene Selection]

[112] Korišćenje | Korišćenje funkcija za snimanje | Snimanje filmova

Dual Video REC

Omogućava vam da istovremeno snimate XAVC S film i MP4 film ili AVCHD film i

MP4 film.

1. MENU →  (Postavke fotoaparata) → [Dual Video REC] → željena postavka.

Detalji o stavkama u meniju





On:

Istovremeno se snimaju XAVC S film i MP4 film ili AVCHD film i MP4 film.

Off:

Funkcija [Dual Video REC] se ne koristi.

Napomena

- Kada je [ Record Setting] za XAVC S film podešeno na [60p]/[50p] ili [120p]/[100p], [ Record Setting] za AVCHD film je podešeno na [60p]/[50p] ili je [ File Format] podešeno na [MP4], funkcija [Dual Video REC] je podešena na [Off].
- Ako izaberete [Date View] u funkciji [View Mode] kada reprodukujete filmove, XAVC S filmovi i MP4 filmovi, odnosno AVCHD filmovi i MP4 filmovi se prikazuju jedan pored drugog.
- Kada podesite [ SteadyShot] na [Intelligent Active], [Dual Video REC] se podešava na [Off].

[113] Korišćenje | Korišćenje funkcija za snimanje | Snimanje filmova

Snimanje fotografija tokom snimanja filmova (funkcija Dual Rec)

Možete da snimate fotografije dok snimate filmove, bez zaustavljanja snimanja.

Koristite funkciju Dual Rec kad poželite da snimate i filmove i fotografije u isto vreme.

1. Pritisnite dugme MOVIE da biste započeli snimanje filma.

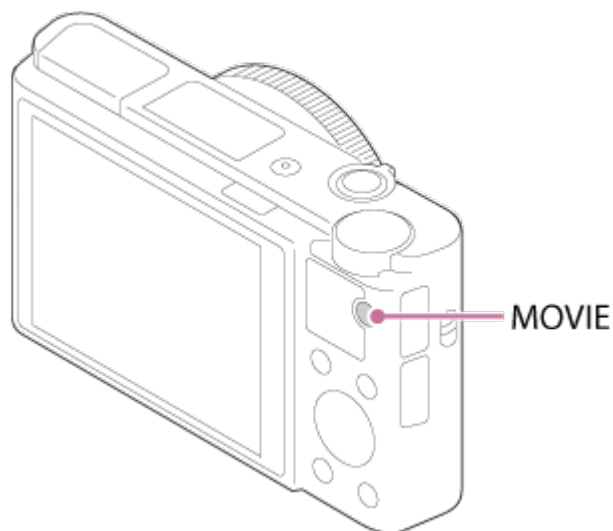

2. Pritisnite okidač da biste snimili fotografiju.

- Ako pritisnete okidač do pola, na ekranu će se prikazati preostali broj fotografija koje možete snimiti.
- Dok snimate fotografije, na ekranu se prikazuje poruka [CAPTURE].

3. Ponovo pritisnite dugme MOVIE da biste završili snimanje filma.

Savet

- Veličinu slike ili kvalitet slike fotografije možete izabrati u MENU →  (Camera Settings) → [Img. Size(Dual Rec)]/[Quality(Dual Rec)].

Napomena



- Funkcija Dual Rec možda neće biti dostupna u zavisnosti od postavke snimanja ili postavke režima.
- U zavisnosti od memorijske kartice koju koristite, može da potraje dok fotografija bude snimljena.
- Zvuk okidača može da bude snimljen.
- Ne možete da koristite blic tokom korišćenja funkcije Dual Rec.

[114] Korišćenje | Korišćenje funkcija za snimanje | Snimanje filmova

Auto Dual Rec

Podешavanje opcije automatskog snimanja fotografija tokom snimanja filmova. Fotografija se snima kada se detektuje impresivna scena, uključujući ljude. Ova funkcija takođe može da snimi verzije automatski snimljenih slika koje su isečene na

optimalnu kompoziciju. Kada se snima isečena slika, snimaju se i slika pre isecanja i isečena slika.

1. MENU →  (Postavke fotoaparata) → [Auto Dual Rec] → željena postavka.
2. Pritisnite dugme MOVIE da biste započeli snimanje filma.
 - Fotografije će se automatski snimati. Dok snimate fotografije, na monitoru se prikazuje poruka [CAPTURE].
3. Ponovo pritisnite dugme MOVIE da biste završili snimanje filma.
 - Da biste pregledali snimljene filmove i fotografije, pritisnite dugme  (Playback).

Detalji o stavkama u meniju

Off:

Funkcija Auto Dual Rec se ne obavlja.

On: Shoot. Frequency Low/On: Shoot. Frequency Standard/On: Shoot.

Frequency High:

Funkcija Auto Dual Rec se obavlja sa navedenom učestalošću snimanja fotografija.

- Da bi fotografije bile snimljene sa impresivnom kompozicijom, detektuju se položaji, orijentacija, izrazi lica.

Savet

- Ako želite da promenite veličinu ili kvalitet fotografija, koristite MENU →  (Postavke fotoaparata) → [Img. Size(Dual Rec)]/[Quality(Dual Rec)].
- Čak i kada je funkcija [Auto Dual Rec] podešena na On, još uvek možete da snimate fotografije pritiskom na okidač.

Napomena

- U zavisnosti od uslova snimanja, fotografije možda neće biti snimljene u optimalnom trenutku.

[115] Korišćenje | Korišćenje funkcija za snimanje | Snimanje filmova

Img. Size(Dual Rec)

Biranje veličine fotografija koje se snimaju u toku snimanja filma.

1. MENU →  (Postavke fotoaparata) → [Img. Size(Dual Rec)] → željena postavka.

Detalji o stavkama u meniju

L: 17M/M: 7.5M/S: 4.2M

[116] Korišćenje | Korišćenje funkcija za snimanje | Snimanje filmova

Quality(Dual Rec)

Biranje kvaliteta fotografija koje se snimaju u toku snimanja filma.

1. MENU →  (Postavke fotoaparata) → [Quality(Dual Rec)] → željena postavka.



Detalji o stavkama u meniju

Extra fine/Fine/Standard

[117] Korišćenje | Korišćenje funkcija za snimanje | Snimanje filmova

Marker Display (film)

Podešavanje opcije prikazivanja oznaka podešenih pomoću funkcije [ Marker Settings] na monitoru ili u tražilu tokom snimanja filmova.

1. MENU →  (Prilagođene postavke) → [ Marker Display] → željena postavka.

Detalji o stavkama u meniju

On:

Oznake se prikazuju. Oznake se ne snimaju.

Off:

Oznake se ne prikazuju.



Napomena

- Oznake se prikazuju kada je točkić za izbor režima podešen na  (Movie) ili kad snimate filmove.
- Ne možete prikazivati oznake kada koristite [Focus Magnifier].
- Oznake se prikazuju na monitoru ili u tražilu. (Ne možete da emitujete oznake.)

[118] Korišćenje | Korišćenje funkcija za snimanje | Snimanje filmova

Marker Settings (film)

Podešavanje oznaka koje će se prikazivati tokom snimanja filmova.

1. MENU →  (Prilagođene postavke) → [ Marker Settings] → željena postavka.

Detalji o stavkama u meniju

Center:

Podešavanje opcije prikazivanja centralne oznake u sredini ekrana za snimanje.

Off / On

Aspect:

Podešavanje prikaza oznake odnosa širine i visine.

Off / 4:3 / 13:9 / 14:9 / 15:9 / 1.66:1 / 1.85:1 / 2.35:1

Safety Zone:

Podešavanje prikaza bezbedne zone. To postaje standardni opseg koji može da se prikaže na običnom kućnom TV-u.

Off / 80% / 90%

Guideframe:



Podešavanje opcije prikazivanja okvira vodiča. Možete verifikovati da li je objekat ravan ili upravan u odnosu na tle.



Off / On

Savet

- Možete prikazivati sve oznake istovremeno.
- Postavite objekat na tačku preseka [Guideframe] mreže da biste ostvarili uravnoteženu kompoziciju.

SteadyShot (film)

Podešavanje efekta [ SteadyShot] prilikom snimanja filmova. Ako efekat [ SteadyShot] podesite na [Off] kada koristite stativ (prodaje se zasebno), slika koju snimate će biti prirodna.

1. MENU →  (Postavke fotoaparata) → [ SteadyShot] → željena postavka.

Detalji o stavkama u meniju

Intelligent Active:

Pruža snažniji SteadyShot efekat nego [Active].

Active:

Pruža snažniji efekat funkcije SteadyShot.



Standard:

Smanjivanje podrhtavanja fotoaparata u stabilnim uslovima za snimanje filma.

Off:

Funkcija [ SteadyShot] se ne koristi.

Napomena

- Ako promenite postavku za [ SteadyShot], ugao gledanja će se promeniti.
- Opcije [Intelligent Active] i [Active] nije moguće izabrati kada je [ File Format] podešeno na [XAVC S 4K].

Snimanje zvuka

Izaberite da li želite da se tokom snimanja filma snima i zvuk.

1. MENU →  (Postavke fotoaparata) → [Audio Recording] → željena postavka.

Detalji o stavkama u meniju

On:

Fotoaparatusnima zvuk (stereo).

Off:

Fotoaparatusnima zvuk.

Napomena

- Kada izaberete [On], takođe će biti snimljen zvuk objektivai rada fotoaparata.

[121] Korišćenje | Korišćenje funkcija za snimanje | Snimanje filmova

Micref Level

Možete da izaberete nivo osetljivosti mikrofona za snimanje filma.

1. MENU →  (Postavke fotoaparata) → [Micref Level] → željena postavka.

Detalji o stavkama u meniju

Normal:

Snimanje zvukova iz okruženja na određenom nivou. Ovo podešavanje je pogodno za snimanje svakodnevnih razgovora.

Low:

Verno snimanje zvukova iz okruženja. Ovo podešavanje je pogodno za snimanje realističnih zvukova, na primer na koncertu.

[122] Korišćenje | Korišćenje funkcija za snimanje | Snimanje filmova

Wind Noise Reduct.

Uključivanje/isključivanje smanjivanja buke vetra tokom snimanja filma.

1. MENU →  (Postavke fotoaparata) → [Wind Noise Reduct.] → željena postavka.

Detalji o stavkama u meniju

On:

Buka vetra se smanjuje.

Off:

Buka vetra se ne smanjuje.



Napomena

- Ako ovo podešavanje postavite na [On] kada vetar ne duva dovoljno jako, snimljeni zvuk će se možda slabo čuti.

[123] Korišćenje | Korišćenje funkcija za snimanje | Snimanje filmova

Auto Slow Shut. (film)

Izaberite da li želite da se brzina zatvarača automatski prilagođava tokom snimanja filma ako je objekat koji snimate taman.

1. MENU →  (Postavke fotoaparata) → [ Auto Slow Shut.] → željena postavka.

Detalji o stavkama u meniju



On:

Funkcija [ Auto Slow Shut.] se koristi. Kada snimate na tamnim lokacijama, brzina zatvarača se automatski smanjuje. Kada snimate na tamnim lokacijama, možete da smanjite šum na filmu korišćenjem male brzine zatvarača.

Off:

Fotoaparatus ne koristi [ Auto Slow Shut.]. Snimljeni film će biti tamniji nego kada izaberete [On], ali će zato pokreti na filmu biti glatkiji uz manje zamućenja.

Napomena

- [ Auto Slow Shut.] ne radi u sledećim slučajevima:
 -  (Shutter Priority)
 -  (Manual Exposure)
 - Kada je [ISO] podešeno na neku drugu vrednost, a ne na [ISO AUTO].

Dugme MOVIE

Možete da aktivirate/deaktivirate dugme MOVIE.

1. MENU →  (Prilagođene postavke) → [MOVIE Button] → željena postavka.

Detalji o stavkama u meniju

Always:

Snimanje filma se pokreće kada pritisnete dugme MOVIE u bilo kom režimu. (osim kada je točkić za izbor režima postavljen na **HFR** (High Frame Rate).)

Movie Mode Only:

Snimanje filma se pokreće kada pritisnete dugme MOVIE samo kada je režim snimanja podešen na [Movie].

Picture Profile

Omogućava vam da promenite postavke za boju, gradaciju itd.

Detalje o funkciji „Picture Profile” potražite na adresi

<http://helpguide.sony.net/di/pp/v1/en/index.html>.

Prilagođavanje profila slike

Možete prilagoditi kvalitet slike tako što ćete prilagoditi stavke profila slike kao što su [Gamma] i [Detail]. Kada podesite ove parametre, povežite fotoaparata na TV ili monitor i prilagodite ih dok pratite sliku na ekranu.

1. MENU →  (Postavke fotoaparata) → [Picture Profile] → profil koji želite da promenite.
2. Pređite na ekran indeksa stavki pritiskom na desnu stranu kontrolnog točkića.
3. Izaberite stavku koju želite da promenite pritiskom na gornju/donju stranu kontrolnog točkića.
4. Izaberite željenu vrednost pritiskom na gornju/donju stranu kontrolnog točkića i

pritisnite  u sredini.

Korišćenje memorisanog profila slike

Podrazumevane postavke od [PP1] do [PP7] za filmove su unapred podešene u fotoaparatu na osnovu raznih uslova snimanja.

MENU →  (Postavke fotoaparata) → [Picture Profile] → željena postavka.

PP1:

Primer postavke korišćenjem game [Movie]

PP2:

Primer postavke korišćenjem game [Still]

PP3:

Primer postavke prirodnih tonova boje korišćenjem game [ITU709]

PP4:

Primer postavke tonova boje koji verno odražavaju standard [ITU709]

PP5:

Primer postavke korišćenjem game [Cine1]

PP6:

Primer postavke korišćenjem game [Cine2]

PP7:

Primer postavke korišćenjem game [S-Log2]

Stavke profila slike

Black Level

Podešavanje nivoa crne. (-15 do +15)

Gamma

Izbor gama-krive.

Movie: Standardna gama-kriva za filmove

Still: Standardna gama-kriva za fotografije

Cine1: Umekšavanje kontrasta u tamnim delovima i naglašavanje gradacije u svetlim delovima radi stvaranja opuštenih boja filma. (ekvivalentno profilu HG4609G33)

Cine2: Sličan profilu [Cine1], ali optimizovan za uređivanje sa do 100% video signala. (ekvivalentno profilu HG4600G30)

ITU709: Gama-kriva koja odgovara profilu ITU709.

ITU709(800%): Gama-kriva za potvrđivanje scena pod pretpostavkom snimanja korišćenjem profila [S-Log2].

S-Log2: Gama-kriva za [S-Log2]. Ova postavka je zasnovana na pretpostavci da će slika biti obrađivana posle snimanja.

Black Gamma

Ispravka game u područjima niskog intenziteta.

Range: Biranje opsega ispravljanja. (široko / srednje / usko)

Level: Podešavanje nivoa ispravljanja. (-7 (maksimalna kompresija crne) do +7 (maksimalno razvlačenje crne))

Knee

Podešavanje prelomne tačke i nagiba za kompresiju video signala radi sprečavanja prekomernog eksponiranja ograničavanjem signala u područjima visokog intenziteta na objektu prema dinamičkom opsegu fotoaparata.

Kada izaberete [Still], [Cine1], [Cine2], [ITU709(800%)], [S-Log2] u okviru [Gamma], [Knee] je podešeno na [Off] ako je [Mode] podešeno na [Auto]. Da biste koristili funkcije u podešavanju [Knee], podesite [Mode] na [Manual].

Mode: Biranje automatskih/ručnih postavki.

- Auto: Prelomna tačka i nagib se podešavaju automatski.
- Manual: Prelomna tačka i nagib se podešavaju ručno.

Auto Set: Podešavanja kada je opcija [Auto] izabrana za [Mode].

- Max Point: Podešavanje maksimalne vrednosti prelomne tačke. (90% to 100%)
- Sensitivity: Podešavanje osetljivosti. (High/Mid/Low)

Manual Set: Podešavanja kada je opcija [Manual] izabrana za [Mode].

- Point: Podešavanje prelomne tačke. (75% to 105%)
- Slope: Podešavanje prelomnog nagiba. (-5 (blago) do +5 (oštro))

Color Mode

Podešavanje tipa i nivoa boja.

Movie: Prikladne boje kada je [Gamma] podešeno na [Movie].

Still: Prikladne boje kada je [Gamma] podešeno na [Still].

Cinema: Prikladne boje kada je [Gamma] podešeno na [Cine1].

Pro: Tonovi boja slični standardnom kvalitetu slike Sony profesionalnih kamera (kada se kombinuje sa gama profilom ITU709)

ITU709 Matrix: Boje koje odgovaraju standardu ITU709 (kada se kombinuje sa gama profilom ITU709)

Black & White: Postavljanje zasićenja na nulu radi snimanja u crno-beloj tehnici.

S-Gamut: Ova postavka je zasnovana na pretpostavci da će slike biti obrađivane posle snimanja. Koristi se kada je [Gamma] podešeno na [S-Log2].

Saturation

Podešavanje zasićenja boja. (-32 do +32)

Color Phase

Podešavanje faze boja. (-7 do +7)

Color Depth

Podešavanje dubine boja za svaku fazu boje. Ova funkcija je efikasnija za hromatske boje i manje efikasna za ahromatske boje. Boje izgledaju dublje kako povećavate vrednost postavke ka pozitivnoj strani, a bleđe kako smanjujete vrednost ka negativnoj strani. Ova funkcija je efikasna čak i ako podesite [Color Mode] na [Black & White].

[R] -7 (bledo crvena) do +7 (intenzivno crvena)

[G] -7 (bledo zelena) do +7 (intenzivno zelena)

[B] -7 (bledo plava) do +7 (intenzivno plava)

[C] -7 (bledo cijan) do +7 (intenzivno cijan)

[M] -7 (bledo purpurna) do +7 (intenzivno purpurna)

[Y] -7 (bledo žuta) do +7 (intenzivno žuta)

Detail

Podešavanje stavki za [Detail].

Level: Podešavanje nivoa za [Detail]. (-7 do +7)

Adjust: Sledeće parametre možete da prilagodite ručno.

- Mode: Biranje automatskih/ručnih postavki. (Auto (automatska optimizacija) / Manual (Detalji se podešavaju ručno.))
- V/H Balance: Podešavanje vertikalne (V) i horizontalne (H) ravnoteže parametra DETAIL. (-2 (otklon ka vertikalnoj (V) strani) to +2 (otklon ka horizontalnoj (H) strani))
- B/W Balance: Biranje ravnoteže za niži parametar DETAIL (B) i viši parametar

DETAIL (W). (Type1 (otklon ka nižoj DETAIL (B) strani) do Type5 (otklon ka višoj DETAIL (W) strani))

- Limit: Podešavanje nivoa ograničenja za [Detail]. (0 (Niski nivo ograničenja: ograničenje je verovatnije) to 7 (Visoki nivo ograničenja: ograničenje je malo verovatno))
- Crisping: Podešavanje nivoa jasnoće. (0 (plitak nivo jasnoće) do 7 (dubok nivo jasnoće))
- Hi-Light Detail: Podešavanje nivoa [Detail] u područjima visokog intenziteta. (0 do 4)

Copy

Kopiranje postavki profila slike u drugi broj profila slike.

MENU →  (Postavke fotoaparata) → [Picture Profile] → [Copy]

Reset

Vraćanje profila slike na podrazumevanu postavku. Ne možete odjednom vratiti sve postavke profila slika na podrazumevane.

MENU →  (Postavke fotoaparata) → [Picture Profile] → [Reset]

Napomena

- Pošto se parametri dele za filmove i fotografije, prilagodite vrednost kada promenite režim snimanja.
- Ako štampate RAW slike sa postavkama snimanja, sledeće postavke se neće odraziti na njih.
 - Black Level
 - Black Gamma
 - Knee
 - Color Depth
- Kada je [ Record Setting] podešeno na [120p 100M]/[100p 100M] ili [120p 60M]/[100p 60M], [Black Gamma] je fiksirano na „0” i ne može se prilagoditi.
- Ako promenite vrednost [Gamma], opseg dostupnih ISO vrednosti se menja.
- Kada koristite gama profil S-Log2, šum postaje primetniji u poređenju sa korišćenjem drugih gama profila. Ako je šum i dalje primetan čak i nakon obrade slika, to može da se poboljša snimanjem sa svetlijim postavkama. Međutim, dinamički opseg postaje proporcionalno uži kada snimate sa svetlijim postavkama. Preporučujemo vam da unapred proverite sliku testirajući snimke sa profilom S-Log2.

- Podešavanje profila [ITU709(800%)] ili [S-Log2] može da izazove grešku u prilagođenom podešavanju ravnoteže bele boje. U tom slučaju, najpre obavite prilagođeno podešavanje sa gama profilom različitim od [ITU709(800%)] ili [S-Log2], a zatim ponovo izaberite gama profil [ITU709(800%)] ili [S-Log2].
- Podešavanjem profila [ITU709(800%)] ili [S-Log2] onemogućava se postavka [Black Level].
- Ako podesite [Slope] na +5 u funkciji [Manual Set], [Knee] se podešava na [Off].
- S-Gamut je prostor boja jedinstven za Sony koji obezbeđuje širok prostor boja ekvivalentan filmskim kamerama. Međutim, postavka S-Gamut ovog fotoaparata ne podržava ceo prostor boja S-Gamut; to je postavka namenjena ostvarenju reprodukcije boja ekvivalentnih postavci S-Gamut.

[126] Korišćenje | Korišćenje funkcija za snimanje | Snimanje filmova

High Frame Rate

Biranje režima ekspozicije za HFR snimanje na osnovu objekta i željenog efekta.

1. MENU →  (Postavke fotoaparata) → [High Frame Rate] → željene postavke.

Detalji o stavkama u meniju

HFR Program Auto/ **HFR** Aperture Priority/ **HFR** Shutter Priority/ **HFR** Manual Exposure

[127] Korišćenje | Korišćenje funkcija za snimanje | Prilagođavanje funkcija za snimanje radi lakšeg korišćenja

Memorija

Omogućavanje registrovanja do 3 često korišćena režima ili postavki fotoaparata u fotoaparat i do 4 (M1 do M4) na memorijsku karticu. Ova podešavanja možete da pozovete pomoću točkića za izbor režima.

1. Podesite fotoaparat na postavku koju želite da registrujete.
2. MENU → (Postavke fotoaparata) → [Memory] → željeni broj.



Stavke koje je moguće registrovati

- Režim snimanja
- Otvor blende (F broj)
- Brzina zatvarača
-  Postavke fotoaparata
- Skala optičkog zuma

Pozivanje registrovanih podešavanja

Podesite točkić za izbor režima na MR.

Pritisnite levu/desnu stranu kontrolnog točkića da biste izabrali željeni broj memorije.

- M1 do M4 mogu da se izaberu samo kada je memorijska kartica umetnuta u fotoaparatus.

Menjanje registrovanih postavki

Promenite postavku na željenu i ponovo registrujte postavku na istom broju režima.

Napomena

- Program Shift nije moguće registrovati.

[128] Korišćenje | Korišćenje funkcija za snimanje | Prilagođavanje funkcija za snimanje radi lakšeg korišćenja

Function Menu Set.

Dugmetu Fn (Funkcija) možete da dodelite funkcije koje će biti pozvane kada ga pritisnete.

1. MENU →  (Prilagođene postavke) → [Function Menu Set.] → postavite funkciju na željeno mesto.

Funkcije koje je moguće dodeliti se prikazuju na ekranu za izbor stavki podešavanja.

[129] Korišćenje | Korišćenje funkcija za snimanje | Prilagođavanje funkcija za snimanje radi lakšeg korišćenja

Custom Key(Shoot.) / Custom Key(PB)

Kada različitim tasterima dodelite funkcije, brže ćete raditi jer ćete funkcije moći da pozivate pritiskom na odgovarajući taster kada se prikazuje ekran sa informacijama o snimanju ili se prikazuje ekran za reprodukciju da biste izvršili dodeljenu funkciju.

1. MENU →  (Prilagođene postavke) → [Custom Key(Shoot.)] / [Custom Key(PB)] → podesite funkciju za željeni taster.

Primeri funkcija koje se mogu dodeliti samo prilagođenim tasterima

Focus Standard:

U zavisnosti od opcija izabranih u funkciji [Focus Area] ili [Center Lock-on AF], dostupne funkcije se menjaju kada pritisnete taster.

- Kada pritisnete taster dok je [Focus Area] podešeno na [Flexible Spot], možete da promenite položaj okvira za fokusiranje pritiskom na gornju/donju/desnu/levu stranu kontrolnog točkića i veličinu okvira za fokusiranje okretanjem kontrolnog točkića. Možete da snimate fotografije dok menjate položaj i veličinu okvira za fokusiranje.
- Kada pritisnete taster dok je [Focus Area] podešeno na [Expand Flexible Spot], možete da promenite položaj okvira za fokusiranje pritiskom na gornju/donju/desnu/levu stranu kontrolnog točkića. Možete da snimate fotografije dok menjate položaj okvira za fokusiranje.
- Kada pritisnete taster kada je [Focus Area] podešeno na [Wide] ili [Center] i [Center Lock-on AF] je podešeno na [On], aktiviraće se [Center Lock-on AF].

Napomena

- Možete dodeliti dve funkcije istom tasteru da biste imali različite funkcije pri snimanju i pri reprodukciji.
- Tasteri kojima mogu da se dodele funkcije se razlikuju za [Custom Key(Shoot.)] i [Custom Key(PB)].
- Neke funkcije nije moguće dodeliti određenim tasterima.

[130] Korišćenje | Korišćenje funkcija za snimanje | Prilagođavanje funkcija za snimanje radi lakšeg korišćenja

Funkcija kontrolnog prstena

Kada dodelite funkciju kontrolnom prstenu, za aktiviranje te funkcije dovoljno je da okrećete kontrolni prsten kada se prikazuje ekran sa informacijama o snimanju.

1. MENU →  (Prilagođene postavke) → [Custom Key(Shoot.)] → [Control Ring] → željena postavka.

Napomena

- Kada je [Focus Mode] podešeno na [DMF] ili [Manual Focus], ne možete da pozovete dodeljenu funkciju. Fokus možete da prilagodite ručno pomoću kontrolnog prstena.
- Kada koristite [Photo Creativity], ne možete da pozovete dodeljenu funkciju.

[131] Korišćenje | Korišćenje funkcija za snimanje | Prilagođavanje funkcija za snimanje radi lakšeg korišćenja

Funkcija dugmeta C

Kada dodelite funkciju dugmetu C, za aktiviranje te funkcije dovoljno je da pritisnete dugme C kada se prikazuje ekran sa informacijama o snimanju.

1. MENU →  (Prilagođene postavke) → [Custom Key(Shoot.)] → [C Button] → željena postavka.

Funkcije koje je moguće dodeliti se prikazuju na ekranu za izbor stavki podešavanja.

[132] Korišćenje | Korišćenje funkcija za snimanje | Prilagođavanje funkcija za snimanje radi lakšeg korišćenja

Funkcija srednjeg dugmeta

Kada dodelite funkciju srednjem dugmetu, za aktiviranje te funkcije dovoljno je da pritisnete srednje dugme kada se prikazuje ekran sa informacijama o snimanju.

1. MENU →  (Prilagođene postavke) → [Custom Key(Shoot.)] → [Center Button] → željena postavka.

Funkcije koje je moguće dodeliti se prikazuju na ekranu za izbor stavki podešavanja.

[133] Korišćenje | Korišćenje funkcija za snimanje | Prilagođavanje funkcija za snimanje radi lakšeg korišćenja

Funkcija levog dugmeta

Kada dodelite funkciju levom dugmetu, za aktiviranje te funkcije dovoljno je da pritisnete levo dugme kada se prikazuje ekran sa informacijama o snimanju.

1. MENU →  (Prilagođene postavke) → [Custom Key(Shoot.)] → [Left Button] → željena postavka.

Funkcije koje je moguće dodeliti se prikazuju na ekranu za izbor stavki podešavanja.

[134] Korišćenje | Korišćenje funkcija za snimanje | Prilagođavanje funkcija za snimanje radi lakšeg korišćenja

Funkcija desnog dugmeta

Kada dodelite funkciju desnom dugmetu, za aktiviranje te funkcije dovoljno je da pritisnete desno dugme kada se prikazuje ekran sa informacijama o snimanju.

1. MENU →  (Prilagođene postavke) → [Custom Key(Shoot.)] → [Right Button] → željena postavka.



Funkcije koje je moguće dodeliti se prikazuju na ekranu za izbor stavki podešavanja.

[135] Korišćenje | Korišćenje funkcija za snimanje | Prilagođavanje funkcija za snimanje radi lakšeg korišćenja

Funkcija dugmeta Send to Smartphone

Kada dodelite funkciju dugmetu Send to Smartphone, za aktiviranje te funkcije



dovoljno je da pritisnete dugme Send to Smartphone kada se prikazuje ekran reprodukcije.



1. MENU →  (Prilagođene postavke) → [Custom Key(PB)] → [Fn/  Button] → željena postavka.

Funkcije koje je moguće dodeliti se prikazuju na ekranu za izbor stavki podešavanja.

[136] Korišćenje | Korišćenje funkcija za snimanje | Podešavanje ostalih funkcija fotoaparata

Photo Creativity

[Photo Creativity] je režim koji dozvoljava intuitivno korišćenje fotoaparata sa drugačijim prikazom na ekranu. Kada je režim snimanja podešen na  (Inteligentna automatika) ili  (Superior Auto), možete da lako menjate podešavanja i snimate slike.

1. Postavite točkić za izbor režima na **AUTO** (Auto Mode).
2. Podesite režim snimanja na  (Intelligent Auto) ili  (Superior Auto).
3. Pritisnite  (Photo Creativity) na kontrolnom točkiću.
4. Pomoću kontrolnog točkića izaberite stavku koju želite da promenite.

(Bkground Defocus):

Prilagođavanje zamućenja pozadine.

(Brightness):

Prilagođavanje svetline.

(Color):

Prilagođavanje boja.

(Vividness):







Prilagođavanje živopisnosti.

(Picture Effect):

Možete da izaberete željeni efekat i snimate slike sa određenom teksturom.

5. Izaberite željene postavke.



Možete da koristite nekoliko podešavanja zajedno ponavljajući korake 4 i 5.

- Da biste promenjene postavke vratili na podrazumevane postavke, pritisnite dugme C/  (Prilagođeno/Brisanje).  (Bkground Defocus),  (Brightness),  (Color) i  (Vividness) je podešeno na [AUTO] a  (Picture Effect) je podešeno na .

6. Za snimanje fotografija: Pritisnite okidač.

Kada snimate filmove: Pritisnite dugme MOVIE da biste započeli snimanje.

Napomena

- Kada je [ Quality] podešeno na [RAW] ili [RAW & JPEG], ne možete da koristite [Photo Creativity].
- Kada snimate filmove pomoću funkcije [Photo Creativity], možete da menjate samo  postavke (Zamućenje pozadine).
- Ako postavite režim snimanja na režim [Intelligent Auto] ili režim [Superior Auto] ili isključite fotoaparat, postavke koja ste promenili se vraćaju na podrazumevane vrednosti.
- Kada je režim snimanja podešen na [Superior Auto] i koristite funkciju [Photo Creativity], fotoaparat neće izvršiti obrađivanje preklopnog sloja slika.

[137] Korišćenje | Korišćenje funkcija za snimanje | Podešavanje ostalih funkcija fotoaparata

Smile/Face Detect.

Fotoaparat detektuje lica i automatski prilagođava fokus, ekspoziciju i blic, a zatim primenjuje obradu slike.

1. MENU →  (Postavke fotoaparata) → [Smile/Face Detect.] → željena postavka.

Detalji o stavkama u meniju

 Off:

Funkcija Face Detection se ne koristi.

 On (Regist. Faces):

Fotoaparat detektuje lice sa većim prioritetom koje je registrovano u funkciji [Face Registration].

 On:

Fotoaparatus detektuje lice i ne daje veći prioritet registrovanom licu.

Smile Shutter:

Fotoaparatus automatski detektuje osmeh i snima sliku.

Okvir za detekciju lica

- Kada fotoaparatus detektuje lice, prikazaće se sivi okvir za detekciju lica. Kada fotoaparatus utvrdi da koristite automatski fokus, okvir za detekciju lica će postati beo. Kada pritisnete dugme za blendu do pola, okvir će postati zelen.
- U slučaju da ste registrovali redosled davanja prioriteta za svako lice korišćenjem [Face Registration], fotoaparatus automatski bira lice sa prvim prioritetom i okvir detekcije lica postaje beo preko tog lica. Okviri za detekciju lica drugih registrovanih lica postaje crvenkasto ljubičast.

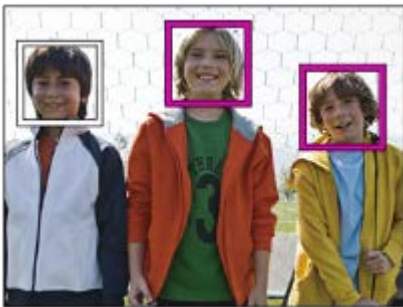

Saveti za efikasnije snimanje pomoću funkcije za detekciju osmeha

- Ne prekrivajte oči šiškama i ne sužavajte oči.
- Ne zaklanjajte lice šeširom, maskom, naočarima za sunce itd.
- Okrenite lice ka fotoaparatusu i ne nagnite glavu.
- Jasno se nasmejte sa otvorenim ustima. Fotoaparatus će lakše detektovati osmeh ako se vide zubi.
- Ako pritisnete okidač dok je aktivna funkcija za detekciju osmeha, fotoaparatus će snimiti sliku. Nakon snimanja, fotoaparatus će se vratiti u režim za detekciju osmeha.

Savet

- Kada je [Smile/Face Detect.] podešeno na [Smile Shutter], možete da izaberete jednu od sledećih opcija za osetljivost detekcije osmeha: [On: Slight Smile], [On: Normal Smile] i [On: Big Smile].

Napomena



- Funkciju Face Detection ne možete da koristite sa sledećim funkcijama:
 - Funkcije zuma osim optičkog zuma
 - [Sweep Panorama]
 - Kada je [Picture Effect] podešeno na [Posterization].
 - Kada koristite funkciju [Focus Magnifier].
 - Kada je [Scene Selection] podešeno na [Landscape], [Night Scene] ili [Sunset].

- Kada je [ Record Setting] podešeno na [120p]/[100p].
- Fotoaparat može da detektuje do osam lica.
- U nekim slučajevima fotoaparat možda uopšte neće detektovati lica ili će druge objekte detektovati kao lica.
- Ako fotoaparat ne može da detektuje lica, podesite osetljivost detekcije lica.
- Ako pratite lice pomoću [Lock-on AF] i istovremeno koristite funkciju Smile Shutter, funkcija Smile Detection će biti obavljena samo za to lice.

[138] Korišćenje | Korišćenje funkcija za snimanje | Podešavanje ostalih funkcija fotoaparata

Efekat umekšavanja kože (fotografije)

Podešavanje efekta koji koži daje gladak izgled za snimanje pomoću funkcije Face Detection.

1. MENU →  (PPostavke fotoaparata) → [ Soft Skin Effect] → željena postavka.

Detalji o stavkama u meniju

 **Off:**

Funkcija [ Soft Skin Effect] je isključena.





 **On:**

Funkcija [ Soft Skin Effect] je uključena.

Savet

- Kada je funkcija [ Soft Skin Effect] podešena na [On], možete da izaberete jačinu efekta. Izaberite nivo efekta pritiskanjem leve/desne strane kontrolnog točkića.

Napomena

- [ Soft Skin Effect] nije dostupno kada je funkcija [ Quality] podešena na [RAW].
- [ Soft Skin Effect] nije dostupno za RAW slike kada je [ Quality] podešeno na [RAW & JPEG].

Face Registration (New Registration)

Ako unapred registrujete lica, fotoaparat može da detektuje registrovano lice i da mu da prioritet kada je funkcija [Smile/Face Detect.] podešena na [On (Regist. Faces)].

1. MENU →  (Prilagođene postavke) → [Face Registration] → [New Registration].
2. Poravnajte okvir sa licem koje želite da registrujete, a zatim pritisnite okidač.
3. Kada se prikaže poruka za potvrdu, izaberite [Enter].

Napomena

- Možete da registrujete do osam lica.
- Lice koje želite da snimate treba da bude okrenuto ka fotoaparatu i na dobro osvetljenom mestu. Lice možda neće biti pravilno registrovano ako je zaklonjeno šeširom, maskom, naočarima za sunce itd.

[140] Korišćenje | Korišćenje funkcija za snimanje | Podešavanje ostalih funkcija fotoaparata

Face Registration (Order Exchanging)

Kada je registrovano više prioritetnih lica, fotoaparat daje prioritet prvom registrovanom licu. Redosled davanja prioriteta možete da promenite.

1. MENU →  (Prilagođene postavke) → [Face Registration] → [Order Exchanging].
2. Izaberite lice za promenu redosleda prioriteta.
3. Izaberite odredište.

[141] Korišćenje | Korišćenje funkcija za snimanje | Podešavanje ostalih funkcija fotoaparata

Face Registration (Delete)

Brisanje registrovanog lica.

1. MENU →  (Prilagođene postavke) → [Face Registration] → [Delete].
Ako izaberete [Delete All], možete da izbrisete sva registrovana lica.

Napomena

- Čak i kada izvršite komandu [Delete], podaci za registrovano lice ostaju u fotoaparatu. Da biste iz fotoaparata izbrisali podatke za registrovana lica, izaberite [Delete All].

[142] Korišćenje | Korišćenje funkcija za snimanje | Podešavanje ostalih funkcija fotoaparata

Red Eye Reduction

Kada koristite blic, on će se aktivirati dva ili više puta pre snimanja da bi umanjio efekat crvenih očiju.

1. MENU →  (Postavke fotoaparata) → [Red Eye Reduction] → željena postavka.

Detalji o stavkama u meniju

On:

Blic se uvek aktivira da bi umanjio efekat crvenih očiju.

Off:

Smanjenje efekta crvenih očiju se ne koristi.

Napomena



- Funkcija Red Eye Reduction možda neće dati željene rezultate. To zavisi od slučaja do slučaja i uslova snimanja, na primer, udaljenosti osobe ili da li je osoba koju snimate gledala u svetlo koje blic emituje pre aktiviranja.

[143] Korišćenje | Korišćenje funkcija za snimanje | Podešavanje ostalih funkcija fotoaparata

Auto Obj. Framing (fotografije)

Kada fotoaparat koristite sa funkcijom za detekciju i snimanje lica, prilikom makro snimanja ili kada objekte pratite koristeći [Lock-on AF], fotoaparat će automatski iseći sliku u odgovarajuću kompoziciju, a zatim će je sačuvati. Biće sačuvane i originalna i isečena slika. Isečena slika će biti sačuvana u istoj veličini kao originalna slika.



1. MENU →  (Postavke fotoaparata) → [ Auto Obj. Framing] → željena postavka.

Detalji o stavkama u meniju



Off:

Slike se ne isecaju.

Auto:

Slike se automatski isecaju u odgovarajuću kompoziciju.



Napomena

- U zavisnosti od uslova snimanja, isečena slika možda neće predstavljati najbolju moguću kompoziciju.
- Funkcija [ Auto Obj. Framing] ne može da se podesi kada koristite druge funkcije zumiranja osim optičkog zuma.
- [ Auto Obj. Framing] nije moguće podesiti kada je [ Quality] podešeno na [RAW] ili [RAW & JPEG].

[144] Korišćenje | Korišćenje funkcija za snimanje | Podešavanje ostalih funkcija fotoaparata

SteadyShot (fotografije)

Možete da uključite/isključite funkciju SteadyShot.

1. MENU →  (Postavke fotoaparata) → [ SteadyShot] → željena postavka.

Detalji o stavkama u meniju

On:

Funkcija [ SteadyShot] se koristi.

Off:



Funkcija [ SteadyShot] se ne koristi.

Preporučujemo vam da fotoaparat podesite na [Off] kada koristite stativ.

[145] Korišćenje | Korišćenje funkcija za snimanje | Podešavanje ostalih funkcija fotoaparata

Long Exposure NR (fotografije)

Kada brzinu zatvarača podesite na 1/3 sekunde ili duže (snimanje sa dugom ekspozicijom), uključuje se funkcija za smanjivanje šuma koja će biti aktivirana koliko i vreme tokom kojeg je zatvarač bio otvoren. Kada je ova funkcija uključena, biće manje vidljiv zrnasti šum koji je tipičan za slike koje su nastale dugom ekspozicijom.

1. MENU →  (Postavke fotoaparata) → [ Long Exposure NR] → željena postavka.

Detalji o stavkama u meniju



On:

Funkcija za smanjivanje šuma se uključuje i biće aktivirana koliko i vreme tokom kojeg je zatvarač bio otvoren. Kada je smanjivanje šuma u toku, prikazuje se poruka i nećete moći da snimate narednu sliku. Izaberite ovo podešavanje ako vam je prioritet kvalitet slike.

Off:

Smanjivanje šuma se ne aktivira. Izaberite ovo podešavanje ako vam je prioritet brzina snimanja slike.



Napomena

- [ Long Exposure NR] nije dostupno kada je [ Shutter Type] podešeno na [Electronic Shut.].
- Smanjivanje šuma možda neće biti aktivirano čak i ako je [ Long Exposure NR] podešeno na [On] u sledećim slučajevima:
 - Kada je režim snimanja podešen na [Sweep Panorama].
 - Kada je [Drive Mode] podešeno na [Cont. Shooting] ili [Cont. Bracket].

- Kada je režim snimanja podešen na [Scene Selection] i izabrana je scena [Sports Action], [Hand-held Twilight] ili [Anti Motion Blur].
- Kada je ISO osetljivost podešena na [Multi Frame NR].
- Ne možete podesiti [ Long Exposure NR] na [Off] kada je režim snimanja podešen na [Intelligent Auto], [Superior Auto] ili [Scene Selection].
- U zavisnosti od uslova snimanja, fotoaparat možda neće smanjiti šum, čak i ako je zatvarač bio otvoren duže od 1/3 sekunde.

[146] Korišćenje | Korišćenje funkcija za snimanje | Podešavanje ostalih funkcija fotoaparata High ISO NR (fotografije)

Kada snimate sa visokom ISO osetljivošću, fotoaparat smanjuje šum koji je vidljiviji kada je osetljivost visoka. Dok je smanjivanje šuma u toku, na ekranu će se prikazivati poruka. Nećete moći da snimate narednu sliku dok poruka ne nestane.

1. MENU →  (Postavke fotoaparata) → [ High ISO NR] → željena postavka.

Detalji o stavkama u meniju

Normal:

Smanjivanje šuma pri visokoj ISO osetljivosti se primenjuje u standardnoj meri.





Low:

Smanjivanje šuma pri visokoj ISO osetljivosti se primenjuje umereno.

Off:



Smanjivanje šuma pri visokoj ISO osetljivosti se ne aktivira. Izaberite ovo podešavanje ako vam je prioritet brzina snimanja slike.

Napomena

- Režim [ High ISO NR] nije dostupan u sledećim slučajevima:
 - Kada je režim snimanja podešen na [Intelligent Auto], [Superior Auto], [Scene Selection] ili [Sweep Panorama].
- [ High ISO NR] nije dostupno kada je funkcija [ Quality] podešena na [RAW].
- [ High ISO NR] ne funkcioniše za RAW slike kada je [ Quality] podešeno na [RAW & JPEG].

Write Date (fotografije)

Izaberite da li želite da na fotografiji bude zabeležen datum snimanja.

1. MENU →  (Prilagođene postavke) → [ Write Date] → željena postavka.

Detalji o stavkama u meniju

On:

Fotoaparat beleži datum snimanja.

Off:



Fotoaparat ne beleži datum snimanja.

Napomena

- Kada jednom snimate slike sa datumom, kasnije nećete moći da izbrišete datum sa slika.
- Datumi će biti duplo odštampani ako fotoaparat podesite da štampa datume prilikom štampanja slika na računarima i štampačima.
- Vreme snimanja slike nije moguće postaviti na sliku.
- Funkcija [ Write Date] nije dostupna za RAW slike.

Color Space (fotografije)

„Prostor boja” je način predstavljanja boja pomoću kombinacije brojeva ili opseg reprodukcije boja. Prostor boja možete da promenite u zavisnosti od namene slike.

1. MENU →  (Postavke fotoaparata) → [ Color Space] → željena postavka.

Detalji o stavkama u meniju

sRGB:

Ovo je standardni prostor boja digitalnog fotoaparata. Koristite [sRGB] za uobičajeno snimanje. Na primer, kada želite da odštampate slike bez ikakvih izmena.

AdobeRGB:

Ovaj prostor boja sadrži širok opseg reprodukcije boja. Adobe RGB je efikasan kada je veliki deo objekta intenzivno zelen ili crven. Naziv datoteke snimljene slike počinje sa „_”.

Napomena

- [AdobeRGB] služi za aplikacije i štampače koji podržavaju upravljanje bojama i DCF2.0 opcionalni prostor boja. Ako koristite aplikacije ili štampače koji ne podržavaju Adobe RGB, slike neće biti odštampane sa pravilnim bojama ili se neće prikazivati sa pravilnim bojama.
- Kada prikazujete slike koje su snimljene korišćenjem prostora boja [AdobeRGB] na uređajima koji ne podržavaju Adobe RGB, slike će se prikazivati sa niskom zasićenošću boja.

[149] Korišćenje | Korišćenje funkcija za snimanje | Podešavanje ostalih funkcija fotoaparata

Grid Line

Možete da izaberete da li će se na ekranu prikazivati mreža linija ili ne. Mreža linija je korisna za prilagođavanje kompozicije slike.

1. MENU →  (Prilagođene postavke) → [Grid Line] → željena postavka.

Detalji o stavkama u meniju

Rule of 3rds Grid:

Postavite glavne objekte blizu jedne od linija koje dele sliku na trećine da biste postigli dobro balansiranu kompoziciju.

Square Grid:

Kvadratna mreža vam olakšava da proverite horizontalni nivo kompozicije. Ovo je korisno za određivanje kvaliteta kompozicije kada snimate pejzaže, prilikom snimanja izbliza ili snimanja dupliranih slika.

Diag. + Square Grid:

Postavite objekat na dijagonalnu liniju da biste izrazili ushićenost i snažna osećanja.

Off:

Mreža linija se ne prikazuje.

Auto Review

Možete da proverite snimljenu sliku na ekranu odmah nakon snimanja. Možete i da podesite trajanje automatskog pregleda slike.

1. MENU →  (Prilagođene postavke) → [Auto Review] → željena postavka.

Detalji o stavkama u meniju

10 Sec/5 Sec/2 Sec:

Snimljena slika se prikazuje na ekranu odmah nakon snimanja i prikazuje se onoliko dugo koliko ste odredili. Ako tokom automatskog pregleda uvećate sliku, tu sliku možete da proverite koristeći skalu uvećanja.

Off:

Automatski pregled se ne prikazuje.

Napomena

- Kada fotoaparat uvećava sliku obradom slike, pre uvećanja će se privremeno prikazati originalna slika, a zatim će se prikazati uvećana slika.
- Podešavanja za DISP (Podešavanje prikaza) primenjuju se u prikazu automatskog pregleda.

Live View Display

Možete da izaberete da li će se slika na ekranu prikazivati sa primenjenim efektima za kompenzaciju ekspozicije, ravnotežu bele boje, funkciju [Creative Style] ili [Picture Effect].

1. MENU →  (Prilagođene postavke) → [Live View Display] → željena postavka.

Detalji o stavkama u meniju

Setting Effect ON:

Prikaz uživo prikazuje sliku u uslovima koji su bliski izgledu krajnje slike sa svim primenjenim postavkama. Ova postavka je korisna kada želite da snimate slike i proveravate rezultat snimanja na ekranu.

Setting Effect OFF:

Prikaz uživo prikazuje sliku bez efekata kompenzacije ekspozicije, ravnoteže bele boje, funkcije [Creative Style] ili funkcije [Picture Effect]. Kada koristite ovo podešavanje, možete lako da proverite kompoziciju slike.

Prikaz uživo uvek prikazuje sliku sa odgovarajućom svetlinom, čak i u režimu [Manual Exposure].

Kada je izabrana opcija [Setting Effect OFF], ikona **VIEW** se prikazuje na ekranu prikaza uživo.

Napomena

- Kada je režim snimanja podešen na [Intelligent Auto], [Superior Auto], [Sweep Panorama], [Movie], [High Frame Rate] ili [Scene Selection], [Live View Display] nije moguće podesiti na [Setting Effect OFF].
- Kada je [Live View Display] podešeno na [Setting Effect OFF], svetlina snimljene slike neće biti ista kao svetlina slike koja se prikazuje uživo na ekranu.

Savet

- Kada koristite blic nezavisnog proizvođača, poput studijskog blica, slika koja se uživo prikazuje na ekranu može da bude tamna kada koristite određene brzine zatvarača. Kada je [Live View Display] podešeno na [Setting Effect OFF], slika koja se uživo prikazuje na ekranu će biti svetla pa možete lako da proverite kompoziciju.

[152] Korišćenje | Korišćenje funkcija za snimanje | Podešavanje ostalih funkcija fotoaparata

Bright Monitoring

Omogućava se da prilagodite kompoziciju kada snimate u tamnom okruženju.

Produženjem vremena ekspozicije, možete proveriti kompoziciju u tražilu/na monitoru čak i na tamnim mestima kao što je pod noćnim nebom.

1. MENU →  (Prilagođene postavke) → [Custom Key(Shoot.)] → dodelite funkciju [Bright Monitoring] željenom tasteru.

2. Pritisnite taster kojem ste dodelili funkciju [Bright Monitoring], a zatim snimite sliku.
 - Svetlina zahvaljujući funkciji [Bright Monitoring] će se nastaviti nakon snimanja.
 - Da biste vratili svetlinu monitora na uobičajenu, ponovo pritisnite taster koji ste dodelili funkciji [Bright Monitoring].

Napomena

- Tokom rada funkcije [Bright Monitoring], [Live View Display] će se automatski prebaciti na [Setting Effect OFF], a vrednosti postavki kao što je kompenzacija ekspozicije se neće odraziti na prikaz uživo. Preporučuje se da funkciju [Bright Monitoring] koristite samo na tamnim mestima.
- Funkcija [Bright Monitoring] će biti automatski otkazana u sledećim slučajevima.
 - Kada se fotoaparat isključi.
 - Kada se okrene točkić za izbor režima.
 - Kada se režim fokusiranja podesi na neki drugi osim ručnog fokusa.
 - Kada je [ MF Assist] podešeno na [On].
 - Kada je izabrana funkcija [Focus Magnifier].
- Tokom rada funkcije [Bright Monitoring], brzina zatvarača može da bude sporija od uobičajene kada snimate na tamnim mestima.

[153] Korišćenje | Korišćenje funkcija za snimanje | Podešavanje ostalih funkcija fotoaparata
FINDER/MONITOR

Podešavanje načina prebacivanja prikaza između elektronskog tražila i ekrana.

1. MENU →  (Prilagođene postavke) → [FINDER/MONITOR] → željena postavka.

Detalji o stavkama u meniju

Auto:

Kada pogledate u elektronsko tražilo, slika će automatski početi da se prikazuje u elektronskom tražilu.

Viewfinder(Manual):

Ekran je isključen i slika se prikazuje samo u elektronskom tražilu.

Monitor(Manual):

Elektronsko tražilo je isključeno i slika se uvek prikazuje na ekranu.

Savet

- Funkciju [FINDER/MONITOR] možete da dodelite željenom tasteru. MENU →  (Custom Settings) → [Custom Key(Shoot.)] → podesite funkciju [Finder/Monitor Sel.] na željeni taster.
- Da biste isključili automatsko prebacivanje displeja pomoću senzora oka, podesite [FINDER/MONITOR] na [Viewfinder(Manual)] ili [Monitor(Manual)].

Napomena

- Kada elektronsko tražilo vratite u telo fotoaparata, slike se uvek prikazuju na ekranu, bez obzira na [FINDER/MONITOR] postavku.

[154] Korišćenje | Korišćenje funkcija za snimanje | Podešavanje ostalih funkcija fotoaparata

Release w/o Card

Podešavanje opcije aktiviranja zatvarača kada memorijska kartica nije umetnuta.

1. MENU →  (Prilagođene postavke) → [Release w/o Card] → željena postavka.

Detalji o stavkama u meniju

Enable:

Aktiviranje zatvarača je omogućeno čak i kada memorijska kartica nije umetnuta.

Disable:

Aktiviranje zatvarača nije omogućeno kada memorijska kartica nije umetnuta.



Napomena

- Kada memorijska kartica nije umetnuta, snimljene slike nije moguće sačuvati.
- Podrazumevana postavka je [Enable]. Preporučujemo vam da izaberete [Disable] pre snimanja.

[155] Korišćenje | Korišćenje funkcija za snimanje | Podešavanje ostalih funkcija fotoaparata

Shutter Type (fotografije)

Možete da podesite opciju snimanja pomoću mehaničkog zatvarača ili elektronskog zatvarača.

1. MENU →  (Prilagođene postavke) → [ Shutter Type] → željena postavka.

Detalji o stavkama u meniju

Auto:

Tip zatvarača se automatski menja prema uslovima snimanja i brzini zatvarača.

Mechanical Shut.:

Snimanje samo pomoću mehaničkog zatvarača.

Electronic Shut.:

Snimanje samo pomoću elektronskog zatvarača.

Dostupnost opcija snimanja sa blicem, brzine zatvarača i opcije emitovanja zvuka zatvarača za svaku postavku je data u nastavku.

Mechanical Shut.

- Blic: ✓
- Brzina zatvarača: od BULB do 1/2000 sekunde ^{*2}
- Zvuk zatvarača: zvuk mehaničkog zatvarača i zvuk elektronskog zatvarača ^{*3}

Electronic Shut.



- Blic: ✓ ^{*1}
- Brzina zatvarača: od 30 sekundi do 1/32000 sekunde ^{*2}
- Zvuk zatvarača: zvuk elektronskog zatvarača ^{*3}

^{*1} Prilikom snimanja sa blicem, brzina zatvarača je ograničena na 1/100 sekunde ili sporije.

^{*2} Opseg brzina zatvarača koji je moguće podesiti se razlikuje u zavisnosti od režima snimanja.

^{*3} Da biste isključili elektronski zvuk, podesite [Audio signals] na [Off].





Savet

- U sledećim slučajevima, podesite [ Shutter Type] na [Auto] ili [Electronic Shut.].
 - Kada snimate sa velikom brzinom zatvarača u svetlom okruženju kao što je otvoren prostor na jakom suncu, na plaži ili u planinama pod snegom.
 - Kada želite da povećate brzinu neprekidnog snimanja.
- U sledećim slučajevima, podesite [ Shutter Type] na [Auto] ili [Mechanical

Shut.].

- Kada želite da koristite blic sa brzinom zatvarača većom od 1/100 sekunde.
- Kada vas zabrinjava mogućnost izobličenja na slici zbog kretanja objekta ili pomeranja fotoaparata.

Napomena

- Kada je [ Shutter Type] podešeno na [Mechanical Shut.], ne možete da izaberete [Continuous Shooting: Hi] za [Drive Mode].
- Kada snimate sa elektronskim zatvaračem, moguća su izobličenja slike zbog pomeranja objekta ili fotoaparata.
- Tokom snimanja sa elektronskim zatvaračem, trakaste svetle i tamne senke mogu da se prikažu kada snimate pod treperećim svetlom kao što je fluorescentno svetlo ili trenutno svetlo (kao što je blic ili drugi fotoaparat).
- U retkim slučajevima, zvuk zatvarača može da nastane kada se napajanje isključi, čak i ako je [ Shutter Type] podešeno na [Electronic Shut.]. Međutim, to nije kvar.
- U sledećim slučajevima, mehanički zatvarač će se aktivirati čak i ako je [ Shutter Type] podešeno na [Electronic Shut.].
 - Kada je [White Balance] podešeno na [Custom Setup]
 - [Face Registration]
- Sledeće funkcije nisu dostupne kada je [ Shutter Type] podešeno na [Electronic Shut.].
 - Long Exposure NR
 - Snimanje sa dugom ekspozicijom
- Postavka [ Shutter Type] može da se otkáže kada snimate sa funkcijom preuzetom iz PlayMemories Camera Apps.

[156] Korišćenje | Korišćenje funkcija za snimanje | Podešavanje ostalih funkcija fotoaparata

Wheel Lock

Možete da podesite da li će se točkić zaključati kada pritisnete i držite dugme Fn (Funkcija).

1. MENU →  (Prilagođene postavke) → [Wheel Lock] → željena postavka.

Detalji o stavkama u meniju

Lock:

Zaključava kontrolni točkić.

Unlock:

Ne zaključava kontrolni točkić, čak i kada pritisnete i držite dugme Fn (Funkcija).

Savet

- Možete da otključate [Wheel Lock] tako što ćete pritisnuti i držati dugme Fn (Funkcija).

[157] Korišćenje | Korišćenje funkcija za snimanje | Podešavanje ostalih funkcija fotoaparata

Deactivate Monitor

Kada pritisnete taster kojem je dodeljena funkcija [Deactivate Monitor], monitor se zatamnjuje, a displej se zaključava na [No Disp. Info.].

1. MENU →  (Prilagođene postavke) → [Custom Key(Shoot.)] → dodelite funkciju [Deactivate Monitor] željenom tasteru.
2. Pritisnite taster kojem ste dodelili funkciju [Deactivate Monitor].

Napomena

- Čak i ako obavite funkciju [Deactivate Monitor], pozadinsko osvetljenje monitora ostaje uključeno. Da biste isključili pozadinsko osvetljenje, prebacite režim monitora na režim tražila pomoću funkcije [FINDER/MONITOR].

[158] Korišćenje | Korišćenje funkcija za snimanje | Podešavanje ostalih funkcija fotoaparata

ND Filter

Ako koristite ND filter, količina svetla koja ulazi u fotoaparat se smanjuje. Možete da smanjite brzinu zatvarača i vrednost otvora blende da biste dobili bolju ekspoziciju.

1. MENU →  (Postavke fotoaparata) → [ND Filter] → željena postavka.

Detalji o stavkama u meniju

Auto:

ND filter se automatski aktivira u zavisnosti od režima snimanja i svetline.

On:

Fotoaparatusvek koristi [ND Filter].

Off:

Funkcija [ND Filter] je isključena.

Savet

- Kada je ND filter aktiviran, u dnu ekrana se prikazuje ikona.

[159] Korišćenje | Pregledanje | Pregledanje fotografija

Reprodukovanje slika

Reprodukovanje snimljenih slika.

1. Pritisnite dugme  (Reprodukcija) da biste se prebacili u režim za reprodukciju.
2. Izaberite sliku pomoću kontrolnog točkića.

Savet

- Fotoaparatuskreira datoteku baze podataka slika na memorijskoj kartici u koju snima slike koje možete da reprodukujete. Sliku koja nije registrovana u datoteci baze podataka možda nećete moći pravilno da reprodukujete. Da biste mogli da reprodukujete slike koje su snimljene pomoću drugih uređaja, registrujte te slike u datoteku baze podataka slika na sledeći način: MENU → [Setup] → [Recover Image DB].

Napomena

- Ako reprodukujete slike odmah nakon neprekidnog snimanja, na monitoru može da se prikaže ikona koja pokazuje da se podaci upisuju/broj preostalih slika za upisivanje. Za vreme upisivanja, neke funkcije nisu dostupne.

[160] Korišćenje | Pregledanje | Pregledanje fotografija

Uvećanje prikaza tokom reprodukcije

Možete da uvećate slike tokom reprodukcije.

1. Prikažite sliku koju želite da uvećate i pomerite ručicu za zumiranje W/T ka strani T.
 - Pomerite ručicu za zumiranje W/T na stranu W da biste prilagodili nivo zuma.
 - Prikaz će se uvećati u delu slike gde je fotoaparatus fokusirao tokom snimanja. Ako informacije o mestu fokusiranja ne mogu da se dobiju, fotoaparatus će uvećati sliku u sredini.
2. Izaberite deo koji želite da uvećate pritiskanjem gornje/donje/desne/leve strane kontrolnog točkića.
3. Pritisnite dugme MENU ili ● u sredini kontrolnog točkića da biste izašli iz uvećanog prikaza pri reprodukciji.

Savet

- Sliku tokom reprodukcije takođe možete da uvećate koristeći MENU.
- Možete da promenite početno uvećanje i početni položaj uvećanih slika ako izaberete MENU →  (Playback) → [⊕ Enlarge Init. Mag.] ili [⊕ Enlarge Initial Pos.].

Napomena

- Ne možete da uvećavate filmove.

[161] Korišćenje | Pregledanje | Pregledanje fotografija

Indeks slika

U režimu za reprodukciju možete istovremeno da prikazete više slika.

1. Pomerite ručicu za zumiranje W/T ka strani W tokom reprodukcije slike.

Promena broja slika koje će se prikazivati

MENU →  (Playback) → [Image Index] → željena postavka.

Detalji o stavkama u meniju

Vraćanje u režim za reprodukciju pojedinačnih slika

Izaberite željenu sliku i pritisnite ● na sredini kontrolnog točkića.

Brzo prikazivanje željene slike

Izaberite traku na levoj strani ekrana indeksa slika koristeći kontrolni točkić, a zatim pritisnite gornju/donju stranu kontrolnog točkića. Dok je traka izabrana, možete da prikažete ekran sa kalendarom ili ekran za izbor fascikli pritiskanjem dugmeta ● u sredini. Osim toga, možete da promenite i režim prikaza izborom odgovarajuće ikone.

[162] Korišćenje | Snimanje | Snimanje filmova ili fotografija

Menjanje prikaza na ekranu (tokom reprodukcije)

Možete da promenite prikaz na ekranu.

1. Pritisnite dugme DISP (Podešavanje prikaza).



- Svaki put kada pritisnete dugme DISP, prikaz na ekranu se menja sledećim redosledom: „Display Info. → Histogram → No Disp. Info. → Display Info.”.
- Podešavanja za DISP (Podešavanje prikaza) primenjuju se u prikazu automatskog pregleda.

Napomena

- Histogram se ne prikazuje u sledećim situacijama:
 - Tokom reprodukcije filma
 - Tokom reprodukcije panoramskih slika sa pomeranjem
 - Tokom prikaza slajdova
 - U prikazu fascikle (MP4)
 - U prikazu AVCHD
 - U toku XAVC S 4K prikaza
 - U toku XAVC S HD prikaza
-

Brisanje prikazane slike

Prikazanu sliku možete da izbrišete.

1. Prikažite sliku koju želite da izbrišete.
2. Pritisnite dugme  (Brisanje).
3. Izaberite [Delete] pomoću kontrolnog točkića, a zatim pritisnite  na sredini kontrolnog točkića.

Brisanje više izabranih slika





Možete da izbrišete više izabranih slika.

1. MENU →  (Playback) → [Delete] → željena postavka.

Detalji o stavkama u meniju

Multiple Img.:

Brisanje izabranih slika.

- (1) Izaberite slike koje želite da izbrišete, a zatim pritisnite  na sredini kontrolnog točkića. U polju za potvrdu se prikazuje oznaka . Da biste poništili izbor, pritisnite ponovo  da biste uklonili oznaku .
- (2) Da biste izbrisali ostale slike, ponovite korak (1).
- (3) MENU → [OK] → Pritisnite  u sredini.

All in this Folder:

Brisanje svih slika u izabranoj fascikli.

All with this date:

Brisanje svih slika u izabranom periodu.

Savet

- Obavite [Format] da biste izbrisali sve slike, uključujući zaštićene slike.



Napomena

- Stavke menija koje mogu da budu izabrane razlikuju se u zavisnosti od postavke [View Mode].

[165] Korišćenje | Pregledanje | Reprodukcija filmova













Reprodukcija filmova

Reprodukovanje snimljenih filmova.

1. Pritisnite dugme  (reprodukcija) da biste se prebacili u režim za reprodukciju.
2. Pomoću kontrolnog točkića izaberite film koji želite da reprodukujete.
3. Da biste pokrenuli reprodukciju filma, pritisnite  na sredini kontrolnog točkića.

Komande koje su dostupne tokom reprodukcije filma

Pritiskanjem donje strane kontrolnog točkića, možete da usporite reprodukciju, prilagodite jačinu zvuka itd.

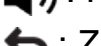

-  : Reprodukcija
-  : Pauza
-  : Brzo premotavanje unapred
-  : Brzo premotavanje unazad
-  : Usporena reprodukcija unapred
-  : Usporena reprodukcija unazad
-  : Sledeća datoteka filma
-  : Prethodna datoteka filma
-  : Prikaz sledećeg kadra
-  : Prikaz prethodnog kadra
-  : Motion Shot Video (Prikazivanje putanje objekta u pokretu.)
-  : Photo Capture
-  : Prilagođavanje jačine zvuka
-  : Zatvaranje panela sa komandama

Savet

- Komande „Usporena reprodukcija unapred”, „Usporena reprodukcija unazad”, „Prikaz sledećeg kadra” i „Prikaz prethodnog kadra” su dostupne kada je

Putanja objekta u pokretu

Možete da vidite praćenje kretanja objekta velikom brzinom, nalik stroboskopskoj slici.

1. U toku reprodukcije pritisnite donju stranu kontrolnog točkića, a zatim izaberite .
 - Da biste izašli iz režima reprodukcije [Motion Shot Video], izaberite .
 - Ako ne uspete da napravite trag pokreta, možete prilagoditi interval praćenja pomoću opcije .

Napomena

- [Motion Shot Video] nije kompatibilno sa filmovima u formatu XAVC S.
- Slike napravljene pomoću funkcije [Motion Shot Video] ne možete sačuvati kao film.
- Ako je kretanje objekta presporo ili se objekat ne kreće dovoljno, fotoaparat možda neće uspeti da napravi sliku.

Savet



- Interval praćenja pokreta na slici možete takođe da promenite koristeći funkciju MENU →  (Playback) → [Motion Interval ADJ].

Photo Capture

Snimanje odabrane scene u filmu i čuvanje kao fotografije. Najpre snimite film, zatim pauzirajte film tokom reprodukcije da biste snimili ključne trenutke koji bi inače bili izgubljeni prilikom snimanja fotografija, pa ih sačuvajte kao fotografije.



1. MENU →  (Playback) → izaberite [Photo Capture].

2. Reprodukujte film i paузirajte ga.
3. Pronađite željenu scenu sporim premotavanjem unapred, sporim premotavanjem unazad, prikazivanjem sledećeg kadra ili prikazivanjem prethodnog kadra, a zatim zaustavite film.
4. Pritisnite  (Photo Capture) da biste snimili odabranu scenu. Scena će biti sačuvana kao fotografija.

[168] Korišćenje | Pregledanje | Pregledanje fotografija

Reprodukovanje panoramskih slika

Fotoaparatus automatski pomera panoramsku sliku sa jednog kraja na drugi.

1. Pritisnite dugme  (reprodukcija) da biste se prebacili u režim za reprodukciju.
2. Pomoću kontrolnog točkića izaberite panoramsku sliku koju želite da reprodukujete.
3. Pritisnite  na sredini kontrolnog točkića da biste pokrenuli reprodukciju slike.



- Da biste paузirali reprodukciju, ponovo pritisnite  na sredini.
- Da biste se vratili na prikaz cele slike, pritisnite dugme MENU.

Napomena

- Panoramske slike koje su snimljene pomoću nekog drugog fotoaparata će se možda prikazivati u veličini koja se razlikuje od stvarne veličine ili se možda neće pravilno pomerati.

Specify Printing

Možete unapred da izaberete slike na memorijskoj kartici koje želite da odštampate kasnije.





Ikona **DPOF** (redosled štampanja) se pojavljuje na označenoj slici. DPOF je skraćenica za „Digital Print Order Format”.

1. MENU →  (Playback) → [Specify Printing] → željena postavka.

Detalji o stavkama u meniju

Multiple Img.:

Biranje slika za štampanje.

- (1) Izaberite sliku i pritisnite  na sredini kontrolnog točkića. U polju za potvrdu se prikazuje oznaka . Da biste poništili izbor, pritisnite  i izbrišite oznaku .
- (2) Ponovite korak (1) da biste odštampali ostale slike.
- (3) MENU → [OK] → Pritisnite  u sredini.

Cancel All:

Brisanje svih DPOF oznaka.

Print Setting:

Podешavanje opcije štampanja datuma na slikama koje su registrovane sa DPOF oznakama.

Napomena

- DPOF oznaku ne možete da dodate u sledeće datoteke:
 - Filmove
 - RAW slike

Režim pregleda

Podешavanje režima pregleda (način prikaza slika).

1. MENU →  (Playback) → [View Mode] → željena postavka.

Detalji o stavkama u meniju

Date View:

Prikazivanje slika po datumu.

Folder View(Still):

Prikazivanje samo fotografija.

Folder View(MP4):

Prikazivanje samo filmova u formatu MP4.

AVCHD View:

Prikazivanje samo filmova u formatu AVCHD.

XAVC S HD View:

Prikazivanje samo filmova u formatu XAVC S HD.

XAVC S 4K View:

Prikazivanje samo filmova u formatu XAVC S 4K.

[171] Korišćenje | Pregledanje | Korišćenje funkcija za pregledanje

Display Rotation

Biranje položaja u kojem se snimljene fotografije prikazuju tokom reprodukcije.

1. MENU →  (Playback) → [Display Rotation] → željena postavka.

Detalji o stavkama u meniju

Auto:

Kada rotirate fotoaparata, prikazana slika se automatski rotira detektujući položaj fotoaparata.

Manual:

Portretna slika se prikazuje kao vertikalna slika. Ako ste podesili položaj slike pomoću funkcije [Rotate], slika će biti prikazana na odgovarajući način.

Off:

Slika se uvek prikazuje položeno.

[172] Korišćenje | Pregledanje | Korišćenje funkcija za pregledanje

Slide Show

Automatska reprodukcija slika u nizu.

1. MENU →  (Playback) → [Slide Show] → željena postavka.
2. Izaberite [Enter].

Detalji o stavkama u meniju

Repeat:

Izaberite [On] ako želite da se reprodukcija slika neprekidno ponavlja ili [Off] ako želite da se prikaz slajdova prekine nakon jednog reprodukovanja svih slika.

Interval:

Izaberite interval za prikaz slika između opcija [1 Sec], [3 Sec], [5 Sec], [10 Sec] ili [30 Sec].

Prekidanje prikaza slajdova tokom reprodukcije

Pritisnite dugme MENU da biste prekinuli prikaz slajdova. Prikaz slajdova ne možete da pauzirate.



Savet

- Prikaz slajdova možete da aktivirate samo kada je [View Mode] podešeno na [Date View] ili na [Folder View(Still)].

[173] Korišćenje | Pregledanje | Korišćenje funkcija za pregledanje

Rotate

Rotiranje snimljene fotografije suprotno od smera kretanja kazaljki na satu.

1. MENU →  (Playback) → [Rotate].
2. Pritisnite  na sredini kontrolnog točkića.
Slika će biti rotirana suprotno od smera kretanja kazaljki na satu. Slika će nastaviti da se rotira kada pritisnete  na sredini kontrolnog točkića. Ako jednom rotirate sliku, ona će ostati u tom položaju, čak i ako isključite fotoaparatus.

Napomena

- Ne možete da rotirate filmove.
- Možda nećete moći da rotirate slike koje su snimljene pomoću drugih proizvoda.
- Kada rotirane slike pregledate na računaru, one će se možda prikazivati u originalnom položaju u nekim programima.

[174] Korišćenje | Pregledanje | Korišćenje funkcija za pregledanje

Enlarge Init. Mag.

Podешavanje početnog uvećanja kada uvećavate sliku u toku reprodukcije.

1. MENU →  (Playback) → [ Enlarge Init. Mag.] → željena postavka.

Detalji o stavkama u meniju

Standard. Mag.:

Prikazivanje slike sa standardnim uvećanjem.

Previous Mag.:

Prikazivanje slike sa prethodnim uvećanjem. Prethodno uvećanje se skladišti čak i nakon izlaska iz režima uvećanja prikaza u toku reprodukcije.

[175] Korišćenje | Pregledanje | Korišćenje funkcija za pregledanje

Enlarge Initial Pos.

Podешavanje početnog položaja kada uvećavate sliku u toku reprodukcije.

1. MENU →  (Playback) → [ Enlarge Initial Pos.] → željena postavka.

Detalji o stavkama u meniju

Focused Position:

Uvećavanje slike iz tačke fokusa tokom snimanja.

Center:

Protect





Snimljene slike možete da zaštitite od slučajnog brisanja. Na zaštićenim slikama se prikazuje oznaka .

1. MENU →  (Playback) → [Protect] → željena postavka.

Detalji o stavkama u meniju

Multiple Img.:

Postavljanje ili poništavanje zaštite na više izabranih slika.

(1) Izaberite sliku koju želite da zaštitite, a zatim pritisnite  na sredini kontrolnog točkića. U polju za potvrdu se prikazuje oznaka . Da biste poništili izbor, ponovo pritisnite  da biste uklonili oznaku .

(2) Da biste zaštili ostale slike, ponovite korak (1).

(3) MENU → [OK] → Pritisnite  u sredini.

All in this Folder:

Zaštita svih slika u izabranoj fascikli.

All with this date:

Biće zaštićene sve slike u izabranom periodu.

Cancel All in this Folder:

Poništavanje zaštite svih slika u izabranoj fascikli.

Cancel All with this date:

Poništavanje zaštite svih slika u izabranom periodu.

Napomena

- Stavke menija koje mogu da budu izabrane razlikuju se u zavisnosti od postavke [View Mode].

Beauty Effect

Omogućava vam da primenite efekat ulepšavanja na fotografiju osobe kako bi izgledala bolje, na primer, može da ima glađu kožu, veće oči ili belje zube. Efekte možete da podesite od nivoa 1 do nivoa 5. Slika na koju primenite efekat ulepšavanja čuva se kao nova datoteka. Originalna slika ostaje nepromenjena.

1. MENU →  (Playback) → [Beauty Effect].
2. Izaberite lice na koje želite da primenite efekat ulepšavanja.
3. Izaberite željeni efekat i obavite retuširanje prema metodi rada za svaki režim.

(Skin Toning):

Prilagođava boju kože onako kako želite.

1. Izaberite osnovnu boju kože pomoću ▲ / ▼ , a zatim pritisnite ● .
2. Pojačajte ili smanjite ton boje pomoću ▲ / ▼ .

(Skin Smoothing):

Uklanja staračke pege i bore sa kože.

Podesite nivo efekta pomoću ▲ / ▼ .

(Shine Removal):

Poboljšava masnu kožu. Prilagođava boju kože onako kako želite.

Podesite nivo efekta pomoću ▲ / ▼ .

(Eye Widening):

Uvećava oči osobe. Podesite veličinu očiju pomoću ▲ / ▼ .

(Teeth Whitening):

Izbelite zube osobe. Možda nećete moći da izbelite zube na nekim slikama.

Podesite belinu zuba pomoću ▲ / ▼ .

Da biste primenili dva ili više efekata funkcije [Beauty Effect] jedan posle drugog, prvo primenite jedan efekat na sliku, a zatim izaberite drugi pomoću ◀ / ▶ .

Napomena

- Funkciju [Beauty Effect] ne možete da primenjujete na sledeće slike:
 - Panoramske slike
 - Filmove

- Efekat ulepšavanja ne možete da primenjujete na slikama na kojima su lica veoma mala.
- Da biste primenili efekat ulepšavanja na dva ili više lica, izaberite ponovo istu sliku na koju ste jednom primenili efekat, pa primenite efekat na drugo lice.
- Funkcija [Beauty Effect] možda neće pravilno raditi na nekim slikama.

[178] Korišćenje | Pregledanje | Pregledanje slika na TV-u

Pregledanje slika na HD TV-u

Da biste slike koje su uskladištene na fotoaparatu mogli da gledate na TV-u, potrebno je da imate HDMI kabl (prodaje se zasebno) i HD TV sa HDMI priključkom.

1. Isključite i fotoaparatu i TV.
2. Povežite mikro priključak HDMI na fotoaparatu sa HDMI priključkom na TV-u pomoću HDMI kabla (prodaje se zasebno).

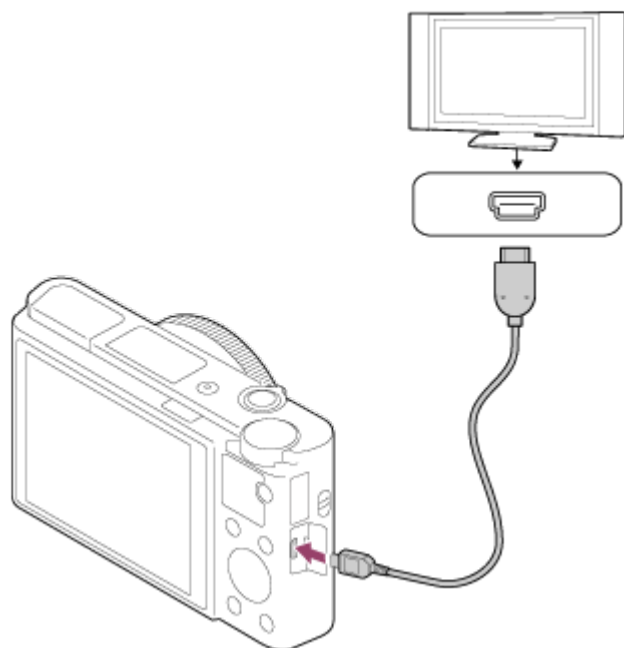

3. Uključite TV i izaberite odgovarajući ulaz.
4. Uključite fotoaparatu.
Slike koje su snimljene sa fotoaparatom će se prikazati na TV ekranu.



Savet

- Ovaj proizvod je kompatibilan sa standardom PhotoTV HD. Ako sa TV-om

povežete Sony uređaje koji su kompatibilni sa standardom PhotoTV HD koristeći HDMI kabl (prodaje se zasebno), TV će izabrati kvalitet slike koji je prikladan za prikaz fotografija i koji pruža potpuno novi ugođaj, pa ćete u fotografijama moći da uživate u izuzetno visokom kvalitetu.

- Fotoaparati možete da povežete sa Sony PhotoTV HD-kompatibilnim uređajima sa USB priključkom pomoću isporučenog mikro USB kabla.
- PhotoTV HD omogućava detaljnu reprodukciju boja i finih tekstura.
- Detaljnije informacije možete da vidite u uputstvu za upotrebu koje ste dobili uz kompatibilni TV.

Napomena

- Ne povezujte ovaj fotoaparati sa drugim uređajem koristeći izlazne priključke na oba uređaja. Tako možete da izazovete kvar.
- Neki uređaji možda neće raditi pravilno kada su povezani sa fotoaparatom. Na primer, možda neće emitovati sliku ili zvuk.
- Koristite HDMI kabl sa logotipom HDMI ili originalni Sony kabl.
- Koristite HDMI kabl koji je kompatibilan sa HDMI mikro priključkom na fotoaparatu i sa HDMI priključkom na TV-u.
- Kada je [ TC Output] podešeno na [On], slika se možda neće pravilno emitovati na TV-u ili uređaju za snimanje. U tim slučajevima, podesite [ TC Output] na [Off].
- Ako se slike ne prikazuju pravilno na TV ekranu, izaberite [1080i], [2160p/1080p] ili [1080p] koristeći  (Podešavanja) → [HDMI Settings] → [HDMI Resolution] u skladu sa TV-om koji će biti povezan.
- Tokom HDMI emitovanja, kada prebacite film iz kvaliteta slike 4K u HD ili obrnuto ili promenite brzinu kadrova filma, ekran može da se zatamni. To nije kvar.

[179] Korišćenje | Pregledanje | Pregledanje slika na TV-u

Pregledanje slika na „BRAVIA” Sync-kompatibilnom TV-u

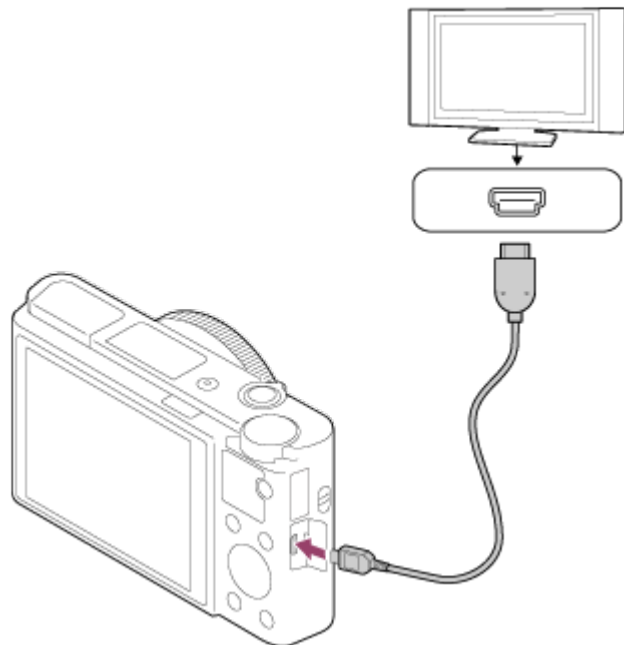

Kada ovaj fotoaparati povežete sa TV-om koji podržava „BRAVIA” Sync pomoću HDMI kabla (prodaje se zasebno), funkcijama reprodukcije na fotoaparatu možete da upravljate koristeći daljinski upravljač TV-a.

1. Isključite i fotoaparati i TV.
2. Povežite mikro priključak HDMI na fotoaparatu sa HDMI priključkom na TV-u pomoću HDMI kabla (prodaje se zasebno).



3. Uključite TV i izaberite odgovarajući ulaz.
4. Uključite fotoaparat.
5. MENU →  (Podešavanja) → [HDMI Settings] → [CTRL FOR HDMI] → [On].
6. Pritisnite dugme SYNC MENU na daljinskom upravljaču TV-a i izaberite željeni režim.

Napomena

- Ako fotoaparat nije u režimu reprodukcije, pritisnite dugme  (reprodukcija).
- SYNC MENU možete da koristite samo sa TV-om koji podržava „BRAVIA” Sync. Detaljnije informacije pogledajte u uputstvu za upotrebu koje ste dobili uz TV.
- Ako fotoaparat izvrši neželjene radnje nakon zadavanja komande sa daljinskog upravljača TV-a drugog proizvođača koji je povezan putem HDMI veze, izaberite MENU →  (Podešavanja) → [HDMI Settings] → [CTRL FOR HDMI] → [Off].

[180] Korišćenje | Menjanje podešavanja | Meni sa podešavanjima

Monitor Brightness

Možete da prilagodite svetlinu ekrana.

1. MENU →  (Podešavanja) → [Monitor Brightness] → željena postavka.

Detalji o stavkama u meniju



Manual:

Svetlinu možete da prilagodite u opsegu od -2 do +2.

Sunny Weather:

Svetlina će biti podešena tako da ekran bude pogodan za snimanje na otvorenom.

Napomena

- Kada koristite podešavanje [Sunny Weather], ekran će biti suviše svetao za snimanje u zatvorenom prostoru. Za snimanje u zatvorenom prostoru, podesite [Monitor Brightness] na [Manual].
- Svetlinu monitora nije moguće prilagoditi u sledećim slučajevima. Maksimalna svetlina će biti [±0].
 - Kada je [ File Format] podešeno na [XAVC S 4K].
 - Kada je [ File Format] podešeno na [XAVC S HD] i [ Record Setting] je podešeno na [120p]/[100p].
- Kada snimate film pomoću Wi-Fi funkcija, svetlina monitora je zaključana na [-2].

[181] Korišćenje | Menjanje podešavanja | Meni sa podešavanjima

Viewfinder Bright.

Kada koristite elektronsko tražilo, fotoaparat prilagođava njegovu svetlinu prema okruženju u kojem se nalazite.

1. MENU →  (Podešavanja) → [Viewfinder Bright.] → željena postavka.

Detalji o stavkama u meniju

Auto:



Automatsko prilagođavanje svetline elektronskog tražila.

Manual:

Izbor svetline elektronskog tražila u opsegu od -2 do +2.

Napomena

- Svetlinu elektronskog tražila nije moguće prilagoditi u sledećim slučajevima. Maksimalna svetlina će biti [±0].
 - Kada je [ File Format] podešeno na [XAVC S 4K].

– Kada je [ File Format] podešeno na [XAVC S HD] i [ Record Setting] je podešeno na [120p]/[100p].

- Ne možete koristiti tražilo dok koristite Wi-Fi funkcije. Fotoaparatus će se prebaciti na režim prikaza na ekranu.

[182] Korišćenje | Menjanje podešavanja | Meni sa podešavanjima

Finder Color Temp.

Prilagođavanje temperature boja elektronskog tražila.

1. MENU →  (Podešavanja) → [Finder Color Temp.] → željena postavka.

Detalji o stavkama u meniju

-2 to +2:

Kada izaberete „-“, boje na ekranu tražila postaju toplije, a kada izaberete „+“, boje postaju hladnije.

[183] Korišćenje | Menjanje podešavanja | Meni sa podešavanjima

Gamma Disp. Assist

Za filmove sa gama profilom S-Log se pretpostavlja da će biti obrađivani nakon snimanja kako bi se iskoristio širok dinamički opseg. Zato se oni prikazuju u niskom kontrastu tokom snimanja i može da bude teško pratiti ih. Međutim, korišćenjem funkcije [Gamma Disp. Assist], moguće je reprodukovati kontrast ekvivalentan onom kod standardnog gama profila. Pored toga, [Gamma Disp. Assist] može da se promeni i kada reprodukujete filmove na monitoru/u tražilu fotoaparata.

1. MENU →  (Podešavanja) → [Gamma Disp. Assist].
2. Pritisnite gornju/donju stranu kontrolnog točkića i izaberite željenu postavku.

Detalji o stavkama u meniju

Off:

Ne primenjuje se [Gamma Disp. Assist].

Auto:

Prikazivanje filmova sa efektom [S-Log2→709(800%)] kada je gama profil u funkciji [Picture Profile] podešen na [S-Log2]. [Gamma Disp. Assist] se ne primenjuje kada je podešen neki drugi gama profil osim [S-Log2].

S-Log2→709(800%):

Prikazivanje filmova sa gama profilom S-Log2 koji reprodukuje kontrast ekvivalentno gama profilu ITU709(800%).

Napomena

- Kada je [Gamma Disp. Assist] podešeno na [Auto] u toku reprodukcije, slika se prikazuje na osnovu aktuelnih postavki za gama profil u funkciji [Picture Profile] umesto da se gama vrednost filma detektuje automatski.
- [Gamma Disp. Assist] se ne primenjuje na filmove kada se prikazuju na TV-u ili monitoru povezanom sa fotoaparatom.

[184] Korišćenje | Menjanje postavki | Meni sa podešavanjima

Function for VF close

Podešavanje opcije isključivanja napajanja kada tražilo vratite u telo fotoaparata.

1. MENU →  (Podešavanja) → [Function for VF close] → željena postavka.

Detalji o stavkama u meniju

Power OFF:

Napajanje se isključuje kada tražilo vratite u telo fotoaparata.

Not Power OFF:

Napajanje se ne isključuje kada tražilo vratite u telo fotoaparata.

Napomena

- Uvucite okular u tražilo pre nego što tražilo vratite u telo fotoaparata. Ako pokušate da vratite tražilo u telo fotoaparata dok je okular izvučen, tražilo može da se ošteti.

Volume Settings

Podešavanje jačine zvuka za reprodukciju filmova.

1. MENU →  (Podešavanja) → [Volume Settings] → željena postavka.

Prilagođavanje jačine zvuka tokom reprodukcije

Pritisnite donji deo kontrolnog točkića tokom reprodukcije filma da biste prikazali panel sa komandama, a zatim prilagodite jačinu zvuka. Jačinu zvuka možete da prilagodite dok slušate zvuk.

Audio signals

Izaberite da li želite da fotoaparatus emituje zvučne signale kada ga koristite.

1. MENU →  (Podešavanja) → [Audio signals] → željena postavka.

Detalji o stavkama u meniju

On:

Zvukovi se emituju, na primer, kada se postigne fokus pritiskom okidača do pola.

Shutter:

Emituje samo zvuk zatvarača.

Off:

Zvukovi se ne emituju.

Napomena

- Ako je [Focus Mode] podešeno na [Continuous AF], nećete čuti zvučni signal kada fotoaparatus fokusira objekat.

Upload Settings(Eye-Fi)

Podešavanje funkcije za otpremanje kada koristite Eye-Fi karticu (komercijalno dostupna). Ova stavka će se prikazati kada u otvor za memorijsku karticu fotoaparata umetnete Eye-Fi karticu.

1. MENU →  (Podešavanja) → [Upload Settings] → željena postavka.
2. Podesite Wi-Fi mrežu ili odredište na Eye-Fi kartici.
Detaljnije informacije možete da vidite u priručniku koji ste dobili uz Eye-Fi karticu.
3. Umetnite podešenu Eye-Fi karticu u fotoapararat i počnite da snimate fotografije.
Slike će biti automatski prenete na računar putem Wi-Fi mreže.

Detalji o stavkama u meniju

On:

Uključivanje funkcije za otpremanje.

Off:

Isključivanje funkcije za otpremanje.

Indikatori na ekranu statusa komunikacije

 : Režim mirovanja. Slike se ne šalju.

 : Režim mirovanja za otpremanje

 : Povezivanje

 : Otpremanje

 : Greška

Napomena

- Eye-Fi kartice se prodaju samo u određenim zemljama/regionima.
- Za više informacija o Eye-Fi karticama, direktno kontaktirajte proizvođača ili prodavca.
- Eye-Fi kartice je moguće koristiti samo u zemlji/regionu gde su kupljene. Koristite Eye-Fi karticu u skladu sa zakonom zemlje/regiona gde ste je kupili.
- Eye-Fi kartice su opremljene funkcijom za bežični LAN. Ne umećite Eye-Fi karticu u fotoapararat na mestima gde je njihova upotreba zabranjena, kao što je u avionu. Kada je Eye-Fi kartica umetnuta u fotoapararat, podesite [Upload Settings] na [Off]. Kada je funkcija za otpremanje podešena na [Off], na fotoaparatu će se prikazivati indikator .
- Režim za uštedu energije ne radi tokom otpremanja.

- Ako se prikaže  (greška), izvadite memorijsku karticu i ponovo je umetnite ili isključite i uključite fotoapararat. Ako se indikator ponovo prikaže, Eye-Fi kartica je možda oštećena.
- Na komunikaciju putem bežičnog LAN-a mogu da utiču drugi uređaji za komunikaciju. Ako je veza slaba, približite se pristupnoj tački.
- Ovaj proizvod ne podržava Eye-Fi „režim beskonačne memorije”. Pre korišćenja Eye-Fi kartice, uverite se da je režim „režim beskonačne memorije” isključen.

[188] Korišćenje | Menjanje podešavanja | Meni sa podešavanjima

Tile Menu

Možete da izaberete da li će se pritiskom na dugme MENU uvek prikazivati prvi ekran menija.

1. MENU →  (Podešavanja) → [Tile Menu] → željena postavka.

Detalji o stavkama u meniju

On:

Uvek se prikazuje prvi ekran menija (meni sa pločicama).

Off:

Prvi ekran menija je isključen.

[189] Korišćenje | Menjanje podešavanja | Meni sa podešavanjima

Mode Dial Guide

Možete da uključite opis režima snimanja koji će se prikazivati prilikom okretanja točkića za izbor režima i menjanja podešavanja koja su dostupna za taj režim snimanja.

1. MENU →  (Podešavanja) → [Mode Dial Guide] → željena postavka.

Detalji o stavkama u meniju

On:

Prikazuje se vodič točkića za izbor režima.

Off:

Ne prikazuje se vodič točkića za izbor režima.

[190] Korišćenje | Menjanje podešavanja | Meni sa podešavanjima

Delete confirm.

Možete da izaberete da li će radnja [Delete] ili [Cancel] biti podrazumevano izabrana na ekranu za potvrdu brisanja.

1. MENU →  (Podešavanja) → [Delete confirm.] → željena postavka.

Detalji o stavkama u meniju

"Delete" first:

[Delete] je izabrano kao podrazumevana postavka.

"Cancel" first:

[Cancel] je izabrano kao podrazumevano podešavanje.

[191] Korišćenje | Menjanje podešavanja | Meni sa podešavanjima

Display Quality

Možete da promenite kvalitet prikaza na ekranu.

1. MENU →  (Podešavanja) → [Display Quality] → željena postavka.

Detalji o stavkama u meniju

High:

Kvalitet prikaza na ekranu je visok.

Standard:

Kvalitet prikaza na ekranu je standardan.

Napomena

- Kada izaberete [High], potrošnja baterije će biti veća nego kada izaberete [Standard].

Pwr Save Start Time

Možete da podesite automatsko isključivanje u određeno vreme.

1. MENU →  (Podešavanja) → [Pwr Save Start Time] → željena postavka.

Detalji o stavkama u meniju

30 Min/5 Min/2 Min/1 Min

Napomena

- Funkcija uštede energije se ne aktivira kada se napajanje obezbeđuje putem USB veze, tokom prikaza slajdova, tokom snimanja filmova ili kada je fotoaparat povezan sa računarom ili TV-om.

NTSC/PAL Selector

Reprodukcija filmova snimljenih fotoaparatom na TV-u sa NTSC/PAL sistemom.

1. MENU →  (Podešavanja) → [NTSC/PAL Selector] → [Enter]

Napomena

- Ako umetnete memorijsku karticu koja je prethodno formatirana na drugom video sistemu, prikazaće se poruka u kojoj će se od vas tražiti da ponovo formatirate karticu.
Ako želite da snimate koristeći drugi sistem, ponovo formatirajte memorijsku karticu ili koristite drugu memorijsku karticu.
- Kada izaberete opciju funkcije [NTSC/PAL Selector] i postavka se razlikuje od podrazumevane, prikazaće se poruka „Running on NTSC.” ili „Running on PAL.” na početnom ekranu.

Demo Mode

Funkcija [Demo Mode] automatski prikazuje filmove koji su snimljeni na memorijskoj kartici (demonstracija) kada fotoaparatus ne koristite određeno vreme. Obično izaberite [Off].

1. MENU →  (Podešavanja) → [Demo Mode] → željena postavka.

Detalji o stavkama u meniju

On:

Demonstraciona reprodukcija filma se pokreće automatski ako fotoaparatus ne koristite otprilike jedan minut. Biće reprodukovani samo zaštićeni AVCHD filmovi.

Podesite režim prikaza na [AVCHD View] i zaštitite datoteku filma sa najstarijim datumom i vremenom snimanja.

Off:

Demonstracija se ne prikazuje.

Napomena

- Ovu stavku možete da podesite samo kada se fotoaparatus napaja putem adaptera za naizmjeničnu struju (isporučen).
- Ako na memorijskoj kartici nema datoteka filmova, fotoaparatus neće pokrenuti demonstraciju, čak ni kada ste izabrali [On].
- Kada je izabrana opcija [On], fotoaparatus neće ući u režim za uštedu energije.

TC/UB Settings

Možete da snimate vremenski kôd (TC) i korisničku postavku (UB) kao podatke pridružene filmovima.

1. MENU →  (Podešavanja) → [TC/UB Settings] → vrednost postavke koju želite da promenite.

Detalji o stavkama u meniju

TC/UB Disp. Setting:

Podešavanje prikaza brojača, vremenskog koda i korisničkog bita.

TC Preset:

Podešava se vremenski kôd.

UB Preset:

Podešava se korisnička postavka.

TC Format:

Podešavanje metoda snimanja za vremenski kôd. (Samo kada je [NTSC/PAL Selector] podešeno na NTSC.)

TC Run:

Podešavanje formata brojača za vremenski kôd.



TC Make:

Podešavanje formata snimanja za vremenski kôd na medijumu za snimanje.

UB Time Rec:

Podešavanje opcije snimanja vremena kao korisničke postavke.

Podešavanje vremenskog koda (TC Preset)

1. MENU →  (Podešavanja) → [TC/UB Settings] → [TC Preset], zatim pritisnite  u sredini kontrolnog točkića.
2. Okrećite kontrolni točkić da biste izabrali prve dve cifre.
 - Vremenski kôd možete da izaberete unutar sledećeg opsega.
Kada je izabrana opcija [60i]: 00:00:00:00 do 23:59:59:29
*Kada je izabrana opcija [24p], možete da izaberete poslednje dve cifre vremenskog koda u umnošcima broja četiri, od 0 do 23 kadra.
Kada je izabrana opcija [50i]: 00:00:00:00 do 23:59:59:24
3. Podesite ostale cifre prateći isti postupak kao u 2. koraku, a zatim pritisnite  u sredini kontrolnog točkića.

Napomena

- Kada okrenete monitor da biste snimili autoportret, vremenski kôd i korisnički bit se ne prikazuju.

Poništavanje vremenskog koda

1. MENU →  (Podešavanja) → [TC/UB Settings] → [TC Preset], zatim pritisnite

● u sredini kontrolnog točkića.



2. Pritisnite dugme  (brisanje) da biste poništili vremenski kôd (00:00:00:00).

Možete da poništite vremenski kôd (00:00:00:00) korišćenjem daljinskog upravljača RMT-VP1K (prodaje se zasebno).

Podešavanje korisničke postavke (UB Preset)

1. MENU →  (Podešavanja) → [TC/UB Settings] → [UB Preset], zatim pritisnite ● u sredini kontrolnog točkića.
2. Okrećite kontrolni točkić da biste izabrali prve dve cifre.
3. Podesite ostale cifre prateći isti postupak kao u 2. koraku, a zatim pritisnite ● u sredini kontrolnog točkića.

Poništavanje korisničke postavke

1. MENU →  (Podešavanja) → [TC/UB Settings] → [UB Preset], zatim pritisnite ● u sredini kontrolnog točkića.
2. Pritisnite dugme  (brisanje) da biste poništili korisničku postavku (00:00:00:00).

Izbor metoda snimanja vremenskog koda (TC Format^{*1})

1. MENU →  (Podešavanja) → [TC/UB Settings] → [TC Format], zatim pritisnite ● u sredini kontrolnog točkića.

DF:

Snimanje vremenskog koda u tačnim koracima^{*2}.

NDF:

Snimanje vremenskog koda u približnim koracima.

^{*1} Samo kada je [NTSC/PAL Selector] podešeno na NTSC.

^{*2} Vremenski kôd je zasnovan na 30 kadrova u sekundi. Međutim, doći će do zazora između stvarnog vremena i vremenskog koda tokom dužeg perioda snimanja, jer stvarna frekvencija kadrova NTSC signala slike je 29,97 kadrova u sekundi. Tačni korak ispravlja tu razliku da bi se vremenski kôd ujednačio sa stvarnim vremenom. U metodu tačnog koraka, prva 2 broja kadra se uklanjaju svakog minuta osim svakog desetog minuta. Vremenski kôd bez ove korekcije naziva se približni korak.

- Postavka je fiksirana na [NDF] kada snimate u formatu 4K/24p ili 1080/24p.

Izbor formata brojača vremenskog koda (TC Run)

1. MENU →  (Podešavanja) → [TC/UB Settings] → [TC Run], zatim pritisnite ● u sredini kontrolnog točkića.

Rec Run:



Podešavanje režima koraka vremenskog koda tako da napreduje samo u toku snimanja. Vremenski kôd se snima redom od poslednjeg vremenskog koda prethodnog snimka.

Free Run:

Podešavanje režima koraka vremenskog koda da napreduje redom, bez obzira na rad fotoaparata.

- Vremenski kôd možda neće biti snimljen redom u sledećim slučajevima, čak i ako napreduje u režimu [Rec Run].
 - Kada se format snimanja promeni.
 - Kada se medijum za snimanje ukloni.

Podešavanje načina snimanja vremenskog koda (TC Make)

1. MENU →  (Podešavanja) → [TC/UB Settings] → [TC Make], zatim pritisnite  u sredini kontrolnog točkića.

Preset:

Novi podešeni vremenski kôd se snima na medijum za snimanje.

Regenerate:

Poslednji vremenski kôd sa prethodnog snimka se učitava sa medija za snimanje i novi vremenski kôd se snima nastavljajući od poslednjeg vremenskog koda.

Vremenski kôd napreduje u režimu [Rec Run] bez obzira na postavku [TC Run].

[196] Korišćenje | Menjanje podešavanja | Meni sa podešavanjima

HDMI Resolution

Kada fotoaparat povežete na priključak HDMI na TV-u visoke rezolucije (HD) putem HDMI kabla (prodaje se zasebno), možete da izaberete HDMI rezoluciju za prikaz slika na TV-u.

1. MENU →  (Podešavanja) → [HDMI Settings] → [HDMI Resolution] → željena postavka.

Detalji o stavkama u meniju

Auto:

Fotoaparat automatski prepoznaje HD TV i podešava izlaznu rezoluciju.

2160p/1080p:

Signali se emituju u kvalitetu 2160p/1080p.

1080p:

Signali se emituju u HD kvalitetu (1080p).

1080i:



Signali se emituju u HD kvalitetu (1080i).



Napomena

- Ako se slike ne prikazuju pravilno kada koristite postavku [Auto] , izaberite [1080i], [1080p] ili [2160p/1080p], na osnovu toga koji TV planirate da povežete.

[197] Korišćenje | Menjanje postavki | Meni sa podešavanjima

24p/60p Output (film) (samo za 1080 60i kompatibilne modele)

Podesite 1080/24p ili 1080/60p kao format HDMI izlaza kada je [ Record Setting] podešeno na [24p 24M(FX)], [24p 17M(FH)] ili [24p 50M] ili kada je [ Record Setting] podešeno na [24p 50M] u okviru [ HFR Settings].

1. MENU →  (Podešavanja) → [HDMI Settings] → [HDMI Resolution] → [1080p] ili [2160p/1080p].
2. MENU →  (Podešavanja) → [HDMI Settings] → [ 24p/60p Output] → željena postavka.

Detalji o stavkama u meniju

60p:

Filmovi se emituju u formatu 60p.

24p:

Filmovi se emituju u formatu 24p.

Napomena

- Koraci 1 i 2 mogu da se podese u bilo kom redosledu.
- Kada je [ Record Setting] podešeno na opciju različitu od [24p 24M(FX)], [24p 17M(FH)] ili [24p 50M], ova postavka se otkazuje, a HDMI video se emituje u skladu sa postavkama [HDMI Resolution].

CTRL FOR HDMI

Kada fotoaparat povežete sa TV-om koji podržava „BRAVIA” Sync pomoću HDMI kabla (prodaje se zasebno), fotoaparatom možete da upravljate tako što ćete daljinski upravljač TV-a uperiti ka TV-u.

1. MENU →  (Podešavanja) → [HDMI Settings] → [CTRL FOR HDMI] → željena postavka.

Detalji o stavkama u meniju

On:

Fotoaparatom možete da upravljate pomoću daljinskog upravljača TV-a.

Off:

Fotoaparatom ne možete da upravljate pomoću daljinskog upravljača TV-a.

Napomena

- Funkcija [CTRL FOR HDMI] je dostupna samo kada koristite „BRAVIA” Sync-kompatibilni TV.

HDMI Info. Display

Možete da izaberete da li želite da se informacije o snimanju prikazuju kada fotoaparat i TV povežete putem HDMI kabla (prodaje se zasebno).

1. MENU →  (Podešavanja) → [HDMI Settings] → [HDMI Info. Display] → željena postavka.

Detalji o stavkama u meniju

On:

Informacije o snimanju se prikazuju na TV ekranu. Snimljena slika i informacije o

snimanju se prikazuju na TV-u, dok se ništa ne prikazuje na monitoru fotoaparata.

Off:



Informacije o snimanju se ne prikazuju na TV ekranu. Samo snimljena slika se prikazuje na TV-u, dok se snimljena slika i informacije o snimanju prikazuju na monitoru fotoaparata.

[200] Korišćenje | Menjanje podešavanja | Meni sa podešavanjima

TC Output (film)

Podešavanje opcije prikazivanja TC (vremenski kôd) informacije u sloju izlaznog signala putem HDMI priključka kada se signal emituje na druge uređaje za profesionalnu upotrebu.

Ova funkcija prikazuje informacije o vremenskom kodu u sloju HDMI izlaznog signala. Fotoaparat šalje informacije o vremenskom kodu kao digitalne podatke, a ne kao sliku prikazanu na ekranu. Povezani uređaj potom može da prati digitalne podatke kako bi prepoznao podatke o vremenu.

1. MENU →  (Podešavanja) → [HDMI Settings] → [ TC Output] → željena postavka.

Detalji o stavkama u meniju



On:

Vremenski kôd se emituje na druge uređaje.

Off:

Vremenski kôd se ne emituje na druge uređaje.



Napomena

- Kada je [ TC Output] podešeno na [On], slika se možda neće pravilno emitovati na TV-u ili uređaju za snimanje. U tim slučajevima, podesite [ TC Output] na [Off].

[201] Korišćenje | Menjanje podešavanja | Meni sa podešavanjima

REC Control (film)

Ako povežete fotoaparat na spoljni rekorder/plejer, možete daljinski da upravljate rekorderom/plejerom da biste pokrenuli/zaustavili snimanje pomoću fotoaparata.

1. MENU →  (Podešavanja) → [HDMI Settings] → [ REC Control] → željena postavka.

Detalji o stavkama u meniju

On:





 STBY Fotoaparat može da pošalje komandu za snimanje u spoljni rekorder/plejer.

 REC Fotoaparat šalje komandu za snimanje u spoljni rekorder/plejer.

Off:

Fotoaparat ne može da pošalje komandu za pokretanje/zaustavljanje snimanja u spoljni rekorder/plejer.

Napomena

- Dostupno za spoljne rekordere/plejere koji su kompatibilni sa funkcijom [ REC Control].
- Kada je [ TC Output] podešeno na [Off], [ REC Control] je podešeno na [Off].
- Čak i kada se prikazuje  REC, spoljni rekorder/plejer možda neće raditi pravilno u zavisnosti od postavki ili statusa rekordera/plejera. Pre upotrebe proverite da li spoljni rikorder/plejer funkcioniše pravilno.



[202] Korišćenje | Menjanje postavki | Meni sa podešavanjima

HDMI Audio Out. (film)

Kada je fotoaparat povezan na eksterni uređaj, kao što je televizor, putem HDMI kabla (prodaje se zasebno), zvuk koji registruje mikrofonski fotoaparata se emituje na spoljnom uređaju tokom snimanja filma i u režimu mirovanja. Tokom snimanja, možete da proveravate i sliku i zvuk na eksternom uređaju.

Stanje mirovanja za snimanje filma

Ovo je stanje pre nego što započnete snimanje filma pritiskom na dugme MOVIE, nakon što postavite točkić za izbor režima na  (Film) i podesite vrednosti brzine zatvarača i blende. Na ekranu se prikazuje ikona „STBY”.

1. MENU →  (Podešavanja) → [HDMI Settings] → [ HDMI Audio Out.] → željena postavka.

Detalji o stavkama u meniju

On:

Zvuk se emituje na spoljnom uređaju.

Off:

Zvuk se ne emituje na spoljnom uređaju.



Napomena

- Tokom emitovanja putem HDMI audio izlaza, ne čuje se elektronski zvuk kada snimate film ili završite njegovo snimanje, čak i ako je [Audio signals] podešeno na [On].

[203] Korišćenje | Menjanje podešavanja | Meni sa podešavanjima

4K Output Sel. (film)

Možete da podesite način snimanja filmova i emitovanja preko HDMI veze kada je fotoaparat povezan sa 4K kompatibilnim spoljnim uređajima za snimanje/reprodukciju.

1. Postavite točkić za izbor režima na  (film).
2. Povežite fotoaparat sa željenim uređajem putem HDMI kabla.
3. MENU →  (Podešavanja) → [ 4K Output Sel.] → željena postavka.

Detalji o stavkama u meniju

Memory Card+HDMI:

Istovremeno emitovanje na spoljni uređaj za snimanje/reprodukciju i snimanje na memorijsku karticu fotoaparata.

HDMI Only(30p):

Emitovanje 4K filma u formatu 30p na spoljni uređaj za snimanje/reprodukciju bez snimanja na memorijsku karticu fotoaparata.

HDMI Only(24p):



Emitovanje 4K filma u formatu 24p na spoljni uređaj za snimanje/reprodukciju bez snimanja na memorijsku karticu fotoaparata.

HDMI Only(25p)*:

Emitovanje 4K filma u formatu 25p na spoljni uređaj za snimanje/reprodukciju bez snimanja na memorijsku karticu fotoaparata.

* Samo kada je [NTSC/PAL Selector] podešeno na PAL.

Napomena

- Ovu stavku je moguće podesiti samo kad je fotoaparat u režimu za filmove i povezan je sa 4K-kompatibilnim uređajem.
- Kada je podešena opcija [HDMI Only(30p)], [HDMI Only(24p)] ili [HDMI Only(25p)], funkcija [HDMI Info. Display] će biti privremeno podešena na [Off].
- Brojač ne napreduje kada se emituju 4K filmovi.
- Sledeće funkcije nisu dostupne kada je fotoaparat povezan putem HDMI kabla i [ File Format] je podešeno na [XAVC S 4K] ili kada je [ File Format] podešeno na [XAVC S 4K] i [Dual Video REC] je podešeno na [On].
 - [Smile/Face Detect.]
 - [Lock-on AF] u okviru [Focus Area]
 - [Center Lock-on AF]
 - [Eye AF]

[204] Korišćenje | Menjanje podešavanja | Meni sa podešavanjima

USB Connection

Biranje odgovarajućeg načina za uspostavljanje USB veze za svaki računar ili USB uređaj koji je povezan sa fotoaparatom.

1. MENU →  (Podešavanja) → [USB Connection] → željena postavka.

Detalji o stavkama u meniju

Auto:

Automatsko uspostavljanje veze za masovno skladištenje ili MTP veze u zavisnosti od računara ili drugih USB uređaja koje želite da povežete. Računari na kojima se koristi Windows 7 ili Windows 8 će biti povezani putem MTP veze i moći ćete da koristite njihove jedinstvene funkcije.

Mass Storage:

Uspostavljanje veze za masovno skladištenje između ovog fotoaparata, računara i drugih USB uređaja.

MTP:

Uspostavljanje MTP veze između ovog fotoaparata, računara i drugih USB uređaja. Računari na kojima se koristi Windows 7 ili Windows 8 će biti povezani putem MTP veze i moći ćete da koristite njihove jedinstvene funkcije.

PC Remote:

Korišćenje softvera „Remote Camera Control” za upravljanje ovim fotoaparatom putem računara, uključujući funkcije kao što su snimanje i skladištenje slika na računaru.

Napomena

- Može da prođe neko vreme dok se ne uspostavi veza između fotoaparata i računara kada je funkcija [USB Connection] podešena na [Auto].
- Ako se u operativnom sistemu Windows 7 ili Windows 8 ne prikaže Device Stage*, podesite [USB Connection] na [Auto].

* Device Stage je meni koji se koristi za upravljanje povezanim uređajima kao što je fotoaparat (funkcija operativnog sistema Windows 7 ili Windows 8).

[205] Korišćenje | Menjanje podešavanja | Meni sa podešavanjima

USB LUN Setting

Poboljšanje kompatibilnosti ograničavanjem funkcija USB veze.

1. MENU →  (Podešavanja) → [USB LUN Setting] → željena postavka.

Detalji o stavkama u meniju

Multi:

Obično koristite [Multi].

Single:

Podesite [USB LUN Setting] na [Single] samo kada ne možete da uspostavite vezu.

[206] Korišćenje | Menjanje podešavanja | Meni sa podešavanjima

USB izvor napajanja

Podešava da li se obezbeđuje napajanje preko mikro USB kabla kada je fotoaparatus povezan sa računardom ili USB uređajem.

1. MENU →  (Podešavanja) → [USB Power Supply] → željena postavka.

Detalji o stavkama u meniju

On:

Napajanje fotoaparatus se obezbeđuje preko mikro USB kabla kada je fotoaparatus povezan sa računardom.

Off:

Napajanje fotoaparatus se obezbeđuje preko mikro USB kabla kada je fotoaparatus povezan sa računardom. Ako koristite isporučeni adapter za naizmeničnu struju, napajanje će biti obezbeđeno čak i kada je izabrana opcija [Off].



Napomena

- Umetnite bateriju u fotoaparatus da biste obezbedili napajanje preko USB kabla.

[207] Korišćenje | Menjanje podešavanja | Meni sa podešavanjima

Jezik

Biranje jezika za stavke menija, upozorenja i poruke.

1. MENU →  (Podešavanja) → [ Language] → željeni jezik.

[208] Korišćenje | Menjanje podešavanja | Meni sa podešavanjima

Podešavanje datuma/vremena

Možete ponovo da podesite datum i vreme.

1. MENU →  (Podešavanja) → [Date/Time Setup] → željena postavka.

Detalji o stavkama u meniju

Daylight Savings:

Letnje računanje vremena možete da podesite na [On]/[Off].

Date/Time:

Podešavanje datuma i vremena.

Date Format:

Možete da izaberete format prikaza datuma i vremena.

[209] Korišćenje | Menjanje podešavanja | Meni sa podešavanjima

Podešavanje časovne zone

Biranje oblasti u kojoj koristite fotoaparata.

1. MENU →  (Podešavanja) → [Area Setting] → željena oblast.

[210] Korišćenje | Menjanje podešavanja | Meni sa podešavanjima

Copyright Info

Možete da upisujete informacije o autorskom pravu u fotografije.

1. MENU →  (Podešavanja) → [Copyright Info] → željena postavka.
2. Kada izaberete [Set Photographer] ili [Set Copyright], na ekranu se prikazuje tastatura. Unesite željeno ime.

Detalji o stavkama u meniju

Write Copyright Info:

Podešavanje opcije upisa informacija o autorskom pravu. ([On]/[Off])

- Ako izaberete [On], na ekranu za snimanje će se prikazivati ikona © .

Set Photographer:

Podešavanje imena fotografa.

Set Copyright:

Podešavanje imena nosioca autorskog prava.

Disp. Copyright Info:

Prikazivanje aktuelnih informacija o autorskom pravu.

Savet

Korišćenje tastature

Kada je potrebno da ručno unesete znakove, na ekranu će se prikazati tastatura.



1. Polje za unos

Ovde se prikazuju znakovi koje ste uneli.

2. Promena vrste znakova

Svaki put kada pritisnete ● na sredini kontrolnog točkića, vrsta znakova se menja između slova abecede, brojeva i simbola.

3. Tastatura

Svaki put kada pritisnete ● na sredini, znakovi koji odgovaraju tom tasteru će se prikazivati redom, jedan po jedan.

Na primer: Ako želite da unesete „abd”

Izaberite taster za „abc” i jednom pritisnite ● da biste prikazali „a” → izaberite „➡”((5) Pomeranje kursora) i pritisnite ● → izaberite taster za „abc” i dvaput pritisnite ● da biste prikazali „b” → izaberite taster za „def” i jednom pritisnite ● da biste prikazali „d”.

4. Dovršavanje

Potvrđivanje unetih znakova.

5. Pomeranje kursora

Pomeranje kursora u polju za unos udesno ili ulevo.

6. Brisanje

Brisanje znaka koji se nalazi ispred kursora.

7. 

Biranje velikog ili malog slova za sledeći znak.

8. 

Unos razmaka.

- Da biste otkazali unos, izaberite [Cancel].

Napomena

- Alfaniumeričke znakove i simbole možete da unesete samo u polja [Set Photographer] i [Set Copyright]. Možete da unesete do 46 znakova.
- Ikona  se prikazuje tokom reprodukcije slika sa informacijama o autorskom pravu.
- Da biste sprečili neovlašćeno korišćenje informacija [Copyright Info], obavezno obrišite polja [Set Photographer] i [Set Copyright] pre nego što pozajmite ili otuđite fotoaparata.

[211] Korišćenje | Menjanje podešavanja | Meni sa podešavanjima

Format

Formatiranje (priprema) memorijske kartice. Kada memorijsku karticu prvi put koristite sa ovim fotoaparatom, preporučujemo vam da je formatirate u fotoaparatu radi stabilnog rada. Imajte u vidu to da se formatiranjem trajno brišu podaci na memorijskoj kartici i te podatke nije moguće povratiti. Sačuvajte vredne podatke na računaru.

1. MENU →  (Podešavanja) → [Format].

Napomena

- Formatiranjem se trajno brišu svi podaci, pa čak i zaštićene slike i registrovane postavke (od M1 do M4).

[212] Korišćenje | Menjanje podešavanja | Meni sa podešavanjima

File Number

Podešavanje načina dodeljivanja brojeva snimljenim fotografijama i MP4 filmovima.

1. MENU →  (Podešavanja) → [File Number] → željena postavka.

Detalji o stavkama u meniju

Series:

Fotoaparatus dodeljuje brojeve redom do „9999” bez poništavanja.

Reset:

Fotoaparatus poništava brojeve kada je datoteka snimljena u novoj fascikli i datotekama dodeljuje brojeve počevši od „0001”.

(Kada fascikla za snimanje sadrži datoteku, biće dodeljen broj koji je za jedan veći od najvećeg broja.)

[213] Korišćenje | Menjanje podešavanja | Meni sa podešavanjima

Set File Name

Možete da odredite prva tri znaka naziva datoteke za slike koje snimate.

1. MENU →  (Podešavanja) → [Set File Name].
2. Izaberite polje za unos naziva datoteke da biste prikazali tastaturu na ekranu, a zatim unesite tri znaka po izboru.

Napomena

- Možete uneti samo velika slova, brojeve i donje crte. Međutim, donja crta ne može da se koristi kao prvi znak.
- Tri znaka za naziv datoteke koja odredite pomoću funkcije [Set File Name] će se primenjivati na slike koje snimate samo posle promene postavke.

[214] Korišćenje | Menjanje podešavanja | Meni sa podešavanjima

Select REC Folder

Možete da promenite fasciklu na memorijskoj kartici u koju će se snimati slike i MP4 filmovi.

1. MENU →  (Podešavanja) → [Select REC Folder] → željena fascikla.

Napomena

- Fasciklu nećete moći da izaberete kada je [Folder Name] podešeno na [Date Form].

[215] Korišćenje | Menjanje podešavanja | Meni sa podešavanjima

New Folder

Kreiranje nove fascikle na memorijskoj kartici u koju će se snimati slike i MP4 filmovi. Novoj fascikli će biti dodeljen broj koji je za jedan veći od najvećeg broja koji se trenutno koristi. Slike će biti snimane u novoj fascikli. Istovremeno će biti kreirane fascikla za fotografije i fascikla za MP4 filmove sa istim brojem.

1. MENU →  (Podešavanja) → [New Folder].

Napomena

- Kada u fotoaparat umetnete memorijsku karticu koja je korišćena na drugoj opremi i počnete da snimate slike, automatski će biti kreirana nova fascikla.
- U jednoj fascikli može da bude uskladišteno do 4000 slika. Kada kapacitet fascikle bude premašen, automatski će biti kreirana nova fascikla.

[216] Korišćenje | Menjanje podešavanja | Meni sa podešavanjima

Folder Name

Fotografije koje snimate se skladište u fascikli koja je automatski kreirana u fascikli DCIM na memorijskoj kartici. Možete da promenite način dodele naziva fasciklama.

1. MENU →  (Podešavanja) → [Folder Name] → željena postavka.

Detalji o stavkama u meniju

Standard Form:

Naziv fascikle je u sledećem formatu: broj fascikle + MSDCF.

Primer: 100MSDCF

Date Form:

Naziv fascikle je u sledećem formatu: broj fascikle + Y (poslednja cifra)/MM/DD.

Primer: 10060405 (Broj fascikle: 100, datum: 04/05/2016)

Napomena

- Ne možete da promenite postavke [Folder Name] za filmove.

[217] Korišćenje | Menjanje podešavanja | Meni sa podešavanjima

Recover Image DB

Ako su datoteke slika obrađene na računaru, može doći do problema sa datotekom baze podataka slika. U tom slučaju, slike na memorijskoj kartici nećete moći da reprodukujete na ovom fotoaparatu. Ako imate ovaj problem, popravite datoteku koristeći [Recover Image DB].

1. MENU →  (Podešavanja) → [Recover Image DB] → [Enter].

Napomena

- Koristite dovoljno napunjenu bateriju. Ako je tokom popravke datoteke nivo napunjenosti baterije nizak, može doći do oštećenja podataka.

[218] Korišćenje | Menjanje podešavanja | Meni sa podešavanjima

Display Media Info.

Prikazivanje vremena za snimanje filmova i broja fotografija koje je moguće snimiti za umetnutu memorijsku karticu.

1. MENU →  (Podešavanja) → [Display Media Info].

[219] Korišćenje | Menjanje podešavanja | Meni sa podešavanjima

Version

Prikazivanje verzije softvera fotoaparata.

1. MENU →  (Podešavanja) → [Version].

[220] Korišćenje | Menjanje podešavanja | Meni sa podešavanjima

Setting Reset

Vraćanje fotoaparata na podrazumevane postavke. Snimljene slike će biti zadržane čak i ako izvršite funkciju [Setting Reset].

1. MENU →  (Podešavanja) → [Setting Reset] → željena postavka.

Detalji o stavkama u meniju

Camera Settings Reset:

Vraćanje glavnih podešavanja za snimanje na podrazumevane vrednosti.

Initialize:

Vraćanje svih podešavanja na podrazumevane vrednosti.

Napomena

- Pazite da ne izvadite bateriju tokom vraćanja na podrazumevane postavke.
- Kada obavite funkciju [Initialize], preuzete aplikacije na fotoaparatu će možda biti deinstalirane. Da biste ponovo koristili aplikacije, ponovo ih instalirajte.

[221] Korišćenje | Korišćenje Wi-Fi funkcija | Povezivanje fotoaparata sa pametnim telefonom

PlayMemories Mobile

Da biste mogli da koristite funkcije kao što su [Smart Remote Embedded] ili [Send to Smartphone], na pametnom telefonu treba da bude instalirana aplikacija „PlayMemories Mobile”.

Preuzmite aplikaciju „PlayMemories Mobile” iz prodavnice aplikacija na pametnom telefonu i instalirajte je. Ako je aplikacija „PlayMemories Mobile” već instalirana na vašem pametnom telefonu, ažurirajte je na najnoviju verziju.

Detaljnije informacije o aplikaciji „PlayMemories Mobile” možete da vidite na stranici za podršku (<http://www.sony.net/pmm/>).

[222] Korišćenje | Korišćenje Wi-Fi funkcija | Povezivanje fotoaparata sa pametnim telefonom

Povezivanje Android pametnog telefona sa fotoaparatom korišćenjem QR koda

1. Preuzmite i instalirajte aplikaciju „PlayMemories Mobile” na pametni telefon.
 - Ako je aplikacija „PlayMemories Mobile” već instalirana na vašem pametnom telefonu, ažurirajte je na najnoviju verziju.
2. Prikažite QR kôd **(A)** na monitoru fotoaparata prateći korake u nastavku. SSID **(B)** će se takođe prikazati na monitoru.
 - Pomoću funkcije [Send to Smartphone]:
MENU →  (Bežično) → izaberite [Send to Smartphone]
 - Pomoću funkcije [Smart Remote Embedded]:
MENU →  (Aplikacija) → izaberite [Application List] → [Smart Remote Embedded]

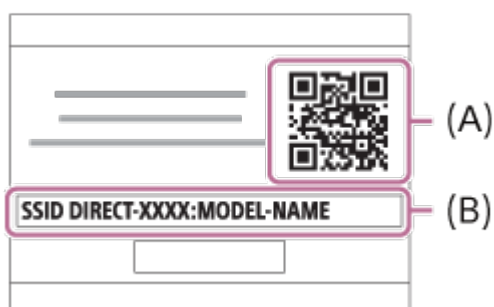

3. Pokrenite aplikaciju „PlayMemories Mobile” na pametnom telefonu i izaberite [Scan QR Code of the Camera].

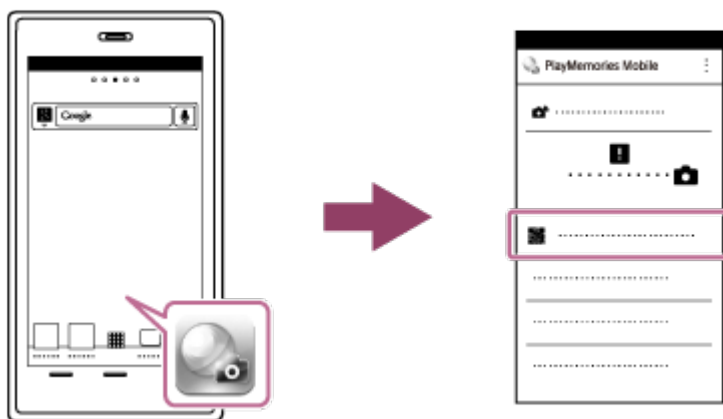

4. Izaberite [OK] na ekranu pametnog telefona.
- Kada se prikaže poruka, ponovo izaberite [OK].



5. Pomoću pametnog telefona očitajte QR kôd koji se prikazuje na monitoru fotoaparata.
- Kada očitete QR kôd, poruka [Connect with the camera?] će se prikazati na ekranu pametnog telefona.
6. Izaberite [OK] na ekranu pametnog telefona.
- Pametni telefon će se povezati sa fotoaparatom.

Savet

- Kada se QR kôd očita, SSID fotoaparata (DIRECT-xxxx) i lozinka će se registrovati na pametnom telefonu. To vam omogućava da kasnije lako povežete pametni telefon sa fotoaparatom preko Wi-Fi veze, birajući SSID.

Napomena

- Ako ne možete da povežete pametni telefon sa fotoaparatom pomoću funkcije [One-touch(NFC)] ili QR koda, koristite SSID i lozinku.

Povezivanje iPhone ili iPad uređaja sa fotoaparatom korišćenjem QR koda

1. Preuzmite i instalirajte aplikaciju „PlayMemories Mobile” na iPhone ili iPad uređaj.
 - Ako je aplikacija „PlayMemories Mobile” već instalirana na uređaju, ažurirajte je na najnoviju verziju.
2. Prikažite QR kôd **(A)** na monitoru fotoaparata prateći korake u nastavku. SSID **(B)** će se takođe prikazati na monitoru.
 - Pomoću funkcije [Send to Smartphone]:
MENU →  (Bežično) → izaberite [Send to Smartphone]
 - Pomoću funkcije [Smart Remote Embedded]:
MENU →  (Aplikacija) → izaberite [Application List] → [Smart Remote Embedded]

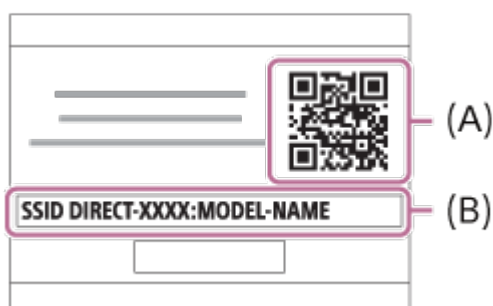

3. Pokrenite aplikaciju „PlayMemories Mobile” na iPhone ili iPad uređaju i izaberite [Scan QR Code of the Camera].

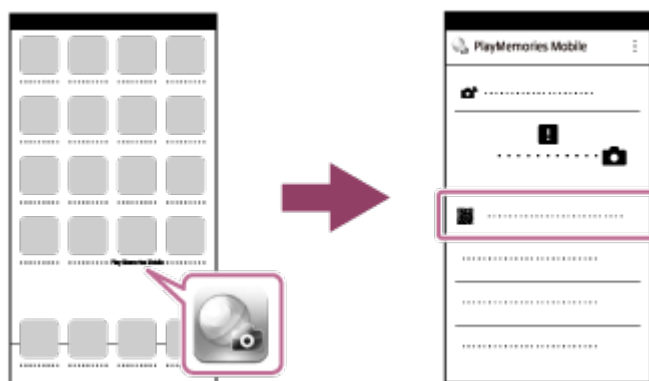

4. Izaberite [OK] na ekranu iPhone ili iPad uređaja.
 - Kada se prikaže poruka, ponovo izaberite [OK].



5. Pomoću iPhone ili iPad uređaja očitajte QR kôd koji se prikazuje na monitoru fotoaparata.
6. Instalirajte profil (informacije o postavkama) prateći uputstvo prikazano na ekranu iPhone ili iPad uređaja i izaberite [OK].
Profil će biti instaliran na iPhone ili iPad uređaj.



7. Izaberite [Settings] na ekranu „Home” → [Wi-Fi] → SSID fotoaparata prikazan u 2. koraku.
iPhone ili iPad uređaj će se povezati sa fotoaparatom.



8. Vratite se na ekran „Home” na iPhone ili iPad uređaju i pokrenite „PlayMemories Mobile”

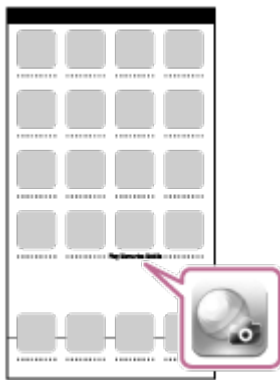

Savet

- Kada se QR kôd očita, SSID fotoaparata (DIRECT-xxxx) i lozinka će se registrovati na iPhone ili iPad uređaju. To vam omogućava da kasnije lako povežete iPhone or iPad uređaj sa fotoaparatom preko Wi-Fi veze, birajući SSID.

Napomena

- Ako ne možete da povežete uređaj sa fotoaparatom pomoću QR koda, upotrebite SSID i lozinku.

[224] Korišćenje | Korišćenje Wi-Fi funkcija | Povezivanje fotoaparata sa pametnim telefonom

Povezivanje Android pametnog telefona sa fotoaparatom unošenjem SSID-a i lozinke

1. Pokrenite „PlayMemories Mobile” na pametnom telefonu.
2. Izaberite naziv modela fotoaparata (DIRECT-xxxx: xxxx).



3. Unesite lozinku koja se prikazuje na fotoaparatu.



Pametni telefon je povezan sa fotoaparatom.

[225] Korišćenje | Korišćenje Wi-Fi funkcija | Povezivanje fotoaparata sa pametnim telefonom

Povezivanje iPhone or iPad uređaja sa fotoaparatom unošenjem SSID-a i lozinke

1. Izaberite naziv modela fotoaparata (DIRECT-xxxx: xxxx) na ekranu za podešavanje Wi-Fi veze na iPhone ili iPad uređaju.



2. Unesite lozinku koja se prikazuje na fotoaparatu.



iPhone ili iPad uređaj je povezan sa fotoaparatom.

3. Potvrdite da je iPhone ili iPad povezan sa SSID-jem koji se prikazuje na fotoaparatu.



4. Vratite se na početni ekran i pokrenite „PlayMemories Mobile”.

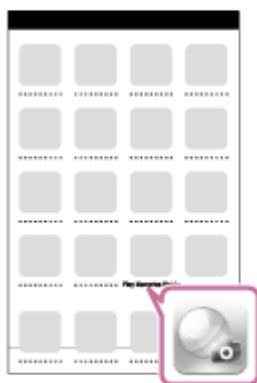

[226] Korišćenje | Korišćenje Wi-Fi funkcija | Povezivanje fotoaparata sa pametnim telefonom

Pozivanje aplikacije upotrebom funkcije [One-touch(NFC)]

Možete da pokrenete željenu aplikaciju iz menija sa aplikacijama na ovom fotoaparatu tako što ćete ga dodirnuti Android pametnim telefonom na kojem je omogućena funkcija NFC. Ako aplikacija koju ste aktivirali ima funkciju koja radi zajedno sa pametnim telefonom, fotoaparat i pametni telefon će se povezati putem Wi-Fi veze. Da biste mogli da koristite ovu funkciju, registrujte željenu aplikaciju unapred.

1. MENU →  (Bežično) → [One-touch(NFC)] → željena aplikacija.

- Uđite u režim za snimanje na fotoaparatu, a zatim dodirnite oznaku  (N oznaka) na fotoaparatu pametnim telefonom na kojem je omogućena funkcija NFC i zadržite ga tako jednu do dve sekunde.
 - Na pametnom telefonu će se pokrenuti aplikacija „PlayMemories Mobile” a na fotoaparatu aplikacija koju ste registrovali.

Napomena

- Kada je fotoaparat u režimu za reprodukciju, registrovana aplikacija se neće pokrenuti, čak i ako fotoaparat dodirnete pametnim telefonom.
- Čak i kada jednim dodirrom aktivirate aplikaciju koja ne radi zajedno sa pametnim telefonom, na pametnom telefonu će se pokrenuti aplikacija „PlayMemories Mobile”. Izađite iz aplikacije „PlayMemories Mobile” bez obavljanja bilo koje radnje. Ako ne izađete iz aplikacije „PlayMemories Mobile”, pametni telefon ostaje u stanju mirovanja za povezivanje.
- Funkcija [Smart Remote Embedded] je dodeljena funkciji [One-touch(NFC)] kao podrazumevana postavka.

[227] Korišćenje | Korišćenje Wi-Fi funkcija | Upravljanje fotoaparatom pomoću pametnog telefona

Smart Remote Embedded

Pametni telefon možete da koristite kao daljinski upravljač za fotoaparat i snimate fotografije/filmove. Na pametnom telefonu mora da bude instalirana aplikacija „PlayMemories Mobile”.

- MENU →  (Aplikacija) → [Application List] → [Smart Remote Embedded].
- Kada je fotoaparat spreman za povezivanje, prikazaće se ekran sa podacima za povezivanje. Povežite pametni telefon i fotoaparat koristeći te podatke.
 - Način povezivanja se razlikuje u zavisnosti od pametnog telefona.



3. Proverite kompoziciju slike na ekranu pametnog telefona, a zatim pritisnite okidač **(A)** na pametnom telefonu da biste snimili sliku.
- Koristite dugme **(B)** da biste promenili postavke kao što su [EV], [Self-Timer] i [Review Check].

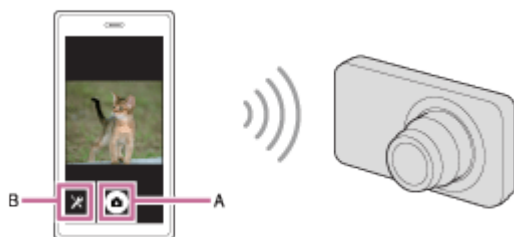

Napomena

- Kada filmove snimate koristeći pametni telefon kao daljinski upravljač, monitor fotoaparata se zatamnjuje. Takođe, ne možete da koristite tražilo za snimanje fotografija/filma.
- Fotoaparat deli podatke za povezivanje za funkciju [Smart Remote Embedded] sa uređajem koji ima dozvolu za povezivanje. Ako želite da promenite uređaj kojem je dozvoljeno da se povezuje sa fotoaparatom, poništite podatke za povezivanje prateći sledeće korake. MENU →  (Bežično) → [SSID/PW Reset]. Kada poništite podatke za povezivanje, morate ponovo da registrujete pametni telefon.
- Kada je [Airplane Mode] podešeno na [On], fotoaparat nećete moći da povežete sa pametnim telefonom. Podesite [Airplane Mode] na [Off].
- Zavisno od verzije nadogradnje, operativni postupci ili prikazi na ekranu su podložni promenama bez najave.

[228] Korišćenje | Korišćenje Wi-Fi funkcija | Upravljanje fotoaparatom pomoću pametnog telefona

Korišćenje funkcije [Smart Remote Embedded] sa pametnim telefonom na kojem je omogućeno povezivanje dodirrom (NFC daljinsko upravljanje jednim dodirrom)

Možete da povežete fotoaparat sa Android pametnim telefonom na kojem je omogućena funkcija NFC tako što ćete ih dodirnuti, a zatim da upravljate fotoaparatom pomoću pametnog telefona.

1. Aktivirajte funkciju NFC na pametnom telefonu.
2. Uđite u režim za snimanje na fotoaparatu.
 - Funkcija NFC je dostupna samo kada se na ekranu prikazuje **N** (N oznaka).
3. Dodirnite fotoaparat pametnim telefonom.

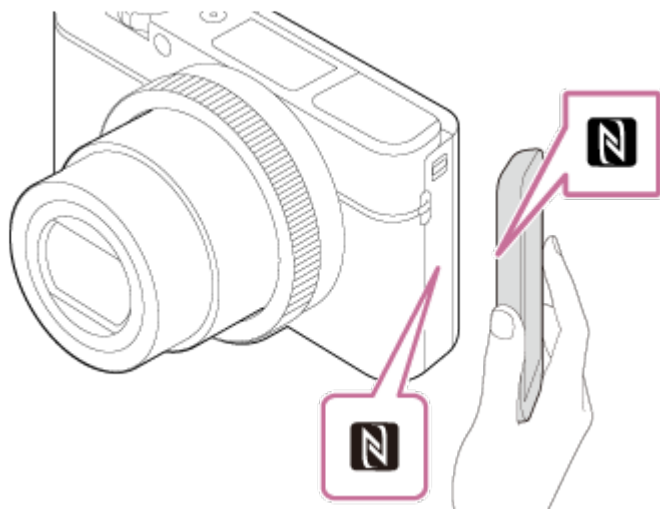

Pametni telefon i fotoaparat su povezani a na pametnom telefonu će se pokrenuti aplikacija „PlayMemories Mobile”.

- Dodirnite fotoaparat pametnim telefonom i držite ga tako jednu do dve sekunde dok se ne pokrene aplikacija „PlayMemories Mobile”.

O tehnologiji „NFC”

NFC je tehnologija koja omogućava bežičnu komunikaciju kratkog dometa između različitih uređaja poput mobilnih telefona ili IC kartica. NFC omogućava lakši prenos podataka jednostavnim dodirrom na označenom mestu.

- NFC (Near Field Communication) je međunarodni standard za tehnologiju bežične komunikacije kratkog dometa.

Napomena



- Ako ne možete da uspostavite vezu, uradite sledeće:
 - Pokrenite „PlayMemories Mobile” na pametnom telefonu, a zatim polako približite pametni telefon oznaci **N** na fotoaparatu.
 - Ako pametni telefon ima masku, skinite je.
 - Ako fotoaparat ima zaštitnu presvlaku, skinite je.
 - Proverite da li je funkcija NFC aktivirana na pametnom telefonu.
- Kada je [Airplane Mode] podešeno na [On], fotoaparat nećete moći da povežete sa pametnim telefonom. Podesite [Airplane Mode] na [Off].
- Ako su fotoaparat i pametni telefon povezani kada je fotoaparat u režimu

reprodukcije, prikazana slika se šalje na pametni telefon.

[229] Korišćenje | Korišćenje Wi-Fi funkcija | Prenos slika na pametni telefon

Send to Smartphone

Fotografije/filmove možete da prenesete na pametni telefon i pregledate ih. Na pametnom telefonu mora da bude instalirana aplikacija „PlayMemories Mobile”.

1. MENU →  (Bežično) → [Send to Smartphone] → željena postavka.
 - Ako u režimu reprodukcije pritisnete dugme  (Send to Smartphone), prikazaće se ekran za podešavanje funkcije [Send to Smartphone].
2. Ako je fotoaparata spreman za prenos, prikazaće se ekran sa podacima za povezivanje. Povežite pametni telefon i fotoaparata koristeći te podatke.
 - Metod podešavanja za povezivanje pametnog telefona i fotoaparata se razlikuje u zavisnosti od pametnog telefona.



Detalji o stavkama u meniju

Select on This Device:

Biranje slike na fotoaparatu koju želite da prenesete na pametni telefon.

(1) Izaberite neku od sledećih opcija: [This Image], [All Images on This Date] ili [Multiple Images].

- Prikazane opcije mogu da se razlikuju u zavisnosti od režima pregleda izabranog na fotoaparatu.

(2) Ako izaberete [Multiple Images], izaberite željene slike pomoću  na kontrolnom točkiću, a zatim pritisnite MENU → [Enter].

Select on Smartphone:

Prikazivanje svih slika koje su snimljene na memorijskoj kartici fotoaparata na pametnom telefonu.

Napomena

- Možete da prenosite samo one slike koje su sačuvane na memorijskoj kartici fotoaparata.
- Možete da izaberete veličinu slike koju želite da pošaljete na pametni telefon izborom neke od sledećih opcija: [Original], [2M] ili [VGA].
Da biste promenili veličinu slike, pratite sledeće korake.
 - Ako koristite Android pametni telefon
Pokrenite aplikaciju „PlayMemories Mobile” i promenite veličinu slike na sledeći način: [Settings] → [Copy Image Size].
 - Ako koristite iPhone/iPad
Izaberite „PlayMemories Mobile” u meniju za podešavanje i promenite veličinu slike pomoću opcije [Copy Image Size].
- Neke slike se možda neće prikazivati na pametnom telefonu u zavisnosti od formata snimanja.
- RAW slike se prilikom slanja konvertuju u JPEG format.
- Ne možete da šaljete filmove u formatu XAVC S ili AVCHD.
- Fotoaparat deli podatke za povezivanje za funkciju [Send to Smartphone] sa uređajem koji ima dozvolu za povezivanje. Ako želite da promenite uređaj kojem je dozvoljeno da se povezuje sa fotoaparatom, poništite podatke za povezivanje prateći sledeće korake. MENU → [Wireless] → [SSID/PW Reset]. Kada poništite podatke za povezivanje, morate ponovo da registrujete pametni telefon.
- Kada je [Airplane Mode] podešeno na [On], fotoaparat nećete moći da povežete sa pametnim telefonom. Podesite [Airplane Mode] na [Off].
- Kada želite da sačuvate slike na Mac računar pomoću funkcije Wi-Fi, koristite „Wireless Auto Import”.

[230] Korišćenje | Korišćenje Wi-Fi funkcija | Prenos slika na pametni telefon

Slanje slika na Android pametni telefon (NFC deljenje jednim dodirrom)



Ovaj fotoaparat možete da povežete sa Android pametnim telefonom na kojem je omogućena funkcija NFC samo jednim dodirrom i pošaljete sliku koja se prikazuje na ekranu fotoaparata direktno na pametni telefon. U slučaju filmova, možete da prenosite samo MP4 filmove snimljene kada je funkcija [ File Format] bila podešena na [MP4].

1. Aktivirajte funkciju NFC na pametnom telefonu.

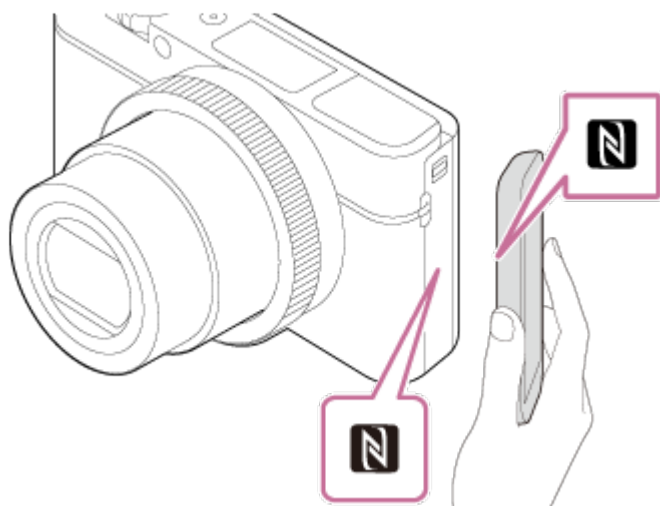
2. Prikažite jednu sliku na fotoaparatu.
3. Dodirnite fotoaparata pametnim telefonom.



Fotoaparata i pametni telefon će uspostaviti vezu, na pametnom telefonu će se automatski pokrenuti aplikacija „PlayMemories Mobile”, a zatim će prikazana slika biti poslata na pametni telefon.

- Pre nego što fotoaparata dodirnete pametnim telefonom, isključite režim mirovanja i funkciju za zaključavanje ekrana na pametnom telefonu.
- Funkcija NFC je dostupna samo kada se na ekranu fotoaparata prikazuje  (N oznaka).
- Dodirnite fotoaparata pametnim telefonom i držite ga tako jednu do dve sekunde dok se ne pokrene aplikacija „PlayMemories Mobile”.
- Da biste prebacili dve ili više slika, izaberite MENU →  (Bežično) → [Send to Smartphone] da biste izabrali slike. Kada se prikaže ekran koji vas obaveštava da je veza omogućena, povežite fotoaparata sa pametnim telefonom koristeći NFC.

O tehnologiji „NFC”

NFC je tehnologija koja omogućava bežičnu komunikaciju kratkog dometa između različitih uređaja poput mobilnih telefona ili IC kartica. NFC omogućava lakši prenos podataka jednostavnim dodiranjem na označenom mestu.

- NFC (Near Field Communication) je međunarodni standard za tehnologiju bežične komunikacije kratkog dometa.

Napomena

- Možete da izaberete veličinu slike koju želite da pošaljete na pametni telefon izborom neke od sledećih opcija: [Original], [2M] ili [VGA]. Da biste promenili veličinu slike, pratite sledeće korake.

- Pokrenite aplikaciju „PlayMemories Mobile” i promenite veličinu slike na sledeći način: [Settings] → [Copy Image Size].
- RAW slike se prilikom slanja konvertuju u JPEG format.
- Ako se na fotoaparatu prikazuje indeks slika, slike nećete moći da prenesete pomoću funkcije NFC.
- Ako ne možete da uspostavite vezu, uradite sledeće:
 - Pokrenite „PlayMemories Mobile” na pametnom telefonu, a zatim polako približite pametni telefon oznaci  na fotoaparatu.
 - Ako pametni telefon ima masku, skinite je.
 - Ako fotoaparat ima zaštitnu presvlaku, skinite je.
 - Proverite da li je funkcija NFC aktivirana na pametnom telefonu.
- Kada je [Airplane Mode] podešeno na [On], fotoaparat nećete moći da povežete sa pametnim telefonom. Podesite [Airplane Mode] na [Off].
- Ne možete da šaljete filmove u formatu AVCHD.
- Ne možete da šaljete filmove u formatu XAVC S.
- Ako želite da sačuvate slike na Mac računaru pomoću funkcije Wi-Fi, potreban vam je softver „Wireless Auto Import”.

[231] Korišćenje | Korišćenje Wi-Fi funkcija | Prenos slika na računar

Send to Computer

Fotografije koje su uskladištene na fotoaparatu možete da prenesete na računar koji je povezan sa pristupnom tačkom bežične mreže ili putem bežičnog rutera i jednostavno napravite rezervne kopije. Pre nego što ovo uradite, instalirajte softver „PlayMemories Home” na računaru i registrujte pristupnu tačku na fotoaparatu.

1. Pokrenite računar.
2. MENU →  (Bežično) → [Send to Computer].

Napomena



- U zavisnosti od podešavanja aplikacije na računaru, fotoaparat će se isključiti nakon što slike budu sačuvane na računaru.
- Slike sa fotoaparata možete istovremeno da prenosite na samo jedan računar.
- Ako želite da prenesete slike na drugi računar, povežite fotoaparat i računar putem USB kabela i pratite uputstva u softveru „PlayMemories Home”.

- Kada želite da sačuvate slike na Mac računar pomoću funkcije Wi-Fi, koristite „Wireless Auto Import”.

[232] Korišćenje | Korišćenje Wi-Fi funkcija | Prenos slika na TV

View on TV

Slike možete da pregledate na TV-u koji je povezan na mrežu bežičnim prenosom slika sa fotoaparata na TV. Na nekim TV-ima ćete možda morati da obavite određena podešavanja. Detaljnije informacije pogledajte u uputstvu za upotrebu koje ste dobili uz TV.

1. MENU →  (Bežično) → [View on TV] → uređaj koji želite da povežete.
2. Ako slike želite da pregledate kao prikaz slajdova, pritisnite  na sredini kontrolnog točkića.

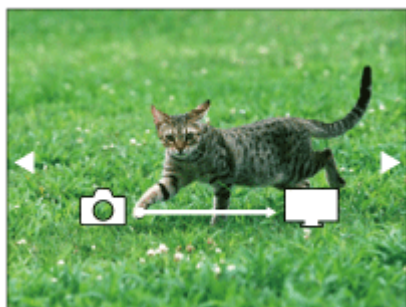

- Da biste ručno prikazali sledeću/prethodnu sliku, pritisnite levu/desnu stranu kontrolnog točkića.
- Da biste promenili uređaj koji želite da povežete, pritisnite donju stranu kontrolnog točkića, a zatim izaberite [Device list].

Podešavanja za prikaz slajdova

Podešavanja za prikaz slajdova možete da promenite pritiskom na donju stranu kontrolnog točkića.

Playback Selection:

Možete da izaberete grupu slika za prikaz.

Folder View(Still):

Možete da izaberete [All] i [All in Folder].

Date View:

Možete da izaberete [All] i [All in Date Rng.].

Interval:

Možete da izaberete [Short] i [Long].

Effects*:

Možete da izaberete [On] i [Off].

Playback Image Size:

Možete da izaberete [HD] i [4K].

* Podešavanja će biti primenjena samo na BRAVIA TV-u koji je kompatibilan sa ovim funkcijama.

Napomena

- Ovu funkciju možete da koristite na TV-u koji podržava DLNA prikazivač.
- Slike možete da pregledate na TV-u na kojem je omogućena funkcija Wi-Fi Direct ili TV-u koji je povezan sa mrežom (uključujući kablovsku televiziju).
- Ako TV i fotoaparat povezujete bez korišćenja funkcije Wi-Fi Direct, potrebno je da prvo registrujete pristupnu tačku.
- Može da prođe određeno vreme pre nego što se slike prikažu na TV-u.
- Filmove nije moguće prikazivati na TV-u putem Wi-Fi veze. Koristite HDMI kabl (prodaje se zasebno).

[233] Korišćenje | Korišćenje Wi-Fi funkcija | Menjanje postavki Wi-Fi funkcija

Airplane Mode

Kada se ukravate u avion i u sličnim prilikama, možete privremeno da isključite sve funkcije koje se odnose na bežično povezivanje, uključujući Wi-Fi.

1. MENU →  (Bežično) → [Airplane Mode] → željena postavka.
Ako [Airplane Mode] podesite na [On], na ekranu će se prikazivati oznaka sa avionom.

[234] Korišćenje | Korišćenje Wi-Fi funkcija | Menjanje postavki Wi-Fi funkcija

WPS Push

Ako pristupna tačka ima dugme Wi-Fi Protected Setup (WPS), možete jednostavno da je registrujete na fotoaparatu pritiskom na to dugme.

1. MENU →  (Bežično) → [WPS Push].

2. Pritisnite dugme WPS na pristupnoj tački koju želite da registrujete.

Napomena

- [WPS Push] radi samo ako su postavke za bezbednost na pristupnoj tački podešene na WPA ili WPA2 i ako pristupna tačka podržava metod registracije pritiskom na dugme Wi-Fi Protected Setup (WPS). Ako je postavka za bezbednost podešena na WEP ili pristupna tačka ne podržava metod registracije pritiskom na dugme Wi-Fi Protected Setup (WPS), obavite podešavanje u funkciji [Access Point Set.].
- Za detaljnije informacije o dostupnim funkcijama i podešavanjima pristupne tačke, pogledajte uputstvo za upotrebu pristupne tačke ili kontaktirajte administratora pristupne tačke.
- Vezu možda nećete moći da uspostavite zbog uslova u okruženju. Na primer, zbog materijala od kojeg je napravljen zid, ako postoje prepreke ili ako je signal između fotoaparata i pristupne tačke slab. Ako se to desi, postavite fotoaparat na drugo mesto ili ga približite pristupnoj tački.

[235] Korišćenje | Korišćenje Wi-Fi funkcija | Menjanje postavki Wi-Fi funkcija

Access Point Set.

Pristupnu tačku možete da registrujete ručno. Pre nego što započnete postupak, proverite SSID naziv pristupne tačke, bezbednosni sistem i lozinku. Lozinka može da bude unapred postavljena na nekim uređajima. Za detaljnije informacije pogledajte uputstvo za upotrebu pristupne tačke ili se obratite administratoru pristupne tačke.

1. MENU →  (Bežično) → [Access Point Set.].

2. Izaberite pristupnu tačku koju želite da registrujete.

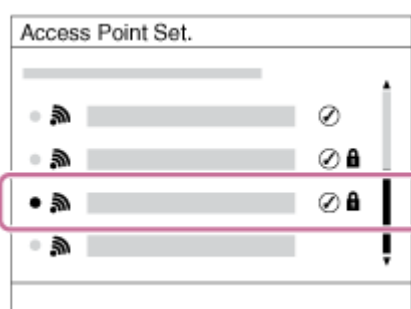

Kada se željena pristupna tačka prikaže na ekranu: Izaberite željenu pristupnu tačku.

Ako se željena pristupna tačka ne prikaže na ekranu: Izaberite [Manual Setting] i podesite pristupnu tačku.

*Da biste videli kako da unosite tekst, pogledajte odeljak „Korišćenje tastature”.

- Ako ste izabrali [Manual Setting], unesite SSID naziv pristupne tačke, a zatim izaberite bezbednosni sistem.

3. Unesite lozinku i izaberite [OK].

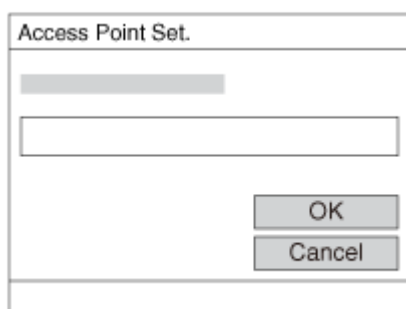

- Pristupne tačke bez oznake  ne zahtevaju lozinku.

4. Izaberite [OK].

Korišćenje tastature

Kada je potrebno da ručno unesete znakove, na ekranu će se prikazati tastatura.



1. **Polje za unos**

Ovde se prikazuju znakovi koje ste uneli.

2. **Promena vrste znakova**

Svaki put kada pritisnete  na sredini kontrolnog točkića, vrsta znakova se menja između slova abecede, brojeva i simbola.

3. **Tastatura**

Svaki put kada pritisnete  na sredini, znakovi koji odgovaraju tom tasteru će

se prikazivati redom, jedan po jedan.

Na primer: Ako želite da unesete „abd”

Izaberite taster za „abc” i jednom pritisnite ● da biste prikazali „a” → izaberite „➡”((5) Pomeranje kursora) i pritisnite ● → izaberite taster za „abc” i dvaput pritisnite ● da biste prikazali „b” → izaberite taster za „def” i jednom pritisnite ● da biste prikazali „d”.

4. Dovršavanje

Potvrđivanje unetih znakova.

5. Pomeranje kursora

Pomeranje kursora u polju za unos udesno ili ulevo.

6. Brisanje

Brisanje znaka koji se nalazi ispred kursora.

7. ↑

Biranje velikog ili malog slova za sledeći znak.

8. ↵

Unos razmaka.

- Da biste otkazali unos, izaberite [Cancel].

Stavke ostalih podešavanja

U zavisnosti od statusa ili načina podešavanja pristupne tačke, možda će biti potrebno da podesite dodatne opcije.

WPS PIN:

Prikazivanje PIN kôda koji ste uneli na povezanom uređaju.

Priority Connection:

Izaberite [On] ili [Off].

IP Address Setting:

Izaberite [Auto] ili [Manual].

IP Address:

Ako ručno unosite IP adresu, unesite određenu adresu.

Subnet Mask/Default Gateway:

Kada [IP Address Setting] podesite na [Manual], unesite IP adresu koja odgovara mrežnom okruženju.

Napomena

- Da biste registrovanoj pristupnoj tački dali prioritet, podesite [Priority Connection]

na [On].

[236] Korišćenje | Korišćenje Wi-Fi funkcija | Menjanje postavki Wi-Fi funkcija

Edit Device Name

Možete da promenite naziv uređaja u funkciji Wi-Fi Direct.

1. MENU →  (Bežično) → [Edit Device Name].
2. Izaberite polje za unos, a zatim unesite naziv uređaja → [OK].
 - Da biste videli kako da unosite tekst, pogledajte „[Korišćenje tastature](#)”.

[237] Korišćenje | Korišćenje Wi-Fi funkcija | Menjanje postavki Wi-Fi funkcija

Disp MAC Address

Prikazivanje MAC adrese fotoaparata.

1. MENU →  (Bežično) → [Disp MAC Address].

[238] Korišćenje | Korišćenje Wi-Fi funkcija | Menjanje postavki Wi-Fi funkcija

SSID/PW Reset

Ovaj fotoaparat deli podatke za povezivanje za funkciju [Send to Smartphone] i [Smart Remote Embedded] sa uređajem koji ima dozvolu za povezivanje. Ako želite da promenite uređaj kojem je dozvoljeno da se povezuje, poništite podatke za povezivanje.

1. MENU →  (Bežično) → [SSID/PW Reset] → [OK].
-

Napomena

- Ako povežete fotoaparata sa pametnim telefonom nakon što ste poništili informacije za povezivanje, morate ponovo da registrujete pametni telefon.

[239] Korišćenje | Korišćenje Wi-Fi funkcija | Menjanje postavki Wi-Fi funkcija

Reset Network Set.

Vraćanje svih postavki mreže na podrazumevane vrednosti.

1. MENU →  (Bežično) → [Reset Network Set.] → [OK].

[240] Korišćenje | Dodavanje aplikacija u fotoaparata | PlayMemories Camera Apps

PlayMemories Camera Apps

U ovaj fotoaparata možete da dodate željene funkcije tako što ćete ga povezati sa sajtom za preuzimanje aplikacija  (PlayMemories Camera Apps) putem Interneta.

- Pritisnite MENU →  (Aplikacija) → [Introduction] da biste dobili informacije o usluzi i zemljama i regionima u kojima je ona dostupna.

[241] Korišćenje | Dodavanje aplikacija u fotoaparata | PlayMemories Camera Apps

Preporučeno računarsko okruženje

Dodatne informacije o preporučenom računarskom okruženju za preuzimanje aplikacija i dodavanje funkcija u fotoaparata možete da pronađete na sledećoj URL adresi:

Veb-sajt aplikacije „PlayMemories Camera Apps” (<http://www.sony.net/pmca/>)

[242] Korišćenje | Dodavanje aplikacija u fotoaparata | Instaliranje aplikacija

Otvaranje naloga za uslugu

Možete da otvorite nalog za uslugu, koji je neophodan za preuzimanje aplikacija.

1. Pristupite veb-sajtu za preuzimanje aplikacija.
<http://www.sony.net/pmca/>
2. Pratite uputstva na ekranu i pribavite nalog za uslugu.
 - Pratite uputstva na ekranu da biste preuzeli željenu aplikaciju na fotoaparat.

[243] Korišćenje | Dodavanje aplikacija u fotoaparat | Instaliranje aplikacija

Preuzimanje aplikacija

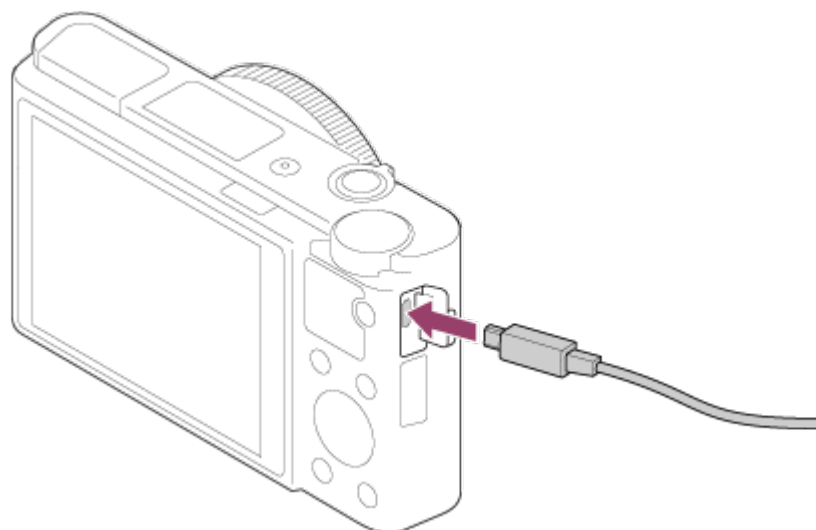

Aplikacije možete da preuzmete pomoću računara.

1. Pristupite veb-sajtu za preuzimanje aplikacija.
<http://www.sony.net/pmca/>
2. Izaberite željenu aplikaciju i preuzmite je u fotoaparat prateći uputstva na ekranu.
 - Povežite računar i fotoaparat pomoću mikro USB kabla (isporučen) prateći uputstva na ekranu.



Preuzimanje aplikacija direktno u fotoaparatus pomoću funkcije Wi-Fi

Možete da preuzmete aplikacije korišćenjem Wi-Fi funkcije bez povezivanja na računarus. Unapred pribavite nalog za uslugu.

1. MENU →  (Aplikacija) → [Application List] →  (PlayMemories Camera Apps), a zatim pratite uputstva na ekranu za preuzimanje aplikacija.

Napomena

- Ako je MENU →  (Bežično) → [Access Point Set.] → pristupna tačka na koju želite da se povežete → [IP Address Setting] podešeno na [Manual], promenite postavku na [Auto].

Pokretanje preuzete aplikacije

Pokrenite aplikaciju koju ste preuzeli sa veb-sajta za preuzimanje aplikacija „PlayMemories Camera Apps”.

1. MENU →  (Aplikacija) → [Application List] → aplikacija koju želite da pokrenete.



Savet

Brže pokretanje aplikacija

Dodelite [Download Appli.] i [Application List] prilagođenom tasteru. Za pokretanje aplikacija ili prikaz liste aplikacija dovoljno je da pritisnete prilagođeni taster kada se prikazuje ekran sa informacijama o snimanju.

Deinstaliranje aplikacija

Aplikacije možete da deinstalirate sa fotoaparata.

1. MENU →  (Aplikacija) → Application List → [Application Management] → [Manage and Remove].
 2. Izaberite aplikaciju koju želite da deinstalirate.
 3. Izaberite  da biste deinstalirali aplikaciju.
- Deinstaliranu aplikaciju možete ponovo da instalirate. Dodatne informacije potražite na veb-sajtu za preuzimanje aplikacije.

Menjanje redosleda aplikacija

Možete da promenite redosled prikazivanja aplikacija koje ste dodali u fotoaparata.

1. MENU →  (Aplikacija) → [Application List] → [Application Management] → [Sort].
2. Izaberite aplikaciju kojoj želite da promenite mesto u redosledu.
3. Izaberite odredište.

Proveravanje informacija o nalogu za „PlayMemories Camera Apps”

Prikazuju se informacije o nalogu za „Sony Entertainment Network” koji je registrovan

na fotoaparatu.

1. MENU →  (Aplikacija) → [Application List] → [Application Management] → [Display Account Information].

[249] Korišćenje | Korišćenje računara | Preporučeno računarsko okruženje

Preporučeno računarsko okruženje

Možete da potvrdite radno računarsko okruženje softvera na sledećoj URL adresi:

<http://www.sony.net/pcenv/>

[250] Korišćenje | Korišćenje računara | Korišćenje softvera

PlayMemories Home

„PlayMemories Home” vam omogućava sledeće:

- Na računar možete da uvezete slike koje ste snimili fotoaparatom.
- Slike koje ste uvezli na računar možete da reprodukujete.
- Slike možete da delite koristeći „PlayMemories Online”.
- Možete da uređujete filmove, recimo da ih isecate ili sastavljate.
- Možete da dodate različite efekte, na primer pozadinsku muziku i titlove u filmove.
- Možete da promenite brzinu reprodukcije filmova i usporenih filmova.

Ako koristite Windows, možete da uradite i sledeće:

- Slike na računaru možete da organizujete na kalendaru prema datumu snimanja.
- Možete da menjate i ispravljate slike koristeći radnje kao što su isecanje i menjanje veličine slike.
- Od filmova koji su uvezeni na računar možete da kreirate disk. Od filmova u formatu XAVC S možete da kreirate Blu-ray diskove ili AVCHD diskove.
- Slike možete da otpremate na uslugu na mreži. (Potrebno je da imate internet vezu.)
- Za ostale informacije, pogledajte pomoć za „PlayMemories Home”.

Instaliranje softvera „PlayMemories Home”

1. Pomoću internet pregledača na računaru idite na sledeću URL adresu i preuzmite „PlayMemories Home” prateći uputstva na ekranu.
<http://www.sony.net/pm/>
 - Potrebno je da imate internet vezu.
 - Detaljnija uputstva potražite na stranici za podršku softvera „PlayMemories Home”. <http://www.sony.co.jp/pmh-se/>
2. Povežite fotoaparat na računar pomoću mikro USB kabla (isporučen), a zatim uključite fotoaparat.
 - Nove funkcije mogu da budu dodate u „PlayMemories Home”. Čak i ako je softver „PlayMemories Home” već bio instaliran na vašem računaru, ponovo povežite fotoaparat sa računarem.
 - Ne iskopčavajte mikro USB kabl (isporučen) iz fotoaparata dok fotoaparat radi ili se prikazuje ekran pristupa. To može da ošteti podatke.

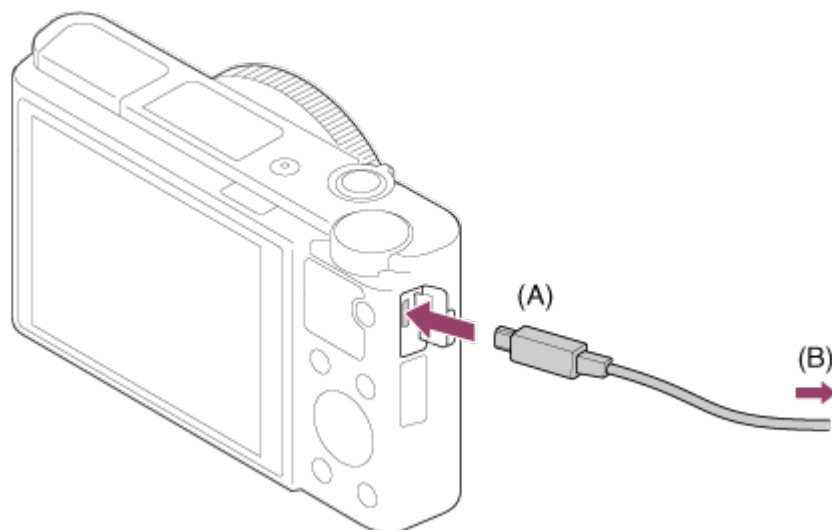

A: U Multi/Mikro USB priključak

B: U USB priključak računara

Napomena

- Prijavite se kao administrator.
- Možda ćete morati da ponovo pokrenete računar. Kada se prikaže poruka za potvrdu ponovnog pokretanja, ponovo pokrenite računar prateći uputstva na

ekranu.

- DirectX će možda biti instaliran u zavisnosti od računarskog okruženja.

Savet

- Detaljnije informacije o softveru „PlayMemories Home” pogledajte u pomoći za „PlayMemories Home” ili na stranici podrške za „PlayMemories Home” (samo na engleskom) (<http://www.sony.co.jp/pmh-se/>).

[252] Korišćenje | Korišćenje računara | Korišćenje softvera

Softver za Mac računare

Detaljnije informacije o softveru za Mac računare možete da vidite na sledećoj URL adresi:

<http://www.sony.co.jp/imsoft/Mac/>

Wireless Auto Import

Ako koristite Mac računar i želite da uvezete slike na računar pomoću funkcije Wi-Fi, potreban vam je softver „Wireless Auto Import”. Preuzmite softver „Wireless Auto Import” sa gorenavedene adrese i instalirajte ga na Mac računaru. Detaljnije informacije možete da vidite u pomoći za „Wireless Auto Import”.

Napomena

- Softver koji možete da koristite se razlikuje u zavisnosti od regiona.

[253] Korišćenje | Korišćenje računara | Korišćenje softvera

Image Data Converter

Kada koristite Image Data Converter, možete da uradite sledeće:

- Slike snimljene u RAW formatu možete da reprodukujete i izmenite raznim korekcijama, kao što su tonska kriva i oštrina.
- Na fotografijama možete da prilagodite ravnotežu bele boje, ekspoziciju, [Creative Style] itd.
- Možete da sačuvate fotografije koje ste pregledali i menjali na računaru. Fotografiju možete da sačuvate u formatu RAW ili u nekom opštem formatu datoteke.

- Možete da prikazujete i poredite RAW slike i JPEG slike koje su snimljene ovim fotoaparatom.
- Možete da ocenjujete slike sa pet ocena.
- Možete da primenite oznake u bojama.

[254] Korišćenje | Korišćenje računara | Korišćenje softvera

Instaliranje softvera „Image Data Converter”

1. Preuzmite i instalirajte softver tako što ćete otići na sledeću URL adresu.

Windows:

<http://www.sony.co.jp/imsoft/Win/>

Mac:

<http://www.sony.co.jp/imsoft/Mac/>

Napomena

- Prijavite se kao administrator.

[255] Korišćenje | Korišćenje računara | Korišćenje softvera

Pristupanje vodiču „Image Data Converter Guide”

Windows:

[Start] → [All Programs] → [Image Data Converter] → [Help] → [Image Data Converter].

- Ako koristite Windows 8, pokrenite [Image Data Converter] i na traci menija izaberite [Help] → [Image Data Converter Guide].

Mac:

Finder → [Applications] → [Image Data Converter] → [Image Data Converter] i u traci menija izaberite [Help] → [Image Data Converter Guide].

Savet

- Detaljnije informacije o korišćenju možete da vidite i na stranici podrške za „Image Data Converter” (samo na engleskom).

<http://www.sony.co.jp/ids-se/>

Remote Camera Control

Pomoću softvera „Remote Camera Control” na računaru možete da izvedete sledeće radnje.

- Menjanje postavki fotoaparata i snimanje.
- Snimanje slika direktno na računar.
- Snimanje fotografija u intervalima.

Ove funkcije možete da koristite nakon što izaberete MENU →  (Podešavanja) → [USB Connection] → [PC Remote]. Detaljnije informacije o korišćenju softvera „Remote Camera Control” možete da vidite u pomoći.

Instaliranje softvera „Remote Camera Control”

Preuzmite i instalirajte softver tako što ćete otići na sledeću URL adresu:

Windows:

<http://www.sony.co.jp/imsoft/Win/>

Mac:

<http://www.sony.co.jp/imsoft/Mac/>

Pristupanje sistemu pomoći za „Remote Camera Control”

Windows:

[Start] → [All Programs] → [Remote Camera Control] → [Remote Camera Control Help].

- Ako koristite Windows 8, pokrenite [Remote Camera Control], pa kliknite desnim tasterom miša na naslovnu traku i izaberite [Remote Camera Control Help].

Mac:

Finder → [Applications] → [Remote Camera Control], pa izaberite [Help] u traci

Povezivanje fotoaparata sa računarem

1. Umetnite dovoljno napunjenu bateriju u fotoaparat.
2. Uključite fotoaparat i računar.
3. Proverite u meniju  (Podešavanja) da li je [USB Connection] podešeno na [Mass Storage].
4. Povežite fotoaparat i računar pomoću mikro USB kabla (isporučen) **(A)** .

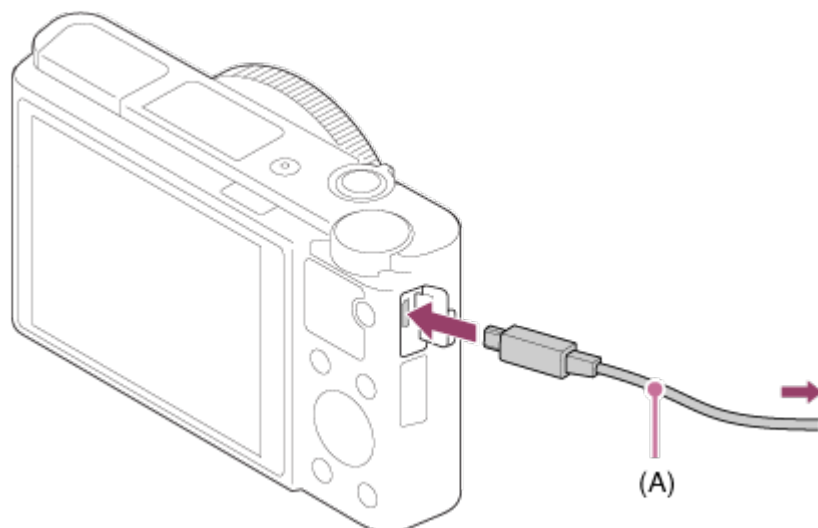

- Ako povežete fotoaparat sa računarem pomoću mikro USB kabla kada je [USB Power Supply] podešeno na [On], napajanje se obezbeđuje iz računara. (Podrazumevana postavka: [On])

Uvoz slika na računar

„PlayMemories Home” omogućava jednostavan uvoz slika na računar. Detaljnije informacije o funkcijama softvera „PlayMemories Home” možete da vidite u pomoći za „PlayMemories Home”.

Uvoz slika na računar bez korišćenja softvera „PlayMemories Home” (za Windows)

Kada se prikaže čarobnjak za automatsku reprodukciju nakon što uspostavite USB vezu između fotoaparata i računara, kliknite na [Open folder to view files] → [OK] → [DCIM] ili [MP_ROOT]. Zatim kopirajte željene slike na računar.

- Ako se na Windows 7 ili Windows 8 računaru prikaže Device Stage, kliknite dvaput na [Browse Files] → ikonu medija → fasciklu u kojoj će biti uskladištene slike koje želite da uvezete.

Uvoz slika na računar bez korišćenja softvera „PlayMemories Home” (za Mac)

Povežite fotoaparata sa Mac računarom. Kliknite dvaput na ikonu novog prepoznatog uređaja na radnoj površini → fasciklu u kojoj će biti uskladištena slika koju želite da uvezete. Zatim prevucite i otpustite datoteku slike na ikonu čvrstog diska.

Napomena

- Za radnje kao što su uvoz XAVC S filmova ili AVCHD filmova na računar, koristite „PlayMemories Home”.
- Ne menjajte niti na bilo koji način obrađujte datoteke AVCHD filmova/fascikle na računaru koji je povezan sa fotoaparatom. Možda ćete oštetiti datoteke filmova i nećete moći da ih reprodukujete. Ne brišite niti kopirajte AVCHD filmove na memorijskoj kartici putem računara. Sony ne odgovara za posledice koje mogu da nastanu kada ove radnje obavljate putem računara.

[261] Korišćenje | Korišćenje računara | Povezivanje fotoaparata sa računarom

Prekid veze fotoaparata sa računarom

Možete da prekinete USB vezu između fotoaparata i računara.

Obavite postupak od koraka 1 do koraka 2 u nastavku, a nakon toga uradite sledeće:

- Iskopčajte USB kabl.
- Izvadite memorijsku karticu.
- Isključite fotoaparata.

1. Kliknite na  (Safely remove USB Mass Storage Device) traci zadataka.
2. Kliknite na prikazanu poruku.

Napomena

- Ako koristite Mac računar, prevucite ikonu memorijske kartice ili ikonu disk jedinice na ikonu korpe za otpatke, a zatim je otpustite. Veza između fotoaparata i računara će se prekinuti.
- Na Windows 7/Windows 8 računarima, ikona za prekid veze se možda neće prikazati. U tom slučaju možete da preskočite korake 1 i 2 koji su navedeni iznad.
- Ne uklanjajte mikro USB kabl iz fotoaparata dok svetli lampica pristupa. Podaci mogu da se oštete.

[262] Korišćenje | Korišćenje računara | Kreiranje filmskog diska

Biranje diska koji će se kreirati

Od filma snimljenog na fotoaparatu možete da kreirate disk koji može da se reprodukuje na drugim uređajima.

Od tipa diskova zavisi na kojim uređajima možete da ih reprodukujete. Izaberite tip diska prikladan za uređaje za reprodukciju koje ćete koristiti.

U zavisnosti od tipa filma, format filma može da se konvertuje kada kreirate disk.



Slika visoke rezolucije (HD) (Blu-Ray disk)

Filmove visoke rezolucije možete da snimate na Blu-ray disk i kreirate disk sa sadržajem visoke rezolucije (HD). Blu-ray disk vam omogućava da snimate filmove visoke rezolucije (HD) koji traju duže nego oni snimljeni na DVD diskovima.

Formati filma koje je moguće zapisati: XAVC S, AVCHD, MP4 (AVC)

Plejeri: Uređaji koji mogu da reprodukuju Blu-ray diskove (Sony Blu-ray Disc plejeri, PlayStation 3 itd.)



Slika visoke rezolucije (HD) (disk sa AVCHD filmom)

Filmove visoke rezolucije (HD) možete da snimate na DVD mediju kao što je DVD-R disk, pri čemu će biti kreiran disk sa filmom visoke rezolucije (HD).

Formati filma koje je moguće zapisati: XAVC S, AVCHD, MP4 (AVC)

Plejeri: Uređaji koji mogu da reprodukuju format AVCHD (Sony Blu-ray Disc plejeri,

PlayStation 3 itd)

Ne možete reprodukovati te vrste diskova na običnim DVD plejerima.



Film u standardnoj rezoluciji (STD)

Filmovi u standardnoj rezoluciji (STD) konvertovani iz filmova visoke rezolucije (HD) mogu da se snime na DVD medije kao što su DVD-R diskovi, čime se kreiraju diskovi sa slikom standardnog kvaliteta (STD).

Format filma koji je moguće zapisati: AVCHD

Plejeri: Obični uređaji za reprodukciju DVD diskova (DVD plejeri, računari koji mogu da reprodukuju DVD diskove itd.)

Savet

- Možete da koristite sledeće vrste diskova od 12 cm sa softverom „PlayMemories Home”.

BD-R*/ DVD-R/DVD+R/DVD+R DL: Nisu ponovo upisivi

BD-RE*/DVD-RW/DVD+RW: Ponovo upisivi

*Dodatno snimanje nije moguće.

- Sistemski softver uređaja „PlayStation 3” uvek ažurirajte na najnoviju verziju.

[263] Korišćenje | Korišćenje računara | Kreiranje filmskog diska

Kreiranje Blu-ray diskova od filmova sa slikom visoke rezolucije

Možete da kreirate Blu-Ray diskove koji mogu da se reprodukuju na uređajima za reprodukciju Blu-ray diskova (Sony Blu-ray Disc plejeri ili PlayStation 3 itd.)

A. Kreiranje diska pomoću računara

Na Windows računaru, možete da kopirate filmove uvezene na računar i kreirate Blu-ray diskove pomoću softvera „PlayMemories Home”.

Morate da imate računar koji može da kreira Blu-ray diskove.

Kada kreirate Blu-ray disk prvi put, povežite fotoaparat sa računarem pomoću USB kabla. Potreban softver će automatski biti dodat na računar. (Potrebno je da imate internet vezu.)

Detaljnije informacije o načinu kreiranja diska pomoću softvera „PlayMemories Home” možete da vidite u Vodiču za pomoć za „PlayMemories Home”.

B. Kreiranje diska pomoću uređaja koji nije računar

Blu-ray diskove možete da kreirate i pomoću Blu-ray rekordera.

Detaljne informacije potražite u uputstvu za upotrebu tog uređaja.

Napomena

- Kada kreirate Blu-ray diskove korišćenjem aplikacije „PlayMemories Home” od filmova u formatu XAVC S ili MP4, kvalitet slike se konvertuje u 1920×1080 (60i/50i) i nećete moći da kreirate diskove sa originalnim kvalitetom slike. Ako želite da snimate filmove sa originalnim kvalitetom slike, prekopirajte filmove na računar ili spoljni medijum.
- Da biste kreirali Blu-ray disk od filmova koji su snimljeni u formatu filma AVCHD kada je [ Record Setting] podešeno na [60p 28M(PS)]/[50p 28M(PS)], potreban vam je uređaj koji je kompatibilan sa AVCHD formatom verzije 2.0. Kreirani Blu-ray disk možete da reprodukujete samo na uređaju koji je kompatibilan sa AVCHD formatom verzije 2.0.

[264] Korišćenje | Korišćenje računara | Kreiranje filmskog diska

Kreiranje DVD diskova (diskovi sa AVCHD filmovima) od filmova sa slikom visoke rezolucije

Možete da kreirate DVD diskove (diskovi sa AVCHD filmovima) koji mogu da se reprodukuju na uređajima za reprodukciju AVCHD-kompatibilnih diskova (Sony Blu-ray Disc plejeri ili PlayStation 3 itd.)

A. Kreiranje diska pomoću računara

Na Windows računaru, možete da kopirate filmove uvezene na računar i kreirate DVD diskove (diskovi sa AVCHD filmovima) pomoću softvera „PlayMemories Home”.

Morate da imate računar koji može da kreira DVD diskove (diskovi sa AVCHD filmovima).

Kada kreirate DVD disk prvi put, povežite fotoaparat sa računarem pomoću USB kabla. Potreban softver će automatski biti dodat na računar. (Potrebno je da imate internet vezu.)

Detaljnije informacije o načinu kreiranja diska pomoću softvera „PlayMemories Home” možete da vidite u Vodiču za pomoć za „PlayMemories Home”.

B. Kreiranje diska pomoću uređaja koji nije računar

DVD diskove (diskovi sa AVCHD filmovima) možete da kreirate i pomoću Blu-ray rekordera.

Detaljne informacije potražite u uputstvu za upotrebu tog uređaja.

Napomena

- Kada kreirate DVD diskove (diskovi sa AVCHD filmovima) korišćenjem aplikacije „PlayMemories Home” od filmova u formatu XAVC S ili MP4, kvalitet slike se konvertuje u 1920×1080 (60i/50i) i nećete moći da kreirate diskove sa originalnim kvalitetom slike. Ako želite da snimate filmove sa originalnim kvalitetom slike, prekopirajte filmove na računar ili spoljni medijum.
- Kada kreirate diskove sa AVCHD snimcima koristeći „PlayMemories Home” od filmova koji su snimljeni u formatu AVCHD sa [ Record Setting] podešenim na [60p 28M(PS)]/[50p 28M(PS)], [60i 24M(FX)]/[50i 24M(FX)] ili [24p 24M(FX)]/[25p 24M(FX)], kvalitet slike se konvertuje i nećete moći da kreirate diskove sa originalnim kvalitetom slike. Konvertovanje kvaliteta slike može da potraje. Ako želite da snimate filmove sa originalnim kvalitetom slike, koristite Blu-ray diskove.

[265] Korišćenje | Korišćenje računara | Kreiranje filmskog diska

Kreiranje DVD diskova od filmova sa slikom standardnog kvaliteta

Možete da kreirate DVD diskove koji mogu da se reprodukuju na običnim uređajima za reprodukciju DVD diskova (DVD plejeri, računari koji mogu da reprodukuju DVD diskove itd.).

A. Kreiranje diska pomoću računara

Na Windows računaru, možete da kopirate filmove uvezene na računar i kreirate DVD diskove pomoću softvera „PlayMemories Home”.

Morate da imate računar koji može da kreira DVD diskove.

Kada kreirate DVD disk prvi put, povežite fotoaparat sa računarem pomoću USB kabla. Instalirajte namenski dodatni softver u skladu sa uputstvima na ekranu. (Potrebno je da imate internet vezu.)

Detaljnije informacije o načinu kreiranja diska pomoću softvera „PlayMemories Home” možete da vidite u pomoći za „PlayMemories Home”.

B. Kreiranje diska pomoću uređaja koji nije računar

DVD diskove možete da kreirate i pomoću Blu-ray rekordera, HDD rekordera itd. Detaljne informacije potražite u uputstvu za upotrebu tog uređaja.

Mere opreza

Pravljenje rezervne kopije memorijskih kartica

Podaci mogu da budu oštećeni u sledećim slučajevima. Obavezno napravite rezervnu kopiju podataka da biste ih zaštitili.

- Kada izvadite memorijsku karticu, iskopčate USB kabl ili isključite fotoapararat dok je čitanje/upisivanje u toku.
- Kada memorijsku karticu koristite na mestima koja su podložna pojavi statičkog elektriciteta ili električnog šuma.

Kreiranje datoteke baze podataka slika

Kada u fotoapararat umetnete memorijsku karticu koja ne sadrži datoteku baze podataka slika i uključite napajanje, fotoapararat automatski kreira datoteku baze podataka slika koristeći deo kapaciteta memorijske kartice. Taj postupak može da potraje dugo i nećete moći da rukujete fotoaparatom dok postupak ne bude završen. Ako dođe do greške u datoteci baze podataka, izvezite sve slike na računar pomoću softvera „PlayMemories Home”, a zatim formatirajte memorijsku karticu u fotoaparatu.

Ne koristite/skladištite fotoapararat na sledećim mestima

- Na veoma toplim, hladnim ili vlažnim mestima
Na mestima kao što je automobil parkiran na suncu, kućište fotoapararata bi moglo da se deformiše i to bi moglo da izazove kvar.
- Na direktnom sunčevom svetlu ili blizu grejača
Kućište fotoapararata može da izbledi i deformiše se, a to može da izazove kvar.
- Na mestima podložnim jakim vibracijama
- U blizini jakih magnetnih polja
- Na peskovitim ili prašnjavim mestima
Pazite da pesak ili prašina ne dospeju u unutrašnjost fotoapararata. To bi moglo da izazove kvar fotoapararata, a u nekim slučajevima on može biti nepopravljiv.

O nošenju

Ne sedajte na stolicu ili neko drugo mesto sa fotoaparatom u zadnjem džepu pantalona ili suknje jer bi to moglo dovesti do kvara ili oštećenja fotoapararata.

O radnim temperaturama

Fotoaparatus je osmišljen za korišćenje na temperaturama između 0 °C i 40 °C. Ne preporučuje se snimanje na izuzetno hladnim ili vrelinim mestima na kojima temperatura izlazi iz tog opsega.

O kondenzaciji vlage

- Ako fotoaparatus direktno unesete iz hladnog u toplo mesto, može da dođe do kondenzacije vlage unutar fotoaparatusa ili na njegovoj spoljnoj strani. Ta kondenzacija vlage može da izazove kvar fotoaparatusa.
- Da biste sprečili kondenzaciju vlage kada unesete fotoaparatus direktno sa hladnog na toplo mesto, najpre ga stavite u plastičnu kesu koju ćete čvrsto zatvoriti da biste sprečili ulazak vazduha. Sačekajte oko sat vremena dok temperatura fotoaparatusa ne dostigne temperaturu okruženja.
- Ako dođe do kondenzacije vlage, isključite fotoaparatus i sačekajte oko sat vremena da vlaga ispari. Imajte u vidu to da ako pokušate da snimate dok se vlaga još uvek nalazi u objektivu, snimljene slike neće biti jasne.

O funkcijama koje su dostupne na fotoaparatusu

- Ovaj fotoaparatus je kompatibilan sa filmovima u formatu 1080 60p ili 1080 50p. Za razliku od tradicionalnih standardnih režima snimanja, koji snimaju metodom preplitanja, ovaj fotoaparatus snima filmove koristeći progresivni metod. Time se povećava rezolucija i obezbeđuje glatkija, realističnija slika.
- Fotoaparatus je kompatibilan sa filmovima u formatu 4K 30p/4K 25p/4K 24p. Filmove možete da snimate u višem kvalitetu.

Napomene za putovanje avionom

- Kada se nalazite u avionu, podesite [Airplane Mode] na [On].

O kompatibilnosti podataka

Ovaj fotoaparatus je u skladu sa univerzalnim standardom DCF (Design rule for Camera File system) koji je uspostavila organizacija JEITA (Japan Electronics and Information Technology Industries Association).

- Ne garantujemo mogućnost reprodukcije na drugoj opremi za slike snimljene ovim fotoaparatusom niti reprodukcije na ovom fotoaparatusu za slike snimljene ili izmenjene na drugoj opremi.

Napomene o reprodukciji filmova na drugim uređajima

- Filmovi snimljeni na ovom fotoaparatu se možda neće pravilno reprodukovati na drugim uređajima. Takođe, filmove snimljene na drugim uređajima možda nećete moći da reprodukujete na ovom fotoaparatu.
- Diskove sa filmovima u kvalitetu AVCHD snimljene ovim fotoaparatom moguće je reprodukovati samo na uređajima koji podržavaju format AVCHD.
DVD plejeri i DVD rekorderi ne podržavaju format AVCHD, tako da oni ne mogu da reprodukuju diskove sa filmovima u formatu AVCHD.
Takođe, ako disk sa slikom visoke rezolucije (HD) snimljen u formatu AVCHD umetnete u DVD plejer ili DVD rekorder, disk možda neće biti moguće izbaciti iz uređaja.
- Filmovi snimljeni u formatu 1080 60p/1080 50p mogu da se reprodukuju samo na uređajima koji podržavaju 1080 60p/1080 50p.
- XAVC S filmove je moguće reprodukovati samo na uređajima koji podržavaju XAVC S.

O monitoru, tražilu i objektivu

- Monitor i tražilo su proizvedeni pomoću tehnologije ekstremno visoke preciznosti, tako da je preko 99,99% piksela spremno za efikasnu upotrebu. Međutim, na monitoru i u tražilu ponekad mogu stalno da se prikazuju sitne crne tačke i/ili sjajne tačke (bele, crvene, plave ili zelene boje). Te tačke su normalna pojava u postupku proizvodnje i ne utiču na slike ni na koji način.
- Izlaganje ekrana ili objektivu direktnom sunčevom svetlu tokom dužeg perioda može da izazove kvar. Budite pažljivi kad ostavljate fotoaparata blizu prozora ili napolju.
- Nemojte objektiv direktno izlagati zracima kao što su laserski zraci. To može da ošteti senzor slike i izazove kvar fotoaparata.
- Ne pritiskajte monitor. Monitor može da izbledi, a to može da izazove kvar.
- Slike mogu da ostavljaju trag po ekranu na hladnom mestu. To nije kvar.
- Ako se na ekranu nalaze kapljice vode ili neka druga tečnost, obrišite ga mekom krpom. Ako je ekran vlažan, može da dođe do promena ili oštećenja na površini ekrana. To može da dovede do kvara.
- Kada se baterija isprazni, fotoaparata može da se isključi dok je objektiv izvučen. Umetnite napunjenu bateriju, a zatim ponovo uključite fotoaparata.
- Ne izlažite objektiv udarcima ili sili.
- Nemojte držati fotoaparata za monitor ili tražilo.
- Kada koristite objektiv, pazite da ne uklješćite prste ili druge predmete.
- Kada vraćate tražilo u telo fotoaparata, pazite da ne uklješćite prste u tražilo.
- Nemojte silom gurati tražilo u telo fotoaparata dok je izvučen okular.
- Ako na površinu tražila dospe voda, pesak ili prašina, može doći do kvara.

- Ne izlažite fotoaparata sunčevoj svetlosti i ne snimajte u smeru sunca tokom dužeg vremena. Može da dođe do oštećenja unutrašnjeg mehanizma.
- Ne koristite fotoaparata u područjima u kojima se emituju jaki radio talasi ili radijacija. Snimanje i reprodukcija možda neće pravilno funkcionisati.

Snimanje uz pomoć tražila

- Kada gledate kroz tražilo, možda ćete iskusiti simptome kao što su naprezanje očiju, zamor ili mučnina nalik bolesti vožnje. Kada snimate pomoću tražila, preporučujemo vam da povremeno pravite pauze. Sami odredite potrebno trajanje i učestalost pauza, jer to se menja od jedne do druge osobe. Ako dođe do simptoma neprijatnosti, prestanite da koristite tražilo dok se to ne reši i, ako je potrebno, obratite se lekaru.

Napomene o blicu

- Ne prekrivajte blic prstima.
- Ne nosite fotoaparata držeći ga za blic niti izlažite blic prekomernoj sili.
- Ako u blic koji je izbačen dospe voda, prašina ili pesak, može doći do kvara.
- Kada zatvarate blic, pazite da ne uklješтите prste.

Napomene o odbacivanju fotoaparata ili njegovom ustupanju drugima

Kada odbacujete fotoaparata ili ga ustupate drugima, uverite se da ste izvršili sledeće operacije da biste zaštitili privatne informacije.

- Obavite [Setting Reset] da biste sve postavke vratili na početne vrednosti.

[267] Korišćenje | Mere opreza/Fotoaparata | Mere opreza

O ugrađenoj punjivoj bateriji

Ovaj fotoaparata ima ugrađenu punjivu bateriju koja služi za održavanje datuma i vremena i ostalih podešavanja, bez obzira na to da li je napajanje uključeno ili isključeno ili da li je baterija puna ili prazna. Ova punjiva baterija se stalno puni dok koristite fotoaparata. Međutim, ako fotoaparata koristite samo povremeno, ona se postepeno prazni. Ako fotoaparata uopšte ne koristite 1 mesec, ona će se potpuno isprazniti. U tom slučaju, napunite punjivu bateriju pre korišćenja fotoaparata. Međutim, čak i ako je ova punjiva baterija prazna, ipak ćete moći da koristite

fotoaparata, ali datum snimanja neće biti zabeležen.

Punjenje ugrađene punjive baterije

Umetnite napunjenu bateriju za napajanje u fotoaparata ili priključite fotoaparata na zidnu utičnicu koristeći adapter za naizmeničnu struju (isporučena), a zatim isključite fotoaparata i ostavite ga tako 24 sata ili duže.

[268] Korišćenje | Mere opreza/Fotoaparata | Mere opreza

Napomene o bateriji

Punjenje baterije

- Napunite bateriju (isporučena) pre prve upotrebe fotoaparata.
- Baterija se polako prazni, čak i kada je ne koristite. Napunite bateriju pre korišćenja fotoaparata da ne biste propustili nijednu priliku za snimanje fotografija.
- Bateriju možete da puniti čak i ako nije potpuno ispražnjena. Možete da koristite delimično napunjenu bateriju.
- Ako lampica za punjenje počne da treperi kad baterija nije do kraja napunjena, izvadite bateriju ili iskopčajte USB kabl iz fotoaparata, a zatim ga ponovo prikopčajte da biste napunili bateriju.
- Preporučujemo vam da bateriju puniti u okruženju čija je temperatura između 10 °C i 30 °C. Baterija se možda neće puniti pravilno na temperaturama izvan tog opsega.
- Kada fotoaparata povežete sa prenosnim računatom koji nije priključen na izvor napajanja, baterija prenosnog računara će početi da se prazni. Nemojte da puniti fotoaparata preko prenosnog računara dugo vremena.
- Kada je fotoaparata povezan sa računatom putem USB kabla, nemojte da uključujete/isključujete računata, ne pokrećite ga ponovo niti ga vraćajte iz režima mirovanja. To može da dovede do kvara fotoaparata. Prekinite vezu između fotoaparata i računara pre nego što obavite gorenavedene radnje.
- Ne garantujemo punjenje ako koristite modifikovani računata ili računata koji ste sami sklopili.

Vreme punjenja (potpuna napunjenost)

Kada koristite adapter za naizmeničnu struju (isporučena), vreme punjenja je približno 150 minuta. Gorenavedeno vreme punjenja se odnosi na punjenje potpuno ispražnjene baterije na temperaturi od 25 °C. Punjenje može da potraje duže pod

određenim okolnostima ili uslovima.

Efikasno korišćenje baterije

- Performanse baterije opadaju u okruženju sa niskom temperaturom. Zato na hladnim mestima baterija traje kraće. Da biste bateriju mogli da koristite duže, preporučujemo vam da je stavite u džep, blizu tela, da biste je zagrejali i umetnite je u fotoapararat neposredno pre snimanja. Ako u džepu imate metalne predmete kao što su ključevi, pazite da ne izazovete kratki spoj.
- Baterija će se brzo isprazniti ako često koristite blic ili funkciju neprekidnog snimanja, često uključujete i isključujete napajanje ili podesite visoku svetlinu monitora.
- Preporučujemo vam da pri ruci imate rezervne baterije i da pre stvarnog snimanja napravite probne snimke.
- Ne izlažite bateriju vodi. Baterija nije vodootporna.
- Ne ostavljajte bateriju na veoma toplom mestu, na primer u automobilu ili na direktnom sunčevom svetlu.
- Ako su kontakti na bateriji prljavi, možda nećete moći da uključite fotoapararat ili potpuno napunite bateriju. U tom slučaju, očistite bateriju tako što ćete lagano obrisati prašinu koristeći mekanu krpu ili pamučne štapiće za uši.

Indikator napunjenosti baterije

- Indikator preostale baterije se prikazuje na ekranu.



A: Visok nivo napunjenosti

B: Prazna baterija

- Potrebno je da prođe otprilike jedan minut dok indikator ne prikaže tačan nivo preostale baterije.
- Indikator možda neće prikazivati tačan nivo napunjenosti baterije pod određenim okolnostima.
- Ako fotoapararat ne koristite određeno vreme kada je napajanje uključeno, fotoapararat će se isključiti automatski (funkcija Auto power-off).
- Ako se na ekranu ne prikazuje preostalo vreme baterije, pritisnite dugme DISP (Podešavanje prikaza) da biste ga prikazali.

Skladištenje baterije

- Da biste zadržali funkcionalnost baterije, napunite bateriju, a zatim je potpuno ispraznite u fotoaparatu najmanje jednom godišnje pre nego što je uskladištite. Uklonite bateriju iz fotoaparata i uskladištite je na hladnom, suvom mestu.
- Da biste potpuno ispraznili bateriju, aktivirajte prikaz slajdova na fotoaparatu i ostavite ga tako dok se baterija ne isprazni.
- Da biste sprečili koroziju kontakata na bateriji, kratki spoj itd, stavite bateriju u plastičnu kesicu da ne bi došla u kontakt sa metalnim predmetima prilikom nošenja ili skladištenja.

O trajanju baterije

- Vek trajanja baterije je ograničen. Ako stalno koristite istu bateriju ili je koristite duže vremena, kapacitet baterije postepeno opada. Ako je trajanje baterije znatno kraće, verovatno je vreme da je zamenite novom baterijom.
- Trajanje baterije zavisi od toga kako je skladištite i uslova u kojima je koristite.

[269] Korišćenje | Mere opreza/Fotoaparat | Mere opreza

Punjenje baterije

- Isporučeni adapter za naizmeničnu struju je namenjen samo ovom fotoaparatu. Ne povezujte ga sa drugim elektronskim uređajima. Tako možete da izazovete kvar.
- Koristite originalni Sony adapter za naizmeničnu struju.
- Ako lampica za punjenje na fotoaparatu počne da treperi tokom punjenja, izvadite bateriju, a zatim istu bateriju dobro umetnite u fotoaparat. Ako lampica za punjenje i dalje treperi, baterija je možda pokvarena ili ste umetnuli bateriju koju ne podržava ovaj fotoaparat. Proverite da li koristite odgovarajuću bateriju. Ako koristite odgovarajuću bateriju, izvadite je i zamenite novom baterijom, a zatim proverite da li se nova baterija pravilno puni. Ako se nova baterija pravilno puni, prethodna baterija je možda pokvarena.
- Ako lampica za punjenje na fotoaparatu treperi čak i kada je adapter za naizmeničnu struju povezan na fotoaparat i priključen u zidnu utičnicu, to znači da je punjenje privremeno zaustavljeno i da je u režimu mirovanja. Punjenje se automatski prekida i ulazi u režim mirovanja kada je temperatura u okruženju izvan odgovarajućeg temperaturnog opsega. Kada temperatura u okruženju postane odgovarajuća, punjenje se nastavlja i lampica za punjenje će ponovo zasvetliti. Preporučujemo vam da bateriju puniti u okruženju čija je temperatura

Napomene o memorijskoj kartici

- Ako više puta snimate i brišete slike u dužem vremenskom periodu, može da dođe do fragmentacije podataka u datoteci na memorijskoj kartici i snimanje filma može da bude prekinuto. Ako se to desi, sačuvajte slike na računaru ili nekom drugom uređaju za skladištenje, a zatim izvršite [Format].
- Ne garantujemo da će memorijska kartica koja je formatirana na računaru raditi na ovom fotoaparatu.
- Brzine čitanja/upisivanja podataka se razlikuju u zavisnosti od memorijske kartice i opreme koju koristite.
- Preporučujemo vam da pravite rezervnu kopiju važnih podataka na čvrstom disku računara.
- Ne stavljajte nalepnice na memorijsku karticu ili na adapter za memorijsku karticu.
- Ne dodirujte kontakte na memorijskoj kartici rukama ili metalnim predmetima.
- Ne udarajte niti savijajte memorijsku karticu i pazite da je ne ispustite.
- Nemojte da rasklapate ili modifikujete memorijsku karticu.
- Ne izlažite memorijsku karticu vodi.
- Čuvajte memorijsku karticu van domašaja male dece. Deca mogu slučajno da je progutaju.
- Memorijska kartica može da bude vrela neposredno nakon dugog korišćenja. Budite pažljivi kada je vadite iz fotoaparata.
- Ne uklanjajte bateriju ili memorijsku karticu i ne isključujte fotoaparat dok lampica za pristup svetli. To može da izazove oštećenje podataka na memorijskoj kartici.
- Ako se memorijska kartica koristi blizu područja sa jakom magnetizacijom ili se koristi na mestima izloženim statičkom električnosti ili električnom šumu, podaci na memorijskoj kartici mogu da se oštete.
- Ne umećite memorijsku karticu koja ne može da stane u otvor za memorijsku karticu. To može da dovede do kvara.
- Ne koristite niti skladištite memorijsku karticu u sledećim uslovima:
 - Na mestima sa visokom temperaturom poput automobila koji je parkiran na suncu
 - Na mestima koja su izložena direktnom sunčevom svetlu
 - Na vlažnim mestima ili mestima na kojima su prisutne korozivne supstance
- Da biste Memory Stick Micro medijum mogli da koristite u ovom fotoaparatu,

umetnite Memory Stick Micro medijum u M2 adapter veličine Duo adaptera. Ako u fotoaparatu umetnete Memory Stick Micro medijum bez M2 adaptera veličine Duo adaptera, možda nećete moći da izvadite karticu iz fotoaparata.

- Da biste sa fotoaparatom koristili microSD memorijsku karticu, obavezno je prvo umetnite u odgovarajući adapter.
- Kada memorijsku karticu stavljate u adapter za memorijsku karticu, uverite se da je memorijska kartica pravilno okrenuta a zatim je umetnite i gurajte dokle god možete. Ako kartica nije pravilno umetnuta, može da dođe do kvara.

[271] Korišćenje | Mere opreza/Fotoaparati | Čišćenje fotoaparata

O čišćenju

Čišćenje objektiv, tražila i blica

Objektiv, tražilo i blic brišite mekanom krpom da biste uklonili otiske prstiju, prašinu itd.

Čišćenje objektiv

- Ne koristite rastvor za čišćenje koji sadrži organske rastvarače kao što su razređivač ili benzin.
- Za uklanjanje prašine sa površine objektiv koristite komercijalno dostupnu duvalicu. Ako je prašina zalepljena za površinu objektiv, očistite je mekanom krpom ili papirnom maramicom koja je blago nakvašena rastvorom za čišćenje objektiv. Objektiv čistite spiralnim pokretima od sredine ka obodu. Ne nanosite rastvor za čišćenje objektiv direktno na površinu objektiv.

Čišćenje blica

Očistite površinu blica pre korišćenja. Toplota koju proizvodi blic može da izazove paljenje prašine na površini blica. Čistite površinu blica mekanom krpom da biste uklonili prljavštinu, prašinu itd.

Čišćenje površine fotoaparata

Čistite površinu fotoaparata mekanom krpom koja je blago nakvašena vodom, a zatim izbrišite površinu suvom krpom. Da biste sprečili oštećenje završnog sloja ili kućišta:

- Ne izlažite fotoaparati hemijskim proizvodima kao što su razređivač, benzin, alkohol, vlažne maramice, sredstvo protiv insekata, krema za sunčanje, insekticid

itd.

- Ne dodirujte fotoaparat ako se bilo šta od gorepomenutog nalazi na vašim rukama.
- Ne ostavljajte fotoaparat u dugotrajnom kontaktu sa gumom ili vinilom.

Čišćenje ekrana

- Ako na ekranu ostane ulje ili krema sa vaših ruku, zaštitni sloj ekrana može da otpadne. Uklonite ulje ili kremu što pre sa ekrana.
- Ako ekran snažno pritiskate kada ga brišete papirnom maramicom, možete da ogrebete zaštitni sloj.
- Ako se ekran zaprlja otiscima prstiju ili prašinom, pažljivo uklonite prašinu sa površine ekrana, a zatim obrišite ekran mekom krpom.

[272] Korišćenje | Mere opreza/Fotoaparat | Broj fotografija koje je moguće snimiti i vreme za snimanje filmova

Broj fotografija

Broj fotografija koje možete da snimate se razlikuje u zavisnosti od uslova snimanja i memorijske kartice koju koristite.

[ Image Size]: [L: 20M]

Kada je [ Aspect Ratio] podešeno na [3:2]*

Standard

8 GB: 1150 slika

16 GB: 2400 slika

32 GB: 4800 slika

64 GB: 9600 slika

Fine

8 GB: 690 slika

16 GB: 1400 slika

32 GB: 2800 slika

64 GB: 5500 slika

Extra fine

8 GB: 510 slika

16 GB: 1000 slika

32 GB: 2050 slika

64 GB: 4150 slika

RAW & JPEG

8 GB: 235 slika

16 GB: 470 slika

32 GB: 950 slika

64 GB: 1900 slika



RAW

8 GB: 355 slika

16 GB: 710 slika

32 GB: 1400 slika

64 GB: 2850 slika

*Kada je [ Aspect Ratio] podešeno na neku drugu vrednost, a ne na [3:2], možete da snimate više slika nego što je navedeno iznad. (Osim kada je [ Quality] podešeno na [RAW].)

Napomena

- Čak i kada je broj preostalih slika koje je moguće snimiti veći od 9999, indikator će pokazivati „9999”.
- Kada na fotoaparatu reprodukujete sliku koja je snimljena na nekom drugom proizvodu, slika se možda neće prikazivati u stvarnoj veličini.

[273] Korišćenje | Mere opreza/Fotoaparat | Broj fotografija koje je moguće snimiti i vreme za snimanje filmova

Vreme za snimanje filmova

U tabeli u nastavku su prikazana približna maksimalna vremena snimanja na memorijskoj kartici koja je formatirana na ovom fotoaparatu. Ovi brojevi se odnose na ukupno vreme za sve datoteke filmova na memorijskoj kartici. Vreme snimanja može da se razlikuje u zavisnosti od uslova snimanja i korišćene memorijske kartice. Vrednosti kada je [ File Format] podešeno na [XAVC S 4K], [XAVC S HD] i [AVCHD] su zasnovane na snimanju sa funkcijom [Dual Video REC] podešenom na [Off].

(s (sati), min (minuti))

[ File Format]:[XAVC S 4K]

30p 100M

25p 100M

8 GB: 9 min

16 GB: 15 min

32 GB: 35 min
64 GB: 1 s 15 min

30p 60M

25p 60M

8 GB: 15 min
16 GB: 30 min
32 GB: 1 s
64 GB: 2 h 5 m

24p 100M*

8 GB: 9 min
16 GB: 15 min
32 GB: 35 min
64 GB: 1 s 15 min

24p 60M*

8 GB: 15 min
16 GB: 30 min
32 GB: 1 s
64 GB: 2 h 5 m

[ File Format]:[XAVC S HD]

60p 50M

50p 50M

8 GB: 15 min
16 GB: 35 min
32 GB: 1 s 15 min
64 GB: 2 s 35 min

30p 50M

25p 50M

8 GB: 15 min
16 GB: 35 min
32 GB: 1 s 15 min
64 GB: 2 s 35 min

24p 50M*

8 GB: 15 min
16 GB: 35 min
32 GB: 1 s 15 min
64 GB: 2 s 35 min

120p 100M

100p 100M

8 GB: 9 min

16 GB: 15 min
32 GB: 35 min
64 GB: 1 s 15 min

120p 60M

100p 60M

8 GB: 15 min
16 GB: 30 min
32 GB: 1 s
64 GB: 2 h 5 m

[AVCHD] File Format: [AVCHD]

60i 24M(FX)

50i 24M(FX)

8 GB: 40 min
16 GB: 1 s 25 min
32 GB: 3 s
64 GB: 6 s

60i 17M(FH)

50i 17M(FH)

8 GB: 55 min
16 GB: 2 s
32 GB: 4 s 5 min
64 GB: 8 s 15 min

60p 28M(PS)

50p 28M(PS)

8 GB: 35 min
16 GB: 1 s 15 min
32 GB: 2 s 30 min
64 GB: 5 s 5 min

24p 24M(FX)

25p 24M(FX)

8 GB: 40 min
16 GB: 1 s 25 min
32 GB: 3 s
64 GB: 6 s

24p 17M(FH)

25p 17M(FH)

8 GB: 55 min
16 GB: 2 s
32 GB: 4 s 5 min

64 GB: 8 s 15 min

[📺 File Format]: [MP4]

1920x1080 60p 28M

1920x1080 50p 28M

8 GB: 35 min

16 GB: 1 s 15 min

32 GB: 2 s 35 min

64 GB: 5 s 20 min

1920x1080 30p 16M

1920x1080 25p 16M

8 GB: 1 s

16 GB: 2 s

32 GB: 4 h 10 m

64 GB: 8 h 25 m

1280x720 30p 6M

1280x720 25p 6M

8 GB: 2 s 35 min

16 GB: 5 s 20 min

32 GB: 10 h 55 m

64 GB: 22 s

*Samo kada je [NTSC/PAL Selector] podešeno na NTSC.

Kada se na fotoaparatu koriste podrazumevana podešavanja, neprekidno snimanje filma je moguće u trajanju od približno 29 minuta (maks.) po snimku na temperaturi okruženja od oko 25 °C.

Vreme snimanja je približno 5 minuta kada snimate filmove u formatu XAVC S 4K ili u formatu XAVC S HD 120p/100p.

(ograničeno specifikacijom fotoaparata)

Ako je format datoteke podešen na MP4 (28M), neprekidno snimanje je moguće u trajanju od približno 29 minuta za svaki pojedinačni snimak (ograničeno veličinom datoteke od 4 GB).

Napomena

- Vreme za snimanje filmova varira zato što je fotoaparat opremljen tehnologijom VBR (Variable Bit Rate – promenljiva brzina protoka bitova), koja automatski prilagođava kvalitet slike u zavisnosti od scene koja se snima.

Kada snimate objekat koji se brzo kreće, slika je čistija, ali vreme snimanja se skraćuje jer je potrebno više memorije za snimanje.

Vreme snimanja takođe varira u zavisnosti od uslova snimanja, objekata ili podešavanja kvaliteta/veličine slike.

Napomene o neprekidnom snimanju filma

- Potrebno je mnogo energije da bi se korišćenjem senzora slike obavilo snimanje filma visokog kvaliteta ili neprekidno snimanje. Stoga, ako nastavite da snimate, temperatura unutar fotoaparata će se povećati, pogotovo temperatura senzora slike. U takvim slučajevima, fotoaparat se automatski isključuje pošto više temperature utiču na kvalitet slika ili utiču na unutrašnji mehanizam fotoaparata.
- Dužina vremena raspoloživog za snimanje filma je navedena u nastavku i odnosi se na stanje fotoaparata koji počinje da snima sa podrazumevanim postavkama nakon što je napajanje bilo isključeno na neko vreme. (Sledeće vrednosti označavaju neprekidno vreme otkad fotoaparat započinje snimanje do trenutka kad fotoaparat zaustavi snimanje.)

Temperatura okruženja: 25 °C

- Vreme neprekidnog snimanja za filmove: Oko 29 minuta (međutim, vreme snimanja je oko 5 minuta kada snimate u formatu XAVC S 4K ili XAVC S HD 120p/100p.)
- Dužina vremena raspoloživog za snimanje filma varira sa temperaturom, podešavanjem/formatom snimanja ili stanjem fotoaparata pre nego što započnete snimanje. Ako često menjate kadrove ili snimate slike nakon što je napajanje uključeno, temperatura u fotoaparatu će se povećati i vreme snimanja će biti kraće.
- Kada ugledate oznaku , prestanite da snimate film.
- Ako fotoaparat prestane da snima zbog temperature, ostavite ga nekoliko minuta uz isključeno napajanje. Počnite sa snimanjem nakon što temperatura unutar kamere potpuno opadne.

[274] Korišćenje | Mere opreza/Fotoaparat | Korišćenje fotoaparata širom sveta

Korišćenje adaptera za naizmjeničnu struju/punjača baterije širom sveta

Punjač baterije (prodaje se zasebno) i adapter za naizmjeničnu struju (isporučen) možete da koristite u bilo kojoj zemlji ili regionu gde je izvor napajanja u opsegu od 100 V do 240 V AC i 50 Hz/60 Hz.

U zavisnosti od zemlje/regiona, možda će vam biti potreban adapter za konverziju utikača da biste mogli da ga povežete na zidnu utičnicu.

Napomena

- Ne koristite elektronski transformator napona jer može da dođe do kvara uređaja.

O sistemima boja na TV-u

Da biste filmove koji su snimljeni ovim fotoaparatom mogli da gledate na TV-u, fotoaparatus i TV moraju da koriste isti sistem boja. Proverite sistem boja TV-a za zemlju ili region u kojem koristite fotoaparatus.

- **NTSC sistem:**

Bahami, Bolivija, Čile, Ekvador, Filipini, Jamajka, Japan, Kanada, Kolumbija, Koreja, Meksiko, Peru, SAD, Srednja Amerika, Surinam, Tajvan, Venecuela itd.

- **PAL sistem**

Australija, Austrija, Belgija, Češka Republika, Danska, Finska, Holandija, Hong Kong, Hrvatska, Indonezija, Italija, Kina, Kuvajt, Mađarska, Malezija, Nemačka, Novi Zeland, Norveška, Poljska, Portugal, Rumunija, Singapur, Slovačka Republika, Španija, Švedska, Švajcarska, Tajland, Turska, Ujedinjeno Kraljevstvo, Vijetnam itd.

- **PAL-M sistem:**

Brazil

- **PAL-N sistem**

Argentina, Paragvaj, Urugvaj

- **SECAM sistem:**

Bugarska, Francuska, Grčka, Gijana, Iran, Irak, Monako, Rusija, Ukrajina itd.

ZEISS objektiv

Fotoaparatus je opremljen objektivom ZEISS koji omogućava reprodukciju oštarih slika sa odličnim kontrastom. Objektiv za fotoaparatus je proizveden pod sistemom kontrole kvaliteta koji je sertifikovao ZEISS u saglasnosti sa standardima kvaliteta kompanije ZEISS u Nemačkoj.

AVCHD format

AVCHD format je razvijen za snimanje filmova visoke rezolucije HD (High-Definition) na digitalnim kamkorderima koji koristi tehnologiju efikasne kompresije podataka. Za kompresiju video podataka se koristi format MPEG-4 AVC/H.264, a za kompresiju audio podataka Dolby Digital ili Linear PCM sistem.

Format MPEG-4 AVC/H.264 efikasnije kompresuje slike od konvencionalnih formata za kompresiju slike.

- Budući da format AVCHD koristi tehnologiju za kompresiju podataka, slika može da bude nestabilna u scenama gde se kadar, perspektiva ili svetlina naglo menjaju, ali ovo nije kvar.

[278] Korišćenje | Mere opreza/Fotoaparati | Ostale informacije

Licenca

Napomene o licenci

Ovaj fotoaparati dolazi sa softverom koji možete da koristite u skladu sa ugovorom o licenciranju sa vlasnicima tog softvera. Da bismo ispunili zahteve vlasnika autorskih prava ovih softverskih aplikacija, u obavezi smo da vas obavestimo o sledećem. Pročitajte sledeće odeljke. Licence (na engleskom) su snimljene u unutrašnjoj memoriji fotoaparata. Uspostavite vezu za masovno skladištenje između fotoaparata i računara i pročitajte licence u fascikli „PMHOME” – „LICENSE”.

OVAJ PROIZVOD JE LICENCIRAN PO AVC PATENTNOJ LICENCI ZA LIČNO I NEKOMERCIJALNO KORIŠĆENJE OD STRANE KORISNIKA U SVRHU (i) KODIRANJA VIDEO U SKLADU SA AVC STANDARDOM („AVC VIDEO”) I/ILI

(ii) DEKODIRANJE AVC VIDEO KODIRANIM OD STRANE KORISNIKA U OKVIRU LIČNE I NEKOMERCIJALNE AKTIVNOSTI I/ILI KOJI JE DOBIJEN OD LICENCIRANOG DOBAVLJAČA VIDEO SADRŽAJA ZA OBEZBEĐIVANJE AVC VIDEO SADRŽAJA.

LICENCA NEĆE BITI IZDATA NITI ĆE SE ODNOSITI NA BILO KAKVU DRUGU UPOTREBU. DODATNE INFORMACIJE MOŽETE DA DOBIJETE OD KOMPANIJE MPEG LA, L.L.C. POGLEDAJTE [HTTP://WWW.MPEGLA.COM](http://www.mpegla.com)

O softveru koji koristi GNU GPL/LGPL

Uz ovaj fotoaparat je dobijen softver koji ispunjava uslove za sledeću GNU opštu javnu licencu (GNU General Public License, u daljem tekstu se pominje kao „GPL”) ili GNU manju opštu javnu licencu (GNU Lesser General Public License, u daljem tekstu se pominje kao „LGPL”).

Ovim ste informisani da imate pravo da pristupite, menjate i ponovo distribuirate izvorni kôd za ove softverske programe pod uslovima izdatog GPL/LGPL.

Izvorni kôd je obezbeđen na vebu. Idite na sledeću URL adresu da biste ga preuzeli.

<http://oss.sony.net/Products/Linux/>

Želeli bismo da nas ne kontaktirate povodom sadržaja izvornog koda.

[279] Korišćenje | Mere opreza/Fotoaparat | Zaštićeni znakovi

Zaštićeni znakovi

- Sledeći znakovi su zaštićeni znakovi ili znakovi kompanije Sony Corporation.

Cyber-shot, Cyber-shot,  , Memory Stick,

MEMORY STICK PRO, Memory Stick PRO, **MEMORY STICK DUO**,
Memory Stick Duo, **MEMORY STICK PRO DUO**, Memory Stick PRO Duo,

MEMORY STICK PRO-HG DUO, Memory Stick PRO-HG Duo,

MEMORY STICK MICRO, Memory Stick Micro, **MAGIC GATE**,

MagicGate, BRAVIA, PhotoTV HD, PlayMemories Online, logotip PlayMemories
Online, PlayMemories Home, logotip PlayMemories Home, PlayMemories Mobile,
logotip PlayMemories Mobile

PlayMemories Camera Apps, logotip PlayMemories Camera Apps

- XAVC S i  su registrovani zaštićeni znakovi kompanije Sony Corporation.
- Blu-ray Disc™ i Blu-ray™ su zaštićeni znakovi organizacije Blu-ray Disc Association.
- AVCHD Progressive i logotip AVCHD Progressive su zaštićeni znakovi kompanija Panasonic Corporation i Sony Corporation.
- Dolby i simbol sa duplim D su zaštićeni znakovi kompanije Dolby Laboratories.
- Termini HDMI i HDMI High-Definition Multimedia Interface i logotip HDMI su zaštićeni znakovi ili registrovani zaštićeni znakovi organizacije HDMI Licensing LLC u Sjedinjenim Američkim Državama i ostalim zemljama.
- Microsoft, Windows i DirectX su registrovani zaštićeni znakovi ili zaštićeni znakovi kompanije Microsoft Corporation u Sjedinjenim Američkim Državama i/ili drugim zemljama.

Mac je zaštićeni znak kompanije Apple Inc.

- iPhone i iPad su zaštićeni znakovi kompanije Apple Inc., registrovani u SAD i drugim zemljama.
- Logotip SDXC je zaštićeni znak organizacije SD-3C, LLC.
- Android i Google Play su zaštićeni znakovi ili registrovani zaštićeni znakovi kompanije Google Inc.
- Wi-Fi, logotip Wi-Fi, Wi-Fi Protected Setup su zaštićeni znakovi ili registrovani zaštićeni znakovi organizacije Wi-Fi Alliance.
- N-oznaka je zaštićeni znak ili registrovani zaštićeni znak kompanije NFC Forum, Inc. u Sjedinjenim Američkim Državama i drugim zemljama.
- DLNA i DLNA CERTIFIED su zaštićeni znakovi organizacije Digital Living Network Alliance.
- Eye-Fi je zaštitni znak kompanije Eye-Fi, Inc.
- QR Code je registrovani zaštićeni znak kompanije Denso Wave Inc.
- Pored toga, nazivi sistema i proizvoda koji su korišćeni u ovom uputstvu su, uopšte, zaštićeni znakovi ili registrovani zaštićeni znakovi svojih odgovarajućih razvojnih timova ili proizvođača. Međutim, oznake TM ili ® nisu u svim slučajevima označene u ovom priručniku.

[280] Rešavanje problema | Ako imate problema | Ako imate problema

Rešavanje problema

Ako imate problema sa korišćenjem fotoaparata, isprobajte sledeća rešenja.

1. Pogledajte stavke u odeljku „Rešavanje problema”, a zatim proverite fotoaparat. Ako se na ekranu prikaže poruka poput „C/E:□□:□□”, pogledajte ekran za samodijagnozu.
2. Izvadite bateriju, sačekajte jedan minut, ponovo umetnite bateriju, a zatim uključite napajanje.
3. Vratite podešavanja na početne vrednosti.
4. Kontaktirajte prodavca ili lokalni ovlašćeni servis. Dodatne informacije o ovom proizvodu i odgovore na česta pitanja možete da vidite na veb-sajtu korisničke podrške.

<http://www.sony.net/>

[281] Rešavanje problema | Rešavanje problema | Baterija i napajanje

Ne možete da umetnete bateriju u fotoapararat.

- Uverite se da je baterija pravilno okrenuta, a zatim je umetnite i gurajte dok se ručica za zaključavanje baterije ne zatvori.
- Proverite da li koristite bateriju NP-BX1.

[282] Rešavanje problema | Rešavanje problema | Baterija i napajanje

Ne možete da uključite fotoapararat.

- Kada u fotoapararat umetnete bateriju, može da prođe par trenutaka pre nego što fotoapararat dobije napajanje.
- Uverite se da je baterija pravilno umetnuta.
- Baterija se prazni čak i kada je ne koristite. Napunite bateriju pre korišćenja.
- Proverite da li koristite bateriju NP-BX1.

[283] Rešavanje problema | Rešavanje problema | Baterija i napajanje

Napajanje se iznenada isključuje.

- U zavisnosti od temperature fotoapararata i baterije, fotoapararat može da se automatski isključi radi zaštite. U tom slučaju, na ekranu fotoapararata će se prikazati poruka pre nego što se fotoapararat isključi.
- Ako fotoapararat ne koristite određeno vreme, on će se automatski isključiti da bi sprečio trošenje baterije. Ponovo uključite fotoapararat.

[284] Rešavanje problema | Rešavanje problema | Baterija i napajanje

Fotoapararat se zagreva.

- Kada koristite fotoaparata tokom dugog vremena, njegova temperatura raste. Ako se fotoaparata pregreje, snimanje filma može da se prekine ili napajanje može da se automatski isključi radi zaštite fotoaparata.

[285] Rešavanje problema | Rešavanje problema | Baterija i napajanje

Indikator nivoa preostale baterije pokazuje pogrešan nivo.

- Ovaj fenomen se javlja kad fotoaparata koristite na ekstremno toplom ili hladnom mestu.
- Kapacitet baterije opada vremenom i usled stalnog korišćenja. Ako nakon punjenja baterija traje znatno kraće, verovatno je došlo vreme da je zamenite novom.

[286] Rešavanje problema | Rešavanje problema | Baterija i napajanje

Lampica za punjenje na fotoaparatu treperi prilikom punjenja baterije.

- Proverite da li koristite bateriju NP-BX1.
- Izvadite bateriju i ponovo je umetnite u fotoaparata.
- Baterije koje niste koristili duže od godinu dana su možda oslabile.
- Punjenje je privremeno pauzirano zato što se fotoaparata ne nalazi u odgovarajućem temperaturnom opsegu. Optimalna temperatura za punjenje baterije je između 10 °C i 30 °C.

[287] Rešavanje problema | Rešavanje problema | Baterija i napajanje

Baterija se ne puni.

- Kada baterija nije napunjena (lampica za punjenje ne svetli) čak i ako ste je propisno napunili, proverite da li je napajanje fotoaparata isključeno, a zatim izvadite bateriju i ponovo je dobro umetnite ili iskopčajte i ponovo povežite USB

[288] Rešavanje problema | Rešavanje problema | Baterija i napajanje

Monitor se ne uključuje čak ni kada se fotoaparatusključi.

- [FINDER/MONITOR] je podešeno na [Viewfinder(Manual)] i elektronsko tražilo je izbačeno. Pritisnite elektronsko tražilo nadole ili promenite [FINDER/MONITOR] na [Auto].

[289] Rešavanje problema | Rešavanje problema | Snimanje fotografija/filmova

Ne možete da snimate slike.

- Koristite memorijsku karticu sa prekidačem za zaštitu od upisivanja koji je postavljen na poziciju LOCK. Postavite prekidač na poziciju za upisivanje.
- Proverite preostali kapacitet memorijske kartice.
- Slike ne možete da snimate dok traje punjenje blica.
- Aktivirana je funkcija [Self-timer].
- Podesite [Release w/o Card] na [Enable]. Međutim, ako memorijska kartica nije umetnuta u fotoaparatusključi, nećete moći da snimate slike.

[290] Rešavanje problema | Rešavanje problema | Snimanje fotografija/filmova

Čuje se kliktanje kada se promeni svetlina objekta.

- Rad ND filtera unutar objektiva proizvodi smetnje u zvuku i slici. To nije kvar.

[291] Rešavanje problema | Rešavanje problema | Snimanje fotografija/filmova

Snimanje traje dugo.

- U toku je obrada slike pomoću funkcije za smanjivanje šuma. To nije kvar.
- Snimate u režimu RAW. Budući da su datoteke RAW podataka velike, snimanje u režimu RAW može da potraje duže vremena.
- U toku je obrada slike pomoću funkcije [Auto HDR].
- Fotoapararat kompajlira slike.

[292] Rešavanje problema | Rešavanje problema | Snimanje fotografija/filmova

Ista slika je snimljena više puta.

-
- Podesite režim okidanja na [Single Shooting].

[293] Rešavanje problema | Rešavanje problema | Snimanje fotografija/filmova

Okidač se okida neprekidno.

-
- Fotoapararat može da automatski snimi više snimaka i obavi obradu preklopljenih slojeva pod sledećim uslovima:
 - Kada je [ISO] podešeno na [Multi Frame NR].
 - Kada je režim snimanja podešen na [Sweep Panorama].
 - Kada je režim snimanja podešen na [Superior Auto].
 - Kada je režim snimanja podešen na [Hand-held Twilight] ili [Anti Motion Blur] u funkciji [Scene Selection].
 - Kada je funkcija [DRO/Auto HDR] podešena na [Auto HDR].

[294] Rešavanje problema | Rešavanje problema | Snimanje fotografija/filmova

Slika nije fokusirana.

-
- Objekat koji snimate je preblizu. Snimajte sa najkraće udaljenosti za snimanje (W strana: približno 5 cm, T strana: približno 30 cm (od objektiva)).
 - Pritisnite okidač do pola, a zatim snimite sliku.
 - Okolno osvetljenje je slabo.
 - [Focus Mode] je podešeno na [Manual Focus]. Podesite [Focus Mode] na

postavku različitu od [Manual Focus].

- Kada fotoaparat ne može da fokusira automatski, indikator fokusa treperi.

[295] Rešavanje problema | Rešavanje problema | Snimanje fotografija/filmova

Zum ne radi.

- Funkcije zuma ne možete da koristite kada snimate u režimu Sweep Panorama.
- U sledećim situacijama možete da koristite samo optički zum:
 - Kada koristite funkciju Smile Shutter.
 - Tokom snimanja autoportreta.
 - Kada je [ Quality] podešeno na [RAW] ili [RAW & JPEG].

[296] Rešavanje problema | Rešavanje problema | Snimanje fotografija/filmova

Blic ne radi.

- Podignite blic.
- Blic ne možete da koristite u sledećim slučajevima:
 - Kada su u funkciji [Scene Selection] izabrani sledeći režimi:
 - [Anti Motion Blur]
 - [Night Scene]
 - [Hand-held Twilight]
 - [Fireworks]
 - [High Sensitivity]
 - Kada snimate u režimu Sweep Panorama.
 - Kada snimate film.

[297] Rešavanje problema | Rešavanje problema | Snimanje fotografija/filmova

Na slikama koje ste snimili koristeći blic pojavljuju se zamućene, bele, okrugle tačke.

- Svetlost blica je osvetlila čestice u vazduhu (prašinu, polen itd.) koje su vidljive na

slici. To nije kvar.

[298] Rešavanje problema | Rešavanje problema | Snimanje fotografija/filmova

Funkcija za snimanje izbliza (makro) ne radi.

- Fotoaparatski automatski prilagođava fokus. Pritisnite i držite okidač do pola. Fokusiranje može da potraje kada izbliza snimate objekat.
 - Funkcija za snimanje izbliza nije dostupna kada je [Scene Selection] podešeno na [Fireworks].
-

[299] Rešavanje problema | Rešavanje problema | Snimanje fotografija/filmova

Datum i vreme snimanja se ne prikazuju na ekranu.

- Datum i vreme se ne prikazuju tokom snimanja. Datum i vreme se prikazuju samo tokom reprodukcije.
-

[300] Rešavanje problema | Rešavanje problema | Snimanje fotografija/filmova

Datum i vreme su pogrešno snimljeni.

- Podesite tačan datum i vreme.
 - Oblast koju ste izabrali u [Area Setting] se razlikuje od oblasti u kojoj stvarno koristite fotoaparatski. Izaberite oblast u kojoj stvarno koristite fotoaparatski.
-

[301] Rešavanje problema | Rešavanje problema | Snimanje fotografija/filmova

Vrednost otvora blende i/ili brzina zatvarača treperi.

- Objekat koji snimate će biti suviše svetao ili taman ako koristite aktuelne vrednosti za otvor blende i/ili brzinu zatvarača. Ponovo prilagodite ove postavke.

[302] Rešavanje problema | Rešavanje problema | Snimanje fotografija/filmova

Boje na slici nisu pravilne.

- Prilagodite [White Balance].
 - Izabrana je neka od stavki funkcije [Picture Effect]. Podesite [Picture Effect] na [Off].
 - Izabrana je neka od stavki funkcije [Picture Profile]. Podesite [Picture Profile] na [Off].
 - Da biste postavke vratili na podrazumevane vrednosti, obavite [Setting Reset].
-

[303] Rešavanje problema | Rešavanje problema | Snimanje fotografija/filmova

Na slici je vidljiv šum kada ekran gledate na tamnom mestu.

- Fotoaparat pokušava da poboljša vidljivost na ekranu privremenim povećanjem svetline ekrana u uslovima slabog osvetljenja. Ovo ne utiče na snimljenu sliku.
-

[304] Rešavanje problema | Rešavanje problema | Snimanje fotografija/filmova

Na slici se pojavljuju tamne senke.

- U zavisnost od svetline objekta, možda ćete videti tamnu senku kada promenite otvor blende. To nije kvar.
-

[305] Rešavanje problema | Rešavanje problema | Snimanje fotografija/filmova

Oči osobe koju ste snimali su crvene.

- Podesite [Red Eye Reduction] na [On].

- Kada koristite blic, snimajte objekat na udaljenosti koja je u dometu blica.
 - Osvetlite prostoriju i snimajte objekat.
-

[306] Rešavanje problema | Rešavanje problema | Snimanje fotografija/filmova

Na ekranu se pojavljuju tačke koje ne nestaju.

- To nije kvar. Te tačke neće biti snimljene.
-

[307] Rešavanje problema | Rešavanje problema | Snimanje fotografija/filmova

Ne možete da snimate slike neprekidno.

- Memorijska kartica je puna. Izbrišite nepotrebne slike.
 - Nivo baterije je nizak. Umetnite napunjenu bateriju.
-

[308] Rešavanje problema | Rešavanje problema | Snimanje fotografija/filmova

Slika nije jasna u tražilu.

- Prilagodite odgovarajuću dioptriju pomoću točkića za prilagođavanje dioptrije.
-

[309] Rešavanje problema | Rešavanje problema | Snimanje fotografija/filmova

Slika se ne prikazuje u tražilu.

- [FINDER/MONITOR] je podešeno na [Monitor(Manual)]. Promenite [FINDER/MONITOR] na [Auto] ili [Viewfinder(Manual)].
 - Približite oko tražilu.
-

Slika se ne prikazuje na monitoru.

- Ako snimate slike sa visine pojasa kada je [FINDER/MONITOR] podešeno na [Auto] a tražilo je izbačeno, monitor će se isključiti zbog reakcije senzora oka. Podesite [FINDER/MONITOR] na [Monitor(Manual)] ili pritisnite tražilo nadole.

Funkcija [Finder/Monitor Sel.] ne radi iako je dodeljena određenom tasteru pomoću funkcije [Custom Key(Shoot.)] ili [Custom Key(PB)].

- [FINDER/MONITOR] je trenutno podešeno na [Auto]. Podesite [FINDER/MONITOR] na [Viewfinder(Manual)] ili [Monitor(Manual)].

Slika je beličasta (odbljesak)./Na slici se pojavljuje zamućeno svetlo (dupla slika).

- Kada usmerite objektiv u pravcu jakog izvora svetla, jaka svetlost ulazi u objektiv u slika može da bude beličasta (odsjaj) ili na slici može da se pojavi previše svetla („duhovi” na slici), ali to nije kvar.
Postavite kompoziciju tako da slike snimate izbegavajući pojavu pozadinskog svetla.

Tonovi boja na slici koja se prikazuje na monitoru/u tražilu izgledaju neprirodno.

- [Gamma Disp. Assist] je aktivirana. Podesite [Gamma Disp. Assist] na [Off].
 - [Gamma Disp. Assist] ne radi pravilno. Postavke [Picture Profile] se otkazuju kad izaberete drugu opciju osim [Off] za [Picture Effect], čak i ako je [Gamma] podešeno na [S-Log2]. Stoga se tonovi boja ne prikazuju pravilno kada je [Gamma Disp. Assist] podešeno na [Auto]. Da biste pravilno prikazivali tonove boja, podesite [Gamma Disp. Assist] na [Off].
-

[314] Rešavanje problema | Rešavanje problema | Snimanje fotografija/filmova

Slika je zamućena.

- Uverite se da je [SteadyShot] podešeno na [On].
 - Slika je snimljena na tamnom mestu bez blica pa je zamućena zbog podrhtavanja fotoaparata. Preporučujemo vam da koristite stativ ili blic. Funkcije [Hand-held Twilight] i [Anti Motion Blur] u okviru [Scene Selection] takođe efikasno smanjuju zamućenja.
-

[315] Rešavanje problema | Rešavanje problema | Snimanje fotografija/filmova

Monitor se gasi nakon kraćeg vremena.

- Ako fotoaparatus ne koristite određeno vreme, on će se isključiti automatski. Fotoaparatus će se ponovo uključiti kada pritisnete dugme za napajanje.
-

[316] Rešavanje problema | Rešavanje problema | Snimanje fotografija/filmova

Punjenje blica traje predugo.

- Blic je uzastopno aktiviran u kratkom vremenskom periodu. Kada blic uzastopno aktivirate, punjenje može da traje duže nego obično da bi se izbeglo pregrevanje fotoaparatusa.

Kontrolni točkić ne radi.

- [Wheel Lock] je uključeno. Držite pritisnuto dugme Fn dok se točkić ne otključa ili podesite [Wheel Lock] na [Unlock].

Slike nije moguće reprodukovati.

- Uverite se da je memorijska kartica potpuno umetnuta u fotoaparatus.
- Naziv fascikle/datoteke je promenjen na računaru.
- Kada je datoteka slike obrađena na računaru ili kada je snimljena pomoću nekog drugog proizvoda, ne garantujemo reprodukciju na ovom fotoaparatus.
- Fotoaparatus je u režimu USB. Prekinite vezu između fotoaparatusa i računara.
- Koristite „PlayMemories Home” da biste slike koje su uskladištene na računaru reprodukovali na fotoaparatusu.

Datum i vreme se ne prikazuju.

- Ekran je podešen samo za prikaz slika. Pritisnite DISP (Podešavanje prikaza) na kontrolnom točkiću da biste prikazali informacije.

Tonovi boja na slici koja se reprodukuje izgledaju neprirodno.

- Postavka [Gamma Disp. Assist] nije odgovarajuća za snimljenu sliku. Da biste tonove boja prikazali pravilno, koristite pravilnu postavku za [Gamma Disp. Assist].

[321] Rešavanje problema | Rešavanje problema | Pregledanje slika

Sliku nije moguće izbrisati.

- Isključite zaštitu.
-

[322] Rešavanje problema | Rešavanje problema | Pregledanje slika

Slika je greškom izbrisana.

- Kada izbrišete sliku, više ne možete da je povratite. Preporučujemo vam da zaštitite slike koje ne želite da izbrišete.
-

[323] Rešavanje problema | Rešavanje problema | Pregledanje slika

Nije moguće umetanje DPOF oznake.

- DPOF oznake ne možete da umetnete u RAW slike.
-

[324] Rešavanje problema | Rešavanje problema | Wi-Fi

Ne možete da pronađete pristupnu tačku za bežičnu mrežu na koju želite da se povežete.

- Pristupne tačke za bežičnu mrežu se možda neće prikazivati na fotoaparatu zbog slabog signala. Približite fotoaparat pristupnoj tački za bežičnu mrežu.
- Pristupne tačke za bežičnu mrežu se možda neće prikazivati na fotoaparatu zbog podešavanja pristupne tačke. Pogledajte uputstvo za upotrebu pristupne tačke za bežičnu mrežu.

[WPS Push] ne radi.

- [WPS Push] možda neće raditi u zavisnosti od podešavanja pristupne tačke. Proverite SSID i lozinku za pristupnu tačku bežične mreže i obavite [Access Point Set.].

Radnja koja je pokrenuta izborom funkcije [Send to Computer] prekinuta je tokom izvršavanja.

- Kada je nivo preostale baterije nizak, radnja koju ste zadali komandom [Send to Computer] može da bude prekinuta tokom izvršavanja. Napunite bateriju i pokušajte ponovo.

Ne možete da pošaljete filmove na pametni telefon.

- Filmove u formatu XAVC S nije moguće poslati na pametni telefon.
- Filmove u formatu AVCHD nije moguće poslati na pametni telefon. Pre snimanja filмова, podesite [ File Format] na [MP4].

Radnja koja je pokrenuta izborom funkcije [Smart Remote Embedded] ili [Send to Smartphone] prekinuta je tokom izvršavanja.

Kada je nivo preostale baterije nizak, radnja koja je pokrenuta izborom funkcije [Smart Remote Embedded] ili [Send to Smartphone] može da bude prekinuta tokom izvršavanja. Napunite bateriju i pokušajte ponovo.



[329] Rešavanje problema | Rešavanje problema | Wi-Fi

Ekran za snimanje pomoću funkcije [Smart Remote Embedded] ne prikazuje se glatko./Veza između fotoaparata i pametnog telefona se prekinula.

- Prenos podataka između fotoaparata i pametnog telefona može da bude prekinut zbog slabog signala. Postavite fotoaparata bliže pametnom telefonu.

[330] Rešavanje problema | Rešavanje problema | Wi-Fi

Ne možete da koristite povezivanje jednim dodirrom (NFC).

- Postavite  (N oznaku) na pametnom telefonu i  (N oznaku) na fotoaparatu što bliže jednu drugoj. Ako uređaji ne reaguju, pomerite pametni telefon nekoliko milimetara ili ga udaljite od fotoaparata, sačekajte više od 10 sekundi, a zatim ponovo dodirnite fotoaparata.
- [Airplane Mode] je podešen na [On]. Podesite [Airplane Mode] na [Off].
- Proverite da li je funkcija NFC aktivirana na pametnom telefonu. Detaljnije informacije možete da vidite u uputstvu za pametni telefon.
- Ne postavljajte metalne predmete blizu oznake  osim pametnog telefona.
- Nemojte istovremeno da dodirujete fotoaparata sa dva ili više telefona.
- Ako je na pametnom telefonu pokrenuta neka druga aplikacija koja koristi NFC, isključite je.
- Prebacite fotoaparata u režim snimanja pre nego što ga dodirnete pametnim telefonom. Aplikacija se neće aktivirati ako je fotoaparata u režimu reprodukcije.

[331] Rešavanje problema | Rešavanje problema | Računari

Računar ne prepozna je fotoaparata.

-
- Podesite [USB Connection] na [Mass Storage].
 - Proverite da li je napajanje fotoaparata uključeno.
 - Ako je nivo baterije nizak, umetnite napunjenu bateriju.
 - Za povezivanje uređaja koristite mikro USB kabl (isporučen).
 - Iskopčajte USB kabl i ponovo ga povežite.
 - Iskopčajte svu opremu osim fotoaparata, tastature i miša sa USB priključaka na računaru.
 - Povežite fotoaparat direktno sa računарom, a ne preko USB čvorišta ili drugog uređaja.
 - Ako funkciju [USB Power Supply] podesite na [Off], računар će možda moći da prepozna fotoaparat.
-

[332] Rešavanje problema | Rešavanje problema | Računari

Ne možete da uvezete slike.

- Pravilno povežite fotoaparat i računар pomoću USB kabla.
 - Kada snimate koristeći memorijsku karticu koja je formatirana na računaru, možda nećete moći da uvezete slike na računар. Snimajte koristeći memorijsku karticu koja je formatirana na fotoaparatu.
-

[333] Rešavanje problema | Rešavanje problema | Računari

Slika i zvuk su isprekidani kada film gledate na računaru.

- Film reprodukuјete direktno sa memorijske kartice. Uvezite film na računар pomoću softvera „PlayMemories Home” i reprodukuјte ga.
-

[334] Rešavanje problema | Rešavanje problema | Računari

Slike koje ste izvezli sa računara ne možete da gledate na fotoaparatu.

-
- Kopirajte slike koje se nalaze na računaru na memorijsku karticu koja je umetnuta u fotoaparatus pomoću softvera „PlayMemories Home” i pregledajte ih na fotoaparatu.

[335] [Rešavanje problema](#) | [Rešavanje problema](#) | [Memorijske kartice](#)

Greškom ste formatirali memorijsku karticu.

-
- Formatiranjem se brišu svi podaci na memorijskoj kartici. Podatke ne možete da povratite.

[336] [Rešavanje problema](#) | [Rešavanje problema](#) | [Štampanje](#)

Ne možete da štampate slike.

-
- RAW slike nije moguće štampati. Da biste odštampali RAW slike, prvo ih konvertujte u JPEG slike pomoću softvera „Image Data Converter”.

[337] [Rešavanje problema](#) | [Rešavanje problema](#) | [Štampanje](#)

Boje na slici su čudne.

-
- Kada slike koje su snimljene u režimu Adobe RGB štampate pomoću sRGB štampača koji nije kompatibilan sa režimom Adobe RGB (DCF2.0/Exif2.21), odštampane slike će imati manju zasićenost boja.

[338] [Rešavanje problema](#) | [Rešavanje problema](#) | [Štampanje](#)

Slike su odštampane sa odsečenim ivicama.

-
- U zavisnosti od štampača koji koristite, leva, desna, gornja i donja ivica slike mogu

da budu odsečene. Ovo se naročito odnosi na slike koje su snimljene sa [ Aspect Ratio] od [16:9] na kojima bočni delovi mogu da budu odsečeni nakon štampanja.

- Kada štampate slike, isključite podešavanje za isecanje ili štampanje bez ivica na štampaču. Obratite se proizvođaču štampača da biste saznali da li štampač ima ova podešavanja ili ne.
- Kada slike štampate u prodavnici, tražite da vam odštampaju sliku bez isečenih ivica.

[339] Rešavanje problema | Rešavanje problema | Štampanje

Ne možete da štampate slike sa datumom.

- Ako podesite [ Write Date] na [On], fotografije možete da štampate sa datumom. Imajte u vidu to da datum ne možete da izbrišete sa slike u fotoaparatu.
- Ako želite da štampate slike sa datumom, koristite [Print Setting] u okviru [Specify Printing].
- Slike možete da odštampate sa prikazanim datumom ako štampač ili softver može da prepozna Exif informacije. Za informacije o kompatibilnosti sa Exif informacijama, obratite se proizvođaču štampača ili softvera.
- Pomoću softvera „PlayMemories Home” (samo Windows verzija) možete da umetnete datum čak i na one fotografije koje su snimljene bez datuma.
- Kada slike štampate u prodavnici, slike mogu da budu odštampane sa datumom ako to tražite.

[340] Rešavanje problema | Rešavanje problema | Ostalo

Objektiv je zamagljen.

- Došlo je do kondenzacije vlage. Isključite fotoaparat i nemojte ga koristiti jedan sat.

[341] Rešavanje problema | Rešavanje problema | Ostalo

Fotoaparatus je prestao da radi a objektiv je ostao izvučen./Fotoaparatus se isključio a objektiv je ostao izvučen.

- Ne pokušavajte da silom uvučete objektiv koji je ostao izvučen.
 - Umetnite napunjenu bateriju, a zatim ponovo uključite fotoaparatus.
-

[342] Rešavanje problema | Rešavanje problema | Ostalo

Fotoaparatus se zagreva kada ga dugo koristite.

- Isključite fotoaparatus i nemojte ga koristiti određeno vreme.
-

[343] Rešavanje problema | Rešavanje problema | Ostalo

Kada uključite fotoaparatus, prikazuje se ekran za podešavanje sata.

- Ponovo podesite datum i vreme.
 - Ugrađena pomoćna punjiva baterija se ispraznila. Umetnite napunjenu bateriju i ostavite fotoaparatus 24 sata ili duže sa isključenim napajanjem.
-

[344] Rešavanje problema | Rešavanje problema | Ostalo

Broj slika koje je moguće snimiti se ne smanjuje ili se smanjuje za po dve slike.

- Ovo se dešava zbog toga što se stepen kompresije i veličina slike nakon kompresije menjaju u zavisnosti od slike kada snimate u režimu JPEG.
-

[345] Rešavanje problema | Rešavanje problema | Ostalo

Postavke se vraćaju na podrazumevane vrednosti iako radnja poništavanja nije obavljena.

- Postavke fotoaparata mogu da se vrate na podrazumevane vrednosti ako se baterija izvadi dok je napajanje uključeno. Kada želite da izvadite bateriju, najpre isključite napajanje i proverite da li je lampica pristupa prestala da svetli pre vađenja.
-

[346] Rešavanje problema | Rešavanje problema | Ostalo

Fotoaparat ne funkcioniše ispravno.

- Isključite fotoaparat. Izvadite bateriju i ponovo je umetnite. Ako je fotoaparat vreo, izvadite bateriju i sačekajte da se ohladi pre nego što je ponovo umetnete.
-

[347] Rešavanje problema | Rešavanje problema | Ostalo

Kada protresete fotoaparat, čuje se zvuk.

- Zvuk može da se čuje kad protresete isključen fotoaparat, ali to nije kvar.
-

[348] Rešavanje problema | Rešavanje problema | Ostalo

Na ekranu se prikazuje „--E-”.

- Izvadite memorijsku karticu i ponovo je umetnite. Ako se problem ponavlja, čak i kada ste ovo uradili, formatirajte memorijsku karticu.
-

[349] Rešavanje problema | Poruke | Poruke

Ekran za samodijagnozu

Ako se prikaže kôd koji počinje slovom abecede, to znači da se na fotoaparatu aktivirala funkcija za samodijagnozu. Poslednja dva broja (koja su označena sa □□) razlikuju se u zavisnosti od stanja fotoaparata.

Ako ne možete da rešite problem, čak i ako ste nekoliko puta pokušali da ga otklonite prateći navedene savete, fotoaparat je možda pokvaren. Kontaktirajte Sony prodavca ili lokalni ovlašćeni Sony servis.

C:32:□□

- Postoji problem sa hardverom fotoaparata. Isključite napajanje i ponovo ga uključite.

C:13:□□

- Fotoaparat ne može da čita podatke sa memorijske kartice niti može da ih upisuje na memorijsku karticu. Pokušajte da isključite i uključite fotoaparat ili nekoliko puta izvadite i umetnite memorijsku karticu.
- Umetnuta je memorijska kartica koja nije formatirana. Formatirajte memorijsku karticu.
- Umetnutu memorijsku karticu nije moguće koristiti na ovom fotoaparatu ili su podaci oštećeni. Umetnite novu memorijsku karticu.

E:61:□□

E:62:□□

E:91:□□

- Došlo je do kvara fotoaparata. Inicijalizujte fotoaparat, a zatim ponovo uključite napajanje.

E:94:□□

- Došlo je do kvara u vezi sa upisom ili brisanjem podataka. Potrebna je popravka. Kontaktirajte Sony prodavca ili lokalni ovlašćeni Sony servis. Budite spremni da navedete sve brojeve u kodu greške koji počinje sa E.

Set Area/Date/Time.

- Podesite časovnu zonu, datum i vreme. Ako fotoaparata niste koristili dugo vremena, napunite ugrađenu pomoćnu punjivu bateriju.

Unable to use memory card. Format?

- Memorijska kartica je formatirana na računaru i format datoteke je izmenjen. Izaberite [Enter], a zatim formatirajte memorijsku karticu. Moći ćete ponovo da koristite memorijsku karticu, ali su svi stari podaci na memorijskoj kartici izbrisani. Formatiranje može da traje duže vremena. Ako se ova poruka i dalje prikazuje, promenite memorijsku karticu.

Memory Card Error

- Umetnuta je nekompatibilna memorijska kartica.
- Formatiranje nije uspelo. Ponovo formatirajte memorijsku karticu.

Unable to read memory card. Reinsert memory card.

- Umetnuta je nekompatibilna memorijska kartica.
- Memorijska kartica je oštećena.
- Kontakti na memorijskoj kartici su prljavi.

Memory card locked.

- Koristite memorijsku karticu sa prekidačem za zaštitu od upisivanja ili prekidačem za zaštitu od brisanja koji je postavljen na poziciju LOCK. Postavite prekidač na poziciju za upisivanje.

Cannot open the shutter since the memory card is not inserted.

- Memorijska kartica nije umetnuta.
- Da biste aktivirali zatvarač kada memorijska kartica nije umetnuta u fotoaparata, podesite [Release w/o Card] na [Enable]. U tom slučaju, slike neće biti sačuvane.

This memory card may not be capable of recording and playing normally.

- Umetnuta je nekompatibilna memorijska kartica.

Processing...

- Kada se obavlja smanjivanje šuma, postupak smanjivanja je u toku. Nećete moći da snimate dok je ovaj postupak u toku.

Unable to display.

Slike koje su snimljene pomoću drugih proizvoda ili koje su izmenjene na računaru nećete moći da prikazete.

- Obrada na računaru kao što je brisanje datoteka slika može da izazove nekonzistentnosti u datotekama baze podataka slika. Popravite datoteke baze podataka slika.

Unable to print.

- Pokušali ste da obeležite RAW slike DPOF oznakom.

Internal temp. high. Allow it to cool.

- Fotoaparat se zagrejao usled neprekidnog snimanja. Isključite napajanje. Sačekajte da se fotoaparat ohladi i bude ponovo spreman za snimanje.



- Snimate dugo vremena i temperatura fotoaparata je porasla. Prekinite snimanje i sačekajte dok se fotoaparat ne ohladi.

Recording is unavailable in this movie format.

- Podesite [ File Format] na [MP4].



- Broj slika premašuje maksimalan broj slika čijim datumom fotoaparat može da upravlja u datoteci baze podataka.



- Nije moguća registracija u datoteku baze podataka. Uvezite sve slike na računar i izvršite oporavak memorijske kartice.

Image DataBase File error

- Postoji greška u datoteci baze podataka slika. Izaberite [Setup] → [Recover Image DB].

System Error

Camera Error. Turn power off then on.

- Izvadite bateriju i ponovo je umetnite. Ako se ova poruka često prikazuje, kontaktirajte Sony prodavca ili ovlašćeni Sony servis.

Unable to magnify.

Unable to rotate image.

- Slike koje su snimljene pomoću drugih proizvoda nećete moći da uvećate ili rotirate.

Cannot create more folders.

- Prve tri cifre u nazivu fascikle na memorijskoj kartici su „999”. Ne možete da kreirate više fascikli u ovom fotoaparatu.

[351] Rešavanje problema | Slučajevi u kojima fotoaparata ima poteškoća pri radu | Slučajevi u kojima fotoaparata ima poteškoća pri radu

Slučajevi u kojima fotoaparata ima poteškoća pri radu

Ovaj fotoaparata neće moći u potpunosti da iskoristi neke funkcije pod određenim okolnostima.

Kada snimate u sledećim uslovima, ponovo kadrirajte sliku ili promenite režim snimanja, a zatim ponovo snimite sliku.

U uslovima lošeg osvetljenja

- Sweep Panorama
- Zaključavanje automatskog fokusa
- High Frame Rate

U uslovima jakog osvetljenja

- Zaključavanje automatskog fokusa

U okruženju sa promenljivom svetlinom

- Zaključavanje automatskog fokusa
- High Frame Rate

U okruženju sa svetlima koja trepere

- Sweep Panorama
- High Frame Rate

Kada je objekat snimanja previše blizu fotoaparata

- Sweep Panorama

Kada snimate velike pokretne objekte ili objekte koji se kreću suviše brzo



- Superior Auto

- Sweep Panorama
- Auto HDR
- Zaključavanje automatskog fokusa



Kada snimate objekte koji su premali ili preveliki

- Sweep Panorama
- Zaključavanje automatskog fokusa

Kada snimate scene sa slabim kontrastom, kao što su nebo ili peščana plaža

- Sweep Panorama
- Superior Auto
-  AF drive speed
-  AF Track Sens

Kada snimate scene koje se stalno menjaju, kao što je vodopad

- Sweep Panorama
- Superior Auto
-  AF drive speed
-  AF Track Sens