



# Guida dell'utente

Personal Computer  
serie VGN-S

## Indice

Informazioni preliminari .....	6
Avviso.....	6
ENERGY STAR .....	7
Documentazione .....	8
Ergonomia.....	11
Guida introduttiva .....	13
Informazioni sulle spie.....	14
Collegamento a una fonte di alimentazione .....	15
Uso della batteria .....	16
Spegnimento sicuro del computer.....	20
Uso del computer VAIO .....	21
Uso della tastiera .....	22
Uso del touchpad .....	24
Uso dei tasti con funzioni speciali .....	25
Uso dell'unità disco ottico.....	26
Uso di PC Card .....	34
Uso di unità Memory Stick .....	38
Uso di Internet.....	42
Uso della rete Wireless LAN (WLAN) .....	43
Uso della funzionalità Bluetooth (solo su alcuni modelli) .....	52

Uso delle periferiche .....	59
Collegamento di un replicatore di porta .....	60
Collegamento degli altoparlanti esterni .....	66
Collegamento di uno schermo esterno .....	67
Selezione delle modalità di visualizzazione .....	71
Uso della funzione a monitor multipli .....	72
Collegamento di un microfono esterno .....	74
Collegamento di una periferica USB (Universal Serial Bus) .....	75
Collegamento di una stampante .....	78
Collegamento di una periferica i.LINK.....	80
Collegamento a una rete (LAN) .....	82
Personalizzazione del computer VAIO.....	84
Impostazione della password.....	85
Preparazione all'uso del computer con VAIO Control Center.....	87
Uso delle modalità di risparmio energetico .....	89
Gestione dell'alimentazione con VAIO Power Management.....	94
Impostazione della lingua con Windows XP Professional.....	99
Configurazione del modem .....	102
Impostazione di uno sfondo Sony.....	105
Installazione e aggiornamento delle applicazioni.....	106
Gestione dei driver .....	111
Aggiornamento del computer VAIO .....	122
Aggiunta e rimozione dei moduli di memoria .....	123

Precauzioni .....	134
Cura dello schermo LCD .....	135
Uso delle fonti di alimentazione .....	136
Cura del computer .....	137
Cura dei dischetti .....	139
Cura dei dischi .....	140
Uso della batteria .....	141
Uso delle cuffie .....	142
Cura dell'unità Memory Stick .....	142
Cura del disco rigido .....	143
Risoluzione dei problemi .....	144
Risoluzione dei problemi dell'unità disco ottico .....	145
Risoluzione dei problemi delle PC Card .....	148
Risoluzione dei problemi del modem .....	148
Risoluzione dei problemi della funzionalità Bluetooth .....	150
Risoluzione dei problemi di Wireless LAN .....	153
Risoluzione dei problemi del risparmio energetico .....	156
Risoluzione dei problemi di schermi esterni .....	157
Risoluzione dei problemi audio (altoparlante) .....	158
Risoluzione dei problemi audio (microfono) .....	159
Risoluzione dei problemi dei dischetti .....	161
Risoluzione dei problemi della stampante .....	162
Risoluzione dei problemi delle periferiche i.LINK .....	164

Assistenza.....	165
Informazioni di supporto Sony.....	165
e-Support .....	166
Marchi .....	168

## Informazioni preliminari

Congratulazioni per avere acquistato un computer Sony VAIO®. Leggere attentamente il Manuale dell'utente visualizzato sullo schermo. Sony ha unito le tecnologie più avanzate nei settori audio, video, informatico e delle comunicazioni per offrire alla propria clientela un personal computer tra i più sofisticati.

### Avviso

© 2005 Sony Corporation. Tutti i diritti riservati.

Il presente manuale e il software ivi descritto non possono essere riprodotti, tradotti o ridotti a un formato leggibile da macchina, né interamente né in parte, senza previa autorizzazione scritta.

Sony Corporation non fornisce alcuna garanzia in relazione al presente manuale, al software o a qualsiasi altra informazione ivi contenuta e disconosce espressamente qualsiasi garanzia implicita, commerciabilità o idoneità a impieghi particolari del presente manuale, del software e di tali altre informazioni. Sony Corporation non sarà in alcun caso responsabile per danni accidentali, indiretti o particolari, fondati su illeciti, contratti o altro, derivanti o in relazione al presente manuale, al software o ad altre informazioni ivi contenute.

Nel manuale i contrassegni ™ o ® non sono specificati.

Sony Corporation si riserva il diritto di apportare modifiche al presente manuale e alle informazioni in esso contenute in qualsiasi momento e senza preavviso. Il software descritto nel presente manuale è soggetto ai termini di un contratto di licenza separato.

**Le illustrazioni presenti in questo manuale non sono necessariamente valide per il modello in uso. Per informazioni sulla configurazione specifica del proprio computer VAIO, fare riferimento al documento cartaceo Specifiche.**

## ENERGY STAR

In qualità di partner di ENERGY STAR, per questo prodotto Sony ha rispettato le direttive ENERGY STAR in termini di risparmio energetico.

L'International ENERGY STAR Office Equipment Program è un programma internazionale che promuove il risparmio energetico in relazione all'utilizzo dei computer e delle relative apparecchiature per ufficio. Il programma supporta lo sviluppo e la distribuzione di prodotti con funzioni che consentono di ridurre in modo significativo il consumo di energia. Si tratta di un sistema aperto, al quale le aziende possono aderire liberamente. I prodotti interessati sono apparecchiature per ufficio, quali computer, monitor, stampanti, fax e fotocopiatrici. Gli standard e i logo sono uguali per tutte le nazioni partecipanti al programma.

ENERGY STAR è un marchio registrato negli Stati Uniti.



## Documentazione

La documentazione fornita comprende informazioni in formato cartaceo e guida dell'utente da leggere sul proprio computer.

I manuali sono forniti in formato PDF, facilmente consultabili e stampabili.

Il portale **My Club VAIO** è un perfetto punto di partenza per utilizzare il computer VAIO. Si tratta di una raccolta globale di tutti gli elementi necessari per ottenere prestazioni ottimali dal proprio computer.

I manuali dell'utente sono raccolti in **Documentazione**, che può essere visualizzata come segue:

- 1 Fare clic su **Start**, quindi sull'icona **My Club VAIO** .
- 2 Fare clic su **Documentazione**.
- 3 Selezionare il manuale che si desidera leggere.



È possibile scorrere manualmente i guida dell'utente selezionando **Risorse del computer > VAIO (C:) (l'unità C) > Documentazione > Documentazione** e aprendo la cartella per la propria lingua.

È possibile disporre di un disco separato per la documentazione di una serie di accessori.

### Documentazione cartacea

- Scheda **Specifiche**, che contiene una tabella di specifiche, un elenco di bundle software, una descrizione generale di tutti i comandi e le porte e, sul retro, una guida per configurare il computer VAIO.
- Guida alla soluzione dei problemi**, in cui sono riportate soluzioni per la maggior parte dei problemi comuni.
- Guida al ripristino**, in cui viene spiegato come ripristinare il sistema operativo del computer, se necessario.
- Guide in cui sono riportate le seguenti informazioni: condizioni della **Garanzia Sony**, **normative sulla sicurezza**, **normative sui modem** e **normative sulle LAN wireless**.



## Documentazione non cartacea

### My Club VAIO

In **My Club VAIO** è possibile trovare:

**Documentazione**, che include:

- Accesso al **Manuale dell'utente**. Nel Manuale dell'utente vengono spiegate nel dettaglio le funzioni del VAIO, viene illustrato come utilizzare le funzioni in modo facile e sicuro, come collegare le periferiche e molto altro ancora.
- Accesso a **Assistenza e training**. Questo è il portale **VAIO Help and Support Center**.
- Informazioni importanti relative al computer in uso, sotto forma di avvisi e notifiche.

**My Club VAIO** include inoltre:

- Accessori**  
Voglia di espandere le capacità del proprio VAIO? Fare clic su questa icona per scoprire gli accessori compatibili.
- Software**  
Voglia di provare cose nuove? Fare clic su questa icona per visualizzare una panoramica del proprio software e scoprire le opzioni di aggiornamento.
- Sfondi**  
Fare clic su questa icona per scoprire gli sfondi Sony e Club VAIO più richiesti.
- Link**  
Fare clic su questa icona per scoprire gli sfondi Sony e Club VAIO più richiesti.

### Guida in linea e supporto tecnico

**Guida in linea e supporto tecnico** è una fonte inesauribile di consigli pratici, esercitazioni e dimostrazioni che facilitano l'apprendimento di Microsoft Windows XP e dell'uso del VAIO.

Utilizzare la funzione di ricerca, l'indice o il sommario per visualizzare tutte le risorse disponibili della Guida in linea Windows, comprese quelle Internet.

Per accedere a **Guida in linea e supporto tecnico**, fare clic su **Start**, quindi su **Guida in linea e supporto tecnico**.

### *Altre fonti*

- ❑ Per informazioni dettagliate sulle funzioni del software che si sta utilizzando e sulla risoluzione dei problemi, fare riferimento alla **Guida in linea**.
- ❑ Visitare il sito Web [www.club-vaio.com](http://www.club-vaio.com) per esercitazioni in linea sul software VAIO preferito.

## Ergonomia

Il computer Sony è un computer portatile utilizzabile negli ambienti più diversi. Nei limiti del possibile, si consiglia di attenersi alle seguenti norme ergonomiche, per lavorare sia su computer desktop, sia su computer portatile:

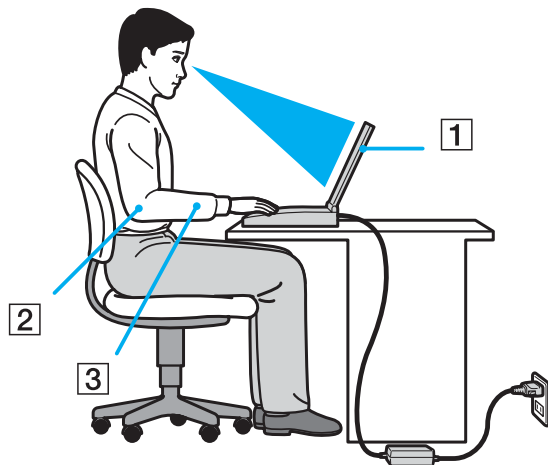

- ❑ **Posizione del computer:** il computer deve essere posizionato esattamente di fronte all'utente (1). Quando si utilizza la tastiera, il touchpad o il mouse esterno, tenere gli avambracci orizzontalmente (2) e i polsi in posizione neutra e comoda (3). La parte superiore delle braccia deve scendere naturalmente lungo i fianchi. Non dimenticare di fare alcune pause durante le sessioni di lavoro al computer. L'utilizzo eccessivo del computer può provocare tensione ai muscoli e ai tendini.
- ❑ **Attrezzatura e postura:** scegliere una sedia che abbia un buon sostegno per la schiena. Regolare l'altezza della sedia in modo da avere le piante dei piedi ben appoggiate sul pavimento. Per stare più comodi potrebbe essere utile anche un poggiatesta. Quando si è seduti, mantenere una postura rilassata ed eretta ed evitare di curvarsi in avanti o di inclinarsi troppo all'indietro.









- ❑ **Angolazione dello schermo:** per individuare la posizione ottimale, inclinare lo schermo. Se si riesce a regolare la posizione dello schermo sull'angolazione ideale, gli occhi e i muscoli si affaticano molto meno. Non dimenticare di regolare anche la luminosità dello schermo.
- ❑ **Illuminazione:** posizionare il computer in modo che la luce artificiale e naturale non crei riflessi sullo schermo. Per evitare che appaiano macchie luminose sullo schermo, servirsi dell'illuminazione indiretta. In commercio esistono anche accessori da applicare allo schermo per ridurre i riflessi. Una corretta illuminazione migliora il comfort, ma anche la qualità del lavoro.
- ❑ **Posizione dello schermo esterno:** quando si utilizza uno schermo esterno, posizionarlo a una distanza che consenta di vedere comodamente lo schermo. Quando ci si trova seduti di fronte a uno schermo, assicurarsi che lo schermo sia allo stesso livello degli occhi o leggermente più in basso.

## Guida introduttiva

In questa sezione sono fornite informazioni preliminari sull'utilizzo del computer VAIO.

- ❑ **Informazioni sulle spie** ([pagina 14](#))
- ❑ **Collegamento a una fonte di alimentazione** ([pagina 15](#))
- ❑ **Uso della batteria** ([pagina 16](#))
- ❑ **Spegnimento sicuro del computer** ([pagina 20](#))

## Informazioni sulle spie

Spia	Funzioni
Alimentazione 	Si illumina quando il computer è acceso, lampeggia in modalità Standby e si spegne quando il computer è in modalità <b>Sospensione</b> oppure è spento.
Batteria 	Si illumina quando il computer è alimentato a batteria, lampeggia quando la batteria è quasi esaurita ed emette doppi lampeggiamenti quando la batteria è in carica.
Memory Stick Pro/Duo 	Si illumina quando vengono letti o scritti dati sull'unità Memory Stick (non attivare la modalità <b>Standby</b> o spegnere il computer quando questa spia è accesa). Quando la spia è spenta, la Memory Stick non è in uso.
Unità disco ottico 	Si illumina quando vengono letti o scritti dati sul disco ottico. Quando la spia è spenta, il disco ottico non è in uso.
Unità disco rigido 	Si illumina quando vengono letti o scritti dati sull'unità disco rigido (non attivare la modalità <b>Standby</b> o spegnere il computer quando questa spia è accesa).
BLOC NUM 	Premere il tasto <b>BLOC NUM</b> per attivare il tastierino numerico. Premere nuovamente il tasto per disattivare il tastierino numerico. Quando la spia è spenta, il tastierino numerico non è attivato.
BLOC MAIUSC 	Premere il tasto <b>BLOC MAIUSC</b> per digitare lettere maiuscole. Se si preme il tasto <b>Maiusc</b> quando la spia è accesa, vengono immesse lettere minuscole. Premere nuovamente il tasto per spegnere la spia. La digitazione normale viene ripristinata quando la spia <b>BLOC MAIUSC</b> è spenta.
BLOC SCORR 	Premere il tasto <b>BLOC SCORR</b> per modificare la modalità di scorrimento del display. Lo scorrimento normale viene ripristinato quando la spia <b>BLOC SCORR</b> è spenta. Il tasto <b>BLOC SCORR</b> funziona in base al programma utilizzato e non è sempre attivabile con tutti i programmi.
Bluetooth  *	Si illumina quando lo switch <b>WIRELESS</b> è su ON e la tecnologia Bluetooth è attivata.
WIRELESS LAN	Si illumina quando la funzione Wireless LAN è attivata.

\* Solo su alcuni modelli.

## Collegamento a una fonte di alimentazione

Come fonte di alimentazione del computer è possibile utilizzare sia un adattatore CA che una batteria ricaricabile.

### Uso dell'adattatore CA

Per utilizzare l'adattatore CA

- 1 Inserire un'estremità del cavo di alimentazione (1) nell'adattatore CA.
- 2 Inserire l'altra estremità del cavo di alimentazione in una presa CA (2).
- 3 Inserire il cavo dell'adattatore CA (3) nella porta di ingresso CC (4) del computer.

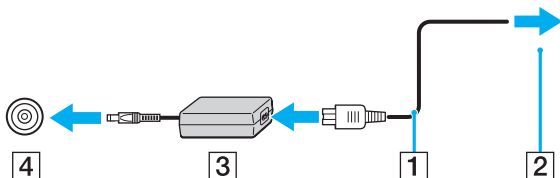

! La forma della spina di ingresso CC varia in funzione dell'adattatore CA.



Utilizzare il computer solo con l'adattatore CA in dotazione.

Per scollegare completamente il computer dall'alimentazione CA, staccare l'adattatore CA.

Assicurarsi che la presa CA sia facilmente accessibile.

Se l'adattatore CA non viene utilizzato per un lungo periodo di tempo, attivare la modalità **Sospensione**. Fare riferimento alla sezione **Uso della modalità Sospensione (pagina 92)**. Questa modalità di risparmio energetico consente di risparmiare il tempo necessario per spegnere il computer nel modo normale.

## Uso della batteria

Al momento dell'acquisto la batteria fornita con il computer non è completamente carica.

### Inserimento della batteria

Per inserire la batteria

- 1 Spegnerne il computer e chiudere il coperchio dello schermo LCD.
- 2 Far scorrere il dispositivo di blocco (1) nella posizione **UNLOCK**.

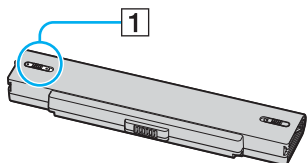

- 3 Far scorrere la batteria nell'apposito alloggiamento finché non scatta in posizione.

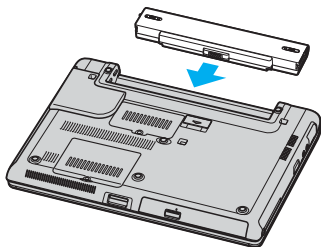

- 4 Far scorrere il dispositivo di blocco (1) nella posizione **LOCK** per fissare la batteria nel computer.



Quando il computer è collegato direttamente alla fonte di alimentazione CA e la batteria è inserita al suo interno, viene alimentato tramite la presa CA.



## Ricarica della batteria

Al momento dell'acquisto la batteria fornita con il computer non è completamente carica.

### Per caricare la batteria

- 1 Inserire la batteria.
- 2 Collegare l'adattatore CA al computer.  
La batteria verrà caricata automaticamente (quando la batteria è in carica, la relativa spia emette doppi lampeggiamenti).

<i>Stato della spia della batteria</i>	<i>Significato</i>
Accesa	Il computer è alimentato a batteria.
Lampeggiante	La batteria è quasi esaurita.
Lampeggiamento doppio	La batteria è in fase di carica.
Spenta	Il computer è alimentato a corrente alternata.



Quando la batteria è quasi esaurita, la spia della batteria e quella dell'alimentazione lampeggiano contemporaneamente.

Quando il computer è collegato direttamente all'alimentazione CA, lasciare la batteria inserita al suo interno. La batteria continua a caricarsi anche durante l'utilizzo del computer.

Se il livello della batteria scende sotto il 10%, collegare l'adattatore CA per ricaricarla o spegnere il computer e inserire una batteria completamente carica.

La batteria fornita in dotazione è agli ioni di litio e può essere ricaricata in qualsiasi momento. Ricaricare una batteria parzialmente esaurita non influisce sulla durata della batteria stessa.

Quando la batteria viene utilizzata come fonte di alimentazione, la spia della batteria è accesa. Quando la batteria è quasi completamente esaurita, la spia della batteria e quella dell'alimentazione lampeggiano contemporaneamente.

Con alcune applicazioni e periferiche, è possibile che la modalità **Sospensione** non venga attivata automaticamente quando la batteria è quasi esaurita. Per non rischiare di perdere dati, quando si utilizza la batteria è opportuno salvare spesso i documenti e attivare manualmente una modalità di risparmio energetico, come, ad esempio, la modalità **Standby** o **Sospensione**. Se la batteria si esaurisce quando viene attivata la modalità **Standby**, tutti i dati non salvati andranno persi e non sarà possibile ripristinare lo stato precedente del sistema. Per evitare la perdita di dati, eseguire salvataggi frequenti.

Quando il computer è collegato direttamente alla fonte di alimentazione CA e la batteria è inserita al suo interno, viene alimentato tramite la presa CA.

## Rimozione della batteria

Per rimuovere la batteria

- 1 Spegner il computer e chiudere il coperchio dello schermo LCD.
- 2 Far scorrere il dispositivo di blocco (1) nella posizione **UNLOCK**.

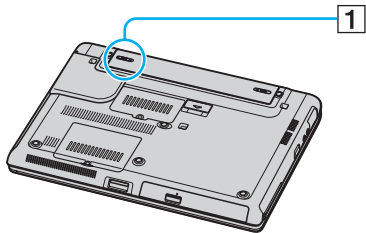

- 3 Far scorrere e afferrare il dispositivo di rilascio (2) e allontanare la batteria dal computer.

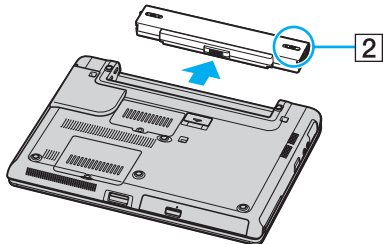

Se la batteria viene rimossa quando il computer è acceso e non collegato all'adattatore CA o è attivata la modalità **Standby**, alcuni dati potrebbero andare persi.

## *Spegnimento sicuro del computer*

Per evitare di perdere i dati non salvati, arrestare il sistema in modo corretto, come descritto di seguito.

### Per spegnere il computer

- 1 Spegnere eventuali periferiche collegate al computer.
- 2 Fare clic su **Start**, quindi su **Spegni computer**.  
Viene visualizzata la finestra **Spegni computer**.
- 3 Fare clic su **Spegni**.
- 4 Rispondere alle eventuali richieste relative al salvataggio dei documenti e alla condivisione con altri utenti e attendere lo spegnimento automatico del computer.  
La spia di alimentazione si spegne.



In caso di problemi nello spegnimento del computer, fare riferimento alla **Guida alla soluzione dei problemi**.

## Usa del computer VAIO

Dopo aver letto e seguito le istruzioni riportate nella scheda cartacea **Specifiche**, è possibile iniziare a utilizzare il computer in modo facile e sicuro.

Continuare la lettura per scoprire come ottenere prestazioni ottimali dal computer VAIO.

- ❑ **Usa della tastiera** ([pagina 22](#))
- ❑ **Usa del touchpad** ([pagina 24](#))
- ❑ **Usa dei tasti con funzioni speciali** ([pagina 25](#))
- ❑ **Usa dell'unità disco ottico** ([pagina 26](#))
- ❑ **Usa di PC Card** ([pagina 34](#))
- ❑ **Usa di unità Memory Stick** ([pagina 38](#))
- ❑ **Usa di Internet** ([pagina 42](#))
- ❑ **Usa della rete Wireless LAN (WLAN)** ([pagina 43](#))
- ❑ **Usa della funzionalità Bluetooth (solo su alcuni modelli)** ([pagina 52](#))















## *Uso della tastiera*

La tastiera in dotazione è molto simile a quella di un computer desktop, ma dispone di tasti aggiuntivi per eseguire attività specifiche per ogni modello.

Per ulteriori informazioni sui tasti standard, fare riferimento a **Guida in linea e supporto tecnico** di Windows e fare clic sul collegamento relativo alla **personalizzazione del computer**.

Nel sito Web VAIO-Link ([www.vaio-link.com](http://www.vaio-link.com)) è inoltre presente un glossario utile che facilita l'utilizzo della tastiera.

## Combinazioni e funzioni del tasto Fn

Combinazioni/funzione	Funzioni
<b>Fn +  (F2):</b> interruttore altoparlanti	Consente di accendere e spegnere gli altoparlanti incorporati e le cuffie.
<b>Fn +  (F3/F4):</b> volume altoparlante	Consente di regolare il volume degli altoparlanti incorporati. Per aumentare il volume, premere <b>Fn + F4</b> , quindi  o  oppure tenere premuti i tasti <b>Fn + F4</b> . Per diminuire il volume, premere <b>Fn + F3</b> , quindi  o  oppure tenere premuti i tasti <b>Fn + F3</b> .
<b>Fn +  (F5/F6):</b> controllo della luminosità	Consente di regolare la luminosità dello schermo LCD. Per aumentare l'intensità della luminosità, premere <b>Fn + F6</b> , quindi  o  oppure tenere premuti i tasti <b>Fn + F6</b> . Per diminuire l'intensità della luminosità, premere <b>Fn + F5</b> , quindi  o  oppure tenere premuti i tasti <b>Fn + F5</b> .
<b>Fn +  /  (F7):</b> passaggio allo schermo esterno	Consente di attivare lo schermo LCD, la periferica esterna (ad esempio, il monitor) oppure entrambi.
<b>Fn +  (F12):</b> Sospensione	Consente di ridurre al minimo il consumo energetico. Se si attiva questo comando, lo stato del sistema e delle periferiche viene memorizzato sul disco rigido e l'alimentazione al sistema viene interrotta. Per ripristinare lo stato originale del sistema, accendere il computer utilizzando l'interruttore di alimentazione. Per ulteriori informazioni sul risparmio energetico, fare riferimento alla sezione <b>Uso delle modalità di risparmio energetico</b> ( <a href="#">pagina 89</a> ).



Alcune funzioni non sono disponibili prima dell'avvio di Windows.

## Uso del touchpad

La tastiera del computer è dotata di un dispositivo di puntamento, il touchpad (1), che consente di puntare, selezionare, trascinare e scorrere gli oggetti sullo schermo.

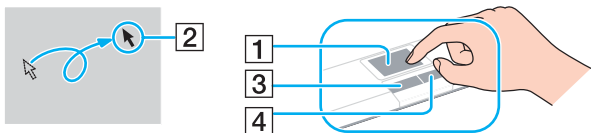



Azione	Descrizione
Puntare	Sfiorare con un dito il touchpad per posizionare il puntatore (2) su un elemento o un oggetto.
Fare clic	Premere una sola volta il tasto sinistro (3).
Fare doppio clic	Premere due volte il tasto sinistro.
Fare clic con il pulsante destro	Premere una sola volta il tasto destro (4). In molte applicazioni questa operazione consente di visualizzare un menu di scelta rapida.
Trascinare	Far scorrere il dito tenendo premuto il tasto sinistro.
Scorrere	Per scorrere verticalmente, spostare un dito sul lato destro del touchpad. Per scorrere orizzontalmente, spostare il dito sul lato inferiore (la funzione di scorrimento con il touchpad è disponibile esclusivamente con le applicazioni che supportano questo tipo di funzione).



## Uso dei tasti con funzioni speciali

Il computer VAIO dispone di tasti speciali che facilitano l'utilizzo di funzioni specifiche del computer.

<i>Tasto con funzioni speciali</i>	<i>Funzioni</i>
Tasti <b>S1/S2</b>  	Per impostazione predefinita, il tasto <b>S1</b> consente di attivare e disattivare il volume, mentre il tasto <b>S2</b> consente di attivare/disattivare la visualizzazione tramite lo schermo LCD o la periferica esterna. È inoltre possibile associare ai tasti di scelta rapida un'altra operazione eseguita frequentemente. Fare riferimento alla sezione <b>Preparazione all'uso del computer con VAIO Control Center</b> ( <a href="#">pagina 87</a> ).

## Uso dell'unità disco ottico

Il computer è dotato di un'unità disco ottico.

Per inserire un disco

- 1 Accendere il computer.
- 2 Per aprire l'unità, premere l'apposito tasto di espulsione (1).  
Il vassoio scorre verso l'esterno.
- 3 Collocare un disco al centro del vassoio, con l'etichetta rivolta verso l'alto, finché non scatta in posizione.

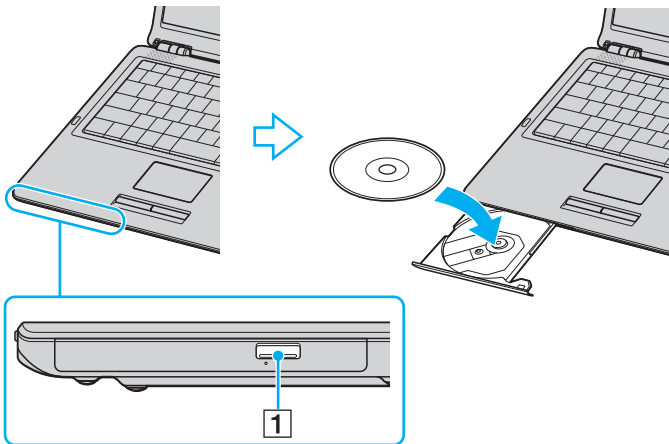

- 4 Chiudere il vassoio con una leggera pressione.



Non rimuovere l'unità disco ottico quando il computer è in una modalità di risparmio energetico (**Standby** o **Sospensione**), poiché il computer potrebbe non funzionare correttamente.



Se si intende utilizzare un'unità disco ottico esterna, collegare l'unità prima di avviare un programma per CD/DVD preinstallato.



Se si verificano problemi durante l'utilizzo dei dischi, fare riferimento alla **Guida alla soluzione dei problemi** in versione cartacea.

La posizione del tasto di espulsione varia in base al modello acquistato. Per ulteriori informazioni sul proprio modello, fare riferimento alla scheda cartacea **Specifiche**.

## Letture e scrittura di CD e DVD

A seconda del modello acquistato, è possibile riprodurre e registrare CD e DVD sul proprio computer. Consultare le specifiche per identificare il tipo di unità disco ottico installata sul proprio computer. Utilizzare la seguente tabella per verificare i tipi di supporto supportati dall'unità disco ottico in uso.

<i>Unità disco ottico</i>	<i>Riproduzione di</i>	<i>Registrazione su</i>
CD-ROM	CD, CD-R e CD-RW	—
DVD-ROM	DVD e la maggior parte di DVD-R, DVD-RW, DVD+R, DVD+RW e DVD+R DL (Double Layer)*	—
CD-RW	CD, CD-R e CD-RW	CD-R e CD-RW
CD-RW/DVD-ROM	CD, CD-R, CD-RW, DVD, la maggior parte dei DVD-R, DVD-RW, DVD+R, DVD+R DL (Double Layer)* e DVD+RW	CD-R e CD-RW
DVD-RW	CD, CD-R, CD-RW, DVD, DVD-R, DVD-RW, DVD+R, DVD+R DL (Double Layer)* e DVD+RW	CD-R, CD-RW, DVD-R e DVD-RW
DVD±RW	CD, CD-R, CD-RW, DVD, DVD-R, DVD-RW, DVD+R, DVD+R DL (Double Layer)* e DVD+RW	CD-R, CD-RW, DVD, DVD-R, DVD-RW, DVD+R, DVD+R DL (Double Layer)* e DVD+RW

\* Solo su alcuni modelli.

! Questo prodotto è progettato per riprodurre dischi conformi alle specifiche dello standard Compact Disc Digital Audio (standard CD). Un DualDisc è un disco con doppio lato in cui su un lato è presente il materiale registrato del DVD e sull'altro il materiale audio digitale. Si noti che il lato dell'audio (lato non DVD) di un DualDisc può non venire riprodotto in questa unità poiché non è conforme allo standard CD.

! Poiché attualmente sono disponibili in commercio molti formati di dischi diversi, quando si acquistano dischi preregistrati o vuoti da utilizzare con il computer Sony VAIO, è necessario leggere attentamente le avvertenze sulla confezione del disco per verificarne la compatibilità di riproduzione e registrazione con le unità disco ottico del computer in uso. Sony NON garantisce la compatibilità delle unità CD VAIO con i dischi non conformi allo standard del formato "CD" (o standard "DVD" per le unità DVD). L'USO DI DISCHI NON CONFORMI PUÒ CAUSARE DANNI IRREVERSIBILI AL PC VAIO O CREARE CONFLITTI TRA I SOFTWARE, CAUSANDO IL BLOCCO DEL SISTEMA.

Per informazioni sui formati dei dischi, rivolgersi all'autore del disco preregistrato o al produttore del disco registrabile.

## Note sulla scrittura di dati su disco

- ❑ Affinché i dati su un disco siano leggibili su un'unità disco ottico, è necessario chiudere la sessione quando il disco viene espulso. Per completare la procedura, seguire le istruzioni fornite con il software.
- ❑ Utilizzare soltanto dischi di forma circolare. Non utilizzare dischi di altre forme (a stella, a cuore, a scheda e così via), poiché possono danneggiare l'unità disco ottico.
- ❑ Non urtare o scuotere il computer durante la scrittura dei dati su disco.
- ❑ Prima di scrivere i dati sul disco, disattivare lo screensaver e chiudere il programma anti-virus.
- ❑ Quando si scrivono dati su disco, non utilizzare utility software residenti in memoria, poiché il computer può non funzionare correttamente.
- ❑ Quando si utilizza un programma per masterizzare i dischi, accertarsi di aver chiuso tutte le altre applicazioni.
- ❑ Non toccare la superficie del disco, poiché impronte e polvere sulla superficie del disco possono causare errori di scrittura.
- ❑ Non passare da una modalità di alimentazione all'altra quando si utilizza un software pre-installato e un software per la masterizzazione di CD.
- ❑ Non apporre etichette adesive sui dischi, poiché ciò pregiudicherebbe in modo irreparabile l'uso del disco.
- ❑ Collegare l'adattatore CA per alimentare il computer oppure verificare che la batteria disponga di una carica pari almeno al 50 per cento.
- ❑ Alcuni lettori DVD e unità DVD del computer potrebbero non essere in grado di leggere DVD creati con il software **VAIO Zone**.



I CD-RW ultra-speed sono supportati.

Supporta la scrittura su dischi DVD-RW compatibili con DVD-RW versione 1.1/1.2.\*

Supporta la lettura di dischi da 8 cm, ma non la scrittura degli stessi.

Poiché la massima velocità di scrittura su DVD+R DL (Double Layer) è 2,4x, potrebbe essere necessario un certo tempo prima che la scrittura su questi dischi sia terminata.\*

\* A seconda del modello acquistato. Per verificare se il proprio modello è dotato di un'unità disco ottico in grado di scrivere su DVD, fare riferimento alla scheda cartacea **Specifiche**.

## Note sulla riproduzione di DVD

Per ottenere risultati ottimali durante la riproduzione di dischi DVD, si consiglia di attenersi ai seguenti suggerimenti.

- ❑ È possibile riprodurre DVD utilizzando l'unità disco ottico e il software **VAIO Zone**. Per ulteriori informazioni, fare riferimento al file della guida del software **VAIO Zone**.
- ❑ Prima di iniziare la riproduzione di un filmato DVD, chiudere tutte le applicazioni aperte.
- ❑ Non utilizzare software utility residenti in memoria per accelerare l'accesso al disco durante la riproduzione di DVD, poiché il computer può non funzionare correttamente.
- ❑ Prima di riprodurre un disco, disattivare lo screensaver e chiudere il programma anti-virus.
- ❑ Alcuni dischi registrati a 20 o 24 bit possono generare rumore durante la riproduzione. Eventuali periferiche audio collegate possono danneggiare l'udito e gli altoparlanti. Diminuire il volume quando si riproducono DVD.
- ❑ Non attivare le modalità di risparmio energetico durante la riproduzione di DVD.
- ❑ Sulle etichette dei DVD sono riportati dei codici di zona che indicano in quali paesi e con che tipo di lettore è possibile riprodurli. Se sul disco DVD o sulla relativa confezione non è riportato un "2" (l'Europa appartiene alla zona "2") oppure "all" (ciò significa che è possibile riprodurre il DVD nella maggior parte dei paesi del mondo), non sarà possibile riprodurlo su questo lettore.



Se si modifica il codice di zona del DVD quando il software **WinDVD** è in esecuzione, riavviare il software o espellere e reinserire il disco per rendere attiva la nuova impostazione.

- ❑ Non modificare le impostazioni del codice di zona dell'unità DVD. Eventuali problemi di funzionamento causati dalla modifica delle impostazioni del codice di zona per l'unità DVD non sono coperti da garanzia.
- ❑ Se il computer è collegato a una rete Wireless LAN e questa è attivata, la riproduzione di DVD potrebbe causare interruzioni audio e video.
- ❑ Quando si riproduce un DVD (video o audio) e si desidera rimuovere una periferica USB, come, ad esempio, gli altoparlanti compatibili con USB, arrestare innanzitutto il DVD. Se si rimuove una periferica compatibile con USB durante la riproduzione (video o audio) del DVD, il computer potrebbe non funzionare correttamente.

## Riproduzione di CD

Per riprodurre CD audio

- 1 Inserire il disco nell'unità disco ottico.
- 2 Se dopo avere inserito un disco CD audio sul desktop non viene visualizzata alcuna finestra, selezionare **Start**, quindi **Tutti i programmi** e fare clic per aprire un programma per CD, quale il software **SonicStage**.  
Se viene visualizzata la finestra **CD audio**, fare clic per selezionare un'opzione.

## Copia di file su CD

Per determinare il tipo di CD supportato dal computer in uso, fare riferimento alla sezione **Lettura e scrittura di CD e DVD (pagina 28)**.

Per copiare file su CD-RW o CD-R

- 1 Inserire un disco CD-R o CD-RW vuoto nell'unità disco ottico.  
Se viene visualizzata la finestra **Unità CD**, fare clic su **Nessuna azione**.
- 2 Aprire Esplora risorse premendo i tasti **Windows** e **E** contemporaneamente.
- 3 Nel riquadro **Cartelle** a sinistra, individuare i file o le cartelle da copiare, quindi eseguire una delle seguenti operazioni:
  - Fare clic con il pulsante destro del mouse sui file o le cartelle, quindi selezionare **Invia a** e fare clic sul nome dell'unità disco ottico\*.
  - Trascinare i file o le cartelle sull'icona dell'unità disco ottico nel riquadro **File archiviati sul computer**.
- 4 Chiudere Esplora risorse.
- 5 Fare clic su **Start**, quindi su **Risorse del computer**.
- 6 Fare clic sull'icona dell'unità disco ottico in **Periferiche con archivi rimovibili**. Verrà visualizzata una nuova finestra in cui i file o le cartelle da copiare sono elencati in **File pronti per la scrittura su CD**.
- 7 Nella casella **Operazioni scrittura su CD** fare clic su **Scrivi file su CD**.
- 8 Seguire le istruzioni fornite dalla procedura **Masterizzazione guidata CD**.

\* L'assegnazione della lettera dell'unità di lettura/scrittura può variare in base alla configurazione hardware del sistema.

**!**  
Non urtare o scuotere il computer durante la scrittura dei dati su disco.



## Riproduzione di DVD

Per riprodurre i DVD

- 1 Chiudere tutti i programmi aperti.
- 2 Inserire il DVD nell'unità disco ottico.
- 3 Fare clic su **Start** e selezionare **Tutti i programmi**.
- 4 Selezionare un programma per DVD per riprodurre il DVD.

Per ulteriori informazioni sulla modalità di utilizzo del programma, fare riferimento alla Guida fornita con il programma per DVD.

## Copia di file su DVD

Per copiare file su DVD-R o DVD-RW

- 1 Collegare l'adattatore CA al computer.
- 2 Inserire il disco nell'unità disco ottico.
- 3 Fare clic su **Start** e selezionare **Tutti i programmi**.
- 4 Nel sottomenu selezionare il programma per DVD da utilizzare.

Per ulteriori informazioni sulla modalità di utilizzo del programma, fare riferimento alla Guida fornita con il programma per DVD.

## Uso di PC Card

Le PC Card consentono di collegare al computer periferiche esterne portatili.

### Inserimento di una PC Card

Per inserire una PC Card

- 1 Inserire la PC Card nell'apposito slot con il lato dell'etichetta rivolto verso l'alto.
- 2 Spingere delicatamente la PC card nello slot.

La PC Card viene rilevata automaticamente dal sistema.

Nella barra delle attività viene visualizzata l'icona **Rimozione sicura dell'hardware**.

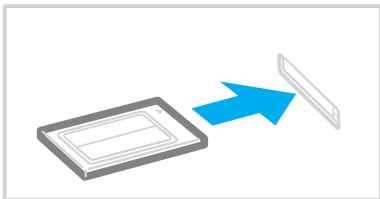



Se si passa di frequente dalla modalità **Standby** o **Sospensione** alla modalità **Normale**, è possibile che alcune periferiche non funzionino correttamente. Con alcuni tipi di PC Card, se si alternano le modalità **Normale** e **Standby** o **Sospensione** mentre la scheda è inserita, è possibile che alcune periferiche collegate al sistema non vengano rilevate. Riavviare il sistema per risolvere il problema: verrà ripristinato lo stato originale del computer.

Quando la PC Card è inserita, può non essere possibile attivare la modalità di risparmio energetico **Sospensione** e potrebbe essere attivata la modalità **Standby**. Si consiglia di rimuovere la scheda prima di attivare la modalità **Sospensione**.

Alcune PC Card o le relative funzioni potrebbero non essere compatibili con il computer in uso.

Se il computer dispone di due slot per PC Card:

- È possibile inserire contemporaneamente due PC Card di Tipo I, due di Tipo II o una di Tipo III. Questi slot sono compatibili con le porte CardBus.
- Utilizzare lo slot inferiore per le PC Card di Tipo III.
- Utilizzare sempre uno slot specifico per la stessa PC Card. Se una PC Card viene inserita in slot diversi, possono verificarsi dei problemi.

Assicurarsi che la versione del driver fornita dal produttore della PC Card sia la più recente.

Se nella scheda **Gestione periferiche** della finestra **Proprietà sistema** viene visualizzato un punto esclamativo (!), rimuovere il driver e reinstallarlo.

Non forzare la PC Card nello slot, poiché i piedini del connettore potrebbero danneggiarsi. Se si verificano problemi durante l'inserimento della PC Card, verificare che la direzione in cui la si sta inserendo sia corretta. Per ulteriori informazioni sull'utilizzo della PC Card, fare riferimento al relativo manuale.

Non toccare l'estremità della PC Card mentre si trasporta il computer, poiché la pressione o gli urti potrebbero danneggiare i piedini.

Non è necessario arrestare il sistema prima di inserire o estrarre una PC Card.

## Rimozione di una PC Card

Procedere come segue per rimuovere la PC Card quando il computer è acceso. Se la PC Card non viene rimossa in modo opportuno, il sistema potrebbe non funzionare correttamente.

### Per rimuovere una PC Card



Per rimuovere una PC Card quando il computer è spento, ignorare i punti da 1 a 7.

- 1 Fare doppio clic sull'icona **Rimozione sicura dell'hardware** nella barra delle attività.  
Viene visualizzata la finestra **Rimozione sicura dell'hardware**.
- 2 Selezionare l'hardware da scollegare.
- 3 Fare clic su **Disattiva**.  
Viene visualizzata la finestra **Disattivazione di una periferica hardware**.
- 4 Confermare che la periferica può essere rimossa in modo sicuro dal sistema.
- 5 Fare clic su **OK**.  
Viene visualizzata una finestra in cui è indicato che è possibile rimuovere la periferica in modo sicuro.
- 6 Fare clic su **OK**.
- 7 Fare clic su **Chiudi**.
- 8 Premere il tasto di rilascio della PC Card in modo da farlo fuoriuscire.
- 9 Premere di nuovo il tasto di rilascio per far fuoriuscire la PC Card.
- 10 Afferrare delicatamente la PC Card ed estrarla dallo slot.
- 11 Se il tasto di rilascio della PC Card si trova ancora all'esterno, reinserirlo all'interno.



Se la PC Card viene rimossa dal computer ancora acceso, il sistema può bloccarsi e i dati non salvati possono andare persi.

Prima di rimuovere la PC Card, fare clic sull'icona della PC Card nella barra delle attività e chiudere la scheda. Prima di rimuovere la scheda, chiudere tutte le applicazioni che utilizzano la PC Card. In caso contrario, i dati possono andare persi.

## Usa di unità Memory Stick

Il computer VAIO supporta l'unità Memory Stick. La Memory Stick è un dispositivo compatto, portatile e versatile, progettato specificatamente per lo scambio e la condivisione di dati digitali tra prodotti compatibili, quali videocamere digitali, telefoni cellulari e altre periferiche. Poiché è rimovibile, è possibile utilizzarlo per la memorizzazione di dati esterna.

Per informazioni sui tipi di Memory Stick compatibili con il proprio computer e sulle eventuali limitazioni, fare riferimento alla scheda cartacea **Specifiche**.

- ❑ È possibile acquistare unità Memory Stick direttamente dal sito Web Sony Style ([www.sonystyle-europe.com](http://www.sonystyle-europe.com)) o dal rivenditore locale Sony.
- ❑ All'indirizzo [www.vaio-link.com](http://www.vaio-link.com) sono disponibili informazioni dettagliate sulla compatibilità tra i computer VAIO e le unità Memory Stick.

## Protezione da scrittura dell'unità Memory Stick

Alcune versioni di Memory Stick sono dotate di un dispositivo per prevenire la cancellazione o la sovrascrittura accidentale di dati importanti.

Spostare l'interruttore in senso orizzontale o verticale\* per attivare o disattivare la protezione da scrittura. Quando l'interruttore è in posizione di disattivazione, è possibile salvare i dati sull'unità Memory Stick. Quando l'interruttore è in posizione di attivazione, è possibile leggere, ma non salvare, i dati sull'unità Memory Stick.

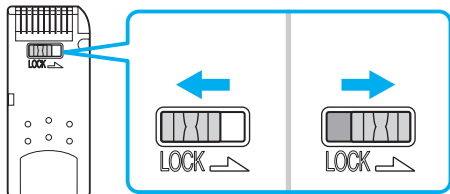

\* Per alcune versioni di Memory Stick, l'interruttore di prevenzione dalla cancellazione non è disponibile.

## Inserimento di unità Memory Stick

È possibile inserire un'unità Memory Stick nel computer in due modi diversi:

- ❑ Utilizzando lo slot per Memory Stick.
- ❑ Utilizzando lo slot per PC Card. A questo scopo è necessario un adattatore PC Card opzionale.

È possibile inserire solo un'unità Memory Stick alla volta.

Per inserire una Memory Stick utilizzando l'apposito slot

- 1 Inserire l'unità Memory Stick con la freccia rivolta verso l'alto e verso lo slot per Memory Stick.
- 2 Far scorrere delicatamente l'unità Memory Stick nello slot, finché non scatta in posizione.

La Memory Stick viene rilevata automaticamente dal sistema operativo e viene visualizzato nella finestra **Risorse del computer** come unità locale, contrassegnato dalla lettera appropriata (in base alla configurazione del computer).

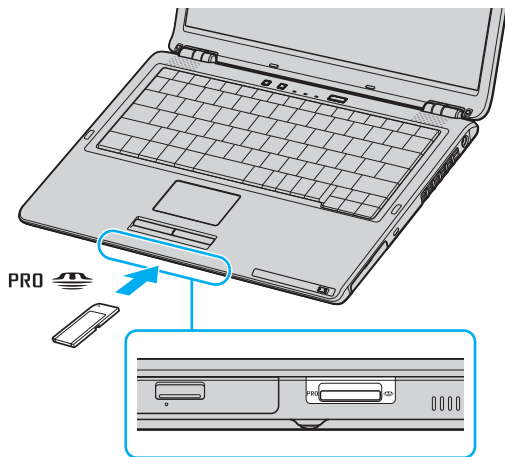



La posizione dell'unità Memory Stick varia in base al modello acquistato. Per ulteriori informazioni sul proprio modello, fare riferimento alla scheda cartacea **Specifiche**.



Quando si inserisce la Memory Stick nello slot, mantenere la freccia puntata nella direzione corretta. Per evitare di danneggiare il computer o l'unità Memory Stick, non forzare quest'ultima se l'inserimento nello slot risultasse difficile.

Non inserire più di una Memory Stick nell'apposito slot. Se il supporto viene inserito in modo errato, il computer può danneggiarsi.



Il computer supporta le Memory Stick Duo. Per ulteriori informazioni sull'unità Memory Stick Duo, visitare il sito Web Memory Stick all'indirizzo [www.memorystick.com/en/](http://www.memorystick.com/en/).

## Visualizzazione del contenuto

A seconda del modello acquistato, quando si inserisce l'unità Memory Stick può venire visualizzata la finestra **Memory Stick**. Da questa finestra è possibile scegliere di visualizzare, stampare, copiare oppure organizzare le immagini o i dati memorizzati nell'unità Memory Stick. Se la finestra **Memory Stick** non viene visualizzata all'inserimento dell'unità Memory Stick, procedere come segue:

Per visualizzare il contenuto

- 1 Fare clic su **Start**, quindi su **Risorse del computer**.  
Viene visualizzata la finestra **Risorse del computer**.
- 2 Fare clic su **Memory Stick**.  
Viene visualizzata la finestra **Memory Stick** in cui è mostrato il contenuto memorizzato nell'unità Memory Stick.



## Formattazione di unità Memory Stick

L'unità Memory Stick è formattata per essere utilizzata subito dopo l'acquisto. Se è necessario formattare nuovamente l'unità Memory Stick, utilizzare il software **Formattatore di Memory Stick** in dotazione con l'unità. Per ulteriori informazioni sulla modalità di utilizzo del Formattatore di Memory Stick, fare riferimento al file della guida del software **Formattatore di Memory Stick**.

!

Se si formatta l'unità Memory Stick, tutti i dati salvati precedentemente al suo interno verranno cancellati. Prima di eseguire nuovamente la formattazione della Memory Stick, verificare che l'unità non contenga file che si desidera conservare. Prima di formattare l'unità, eseguire il backup dei dati importanti.

Per formattare l'unità Memory Stick

- 1 Selezionare **Start, Tutti i programmi, Memory Stick Utility**, quindi fare clic su **Formattatore di Memory Stick**. Viene visualizzata la finestra **Formattatore di Memory Stick**.
- 2 Fare clic su **Avvia formattazione** e seguire le istruzioni visualizzate sullo schermo.
- 3 Al termine della formattazione, fare clic su **Esci**.

## Rimozione di unità Memory Stick

Per rimuovere una Memory Stick utilizzando l'apposito slot

- 1 Verificare che la spia dell'unità Memory Stick sia spenta.
- 2 Spingere l'unità Memory Stick all'interno del computer. La Memory Stick viene espulsa.
- 3 Estrarre l'unità Memory Stick dallo slot.

!

Rimuovere sempre delicatamente la Memory Stick, altrimenti potrebbe essere espulsa dallo slot in modo imprevisto.

Non rimuovere l'unità Memory Stick mentre la relativa spia è accesa. In caso contrario, i dati potrebbero andare persi. Il caricamento di grandi quantità di dati può richiedere molto tempo, quindi, prima di rimuovere l'unità Memory Stick, è necessario verificare che la spia sia spenta.

## Uso di Internet

### Configurazione di una connessione remota a Internet

Per eseguire la connessione a Internet, è necessario collegare il computer a una linea telefonica tramite un apposito cavo (non in dotazione). Dopo avere preparato il cavo telefonico, si è pronti per connettersi a Internet.

Per collegare un cavo telefonico

- 1 Inserire un'estremità del cavo telefonico (1) nella porta del modem  sul computer.
- 2 Inserire l'altra estremità nella presa a parete (2).

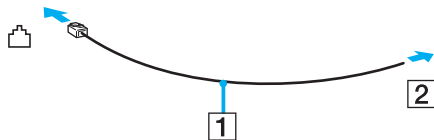

Non è possibile utilizzare il computer con linee in duplex. Inoltre non può essere collegato ad apparecchi telefonici pubblici e può non funzionare correttamente con linee telefoniche multiple o centralini privati (PBX). Alcuni collegamenti potrebbero determinare un flusso di corrente elettrica eccessivo, danneggiando il modem interno.

Se si collega un cavo telefonico sdoppiato, il modem o la periferica collegata può non funzionare correttamente.

Per configurare una connessione remota a Internet

- 1 Fare clic su **Start**, selezionare **Tutti i programmi**, **Accessori**, **Comunicazioni** e fare clic su **Creazione guidata nuova connessione**.  
Viene visualizzata la finestra **Creazione guidata nuova connessione**.
- 2 Fare clic su **Avanti**. Se viene visualizzata la finestra **Informazioni sulla località di chiamata corrente**, seguire le istruzioni visualizzate sullo schermo.
- 3 Fare clic su **Connessione a Internet**, se non è stato ancora selezionato, quindi fare clic su **Avanti**.
- 4 Seguire le istruzioni visualizzate sullo schermo.

## Uso della rete Wireless LAN (WLAN)

Utilizzando la rete Wireless LAN (WLAN) di Sony, tutte le periferiche digitali dotate di funzionalità WLAN comunicano liberamente l'una con l'altra attraverso una potente rete. La WLAN è una rete che consente agli utenti di collegarsi a una rete locale (LAN, local area network) attraverso una connessione radio wireless. In questo modo, non occorre più passare fili o cavi attraverso pareti e soffitti.

La rete WLAN di Sony supporta tutte le normali attività Ethernet, offrendo inoltre i vantaggi della mobilità e del roaming. È comunque possibile accedere alle informazioni, a Internet/Intranet e alle risorse di rete, anche durante una riunione o gli spostamenti da un luogo all'altro.

È possibile comunicare senza un punto di accesso, ovvero la comunicazione può essere eseguita unicamente attraverso un numero limitato di computer (**ad-hoc**). In alternativa, è possibile comunicare attraverso un punto di accesso che consente di creare un'infrastruttura di rete (**infrastruttura**).



L'utilizzo della funzionalità WLAN può essere soggetto a limitazioni, ad esempio restrizioni del numero di canali, in base al paese in cui viene utilizzata. Di conseguenza, prima di attivare la funzionalità WLAN, leggere attentamente le **Regulations**. Per ulteriori informazioni sulla selezione del canale, fare riferimento alla sezione **Selezione del canale Wireless LAN** ([pagina 50](#)).

La WLAN è conforme allo standard IEEE802.11b/g, che stabilisce la tecnologia utilizzata. Lo standard include il metodo di crittografia: **Wired Equivalent Privacy** (WEP), un protocollo di protezione, e **WiFi Protected Access** (WPA), un protocollo basato su standard, proposto congiuntamente da IEEE e Wi-Fi Alliance, che consente di migliorare la sicurezza interoperabile e aumentare il livello di protezione dei dati e controllo di accesso alle reti WiFi esistenti. WPA è perfettamente compatibile con le specifiche IEEE802.11i e utilizza il sistema avanzato di crittografia dei dati TKIP (Temporal Key Integrity Protocol), oltre all'autenticazione dell'utente mediante 802.1X e EAP (Extensible Authentication Protocol). La crittografia dei dati consente di proteggere il collegamento wireless nel punto di vulnerabilità, ovvero tra il client e i punti di accesso. Sono inoltre disponibili altri meccanismi di protezione LAN che consentono di salvaguardare le informazioni riservate: protezione della password, crittografia end-to-end, reti VPN e autenticazione.

Le periferiche Wireless LAN conformi allo standard IEEE802.11a e le periferiche conformi allo standard IEEE802.11b o g non possono comunicare perché le loro frequenze sono diverse.

IEEE802.11b: la velocità standard è a 11 Mbps, ovvero circa da 30 a 100 volte più veloce della connessione normale.

IEEE802.11a/g: la velocità standard è a 54 Mbps, ovvero circa 5 volte più veloce di una periferica Wireless LAN conforme allo standard IEEE802.11b.

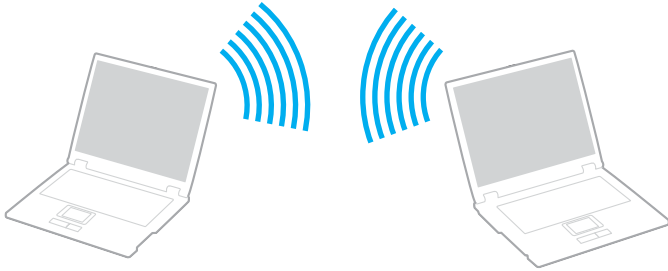

## *Comunicazione senza punto di accesso (ad-hoc)*

La rete locale ad-hoc è costituita solo dalle periferiche wireless, senza controller o punti di accesso centrali. Ogni periferica comunica direttamente con le altre periferiche che fanno parte della rete. Creare una rete ad ad-hoc domestica è semplice.



## Per comunicare senza punto di accesso (ad-hoc)

- 1 Attivare lo switch **WIRELESS** (sui modelli con la funzionalità Bluetooth<sup>\*1</sup>) o **WIRELESS LAN** (sui modelli con la funzionalità Bluetooth).

Sui modelli con la funzionalità Bluetooth, fare doppio clic su  (**B** / ) nella barra delle attività per visualizzare la finestra **Wireless Device Switch** (Interruttore Periferica Wireless). Selezionare la casella di controllo **Enable 2.4 GHz Wireless LAN** (Attiva dispositivo Bluetooth) e fare clic su **OK**.

- 2 Fare clic su **Start**, quindi su **Pannello di controllo**.

- 3 Fare clic su **Rete e connessioni Internet**.

- 4 Fare clic su **Connessioni di rete**.

Viene visualizzata la finestra **Connessioni di rete**.

- 5 Fare clic con il pulsante destro del mouse su **Connessione rete senza fili** e selezionare **Proprietà**.

Viene visualizzata la finestra **Connessione rete senza fili - Proprietà**.

- 6 Fare clic sulla scheda **Reti senza fili**.

- 7 Fare clic sul pulsante **Aggiungi**.

Viene visualizzata la finestra **Proprietà rete senza fili**.

- 8 Immettere il **Nome di rete (SSID)**<sup>\*2</sup>.

È possibile scegliere un nome con caratteri alfanumerici di **32 cifre**.

- 9 Selezionare **Apri** dall'elenco a discesa **Autenticazione di rete**.

- 10 Selezionare **WEP** dall'elenco a discesa **Crittografia dati**.

- 11 Deselezionare il pulsante di opzione **La chiave viene fornita automaticamente**.

Vengono visualizzate alcune informazioni.

- 12 Immettere la **Chiave di rete**<sup>\*2</sup>.

La chiave di rete dovrebbe essere costituita da **5 o 13 caratteri alfanumerici** o da **10 o 26 caratteri esadecimale**<sup>\*3</sup> a scelta.

- 13 Immettere nuovamente la stessa **Chiave di rete** per confermare.
- 14 Selezionare la casella di controllo **Rete computer a computer (ad hoc)**. I punti di accesso senza fili non sono utilizzati nella parte inferiore dello schermo.
- 15 Fare clic su **OK**.  
Il **Nome di rete** viene visualizzato nella finestra **Reti preferite**.
- 16 Fare clic su **Avanzate**.  
Viene visualizzata la finestra **Avanzate**.
- 17 Selezionare il pulsante di opzione **Solo reti da computer a computer (ad hoc)**.
- 18 Fare clic su **Chiudi**.
- 19 Fare clic su **OK**.  
Il computer è pronto per comunicare con un altro computer.

\*1 Per verificare se il proprio modello è dotato della funzionalità Bluetooth, fare riferimento alla scheda cartacea **Specifiche**.

\*2 Per comunicare tra due o più computer, è necessario configurare tutti i computer in questione nello stesso modo. Ciò significa che occorre immettere in tutti gli altri computer lo stesso **Nome di rete** e la stessa **Chiave di rete** utilizzati sul primo computer.

\*3 **Esadecimale**: rappresentazione numerica in cui sono utilizzate le cifre comprese tra 0 e 9, in base al relativo utilizzo convenzionale, e le lettere comprese tra A e F (o a e f) per rappresentare le cifre esadecimali con valori (decimali) compresi tra 10 e 15.



Una rete ad-hoc non supporta WPA.



In Francia, la legge consente di utilizzare solo alcuni canali per le Wireless LAN posizionate all'esterno. Per ulteriori informazioni, fare riferimento alle **Regulations**.

Per eseguire la disconnessione da una rete da computer a computer (ad-hoc)

- 1 Fare clic su **Start**, quindi su **Pannello di controllo**.
- 2 Fare clic su **Rete e connessioni Internet**.
- 3 Fare clic su **Connessioni di rete**.  
Viene visualizzata la finestra **Connessioni di rete**.
- 4 Nel riquadro a destra in **LAN o Internet ad alta velocità** fare doppio clic su **Connessione rete senza fili**.  
Viene visualizzata la finestra **Connessione rete senza fili - Stato**.
- 5 Scegliere **Proprietà**.  
Viene visualizzata la finestra **Connessione rete senza fili - Proprietà**.
- 6 Nella scheda **Reti senza fili** fare clic su **Avanzate**.  
Viene visualizzata la finestra **Avanzate**.
- 7 Scegliere **Qualsiasi rete disponibile (di preferenza con punto di accesso)** e fare clic su **Chiudi**.
- 8 Fare clic su **OK**.
- 9 Fare clic su **Chiudi**.
- 10 Disattivare lo switch **WIRELESS** o **WIRELESS LAN**.

## Comunicazione con punto di accesso (infrastruttura)

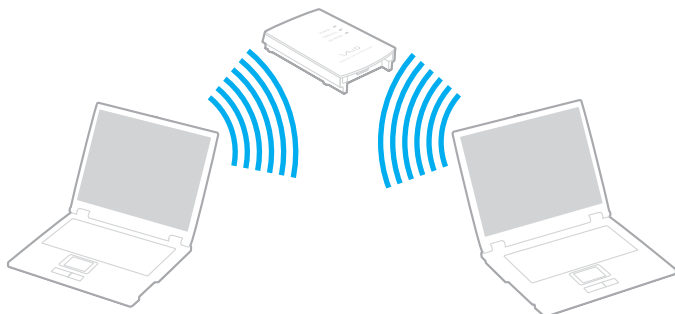

L'infrastruttura di rete è una rete locale cablata esistente allargata a periferiche wireless attraverso un punto di accesso, come, ad esempio il **punto di accesso Sony**. Il punto di accesso consente di collegare la Wireless LAN e la LAN cablata e funziona, inoltre, da controller centrale per la Wireless LAN. Dal punto di accesso vengono coordinate la trasmissione e la ricezione da diverse periferiche wireless all'interno di una zona specifica.





## Per eseguire la connessione a una rete wireless

- 1 Attivare lo switch **WIRELESS** (sui modelli con la funzionalità Bluetooth<sup>\*1</sup>) o **WIRELESS LAN** (sui modelli con la funzionalità Bluetooth).

Sui modelli con la funzionalità Bluetooth, fare doppio clic su  (**B** / ) nella barra delle attività per visualizzare la finestra **Wireless Device Switch** (Interruttore Periferica Wireless). Selezionare la casella di controllo **Enable 2.4 GHz Wireless LAN** (Attiva dispositivo Bluetooth) e fare clic su **OK**.

- 2 Fare clic su **Start**, quindi su **Pannello di controllo**.
- 3 Fare clic su **Rete e connessioni Internet**.
- 4 Fare clic su **Connessioni di rete**.  
Viene visualizzata la finestra **Connessioni di rete**.
- 5 Nel riquadro a destra in **LAN o Internet ad alta velocità** fare doppio clic su **Connessione rete senza fili**.  
Viene visualizzata la finestra **Connessione rete senza fili**.
- 6 Selezionare la rete che si desidera utilizzare.
- 7 Immettere la **Chiave di rete**.
- 8 Fare clic su **Connetti**.  
La connessione verrà stabilita dopo 30 secondi.

\* Per verificare se il proprio modello è dotato della funzionalità Bluetooth, fare riferimento alla scheda cartacea **Specifiche**.

Per ulteriori informazioni sulla configurazione del punto di acceso, fare riferimento alla documentazione relativa al **punto di accesso**.



La chiave WPA deve contenere almeno 8 caratteri.

## Selezione del canale Wireless LAN

Con una configurazione 802.11b/g, è possibile utilizzare i canali compresi tra 1 e 13.

### (a) Comunicazione con punto di accesso (“Infrastruttura”)

- Il canale utilizzato viene selezionato automaticamente dal punto di accesso.



Per informazioni sulla modalità di selezione del canale utilizzato dal punto di accesso, fare riferimento al manuale relativo al punto di accesso.

### (b) Senza punto di accesso (“Ad-hoc”)

- Se la connessione wireless è avviata da VAIO, verrà selezionato il canale 11.



In Francia, la legge consente di utilizzare solo alcuni canali per le Wireless LAN posizionate all'esterno. Per ulteriori informazioni, fare riferimento alle **Regulations**.

- Se la connessione wireless è avviata da una periferica Wireless LAN omologa, per la comunicazione Wireless LAN verrà utilizzato il canale selezionato da questa periferica.



La larghezza di banda di 2,4 GHz utilizzata dalle periferiche compatibili con Wireless LAN è utilizzata anche da altre periferiche. Sebbene sulle periferiche compatibili con Wireless LAN vengano impiegate tecnologie per ridurre al minimo l'interferenza causata da altre periferiche che utilizzano la stessa larghezza di banda, tale interferenza potrebbe ridurre la velocità di comunicazione, limitare il campo di comunicazione o interrompere le connessioni wireless.

La velocità di comunicazione varia in base alla distanza tra le periferiche di comunicazione, la presenza di ostacoli tra tali periferiche, la configurazione delle periferiche, le condizioni radio e il software utilizzato. Inoltre, le comunicazioni potrebbero essere interrotte a causa delle condizioni radio.

Il campo di comunicazione varia in base alla distanza effettiva tra le periferiche di comunicazione, la presenza di ostacoli tra tali periferiche, le condizioni radio, l'ambiente circostante, comprese pareti e materiali delle pareti, nonché il software utilizzato.

Utilizzando i prodotti IEEE802.11b e IEEE802.11g sulla stessa rete wireless, la velocità di comunicazione può essere ridotta a causa dell'interferenza radio. Prendendo ciò in considerazione, i prodotti IEEE802.11g sono progettati per ridurre la velocità di comunicazione e consentire le comunicazioni con i prodotti IEEE802.11b.

Quando la velocità di comunicazione non soddisfa le aspettative, cambiando il canale wireless sul punto di accesso è possibile aumentare la velocità di comunicazione.





In Francia, la legge consente di utilizzare solo alcuni canali per le Wireless LAN posizionate all'esterno. Per ulteriori informazioni, fare riferimento alle **Regulations**.

## *Uso della funzionalità Bluetooth (solo su alcuni modelli)*

È possibile stabilire una comunicazione wireless tra il computer in uso e altre periferiche Bluetooth, quale un altro computer o un cellulare. È possibile trasferire dati da una periferiche all'altra a una distanza massima di 10 metri in uno spazio libero senza utilizzare cavi.

Per verificare se il proprio modello è dotato della funzionalità Bluetooth, fare riferimento alla scheda cartacea **Specifiche**.

Per eseguire la connessione a una periferica Bluetooth

- 1 Attivare lo switch **WIRELESS**.
- 2 Fare doppio clic su  (  /  ) nella barra delle attività per visualizzare la finestra **Wireless Device Switch** (Interruttore Periferica Wireless).
- 3 Selezionare l'opzione **Bluetooth**.
- 4 Fare clic su **OK**.

## *Note sull'utilizzo della funzionalità Bluetooth*

- ❑ La velocità di trasferimento dei dati varia in funzione delle seguenti condizioni:
  - ❑ Ostacoli, quali pareti, che si trovano tra le periferiche.
  - ❑ Distanza tra le periferiche.
  - ❑ Materiali delle pareti.
  - ❑ Vicinanza a microonde e telefoni cellulari.
  - ❑ Interferenza in radiofrequenza e altre condizioni ambientali.
  - ❑ Configurazione della periferica.
  - ❑ Tipo di applicazione software.
  - ❑ Tipo di sistema operativo.
  - ❑ Uso contemporaneo sul computer delle funzionalità Wireless LAN e Bluetooth.
  - ❑ Dimensione del file trasferito.
- ❑ Si noti che a causa delle limitazioni imposte dallo standard Bluetooth, talvolta i file di grandi dimensioni potrebbero venire danneggiati durante il trasferimento continuo a causa dell'interferenza elettromagnetica presente nell'ambiente.
- ❑ Tutte le periferiche Bluetooth devono essere certificate, al fine di garantire la conformità ai requisiti dello standard applicabile. Anche se le periferiche sono conformi allo standard, le prestazioni delle singole periferiche, le specifiche e le procedure per l'utilizzo possono variare. Potrebbe non essere possibile trasferire dati in tutte le condizioni.

- ❑ La banda di 2,4 GHz utilizzata dalle periferiche Bluetooth o Wireless LAN è utilizzata da molte altre periferiche. Per le periferiche Bluetooth viene utilizzata una tecnologia che consente di ridurre al minimo l'interferenza da altre periferiche che utilizzano la stessa lunghezza d'onda. La velocità di comunicazione e le distanze potrebbero essere inferiori ai valori standard. Inoltre, l'interferenza da altre periferiche potrebbe interrompere le comunicazioni. Non utilizzare contemporaneamente la funzionalità Bluetooth e periferiche di comunicazione wireless che impiegano la banda di 2,4 GHz, come, ad esempio, una PC Card Wireless LAN.



Prima di utilizzare la funzionalità Bluetooth, leggere la **Guida alle norme Bluetooth**.

- ❑ La funzionalità Bluetooth potrebbe non essere operativa in funzione delle periferiche e della versione software di terze parti.

## Sicurezza Bluetooth

La tecnologia wireless Bluetooth dispone di una funzione di autenticazione che consente di determinare con chi avviene la comunicazione e di impedire a periferiche Bluetooth anonime di accedere al proprio computer.

La prima volta che due periferiche Bluetooth comunicano, deve essere definita una **password** comune (necessaria per l'autenticazione) affinché le due periferiche siano registrate. Quando una periferica è registrata, non è più necessario reimmettere la **password**.

Per evitare che la propria periferica sia rilevata da altre periferiche Bluetooth, è possibile modificare le impostazioni Bluetooth, come descritto nelle pagine seguenti.

## Comunicazione con un'altra periferica Bluetooth

È possibile collegare il computer a una periferica Bluetooth, quale un altro computer o un telefono cellulare, senza utilizzare alcun cavo.

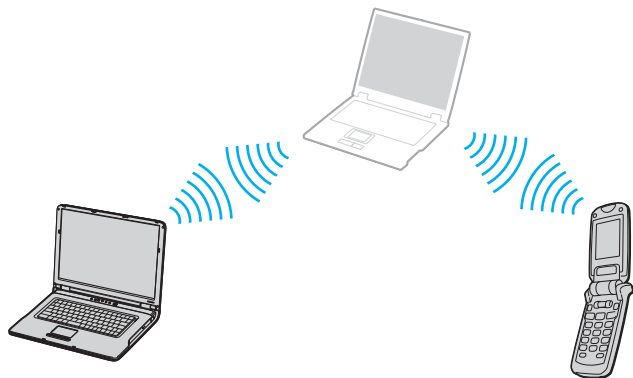

## Per comunicare con un'altra periferica Bluetooth

- 1 Attivare lo switch **WIRELESS**.
- 2 Fare clic su **Start**, quindi su **Pannello di controllo**.
- 3 Fare clic su **Rete e connessioni Internet**.
- 4 Fare clic su **Dispositivi Bluetooth**.  
Viene visualizzata la finestra **Dispositivo Bluetooth**.
- 5 Fare clic su **Aggiungi**.  
Viene visualizzata la finestra **Aggiunta guidata dispositivo Bluetooth**.
- 6 Selezionare **Il dispositivo è configurato ed è pronto per il rilevamento**, quindi fare clic su **Avanti**.
- 7 Selezionare la periferica remota a cui collegarsi. Se necessario, far scorrere verso l'alto e verso il basso l'elenco di **dispositivi Bluetooth** per eseguire la selezione. Quindi fare clic su **Avanti**.
- 8 Scegliere una delle seguenti opzioni:
  - Se si desidera che la password venga fornita automaticamente, selezionare **Crea automaticamente una passkey**.
  - Se la documentazione dell'altra periferica Bluetooth comprende una password, fare clic su **Utilizza la passkey contenuta nella documentazione** e immetterla.
  - Se si desidera creare una password personale, fare clic su **Scelta passkey da parte dell'utente** e immettere una password.
  - Se per la periferica utilizzata non è necessario immettere una password, fare clic su **Non utilizzare nessuna passkey**.
- 9 Fare clic su **Avanti** per continuare.
- 10 Dopo che la periferica remota è stata autenticata correttamente, fare clic su **Fine**.



La password può essere ogni volta diversa, ma deve essere la stessa ai due estremi del collegamento.

Per alcune periferiche, quale un mouse, non è possibile immettere una password.



Per trasferire i dati da una periferica Bluetooth all'altra

- 1 Selezionare **Start**, quindi **Tutti i programmi, Accessori, Comunicazioni**, quindi fare clic su **Trasferimento guidato file Bluetooth**.

Viene visualizzata la finestra **Trasferimento guidato file Bluetooth**.

- 2 Fare clic su **Avanti** per continuare.
- 3 Seguire le istruzioni visualizzate sullo schermo.

Per eseguire la connessione a una rete con una periferica Bluetooth

Con le connessioni Bluetooth è possibile collegarsi a una Personal Area Network (PAN), una rete che si basa sul protocollo Internet (IP).

- 1 Attivare lo switch **WIRELESS**.
- 2 Fare clic su **Start**, quindi su **Pannello di controllo**.
- 3 Fare clic su **Rete e connessioni Internet**.
- 4 Fare clic su **Connessioni di rete**.
- 5 Fare clic su **Connessione di rete Bluetooth**.

Viene visualizzata la finestra **Dispositivi Personal Area Network Bluetooth**.

- Per eseguire il collegamento a una periferica Bluetooth non visualizzata, fare clic su **Aggiungi**.
  - Per collegarsi a una periferica Bluetooth visualizzata, selezionare la relativa icona e fare clic su **Connetti**.
- 6 Seguire le istruzioni visualizzate sullo schermo.

## *Disattivazione della connessione Bluetooth*

Per disattivare la connessione Bluetooth, spegnere lo switch **WIRELESS**. La spia Bluetooth si spegne.

## Uso delle periferiche

È possibile ottimizzare le prestazioni del computer utilizzando le porte disponibili nell'unità.

- ❑ Collegamento di un replicatore di porta ([pagina 60](#))
- ❑ Collegamento degli altoparlanti esterni ([pagina 66](#))
- ❑ Collegamento di uno schermo esterno ([pagina 67](#))
- ❑ Selezione delle modalità di visualizzazione ([pagina 71](#))
- ❑ Uso della funzione a monitor multipli ([pagina 72](#))
- ❑ Collegamento di un microfono esterno ([pagina 74](#))
- ❑ Collegamento di una periferica USB (Universal Serial Bus) ([pagina 75](#))
- ❑ Collegamento di una stampante ([pagina 78](#))
- ❑ Collegamento di una periferica i.LINK ([pagina 80](#))
- ❑ Collegamento a una rete (LAN) ([pagina 82](#))

## Collegamento di un replicatore di porta

Collegando un replicatore di porta è possibile collegare periferiche aggiuntive al computer, come ad esempio una stampante e uno schermo esterno.

A seconda del modello acquistato, il replicatore di porta può essere in dotazione con il computer. In caso contrario, è possibile acquistare separatamente un replicatore di porta opzionale.

Per verificare se il proprio modello è dotato del replicatore di porta, fare riferimento alla scheda cartacea **Specifiche**.

### Individuazione di porte sul replicatore di porta

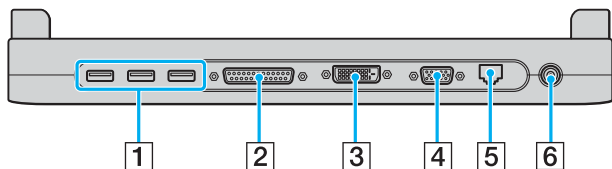

- 1 Porte USB Hi-Speed (USB 2.0) <sup>\*1</sup> (pagina 75)
- 2 Porta stampante (pagina 78)
- 3 Porta DVI-D<sup>\*2</sup> (pagina 68)
- 4 Porta monitor (VGA) (pagina 68)
- 5 Porta di rete (Ethernet) (1000BASE-T / 100BASE-TX / 10BASE-T<sup>\*3</sup>) (pagina 82)
- 6 Porta DC In (pagina 15)

<sup>\*1</sup> Supporta la velocità alta/completa/bassa.

<sup>\*2</sup> Questa porta è disattivata se è collegato un modello con controller video Intel 915GM.

<sup>\*3</sup> La connessione 1000BASE-T è supportata solo in alcuni modelli.



Il replicatore di porta può essere alimentato soltanto con l'adattatore CA in dotazione al computer. Non scollegare l'adattatore CA dal replicatore di porta e dalla presa CA quando si utilizza il replicatore: i dati potrebbero venire danneggiati o potrebbero verificarsi dei guasti all'hardware.



La porta della stampante sul replicatore di porta deve essere utilizzata solo per collegare la stampante.

## Collegamento del computer al replicatore di porta

Per collegare il computer al replicatore di porta

- 1 Scollegare tutte le periferiche dal computer.
- 2 Inserire il cavo di alimentazione (1) nell'adattatore CA e collegare a una presa CA.

! Utilizzare solo l'adattatore CA in dotazione.

- 3 Inserire il cavo collegato all'adattatore CA (2) alla porta di ingresso CC (3) sul replicatore di porta (4).

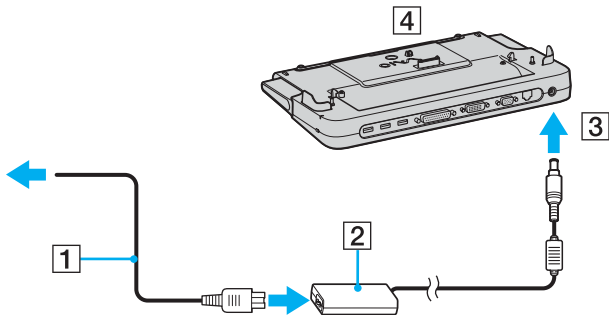

- 4 Aprire il coperchio del connettore del replicatore di porta.

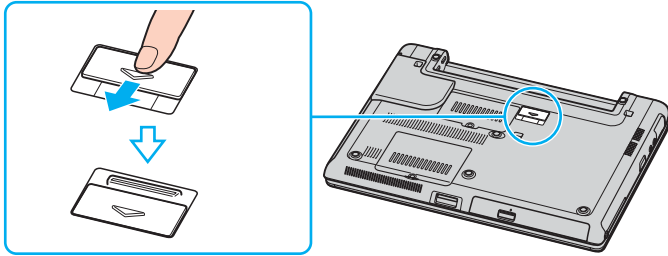

- 5 Far scorrere la leva anteriore.

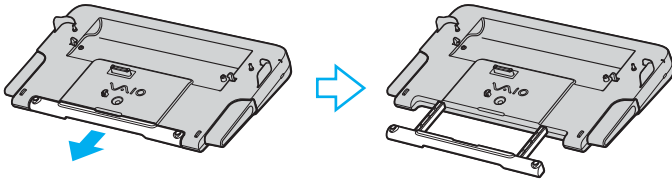

- 6 Allineare il connettore alla base del computer con il connettore sul replicatore di porta e spingere verso il basso finché non scatta in posizione.

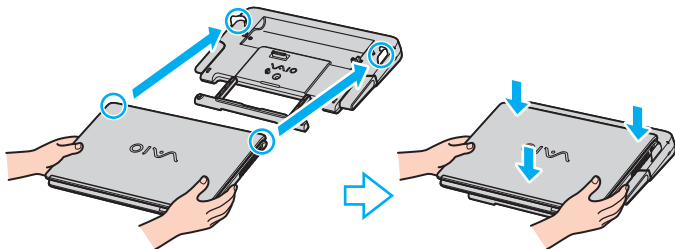

- 7 Accendere il computer.



Utilizzare l'adattatore CA in dotazione con il computer oppure l'adattatore Sony opzionale.



Non spostare il computer collegato al replicatore di porta, poiché il replicatore di porta potrebbe scollegarsi, danneggiandosi e causando guasti al computer.

## Scollegamento del computer dal replicatore di porta

! Per evitare la perdita di dati, non dimenticare di spegnere il computer prima di scollegarlo dal replicatore di porta.

Per scollegare il computer dal replicatore di porta

- 1 Spegnere il computer e le periferiche collegate.
- 2 Premere i tasti di rilascio (1) contemporaneamente.

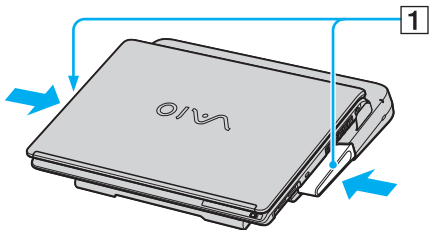

- 3 Sollevare il computer allontanandolo dal replicatore di porta.

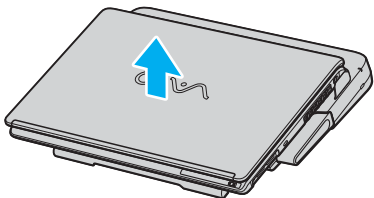



#### 4 Chiudere il coperchio del connettore del replicatore alla base del computer.



Dopo aver scollegato il computer dal replicatore di porta, è estremamente importante chiudere il coperchio del connettore del replicatore. Se il coperchio viene lasciato aperto, della polvere potrebbe penetrare all'interno e danneggiare il computer.

Per scollegare completamente il replicatore di porta dall'alimentazione CA, staccare l'adattatore CA.

## Collegamento degli altoparlanti esterni

È possibile potenziare la qualità sonora del computer con l'aggiunta di altoparlanti esterni.

Per collegare altoparlanti esterni

- 1 Inserire il cavo dell'altoparlante (1) nella presa per cuffie (2) .
- 2 Inserire l'altra estremità del cavo per altoparlanti nell'altoparlante esterno (3).
- 3 Ridurre il volume degli altoparlanti prima di accenderli.

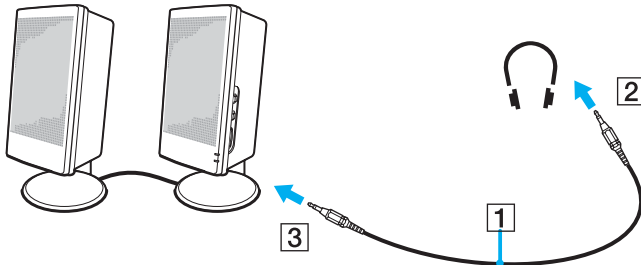

Verificare che gli altoparlanti possano essere collegati a un computer.



Non appoggiare dischi floppy sugli altoparlanti, perché il loro campo magnetico può danneggiare i dati contenuti sui dischetti.

## Collegamento di uno schermo esterno

È possibile collegare al computer uno schermo esterno. Ad esempio, è possibile utilizzare il computer con un monitor o un proiettore.

- ❑ **Collegamento di uno schermo (pagina 68)**
- ❑ **Collegamento di uno schermo multimediale (pagina 69)**
- ❑ **Collegamento di un proiettore (pagina 70)**



Collegare il cavo di alimentazione dopo aver collegato tutti gli altri cavi.

Gli schermi esterni collegati sono utilizzabili come secondo schermo.

Solo sui sistemi Windows, è inoltre possibile utilizzare uno schermo esterno per installare monitor multipli.

## Collegamento di uno schermo

È possibile collegare uno schermo per computer (monitor) direttamente al computer o tramite il replicatore di porta (opzionale).

Per collegare uno schermo

- 1 Se necessario, collegare un'estremità del cavo di alimentazione dello schermo (1) allo schermo e l'altra estremità alla presa CA.
- 2 Per collegare un monitor VGA, inserire il cavo dello schermo (2) (non in dotazione) nella porta monitor (VGA) (3)  sul computer o sul replicatore di porta.
- 3 Per collegare un monitor TFT/DVI, inserire il cavo dello schermo (non in dotazione) nella porta DVI-D sul replicatore di porta.

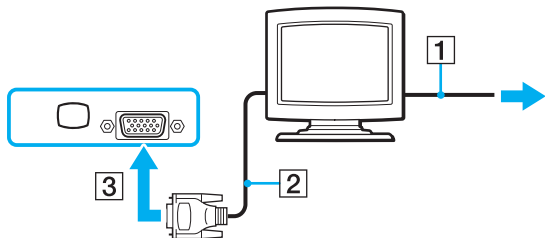

**DVI-D** significa **Digital Visual Interface - Digital**. È un tipo di connettore DVI che supporta soltanto segnali video digitali e non segnali video analogici. Dispone di 24 piedini.

Un connettore **DVI-I (Digital Visual Interface - Integrated)** supporta segnali video digitali e video analogici. Dispone di 29 piedini.



Non è possibile collegare a una porta DVI-D un cavo di tipo DVI-I o VGA.

## Collegamento di uno schermo multimediale

È possibile collegare il computer a uno schermo multimediale che include altoparlanti incorporati e un microfono.

Per collegare uno schermo multimediale

- 1 Collegare il cavo di alimentazione dello schermo per computer multimediale (1) a una presa CA.
- 2 Inserire il cavo dello schermo (2) (non in dotazione) nella porta del monitor (VGA) (3) □ del computer o del replicatore di porta (opzionale).
- 3 Inserire il cavo dell'altoparlante (4) nella presa per cuffie (5) 🎧 del computer.
- 4 Inserire il cavo del microfono (6) nella presa corrispondente (7) 🎤 del computer.

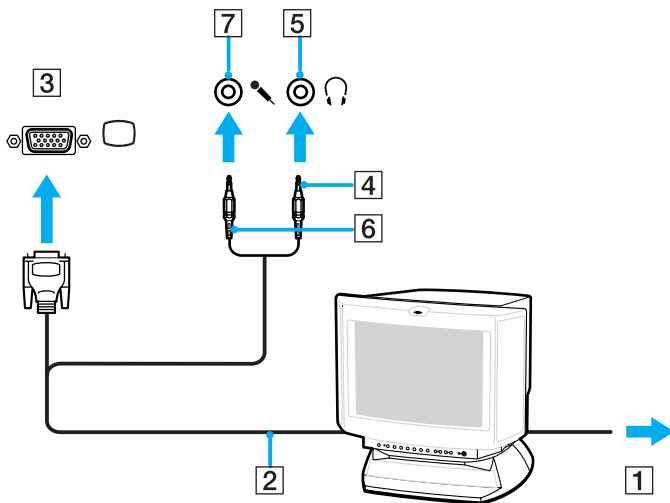

## Collegamento di un proiettore

È possibile collegare un proiettore (quale il proiettore LCD Sony) direttamente al computer, oppure tramite il replicatore di porta.

Per collegare un proiettore

- 1 Inserire il cavo di alimentazione (1) del proiettore nella presa CA.
- 2 Inserire il cavo del segnale RGB (2) nella porta del monitor (VGA) (3) □ del computer o replicatore di porta (opzionale).
- 3 Collegare il cavo audio (4) (non in dotazione) alla presa per cuffia (5) 🎧.
- 4 Inserire il cavo del segnale RGB e il cavo audio nella presa e nella porta sul proiettore (6).

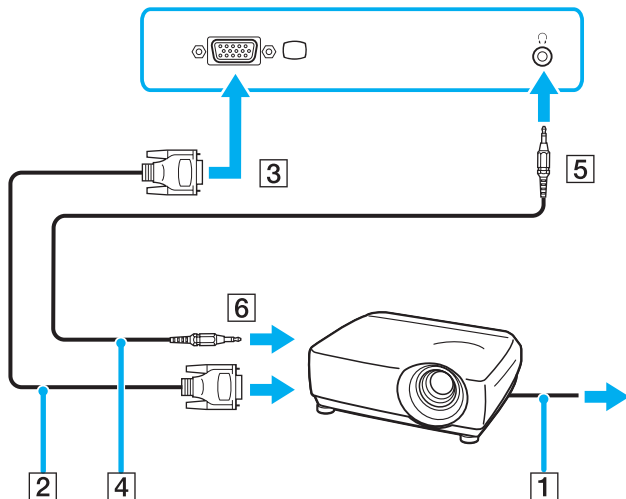

## Selezione delle modalità di visualizzazione

Il computer utilizza un controller video NVIDIA. È possibile selezionare quale schermo utilizzare come monitor principale quando al computer è collegato uno schermo esterno (monitor da tavolo e così via). Per ulteriori informazioni su come utilizzare contemporaneamente l'LCD del computer e lo schermo esterno, fare riferimento alla sezione **Uso della funzione a monitor multipli (pagina 72)**.

Per selezionare uno schermo

- 1 Fare clic su **Start**, quindi su **Pannello di controllo**.
- 2 Fare clic su **Aspetto e temi**.
- 3 Scegliere **Schermo**.
- 4 Fare clic sulla scheda **Impostazioni**.
- 5 Fare clic su **Avanzate**.
- 6 Fare clic sulla scheda il cui nome inizia con **GeForce**.
- 7 Selezionare **Impostazioni di visualizzazione nView** dal menu a sinistra.  
Per modificare la visualizzazione corrente, selezionare lo schermo desiderato dall'elenco a discesa **Schermo corrente**.  
Per visualizzare il risultato sul display LCD del computer e sullo schermo esterno contemporaneamente, selezionare **Clone** dall'elenco a discesa **nView**.  
Per specificare gli schermi, utilizzare l'elenco a discesa **Schermo principale/Schermo secondario**.
- 8 Fare clic su **OK**, quindi su **Sì**.

## Usa della funzione a monitor multipli

La funzione a monitor multipli consente di distribuire le parti del desktop su schermi separati. Ad esempio, se la porta del monitor (VGA) è collegata uno schermo esterno, l'LCD del computer e lo schermo esterno possono funzionare come un unico desktop.

È possibile muovere il cursore da uno schermo all'altro. Ciò consente di trascinare oggetti, come la finestra di un'applicazione aperta o una barra degli strumenti, da uno schermo all'altro.

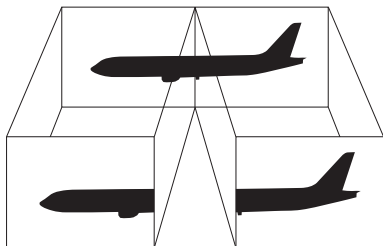

Lo schermo esterno potrebbe non supportare la funzione a monitor multipli.

Certe applicazioni di software potrebbero non essere compatibili con le impostazioni a monitor multipli.

Accertarsi che non venga attivata la modalità **Standby** o **Sospensione** mentre si sta utilizzando la modalità a monitor multipli, altrimenti il computer potrebbe non ritornare alla modalità **Normale**.

Se l'impostazione dei colori è diversa per ciascuno schermo, non suddividere un'unica finestra su due schermi, altrimenti il software potrebbe non funzionare in modo corretto.

Impostare un numero di colori o una risoluzione inferiori per ciascuno schermo.



Per selezionare la modalità a monitor multipli

- 1 Fare clic su **Start**, quindi su **Pannello di controllo**.
- 2 Fare clic su **Aspetto e temi**.
- 3 Scegliere **Schermo**.
- 4 Scegliere la scheda **Impostazioni**.
- 5 Fare clic su **Avanzate**.
- 6 Fare clic sulla scheda il cui nome inizia con **GeForce**.
- 7 Selezionare **Impostazioni di visualizzazione nView** dal menu a sinistra.
- 8 Selezionare **Vista doppia (DualView)** dall'elenco a discesa **nView**.
- 9 Selezionare **Schermo laptop** dall'elenco a discesa **Schermo principale**.
- 10 Fare clic su **OK**.



Per disattivare la modalità a monitor multipli, deselezionare la casella di controllo al passaggio 6.



È inoltre possibile selezionare e disattivare la modalità a monitor multipli semplicemente premendo uno dei pulsanti **S** se l'assegnazione dei tasti è stata cambiata in **Monitor multipli** con **VAIO Control Center**. Per ulteriori informazioni sulla modifica dell'assegnazione dei tasti, fare riferimento alla sezione **Preparazione all'uso del computer con VAIO Control Center (pagina 87)**.



Inoltre, è possibile impostare i colori e la risoluzione di ciascuno schermo e personalizzare la modalità a monitor multipli.

## Collegamento di un microfono esterno

Per utilizzare una periferica di ingresso audio, ad esempio per le chat su Internet, è necessario collegare un microfono esterno.

Per collegare un microfono esterno

Inserire il cavo del microfono (1) nell'apposita presa (2) .

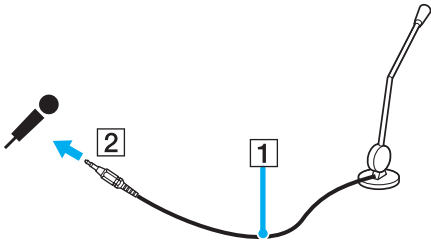

Verificare che il microfono sia predisposto per il collegamento a un computer.

## Collegamento di una periferica USB (Universal Serial Bus)

Per evitare che il computer e/o le periferiche USB vengano danneggiate, osservare le seguenti precauzioni:

- ❑ Quando si sposta il computer con le periferiche USB collegate, evitare di urtare o forzare le porte USB.
- ❑ Non mettere il computer in una borsa o una custodia da trasporto quando le periferiche USB sono collegate.

### Collegamento di un mouse USB

Per collegare un mouse USB

- 1 Scegliere la porta USB (1)  che si preferisce utilizzare.
- 2 Inserire il cavo del mouse USB (2) nella porta USB.
- 3 Ora è possibile utilizzare il mouse USB (3).



Il driver del software del mouse VAIO è preinstallato sul computer. Di conseguenza, è sufficiente inserire il mouse USB nella porta USB per iniziare a utilizzarlo.

## Collegamento di un'unità floppy USB

È possibile acquistare un'unità disco floppy USB e collegarla al computer in uso.

Per collegare un'unità floppy USB

- 1 Scegliere la porta USB  che si preferisce utilizzare.
- 2 Inserire il cavo USB dell'unità floppy nella porta USB. Il logo VAIO sull'unità disco deve essere rivolto verso l'alto. L'unità floppy USB è ora pronta per essere utilizzata.

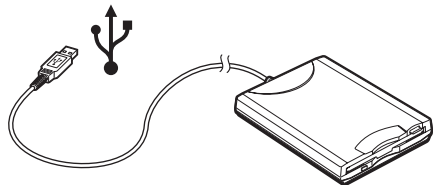

**!** Quando si utilizza un'unità USB floppy, non applicare forza alla porta USB, poiché può danneggiarsi.

## *Scollegamento di un'unità floppy USB*

È possibile scollegare un'unità disco floppy USB quando il computer è acceso o spento. Se si scollega l'unità quando il computer è in modalità di risparmio energetico (**Standby** o **Sospensione**), il computer può danneggiarsi.

Se il computer è spento, è possibile scollegare direttamente il cavo USB dal computer.

### Per scollegare un'unità floppy USB

- 1 Chiudere tutti i programmi che hanno accesso all'unità disco floppy.
- 2 Fare doppio clic sull'icona **Rimozione sicura dell'hardware** nella barra delle attività. Viene visualizzata la finestra **Rimozione sicura dell'hardware**.
- 3 Selezionare l'unità disco floppy da scollegare.
- 4 Fare clic su **Disattiva**. Viene visualizzata la finestra **Disattivazione di una periferica hardware**.
- 5 Verificare che l'unità disco floppy sia selezionata e fare clic su **OK**. Viene visualizzato un messaggio in cui è indicato che ora è sicuro rimuovere la periferica hardware.
- 6 Rimuovere l'unità disco floppy dal computer.

## Collegamento di una stampante

Per stampare documenti, è possibile collegare al computer una stampante compatibile con Windows.

### Collegamento di una stampante tramite la porta USB

È possibile collegare una stampante USB compatibile con la versione di Windows del computer.

Per collegare una stampante tramite la porta USB

- 1 Inserire il cavo di alimentazione della stampante in una presa CA (1).
- 2 Scegliere la porta USB (3)  che si preferisce utilizzare.
- 3 Inserire un'estremità di un cavo per stampante USB (2) nella porta USB e collegare l'altra estremità alla stampante di cui si dispone.

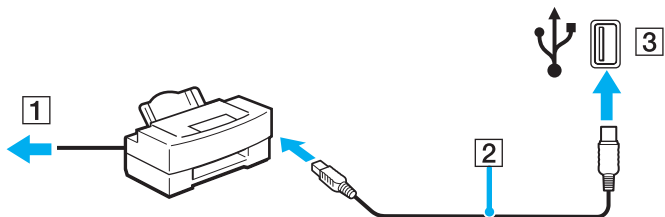

## Collegamento di una stampante tramite la Porta stampante

Per collegare una stampante tramite la porta della stampante

- 1 Inserire il cavo di alimentazione della stampante (1) nella presa CA.
- 2 Inserire il cavo (2) fornito con la stampante nella porta della stampante (3)  sul computer o sul replicatore di porta (opzionale)\*.

\* A seconda del modello acquistato. Per ulteriori informazioni sul proprio modello, fare riferimento alla scheda cartacea **Specifiche**.

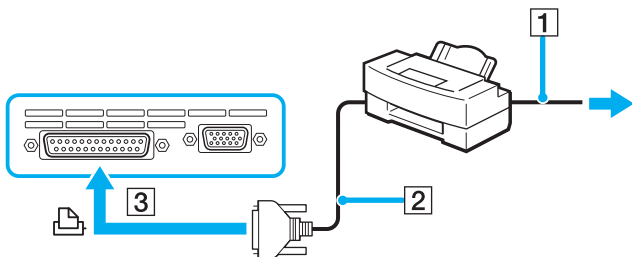

Prima di collegare la stampante, spegnere il computer e la stampante e scollegare l'adattatore CA e il cavo di alimentazione.

## Collegamento di una periferica i.LINK

### Note sul collegamento di periferiche i.LINK

- ❑ Il computer è dotato di una porta i.LINK (IEEE1394), che può essere utilizzata per il collegamento a un apparecchio i.LINK, quale una videocamera digitale, o per collegare insieme due computer VAIO per copiare, eliminare o modificare dei file.
- ❑ La porta i.LINK del computer non alimenta le periferiche esterne che, in genere, sono alimentate dalle porte i.LINK.
- ❑ La porta i.LINK è in grado di supportare velocità di trasferimento fino a 400 Mbps; tuttavia, la velocità effettiva dipende dalla velocità di trasferimento della periferica esterna.
- ❑ Alcuni cavi i.LINK compatibili con il computer VAIO sono caratterizzati dai seguenti codici componente:  
VMC-IL4415 (un cavo da 1,5 m con un connettore a 4 piedini su ciascuna estremità), VMC-IL4408 Series (un cavo da 0,8 m con un connettore a 4 piedini su ciascuna estremità).
- ❑ Una connessione i.LINK con altre periferiche compatibili non è completamente garantita.
- ❑ La connessione i.LINK varia in base alle applicazioni, al sistema operativo e alle periferiche in uso compatibili con i.LINK. Per ulteriori informazioni, consultare il manuale fornito con il software.
- ❑ Prima di collegare al computer periferiche compatibili con i.LINK (ad esempio, un'unità disco rigido, un'unità CD-RW, e così via), verificarne le condizioni di funzionamento e la compatibilità con il sistema operativo.



## Collegamento di una videocamera digitale

Per collegare una videocamera digitale

- 1 Inserire un'estremità del cavo i.LINK (1) nella porta i.LINK (2) sul computer e l'altra estremità nelle porte di ingresso/uscita DV (3) della videocamera digitale.
- 2 Avviare il software **DVgate Plus**.

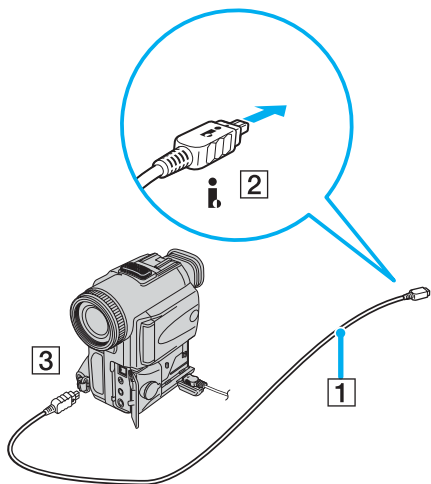

Nelle videocamere digitali Sony le porte **uscita DV, ingresso/uscita DV** o **i.LINK** sono compatibili con i.LINK.

La videocamera digitale Sony mostrata sopra è solo a scopo illustrativo; la videocamera digitale di cui si dispone potrebbe richiedere un tipo di collegamento diverso.

Non è possibile accedere alle immagini memorizzate in un'unità Memory Stick se si utilizza una connessione i.LINK.

## Collegamento a una rete (LAN)

È possibile collegare il computer a reti di tipo 1000BASE-T/100BASE-TX/10BASE-T\* mediante un cavo di rete Ethernet. Collegare un'estremità del cavo di rete opzionale alla porta di rete (Ethernet) sul pannello posteriore del computer e l'altra estremità alla rete. Per ulteriori informazioni sulle impostazioni e sulle periferiche richieste per il collegamento alla rete, rivolgersi al proprio amministratore di rete.

\* A seconda del modello acquistato. Per verificare se il modello acquistato supporta la connessione 1000BASE-TX, fare riferimento alla scheda cartacea **Specifiche**.

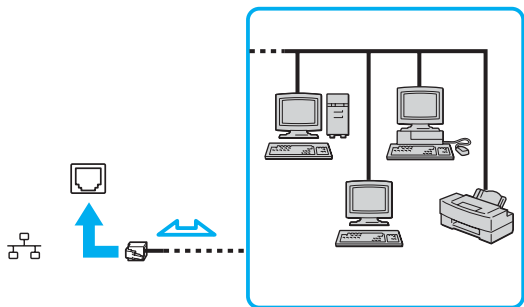

Il computer può essere collegato alla rete con le impostazioni predefinite.

Se l'unità principale è ancorata, è possibile utilizzare solo la porta di rete (Ethernet) sul replicatore di porta opzionale.

! Non è possibile collegare linee di rete e telefoniche alla porta di rete (Ethernet) sul computer. Collegando i seguenti connettori alle linee telefoniche riportate in seguito, l'elevata corrente sui connettori potrebbe provocare guasti, surriscaldamento o incendi:

- Linee domestiche (altoparlante del citofono) o il telefono ad uso commerciale (telefono commerciale a più linee).
- Linee di rete, quali 1000BASE-T, 100BASE-TX e 10BASE-T (a seconda del modello acquistato).
- Linea di abbonato al telefono pubblico.
- PBX (private branch exchange) (centralino privato per telefoni in derivazione).
- Linee diverse da quelle riportate sopra.

! Non inserire il cavo telefonico nella porta di rete del computer.

## *Personalizzazione del computer VAIO*

Nella seguente sezione viene descritto brevemente come modificare le impostazioni principali del computer. Verrà inoltre spiegato come preparare il modem per l'uso, come utilizzare e personalizzare l'aspetto del software e delle utility Sony e così via.

- ❑ **Impostazione della password** ([pagina 85](#))
- ❑ **Preparazione all'uso del computer con VAIO Control Center** ([pagina 87](#))
- ❑ **Uso delle modalità di risparmio energetico** ([pagina 89](#))
- ❑ **Gestione dell'alimentazione con VAIO Power Management** ([pagina 94](#))
- ❑ **Impostazione della lingua con Windows XP Professional** ([pagina 99](#))
- ❑ **Configurazione del modem** ([pagina 102](#))
- ❑ **Impostazione di uno sfondo Sony** ([pagina 105](#))
- ❑ **Installazione e aggiornamento delle applicazioni** ([pagina 106](#))
- ❑ **Gestione dei driver** ([pagina 111](#))

## Impostazione della password

La password viene impostata utilizzando una delle funzioni del BIOS.

Una volta impostata la password, sarà necessario immetterla dopo la visualizzazione del logo VAIO. In questo modo, è possibile proteggere il computer dagli accessi non autorizzati.

! Non è possibile avviare il computer senza immettere la password. Prestare attenzione a non dimenticare la password.

Se la password viene dimenticata ed è necessario interpellare il servizio di assistenza per cancellarla, tale servizio sarà a pagamento.

## Aggiunta della password

Per aggiungere la password

- 1 Accendere il computer.
- 2 Premere il tasto **F2** quando viene visualizzato il logo **VAIO**. Viene visualizzata la schermata di configurazione del BIOS.
- 3 Utilizzare il tasto **←** o **→** per selezionare **Security** per visualizzare un'altra schermata, selezionare **Set Machine Password**, quindi premere **Invio**.
- 4 Immettere **due volte** la password nell'apposita schermata e premere **Invio**. La password deve contenere un massimo di **7 caratteri alfanumerici**.



Procedere come segue per configurare il computer, in modo che venga richiesta la password alla sua accensione o quando viene visualizzata la schermata di configurazione del BIOS.

- 5 Selezionare **Password When Power ON** in **Security**. Premere la barra spaziatrice per cambiare l'impostazione da **Disabled** a **Enabled**.
- 6 Utilizzare **←** o **→** per selezionare **Exit**, quindi **Exit (Save Changes)** e premere **Invio**. Verificare che sia selezionato **Yes** nella schermata **Setup Confirmation**, quindi premere **Invio**.

## Modifica/rimozione della password

Per modificare o rimuovere la password

- 1 Accendere il computer.
- 2 Premere il tasto **F2** quando viene visualizzato il logo **VAIO**. Viene visualizzata la schermata di configurazione del BIOS.
- 3 Immettere la password corrente in **Enter password**:
- 4 Utilizzare il tasto **←** o **→** per selezionare **Security** per visualizzare un'altra schermata, selezionare **Set Machine Password**, quindi premere **Invio**.
- 5 Immettere **una volta la password corrente** nell'apposita schermata di immissione, quindi immettere **due volte la nuova password** e premere **Invio**.  
Per rimuovere la password, non immettere alcun valore in **Enter New Password** e in **Confirm New Password** e premere **Invio**.
- 6 Utilizzare **←** o **→** per selezionare **Exit**, quindi **Exit (Save Changes)** e premere **Invio**.  
Verificare che sia selezionato **Yes** nella schermata **Setup Confirmation**, quindi premere **Invio**.

## Preparazione all'uso del computer con VAIO Control Center

L'utility **VAIO Control Center** consente di consultare le informazioni sul sistema e specificare le preferenze per il funzionamento del sistema.

Per utilizzare VAIO Control Center

- 1 Fare clic su **Start**, quindi su **Tutti i programmi** e selezionare **VAIO Control Center**. Viene visualizzata la finestra **VAIO Control Center**.

Voce di controllo	Descrizione
Informazioni di sistema	Consente di visualizzare informazioni sul sistema operativo e sulla configurazione hardware.
Impostazione iniziale	Consente di specificare all'avvio del sistema l'ordine di ricerca delle unità che contengono un sistema operativo avviabile.
Periferica di puntamento incorporata	È possibile attivare o disattivare la periferica di puntamento incorporata.
Pulsante S	Consente di modificare le funzioni assegnate ai pulsanti S del computer. Le assegnazioni predefinite disponibili sono: <b>Esclusione audio</b> <sup>*1</sup> , <b>Standby</b> , <b>Sospensione</b> , <b>Luminosità max.</b> , <b>Schermo esterno</b> <sup>*2</sup> , <b>Avvia applicazione</b> , <b>VAIO Zone</b> , <b>SSMS Audio Filter</b> , <b>Monitor multipli</b> , <b>VAIO Power Management Viewer</b>
Plug and Display	Consente di specificare le impostazioni del segnale d'uscita allo schermo esterno.
VAIO Power Management Viewer	Consente di modificare le impostazioni di gestione dell'alimentazione. È inoltre possibile regolare l'allocazione del consumo energetico modificando le impostazioni nella scheda VAIO Power Management. Per modificare le impostazioni, effettuare l'accesso come amministratore.
Impostazioni switch wireless <sup>*3</sup>	Consente di selezionare l'opzione della funzionalità wireless attivata quando lo switch <b>WIRELESS</b> del computer è impostato su ON.

\*1 Assegnazione predefinita tasto S1.

\*2 Assegnazione predefinita tasto S2.

\*3 Solo su alcuni modelli. Per verificare se il proprio modello è dotato della funzionalità Bluetooth, fare riferimento alla scheda stampata **Specifiche**.

- 2 Selezionare la funzione di controllo desiderata e modificare le impostazioni.
- 3 Al termine, fare clic su **OK**.  
L'impostazione della voce selezionata è stata modificata.



Per ulteriori informazioni su ciascuna opzione, fare clic su **?** nella finestra **VAIO Control Center** per visualizzare il file della guida.

Alcune delle funzioni di controllo non saranno visibili se **VAIO Control Center** viene aperto da un utente con limitazioni.



## *Uso delle modalità di risparmio energetico*

Quando il computer è alimentato a batteria, può essere utile attivare una modalità di risparmio energetico per limitare il consumo della batteria. Oltre alla modalità di funzionamento normale, in cui è consentito disattivare periferiche specifiche, il computer dispone di due modalità di risparmio energetico: **Standby** e **Sospensione**. Se si utilizza l'alimentazione della batteria, è necessario tenere presente che la modalità **Sospensione** viene attivata automaticamente quando la carica della batteria si riduce, indipendentemente dall'impostazione di gestione dell'alimentazione selezionata.



Se il livello della batteria è inferiore al 10%, collegare l'adattatore CA per ricaricarla o spegnere il computer e installare una batteria completamente carica.

## *Uso della modalità normale*

È la condizione di funzionamento normale del computer. La spia verde di alimentazione è accesa. Per risparmiare energia quando non si lavora al computer, è possibile disattivare una periferica specifica, come ad esempio lo schermo LCD o il disco rigido.

## Usa della modalità Standby

In modalità Standby lo schermo LCD viene spento e il disco rigido e la CPU vengono impostati su una modalità a basso consumo energetico. In questa modalità la spia di alimentazione gialla lampeggia.

Per attivare la modalità Standby

- 1 Fare clic su **Start**, quindi su **Spegni computer**.
- 2 Fare clic su **Standby**.

Per tornare alla modalità Normale

Premere qualsiasi tasto.



Se si preme il tasto di alimentazione per più di quattro secondi, il computer si spegne automaticamente. Tutti i dati non salvati andranno persi.

Quando il computer si trova in modalità **Standby**, non è possibile inserire dischi.

La modalità **Sospensione** si disattiva più rapidamente della modalità **Standby**.

La modalità **Standby** consuma più energia della modalità **Sospensione**.

Se la batteria si esaurisce quando il computer entra nella modalità **Standby**, tutti i dati non salvati andranno persi e non sarà possibile ripristinare lo stato precedente del sistema. Per evitare la perdita di dati, eseguire salvataggi frequenti.

La modalità **Standby** si attiva quando il computer non viene utilizzato per più di 25 minuti. Per evitare ciò, è possibile modificare le impostazioni della modalità **Standby**.

## Per modificare le impostazioni della modalità Standby

- 1 Fare clic con il pulsante destro del mouse sull'icona dello **stato di alimentazione** nella barra delle attività.
- 2 Selezionare **Adjust Power Properties (Regola proprietà risparmio energetico)**.  
Viene visualizzata la finestra **Proprietà - Opzioni risparmio energia**.
- 3 Scegliere la scheda **Combinazioni risparmio energia**.
- 4 Modificare le impostazioni in **Impostazioni per Combinazione risparmio energia Ottimizzazione VAIO**.

## Usa della modalità Sospensione

In modalità **Sospensione**, lo stato del sistema viene salvato sul disco rigido e l'alimentazione viene interrotta. Anche quando la batteria si esaurisce, nessun dato viene perso. Quando il computer è in questa modalità, la spia di alimentazione è spenta.

### Per attivare la modalità **Sospensione**

Premere i tasti **Fn+F12**.

Viene visualizzata la schermata **Sospensione** e il computer entra in modalità **Sospensione**.

In alternativa:

- 1 Fare clic su **Start**, quindi su **Spegni computer**.
- 2 Tenere premuto il tasto **Maiusc** e fare clic su **Sospensione**.

### Per tornare alla modalità Normale

Accendere il computer premendo il tasto di alimentazione.

Viene ripristinata la condizione in cui si trovava il computer prima dell'attivazione della modalità di risparmio energetico.



Se si preme il tasto di alimentazione per più di quattro secondi, il computer si spegne automaticamente.

Se l'adattatore CA non viene utilizzato per un lungo periodo di tempo, attivare la modalità **Sospensione**. Questa modalità di risparmio energetico consente di risparmiare il tempo necessario per spegnere il computer nel modo normale.

Quando il computer si trova in modalità **Sospensione**, non è possibile inserire dischi.

La modalità **Sospensione** richiede più tempo della modalità **Standby**.

Occorre più tempo per tornare alla modalità **Normale** dalla modalità **Sospensione** che non dalla modalità **Standby**.

La modalità **Sospensione** richiede meno energia della modalità **Standby**.

Non spostare il computer finché non si spegne la spia di alimentazione.

## *Gestione dell'alimentazione con VAIO Power Management*

La gestione del risparmio energetico consente di configurare le combinazioni di risparmio energia, sia con alimentazione CA che a batteria, nonché di regolare il consumo di energia in base alle proprie esigenze.

**VAIO Power Management** è un software sviluppato esclusivamente per i computer VAIO. Con questa applicazione è possibile migliorare le funzioni di gestione di risparmio energetico di Windows, in modo da ottimizzare le prestazioni del computer e garantire una maggiore durata della batteria.

## Attivazione di VAIO Power Management

Quando si avvia il computer, sulla barra delle attività viene visualizzata un'icona relativa allo **stato di alimentazione**. Questa icona indica il tipo di alimentazione che si sta utilizzando, ad esempio a corrente alternata. Facendo doppio clic su questa icona per visualizzare la finestra **Misuratore alimentazione** che indica lo stato dell'alimentazione.

Le funzionalità di VAIO Power Management vengono aggiunte a **Proprietà - Opzioni risparmio energetico** di Windows.

### Per attivare VAIO Power Management

- 1 Fare clic con il pulsante destro del mouse sull'icona dello **stato di alimentazione** nella barra delle attività.
- 2 Selezionare **Adjust Power Properties (Regola proprietà risparmio energetico)**.  
Viene visualizzata la finestra **Proprietà - Opzioni risparmio energia**.
- 3 Selezionare la scheda **VAIO Power Management**.

### Per ripristinare le impostazioni predefinite

- 1 Nella scheda **VAIO Power Management** fare clic su **Avanzate**.  
Viene visualizzata la finestra **VAIO Power Management**.
- 2 Fare clic su **Ripristina impostazioni predefinite**.  
Viene visualizzata la finestra **Conferma**.
- 3 Selezionare **Ripristina tutte le impostazioni di risparmio energia predefinite**.
- 4 Fare clic su **OK**.  
Vengono ripristinare le impostazioni predefinite per tutte le opzioni di combinazione risparmio energia.

## Attivazione delle Combinazioni risparmio energia di VAIO Power Management

**VAIO Power Management** fornisce diverse **Combinazioni risparmio energia** predefinite. Ciascuna combinazione è costituita da un gruppo di impostazioni per il risparmio energetico, concepite per soddisfare vari requisiti, dall'attivazione massima del risparmio energetico alla sua completa disattivazione.

Per attivare la combinazione di risparmio energia di VAIO Power Management

- 1 Fare clic con il pulsante destro del mouse sull'icona dello **stato di alimentazione** nella barra delle attività.
- 2 Selezionare **Adjust Power Properties (Regola proprietà risparmio energia)**. Viene visualizzata la finestra **Proprietà - Opzioni risparmio energia**.
- 3 Scegliere la scheda **Combinazioni risparmio energia**.
- 4 Selezionare una combinazione di risparmio energia dall'elenco a discesa **Combinazioni risparmio energia**.
- 5 Se si seleziona la scheda **VAIO Power Management**, si noterà che tutte le combinazioni di risparmio energia selezionate vengono visualizzate a destra di **Combinazioni risparmio energia**.
- 6 Se necessario, è possibile modificare gli elementi dell'elenco, ad esempio la luminosità dello schermo LCD.
- 7 Fare clic su **OK**.  
La combinazione di risparmio energia è stata attivata.



È necessario disporre dei diritti di amministratore sul proprio computer per impostare una combinazione di risparmio energia.

Per ulteriori informazioni su **VAIO Power Management** e **Combinazioni risparmio energia**, fare riferimento ai file della guida del software **VAIO Power Management**.



<i>Combinazione di risparmio energia</i>	<i>Descrizione</i>
Power Management disattivato	Consente di disattivare tutte le funzioni relative al risparmio energetico, come ad esempio le modalità <b>Standby</b> e <b>Sospensione</b> .
Ottimizzazione VAIO	Lo stato predefinito di gestione dell'alimentazione per entrambe le fonti di alimentazione.
Durata max della batteria VAIO	Consente di usufruire delle funzioni di risparmio energetico per ottenere la durata massima della batteria e buone prestazioni quando si utilizza l'alimentazione a batteria. Consente di ridurre la luminosità dello schermo e di attivare la modalità <b>Standby</b> dopo un periodo di tempo specificato.
Durata Ultima batteria VAIO	Consente di estendere la <b>Durata Max della batteria VAIO</b> disattivando completamente l'unità disco ottico.



Se si dispone di un computer portatile, sulla barra delle attività può venire visualizzata un'icona di controllo della CPU. L'icona di controllo della CPU indica lo stato della CPU (prestazioni, adattivo, durata batteria). Per visualizzare l'icona, fare clic sul pulsante **Avanzate** della scheda **VAIO Power Management**. Selezionare la casella **Visualizza l'icona di stato della CPU nella barra delle applicazioni** e fare clic su **OK**.

Per ulteriori informazioni sull'icona di controllo della CPU, fare riferimento al file della Guida in linea (**Ulteriori informazioni - Icone dell'area di notifica**).

## VAIO Power Management Viewer

Per avviare VAIO Power Management Viewer

Fare clic sulla scheda **VAIO Power Management**.

In alternativa, è possibile fare clic su **Start**, quindi selezionare **Tutti i programmi**, **VAIO Control Center** e quindi fare clic su **VAIO Power Management Viewer** per avviare il programma.

In VAIO Power Management Viewer ci sono due schede: **Alimentazione a batteria** e **Alimentazione tramite rete**. Avviando automaticamente il programma, viene visualizzata la scheda appropriata alla combinazione di risparmio energia attuale del computer. In ogni scheda è presente un grafico che mostra, utilizzando colori specifici, le prestazioni del computer con la combinazione di risparmio energia che utilizza in quel momento e la combinazione modificata.

Per modificare la combinazione di risparmio energia

Selezionare la combinazione di risparmio energia desiderata dall'elenco a discesa di VAIO Power Management Viewer.

Per visualizzare in VAIO Power Management le prestazioni con la combinazione di risparmio energia modificata

Se sono in esecuzione sia **VAIO Power Management** che **VAIO Power Management Viewer**, **VAIO Power Management Viewer** mostra le prestazioni con la combinazione di risparmio energia modificata con **VAIO Power Management**.



Utilizzare **VAIO Power Management** per impostare o modificare la combinazione di risparmio energia.

## *Impostazione della lingua con Windows XP Professional*

I computer Windows XP Professional sono dotati della funzione **Multilingual User Interface (MUI)**, che consente di modificare il sistema operativo in inglese, alcune applicazioni software e il layout della tastiera nella lingua preferita: **francese, tedesco, giapponese, olandese, italiano, spagnolo, ceco, finlandese, greco, portoghese e svedese**.

È importante selezionare le impostazioni corrette della tastiera durante l'installazione di Windows.

Per selezionare le impostazioni della tastiera corrette durante l'installazione di Windows

- 1 Al primo avvio, fare clic su **Avanti**, quindi di nuovo su **Avanti** nella finestra **Installazione guidata di Windows XP**. Viene visualizzata la finestra **Selezionare le impostazioni di sistema**.
- 2 Rispondere alle seguenti tre domande:
  - Questo è il paese più vicino a dove abito.
  - Scrivo principalmente in questa lingua.
  - Uso questo layout di tastiera.
- 3 In **Contratto di Licenza con l'utente finale**, accettare il contratto di licenza e fare clic su **Avanti**.
- 4 Continuare l'installazione di Windows finché è completa.

È inoltre possibile modificare le impostazioni di paese e lingua in quelle desiderate appena Windows viene riavviato.

## Per modificare le impostazioni relative al paese e alla lingua

- 1 Fare clic su **Start**, quindi su **Pannello di controllo**.
- 2 Nella finestra **Pannello di controllo** fare doppio clic sull'icona **Opzioni internazionali e della lingua**.  
Se questa icona non è visualizzata, fare clic su **Passa alla visualizzazione classica** nel lato sinistro.
- 3 Nella scheda **Opzioni internazionali** della finestra **Opzioni internazionali e della lingua**, selezionare **la lingua desiderata** dal menu a discesa **Standard e formati**.
- 4 Nella scheda **Avanzate** della finestra **Opzioni internazionali e della lingua** selezionare **la lingua desiderata** dal menu a discesa **Lingua per programmi non Unicode**.
- 5 Per cambiare la lingua di menu, finestre e file della Guida in linea di Microsoft Windows, selezionare la scheda **Lingue** della finestra **Opzioni internazionali e della lingua**.



Le applicazioni che non sono di Microsoft Windows rimangono in inglese, anche se queste impostazioni vengono cambiate.

- 6 Selezionare la lingua desiderata dall'elenco a discesa.
- 7 Fare clic su **Applica** per applicare le modifiche.  
Viene richiesto di scollegarsi e ricollegarsi al sistema. La modifica della lingua sarà effettiva solo dopo avere eseguito questa operazione.
- 8 Fare clic su **Start**, quindi selezionare **Disconnetti**.
- 9 Fare clic su **Disconnetti** nella finestra **Disconnessione da Windows**. Se necessario, immettere la password per accedere di nuovo al sistema. Tutti i menu, i file della guida e le icone sono quindi visualizzati nella lingua selezionata. Tuttavia alcune parti potrebbero rimanere in inglese.

## Per modificare il layout della tastiera

- 1 Fare clic su **Start**, quindi su **Pannello di controllo**.
- 2 Nella finestra **Pannello di controllo** fare doppio clic sull'icona **Opzioni internazionali e della lingua**.  
Se questa icona non è visualizzata, fare clic su **Passa alla visualizzazione classica** nel lato sinistro.
- 3 Fare clic sul pulsante **Dettagli** nella scheda **Lingue** della finestra **Opzioni internazionali e della lingua**.  
Viene visualizzata la finestra **Servizi di testo e lingue di input**.
- 4 Nella scheda **Impostazioni** della finestra **Servizi di testo e lingue di input**, selezionare la propria tastiera dal menu a discesa **Lingua di input predefinita**.
- 5 Se la tastiera desiderata non è disponibile, fare clic sul pulsante **Aggiungi**.  
Viene visualizzata la finestra **Aggiungi lingua di input**.
- 6 Selezionare la lingua di immissione e la tastiera dal menu a discesa.
- 7 Fare clic su **OK** per chiudere la finestra **Aggiungi lingua di input**.
- 8 Fare clic su **OK** per chiudere la finestra **Opzioni internazionali e della lingua**.

## *Configurazione del modem*

Prima di poter utilizzare il modem interno (non tutti i modem sono integrati), oppure ogni volta che si utilizza il modem in viaggio, verificare che il paese della località attiva definito nella finestra di dialogo **Opzioni modem e telefono** corrisponda al paese da cui si telefona.

Le opzioni del driver corrente del modem potrebbero comprendere la scheda **Selezione paese**. Poiché la scheda **Selezione paese** non è sempre presente, non utilizzarla per modificare le impostazioni del paese. L'unica procedura affidabile è la seguente.

## Per modificare le impostazioni del paese per il modem

- 1 Fare clic su **Start**, quindi su **Pannello di controllo**.
- 2 Fare doppio clic sull'icona **Opzioni modem e telefono**.  
Viene visualizzata la finestra **Opzioni modem e telefono**.  
Se la finestra **Opzioni modem e telefono** non viene visualizzata, fare clic su **Passa alla visualizzazione classica**, sul lato sinistro.
- 3 Selezionare la propria località nella scheda **Regole di composizione**.
- 4 Fare clic sulla scheda **Modifica** per cambiare la configurazione attuale.  
Viene visualizzata la finestra **Modifica località**.  
Oppure  
Fare clic sul pulsante **Nuovo** per configurare il modem.  
Viene visualizzata la finestra **Nuova località**.
- 5 Controllare le impostazioni di paese/regione e verificare che corrispondano alla località da cui si telefona.



In alcuni paesi e/o regioni la composizione del numero a impulsi potrebbe non essere supportata.

- 6 Se sono state modificate le impostazioni della località, fare clic su **Applica**, quindi su **OK**.  
Viene visualizzata la finestra **Opzioni modem e telefono**.
- 7 Verificare che il modem di cui si dispone sia elencato nella scheda **Modem**.  
Se il proprio modem non si trova nell'elenco, fare clic su **Aggiungi** e seguire la procedura guidata.
- 8 Fare clic su **Applica/OK**. Il modem è configurato.



Prima di applicare le nuove impostazioni del paese, verificare che la linea telefonica sia scollegata dal computer VAIO.

## Aggiornamento del driver del modem

Per aggiornare il driver del modem

- 1 Fare clic su **Start**, quindi su **Pannello di controllo**.
- 2 Fare clic su **Stampanti e altro hardware**.
- 3 Fare clic su **Opzioni modem e telefono**.  
Viene visualizzata la finestra **Opzioni modem e telefono**.
- 4 Fare clic sulla scheda **Modem**, quindi fare clic su **Proprietà** per visualizzare le proprietà del modem di cui si dispone.  
Viene visualizzata la finestra **Proprietà modem**.
- 5 Nella scheda **Driver** fare clic su **Aggiorna driver**.  
Viene visualizzata la finestra **Aggiornamento guidato hardware**.  
Seguire le istruzioni visualizzate sullo schermo. È possibile cercare il driver con Windows, oppure indicarne direttamente la posizione.



## Impostazione di uno sfondo Sony

Il computer Sony VAIO, oltre a molte altre funzioni, dispone anche di una serie di sfondi.

È possibile cambiare lo sfondo e l'immagine di sfondo del desktop tutte le volte che lo si desidera. Sono disponibili diversi sfondi speciali per VAIO tra cui scegliere.

Per impostare uno sfondo VAIO diverso

- 1 Fare clic su **Start**, quindi su **Pannello di controllo**.
- 2 Fare clic su **Aspetto e temi**.
- 3 Scegliere **Schermo**.
- 4 Fare clic sulla scheda **Desktop**.  
Viene visualizzato un elenco di sfondi Windows e VAIO.
- 5 Selezionare uno sfondo dall'elenco **Sfondo**.  
L'anteprima dello sfondo selezionato viene visualizzata nel monitor sopra l'elenco **Sfondo**.
- 6 Regolare la posizione dello sfondo con l'elenco a discesa **Posizione**.
- 7 Dopo avere scelto lo sfondo adatto, fare clic su **Applica**.
- 8 Fare clic su **OK**.  
Lo sfondo viene applicato al computer.



Con una risoluzione dello schermo più elevata, vengono ridotte le dimensioni degli elementi dello schermo e viene aumentato lo spazio relativo sul desktop.

Potrebbe non essere possibile aumentare la risoluzione dello schermo oltre un certo livello. La possibilità di modificare la risoluzione può dipendere, ad esempio, dal monitor e dalle schede video di cui si dispone.

## *Installazione e aggiornamento delle applicazioni*

In questa sezione viene descritto come installare, eseguire o disinstallare il software. Viene inoltre spiegato come scaricare gli aggiornamenti più recenti dal nostro sito di web.

- ❑ **Installazione del software** ([pagina 107](#))
- ❑ **Modifica o rimozione del software** ([pagina 108](#))
- ❑ **Attenzione** ([pagina 109](#))
- ❑ **Download del software** ([pagina 110](#))

## Installazione del software

Per installare bundle software dal **Disco di ripristino del sistema** fornito o dall'unità disco rigido, fare riferimento alla **Guida al ripristino** in versione cartacea.

Per il software fornito insieme ad accessori, fare riferimento innanzitutto alla procedura di installazione fornita con l'accessorio.

Per installare altro software, procedere come segue.

Prima di installare le applicazioni:

- Installare e collegare una periferica hardware, se necessario (fare riferimento alla sezione **Gestione dei driver (pagina 111)**).
- Chiudere tutte le applicazioni aperte.

Per installare un'applicazione

- 1 Fare clic su **Start**, quindi su **Pannello di controllo**.
- 2 Fare clic su **Installazione applicazioni**.
- 3 Fare clic su **Aggiungi nuovi programmi**, quindi fare clic su **CD-ROM o floppy**.  
Viene visualizzata la finestra **Installazione del programma da floppy o da CD-ROM**.
- 4 Inserire il primo disco floppy di installazione o CD-ROM e fare clic su **Avanti**.  
Viene visualizzato **Esecuzione del programma di installazione**.
- 5 Per quanto riguarda il resto di questa procedura, seguire le istruzioni visualizzate sullo schermo.



Utilizzando **Installazione applicazioni**, è possibile installare solo programmi scritti per i sistemi operativi Windows.

## Modifica o rimozione del software

È possibile rimuovere o modificare un'applicazione software in qualsiasi momento. Prima di proseguire, chiudere l'applicazione che si desidera modificare/rimuovere.

Per modificare o rimuovere il software

- 1 Fare clic su **Start**, quindi su **Pannello di controllo**.
- 2 Fare clic su **Installazione applicazioni**.
- 3 Selezionare il software che si desidera modificare o rimuovere.
  - Per modificare un programma, fare clic su **Cambia/Rimuovi** o **Cambia** e seguire le istruzioni visualizzate sullo schermo.
  - Per disinstallare un programma, fare clic su **Cambia/Rimuovi** o **Rimuovi**, quindi fare clic su **Avanti** e su **OK**.  
Se viene visualizzata la finestra relativa alla **rilevazione di un file bloccato**, fare clic su **Riavvia**. Al termine della disinstallazione, il computer viene riavviato e tutti i file utilizzati precedentemente sono eliminati.  
Se viene visualizzata la finestra relativa **alla rilevazione di un file condiviso**, si consiglia di fare clic su **No** per conservare i file condivisi.  
Fare clic su **Chiudi**.  
Il software è disinstallato.

**!** Facendo clic su **Cambia o Rimuovi**, alcuni programmi possono essere rimossi senza ulteriori avvertimenti. **Accertarsi precedentemente di voler rimuovere il programma.**



È possibile ordinare i programmi selezionando varie opzioni in **Ordina per**.

**Installazione applicazioni** consente di rimuovere solo programmi scritti per i sistemi operativi Windows. Per informazioni su altri programmi, fare riferimento alla documentazione per verificare se è necessario rimuovere altri file (quali file .ini).

## Attenzione

### Protezione file Windows

Quando si installa un programma, potrebbero essere sovrascritti dei file di sistema quali **dynamic-link library** (file DLL)<sup>\*</sup> e file eseguibili (file EXE). Se vengono sovrascritti dei file di sistema, il funzionamento del sistema diventa imprevedibile, i programmi funzionano in modo inaspettato e il sistema operativo potrebbe bloccarsi.

Non eliminare mai file con le seguenti estensioni: SYS, DLL, OCX, TTF o FON.

In Windows XP **Protezione file Windows** impedisce la sostituzione di file protetti di sistema, quali file SYS, DLL, OCX, TTF, FON e EXE. **Protezione file Windows** viene eseguito in background e protegge tutti i file installati dal programma **Installazione di Windows**.

**Protezione file Windows** consente di rilevare i tentativi di altri programmi di sostituire o spostare file di sistema protetti. Consente inoltre di verificare la firma digitale del file.

\* Questa è una funzione del sistema operativo che consente di memorizzare separatamente come file con estensione DLL delle routine eseguibili (che generalmente sono utilizzate per una funzione o una serie di funzioni specifiche). Queste routine sono caricate dal programma che le utilizza solo quando necessarie.

### Verifica della firma dei file

Quando si installa una nuova applicazione sul computer, potrebbero venire sovrascritti file di sistema e file di driver di periferiche con versioni non firmate o incompatibili, provocando instabilità di sistema.

I file di sistema e i file di driver di periferiche forniti con Windows XP hanno una firma digitale Microsoft che indica che i file sono originali e non modificati o che sono stati approvati da Microsoft per l'uso con Windows.

## Download del software

Notare che è possibile scaricare gli aggiornamenti più recenti del software per il proprio computer dal nostro sito Web.

Per scaricare gli aggiornamenti più recenti

- 1 Andare all'indirizzo [www.vaio-link.com](http://www.vaio-link.com) e scegliere la lingua desiderata.
- 2 Selezionare **Driver e aggiornamenti** e seguire la procedura.



Per installare l'applicazione desiderata, fare riferimento alla sezione **Installazione del software (pagina 107)**.

## *Gestione dei driver*

Un driver è un software che consente di utilizzare periferiche hardware. Ad esempio, per utilizzare una stampante, è necessario innanzitutto installare il driver corrispondente. Molti driver, quale il driver del mouse, sono forniti con il sistema operativo.

In questa sezione viene descritto come installare, verificare, aggiornare o disinstallare un driver.

Viene spiegata inoltre la funzione Windows XP Rollback.

Infine, viene spiegato come scaricare i driver più recenti dal nostro sito.

- ❑ **Installazione di un driver** ([pagina 112](#))
- ❑ **Verifica dell'installazione di un driver** ([pagina 114](#))
- ❑ **Aggiornamento di un driver** ([pagina 116](#))
- ❑ **Disinstallazione di un driver** ([pagina 117](#))
- ❑ **Ripristino di un driver** ([pagina 119](#))
- ❑ **Download dei driver** ([pagina 121](#))

## Installazione di un driver

Per ulteriori informazioni sulla (re)installazione dei driver, fare riferimento alla **Guida al ripristino** in versione cartacea.

Per installare un driver memorizzato nell'unità C:

- 1 Aprire la cartella **C:\Drivers**.
- 2 Selezionare la cartella corretta.  
Se, ad esempio, è necessario aggiornare un driver per modem, selezionare la cartella **Modem**.
- 3 Se è presente un file .exe, fare doppio clic su questo file e seguire la procedura in linea.  
Se non è presente un file .exe, è necessario selezionare **Gestione periferiche** per aggiornare il driver (fare riferimento alla seconda opzione nel capitolo **Aggiornamento di un driver (pagina 116)**).

Se il driver è fornito su un CD-ROM o disco in dotazione a un accessorio e non comprende una specifica procedura di installazione, procedere come segue:

- 1 Inserire il CD-ROM di installazione o il disco fornito con la periferica nell'unità disco ottico.
- 2 Collegare al computer la periferica che richiede un driver.  
Viene visualizzata la finestra **Installazione guidata nuovo hardware**.
- 3 Selezionare **Specificare un percorso**, quindi fare clic su **Avanti**.
- 4 Quando si installa un driver dal CD-ROM (o disco) fornito utilizzando un'unità CD-ROM (o disco) collegata al computer, selezionare la cartella **Driver** sull'unità disco ottico.
- 5 Quando si installa un driver dopo aver copiato i contenuti del CD-ROM (o disco) fornito sul disco rigido, sfogliare la sottocartella specifica che contiene il driver. La sottocartella si dovrebbe trovare nella cartella copiata dal CD-ROM (o disco).
- 6 Fare clic su **OK** per iniziare la procedura di ricerca.



- 7 Fare clic su **Avanti** per installare il driver.  
Quando il driver è stato installato viene visualizzata una nuova finestra.
- 8 Fare clic su **Fine**.  
Potrebbe venire richiesto di riavviare il computer.
- 9 Fare clic su **Sì**.  
Il driver è installato.



Per installare il driver della periferica è necessario effettuare l'accesso al computer con diritti di amministratore.

## Verifica dell'installazione di un driver

Quando il computer viene riavviato, verificare che la periferica funzioni correttamente.

Per verificare l'installazione di un driver

- 1 Fare clic su **Start**, quindi su **Pannello di controllo**.
- 2 Fare clic su **Prestazioni e manutenzione**.
- 3 Fare clic su **Sistema**.
- 4 Fare clic sulla scheda **Hardware**, quindi su **Gestione periferiche**.
- 5 Fare doppio clic sull'opzione che corrisponde alla periferica installata, quindi fare doppio clic sulla periferica. Viene visualizzata la finestra **Proprietà**.
- 6 Verificare che in **Stato periferica** sia visualizzato il messaggio **La periferica funziona correttamente**.
- 7 Fare clic su **OK**.  
Chiudere tutte le finestre aperte, la periferica è pronta per l'uso.

Nei casi che seguono la periferica non funziona correttamente:

- La periferica è visualizzata in **Gestione periferiche** con un punto interrogativo o esclamativo giallo.  
Fare clic con il pulsante destro del mouse sulla periferica, quindi fare clic su **Disinstalla**. Ripetere quindi la procedura dal passaggio 2 di **Installazione di un driver (pagina 112)**.
- Facendo doppio clic sul tipo di periferica nell'elenco Gestione periferiche, la periferica di cui si dispone non viene visualizzata. È necessario rimuovere la periferica. Per rimuoverla, fare riferimento alla sezione **Disinstallazione di un driver (pagina 117)**. Ripetere quindi la procedura dal passaggio 2 di **Installazione di un driver (pagina 112)**.
- Facendo doppio clic su **Altre periferiche** viene visualizzata la propria periferica.  
È necessario fare clic con il pulsante destro del mouse sulla periferica, quindi fare clic su **Disinstalla**. Ripetere la procedura dal passaggio 2 di **Installazione di un driver (pagina 112)**.

- ❑ Se non viene visualizzato il messaggio **La periferica funziona correttamente**, la periferica non funziona correttamente. Fare clic su **OK** per chiudere la finestra **Proprietà**, quindi reinstallare il driver. Per reinstallare il driver, fare clic con il pulsante destro del mouse su **Disinstalla** e scegliere **OK** quando appare la finestra **Conferma rimozione periferica**. Quando viene visualizzato un messaggio con cui si chiede di confermare il riavvio, fare clic su **Sì** e attendere il riavvio del computer. Ripetere quindi la procedura dal passaggio 2 di **Installazione di un driver (pagina 112)**.
- ❑ Se la propria periferica non è visualizzata nella finestra **Proprietà**, non funziona correttamente. Ripetere i passaggi da 1 a 4 delle sezioni precedenti per verificare l'installazione del driver. Fare clic sulla propria periferica, quindi su **Disinstalla** per rimuovere il driver. Fare clic su **Sì** per riavviare il computer. Dopo avere riavviato il computer, ripetere la procedura dal passaggio 2 di **Disinstallazione di un driver (pagina 117)**.

## Aggiornamento di un driver

Per aggiornare il driver

- 1 Fare clic su **Start**, quindi su **Pannello di controllo**.
- 2 Fare clic su **Stampanti e altro hardware**.
- 3 Fare clic sulla periferica da ripristinare.
- 4 Fare clic su **Proprietà** nella scheda **Hardware**.
- 5 Fare clic su **Aggiorna driver** nella scheda **Driver**.
- 6 Seguire le istruzioni visualizzate sullo schermo. È possibile cercare il driver con Windows o indicarne direttamente la posizione.

Oppure:

- 1 Fare clic su **Start**, quindi su **Risorse del computer**.
- 2 Fare clic su **Visualizza informazioni sul sistema** nella parte sinistra della finestra.
- 3 Fare clic sulla scheda **Hardware**, quindi su **Gestione periferiche**.
- 4 Fare doppio clic sull'opzione che corrisponde alla periferica installata, quindi fare doppio clic sulla periferica. Viene visualizzata la finestra **Proprietà**.
- 5 Fare clic sulla scheda **Driver**.
- 6 Fare clic su **Aggiorna driver**.  
Il driver viene aggiornato.



Per installare il driver della periferica è necessario effettuare l'accesso al computer con diritti di amministratore.

## Disinstallazione di un driver

Quando si disinstalla il driver, lasciare la periferica collegata al computer.

Per disinstallare il driver

- 1 Fare clic su **Start**, quindi su **Pannello di controllo**.
- 2 Fare clic su **Stampanti e altro hardware**.
- 3 Fare clic sulla periferica da ripristinare.
- 4 Fare clic su **Proprietà** nella scheda **Hardware**.
- 5 Fare clic su **Disinstalla** nella scheda **Driver**.
- 6 Quando viene visualizzata la finestra **Conferma rimozione periferica**, fare clic su **OK**.
- 7 Se viene richiesto di riavviare il computer, fare clic su **Sì**.  
Se la rimozione del driver rende la periferica inutilizzabile, il pulsante **Disinstalla** non è disponibile.

Oppure:

- 1 Fare clic su **Start**, quindi su **Risorse del computer**.
- 2 Fare clic su **Visualizza informazioni sul sistema** nella parte sinistra della finestra.
- 3 Fare clic sulla scheda **Hardware**, quindi su **Gestione periferiche**.
- 4 Fare doppio clic sull'opzione che corrisponde alla periferica installata, quindi fare doppio clic sulla periferica. Viene visualizzata la finestra **Proprietà**.
- 5 Fare clic sulla scheda **Driver**.
- 6 Fare clic su **Disinstalla**.
- 7 Quando viene visualizzata la finestra **Conferma rimozione periferica**, fare clic su **OK**.  
Il driver viene disinstallato.



Per disinstallare il driver della periferica, è necessario effettuare l'accesso al computer con diritti di amministratore.

## *Ripristino di un driver*

Ripristino configurazione di sistema è una funzione di Windows XP che consente di ripristinare uno stato precedente del computer, se si dovesse verificare un problema, senza perdere i file di dati personali.

Vengono inoltre controllati i cambiamenti che avvengono nel sistema e vengono creati automaticamente dei punti di ripristino facilmente identificabili. Questi punti di ripristino consentono di ripristinare uno stato precedente del sistema. Sono creati giornalmente e nel momento di eventi di sistema significativi (quando, ad esempio, viene installata un'applicazione o un driver).

Per ripristinare il driver precedente

- 1 Fare clic su **Start**, quindi su **Pannello di controllo**.
- 2 Fare clic su **Stampanti e altro hardware**.
- 3 Fare clic sulla periferica da ripristinare.
- 4 Fare clic su **Proprietà** nella scheda **Hardware**.
- 5 Fare clic sulla scheda **Driver**.
- 6 Fare clic su **Ripristina driver** nella scheda **Driver**.

Oppure:

- 1 Fare clic su **Start**, quindi su **Risorse del computer**.
- 2 Fare clic su **Visualizza informazioni sul sistema** nella parte sinistra della finestra.
- 3 Fare clic sulla scheda **Hardware**, quindi su **Gestione periferiche**.
- 4 Fare doppio clic sull'opzione che corrisponde alla periferica installata, quindi fare doppio clic sulla periferica. Viene visualizzata la finestra **Proprietà**.
- 5 Fare clic sulla scheda **Driver**.
- 6 Fare clic su **Ripristina driver** nella scheda **Driver**.  
Il driver precedente è ripristinato.



Per completare questa procedura è necessario effettuare l'accesso al sistema con diritti di amministratore.

Con il ripristino del computer i file di dati personali non vengono modificati.

Per ulteriori informazioni sulla funzione Ripristino configurazione di sistema, fare riferimento a **Guida in linea e supporto tecnico** di Windows.



## Download dei driver

Notare che è possibile scaricare le versioni più recenti dei driver per il proprio computer dal nostro sito Web.

Per scaricare i driver più recenti

- 1 Andare all'indirizzo [www.vaio-link.com](http://www.vaio-link.com) e scegliere la lingua desiderata.
- 2 Selezionare **Driver e aggiornamenti** e seguire la procedura.

Per ulteriori informazioni, seguire le istruzioni fornite con la periferica, oppure fare riferimento alla **Guida al ripristino** in versione cartacea.



Scaricare o installare driver non forniti da VAIO-Link potrebbe causare problemi di compatibilità.

## Aggiornamento del computer VAIO

Il computer e i moduli di memoria sono dotati di componenti ad alta precisione e di connettori elettronici tecnologicamente avanzati. Al fine di evitare l'annullamento della garanzia per utilizzo improprio del prodotto, è consigliabile adottare le seguenti precauzioni:

- Per l'installazione di un nuovo modulo di memoria, contattare il proprio rivenditore.
- Se non si è mai eseguito l'aggiornamento della memoria sul computer, richiedere l'assistenza di un esperto.
- Non toccare i connettori né aprire il coperchio della memoria.

Per il tipo di modulo e la quantità di memoria installata nel computer, fare riferimento alla scheda cartacea **Specifiche**.

Per richiedere assistenza, contattare VAIO-Link.

## *Aggiunta e rimozione dei moduli di memoria*

Se si desidera espandere la funzionalità del computer, è possibile aumentare la memoria installando moduli di memoria opzionali. Prima di aggiornare la memoria del computer, leggere le note e le procedure nelle pagine successive. Il numero di slot disponibili varia in base alla configurazione del computer in uso.

### *Note sull'aggiunta/rimozione di moduli di memoria*

- ❑ La procedura di sostituzione della memoria richiede estrema attenzione. L'installazione non corretta di moduli di memoria può danneggiare il sistema. I danni potrebbero invalidare la garanzia del produttore.
- ❑ Utilizzare solo moduli di memoria compatibili con il proprio computer. Se un modulo di memoria non viene rilevato dal computer, oppure il funzionamento di Windows diventa instabile, contattare il rivenditore di zona oppure il produttore del modulo di memoria.
- ❑ Le scariche elettrostatiche possono danneggiare i componenti elettronici. Prima di toccare un modulo di memoria, adottare le seguenti precauzioni:
  - ❑ Per eseguire le procedure descritte in questo documento, si presuppone che l'utente sia a conoscenza della terminologia generale relativa ai personal computer, nonché delle norme di sicurezza e conformità in merito all'utilizzo e alla modifica di apparecchiature elettroniche.
  - ❑ Prima di aprire il computer, spegnerlo e scollegarlo dalla fonte di alimentazione, ovvero dalla batteria o dall'adattatore CA, e da qualsiasi mezzo di telecomunicazione, rete o modem. In caso contrario, possono verificarsi lesioni personali o danni all'apparecchiatura.
  - ❑ Le scariche elettrostatiche (ESD) possono danneggiare i moduli di memoria e altri componenti. Installare il modulo di memoria esclusivamente in una postazione di lavoro ESD. Se tale postazione di lavoro non è disponibile, non lavorare in aree con pavimento rivestito di moquette e non utilizzare materiali che producono o trattengono elettricità statica, come, ad esempio, involucri di cellophane. Quando si esegue la procedura, assicurarsi che l'elettricità venga scaricata a terra, mantenendo il contatto con una parte metallica non verniciata del telaio.
  - ❑ Aprire la confezione del modulo di memoria soltanto poco prima di eseguire la sostituzione. La confezione protegge il modulo dalle scariche elettrostatiche.

- Utilizzare il sacchetto speciale in dotazione con il modulo di memoria oppure avvolgere quest'ultimo con un foglio d'alluminio per proteggerlo dalle scariche elettrostatiche.
- Se si introducono liquidi, sostanze oppure oggetti estranei negli slot di memoria o in altri componenti interni del computer, il computer verrà danneggiato e qualsiasi riparazione necessaria non sarà coperta da garanzia.
- Non conservare il modulo di memoria in luoghi esposti a:
  - Fonti di calore, quali termosifoni o condotti di aerazione.
  - Luce diretta del sole.
  - Polvere eccessiva.
  - Vibrazioni meccaniche o urti.
  - Potenti magneti o altoparlanti privi di schermatura magnetica.
  - Temperature superiori a 35°C o inferiori a 5°C.
  - Umidità elevata.
- Maneggiare con cura il modulo della memoria. Per evitare lesioni alle mani o alle dita, non toccare i bordi dei componenti e delle schede di circuito all'interno del computer.

## Rimozione e installazione di un modulo di memoria

Per sostituire o aggiungere un modulo di memoria al relativo slot alla base del computer

- 1 Arrestare il sistema e scollegare tutte le periferiche.
- 2 Scollegare il computer e rimuovere la batteria.
- 3 Lasciare raffreddare il computer.
- 4 Allentare la vite alla base del computer.

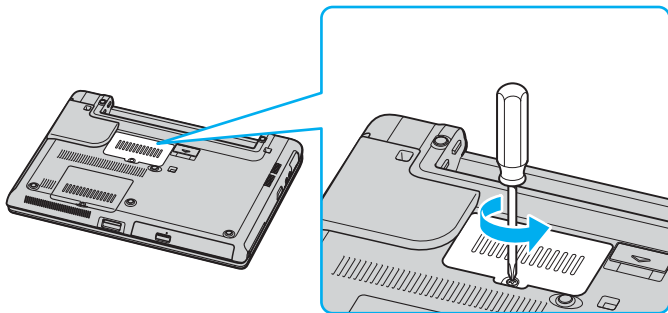

- 5 Toccare un oggetto metallico, come, ad esempio, il pannello dei connettori sul retro del computer, per scaricare l'elettricità statica.

## 6 Rimuovere il modulo di memoria:

- ❑ Tirare le linguette nella direzione indicata dalle frecce (1).  
Il modulo di memoria si sblocca.

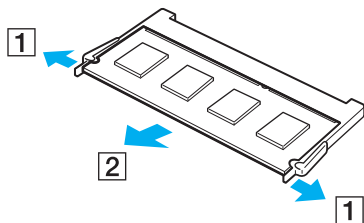

- ❑ Controllare che il modulo di memoria si inclini verso l'alto, quindi estrarlo nella direzione indicata dalla freccia (2).

- 7 Fare scorrere il modulo di memoria nell'apposito slot e spingerlo all'interno finché non scatta in posizione.

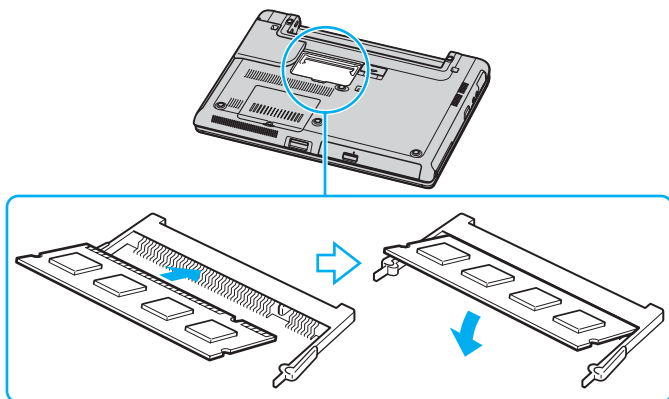

**!** Non toccare altri componenti sulla scheda madre.

Inserire il bordo del modulo di memoria con una scanalatura nell'apposito slot.

- 8 Chiudere il coperchio del modulo, quindi serrare le viti alla base del computer.
- 9 Reinserire la batteria e accendere il computer.

Per sostituire o aggiungere un modulo di memoria al modulo di memoria sotto la tastiera

- 1 Arrestare il sistema e scollegare tutte le periferiche.
- 2 Scollegare il computer e rimuovere la batteria.
- 3 Lasciare raffreddare il computer.
- 4 Allentare le due viti alla base del computer.

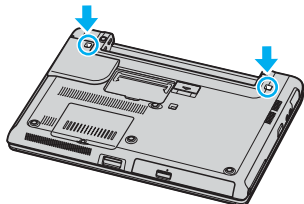

- 5 Fa scorrere verso l'alto i fermi nell'alloggiamento della batteria per sbloccare la tastiera.

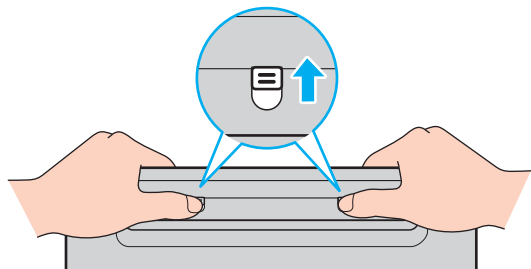

- 6 Capovolgere il computer e sollevare il coperchio dello schermo LCD per aprirlo.



- 7 Sollevare la tastiera dal lato dello schermo LCD, capovolgerla sopra il touchpad e appoggiarla con cautela sul computer. Prestare attenzione a non staccare il cavo quando si solleva la tastiera.

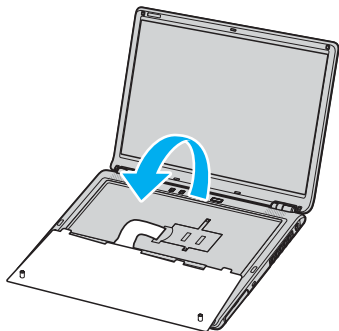

! Quando si capovolge la tastiera, adottare le seguenti precauzioni:

- Non rimuovere la tastiera con forza, poiché può deformarsi.
- Non tirare il cavo della tastiera con forza eccessiva, poiché può rompersi.

Non staccare la parte superiore dei tasti.

- 8 Allentare le due viti accanto allo slot della memoria e rimuovere il relativo coperchio.

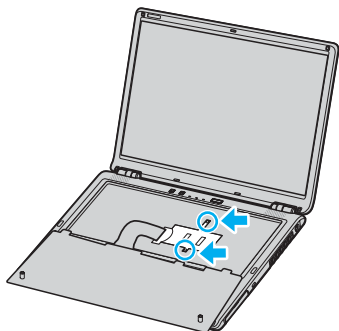

- 9 Toccare un oggetto metallico, come, ad esempio, il pannello dei connettori sul retro del computer, per scaricare l'elettricità statica.

- 10 Rimuovere il modulo di memoria:

- Tirare le linguette nella direzione indicata dalle frecce (1).  
Il modulo di memoria si sblocca.

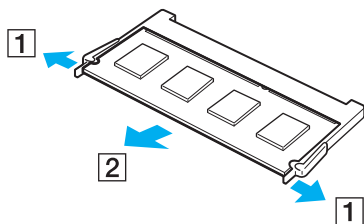

- Controllare che il modulo di memoria si inclini verso l'alto, quindi estrarlo nella direzione indicata dalla freccia (2).

- 11 Estrarre il nuovo modulo di memoria dalla confezione.

## 12 Installare il modulo di memoria.

- Fare scorrere il modulo di memoria nello slot.

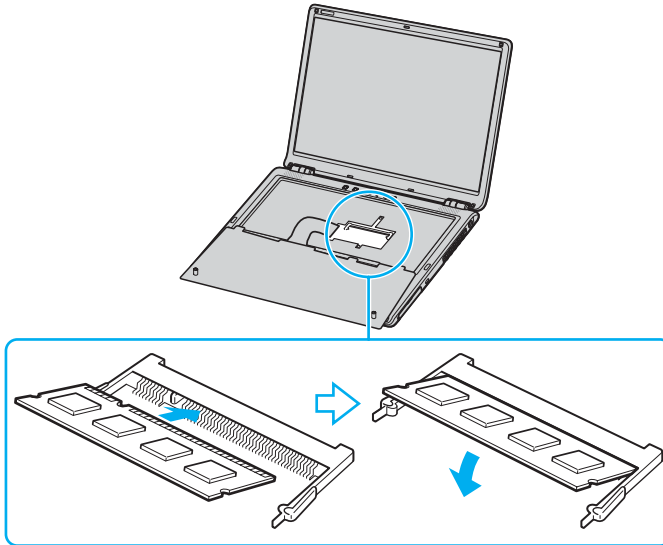

- Spingere all'interno il modulo di memoria finché non scatta in posizione.

**!** Non toccare altri componenti sulla scheda madre.

Inserire il bordo del modulo di memoria con una scanalatura nell'apposito slot.

## 13 Chiudere il coperchio del modulo, quindi serrare le viti.

14 Riposizionare con cautela la tastiera e spingerla nel computer.

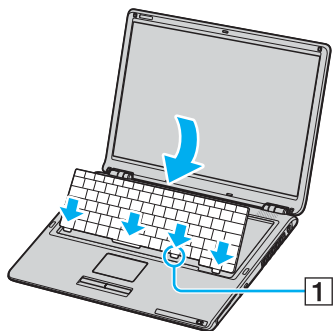

È più facile riposizionare la tastiera premendo delicatamente l'area indicata da (1).



Quando si sostituisce la tastiera, adottare le seguenti precauzioni:

- Non applicare forza eccessiva sulla tastiera, poiché può deformarsi.
- Non tirare il cavo della tastiera con forza eccessiva, poiché può rompersi.

- 15 Chiudere lo schermo LCD, quindi serrare le viti alla base del computer.

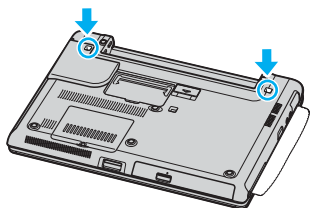

! Per evitare di danneggiare lo schermo LCD, posizionare un panno morbido tra lo schermo LCD e la tastiera.

- 16 Reinserire la batteria e accendere il computer.

## *Verifica della quantità di memoria disponibile*

Per verificare la quantità di memoria disponibile

- 1 Accendere il computer.
- 2 Fare clic su **Start**, quindi su **Tutti i programmi** e selezionare **VAIO Control Center**.
- 3 Fare doppio clic sulla cartella **Informazioni di sistema** nella finestra **VAIO Control Center**.
- 4 Fare doppio clic sull'icona **Informazioni di sistema** nella cartella **Informazioni di sistema**. Viene visualizzata la dimensione della memoria di sistema. Se la memoria supplementare non viene visualizzata, ripetere l'intera procedura e riavviare il computer.

## Precauzioni

In questa sezione viene descritto in che modo è possibile ottenere assistenza se vi sono problemi con il computer.

- ❑ **Cura dello schermo LCD** ([pagina 135](#))
- ❑ **Uso delle fonti di alimentazione** ([pagina 136](#))
- ❑ **Cura del computer** ([pagina 137](#))
- ❑ **Cura dei dischetti** ([pagina 139](#))
- ❑ **Cura dei dischi** ([pagina 140](#))
- ❑ **Uso della batteria** ([pagina 141](#))
- ❑ **Uso delle cuffie** ([pagina 142](#))
- ❑ **Cura dell'unità Memory Stick** ([pagina 142](#))
- ❑ **Cura del disco rigido** ([pagina 143](#))

## *Cura dello schermo LCD*

- ❑ Non lasciare il display LCD rivolto verso il sole, poiché può danneggiarsi. Fare molta attenzione quando si utilizza il computer in prossimità di una finestra.
- ❑ Non graffiare lo schermo LCD o esercitare pressioni sullo stesso, poiché potrebbe non funzionare correttamente.
- ❑ Se il computer viene utilizzato in ambienti con basse temperature, sullo schermo possono essere generate immagini residue. Non si tratta di un guasto. Quando il computer ritorna a temperature normali, anche lo schermo riprende a funzionare normalmente.
- ❑ Se viene visualizzata a lungo la stessa immagine, si potrebbero notare tracce dell'immagine impresse sullo schermo. L'immagine residua scompare dopo qualche istante. Per evitare che ciò accada, utilizzare uno screensaver.
- ❑ Quando il computer è in funzione, lo schermo si scalda. Si tratta di una reazione del tutto normale e non è indice di guasti.
- ❑ Lo schermo LCD è un prodotto a tecnologia altamente sofisticata. Tuttavia è possibile che sullo schermo LCD siano costantemente visibili puntini neri o luminosi (rossi, blu o verdi). Non si tratta di un guasto, ma di una normale conseguenza del processo produttivo.
- ❑ Evitare di strofinare lo schermo LCD, poiché può danneggiarsi. Per pulire la superficie dello schermo, utilizzare un panno morbido e asciutto.

## *Uso delle fonti di alimentazione*

- ❑ Per ulteriori informazioni sulle modalità di risparmio energetico del proprio computer, fare riferimento alla scheda **Specifiche**.
- ❑ Non collegare alla stessa presa CA apparecchiature che consumano molta energia elettrica, quali fotocopiatrici o distruggi documenti.
- ❑ In commercio esistono prese multiple con protezione da sovratensione. Questi dispositivi proteggono il computer da improvvise sovratensioni, come quelle che si verificano durante una tempesta elettromagnetica.
- ❑ Non posizionare oggetti pesanti sul cavo di alimentazione.
- ❑ Per scollegare il cavo di alimentazione, estrarre la spina dalla presa di corrente. Non tirare il cavo.
- ❑ Se il computer dovrà rimanere a lungo inutilizzato, scollegarlo dalla presa CA.
- ❑ Assicurarsi che la presa CA sia facilmente accessibile.
- ❑ Quando l'adattatore CA non viene utilizzato, scollegarlo dalla presa CA.
- ❑ Utilizzare l'adattatore CA in dotazione con il computer o i prodotti Sony originali. Non utilizzare un adattatore CA diverso, poiché il computer potrebbe non funzionare correttamente.



## *Cura del computer*

- Pulire l'unità con un panno morbido e asciutto oppure leggermente inumidito con una soluzione detergente delicata. Non utilizzare spugne abrasive o detergenti in polvere né solventi come alcool e benzina, in quanto potrebbero danneggiare la superficie del computer.
- Se un oggetto o del liquido dovessero penetrare nel computer, spegnerlo e scollegarlo dall'alimentazione. Si consiglia di far controllare il computer da personale qualificato prima di riutilizzarlo.
- Fare attenzione a non far cadere il computer e a non appoggiare sulla sua superficie oggetti pesanti.
- Non posizionare il computer in luoghi esposti a:
  - Fonti di calore, come termosifoni o condotti di aerazione.
  - Luce diretta del sole.
  - Polvere eccessiva.
  - Umidità o pioggia.
  - Vibrazioni meccaniche o urti.
  - Potenti magneti o altoparlanti privi di schermatura magnetica.
  - Temperature superiori a 35°C o inferiori a 5°C.
  - Umidità elevata.
- Non collocare apparecchiature elettroniche in prossimità del computer. Il campo elettromagnetico del computer può comprometterne il funzionamento.
- Per evitare surriscaldamenti interni, garantire un'adeguata ventilazione. Non collocare il computer su superfici porose, come tappeti o coperte, o in prossimità di tessuti o tendaggi che potrebbero ostruire le fessure di ventilazione.
- Il computer utilizza segnali radio ad alta frequenza e può causare interferenze nella ricezione radiofonica e televisiva. Se si dovessero verificare problemi, collocare il computer a una distanza adeguata dagli apparecchi radio e TV.
- Per evitare problemi di funzionamento, utilizzare esclusivamente le periferiche e i cavi di interfaccia indicati.

- ❑ Non utilizzare cavi tagliati o danneggiati.
- ❑ Se il computer viene portato direttamente da un ambiente freddo a un ambiente caldo, al suo interno può formarsi della condensa. In tal caso, attendere almeno un'ora prima di accendere il computer. Se dovessero verificarsi problemi, scollegare il computer e contattare VAIO-Link.
- ❑ Prima di pulire il computer, scollegare il cavo di alimentazione.
- ❑ Per evitare di perdere dati quando il computer è danneggiato, eseguire backup a intervalli regolari.

## *Cura dei dischetti*

- ❑ Non aprire manualmente lo sportellino e non toccare la superficie del disco floppy.
- ❑ Non conservare i dischi floppy in prossimità di magneti.
- ❑ Non esporre i dischetti alla luce diretta del sole o ad altre fonti di calore.
- ❑ Tenere il dischetto lontano da qualsiasi liquido. Non far bagnare il disco floppy. Quando il disco floppy non viene utilizzato, rimuoverlo sempre dall'unità disco floppy e conservarlo in una custodia.
- ❑ Se il dischetto è dotato di un'etichetta, accertarsi che questa sia attaccata correttamente. Se il bordo dell'etichetta è arrotolato, l'etichetta potrebbe attaccarsi all'interno dell'unità floppy, provocando danni all'unità o al dischetto.

## *Cura dei dischi*

- ❑ Non toccare la superficie del disco.
- ❑ Fare attenzione a non lasciare cadere e a non piegare il disco.
- ❑ Impronte digitali e polvere sulla superficie del disco possono causare errori di lettura. Afferrare sempre il disco per i bordi e il foro centrale, come illustrato di seguito:

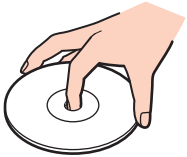

- ❑ Un utilizzo corretto del disco è fondamentale per garantirne l'affidabilità costante nel tempo. Non utilizzare solventi come benzina, agenti diluenti, alcool, prodotti per la pulizia disponibili in commercio o spray antistatici, in quanto potrebbero danneggiare il disco.
- ❑ Per effettuare la pulizia ordinaria, tenere il disco per i bordi e passare sulla superficie un panno morbido, con movimenti dal centro verso l'esterno.
- ❑ Se il disco necessita una pulizia particolare, inumidire un panno morbido, strizzarlo accuratamente e passarlo sulla superficie del disco, con movimenti dal centro verso l'esterno. Infine, asciugare il disco con un panno morbido e asciutto.
- ❑ Non apporre etichette adesive sui dischi, poiché ciò pregiudicherebbe in modo irreparabile l'uso del disco.

## *Uso della batteria*

- ❑ Non lasciare mai la batteria in ambienti con temperature superiori a 60°C, come ad esempio all'interno di un'automobile parcheggiata al sole, o alla luce diretta del sole.
- ❑ Negli ambienti freddi la durata della batteria diminuisce. A basse temperature, l'efficienza della batteria si riduce.
- ❑ Caricare le batterie a temperature comprese tra 10°C e 30°C. Con temperature inferiori il tempo di carica si allunga.
- ❑ Quando la batteria è in uso o in carica, la sua temperatura aumenta. Si tratta di un fattore del tutto normale che non deve destare alcuna preoccupazione.
- ❑ Tenere la batteria lontana da fonti di calore.
- ❑ Tenere la batteria sempre perfettamente asciutta.
- ❑ Non cercare di aprire o di smontare la batteria.
- ❑ Non urtare la batteria.
- ❑ Se il computer non viene utilizzato per lunghi periodi, rimuovere la batteria per evitare che si danneggi.
- ❑ Se una batteria risulta scarica dopo essere stata caricata completamente, significa che occorre sostituirla.
- ❑ Non è necessario far scaricare la batteria prima di ricaricarla.
- ❑ Se la batteria è rimasta inutilizzata per un periodo piuttosto lungo, è consigliabile ricaricarla.

## Usa delle cuffie

- ❑ **Sicurezza stradale:** non utilizzare le cuffie mentre si è al volante di un'auto, in bicicletta o su qualsiasi motoveicolo. L'utilizzo delle cuffie in tali situazioni può causare incidenti e in alcuni paesi non è consentito dalla legge. Può essere potenzialmente pericoloso anche tenere la musica ad alto volume quando si cammina per strada, specialmente in prossimità di passaggi pedonali.
- ❑ **Prevenzione dei danni all'udito:** diminuire il volume quando si utilizzano le cuffie. I medici sconsigliano l'utilizzo prolungato delle cuffie a volumi elevati. In caso di disturbi all'udito, diminuire il volume e utilizzare le cuffie meno frequentemente.

## Cura dell'unità Memory Stick

- ❑ Non utilizzare unità in luoghi soggetti a elettricità statica o rumori elettrici.
- ❑ Non toccare il connettore dell'unità Memory Stick a mani nude o con oggetti metallici.
- ❑ Utilizzare esclusivamente l'etichetta in dotazione con l'unità Memory Stick.
- ❑ Fare attenzione a non piegare, non lasciar cadere e non urtare l'unità Memory Stick.
- ❑ Non smontare o modificare un'unità Memory Stick.
- ❑ Evitare che l'unità Memory Stick si bagni.
- ❑ Non utilizzare o conservare le unità Memory Stick in luoghi esposti a:
  - ❑ Temperature elevate, ad esempio in un'auto parcheggiata al sole.
  - ❑ Luce diretta del sole.
  - ❑ Umidità elevata.
  - ❑ Agenti corrosivi.
- ❑ Utilizzare la custodia in dotazione con l'unità Memory Stick.

## *Cura del disco rigido*

Il disco rigido è caratterizzato da un'alta densità di memorizzazione ed è in grado di leggere o scrivere in breve tempo. Tuttavia può subire danni a causa di vibrazioni meccaniche, urti o polvere.

Sebbene il disco rigido sia dotato di un dispositivo di sicurezza interno che previene la perdita di dati a causa di vibrazioni meccaniche, urti o polvere, occorre prestare molta attenzione nell'utilizzare il computer.

### Per evitare danni al disco rigido

- Non spostare bruscamente il computer.
- Non collocare il disco rigido in prossimità di magneti.
- Non collocare il computer in luoghi soggetti a vibrazioni meccaniche o in posizioni instabili.
- Non spostare il computer quando è acceso.
- Non arrestare o riavviare il sistema durante la lettura o la scrittura di dati.
- Non utilizzare il computer in luoghi sottoposti a estremi sbalzi termici.



Se il disco rigido subisce danni, non è possibile ripristinare i dati.

## Risoluzione dei problemi

In questa sezione viene descritto come risolvere i problemi comuni che possono verificarsi utilizzando il computer VAIO. Molti problemi sono facilmente risolvibili. Prima di rivolgersi a VAIO-Link, provare a mettere in pratica le seguenti soluzioni.

- ❑ **Risoluzione dei problemi dell'unità disco ottico (pagina 145)**
- ❑ **Risoluzione dei problemi delle PC Card (pagina 148)**
- ❑ **Risoluzione dei problemi del modem (pagina 148)**
- ❑ **Risoluzione dei problemi della funzionalità Bluetooth (pagina 150)**
- ❑ **Risoluzione dei problemi di Wireless LAN (pagina 153)**
- ❑ **Risoluzione dei problemi del risparmio energetico (pagina 156)**
- ❑ **Risoluzione dei problemi di schermi esterni (pagina 157)**
- ❑ **Risoluzione dei problemi audio (altoparlante) (pagina 158)**
- ❑ **Risoluzione dei problemi audio (microfono) (pagina 159)**
- ❑ **Risoluzione dei problemi dei dischetti (pagina 161)**
- ❑ **Risoluzione dei problemi della stampante (pagina 162)**
- ❑ **Risoluzione dei problemi delle periferiche i.LINK (pagina 164)**



## Risoluzione dei problemi dell'unità disco ottico

### Il vassoio dell'unità disco ottico non si apre

- Verificare che il computer sia acceso e premere il pulsante di espulsione del disco.
- Fare clic su **Start**, quindi su **Risorse del computer**. Fare clic con il pulsante destro del mouse sull'unità disco ottico, quindi selezionare **Espelli**.
- Accertarsi che il computer non sia in modalità **Standby** o **Sospensione**.
- Se il problema persiste, procedere come segue:  
Spegnerne il computer e inserire un oggetto sottile e appuntito (per esempio una graffetta) nel foro di espulsione manuale\* sull'unità disco ottico per fare scorrere fuori il vassoio.

\* La posizione del pulsante di espulsione e del foro dipende dal modello del computer. Per ulteriori informazioni sul proprio modello, fare riferimento alla scheda cartacea **Specifiche**.

### Non è possibile riprodurre un disco

- Dopo aver inserito il disco, attendere qualche secondo per consentire al sistema di rilevarlo, prima di tentare di accedervi.
- Verificare che l'etichetta del disco sia rivolta verso l'alto.
- Se il disco richiede software, verificare che tale software sia stato installato secondo le istruzioni appropriate del programma.
- Controllare il volume degli altoparlanti.
- Pulire il disco con un detergente appropriato.
- Verificare che il computer sia alimentato solo a corrente alternata e riprovare.
- Potrebbe esservi della condensa nell'unità. Rimuovere il disco e lasciare l'unità aperta per circa un'ora. Rimuovere la batteria mentre si attende che l'umidità evapori.

## Non è possibile riprodurre un DVD

- ❑ Se quando si usa il lettore DVD appare un'avvertenza relativa al codice di regione, il DVD che si tenta di riprodurre è incompatibile con l'unità disco ottico di cui è dotato il computer. Il codice di zona è indicato sulla custodia del disco.
- ❑ Impostare una risoluzione inferiore in **Pannello di controllo - Schermo**.
- ❑ Se invece le immagini sono visibili ma non c'è audio, verificare quanto segue:
  - ❑ Controllare che sul lettore DVD non sia stato disattivato l'audio.
  - ❑ Verificare le impostazioni **Volume principale** in **Proprietà – Suoni e periferiche audio**.
  - ❑ Se sono stati collegati degli altoparlanti esterni, verificare il livello del volume degli altoparlanti e controllare i vari collegamenti tra gli altoparlanti e il computer.
  - ❑ In **Gestione periferiche**, verificare che i driver siano installati correttamente. Per visualizzare **Gestione periferiche**, fare clic su **Start, Pannello di controllo e Prestazioni e manutenzione**. Fare clic sull'icona **Sistema**, quindi sul pulsante **Gestione periferiche** nella scheda **Hardware**.
- ❑ Può accadere che un disco danneggiato o sporco blocchi il sistema. Se necessario, riavviare il computer, estrarre il disco e verificare che non sia sporco o danneggiato.
- ❑ Nel software DVD, controllare le impostazioni PG (guida per i genitori); se queste impostazioni sono attivate, potrebbe non essere possibile riprodurre alcuni DVD.



Sul computer, il codice di zona DVD predefinito è 2. Non modificare questa impostazione utilizzando la funzione di **Modifica del codice di zona** in Windows o qualsiasi altra applicazione software. I guasti del sistema provocati dalla modifica del codice di zona DVD non sono coperti dalla garanzia e comportano spese di riparazione.

Se dopo aver selezionato il **Pannello di controllo** non viene visualizzata subito l'icona **Schermo**, fare clic su **Passa alla visualizzazione classica** a sinistra.

### *Impossibile riprodurre DVD quando si utilizzano due schermi*

- Non si verificheranno problemi nei seguenti casi:
  - Quando si usa uno schermo CRT o LCD singolarmente.
  - Quando si riproducono i file MPEG che sono registrati sull'unità del disco rigido con **Windows Media Player 10 o VAIO Zone**.

### *La velocità di lettura dei CD/DVD-RW è molto bassa*

In genere, la velocità di lettura dei CD/DVD-RW è più bassa di quella di un -ROM o -R. La velocità dipende anche dal formato.

### *Il vassoio dell'unità disco non si apre nemmeno premendo il pulsante di espulsione*

- Verificare che il computer sia acceso.
- L'applicazione di masterizzazione di CD potrebbe interrompere l'espulsione del disco.
- Accertarsi che il computer non sia in modalità **Standby** o **Sospensione**.

### *Il vassoio dell'unità disco si apre anche dopo aver inserito il disco*

- Accertarsi che il disco sia posizionato con il lato dell'etichetta rivolto verso l'alto.
- Pulire il disco e la lente dell'unità disco ottico con un apposito prodotto di pulizia.
- Il disco potrebbe essere graffiato. Utilizzare un altro disco per verificare se il problema è risolto.
- Potrebbe esservi della condensa nell'unità. Rimuovere il disco e lasciare l'unità aperta per circa un'ora. Rimuovere la batteria mentre si attende che l'umidità evapori.

## Risoluzione dei problemi delle PC Card

### La PC Card non funziona

Assicurarsi che la PC Card sia compatibile con la versione di Windows utilizzata.

## Risoluzione dei problemi del modem

### Il modem interno non funziona o non riesce a stabilire la connessione

- Verificare che il cavo telefonico sia inserito nel computer.
- Assicurarsi che il modem sia l'unica periferica collegata alla linea telefonica.
- Controllare che la linea telefonica funzioni. A tal fine, collegare un comune apparecchio alla presa telefonica e attendere il segnale di linea libera.
- Verificare che il numero telefonico composto dal programma sia corretto. La modalità di composizione del modem può essere incompatibile con la linea telefonica.
- Il modem potrebbe non funzionare correttamente se si utilizza un sistema PABX (Private Automatic Branch eXchange).
- Nella finestra di dialogo **Opzioni modem e telefono (Pannello di controllo / Stampanti e altro Hardware / Opzioni modem e telefono)**, verificare che il modem sia elencato nella scheda **Modem** e che nella scheda **Regole di composizione** le informazioni sulla località di chiamata siano corrette.  
Se l'icona **Opzioni modem e telefono** non viene visualizzata, fare clic su **Passa alla visualizzazione classica**, sul lato sinistro.
- Si consiglia di inserire il cavo telefonico in una presa a muro usando una spina telefonica specifica al paese, in quanto qualsiasi altra spina telefonica potrebbe pregiudicare la qualità del collegamento.

- ❑ Il computer non può essere collegato ad apparecchi telefonici pubblici e può avere problemi di funzionamento con linee telefoniche multiple o sistemi telefonici privati PBX. Se si collega il modem alla linea telefonica con connessione in parallelo, il modem o le altre periferiche collegate potrebbero non funzionare correttamente. Alcuni collegamenti potrebbero determinare un flusso di corrente elettrica eccessivo, danneggiando il modem interno.
- ❑ Sono supportati solo i segnali DTMF (Dual Tone Multi Frequency - selezione a toni).
- ❑ Il modem interno è inteso da usarsi per la comunicazione di dati e fax usando i segnali DTMF (Dual Tone Multi Frequency - selezione a toni) sulle reti PSTN (Public Switched Telephone Network - rete telefonica pubblica commutata) nei seguenti paesi: Austria, Belgio, Danimarca, Finlandia, Francia, Germania, Grecia, Irlanda, Islanda, Italia, Lussemburgo, Norvegia, Olanda, Portogallo, Regno Unito, Repubblica Ceca, Spagna, Svezia e Svizzera.
- ❑ Se il modem di cui si dispone è dotato dello sportello flessibile del connettore del modem, non tirarlo con forza eccessiva.

### *La connessione via modem è lenta*

Sulla velocità di connessione via modem possono incidere vari fattori, fra i quali una linea telefonica disturbata e la compatibilità con altre apparecchiature telefoniche (come apparecchi fax o altri modem). Se si ritiene che il modem non riesca a collegarsi correttamente ad altri modem su PC, ad apparecchi fax, o al provider di servizi Internet, procedere come segue:

- ❑ Chiedere alla società telefonica di verificare che la propria linea non sia disturbata.
- ❑ Se i problemi si verificano durante l'invio di fax, controllare che l'apparecchio fax di destinazione sia perfettamente funzionante e compatibile con modem fax.
- ❑ Se si hanno difficoltà di collegamento con il provider di servizi Internet, verificare che tale provider non abbia problemi tecnici.
- ❑ Se si dispone di una seconda linea telefonica, provare a collegare il modem alla seconda linea.

## Risoluzione dei problemi della funzionalità Bluetooth

### Impossibile usare la funzione Bluetooth

- ❑ Se la spia Bluetooth è spenta, attivare l'interruttore **WIRELESS**.
- ❑ Non è possibile usare la funzionalità Bluetooth quando il computer è nella modalità di risparmio energia. Tornare alla modalità normale, quindi attivare l'interruttore **WIRELESS**.

### La periferica collegata non appare nella Bluetooth Device List

Se la periferica collegata è anche collegata ad altre periferiche, potrebbe non apparire nella scheda **Periferiche** nella finestra **Dispositivi Bluetooth** oppure potrebbe non essere possibile comunicare con la periferica.

### Impossibile comunicare con la periferica Bluetooth desiderata

- ❑ Verificare che la funzionalità Bluetooth della periferica con la quale si desidera comunicare sia attivata. Per i dettagli, vedere il manuale dell'altra periferica.
- ❑ Se la periferica con la quale si desidera comunicare è già in comunicazione con un'altra periferica Bluetooth, potrebbe non essere trovata o potrebbe non essere possibile comunicare con il computer.
- ❑ Per permettere ad altre periferiche Bluetooth di comunicare con il computer, aprire la scheda **Opzioni** nella finestra **Dispositivi Bluetooth** e selezionare la casella di controllo **Consenti ai dispositivi Bluetooth di connettersi al computer**. Per maggiori informazioni sulla finestra Dispositivi Bluetooth, vedere **Comunicazione con un'altra periferica Bluetooth** (pagina 55).

### La velocità di trasferimento dei dati è lenta

La velocità di trasferimento dei dati dipende dagli ostacoli e/o dalla distanza tra le due periferiche, ma anche dalla qualità della comunicazione radio, dal sistema operativo o dal software usato. Provare a spostare il computer o avvicinare le due periferiche.

## *Impossibile comunicare con l'altra periferica anche se la distanza fra le due periferiche è inferiore a 10 metri.*

- ❑ La distanza di trasferimento dei dati può essere inferiore a 10 metri in funzione degli ostacoli presenti fra le due periferiche, dalla qualità della comunicazione radio, dal sistema operativo o dal software utilizzato. Provare a spostare il computer o ad avvicinare le due periferiche.
- ❑ Se la periferica con la quale si desidera comunicare è già in comunicazione con un'altra periferica Bluetooth, potrebbe non essere trovata o potrebbe non essere possibile comunicare con il computer.
- ❑ Verificare che la funzionalità Bluetooth della periferica con la quale si desidera comunicare sia attivata. Per i dettagli, vedere il manuale dell'altra periferica.

## *Problemi di trasmissione e ricezione file*

Quando si trasmette un file con **Bluetooth File Forwarding Wizard**, la periferica di ricezione deve essere precedentemente impostata per ricevere trasmissioni in entrata.

Per impostare una periferica per la ricezione delle trasmissioni in entrata

- 1 Avviare il computer e accendere la periferica Bluetooth.
- 2 Selezionare **Start**, quindi **Tutti i programmi**, **Accessori**, **Comunicazioni**, quindi fare clic su **Bluetooth File Forwarding Wizard**.
- 3 Fare clic su **Avanti**, selezionare la casella di controllo vicino a **Receive files**, quindi fare di nuovo clic su **Avanti**.

## *Nella barra delle attività viene visualizzato il messaggio “La periferica Bluetooth richiede l'autenticazione”.*

La periferica Bluetooth in oggetto richiede l'autenticazione della connessione. Per attivare le comunicazioni Bluetooth con questa periferica è necessaria la mutua autenticazione.

### *Impossibile collegarsi a un servizio supportato dalla periferica Bluetooth in oggetto*

La connessione è possibile solo per i servizi supportati anche dal computer dotato della funzionalità Bluetooth. Per ulteriori informazioni, consultare la Guida in linea per i **Dispositivi Bluetooth** di Windows XP e/o le istruzioni di funzionamento o il manuale elettronico della periferica Bluetooth in oggetto.

### *Impossibile scambiare dati di biglietto da visita con un telefono cellulare*

La funzione di scambio biglietto da visita non è supportata.



## Risoluzione dei problemi di Wireless LAN

### Impossibile utilizzare la funzionalità Wireless LAN

Controllare se lo switch **WIRELESS** (nei modelli con la funzionalità Bluetooth<sup>\*</sup>) o **WIRELESS LAN** (nei modelli senza la funzionalità Bluetooth) è attivato e quando la spia WIRELESS LAN è accesa.

\* Per verificare se il proprio modello è dotato della funzionalità Bluetooth, fare riferimento alla scheda cartacea **Specifiche**.

### Il punto di accesso (AP) Wireless LAN e il computer non sono in grado di comunicare

- Controllare se lo switch **WIRELESS** (nei modelli con la funzionalità Bluetooth<sup>\*</sup>) o **WIRELESS LAN** (nei modelli senza la funzionalità Bluetooth) è attivato e se la spia WIRELESS LAN è accesa.
- Controllare che l'alimentazione del punto di accesso sia accesa.
- Verificare che il punto di accesso sia visualizzato nella finestra **Reti disponibili**.
  - Per eseguire la verifica, fare clic su Start e scegliere **Pannello di controllo**.
  - Fare clic su **Rete e connessioni Internet**.
  - Fare clic sull'icona **Connessioni di rete**.
  - Fare clic con il pulsante destro del mouse sull'icona **Connessione rete senza fili** e selezionare **Proprietà**.
  - Fare clic sulla scheda **Reti senza fili**.
  - Verificare che il punto di accesso sia visualizzato nella finestra **Reti disponibili**.
  - La disponibilità della connessione viene influenzata dalla distanza e dagli ostacoli. Potrebbe essere necessario allontanare il computer da ostacoli oppure avvicinarlo al punto di accesso utilizzato.

\* Per verificare se il proprio modello è dotato della funzionalità Bluetooth, fare riferimento alla scheda cartacea **Specifiche**.

### *La velocità di trasferimento dei dati è lenta*

- ❑ La velocità massima di comunicazione varia a seconda della presenza di ostacoli o della distanza tra le periferiche di comunicazione, della qualità delle onde radio, del software o del sistema operativo utilizzato. Rimuovere l'ostacolo o ridurre la distanza tra il punto di accesso e il computer.
- ❑ È possibile che il punto di accesso comunichi contemporaneamente con un altro punto di accesso. Leggere il manuale relativo al punto di accesso.
- ❑ Se diversi computer comunicano tra di loro con lo stesso punto di accesso, la concentrazione potrebbe essere troppo elevata. Attendere qualche minuto e provare nuovamente a eseguire l'accesso.
- ❑ Se una periferica Wireless LAN che utilizza lo standard IEEE802.11g comunica con una periferica che utilizza lo standard IEEE802.11b, è normale che la velocità sia ridotta. Le periferiche che utilizzano lo standard IEEE802.11g sono 5 volte più veloci di quelle che utilizzano lo standard IEEE802.11b.

### *Non è possibile accedere a Internet*

- ❑ Verificare le impostazioni del punto di accesso. Fare riferimento al manuale del punto di accesso.
- ❑ Verificare che tra il computer e il punto di accesso vi sia comunicazione.
- ❑ Ridurre la distanza tra il punto di accesso e il computer.

## *Non è possibile utilizzare una rete Wireless LAN*

Verificare se il Servizio **Zero Configuration reti senza fili** è attivo.

Per verificare lo stato del Servizio Zero Configuration reti senza fili

- 1 Fare clic su **Start**, quindi su **Pannello di controllo**.  
Viene visualizzata la finestra **Pannello di controllo**.
- 2 Fare clic sull'icona **Prestazioni e manutenzione**.
- 3 Fare clic sull'icona **Strumenti di amministrazione**.
- 4 Fare doppio clic sull'icona **Servizi**.  
Viene visualizzata la finestra **Servizi**.
- 5 Selezionare **Stato** e **Tipo di avvio** per **Zero Configuration reti senza fili**.  
Quando **Avviato** e **Automatico** vengono visualizzati rispettivamente in **Stato** e **Tipo di avvio**, il Servizio Zero Configuration reti senza fili è attivo.

Per attivare il Servizio Zero Configuration reti senza fili

- 1 Nella finestra **Servizi** fare clic con il pulsante destro su **Zero Configuration reti senza fili** e fare clic su **Proprietà**.  
Viene visualizzata la finestra **Proprietà - Zero Configuration reti senza fili**.
- 2 Selezionare **Automatico** per **Tipo di avvio** e fare clic su **Applica**.
- 3 Fare clic su **Avvio** in **Stato del servizio**.
- 4 Fare clic su **OK** per chiudere la finestra.

## *Risoluzione dei problemi del risparmio energetico*

### *L'impostazione di risparmio energetico non risponde*

Il sistema operativo del computer può diventare instabile se una condizione di risparmio energetico, come ad esempio la modalità **Sospensione** viene attivata, quindi disattivata prima che abbia avuto effetto sul computer.

Per ripristinare la stabilità operativa normale del computer

- 1 Chiudere tutte le applicazioni aperte.
- 2 Premere contemporaneamente **Ctrl+Alt+Canc** e selezionare **Riavvia** dal menu a discesa di arresto del sistema.  
Il computer viene riavviato.
- 3 In caso contrario, per spegnere il computer tenere premuto il tasto di alimentazione per almeno quattro secondi.

## *Risoluzione dei problemi di schermi esterni*

### *Impossibile utilizzare la funzione Plug and Display*

A seconda dello schermo esterno o del modo in cui è collegato, la funzione Plug and Display potrebbe non essere disponibile. Selezionare la destinazione usando i tasti **Fn+F7**.

### *Non è possibile visualizzare contemporaneamente il contenuto su due o più schermi*

Non è possibile visualizzare contemporaneamente il contenuto su più schermi esterni. Selezionare uno degli schermi esterni.

## Risoluzione dei problemi audio (altoparlante)

### Gli altoparlanti non emettono suoni

- Gli altoparlanti incorporati potrebbero essere spenti. Premere i tasti **Fn+F2** o il tasto **S1** (assegnazione predefinita) per attivare gli altoparlanti.
- Il volume potrebbe essere regolato sul minimo. Premere i tasti **Fn+F4** e il tasto **↑** o **→** oppure tenere premuti i tasti **Fn+F4** per aumentare il volume.
- Se si utilizzano altoparlanti esterni, verificare che questi siano collegati correttamente e che il volume non sia al minimo. Se gli altoparlanti sono dotati di tasto di esclusione audio, accertarsi che non sia premuto. Se gli altoparlanti sono alimentati da batterie, verificare che queste siano correttamente inserite e che siano cariche.
- Se alla presa delle cuffie è stato collegato un cavo audio, scollegare il cavo.
- Se il computer è alimentato a batteria, verificare che sia correttamente installata e carica.
- Se si utilizza un'applicazione dotata di un proprio comando del volume, verificare che il volume non sia al minimo.
- Verificare i comandi del volume di Windows.

## *Risoluzione dei problemi audio (microfono)*

### *Il microfono non funziona*

Se si utilizza un microfono esterno, controllare che il microfono sia collegato correttamente alla presa del microfono.

### *Il volume del microfono è troppo alto o troppo basso*

Per regolare il volume, procedere come segue.

- 1 Fare clic su **Start**, quindi su **Pannello di controllo**.  
Viene visualizzata la finestra **Pannello di controllo**.
- 2 Fare clic su **Suoni, voce e periferiche audio**, quindi su **Suoni e periferiche audio**.
- 3 Fare clic su **Volume** in **Registrazione suoni** della scheda **Audio**.
- 4 Verificare che sia selezionata la casella di controllo **Seleziona per Microfono/Bilanciamento**. In caso contrario, fare clic sulla casella di controllo.
- 5 Regolare il volume spostando verso l'alto o verso il basso il dispositivo di scorrimento.
- 6 Se il volume è ancora troppo alto o troppo basso, selezionare **Controlli avanzati** dal menu **Opzioni**.  
Viene visualizzato il pulsante **Avanzate** di **Microfono/Bilanciamento**.
- 7 Fare clic sul pulsante **Avanzate** e selezionare/deselezionare **Preamplificazione microfono** o **+20db Gain** in **Altri controlli** per regolare il volume.

## *Con un microfono mono viene registrato soltanto l'audio del canale sinistro*

Per modificare l'impostazione del canale audio, procedere come segue.

- 1 Fare clic su **Start**, quindi su **Pannello di controllo**.  
Viene visualizzata la finestra **Pannello di controllo**.
- 2 Fare clic su **Suoni, voce e periferiche audio**, quindi su **Suoni e periferiche audio**.
- 3 Fare clic su **Volume** in **Registrazione suoni** della scheda **Audio**.
- 4 Selezionare **Controlli avanzati** dal menu **Opzioni**.  
Viene visualizzato il pulsante **Avanzate** di **Microfono/Bilanciamento**.
- 5 Fare clic sul pulsante **Avanzate** e selezionare la casella di controllo **Mono Mic** in **Altri controlli**.

! Questa impostazione del canale audio si applica soltanto alla registrazione audio con un microfono.

## *Utilizzando un microfono stereo, non viene registrato audio stereofonico*

Per modificare l'impostazione del canale audio, procedere come segue.

- 1 Fare clic su **Start**, quindi su **Pannello di controllo**.  
Viene visualizzata la finestra **Pannello di controllo**.
- 2 Fare clic su **Suoni, voce e periferiche audio**, quindi su **Suoni e periferiche audio**.
- 3 Fare clic su **Volume** in **Registrazione suoni** della scheda **Audio**.
- 4 Selezionare **Controlli avanzati** dal menu **Opzioni**.  
Viene visualizzato il pulsante **Avanzate** di **Microfono/Bilanciamento**.
- 5 Fare clic sul pulsante **Avanzate** e deselezionare la casella di controllo **Mono Mic** in **Altri controlli**.



## *Risoluzione dei problemi dei dischetti*

### *Non è possibile scrivere su dischetti nell'unità floppy USB*

- Il dischetto è protetto da scrittura. Disattivare la protezione da scrittura o utilizzare un disco floppy non protetto.
- Verificare che il dischetto sia inserito correttamente nell'unità floppy.
- Il dischetto potrebbe essere danneggiato. Provare a inserire un altro dischetto.

### *L'unità floppy USB opzionale non viene rilevata come unità A*

Per impostare l'unità disco floppy su A

- 1 Accendere il computer.
- 2 Collegare l'unità disco floppy.
- 3 Selezionare **Pannello di controllo** dal menu **Start**.
- 4 Fare clic su **Prestazioni e manutenzione**.
- 5 Fare clic su **Sistema**.
- 6 Selezionare la scheda **Hardware**, quindi fare clic su **Gestione periferiche**.
- 7 Selezionare **Controller USB (Universal Serial Bus)**, quindi **Disco floppy USB Y-E Data**.
- 8 Nel menu Azione fare clic su **Disinstalla**.
- 9 Fare clic su **OK** fino a quando non viene visualizzato il messaggio di **conferma dell'eliminazione della periferica**.
- 10 Selezionare **Rileva modifiche hardware** dal menu **Azione**.  
L'unità disco floppy è rilevata come unità A.

## Risoluzione dei problemi della stampante

- ❑ Verificare che il driver della stampante supporti Windows XP.  
Chiedere al produttore della stampante il driver che supporta Windows XP.
- ❑ La porta della stampante  sul replicatore di porta è collegata internamente all'USB. Se la stampante di cui si dispone è collegata alla relativa porta sul replicatore di porta, procedere come segue per verificare le impostazioni della porta della stampante.
  - 1 Fare clic su **Start**, quindi su **Pannello di controllo**.
  - 2 Fare clic sull'icona **Stampanti e altro hardware**.
  - 3 Fare clic sull'icona **Stampanti e fax**.
  - 4 Fare clic con il pulsante destro del mouse sulla stampante per selezionare **Proprietà**.
  - 5 Fare clic sulla scheda **Porte**.
  - 6 Verificare se è selezionata la casella di controllo **USB001**. Se è selezionata un'altra casella di controllo, fare clic sulla casella **USB001**.
  - 7 Fare clic su **OK**.

Se la procedura precedente non funziona, fare clic con il pulsante destro del mouse sulla stampante e selezionare "Elimina" nella finestra al passaggio passo 3 precedente per eliminare la stampante. Quindi reinstallare il driver della stampante.

- ❑ Se la stampante di cui si dispone è dotata di funzioni di comunicazione bidirezionali, la disattivazione di queste funzioni sul computer potrebbe rendere possibile la stampa. Procedere come segue:
  - 1 Fare clic su **Start**, quindi su **Pannello di controllo**.
  - 2 Fare clic sull'icona **Stampanti e altro hardware**.
  - 3 Fare clic sull'icona **Stampanti e fax**.
  - 4 Fare clic con il pulsante destro del mouse sulla stampante per selezionare **Proprietà**.
  - 5 Fare clic sulla scheda **Porte**.
  - 6 Fare clic sulla casella di controllo **Attiva supporto bidirezionale** per deseleggerla.
  - 7 Fare clic su **OK**.
- ! Con questa modifica delle impostazioni verranno disattivate le funzioni di comunicazione bidirezionale della stampante di cui si dispone, quali trasferimento di dati, monitoraggio dello stato e pannello comandi remoto.
- ❑ Verificare i collegamenti fisici fra il computer e la stampante, tra l'adattatore CA e il cavo di alimentazione, tra il cavo di alimentazione e la presa CA, quindi riavviare il computer.

## *Risoluzione dei problemi delle periferiche i.LINK*

### *Impossibile stabilire una connessione i.LINK tra due computer VAIO*

- ❑ Per collegare i due computer è necessario disporre dei diritti di amministratore sul computer in uso.
- ❑ Scollegare e ricollegare il cavo i.LINK.
- ❑ Se non si riesce a stabilire la connessione dopo aver atteso qualche minuto, riavviare entrambi i computer.
- ❑ Se uno dei due computer ha appena ripreso la normale attività dopo la modalità di risparmio energetico, è possibile che si verifichi un problema di connessione. In tal caso, ricordarsi di riavviare i computer prima di connetterli.

### *Durante la registrazione di immagini su una periferica video digitale tramite DVgate Plus, viene visualizzato un messaggio di errore*

- ❑ Chiudere tutte le applicazioni aperte e riavviare il computer. Questa situazione può verificarsi se si registrano spesso immagini su una periferica video digitale utilizzando **DVgate Plus**.
- ❑ Affinché sia possibile trasferire i file nella periferica DV, quest'ultima deve essere dotata di ingresso/uscita DV.

### *Non è possibile utilizzare periferiche digitali*

- ❑ Verificare che la periferica DV sia accesa e che i cavi siano collegati correttamente.
- ❑ Se si stanno utilizzando più periferiche i.LINK, è possibile che la combinazione di diversi collegamenti provochi un funzionamento instabile delle periferiche. In tal caso, spegnere tutte le periferiche collegate e scollegare quelle che non vengono utilizzate. Controllare il collegamento, quindi riaccendere la periferica.
- ❑ Si consiglia di utilizzare solo i cavi i.LINK Sony. L'utilizzo di cavi di altre marche può causare problemi con le periferiche i.LINK.

## Assistenza

In questa sezione sono fornite informazioni su dove trovare le risposte alle domande relative al computer VAIO.

### Informazioni di supporto Sony

Per ottenere risposte, fare riferimento ai documenti e collegamenti elencati in base alla sequenza riportata di seguito.

Per ulteriori informazioni sulla documentazione cartacea e in linea fornita con il computer e altri documenti di riferimento, fare riferimento alla **Documentazione (pagina 8)**.

- Per le istruzioni per l'uso, fare riferimento alla **Guida in linea** fornita con il software.
- Utilizzare la funzionalità di ricerca in **Guida in linea e supporto tecnico** premendo il tasto **F1**.
- Sito Web VAIO-Link:** per risolvere eventuali problemi del computer, è possibile accedere al sito Web VAIO-Link all'indirizzo [www.vaio-link.com](http://www.vaio-link.com).
- e-Support:** questa parte interattiva del sito Web [www.vaio-link.com](http://www.vaio-link.com) consente di contattare via Internet il nostro servizio di assistenza dedicato. L'utente, grazie a un account personalizzato, può porre facilmente delle domande tecniche.
- Guida in linea VAIO-Link:** prima di contattare VAIO-Link per telefono, consultare la Guida in linea e la documentazione cartacea per provare a risolvere il problema.
- Visitare gli altri siti Web di Sony:
  - [www.club-vaio.com](http://www.club-vaio.com) se si desidera ottenere ulteriori informazioni su VAIO e diventare un membro della comunità VAIO in costante crescita.
  - [www.sonymstyle-europe.com](http://www.sonymstyle-europe.com) per gli acquisti in linea.
  - [www.sony.net](http://www.sony.net) per altri prodotti Sony.



È necessario stabilire una connessione a Internet prima di accedere alle funzioni in linea descritte.

## *e-Support*

### *Cos'è e-Support?*

Se dopo avere consultato il manuale dell'utente e il sito Web ([www.vaio-link.com](http://www.vaio-link.com)), non si è ancora riusciti a trovare la risposta alla propria domanda, e-Support è la soluzione ideale.

Il nostro portale Web e-Support è un sito Web interattivo dove è possibile esporre quesiti tecnici sul computer VAIO e ricevere consulenza dal nostro servizio di assistenza dedicato.

Per ogni richiesta ricevuta viene assegnato uno specifico "numero di intervento" che assicura una comunicazione rapida con il team di e-Support.

### *Chi può ricorrere a e-Support?*

Tutti i clienti registrati VAIO possono accedere senza limitazioni al portale Web e-Support di VAIO-Link.

### *Come è possibile accedere al portale e-Support?*

Quando si effettua la registrazione in linea del proprio computer VAIO al Club-VAIO ([www.club-vaio.com](http://www.club-vaio.com)), verrà inviato automaticamente un messaggio di posta elettronica contenente l'indirizzo del portale Web e-Support, il numero identificativo del cliente e, a distanza di qualche ora, alcune spiegazioni di base.

Per attivare l'account, sarà sufficiente fare clic sul collegamento visualizzato nel messaggio di posta elettronica.

Ora è possibile inviare il primo quesito!

È possibile accedere al portale Web e-Support da qualsiasi computer connesso a Internet.

Dal portale Web e-Support è inoltre possibile consultare la Guida in linea per usufruire al meglio del servizio e-Support.

### *È possibile inviare domande nella lingua madre dell'utente?*

Poiché l'utente interagisce con il nostro centro di assistenza e-Support tramite un portale che lo collega direttamente al database centrale, e-Support accetterà e risponderà solo alle domande formulate in inglese.

### *È possibile inviare domande in qualsiasi momento?*

Sì, è possibile inviare domande al centro di assistenza 24 ore su 24, 7 giorni la settimana, ma è necessario tenere presente che il team e-Support potrà rispondere solo dal lunedì al venerdì, dalle 8:00 alle 18:00.

### *L'utilizzo di e-Support comporta qualche spesa?*

No, si tratta di un servizio completamente gratuito offerto a tutti i clienti registrati VAIO.

Come è possibile sapere se il centro di assistenza ha già risolto un quesito/caso?

Il team e-Support invierà all'utente un messaggio di posta elettronica non appena il suo caso sarà stato preso in considerazione.

## Marchi

Sony, Battery Checker, Click to DVD, DVgate Plus, HotKey Utility, Keyboard Utility, Formattatore di Memory Stick, PictureGear Studio, Prepare your VAIO, SonicStage, SonicStage Mastering Studio, VAIO Control Center, VAIO Edit Components, VAIO Launcher, VAIO Media, VAIO Power Management, VAIO Power Management Viewer, Image Converter, VAIO Zone, VAIO Update, Memory Stick, il logo Memory Stick, VAIO e il logo VAIO sono marchi di Sony Corporation.

Intel, Pentium e Intel SpeedStep sono marchi o marchi registrati di Intel Corporation.

Microsoft, Internet Explorer, Windows Movie Maker, Windows Media Player, Windows XP Professional, Windows XP Home Edition, MS Works 8.0, la versione di prova di Microsoft Office 2003 SBE e il logo Windows sono marchi o marchi registrati di Microsoft Corporation negli Stati Uniti e in altri paesi.

i.LINK è un marchio di Sony utilizzato per indicare prodotti dotati di connessione IEEE 1394.

Adobe, Adobe Acrobat Elements, Adobe Acrobat Professional, Adobe Photoshop Album, Adobe Reader, Adobe Premiere Standard e Adobe Photoshop Elements sono marchi di Adobe Systems Incorporated.

MoodLogic è un marchio di MoodLogic, Inc.

Norton Internet Security 2005 e Norton Password Manager 2004 sono marchi o marchi registrati di Symantec Corporation.

RecordNow! è un marchio di Sonic.

WinDVD for VAIO è un marchio di InterVideo, Inc.

Sun Java VM è un marchio di Sun Microsystems, Inc.

Google Toolbar è un marchio di Google.

Yahoo! Messenger è un marchio di Yahoo!.

SafeGuard PrivateDisk è un marchio di Utimaco Software.

My Club VAIO contiene il software Macromedia Flash™ Player di Macromedia, Inc., Copyright © 1995-2003 Macromedia, Inc. Tutti i diritti riservati. Macromedia e Flash sono marchi di Macromedia, Inc.



Il marchio nominale e i loghi di Bluetooth sono di proprietà di Bluetooth SIG, Inc. e Sony Corporation utilizza tali marchi su licenza. Altri marchi e denominazioni commerciali appartengono ai rispettivi proprietari.

Tutti gli altri nomi di sistemi, prodotti e servizi sono marchi dei rispettivi proprietari. Nel manuale i contrassegni <sup>TM</sup> o ® non sono specificati.

Le specifiche sono soggette a modifica senza preavviso. Tutti gli altri marchi o marchi registrati appartengono ai rispettivi proprietari.

**Per determinare le applicazioni disponibili nel proprio modello, fare riferimento alla scheda cartacea Specifiche.**