

Многоканален аудио-видео приемник

Инструкции за експлоатация

STR-DH720

ПРЕДУПРЕЖДЕНИЕ

За да намалите риска от пожар или токов удар, не излагайте това устройство на дъжд или влага.

За да намалите риска от пожар, не покривайте вентилационния отвор на устройството с вестници, покривки, завеси и др.

Не поставяйте открити източници на пламък върху устройството, като например запалени свещи.

За да намалите риска от пожар или токов удар, избягвайте капене и разливане на течности върху устройството и не поставяйте върху него предмети, пълни с течности, като например вази.

Не инсталирайте устройството в затворени пространства, като например полица за книги или вграден шкаф.

Тъй като захранващият кабел се използва за изключване на уреда от електрическата мрежа, включете го към леснодостъпен контакт. Ако забележите нещо необичайно в уреда, незабавно изключете щепсела от контакта.

Не излагайте батериите или устройството с поставени батерии на прекомерна топлина, като слънце, огън и други подобни.

Уредът не е изключен от електрическата мрежа, докато е свързан към контакта, дори и самият той да е изключен.

Прекалено високото налягане на звука от слушалките може доведе до увреждане на слуха.



Този символ е предназначен да предупреждава потребителя за наличието на повърхност, която може да е гореща, ако се докосне по време на нормална работа.

За потребители в Съединените щати

Данни на собственика

Номерът на модела и серийният номер се намират на задния панел на уреда. Запишете ги в предоставеното по-долу място. Правете справка с тях винаги, когато се свързвате с търговеца на Sony относно този продукт.

Модел № _____

Сериен № _____



Този символ е предназначен да предупреждава потребителя за наличието на неизолирано „опасно напрежение“ по корпуса на продукта, което може да е достатъчно високо, за да представлява риск от токов удар за хората.



Този символ е предназначен да предупреждава потребителя за наличието на важни указания за експлоатацията и поддръжката (сервизното обслужване) в документите, придружаващи устройството.

Важни указания за безопасност

- 1) Прочетете тези указания.
- 2) Запазете тези указания.
- 3) Обърнете внимание на всички предупреждения.
- 4) Спазвайте всички указания.
- 5) Не използвайте това устройство в близост до вода.
- 6) Почиствайте само със суха кърпа.
- 7) Не блокирайте вентилационните отвори. Извършете инсталацията съобразно указанията на производителя.
- 8) Не инсталирайте в близост до източници на топлина, като например радиатори, отоплителни решетки или други уреди (включително усилватели), генериращи топлина.

- 9) Не нарушавайте предназначение на поляризирания или заземяния щепсел. Поляризираният щепсел е снабден с два проводника, единият от които е по-широк от другия. Заземяният щепсел разполага с два шипа и трети заземителен щифт. Широкият шип или третият заземителен щифт са предоставени за Вашата безопасност. Ако предоставеният щепсел не отговаря на контакта Ви, посъветвайте се с електротехник за замяна на стария контакт.
- 10) Не позволявайте захранващият кабел да бъде настъпван или прещипван, особено до щепселите, електрическите розетки и около мястото, където излиза от устройството.
- 11) Използвайте само указаните от производителя приспособления и принадлежности.
- 12) Използвайте само с количка, стойка, статив, скоба или маса, указани от производителя или продавани с устройството. Когато се използва количка, внимавайте при преместването ѝ заедно с устройството, за да избегнете нараняване поради преобръщане.



- 13) Изключете устройството от електрозахранването по време на гръмотевични бури или когато няма да се използва за продължителни периоди от време.
- 14) За всякакво сервизно обслужване се обръщайте към квалифицирани сервизни техници. Сервизно обслужване се налага, ако устройството е повредено по какъвто и да е начин, например при повреда в захранващия кабел или щепсела, при разливане на течности или попадане на предмети в устройството, при излагането му на дъжд или влага, при необичайна работа или при изпускане.

Следната декларация на FCC (Федерална комисия за комуникации) важи само за версията на този модел, произведена за продажба в САЩ. Другите версии може да не отговарят на техническите разпоредби на FCC.

ЗАБЕЛЕЖКА:

Това оборудване е изпробвано и е установено, че отговаря на ограниченията за цифрови устройства клас В съгласно част 15 от правилата на FCC. Целта на тези изисквания е да осигурят нормална защита от вредни излъчвания при инсталиране в жилищно място. Това оборудване произвежда, използва и може да излъчва радиочестотна енергия и може да причини вредни смущения в радиовръзката, ако не се инсталира и използва в съответствие с инструкциите. Не може да се гарантира обаче, че при определено инсталиране няма да възникне интерференция. Ако този уред смущава радио- и телевизионните сигнали, което може да се установи при неговото включване и изключване, потребителят следва да се опита да коригира смущенията, като предприеме някоя от следните мерки:

- да пренасочи или да промени мястото на приемната антена;
- да увеличи разстоянието между оборудването и приемника;
- да свърже уреда към контакт във верига, различна от тази, към която е свързан приемникът;
- да се консултира с търговеца или с опитен техник по радио- и телевизионна техника за помощ.

ВНИМАНИЕ

Предупреждаваме Ви, че всякакви промени или модификации, които не са изрично одобрени в настоящото ръководство, могат да прекратят правото Ви да работите с това оборудване.

За да се намали рискът от токов удар, кабелът за високоговорителите трябва да бъде свързан към устройството и към високоговорителите съобразно следните указания.

- 1) Изключете захранващия кабел за променлив ток от електрическата мрежа.

- 2) Оголете 10 до 15 мм от изолацията на проводника на кабела за високоговорителите.
- 3) Свържете кабела за високоговорителите към устройството и към високоговорителите, като внимавате да не докосвате с ръка проводника му. Също така изключете захранващия кабел за променлив ток от електрическата мрежа, преди да изключите кабела от уреда и от високоговорителите.

За потребители в Европа



Изхвърляне на старо електрическо и електронно оборудване (приложимо за държавите от Европейския съюз и други страни в Европа със системи за разделно събиране на отпадъците)

Този символ върху продукта или опаковката му показва, че той не трябва да се изхвърля заедно с битовите отпадъци. Вместо това той трябва да бъде предаден в подходящ пункт за рециклиране на електрическо и електронно оборудване. Като осигурите правилното изхвърляне на този продукт, ще помогнете за предотвратяването на евентуалните негативни последици за околната среда и човешкото здраве, които иначе биха могли да възникнат при неподходящо изхвърляне на този продукт. Рециклирането на материалите ще помогне за запазването на природните ресурси. За по-подробна информация относно рециклирането на този продукт се обърнете към местната администрация, към службата за събиране на битови отпадъци или към магазина, от който сте закупили продукта.



Изхвърляне на използвани батерии (приложимо за държавите от Европейския съюз и други страни в Европа със системи за разделно събиране на отпадъците)

Този символ върху батерията или опаковката показва, че предоставената с този продукт батерия не трябва да се изхвърля заедно с битовите отпадъци.

При определени батерии той може да се използва заедно с химически символ. Химическите символи за живак (Hg) или олово (Pb) са добавени, ако батерията съдържа повече от 0,0005% живак или 0,004% олово. Като осигурите правилното изхвърляне на тези батерии, ще помогнете за предотвратяването на евентуалните негативни последици за околната среда и човешкото здраве, които иначе биха могли да възникнат при неподходящо изхвърляне на батерията. Рециклирането на материалите ще помогне за запазването на природните ресурси. При продукти, които поради съображения за безопасност, производителност или цялостност на данните изискват постоянна връзка с вградена батерия, тя трябва да бъде заменена само от квалифициран сервизен персонал.

За да гарантирате правилното третиране на батерията, предайте продукта в края на експлоатационния му цикъл в подходящ пункт за рециклиране на електрическо и електронно оборудване.

За всички други батерии прегледайте раздела за безопасно изваждане на батерията от продукта. Предайте батерията в подходящ пункт за рециклиране на използвани батерии. За по-подробна информация относно рециклирането на този продукт или батерията се обърнете към местната администрация, към службата за събиране на битови отпадъци или към магазина, от който сте закупили продукта.

**Съобщение за потребителите:
Следната информация е приложима само за оборудване, продавано в държави, прилагащи директивите на ЕС.**

Производителят на този продукт е Sony Corporation, 1-7-1 Konan Minato-ku Tokyo, 108-0075 Япония. Упълномощеният представител за ЕМС и безопасността на продукта е Sony Deutschland GmbH, Hedelfinger Strasse 61, 70327 Stuttgart, Германия. За въпроси, свързани с обслужването и гаранцията, прегледайте адресите, посочени в отделните документи за сервизно обслужване и гаранция.

Относно това ръководство

- Указанията в това ръководство са за модел STR-DH720. Номерът на модела се намира в долния десен ъгъл на предния панел на приемника. Използваните в настоящото ръководство илюстрации са за модела за САЩ и може да се различават от Вашия. Всички разлики при работата са отбелязани в ръководството като „Само за модела за Европа“.
- Указанията в това ръководство описват работата на приемника с предоставеното дистанционно управление. Можете да използвате и бутоните за управление върху приемника, ако са със същите или подобни имена като тези върху дистанционното управление.

Авторски права

Този приемник включва Dolby⁺ Digital и Pro Logic Surround, както и DTS^{**} Digital Surround System.

- * Произведено по лиценз на Dolby Laboratories. Dolby, Pro Logic и символът „двойно D“ са търговски марки на Dolby Laboratories.
- ** Произведено по лиценз според номера на патенти в САЩ: 5,451,942; 5,956,674; 5,974,380; 5,978,762; 6,226,616; 6,487,535; 7,212,872; 7,333,929; 7,392,195; 7,272,567 и други издадени и предстоящи патенти в САЩ и по света. DTS и символът са регистрирани търговски марки, като DTS-HD, DTS-HD Master Audio и логотипите на DTS са търговски марки на DTS, Inc. Продуктът включва софтуер. © DTS, Inc. Всички права запазени.

Този приемник е снабден с технологията High-Definition Multimedia Interface (HDMI[™]). HDMI, логотипът HDMI и High-Definition Multimedia Interface са търговски марки или регистрирани търговски марки на HDMI Licensing LLC в Съединените щати и в други държави.

„x.v.Color (x.v.Colour)[®] и логотипът „x.v.Color (x.v.Colour)[®] са търговски марки на Sony Corporation.

„BRAVIA“ е търговска марка на Sony Corporation.

„PlayStation“ е регистрирана търговска марка на Sony Computer Entertainment Inc.

Типът шрифт (Shin Go R), инсталиран в този приемник, е предоставен от MORISAWA & COMPANY LTD. Тези имена са търговски марки на MORISAWA & COMPANY LTD. и авторското право върху шрифта също принадлежи на MORISAWA & COMPANY LTD.

iPhone, iPod, iPod classic, iPod nano и iPod touch са търговски марки на Apple Inc., регистрирани в САЩ и в други държави.

Всички останали търговски марки и регистрирани търговски марки са собственост на съответните им притежатели. В това ръководство символите [™] и [®] не са посочени.



Обозначенията „Made for iPod“ и „Made for iPhone“ означават, че електронният аксесоар е предназначен за свързване конкретно към iPod или съответно iPhone и че е одобрен от разработчика като отговарящ на стандартите за производителност на Apple.

Apple не носи отговорност за работата на това устройство или съвместимостта му със стандартите за безопасност и нормативните разпоредби. Имайте предвид, че използването на този аксесоар с iPod или iPhone може да окаже влияние върху ефективността на безжичната връзка.

Технологията за аудио кодиране и патентите за MPEG Layer-3 са лицензирани от Fraunhofer IIS и Thomson.

„WALKMAN“ е регистрирана търговска марка на Sony Corporation.

MICROVAULT е търговска марка на Sony Corporation.

Windows Media е регистрирана търговска марка или търговска марка на Microsoft Corporation в САЩ и/или други държави.

Съдържание

Относно това ръководство	5
Включени принадлежности.....	7
Описание и местоположение на частите	9
Първи стъпки.....	18

Връзки

1: Инсталиране на високоговорителите ..	19
2: Свързване на високоговорителите.....	21
3: Свързване на телевизора	23
4a: Свързване на видеооборудването.....	25
4b: Свързване на аудиооборудването	32
5: Свързване на антени (ефирни).....	33
6: Свързване на променливотоков захранващ кабел (проводник към електрическата мрежа).....	33

Подготовка на приемника

Стартиране на приемника	34
Настройване на високоговорителите	34
Използване на AUTO CALIBRATION.....	35
Ръководство за работа на екрана	41

Основни операции

Възпроизвеждане на входен сигнал от оборудване	44
Възпроизвеждане от iPhone/iPod.....	46
Възпроизвеждане от USB устройство	49
Записване чрез приемника	52

Операции с тунера

Слушане на FM/AM радио.....	53
Предварително задаване на FM/AM радиостанции (Preset Tuning)	55
Получаване на RDS предавания	56
(само при модела за Европа).....	56

Слушане на съраунд звук

Избор на звуковото поле	57
Нулиране на звуковите полета до настройките по подразбиране	61

Функции „BRAVIA“ Sync

Какво представлява „BRAVIA“ Sync?	62
Подготовка за „BRAVIA“ Sync.....	62
Възпроизвеждане от оборудване с едно докосване (Изпълнение с едно докосване).....	64
Слушане на звук от телевизора през високоговорителите, свързани към приемника (контрол на звука, възпроизвеждан от системата).....	64
Изключване на приемника с телевизора (изключване на системата)	65
Гледане на филми с оптималното звуково поле (синхронизиране на режим на кино)	66
Наслаждаване на оптимално звуково поле за избраната сцена (избор на сцена).....	66

Други операции

Превключване между цифров и аналогов звук (INPUT MODE)	67
Използване на звук/изображения от други входни сигнали. (Input Assign)	67

Регулиране на настройките

Използване на меню „Settings“	70
Меню Speaker Settings	71
Меню „Surround Settings“	74
Меню „EQ Settings“	75
Меню „Audio Settings“	75
Меню „HDMI Settings“	76
Меню „System Settings“	77
Управление без свързване на телевизор.....	77

Използване на дистанционното управление

Повторно назначаване на бутон за входен сигнал.....	83
Нулиране на бутоните за входен сигнал.....	84

Допълнителна информация

Предпазни мерки	85
Отстраняване на неизправности.....	86
Спецификации	94
Индекс	96

Включени принадлежности

- Инструкции за експлоатация (настоящото ръководство)
- Ръководство за бърза настройка
- Списък с менюта на графичния потребителски интерфейс
- Проводникова FM антена (1)



- AM рамкова антена (ефирна) (1)



- Дистанционно управление (1)
 - RM-AAU106 (само при модели за САЩ и Канада)
 - RM-AAU107 (други модели)

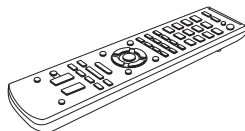

- Батерии R6 (размер AA) (2)



- Оптимизиращ микрофон (ECM-AC2) (1)



Поставяне на батериите в дистанционното управление

Поставете две батерии R6 (размер AA) (включени в комплекта), като знаците ⊕ и ⊖ върху батериите трябва да отговарят на диаграмата в отделението за батерии на дистанционното управление.

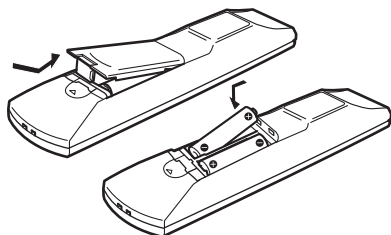

Забележки

- Не оставяйте дистанционното управление на прекалено горещи или влажни места.
- Не използвайте едновременно стари и нови батерии.
- Не смесвайте манганови с друг тип батерии.
- Не излагайте сензора на дистанционното управление на пряка слънчева светлина или на светлина от осветителни тела. Това може да причини неизправност.
- Ако възнамерявате да не използвате дистанционното управление за продължителен период от време, извадете батериите, за да избегнете евентуална повреда поради протичане или окисляване.
- Когато смените батериите бутоните на дистанционното управление може да се възстановят до настройките си по подразбиране. Ако това се случи, назначете повторно бутоните за входен сигнал (стр. 83).
- Когато не можете повече да управлявате приемника с дистанционното управление, сменете всички батерии с нови.

Описание и местоположение на частите

Преден панел

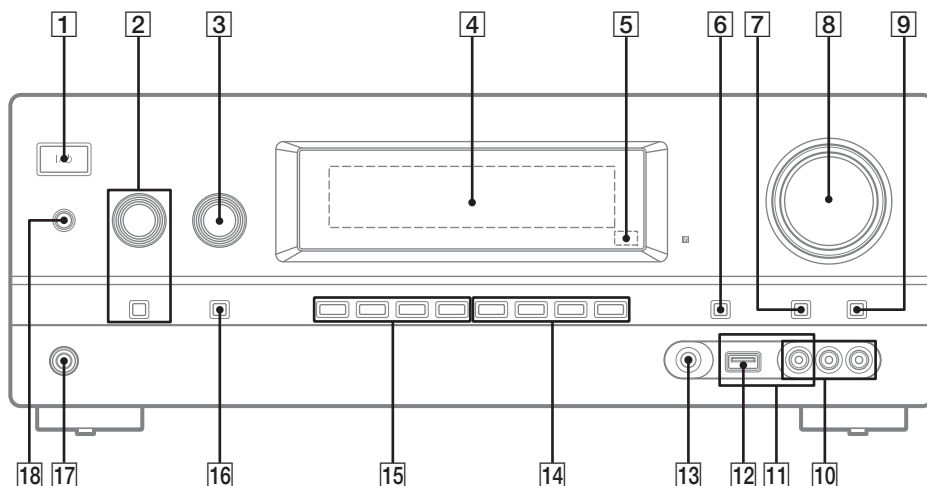

- 1** I/O (включено/в готовност)
(стр. 34, 54, 61, 84)
- 2** TONE, TONE MODE (стр. 75)
- 3** INPUT SELECTOR (стр. 45, 52, 67, 67)
- 4** Панел на дисплея (стр. 10)
- 5** Сензор за дистанционно управление
Получава сигнали от дистанционното управление.
- 6** DISPLAY (стр. 56, 83)
- 7** DIMMER
Регулира се яркостта на панела на дисплея в 3 нива.
- 8** MASTER VOLUME (стр. 44, 45, 73)
- 9** MUTING (стр. 45)
- 10** Жакове VIDEO 2 IN (стр. 30)
- 11** Входи за iPhone/iPod (стр. 29)
Свържете порта (USB) и видеожака към аудио-видео изхода на iPhone/iPod.
- 12** (USB) порт (стр. 32)
- 13** Жак AUTO CAL MIC (стр. 36)
- 14** 2CH/A.DIRECT, A.F.D., MOVIE/HD-D.C.S., MUSIC (стр. 57)
- 15** TUNING MODE, TUNING +/-, MEMORY/ENTER
Натиснете, за да използвате тунер (FM/AM).
- 16** INPUT MODE (стр. 67)
- 17** Жак PHONES (стр. 25, 86)
- 18** SPEAKERS
Включва или изключва системата на високоговорителите (стр. 22).

Индикатори върху панела на дисплея

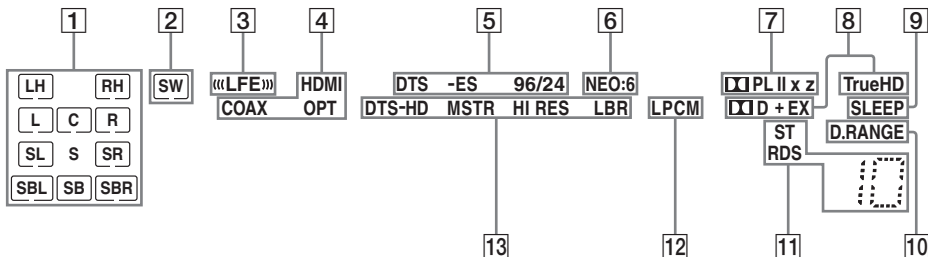

1 Индикатори за канала на възпроизвеждане

Буквите (L, C, R и т.н.) укажат каналите, които се възпроизвеждат. Според настройките на високоговорителите полето около буквата или съответно буквите варира, за да покаже как приемникът смесва звука от източника.

LH	Преден ляв висок
RH	Преден десен висок
L	Преден ляв
R	Преден десен
C	Централен (моно)
SL	Съраунд ляв
SR	Съраунд десен
S	Съраунд (моно или съраунд компонентите, получени при Pro Logic обработка)
SBL	Заден съраунд ляв
SBR	Заден съраунд десен
SB	Заден съраунд (компонентите на заден съраунд, получени чрез декодиране на 6.1 канала)

Пример:

Конфигурация на високоговорителите: 3/0.1
 Формат на записа: 3/2.1
 Звуково поле: A.F.D. AUTO

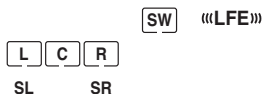

2 SW

Свети, когато аудиосигналът се извежда от жака SUBWOOFER.

3 «LFE»

Свети, когато дискът, който се възпроизвежда, съдържа канал за LFE (нискочестотен ефект) и действително се възпроизвежда сигналът от него.

4 Индикатор за входен сигнал

Свети, за да укаже текущия входен сигнал.

HDMI

– INPUT MODE е зададено на „AUTO“ и когато приемникът разпознае оборудването, свързано чрез жак HDMI IN (стр. 25).

– Телевизионният вход е открил сигнали от функцията за обратен звуков канал (ARC).

COAX

INPUT MODE е зададено на „AUTO“ или „COAX“ и когато сигналът от източника е цифров сигнал през жака COAXIAL (стр. 67).

OPT

INPUT MODE е зададено на „AUTO“ или „OPT“ и когато сигналът от източника е цифров сигнал през жака OPTICAL (стр. 67).

5 Индикатор DTS(-ES)

Свети съответният индикатор, когато приемникът декодира сигнали в съответния формат DTS.

DTS	DTS
DTS-ES	DTS-ES
DTS 96/24	DTS 96 kHz/24 bit

Забележка

При възпроизвеждане на диск във формат DTS се уверете, че сте извършили цифровите връзки и че INPUT MODE не е зададен на „ANALOG“ (стр. 67) или не е избрано „A. DIRECT“.

6 NEO:6

Свети, когато е активиран декодерът DTS Neo:6 Cinema/Music (стр. 58).

7 Индикатор Dolby Pro Logic

Свети съответният индикатор, когато приемникът извършва обработка на Dolby Pro Logic. Тази технология на декодиране на матричен съраунд може да усили входните сигнали.

<input type="checkbox"/> PL	Dolby Pro Logic
<input type="checkbox"/> PL II	Dolby Pro Logic II
<input type="checkbox"/> PL IIx	Dolby Pro Logic IIx
<input type="checkbox"/> PL IIz	Dolby Pro Logic IIz

Забележка

Тези индикатори може да не светнат в зависимост от настройката на конфигурацията на високоговорителите.

8 Индикатор Dolby Digital Surround

Свети съответният индикатор, когато приемникът декодира сигнали в съответния формат Dolby Digital.

<input type="checkbox"/> D	Dolby Digital
<input type="checkbox"/> D EX	Dolby Digital Surround EX
<input type="checkbox"/> D+	Dolby Digital Plus
<input type="checkbox"/> TrueHD	Dolby TrueHD

Забележка

При възпроизвеждане на диск във формат Dolby Digital или DTS се уверете, че сте извършили цифровите връзки и че INPUT MODE не е зададен на „ANALOG“ (стр. 67) или че не е избрано „A. DIRECT“.

9 SLEEP

Свети, когато е активиран таймерът за заспиване.

10 D.RANGE

Свети, когато е активирана компресия на динамичния диапазон (стр. 74).

11 Индикатори за настройка

Свети, когато приемникът се настройва на радиостанция.

ST

Сtereo предаване.

RDS (само при модела за Европа)

Настроен на станция с RDS услуги.



Номер на предварително зададена станция (номерът ще се промени според избраната от Вас предварително зададена станция.)

12 LPCM

Свети, когато приемникът декодира линейни ИКМ сигнали..

13 Индикатор DTS-HD

Свети съответният индикатор, когато приемникът декодира сигнали в съответния формат DTS-HD.

DTS-HD MSTR	DTS-HD Master Audio
DTS-HD HI RES	DTS-HD High Resolution Audio
DTS-HD LBR	DTS-HD Low Bit Rate Audio

Заден панел

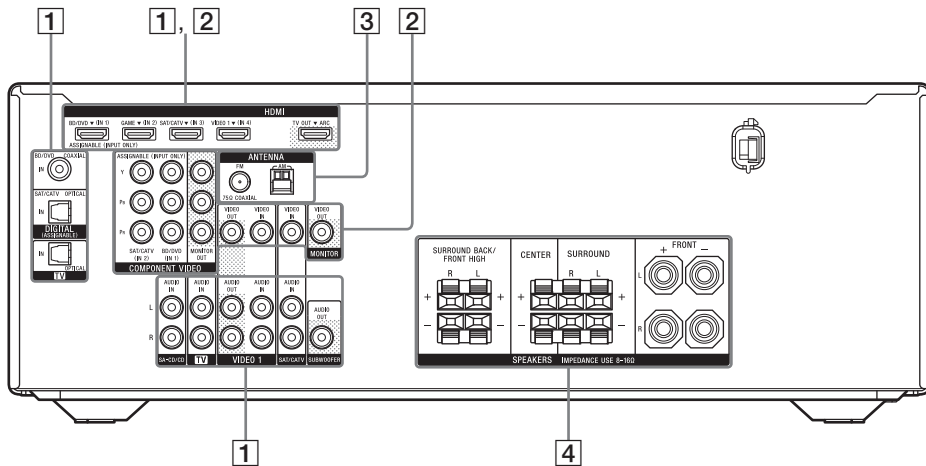

1 Секция за аудиосигнали

Жакове DIGITAL INPUT/OUTPUT
(стр. 23, 27, 28, 29, 30)



HDMI IN/OUT



OPTICAL IN



COAXIAL IN

Жакове ANALOG INPUT/OUTPUT
(стр. 21, 23, 27, 28, 30, 32)



Бял (L)

AUDIO IN/OUT



Червен (R)



Черен

AUDIO OUT

2 Секция за видеосигнали*

Качеството на изображението зависи от жак за свързване.

Жакове DIGITAL INPUT/OUTPUT
(стр. 23, 27, 28, 29, 30)



HDMI IN/OUT

Жакове COMPONENT VIDEO INPUT/OUTPUT
(стр. 23, 27, 28)



Зелен (Y)



Син (P_b)

Y, P_b, P_r IN/OUT



Червен (P_r)

Жакове COMPOSITE VIDEO INPUT/OUTPUT
(стр. 23, 28, 30)



Жълт

VIDEO IN/OUT

3 Секция ANTENNA



Жак FM ANTENNA (стр. 33)

Високо качество на изображението



Клеми AM ANTENNA (стр. 33)

4 Секция SPEAKERS (стр. 21)



* Трябва да свържете жака HDMI TV OUT или MONITOR OUT към телевизора си, за да гледате изображението от избрания вход (стр. 23).

Дистанционно управление

Използвайте предоставеното дистанционно управление, за да управлявате този приемник и друго оборудване. Дистанционното управление е настроено за управление на аудио-видео оборудване на Sony. Можете да назначите повторно бутоните за входен сигнал, за да съответстват на оборудването, свързано с приемника (стр. 83).

- **RM-AAU106 (само при модели за САЩ и Канада)**
- **RM-AAU107 (други модели)**

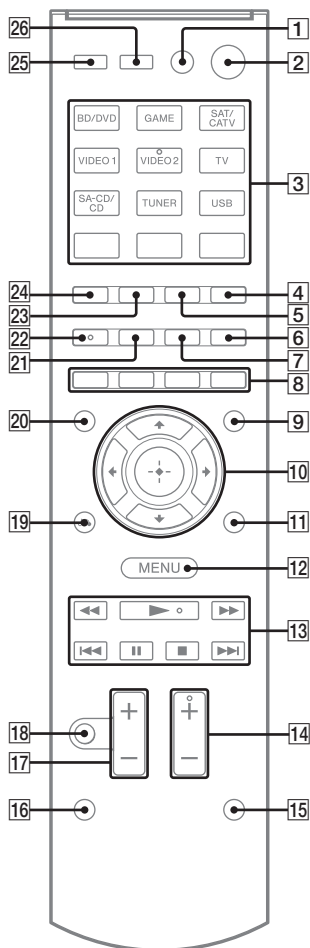

продължение

За използване на бутоните, отпечатани в розово

Задръжте натиснат SHIFT (15), след което натиснете бутона, отпечатан в розово, който искате да използвате.

Пример: Задръжте натиснат SHIFT (15), след което натиснете ENT/MEM (3).

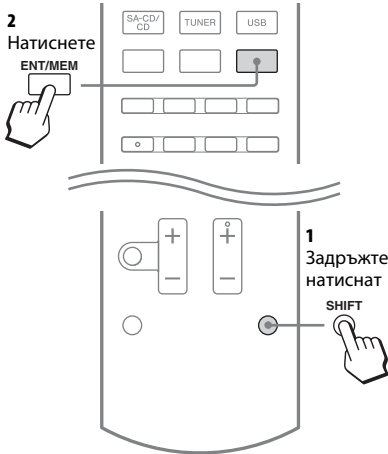

За управление на приемника

2 I/O* (включено/в готовност)

Приемникът се включва или се превключва в режим на готовност.

Пестене на енергия в режим на готовност
Когато „Ctrl for HDMI“ е зададено на „OFF“ (стр. 76).

3 Бутони за входен сигнал**

Избира се оборудването, което искате да използвате. Когато натиснете някой от бутоните за входен сигнал, приемникът се включва. Бутоните са настроени за управление на оборудване на Sony.

Бутони с цифри**

Задръжте натиснат SHIFT (15), след което натиснете бутоните с цифри, за да настроите или да превключите на предварително зададените станции.

ENT/MEM

Задръжте натиснат SHIFT (15), след което натиснете ENT/MEM, за да запазите станция по време на работа с тунера.

5 INPUT MODE

Избира се режимът на входен сигнал, когато е свързано едно и също оборудване към цифровите и към аналоговите жакове.

6 DISPLAY

Показва се информация върху панела на дисплея.

9 GUI MODE

Показва се менюто на графичния потребителски интерфейс на телевизионния екран.

10 (+), (↑/↓/←/→)

Натиснете V/↓/←/→, за да изберете настройките, след което натиснете (+), за да въведете/потвърдите избора.

11 TOOLS/OPTIONS

Показват се и се избират елементи от менютата с опции.

12 MENU/HOME

Натиснете AMP (25), след което MENU/HOME, за да се покаже менюто за управление на приемника.

13 TUNING +/-

Сканира се за станция.

PRESET +/-

Избират се предварително зададените станции.

D.TUNING

Влиза се в режим на директно настройване.

14 SOUND FIELD +**/-

Избира се звуково поле.

15 SHIFT

Променя се функцията на бутона на дистанционното управление, за да се активират бутоните, отпечатани в розово (стр. 14).

17 MASTER VOL +/- или ▲ +/-

Регулира се силата на звука на всички високоговорители едновременно.

18 MUTING или 🚫

Временно се изключва звукът. Натиснете MUTING или 🚫 отново, за да възстановите звука.

19 RETURN/EXIT ↶

Връща се в предишното меню.

11 TOOLS/OPTIONS

Показват се опциите на функциите на телевизора.

12 MENU/HOME

Показват се менютата на телевизора.

14 TV CH +**/- или PROG +**/-

Сканира се за предварително зададени телевизионни канали.



Избира се следващата или предишната страница, докато сте в режим на телетекст.

17 TV VOL +/- или +/-

Регулира се силата на звука на телевизора.

18 MUTING или

Активира се функцията на телевизора за заглушаване.

19 RETURN/EXIT

Връща се в предишното меню на телевизора.

20 GUIDE или

Показва се екранното ръководство за програмите.

22 AUDIO** или

Променя се двуканалния звуков режим.

26 INPUT или (избор на входен сигнал)

Избира се входния сигнал (телевизор или видеосигнал).

(задържане на текста)

Задържа се текущата страница, докато сте в режим на телетекст.

* Ако натиснете AV I/⏻ (1) и I/⏻ (2) едновременно, приемникът и свързаното оборудване ще се изключат (SYSTEM STANDBY). Функцията на AV I/⏻ (1) се променя автоматично при всяко натискане на бутоните за входен сигнал (3).

** Бутоните 5/VIDEO 2, AUDIO/⏻, ► и TV CH +/SOUND FIELD+ /PROG+ /⏻ имат осезаеми точки. Използвайте ги за отправни точки при работа с приемника.

Управление на друго оборудване на Sony

Не забравяйте да натиснете и задържите SHIFT (15), за да активирате бутоните, отпечатани в розово (стр. 14).

Наименование	Blu-ray, DVD плейър	Сателитен тунер, Видео-тунер за кабелна телевизия	Видео-магнетофон	CD плейър	USB устройство, iPhone/iPod
1 AV I/⏻*	Захранване	Захранване	Захранване	Захранване	–
3 Бутони с цифри**	Запис	Канал	Канал	Запис	–
ENT/MEM	Въвеждане	Въвеждане	Въвеждане	Въвеждане	Въвеждане
CLEAR	Изчистване	Изчистване	–	Запис >10	–
4 iPhone CTRL	–	–	–	–	Режим на управление на iPhone/iPod
6 DISPLAY	Дисплей	Дисплей	Дисплей	Дисплей	Дисплей
7 POP UP/MENU	Меню	–	–	–	–
8 Цветни бутони	Меню, ръководство	Меню, ръководство	–	–	–
10 Ⓡ	Въвеждане	Въвеждане	Въвеждане	–	Въвеждане
⬆/⬇/⬅/➡	Избиране	Избиране	Избиране	–	Избиране
11 TOOLS/OPTIONS	Меню за опции	Меню за опции	–	–	Меню за опции
12 MENU/HOME	Меню	Меню	Меню	–	Меню
13 ◀▶▶▶	Търсене напред, назад	–	Бързо превъртане напред, назад	Бързо превъртане напред, назад	Бързо превъртане напред, назад
▶▶▶▶	Възпроизвеждане	–	Възпроизвеждане	Възпроизвеждане	Възпроизвеждане
◀◀◀▶▶▶	Пропускане на запис	–	Търсене на индекс	Пропускане на запис	Пропускане на запис
⏸	Пауза	–	Пауза	Пауза	Пауза
■	Стоп	–	Стоп	Стоп	Стоп
FOLDER +/-	–	–	–	–	Избиране на папка
19 RETURN/EXIT ↵	Връщане	Връщане, изход	–	–	Връщане
20 GUIDE или 📺	Програмиране на график	Меню на ръководството	–	–	–
21 TOP MENU	Екранно ръководство	–	–	–	–
22 AUDIO** или 🎧**	Аудио	–	–	–	–
26 INPUT	Избиране на входен сигнал	–	Избиране на входен сигнал	–	–

* Ако натиснете AV I/⏻ (1) и I/⏻ (2) едновременно, приемникът и свързаното оборудване ще се изключат (SYSTEM STANDBY). Функцията на AV I/⏻ (1) се променя автоматично при всяко натискане на бутоните за входен сигнал (3).

** Бутоните 5/VIDEO 2, AUDIO/🎧, ▶ и TV CH +/SOUND FIELD+/PROG+/(Ⓜ) имат осезаеми точки. Използвайте ги за отправни точки при работа с приемника.

Забележки

- Целта на горепосоченото обяснение е да служи за примери.
- В зависимост от модела на свързаното оборудване някои от функциите, обяснение в този раздел, може да не работят с предоставеното дистанционно управление.

Първи стъпки

Можете да се наслаждавате на аудио-видео оборудването си, свързано към приемника, като следвате лесните стъпки по-долу.

Инсталиране и свързване на високоговорителите (стр. 19, 21)



Проверка на подходящата за оборудването Ви връзка

Свързване на телевизора и видеооборудването (стр. 23, 25)

Качеството на изображението зависи от жака за свързване. Вижте илюстрацията по-долу. Изберете начина на връзка съобразно жаковете на оборудването си. Ако видеокомпонентите Ви разполагат с HDMI жакове, препоръчваме да ги свържете чрез HDMI връзка.

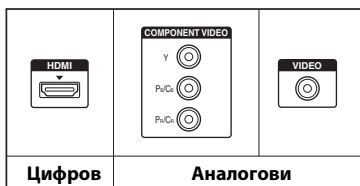

Високо качество на изображението



Свързване на аудиооборудването (стр. 32)



Задаване на настройките за аудиоизход на свързаното оборудване

За да изведете многоканален цифров звук, проверете настройката за извеждане на цифров звук на свързаното оборудване. За Blu-ray Disc плейър проверете дали „Audio (HDMI)“, „Dolby Digital (Coaxial/Optical)“ и „DTS (Coaxial/Optical)“ са зададени съответно на „Auto“, „Dolby Digital“ и „DTS“ (към септември 2010 г.). За PlayStation 3 проверете дали „BD/DVD Audio Output Format (HDMI)“ е зададено на „Bitstream“ (с версия на системния софтуер 3.5).

За подробности прегледайте инструкциите за експлоатация, предоставени със свързаното оборудване.



Подготовка на приемника

Вижте „6: Свързване на променливотоков захранващ кабел (проводник към електрическата мрежа“ (стр. 33) и „Стартиране на приемника“ (стр. 34).



Настройване на високоговорителите

Изберете конфигурацията на високоговорителите (стр. 34), след което извършете автоматично калибриране (стр. 35).

Забележка

Можете да проверите връзката на високоговорителите чрез „Test Tone“ (стр. 73). Ако звукът не се извежда правилно, проверете връзката на високоговорителите и направете горепосочените настройки отново.

1: Инсталиране на високоговорителите

Този приемник Ви позволява да използвате 7.1-канална система (7 високоговорителя и един субуфер).

Примерна конфигурация на системата на високоговорителите

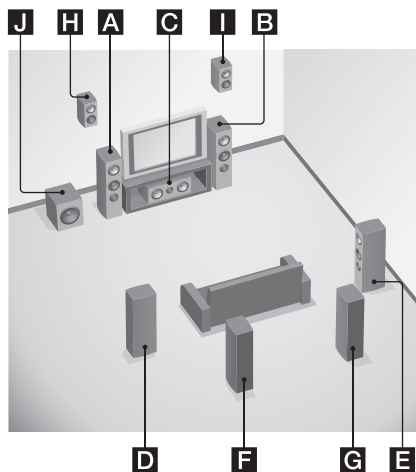

- A** Преден високоговорител (ляв)
- B** Преден високоговорител (десен)
- C** Централен високоговорител
- D** Съраунд високоговорител (ляв)
- E** Съраунд високоговорител (десен)
- F** Заден съраунд високоговорител (ляв)*
- G** Заден съраунд високоговорител (десен)*
- H** Преден висок високоговорител (ляв)*
- I** Преден висок високоговорител (десен)*
- J** Субуфер

* Не можете да използвате едновременно задните съраунд и предните високи високоговорители.

5.1-канална система на високоговорителите

За да се наслаждавате напълно на многоканален съраунд звук като в киносалон, са необходими пет високоговорителя (два предни, централен и два съраунд високоговорителя) и субуфер.

7.1-канална система на високоговорителите със задни съраунд високоговорители

Можете да се наслаждавате на възпроизвеждане с висока прецизност на записан чрез софтуер звук на DVD или Blu-ray диск в 6.1-канален или 7.1-канален формат, като свържете един допълнителен заден съраунд високоговорител (6.1 канала) или два задни съраунд високоговорителя (7.1 канала).

7.1-канална система на високоговорителите с предни високи високоговорители

Можете да се наслаждавате на вертикални звукови ефекти, като свържете два допълнителни предни високи високоговорителя в режим PLIIz (стр. 58).

Съвети

- При свързване на 7.1-канална система на високоговорителите с два задни съраунд високоговорителя всички ъгли **A** трябва да са еднакви.

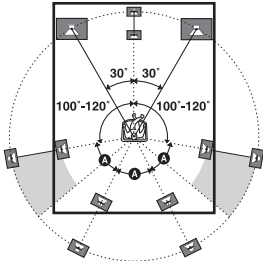

- При свързване на 7.1-канална система на високоговорителите с два предни високи съраунд високоговорителя поставете последните:
 - под ъгъл между 22° и 45°;
 - на поне 1 метър (3,3 фута) директно над предните високоговорители.

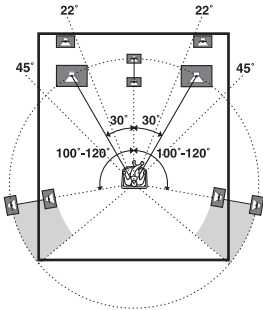

- При свързване на 6.1-канална система на високоговорителите поставете задния съраунд високоговорител зад позицията на слушане.

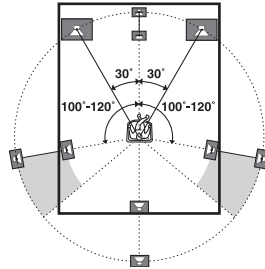

- Тъй като суббуферът не издава високо насочени сигнали, можете да го поставите където искате.

2: Свързване на високоговорителите

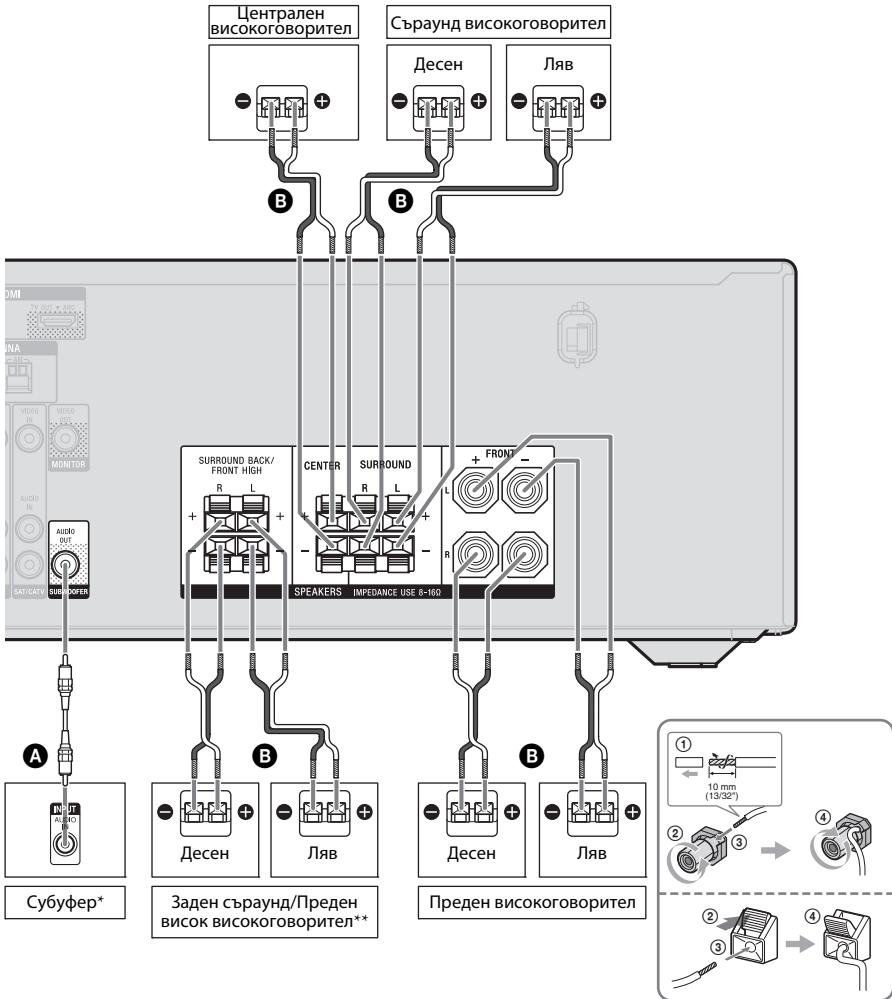

- A** Кабел за моно аудио
(не е включен в комплекта)
- B** Кабел за високоговорител
(не е включен в комплекта)

- * Когато свързвате суббуфер с функция за автоматично преминаване в режим на готовност, изключете я, докато гледате филми. Ако функцията за автоматично преминаване в режим на готовност е активирана, тя превключва автоматично в режим на готовност според нивото на входния сигнал към суббуфера и звукът не може да се извежда.
- ** Ако свързвате само един заден съраунд високоговорител, свържете го към входовете SPEAKERS SURROUND BACK/ FRONT HIGH L.

Забележки

- Можете да включите или изключите системата на високоговорителите чрез бутона SPEAKERS (стр. 9).
- Преди да свържете кабелите, задължително изключете захранващия кабел.
- Преди да свържете кабела за променливотоково захранване (проводника към електрическата мрежа), се уверете, че металните жици на кабелите за високоговорителите не се докосват един до друг във входовете SPEAKERS.
- След като инсталирате и свържете високоговорителя, изберете конфигурацията на високоговорителите от менюто за настройки на високоговорителите (стр. 34).

3: Свързване на телевизора

Можете да гледате избраното входно изображение, когато свържете жака HDMI TV OUT или MONITOR OUT към телевизор. Можете да управлявате този приемник чрез графичен потребителски интерфейс (GUI), ако свържете жака HDMI TV OUT към телевизор.

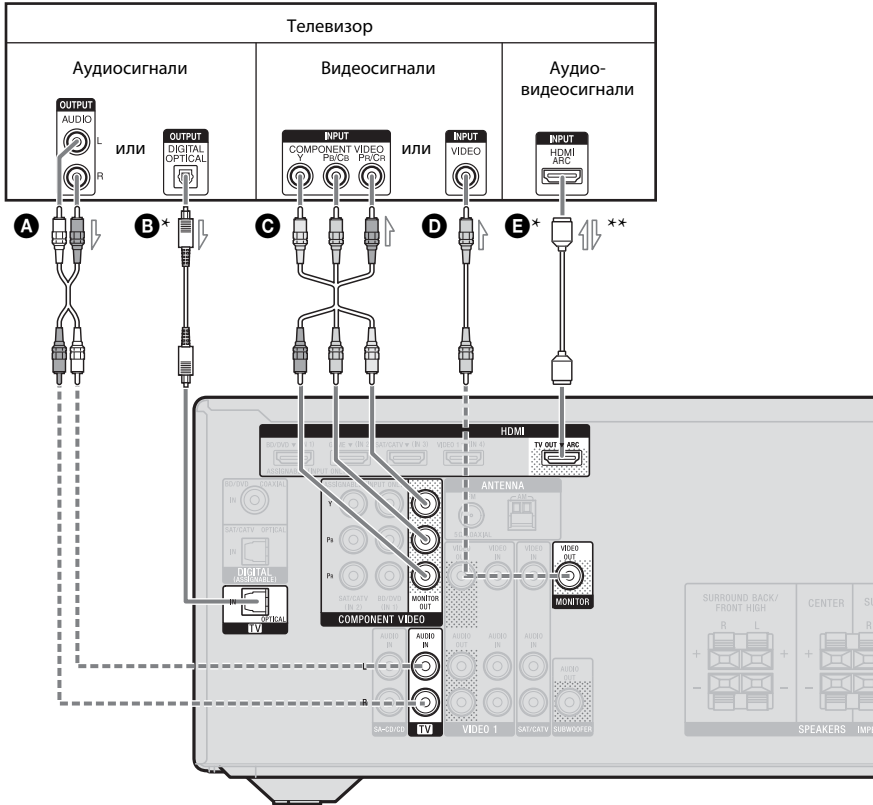

- A** Аудиокабел
(не е включен в комплекта)
- B** Оптичен цифров кабел
(не е включен в комплекта)
- C** Кабел за компонентен видеосигнал
(не е включен в комплекта)
- D** Видеокабел
(не е включен в комплекта)
- E** HDMI кабел (не е включен в комплекта)

— Препоръчана връзка
 - - - - - Алтернативна връзка

Sony препоръчва да използвате одобрен за HDMI връзка кабел или HDMI кабел на Sony.

- * За да слушате аудиосигнала от телевизионно предаване като многоканален съраунд звук от високоговорителите, свързани към приемника, свържете **B** или **E**.
Задължително изключете звука от телевизора или активирайте функцията му за заглушаване.
- ** Ако свързвате приемника към телевизор, съвместим с функцията за обратен звуков канал (ARC), звукът от телевизора ще се извежда от високоговорителите, свързани към приемника през жака HDMI TV OUT. Задължително задайте „Ctrl for HDMI“ на „ON“ в менюто за настройки на HDMI (стр. 62). Ако искате да изберете аудиосигнал чрез кабел, различен от HDMI (напр. чрез оптичен цифров кабел или аудиокабел), превключете режима на въвеждане на звук чрез INPUT MODE (стр. 67).

Забележки

- Преди да свържете кабелите, задължително изключете захранващия кабел.
- Уверете се, че приемникът е включен, когато се извеждат видео- и аудиосигнали от оборудването, което възпроизвежда, към телевизора през приемника. Ако захранването на приемника не е включено, няма да се предават нито видео, нито аудиосигнали.
- Свържете телевизионен монитор или проектор към жаковете HDMI TV OUT или MONITOR OUT на приемника. Възможно е да не можете да записвате дори ако свържете оборудване за запис.
- В зависимост от състоянието на връзката между телевизора или антената (ефирна), изображението на телевизионния екран може да бъде деформирано. В такъв случай поставете антената (ефирна) по-далеч от приемника.
- При свързване на оптични цифрови кабели вкарвайте щифтовете директно, докато щракнат на място.
- Не прегъвайте и не връзвайте на възли оптичните цифрови кабели.

Съвети

- Всички цифрови аудиожакове са съвместими с честоти на семплиране от 32 kHz, 44,1 kHz, 48 kHz и 96 kHz.
- Приемникът разполага с функция за преобразуване на видеосигнал. За подробности вижте „Функция за преобразуване на видеосигнали.“ (стр. 31).
- Когато свързвате жака за извеждане на звук на телевизора към жаковете TV IN на приемника, за да изведете звука на телевизора към високоговорителите, свързани към приемника, задайте жака за извеждане на звука на телевизора на „Fixed“, ако може да се избере опцията „Fixed“ или „Variable“.

4а: Свързване на видеооборудването

Чрез HDMI връзка

Мултимедийният интерфейс с висока разделителна способност (HDMI) представлява интерфейс, който предава видео- и аудиосигнали в цифров формат. Операциите могат да бъдат улеснени чрез свързване на съвместимо със Sony „BRAVIA“ Sync оборудване чрез HDMI кабели. Вижте „Функции „BRAVIA“ Sync“ (стр. 62).

HDMI функции

- Предаваният през HDMI цифров аудиосигнал може да бъде извеждан от високоговорителите, свързани към приемника. Този сигнал поддържа Dolby Digital, DTS и линеен ИКМ. За подробности вижте „Цифрови аудиоформати, поддържани от приемника“ (стр. 60).
- Приемникът може да получава многоканален линеен ИКМ (до 8 канала) с честота на семплиране от 192 kHz или по-малко с HDMI връзка.
- Аналоговите видеосигнали, влизащи в жака VIDEO или жаковете COMPONENT VIDEO на приемника, могат да се извеждат като HDMI сигнали (стр. 31). Аудиосигналите не се извеждат от жака HDMI TV OUT, докато изображението не бъде преобразувано.
- Този приемник поддържа звук с висока скорост на предаване (DTS-HD Master Audio, Dolby TrueHD), Deep Color (Deep Colour), x.v.Color (x.v.Colour) и предаване в 3D.

Забележки за HDMI връзките

- Входният аудиосигнал към жака HDMI IN се извежда чрез изходите SPEAKERS, жака HDMI TV OUT и жака PHONES. Той не се извежда през други аудиожакове.
- Входните видеосигнали към жака HDMI IN могат да се извеждат само през жака HDMI TV OUT. Тези входни видеосигнали не могат да бъдат извеждани през жаковете VIDEO OUT или MONITOR OUT.
- Аудио- и видеосигналите от входа HDMI не се извеждат от жака HDMI TV OUT, докато менюто „GUI“ се показва.
- Когато искате да слушате звука от високоговорителя на телевизора, задайте „Audio Out“ на „TV+AMP“ в менюто „HDMI Settings“ (стр. 76). Ако не можете да възпроизведате от многоканален аудиоизточник, задайте на „AMP“. Звукът обаче няма да се изведе през високоговорителя на телевизора.
- DSD сигналите на Super Audio CD не се въвеждат и не се извеждат.
- Многоканалните стерео аудиосигнали от Super Audio CD не се извеждат.
- Уверете се, че приемникът е включен, когато се извеждат видео- и аудиосигнали от оборудването, което възпроизвежда, към телевизора през приемника. Ако зададете „Pass Through“ на „OFF“, няма да се предават видео- и аудиосигнали, когато захранването е изключено.
- Аудиосигналите (формат, честота на семплиране, дължина в битове и т.н.), предавани от жак HDMI, може да са потиснати от свързаното оборудване. Проверете настройката на свързаното оборудване, ако изображението е с ниско качество или ако звукът не излиза от оборудването, свързано чрез HDMI кабели.
- Звукът може да бъде прекъснат, когато честотата на семплиране, броят канали или аудиоформатът на изходните аудиосигнали от оборудването, което възпроизвежда, се сменят.

- Когато свързаното оборудване не е съвместимо с технологията за защита на авторските права (HDCP), изображението и/или звукът от жака HDMI TV OUT може да са деформирани или да се загубят. В такъв случай проверете спецификацията на свързаното оборудване.
- Можете да се наслаждавате на звук с висока скорост на предаване (DTS-HD Master Audio, Dolby TrueHD), многоканален линеен ИКМ, само с HDMI връзка.
- Задайте разделителната способност на изображението на оборудването, което възпроизвежда, на повече от 720p/1080i, за да слушате звук с висока скорост на предаване (DTS-HD Master Audio, Dolby TrueHD).
- Може да се наложи разделителната способност на оборудването, което възпроизвежда, да е с определени настройки, преди да можете да се наслаждавате на многоканален линеен ИКМ. Вижте инструкциите за експлоатация на оборудването за възпроизвеждане.
- За да гледате 3D изображения, свържете съвместими с 3D телевизор и видеооборудване (Blu-ray плейър, Blu-ray записващо устройство, PlayStation 3 и др.) към приемника чрез високоскоростни HDMI кабели, сложете си 3D очила и след това започнете да възпроизвеждате съвместимо с 3D съдържание.
- В зависимост от телевизора или видеооборудването е възможно да не бъдат показани 3D изображения.
- Не всяко HDMI оборудване поддържа всички функции, дефинирани в конкретната версия на HDMI. Оборудване, което поддържа версия 1.4 на HDMI например, може да не поддържа функцията за обратен звуков канал (ARC).
- Вижте инструкциите за експлоатация на всяко свързано оборудване за подробности.

При свързване на кабели

- Преди да свържете кабелите, задължително изключете захранващия кабел.
- Не е необходимо да свързвате всички кабели. Свържете съобразно наличните жакове на свързаното оборудване.
- Използвайте високоскоростен HDMI кабел. Ако използвате стандартен HDMI кабел, е възможно да не се показват правилно 1080p, Deep Color (Deep Colour) или 3D изображения.
- Не препоръчваме използването на кабел за преобразуване HDMI-DVI. Когато свързвате кабел за преобразуване HDMI-DVI към DVI-D оборудване, звукът и/или изображението може да се загуби. Свържете отделни аудиокабели или цифрови свързващи кабели, след което настройте „Input Assign“ в менюто „Input Option“ (стр. 67), когато звукът не се извежда правилно.
- При свързване на оптични цифрови кабели вкарвайте щифтовете директно, докато щракнат на място.
- Не прегъвайте и не връзвайте на възли оптичните цифрови кабели.

Съвет

Всички цифрови аудиожакове са съвместими с честоти на семплиране от 32 kHz, 44,1 kHz, 48 kHz и 96 kHz.

Ако искате да свържете няколко цифрови уреда, но не можете да намерите неизползван вход

Вижте „Използване на звук/изображения от други входни сигнали. (Input Assign)“ (стр. 67).

Преобразуване на видеосигнали

Този приемник е снабден с функция за преобразуване на видеосигнали. За подробности вижте „Функция за преобразуване на видеосигнали.“ (стр. 31).

Свързване на Blu-ray Disc плейър, DVD плейър

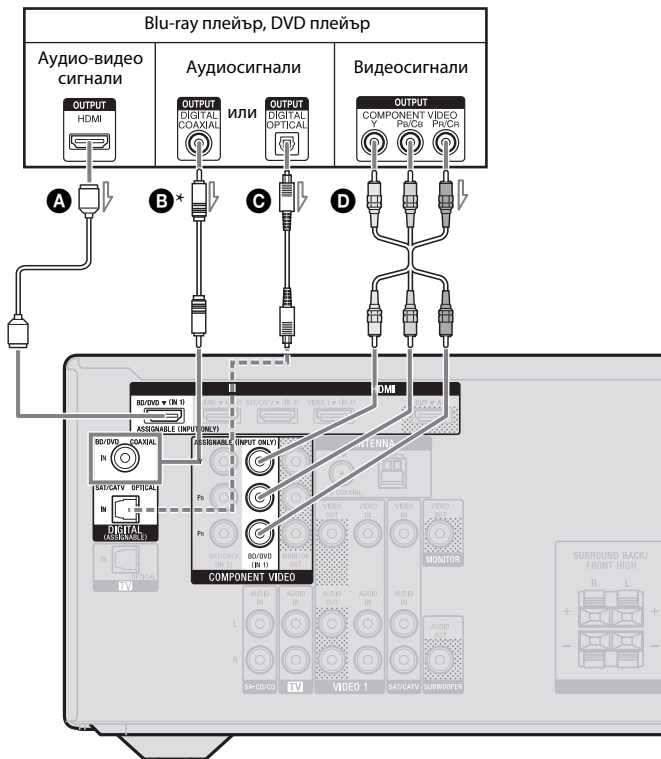

- A** HDMI кабел
(не е включен в комплекта)
Sony препоръчва да използвате одобрен за HDMI връзка кабел или HDMI кабел на Sony.
- B** Коаксиален цифров кабел
(не е включен в комплекта)
- C** Оптичен цифров кабел
(не е включен в комплекта)
- D** Кабел за компонентен видеосигнал
(не е включен в комплекта)

— Препоръчана връзка
- - - - - Алтернативна връзка

* Когато свързвате оборудване, снабдено с жак OPTICAL, настройте „Input Assign“ в менюто „Input Option“ (стр. 67).

Забележка

Променете настройката по подразбиране на бутоните за BD/DVD входен сигнал на дистанционното управление, за да можете да използвате бутона за управление на DVD плейъра. За подробности вижте „Повторно назначаване на бутон за входен сигнал“ (стр. 83).

Свързване на сателитен тунер, тунер за кабелна телевизия

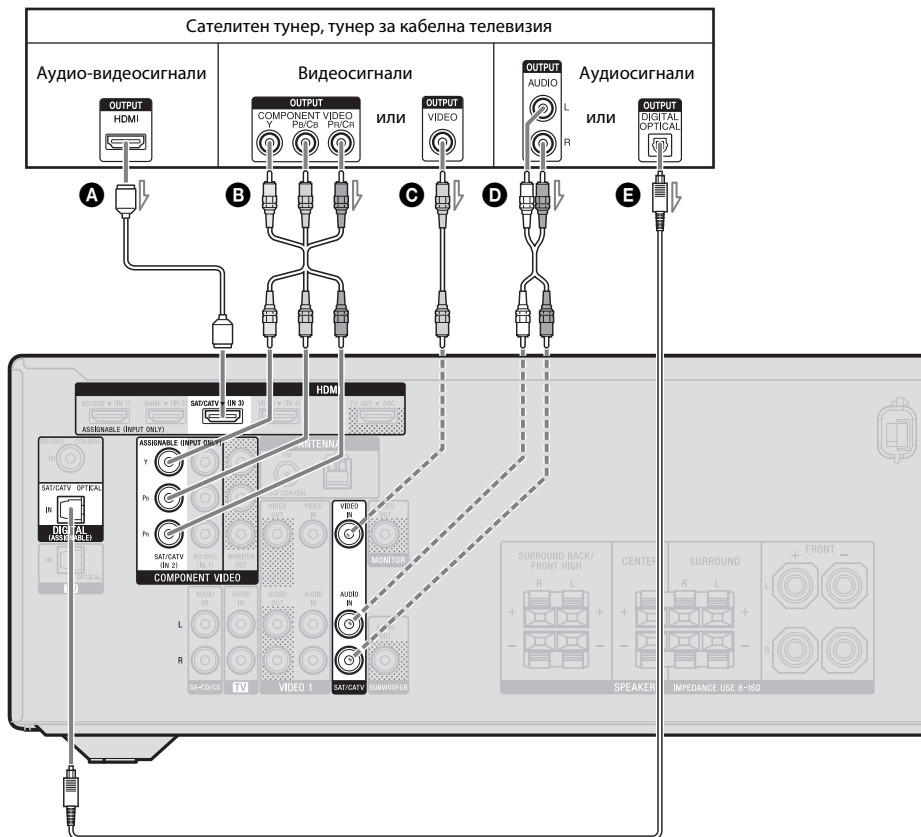

- A** HDMI кабел
(не е включен в комплекта)
Sony препоръчва да използвате одобрен за HDMI връзка кабел или HDMI кабел на Sony.
- B** Кабел за компонентен видеосигнал
(не е включен в комплекта)
- C** Видеокабел (не е включен в комплекта)
- D** Аудиокабел
(не е включен в комплекта)
- E** Оптичен цифров кабел
(не е включен в комплекта)

— Препоръчана връзка
 - - - - - Алтернативна връзка

Свързване на PlayStation 3

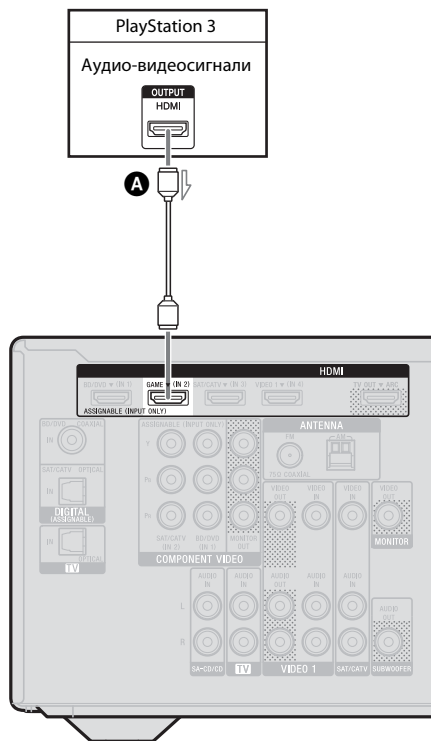

- A** HDMI кабел
(не е включен в комплекта)
Sony препоръчва да използвате одобрен
за HDMI връзка кабел или HDMI
кабел на Sony.

Свързване на iPhone, iPod за видеосъдържание

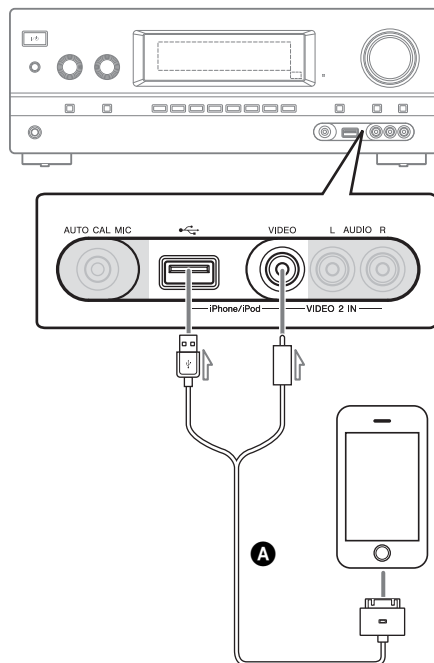

- A** Композитен аудио-видео
кабел на Apple
(не е включен в комплекта)

Свързване на друго оборудване

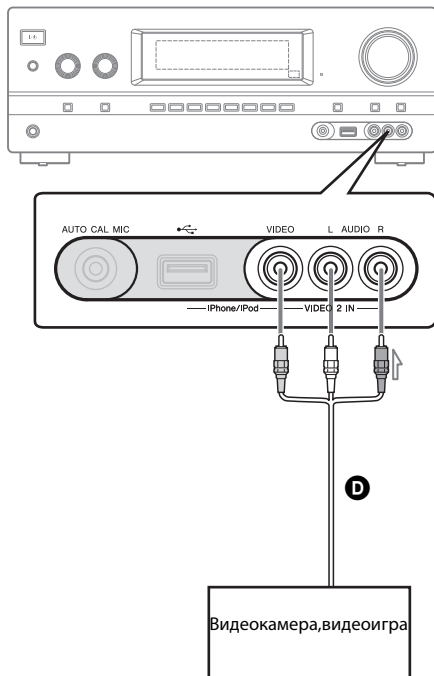
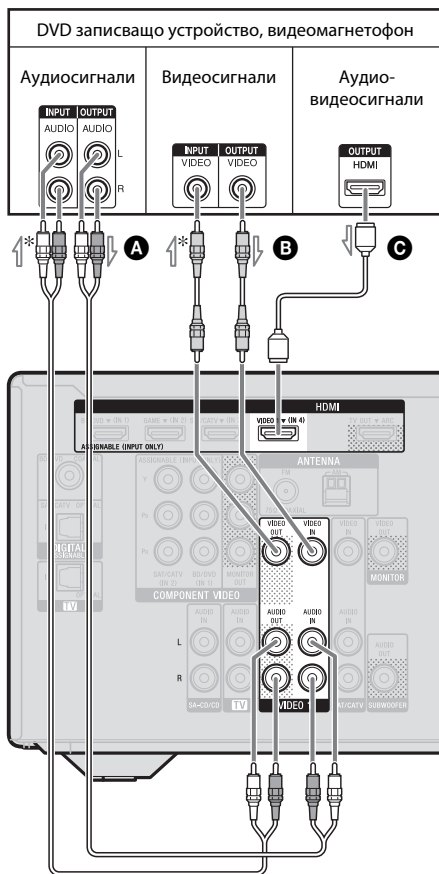

- A** Аудиокабел
(не е включен в комплекта)
- B** Видеокабел
(не е включен в комплекта)
- C** HDMI кабел
(не е включен в комплекта)
Sony препоръчва да използвате одобрен за HDMI връзка кабел или HDMI кабел на Sony.
- D** Аудио-видеокабел
(не е включен в комплекта)

Забележка

Променете настройката по подразбиране на бутона за VIDEO 1 вход на дистанционното управление, за да можете да го използвате за управление на DVD записващото устройство. За подробности вижте „Повторно назначаване на бутон за входен сигнал“. (стр. 83).

* Ако искате да записвате, трябва да направите тази връзка (стр. 52).

Функция за преобразуване на видеосигнали.

Приемникът е снабден с функция за преобразуване на видеосигнали.

Видеосигналите и компонентните видеосигнали, могат да се извеждат като HDMI видеосигнали (само жак HDMI TV OUT). По подразбиране видеосигналите, влизащи от свързаното оборудване, се извеждат, както е показано в таблицата с плътните стрелки.

INPUT жак	OUTPUT жак
HDMI IN	HDMI TV OUT
COMPONENT VIDEO IN	COMPONENT VIDEO MONITOR OUT
VIDEO IN	MONITOR VIDEO OUT

—————▶ : Извежда се същият тип сигнал като този на входния сигнал.

- - - - -▶ : Качеството на видеосигналите се повишава, преди да се изведат.

Бележки за преобразуването на видеосигналите

- Когато се повишава качеството на видеосигнали от видеокасетофон и др. в този приемник, преди да се покажат на телевизора, в зависимост от състоянието на изходния видеосигнал изображението на телевизионния екран може да изглежда деформирано хоризонтално или да не се вижда изображение.
- Ако с видеокасетофона си използвате електрическа схема за подобряване на изображението, това може да окаже влияние върху преобразуването на видеосигнала. Препоръчително е да изключите тази функция във видеокасетофона.
- Свързаният HDMI изход за изображения не поддържа x.v.Color (x.v.Colour), Deep Color (Deep Colour) и 3D.
- HDMI видеосигналите не могат да се преобразуват в компонентни видеосигнали и видеосигнали.
- Преобразуваните видеосигнали се извеждат през жаката HDMI TV OUT.
- Разделителната способност на изходните сигнали към жаката HDMI TV OUT се преобразува до 1080i.

Свързване на записващо оборудване

При запис свържете записващото оборудване към жакете VIDEO OUT на приемника. Свържете кабелите за входните и изходните сигнали към същия тип жакове, тъй като жакете VIDEO OUT нямат функция за увеличаване на качеството.

Забележка

Изходните сигнали от жакете HDMI TV OUT или MONITOR OUT може да не се записват правилно.

5: Свързване на антени (ефирни)

Преди да свържете антените (ефирни), задължително изключете кабела за променливотоково захранване (проводника към електрическата мрежа).

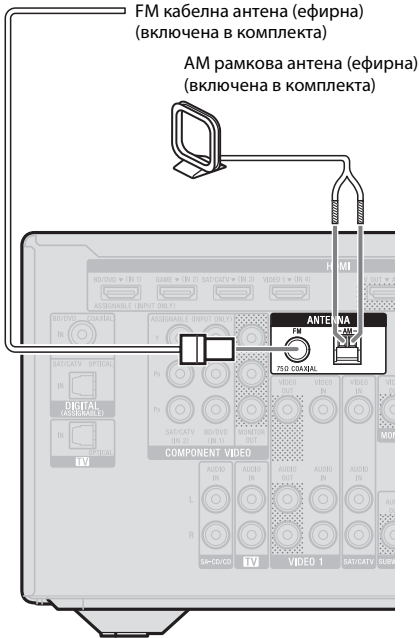

Забележки

- За да предотвратите прихващане на шумове, дръжте AM рамковата антена (ефирна) на разстояние от приемника и другото оборудване.
- Удължете докрай FM кабелната антена (ефирна).
- След като свържете FM кабелната антена (ефирна), поддържайте я в колкото се може по-горизонтално положение.

6: Свързване на променливотоков захранващ кабел (проводник към електрическата мрежа)

Свържете променливотоковия захранващ кабел (проводник към електрическата мрежа) към стенен контакт.

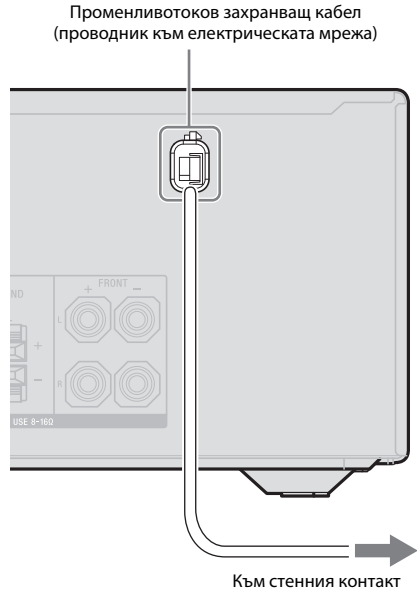

Забележка

Уверете се, че приемникът е включен, когато се извеждат видео- и аудиосигнали от оборудването, което възпроизвежда, към телевизора през приемника. Ако захранването на приемника не е включено, няма да се предават нито видео, нито аудиосигнали.

Стартиране на приемника

Преди да използвате приемника за първи път, стартирайте го, като изпълните следната процедура. Тази процедура може да се използва и за възстановяване на фабричните настройки по подразбиране.

Задължително използвайте бутоните на приемника, за да извършите тази операция.

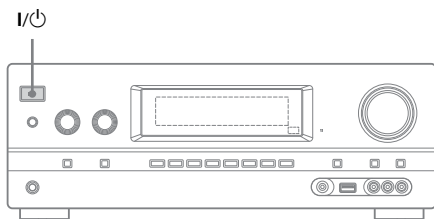

1 Натиснете I/Power, за да изключите приемника.

2 Задръжте I/Power в продължение на 5 секунди.

На панела на дисплея за кратко се показва „CLEARING, след което се променя на „CLEARED“.

Промените или корекциите, извършени в настройките, се нулират до стойностите по подразбиране.

Настройване на високоговорителите

Избор на конфигурация на високоговорителите

Изберете конфигурацията на високоговорителите според използваната от Вас система на високоговорители.

1 Натиснете GUI MODE.

След като на панела на дисплея се появи „GUI ON“ за кратко, на телевизионния екран се показва менюто „GUI“. Натиснете MENU, ако менюто „GUI“ не се покаже на телевизионния екран.

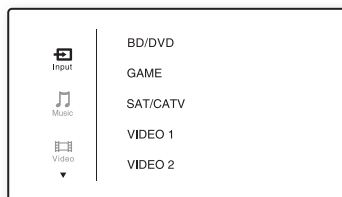

2 Натиснете ↑/↓ неколккратно, за да изберете „Settings“, след което изберете + или →.

На телевизионния екран се показва списъкът на менюто „Settings“.

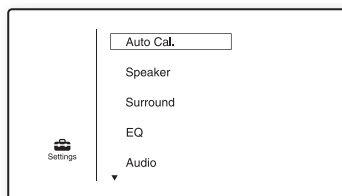

- 3** Натиснете \uparrow/\downarrow неколкократно, за да изберете „Speaker“, след което натиснете \oplus или \rightarrow .

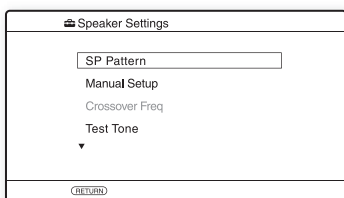

- 4** Натиснете \uparrow/\downarrow неколкократно, за да изберете „SP Pattern“, след което натиснете \oplus или \rightarrow .

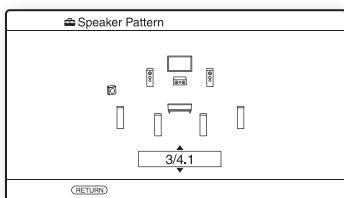

- 5** Натиснете \uparrow/\downarrow неколкократно, за да изберете желаната от Вас конфигурация на високоговорителите, след което натиснете \oplus .
- 6** Натиснете RETURN/EXIT \rightarrow .

Използване на AUTO CALIBRATION

Този приемник е снабден с функция DCAC (Digital Cinema Auto Calibration), която Ви позволява да извършвате автоматичното калибриране, както следва:

- проверка на връзката между всеки високоговорител и приемника;
- регулиране на нивото на високоговорителите;
- измерване на разстоянието на всеки високоговорител от позицията Ви на слушане*;
- измерване на размера на високоговорителите*;
- измерване на честотните характеристики*.

* Резултатът от измерването не се използва, когато е избрано „A. DIRECT“.

Функцията DCAC е предназначена за постигане на подходящ баланс на звука за помещението. Можете обаче да регулирате нивата на високоговорителите ръчно според предпочитанията си. За подробности вижте „Test Tone“ (стр. 73).

Преди извършване на автоматично калибриране

Преди да извършите автоматично калибриране, проверете следните неща.

- Настройте и свържете високоговорителите (стр. 19, 21).
- Свържете само предоставения оптимизиращ микрофон към жака AUTO CAL MIC. Не свързвайте други микрофони към този жак.
- Уверете се, че изходът на високоговорителите не е зададен на „SPK OFF“ (стр. 9).
- Изключете слушалките.
- Отстранете всички препятствия по пътя между оптимизиращия микрофон и високоговорителите, за да избегнете грешки при измерването.
- Направете точни измервания, като се уверите, че в средата няма шумове и е тихо.

Забележки

- Високоговорителите издават много силен звук по време на калибрирането и силата на звука не може да се регулира. Съобразете се със съседите си и с присъствието на деца.
- Ако функцията за заглушаване е била активирана, преди да извършите автоматичното калибриране, тя ще се изключи автоматично.
- Възможно е да не могат да се направят правилните измервания или да се извърши автоматичното калибриране, когато се използват специални високоговорители, като например двуполусни.

Настройване на автоматично калибриране

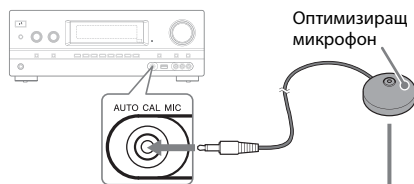

Пример за използване на задните съраунд високоговорители

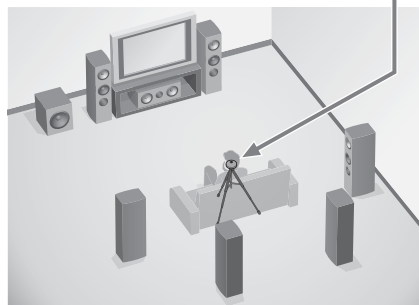

1 Изберете конфигурацията на високоговорителите (стр. 34).

Ако свързвате предни високи високоговорители, изберете конфигурацията, която има предни високи високоговорители (5/■.■ или 4/■.■) всеки път, когато извършвате автоматично калибриране. В противен случай характеристиките на предните високи високоговорители не могат да бъдат измерени.

2 Свържете предоставения оптимизиращ микрофон към жака AUTO CAL MIC.

3 Настройте оптимизацията на микрофон.

Поставете оптимизацията на микрофон на позицията Ви на слушане.

Използвайте табуретка или статив, така че оптимизацията на микрофон да бъде на височината на ушите Ви.

Потвърждение на настройката на активния субуфер

- Когато е свърза субуфер, включете го и увеличете силата на звука, преди да го активирате. Завъртете LEVEL точно до средата.
- Ако свързвате субуфер с функция за честота на кросоувър, настройте до максималната стойност.
- Ако свързвате субуфер с функция за автоматично преминаване в режим на готовност, изключете я (деактивирайте я).

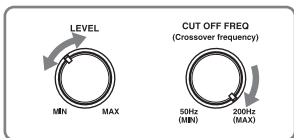

Забележка

В зависимост от характеристиките на използвания от Вас субуфер, стойността на разстоянието за настройка може да се различава от действителната позиция.

Извършване на автоматично калибриране

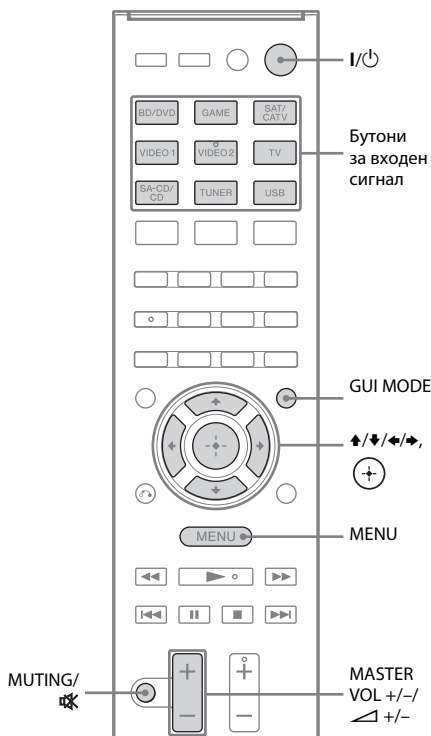

1 Натиснете GUI MODE.

След като на панела на дисплея се появи „GUI ON“ за кратко, на телевизионния екран се показва менюто „GUI“. Натиснете MENU, ако менюто „GUI“ не се покаже на телевизионния екран.

2 Натиснете ↑/↓ неколkokратно, за да изберете „Settings“, след което изберете ⊕ или ➔.

На телевизионния екран се показва списъкът на менюто за настройки.

- 3** Натиснете \uparrow/\downarrow неколкократно, за да изберете „Auto Cal.“, след което натиснете \oplus или \rightarrow .

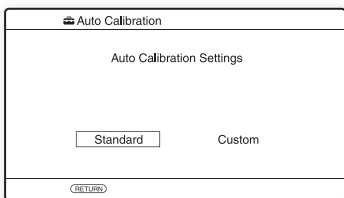

- 4** Натиснете \leftarrow/\rightarrow неколкократно, за да изберете „Standard“, след което натиснете \oplus .

Типът на калибрирането е зададен автоматично на „Engineer“.

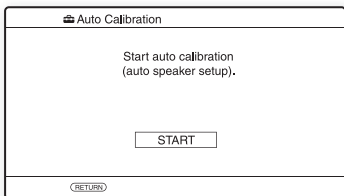

- 5** Натиснете \oplus , за да изберете „START“.

- 6** Измерването започва след пет секунди.

Процесът по измерването отнема около 30 секунди с тестов тон. Когато измерването приключи, прозвучава сигнал и екранът се превключва.

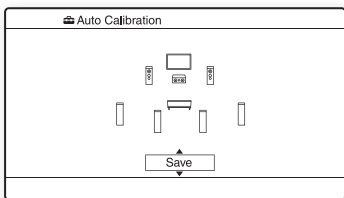

Забележка

Ако на телевизионния екран се покаже код за грешка, вижте „Списък със съобщения след измерване на автоматичното калибриране“ (стр. 39).

- 7** Натиснете \uparrow/\downarrow неколкократно, за да изберете желанието от Вас елемент, след което натиснете \oplus .

- **Retry:** Автоматичното калибриране се извършва отново.
- **Save:** Резултатите от измерването се запазват и се излиза от текущия процес.
- **Warning:** Показва се предупреждение, свързано с резултатите от измерването. Вижте „Списък със съобщения след измерване на автоматичното калибриране“ (стр. 39).
- **Exit:** Излиза се от процеса на настройка, без да се запазят резултатите от измерването.

- 8** Запазете резултата от измерването.

Изберете „Save“ в стъпка 7.

Забележка

Можете да изберете желанието от Вас тип на калибриране с помощта на автоматично калибриране „Custom“ (стр. 40).

- 9** Изключете оптимизацията на микрофон от приемника.

Забележка

Ако смените разположението на високоговорителя, препоръчваме Ви да извършите автоматичното калибриране отново, за да се наслаждавате на съраунд звук.

Съвети

- Можете да смените мярката за разстояние в „Distance Unit“ в менюто „Speaker Settings“ (стр. 74).
- Размерът на високоговорителя („Large“ / „Small“) се определя от ниските честотни характеристики. Резултатите от измерването може да се различават според позицията на оптимизиращия микрофон и високоговорителите, както и според формата на помещението. Препоръчително е да приложите резултатите от измерването. Можете обаче на промените тези настройки в менюто „Speaker Settings“. Първо запазете резултатите от измерването, а след това опитайте да промените настройките.

Отмяна на автоматично калибриране

Функцията за автоматично калибриране може да се отмени, когато направите следното по време на процеса по измерване:

- натиснете I/⏻;
- натиснете бутоните за входен сигнал на дистанционното управление или завъртите INPUT SELECTOR на приемника;
- натиснете MUTE или 📴;
- натиснете SPEAKERS на приемника;
- промените силата на звука;
- включите слушалки;
- Натиснете SHIFT, след което AUTO CAL отново.

Проверка на резултатите от автоматичното калибриране

За да проверите кода за грешка или предупредителното съобщение, получени в „Извършване на автоматично калибриране“ (стр. 37), извършете следните стъпки.

Натиснете ↑/↓, за да изберете „Warning“ в стъпка 7 в „Извършване на автоматично калибриране“ (стр. 37), след което натиснете ⊕.

Ако се покаже предупредително съобщение, проверете го и използвайте приемника без промяна. Ако е необходимо, направете автоматичното калибриране отново.

Когато се покаже „Error Code“

Проверете грешката и направете автоматичното калибриране отново.

- 1 Натиснете ⊕, за да изберете „ENTER“. На телевизионния екран се показва „RETRY ?“.
- 2 Натиснете ←/→, за да изберете „YES“, след което натиснете ⊕.
- 3 Повторете стъпките от 6 до 9 в „Извършване на автоматично калибриране“ (стр. 37).

Списък със съобщения след измерване на автоматичното калибриране

Индикация и обяснение

Error Code 31

SPEAKERS е зададено на „Off“. Задайте други настройки на високоговорителите (стр. 9) и направете автоматичното калибриране отново.

Error Code 32

Не е открит нито един от високоговорителите. Уверете се, че оптимизиращият микрофон е свързан правилно и направете автоматичното калибриране отново. Ако оптимизиращият микрофон е свързан правилно, но въпреки това се показва кодът за грешка, кабелът на микрофона може да е повреден.

Индикация и обяснение

Error Code 33

- Нито един от предните високоговорители не е свързани или е свързан само един от тях.
- Оптимизиращият микрофон не е свързан.
- Не е свързан или левият, или десният съраунд високоговорител.
- Задните съраунд високоговорители или предните високи високоговорители са свързани, въпреки че съраунд високоговорителите не са. Свържете съраунд високоговорителя или съответно високоговорителите към входовете SPEAKER SURROUND.
- Задният съраунд високоговорител е свързан само към входовете SPEAKERS SURROUND BACK/FRONT HIGH R. Когато свързвате само един заден съраунд високоговорител, свържете го към входовете SPEAKERS SURROUND BACK/FRONT HIGH L.
- Не е свързан или предният висок ляв, или предният висок десен високоговорител.

Warning 40

Процесът по измерване е приключил с откриване на високо ниво на шум. Възможно е да успеете да постигнете по-добри резултати, ако опитате отново в тиха обстановка.

Warning 41

Warning 42

Входният сигнал от микрофона е прекалено голям.

- Разстоянието между високоговорителя и микрофона може да е твърде малко. Раздалечете ги и направете измерването отново.

Warning 43

Разстоянието и позицията на суббуфера не може да се открие. Причина за това може да е шумът. Опитайте да направите измерването в тиха обстановка.

No Warning

Няма информация за предупреждение.

Съвет

В зависимост от позицията на суббуфера резултатите от измерването може да се различават. Няма да има проблеми обаче, ако продължите да използвате приемника с тази стойност.

Персонализиране на автоматично калибриране

Можете да персонализирате автоматичното калибриране, като изберете желанието от Вас тип на калибрирането.

1 Натиснете GUI MODE.

След като на панела на дисплея се появи „GUI ON“ за кратко, на телевизионния екран се показва менюто „GUI“.

Натиснете MENU, ако менюто „GUI“ не се покаже на телевизионния екран.

2 Натиснете \uparrow/\downarrow неколкократно, за да изберете „ Settings“, след което изберете \oplus или \rightarrow .

3 Натиснете \uparrow/\downarrow неколкократно, за да изберете „Auto Cal.“, след което натиснете \oplus или \rightarrow .

4 Натиснете \leftarrow/\rightarrow неколкократно, за да изберете „Custom“, след което натиснете \oplus .

5 Натиснете \uparrow/\downarrow неколкократно, за да изберете желанието от Вас тип на калибрирането, след което натиснете \oplus .

- **Full Flat:** Измерването на честотите от всеки високоговорител се прави гладко.
- **Engineer:** Честотните характеристики се настройват на „стандартните на Sony за помещение за слушане“.
- **Front Reference:** Характеристиките на всички високоговорители се регулират така, че да съответстват на характеристиките на предния високоговорител.
- **Off:** Изключва се нивото на еквайзера на автоматичното калибриране.

- 6 Натиснете **+**, за да потвърдите избора тип на калибрирането.
- 7 Следвайте стъпките от 5 до 9 в „Извършване на автоматично калибриране“ (стр. 37).

Ръководство за работа на екрана

Можете да покажете менюто на приемника на телевизионния екран и да изберете от там функцията, която искате да използвате, като натиснете **↑/↓/←/→** и **+** на дистанционното управление. За да покажете менюто на приемника на телевизионния екран, се уверете, че приемникът е в режим „GUI MODE“, като следвате стъпките в „За включване и изключване на „GUI MODE““ (стр. 42).

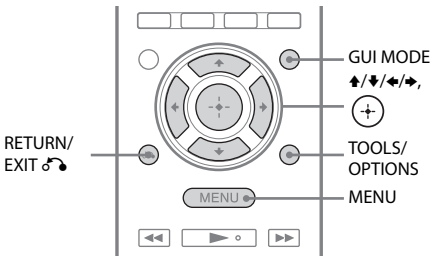

Използване на менюто

- 1 Превключете входния сигнал на телевизора така, че да се покаже изображение на менюто.
- 2 Натиснете GUI MODE.

След като на панела на дисплея се появи „GUI ON“ за кратко, на телевизионния екран се показва менюто „GUI“. Натиснете MENU, ако менюто „GUI“ не се покаже на телевизионния екран.

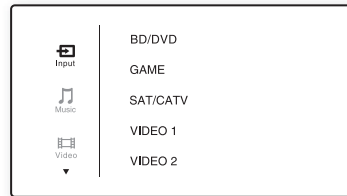

- 3 Натиснете **↑/↓** неколkokратно, за да изберете желано от Вас меню, след което натиснете **+** или **→**, за да влезете в менюто. На телевизионния екран се показва списъкът с елементи на менюто. Пример: Когато изберете „Input“.

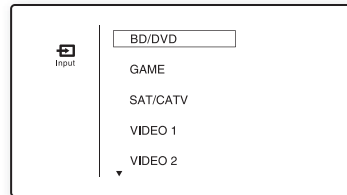

4 Натиснете **↑/↓** неколkokратно, за да изберете елемента от менюто, който искате да промените, след което натиснете **(+)**, за да влезете в елемента.

5 Повторете стъпки 3 и 4, за да изберете желанието от Вас параметър.

За връщане към предишния екран

Натиснете RETURN/EXIT .



За изход от менюто

Натиснете MENU.

За включване и изключване на „GUI MODE“

Натиснете GUI MODE. На панела на дисплея се показва „GUI ON“ или „GUI OFF“ в зависимост от избрания режим.

Общ преглед на основните менюта

Икона на менюто	Описание
 Input	Избира се подаващото входния сигнал оборудване, свързано към приемника (стр. 44).
 Music	Избира се музика от iPhone/iPod (стр. 46) или USB устройство (стр. 49).
 Video	Избира се видеосъдържание от iPhone/iPod (стр. 46).
 FM/AM	Избира се вграденото FM/AM радио (стр. 53).

Икона на менюто	Описание
 Settings	Можете да регулирате настройките на високоговорителите, ефекта на съраунд, еквалайзера, входните аудиосигнали и други входни сигнали, свързани към HDMI жаковете (стр. 70).

Използване на менютата за опции

Когато изберете TOOLS/OPTIONS, се показват менютата за опции за избраното основно меню. Можете да изберете съответната функция, без да избирате повторно менюто.

1 Натиснете GUI MODE.

След като на панела на дисплея се появи „GUI ON“ за кратко, на телевизионния екран се показва менюто „GUI“.

Натиснете MENU, ако менюто „GUI“ не се покаже на телевизионния екран.

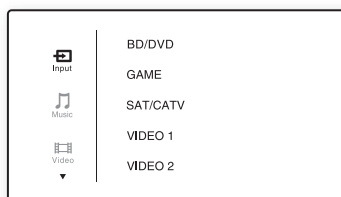

- 2** Натиснете **↑/↓** неколkokратно, за да изберете желано от Вас меню, след което натиснете **⊕** или **➔**, за да влезете в менюто.

На телевизионния екран се показва списъкът с елементи на менюто.

Пример: Когато изберете „**Input**“.

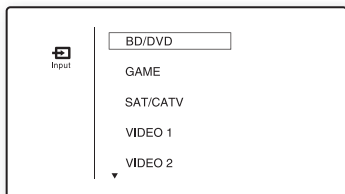

- 3** Натиснете **TOOLS/OPTIONS**, докато се покаже списъкът с елементи на менюто.

Показва се менюто за опции.

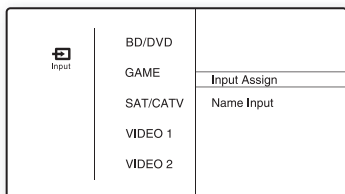

- 4** Натиснете **↑/↓** неколkokратно, за да изберете желания от Вас елемент от менюто за опции, след което натиснете **⊕** или **➔**.

- 5** Натиснете **↑/↓** неколkokратно, за да изберете желания от Вас параметър, след което натиснете **⊕**.

За изход от менюто за опции

Натиснете MENU.

Възпроизвеждане на входен сигнал от оборудване

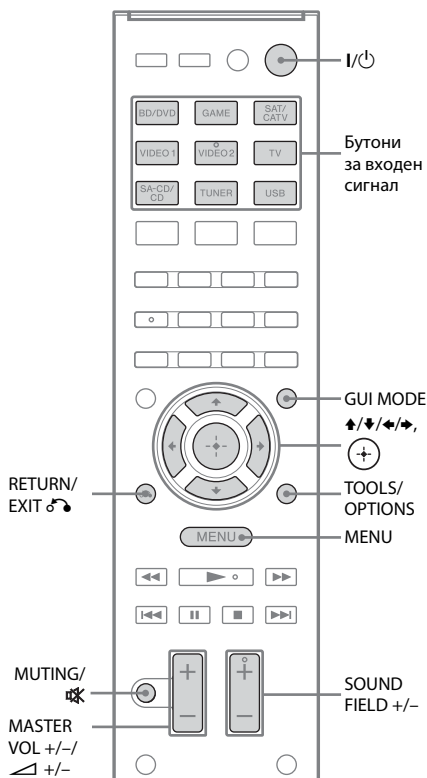

1 Натиснете GUI MODE.

Натиснете MENU, ако менюто „GUI“ не се покаже на телевизионния екран.

2 Изберете „Input“, след което натиснете или .

На телевизионния екран се показва списъкът с елементи на менюто.

3 Изберете желаното от Вас оборудване, след което натиснете .

Екранът на менюто изчезва и се показва екранът за възпроизвеждане на външния източник.

Вход, който може да бъде избран:

- **BD/DVD**: Blu-ray или DVD плейър и др., свързани към жака BD/DVD.
- **GAME**: PlayStation 3 и др., свързани към жака GAME.
- **SAT/CATV**: Сателитен тунер и др., свързани към жака SAT/CATV.
- **VIDEO 1, VIDEO 2**: Видеомагнетофон и др., свързани към жака VIDEO 1 или VIDEO 2.
- **TV**: Телевизор, свързан към жака TV.
- **SA-CD/CD**: Super Audio CD или CD плейър и др., свързани към жака SA-CD/CD.

4 Включете оборудването и започнете възпроизвеждането.

5 Натиснете MASTER VOL +/- или +/-, за да регулирате силата на звука.

Можете да използвате и MASTER VOLUME на приемника.

6 Натиснете SOUND FIELD +/-, за да слушате съраунд звук.

Можете да използвате и бутона 2CH/A.DIRECT, A.F.D., MOVIE/HD-D.C.S. или MUSIC на приемника.

За подробности вижте стр. 57.

Съвети

- Можете да завъртите INPUT SELECTOR на приемника или да натиснете бутоните за входен сигнал на дистанционното управление, за да изберете желаното от Вас оборудване.
- Можете да регулирате силата на звука по различен начин според скоростта, с която въртите MASTER VOLUME на приемника. За да увеличите или намалите силата на звука бързо: завъртете копчето бързо. За да направите фина настройка: завъртете копчето бавно.
- Можете да регулирате силата на звука по различен начин според продължителността от време, през което натискате и задръжате MASTER VOL +/- или  +/- на дистанционното управление. За да увеличите или намалите силата на звука бързо: натиснете и задръжте бутона. За да направите фина настройка: натиснете бутона и го пуснете веднага.

За да активирате функцията за заглушаване

Натиснете MUTING или .

Функцията за заглушаване може да се отмени, когато направите следното:





- натиснете отново MUTING или .
- увеличите силата на звука;
- изключите приемника;
- извършвате автоматично калибриране.

За да избегнете повреда на високоговорителите

Преди да изключите приемника, задължително намалете силата на звука.

Задаване на наименования на входовете (Name Input)

Можете да въведете наименование до 8 знака за входовете и да го изведете. По-лесно е да се разпознае оборудването, ако е на дисплея се показва наименование вместо жаковете.

- 1 Изберете входа, на който искате да дадете наименование, от екрана „ Input“.**
- 2 Натиснете TOOLS/OPTIONS.**
Показва се менюто за опции.
- 3 Изберете „Name Input“, след което натиснете  или .**
- 4 Натиснете  неколkokратно, за да изберете знак, след което натиснете .**

Можете да преместите позицията за въвеждане напред или назад с натискането на .

- 5 Повторете стъпка 4, за да въведете знаците един по един, след което натиснете .**

Въведеното от Вас наименование е запазено.

Възпроизвеждане от iPhone/iPod

Можете да се наслаждавате на музика/видеосъдържание от iPhone/iPod, като ги свържете към входовете iPhone/iPod на приемника.

За подробности за свързването на iPhone/iPod вижте 29, 32.

Съвместими модели iPod/iPhone

Можете да използвате следните модели iPod/iPhone с този приемник. Актуализирайте своето устройство iPod/iPhone с най-новия софтуер, преди да го използвате.



iPod touch
4-то поколение



iPod touch
3-то поколение



iPod touch
2-ро поколение



iPod touch
1-во поколение



iPod nano
6-то поколение



iPod nano
5-о поколение
(видеокамера)



iPod nano
4-то поколение (видео)



iPod nano
3-то поколение (видео)



iPod nano
2-ро поколение
(алуминий)



iPod classic



iPhone 4



iPhone 3GS



iPhone 3G



iPhone

Забележки

- Sony не може да поеме отговорност, в случай че данните, записани на iPod/iPhone, бъдат загубени или повредени при използване на iPod/iPhone, свързани към този приемник.
- Този продукт е предназначен конкретно за работа с iPod/ iPhone и е одобрен като отговарящ на стандартите за производителност на Apple.

Избиране на режима на контрол на iPhone/iPod

Можете да изберете режима на контрол на iPhone/iPod чрез менюто „GUI“ или iPhone CTRL на дистанционното управление.

Можете да използвате менюто „GUI“, за да прегледате съдържанието на iPhone/iPod.

Можете също така да управлявате всички операции, като прегледате информацията на панела на дисплея, когато „GUI MODE“ е изключено.

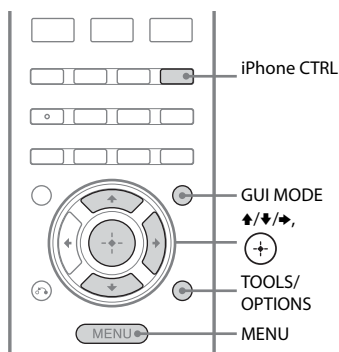

1 Натиснете GUI MODE.

Натиснете MENU, ако менюто „GUI“ не се покаже на телевизионния екран.

2 Изберете „Music“ или „Video“, след което натиснете (+) или ➔.

Когато е свързан iPhone или iPod, „iPhone/iPod“ се показва на телевизионния екран.

3 Натиснете TOOLS/OPTIONS.

Показва се менюто за опции.

4 Изберете „System GUI“ или „iPod“, след което натиснете (+).

Управление на iPhone/iPod чрез режима „System GUI“

1 Уверете се, че е избрано „System GUI“ в стъпка 4 в „Избиране на режима на контрол на iPhone/iPod“ (стр. 47).

2 Натиснете (+), за да изберете „iPhone/iPod“.

3 Изберете желаното съдържание от списъка със съдържание и натиснете (+) или ➔.

Избраното съдържание започва да се възпроизвежда и на телевизионния екран се показва информацията за музиката/ видеофайла.

Забележка

Качеството на видеосигналите от iPhone/iPod се повишава в този приемник, преди да се покаже на телевизора, в зависимост от състоянието на изходния видеосигнал. За подробности вижте „Функция за преобразуване на видеосигнали.“ (стр. 31).

За избиране на режим на възпроизвеждане

Можете да промените режима на възпроизвеждане чрез TOOLS/OPTIONS на дистанционното управление.

- Repeat: Off / One / All
- Shuffle: Off / Songs / Albums
- Audiobooks: Slower / Normal / Faster

Управление на iPhone/iPod чрез режима „iPod“

1 Уверете се, че е избрано „iPod“ в стъпка 4 в „Избиране на режима на контрол на iPhone/iPod“ (стр. 47).

2 Натиснете , за да изберете „iPhone/iPod“.

3 Изберете желаното съдържание с помощта на менюто iPhone/iPod.



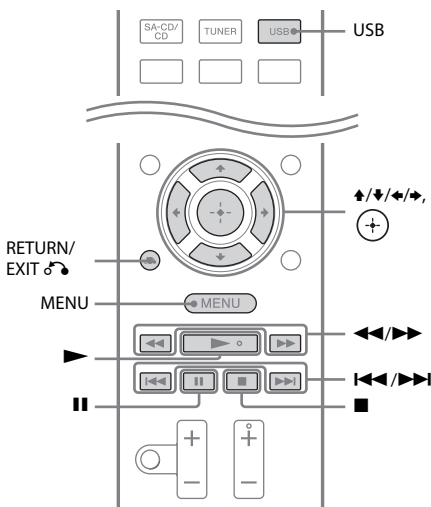

За подробности за управлението на iPhone/iPod прегледайте инструкциите за експлоатация, предоставени с iPhone/iPod.

За управление на iPhone/iPod чрез дистанционното управление

Можете да управлявате iPhone/iPod чрез следните бутони на дистанционното управление на приемника.



Натиснете USB, преди да използвате следните бутони.

Натиснете	Операция
	Начало на възпроизвеждането.
	Поставяне на пауза на възпроизвеждането.
	Бързо превъртане назад или напред.
	Преминаване към предишен/следващ файл.
	Влизане в избрания елемент.
MENU, RETURN, 	Връщане към предишен дисплей/папка в йерархията.
	Избор на предишен/следващ елемент.

Забележки за iPhone/iPod

- iPhone/iPod се зареждат, когато се свържат към приемника, докато е включен.
- Не можете да прехвърляте песни в iPhone/iPod.
- Не изваждайте iPhone/iPod по време на работа. За да избегнете увреждане на данните или повреда на iPhone/iPod, изключете приемника при включване или изваждане на iPhone/iPod.

Списък със съобщения на iPhone/iPod

Съобщение и обяснение

Reading

Приемникът разпознава и чете информация от iPhone или iPod.

Loading

Приемникът зарежда информация от iPhone или iPod.

No Support

Свързан е неподдържан iPhone/iPod или непознато устройство.

No Device

Не е свързан iPhone или iPod.

No Music / No Video

Не са открити музикални или видеофайлове.

HP No Support

Не се извежда звук от слушалките, когато е свързан iPhone или iPod.

Възпроизвеждане от USB устройство

Можете да слушате музика от USB устройство, като го свържете към порта  (USB) на приемника.

За подробности за свързването на USB устройство вижте „Свързване на iPhone, iPod, USB устройство“ (стр. 32).

Форматите на музикалните файлове, които могат да се възпроизведат от този приемник, са следните:

Музика

Файлов формат	Разширения
MP3 (MPEG-1 Audio Layer III)	„.mp3“
AAC*	„.m4a“, „.3gp“, „.mp4“
WMA9 Standard*	„.wma“

* Приемникът не възпроизвежда файлове, кодирани с DRM.

Съвместими USB устройства

Можете да използвате следните USB устройства на Sony с този приемник. С него не могат да се използват други USB устройства.

Проверено USB устройство на Sony

Наименование на продукта	Наименование на модела
Walkman®	NWZ-S754 / S755
	NWZ-E453 / E454 / E455
	NWZ-E353 / E354 / E355
	NWZ-B133 / B135 / B133F / B135F
	NWZ-B142 / B143 / B142F / B143F
	NWD-E023F / E025F
	NWZ-E435F / E436F / E438F

Наименование на продукта	Наименование на модела
	NWZ-E343 / E344 / E345
	NWZ-S636F / S638F / S639F
	NWZ-S736F / S738F / S739F
	NWZ-A726 / A728 / A729 / A726B / A728B
	NWZ-A826 / A828 / A829
	NWZ-W202
	NWZ-X1050 / X1060
	NWZ-S744 / S745
	NWZ-E443 / E444 / E445
	NWZ-S543 / S544 / S545
	NWZ-A844 / A845 / A846 / A847
	NWZ-W252 / W253
	NWZ-B152 / B153 / B152F / B153F
MICROVAULT	USM1GL / 2GL / 4GL / 8GL / 16GL
	USM1GLX / 2GLX / 4GLX / 8GLX / 16GLX

Забележки

- Приемникът не може да чете данни в NTFS формат.
- Приемникът не може да чете данни, ако не са запазени в първия дял на твърдия диск.
- Не използвайте USB устройства, различни от тези. Не се гарантира работата на модели, които не са включени в списъка.
- Не може винаги да се гарантира работа дори при използването на тези USB устройства.
- Някои от тези USB устройства може да не се предлагат на пазара в определени области.
- При форматиране на горепосочените модели се уверете, че това се прави чрез самия модел или специализирания софтуер за форматиране за този модел.
- При свързване на USB устройство към приемника се уверете, че го правите, след като изчезне индикацията „Creating Library“ или „Creating Database“ на USB устройството.

Управление на USB устройство

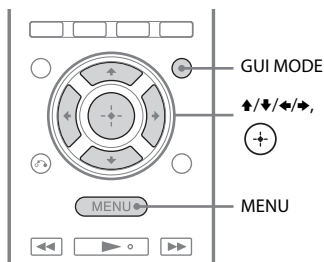

1 Натиснете GUI MODE.

Натиснете MENU, ако менюто „GUI“ не се покаже на телевизионния екран.

2 Изберете „Music“, след което натиснете (+) или →.

Когато е свързано USB устройството, на телевизионния екран се показва „USB“.

3 Натиснете (+), за да изберете „USB“.

Можете да управлявате USB устройството чрез дистанционното управление на приемника. Информацията за музикалното съдържание се показва на телевизионния екран.

За избиране на режим на възпроизвеждане

Можете да промените режима на възпроизвеждане чрез TOOLS/OPTIONS на дистанционното управление.

- Repeat: Off / One / All / Folder

За управление на USB устройство чрез дистанционното управление

Можете да управлявате USB устройството чрез следните бутони на дистанционното управление на приемника.

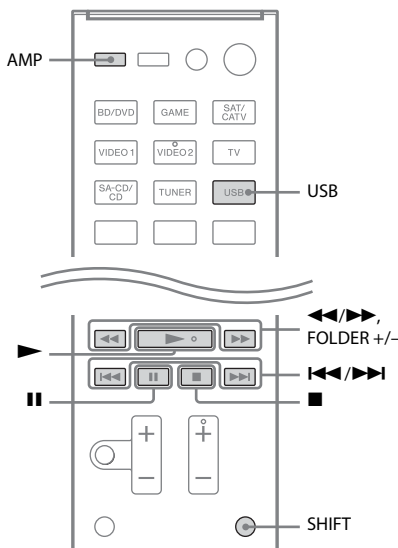

Натиснете USB или AMP, преди да използвате следните бутони.

Натиснете	Операция
▶	Начало на възпроизвеждането.
	Поставяне на пауза на възпроизвеждането.
■	Край на възпроизвеждането.
◀◀ или M	Бързо превъртане назад или напред.
◀◀ или ▶▶	Преминаване към предишен/следващ файл.
FOLDER +/-*	Преминаване към предишна/следваща папка.

* Задръжете натиснат SHIFT, след което натиснете този бутон.

Забележки за USB устройството

- Когато е необходимо свързването чрез USB кабел, свържете предоставения такъв с USB устройството, което искате да включите. Прегледайте инструкциите за експлоатация, предоставени с USB устройството, което искате да включите, за подробности за начина на работа.
- Не свързвайте приемника и USB устройството чрез USB концентратор.
- Когато е свързано USB устройството, на телевизионния екран се показва „Reading“.
- Възможно е да изминат около 10 секунди, преди да се покаже „Reading“, в зависимост от тип на свързаното USB устройство.
- Когато е свързано USB устройството, приемникът прочита всички файлове в него. Ако в USB устройството много папки или файлове, прочитането на USB устройството може да отнеме повече време.
- Приемникът може да разпознае до:
 - 100 папки (включително папката „ROOT“);
 - 100 аудиофайла за всяка папка;
 - 8 нива на папки (дървовидна структура а файловете, включително папката „ROOT“).
 Максималният брой аудиофайлове и папки може да варира в зависимост от структурата им.
 Не запазвайте други типове файлове или ненужни папки на USB устройството.
- Съвместимостта с всички програми за кодиране/запис, записващи устройства и носители не може да се гарантира. Несъвместимо USB устройство може причини шум или прекъснат звук или да не се възпроизвежда изобщо от него.
- Възможно е да е необходимо известно време, за да започне възпроизвеждането, когато:
 - структурата на папките е сложна;
 - капацитетът на паметта е прекалено голям.

- Този приемник не поддържа непременно всички функции, предоставени в свързаното USB устройство.
- Редът на възпроизвеждане за приемника може да се различава от този на свързаното USB устройство.
- Папките, в които няма аудиофайлове, се пропускат.
- При възпроизвеждане на много дълъг запис някои операции могат да доведат до забавяне на възпроизвеждането.

Списък със съобщения на USB устройство

Съобщение и обяснение

Reading

Приемникът разпознава и чете информация от USB устройството.

Device Error

Паметта на USB устройството не е разпозната (стр. 49).

No Support

Свързано е неподдържано USB устройство, непознато устройство или USB устройството е свързано чрез USB концентратор (стр. 49).

No Device

Не е свързано USB устройство.

No Track

Не е намерен запис.

Записване чрез приемника

Можете да записвате от аудиооборудване (напр. записващо CD устройство) или видеооборудване (напр. видеокасетофон, записващо DVD устройство) чрез приемника. Прегледайте инструкциите за експлоатация, предоставени със записващото оборудване.

1 Натиснете един от бутоните за входен сигнал, за да изберете оборудването за възпроизвеждане, от което искате да извършите запис.

Можете да използвате и INPUT SELECTOR на приемника.

2 Подгответе оборудването за възпроизвеждане.

Пример 1 (записване на аудио):
Настройте радиостанцията, която искате да записвате.

Пример 2 (записване на видео):
Поставете видеокасетата, която искате да копирате, във видеокасетофона.

3 Подгответе записващо оборудване.

Пример 1 (записване на аудио):
Поставете празен CD-R диск в записващото компактдисково устройство и настройте нивото на запис.

Пример 2 (записване на видео):
Поставете празна видеокасета и т.н. в записващото оборудване (свързано към жаковете VIDEO 1 OUT).

4 Стартирайте функцията за запис от записващото оборудване, след което стартирайте оборудването за възпроизвеждане.

Забележки

- Някои източници съдържат защита на авторските права, която не допуска запис. В такъв случай е възможно да не можете да записвате от източника.
- От аналоговите изходни жакове (за запис) се извеждат само аналогови входни сигнали.
- Не може да се записва HDMI звук.
- Тъй като се записват само композитни видеосигнали, функцията за автоматично преминаване в режим на готовност може да се стартира и да прекъсне записа. В такъв случай задайте „Auto Standby“ на „OFF“ (стр. 77).

Слушане на FM/AM радио

Можете да слушате FM и AM предавания чрез вградения тунер. Преди работа се уверете, че сте свързали FM и AM антени (ефирни) към приемника (стр. 33).

Съвет

По-долу е показана скалата за директно настройване.

Област	FM	AM
САЩ, Канада	100 kHz	10 kHz*
Европа	50 kHz	9 kHz

* AM скалата за настройване може да бъде променена (стр. 54).

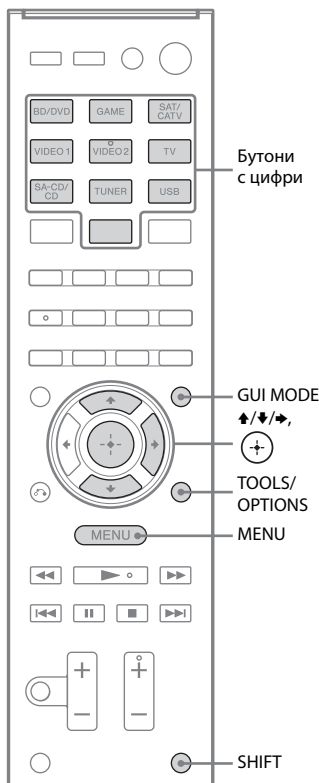

1 Натиснете GUI MODE.

Натиснете MENU, ако менюто „GUI“ не се покаже на телевизионния екран.

2 Изберете „FM FM“ или „AM AM“ от менюто, след което натиснете (+) или ↗.

На телевизионния екран се показва FM или AM менюто.

Автоматично настройване на станция (Auto Tuning)

1 Изберете „Auto Tuning“, след което натиснете (+) или ↗.

2 Натиснете ↑/↓.

Натиснете ↑, за да сканирате от ниските към високите честоти, натиснете ↓, за да сканирате в обратна посока.

Приемникът спира сканирането, когато приеме сигнал от станция.

В случай на слаб FM стереосигнал

1 Настройте станцията, която искате да слушате, чрез Auto Tuning, Direct Tuning (стр. 54) или изберете желаната от Вас предварително зададена станция (стр. 55).

2 Натиснете TOOLS/OPTIONS.

3 Изберете „FM Mode“, след което натиснете (+) или ↗.

4 Изберете „MONO“, след което натиснете (+).

Директно настройване на станция (Direct Tuning)

Можете да въведете честотата на станцията директно с помощта на бутоните с цифри.

- 1 Изберете „Direct Tuning“, след което натиснете (+) или ➔.**
- 2 Натиснете SHIFT, след което бутоните с цифри, за да въведете честотата.**

Пример 1: FM 102,50 MHz

Изберете 1 ➔ 0 ➔ 2 ➔ 5 (➔ 0*)

Example 2: AM 1350 kHz

Изберете 1 ➔ 3 ➔ 5 ➔ 0

* Натиснете 0 само при модела за Европа.

Съвет

Регулирайте посоката на AM рамковата антена (ефирна) за оптимално приемане на сигнал при настройване на AM станция.

- 3 Натиснете (+).**

Ако не можете да настроите станция

„- - - . - - MHz“ се показва и след това екранът извежда текущата честота.

Уверете се, че сте въвели правилната честота. В противен случай повторете стъпка 2. Ако все още не можете да настроите станция, честотата може да не се използва във Вашата област.

Промяна на AM скалата за настройване

(само при модели за САЩ и Канада)

Можете да промените AM скалата за настройване на 9 kHz или 10 kHz с помощта на бутоните на приемника.

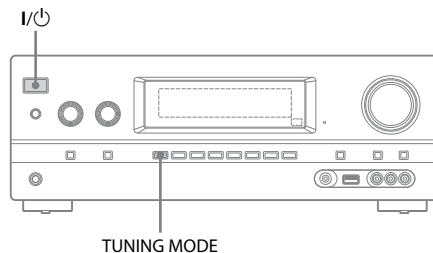

- 1 Натиснете I/⏻, за да изключите приемника.**
- 2 Като задържите TUNING MODE, натиснете I/⏻ на приемника.**
- 3 Променете текущата AM скала за настройка на 9 kHz (или 10 kHz).**

За да настроите скалата обратно на 10 kHz (или 9 kHz), повторете гореописаната процедура.

Забележка

Всички предварително зададени станции ще бъдат изтрети, когато промените скалата за настройка.

Предварително задаване на FM/AM радиостанции (Preset Tuning)

Можете да съхраните до 30 FM и 30 AM станции като предпочитани.

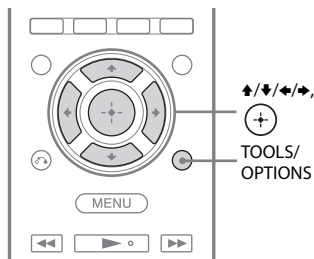

- 1** Настройте станцията, която искате да зададете, с помощта на Auto Tuning (стр. 53) или Direct Tuning (стр. 54).
 - 2** Натиснете TOOLS/OPTIONS.
Показва се менюто за опции.
 - 3** Изберете „Memory“, след което натиснете (+) или ➔.
 - 4** Изберете номер за предварително зададената станция и натиснете (+).
- Станцията се съхранява под избрания номер.
- 5** Повторете стъпки от 1 до 4, за да съхраните друга станция.

Можете да съхраните станция, както следва:

- AM честотна лента: AM 1 до AM 30
- FM честотна лента: FM 1 до FM 30

Превключване на предварително зададени станции

- 1** Изберете „FM“ или „AM“ от менюто, след което натиснете (+) или ➔.
- 2** Изберете желаната от Вас предварително зададена станция.

Налице са номера за предварително зададени станции от 1 до 30.

Задаване на наименования на предварително зададените станции (Name Input)

- 1** В екрана „FM“ или „AM“, изберете номера на предварително настроената станция, за който искате да зададете наименование.
- 2** Натиснете TOOLS/OPTIONS.
Показва се менюто за опции.
- 3** Изберете „Name Input“, след което натиснете (+) или ➔.
- 4** Натиснете ↑/↓ неколkokратно, за да изберете знак, след което натиснете ➔.
Можете да преместите позицията за въвеждане напред или назад с натискането на ←/➔.
- 5** Повторете стъпка 4, за да въведете знаците един по един, след което натиснете (+).

Въведеното от Вас наименование е запазено.

Получаване на RDS предавания

(само при модела за Европа)

Този приемник Ви позволява да използвате система за предаване на данни (RDS), която позволява радиостанциите да изпращат допълнителна информация с нормалния сигнал на програмата. Този приемник предлага удобни RDS функции, като показване на наименованието на услугата на програмата.

RDS е налице само за FM станции.*

* Не всички FM станции предоставят услугата RDS или един и същ тип услуги. Ако не сте запознати с услугите RDS във Вашата област, се консултирайте с местните радиостанции за подробности.

Лесен избор на станция от FM честотната лента.

Когато настроите станция, предоставяща услуги RDS, светва „RDS“ и на телевизионния екран и на панела на дисплея се показва наименованието на услугата на програмата*.

* Ако не се получава RDS предаване, наименованието на услугата на програмата няма да се покаже.

Забележки

- RDS може да не работи правилно, ако станцията, на която сте настроили, не предава RDS сигнал или ако силата на сигнала е слаба.
- Някои букви, които могат да се покажат на телевизионния екран, не могат да се изведат на панела на дисплея.

Съвет

Докато е показано наименование на услугата на програмата, можете да проверите честотата, като натиснете неколкократно DISPLAY (стр. 83).

Избор на звуковото поле

Този приемник може да възпроизвежда многоканален съраунд звук. Можете да изберете някое от оптимизираните звукови полета, които са предварително програмирани в приемника.

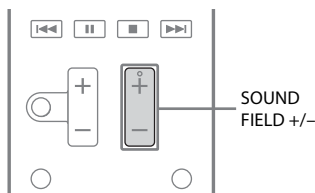

Натиснете SOUND FIELD +/- неколkokратно, за да изберете звуковото поле, което желаете.

Може също да използвате и 2CH/A.DIRECT, A.F.D., MOVIE/HD-D.C.S. или MUSIC на приемника.

Двуканален звуков режим

Можете да превключите изходния звук на двуканален без значение от форматите на запис на използвания от Вас софтуер, свързаното оборудване за възпроизвеждане или настройките за звуковото поле на приемника.

■ 2CH ST. (двуканално стерео)

Приемникът възпроизвежда звук само от предните ляв и десен високоговорители. Субуферът не възпроизвежда звук. Стандартните източници на двуканален стерео звук напълно прескачат обработката на звуковото поле, а многоканалните съраунд формати се смесват само в два канала.

■ A. DIRECT (Analog Direct)

Може да превключите звука на избрания вход на двуканален аналогов вход. Тази функция позволява използването на висококачествени аналогови източници.

При използване на тази функция, могат да се регулират само силата на звука и нивото на предния високоговорител.

Забележка

Не можете да изберете „A. DIRECT“, когато сте избрали BD/DVD, GAME или USB за входен сигнал.

Режим Auto Format Direct (A.F.D.)

Режимът Auto Format Direct (A.F.D.) Ви позволява да слушате висококачествен звук и да изберете режима на декодиране за слушане на двуканален стерео звук като многоканален звук.

■ A.F.D. AUTO (A.F.D. Auto)

Настройва звука така, сякаш е записан/кодиран без добавяне на съраунд ефекти. При моделите за САЩ и Канада обаче този приемник ще генерира сигнал с ниска честота за изход през субуфера, когато няма сигнали с нискочестотни ефекти.

■ MULTI ST. (многоканално стерео)

Възпроизвежда двуканални ляв и десен сигнал през всички високоговорители. В зависимост от настройките на високоговорителите обаче е възможно някои от тях да не възпроизведат звук.

Режим за филми

Може да се възползвате от съраунд звука, като трябва само да изберете едно от предварително програмираните звукови полета на приемника. Те осигуряват вълнуващ и мощен звук като в кино салон в дома Ви.

■ HD-D.C.S.

HD Digital Cinema Sound (HD-D.C.S.) е новата иновативна технология на Sony за системи за домашно кино, която използва най-новите технологии за обработка на акустичен и цифров звук. Базирана е на точни данни от измервания на реакцията от студио за мастериране. С HD-D.C.S. можете да се наслаждавате на Blu-ray и DVD филми у дома не само с висококачествен звук, но също така и с най-добрата звукова атмосфера, точно както тонрежисьорът на филма го е проектирал в процеса на мастериране. Може да изберете вида ефект за HD-D.C.S. За подробности вижте „Меню „Surround Settings““ (стр. 74).

■ PLII MV (PLII Movie)

Осъществява декодиране в режим Dolby Pro Logic II Movie. Тази настройка е идеална за филми, които са кодирани в Dolby Surround. Освен това този режим може да възпроизвежда звук с 5.1 канала за гледане на видеоклипове на допълнително озвучени или стари филми.

■ PLIIX MV (PLIIX Movie)

Осъществява декодиране в режим Dolby Pro Logic IIx Movie. Тази настройка разширява Dolby Pro Logic II Movie или Dolby Digital 5.1 до отделни 7.1 канала за филми.

■ PLIIZ (PLIIZ Height)

Осъществява декодиране в режим Dolby Pro Logic IIz. Тази настройка повишава гъвкавостта за разширяване на система с 5.1 до 7.1 канала. Вертикалното оборудване придава усещане за присъствие и дълбочина.

■ NEO6 CIN (Neo:6 Cinema)

Осъществява декодиране в режим DTS Neo:6 Cinema. Източник, записан в двуканален формат, се декодира в 7 канала.

Режим за музика

Може да се възползвате от съраунд звука, като трябва само да изберете едно от предварително програмираните звукови полета на приемника. Те осигуряват вълнуващ и мощен звук като в концертна зала в дома Ви.

■ HALL (Зала)

Възпроизвежда акустиката на класическа концертна зала.

■ JAZZ (Джаз-клуб)

Възпроизвежда акустиката на джаз-клуб.

■ CONCERT (Концерт на живо)

Възпроизвежда акустиката на концертна зала с 300 места.

■ STADIUM (Стадион)

Възпроизвежда усещането за голям открит стадион.

■ SPORTS (Спорт)

Възпроизвежда усещането за спортно предаване.

■ P. AUDIO (Portable Audio)

Възпроизвежда чиста и подобрена звукова картина от преносимо аудиоустройство. Този режим е идеален за MP3 и други видове компресирана музика.

■ PLII MS (PLII Music)

Осъществява декодиране в режим Dolby Pro Logic II Music. Тази настройка е идеална за стандартни стереоизточници, като например компактдискове.

■ PLIIX MS (PLIIX Music)

Осъществява декодиране в режим Dolby Pro Logic IIx Music. Тази настройка е идеална за стандартни стереоизточници, като например компактдискове.

■ PLIIz (PLIIz Height)

Осъществява декодиране в режим Dolby Pro Logic IIz. Тази настройка повишава гъвкавостта за разширяване на системата с 5.1 до 7.1 канала. Вертикалното оборудване придава усещане за присъствие и дълбочина.

■ NEO6 MUS (Neo:6 Music)

Осъществява декодиране в режим DTS Neo:6 Music. Източник, записан в двуканален формат, се декодира в 7 канала. Тази настройка е идеална за стандартни стереоизточници, като например компактдискове.

При включени слушалки

Може да изберете това звуково поле само ако слушалките са включени към приемника.

■ HP 2CH (HP (2CH))

Този режим се активира автоматично, ако използвате слушалки (освен „A. DIRECT“). Стандартните източници на двуканален стерео звук напълно прескачат обработката на звуковото поле, а многоканалните съраунд формати се смесват само в два канала, освен сигналите с нискочестотните ефекти.

■ HP DIR (HP (Direct))

Този режим се активира автоматично, ако използвате слушалки, когато е избрано „A. DIRECT“. Възпроизвежда аналоговите сигнали без обработка от еквалайзер, звуково поле и т.н.

При свързан субуфер

Този приемник ще подаде изходен сигнал с ниска честота към субуфера, когато няма сигнали с нискочестотни ефекти, което представлява нискочестотен звуков ефект от субуфера към двуканален сигнал. Нискочестотният сигнал обаче не се възпроизвежда за „NEO6 CIN“ или „NEO6 MUS“, когато всички високоговорители са зададени на „Large“. За да се възползвате напълно от функциите за пренасочване на ниските честоти на Dolby Digital, Ви препоръчваме да настроите честотата на изрязване на субуфера на възможно най-високата стойност.

Забележки относно звуковите полета

- В зависимост от настройките на конфигурацията на високоговорителите някои звукови полета може да не са налице.
- Не може едновременно да изберете PLIIx и PLIIz.
 - PLIIx е налице само когато конфигурацията на високоговорителите е настроена за използване със заден съраунд съраунд високоговорител (или съответно високоговорители).
 - PLIIz е налице само когато конфигурацията на високоговорителите е настроена за използване с предни високи високоговорители.
- Звуковите полета за музика и филми не работят в следните случаи:
 - получават се сигнали DTS-HD Master Audio, DTS-HD High Resolution Audio или Dolby TrueHD с честота на семплиране над 48 kHz;
 - Избрано е „A. DIRECT“.

- „PLII MV“, „PLIIX MV“, „PLII MS“, „PLIIX MS“, „PLIIZ“, „NEO6 CIN“ и „NEO6 MUS“ не работят, когато настройката на конфигурацията на високоговорителите е 2/0 или 2/0.1.
- Когато е избрано едно от звуковите полета за музика, не се възпроизвежда звук от суббуфера, ако всички високоговорители са зададени на „Large“ в менюто „Speaker Settings“. Звукът обаче ще се възпроизведе от суббуфера, ако:
 - цифровият входен сигнал съдържа сигнали с LFE (нисчестотни ефекти)
 - предните или съраунд високоговорителите са зададени на „Small“;
 - е избрано „MULTI ST.“, „PLII MV“, „PLII MS“, „PLIIX MV“, „PLIIX MS“, „HD-D.C.S.“ или „P. AUDIO“.

За изключване на съраунд ефекта за филми/музика

Натиснете SOUND FIELD +/- неколкратно, за да изберете „2CH ST.“ или „A.F.D. AUTO“. Може също да натиснете 2CH/A.DIRECT на приемника неколкратно, за да изберете „2CH ST.“, или да натиснете A.F.D. на приемника неколкратно, за да изберете „A.F.D. AUTO“.

Цифрови аудиоформати, поддържани от приемника

Цифровите аудиоформати, които този приемник може да декодира, зависят от изходните жакове за цифров звук на свързаното оборудване. Този приемник поддържа следните аудиоформати.

Аудиоформат	Максимален брой канали	Начин на свързване на приемника с оборудването за възпроизвеждане	
		COAXIAL/OPTICAL	HDMI
Dolby Digital	5.1	○	○
Dolby Digital EX	6.1	○	○
Dolby Digital Plus ^{a)}	7.1	×	○
Dolby TrueHD ^{a)}	7.1	×	○
DTS	5.1	○	○
DTS-ES	6.1	○	○
DTS 96/24	5.1	○	○
DTS-HDHigh Resolution Audio ^{a)}	7.1	×	○
DTS-HDMaster Audio ^{a)b)}	7.1	×	○
Многоканален линеен ИКМ ^{a)}	7.1	×	○

^{a)} Ако оборудването за възпроизвеждане не отговаря на формата, аудиосигналите се възпроизвеждат в друг формат. За подробности вижте инструкциите за експлоатация на оборудването за възпроизвеждане.

^{b)} Сигнали с честота на семплиране над 96 kHz се възпроизвеждат с честота 96 kHz или 88,2 kHz.

Нулиране на звуковите полета до настройките по подразбиране

Задължително използвайте бутоните на приемника, за да извършите тази операция.

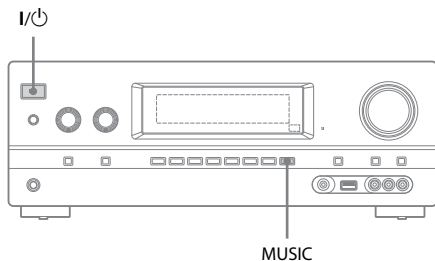

- 1 Натиснете I/Power, за да изключите приемника.**
- 2 Като държите MUSIC, натиснете I/Power.**

„S.F. CLEAR“ се показва на панела на дисплея и всички звукови полета се нулират до настройките им по подразбиране.

Какво представлява „BRAVIA“ Sync?

Функцията „BRAVIA“ Sync позволява комуникация между продукти на Sony, като телевизор, Blu-ray/DVD плейър, аудио-видео усилвател и др., които поддържат функцията за управление за HDMI.

Като се свърже оборудване на Sony, съвместимо с „BRAVIA“ Sync, чрез HDMI кабел (не е включен в комплекта), оперирането се улеснява, както следва:

- изпълнение с едно докосване (стр. 64);
- контрол на звука, възпроизвеждан от системата (стр. 64);
- изключване на системата (стр. 65);
- синхронизиране на режим на кино (стр. 66);
- избор на сцена (стр. 66).

Управлението за HDMI представлява стандарт за функциите за взаимен контрол, използван от HDMI CEC (Consumer Electronics Control) за HDMI (High-Definition Multimedia Interface).

Препоръчваме Ви да свързвате приемника към продукти с „BRAVIA“ Sync.

Забележка

В зависимост от свързаното оборудване функцията за управление за HDMI може да не работи. Вижте инструкциите за експлоатация на оборудването.

Подготовка за „BRAVIA“ Sync

Приемникът е съвместим с функцията „Управление за HDMI – лесна настройка“.

- Ако телевизорът Ви е съвместим с функцията „Управление за HDMI – лесна настройка“, можете да настроите функцията за управление за HDMI на приемника и на оборудването, което възпроизвежда, автоматично, като я настроите на телевизора (стр. 62).
- Ако телевизорът Ви не е съвместим с функцията „Управление за HDMI – лесна настройка“, настройте функцията за управление за HDMI поотделно на приемника, на оборудването, което възпроизвежда, и на телевизора (стр. 63).

Ако телевизорът е съвместим с функцията „Управление за HDMI – лесна настройка“







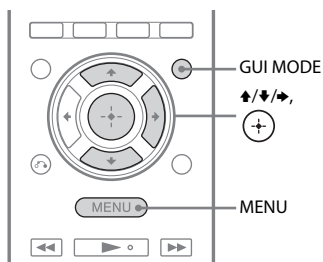

Функцията за управление за HDMI на приемника може да се включи едновременно, като се включи същата функция на телевизора.

- 1 Свържете приемника, телевизора и оборудването, което възпроизвежда, чрез HDMI връзка (стр. 25). (Съответното оборудване трябва да е съвместимо с функцията за управление за HDMI.)
- 2 Включете приемника, телевизора и оборудването, което възпроизвежда.
- 3 Включете функцията за управление за HDMI на телевизора. Функциите за управление за HDMI на приемника и на всички свързани уреди се включват едновременно. Когато настройването приключи, на панела на дисплея ще се покаже „COMPLETE“.

За подробности за настройването на телевизора вижте инструкциите му за експлоатация.

Ако телевизорът не е съвместим с функцията „Управление за HDMI – лесна настройка“



- 1** Натиснете GUI MODE.
Натиснете MENU, ако менюто „GUI“ не се покаже на телевизионния екран.
- 2** Изберете „ Settings“ от менюто, след което натиснете  или .
- На телевизионния екран се показва списъкът на менюто „Settings“.
- 3** Изберете „HDMI“, след което натиснете  или .
- 4** Изберете „Ctrl for HDMI“, след което натиснете  или .
- 5** Изберете „ON“, след което натиснете .
- Функцията за управление за HDMI е включена.
- 6** Натиснете GUI MODE, за да излезете от менюто GUI.
Ако е показано менюто „GUI“, функцията за управление за HDMI на оборудването, което възпроизвежда, няма да работи правилно.
- 7** Включете функцията за управление за HDMI на свързаното оборудване.
Ако тя вече е включена, не е необходимо да промените настройката.
За подробности за настройването на телевизора и свързаното оборудване вижте инструкциите за експлоатация на съответното оборудване.

Забележки

- Преди да извършите „Управление за HDMI – лесна настройка“ на телевизора си, задължително включете телевизора и другите свързани уреди, като включите първо приемника.
- Ако оборудването, което възпроизвежда, не може да работи, след като направите настройките за „Управление за HDMI – лесна настройка“, проверете настройката за управление за HDMI на телевизора си.
- Ако свързаното оборудване не поддържа „Управление за HDMI – лесна настройка“, но поддържа управление за HDMI, трябва да настроите функцията за управление за HDMI на свързаното оборудване, преди да извършите „Управление за HDMI – лесна настройка“ от телевизора.
- Ако сте настроили входа HDMI към друг входен сигнал от „HDMI Assign“ в менюто HDMI, функцията за изпълнение с едно докосване няма да е налице.

Възпроизвеждане от оборудване с едно докосване

(Изпълнение с едно докосване)

Оборудването, свързано към приемника с функцията Bravia Sync, се стартира автоматично чрез лесна операция (с едно докосване). Можете да се наслаждавате на звук/изображения от свързаното оборудване.

Когато зададете „Pass Through“ на „AUTO“ или „ON“, звукът и изображението могат да се извеждат само от телевизора, докато приемникът остава в режим на готовност.

Когато стартирате възпроизвеждане от свързано оборудване, оперирането с приемника и телевизора се улесняват, както следва:

Приемник и телевизор

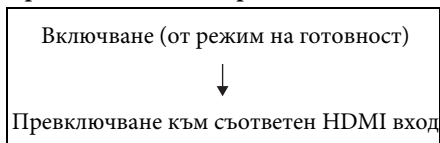

Забележки

- Уверете се, че функцията за контрол на звука, възпроизвеждан от системата, е включена чрез менюто на телевизора.
- В зависимост от телевизора може да не се покаже началото на съдържанието.
- Според настройките приемникът може да не се включи, когато „Pass Through“ е зададено на „AUTO“ или „ON“.

Свет

Можете също така да изберете свързано оборудване, като Blu-ray Disc/DVD плейър, от менюто на телевизора. Приемникът и телевизорът ще се превключат автоматично на съответния HDMI вход.

Слушане на звук от телевизора през високоговорителите, свързани към приемника (контрол на звука, възпроизвеждан от системата)

Можете да слушате звука от телевизора през високоговорителите, свързани към приемника, чрез лесна операция. Можете да управлявате функцията за контрол на звука, възпроизвеждан от системата, чрез менюто на телевизора. За подробности прегледайте инструкциите за експлоатация на телевизора.

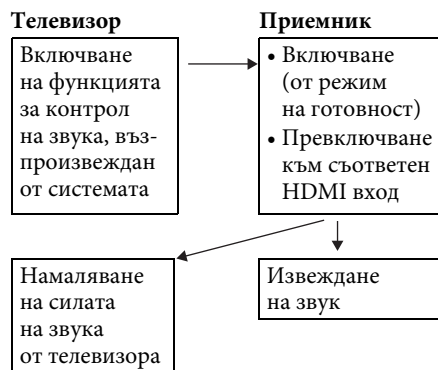

Можете също така да използвате функцията за контрол на звука, възпроизвеждан от системата, по следния начин.

- Ако включите приемника, докато телевизорът е включен, функцията за контрол на звука, възпроизвеждан от системата, ще се активира автоматично и ще започне да възпроизвежда звука от телевизора през високоговорителите, свързани към приемника. Ако обаче изключите приемника, звукът ще се възпроизвежда от високоговорителите на телевизора.

- Когато регулирате силата на звука на телевизора, функцията за контрол на звука, възпроизвеждан от системата, регулира едновременно силата на звука на приемника.

Забележки

- Ако функцията за контрол на звука, възпроизвеждан от системата, не функционира съобразно настройката на телевизора Ви, вижте инструкциите за експлоатация на телевизора.
- Когато „Ctrl for HDMI“ е зададено на „ON“, настройките „Audio Out“ в менюто „HDMI Settings“ ще се зададат автоматично според настройките на функцията за контрол на звука, възпроизвеждан от системата.
- Ако телевизорът е включен преди включването на приемника, той незабавно ще преустанови извеждането на звук.

Изключване на приемника с телевизора

(изключване на системата)

Когато изключите телевизора чрез бутона POWER на дистанционното му управление, приемникът и свързаното оборудване се изключват автоматично. Можете също така да използвате дистанционното управление на приемника, за да изключите телевизора.

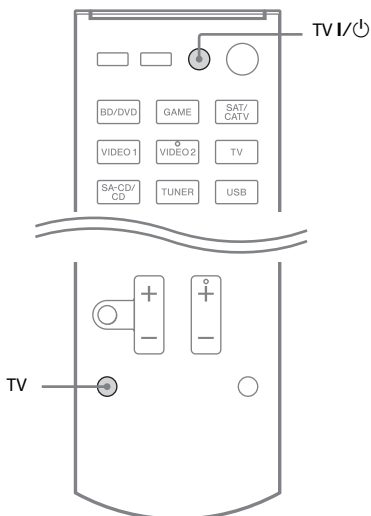

Задръжте натиснат TV, след което натиснете TV I/⏻.

Телевизорът, приемникът и оборудването, свързано чрез HDMI, се изключват.

Забележки

- Задайте функцията за заключване на захранването на телевизора на „ON“, преди да използвате функцията за изключване на системата. За подробности прегледайте инструкциите за експлоатация на телевизора.
- В зависимост от свързаното оборудване тя може да е изключена. За подробности вижте инструкциите за експлоатация на свързаното оборудване.

Гледане на филми с оптималното звуково поле (синхронизиране на режим на кино)

Натиснете THEATER или THEATRE на дистанционното управление на телевизора или Blu-ray плейъра, докато дистанционното управление е насочено към телевизора.

Звуковото поле се превключва на „HD-D.C.S.“.

За да превключите към предишното звуково поле, натиснете отново THEATER или THEATRE.

Забележка

Звуковото поле може да не се превключи в зависимост от телевизора.

Съвет

Звуковото поле може да се превключи на предишното, когато смените входния сигнал на телевизора.

Наслаждаване на оптимално звуково поле за избраната сцена (избор на сцена)

Функцията за избор на сцена Ви позволява да се наслаждавате на оптималното качество на картината и превключва звуковото поле съобразно избраната сцена на телевизора Ви.

За подробности за операцията прегледайте инструкциите за експлоатация на телевизора.

Забележка

Звуковото поле може да не се превключи в зависимост от телевизора.

Превключване между цифров и аналогов звук (INPUT MODE)

Когато свързвате оборудване към цифрови и аналогови входни аудиожакове на приемника, можете да фиксирате режима на въвеждане на звука към един от тях или да превключвате от единия на другия в зависимост от типа на материала, който възнамерявате да гледате.

1 Завъртете INPUT SELECTOR на приемника, за да изберете входния сигнал.

Можете да използвате и бутоните за входен сигнал на дистанционното управление.

2 Натиснете INPUT MODE неколкократно на приемника, за да изберете режима на въвеждане на звука.

Избраният режим на въвеждане на звука се показва на панела на дисплея.

- **AUTO:** Дава се приоритет на цифровите аудиосигнали. Ако има повече от една цифрова връзка, с приоритет са HDMI аудиосигналите. Ако няма цифрови аудиосигнали, се избират аналоговите аудиосигнали. Когато е избран телевизионен вход, се дава приоритет на сигналите от функцията за обратен звуков канал (ARC). Ако телевизорът Ви не е съвместим с функцията за обратен звуков канал (ARC), се избират цифровите оптични аудиосигнали.

- **COAX:** Определят се цифровите аудиосигнали, влизащи в жака DIGITAL COAXIAL.
- **OPT:** Определят се цифровите аудиосигнали, влизащи в жака DIGITAL OPTICAL.
- **ANALOG:** Определят се аналоговите аудиосигнали, влизащи в жаковете AUDIO IN (L/R).

Забележки

- Някои режими на въвеждане на звука не могат да се настроят според входния сигнал.
- Когато е избран входен сигнал през USB, на панела на дисплея се показва „----“ и не можете да превключите към други режими. Изберете друг входен сигнал, след което настройте режима на въвеждане на звука.
- Когато се използва „A.DIRECT“, въвеждането на звука е зададено на „ANALOG“. Не можете да изберете други режими.
- Функция за обратен звуков канал (ARC) не работи в следните случаи.
 - Телевизорът не е съвместим с функцията за обратен звуков канал (ARC).
 - „Ctrl for HDMI“ е зададено на „OFF“.
 - Когато приемникът не е свързан към HDMI жаковете на телевизор, съвместим с ARC, чрез HDMI кабел.

Използване на звук/изображения от други входни сигнали. (Input Assign)

Можете да настроите повторно аудио- и/или видеосигнали към друг входен сигнал, когато не се използват.

След като настроите повторно входните жакове, можете да използвате бутоните за входен сигнал (или INPUT SELECTOR на приемника), за да изберете свързаното оборудване.

Настройване на компонентни видео- и цифрови аудиосигнали

Можете да настроите повторно входните жакове COMPONENT VIDEO и DIGITAL към друг входен сигнал, ако настройките по подразбиране на жаковете не съответстват на свързаното Ви оборудване.

Пример:

Когато свързвате DVD плейър към жаковете OPTICAL SAT/CATV IN и COMPONENT VIDEO SAT/CATV (IN 2):

- настройте жака OPTICAL SAT/CATV IN на „BD/DVD“;
- Настройте жаковете COMPONENT VIDEO SAT/CATV (IN 2) на „BD/DVD“.

1 Натиснете GUI MODE.

Натиснете MENU, ако менюто „GUI“ не се покаже на телевизионния екран.

2 Изберете “ Input“, след което натиснете или .

3 Изберете наименованието на входа, който искате да настроите.

4 Натиснете TOOLS/OPTIONS.

Показва се менюто за опции.

5 Изберете „Input Assign“, след което натиснете или .

Показва се екранът „Input Assign“.

6 Изберете аудио- и/или видеосигналите, които искате да настроите към входния сигнал, избран в стъпка 3, с помощта на ///.

7 Натиснете .

Наименование на входния сигнал		BD/DVD	GAME	SAT/CATV	VIDEO1	VIDEO2	SA-CD/CD
Входни видеожакове, които могат да се настроят	COMP.1	○*	○	○	○	○	○
	COMP.2	○	○	○*	○	○	○
	CVBS	-	-	○	○*	○*	-
	NONE	○	○*	-	-	-	○*
Входни аудиожакове, които могат да се настроят	BD COAX	○*	○	○	○	○	○
	SAT OPT	○	○	○*	○	○	○
	ANALOG	-	-	○	○*	○*	○*
	NONE	-	○*	-	-	-	-

* Настройка по подразбиране

Забележки

- Не можете да настроите друг оптичен входен сигнал към входните сигнали, към които първоначално са настроени оптични входни жакове.
- Когато настроите цифровия входен аудиосигнал, настройката INPUT MODE може да се промени автоматично.
- За всеки входен сигнал се допуска една повторна настройка.

Настройка на входния сигнал през HDMI

Можете да настроите повторно входните жакове HDMI към друг входен сигнал, ако настройките по подразбиране на жаковете не съответстват на свързаното Ви оборудване.

Пример:

Когато свързвате CD плейър към жака HDMI SAT/CATV (IN 3), настройте „HDMI 3“ на „SA-CD/CD“.

Забележка

Преди да настроите повторно входните жакове HDMI, не забравяйте да зададете „Ctrl for HDMI“ на „OFF“.

1 Натиснете GUI MODE.

Натиснете MENU, ако менюто „GUI“ не се покаже на телевизионния екран.

2 Изберете „Settings“, след което натиснете или .

На телевизионния екран се показва списъкът на менюто „Settings“.

3 Изберете „HDMI“, след което натиснете или .

4 Изберете „HDMI Assign“, след което натиснете или .

5 Изберете жака HDMI, който искате да настроите, и натиснете .

6 Изберете наименованието на входния сигнал, който искате да настроите, и натиснете .

Наименование на входния сигнал	BD/DVD	GAME	SAT/CATV	VIDEO1	VIDEO2	SA-CD/CD	NONE
Входни HDMI жакове, които могат да се настройат	HDMI 1	○*	○	○	○	○	○
	HDMI 2	○	○*	○	○	○	○
	HDMI 3	○	○	○*	○	○	○
	HDMI 4	○	○	○	○*	○	○

* Настройка по подразбиране

Използване на меню „Settings“

Можете да регулирате различни настройки за високоговорителите, съраунд ефектите и др. с помощта на меню „Settings“.

За да се покаже менюто на приемника на телевизионния екран, се уверете, че приемникът е в режим „GUI MODE“, като следвате стъпките в „За включване и изключване на „GUI MODE““ (стр. 42).

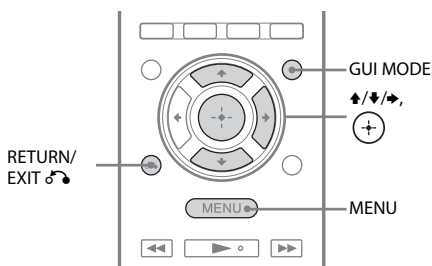

1 Натиснете GUI MODE.

Натиснете MENU, ако менюто „GUI“ не се покаже на телевизионния екран.

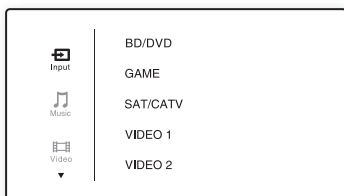

2 Изберете „Settings“ от менюто, след което натиснете (+) или →, за да влезете в режима на менюто.

На телевизионния екран се показва списъкът на менюто „Settings“.

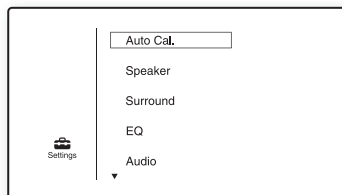

3 Изберете желаня от Вас елемент от менюто, след което натиснете (+).

Пример: Когато изберете „Auto Cal.“.

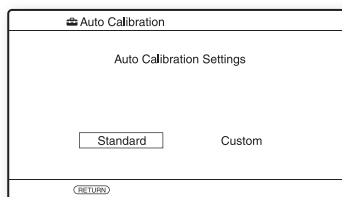

4 Изберете желаня от Вас параметър, след което натиснете (+).

За връщане към предишния екран

Натиснете RETURN/EXIT ↶.

За изход от менюто

Натиснете MENU.

Списък на меню „Settings“

Меню „Settings“	Описание
Auto Cal.	Настройва се нивото или разстоянието на високоговорителите и измерването се прави автоматично (стр. 35).
Speaker	Настройва се местоположението на високоговорителя ръчно (стр. 71).
Surround	Избира се звуковото поле и се настройва съраунд ефектът, който сте избрали (стр. 74).
EQ	Настройва се еквалайзерът (баси/високи честоти) (стр. 75).
Audio	Настройват се различни звукови елементи (стр. 75).
HDMI	Настройва се звукът/изображението от оборудване, свързано чрез HDMI жакове (стр. 76).
System	Правят се настройки за системата на приемника (стр. 77).

Меню Speaker Settings

Може ръчно да настроите всеки високоговорител.

Също така може да настроите нивата на високоговорителите след приключване на автоматичното калибриране.

Забележка

Настройките на високоговорителите са само за текущото място на слушане.

■ SP Pattern (Конфигурация на високоговорителите)

Изберете „SP Pattern“ според системата на високоговорителите, която използвате. Изберете конфигурацията на високоговорителите, преди да извършите автоматичното калибриране.

■ Manual Setup

Можете ръчно да настроите всеки високоговорител на екрана „Manual Setup“. Също така може да настроите нивата на високоговорителите след приключване на автоматичното калибриране.

Регулиране нивото на високоговорителите

Може да регулирате нивото на всеки високоговорител (преден ляв/десен, преден висок ляв/десен, централен, съраунд ляв/десен, заден съраунд ляв/десен, субуфер).

1 На екрана изберете високоговорителя, чието ниво желаете да регулирате, след което натиснете (+).

2 Изберете „Lvl“.

3 Настройте нивото на избрания високоговорител, след което натиснете (+).

Може да регулирате нивото от -10,0 dB до +10,0 dB на интервали от 0,5 dB.

Забележка

Когато е избрано едно от звуковите полета за музика, не се възпроизвежда звук от субуфера, ако всички високоговорители са зададени на „Large“. Звукът обаче ще се възпроизведе от субуфера, ако:

- цифровият входен сигнал съдържа сигнали с LFE (нискочестотни ефекти);
- предните или съраунд високоговорителите са зададени на „Small“;
- е избрано „MULTI ST.“, „PLII MV“, „PLII MS“, „PLIIX MV“, „PLIIX MS“, „HD-D.C.S.“ или „P. AUDIO“.

Настройване на разстоянието от мястото на слушане до всеки високоговорител

Може да регулирате разстоянието от мястото за слушане до всеки високоговорител (преден ляв/десен, преден висок ляв/десен, централен, съраунд ляв/десен, заден съраунд ляв/десен, субуфер).

1 На екрана изберете високоговорителя, за който искате да регулирате разстоянието от мястото за слушане, след което натиснете (+).

2 Изберете „Dist“.

3 Настройте разстоянието на избрания високоговорител, след което натиснете (+).

Можете да настроите разстояние от 1 м до 10 м (3 фута и 3 инча до 32 фута и 9 инча) на интервали от по 10 см (1 инч).

Съвет

Можете да настроите разстоянието на интервали от по 1 см, когато сте направили автоматично калибриране и сте запазили резултата от измерването.

Забележки

- В зависимост от настройките на конфигурацията на високоговорителите някои параметри може да не са налице.
- Тази функция не работи, когато се използва „A. DIRECT“.

Настройване на размера на всеки високоговорител

Може да регулирате размера на всеки високоговорител (преден ляв/десен, преден висок ляв/десен, централен, съраунд ляв/десен, заден съраунд ляв/десен).

1 На екрана изберете високоговорителя, чийто размер искате да регулирате, след което натиснете (+).

2 Изберете „Size“.

3 Настройте размера на избрания високоговорител, след което натиснете (+).

• **Large:** Ако свързвате големи високоговорители, които ефективно ще възпроизведат басови честоти, изберете „Large“. Обикновено изберете „Large“.

• **Small:** Ако звукът е изкривен или чувствате липса на съраунд ефекти при използване на многоканален съраунд звук, изберете „Small“, за да активирате функциите за пренасочване на басовите честоти и възпроизвеждане на ниските честоти на всеки канал от субуфера или други високоговорители с настройка „Large“.

Забележка

Тази функция не работи, когато се използва „A. DIRECT“.

Съвети

- Настройките „Large“ и „Small“ за всеки високоговорител определят дали вътрешният звук процесор да отреже басовите честоти от този канал. Когато ниските честоти са отрязани от даден канал, функцията за пренасочване на ниските честоти ги изпраща към субуфера или други високоговорители с настройка „Large“. Тъй като ниските честоти притежават определена насоченост обаче, се препоръчва да не се отрязват, ако е възможно. Затова дори когато използвате малки високоговорители, можете да ги зададете на „Large“, ако искате да възпроизведете басовите честоти през този високоговорител. От друга страна, ако използвате голям високоговорител, но предпочитате той да не възпроизвежда басови честоти, го задайте на „Small“. Ако цялостният звук е по-тих, отколкото предпочитате, задайте всички високоговорители на „Large“.
- Ако не се чуват басови честоти, можете да използвате еквалайзера, за да повишите нивата им.
- Задните съраунд високоговорители ще са със същите настройки като тези на съраунд високоговорителите.

- Когато предните високоговорители са зададени на „Small“, централният, съраунд и предните високи високоговорители също автоматично се задават на „Small“.
- Ако не използвате суббуфера, предните високоговорители автоматично се задават на „Large“.

■ Crossover Freq (Честота на кросоувър на високоговорителите)

Тази функция позволява настройването на честотата на кросоувър на високоговорителите, ако размерът им е зададен като „Small“ в меню „Speaker Settings“. След автоматичното калибриране се задава измерена честота на кросоувър за всеки високоговорител.

- 1 На екрана изберете високоговорителя, който искате да настроите, след което натиснете (+).**
- 2 Регулирайте стойността, след което натиснете (+).**

■ Test Tone

Може да изберете вида на тестовия тон на екрана „Test Tone“.

Съвети

- За да регулирате едновременно нивото на всички високоговорители, натиснете MASTER VOL +/- или  +/- . Можете да използвате и MASTER VOLUME на приемника.
- Регулираната стойност се показва на телевизионния екран по време на настройката.

Възпроизвеждане на тестов тон от всеки високоговорител

Можете да възпроизведете тестов тон последователно от високоговорителите.

- 1 Изберете „Test Tone“, след което натиснете (+) или ➔.**
- 2 Регулирайте параметъра, след което натиснете (+).**
 - OFF
 - AUTO: Тестовият тон се възпроизвежда последователно от всеки високоговорител.
- 3 Регулирайте нивото на високоговорителя, след което натиснете (+).**

Когато не се изведе тестов тон от високоговорителите

- Кабелите на високоговорителите може да не е свързан правилно. Проверете дали са свързани стабилно и дали не могат да бъдат изключени чрез леко издърпване.
- Кабелите на високоговорителите може да имат проблем, свързан с късо съединение.

Когато тестовият тон се възпроизвежда от високоговорител, различен от този, показан на телевизионния екран

Конфигурацията на високоговорителите е зададена неправилно. Уверете се, че връзките и конфигурацията на високоговорителите съвпадат.

■ D.Range Comp (Компресия на динамичния диапазон)

Тази функция позволява да се компресира динамичният диапазон на звуковата писта. Това може да е полезно, когато искате да гледате филми със слаба сила на звука късно вечер. Компресията на динамичния диапазон е възможна само с Dolby Digital източници.

- **MAX:** Динамичният диапазон се компресира съществено.
- **STD:** Динамичният диапазон се компресира така, както го е проектирал тонрежисьорът.
- **AUTO:** Динамичният диапазон е приложен автоматично, докато Dolby TrueHD или друг източник е зададен на „OFF“.
- **OFF:** Динамичният диапазон не се компресира.

Съвети

- Компресорът на динамичния диапазон позволява компресия на динамичния диапазон на звука въз основа на информацията за динамичния диапазон, която е включена в Dolby Digital сигнала.
- „STD“ е стандартната настройка, която осъществява лека компресия. За това е препоръчително да се използва настройката „MAX“. Тя компресира съществено динамичния диапазон и позволява гледането на филми късно вечер при слаба сила на звука. За разлика от аналоговите ограничители тук нивата са предварително определени и предоставят много естествена компресия.

■ Единица за разстояние

Тази функция позволява да се избере единицата за измерване на разстоянията.

- **FEET:** Разстоянието се показва във футове.
- **METER:** Разстоянието се показва в метри.

Меню „Surround Settings“

Можете да изберете звуковото поле и да регулирате нивото на ефекта и др. на екрана „Sound Field Setup“. За подробности относно звуковото поле вижте „Слушане на съраунд звук“ (стр. 57).

Забележка

Елементите за настройка във всяко меню се различават в зависимост от звуковото поле.

Регулиране на вида ефект за HD-D.C.S.

1 Изберете „HD-D.C.S.“, след което натиснете ⊕ или ➔.

2 Изберете желаните от Вас ефект и след това натиснете ⊕.

HD-D.C.S. има три различни вида: Theater, Dynamic и Studio. Всеки вид има различни нива на смесване на отражение и ехо-ефект и е оптимизиран да отговаря на уникалността на стаята, вкуса и настроението на слушателя.

• Dynamic:

Искате ли максимално да се насладите на звуковите ефекти, точно като на кино? Видът Dynamic подчертава отражението на звука. Без HD-D.C.S. в много стаи често се чува ехо до определена степен, но им липсва усещане за пространственост. Този вид отваря акустично тези стаи и осигурява усещане за пространственост и динамика, равностойни на тези в студио за мастериране.

• Theater

Видът Theater (настройка по подразбиране) смесва отражение и ехо на звука и така постига характеристиките на студио за мастериране. Освен това този вид извършва смесване в честотни характеристики, които често

присъстват в професионалните студия и кино салони. Идеален е за гледане на филми в стая, която има по-малко звуково отражение.

• Studio

При вида Studio ефектите са минимални, но все пак осигуряват чудесно кино преживяване. Този вид осигурява точност на оригиналния запис.

Меню „EQ Settings“

Може да използвате следните параметри, за да регулирате звуковото качество (ниво на басови/високи честоти) на предните високоговорители.

- Bass
- Treble

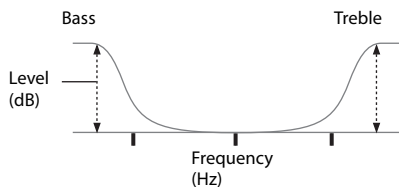

Забележка

Тази функция не работи, когато се използва „A. DIRECT“.

Съвет

Може да регулирате нивата на басовите и високите честоти на предните високоговорители и чрез с TONE MODE и TONE на приемника (стр. 9).

Меню „Audio Settings“

Можете да регулирате настройките за аудио така, че да отговарят на предпочитанията Ви.

■ A/V Sync (Синхронизира аудио- и видеоизхода)

Позволява Ви да забавите възпроизвеждането на аудиосигнала, за да се минимизира времевият интервал между аудио- и видеовъзпроизвеждането.

- ON (време на забавяне: 60 мсек):

Исходният аудиосигнал се забавя, така че да се минимизира времевия интервал между аудио- и видеовъзпроизвеждането.

- OFF (време на забавяне: 0 мсек):

Исходният аудиосигнал не се забавя.

Забележки

- Тази функция е полезна, когато използвате голям LCD или плазмен монитор или проектор.
- Тази функция не работи, когато се използва „A. DIRECT“.
- Времето на забавяне може да се различава според аудиоформата, звуковото поле, конфигурацията на високоговорителите и настройките за разстояние на високоговорителите.

■ Dual Mono (избор на езика за цифрово предаване)

Позволява Ви да изберете желанието от Вас език при слушане на двоен аудиопоток, който е налице при цифрово предаване. Тази функция работи само когато се използват Dolby Digital източници.

- MAIN/SUB: Звукът на основния език се възпроизвежда едновременно през предния ляв високоговорител, а звукът на втория език – през предния десен високоговорител.
- MAIN: Възпроизвежда се звукът на основния език.
- SUB: Възпроизвежда се звукът на втория език.

■ Нощен режим

Позволява Ви да запазите подобната на киносалон среда при слаба сила на звука. Тази функция може да се използва с други звукови полета. При гледане на филм късно през нощта ще можете да чувате диалога ясно дори и при слаба сила на звука.

- ON
- OFF

Забележка

Тази функция не работи, когато се използва „A. DIRECT“.

Съвет

Докато тази функция е включена, басовите и високите честоти се увеличават и „D. RANGE“ се задава автоматично на „COMP. MAX“.

Меню „HDMI Settings“

Можете да направите необходимите настройки за оборудването, свързано към жака HDMI.

■ Ctrl for HDMI (Управление за HDMI)

Позволява Ви да включите или изключите функцията за управление за HDMI. За подробности вижте „Подготовка за „BRAVIA“ Sync“ (стр. 62).

- ON
- OFF

Забележка

Когато зададете „Ctrl for HDMI“ на „ON“, „Audio Out“ може да се промени автоматично.

■ Pass Through

Позволява Ви да извеждате HDMI сигналите към телевизор, когато приемникът е в режим на готовност.

- ON: Когато приемникът е в режим на готовност, той непрекъснато извежда HDMI сигнали от жака на приемника HDMI TV OUT.

- AUTO: Когато телевизорът е включен, а приемникът е в режим на готовност, приемникът непрекъснато извежда HDMI сигнали от жака си HDMI TV OUT. Sony препоръчва тази настройка, ако използвате телевизор на Sony, съвместим с „BRAVIA“ Sync. Тази настройка пести електроенергия в режим на готовност в сравнение с настройката „ON“.
- OFF: Приемникът не извежда HDMI сигнали, когато е в режим на готовност. Включете го, за да се наслаждавате на сигналите от свързаното оборудване на телевизора. Тази настройка пести електроенергия в режим на готовност в сравнение с настройката „ON“.

Забележки

- Тази функция не е налице, когато „Ctrl for HDMI“ е зададено на „OFF“.
- Когато е избрано „AUTO“, може да отнеме малко повече време за извеждането на звука и изображението на телевизора, отколкото когато е избрано „ON“.
- Когато приемникът е в режим на готовност, „A.STANDBY“ се показва на панела на дисплея, ако „Pass Through“ е зададено на „AUTO“ или „ON“. „A.STANDBY“ обаче ще изчезне, когато „Pass Through“ е зададено на „AUTO“ и не бъдат открити сигнали.

■ Audio Out

Позволява Ви да зададете HDMI аудиосигналите от оборудването за възпроизвеждане, свързано към приемника чрез HDMI връзка.

- AMP: HDMI аудиосигналите от оборудването за възпроизвеждане се извеждат само към високоговорителите, свързани към приемника. Многоканалният звук може да се възпроизвежда така, както е.
- TV+AMP: Звукът се извежда от високоговорителя на телевизора и от високоговорителите, свързани към приемника.

Забележки

- Качеството на звука от оборудването за възпроизвеждане зависи от качеството на звука от телевизора, като например броя на каналите и честотата на семплиране и др. Ако телевизорът е снабден със стерео високоговорители, извежданият от приемника звук също е стерео, както от телевизора, дори ако възпроизвеждате от многоканален източник.
- Когато свързвате приемника към оборудване за визуализиране (проектор и др.), звукът може да не се възпроизвежда от приемника. В такъв случай изберете „AMP“.
- Когато изберете входния сигнал, който искате да назначите към HDMI входа, звукът не се извежда от телевизора.

■ HDMI Assign

Позволява Ви да настроите повторно входните жакове HDMI. За подробности вижте „Настройка на входния сигнал през HDMI“ (стр. 69).

Меню „System Settings“

Можете да персонализирате настройките на приемника.

■ Auto Standby

Позволява Ви да настроите приемника да се превключва автоматично в режим на готовност, когато не го използвате или когато към него не се въвеждат сигнали.

- **ON:** Превключва се в режим на готовност след около 30 минути.
- **OFF:** Не се превключва в режим на готовност.

Забележки

- Тази функция не работи, когато е избран вход TUNER.
- Ако използвате едновременно функциите за автоматично влизане в режим на готовност и таймер на заспиване, с приоритет е таймерът за заспиване.

Управление без свързване на телевизор

Можете да управлявате този приемник чрез панела на дисплея дори ако телевизорът не е включен към приемника.

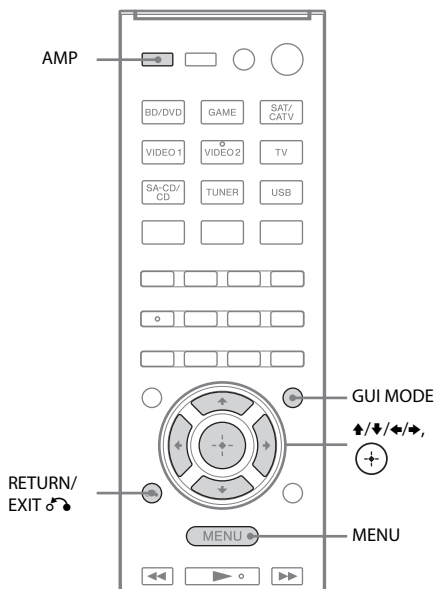

Използване на менюто на панела на дисплея

**Натиснете GUI MODE
неколкократно,
за да изберете „GUI OFF“.**

Приемникът се превключва в режим на дисплей на предния панел.

- 1 Натиснете AMP.**
- 2 Натиснете MENU.**
- 3 Натиснете \uparrow/\downarrow неколкократно,
за да изберете желаното от Вас
меню, след което
натиснете \oplus или \rightarrow .**
- 4 Натиснете \uparrow/\downarrow неколкократно,
за да изберете параметъра,
който искате да регулирате,
след което натиснете \oplus или \rightarrow .**
- 5 Натиснете \uparrow/\downarrow неколкократно,
за да изберете желаната от Вас
настройка, след което
натиснете \oplus .**

За връщане към предишния дисплей

Натиснете \leftarrow или RETURN/EXIT \rightarrow .

За изход от менюто

Натиснете MENU.

Забележка

Някои параметри и настройки може да се показват затъмнени на панела на дисплея. Това означава, че или не са налице, или са фиксирани и не могат да бъдат променени.

Общ преглед на менютата

Следните опции са налице във всяко меню. За подробности за навигирането през менютата вижте стр. 78.

Меню[Display]	Параметри[Display]	Настройки	Настройка по подразбиране
Настройки на автоматично калибриране [<A. CAL>]	Автоматично калибриране (стандартно) [STANDARD]		
	Автоматично калибриране (по избор) [CUSTOM]	FULL.FLAT, ENGINEER, FRONT.REF, OFF	ENGINEER
Настройки на нивото [<LEVEL>]	Тестов тон ^{a)} [T. TONE]	OFF, AUTO ■■■ ^{b)}	OFF
	Ниво на предния ляв високоговорител ^{a)} [FL LVL]	FL -10,0 dB до FL +10,0 dB (интервал от 0,5 dB)	FL 0 dB
	Ниво на предния десен високоговорител ^{a)} [FR LVL]	FR -10,0 dB до FR +10,0 dB (интервал от 0,5 dB)	FR 0 dB
	Ниво на централния високоговорител ^{a)} [CNT LVL]	CNT -10,0 dB до CNT +10,0 dB (интервал от 0,5 dB)	CNT 0 dB
	Ниво на левия съраунд високоговорител ^{a)} [SL LVL]	SL -10,0 dB до SL +10,0 dB (интервал от 0,5 dB)	SL 0 dB
	Ниво на десния съраунд високоговорител ^{a)} [SR LVL]	SR -10,0 dB до SR +10,0 dB (интервал от 0,5 dB)	SR 0 dB
	Ниво на задния съраунд високоговорител ^{a)} [SB LVL]	SB -10,0 dB до SB +10,0 dB (интервал от 0,5 dB)	SB 0 dB
	Ниво на задния ляв съраунд високоговорител ^{a)} [SBL LVL]	SBL -10,0 dB до SBL +10,0 dB (интервал от 0,5 dB)	SBL 0 dB
	Ниво на задния десен съраунд високоговорител ^{a)} [SBR LVL]	SBR -10,0 dB до SBR +10,0 dB (интервал от 0,5 dB)	SBR 0 dB
	Ниво на предния висок ляв високоговорител ^{a)} [LH LVL]	LH -10,0 dB до LH +10,0 dB (интервал от 0,5 dB)	LH 0 dB
Ниво на предния висок десен високоговорител ^{a)} [RH LVL]	RH -10,0 dB до RH +10,0 dB (интервал от 0,5 dB)	RH 0 dB	

Меню[Display]	Параметри[Display]	Настройки	Настройка по подразбиране
	Ниво на суббуфера ^{a)} [SW LVL]	SW -10,0 dB до SW +10,0 dB (интервал от 0,5 dB)	SW 0 dB
	Компресия на динамичния диапазон [D. RANGE]	COMP. MAX, COMP. STD, COMP.AUTO, COMP. OFF	COMP.AUTO
Настройки на високоговорителите [<SPKR>]	Конфигурация на високоговорителите [PATTERN]	5/2.1 до 2/0 (20 конфигурации)	3/4.1
	Размер на предните високоговорители ^{a)} [FRT SIZE]	LARGE, SMALL	LARGE
	Размер на централния високоговорител ^{a)} [CNT SIZE]	LARGE, SMALL	LARGE
	Размер на съраунд високоговорителите ^{a)} [SUR SIZE]	LARGE, SMALL	LARGE
	Размер на предните високи високоговорители ^{a)} [FH SIZE]	LARGE, SMALL	LARGE
	Разстояние на предния ляв високоговорител ^{a)} [FL DIST.]	FL 1,00 м до FL 10,00 м (FL 3'3" до FL 32'9") (интервал от 0,1 м (1 инч)) ^{b)}	FL 3,00 м (FL 9'10")
	Разстояние на предния десен високоговорител ^{a)} [FR DIST.]	FR 1,00 м до FR 10,00 м (FR 3'3" до FR 32'9") (интервал от 0,1 м (1 инч)) ^{b)}	FR 3,00 м (FR 9'10")
	Разстояние на централния високоговорител ^{a)} [CNT DIST.]	CNT 1,00 м до CNT 10,00 м (CNT 3'3" до CNT 32'9") (интервал от 0,1 м (1 инч)) ^{b)}	CNT 3,00 м (CNT 9'10")
	Разстояние на левия съраунд високоговорител ^{a)} [SL DIST.]	SL 1,00 м до SL 10,00 м (SL 3'3" до SL 32'9") (интервал от 0,1 м (1 инч)) ^{b)}	SL 3,00 м (SL 9'10")
	Разстояние на десния съраунд високоговорител ^{a)} [SR DIST.]	SR 1,00 м до SR 10,00 м (SR 3'3" до SR 32'9") (интервал от 0,1 м (1 инч)) ^{b)}	SR 3,00 м (SR 9'10")
	Разстояние на задния съраунд високоговорител ^{a)} [SB DIST.]	SB 1,00 м до SB 10,00 м (SB 3'3" до SB 32'9") (интервал от 0,1 м (1 инч)) ^{b)}	SB 3,00 м (SB 9'10")
	Разстояние на задния ляв съраунд високоговорител ^{a)} [SBL DIST.]	SBL 1,00 м до SBL 10,00 м (SBL 3'3" до SBL 32'9") (интервал от 0,1 м (1 инч)) ^{b)}	SBL 3,00 м (SBL 9'10")
	Разстояние на задния десен съраунд високоговорител ^{a)} [SBR DIST.]	SBR 1,00 м до SBR 10,00 м (SBR 3'3" до SBR 32'9") (интервал от 0,1 м (1 инч)) ^{b)}	SBR 3,00 м (SBR 9'10")
	Разстояние на предния ляв висок високоговорител ^{a)} [LH DIST.]	LH 1,00 м до LH 10,00 м (LH 3'3" до LH 32'9") (интервал от 0,1 м (1 инч)) ^{b)}	LH 3,00 м (LH 9'10")

Меню[Display]	Параметри[Display]	Настройки	Настройка по подразбиране
	Разстояние на предния десен висок високоговорител ^{a)} [RH DIST.]	RH 1,00 м до RH 10,00 м (RH 3'3" до RH 32'9") (интервал от 0,1 м (1 инч)) ^{c)}	RH 3,00 м (RH 9'10")
	Разстояние на суббуфера ^{a)} [SW DIST.]	SW 1,00 м до SW 10,00 м (SW 3'3" до SW 32'9") (интервал от 0,1 м (1 инч)) ^{c)}	SW 3,00 м (SW 9'10")
	Единица за разстояние [DIST. UNIT]	METER, FEET	METER ^{d)}
	Честота на кросоувър на предните високоговорители ^{d)} [FRT CRS.]	CRS. 40 Hz до CRS. 200 Hz (интервал от 10 Hz)	CRS. 120 Hz
	Честота на кросоувър на централния високоговорител ^{d)} [CNT CRS.]	CRS. 40 Hz до CRS. 200 Hz (интервал от 10 Hz)	CRS. 120 Hz
	Честота на кросоувър на съраунд високоговорителите ^{d)} [SUR CRS.]	CRS. 40 Hz до CRS. 200 Hz (интервал от 10 Hz)	CRS. 120 Hz
	Честота на кросоувър на предните високи високоговорители ^{d)} [FH CRS.]	CRS. 40 Hz до CRS. 200 Hz (интервал от 10 Hz)	CRS. 120 Hz
Настройки за съраунд [<SURR>]	Ниво на ефект ^{e)} [EFFECT]	DYNAMIC, THEATER, STUDIO	THEATER
Настройки на еквалайзера [<EQ>]	Ниво на баса на предните високоговорители [BASS]	BASS -10 dB до BASS +10 dB (интервал от 1 dB)	BASS 0 dB
	Ниво на високите на предните високоговорители [TREBLE]	TRE -10 dB до TRE +10 dB (интервал от 1 dB)	TRE 0 dB
Настройки на тунера [<TUNER>]	Режим на приемане на FM станции [FM MODE]	STEREO, MONO	STEREO
	Задаване на наименование на предварително настроени станции [NAME IN]	За подробности вижте „Задаване на наименования на предварително зададените станции (Name Input)“ ^{к)} (стр. 55).	

Меню[Display]	Параметри[Display]	Настройки	Настройка поподразбиране
Настройки за аудио [<AUDIO>]	Синхронизиране на аудио- и видеоизхода [A/V SYNC]	SYNC OFF, SYNC ON	SYNC OFF
	Избор на езика за цифрово предаване [DUAL]	MAIN/SUB, MAIN, SUB	MAIN
	Настройване на входни цифрови аудиосигнали [A. ASSIGN]	За подробности вижте „Използване на звук/изображения от други входни сигнали. (Input Assign)“ (стр. 67).	
	Нощен режим [NIGHT M.]	NIGHT. ON, NIGHT. OFF	NIGHT.OFF
Настройки за видео [<VIDEO>]	Настройване на входни видеосигнали [V. ASSIGN]	За подробности вижте „Използване на звук/изображения от други входни сигнали. (Input Assign)“ (стр. 67).	
Настройки за HDMI [<HDMI>]	Управление за HDMI [CTRL.HDMI]	CTRL ON, CTRL OFF	CTRL ON
	Пропускане [PASS.THRU]	ON, AUTO, OFF	OFF
	Аудиоизход [AUDIO.OUT]	AMP, TV+AMP	AMP
	Настройване на входни HDMI сигнали [H. ASSIGN]	За подробности вижте „Настройка на входния сигнал през HDMI“ (стр. 69).	
Настройки на системата [<SYSTEM>]	Автоматичен режим на готовност [AUTO.STBY]	STBY ON, STBY OFF	STBY ON
	Задаване на наименования на входовете [NAME IN]	За подробности вижте „Задаване на наименования на входовете (Name Input)“ (стр. 45).	

a) В зависимост от настройката на конфигурацията на високоговорителите някои параметри или настройки може да не са налице.

b) ■■■ представлява канал на високоговорителите (FL, FR, CNT, SL, SR, SB, SBL, SBR, LH, RH, SW).

c) Можете да регулирате разстоянието на интервали от по 0,01 метра, когато сте извършили автоматично калибриране и сте запазили резултата от измерването.

d) „FEET“ за моделите за САЩ и Канада.

e) Можете да изберете този параметър само ако високоговорителят е зададен на „SMALL“.

f) Можете да изберете този параметър само ако сте избрали „HD-D.C.S.“ като звуково поле.

За да видите информацията на панела на дисплея

Панелът на дисплея предоставя различна информация за състоянието на приемника, например за звуковото поле.

- 1 Изберете входа, за който искате да проверите информацията.
- 2 Натиснете AMP, след което натиснете DISPLAY неколкратно. При всяко натискане на DISPLAY дисплеят ще се променя циклично по следния начин.

Име на индекса на входа* → Вход, който сте избрали → Текущо приложено звуково поле → Сила на звука → Информация за потока**

При слушане на FM и AM радио

Име на предварително зададена станция* → Честота → Текущо приложено звуково поле → Сила на звука

При получаване на RDS предавания (само при модела за Европа)

Наименование на услугата на програмата или на предварително зададената станция* → Честота, лента и предварително зададен номер → Текущо приложено звуково поле → Сила на звука

* Името на индекса се показва само когато сте го задали във входа или предварително настроената станция. Името на индекса не се показва, когато са въведени само празни интервали или е същото като името на входа.

** Информацията за потока може да не се показва.

Забележка

Символи или знаци може да не се показват за някои езици.

Съвет

Не можете да превключите дисплея, докато на панела на дисплея е показано „GUI MODE“. Натиснете GUI MODE неколкратно, за да изберете „GUI OFF“.

Използване на дистанционното управление

Повторно назначаване на бутон за входен сигнал

Можете да промените настройките по подразбиране на бутоните за входен сигнал така, че да съответстват на оборудването в системата Ви. Ако свързвате например Blu-ray плейър към жаката SAT/CATV на приемника, можете да зададете бутона SAT/CATV на дистанционното управление да контролира Blu-ray Disc плейъра.

Забележка

Не можете да промените настройката на бутоните за входен сигнал TV, TUNER и USB.

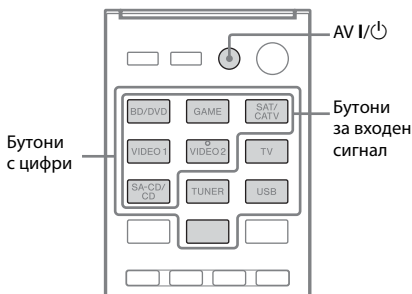

- 1 Докато държите натиснат бутона за входен сигнал, който искате да промените, задръжте AV I/⏻.

Пример: Като държите SAT/CATV, задръжте AV I/⏻.

- 2 Докато бутонът AV I/⏻ е натиснат, отпуснете бутона за входен сигнал.

Пример: Докато бутонът AV I/⏻ е натиснат, отпуснете SAT/CATV.

3 Прегледайте следната таблица и натиснете съответния бутон за желаната от Вас категория, след което отпуснете AV I/⏻.

Пример: Натиснете 1, след което отпуснете AV I/⏻.

Вече можете да използвате бутона SAT/CATV, за да управлявате Blu-ray Disc плейъра.

Категории	Натиснете
Blu-ray плейър (режим на управление BD1) ^{a)}	1
Blu-ray записващо устройство (режим на управление BD3) ^{a)}	2
DVD плейър (режим на управление DVD1)	3
DVD записващо устройство (режим на управление DVD3) ^{b)}	4
Видеоманетофон (режим на управление VTR3) ^{c)}	5
CD плейър	6
DSS (Цифров сателитен приемник) ^{d)} /Евро цифров сателитен приемник ^{e)}	7

^{a)} За подробности относно настройката BD1 или BD3 вижте инструкциите за експлоатация, предоставени с Blu-ray плейъра или Blu-ray записващото устройство.

^{b)} DVD записващите устройства на Sony се управляват с настройка DVD1 или DVD3. За подробности прегледайте инструкциите за експлоатация, предоставени DVD записващите устройства.



^{c)} Видеоманетофоните на Sony се управляват с настройка VTR 3, която отговаря на VHS.

^{d)} Само при модели за САЩ и Канада.

^{e)} Други модели.

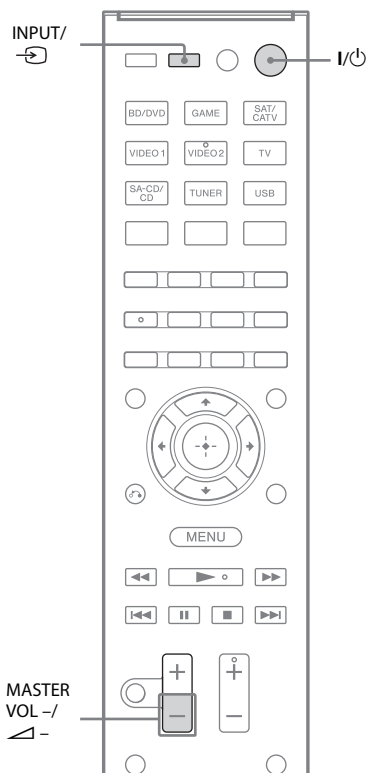
Нулиране на бутоните за входен сигнал



1 Като задържите **MASTER VOL -** или , натиснете **I/⏻** и **INPUT** или .

2 Отпуснете всички бутони.

Бутоните за входен сигнал се нулират до настройките по подразбиране.

Предпазни мерки

За безопасност

Ако в корпуса попадне твърд предмет или се излее течност, изключете приемника от електрическата мрежа и го предайте за проверка на квалифициран персонал, преди да го използвате отново.

За източници на захранване

- Преди работа с приемника проверете дали работното напрежение съвпада с това на местното електрозахранване. Работното напрежение е обозначено на табелката на гърба на приемника.
- Уредът не е изключен от източника на променливотоково захранване (електрическата мрежа), докато е свързан към стенния контакт, дори и самият уред да е изключен.
- Ако няма да използвате приемника дълго време, го изключете от стенния контакт. За да изключите кабела за променливотоково захранване (проводника към електрическата мрежа), хванете щепсела. Никога не дърпайте кабела.
- (само при модели за САЩ и Канада) Единият шип на щепсела е по-широк от другия от съображения за сигурност и се включва в контакта само по един-единствен начин. Ако не можете да вкарате докрай щепсела в контакта, свържете се с търговеца, от когото сте закупили оборудването.
- Кабелът за променливотоково захранване (проводника към електрическата мрежа) трябва да се подменя само в квалифициран сервизен магазин.

При повишена температура

Въпреки че приемникът загрява по време на работа, това не е неизправност. Ако използвате този приемник продължително и често, температурата отгоре, встрани и в задната част на корпуса се повишава значително. За да избегнете изгаряне, не докосвайте корпуса.

При поставяне

- Поставете приемника на място с подходяща вентилация, за да предотвратите повишаване на температурата и да удължите живота му.
- Не поставяйте приемника близо до източници на висока температура или на място с пряка слънчева светлина, запрашеност или механични вибрации.
- Не слагайте върху корпуса нищо, което може да блокира вентилационните отвори и да предизвика повреда.
- Не поставяйте приемника близо до оборудване като телевизор, видеокасетофон или магнетофон. (Ако приемникът се използва заедно с телевизор, видеокасетофон или магнетофон и е поставен твърде близо до това оборудване, може да се появи шум, както и да се влоши качеството на картината. Това е особено вероятно при използване на вътрешна антена (ефирна). Затова е препоръчително да се използва външна антена (ефирна).)
- Бъдете внимателни при поставяне на приемника върху повърхности, които са били специално обработени (с восък, смазка, лак и т.н.), тъй като това може да доведе до поява на петна или обезцветяване на повърхността.

При работа

Преди да свържете друго оборудване, се уверете, че сте изключили приемника и сте извадили захранващия кабел от контакта.

При почистване

Почиствайте корпуса, панела и уредите за управление с мека кърпа, навлажнена със слаб препарат за почистване. Не използвайте никакви видове абразивни подложки, почистващи прахове или разтворители, като спирт или бензин.

Ако имате въпроси или проблеми, свързани с приемника, консултирайте се с най-близкия търговец на Sony.

Отстраняване на неизправности

Ако имате някои от следните затруднения, докато използвате приемника, използвайте това ръководство за отстраняване на неизправности, за да ги разрешите. Ако проблемът продължи, консултирайте се с най-близкия търговец на Sony. Имайте предвид, че ако сервизните техници сменят някои части по време на ремонта, те могат да ги задържат.

Захранване

Приемникът се изключва автоматично.

- „Auto Standby“ е зададено на „ON“ (стр. 77).
- Функцията за таймер за заспиване работи (стр. 15).

Звук

Не се възпроизвежда Dolby Digital или DTS многоканален звук.

- Проверете дали възпроизвежданият DVD диск и др. е записан във формат Dolby Digital или DTS.
- Когато свързвате DVD плейъра или друго устройство към цифровите входни жакове на приемника, се уверете, че свързаното оборудване разполага с настройка за изходящ цифров звук.
- Задайте „Audio Out“ на „AMP“ в менюто „HDMI Settings“.

Не може да бъде получен съраунд ефект.

- Уверете се, че сте избрали звуковото поле за филми или музика (стр. 57).
- Звуковите полета на работят, когато се получават сигнали DTS-HD Master Audio, DTS-HD High Resolution Audio или Dolby TrueHD с честота на семплиране над 48 kHz.

Няма звук или се чуват само много слаби звуци от конкретни високоговорители.

- Свържете слушалки към жака PHONES, за да се уверите, че от слушалките излиза звук. Ако се чува само единият канал, оборудването може да не е свързано правилно към приемника. Проверете дали всички кабели са вкарани докрай в жаковете на приемника и на оборудването. Ако и двата канала се чуват на слушалките, предният високоговорител може да не е свързан правилно към приемника. Проверете връзката на предния високоговорител, който не извежда звук.

- Уверете се, че сте свързали и жаковете L и R на аналоговото оборудване, тъй като то изисква такава връзка. Използвайте аудио кабел (не е включен в комплекта).
- Регулирайте нивото на високоговорителя (стр. 71).
- Уверете се, че централният/съраунд високоговорител (или високоговорители) е настроен на „Small“ или „Large“.
- Проверете дали настройките на високоговорителите са подходящи за текущата система с помощта на менюто за автоматично калибриране или „SP Pattern“ в менюто „Speaker Settings“. След това проверете дали от всеки високоговорител се извежда правилно звук с помощта на „Test Tone“ в менюто „Speaker Settings“.
- Някои дискове нямат маркер за Dolby Digital Surround EX, въпреки че на опаковките им има логотипи на Dolby Digital Surround EX.
- Проверете дали суббуферът е свързан правилно и здраво.
- Уверете се, че сте включили суббуфера.
- В зависимост от избраното звуково поле суббуферът може да не възпроизвежда звук.
- Когато всички високоговорители са настроени на „Large“ и е избрано „NEO6 CIN“ или „NEO6 MUS“, суббуферът не възпроизвежда звук.
- Проверете дали оборудването е свързано правилно към входните аудиожаковете за това оборудване.
- Проверете дали използваният за връзката кабел (или кабели) е вкаран докрай в жаковете на приемника и на оборудването.
- Проверете INPUT MODE (стр. 67).
- Проверете настройката на „Audio Out“ в менюто „HDMI Settings“ (стр. 76).
- Проверете дали оборудването е свързано правилно към HDMI жака за това оборудване.
- Не можете да слушате Super Audio CD при свързване чрез HDMI.
- В зависимост от оборудването за възпроизвеждане може да настроите HDMI настройките за него. Прегледайте инструкциите за експлоатация, предоставени с всяко оборудване.
- Задължително използвайте High Speed HDMI кабел, когато преглеждате изображения или слушате музика, особено за сигнали 1080p, Deep Color (Deep Colour) или 3D.
- Не може да се възпроизвежда звук от приемника, докато на телевизионния екран е показано „GUI“. Натиснете GUI MODE, за да изберете „GUI OFF“.
- Проверете дали не се използва „A. DIRECT“.
- Проверете дали избраният входен жак за цифров звук не е настроен за други входни сигнали (стр. 67).

Няма звук или се чуват само много слаби звуци, без значение кое оборудване е избрано.

- Проверете дали всички свързващи кабели са включени в съответните входни/изходни жакове на приемника, високоговорителите и оборудването.
- Проверете дали приемникът и оборудването са включени.
- Проверете дали управлението MASTER VOLUME не е зададено на „VOL MIN“.
- Проверете дали SPEAKERS не е зададено на „SPK OFF“ (стр. 9).
- Проверете дали слушалките не са включени към приемника.
- Натиснете MUTING или  на дистанционното управление, за да отмените функцията за заглушаване.

Не се възпроизвежда звук от конкретно оборудване.

- Проверете дали оборудването е свързано правилно към входните аудиожаковете за това оборудване.
- Проверете дали използваният за връзката кабел (или кабели) е вкаран докрай в жаковете на приемника и на оборудването.
- Проверете INPUT MODE (стр. 67).
- Проверете настройката на „Audio Out“ в менюто „HDMI Settings“ (стр. 76).

- Опитайте да натиснете бутона за входен сигнал на дистанционното управление или да завъртите INPUT SELECTOR на приемника, за да изберете желаното от Вас оборудване (стр. 44).
- Защитното устройство на приемника е активирано. Изключете приемника, отстранете възникналото късо съединение и включете устройството отново.
- Уверете се, че „Pass Through“ е зададено на „ON“ в менюто „HDMI Settings“, ако свързвате към приемника оборудване, което не е съвместимо с „BRAVIA“ Sync (стр. 76).

Не се възпроизвежда звук от приемника и от високоговорителя на телевизора.

- Проверете настройката на „Audio Out“ в менюто „HDMI Settings“ (стр. 76).
- Проверете дали оборудването е свързано правилно към HDMI жака за това оборудване.
- Не можете да слушате Super Audio CD при свързване чрез HDMI.
- В зависимост от оборудването за възпроизвеждане може да настроите HDMI настройките за него. Прегледайте инструкциите за експлоатация, предоставени с всяко оборудване.
- Задължително използвайте High Speed HDMI кабел, когато преглеждате изображения или слушате музика, особено за сигнали 1080p, Deep Color (Deep Colour) или 3D.
- Не може да се възпроизвежда звук от приемника, докато на телевизионния екран е показано GUI. Натиснете GUI MODE, за да изберете „GUI OFF“.
- Уверете се, че телевизорът е съвместим с функцията за контрол на звука, възпроизвеждан от системата.
- Ако телевизорът не разполага с функцията за контрол на звука, възпроизвеждан от системата, задайте „Audio Out“ в менюто „HDMI Settings“ на
 - „TV+AMP“, ако искате да слушате звука от високоговорителя на телевизора и от приемника.
 - „AMP“, ако искате да слушате звука от приемника.
- Когато свързвате приемника към видеооборудване (проектор и др.), звукът може да не се възпроизвежда от приемника. В такъв случай изберете „AMP“.

Има силно бръмчене или шум.

- Проверете дали високоговорителите и оборудването са здраво свързани.
- Проверете дали кабелите за връзка са далеч от трансформатор или двигател и че са поне на 3 метра (10 фута) разстояние от телевизор или флуоресцентна светлина.
- Преместете аудиооборудването далеч от телевизора.
- Щепселите и жаковете са замърсени. Избършете ги с кърпа, леко навлажнена със спирт.

Левият и десният канали са небалансирани или обърнати.

- Проверете дали високоговорителите и оборудването са правилно и здраво свързани.
- Регулирайте параметрите за силата на звука чрез менюто „Speaker Settings“.

Когато приемникът е в режим на готовност, от телевизора не се извежда звук.

- Когато приемникът влезе в режим на готовност, звукът се възпроизвежда от последното избрано HDMI оборудване преди изключването на приемника. Ако използвате и друго оборудване, включете го да възпроизвежда и осъществете операцията „Изпълнение с едно докосване“ или включете приемника, за да изберете HDMI оборудването, което искате да използвате.

- Ако не можете да чувате звук от оборудването, свързано към приемника, докато е избран вход от телевизор на приемника:
 - сменете входния сигнал на приемника на „HDMI“, когато искате да гледате програма на оборудването, свързано чрез HDMI връзка към приемника;
 - сменете телевизионния канал, когато искате да гледате телевизионно предаване;
 - изберете правилното оборудване или желанието от Вас входен сигнал, когато искате да гледате програма от оборудването, свързано към телевизора. Направете справка с инструкциите за експлоатация на телевизора за тази операция.

Записът не може да се осъществи.

- Проверете дали оборудването е правилно свързано.
- Изберете оборудването източник чрез бутоните за входен сигнал (стр. 44).

Изображение

Не се появява изображение на телевизора.

- Изберете подходящия входен сигнал с помощта на бутоните за входен сигнал.
- Настройте телевизора на съответния режим на входен сигнал.
- Преместете аудиооборудването далеч от телевизора.
- Задайте правилно входния видеосигнал на оборудването.
- Входният сигнал трябва да бъде същият като функцията за входен сигнал при увеличаване на качеството на входен сигнал с този приемник (стр. 31).

- Когато използвате кабел за преобразуване HDMI-DVI за тази връзка, изображението може да не се възпроизведе правилно.
- Уверете се, че кабелите са правилно и здраво свързани към оборудването.
- В зависимост от оборудването за възпроизвеждане може да се наложи да го настроите. Прегледайте инструкциите за експлоатация, предоставени с всяко оборудване.
- Задължително използвайте High Speed HDMI кабел, когато прегледате изображения или слушате музика, особено за сигнали 1080p, Deep Color (Deep Colour) или 3D.

Не се появява 3D изображение на телевизора.

- В зависимост от телевизора или видеооборудването е възможно да не бъдат показани 3D изображения.

Когато приемникът е в режим на готовност, от телевизора не се извържда изображение.

- Когато приемникът влезе в режим на готовност, изображението се възпроизвежда от последното избрано HDMI оборудване преди изключването на приемника. Ако използвате и друго оборудване, включете го да възпроизвежда и осъществете операцията „Изпълнение с едно докосване“ или включете приемника, за да изберете HDMI оборудването, което искате да използвате.
- Уверете се, че „Pass Through“ е зададено на „ON“ в менюто „HDMI Settings“, ако свързвате към приемника оборудване, което не е съвместимо с „BRAVIA“ Sync (стр. 76).

Записът не може да се осъществи.

- Проверете дали оборудването е правилно свързано.
- Изберете оборудването източник чрез бутоните за входен сигнал (стр. 44).

продължение

Менюто „GUI“ не се показва на телевизионния екран.

- Натиснете GUI MODE неколкократно, за да изберете „GUI ON“. Ако менюто „GUI“ все още не се показва на телевизионния екран, натиснете MENU.
 - Проверете дали телевизорът е правилно свързан.
-

Тунер

FM сигналът е слаб.

- Използвайте коаксиален кабел от 75 ома (не е включен в комплекта), за да свържете приемника с външна FM антена (ефирна), както е показано по-долу.

Външна FM антена (ефирна)

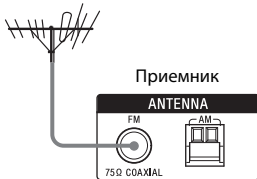

Радиостанциите не могат да бъдат настроени.

- Проверете дали антените (ефирни) са здраво свързани. Регулирайте антените (ефирни) и свържете външна антена (ефирна), ако е необходимо.
- Силата на сигнала на радиостанциите е прекалено слаба при автоматична настройка. Използвайте директно настройване.
- Уверете се, че сте настроили скалата правилно (при настройване на AM радиостанции чрез директно настройване) (стр. 54).
- Няма предварително зададени станции или предварително зададените станции са били изтрити (при използване на настройване чрез сканиране на предварително зададени станции).

Настройте и запаметете станциите (стр. 55).

- Натиснете AMP, след което натиснете DISPLAY на дистанционното управление неколкоратно, за да се покаже честотата на панела на дисплея.

RDS не работи.*

- Уверете се, че сте настроили FM станция с поддръжка на RDS.
- Изберете FM станция с по-силен сигнал.

RDS информацията, която искате, не се показва.*

- Тази услуга може да е временно недостъпна. Свържете се с радиостанцията и разберете дали действително предоставят въпросната услуга.

* Само при модела за Европа.

iPhone/iPod

Звукът е изкривен.

- Натиснете MASTER VOL – или  – на дистанционното управление неколкократно.
- Настройте „EQ“ на iPhone/iPod на позиция „Off“ или „Flat“.

iPhone/iPod не може да се зарежда.

- Проверете дали приемникът е включен.
- Уверете се, че iPhone/iPod е стабилно свързан.

iPhone/iPod не може да се управлява.

- Проверете дали сте премахнали предпазния калъф на iPhone/iPod.
- В зависимост от съдържанието на iPhone/iPod стартирането на възпроизвеждането може да отнеме време.
- Изключете iPhone/iPod и го включете отново.

- Използвайте неподдържан iPhone/iPod. Вижте „Съвместими модели iPod/iPhone“ (стр. 46) за всички поддържани видове устройства.

Силата на звука на звънене на iPhone не се променя.

- Регулирайте силата на звука на звънене с помощта на контролите на iPhone.

USB устройство

Използвате ли поддържано USB устройство?

- Ако свържете неподдържано USB устройство, могат да възникнат следните проблеми. Вижте „Съвместими USB устройства“ (стр. 49) за всички поддържани видове устройства.
 - USB устройството не е разпознато.
 - Имената на файловете и папките не се показват на приемника.
 - Възпроизвеждането не е възможно.
 - Звукът прескача.
 - Има шум.
 - Възпроизвежда се изкривен звук.

Има шум, прескачане или изкривен звук.

- Изключете приемника и свържете отново USB устройството, след което включете приемника.
- Музикалните файлове съдържат шум или звукът е изкривен.

USB устройството не може да бъде включено в (USB) порт.

- USB устройството е включено наобратно. Свържете USB устройството в правилната посока.

Показва се „Reading“ за продължително време време или стартирането на възпроизвеждането отнема дълго време.

- Процесът по прочитането може да отнеме дълго време в следните случаи:
 - има много папки или файлове на USB устройството;
 - файловата структура е изключително сложна;
 - капацитетът на паметта е прекалено голям;
 - вътрешната памет е фрагментирана. Затова препоръчваме да следвате тези указания:
 - общ брой папки на USB устройството: 100 или по-малко (включително папка „ROOT“);
 - общ брой файлове в една папка: 100 или по-малко.

Грешна визуализация.

- Данните, съхранени в USB устройството, може да са повредени.
- Знаците, които могат да бъдат показвани от този приемник, са следните:
 - главни букви (A до Z);
 - цифри (0 до 9);
 - символи (' < > * + , - . / [\] _ `)Други знаци може да не бъдат показвани правилно.

USB устройството не е разпознато.

- Изключете приемника, след което изключете USB устройството. Включете приемника отново и свържете USB устройството.
- Свържете поддържаното USB устройство (стр. 49).
- USB устройството не работи правилно. Направете справка с инструкциите за експлоатация на USB устройството за това, как да се разрешите този проблем.

Възпроизвеждането не се стартира.

- Изключете приемника и свържете отново USB устройството, след което включете приемника.
- Свържете поддържаното USB устройство (стр. 49).
- Натиснете ►, за да стартирате възпроизвеждането.

Аудиофайлт не може да бъде възпроизведен.

- MP3 файлове в MP3 PRO формат не могат да бъдат възпроизведени.
- Аудиофайлт съдържа няколко звукови пътечки.
- Някои AAC файлове може да не бъдат възпроизведени правилно.
- WMA файловете във формати Windows Media Audio Lossless и Professional не могат да бъдат възпроизведени.
- USB устройства, форматиращи с файлови системи, различни от FAT16 или FAT32, не се поддържат.*
- Ако използвате USB устройство с няколко дяла, само файловете на първия дял могат да бъдат възпроизведени.
- Възпроизвеждането е възможно до 8 нива (вкл. папка „ROOT“).
- Броят папки е надвишил 100 (вкл. папка „ROOT“).
- Броят файлове в папка е надвишил 100.
- Файлове, които са криптирани или защитени с пароли и т.н., не могат да бъдат възпроизведени.

* Това устройство поддържа FAT16 и FAT32, но някои USB устройства може да не поддържат всички тези FAT системи. За подробности прегледайте с инструкциите за експлоатация на всяко USB устройство или се свържете с производителя.

Дистанционно управление

Дистанционното управление не работи.

- Насочете дистанционното управление към сензора за дистанционно управление на приемника.
- Отстранете всички препятствия между дистанционното управление и приемника.
- Сменете всички батерии в дистанционното управление с нови, ако са слаби.
- Уверете се, че сте избрали правилния входен сигнал на дистанционното управление.

Други

Функцията за управление за HDMI не работи.

- Проверете HDMI връзката (стр. 25).
- Уверете се, че „Ctrl for HDMI“ е зададено на „ON“ в менюто „HDMI Settings“.
- Уверете се, че свързаното оборудване е съвместимо с функцията за управление за HDMI.
- Проверете настройките за управление за HDMI на свързаното оборудване. Вижте инструкциите за експлоатация на свързаното оборудване.
- Когато „Ctrl for HDMI“ е зададено на „OFF“, „BRAVIA“ Sync не работи правилно, дори оборудването да е свързано към жака HDMI IN.

- Видовете и броят уреди, които могат да бъдат управлявани от „BRAVIA“ Sync, са ограничени в стандарта HDMI CEC, както следва:
 - записващо оборудване (Blu-ray записващо устройство, DVD записващо устройство и др.): до 3 броя;
 - възпроизвеждащо оборудване (Blu-ray плейър, DVD плейър и др.): до 3 броя;
 - тунери: до 4 броя;
 - аудио-видео приемник (аудио система): до 1 брой.

Дистанционното управление на телевизора не може да се използва за управление на свързаното оборудване, когато се използва функцията за управление за HDMI.

- В зависимост от свързаното оборудване и телевизора може да се наложи да ги настроите. Прегледайте инструкциите за експлоатация, предоставени с всяко оборудване и с телевизора.
- Сменете входа на приемника на HDMI входа, свързан към оборудването.

Съобщения за грешки

Ако има повреда, се появява съобщение на панела на дисплея. Може да проверите състоянието на системата според съобщението. Ако проблемът продължи, консултирайте се с най-близкия търговец на Sony.

ПРОТЕСТ

Към високоговорителите се подава непостоянен ток или приемникът е покрит и вентилационните отвори са блокирани. Приемникът автоматично ще се изключи след няколко секунди. Проверете връзката с високоговорителите и включете отново захранването.

USB FAIL

Открито е прекомерно подаване на ток от  (USB) порта.

Този приемник автоматично ще се изключи след няколко секунди.

Проверете iPhone/iPod или USB устройството, след което го изключете и отново включете захранването.

За други съобщения вижте „Списък със съобщения след измерване на автоматичното калибриране“ (стр. 39), „Списък със съобщения на iPhone/iPod“ (стр. 48) и „Списък със съобщения на USB устройство“ (стр. 51).

Изтриване на паметта

Раздели за справка

За изтриване	Вижте
Всички запазени настройки	стр. 34
Персонализирани звукови полета	стр. 61

Спецификации

СПЕЦИФИКАЦИИ НА ЗВУКОВАТА МОЩНОСТ

ИЗХОДНА МОЩНОСТ И ОБЩО ХАРМОНИЧНО ИЗКРИВЯВАНЕ: (само при модела за САЩ)

С натоварване от 8 ома и на двата канала от 20 Hz – 20 000 Hz; номинално 100 вата на канал минимална RMS мощност, с не повече от 0,09% общо хармонично изкривяване от 250 миливата на номиналната изходна мощност.

Секция на усилвателя

Модел за САЩ¹⁾

Минимална RMS изходна мощност (8 ома, 20 Hz – 20 kHz, ОХИ 0,09%)
95 W + 95 W

Изходна мощност в стерео режим (8 ома, 1 kHz, ОХИ 1%)
105 W + 105 W

Изходна мощност в съраунд режим²⁾ (8 ома, 1 kHz, ОХИ 10%)
140 W на канал

Модел за Канада¹⁾

Минимална RMS изходна мощност (8 ома, 20 Hz – 20 kHz, ОХИ 0,09%)
85 W + 85 W

Изходна мощност в стерео режим (8 ома, 1 kHz, ОХИ 1%)
105 W + 105 W

Изходна мощност в съраунд режим²⁾ (8 ома, 1 kHz, ОХИ 10%)
140 W на канал

Само при модела за Европа¹⁾

Минимална RMS изходна мощност (8 ома, 20 Hz – 20 kHz, ОХИ 0,09%)
85 W + 85 W

Изходна мощност в стерео режим (8 ома, 1 kHz, ОХИ 1%)
100 W + 100 W

Изходна мощност в съраунд режим²⁾ (8 ома, 1 kHz, ОХИ 10%)

140 W на канал

¹⁾Измерено при следните условия:

Област	Изисквания за захранването
САЩ, Канада	120 V променлив ток, 60 Hz
Европа	230 V променлив ток, 50 Hz

²⁾Референтна изходна мощност за предни, централен, съраунд, задни съраунд и предни високи високоговорители. В зависимост от настройките на звуковото поле и източника е възможно да няма изходен звук.

Честотна характеристика

Аналогов 10 Hz – 70 kHz,
+0,5/-2 dB (с изключени звуково поле и еквалайзер)

Входна мощност

Аналогов Чувствителност: 500 mV/
50 килоома
S/N³⁾: 96 dB
(A, 500 mV⁴⁾)

Цифров (коаксиален)

Импеданс: 75 ома
S/N: 100 dB
(A, 20 kHz LPF)

Цифров (оптичен)

S/N: 100 dB
(A, 20 kHz LPF)

Изходна мощност (аналогов)

AUDIO OUT Работно напрежение:
500 mV/
1 килоом

SUBWOOFER Работно напрежение:
2 V/1 килоом

Еквалайзер

Нива на усилване
±6 dB, 1 dB стъпка

³⁾INPUT SHORT (с изключени звуково поле и еквалайзер).

⁴⁾Измерена мрежа, входно ниво.

Секция за FM тунер

Честотен обхват	87,5 MHz – 108,0 MHz
Антенa (ефирна)	FM кабелна антенa (ефирна)
Клеми за антената (ефирна)	75 ома, небалансирано
Средна честота	10,7 MHz

Секция за AM тунер

Честотен обхват

Област	Скала на настройване	
	Стъпка от 10 kHz	Стъпка от 9 kHz
САЩ, Канада	530 kHz – 1710 kHz	531 kHz – 1710 kHz
Европа	–	531 kHz – 1602 kHz

Антенa (ефирна)	Рамкова антенa (ефирна)
Средна честота	450 kHz

Секция за видео

Входове/Изходи

Видео:	1 Vp-p, 75 ома
COMPONENT VIDEO:	
Y:	1 Vp-p, 75 ома
Pv:	0,7 Vp-p, 75 ома
Pp:	0,7 Vp-p, 75 ома
	80 MHz HD Pass Through

Секция iPhone/iPod

Прав ток 5V 1,0 A MAX

Секция USB

Поддържана побитова скорост*

MP3 (MPEG 1 Audio Layer-3):
32 kbps – 320 kbps, VBR
WMA: 48 kbps – 192 kbps
AAC: 48 kbps – 320 kbps

* Съвместимостта с всеки софтуер за кодиране/запис и с всички записващи устройства и носители не може да бъде гарантирана.

Скорост на трансфер

Пълна скорост

Поддържано USB устройство

Клас за масово съхранение

Максимален ток 500 mA

Общи

Изисквания за захранването

Област	Изисквания за захранването
САЩ, Канада	120 V променлив ток, 60 Hz
Европа	230 V променлив ток, 50/60 Hz

Консумация на енергия

240 W

Консумация на енергия

(в режим на готовност)

0,3 W (когато „Ctrl for HDMI“ е зададено на „OFF“)

Размери (ширина/височина/дълбочина) (прибл.)

430 mm × 157,5 mm × 322 mm (17 инча × 6 1/4 инча × 12 3/4 инча) включително подаващи се части и уреди за управление

Тегло (прибл.)

8,0 kg (17 паунда

11 унции)

Дизайнът и спецификациите подлежат на промяна без предупреждение.

В печатните платки не са използвани халогенирани защити от огън.

Индекс

Цифри

2 канала 57
5.1 канала 19
7.1 канала 19

A

A/V Sync 75, 82
AM 53
Audio Out 76
Auto Tuning 53

B

Bass 75
Blu-ray плейър 27
BRAVIA Sync
подготовка 62

C

CD плейър 32

D

DCAC (Digital Cinema
Auto Calibration) 35
Direct Tuning 54
Dolby Digital EX 60
Dual Mono 75, 82
DVD записващо
устройство 30

F

FM 53
FM Mode 53
FM режим 81

I

Input Assign 67
INPUT MODE 67
iPhone/iPod 46, 90

L

LFE (нискочестотен
ефект) 10

M

Manual Setup 71

N

Name Input 55

P

PlayStation 3 29
PROTECT 93

S

Sound field 57
Super Audio CD плейър 32

T

Treble 75

U

USB устройство 49

A

Автоматичен режим
на готовност 77, 82
Автоматично калибриране
по избор 79
Автоматично калибриране
стандартно 79
Аудиоизход 82

B

Баси 81

B

Видеокамера 30
Видеомагнетофон 30
Високи 81
Връзка
iPhone/iPod 29, 32
USB устройство 32
антени 33
аудиооборудване 32
видеооборудване 25
високоговорители 21
телевизор 23
Входна мощност 44

G

Графичен потребителски
интерфейс 41

D

Дистанционно
управление 13, 83

E

Единица
за разстояние 74, 81

Z

Заглушаване 45
Записване 52

I

Избор на сцена 66
Изключване
на системата 65
Изпълнение с едно
докосване 64
Изчистване
дистанционно
управление 84
звуково поле 61
памет 34

К

- Компресия на динамичния диапазон 74, 80
- Контрол на звука, възпроизвеждан от системата 64
- Конфигурация на високоговорителите 34, 71, 80

М

- Меню 70, 79
- Меню „Settings“ 70
- Меню за опции 42

Н

- Наименование на входовете 45
- Настройки за HDMI 82
- Настройки за аудио 75, 82
- Настройки за съраунд 74, 81
- Настройки на автоматично калибриране 79
- Настройки на високоговорителите 71, 80
- Настройки на еквалайзера 75, 81
- Настройки на нивото 79
- Настройки на системата 77, 82
- Настройки на тунера 81
- Ниво на ефекта 74
- Нощен режим 76
- Нулиране 34

П

- Панел на дисплея 10
- Подобряване на качеството на сигнала 31
- Преглеждане на информацията на дисплея 83
- Предварително зададени станции 55
- Пропускане 76, 82

Р

- Режим за музика 58
- Режим за филми 57
- Режим A.F.D. 57

С

- Сателитен тунер 28
- Синхронизиране на режим на кино 66
- Съобщение за грешка 93
- на iPhone/iPod 48
- на USB 51
- след автоматично калибриране 39

Т

- Телевизор 23
- Тестов тон 73, 79
- Тунер 53
- Тунер за кабелна телевизия 28

У

- Управление за HDMI 76

Ч

- Честота на кросоувър 73, 81



* 4 2 6 2 4 1 2 1 1 * (3)