

Višekanalni AV risiver

Uputstvo za upotrebu

Prvo pročitajte „Kratki vodič za podešavanje“ koji ste dobili uz risiver. Tako ćete lakše razumeti kako da povežete risiver i upravljate njime.

UPOZORENJE

Da biste umanjili rizik od požara, ne prekrivajte ventilacioni otvor uređaja novinama, stolnjacima, zavesama itd.

Ne izlažite uređaj izvorima otvorenog plamena (kao što su upaljene sveće).

Ne postavljajte uređaj u uski prostor poput police za knjige ili ugradnog ormarića.

Da biste umanjili rizik od požara ili strujnog udara, ne izlažite uređaj kapljicama vode ili prskanju i ne postavljajte na njega predmete koji sadrže tečnost, na primer vaze.

Budući da se mrežno napajanje uređaja prekida izvlačenjem glavnog utikača, priključite uređaj na lako dostupnu utičnicu za napajanje naizmeničnom strujom. Ako primetite nepravilnosti u radu uređaja, odmah izvucite glavni utikač iz utičnice za napajanje naizmeničnom strujom.

Ne izlažite baterije ili uređaj u koji su umetnute baterije visokim temperaturama, na primer sunčevom svetlu i vatri.

Uređaj dobija mrežno napajanje sve dok je priključen na utičnicu za napajanje naizmeničnom strujom, čak i kada je sam uređaj isključen.

Preveliki zvučni pritisak iz slušalica može da dovede do gubitka sluha.



Ovaj simbol upozorava korisnika na prisustvo površine koja može biti vrela ako se dodirne tokom rada uređaja.

Ova oprema je testirana i utvrđeno je da je u skladu sa ograničenjima navedenim u EMC direktivi kada se za povezivanje koristi kabl kraći od 3 metra.

Napomena za korisnike: sledеće informacije se odnose samo na opremu koja se prodaje u zemljama u kojima se primenjuju direktive Evropske unije.

Ovaj uređaj je proizvela kompanija Sony Corporation, 1-7-1 Konan Minato-ku Tokyo, 108-0075 Japan ili za nju neka druga kompanija. Sva pitanja u vezi sa usaglašenošću proizvoda sa zakonima Evropske unije bi trebalo da pošaljete ovlašćenom predstavniku, Sony Deutschland GmbH, Hedelfinger Strasse 61, 70327 Stuttgart, Germany. Za sva pitanja u vezi sa servisom ili garancijom pogledajte adrese koje su navedene na zasebnoj servisnoj ili garantnoj listu.



Odlaganje stare električne i elektronske opreme (primenljivo u Evropskoj uniji i ostalim evropskim zemljama koje imaju sisteme za odvojeno sakupljanje otpada)

Ovaj simbol na proizvodu ili njegovom pakovanju označava da se proizvod ne sme tretirati kao kućni otpad. Proizvod bi trebalo da odložite na odgovarajućem mestu za prikupljanje i reciklažu električne i elektronske opreme. Pravilnim odlaganjem ovog proizvoda pomažete u sprečavanju mogućih štetnih posledica po okolinu i ljudsko zdravlje do kojih može doći usled nepravilnog odlaganja proizvoda. Reciklažom materijala pomažete u očuvanju prirodnih resursa. Za detaljnije informacije o reciklaži ovog proizvoda kontaktirajte lokalnu upravu, komunalnu službu ili prodavnicu u kojoj ste kupili proizvod.



Odlaganje potrošenih baterija (primenljivo u Evropskoj uniji i ostalim evropskim zemljama koje imaju sisteme za odvojeno sakupljanje otpada)

Ovaj simbol na bateriji ili njenom pakovanju označava da se baterija koja se dobija uz ovaj proizvod ne sme tretirati kao kućni otpad. Na nekim baterijama se pored ovog simbola može nalaziti i hemijski simbol. Hemijski simbol za živu (Hg) ili olovo (Pb) se dodaje ako baterija sadrži više od 0,0005% žive ili 0,004% olova. Pravilnim odlaganjem baterija pomažete u sprečavanju mogućih štetnih posledica po okolinu i ljudsko zdravlje do kojih može doći usled nepravilnog odlaganja baterija. Reciklažom materijala pomažete očuvanje prirodnih resursa. Ako proizvodi zahtevaju stalno prisustvo baterije zbog bezbednosti, performansi ili celovitosti podataka, takvu bateriju bi trebalo da zameni isključivo obučeni serviser. Da biste bili sigurni da će baterija biti pravilno zbrinuta, predajte potrošenu bateriju na odgovarajućem mestu za prikupljanje i reciklažu električne i elektronske opreme. Za sve ostale baterije pogledajte poglavlje o bezbednom uklanjanju baterije iz proizvoda. Predajte bateriju na odgovarajućem mestu za prikupljanje i reciklažu potrošenih baterija. Za detaljnije informacije o reciklaži ovog proizvoda ili baterije kontaktirajte lokalnu upravu, komunalnu službu ili prodavnicu u kojoj ste kupili proizvod.

0 ovom priručniku

- Uputstva u ovom priručniku se odnose na model STR-DA5800ES (risiver). Broj modela se nalazi u donjem desnom uglu prednjeg panela uređaja.
- Uputstva u ovom priručniku uglavnom opisuju upravljanje risiverom pomoću isporučene daljinskog upravljača. Takođe možete da koristite tastere ili okrugle potencijometre na risiveru ako oni imaju isti ili sličan naziv kao oni na daljinskom upravljaču.

0 autorskim pravima

Ovaj risiver koristi tehnologije Dolby* Digital, Pro Logic Surround i DTS** Digital Surround System.

- * Proizvedeno po licenci kompanije Dolby Laboratories. Dolby, Pro Logic, Surround EX i simbol sa duplim D su zaštićeni znakovi kompanije Dolby Laboratories.
- ** Proizvedeno po licenci i pod sledećim brojevima patenata u SAD: 5,956,674, 5,974,380, 5,978,762, 6,487,535, 6,226,616, 7,212,872, 7,003,467, 7,272,567, 7,668,723, 7,392,195, 7,333,929, 7,548,853 i ostali patenti koji su izdati ili na čekanju u SAD i drugim zemljama. DTS-HD, simbol i DTS-HD i simbol zajedno su registrovani zaštićeni znakovi, a DTS-HD Master Audio je zaštićeni znak kompanije DTS, Inc. Proizvod obuhvata i softver. © DTS, Inc. Sva prava zadržana.

HDMI

Ovaj risiver koristi tehnologiju Multimedijski interfejs visoke rezolucije (HDMI™).

Termini HDMI i HDMI Multimedijski interfejs visoke rezolucije, kao i logo HDMI su zaštićeni znakovi ili registrovani zaštićeni znakovi organizacije HDMI Licensing LLC u SAD i drugim zemljama.

Tip fonta (Shin Go R) koji je instaliran u ovom risiveru obezbeđuje MORISAWA & COMPANY LTD. Ovi nazivi su zaštićeni znakovi kompanije MORISAWA & COMPANY LTD., a autorska prava na font takođe pripadaju kompaniji MORISAWA & COMPANY LTD.

iPhone, iPod, iPod classic, iPod nano i iPod touch su zaštićeni znakovi kompanije Apple Inc. registrirane u SAD i ostalim zemljama.

Svi ostali zaštićeni znakovi i registrovani zaštićeni znakovi pripadaju njihovim vlasnicima. U ovom priručniku nisu navedene oznake ™ i ®.



„Made for iPod“ i „Made for iPhone“ znači da je elektronska oprema posebno dizajnirana za rad sa iPod ili iPhone uređajem i da je sertifikovana od strane proizvođača tako da ispunjava standarde za performanse kompanije Apple. Apple ne odgovara za rad ovog uređaja niti za njegovu usklađenost sa bezbednosnim standardima i propisima. Imajte u vidu da upotreba ove dodatne opreme sa iPod ili iPhone uređajem može da utiče na performanse bežične veze.



DLNA™, logo DLNA i DLNA CERTIFIED™ su zaštićeni znakovi, zaštićeni znakovi usluge ili oznake za sertifikaciju organizacije Digital Living Network Alliance.

MPEG Layer-3 tehnologiju za kodiranje zvuka i patente su licencirale kompanije Fraunhofer IIS i Thomson.

„BRAVIA“ Sync je zaštićeni znak kompanije Sony Corporation.

„x.v.Colour“ i logo „x.v.Colour“ su zaštićeni znakovi kompanije Sony Corporation.

„PlayStation®“ je registrovani zaštićeni znak kompanije Sony Computer Entertainment Inc.

„AVCHD“ i logo „AVCHD“ su zaštićeni znakovi kompanija Panasonic Corporation i Sony Corporation.

Microsoft, Windows, Windows Vista i Windows Media su zaštićeni znakovi ili registrovani zaštićeni znakovi kompanije Microsoft Corporation u SAD i/ili ostalim zemljama.

Ovaj proizvod sadrži tehnologiju koja podleže određenim pravima na intelektualnu svojinu korporacije Microsoft. Upotreba ili distribucija ove tehnologije izvan ovog proizvoda je zabranjena bez odgovarajućih licenci korporacije Microsoft. Vlasnici sadržaja koriste Microsoft PlayReady™ tehnologiju za pristup sadržaju da bi zaštitili svoju intelektualnu svojinu, uključujući sadržaj zaštićen autorskim pravima. Ovaj uređaj koristi tehnologiju PlayReady da bi pristupio sadržaju koji je zaštićen tehnologijom PlayReady i/ili WMDRM. Ako uređaj ne uspe da na odgovarajući način ograniči upotrebu sadržaja, vlasnici sadržaja mogu da od korporacije Microsoft traže da opozove mogućnost uređaja da reprodukuje sadržaj zaštićen tehnologijom PlayReady. Opoziv neće uticati na nezaštićeni sadržaj ili sadržaj koji je zaštićen drugim tehnologijama za pristup sadržaju. Vlasnici sadržaja od vas mogu tražiti da nadogradite PlayReady da biste mogli da pristupite njihovom sadržaju. Ako odbijete nadogradnju, nećete moći da pristupite sadržaju koji zahteva nadogradnju.

„WALKMAN“ i logo „WALKMAN“ su registrovani zaštićeni znakovi kompanije Sony Corporation.

„Android“ je registrovani zaštićeni znak ili zaštićeni znak kompanije Google Inc.

InstaPrevue™ je zaštićeni znak ili registrovani zaštićeni znak kompanije Silicon Image, Inc. u SAD i drugim zemljama.

Ovaj proizvod sadrži softver koje podleže licencama GNU General Public License („GPL“) ili GNU Lesser General Public License („LGPL“). U njima je navedeno da korisnici imaju pravo da nabave, izmene i ponovo distribuiraju izvorni kôd datog softvera u skladu sa uslovima GPL ili LGPL licence.

Za više detalja o GPL, LGPL i ostalim softverskim licencama, pogledajte „System Settings“ → „Softverska licenca“ u meniju „Settings“ na risiveru.

Izvorni kôd softvera koji se koristi u ovom proizvodu podleže GPL i LGPL licencama i dostupan je na Vebu. Da biste ga preuzeli, posetite sledeću adresu:

URL adresa: <http://www.sony.net/Products/Linux>

Imajte u vidu to da Sony ne može da odgovori na bilo kakva pitanja u vezi sa sadržajem ovog izvornog koda.

Glavne funkcije risivera

Kompatibilan je sa brojnim priključcima i formatima

Funkcija	Opis	Stranica
9.2-kanala	Risiver može da emituje najviše 9.2 kanala. Risiver podržava mogućnost povezivanja prednjeg zvučnika sa dva pojačala.	25, 27
Kompatibilan sa različitim standardima	Risiver je kompatibilan sa različitim audio formatima kao što su Dolby TrueHD, DTS-HD Master Audio, DSD, višekanalni linearni PCM, FLAC itd.	23
HDMI (9 ulaza 2 izlaza + 1 zonski izlaz)	Risiver je opremljen sa osam ulaznih HDMI priključaka (od čega su dva, HDMI IN 2 i IN 3, priključci tipa „za AUDIO“ koji u obzir uzimaju kvalitet zvuka) na zadnjem panelu i jednim HDMI priključkom na prednjem panelu. Na risiver možete da povežete različite uređaje koristeći HDMI vezu. Risiver je kompatibilan sa različitim HDMI standardima kao što su Deep Colour, „x.v.Colour“ ili 4K* i 3D prenos, Audio Return Channel (ARC) itd. * Priključci HDMI IN 1, IN 2 i IN 9 podržavaju 4K prenos.	29, 31, 33, 34, 36, 38 37, 78
	4K Risiver može da emituje 4K signale kroz izlazne HDMI priključke.	22, 37
	Fast View Možete da izaberete način HDMI ulaza koji je brži od uobičajenog izbora (Fast View). Priključci HDMI IN 1, IN 2, IN 3, IN 4 i IN 9 podržavaju funkciju Fast View.	106
	Control for HDMI Risiverom i ostalom opremom možete da upravljate u međusobnoj sprezi pomoću funkcije Control for HDMI.	74, 105
Pregled za HDMI	Risiver vam omogućava da u zasebnom prozoru (slika u slici) uživo prikazete pregled sadržaja sa HDMI ulaza na risiveru. Prozori za pregled će se prikazivati samo za HDMI IN 1/IN 2/IN 3/IN 4 ulaz. Pomoću daljinskog upravljača možete da izaberete HDMI ulaz za pregled. (Ovu funkciju obezbeđuje tehnologija Silicon Image InstaPrevue™.)	81
Mreža	Risiver je opremljen sa četiri LAN porta koji imaju funkcije komutacionog čvorišta. Risiver je kompatibilan sa funkcijom za emitovanje video snimaka sa Interneta. Risiver vam omogućava da reprodukujete sadržaj na kućnoj mreži putem DLNA kompatibilne funkcije za kućnu mrežu.	44 56 55

Funkcija	Opis	Stranica
USB	USB port koji podržava iPod/iPhone Putem risivera možete jednostavno da reprodukujete sadržaj sa iPod/iPhone uređaja pomoću USB veze.	53
	Putem risivera možete jednostavno da reprodukujete sadržaj sa USB uređaja/WALKMAN uređaja korišćenjem USB veze.	52
	USB DAC funkcija Risiver je opremljen ulaznim portom za računar (USB tip B) na zadnjem panelu. Kada računar povežete putem USB veze i na računaru instalirate odgovarajući upravljački program za risiver, risiver možete da koristite kao audio plejer za računar. Možete da koristite „iTunes“, „Windows Media® Player“ ili neku drugu aplikaciju da biste uživali u reprodukciji različitih muzičkih datoteka sa vašeg računara na kvalitetnom zvučnom sistemu.	41, 52
Više zona	Osim glavne prostorije, u muzici i video snimcima možete da uživate u drugoj prostoriji gde se reprodukuje sadržaj različit od onog u glavnoj prostoriji.	67
	Možete da emitujete HDMI signale sa priključaka HDMI IN na priključak HDMI ZONE 2 OUT.	22, 67, 70

Bolji kvalitet slike i zvuka

Funkcija	Opis	Stranica
Konverzija rezolucije slike naviše	Risiver može da poveća ili smanji rezoluciju analognih video signala. Rezolucija signala može da se poveća do rezolucije 4k korišćenjem izlaznog HDMI priključka. Risiver takođe može da poveća ili smanji rezoluciju analognih video signala za zonu 2.	22
Digital Cinema Auto Calibration (D.C.A.C.) funkcija	Risiver je opremljen funkcijom Digital Cinema Auto Calibration (D.C.A.C.). Ova funkcija vam omogućava da obavite automatsko kalibrisanje i podešavanje audio parametara radi reprodukcije optimalnog zvuka.	91, 93
Zvučna polja	Možete da izaberete jedan od brojnih režima zvučnog polja u skladu sa povezanim zvučnicima i uređajima priključenim na ulaz risivera. Risiver takođe poseduje sledeće opcije za zvuk: – Tri režima za reprodukciju zvučnih karakteristika poznatih muzičkih dvorana: „Berlin Philharmonic Hall“, „Concertgebouw Amsterdam“ ili „Musikverein Vienna“. – Dva režima koja usklađuju položaj zvučnog izvora sa ekranom: „Movie Height“ i „Vocal Height“.	61, 63
Podizanje tonova centralnog zvučnika na odgovarajuću visinu (Center Speaker Lift Up)	Korišćenjem prednjih gornjih zvučnika, tonove centralnog zvučnika možete da podignete na odgovarajuću visinu na ekranu. Ova funkcija (Center Speaker Lift Up) vam omogućava da uživate u prirodnoj reprodukciji bez nelagodnosti.	94
Virtuelna reprodukcija prednjih gornjih zvučnika (Virtual Front High)	Risiver može virtuelno da reprodukuje prednje gornje zvučnike, čak i kada prednji gornji zvučnici nisu povezani. Ova funkcija vam omogućava da reprodukujete Center Speaker Lift Up efekat koristeći prednje gornje zvučnike, kao i da reprodukujete različite funkcije zvučnog polja koristeći prednje visoke kanale koje poseduje risiver.	93

Funkcija	Opis	Stranica
Visok kvalitet reprodukcije kompresovanih audio datoteka	Kompresovane audio datoteke možete da reprodukujete u visokom kvalitetu pomoću funkcije D.L.L. (Digital Legato Linear).	97
High quality digital Audio Transmission System (H.A.T.S.) funkcija	Funkcija High quality digital Audio Transmission System (H.A.T.S.) omogućava prenos signala sa Super Audio CD plejera povezanog putem HDMI veze u visokom kvalitetu.	105

Korisne funkcije

Funkcija	Opis	Stranica
Jednostavne i lako dostupne kontrole	Risiver koristi GUI (grafički korisnički interfejs). Risiverom možete jednostavno da upravljate pomoću menija koji se prikazuje na TV ekranu.	49
	Možete jednostavno da unesete osnovna podešavanja risivera koristeći Easy Setup.	46
	Uz risiver dobijate višefunkcionalni daljinski upravljač za upravljanje povezanom opremom i funkcijom za više zona, kao i jednostavan daljinski upravljač za uobičajene radnje.	16
	U mogućnosti ste da istovremeno obnovite različita podešavanja risivera tako što ćete pritisnuti taster EASY AUTOMATION.	82
Fleksibilne funkcije	Funkcija Sound Optimizer optimizuje zvuk koji se emituje u skladu sa nivoom jačine zvuka.	65
	Funkcija A/V Sync usklađuje vremenski razmak između zvuka koji se emituje i slike koja se prikazuje.	99
	Funkcija Pass Through emituje HDMI signale ka televizoru, čak i kada je risiver u režimu mirovanja.	77

Ostalo

Funkcija	Opis	Stranica
Funkcija za uštedu energije	Funkcija Auto Standby automatski prebacuje risiver u režim mirovanja ako ga ne koristite određeno vreme ili kada on ne dobija signal.	110
Korisniji	Risiverom možete da upravljate pomoću pametnog telefona na koji je instalirana aplikacija „ES Remote“*. * Kompatibilan sa iPod touch/iPhone uređajima i Android telefonima	82

Sadržaj

Glavne funkcije risivera	5
Opis i položaj delova	10

Početni koraci

Pročitajte sledeće pre nego što povežete opremu	21
1: Postavljanje zvučnika	25
2: Povezivanje monitora	29
3: Povezivanje video opreme	31
4: Povezivanje audio opreme	38
5: Povezivanje sa mrežom	44
6: Priprema risivera i daljinskog upravljača	45
7: Podešavanje risivera pomoću funkcije Easy Setup	46
8: Podešavanje povezane opreme	48
9: Priprema računara koji će se koristiti kao server	49
Vodič za korišćenje menija na ekranu	49

Uživanje u slikama/zvuku

Uživanje u slikama/zvuku sa povezane opreme	51
PC	52
USB uređaj/WALKMAN	52
iPod/iPhone	53
Home Network (DLNA)	55
Internet video	56
FM/AM	57

Uživanje u zvučnim efektima

Biranje zvučnog polja	60
Korišćenje funkcije Sound Optimizer	65
Podešavanje ekvilajzera	65

Korišćenje funkcija za više zona

Čemu služi funkcija za više zona	67
Uspostavljanje veze u više zona	67
Podešavanje zvučnika u zoni 2	70
Podešavanje HDMI izlaza u zoni 2	70
Menjanje podešavanja za zonu na daljinskom upravljaču	71
Upravljanje risiverom iz druge zone (Upravljanje u ZONE 2/ZONE 3)	72

Korišćenje ostalih funkcija

Korišćenje funkcije „BRAVIA“ Sync	74
Prebacivanje između monitora koji emituju HDMI video signale	77
Emitovanje HDMI signala čak i kada je risiver u režimu mirovanja (Pass Through)	77
Biranje digitalnog ili analognog zvuka	78
Korišćenje ostalih ulaznih video/audio priključaka	79
Pregled za HDMI	81
Upravljanje risiverom pomoću pametnog telefona	82
Čuvanje različitih podešavanja risivera i njihovo istovremeno obnavljanje (Easy Automation)	82
Korišćenje merača vremena za isključivanje	84
Snimanje pomoću risivera	84
Menjanje komandnog režima risivera i daljinskog upravljača	85
Korišćenje veze za dva pojačala	86
Vraćanje na podrazumevana fabrička podešavanja	87

Prilagođavanje podešavanja

Korišćenje menija za podešavanje	88
Easy Setup	91
Speaker Settings	91
Audio Settings	97
Video Settings	100
HDMI Settings	104
Input Settings	106
Network Settings	107
Internet Services Settings	108
Zone Settings	109
System Settings	110
Network Update	111
Upravljanje bez korišćenja GUI interfejsa	112

Korišćenje daljinskog upravljača

Upravljanje opremom pomoću daljinskog upravljača	119
Isključivanje sve povezane opreme (SYSTEM STANDBY)	120
Programiranje daljinskog upravljača	120
Automatsko izvršavanje nekoliko komandi u nizu (Macro Play)	124
Podešavanje kodova za daljinski upravljač koji nisu memorisani u daljinskom upravljaču	125
Brisanje memorije višefunkcionalnog daljinskog upravljača	127

Dodatne informacije

Mere opreza	128
Rešavanje problema	129
Specifikacije	141
Indeks	145

Opis i položaj delova

Prednji panel

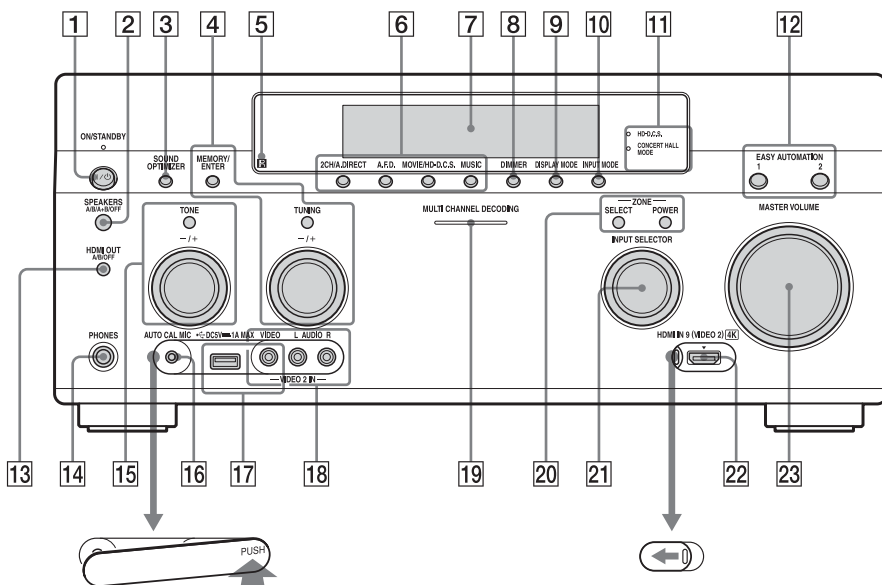

Skidanje poklopca

Pritisnite PUSH.

Kada skinete poklopac, ostavite ga na mestu van domašaja dece.

Otvoravanje poklopca

Povucite poklopac ulevo.

1 I/O ON/STANDBY

Uključivanje ili isključivanje risivera.

Lampica iznad dugmeta svetli na sledeći način:

Zelena: Risiver je uključen.

Narandžasta: Risiver je u režimu mirovanja i

- „Control for HDMI“ (stranica 105) ili „Network Standby“ (stranica 107) je podešeno na „On“.
- „Pass Through“ (stranica 105) je podešeno na „On“ ili „Auto“.
- Risiver u zoni 2 ili zoni 3 je uključen.

Lampica se gasi kada je risiver u režimu mirovanja i kada su gorenavedena podešavanja isključena.

2 SPEAKERS (A/B/A+B/OFF) (stranica 47)

3 SOUND OPTIMIZER (stranica 65)

4 MEMORY/ENTER, TUNING +/-

5 Senzor za daljinski upravljač

Prima signale sa daljinskog upravljača.

6 2CH/A.DIRECT, A.F.D., MOVIE/HD-D.C.S., MUSIC (stranica 60, 61)

7 Displej (stranica 12)

- 8 DIMMER**
Pritiskajte DIMMER da biste podesili svetlinu displeja.
- 9 DISPLAY MODE (stranica 118)**
- 10 INPUT MODE (stranica 78)**
- 11 HD-D.C.S. lampica (stranica 61)**
Svetli kada je izabrano zvučno polje HD-D.C.S..
CONCERT HALL MODE lampica (stranica 63)
Svetli kada je izabrano jedno od sledećih zvučnih polja: Berlin Philharmonic Hall, Concertgebouw Amsterdam ili Musikverein Vienna.
- 12 EASY AUTOMATION 1, 2 (stranica 82)**
- 13 HDMI OUT (A/B/OFF) (stranica 77)**
- 14 PHONES priključak**
Za priključivanje slušalica.
- 15 TONE +/-**
Pritiskajte TONE da biste izabrali zvučnik i opseg. Zatim okrećite potencijometar da biste podesili nivo basa/srednjih/visokih tonova na zvučniku.
- 16 AUTO CAL MIC priključak (stranica 91)**
Povežite isporučeni mikrofona za optimizaciju za „Auto Calibration“ na ovaj priključak.
- 17 iPod/iPhone (↔) (USB) port VIDEO IN priključak (stranica 36, 52, 53)**
- 18 VIDEO 2 IN priključci (stranica 36)**
- 19 MULTI CHANNEL DECODING lampica**
Svetli kada se dekodiraju višekanalni audio signali.
- 20 ZONE SELECT, NAPAJANJE (stranica 73)**
- 21 INPUT SELECTOR (stranica 51)**
- 22 HDMI IN 9 (VIDEO 2) priključak (stranica 37)**
- 23 MASTER VOLUME (stranica 51)**

Indikatori na displeju

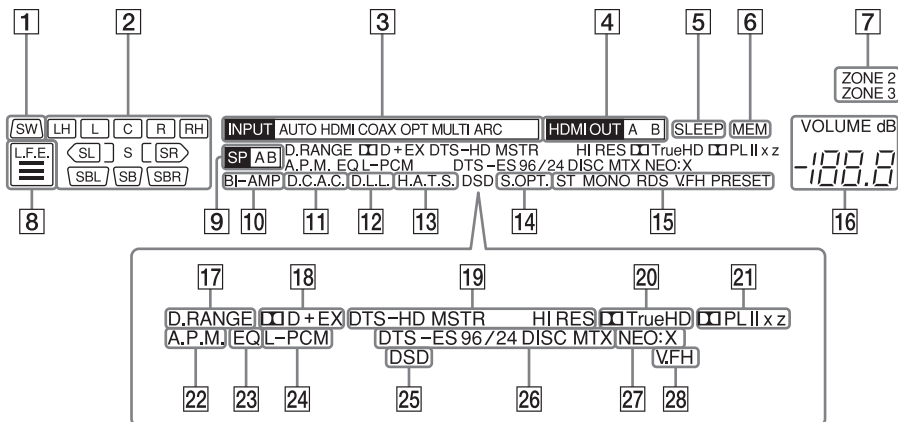

1 SW

Svetli kada je povezan subwoofer ili više njih i kada se sa priključ(a) ka PRE OUT SUBWOOFER emituje audio signal.

2 Indikator kanala koji se koristi za reprodukciju

Označava zvučnik koji je namenjen za emitovanje zvuka. Pokazuje kako risiver smanjuje ili povećava broj kanala na kojima se emituje zvuk sa izvora u zavisnosti od podešavanja zvučnika.

L

Prednji levi

R

Prednji desni

C

Centralni

LH

Levi gornji

RH

Desni gornji

SL

Surround levi

SR

Surround desni

SBL

Surround zadnji levi

SBR

Surround zadnji desni

SB

Surround zadnji

Primer:

Format snimanja: 5.1

Šablon zvučnika: 3/0.1

Zvučno polje: A.F.D. Auto

[SW] [L] [C] [R]

3 INPUT indikator

Označava trenutni ulaz.

AUTO

Opcija INPUT MODE je podešena na „AUTO“.

HDMI

COAX

OPT

MULTI (MULTI CHANNEL INPUT)

ARC (stranica 78)

4 HDMI OUT A/B (stranica 77)

5 SLEEP (stranica 84)

6 MEM

Svetli kada je aktivirana funkcija za memorisanje.

7 ZONE 2/ZONE 3 (stranica 67)

- 8 L.F.E.**
Svetli kada ulazni signali koji se reprodukuju sadrže L.F.E. (Niskofrekventni efekti) kanal. U toku reprodukcije signala sa L.F.E. kanala, trake ispod slova svetle i označavaju nivo zvuka. Budući da L.F.E. signal nije snimljen u svim delovima ulaznog signala, indikatori u vidu traka će oscilirati tokom reprodukcije (ili će se možda isključiti).
- 9 Indikator sistema zvučnika (stranica 47)**
- 10 BI-AMP (stranica 86)**
- 11 D.C.A.C. (stranica 91)**
Svetli kada su primenjeni rezultati merenja pomoću funkcije „Auto Calibration“.
- 12 D.L.L. (stranica 97)**
- 13 H.A.T.S. (stranica 105)**
- 14 S.OPT.**
Svetli kada je aktivirana funkcija za optimizaciju zvuka (stranica 65).
- 15 Indikator podešavanja**
Svetli kada risiver pronađe radio stanicu.
ST
Stereo prijem
MONO
FM režim je podešen na monauralni režim.
RDS (stranica 59)
Prijem radio stanice koja emituje podatke
PRESET
Režim za podešavanje je podešen na režim za memorisanje.
- 16 VOLUME**
Prikazuje trenutnu jačinu zvuka.
- 17 D.RANGE**
Svetli kada je aktivirana kompresija dinamičkog opsega.
- 18 Dolby Digital Surround indikator**
Jedan od odgovarajućih indikatora svetli kada risiver dekodira odgovarajuće signale u Dolby Digital formatu.
- DSD**
Dolby Digital
DSD+
Dolby Digital Plus
DSD EX
Dolby Digital Surround EX
- 19 DTS-HD indikator**
Svetli kada risiver dekodira DTS-HD.
DTS-HD
Jedan od sledećih indikatora svetli konstantno.
MSTR
DTS-HD Master Audio
HI RES
DTS-HD High Resolution Audio
- 20 DSD TrueHD**
Svetli kada risiver dekodira Dolby TrueHD.
- 21 Dolby Pro Logic indikator**
Jedan od odgovarajućih indikatora svetli kada risiver obavlja Dolby Pro Logic obradu. Ova tehnologija matričnog dekodera za surround zvuk može da poboljša ulazne signale.
DSD PL
Dolby Pro Logic
DSD PLII
Dolby Pro Logic II
DSD PLIIx
Dolby Pro Logic IIx
DSD PLIIz
Dolby Pro Logic IIz
- 22 A.P.M. (stranica 93)**
Svetli kada je aktivirana funkcija A.P.M. (Automatic Phase Matching).
- 23 EQ**
Svetli kada je aktiviran ekvilajzer.
- 24 L-PCM**
Svetli kada risiver dobija PCM (Pulse Code Modulation) signale.
- 25 DSD**
Svetli kada risiver dobija DSD (Direct Stream Digital) signale.

26 DTS(-ES) indikator

Svetli tokom prijema DTS ili DTS-ES signala.

DTS

Svetli kada risiver dekodira DTS signale.

DTS-ES

Svetli jedan od sledećih indikatora u zavisnosti od formata dekodiranja ulaznog signala.

96/24

DTS 96/24 (96 kHz/24 bita) dekodiranje

DISC

DTS-ES Discrete 6.1

MTX

DTS-ES Matrix 6.1

27 NEO:X

Svetli kada je aktivirano DTS Neo:X Cinema/Music/Game dekodiranje.

28 V.FH

Svetli kada je aktivirana funkcija Virtual Front High radi virtuelne reprodukcije zvuka sa prednjih zvučnika, čak i u okruženju bez prednjih levih/desnih zvučnika.

Zadnji panel

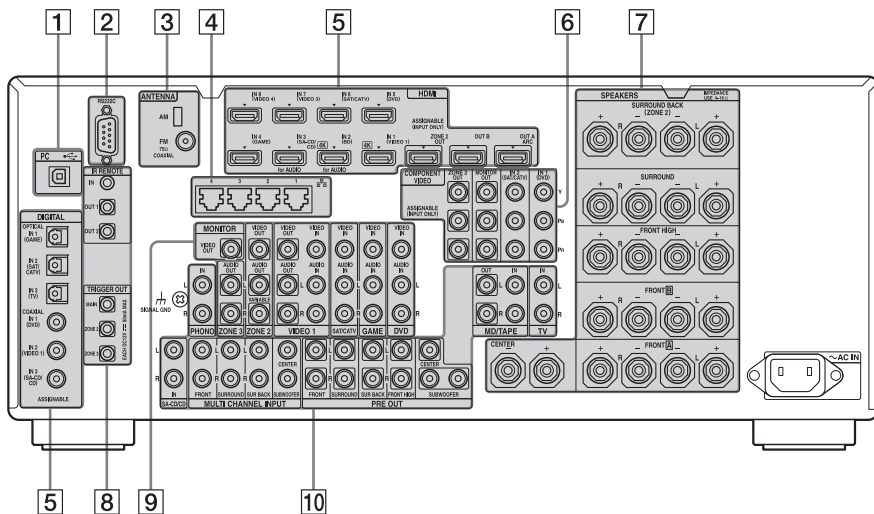

1 USB port (stranica 41)

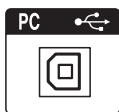

2 RS232C port



Koristi se za održavanje i servis.

3 ANTENNA odeljak



AM ANTENNA priključak
(stranica 42)



FM ANTENNA priključak
(stranica 42)

4 LAN portovi (komutaciona čvorišta) (stranica 44)



5 DIGITAL INPUT/OUTPUT odeljak



OPTICAL IN priključci
(stranica 29, 33, 34)



COAXIAL IN priključci
(stranica 32, 39)



HDMI IN/OUT* priključci
(stranica 29, 31, 33, 34)

6 COMPONENT VIDEO INPUT/OUTPUT odeljak (stranica 29, 32, 34)



Y, Pb, Pr IN/OUT* priključci

7 SPEAKERS odeljak (stranica 27)



8 Priključci za upravljanje Sony i drugom spoljnom opremom

IR REMOTE IN/OUT priključci (stranica 67)

Priključite infracrveni odašiljač (nije isporučen) na IN da biste koristili funkciju za više zona.

Priključite IR blaster (nije isporučen) na OUT. Signali koji dolaze na priključak IN emitovaće se sa priključka OUT.

TRIGGER OUT priključci (stranica 110)

Povežite sa delom za blokiranje uključivanja/isključivanja izvora napajanja druge opreme usaglašene sa 12V TRIGGER ili pojačalom/risiverom u zoni 2 ili zoni 3.

9 VIDEO/AUDIO INPUT/OUTPUT odeljak (stranica 29, 32, 33, 34, 35)

L AUDIO IN/OUT priključci



VIDEO IN/OUT* priključci



AUDIO OUT priključci VIDEO OUT priključak (stranica 67)

10 AUDIO INPUT/OUTPUT odeljak

L AUDIO IN/OUT priključci



(stranica 39, 43)



MULTI CHANNEL INPUT priključci (stranica 39)



PRE OUT priključci

Za priključivanje spoljašnjeg pojačala.

* Morate da povežete TV na priključke HDMI OUT ili MONITOR OUT da biste mogli da vidite sliku sa izabranog ulaza (stranica 29).

Daljinski upravljač

Koristite isporučeni daljinski upravljač da biste upravljali ovim risiverom i ostalom opremom. Daljinski upravljač je unapred programiran za upravljanje Sony video/audio opremom.

Napomena

Ne izlažite senzor daljinskog upravljača direktnom suncu ili uređajima koji emituju svetlost. To može dovesti do kvara.

Savet

Ako risiver više ne reaguje na kontrole sa daljinskog upravljača, zamenite stare baterije novim.

Višefunkcionalni daljinski upravljač (RM-AAL042)

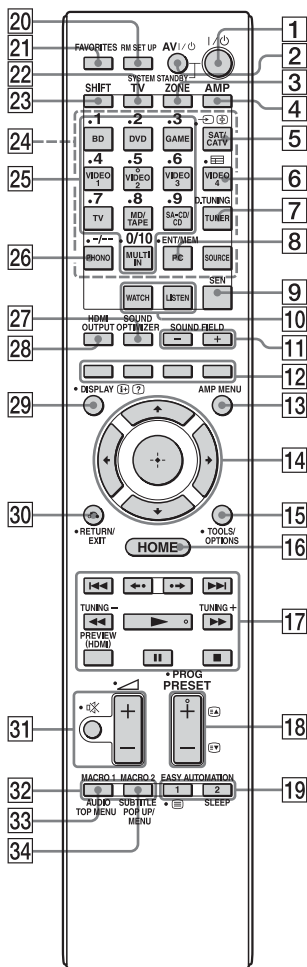

- 1 **I/O (uključivanje/stanje mirovanja)**
Uključivanje ili isključivanje risivera.
- 2 **AV I/O (uključivanje/stanje mirovanja)**
Uključivanje ili isključivanje video/audio opreme za čije upravljanje ste programirali daljinski upravljač.
- 3 **ZONE (stranica 67)**
- 4 **AMP**
Aktiviranje risivera za glavnu zonu.

- 5 **→ (Izbor ulaza)**
Pritisnite TV (22), a zatim → (izbor ulaza) da biste izabrali ulazni signal (TV ili video).
- 6 **⏏ (Zadržavanje teksta)**
U tekstualnom režimu: zadržava trenutnu stranicu.
- 7 **☰ (Vodič)**
Pritisnite SHIFT (23), a zatim ☰ (Vodič) da biste na ekranu prikazali programski vodič.
- 7 **D.TUNING (stranica 58)**
Pritisnite SHIFT (23), a zatim D.TUNING da biste ušli u režim za direktno podešavanje.
- 8 **ENT/MEM**
Pritisnite SHIFT (23), a zatim ENT/MEM da biste uneli vrednost ili numeru koristeći numeričke tastere (25) ili pritisnite ENT/MEM, a zatim numeričke tastere (25) da biste izabrali broj memorije pod kojim je memorisana stanica tokom korišćenja tjunera.
- 9 **SEN**
Pristup početnoj stranici sajta Sony Entertainment Network (SEN), mrežnoj usluzi koju pruža Sony.
- 10 **WATCH, LISTEN (stranica 51)**
- 11 **SOUND FIELD +/- (stranica 60, 61, 63)**
- 12 **Obojeni tasteri**
Funkcionišu u skladu sa vodičem na TV ekranu.
- 13 **AMP MENU (stranica 112)**
- 14 **⊕/⊖/↕/↔**
Pomoću tastera ⊕/⊖/↕/↔ izaberite stavku u meniju. Zatim pritisnite ⊕/⊖ da biste ušli u izabranu stavku.
- 15 **TOOLS/OPTIONS (stranica 49, 56, 59)**
Prikazivanje i izbor stavki u menijima sa opcijama.
- 16 **HOME (stranica 49)**
Prikazivanje početnog menija na ekranu televizora.

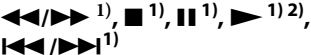
17  1), ■ 1), || 1), ► 1) 2),
◀ 1), ► 1)

Pomoću ovih tastera možete da upravljate DVD plejerom, Blu-ray Disc plejerom, CD plejerom, MD dekom, kasetnim dekom, opremom povezanom sa ↔ (USB) portom ili mrežom, video snimcima sa Interneta itd.

TUNING +/-

Pritisnite SHIFT (23), a zatim TUNING +/- da biste izabrali stanicu.

PREVIEW (HDMI) (stranica 81)

Otvaranje zasebnih ekrana (slika u slici) za pregled ulaznog sadržaja sa četiri HDMI IN priključka.



Kratko ponavljanje ili brzo premotavanje unapred trenutnih scena.

18 **PRESET + 2)/-**

Biranje memorisanih stanica.

PROG + 2)/-

Pritisnite TV (22), a zatim PROG +/- da biste upravljali televizorom, satelitskim tjunerom itd.



U tekstualnom režimu: izbor sledeće ili prethodne stranice.

19 **EASY AUTOMATION 1, 2 (stranica 82)**



Pritisnite TV (22), a zatim  (Tekst) da biste prikazali tekstualne informacije.

SLEEP (stranica 84)

20 **RM SET UP (stranica 85)**

21 **FAVORITES (stranica 56)**

22 **TV**

Menjanje funkcije tastera na daljinskom upravljaču i aktiviranje onog u žutoj boji da biste omogućili upravljanje televizorom.

23 **SHIFT**

Menjanje funkcije tastera na daljinskom upravljaču kako bi se aktivirali tasteri u ružičastoj boji.

24 **Tasteri za izbor ulaza**

Pritisnite jedan od tastera da biste izabrali opremu koju želite da koristite. Kada pritisnete bilo koji od ovih tastera, risiver se uključuje.

25 **Numerički tasteri**

Pritisnite SHIFT (23), a zatim pritisnite numeričke tastere da biste uneli brojeve. Pritisnite numeričke tastere da biste izabrali brojeve kanala na televizoru.

26 **-/--**

Pritisnite SHIFT (23), a zatim -/-- da biste

- izabrali brojeve numera iznad 10 na CD plejeru, DVD plejeru, Blu-ray Disc plejeru ili MD deku.

- izabrali brojeve kanala iznad 10 na televizoru, satelitskom tjuneru ili video-rikorderu.

27 **SOUND OPTIMIZER (stranica 65)**

28 **HDMI OUTPUT (stranica 77)**

29 **DISPLAY**

Prikazivanje kontrolne table na TV ekranu tokom reprodukcije video snimaka sa Interneta ili sadržaja sa kućne mreže.

 +,  (Informacije, otkrivanje teksta)

Prikazuje informacije kao što su broj trenutnog kanala i režim ekrana.

U tekstualnom režimu: Otkriva skrivene informacije (npr. odgovore na pitanja u kvizu).

30 **RETURN/EXIT **

Povratak na prethodni meni ili izlazak iz menija.

31 **◁ (Jačina zvuka) +/- (stranica 51)**

✖ (Isključivanje zvuka) (stranica 51)

Kada pritisnete TV (22), takođe možete da podesite jačinu zvuka televizora i privremeno isključite zvuk televizora.

32 **MACRO 1, MACRO 2 (stranica 124)**

33 **TOP MENU**

Otvara ili zatvara glavni meni BD-ROM ili DVD diska.

AUDIO

Pritisnite SHIFT (23), a zatim AUDIO da biste izabrali audio format/numeru.

34 **POP UP/MENU**

Otvara ili zatvara iskačući meni BD-ROM diska ili meni DVD diska.

SUBTITLE

Pritisnite SHIFT (23), a zatim SUBTITLE da biste izabrali jezik titla ako je na BD-ROM/DVD VIDEO disku snimljeno više titlova.

¹⁾ Pogledajte tabelu na stranica 119 da biste videli informacije o tasterima koje možete da koristite za kontrolu svakog uređaja.

²⁾ Na ovim tasterima se nalazi mala izbočina (5/VIDEO 2, ►, PRESET +). Koristite je kao referencu prilikom korišćenja daljinskog upravljača.

Napomena

Gorenavedene informacije služe samo kao primeri.

Jednostavni daljinski upravljač (RM-AAU124)

Ovaj daljinski upravljač možete da koristite samo za upravljanje risiverom. Njime možete jednostavno da upravljate glavnim funkcijama risivera.

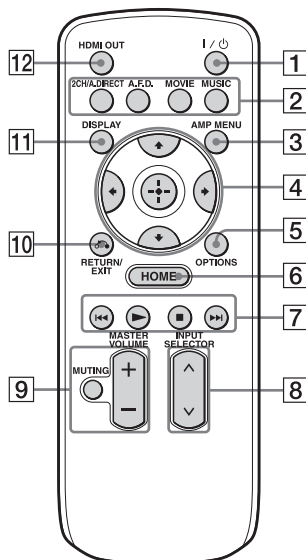

1 I/⏻ (uključivanje/stanje mirovanja)

Uključivanje ili isključivanje risivera.

2 2CH/A.DIRECT, A.F.D., MOVIE, MUSIC (stranica 60, 61, 63)

3 AMP MENU (stranica 112)

4 ⏪ ⏩ ⏴ ⏵

Pomoću tastera ⏴/⏵/⏪/⏩ izaberite stavke u meniju. Zatim pritisnite ⏴/⏵ da biste ušli u/potvrdili izabranu stavku.

5 OPTIONS (stranica 49, 56, 59)

6 HOME (stranica 49)

7 ▶, ■, ◀◀, ▶▶

Upravljanje opremom koja je povezana na prednji ◀◀ (USB) port ili mrežu ili video snimcima sa Interneta.

- 8 INPUT SELECTOR**
- 9 MASTER VOLUME +/- (stranica 51)**
MUTING (stranica 51)
- 10 RETURN/EXIT ↶ (stranica 49)**
- 11 DISPLAY**
Prikazivanje kontrolne table na TV ekranu tokom reprodukcije video snimaka sa Interneta ili sadržaja sa kućne mreže.
- 12 HDMI OUT (stranica 77)**

Pročitajte sledeće pre nego što povežete opremu

Pre nego što povežete kablove, izvucite kabl za napajanje naizmeničnom strujom iz mrežnog napajanja.

Postavljanje zvučnika

Pogledajte poglavlje „1: Postavljanje zvučnika“ (stranica 25).

Povezivanje monitora

Pogledajte poglavlje „2: Povezivanje monitora“ (stranica 29).

Povezivanje video opreme

Kvalitet slike zavisi od priključka koji se koristi za povezivanje. Pogledajte sliku sa desne strane. Izaberite odgovarajući kabl za povezivanje u skladu sa priključcima na vašoj opremi.

Ovaj risiver poseduje funkciju za konverziju video signala. Za više detalja, pogledajte „Funkcija za konverziju video signala“ (stranica 22).

Pogledajte poglavlje „3: Povezivanje video opreme“ (stranica 31).

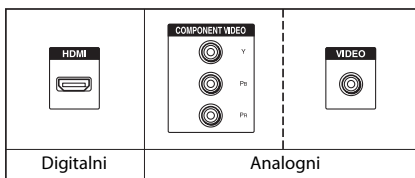

Slika visokog kvaliteta

Povezivanje audio opreme

Pogledajte poglavlje „4: Povezivanje audio opreme“ (stranica 38).

Priprema risivera i daljinskog upravljača

Pogledajte poglavlje „6: Priprema risivera i daljinskog upravljača“ (stranica 45).

Podešavanje risivera

Pogledajte poglavlje „7: Podešavanje risivera pomoću funkcije Easy Setup“ (stranica 46).

Izbor podešavanja za audio izlaz na povezanoj opremi

Pogledajte poglavlje „8: Podešavanje povezane opreme“ (stranica 48).

Za više detalja o povezivanju u više zona, pogledajte stranica 67.

Za više detalja o vezi za dva pojačala, pogledajte stranica 86.

Funkcija za konverziju video signala

Ovaj risiver je opremljen funkcijom za konverziju video signala.

- Kompozitni video signali mogu da se emituju kao HDMI video i komponentni video signali.
- Komponentni video signali mogu da se emituju kao HDMI video i video signali.

Po podrazumevanim fabričkim podešavanjima, video signali koje risiver prima sa povezane opreme izlaze kroz HDMI OUT ili MONITOR OUT priključke onako kako je prikazano u tabeli ispod.

Preporučujemo vam da funkciju za konverziju video signala podesite tako da odgovara rezoluciji monitora koji koristite.

Za detalje o funkciji za konverziju video signala, pogledajte „Video Settings“ (stranica 100).

OUTPUT priključak INPUT priključak	HDMI OUT A/B (do 4K)	COMPONENT VIDEO MONITOR OUT (do 1080i)	MONITOR VIDEO OUT	VIDEO 1 OUT
HDMI IN	○	-	-	-
VIDEO IN	○*	○**	○**	○
COMPONENT VIDEO IN	○*	○**	○**	-

○ : Video signali se emituju.

- : Video signali se ne emituju.

* Kada izaberete „Auto“ u „Resolution“, moguće je emitovanje u rezoluciji do 4K.

Da biste uživali u 4K signalima, morate da koristite 4K-kompatibilni monitor.

** Video signali se možda neće emitovati u zavisnosti od podešavanja u odeljku „Resolution“ (stranica 100).

Napomena o konverziji video signala

Video signali čija je rezolucija konvertovana ne mogu se istovremeno emitovati sa priključaka COMPONENT VIDEO MONITOR OUT ili priključaka HDMI OUT. Ako povežete opremu i na COMPONENT VIDEO MONITOR OUT i na HDMI OUT priključke, prioritet se daje izlazu sa HDMI OUT priključka.

Napomena o HDMI video izlazu za zonu 2

Kroz HDMI ZONE 2 OUT priključak mogu se emitovati samo HDMI IN ulazni signali.

Prikazivanje titlova

Podesite „Resolution“ na „Direct“ u meniju Video Settings tokom prijema signala koji podržava titlove.

Koristite istu vrstu kablova za ulazne/izlazne signale.

Povezivanje uređaja za snimanje

Prilikom snimanja, povežite uređaj za snimanje na VIDEO OUT priključke risivera. Povežite kablove za ulazne i izlazne signale na istu vrstu priključka jer VIDEO OUT priključci ne poseduju funkciju za konverziju naviše.



Priključci HDMI OUT i MONITOR OUT se ne mogu koristiti za snimanje.

Digitalni audio formati koje podržava risiver

Digitalni audio formati koje ovaj risiver može da dekodira zavise od digitalnih audio ulaza na povezanoj opremi.

Ovaj risiver podržava sledeće audio formate:

Veza između opreme za reprodukciju i risivera

Audio format	Maksimalan broj kanala	COAXIAL/ OPTICAL	HDMI
Dolby Digital 	5.1 kanala	○	○
Dolby Digital EX 	6.1 kanala	○	○
Dolby Digital Plus* 	7.1 kanala	–	○
Dolby TrueHD* 	7.1 kanala	–	○
DTS 	5.1 kanala	○	○
DTS-ES 	6.1 kanala	○	○
DTS 96/24 	5.1 kanala	○	○
DTS-HD High Resolution Audio* 	7.1 kanala	–	○
DTS-HD Master Audio* 	7.1 kanala	–	○
DSD* 	5.1 kanala	–	○
Višekanalni linearni PCM*	7.1 kanala	–	○

* Audio signali se emituju u drugom formatu ako oprema za reprodukciju ne podržava format.

Dodatne informacije potražite u uputstvu za upotrebu opreme za reprodukciju.

Mreža/USB

Tip sadržaja	Format datoteke	Oznake tipa datoteke
Muzika	WAV ⁶⁾	„wav“
	WMA ^{1) 2) 5)}	„wma“
	MP3	„mp3“
	AAC ^{1) 2) 3) 5)}	„m4a“
	FLAC ⁶⁾	„flac“
Video	MPEG-1 Video/PS ^{1) 2)} MPEG-2 Video/PS, TS ^{1) 3)}	„mpg“, „mpeg“, „m2ts“, „mts“
	MPEG-4 AVC ^{1) 2)}	„mkv“, „mp4“, „m4v“, „m2ts“, „mts“
	WMV9 ^{1) 2)}	„wmv“, „asf“
	AVCHD ²⁾	4)
	Xvid	„avi“
Fotografije	JPEG	„jpg“, „jpeg“, „mpo“
	PNG	„png“
	GIF	„gif“

- 1) Risiver ne reprodukuje kodirane datoteke, poput datoteka sa DRM zaštitom.
- 2) Risiver ne reprodukuje ovaj format datoteke na DLNA serveru.
- 3) Risiver može da reprodukuje samo video u standardnoj rezoluciji na DLNA serveru.
- 4) Risiver reprodukuje datoteke u formatu AVCHD koje su snimljene na digitalnoj video kameri itd. Disk u formatu AVCHD se neće reprodukovati ako nije pravilno dovršen.
- 5) Risiver ne može da reprodukuje šifrovane datoteke, poput „lossless“ datoteka.
- 6) Kompatibilna frekvencija uzorkovanja/dubina bitova: Najviše 192 kHz/24 bita

Napomene

- Neke datoteke možda neće biti moguće reprodukovati u zavisnosti od formata datoteke, kodiranja datoteke, stanja snimka ili stanja DLNA servera.
- Neke datoteke koje su obrađene na računaru možda neće biti moguće reprodukovati.
- Risiver može da prepozna sledeće datoteke ili fascikle na USB uređajima:
 - do fascikli na trećem nivou hijerarhije
 - do 500 datoteka na pojedinačnom nivou
- Risiver može da prepozna sledeće datoteke ili fascikle uskladištene na DLNA serveru:
 - do fascikli na osamnaestom nivou hijerarhije
 - do 999 datoteka na pojedinačnom nivou
- Kada su u pitanju formati definisani u DLNA smernicama, potreban je server za pružanje sadržaja u koji su pravilno dodate informacije o formatu definisane u DLNA smernicama.

1: Postavljanje zvučnika

Ovaj risiver vam omogućava da koristite sistem od najviše 9.2 kanala (9 zvučnika i dva subwoofer-a).

Primeri konfiguracije sistema zvučnika

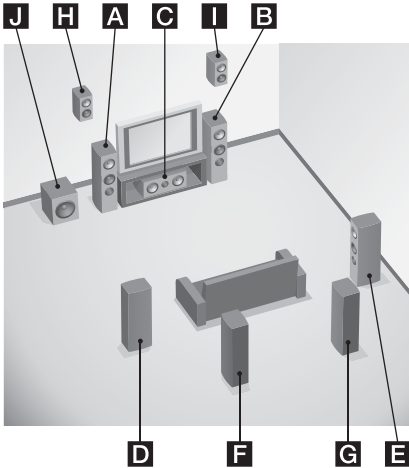

9.1-kanalni sistem zvučnika

U potpunosti možete da uživate u višekanalnom surround zvuku visokog kvaliteta, kao u savršenoj miks sali, u 9.1 ili 9.2 kanala.

- A** Prednji levi zvučnik
- B** Prednji desni zvučnik
- C** Centralni zvučnik
- D** Levi surround zvučnik
- E** Desni surround zvučnik
- F** Zadnji levi surround zvučnik
- G** Zadnji desni surround zvučnik
- H** Levi gornji zvučnik
- I** Desni gornji zvučnik
- J** Subwoofer

7.1-kanalni sistem zvučnika sa zadnjim surround zvučnicima

Možete da uživate u reprodukciji visoke vernosti zvuka koristeći DVD ili Blu-ray Disc koji je snimljen u 6.1-kanalnom ili 7.1-kanalnom formatu.

- A** Prednji levi zvučnik
- B** Prednji desni zvučnik
- C** Centralni zvučnik
- D** Levi surround zvučnik
- E** Desni surround zvučnik
- F** Zadnji levi surround zvučnik
- G** Zadnji desni surround zvučnik
- J** Subwoofer

7.1-kanalni sistem zvučnika sa prednjim gornjim zvučnicima

Možete da uživate u vertikalnim zvučnim efektima (npr. u Pro Logic IIz i Neo:X režimu).

- A** Prednji levi zvučnik
- B** Prednji desni zvučnik
- C** Centralni zvučnik
- D** Levi surround zvučnik
- E** Desni surround zvučnik
- H** Levi gornji zvučnik
- I** Desni gornji zvučnik
- J** Subwoofer

5.1-kanalni sistem zvučnika

Da biste u potpunosti uživali u višekanalnom surround bioskopskom zvuku, potrebno vam je pet zvučnika (dva prednja zvučnika, centralni zvučnik i dva surround zvučnika), kao i subwoofer (5.1-kanalni sistem).

- A** Prednji levi zvučnik
- B** Prednji desni zvučnik
- C** Centralni zvučnik
- D** Levi surround zvučnik
- E** Desni surround zvučnik
- J** Subwoofer

Preporučeni položaj zvučnika

Sistem zvučnika sa 9 ili 7 kanala

- Uglovi označeni slovom **A** na slici bi trebalo da budu jednaki.

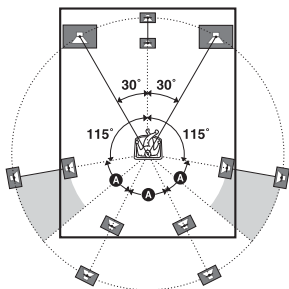

- Ako zvučnike ne možete da postavite pod optimalnim uglom, razdvojite surround zvučnike i zadnje surround zvučnike i postavite ih tako da njihov položaj bude što simetričniji.
- Pomoću funkcije „Speaker Relocation“ možete da kalibrišete položaj zvučnika, čak i ako ne možete da ih postavite pod optimalnim uglom (stranica 94). Postavite zadnje surround zvučnike tako da budu odmaknuti još unazad i pod uglom širim od 90 stepeni kako bi funkcija „Speaker Relocation“ bila efikasna.
- Postavite prednje gornje zvučnike pod istim uglom kao prednje zvučnike. Položaj bi trebalo da bude na visini produžene dijagonalne linije ekrana televizora ili monitora ili iznad nje.

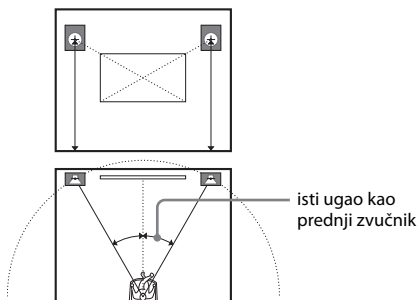

6-kanalni sistem zvučnika

- Postavite zadnji surround zvučnik iza mesta na kojem sedite.

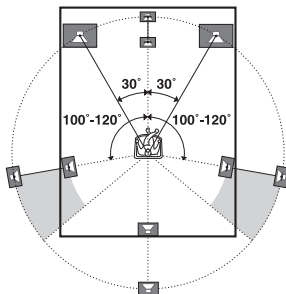

Savet

Budući da subwoofer ne emituje direkcione signale, možete da ga postavite na bilo koje mesto.

Povezivanje zvučnika

Pre nego što povežete kablove, izvucite kabl za napajanje naizmeničnom strujom iz mrežnog napajanja.

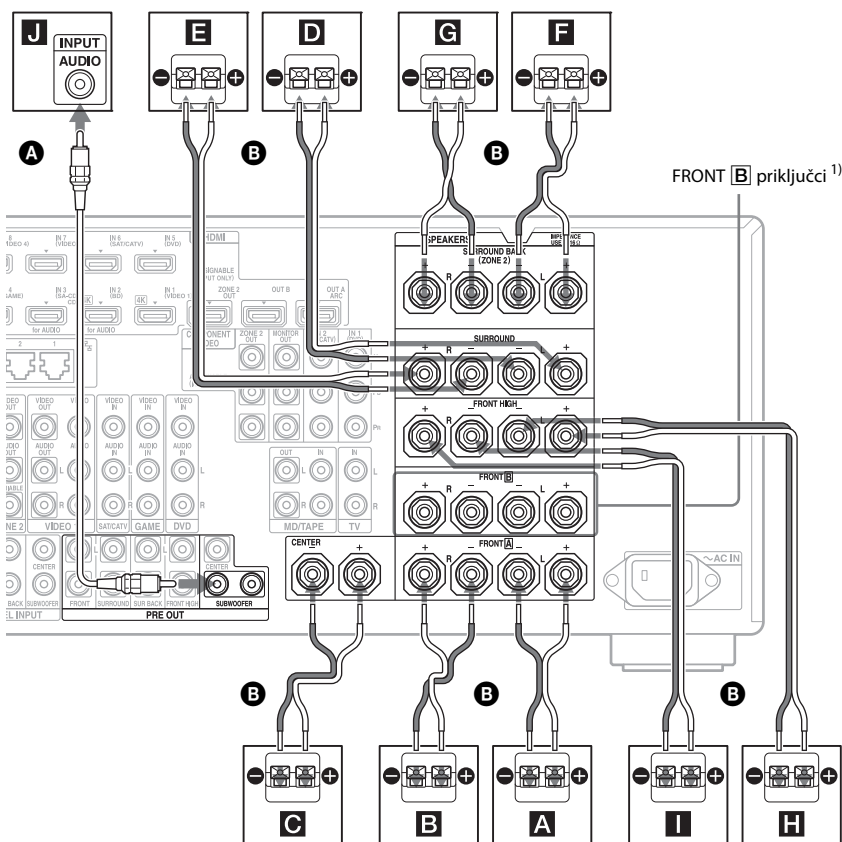

FRONT [B] priključci ¹⁾

A Monauralni audio kabl (ne isporučuje se)

B Kablovi za zvučnike (ne isporučuju se)

A Prednji zvučnik [A] (L)

B Prednji zvučnik [A] (R)

C Centralni zvučnik

D Surround zvučnik (L)

E Surround zvučnik (R)

F Zadnji surround zvučnik (L)^{2) 4)}

G Zadnji surround zvučnik (R)^{2) 4)}

H Prednji gornji zvučnik (L)

I Prednji gornji zvučnik (R)

J Subwoofer³⁾

¹⁾ Ako imate dodatni sistem prednjih zvučnika, povežite ga na priključke FRONT [B]. Možete da izaberete sistem prednjih zvučnika koje ćete koristiti pomoću potenciometra SPEAKERS na prednjem panelu (stranica 10).

²⁾ Ako povežete samo jedan zadnji surround zvučnik, povežite ga na priključke SURROUND BACK (ZONE 2) L.

³⁾ Kada povežete subwoofer koji ima funkciju za automatski ulazak u stanje mirovanja, isključite tu funkciju dok gledate filmove. Ako je funkcija subwoofer-a za automatski ulazak u stanje mirovanja uključena, on će automatski preći u stanje mirovanja na osnovu nivoa ulaznog signala na subwoofer-u i zvuk se možda neće emitovati.

Na risivier možete da povežete dva subwoofer-a. Sa svakog PRE OUT SUBWOOFER priključka se emituju isti signali.

Savet

Jednostavno možete da olabavite ili zategnete priključak SPEAKERS pomoću isporučene alatke za povezivanje kablova za zvučnike.

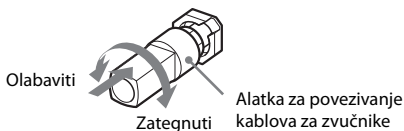

ZONE 2 veza

Priključke SURROUND BACK (ZONE 2) **F** i **G** možete da dodelite zvučnicima u zoni 2 samo ako ne koristite zadnje surround zvučnike. Podesite priključke SURROUND BACK (ZONE 2) na „Zone2 Speakers“ u „Speaker Connection“ u meniju Speaker Settings (stranica 93).

Pogledajte „Korišćenje funkcija za više zona“ (stranica 67) za više detalja o povezivanju i upravljanju u zoni 2.

2: Povezivanje monitora

Možete da gledate sliku sa izabranog ulaza kada na HDMI OUT ili MONITOR OUT priključak povežete TV. Ovim risiverom možete da upravljate koristeći GUI (grafički korisnički interfejs) koji se prikazuje na ekranu.

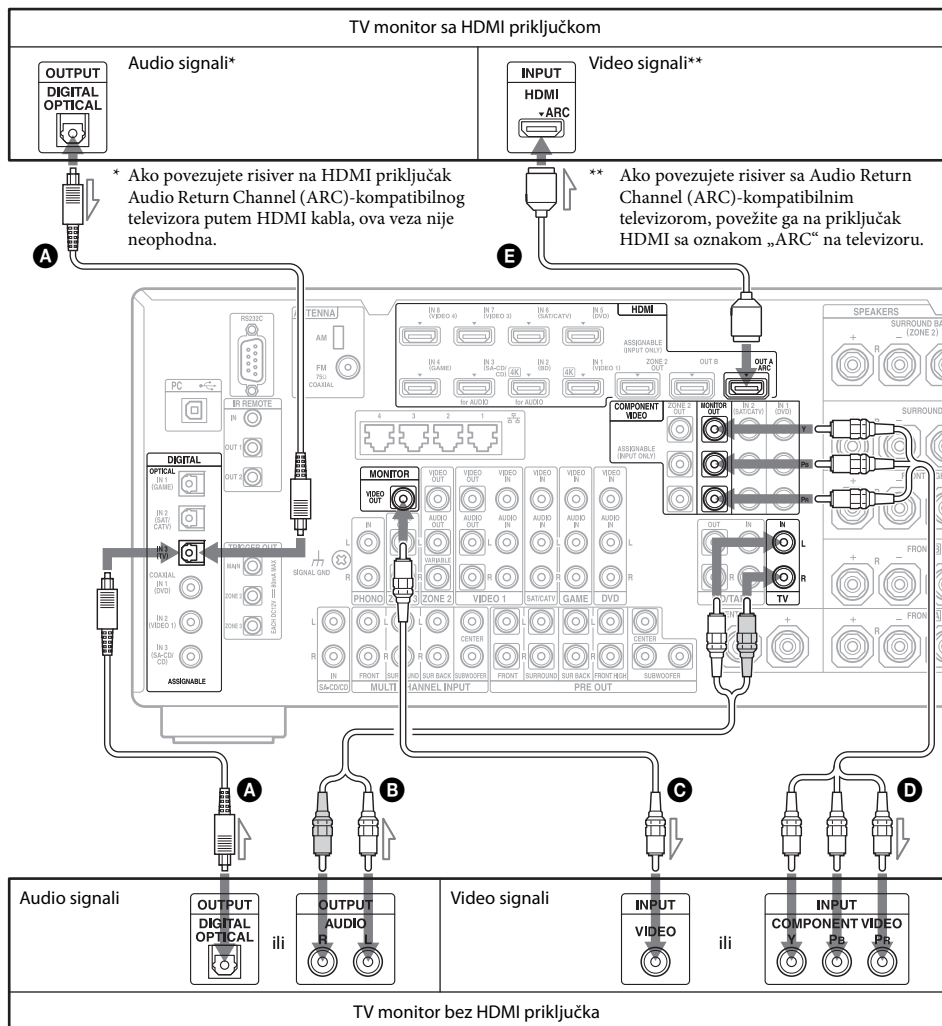

Nije neophodno da povežete sve kablove. Povežite ih u skladu sa priključcima na vašoj opremi.

- A** Digitalni optički kabl (ne isporučuje se)
 - B** Audio kabl (ne isporučuje se)
 - C** Video kabl (ne isporučuje se)
 - D** Komponentni video kabl (ne isporučuje se)
 - E** HDMI kabl (ne isporučuje se)
- Preporučujemo vam da koristite Sony HDMI kabl.

nastavlja se

Tip televizora	Audio Return Channel (ARC)	Potreban kabl	
		Video	Audio
Sa HDMI priključkom	Kompatibilan*	E	–
	Nekompatibilan	E	A ili B **
Bez HDMI priključka	–	D ili C	A ili B **

* Zvuk sa televizora (višekanalni surround zvuk) možete da emitujete putem risivera samo ako televizor povežete HDMI kablom.

** Ako sa risivera želite da emitujete višekanalni surround zvuk, za audio vezu koristite kabl **A**.

Napomene

- Ako povezujete TV sa risiverom pomoću video kabla, podesite „Playback Resolution“ na „480i/576i“ (stranica 103).
- Kada povezujete digitalne optičke kablove, direktno umetnite utikač dok ne klikne na mesto.
- Nemojte da savijate ili vezujete digitalne kablove.

Savet

Zvuk sa televizora se emituje sa zvučnika povezanih sa risiverom ako priključak za audio izlaz na televizoru povežete sa priključcima TV IN na risiveru. U ovoj konfiguraciji podesite izlazni priključak za zvuk na televizoru na „Fixed“, ukoliko je moguće biranje između opcija „Fixed“ ili „Variable“.

3: Povezivanje video opreme

Kablovi potrebni za gledanje sadržaja koji je snimljen na Blu-ray Disc ili DVD

Povezivanje opreme koja poseduje HDMI priključke

Ako vaša oprema nema HDMI priključak, pogledajte stranica 32.

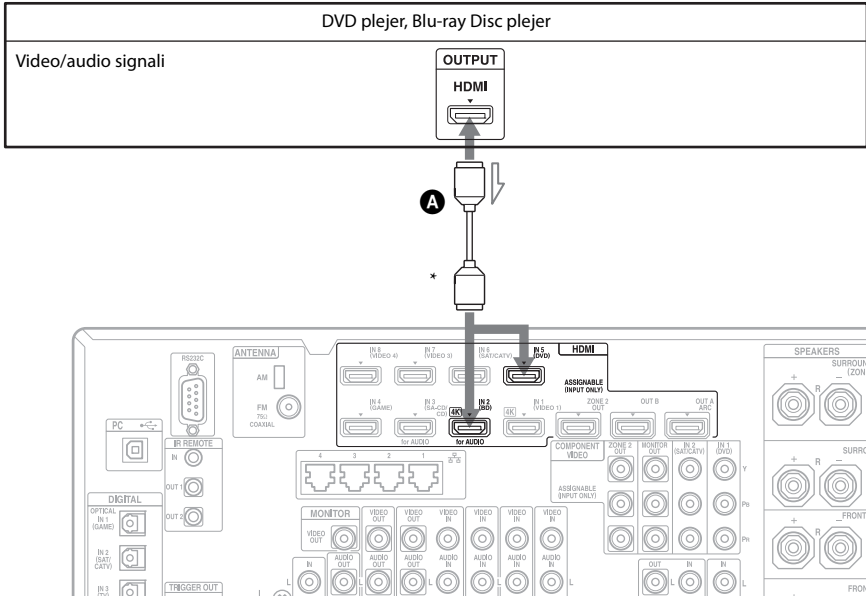

- A** HDMI kabl (ne isporučuje se)
Preporučujemo vam da koristite Sony
HDMI kabl.

* Možete da povežete bilo koju opremu za izlaznim HDMI priključcima na HDMI IN priključke risivera.

Povezivanje opreme putem priključaka koji nisu HDMI

Nije neophodno da povežete sve kablove. Povežite ih u skladu sa priključcima na vašoj opremi.

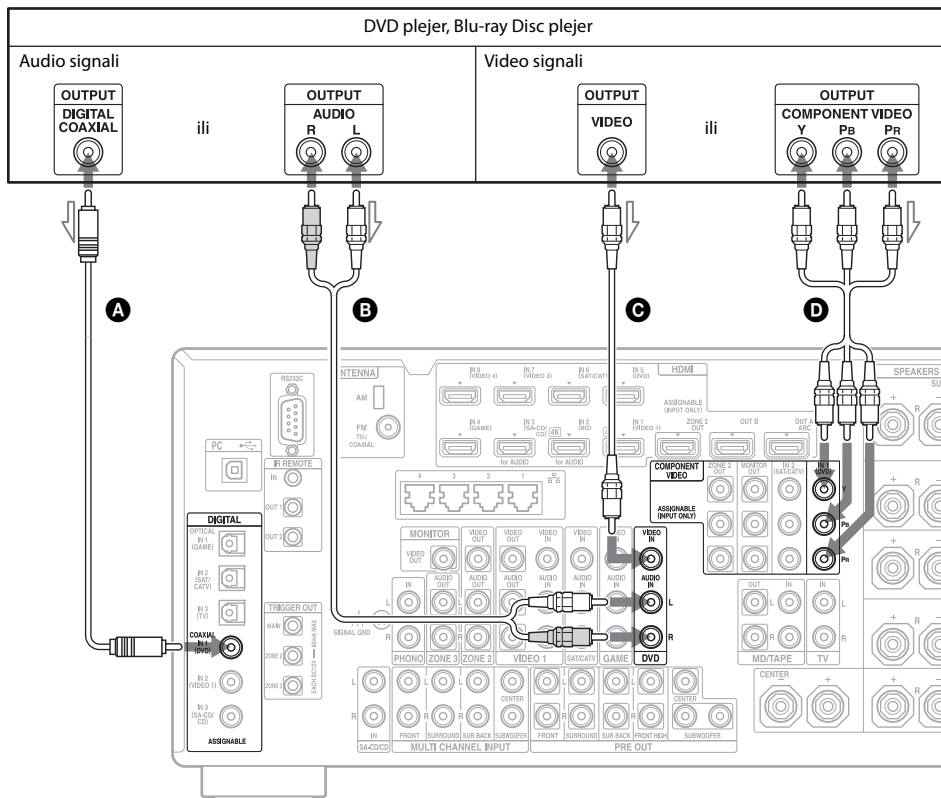

- A** Koaksijalni digitalni kabl
(ne isporučuje se)
- B** Audio kabl (ne isporučuje se)
- C** Video kabl (ne isporučuje se)
- D** Komponentni video kabl
(ne isporučuje se)

Kablovi potrebni za igranje video igara

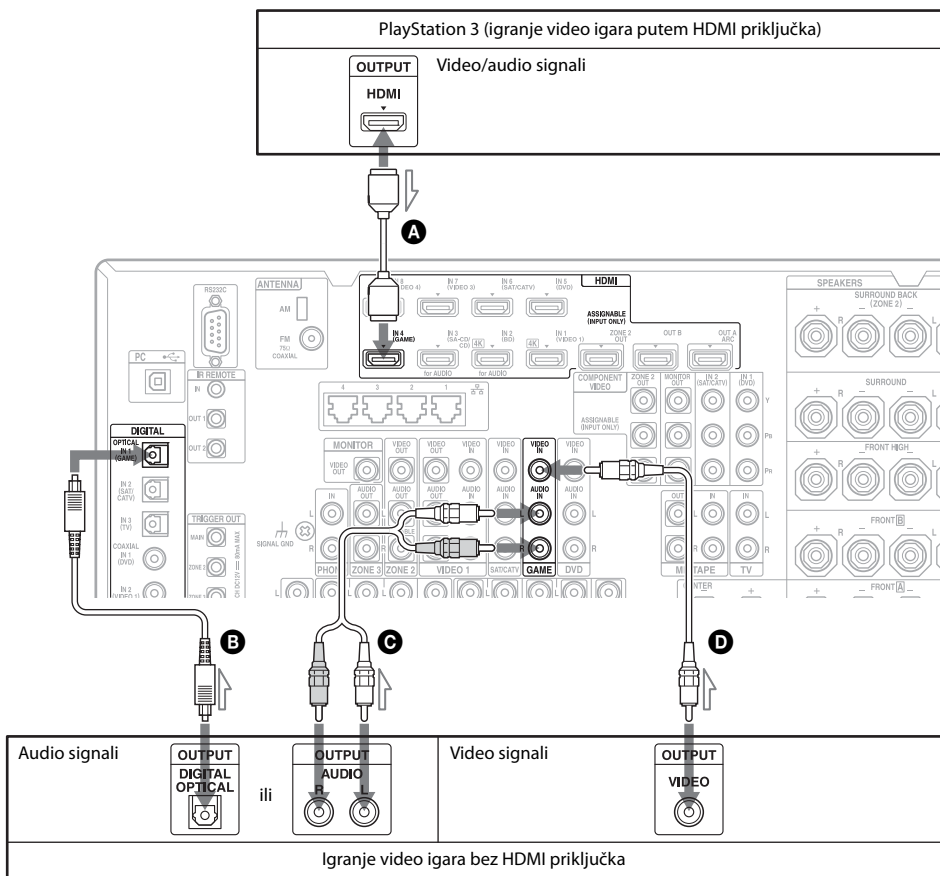

Nije neophodno da povežete sve kablove. Povežite ih u skladu sa priključcima na vašoj opremi.

- A** HDMI kabl (ne isporučuje se)
- B** Digitalni optički kabl (ne isporučuje se)
- C** Audio kabl (ne isporučuje se)
- D** Video kabl (ne isporučuje se)

Tip video igre	Potreban kabl	
	Video	Audio
Sa HDMI priključkom*	A	–
Bez HDMI priključka	D	B ili C **

* Zvuk video igre (višekanalni surround zvuk) možete da emitujete sa risivera ako konzolu povežete putem HDMI priključka.

** Ako sa risivera želite da emitujete višekanalni surround zvuk, za audio vezu koristite kabl **B**.

Napomene

- Kada povezujete digitalne optičke kablove, direktno umetnite utikač dok ne klikne na mesto.
- Nemojte da savijate ili vezujete digitalne kablove.

Kablovi potrebni za gledanje satelitskih programa ili kablovske televizije

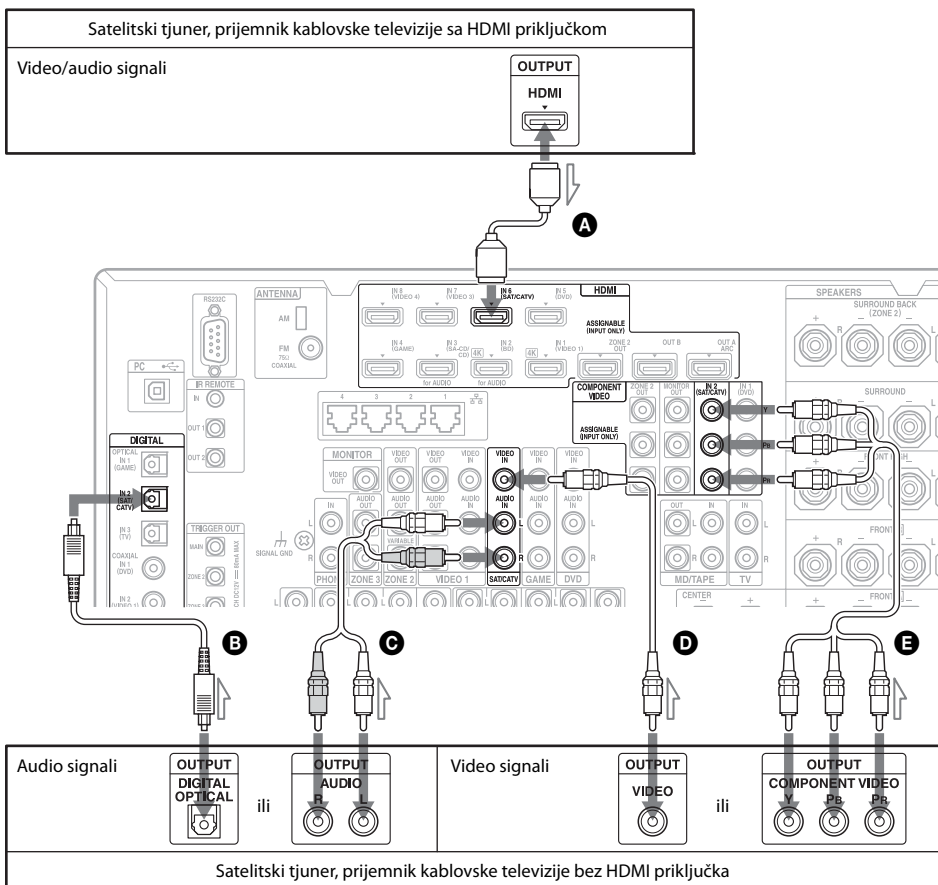

Nije neophodno da povežete sve kablove. Povežite ih u skladu sa priključcima na vašoj opremi.

- A** HDMI kabl (ne isporučuje se)
- B** Digitalni optički kabl (ne isporučuje se)
- C** Audio kabl (ne isporučuje se)
- D** Video kabl (ne isporučuje se)
- E** Komponentni video kabl (ne isporučuje se)

Tip satelitskog tjunera/ Potrebna kabl

prijemnika za kablovska televiziju

Video

Audio

Sa HDMI priključkom*

A

–

Bez HDMI priključka

E ili **D**

B ili **C****

* Zvuk sa satelitskog tjunera/prijemnika kablovske televizije (višekanalni surround zvuk) možete da emitujete sa risivera ako satelitski tjuner/prijemnik kablovske televizije povežete HDMI kablom.

** Ako sa risivera želite da emitujete višekanalni surround zvuk, za audio vezu koristite kabl **B**

Napomene

- Kada povezujete digitalne optičke kablove, direktno umetnite utikač dok ne klikne na mesto.
- Nemojte da savijate ili vezujete digitalne kablove.

Kablovi potrebni sa gledanje sadržaja koji je snimljen na video trake

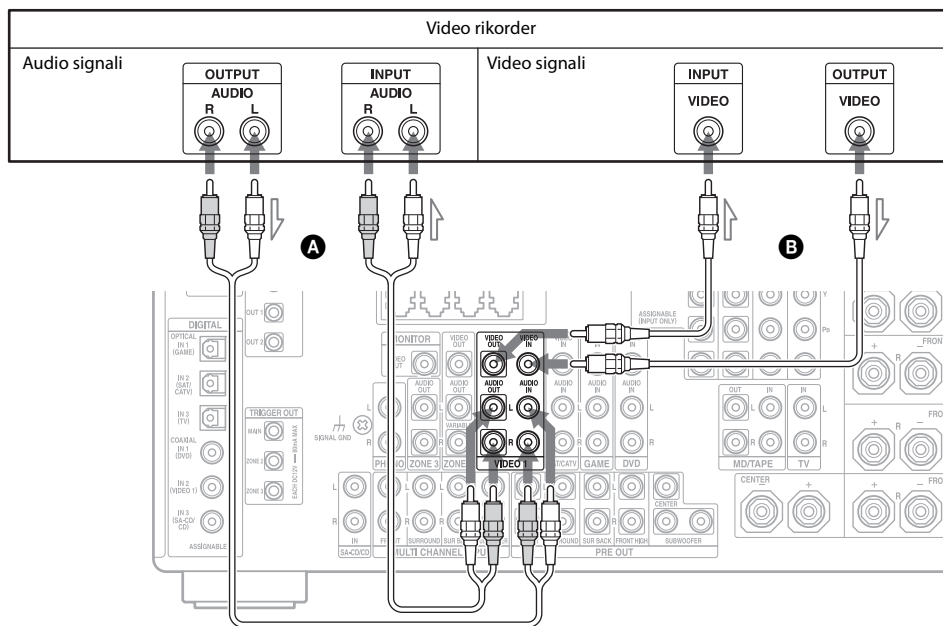

A Audio kabl (ne isporučuje se)

B Video kabl (ne isporučuje se)

Kablovi potrebni za gledanje sadržaja sa kamkordera

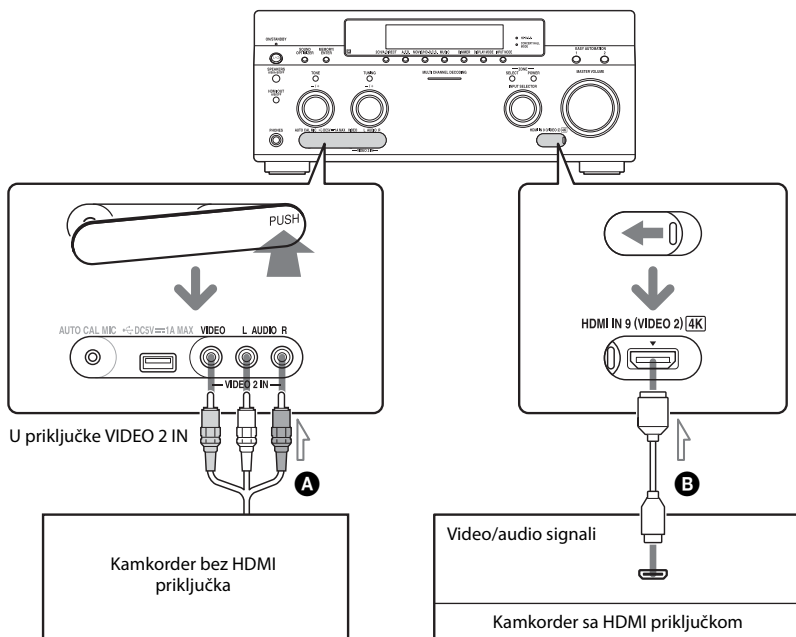

A Video/audio kabl (ne isporučuje se)

B HDMI kabl (ne isporučuje se)

HDMI funkcije

- Digitalni audio signali koji se prenose HDMI vezom mogu da se emituju sa zvučnika i priključaka PRE OUT na ovom risiveru. Ovaj signal podržava Dolby Digital, DTS, DSD i linearni PCM. Za više detalja, pogledajte „Digitalni audio formati koje podržava risiver“ (stranica 23).
- Analogni video signali koji ulaze na priključak VIDEO ili priključke COMPONENT VIDEO mogu da se emituju kao HDMI signali. Audio signali se ne emituju sa HDMI OUT priključka tokom konverzije slike.
- Međutim, signal sa analognog video ulaza nije moguće emitovati putem HDMI OUT priključaka u zoni 2.
- Ovaj risiver podržava High Bitrate Audio (DTS-HD Master Audio, Dolby TrueHD), Deep Colour, „x.v.Colour“ i 3D ili 4K prenos.
- HDMI priključci na ovom risiveru podržavaju funkciju Control for HDMI. Međutim, priključak HDMI OUT B i priključci HDMI ZONE 2 OUT ne podržavaju funkciju Control for HDMI.
- Da biste uživali u 3D slikama, povežite 3D-kompatibilni televizor i video opremu (Blu-ray Disc plejer, Blu-ray Disc rikorder, PlayStation 3, itd.) sa risiverom koristeći High Speed HDMI kablove, stavite 3D naočare i pokrenite reprodukciju 3D-kompatibilnog sadržaja.
- Risiver može da emituje 4K signale kroz izlazne HDMI priključke. Ulazni analogni video signali mogu da se povećaju do rezolucije 4K. Ulazni 4K signali koji se dopremaju putem priključaka HDMI IN 1/ IN 2 na zadnjoj strani uređaja i priključka IN 9 na prednjoj strani sa 4K-kompatibilnog plejera emituju se onakvi kakvi jesu, kao 4K signali. Da biste uživali u 4K slikama, povežite 4K-kompatibilni TV ili projektor na izlazne HDMI priključke.
- Ulazni signal sa priključaka HDMI IN 1/ IN 2/IN 3/IN 4 možete da vidite u zasebnim prozorima za pregled (slika u slici).

Napomene o kablovima za povezivanje

- Koristite High Speed HDMI kabl. Ako koristite Standard HDMI kabl, 4K, 1080p, Deep Colour ili 3D, slike se možda neće pravilno prikazivati.
- Sony preporučuje da koristite kabl koji je odobrila organizacija HDMI ili Sony HDMI kabl.

Napomena o korišćenju kabla za HDMI-DVI konverziju

Ne preporučujemo vam da koristite kabl za HDMI-DVI konverziju. Kada povežete kabl za HDMI-DVI konverziju sa DVI-D uređajem, može doći do nestanka zvuka i/ili slike. Za povezivanje koristite zasebne audio kablove ili kablove za digitalno povezivanje, a zatim podesite „Video Input Assign“ i „Audio Input Assign“ u meniju Input Settings ako se zvuk ne emituje pravilno.

4: Povezivanje audio opreme

Kablovi potrebni za slušanje sadržaja koji je snimljen na Super Audio CD ili običnim CD-ovima

Povezivanje opreme koja poseduje HDMI priključke

Ako vaša oprema nema HDMI priključak, pogledajte stranica 39.

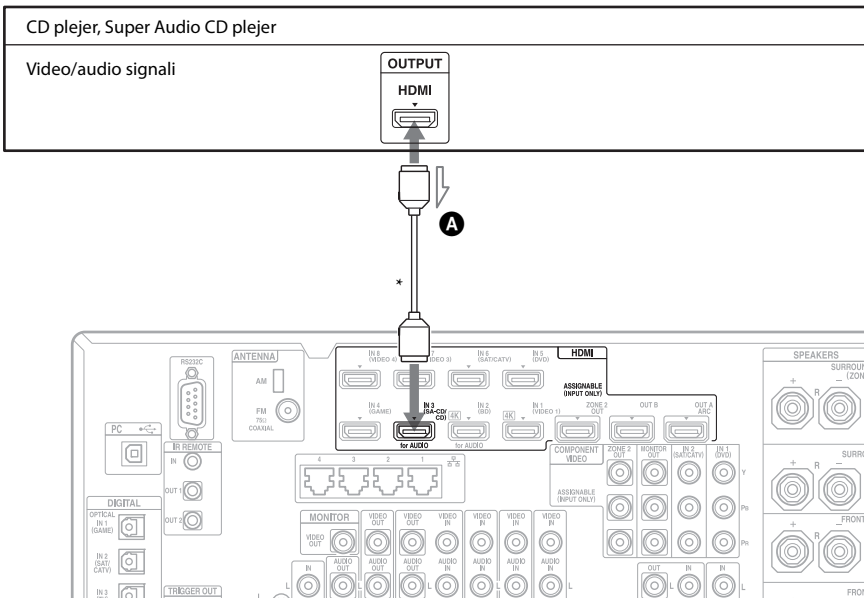

- A** HDMI kabl (ne isporučuje se)
Preporučujemo vam da koristite Sony
HDMI kabl.

* Možete da povežete bilo koju opremu za izlaznim HDMI priključcima na HDMI IN priključke risivera.

Povezivanje opreme putem priključaka koji nisu HDMI

Ako je vaš Super Audio CD plejer opremljen višekanalnim izlaznim priključcima, njih možete da povežete sa MULTI CHANNEL INPUT priključcima ovog risivera kako biste uživali u višekanalnom zvuku. Druga mogućnost je da na priključke MULTI CHANNEL INPUT povežete spoljašnji višekanalni dekodler.

Nije neophodno da povežete sve kablove. Povežite ih u skladu sa priključcima na vašoj opremi.

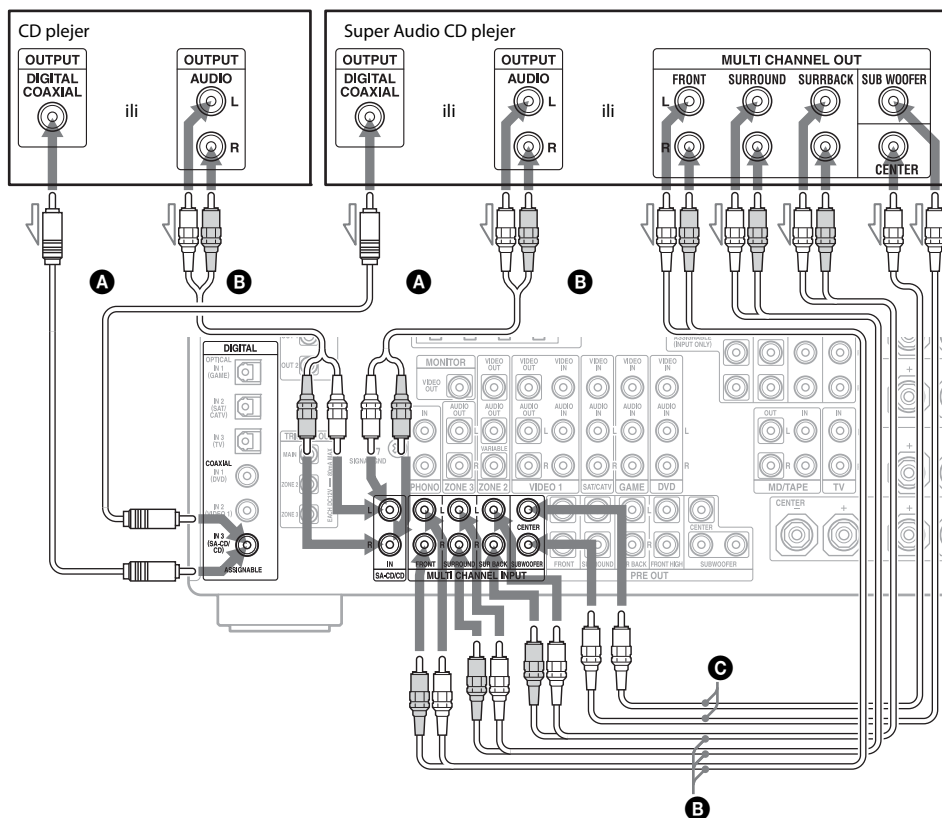

- A** Koaksijalni digitalni kabl (ne isporučuje se)
- B** Audio kabl (ne isporučuje se)
- C** Monauralni audio kabl (ne isporučuje se)

Napomena

Ulazni audio signali sa MULTI CHANNEL INPUT priključaka se ne mogu snimati.

Savet

Svi digitalni audio priključci su kompatibilni sa frekvencijama uzorkovanja od 32 kHz, 44,1 kHz, 48 kHz, 88,2 kHz i 96 kHz. Priključci COAXIAL IN su takođe kompatibilni sa frekvencijom uzorkovanja od 192 kHz.

Napomena o reprodukciji Super Audio CD diskova na Super Audio CD plejeru

Zvuk se ne emituje ako reprodukujete Super Audio CD diskove na Super Audio CD plejeru koji je povezan samo na priključak COAXIAL SA-CD/CD IN na ovom risiveru.

Ako reprodukujete Super Audio CD, povežite plejer na priključke MULTI CHANNEL INPUT ili SA-CD/CD IN ili povežite plejer koji može da emituje DSD signale sa HDMI priključka ka risiveru pomoću HDMI kabla. Pogledajte uputstva za upotrebu koja ste dobili uz Super Audio CD plejer.

Ako želite da povežete nekoliko digitalnih uređaja, ali ne možete da pronađete slobodan ulaz

Pogledajte poglavlje „Korišćenje ostalih ulaznih video/audio priključaka“ (stranica 79).

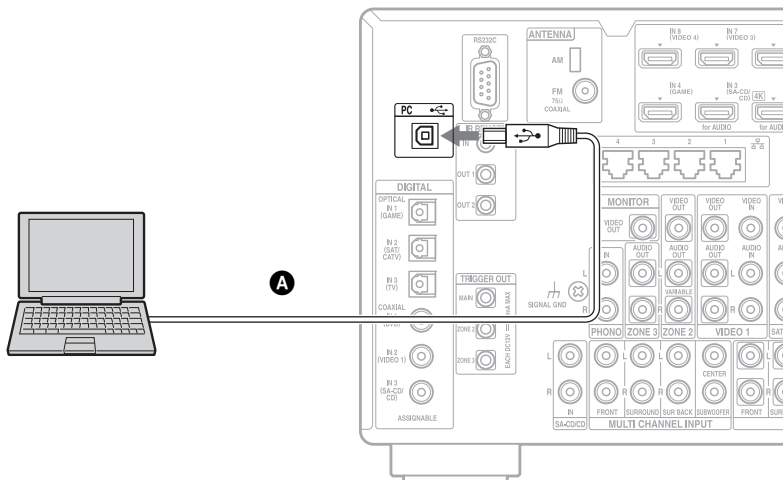

A USB kabl (ne isporučuje se)

Napomena

Koristite USB kabl tipa A ili B da biste povezali računar sa risiverom.

Saveti

- Reprodukcijska putem PC računara je kompatibilna sa sledećim:
 - Frekvencija uzorkovanja: 44,1 kHz, 48 kHz, 88,2 kHz, 96 kHz i 192 kHz
 - Rezolucija bita: 16 bita i 24 bita
- Frekvencije uzorkovanja i broj kvantizacionih bitova koje možete da reprodukujete ili emitujete sa računara se mogu razlikovati u zavisnosti od operativnog sistema ili verzije plejera.

Kablovi potrebni za slušanje radija

AM kružna antena
(dobija se uz uređaj)

FM žična antena (dobija se uz uređaj)

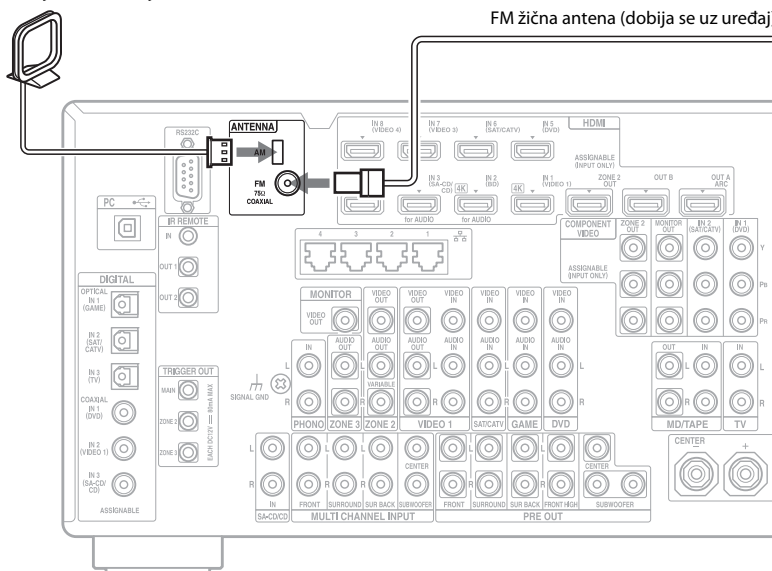

Napomene

- Da biste sprečili pojavu šuma, držite AM kružnu antenu dalje od prijemnika i ostale opreme.
- U potpunosti razvucite FM žičnu antenu.
- Kada povežete FM žičnu antenu, pobrinite se da stoji u što horizontalnijem položaju.

Kablovi potrebni za slušanje sadržaja koji je snimljen na MD, kasetne trake ili ploče

Za povezivanje MD deka nije neophodno da povežete sve kablove. Povežite ih u skladu sa priključcima na vašoj opremi.

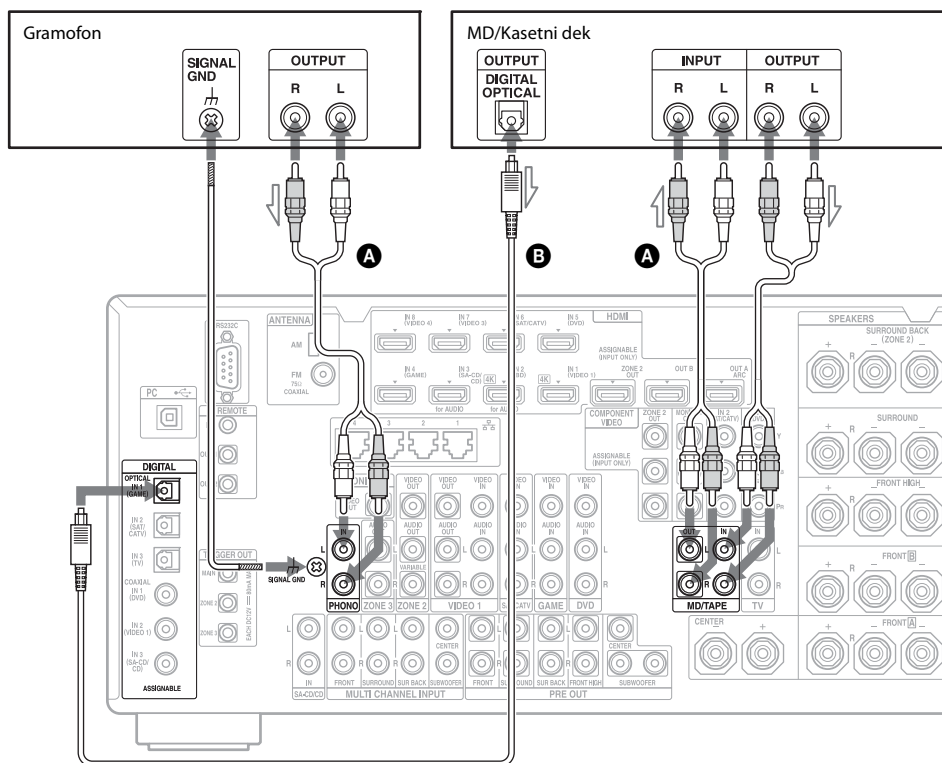

- A** Audio kabl (ne isporučuje se)
- B** Digitalni optički kabl (ne isporučuje se)

Napomene

- Kada povežete MD dek digitalnim kablovima, možete da ga povežete sa bilo kojim digitalnim IN priključkom na risiveru. Da biste omogućili ovakvo povezivanje, trebalo bi da dodelite priključak ulazu na MD deku u meniju. Pogledajte poglavlje „Korišćenje ostalih ulaznih video/audio priključaka“ (stranica 79).
- Ako vaš gramofon ima žicu za uzemljenje, povežite je na (♣) SIGNAL GND priključak.

5: Povezivanje sa mrežom

Ako imate internet vezu, ovaj risiver možete da povežete sa Internetom.

Primer konfiguracije

Sledeća slika je primer konfiguracije kućne mreže sa risiverom i računarom. Preporučujemo vam da koristite žičnu vezu.

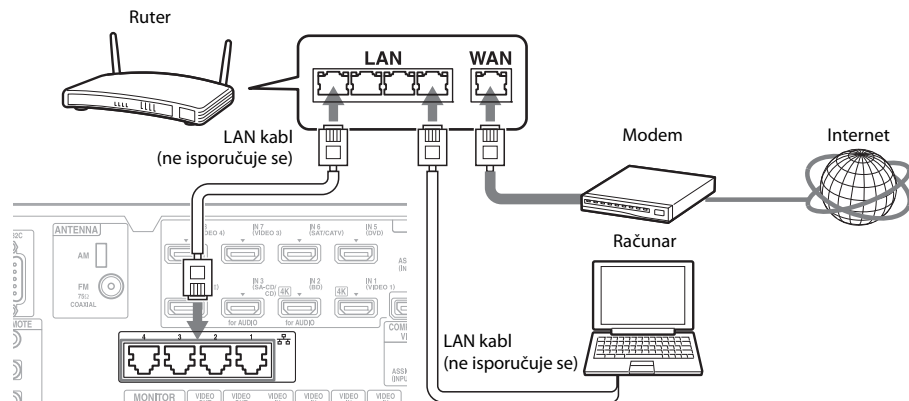

Napomena

Povežite ruter sa jednim od četiri porta na risiveru koristeći samo jedan LAN kabl. Ne povezujte isti ruter sa risiverom koristeći više od jednog LAN kabla. To može dovesti do kvara.

Sistemske zahteve

Potrebno je da ispunite sledeće sistemske zahteve da biste mogli da koristite funkciju za mrežu na risiveru.

Veza širokog propusnog opsega

Da biste mogli da uživate u video snimcima sa Interneta ili koristite funkciju za ažuriranje softvera risivera, potrebna vam je veza širokog propusnog opsega.

Modem

Ovo je uređaj koji se povezuje sa linijom širokog propusnog opsega radi komunikacije sa Internetom. Neki modemi su integrisani sa ruterom.

Ruter

- Koristite ruter koji je kompatibilan sa brzinom od 100 Mbps da biste uživali u sadržaju na kućnoj mreži.
- Preporučujemo vam da koristite ruter sa ugrađenim DHCP (Dynamic Host Configuration Protocol) serverom. Ova funkcija automatski dodeljuje IP adrese u LAN mreži.
- Risiver ne podržava mrežnu vezu sa brzinom prenosa od 1 Gbps ili većom.

LAN kabl (CAT5)

- Preporučujemo vam da koristite ovaj tip kabla za žičnu LAN mrežu. Neki ravni LAN kablovi su lako podložni smetnjama. Preporučujemo vam da koristite uobičajen tip kablova.
- Ako se risiver koristi u okruženju sa električnim proizvodima čija napajanja stvaraju smetnje ili u gustom mrežnom okruženju, koristite oklopljeni LAN kabl.

6: Priprema risivera i daljinskog upravljača

Povezivanje kablja za napajanje naizmeničnom strujom

Povežite isporučeni kabl za napajanje naizmeničnom strujom na priključak AC IN na risiveru, a zatim ga priključite na zidnu utičnicu.

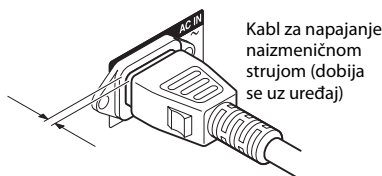
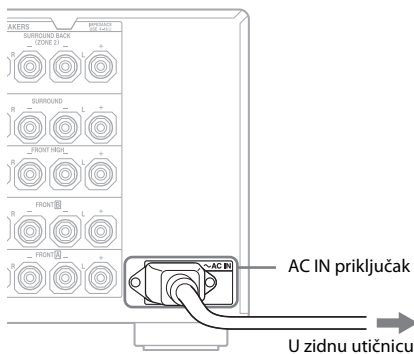

Između utikača i zadnjeg panela postoji mali prostor čak i kada je kabl za napajanje dobro umetnut. Kabl treba da je tako povezan. To nije kvar.

Uključivanje risivera

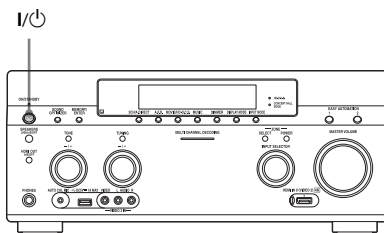

Pritisnite I/O da biste uključili risiver.

Risiver takođe možete da uključite tako što ćete pritisnuti I/O na daljinskom upravljaču. Kada isključite risiver, ponovo pritisnite I/O. Na displeju treperi „STANDBY“. Ne izvlačite kabl za napajanje naizmeničnom strujom dok treperi „STANDBY“. To može dovesti do kvara.

Ušteda energije u režimu mirovanja

Podesite „Control for HDMI“ (stranica 105), „Pass Through“ (stranica 105), „Network Standby“ (stranica 107) i „RS232C Control“ (stranica 111) na „Off“ ili „Auto“ (samo za „Pass Through“) i isključite napajanje za zonu 2/zonu 3.

Ako je „Control for HDMI“ (stranica 105), „Pass Through“ (stranica 105) ili „Network Standby“ (stranica 107) podešeno na „On“ ili je uključeno napajanje za zonu 2 ili zonu 3, lampica iznad I/O svetli narandžastom bojom.

Napomena

Gornji deo risivera može biti vruć dok je risiver u režimu mirovanja. Do ovoga dolazi zbog protoka struje u unutrašnjim kolima risivera. To nije kvar.

Umetanje baterija u daljinski upravljač

Umetnite dve R6 baterije (veličina AA) u višefunkcionalni daljinski upravljač RM-AAL042 i jednostavan daljinski upravljač RM-AAU124.

Obratite pažnju na pravilan polaritet prilikom umetanja baterija.

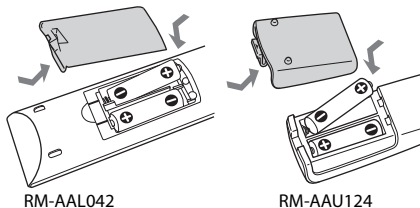

Napomene

- Ne ostavljajte daljinski upravljač na izuzetno toplom mestu ili mestu sa velikom količinom vlage.
- Ne koristite nove baterije sa starim.
- Ne mešajte manganske baterije sa drugim vrstama baterija.
- Ako ne planirate da koristite daljinski upravljač duže vremena, izvadite baterije da biste izbegli moguću štetu od curenja baterija ili korozije.
- Kada zamenite ili izvadite baterije, programirani kodovi se mogu izbrisati. Ako se to desi, ponovo programirajte kodove za daljinski upravljač (stranica 120, 124, 125).

7: Podešavanje risivera pomoću funkcije Easy Setup

Možete jednostavno da unesete osnovna podešavanja risivera tako što ćete pratiti uputstva na TV ekranu.

Promenite ulaz TV prijemnika na ulaz na koji je priključen risiver.

Kada prvi put uključite risiver, na TV ekranu će se prikazati EULA ekran. Prihvatite odredbe EULA ugovora da biste nastavili do ekrana Easy Setup, a zatim podesite risiver u skladu sa uputstvima na ekranu Easy Setup.

Možete da podesite sledeće funkcije koristeći Easy Setup.

- Network Settings
- Input Settings
- Speaker Settings

Savet

Desno od svake funkcije koju ste podesili prikazivaće se znak za potvrdu.

Napomene o Speaker Settings (Auto Calibration)

U potpunosti umetnite utikač mikrofona za optimizaciju u priključak AUTO CAL MIC.

Potvrdite postavku aktivnog bas zvučnika

- Kada je subwoofer povezan, uključite ga i pojačajte zvuk pre nego što ga aktivirate. Okrenite potencijometar LEVEL na vrednost malo nižu od središnje.
- Ako povežete subwoofer sa funkcijom unakrsne frekvencije, podesite jačinu zvuka na maksimum.
- Ako povežete subwoofer sa funkcijom za automatski ulazak u režim mirovanja, isključite je (deaktivirajte).

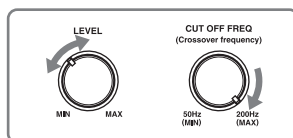

Napomene

- U zavisnosti od karakteristika subwoofer-a koji koristite, vrednost za podešavanje udaljenosti se može razlikovati od stvarnog položaja zvučnika.
- Ako obavite „Speaker Settings (Auto Calibration)“ koristeći Easy Setup, rezultati merenja će biti zamenjeni i sačuvani na trenutno izabranoj poziciji (po podrazumevanim fabričkim podešavanjima izabrana je opcija „Pos. 1“).

Saveti

- U zavisnosti od položaja subwoofer-a, rezultati merenja polariteta se mogu razlikovati. Međutim, risiver će teći moći da koristite bez problema čak i ako ga koristite sa tom vrednošću.
- U zavisnosti od zvučnika, možda će se prikazati „Out Phase“ čak i ako ne postoji problem sa kablom zvučnika. Uzrok tome su specifikacije zvučnika i bez problema možete da nastavite da koristite zvučnike.

Kada na risivier povežete dva subwoofer-a

Ako merenjem pomoću funkcije „Auto Calibration“ ne možete da dobijete tačne rezultate, što zavisi od okruženja ili ako želite da precizno podesite podešavanja, subwoofer zvučnike možete da podesite ručno. Za detalje pogledajte „Speaker Setup“ u meniju Speaker Settings (stranica 95).

Napomene o impedansi zvučnika

- Ako niste sigurni koja je impedansa zvučnika, pogledajte uputstva za upotrebu koja ste dobili uz zvučnike. (Ove informacije se obično nalaze sa zadnje strane zvučnika.)
- Kada svi zvučnici koje povezujete imaju nominalnu impedansu od 8 oma ili veću, podesite „Speaker Impedance“ na „8 Ω“ Kada povezujete ostale tipove zvučnika, podesite je na „4 Ω“.
- Kada povezujete prednje zvučnike i na priključak FRONT **A** i na priključak FRONT **B**, povežite zvučnike sa nominalnom impedansom od 8 oma ili većom.
 - Kada povezujete zvučnike sa impedansom od 16 oma ili većom u konfiguraciji „**A**“ i „**B**“: Podesite „Speaker Impedance“ na „8 Ω“ u meniju Speaker Settings.

- Za ostale tipove zvučnika u drugim konfiguracijama: Podesite „Speaker Impedance“ na „4 Ω“ u meniju Speaker Settings.

Da biste izabrali prednje zvučnike

Možete da izaberete prednje zvučnike koje želite da aktivirate.

SPEAKERS (A/B/A+B/OFF)

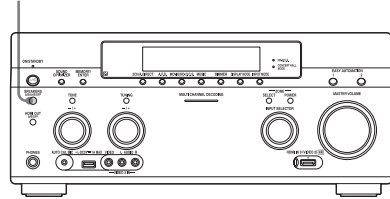

Pritiskajte SPEAKERS (A/B/A+B/OFF) da biste izabrali sistem prednjih zvučnika koji želite da aktivirate.

Možete da proverite koji skup priključaka (**A** ili **B**) je izabran tako što ćete pogledate indikatore na displeju.

Indikatori	Izabrani zvučnici
SP A	Zvučnici povezani na FRONT A priključke.
SP B	Zvučnici povezani na FRONT B priključke.
SP AB	Zvučnici povezani i na FRONT A i na FRONT B priključke (paralelna veza).

Na displeju će se prikazati „SPEAKERS OFF“.

Zvučni signali se ne emituju ni sa jednog priključka za zvučnike niti sa priključaka PRE OUT.

Korišćenje risivera kao predpojačala

Možete da koristite funkciju „Auto Calibration“ kada ovaj risiver koristite kao predpojačalo.

U ovom slučaju, vrednost za udaljenost koja se prikazuje na displeju može da se razlikuje od stvarne vrednosti. Međutim, risiver će teći moći da koristite bez problema, čak i ako nastavite da ga koristite sa tom vrednošću.

nastavlja se

Obustavljanje postupka merenja

Postupak merenja možete da obustavite sledećim radnjama.

- Isključivanjem napajanja
- Promenom jačine zvuka
- Promenom ulaza
- Promenom podešavanja za SPEAKERS (A/B/A+B/OFF)
- Priključivanjem slušalica

Tokom postupka merenja nisu dozvoljene druge radnje osim gorenavedenih.

Ručno podešavanje risivera

Pogledajte poglavlje „Prilagođavanje podešavanja“ (stranica 88).

8: Podešavanje povezane opreme

Da biste emitovali višekanalni digitalni zvuk, proverite podešavanje za digitalni audio izlaz na povezanoj opremi.

Za Sony Blu-ray Disc plejer, proverite da li je „Audio (HDMI)“, „DSD Output Mode“, „Dolby Digital/DTS“, „Dolby Digital“ i „DTS“ podešeno na „Auto“, „On“, „Bitstream“, „Dolby Digital“ i „DTS“ (od 1. avgusta 2012.).

Za PlayStation 3, kada risiver povežete pomoću HDMI kabla, izaberite „Audio Output Settings“ u „Sound Settings“ i izaberite „HDMI“ i „Automatic“ (za verziju sistemskog softvera 4.21).

Za detalje pogledajte uputstvo za upotrebu koje ste dobili uz povezanu opremu.

9: Priprema računara koji će se koristiti kao server

Server je uređaj koji isporučuje sadržaj (muziku, fotografije i video snimke) DLNA uređaju na kućnoj mreži. Pomoću ovog risivera možete da reprodukujete sadržaj koji se nalazi na računaru na kućnoj mreži putem te mreže kada instalirate program* koji ima funkciju DLNA kompatibilnog servera.

* Ako koristite računar sa operativnim sistemom Windows 7, koristite Windows Media® Player 12 koji dolazi uz Windows 7. Ako koristite računar sa operativnim sistemom Windows 8, novi korisnički interfejs možda neće moći da prepozna risiver. Ako se to desi, promenite podešavanje na „Desktop UI“.

Vodič za korišćenje menija na ekranu

Meni risivera možete da prikazete na TV ekranu gde ćete moći da izaberete željenu funkciju koristeći tastere $\uparrow/\downarrow/\leftarrow/\rightarrow$ i \oplus na daljinskom upravljaču.

Kada počnete da koristite risiver, obavezno prvo pritisnite AMP na daljinskom upravljaču. U suprotnom, radnje koje zadate možda neće biti namenjene risiveru.

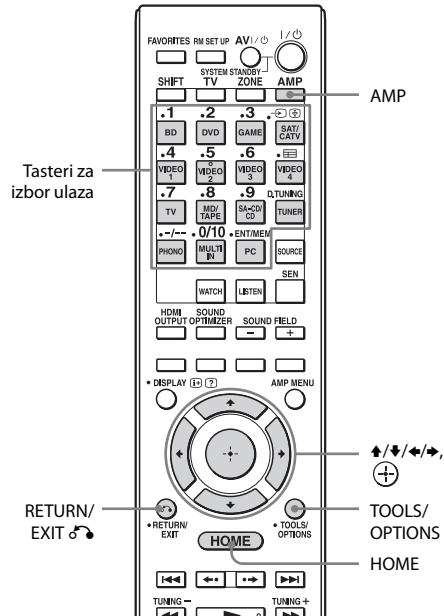

Korišćenje menija

- 1** Promenite ulaz TV prijemnika na ulaz na koji je priključen risiver.
- 2** Pritisnite AMP.

nastavlja se

3 Pritisnite HOME.

Na TV ekranu će se prikazati početni meni.

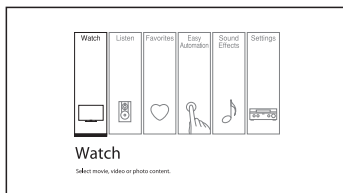

4 Pritiskajte ◀/▶ da biste izabrali željeni meni, a zatim pritisnite da biste ušli u režim menija.

Na TV ekranu će se prikazati lista stavki u meniju.

Primer: Kada izaberete „Watch“.



Savet

Kada se u donjem desnom delu ekrana prikazuje „OPTIONS“, možete da prikazete listu funkcija tako što ćete pritisnuti TOOLS/OPTIONS i izabrati srodnu funkciju.

Povratak na prethodni ekran

Pritisnite RETURN/EXIT .

Izlazak iz menija

Pritisnite HOME da biste prikazali početni meni, a zatim ponovo pritisnite HOME.

Pregled početnog menija

Meni	Opis
Watch	Biranje video ili foto izvora koji će se emitovati preko ulaza na risiveru ili video ili foto sadržaja koji će se isporučivati putem USB priključka ili kućne mreže (stranica 51).
Listen	Biranje muzičkog izvora koji će se emitovati preko ulaza na risiveru ili muzičkog sadržaja koji će se isporučivati putem internet videa ili kućne mreže (stranica 51). Takođe možete da uživate i u FM/AM radiju ugrađenog risivera.
Favorites	Prikazivanje internet sadržaja koji su dodati na Favorites List. Možete da sačuvate najviše 18 omiljenih internet sadržaja (stranica 56).
Easy Automation	Omogućava vam da sačuvate različita podešavanja risivera i da ih istovremeno obnovite (stranica 82).
Sound Effects	Omogućava vam da uživate u obrađenom zvuku koji obezbeđuju tehnologije ili funkcije u vlasništvu kompanije Sony (stranica 60).
Settings	Omogućava vam da prilagodite podešavanja risivera (stranica 88).

Uživanje u slikama/zvuku sa povezane opreme

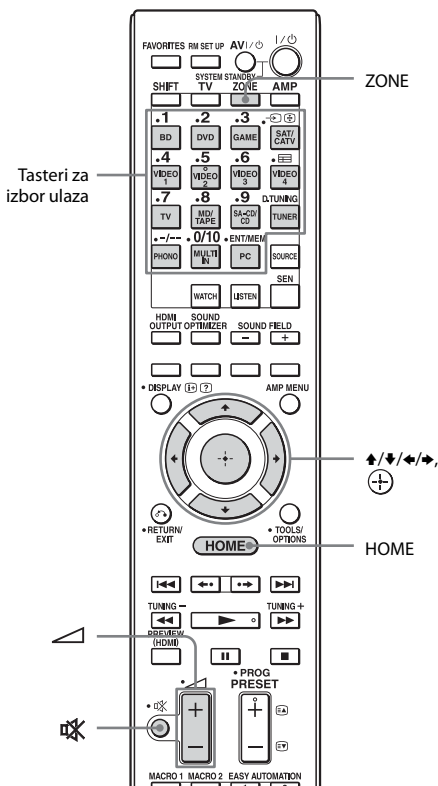

1 U početnom meniju izaberite „Watch“ ili „Listen“, a zatim pritisnite .

Na TV ekranu će se prikazati lista stavki u meniju.

2 Izaberite željenu opremu, a zatim pritisnite .

3 Uključite opremu i pokrenite reprodukciju.

4 Pritisnite da biste podesili jačinu zvuka.



Biranje izvornog ulaza

Da biste izabrali željenu opremu, možete da okrećete potencijometar INPUT SELECTOR na risiveru ili pritisnete tastere za izbor ulaza na daljinskom upravljaču.

Da biste izabrali izvorni ulaz za zonu 2 ili zonu 3, prvo pritisnete ZONE SELECT na risiveru ili ZONE na daljinskom upravljaču da biste izabrali zonu 2 ili zonu 3 (na displeju će se prikazati „ZONE 2 [naziv ulaza]“ ili „ZONE 3 [naziv ulaza]“).



Saveti

Jačinu zvuka možete da podešavate na različit način, koristeći okrugli potencijometar MASTER VOLUME na risiveru ili taster  na daljinskom upravljaču.

- Da biste brzo pojačali ili utišali zvuk
 - Brzo okrećite okrugli potencijometar MASTER VOLUME.
 - Pritisnite i držite taster .
- Da biste fino podesili zvuk
 - Sporo okrećite okrugli potencijometar MASTER VOLUME.
 - Pritisnite taster  i odmah ga otpustite.

Da biste aktivirali funkciju za isključivanje zvuka

Pritisnite  na daljinskom upravljaču.

Da biste deaktivirali ovu funkciju, ponovo pritisnite  na daljinskom upravljaču ili pritisnite  da biste pojačali zvuk. Ako isključite risiver dok je zvuk isključen, izabrana opcija za isključivanje zvuka će biti poništena.

Da biste избегli oštećenje zvučnika

Pre nego što isključite risiver, obavezno utišajte zvuk.

PC

Putem risivera možete jednostavno da emitujete zvuk visokog kvaliteta koji se reprodukuje na računaru.

Sistemske zahteve

Operativni sistem

Windows 7 (SP1, 32 bita/64 bita)
Windows Vista (SP2, 32 bita/64 bita)
Windows XP (SP3, 32 bita)
Mac OS X v10.6.8, 10.7.4

Uređaj

USB port (kompatibilan sa USB 2.0)

Napomene

- Da biste mogli da koristite PC port na zadnjem panelu risivera, preuzmite odgovarajući upravljački program za risiver sa veb sajta sa informacijama o proizvodu (<http://support.sony-europe.com/>), a zatim ga instalirajte na računaru.
- Ne garantujemo da će risiver raditi sa svim računarima koji koriste gorenavedene operativne sisteme.
- Ne garantujemo da će risiver raditi sa računarima koji su napravljeni kod kuće, operativnim sistemima koje ste lično nadogradili ili sa više operativnih sistema.
- Ne garantujemo da će risiver raditi sa funkcijama kao što su funkcija za obustavljanje sistema, postavljanje u stanje spavanja ili hibernacije na svim računarima.

Reprodukcija sadržaja na računaru

- 1 U početnom meniju izaberite „Listen“, a zatim pritisnite (+).**
- 2 Izaberite „PC“, a zatim pritisnite (+).**
- 3 Pokrenite reprodukciju muzičke datoteke na računaru koristeći bilo koji aplikativni softver (npr. Windows Media® Player).**

USB uređaj/WALKMAN

Možete da reprodukujete datoteke video zapisa/muzike/fotografija sa povezanog USB uređaja.

Listu podržanih tipova datoteka pogledajte u poglavlju „Mreža/USB“ (stranica 24).

1 Priključite USB uređaj na (USB) port na risiveru.

Pogledajte uputstva za upotrebu USB uređaja pre nego što ga povežete.

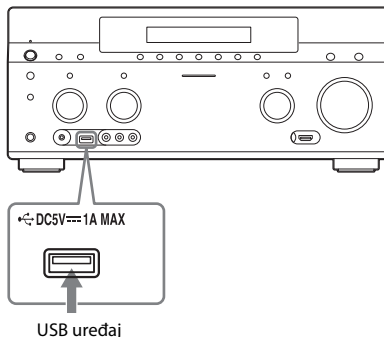

2 U početnom meniju izaberite „Watch“ ili „Listen“, a zatim pritisnite (+).

3 Izaberite „My Video“, „My Music“ ili „My Photo“, a zatim pritisnite (+).

Napomena

Ako se slika ne prikazuje, promenite podešavanje za „Playback Resolution“ (stranica 103).

4 Izaberite „USB device (front)“, a zatim pritisnite (+).

Na TV ekranu će se prikazati fascikle i datoteke video snimaka/muzike/fotografija.

5 Pomoću tastera /// i izaberite datoteku koju želite da reprodukujete.

Slika ili zvuk sa USB uređaja će početi da se reprodukuje na risiveru.

Napomene

- Ne uklanjajte USB uređaj tokom rada.
- Da biste izbegli oštećenje podataka ili USB uređaja, isključite risiver prilikom uklanjanja USB uređaja.
- Ako na risiver povežete WALKMAN, WALKMAN uređajem ćete moći da upravljate daljinskim upravljačem risivera na isti način kao kada na risiver povežete ostale USB uređaje. Ne možete da koristite kontrole na WALKMAN uređaju.
- Neki USB uređaji možda neće raditi sa ovim risiverom.
- Risiver može da prepozna Mass Storage Class (MSC) uređaje (kao što su fleš memorija ili HDD).

iPod/iPhone

Putem risivera možete da uživate u muzici/ video snimcima/fotografijama sa iPod/iPhone uređaja, kao i da punite njegovu bateriju. Za više informacija o iPod/iPhone modelima koji su kompatibilni sa ovom funkcijom pogledajte stranica 54.

Napomena

Ne možete da koristite slušalice tokom reprodukcije.

1 Priključite iPod/iPhone na (USB) port na risiveru.

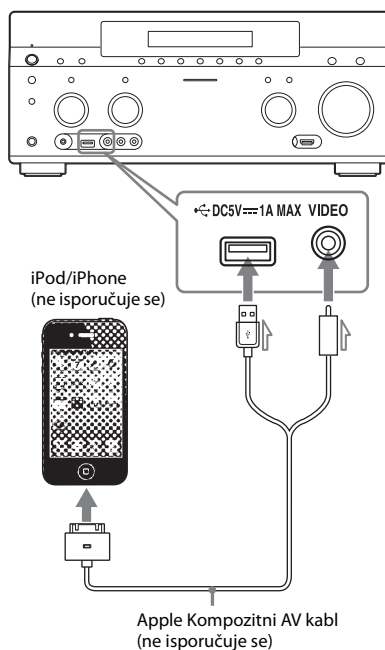

2 U početnom meniju izaberite „Watch“ ili „Listen“, a zatim pritisnite .

3 Izaberite „My Video“, „My Music“ ili „My Photo“, a zatim pritisnite .

Napomena

Ako se slika ne prikazuje, promenite podešavanje za „Playback Resolution“ (stranica 103).

nastavlja se

4 Izaberite „iPod (front)“, a zatim pritisnite .

Video/muzičke datoteke će se prikazati na TV ekranu.

Ako izaberete „iPod (front)“ u meniju „My Photo“, izaberite datoteku fotografije koristeći kontrole na iPod/iPhone uređaju (nije potrebno da idete na korak 5).

5 Pomoću tastera , , , i izaberite datoteku koju želite da reprodukujete.

Slika ili zvuk sa iPod/iPhone uređaja će početi da se reprodukuje na risiveru. iPod/iPhone uređajem možete da upravljate pomoću tastera na daljinskom upravljaču.

Za detalje o upotrebi iPod/iPhone uređaja, takođe pogledajte uputstvo za upotrebu iPod/iPhone uređaja.

Made for iPod/iPhone

U nastavku su navedeni kompatibilni iPod/iPhone modeli. Ažurirajte softver iPod/iPhone uređaja na najnoviju verziju pre nego što počnete da koristite risiver.







U nastavku su navedeni kompatibilni modeli:

- iPod touch
iPod touch (četvrta generacija)/iPod touch (treća generacija)/iPod touch (druga generacija)
- iPod nano
iPod nano (šesta generacija)/iPod nano (peta neracija) (video kamera)/iPod nano (četvrta generacija) (video)/iPod nano (treća generacija) (video)
- iPod
iPod classic
- iPhone
iPhone 4S/iPhone 4/iPhone 3GS/iPhone 3G







Upravljanje iPod/iPhone uređajem pomoću daljinskog upravljača

iPod/iPhone uređajem možete da upravljate pomoću tastera na daljinskom upravljaču. U sledećoj tabeli su navedeni primeri tastera koji se mogu koristiti. (Radnja se može razlikovati u zavisnosti od iPod/iPhone modela.)

Za „My Video“/„My Music“

Pritisnite	Radnja
	Pokretanje reprodukcije.
	Pauziranje reprodukcije.
	Zaustavljanje reprodukcije.
 ili 	Brzo premotavanje unapred ili unazad.
 ili 	Prelazak na prethodnu/sledeću datoteku ili poglavlje (ako postoji).

Za „My Photo“

Pritisnite	Radnja
 ili 	Pokretanje/pauziranje reprodukcije.
	Pauziranje reprodukcije.
 ili 	Brzo premotavanje unapred ili unazad.
 ili 	Prelazak na prethodnu/sledeću datoteku.

Napomene

- Sa ovog risivera ne možete da prenosite pesme na iPod/iPhone.
- Sony ne odgovara u slučaju gubitka ili oštećenja podataka snimljenih na iPod/iPhone kada koristite iPod/iPhone koji je povezan sa ovim risiverom.
- Ovaj proizvod je posebno dizajniran za rad sa iPod/iPhone uređajem i ispunjava standarde za performanse kompanije Apple.
- Ne uklanjajte iPod/iPhone tokom rada. Da biste izbegli oštećenje podataka ili iPod/iPhone uređaja, isključite risiver kada povezujete ili uklanjate iPod/iPhone uređaj.
- Ako povežete iPod koji nije kompatibilan sa funkcijom za video izlaz i izaberete „iPod (front)“ u „My Video“ ili „My Photo“, na TV ekranu će se prikazati poruka upozorenja.

Saveti

- iPod/iPhone se puni dok je povezan sa uključenim risiverom.
- Risiver može da prepozna do 3000 datoteka (uključujući fascikle).

Home Network (DLNA)

Datoteke video zapisa/muzike/fotografija možete da reprodukujete na ostalim DLNA sertifikovanim uređajima tako što ćete ih povezati sa kućnom mrežom.

Ovaj risiver može da se koristi i kao plejer i kao prikazivač.

- Server: skladišti i šalje datoteke.
- Plejer: dobija datoteke sa servera i reprodukuje ih.
- Prikazivač: uređaj koji dobija datoteke sa servera i reprodukuje ih i kojim se može upravljati pomoću drugog uređaja (kontrolera).
- Kontroler: uređaj koji upravlja prikazivačem.

Priprema za korišćenje funkcije DLNA.

- Povežite risiver na kućnu mrežu (stranica 44).
- Pripremite ostalu DLNA sertifikovanu opremu. Za detalje, pogledajte uputstvo za upotrebu opreme.

Da biste pomoću risivera (prikazivača) reprodukovali udaljene datoteke putem DLNA kontrolera

Risiverom možete da upravljate pomoću DLNA sertifikovanog kontrolera, kao što je Windows Media® Player 12, prilikom reprodukcije datoteka koje su uskladištene na DLNA serveru.

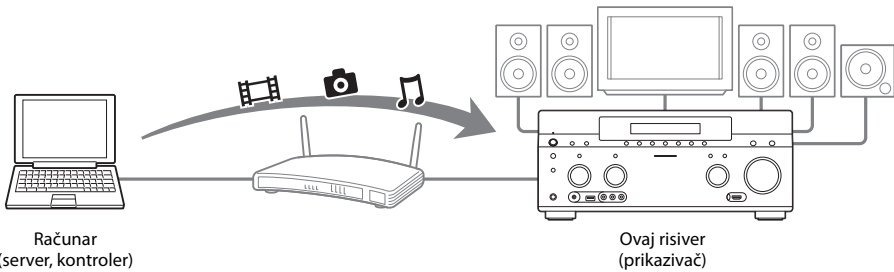

Upravljajte ovim risiverom pomoću DLNA kontrolera.

Za detalje u vezi sa upravljanjem, pogledajte uputstva za upotrebu DLNA kontrolera.

Napomena

Ne upravljajte risiverom istovremeno koristeći isporučeni daljinski upravljač i DLNA kontroler.

1 U početnom meniju izaberite „Watch“ ili „Listen“, a zatim pritisnite **+**.

2 Izaberite „My Video“, „My Music“ ili „My Photo“, a zatim pritisnite **+**.

Napomena

Ako se slika ne prikazuje, promenite podešavanje za „Playback Resolution“ (stranica 103).

3 Izaberite ikonu DLNA servera, a zatim pritisnite **+**.

Na TV ekranu će se prikazati fascikle i datoteke video snimaka/muzike/fotografija.

4 Pomoću tastera **↑/↓/←/→** i **+** izaberite datoteku koju želite da reprodukujete.

Slika ili zvuk sa DLNA servera će početi da se reprodukuje na risiveru.

Savet

Risiver je kompatibilan sa funkcijom „Play To“ programa Windows Media® Player 12 koji standardno dolazi uz Windows 7.

Internet video

Pomoću risivera možete da reprodukujete brojne internet sadržaje.

- 1 Povežite risiver sa mrežom (stranica 44).**
- 2 U početnom meniju izaberite „Watch“ ili „Listen“, a zatim pritisnite (+).**
- 3 Izaberite „Internet Video“ ili „Internet Music“, a zatim pritisnite (+).**

Prikazaće se ekran internet sadržaja.

Napomena

Ako se slika ne prikazuje, promenite podešavanje za „Playback Resolution“ (stranica 103).

- 4 Izaberite ikonu dobavljača internet sadržaja, a zatim pritisnite (+).**

Ako lista internet sadržaja ne bude preuzeta, prikazaće se ikona koja to označava ili nova ikona.

Napomena

Internet sadržaj može da bude obustavljen ili promenjen bez prethodne najave.

Upotreba kontrolne table

Kontrolna tabla će se prikazati kada počne reprodukcija datoteke video zapisa. Prikazane stavke se mogu razlikovati u zavisnosti od dobavljača internet sadržaja.

Da biste je ponovo prikazali, pritisnite DISPLAY.

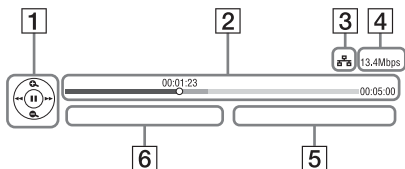

- 1** Prikaz kontrola
Pritisnite $\uparrow/\downarrow/\leftarrow/\rightarrow$ ili (+) za radnje tokom reprodukcije.

- 2** Traka statusa reprodukcije
Traka statusa, kursor koji označava trenutnu poziciju, vreme reprodukcije, trajanje datoteke video zapisa
- 3** Indikator stanja mreže
- 4** Brzina mrežnog prenosa
- 5** Naziv sledeće datoteke video zapisa
- 6** Trenutno izabrani naziv datoteke video zapisa

Registrowanje omiljenog sadržaja

Možete da registrujete omiljeni internet sadržaj na „Favorites List“.

- 1 Prikazite ekran internet sadržaja.**
- 2 Izaberite ikonu dobavljača internet sadržaja koji želite da registrujete na Favorites List, a zatim pritisnite TOOLS/OPTIONS.**
- 3 Izaberite „Add to Favorites“, a zatim pritisnite (+).**

Uklanjanje sadržaja sa Favorites List



- 1** Pritisnite FAVORITES.
Prikazaće se Favorites List.
- 2** Izaberite ikonu dobavljača internet sadržaja koji želite da uklonite iz Favorites List, a zatim pritisnite TOOLS/OPTIONS.
- 3** Izaberite „Remove from Favorites“, a zatim pritisnite (+).

Dostupne opcije



Stavka	Detalji
Favorites List	Prikazuje Favorites List.
Add to Favorites	Dodaje internet sadržaj na Favorites List.
Remove from Favorites	Uklanja internet sadržaj sa Favorites List.
IP Content Noise Reduction	Prilagođava kvalitet slike video sadržaja sa Interneta.

FM/AM

Pomoću ugrađenog tjunera možete da slušate program koji se emituje putem FM i AM talasa. Pre korišćenja se uverite da ste na risiver povezali FM i AM antenu (stranica 42).

- 1 U početnom meniju izaberite „Listen“, a zatim pritisnite .**
- 2 Izaberite „FM/AM“, a zatim pritisnite .**

FM/AM ekran



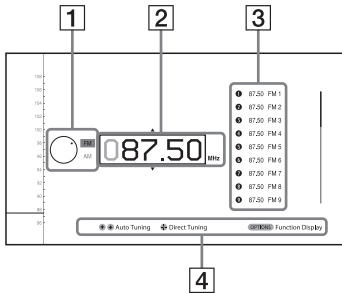

Možete da izaberete svaku stavku na ekranu i upravljate njom pomoću tastera  i .

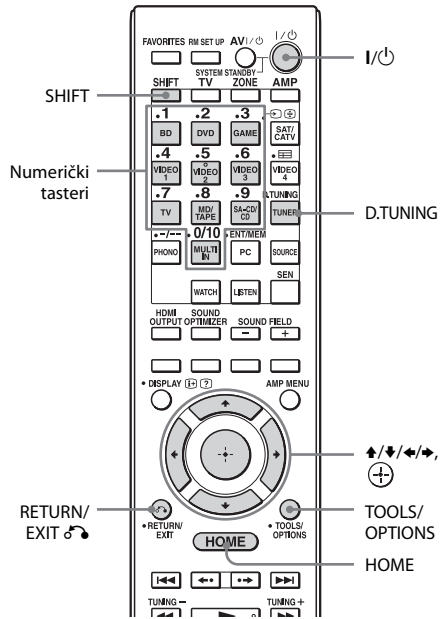

- 1** Promena frekventnog opsega (stranica 57)
- 2** Indikator frekvencije (stranica 58)
- 3** Lista memorisanih stanica (stranica 59)
- 4** Naziv memorisane stanice (stranica 59)



Prebacivanje između FM i AM radija

- 1 U početnom meniju izaberite „Listen“, a zatim pritisnite .**
- 2 Izaberite „FM/AM“, a zatim pritisnite .**
Prikaže se ekran FM/AM.
- 3 Izaberite frekventni opseg.**
- 4 Pomoću tastera  izaberite „FM“ ili „AM“, a zatim pritisnite .**

Automatsko podešavanje stanice (Auto Tuning)

1 Izaberite indikator frekvencije na ekranu FM/AM.

2 Pritisnite ↑/↓.

↑ skenira stanice od nižih ka višim frekvencijama a ↓ skenira od viših ka nižim.

Risiver zaustavlja skeniranje svaki put kada pronađe stanicu.

U slučaju lošeg FM stereo prijema

1 Podesite stanicu koju želite da slušate koristeći Auto Tuning, Direct Tuning ili izaberite željenu memorisanu stanicu (stranica 59).

2 Pritisnite TOOLS/OPTIONS.
Pojaviće se meni sa opcijama.

Napomena

Možete da podesite „FM Mode“ u meniju sa opcijama kada izaberete frekvenciju ili u nekoj drugoj situaciji.

3 Izaberite „FM Mode“, a zatim pritisnite .

4 Izaberite „Monaural“, a zatim pritisnite .

Ručno podešavanje stanice (Direct Tuning)

Pomoću numeričkih tastera na daljinskom upravljaču ručno unesite frekvenciju stanice.

1 Pritisnite SHIFT, a zatim D.TUNING na ekranu FM/AM.

2 Pomoću numeričkih tastera unesite frekvenciju, a zatim pritisnite .

Primer 1: FM 102.50 MHz

Izaberite 1 ➔ 0 ➔ 2 ➔ 5 ➔ 0

Primer 2: AM 1,350 kHz

Izaberite 1 ➔ 3 ➔ 5 ➔ 0

Saveti

- Kada pronađete AM stanicu, podesite smer AM kružne antene za optimalan prijem.
- Ispod je prikazana skala za ručno podešavanje.
 - FM frekventni opseg 50 kHz
 - AM frekventni opseg 9 kHz

Ako ne možete da podesite stanicu

Prikazaće se „---.--- MHz“ ili „--- kHz“, a zatim će se na displeju ponovo prikazati trenutna frekvencija.

Uverite se da ste uneli odgovarajuću frekvenciju. Ako niste, ponovite korak 2.

Ako i dalje ne možete da podesite stanicu, ta frekvencija se možda ne koristi u vašem području.

Programiranje FM/AM radio stanica

Možete da programirate do 30 FM i 30 AM stanica koje možete da memorišete kao omiljene.

1 Podesite stanicu koju želite da programirate koristeći Auto Tuning (stranica 58) ili Direct Tuning (stranica 58).

U slučaju lošeg FM stereo prijema, promenite režim FM prijema (stranica 58).

2 Pritisnite TOOLS/OPTIONS.

Pojaviće se meni sa opcijama.

Napomena

Možete da podesite „Preset Memory“ u meniju sa opcijama kada izaberete frekvenciju ili u nekoj drugoj situaciji.

3 Izaberite „Preset Memory“, a zatim pritisnite .

4 Izaberite broj memorisane stanice, a zatim pritisnite .

Izabrana stanica će biti uskladištena i memorisana pod izabranim brojem.

5 Ponovite korake od 1 do 4 da biste programirali drugu stanicu.

Stanice možete da memorišete na sledeći način:

- FM frekventni opseg: FM1 do FM30
- AM frekventni opseg: AM1 do AM30

Biranje memorisanih stanica

1 U početnom meniju izaberite „Listen“, a zatim pritisnite .

2 Izaberite „FM/AM“, a zatim pritisnite .

3 Izaberite broj memorisane stanice sa liste, a zatim pritisnite .

Za izbor memorisanih stanica su dostupni brojevi od 1 do 30.



Imenovanje memorisanih stanica (Name Input)

1 Izaberite broj memorisane stanice kojoj želite da date naziv.

2 Pritisnite TOOLS/OPTIONS.
Pojaviće se meni sa opcijama.

3 Izaberite „Name Input“, a zatim pritisnite .

Na ekranu će se prikazati softverska tastatura.

4 Pomoću tastera  i  izaberite jedan po jedan znak i unesite naziv.

5 Izaberite „Enter“, a zatim pritisnite .

Naziv koji ste uneli je registrovan.

Otkazivanje unosa naziva

Pritisnite RETURN/EXIT  ili HOME.

Prijem RDS programa

Radio Data System (RDS) je usluga emitovanja koja omogućava radio stanicama da šalju dodatne informacije zajedno sa signalom redovnog programa. Ovaj risiver nudi korisne RDS funkcije, na primer prikaz naziva radio stanice. RDS je dostupan samo za FM stanice.*

* Ne emituju sve FM stanice RDS signal niti pružaju istu vrstu usluga. Ako niste upoznati sa RDS sistemom, raspitajte se kod lokalne radio stanice o detaljima u vezi sa RDS uslugama u vašem području.

Jednostavno izaberite neku stanicu iz FM frekventnog opsega.

Kada podesite stanicu koja pruža RDS usluge, na TV ekranu i displeju će se prikazati naziv stanice*.

* Ako stanica ne emituje RDS signal, na displeju se neće prikazati naziv stanice.

Napomena

Neka slova koja mogu da se prikazuju na displeju ne mogu da se prikazuju na TV ekranu.



Savet

Dok se prikazuje naziv stanice, možete da proverite frekvenciju tako što ćete pritisnuti DISPLAY MODE na risiveru.

Dostupne opcije

Stavka	Detalji
FM Mode	Prebacivanje režima FM prijema na stereo ili monauralni.
Preset Memory	Čuvanje radio stanice pod određenim memorisanim brojem.
Name Input	Imenovanje memorisane stanice.

Biranje zvučnog polja

- 1 U početnom meniju izaberite „Sound Effects“, a zatim pritisnite .
- 2 Izaberite „Sound Field“, a zatim pritisnite .
- 3 Izaberite željeno zvučno polje.

Reprodukcija 2-kanalnog zvuka

Izlazni zvuk možete da promenite na dvokanalni zvuk, bez obzira na formate snimanja softvera koji koristite, povezanu opremu za reprodukciju ili podešavanja zvučnog polja na risiveru.

Dvokanalni režim	Efekat
2ch Stereo	Risiver emituje zvuk samo sa prednjih levih/desnih zvučnika. Zvuk iz subwoofer-a se ne čuje. Standardni dvokanalni stereo izvori u potpunosti zaobilaze obradu zvučnog polja a formati višekanalnog surround zvuka se emituju na dva kanala.
2ch Analog Direct	Možete da promenite zvuk sa izabranog ulaza na dvokanalni analogni ulaz. Ova funkcija vam omogućava da uživate u visokokvalitetnim analognim izvorima. Kada koristite ovu funkciju, moguće je podesiti samo jačinu zvuka i nivo jačine zvuka prednjeg zvučnika.

Slušanje muzike pomoću slušalica povezanih na risiver

Zvučno polje	Efekat
Headphone (2ch)	Ovaj režim će biti automatski izabran ako koristite slušalice i kada je izabran neki drugi režim, a ne „2ch Analog Direct“. Standardni dvokanalni stereo izvori u potpunosti zaobilaze obradu zvučnog polja a formati višekanalnog surround zvuka se emituju na dva kanala.
Headphone (Direct)	Emitovanje analognih signala bez obrade tona, zvučnog polja itd. Ovaj režim će biti automatski izabran ako je izabrana opcija „2ch Analog Direct“.
Headphone (Multi)	Ovaj režim je automatski izabran ako koristite slušalice kada je izabrano „MULTI IN“. Emituje prednje analogne signale sa priključaka MULTI CHANNEL INPUT.

Reprodukcija višekanalnog surround zvuka

Režim Auto Format Direct (A.F.D.) vam omogućava da slušate zvuk visoke vernosti i da izaberete režim dekodiranja za slušanje dvokanalnog stereo zvuka ili monauralnog zvuka u višekanalnom formatu.

A.F.D. režim	Efekat
A.F.D. Auto	Memoriše zvuk onako kako je snimljen/kodiran bez dodavanja surround efekata.
Multi Stereo	Emituje dvokanalne leve/desne ili monauralne signale iz svih zvučnika.

Savet

Preporučujemo vam da koristite „A.F.D. Auto“.

Uživanje u surround efektima za filmove

Jednostavno možete da iskoristite prednosti surround zvuka izborom jednog od unapred programiranih zvučnih polja risivera. Ona donose uzbudljiv i moćan zvuk bioskopa u vaš dom.

Zvučno polje	Efekat
HD-D.C.S.	HD Digital Cinema Sound (HD-D.C.S.) je nova inovativna tehnologija za kućni bioskop kompanije Sony koja koristi najnovije tehnologije za obradu zvučnog i digitalnog signala. Zasnovana je na preciznim podacima dobijenim u studiju za mastering. Tehnologija HD-D.C.S. vam omogućava da uživate u Blu-ray i DVD filmovima kod kuće uz visok kvalitet zvuka i najbolju zvučnu atmosferu, baš onako kako je zamislio inženjer filmskog zvuka tokom masteringa. Možete da izaberete tip efekta za HD-D.C.S. Za više detalja, pogledajte „O tipu efekta za HD-D.C.S.“ (stranica 62).
Movie Height	Podizanje zvučne slike centralnog zvučnika ka unutrašnjosti ekrana korišćenjem prednjih gornjih zvučnika. Naročito je pogodno kada je centralni zvučnik postavljen ispod velikog ekrana. Čak i ako nemate prednje gornje zvučnike, ovaj postupak možete da obavite korišćenjem virtuelnih zvučnika.
PLII Movie	Obavlja dekodiranje u režimu Dolby Pro Logic II Movie. Ovo podešavanje je idealno za filmove kodirane u Dolby Surround formatu. Osim toga, ovaj režim može da reprodukuje zvuk u 5.1 kanala prilikom gledanja dubliranih video snimaka ili starih filmova.
PLIIx Movie	Obavlja dekodiranje u režimu Dolby Pro Logic IIx Movie. Ovo podešavanje proširuje Dolby Pro Logic II Movie ili Dolby Digital 5.1 u zasebnih 7.1 kanala za gledanje filmova.
PLIIz Height	Obavlja dekodiranje u režimu Dolby Pro Logic IIz. Ovo podešavanje može da proširi izvorni zvuk do maksimalnih 9.1 kanala na koje se primenjuje vertikalna komponenta i pruža osećaj punoće i dubine zvuka. „PLIIz Height“ je isto zvučno polje kao ono opisano na stranica 63. Možete da podesite nivo glasnoće za „PLIIz Height“. Za detalje, pogledajte „O nivou glasnoće za PLIIz Height“ (stranica 64).
Neo:X Cinema	Obavlja dekodiranje u režimu DTS Neo:X Cinema. Izvor snimljen u rasponu od 2 do 7.1 kanala se poboljšava i reprodukuje u najviše 9.1 kanala.

O tipu efekta za HD-D.C.S.

HD-D.C.S. ima tri različita tipa: Dynamic, Theater i Studio. Svaki tip na drugačiji način meša refleksiju zvuka i eho-efekat i optimizovan je da odgovara specifičnostima prostorije u kojoj se slušalac nalazi, njegovom ukusu i raspoloženju.

■ Dynamic

Podešavanje „Dynamic“ je pogodno za okruženje sa dobrom refleksijom zvuka koje nije prostrano (gde apsorpcija zvuka nije dovoljna). Ovo podešavanje naglašava refleksiju zvuka i reprodukuje zvuk velike bioskopske sale. Na taj način naglašava se veličina miks sale i postiže se jedinstveno akustično polje.

■ Theater

Podrazumevano fabričko podešavanje. Podešavanje „Theater“ je pogodno za dnevnu sobu. Ovo podešavanje reprodukuje refleksiju zvuka u bioskopskoj sali (studiju za dubliranje). Najbolje je da ga koristite za gledanje sadržaja koji je snimljen na Blu-ray Disc, kada želite da uživate atmosferi bioskopske sale.

■ Studio

Podešavanje „Studio“ je pogodno za dnevnu sobu sa odgovarajućom zvučnom opremom. Ovo podešavanje reprodukuje refleksiju zvuka koja nastaje kada se izvorni bioskopski zvuk remiksuje za Blu-ray Disc na nivou jačine zvuka koji je pogodan za kućnu upotrebu. Nivo refleksije zvuka je minimalan. Međutim, dijalozi i surround efekti se reprodukuju upečatljivo.

Uživanje u surround efektima za muziku

Jednostavno možete da iskoristite prednosti surround zvuka izborom jednog od unapred programiranih zvučnih polja risivera. Ona donose uzbudljiv i moćan zvuk koncertnih dvorana u vaš dom.

Zvučno polje	Efekat
Berlin Philharmonic Hall	Reprodukuje zvučne karakteristike dvorane Berlinske filharmonije. Takođe možete da podesite nivo efekta. Za više detalja, pogledajte „O nivou efekta za Concert Hall“ (stranica 64). Takođe se automatski aktivira po prijemu „The Berliner Philharmoniker's Digital Concert Hall“ internet usluge.
Concertgebouw Amsterdam	Reprodukuje zvučne karakteristike koncertne dvorane u Amsterdamu u Holandiji, sa velikom zvučnom pozornicom koja se odlikuje dobrom refleksijom. Takođe možete da podesite nivo efekta. Za više detalja, pogledajte „O nivou efekta za Concert Hall“ (stranica 64).
Musikverein Vienna	Reprodukuje zvučne karakteristike koncertne dvorane u Beču u Austriji koja se odlikuje rezonantnim zvukom sa jedinstvenom refleksijom. Takođe možete da podesite nivo efekta. Za više detalja, pogledajte „O nivou efekta za Concert Hall“ (stranica 64).
Vocal Height	„Podiže“ zvučnu sliku koristeći prednje gornje zvučnike. Ovo podešavanje je prikladno za gledanje muzičkog sadržaja na velikom ekranu. Čak i ako nemate prednje gornje zvučnike, ovaj postupak možete da obavite korišćenjem virtuelnih zvučnika.
Jazz Club	Reprodukuje akustiku džez kluba.
Live Concert	Reprodukuje akustiku koncertnog prostora sa 300 mesta.
Stadium	Pružava osećaj velikog, otvorenog stadiona.
Sports	Pružava osećaj sportskog prenosa.
Portable Audio	Reprodukuje jasan i poboljšan zvuk na prenosnom audio uređaju. Ovaj režim je idealan za MP3 i drugu komprimovanu muziku.
PLIIMusic	Obavlja dekodiranje u režimu Dolby Pro Logic II Music. Ovo podešavanje je idealno za uobičajene stereo izvore, kao što su CD diskovi.
PLIIXMusic	Obavlja dekodiranje u režimu Dolby Pro Logic IIx Music. Ovo podešavanje je idealno za uobičajene stereo izvore, kao što su CD diskovi.
PLIIZHeight	Obavlja dekodiranje u režimu Dolby Pro Logic IIz. Ovo podešavanje može da proširi izvorni zvuk do maksimalnih 9.1 kanala na koje se primenjuje vertikalna komponenta i pruža osećaj punoće i dubine zvuka. „PLIIZHeight“ je isto zvučno polje kao ono opisano na stranica 61. Možete da podesite nivo glasnoće za „PLIIZHeight“. Za detalje, pogledajte „O nivou glasnoće za PLIIZHeight“ (stranica 64).
Neo:X Music	Obavlja dekodiranje u režimu DTS Neo:X Music. Izvor snimljen u rasponu od 2 do 7.1 kanala se poboljšava i reprodukuje u najviše 9.1 kanala.
Neo:X Game	Obavlja dekodiranje u režimu DTS Neo:X Game. Izvor snimljen u rasponu od 2 do 7.1 kanala se poboljšava i reprodukuje u najviše 9.1 kanala.

O nivou efekta za Concert Hall

Možete da podesite nivo refleksije za sledeća zvučna polja:

- Berlin Philharmonic Hall
- Concertgebouw Amsterdam
- Musikverein Vienna

■ Low

Smanjuje nivo jačine zvuka refleksije.

■ Mid

Podešava jačinu zvuka refleksije na podrazumevanu fabričku vrednost.

■ High

Povećava nivo jačine zvuka refleksije.

O nivou glasnoće za PLIIz Height

Možete da podesite nivo glasnoće prednjih gornjih kanala za režim Pro Logic IIz (uobičajeno za filmove i muziku).

■ Low

Neće se primeniti glasnoća.

■ Mid

Primeniće se glasnoća od +3 dB (podrazumevano fabričko podešavanje).

■ High

Primeniće se glasnoća od +5 dB.

- Zvučna polja za filmove i muziku možda neće funkcionisati u zavisnosti od ulaza, izabranog šablona zvučnika ili sa određenim audio formatima.
- Risiver će možda reprodukovati signale na nižoj frekvenciji uzorkovanja od stvarne frekvencije ulaznih signala u zavisnosti od audio formata.
- „PLIIx Movie/Music“, „PLIIz Height“, „Vocal Height“ i „Movie Height“ se možda neće prikazivati u zavisnosti od šablona zvučnika i izabranog Virtual Front High podešavanja.
- Neki zvučnici ili subwoofer možda neće emitovati zvuk u zavisnosti od podešavanja zvučnog polja.
- Ukoliko je prisutan šum, on se može razlikovati u zavisnosti od izabranog zvučnog polja.
- „Neo:X (Cinema/Music/Game)“ ne radi kada je u toku prijem signala sa frekvencijom uzorkovanja od 32 kHz.

Napomene o zvučnim poljima

- U zavisnosti od zemlje ili regiona, „Berlin Philharmonic Hall“ internet usluga možda neće biti dostupna.
- Zvučna polja ne rade kada je izabrano „MULTI IN“.
- Ne možete da izaberete „2ch Analog Direct“ kada reprodukujete sadržaj putem USB uređaja, kućne mreže ili opcije za internet video.
- „Multi Stereo“ ne funkcioniše tokom prijema višekanalnih audio signala.

Korišćenje funkcije Sound Optimizer

Funkcija Sound Optimizer daje zvuku osećaj punoće i intenziteta tokom reprodukcije zvuka sa visokom jačinom, bez obzira na nivo jačine zvuka na risiveru.

Možete da uživate u jasnom i dinamičnom zvuku čak i kada je on utišan, na primer tokom noći.

Optimalni efekat koji odgovara vašem okruženju se dobija zahvaljujući funkciji „Auto Calibration“.

- 1 U početnom meniju izaberite „Settings“, a zatim pritisnite (+).**
- 2 Izaberite „Audio Settings“, a zatim pritisnite (+).**
- 3 Izaberite „Sound Optimizer“, a zatim pritisnite (+).**
- 4 Izaberite „Normal“ ili „Low“, a zatim pritisnite (+).**

Funkcija Sound Optimizer je aktivirana. Da biste zvuk podesili za referentni nivo filma, izaberite „Normal“. Da biste zvuk podesili za CD ili drugi softver čiji se prosečni zvučni pritisak u značajnoj meri obrađuje, izaberite „Low“. Takođe možete da podesite funkciju Sound Optimizer na „Normal“ ili „Low“ i „Off“ koristeći SOUND OPTIMIZER na daljinskom upravljaču ili risiveru.

Napomene

- Ova funkcija ne radi u sledećim slučajevima:
 - Kada je izabrano „MULTI IN“.
 - Kada se koristi „2ch Analog Direct“.
 - Kada se koriste slušalice.
- Risiver će možda reprodukovati signale na nižoj frekvenciji uzorkovanja od stvarne frekvencije ulaznih signala u zavisnosti od audio formata.

Savet

Korišćenjem ekvilajzera i istovremenim podešavanjem svih zvučnika, možete da unesete precizna podešavanja pomoću funkcije Sound Optimizer.

Podešavanje ekvilajzera

Da biste podesili kvalitet tona (nivo basova/visokih tonova) prednjih zvučnika, surround/surround zadnjih i prednjih gornjih zvučnika, možete da koristite sledeće parametre.

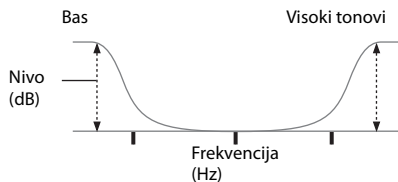

Za centralni zvučnik takođe možete da podesite nivo srednjih tonova:

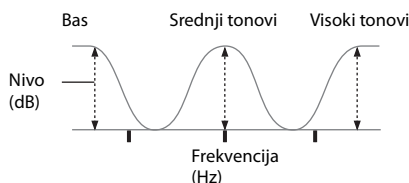







- 1 U početnom meniju izaberite „Settings“, a zatim pritisnite (+).**
- 2 Izaberite „Audio Settings“, a zatim pritisnite (+).**
- 3 Izaberite „Equalizer“, a zatim pritisnite (+).**
- 4 Izaberite „Front“, „Center“, „SUR/SB“ ili „Front High“, a zatim pritisnite (+).**
- 5 Izaberite „Bass“, „Mid“ (samo za „Center“ zvučnik) ili „Treble“.**
- 6 Podesite glasnoću, a zatim pritisnite (+).**

Napomene

- Ova funkcija ne radi u sledećim slučajevima:
 - Kada je izabrano „MULTI IN“.
 - Kada se koristi „2ch Analog Direct“.
- Frekvencije za Bass, Treble i Mid su fiksne.

Istovremeno podešavanje svih zvučnika (All EQ Adjustment)

Istovremeno možete da podesite tonški kvalitet (bas/visoke tonove) svih zvučnika.

- 1** U početnom meniju izaberite „Settings“, a zatim pritisnite .
- 2** Izaberite „Audio Settings“, a zatim pritisnite .
- 3** Izaberite „Equalizer“, a zatim pritisnite .
- 4** Izaberite „All“, a zatim pritisnite .
- 5** Izaberite „Bass“ ili „Treble“, a zatim pritisnite .
- 6** Podesite glasnoću, a zatim pritisnite .

Napomena

U zavisnosti od podešavanja ekvilajzera za svaki kanal, stvarni nivoi podešeni pomoću funkcije All EQ Adjustment mogu biti niži ili viši od navedenih vrednosti.

Korišćenje funkcija za više zona

Čemu služi funkcija za više zona

Možete da uživate u slici i zvuku sa uređaja koji je povezan sa risiverom u zoni koja se ne nalazi u glavnoj zoni. Na primer, možete da gledate DVD u glavnoj zoni a slušate CD u zoni 2 ili zoni 3.

Kada koristite infracrveni odašiljač (nije isporučen), možete da upravljate uređajem u glavnoj zoni i Sony risiverom u zoni 2 ili zoni 3 iz zone 2 ili zone 3 pomoću daljinskog upravljača.

Koristite infracrveni odašiljač ukoliko risiver postavite na mesto do koga ne mogu da dopru signali sa daljinskog upravljača.

Uspostavljanje veze u više zona

Emitovanje ka zoni 2: Signali sa opreme povezane na analogne ulazne priključke emituju se kroz ZONE 2 VIDEO/AUDIO OUT ili ZONE 2 OUT komponentne priključke. ZONE 2 VIDEO/AUDIO OUT ili ZONE 2 OUT komponentni priključci ne mogu da emituju signale sa HDMI IN priključaka. Za emitovanje HDMI signala, koristite HDMI ZONE 2 OUT priključke.

Emitovanje ka zoni 3: Iz priključaka ZONE 3 OUT se emituju samo signali sa opreme povezane na priključke za analogni ulaz. Signali se ne emituju sa opreme koja je povezana samo na priključke za digitalni ulaz.

1: Povezivanje za zonu 2

① Emitovanje zvuka sa zvučnika u zoni 2 pomoću priključaka SURROUND BACK (ZONE 2) na risiveru.

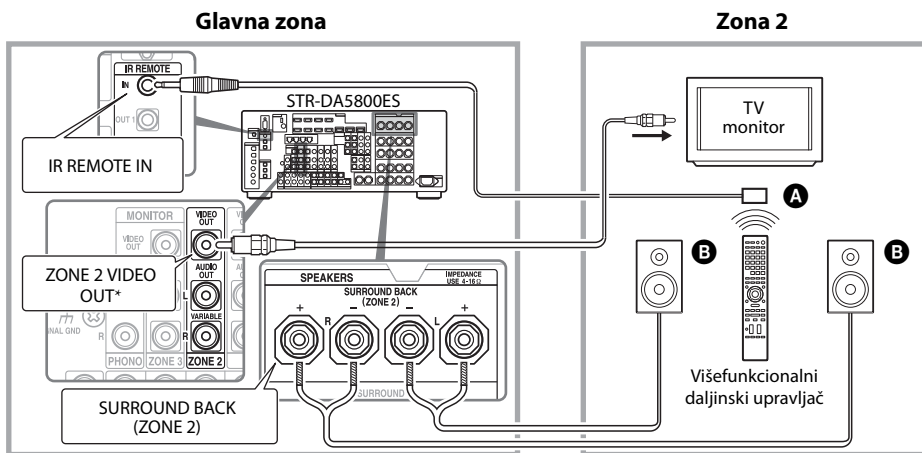

② Emitovanje zvuka sa zvučnika u zoni 2 pomoću risivera i još jednog pojačala.

Potrebno je da podesite zvučnike u zoni 2 (stranica 70).

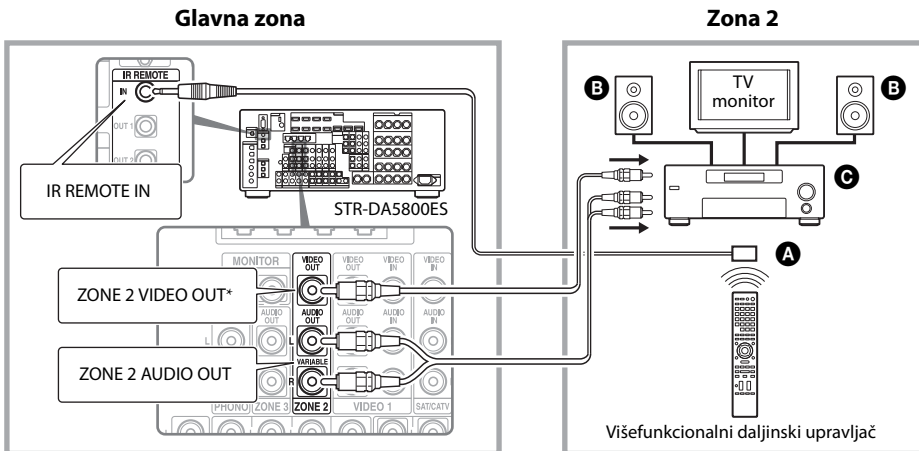

A Infracrveni odašiljač (ne dobija se uz uređaj)

B Zvučnici

C Drugo pojačalo/risiver

* Za povezivanje takođe možete da koristite priključak ZONE 2 COMPONENT VIDEO OUT.

③ Uspostavljanje veze u zoni 2 pomoću HDMI-ja

Emitovanje HDMI ulaznih video/audio signala u zoni 2 pomoću HDMI ZONE 2 OUT priključka na risiveru.

Možda ćete morati da podesite HDMI izlaz u zoni 2 (stranica 70).

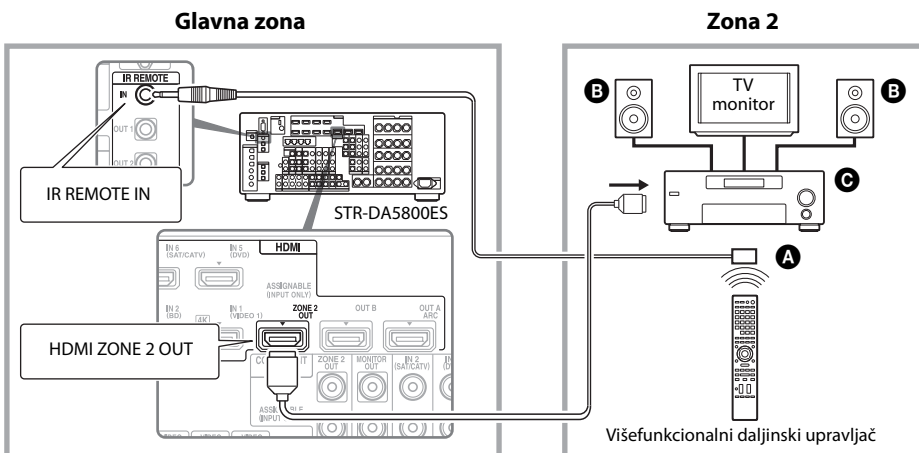

A Infracrveni odašiljač (ne dobija se uz uređaj)

B Zvučnici

C Drugo pojačalo/risiver

Napomena

Priključak HDMI ZONE 2 OUT možete direktno da povežete sa televizorom u zoni 2 (bez pojačala/risivera). Međutim, preporučujemo vam da TV povežete putem pojačala/risivera radi boljih mogućnosti za emitovanje zvuka/slike i smanjivanja mogućih efekata na glavnu zonu. Kada izaberete isti HDMI ulaz i za glavnu zonu i za zonu 2, audio/video mogućnosti u glavnoj zoni biće ograničene u skladu sa onima u zoni 2.

2: Povezivanje za zonu 3

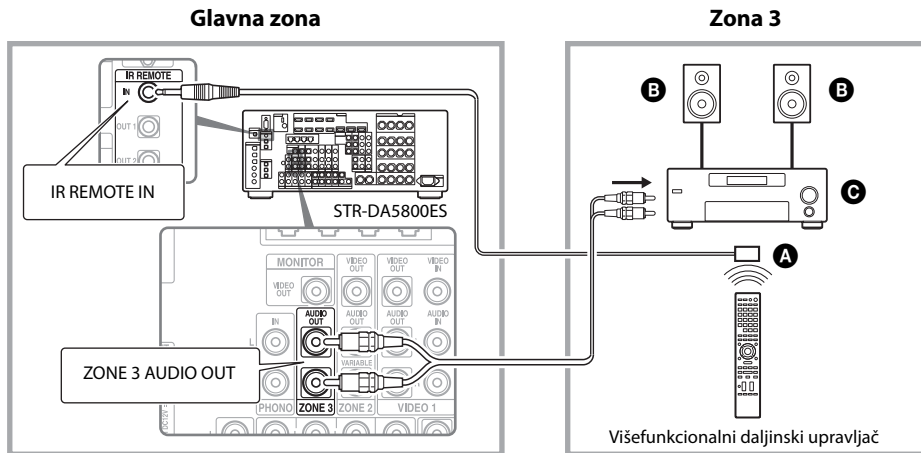

- A** Infracrveni odašiljač (ne dobija se uz uređaj)
- B** Zvučnici
- C** Drugo pojačalo/risiver





Podešavanje zvučnika u zoni 2

Kada su zvučnici u zoni 2 povezani na priključke SURROUND BACK (ZONE 2) risivera (stranica 67), podesite ih tako da se izabrani zvuk u zoni 2 emituje sa zvučnika povezanih na priključke SURROUND BACK (ZONE 2).

Za detalje pogledajte „Speaker Connection“ u meniju Speaker Settings (stranica 93).

Podešavanje kontrole za jačinu zvuka za zonu 2

Možete da podesite kontrolu jačine zvuka za priključke ZONE 2 AUDIO OUT tako da bude promenljiva ili fiksna.

- 1 U početnom meniju izaberite „Settings“, a zatim pritisnite .**
- 2 Izaberite „Zone Settings“, a zatim pritisnite .**
- 3 Izaberite „Zone Setup“, a zatim pritisnite .**
- 4 Izaberite „Line Out“ za „Zone2“, a zatim pritisnite .**
- 5 Izaberite željeni parametar, a zatim pritisnite .**

Parametar	Objašnjenje
Variable	Kontrola jačine zvuka je na početku podešena na -40 dB. Kada izaberete ovaj parametar, jačina zvuka za priključke ZONE 2 AUDIO OUT i SURROUND BACK (ZONE 2) se može međusobno menjati. Preporučuje se kada koristite snažno pojačalo.
Fixed	Kontrola jačine zvuka je fiksirana na ± 0 dB. Preporučuje se kada koristite uređaj sa promenljivom jačinom zvuka.





Podešavanje HDMI izlaza u zoni 2

Kada opremu poput televizora ili A/V pojačala povežete na HDMI ZONE 2 OUT priključak, HDMI signale sa opreme možete da emitujete u zoni 2.

Za više detalja, pogledajte „ Uspostavljanje veze u zoni 2 pomoću HDMI-ja“ (stranica 68).

Podešavanje HDMI izlaza za zonu 2

Signale sa HDMI IN priključaka možete da emitujete ka opremi u zoni 2 putem HDMI ZONE 2 OUT priključaka na sledeći način:

- 1 U početnom meniju izaberite „Settings“, a zatim pritisnite .**
- 2 Izaberite „HDMI Settings“, a zatim pritisnite .**
- 3 Izaberite „Zone2 Out“, a zatim pritisnite .**
- 4 Izaberite „On“, a zatim pritisnite .**

Napomena

- Kada je funkcija Zone2 Out omogućena, onemogućene su sledeće funkcije:
 - Control for HDMI („BRAVIA“ Sync)
 - Fast View (Uključujući Preview for HDMI: On)

Podešavanje prioriteta za glavnu zonu i zonu 2

Kada omogućite funkciju Zone2 Out i izaberete isti HDMI ulaz i za glavnu zonu i za zonu 2, može doći do smetnji u audio i video signalima u glavnoj zoni. Da biste izbegli moguće smetnje, glavnoj zoni možete da dodelite prioritet za izabrani HDMI ulaz.

- 1 U početnom meniju izaberite „Settings“, a zatim pritisnite \odot .**
- 2 Izaberite „HDMI Settings“, a zatim pritisnite \odot .**
- 3 Izaberite „Priority“, a zatim pritisnite \odot .**
- 4 Izaberite „Main Only“, a zatim pritisnite \odot .**

Menjanje podešavanja za zonu na daljinskom upravljaču

Daljinski upravljač je dizajniran za korišćenje u glavnoj zoni. Daljinski upravljač je podešen za korišćenje u zoni 2. Ako želite da ga koristite u zoni 3, promenite podešavanje za zonu na daljinskom upravljaču.

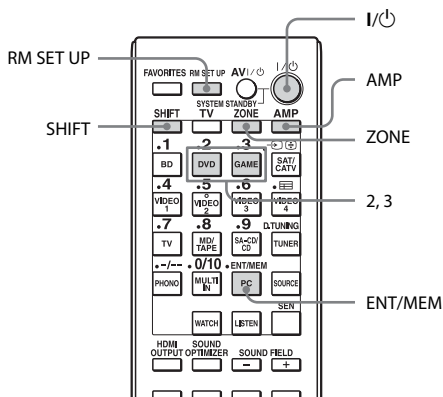

- 1 Pritisnite I/⏻ dok držite RM SET UP.**
Tasteri AMP i ZONE će početi da trepere.
- 2 Pritisnite ZONE.**
Taster AMP će se isključiti, taster ZONE će nastaviti da treperi a taster SHIFT će početi da svetli.
- 3 Pritisnite numerički taster 2 za zonu 2 ili 3 za zonu 3 dok treperi taster ZONE.**
Taster ZONE će početi da svetli.
- 4 Pritisnite ENT/MEM.**
Taster ZONE će zasvetleti dva puta i daljinski upravljač će se prebaciti u režim za zonu 2 ili zonu 3.

Upravljanje risiverom iz druge zone

(Upravljanje u ZONE 2/ZONE 3)

Risiverom možete da upravljate iz zone 2 ili zone 3. U ovom odeljku opisane su radnje kada je povezan infracrveni odašiljač koji je koristan za funkcije za više zona. Kada infracrveni odašiljač nije povezan, koristite ovaj risiver u glavnoj zoni.

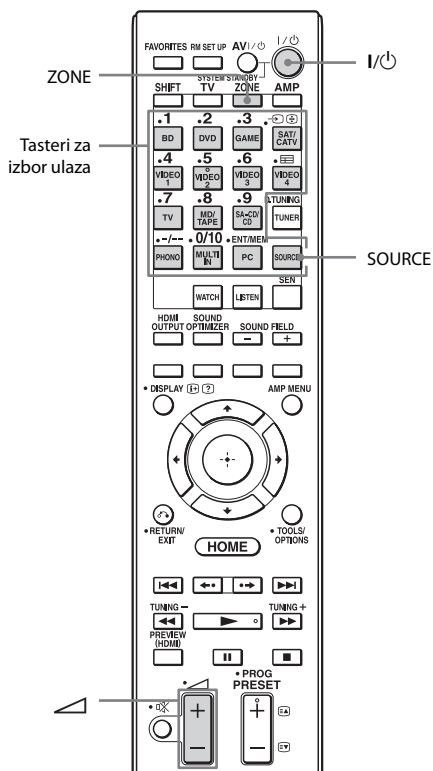

1 Uključite pojačalo u zoni 2 ili zoni 3.

U slučaju koji je prikazan na slici 1-① (stranica 67), preskočite ovaj korak.

2 Pritisnite ZONE.

Daljinski upravljač će se prebaciti na zonu 2 ili zonu 3. Unapred promenite podešavanje za zonu na daljinskom upravljaču na zonu 2 ili zonu 3 (stranica 71).

3 Pritisnite I/⏻.

Aktivira se funkcija za zonu.

4 Pritisnite jedan od tastera za izbor ulaza na daljinskom upravljaču da biste izabrali signale sa izvora koje želite da emitujete.

5 Podesite odgovarajuću jačinu zvuka.

- U slučaju koji je prikazan na slici 1-① (stranica 67), podesite jačinu zvuka koristeći \triangle +/- na daljinskom upravljaču.
- U slučaju koji je prikazan na slici 1-② (stranica 68) ili 2 (stranica 69), podesite jačinu zvuka koristeći risiver u zoni 2 ili zoni 3. Ako podesite „Line Out“ za „Zone2“ na „Variable“, takođe ćete moći da podesite nivo jačine zvuka u zoni 2 koristeći \triangle +/- na daljinskom upravljaču (stranica 70).

Dostupne radnje za više zona

INPUT	ZONE 2 ¹⁾	ZONE 3 ¹⁾
SOURCE ²⁾	<input type="radio"/>	<input type="radio"/>
BD	<input type="radio"/>	<input type="radio"/>
DVD	<input type="radio"/>	<input type="radio"/>
GAME	<input type="radio"/>	<input type="radio"/>
SAT/CATV	<input type="radio"/>	<input type="radio"/>
VIDEO 1	<input type="radio"/>	<input type="radio"/>
VIDEO 2	<input type="radio"/>	<input type="radio"/>
VIDEO 3	<input type="radio"/>	<input type="radio"/>
VIDEO 4	<input type="radio"/>	<input type="radio"/>
TV ³⁾	<input type="radio"/>	<input type="radio"/>

INPUT	ZONE 2 ¹⁾	ZONE 3 ¹⁾
MD/TAPE	<input type="radio"/>	<input type="radio"/>
SA-CD/CD	<input type="radio"/>	<input type="radio"/>
FM ⁴⁾	<input type="radio"/>	<input type="radio"/>
AM ⁴⁾	<input type="radio"/>	<input type="radio"/>
PHONO ³⁾		
MULTI IN ³⁾		
PC ³⁾		
My Music ⁵⁾	<input type="radio"/>	<input type="radio"/>
My Video ⁵⁾	<input type="radio"/>	<input type="radio"/>
My Photo ⁵⁾	<input type="radio"/>	<input type="radio"/>
Internet sadržaj ⁵⁾	<input type="radio"/>	<input type="radio"/>

¹⁾Za zonu 2 emituju se HDMI signali, komponentni video signali, analogni video i audio signali. Za zonu 3 se emituju samo analogni audio signali. Kada izaberete SOURCE, u glavnoj zoni se emituju signali sa ulaza koji se trenutno koristi.

²⁾Kada izaberete SOURCE, signali koji dolaze na MULTI CHANNEL INPUT priključke ili  (USB) port ne emituju se sa ZONE 2 OUT ili ZONE 3 OUT priključaka, čak i kada izaberete „MULTI IN“ ili „PC“.

³⁾„TV“, „PHONO“, „MULTI IN“ ili „PC“ se mogu izabrati samo u glavnoj zoni.

⁴⁾Možete da izaberete „FM“ ili „AM“ iz glavne zone, zone 2 ili zone 3. Kada želite da menjate podešavanja „FM“ i „AM“ iz zone 2 ili zone 3, izaberite odgovarajuću zonu pomoću daljinskog upravljača, a zatim pritisnite TUNER. Svaki put kada pritisnete ovaj taster, menjate podešavanja „FM“ i „AM“. Kada u više zona izaberete različite programe, prioritet se daje zadnje izabranom ulazu.

⁵⁾Samo kada izaberete SOURCE u zoni 2 ili zoni 3, moći ćete da uživate u sadržaju koji se prikazuje u glavnoj zoni u zoni 2 ili zoni 3.

Prekid rada u zoni 2/zoni 3

Pritisnite ZONE, a zatim I/⏻.

Savet

Zonu možete da izaberete na risiveru. Pritisnite ZONE SELECT da biste izabrali zonu 2, zonu 3 ili glavnu zonu. Svaki put kada pritisnete ZONE POWER, uključujete ili isključujete izlazne signale za izabranu zonu.

Korišćenje funkcije „BRAVIA“ Sync

Šta je „BRAVIA“ Sync?

„BRAVIA“ Sync je naziv funkcije na Sony proizvodima koja vam omogućava da kompatibilnom opremom povezanom putem HDMI kablova upravljate u međusobnoj sprezi pomoću „BRAVIA“ daljinskog upravljača.

Upravljanje u međusobnoj sprezi je omogućeno putem funkcije Control for HDMI koja koristi HDMI CEC (Consumer Electronics Control) standardizovan za HDMI (Multimedijски interfejs visoke rezolucije).

Povezivanjem Sony opreme koja je kompatibilna sa funkcijom „BRAVIA“ Sync putem HDMI kabla (ne isporučuje se), korišćenje sistema se pojednostavljuje na sledeći način:

- Isključivanje sistema (stranica 75)
- Reprodukcijska pritiskom na jedno dugme (stranica 75)
- Kontrola zvuka na sistemu (stranica 76)
- Audio Return Channel (ARC) (stranica 76)
- Izbor scena (stranica 76)
- Kontrola kućnog bioskopa (stranica 76)
- Jednostavna kontrola daljinskim upravljačem (stranica 76)

Funkcija Control for HDMI ne radi u sledećim slučajevima:

- Kada povežete risiver sa uređajem koji ne podržava Sony funkciju Control for HDMI.
- Kada risiver povežete sa opremom korišćenjem neke druge veze, a ne putem HDMI veze.
- Funkcija Control for HDMI ne radi na uređaju koji je povezan na HDMI OUT B priključak risivera.

- Kada podesite „Zone2 Out“ u meniju „HDMI Settings“ na „On“, ne možete da koristite funkciju „Control for HDMI“.

Preporučujemo vam da risiver povežete sa proizvodima koji podržavaju funkciju „BRAVIA“ Sync.

Napomene

- Sledeće funkcije mogu da rade sa opremom čiji proizvođač nije Sony. Međutim, ne garantujemo kompatibilnost sa svom opremom čiji proizvođač nije Sony.
 - Isključivanje sistema
 - Reprodukcijska pritiskom na jedno dugme
 - Kontrola zvuka na sistemu
- Sledeće funkcije su u vlasništvu kompanije Sony. One ne mogu da rade sa opremom čiji proizvođač nije Sony.
 - Izbor scena
 - Kontrola kućnog bioskopa
- Ove funkcije nije moguće aktivirati na opremi koja nije kompatibilna sa funkcijom „BRAVIA“ Sync.

Priprema za „BRAVIA“ Sync

Da biste koristili „BRAVIA“ Sync, aktivirajte funkciju Control for HDMI i na risiveru i na povezanoj opremi.

Funkciju Control for HDMI zasebno uključite na risiveru i na povezanoj opremi.

- 1 U početnom meniju izaberite „Settings“, a zatim pritisnite (+).**
- 2 Izaberite „HDMI Settings“, a zatim pritisnite (+).**
- 3 Izaberite „Control for HDMI“, a zatim pritisnite (+).**
- 4 Izaberite „On“, a zatim pritisnite (+).**

Funkcija Control for HDMI risivera je aktivirana.

5 **Uključite funkciju Control for HDMI na povezanoj opremi.**

Za detalje o podešavanju povezane opreme pogledajte uputstva za upotrebu koja ste dobili uz nju.

6 **Ponovite korak 5 da biste podesili funkciju Control for HDMI i prikazali sliku sa svakog uređaja za reprodukciju koji želite da koristite.**

Napomena

Kada izvučete HDMI kabl ili promenite vezu, obavite gorenavedene korake. Međutim, ove korake ne morate da obavljate kada koristite HDMI IN 1, IN 2, IN 3 ili IN 9 priključak.

Isključivanje sistema

Kada isključite TV pomoću dugmeta za napajanje televizora na daljinskom upravljaču, risiver i povezana oprema se automatski isključuju.

Pomoću daljinskog upravljača takođe možete da isključite TV.

Pritisnite TV, a zatim I/⏻.

Televizor, risiver i povezana oprema će se isključiti.

Napomene

- Podesite funkciju za blokiranje napajanja televizora na „ON“ pre upotrebe funkcije za isključivanje sistema. Za detalje, pogledajte uputstvo za upotrebu televizora.
- U zavisnost od stanja povezane opreme, ona se možda neće isključiti. Za detalje, pogledajte uputstva za upotrebu povezane opreme.
- Ako funkciju za isključivanje sistema koristite sa televizorom čiji proizvođač nije Sony, programirajte daljinski upravljač u skladu sa uputstvima proizvođača televizora.

Reprodukcija pritiskom na jedno dugme

Kada reprodukujete sadržaj na opremi koja je povezana sa risiverom putem HDMI veze, risiver će se takođe automatski uključiti i izabrati odgovarajući HDMI ulaz.

Kada podesite „Pass Through“ na „ON“ ili „Auto“, zvuk i slika se mogu emitovati samo sa televizora dok je risiver u režimu mirovanja.

Pokrenite reprodukciju na opremi za reprodukciju.

Korišćenje funkcije kamkordera za reprodukciju pritiskom na jedno dugme

1 Uključite funkciju Control for HDMI i na risiveru i na kamkorderu.

2 Povežite kamkorder na jedan od HDMI IN 1, IN 2, IN 3 i IN 9 priključaka (stranica 36).

Ako koristite Sony kamkorder, televizor će se uključiti zajedno sa risiverom i kamkorder će automatski pokrenuti reprodukciju. Ako koristite kamkorder čiji proizvođač nije Sony, ne zaustavljajte reprodukciju sa kamkordera.

Napomene

- Početak sadržaja se možda neće prikazati u zavisnosti od televizora.
- Povežite opremu poput Sony kamkordera koji poseduje funkciju za reprodukciju pritiskom na jedno dugme tako što ćete povezati HDMI kabl na HDMI IN 1, IN 2, IN 3 i IN 9 priključke. Ako koristite druge HDMI IN priključke, risiver možda neće izabrati odgovarajući ulaz. U tom slučaju, ručno izaberite ulaz na koji je povezan kamkorder.

Kontrola zvuka na sistemu

U zvuku sa televizora ćete moći da uživate na zvučnicima povezanim na risiver na jednostavan način. Pomoću daljinskog upravljača za TV takođe možete da podesite jačinu zvuka i isključite zvuk risivera. Funkciju za kontrolu zvuka na sistemu možete da koristite na sledeći način.

- Zvuk sa televizora se emituje sa zvučnika povezanih na risiver kada uključite risiver dok se zvuk emituje sa zvučnika na televizoru. Ako isključite risiver, zvuk će se emitovati sa zvučnika na televizoru.
- Kada podesite jačinu zvuka na televizoru, funkcija za kontrolu zvuka na sistemu istovremeno podešava jačinu zvuka na risiveru.

Ovom funkcijom takođe možete da upravljate u meniju televizora. Za detalje, pogledajte uputstvo za upotrebu televizora.

Napomena

Kada je funkcija „Control for HDMI“ podešena na „On“, „Audio izlaz“ podešavanja u meniju HDMI Settings će biti automatski podešena u zavisnosti od podešavanja za kontrolu zvuka na sistemu.

Audio Return Channel (ARC)

Ako je TV kompatibilan sa funkcijom Audio Return Channel (ARC), kroz HDMI kabl se takođe šalje digitalni audio signal sa televizora ka risiveru. Nije potrebno da uspostavite posebnu audio vezu za slušanje zvuka sa televizora na risiveru.

Za više detalja, pogledajte „Biranje digitalnog ili analognog zvuka“ (stranica 78).

Izbor scena

Optimalan kvalitet slike i zvučnog polja se automatski bira u skladu sa scenom koju izaberete na televizoru.

Za detalje o korišćenju, pogledajte uputstvo za upotrebu televizora.

Napomena

Zvučno polje možda neće biti izabrano zavisnosti od televizora.

Tabela odgovarajućih postavki

Izabrana scena na TV-u	Zvučno polje
Cinema	HD-D.C.S.
Sports	SPORTS
Music	Live Concert
Animation	A.F.D. Auto
Photo	A.F.D. Auto
Game	A.F.D. Auto
Graphics	A.F.D. Auto

Kontrola kućnog bioskopa

Ako je na risiver povezan TV koji je kompatibilan sa funkcijom za kontrolu kućnog bioskopa, na ekranu povezanog televizora će se prikazati ikona internet aplikacija.

Možete da promenite ulaz risivera ili zvučna polja pomoću daljinskog upravljača za TV. Takođe možete da podesite nivo zvuka centralnog zvučnika ili subwoofer-a ili prilagodite podešavanja za „Sound Optimizer“ (stranica 65), „Dual Mono“ (stranica 98) ili „A/V Sync“ (stranica 99).

Da biste mogli da koristite funkciju za kontrolu kućnog bioskopa, TV mora da ima mogućnost pristupa širokopropusnom Internetu.

Jednostavna kontrola daljinskim upravljačem

Za korišćenje menija risivera možete da koristite daljinski upravljač televizora.

Izaberite risiver (AV AMP) koji prepoznaje TV.

Napomene

- TV prepoznaje risiver kao „Tuner (AV AMP)“.
- Vaš TV mora da bude kompatibilan sa menijem koji koristite.
- U zavisnosti od tipa televizora, neke radnje možda neće biti dostupne.

Prebacivanje između monitora koji emituju HDMI video signale

Ako imate dva monitora koja su povezana na priključke HDMI OUT A i HDMI OUT B, možete da menjate izlaz za ta dva monitora koristeći taster HDMI OUTPUT na daljinskom upravljaču.

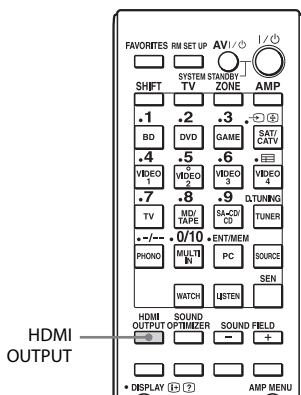

1 Uključite risiver i dva monitora.

2 Pritisnite HDMI OUTPUT.

Svaki put kada pritisnete taster , izlaz se menja na sledeći način:

HDMI A → HDMI B → OFF → HDMI A...

Takođe možete da koristite taster HDMI OUT na risiveru.

Emitovanje HDMI signala čak i kada je risiver u režimu mirovanja

(Pass Through)

Video i audio signale sa HDMI IN priključka možete da emitujete ka televizoru koji je povezan na HDMI OUT A priključak čak i ako je risiver u režimu mirovanja.

Ako koristite ovu funkciju kada je funkcija „Control for HDMI“ podešena na „On“, ulaz na risiveru se menja u skladu sa načinom korišćenja povezane opreme, čak i kada je risiver u režimu mirovanja.

Kada aktivirate ovu funkciju, unesite podešavanja za „Pass Through“ prateći korake ispod.

1 U početnom meniju izaberite „Settings“, a zatim pritisnite (+).

2 Izaberite „HDMI Settings“, a zatim pritisnite (+).

3 Izaberite „Pass Through“, a zatim pritisnite (+).

4 Izaberite željeni parametar, a zatim pritisnite (+).

Parametar	Objašnjenje
Auto	Kada je televizor uključen dok se risiver nalazi u režimu mirovanja, risiver emituje HDMI signale sa HDMI OUT A priključka na risiveru. Sony preporučuje ovo podešavanje ukoliko koristite televizor koji je kompatibilan sa funkcijom „BRAVIA“ Sync. Ovo podešavanje štedi energiju u režimu mirovanja, u odnosu na podešavanje „On“.

Parametar	Objašnjenje
On	Kada je risiver u režimu mirovanja, on emituje HDMI signale sa svog HDMI OUT A priključka.
Off	Risiver ne emituje HDMI signale kada je u režimu mirovanja. Uključite risiver da biste uživali u sadržaju koji se sa povezane opreme emituje na televizoru. Ovo podešavanje šteti energiju u režimu mirovanja, u odnosu na podešavanje „On“.

Napomene

- Podešavanje „Auto“ stupa na snagu samo kada je „Control for HDMI“ podešeno na „On“. Ako je „Control for HDMI“ podešeno na „Off“, risiver će obavljati iste radnje sa podešavanjem „Auto“ kao i sa podešavanjem „On“.
- Kada je uređaj u režimu mirovanja i kada su druge funkcije poput Network Standby aktivne, potrošnja energije se ne smanjuje, čak i kada „Pass Through“ podesite na „Auto“.

Biranje digitalnog ili analognog zvuka

Ako povežete opremu i na digitalne i na analogne ulazne priključke na risiveru, možete da izaberete jedan od ta dva režima audio ulaza koji će se isključivo koristiti ili možete da se prebacujete između njih, u zavisnosti od tipa materijala koji nameravate da gledate.

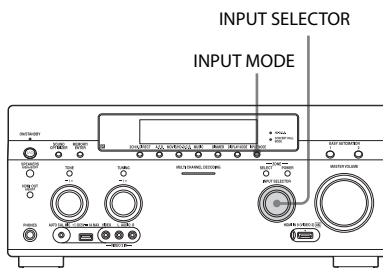

1 Izaberite ulaznu izvornu opremu koristeći INPUT SELECTOR na risiveru.

2 Pritisnite INPUT MODE na risiveru.

Na displeju će se prikazati režim izabranog audio ulaza.

• AUTO

Daje prioritet digitalnim audio signalima ako se koriste i digitalna i analogna veza.

Ukoliko nema digitalnih audio signala, biraju se analogni audio signali.

Kada izaberete TV ulaz, prioritet imaju Audio Return Channel (ARC) signali.

Ako vaš TV nije kompatibilan sa funkcijom Audio Return Channel (ARC), biraju se digitalni optički audio signali.

Ako funkcija Control for HDMI na risiveru i televizoru nije aktivirana, funkcija Audio Return Channel (ARC) ne radi.

- **OPT**
Prikazuje se samo kada je ulazu dodeljen optički priključak i automatski bira priključak za optički ulaz.
- **COAX**
Prikazuje se samo kada je ulazu dodeljen koaksijalni priključak i automatski bira koaksijalni ulazni priključak.
- **ANALOG**
Označava analogne audio signale koje dobijaju AUDIO IN (L/R) priključci.

Napomene

- U zavisnosti od ulaza, na displeju će se prikazati „-----“ i druge režime nije moguće izabrati.
- Kada se koristi „2ch Analog Direct“ ili ako izaberete „MULTI IN“, audio ulaz će biti podešen na „Analog“. Nećete moći da izaberete ostale režime.

Korišćenje ostalih ulaznih video/audio priključaka

Video i/ili audio signale možete da dodelite drugim ulaznim priključcima. Primer) Povežite OPTICAL OUT priključak DVD plejera na OPTICAL IN 1 priključak ovog risivera kada sa DVD plejera želite da emitujete samo digitalne optičke audio signale. Povežite komponentni video priključak DVD plejera na COMPONENT VIDEO IN 1 ili COMPONENT VIDEO IN 2 priključak ovog risivera kada želite da primite video signale sa DVD plejera.

- 1 U početnom meniju izaberite „Settings“, a zatim pritisnite (+).**
- 2 Izaberite „Input Settings“, a zatim pritisnite (+).**
- 3 Izaberite „Video Input Assign“ ili „Audio Input Assign“, a zatim pritisnite (+).**

4 Izaberite audio i/ili video signale koje želite da dodelite svakom ulazu.

Napomene

- Ako dodelite ulaz bilo kom od HDMI IN 1 do IN 9 priključaka u „Video Input Assign“ ili „Audio Input Assign“, istom HDMI ulaznom priključku se dodeljuje i video i audio ulaz. Ako HDMI IN priključak želite da dodelite video ili audio ulazu, najpre dodelite ulaz bilo kom od HDMI IN 1 do IN 9 priključaka u „Video Input Assign“ ili „Audio Input Assign“. Zatim podesite dodelu za HDMI IN priključak na vrednost „None“ u okviru „Video Input Assign“ ili „Audio Input Assign“, za svaki ulaz kojemu ne želite da dodelite HDMI IN priključak.
- Kada upravljate risiverom ne koristeći GUI, možete da promenite dodelu za HDMI IN priključak pomoću „HDMI VIDEO ASSIGN?“ ili „HDMI AUDIO ASSIGN?“ u „INPUT SETTINGS“ (stranica 116).
- Ako promenite dodelu za HDMI IN priključak dok se koristi funkcija Control for HDMI, promenite ulaz risivera na onaj na koji je povezana HDMI oprema. U suprotnom, funkcija Control for HDMI možda neće raditi pravilno.
- Ako dodelu za HDMI IN priključak podesite na „None“ i u okviru „Video Input Assign“ i u okviru „Audio Input Assign“, nećete moći da izaberete ulazne signale putem HDMI ulaza. U ovom slučaju, funkcija Control for HDMI će raditi na svakoj opremi osim na risiveru. Međutim, to nije kvar.

Ulaz	Audio Input Assign			Video Input Assign		
	HDMI	Optički/ Koaksijalni	Analog*	HDMI	Komponentni	Kompozitni*
BD	IN 2 (BD)	None	–	IN 2 (BD)	None	–
DVD	IN 5 (DVD)	COAX 1 (DVD)	DVD	IN 5 (DVD)	IN 1 (DVD)	DVD
GAME	IN 4 (GAME)	OPT 1 (GAME)	GAME	IN 4 (GAME)	None	GAME
SAT/CATV	IN 6 (SAT/CATV)	OPT 2 (SAT/CATV)	SAT/CATV	IN 6 (SAT/CATV)	IN 2 (SAT/CATV)	SAT/CATV
VIDEO 1	IN 1 (VIDEO 1)	COAX 2 (VIDEO 1)	VIDEO 1	IN 1 (VIDEO 1)	None	VIDEO 1
VIDEO 2	IN 9 (VIDEO 2)	None	VIDEO 2	IN 9 (VIDEO 2)	None	VIDEO 2
VIDEO 3	IN 7 (VIDEO 3)	None	–	IN 7 (VIDEO 3)	None	–
VIDEO 4	IN 8 (VIDEO 4)	None	–	IN 8 (VIDEO 4)	None	–
MD/TAPE	None	None	MD/TAPE	None	None	–
SA-CD/CD	IN 3 (SA-CD/CD)	COAX 3 (SA-CD/CD)	SA-CD/CD	IN 3 (SA-CD/CD)	None	–
MULTI IN	–	–	–	None	None	–

* Korisnik ne može da promeni dodeljeni analogni ulaz. Aktuelno podešavanje se prikazuje.

Napomene

- Kada dodelite digitalni audio ulaz, podešavanje za INPUT MODE će se možda automatski promeniti.
- Kada video ulaz dodelite komponentnom ili kompozitnom ulazu a audio ulaz HDMI ulazu, komponentni ili kompozitni video signali se neće emitovati sa HDMI OUT priključaka. Komponentni ili kompozitni video signali se emituju sa COMPONENT VIDEO MONITOR OUT priključaka ili MONITOR VIDEO OUT priključka.
- Ne možete da dodelite različite HDMI priključke zasebnim ulaznim video i audio priključcima ulaza.
- Možete da dodelite više ulaza istom HDMI IN priključku. Međutim, ako koristite funkciju za reprodukciju pritiskom na jedno dugme opreme koja je povezana na HDMI IN priključak, prioritet se daje zadnje dodeljenom ulazu.

Pregled za HDMI

Možete da uključite pregled koji se uživo prikazuje u zasebnom prozoru (slika u slici) sa HDMI ulaza na risiveru. Prikazuju se do četiri prozora za HDMI IN 1/IN 2/IN 3/IN 4 ulaz. Pomoću daljinskog upravljača možete da izaberete svaki HDMI ulaz za pregled.

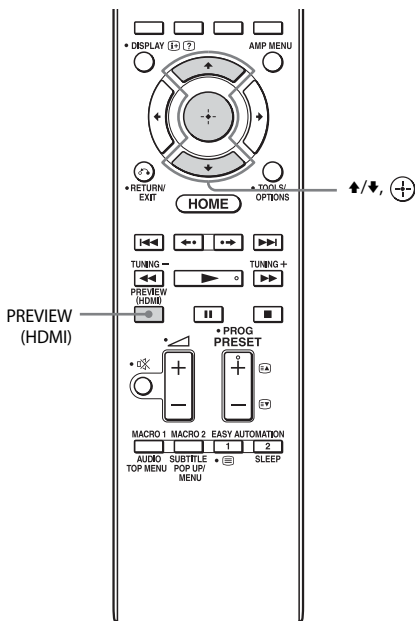

Saveti

- Ova funkcija ne radi u sledećim slučajevima:
 - HDMI uređaj nije povezan.
 - Povezan je određeni HDMI uređaj, ali je njegovo napajanje isključeno.
 - Uređaj prima nepodržani HDMI video format.
 - Aktuelni ulaz nije HDMI ulaz.
 - Kada se prikazuje GUI meni
 - Kada je „Zone2 Out“ podešeno na „On“
 - Kada je „Fast View“ podešeno na „Off“
- Ovu funkciju obezbeđuje tehnologija Silicon Image InstaPrevue™.

1 Pritisnite PREVIEW (HDMI).

Prikazaće se do 4 prozora (slika u slici) i u svakom od njih će se prikazivati slika sa HDMI IN priključaka.

2 Da biste slike u PIP prozoru zamenili sa onima na glavnom ekranu, pomoću tastera ↑/↓ izaberite željeni PIP prozor, a zatim pritisnite +/-.

U glavnom prozoru će se prikazati HDMI ulaz izabranog PIP prozora.

Upravljanje risiverom pomoću pametnog telefona

Risiverom možete da upravljate pomoću pametnog telefona na koji je instaliran aplikativni softver „ES Remote“. Aplikativni softver „ES Remote“ možete besplatno da preuzmete sa sajta App Store (za iPod touch/iPhone) ili sajta Google Play (za Android telefone).

Čuvanje različitih podešavanja risivera i njihovo istovremeno obnavljanje (Easy Automation)

Kao što to možete da uradite na risiveru, više različitih podešavanja možete da sačuvate i na plejeru ili monitoru. Ta podešavanja možete da registrujete za „one-touch“ radnju, a zatim da jednostavno pozovete postavku koju ste napravili sa tim podešavanjima kako biste uživali u slušanju i gledanju sadržaja kod kuće. Na primer, ako sačuvate podešavanja u okviru scene „1: Movie“ onako kako je prikazano u nastavku, sva podešavanja risivera možete istovremeno da promenite jednostavnim pritiskom na jedno dugme bez potrebe da pojedinačno menjate svako podešavanje za „Input“, „Calibration Type“, „Sound Field“ i „HDMI Out“.

Podešavanje	Vrednost koja je podešena za „1: Movie“
Input	BD
Calibration Type	No Change
Sound Field	HD-D.C.S.
HDMI Out	HDMI OUT B
Party Mode	ON

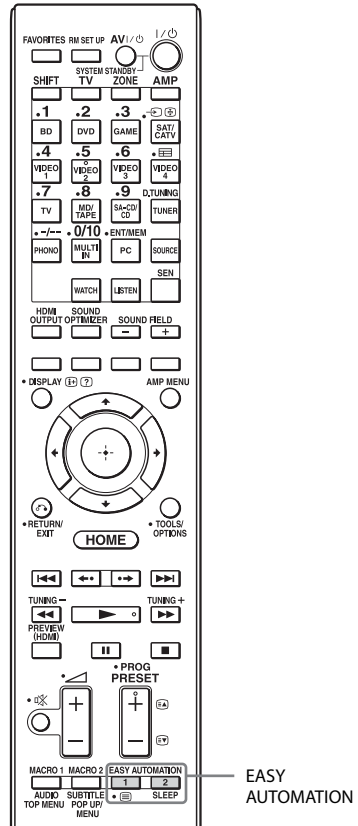

U nastavku su navedene stavke za koje možete da sačuvate podešavanja i podrazumevane vrednosti za svaku stavku.

Podešavanje	Podrazumevana vrednost			
	1: Movie	2: Music	3: Party	4: Night
Input	No Change	No Change	No Change	No Change
Tuner Preset	-	-	-	-
Sound Field	No Change	No Change	No Change	No Change
Sleep	No Change	No Change	No Change	No Change
Volume	No Change	No Change	No Change	No Change
HDMI Out	No Change	No Change	No Change	No Change
Party Mode	No Change	No Change	No Change	No Change

Podešavanje	Podrazumevana vrednost			
	1: Movie	2: Music	3: Party	4: Night
Calibration Type	No Change	No Change	No Change	No Change
Sound Optimizer	No Change	No Change	No Change	Normal
Equalizer (All)	No Change	No Change	No Change	No Change
Equalizer (Front)	No Change	No Change	No Change	No Change
Equalizer (Center)	No Change	No Change	No Change	No Change
Equalizer (SUR/SB)	No Change	No Change	No Change	No Change
Equalizer (Front High)	No Change	No Change	No Change	No Change

Pozivanje podešavanja sačuvanih u okviru Scene

1 U početnom meniju izaberite „Easy Automation“, a zatim pritisnite (+).

2 Izaberite Scene koju želite, a zatim pritisnite (+).

Čuvanje podešavanja u Scene

1 U početnom meniju izaberite „Easy Automation“, a zatim pritisnite (+).

2 Izaberite jednu od stavki u okviru Scene za koju želite da sačuvate podešavanja: „1: Movie“, „2: Music“, „3: Party“ ili „4: Night“, a zatim pritisnite TOOLS/OPTIONS.

3 Izaberite željeni meni, a zatim pritisnite (+).

Meni	Objašnjenje
Edit Saved Scene	Omoгуčava vam da prilagodite i sačuvate podešavanja onako kako želite.
Import Current Settings	Učitava trenutna podešavanja risivera i čuva ta podešavanja u okviru Scene. Stavke „Input“ i „Volume“ su podešene na „No Change“.

Napomene

- Podešavanja sačuvana kao „No Change“ ne menjaju svoje vrednosti čak i kada obnovite podešavanja za Scene. Izaberite „Edit Saved Scene“, a zatim opozovite izbor u polju za potvrdu pored podešavanja na ekranu za izmenu da biste podesili „No Change“.
- Kada obnovite Scene, podešavanja koja nije moguće primeniti će biti ignorisana (npr. vrednost za „Sound Field“ kada je izabrano „MULTI IN“ itd.).

Savet

Možete da direktno obnovite podešavanja koja su sačuvana za stavke „1: Movie“ ili „2: Music“ tako što ćete pritisnuti EASY AUTOMATION 1 ili EASY AUTOMATION 2 na risiveru ili daljinskom upravljaču. Takođe možete da zamenite podešavanja za „1: Movie“ ili „2: Music“ trenutnim podešavanjima tako što ćete držati EASY AUTOMATION 1 ili EASY AUTOMATION 2 3 sekunde, na isti način kao kada u meniju birate „Import Current Settings“.

Korišćenje merača vremena za isključivanje

Možete da podesite risiver tako da se automatski isključi u određeno vreme.

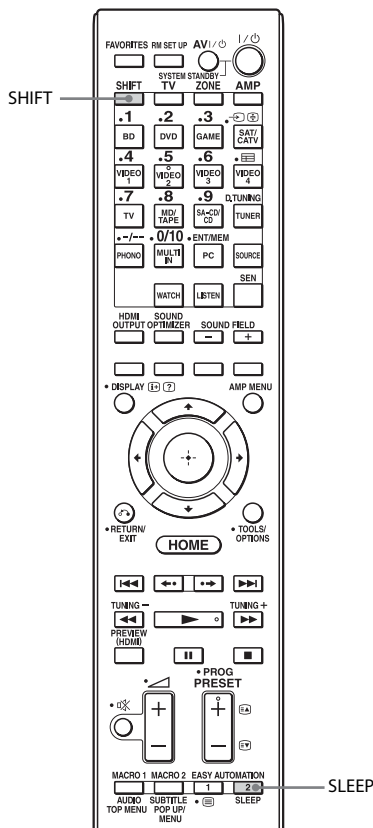

Pritisnite **SHIFT**, a zatim pritisnite **SLEEP**.

Svaki put kada pritisnete **SLEEP**, prikaz na displeju se menja na sledeći način:

0:30:00 → 1:00:00 → 1:30:00 → 2:00:00 → OFF



Kada se koristi merač vremena za isključivanje, na displeju risivera svetli „SLEEP“.

Da biste proverili preostalo vreme do isključivanja risivera, pritisnite **SLEEP**.

Preostalo vreme će se prikazati na displeju. Ako ponovo pritisnete **SLEEP**, merač vremena za isključivanje će biti podešen na vrednost „OFF“.

Snimanje pomoću risivera

Pomoću risivera možete da snimate sadržaj sa video/audio uređaja. Pogledajte uputstvo za upotrebu koje ste dobili uz opremu za snimanje.

- 1 U početnom meniju izaberite „Watch“ ili „Listen“, a zatim pritisnite .**
- 2 Izaberite opremu za reprodukciju, a zatim pritisnite .**
- 3 Pripremite opremu za reprodukciju.**
Na primer, umetnite video traku koju želite da kopirate u video rikorder.
- 4 Pripremite opremu za snimanje.**
Umetnite praznu video traku u opremu za snimanje (VIDEO 1).
- 5 Pokrenite snimanje na opremi za snimanje, a zatim pokrenite opremu za reprodukciju.**

Menjanje komandnog režima risivera i daljinskog upravljača

Možete da promenite komandni režim (COMMAND MODE AV1 ili COMMAND MODE AV2) risivera i daljinskog upravljača. Promenite komandni režim sa podrazumevanih fabričkih podešavanja na odgovarajuće podešavanje ako isti daljinski upravljač koristite sa upravljanje drugom Sony opremom, kada risiverom upravljate pomoću daljinskog upravljača koji ste dobili uz njega. Komandni režimi risivera i daljinskog upravljača su oni koji su podrazumevano fabrički podešeni (COMMAND MODE AV2). Risiver i daljinski upravljač bi trebalo da koriste isti komandni režim. Ako se komandni režim risivera i daljinskog upravljača razlikuju, nećete moći da upravljate risiverom pomoću daljinskog upravljača.

Menjanje komandnog režima risivera

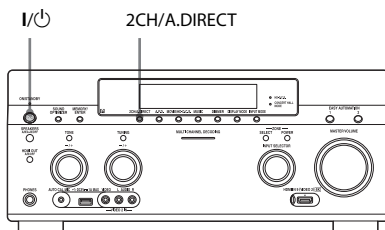

- 1 Pritisnite I/⏻ da biste isključili risiver.**
- 2 Dok držite 2CH/A.DIRECT, pritisnite I/⏻ da biste uključili risiver.**

Kada je komandni režim podešen na „AV2“, na displeju će se prikazati „COMMAND MODE [AV2]“. Kada je komandni režim podešen na „AV1“, na displeju će se prikazati „COMMAND MODE [AV1]“.

Menjanje komandnog režima daljinskog upravljača

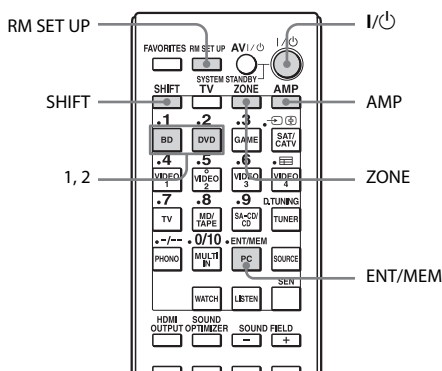

- 1 Pritisnite I/⏻ dok držite RM SET UP.**
Taster AMP i ZONE će početi da trepere.
- 2 Pritisnite AMP.**
Taster ZONE će se isključiti, taster AMP će nastaviti da treperi a taster SHIFT će početi da svetli.
- 3 Pritisnite numerički taster 1 ili 2 dok taster AMP treperi.**
Kada pritisnete 1, komandni režim će biti podešen na COMMAND MODE AV1. Kada pritisnete 2, komandni režim će biti podešen na COMMAND MODE AV2. Taster AMP će početi da svetli.
- 4 Pritisnite ENT/MEM.**
Taster AMP će zasvetleti dva puta i postupak podešavanja komandnog režima je završen.

Menjanje komandnog režima jednostavnog daljinskog upravljača

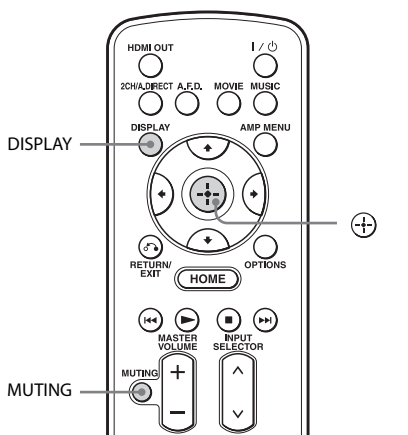

Istovremeno pritisnite **MUTING** i  dok držite pritisnut taster **DISPLAY**.

Korišćenje veze za dva pojačala

Ako ne koristite zadnje surround zvučnike, možete da koristite priključke SURROUND BACK (ZONE 2) za prednje zvučnike koje ćete koristiti za vezu za dva pojačala.

Povezivanje zvučnika

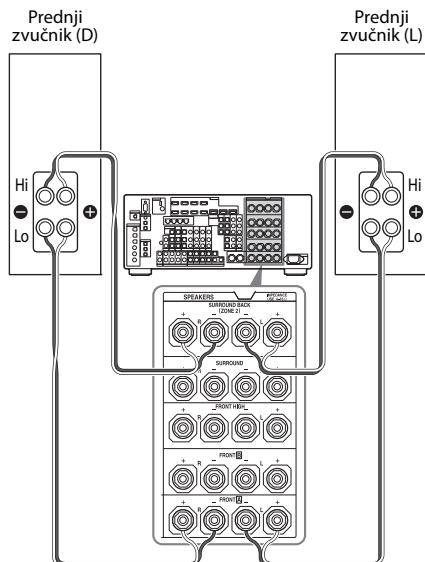

Povežite priključke na Lo (ili Hi) strani prednjih zvučnika sa priključcima **FRONT A** i povežite priključke na Hi (ili Lo) strani prednjih zvučnika sa priključcima **SURROUND BACK (ZONE 2)**.

Ne zaboravite da uklonite metalne čepiće iz Hi/Lo priključaka na zvučnicima kako biste izbegli kvar prijemnika.

Podešavanje zvučnika

Za detalje pogledajte „Speaker Connection“ u meniju Speaker Settings (stranica 93).

Napomene

- Ne možete da koristite priključke **FRONT B** za vezu za dva pojačala.
- Unesite podešavanja za vezu za dva pojačala pre nego što obavite Auto Calibration.

- Ako unesete podešavanja za vezu za dva pojačala, podešavanja za nivo zvuka na zvučnicima, balans i ekvilajzer zadnjih surround zvučnika će postati nevažeca i koristiće se podešavanja prednjih zvučnika.
- Na signale koji se emituju sa priključaka PRE OUT se primenjuju ista podešavanja kao na one sa priključaka SPEAKERS.
- Ako je šablon zvučnika podešen tako da se koriste zadnji surround zvučnici, nećete moći da podesite priključke SURROUND BACK (ZONE 2) za vezu sa dva pojačala.
- Ako upravljate risiverom ne koristeći GUI, podesite „SB ASSIGN“ na „BI-AMP“ u „SPEAKER SETTINGS“ (stranica 115).

Vraćanje na podrazumevana fabrička podešavanja

Možete da obrišete sva memorisana podešavanja i vratite risiver na podrazumevana fabrička podešavanja tako što ćete obaviti sledeći postupak. Ovaj postupak možete da koristite i za pokretanje risivera pre prvog korišćenja.

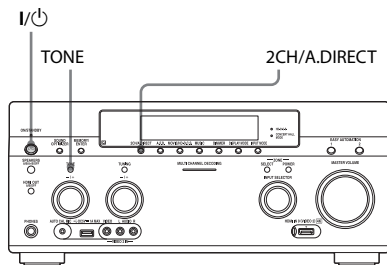

- 1 Pritisnite I/O da biste isključili risiver.**
- 2 Dok držite TONE i 2CH/A.DIRECT, pritisnite I/O da biste uključili risiver.**
- 3 Otpustite TONE i 2CH/A.DIRECT nakon nekoliko sekundi.**

Na displeju će se prvo prikazati „MEMORY CLEARING...“, a zatim „MEMORY CLEARED!“

Promene ili podešavanja koja ste uneli sada su vraćena na podrazumevane vrednosti.

Napomena

Potpuno brisanje memorije traje nekoliko minuta. Ne isključujte risiver dok se na displeju prikazuje „MEMORY CLEARED!“.

Prilagođavanje podešavanja

Korišćenje menija za podešavanje

U meniju „Settings“ možete da prilagodite različita podešavanja za zvučnike, surround efekte, korišćenje u više zona itd.

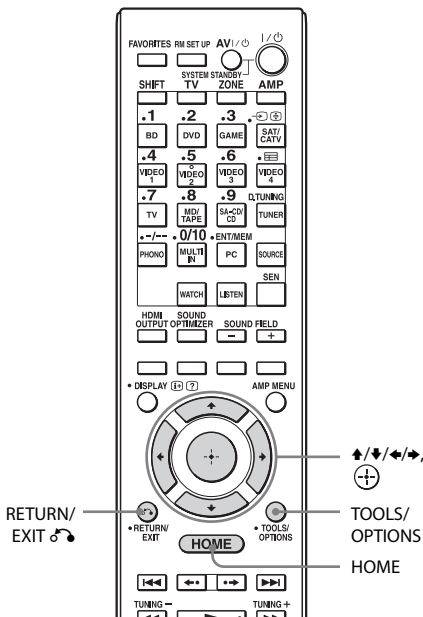

1 U početnom meniju izaberite „Settings“, a zatim pritisnite da biste ušli u režim menija.

Na TV ekranu će se prikazati lista menija za podešavanje.

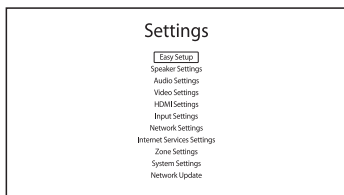

2 Izaberite željeni meni, a zatim pritisnite da biste ušli u stavku menija.

Primer: Kada izaberete „Audio Settings“.

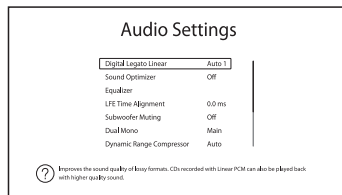

3 Izaberite željeni parametar, a zatim pritisnite da biste ušli u njega.

Povratak na prethodni ekran

Pritisnite RETURN/EXIT .

Izlazak iz menija

Pritisnite HOME da biste prikazali početni meni, a zatim ponovo pritisnite HOME.

Lista menija za podešavanje

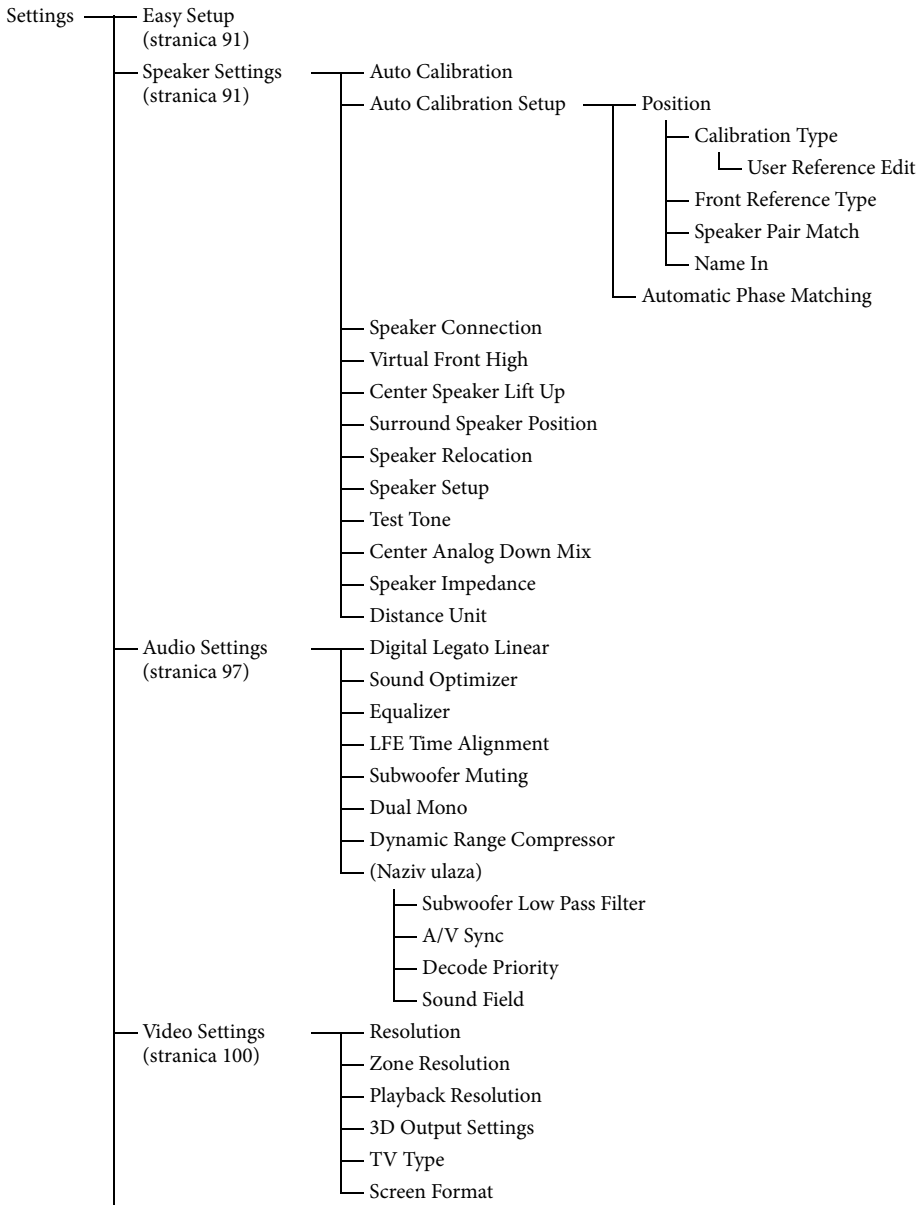

HDMI Settings (stranica 104)	<ul style="list-style-type: none"> (Naziv ulaza) <ul style="list-style-type: none"> Subwoofer Level Audio izlaz H.A.T.S. Control for HDMI Pass Through Zone2 Out Priority Fast View
Input Settings (stranica 106)	<ul style="list-style-type: none"> Input Edit Audio Input Assign Video Input Assign
Network Settings (stranica 107)	<ul style="list-style-type: none"> Internet Settings Connection Server Settings Renderer Options Renderer Access Control External Control Network Standby
Internet Services Settings (stranica 108)	<ul style="list-style-type: none"> Parental Control Password Parental Control Area Code Internet Video Parental Control Internet Video Unrated
Zone Settings (stranica 109)	<ul style="list-style-type: none"> Zone Control Zone Setup
System Settings (stranica 110)	<ul style="list-style-type: none"> Language Auto Standby Settings Lock RS232C Control Software Update Notification Initialize Personal Information System Information EULA Softverska licenca
Network Update (stranica 111)	

Easy Setup

Ponovno pokretanje funkcije Easy Setup radi unosa osnovnih podešavanja. Pratite uputstva na ekranu (stranica 46).

Speaker Settings

Možete da podesite okruženje za gledanje (sa sistemom zvučnika koji koristite) automatski ili ručno.

Auto Calibration

Pokreće funkciju D.C.A.C. (Digital Cinema Auto Calibration). Ova funkcija vam omogućava da izvršite automatsku kalibraciju, na primer, da proverite vezu između svakog zvučnika i risivera, podesite nivo zvuka na zvučnicima i automatski izmerite udaljenost svakog zvučnika od mesta na kojem sedite.

Calibration Matching

Kada pokrenete Auto Calibration, ova funkcija radi automatski i usaglašava udaljenost i nivo desnih i levih zvučnika. Ovu funkciju možete da podesite samo kada obavite DCAC merenje i sačuvate rezultate DCAC merenja.

Podešavanje važi sve dok ga ne promenite.

Napomena

Prethodni rezultati merenja će biti zamenjeni a aktuelni rezultati sačuvani na trenutno izabranoj poziciji.

Pročitajte „Napomene o Speaker Settings (Auto Calibration)“ u „7: Podešavanje risivera pomoću funkcije Easy Setup“ (stranica 46).

Auto Calibration Setup

Omogućava vam da registrujete tri šablona za opciju „Position“ u zavisnosti od mesta na kojem sedite, okruženja za slušanje i uslova merenja.

Takođe možete da izaberete tip kalibrisanja pomoću kojeg možete da pokušate da kompenzujete podešavanja za svaki zvučnik.

Position

Možete da registrujete više grupa podešavanja koja se odnose na okruženje za slušanje ili obnovite grupu podešavanja.

Izaberite opciju „Position“ za koju želite da registrujete rezultate merenja na ekranu Auto Calibration Setup.

- Pos.1
- Pos.2
- Pos.3

Podešavanje tipa kompenzacije za zvučnike

Možete da izaberete tip kompenzacije koji će se koristiti za zvučnike za svaku postavku Position.

- 1 Izaberite postavku „Position“ za koju želite da podesite tip kompenzacije zvučnika, a zatim pritisnite (+).
- 2 Izaberite željeni „Calibration Type“, a zatim pritisnite (+).
 - Full Flat
Direktno meri frekvenciju sa svakog zvučnika.
 - Engineer
Podešava frekvenciju tako da odgovara standardu Sony prostorije za slušanje.
 - Front Reference
Podešava karakteristike svih zvučnika tako da budu identične karakteristikama prednjeg zvučnika.
 - User Reference
Postavlja onu frekvenciju koju ste prilagodili koristeći „User Reference Edit“.
 - Off
Isključuje Auto Calibration ekvilajzer.

Napomena

Ne možete da podesite „Calibration Type“ za postavku „Position“ za koju nisu registrovani rezultati merenja.

Postavljanje referentne vrednosti kada izaberete „Front Reference“ za „Calibration Type“

- 1 Izaberite „Front Reference Type“ u meniju Calibration Type, a zatim pritisnite (+).
- 2 Izaberite željeni parametar, a zatim pritisnite (+).
 - L/R
Podešava podatke levog i desnog kanala na referentnu vrednost.
 - L
Podešava podatke levog kanala na referentnu vrednost.
 - R
Podešava podatke desnog kanala na referentnu vrednost.

Napomene

- Ova funkcija radi samo kada izaberete „Front Reference“ za „Calibration Type“.
- Obavite „Auto Calibration“ kada podesite „Front Reference Type“.

Prilagođavanje frekvencije za „User Reference“

Možete da prilagodite frekvenciju za „User Reference“ u okviru „Calibration Type“ na osnovu tipa kompenzacije „Full Flat“.

- 1 Izaberite „User Reference Edit“ u meniju Calibration Type, a zatim pritisnite (+).
- 2 Podesite frekvenciju.

Podešavanje režima podudaranja parova zvučnika za šablon ekvilajzera Auto Calibration







- 1 Izaberite opciju „Position“ za koju želite da podesite režim podudaranja parova zvučnika, a zatim pritisnite (+).
- 2 Izaberite „Speaker Pair Match“, a zatim pritisnite (+).
 - All
Kalibriše sve zvučnike koristeći obradene podatke dobijene podudaranjem levih i desnih kanala svakog para zvučnika.

- **Sur**
Kalibriše surround zvučnike i zadnje surround zvučnike koristeći obrađene podatke dobijene podudaranjem parova zvučnika ili leve i desne kanale svakog para zvučnika.
- **Off**
Kalibriše svaki zvučnik pojedinačno.

Napomene

- Ova funkcija ne radi ako ne obavite „Auto Calibration“.
- Ne možete da podesite „SP Pair Matching“ na „ALL“ kada izaberete „Front Reference“ za „Calibration Type“ (stranica 92).

Davanje naziva postavci Position

- 1 Izaberite postavku „Position“ koju želite da imenujete, a zatim pritisnite .
- 2 Izaberite „Name In“, a zatim pritisnite . Na ekranu će se prikazati softverska tastatura.
- 3 Pomoću tastera , , ,  i  izaberite jedan po jedan znak.

Automatic Phase Matching

Omogućava vam da podesite funkciju A.P.M. (Automatic Phase Matching) u okviru funkcije D.C.A.C. (Digital Cinema Auto Calibration) (stranica 91).

Kalibriše fazne karakteristike zvučnika i obezbeđuje da budu dobro usaglašeni u prostoru u kojem se emituje surround zvuk.

■ Off

Ne aktivira funkciju A.P.M..

■ Auto

Automatski uključuje ili isključuje funkciju A.P.M..

Napomene

- Ova funkcija ne radi u sledećim slučajevima:
 - Kada je izabrano „MULTI IN“.
 - Kada se koristi „2ch Analog Direct“.
 - Priključene su slušalice.
 - Niste obavili „Auto Calibration“.
- Risiver će možda reprodukovati signale na nižoj frekvenciji uzorkovanja od stvarne frekvencije ulaznih signala u zavisnosti od audio formata.

Speaker Connection

Omogućava vam da ručno podesite svaki zvučnik. Takođe možete da podesite nivo zvuka na zvučnicima kada dovršite Easy Setup. Podešavanja u okviru Speaker Settings se odnose samo na aktuelnu postavku „Position“. Pomoću čarobnjaka možete da obavite sledeća podešavanja.

Speaker Pattern

Možete da izaberete šablon zvučnika za sistem zvučnika koji koristite.

Surround Back Assign

Možete da podesite SURROUND BACK (ZONE 2) priključke za vezu za dva pojačala ili zonu 2.

■ Zone2 Speakers

■ Bi-Amplifier

■ No Assign

Napomena

Ako je šablon zvučnika podešen tako da se koriste zadnji surround zvučnici, nećete moći da podesite priključke SURROUND BACK (ZONE 2) za vezu za dva pojačala ili vezu za zonu 2.

Virtual Front High

Omogućava virtuelnu reprodukciju zvuka sa prednjih gornjih zvučnika, čak i u okruženju bez prednjeg gornjeg levog/desnog zvučnika.

■ On

Funkcija Virtual Front High je aktivirana. Kada uređaj prima Front High signale, zvukovi se obrađuju kao da se emituju sa prednjeg levog/desnog zvučnika.

■ Off

Funkcija Virtual Front High je onemogućena.

Napomena

- Ova funkcija ne radi u sledećim slučajevima:
 - Nema surround zvučnika.
 - Kada je izabrano „MULTI IN“.
 - Kada je izabrano „2ch Analog Direct“.
 - Priključene su slušalice.

Center Speaker Lift Up

Korišćenjem prednjih gornjih zvučnika, tonove centralnog zvučnika možete da podignete na odgovarajuću visinu na ekranu pa ćete moći da uživate u prirodnoj reprodukciji bez nelagodnosti.

■ 1~10

■ Off

Surround Speaker Position

Omogućava vam da podesite pravilne uglove surround zvučnika za funkciju Speaker Relocation.

■ Front

■ Back

Napomena

- Ova funkcija ne radi u sledećim slučajevima:
 - Nema surround zvučnika.
 - Priključene su slušalice.

Speaker Relocation

Omogućava vam da kalibrišete položaj zvučnika (ugao svakog zvučnika u konfiguraciji od mesta merenja) radi poboljšanja surround efekta.

■ Type A

Postavite zadnje surround zvučnike na zadnji zid pored onih zvučnika navedenih u preporukama ITU-R za postavljanje 5.1-kanalnog sistema zvučnika.

Slika novog rasporeda zvučnika

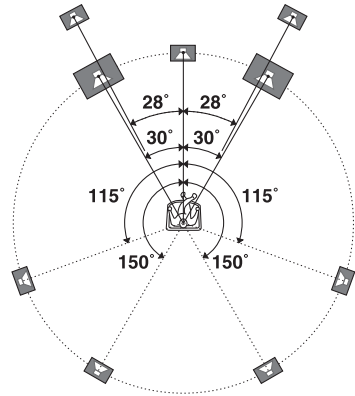

■ Type B

Postavite četiri surround zvučnika pod skoro identičnim uglovima u skladu sa preporukama ITU-R za postavljanje 7.1-kanalnog sistema zvučnika.

Slika novog rasporeda zvučnika

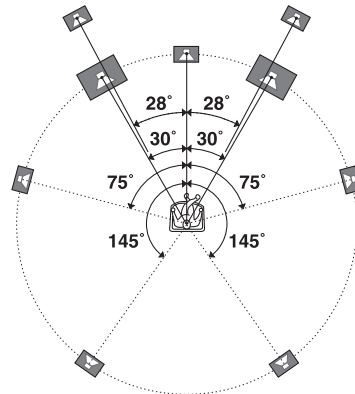

■ Off

Ne menja raspored zvučnika.

Napomena

- Ova funkcija ne radi u sledećim slučajevima:
 - Kada je izabrano „MULTI IN“.
 - Priključene su slušalice.
 - Kada se koristi „2ch Analog Direct“.
 - Nema zadnjih surround zvučnika i „Surround Speaker Position“ je podešeno na „Front“.
 - Nema surround zvučnika.

Speaker Setup

Omogućava vam da ručno podesite svaki zvučnik na ekranu Manual Setup. Takođe možete da podesite nivo zvuka na zvučnicima kada dovršite „Auto Calibration“.

Izaberite „Level/Distance/Size“, a zatim pritisnite (+).

Podešavanje nivoa zvuka na zvučnicima

Možete da podesite nivo zvuka svakog zvučnika (centralnog, surround levog/desnog, surround zadnjeg levog/desnog, prednjeg gornjeg levog/desnog, subwoofer-a).

1 Na ekranu izaberite zvučnik za koji želite da podesite nivo zvuka, a zatim pritisnite (+).

2 Izaberite „Level“, a zatim pritisnite (+). Nivo zvuka možete da podesite u opsegu od -20 dB do +10 dB u intervalima od po 0,5 dB.

Takođe možete da podesite nivo zvuka prednjeg levog zvučnika u opsegu od FL-10,0 dB do FL+10,0 dB u intervalima od 0,5 dB. Nivo zvuka prednjeg desnog zvučnika takođe možete da podesite u opsegu od FR-10,0 dB do FR+10,0 dB u intervalima od 0,5 dB.

Podešavanje udaljenost od mesta na kojem sedite do svakog zvučnika

Možete da podesite udaljenost od mesta na kojem sedite do svakog zvučnika (prednji levi/desni, centralni, surround levi/desni, surround zadnji levi/desni, prednji gornji levi/desni, subwoofer).

1 Na ekranu izaberite zvučnik za koji želite da podesite udaljenost, a zatim pritisnite (+).

2 Izaberite „Distance“, a zatim pritisnite (+). Možete da podesite udaljenost u rasponu od 1.0 metra do 10.0 metara u intervalima od po 1 centimetra.

Podešavanje veličine svakog zvučnika

Možete da podesite veličinu svakog zvučnika (prednjeg levog/desnog, centralnog, surround levog/desnog, surround zadnjeg levog/desnog, prednjeg gornjeg levog/desnog).

1 Na ekranu izaberite zvučnik za koji želite da podesite veličinu, a zatim pritisnite (+).

2 Izaberite „Size“, a zatim pritisnite (+).

• Large

Ako povezujete velike zvučnike koji efikasno reprodukuju bas frekvencije, izaberite „Large“. Obično je potrebno da izaberete „Large“.

• Small

Ukoliko je zvuk izobličen ili primećujete nedostatak surround efekata kada koristite višekanalni surround zvuk, izaberite „Small“ da biste aktivirali preusmeravanje basova i emitovali bas frekvencije svakog kanala sa subwoofer-a ili drugih „Large“ zvučnika.

Napomene

- Kada priključite slušalice, nije moguće podesiti Size i Distance.
- Zadnji surround zvučnici će biti podešeni na isti način kao i surround zvučnici.
- Kada su prednji zvučnici podešeni na „Small“, centralni, surround, surround zadnji i prednji gornji zvučnici će takođe biti automatski podešeni na „Small“.
- Ako ne koristite subwoofer, prednji zvučnici će biti automatski podešeni na „Large“.

Podešavanje unakrsne frekvencije svakog zvučnika

Omogućava vam da podesite unakrsnu frekvenciju bas tonova zvučnika koji su podešeni na „Small“ u meniju Size. Izmerena unakrsna frekvencija zvučnika se postavlja za svaki zvučnik kada izvršite „Auto Calibration“.

1 Izaberite „Crossover Frequency“, a zatim pritisnite (+).

- 2 Na ekranu izaberite zvučnik za koji želite da podesite unakrsnu frekvenciju.
- 3 Podesite unakrsnu frekvenciju izabranog zvučnika.

Napomene

- Kada priključite slušalice, ova funkcija ne radi.
- Zadnji surround zvučnici će biti podešeni na isti način kao i surround zvučnici.

Podešavanje nivoa zvuka zadnjih zvučnika

Istovremeno možete da podesite nivo zvuka zadnjih zvučnika (surround zvučnika i zadnjih surround zvučnika) tako da se razlikuje od nivoa zvuka na prednjim zvučnicima.



- 1 Izaberite „All Surround Level“, a zatim pritisnite .
- 2 Podesite nivo zvuka zadnjih zvučnika. Nivo zvuka možete da podesite u opsegu od -5 dB do +5 dB u intervalima od po 1 dB.

Test Tone

Omogućava vam da izaberete tip za Test Tone na ekranu.



Emitovanje probnog tona sa svakog zvučnika

Probni ton možete redom da emitujete sa svakog zvučnika.

- 1 Izaberite „Test Tone“, a zatim pritisnite . Prikazaće se ekran Test Tone.
- 2 Podesite parametar, a zatim pritisnite .
 - Off
 - Auto
Probni ton se redom emituje sa svakog zvučnika.
 - L, C, R, SR, SL, SB*, SBL, SBR, LH, RH, SW
* „SB“ će se prikazati ako je povezan samo jedan zadnji surround zvučnik.
Možete da izaberete zvučnike koji će emitovati probni ton.
- 3 Podesite „Level“, a zatim pritisnite .



Emitovanje probnog tona sa susednih zvučnika

Probni ton možete da emitujete sa susednih zvučnika kako biste podesili balans između njih.

- 1 Izaberite „Phase Noise“, a zatim pritisnite . Prikazaće se ekran Phase Noise.
- 2 Podesite parametar, a zatim pritisnite .
 - Off
 - L/R, L/C, C/R, R/SR, SR/SBR, SR/SB*, SBR/SBL, SR/SL, SB/SL*, SBL/SL, SL/L, LH/RH, L/SR, SL/R, L/RH, LH/R
* „SR/SB“ i „SB/SL“ će se prikazati ako je povezan samo jedan zadnji surround zvučnik.
Omogućava vam da redom emitujete probni ton sa susednih zvučnika. Neke stavke se možda neće prikazati u zavisnosti od podešavanja za šablon zvučnika.
- 3 Podesite „Level“, a zatim pritisnite .

Emitovanje zvuka sa izvora na susednim zvučnicima

Zvuk sa izvora možete da emitujete sa susednih zvučnika kako biste podesili balans između njih.

- 1 Izaberite „Phase Audio“, a zatim pritisnite . Prikazaće se ekran Phase Audio.
- 2 Podesite parametar, a zatim pritisnite .
 - Off
 - L/R, L/C, C/R, R/SR, SR/SBR, SR/SB*, SBR/SBL, SR/SL, SB/SL*, SBL/SL, SL/L, LH/RH, L/SR, SL/R, L/RH, LH/R
* „SR/SB“ i „SB/SL“ će se prikazati ako je povezan samo jedan zadnji surround zvučnik.
Omogućava vam da redom emitujete dvokanalni zvuk sa izvora (umesto probnog tona) na susednim zvučnicima. Neke stavke se možda neće prikazati u zavisnosti od podešavanja za šablon zvučnika.
- 3 Podesite „Level“, a zatim pritisnite .

Center Analog Down Mix

Omogućava vam da uključite ili isključite podešavanja za smanjivanje broja kanala pri analognom emitovanju.

■ Off

Ako je šablon zvučnika podešen tako da se koristi centralni zvučnik, ovo podešavanje je automatski postavljeno na „Off“.

■ On

Preporučujemo vam da „Center Analog Down Mix“ podesite na „On“ da biste mogli da uživate u digitalnom zvuku visokog kvaliteta kada centralni zvučnik nije povezan. Funkcija za smanjivanje broja kanala pri analognom emitovanju radi kada „Center Analog Down Mix“ podesite na „On“. Ovo podešavanje je takođe efikasno za prijem signala sa MULTI CHANNEL INPUT priključaka.

Napomena

- Ova funkcija ne radi u sledećim slučajevima:
 - Kada je izabrano „MULTI IN“.
 - Priključene su slušalice.
 - Postoji centralni zvučnik.

Speaker Impedance

Omogućava vam da podesite impedansu zvučnika. Za više detalja, pogledajte „7: Podešavanje risivera pomoću funkcije Easy Setup“ (stranica 46).

■ 4 Ω

■ 8 Ω

Distance Unit

Omogućava vam da izaberete jedinicu mere za podešavanje udaljenosti.

■ meter

Udaljenost se prikazuje u metrima.

■ feet

Udaljenost se prikazuje u stopama.

Audio Settings

Zvuk možete da podesite u skladu sa svojim ukusom.

Digital Legato Linear (D.L.L.)

D.L.L. je funkcija u vlasništvu kompanije Sony koja omogućava da se digitalni audio signali slabog kvaliteta i analogni audio signali reprodukuju uz visok kvalitet zvuka.

■ Off

■ Auto 1

Ova funkcija je dostupna za audio formate komprimovane uz gubitke i analogne audio signale.

■ Auto 2

Ova funkcija je dostupna za linearne PCM signale, kao i audio formate komprimovane uz gubitke i analogne audio signale.

Napomene

- Ova funkcija možda neće raditi u zavisnosti od sadržaja koji se reprodukuje sa USB uređaja ili kućne mreže.
- Ova funkcija radi kada izaberete „A.F.D. Auto“. Međutim, ova funkcija ne radi u sledećim slučajevima:
 - Kada risiver dobija linearne PCM signale sa frekvencijom uzorkovanja koja nije 44.1 kHz.
 - Kada risiver dobija Dolby Digital Plus, Dolby Digital EX, Dolby TrueHD, DTS 96/24, DTS-ES Matrix 6.1, DTS-HD Master Audio ili DTS-HD High Resolution Audio signale.

Sound Optimizer

Omogućava vam da podesite funkciju za optimizaciju zvuka (stranica 65).

■ Off

■ Low

■ Normal

Equalizer

Omogućava vam da podesite nivo basa, srednjih tonova* i visokih tonova svakog zvučnika (stranica 65).

(* samo za centralni zvučnik.)

LFE Time Alignment

Funkcija LFE Time Alignment vam omogućava da pomerite vreme emitovanja LFE kanala za -20ms (kašnjenje) do +20ms (unapred) za druge kanale. Ova funkcija je korisna za podešavanje sadržaja u kojem faza LFE kanala odstupa u odnosu na druge kanale.

Napomena

- Ova funkcija ne radi u sledećim slučajevima:
 - Kada je izabrano „MULTI IN“.
 - Kada se koristi „2ch Analog Direct“.

Subwoofer Muting

Omogućava vam da blokirate emitovanje signala putem PRE OUT SUBWOOFER priključaka.

■ Off

Sa priključaka PRE OUT SUBWOOFER se emituju signali.

■ On

Sa priključaka PRE OUT SUBWOOFER se ne emituju signali.

Napomena

- Ova funkcija ne radi u sledećim slučajevima:
 - Priključene su slušalice.
 - Kada je izabrano „2ch Analog Direct“.
 - Kada je izabrano „2ch Stereo“.
 - Izabrali ste šablon zvučnika bez subwoofer-a.

Dual Mono

Omogućava vam da izaberete željeni jezik prilikom slušanja dvostrukog audio zapisa tokom digitalnog prenosa, kada je ta mogućnost dostupna. Ova funkcija radi samo za Dolby Digital izvore.

■ Main/Sub

Zvuk glavnog jezika će se emitovati sa prednjeg levog zvučnika, a zvuk sporednog jezika će se istovremeno emitovati sa prednjeg desnog zvučnika.

■ Main

Emitovaće se zvuk glavnog jezika.

■ Sub

Emitovaće se zvuk sporednog jezika.

Dynamic Range Compressor

Omogućava vam da komprimujete dinamički opseg zvučnog zapisa. Ova funkcija može biti korisna kada kasno uveče želite da gledate filmove sa utišanim zvukom. Komprimovanje dinamičkog opsega je moguće samo sa Dolby Digital i Dolby TrueHD izvorima.

■ Off

Dinamički opseg nije komprimovan.

■ Auto

Dinamički opseg se automatski kompresuje kada je zvučni izvor obeležen za Dynamic Range Compressor.

■ On

Dinamički opseg se komprimuje onako kako je zamislio tonski snimatelj.

Napomena

- Ova funkcija ne radi u sledećem slučaju:
 - Kada je izabrano „MULTI IN“.

Subwoofer Low Pass Filter

Omogućava vam da uključite ili isključite niskopropusni filter za subwoofer. Funkciju za svaki ulaz kojem je dodeljen ulazni audio priključak možete da podesite zasebno. Uključite ovu funkciju ako povežete subwoofer bez funkcije za unakrsnu frekvenciju.

■ Off

Ne aktivira niskopropusni filter.

■ On

Uvek aktivira niskopropusni filter sa graničnom frekvencijom od 120 Hz.

Napomena

- Ova funkcija ne radi u sledećim slučajevima:
 - Kada je izabrano „MULTI IN“.
 - Kada se koristi „2ch Analog Direct“.

A/V Sync (sinhronizacija audio i video izlaza)

Omogućava vam da odložite emitovanje zvuka kako biste vremenski razmak između emitovanja zvuka i prikaza slike sveli na minimum.

Ova funkcija je korisna kada koristite veliki LCD ili plazma monitor ili projektor. Ovu funkciju možete da podesite za svaki ulaz zasebno.

■ HDMI Auto

Vremenski razmak između emitovanja zvuka i prikaza slike za monitor povezan preko HDMI veze će biti automatski podešen na osnovu informacija za TV. Ova funkcija je dostupna samo ako monitor podržava funkciju A/V Sync.

■ 0 ms – 1200 ms

Možete da podesite kašnjenje u rasponu od 0 ms do 1200 ms* u intervalima od po 10 ms.

* Maksimalno kašnjenje može da se ograniči na nižu vrednost, u zavisnosti od audio strima.

Napomena

- Ova funkcija ne radi u sledećem slučaju:
 - Kada je izabrano „MULTI IN“.

Decode Priority (prioritet dekodiranja digitalnog audio ulaza)

Omogućava vam da navedete režim ulaza za digitalni ulazni signal za priključke DIGITAL IN ili priključke HDMI IN.

Ovu funkciju možete da podesite za svaki ulaz zasebno.

■ PCM

Kada izaberete signale sa priključka DIGITAL IN, PCM signalima se daje prioritet (radi sprečavanja prekida kada počne reprodukcija). Međutim, kada je u toku prijem drugih signala, možda neće biti zvuka, što zavisi od formata. U tom slučaju, podesite ovu stavku na „Auto“.

Kada izaberete signale sa priključka HDMI IN, sa povezanog plejera će se emitovati samo PCM signali. Kada je u toku prijem signala u bilo kojem drugom formatu, podesite ovu stavku na „Auto“.

■ Auto

Automatski bira jedan od sledećih režima ulaza: Dolby Digital, DTS ili PCM.

Napomene

- Ova funkcija ne radi u sledećim slučajevima:
 - Kada je izabrano „MULTI IN“.
 - Izabrali ste režim analognog ulaza.
 - Kada se koristi „2ch Analog Direct“.
- Čak i kada je opcija „Decode Priority“ podešena na „PCM“, početak zvučnog zapisa se možda neće emitovati zbog signala na CD-u koji se reprodukuje.

Sound Field

Omogućava vam da izaberete zvučno polje koje se primenjuje na ulazne signale. Za više detalja, pogledajte „Uživanje u zvučnim efektima“ (stranica 60).

Ovu funkciju možete da podesite za svaki ulaz zasebno.

Video Settings

Možete da prilagodite podešavanja za video.

Resolution (Konverzija video signala)

Omoogućava vam da konvertujete rezoluciju ulaznih analognih video signala i emitujete konvertovane signale.

■ Direct

Omoogućava vam da direktno emitujete ulazne analogne video signale.

■ 480p/576p

■ 720p

■ Auto

■ 1080i

■ 480i/576i

■ 1080p

Kada je HDMI monitor povezan sa HDMI OUT ON

Podešavanja u meniju „Resolution“	Izlaz sa		HDMI OUT priključci	MONITOR COMPONENT VIDEO OUT priključci	MONITOR VIDEO OUT priključak
	Ulaz sa				
Direct, Auto	HDMI IN priključci		●	-	-
	COMPONENT VIDEO IN priključci		○ ^{a)}	●	-
	VIDEO IN priključci		○ ^{a)}	-	●
480i/576i, 480p/576p, 720p, 1080i, 1080p	HDMI IN priključci		●	-	-
	COMPONENT VIDEO IN priključci		○ ^{b)}	●	-
	VIDEO IN priključci		○ ^{b)}	-	●

Kada HDMI monitor nije povezan sa HDMI OUT OFF

Podešavanje u meniju „Resolution“	Izlaz sa		HDMI OUT priključci	MONITOR COMPONENT VIDEO OUT priključci	MONITOR VIDEO OUT priključak
	Ulaz sa				
Direct	HDMI IN priključci		-	-	-
	COMPONENT VIDEO IN priključci		-	●	-
	VIDEO IN priključci		-	-	●

Podešavanje u meniju „Resolution“	Izlaz sa		HDMI OUT priključci	MONITOR COMPONENT VIDEO OUT priključci	MONITOR VIDEO OUT priključak
	Ulaz sa				
Auto	HDMI IN priključci		-	-	-
	COMPONENT VIDEO IN priključci		-	480i/576i	○
	VIDEO IN priključci		-	480i/576i	●
480i/576i, 480p/576p	HDMI IN priključci		-	-	-
	COMPONENT VIDEO IN priključci		-	○ ^{b)}	○
	VIDEO IN priključci		-	○ ^{b)}	●
720p, 1080i	HDMI IN priključci		-	-	-
	COMPONENT VIDEO IN priključci		-	○ ^{c)}	-
	VIDEO IN priključci		-	○ ^{c)}	●
1080p	HDMI IN priključci		-	-	-
	COMPONENT VIDEO IN priključci		-	●	-
	VIDEO IN priključci		-	-	●

● : Video signali se emituju bez video konverzije ili obrade.

○ : Video signali se emituju. (Vrednosti za rezoluciju se prikazuju kada se video signali emituju na izabranoj rezoluciji.)

○^{a)}: Video signali se automatski konvertuju na optimalnu rezoluciju koju podržava povezani monitor, a zatim se emituju.

○^{b)}: Video signali se emituju u rezoluciji koju ste izabrali u meniju „Resolution“.

○^{c)}: Video signali se emituju u rezoluciji koju ste izabrali u meniju „Resolution“. Video signali koji su zaštićeni tehnologijom Macrovision emituju se u rezoluciji 480p/576p.

- : Video signali se ne emituju.

Napomene

- Ako u meniju „Resolution“ izaberete rezoluciju koju povezani TV ne podržava, slika sa TV-a se neće pravilno prikazivati.
- Tokom emitovanja konvertovane HDMI slike nisu podržane funkcije „x.v.Colour“, „Deep Colour“ i 3D.

Zone Resolution

Omogućava vam da konvertujete rezoluciju ulaznog analognog video signala u zoni 2.

■ Direct

■ 720p

■ 480i/576i

■ 1080i

■ 480p/576p

Podešavanja u meniju „Zone Resolution“	Izlaz sa	HDMI OUT priključci	ZONE 2 COMPONENT VIDEO OUT priključci	ZONE 2 VIDEO OUT priključak
	Ulaz sa			
DIRECT	HDMI IN priključci	●	-	-
	COMPONENT VIDEO IN priključci	-	●	-
	VIDEO IN priključci	-	-	●
480i/576i (podrazumevano fabričko podešavanje)	HDMI IN priključci	●	-	-
	COMPONENT VIDEO IN priključci	-	○	○
	VIDEO IN priključci	-	○	●
480p/576p	HDMI IN priključci	●	-	-
	COMPONENT VIDEO IN priključci	-	○	-
	VIDEO IN priključci	-	○	-
720p, 1080i	HDMI IN priključci	●	-	-
	COMPONENT VIDEO IN priključci	-	○*	-
	VIDEO IN priključci	-	○*	-

○ : Video signali se emituju u rezoluciji koju ste izabrali u meniju „Resolution“.

● : Video signali se emituju bez video konverzije ili obrade.

- : Video signali se ne emituju.

* Kada je sadržaj zaštićen tehnologijom

Macrovision, video signali se mogu emitovati u rezoluciji 480p/576p.

Playback Resolution

Ova funkcija se primenjuje na sadržaj koji se emituje putem USB uređaja, kućne mreže ili na video snimke sa Interneta.

■ 480i/576i

■ 1080i

■ 480p/576p

■ 1080p

■ 720p

Podešavanja u meniju „Playback Resolution“	Rezolucija izlaznog videa	HDMI OUT priključci	MONITOR COMPONENT VIDEO OUT priključci	MONITOR VIDEO OUT priključak	ZONE 2 COMPONENT VIDEO OUT priključci	ZONE 2 VIDEO OUT priključak
480i/576i		480i/576i	480i/576i*	480i/576i*	480i/576i*	480i/576i*
480p/576p		480p/576p	480p/576p*	480i/576i*	480p/576p*	480i/576i*
720p (podrazumevano fabričko podešavanje)		720p	720p*	–	720p*	–
1080i		1080i	1080i*	–	1080i*	–
1080p		1080p	1080i*	–	1080i*	–

* Ako reprodukujete sadržaj koji je zaštićen tehnologijom Macrovision, risiver će možda emitovati sliku u niskoj rezoluciji ili prikazati poruku upozorenja koja vas obaveštava da video signale nije moguće emitovati.

Napomene

- Ako se prikaže poruka upozorenja „Video cannot be output from this jack.“, postupite na sledeći način.
 - Izaberite „BD“ kao ulaz za glavnu zonu.
 - Podesite „Playback Resolution“ na „480i/576i“ ili „480p/576p“.
- Ako se slika ne emituje kada reprodukujete sadržaj putem USB uređaja, kućne mreže ili opcije za internet video iz menija Watch/Listen, postupite na sledeći način.
 - Izaberite „BD“ kao ulaz za glavnu zonu.
 - Podesite „Playback Resolution“ na nižu rezoluciju.

3D Output Settings

Ova funkcija se primenjuje na sadržaj koji se emituje putem USB uređaja, kućne mreže ili na video snimke sa Interneta.

■ Auto

Izaberite ovo podešavanje da biste prikazali 3D kompatibilni sadržaj u 3D-u.

■ Off

Izaberite ovo podešavanje da biste ceo sadržaj prikazali u 2D-u.

TV Type

Ova funkcija se primenjuje na sadržaj koji se emituje putem USB uređaja, kućne mreže ili na video snimke sa Interneta.

■ 16:9

Izaberite ovo podešavanje ako sistem povezujete sa televizorom sa širokim ekranom ili televizorom koji ima funkciju za režim širokog prikaza.

■ 4:3

Izaberite ovo podešavanje ako sistem povezujete sa televizorom sa odnosom širina/visina 4:3 koji nema funkciju za režim širokog prikaza.

Screen Format

Ova funkcija se primenjuje na sadržaj koji se emituje putem USB uređaja, kućne mreže ili na video snimke sa Interneta.

■ Original

Izaberite ovo podešavanje ako sistem povezujete sa televizorom koji poseduje funkciju za režim širokog prikaza. Slika je ekran sa odnosom širina/visina 4:3 se prikazuje u odnosu širina/visina 16:9 čak i na televizorima sa širokim ekranom.

■ Fixed Aspect Ratio

Veličina slike se menja tako da odgovara veličini ekrana, ali slika zadržava originalni odnos širina/visina.

HDMI Settings

Možete da podesite potrebna podešavanja za opremu koja je povezana na HDMI priključke.

Subwoofer Level

Omogućava vam da podesite nivo zvuka subwoofer-a na 0 dB ili +10 dB kada risiver prima PCM signale putem HDMI veze. Nivo zvuka za svaki ulaz kojem je dodeljen HDMI ulazni priključak možete da podesite zasebno.

■ 0 dB

■ Auto

Automatski podešava nivo zvuka na 0 dB ili +10 dB u zavisnosti od audio strima.

■ +10 dB

Audio izlaz

Omogućava vam da podesite emitovanje HDMI audio signala sa opreme za reprodukciju koja je povezana sa risiverom putem HDMI veze.

■ TV+AMP

Zvuk se emituje sa zvučnika na televizoru i zvučnika povezanih na risiver.

Napomene

- Kvalitet zvuka opreme za reprodukciju zavisi od kvaliteta zvuka televizora, uključujući broj kanala, frekvenciju uzorkovanja itd. Ukoliko televizor ima stereo zvučnike, sa risivera će se takođe emitovati stereo zvuk kao na televizoru, čak i ako reprodukujete višekanalni izvor.
- Kada povežete risiver sa video uređajem (projektorom itd.), zvuk se možda neće emitovati sa risivera. U tom slučaju izaberite „AMP“.
- Ako kao audio ulaz ne izaberete HDMI ulazni priključak u „Audio Input Assign“ u meniju Input Settings, zvuk se neće emitovati sa televizora.

■ AMP

HDMI audio signali sa opreme za reprodukciju se emituju samo na zvučnicima koji su povezani sa risiverom. Višekanalni zvuk može se reprodukovati kao takav.

Napomena

Kada je „Control for HDMI“ podešeno na „On“, „Audio izlaz“ će možda biti automatski promenjen.

H.A.T.S.

Omogućava vam da uključite ili isključite funkciju H.A.T.S. (High quality digital Audio Transmission System). Kada je funkcija H.A.T.S. uključena, kvalitet zvuka je bolji jer nema šuma (preskakanja prilikom čitanja signala) koji nastaje tokom prenosa digitalnih audio signala.

■ Off

■ On

Napomene

- Potrebno je da prođe izvesno vreme pre nego što zvuk počne da se emituje nakon radnje za reprodukciju koju ste zadali na povezanoj opremi (npr. kada pritisnete taster PLAY, taster STOP, taster PAUSE) zbog ograničenja sistema H.A.T.S.. Kašnjenje zavisi od zvučnog izvora.
- Funkcija H.A.T.S. na ovom risiveru radi kada je na risiver povezan Sony SCD-XA5400ES.
- Kada je funkcija H.A.T.S. aktivna, zvuk se ne emituje sa prednjih gornjih zvučnika.

Dostupne informacije o strimu u vezi sa funkcijom H.A.T.S.

Ulazni audio signal	Frekvencija uzorkovanja
Linearni dvokanalni PCM	44,1 kHz, 48 kHz, 88,2 kHz, 96 kHz, 176,4 kHz, 192 kHz
Višekanalni linearni PCM	44,1 kHz, 48 kHz, 88,2 kHz, 96 kHz, 176,4 kHz, 192 kHz
DSD	2,8224 MHz

Control for HDMI

Omogućava vam da uključite ili isključite funkciju koja kontroliše opremu povezanu na HDMI priključak putem HDMI kabla.

■ Off

■ On

Napomena

Ova funkcija je omogućena samo kada je „Zone2 Out“ podešeno na „Off“.

Pass Through

Omogućava vam da emitujete HDMI signale ka televizoru kada je risiver u režimu mirovanja. Za više detalja, pogledajte „Emitovanje HDMI signala čak i kada je risiver u režimu mirovanja (Pass Through)“ (stranica 77).

■ Off

■ On

■ Auto

Zone2 Out

Možete da omogućite ili onemogućite priključke HDMI ZONE 2 OUT.

■ Off

■ On

Priority

Omogućava vam da podesite prioritet kada izaberete isti ulaz za glavnu zonu i zonu 2.

■ Main & Zone 2

Možete da uživate u sadržaju sa istog ulaza u glavnoj zoni i zoni 2. Međutim, može doći do smetnji u audio i video signalima u glavnoj zoni i zoni 2.

■ Main Only

Možete da uživajte u kvalitetnoj slici i zvuku u glavnoj zoni. Sadržaj se ne emituje u zoni 2.

Napomena

Ova funkcija je omogućena samo kada je „Zone2 Out“ podešeno na „On“.

Fast View (Fast HDMI Switching)

Omogućava vam da podesite funkciju Fast View. HDMI IN 1, IN 2, IN 3, IN 4 i IN 9 podržavaju funkciju Fast View.

■ Auto

Možete brže da izaberete HDMI ulaz nego uobičajeno.

■ Off

Ova funkcija i Preview for HDMI nisu dostupne.

Napomena

Ova funkcija je omogućena samo kada je „Zone2 Out“ podešeno na „Off“.

Input Settings

Možete da podesite veze između risivera i ostale opreme.

Input Edit

Omogućava vam da podesite sledeće stavke za svaki ulaz.

■ Watch/Listen

Određuje da li se ulaz prikazuje u meniju Watch ili meniju Listen.

- Watch: Prikazuje ulaz u meniju Watch.
- Listen: Prikazuje ulaz u meniju Listen.
- Watch/Listen: Prikazuje ulaz i u meniju Watch i u meniju Listen.
- Hidden: Ne prikazuje ulaz ni u meniju Watch ni u meniju Listen. Kada birate ulaz, možete da preskočite ulaz koji je podešen na „Hidden“.

■ Icon

Podešavanje ikone koja će se prikazivati u meniju Watch/Listen.

■ Name

Podešavanje naziva koji će se prikazivati u meniju Watch/Listen.

Napomena

Ne možete da izaberete ulaz koji je podešen na „Hidden“ ili „HIDDEN“ u „INPUT SKIP ?“ u „INPUT SETTINGS“ (stranica 116) ako ne koristite GUI, čak i ako koristite INPUT SELECTOR na risiveru.

Audio Input Assign

Omogućava vam da podesite ulazne audio priključke koji su dodeljeni svakom ulazu. Za više detalja, pogledajte „Korišćenje ostalih ulaznih video/audio priključaka“ (stranica 79).

■ HDMI

HDMI IN 1/2/3/4/5/6/7/8/9, None

■ Digital

OPT IN 1/2/3, COAX IN 1/2/3, None

■ Analog

Podrazumevano fabričko podešavanje

Video Input Assign

Omogućava vam da podesite ulazne video priključke koji su dodeljeni svakom ulazu. Za više detalja, pogledajte „Korišćenje ostalih ulaznih video/audio priključaka“ (stranica 79).

■ HDMI

HDMI IN 1/2/3/4/5/6/7/8/9, None

■ Komponentni

COMPONENT IN 1/2, None

■ Analog

Podrazumevano fabričko podešavanje

Network Settings

Možete da unesete podešavanja za mrežu.

Internet Settings

Omogućava vam da proverite ili izmenite podešavanja za mrežu.

Možete da promenite podešavanja za sledeće stavke ručno ili automatski.

- IP Address
- DNS
- Proxy Server

Pre toga povežite risiver sa mrežom. Za više detalja, pogledajte „5: Povezivanje sa mrežom“ (stranica 44).

LAN Port Activation

Omogućava vam da podesite da li želite da aktivirate svaki LAN port na zadnjem panelu ili ne.

Od četiri LAN porta na zadnjem panelu izaberite one koje želite da aktivirate. Risiver će koristiti aktivirane portove za pristup mreži. Isključivanjem portova koje ne koristite, možete da smanjite potrošnju energije. Portovi koji nisu povezani sa ruterom ili čvorištem biće zatamnjeni.

Connection Server Settings

Omogućava vam da podesite da li želite da prikazete povezani DLNA server ili ne.

Renderer Options

■ **Renderer Name**

Prikazuje naziv prikazivača risivera.

■ **Auto Access Permission**

Možete da podesite da li želite da dozvolite automatski pristup sa detektovanog DLNA kontrolera ili ne.

Renderer Access Control

Omogućava vam da podesite da li želite da prihvatite komande sa DLNA kontrolera ili ne.

External Control

Omogućava vam da uključite ili isključite funkciju koja kontroliše risiver iz aplikacije „ES Remote“ na kućnoj mreži.

■ **Off**

■ **On**

Network Standby

Omogućava vam da uključite ili isključite funkciju koja aktivira komutaciona čvorišta na zadnjoj strani risivera i omogućava mrežnom kontroleru, aplikaciji „ES Remote“, itd. da upravljaju risiverom čak i kada je risiver u režimu mirovanja. U mrežnom režimu mirovanja, vreme pokretanja GUI-a i mreže biće kraće nakon uključivanja risivera.

■ **Off**

Režim Network Standby je onemogućen i risiver ulazi u uobičajen režim mirovanja kada je u režimu mirovanja.

■ **On**

Režim Network Standby je omogućen i risiver ulazi u režim Network Standby kada je u režimu mirovanja.

Internet Services Settings

Parental Control Password

Omogućava vam da postavite ili promenite lozinku za funkciju roditeljskog nadzora. Lozinka vam omogućava da ograničite reprodukciju video snimaka sa Interneta.

Parental Control Area Code

Reprodukcija nekih video snimaka sa Interneta se može ograničiti prema geografskom području. Scene mogu biti blokirane ili zamenjene drugim scenama. Podesite funkciju u skladu sa uputstvima na ekranu.

Šifra	Područje	Šifra	Područje
2044	Argentina	2304	Koreja
2046	Austrija	2333	Luksemburg
2057	Belgija	2363	Malezija
2090	Čile	2379	Norveška
2115	Danska	2390	Novi Zeland
2424	Filipini	2427	Pakistan
2165	Finska	2428	Poljska
2200	Grčka	2436	Portugal
2376	Holandija	2489	Rusija
2219	Hong Kong	2501	Singapur
2248	Indija	2149	Španija
2238	Indonezija	2086	Švajcarska
2239	Irska	2499	Švedska
2254	Italija	2528	Tajland
2093	Kolumbija	2543	Tajvan

Internet Video Parental Control

Reprodukcija nekih video snimaka sa Interneta se može ograničiti prema uzrastu korisnika. Scene mogu biti blokirane ili zamenjene drugim scenama.

Podesite funkciju u skladu sa uputstvima na ekranu.

Internet Video Unrated

Omogućava vam da podesite da li želite da dozvolite reprodukciju neocenjenih video snimaka sa Interneta.

■ Allow

Omogućava reprodukciju neocenjenih video snimaka sa Interneta.

■ Block

Blokira reprodukciju neocenjenih video snimaka sa Interneta.



Zone Settings

Možete da prilagodite podešavanja za glavnu zonu, zonu 2 ili zonu 3.

Zone Control



Uključivanje ili isključivanje napajanja za zonu 2/zonu 3

Možete da uključite ili isključite rad u zoni 2 ili zoni 3.

- 1 Izaberite zonu koju želite da uključite ili isključite, a zatim pritisnite .
- 2 Izaberite „On“ ili „Off“, a zatim pritisnite 
 - On
 - Off

Biranje izvora za emitovanje za svaku zonu



Možete da izaberete izvor koji se emituje u zoni. U zoni 2 se emituju audio i video signali, dok se u zoni 3 emituju samo audio signali.

- 1 Izaberite zonu u koju želite da emitujete video/audio signale, a zatim pritisnite .
- 2 Izaberite „Input“, a zatim pritisnite .
- 3 Izaberite ulaz, a zatim pritisnite .

Podešavanje jačine zvuka za zonu 2

Ako se priključi SURROUND BACK (ZONE 2) koriste sa vezom za zonu 2, takođe ćete moći da podesite jačinu zvuka za zonu 2. Ako podesite „Line Out“ na „Variable“, takođe ćete moći da podesite jačinu zvuka koristeći „Zone Control“



Ako želite da podesite jačinu zvuka zone 2 u zoni 2 pomoću daljinskog upravljača, pogledajte „Upravljanje risiverom iz druge zone (Upravljanje u ZONE 2/ZONE 3)“ (stranica 72).

- 1 Izaberite zonu za koju želite da podesite jačinu zvuka, a zatim pritisnite .
- 2 Izaberite „Volume“, a zatim pritisnite .
- 3 Podesite jačinu zvuka, a zatim pritisnite .

Zone Setup

Memorisanje jačine zvuka za glavnu zonu/zonu 2

Možete da memorišete jačinu zvuka koja će biti postavljena po uključivanju napajanja u svakoj zoni.

- 1 Izaberite zonu za koju želite da memorišete jačinu zvuka, a zatim pritisnite .
- 2 Izaberite „Preset Volume“, a zatim pritisnite .
- 3 Podesite jačinu zvuka, a zatim pritisnite .

Tokom podešavanja, zvuk se emituje na onoj jačini koju ste podesili, bez obzira na vrednost kontrole MASTER VOLUME. Ako izaberete „Off“, svaka zona će se aktivirati sa istom jačinom zvuka koja je bila podešena kada ste poslednji put isključili napajanje.

Napomena

- Ne možete da memorišete jačinu zvuka u sledećim slučajevima.
 - Kada se priključi SURROUND BACK (ZONE 2) koriste za zadnje surround zvučnike ili prednje gornje zvučnike ili kada se koriste za vezu za dva pojačala.
 - Kada je „Line Out“ podešeno na „Fixed“.

Line Out

Kontrolu jačine zvuka za priključke ZONE 2 AUDIO OUT možete da podesite na vrednost „Variable“ ili „Fixed“. Za više detalja, pogledajte „Podešavanje kontrole za jačinu zvuka za zonu 2“ (stranica 70).

■ Fixed

■ Variable

12V Trigger

Omogućava vam da izaberete različite opcije koje se mogu koristiti sa priključkom za pokretanje spoljnih uređaja od 12V.

■ Off

Omogućava vam da isključite priključke za pokretanje spoljnih uređaja od 12V, čak i kada je glavni risiver uključen.

■ Ctrl

Omogućava vam da ručno uključite ili isključite priključke za pokretanje spoljnih uređaja od 12V korišćenjem komandi sa spoljašnjeg uređaja za kontrolu.

■ Zone

Omogućava vam da uključite ili isključite priključke za pokretanje spoljnih uređaja od 12V na osnovu toga da li je izabrana zona uključena ili ne.

■ Input (samo za „Main“)

Omogućava vam da uključite priključke za pokretanje spoljnih uređaja od 12V kada je izabran memorisani ulaz.

Kada izaberete „Input“, pojaviće se prikaz za podešavanje u kojem možete da uključite/isključite svaki priključak za pokretanje spoljnih uređaja. Pomoću tastera \uparrow/\downarrow izaberite ulaz, a zatim pritisnite \oplus da biste potvrdili izbor u polju za potvrdu.

■ HDMI A (samo za „Main“)

Omogućava vam da uključite ili isključite priključke za pokretanje spoljnih uređaja od 12V na osnovu podešavanja izlaza za priključak HDMI OUT A.

■ HDMI B (samo za „Main“)

Omogućava vam da uključite ili isključite priključke za pokretanje spoljnih uređaja od 12V na osnovu podešavanja izlaza za priključak HDMI OUT B.

■ Main (samo za „Zone2“ i „Zone3“)

Omogućava vam da povežete aktivnost priključka za pokretanje spoljnih uređaja u zoni 2 ili zoni 3 sa priključkom TRIGGER OUT MAIN.

System Settings

Možete da prilagodite podešavanja risivera.

Language

Omogućava vam da izaberete jezik poruka na ekranu.

■ English

■ Español

■ Français

■ Deutsch

Auto Standby

Omogućava vam da uključite ili isključite funkciju koja automatski postavlja glavnu zonu u režim mirovanja ako risiver ne koristite određeno vreme ili kada risiver ne dobija signal.

■ Off

Ne prelazi u režim mirovanja.

■ On

Prelazi u režim mirovanja nakon otprilike 30 minuta.

Napomena

- Ova funkcija ne radi u sledećim slučajevima:
 - Kada sadržaj reprodukujete preko USB uređaja, iPod/iPhone uređaja, kućne mreže ili opcije za internet video.
 - Kada je risiver u režimu mirovanja.

Settings Lock

Omogućava vam da zaključate podešavanja risivera.

■ On

Ovu funkciju možete da uključite samo u meniju za podešavanje. Kada isključite ovu funkciju, postupite na sledeći način.

SPEAKERS (A/B/A+B/OFF)

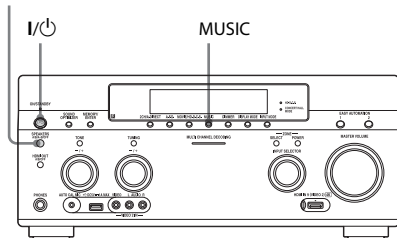

- 1 Pritisnite I/ON da biste isključili risiver.**
- 2 Dok držite MUSIC i SPEAKERS (A/B/A+B/OFF), pritisnite I/ON da biste uključili risiver.**

RS232C Control

Omogućava vam da uključite ili isključite režim za kontrolu radi održavanja i servisiranja.

- Off
- On

Software Update Notification

Možete da podesite da li želite da dobijate obaveštenja o novim verzijama softvera na TV ekranu.

- On
- Off

Ažuriranje risivera

Pogledajte „Network Update“ (stranica 111) da biste ažurirali softver risivera.

Napomena

- Informacije o novoj verziji softvera se ne prikazuju u sledećim slučajevima:
 - Najnovija verzija se već koristi.
 - Risiver ne može da preuzme podatke putem mreže.

Initialize Personal Information

Omogućava vam da izbrisete lične informacije koje se odnose na internet video kao što su lista internet sadržaja „Favorites List“ itd.

System Information

Prikazuje verziju softvera risivera.

EULA

Prikazuje EULA ekran na TV ekranu.

Softverska licenca

Prikazuje Softverska licenca informacije na TV ekranu.

Network Update

Možete da ažurirate i poboljšate funkcije risivera. Informacije o funkcijama ažuriranja možete da pronađete na sledećem veb sajtu: <http://support.sony-europe.com/>

Tokom ažuriranja, GUI i displej na risiveru su isključeni a lampica iznad I/ON ON/STANDBY treperi zelenom bojom.

Kada se ažuriranje završi, risiver će se automatski ponovo pokrenuti.

Ažuriranje može da traje oko 50 minuta. Vreme koje je potrebno da se ažuriranje završi se razlikuje, što zavisi od brzine internet veze.

Napomena

Tokom ažuriranja softvera ne isključujte risiver niti izvlačite mrežni kabl. To može dovesti do kvara.

Upravljanje bez korišćenja GUI interfejsa

Risiverom možete da upravljate koristeći njegov displej, čak i ako TV nije povezan sa risiverom.

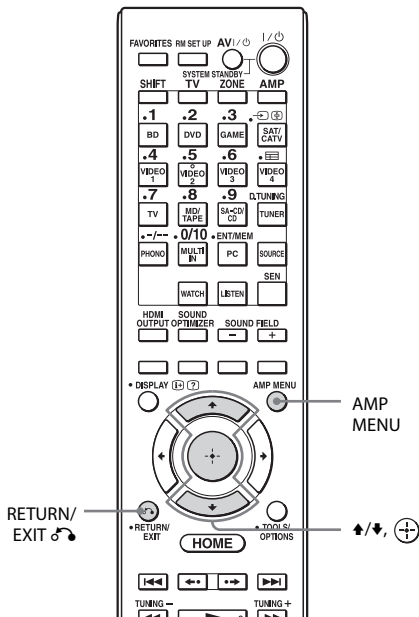

- 4** Pritiskajte **↑/↓** da biste izabrali stavku menija, a zatim pritisnite **+**.

Parametar se prikazuje u zagradama.



- 5** Pritiskajte **↑/↓** da biste izabrali željeni parametar, a zatim pritisnite **-/+**.

Uneli ste parametar i zagrade će nestati.



Povratak na prethodni korak

Pritisnite RETURN/EXIT

Korišćenje menija na displeju

- 1** Uključite risiver.

- 2** Pritisnite AMP MENU.

Na displeju risivera će se prikazati meni.

Primer: Kada izaberete „SPEAKER SETTINGS“.



- 3** Pritiskajte **↑/↓** da biste izabrali meni, a zatim pritisnite **+**.

Lista menija (na displeju)

U svakom meniju su dostupne sledeće opcije.
„■■■■...” u tabeli označava parametar za svaku stavku.

Meni	Stavka	Parametar
AUTO CALIBRATION	AUTO CAL START ?	
	5 4 3 2 1	
	MEASURING: TONE	
	MEASURING: T.S.P.	
	MEASURING: WOOFER	
	COMPLETE [■■■■■■■■■■■■■■■■■■■■]	RETRY, SAVE EXIT, WRN CHECK, PHASE INFO, DIST. INFO, LEVEL INFO, EXIT
	CAL MATCHING? [■■■■]	YES, NO
	WARNING CODE [■■■■:4■]	FL, FR, C, SL, SR, SBR, SBL, SW, LH, RH : 0, 1, 2, 3, 4
	NO WARNING	
	PHASE.INFO [■■■■:■■■■]	FL, FR, C, SL, SR, SBR, SBL, SW, LH, RH :OUT, IN
	DIST.INFO [■■■■■■■■■■■■■■■■■■■■]	FL, FR, C, SL, SR, SBR, SBL, SW, LH, RH
	LEV.INFO [■■■■:■■■■■■■■■■]dB	FL, FR, C, SL, SR, SBR, SBL, SW, LH, RH
	ERROR CODE [■■■■:3■]	F, SR, SB : 0, 1, 2, 3, 4
	RETRY? [■■■■]	YES, EXIT
	CANCEL	
	CAL TYPE [■■■■■■■■■■■■■■■■■■■■]	FULL FLAT, ENGINEER, FRONT REF, USER REF, OFF
	A.P.M. [■■■■]	AUTO, OFF
	FRONT REF TYPE [■■■■]	L/R, L, R
	SP PAIR MATCH [■■■■]	ALL, SUR, OFF
	POSITION [■■■■■■■■■■■■■■■■■■■■]	POS.1, POS.2, POS.3
NAME IN ? [■■■■■■■■■■■■■■■■■■■■]		

Meni	Stavka	Parametar
LEVEL SETTINGS	TEST TONE [■■■■■■■■■■]	OFF, L do RH (AUTO), L do RH (FIX)
	PHASE NOISE [■■■■■■■■■■]	OFF, L/R, L/C, C/R, R/SR, SR/SBR, SR/SB, SBR/SBL, SR/SL, SB/SL, SBL/SL, SL/L, LH/RH, L/SR, SL/R, L/RH, LH/R
	PHASE AUDIO [■■■■■■■■■■]	OFF, L/R, L/C, C/R, R/SR, SR/SBR, SR/SB, SBR/SBL, SR/SL, SB/SL, SBL/SL, SL/L, LH/RH, L/SR, SL/R, L/RH, LH/R
	FRONT L [■■■■.■dB]	-10,0 dB do +10,0 dB (u intervalu od 0,5 dB)
	FRONT R [■■■■.■dB]	-10,0 dB do +10,0 dB (u intervalu od 0,5 dB)
	CENTER [■■■■.■dB]	-20,0 dB do +10,0 dB (u intervalu od 0,5 dB)
	SURROUND L [■■■■.■dB]	-20,0 dB do +10,0 dB (u intervalu od 0,5 dB)
	SURROUND R [■■■■.■dB]	-20,0 dB do +10,0 dB (u intervalu od 0,5 dB)
	SUR BACK [■■■■.■dB]	-20,0 dB do +10,0 dB (u intervalu od 0,5 dB)
	SUR BACK L [■■■■.■dB]	-20,0 dB do +10,0 dB (u intervalu od 0,5 dB)
	SUR BACK R [■■■■.■dB]	-20,0 dB do +10,0 dB (u intervalu od 0,5 dB)
	LEFT HIGH [■■■■.■dB]	-20,0 dB do +10,0 dB (u intervalu od 0,5 dB)
	RIGHT HIGH [■■■■.■dB]	-20,0 dB do +10,0 dB (u intervalu od 0,5 dB)
	SUBWOOFER [■■■■.■dB]	-20,0 dB do +10,0 dB (u intervalu od 0,5 dB)
	ALL SUR LEVEL [■■■■.■dB]	-5 dB do +5 dB (u intervalu od 1 dB)

Meni	Stavka	Parametar
SPEAKER SETTINGS	SP PATTERN [■■■■■]	5/4.1 do 2/0 (28 šablona)
	VIRTUAL FH [■■■]	ON, OFF
	CENTER LIFT UP [■■■]	OFF, 1 do 10
	SUR POSITION [■■■■■]	BACK, FRONT
	SP RELOCATION [■■■■■]	TypeA, TypeB, OFF
	FRONT SIZE [■■■■■]	LARGE, SMALL
	CENTER SIZE [■■■■■]	LARGE, SMALL
	SURROUND SIZE [■■■■■]	LARGE, SMALL
	FH SIZE [■■■■■]	LARGE, SMALL
	SB ASSIGN [■■■■■]	OFF, BI-AMP, ZONE2
	FRONT L [■■■■■■■■■]	
	FRONT R [■■■■■■■■■]	
	CENTER [■■■■■■■■■]	
	SURROUND L [■■■■■■■■■]	
	SURROUND R [■■■■■■■■■]	
	SUR BACK [■■■■■■■■■]	1,0 do 10,0 (m) (u intervalu od 1 cm)
	SUR BACK L [■■■■■■■■■]	
	SUR BACK R [■■■■■■■■■]	
	LEFT HIGH [■■■■■■■■■]	
	RIGHT HIGH [■■■■■■■■■]	
	SUBWOOFER [■■■■■■■■■]	
	DISTANCE UNIT [■■■■■]	meter, feet
	FR CROSSOVER [■■■Hz]	40 do 200 (u intervalu od 10 Hz)
	CNT CROSSOVER [■■■Hz]	40 do 200 (u intervalu od 10 Hz)
	SUR CROSSOVER [■■■Hz]	40 do 200 (u intervalu od 10 Hz)
	FH CROSSOVER [■■■Hz]	40 do 200 (u intervalu od 10 Hz)
	CNT A.DOWN MIX [■■■]	OFF, ON
SP IMPEDANCE [■ohm]	8 oma, 4 oma	

Meni	Stavka	Parametar
INPUT SETTINGS	NAME IN ? [■■■■■■■■■■]	
	INPUT SKIP ?	
	■■■■■■■■■■ [■■■■■■■■]	SHOWN, HIDDEN
	HDMI AUDIO ASSIGN ?	
	■■■■■■■■■■ [■■■■■■■■■■■■■■]	
	HDMI VIDEO ASSIGN ?	
	■■■■■■■■■■ [■■■■■■■■■■■■■■]	
DIGITAL A.ASSIGN ?		
■■■■■■■■■■ [■■■■■■■■■■■■■■]		
COMPONENT V.ASSIGN ?		
■■■■■■■■■■ [■■■■■■■■■■■■■■]		
SUR SETTINGS	HD-DCS TYPE [■■■■■■■■■■]	DYNAMIC, THEATER, STUDIO
	EFFECT LEVEL [■■■■■]	HIGH, MID, LOW
	HEIGHT GAIN [■■■■■]	HIGH, MID, LOW
EQ SETTINGS	ALL BASS [■■■■.■■dB]	-10 dB do +10 dB (u intervalu od 0,5 dB)
	ALL TREB [■■■■.■■dB]	-10 dB do +10 dB (u intervalu od 0,5 dB)
	FRONT BASS [■■■■.■■dB]	-10 dB do +10 dB (u intervalu od 0,5 dB)
	FRONT TREB [■■■■.■■dB]	-10 dB do +10 dB (u intervalu od 0,5 dB)
	CENTER BASS [■■■■.■■dB]	-10 dB do +10 dB (u intervalu od 0,5 dB)
	CENTER MID [■■■■.■■dB]	-10 dB do +10 dB (u intervalu od 0,5 dB)
	CENTER TREB [■■■■.■■dB]	-10 dB do +10 dB (u intervalu od 0,5 dB)
	SUR/SB BASS [■■■■.■■dB]	-10 dB do +10 dB (u intervalu od 0,5 dB)
	SUR/SB TREB [■■■■.■■dB]	-10 dB do +10 dB (u intervalu od 0,5 dB)
	FH BASS [■■■■.■■dB]	-10 dB do +10 dB (u intervalu od 0,5 dB)
	FH TREB [■■■■.■■dB]	-10 dB do +10 dB (u intervalu od 0,5 dB)
MULTIZONE SETTINGS	P.VOL. MAIN [■■■■.■■dB]	OFF, -∞, -92,0 dB do +23,0 dB (u intervalu od 0,5 dB)
	P.VOL. ZONE2 [■■■■dB]	OFF, -∞, -92 dB do +23 dB (u intervalu od 1 dB)
	Z2 LINEOUT [■■■■■■■■■■]	FIXED, VARIABLE
	12V TRIG. MAIN [■■■■■]	OFF, CTRL, ZONE, INPUT, HDMIA, HDMIB
	12V TRIG. ZONE2 [■■■■■]	OFF, CTRL, ZONE, MAIN
	12V TRIG. ZONE3 [■■■■■]	OFF, CTRL, ZONE, MAIN

Meni	Stavka	Parametar
TUNER SETTINGS	FM MODE [■■■■■■■■]	STEREO, MONO
	FM■■■	
	NAME IN ? [■■■■■■■■■■]	
	AM■■■	
	NAME IN ? [■■■■■■■■■■]	
AUDIO SETTINGS	D.L.L. [■■■■■■■■]	AUTO2, AUTO1, OFF
	S.OPTIMIZER [■■■■■■■■]	NORMAL, LOW, OFF
	LFE TIME [■■■■■■■ms]	-20,0 ms do +20,0 ms (u intervalu od 0,5 ms)
	S.WOOFER LPF [■■■■]	ON, OFF
	S.WOOFER MUTING [■■■■]	ON, OFF
	A/V SYNC [■■■■■■■■■■■■]	HDMI AUTO, 0 ms do 1200 ms (u intervalu od 10 ms)
	DUAL MONO [■■■■■■■■■■■■]	MAIN/SUB, MAIN, SUB
	DEC. PRIORITY [■■■■■■]	AUTO, PCM
	D. RANGE COMP. [■■■■■■]	ON, AUTO, OFF
VIDEO SETTINGS	RESOLUTION [■■■■■■■■■■■■]	DIRECT, AUTO, 480/576i, 480/576p, 720p, 1080i, 1080p
	ZONE RESO. [■■■■■■■■■■■■]	DIRECT, 480/576i, 480/576p, 720p, 1080i
HDMI SETTINGS	CTRL FOR HDMI [■■■■]	ON, OFF
	PASS THROUGH [■■■■■■]	ON, AUTO, OFF
	H.A.T.S. [■■■■]	ON, OFF
	ZONE2 OUT [■■■■]	ON, OFF
	PRIORITY [■■■■■■■■■■■■■■]	MAIN&ZONE2, MAIN ONLY
	AUDIO OUT [■■■■■■■■■■]	AMP, TV+AMP
	SW LEVEL [■■■■■■■■]	AUTO, +10 dB, 0 dB
	FAST VIEW [■■■■■■]	AUTO, OFF
SYSTEM SETTINGS	RS232C CONTROL [■■■■]	ON, OFF
	NETWORK STANDBY [■■■■]	ON, OFF
	AUTO STANDBY [■■■■]	ON, OFF
	VERSION [■■■■■■]	-

Menjanje prikaza na displeju

Displej pruža različite informacije o statusu risivera, na primer, o zvučnom polju.

- 1 Izaberite ulaz za koji želite da proverite informacije.
- 2 Pritiskajte DISPLAY MODE na risiveru. Svaki put kada pritisnete DISPLAY MODE, prikaz na displeju se menja na sledeći način.

Izabrani ulaz → Tip zvučnog polja → Informacije o strimu* → Naziv ulaza koji ste uneli ...

* Informacije o strimu se možda neće prikazati.

Kada slušate FM i AM radio

Naziv stanice → Frekvencija → Tip zvučnog polja ...

Naziv u indeksu se prikazuje samo ukoliko ste ulazu ili memorisanoj stanici dodelili naziv. Naziv u indeksu se ne prikazuje ukoliko ste uneli samo razmake.

Tokom prijema RDS signala

PS (naziv za Program Service)¹⁾, Naziv memorisane stanice, frekventni opseg ili broj memorisane stanice → Frekvencija, frekventni opseg i broj memorisane stanice → PTY (Program Type) indikator²⁾ → RT (Radio Text) indikator³⁾ → CT (Clock Time) → Tip zvučnog polja ...

¹⁾Ove informacije se takođe prikazuju za FM stanice koje ne emituju RDS.

²⁾Tip programa koji se emituje

³⁾Tekstualne poruke koje je poslala RDS stanica.

Upravljanje opremom pomoću daljinskog upravljača

Pomoću daljinskog upravljača koji ste dobili uz risiver možete da upravljate Sony opremom ili opremom čiji proizvođač nije Sony.

Daljinski upravljač je fabrički podešen za upravljanje Sony opremom.

Kada promenite podešavanja daljinskog upravljača u skladu sa opremom koju koristite, moći ćete da upravljate opremom čiji proizvođač nije Sony i ostalom Sony opremom kojom na početku niste mogli da upravljate daljinskim upravljačem (stranica 120).

Upravljanje opremom koja je povezana sa risiverom

- 1 Pritisnite taster za izbor ulaza koji odgovara povezanoj opremi kojom želite da upravljate.
- 2 Pritisnite odgovarajuće tastere da biste koristili funkciju navedenu u tabeli ispod.

Napomena

Možda nećete moći da koristite neke funkcije na opremi koju koristite.

Tabela tastera koji se koriste za upravljanje opremom

Taster	Kategorija opreme	TV	Video rikorder	DVD plejer, kombinovani DVD/VCR uređaj	Blu-ray Disc plejer	HDD rikorder	Konzola PSX	Video CD plejer, LD plejer	Digitalni CATV priključak	DSS	Kasetni dek A/B	DAT dek	CD plejer, MD dek
AV I/⏏		●	●	●	●	●	●	●	●	●		●	●
Numerički tasteri		●	●	●	●	●	●	●	●	●	●	●	●
☰ (Vodič)		●		● ^{c)}	●	●	●		●				
-/--		●	●	●	●	●	●	●	●	●	●		●
ENT/MEM		●	●	●	●	●	●	● ^{a)}	●	●	●	●	●
Obojeni tasteri		●		● ^{c)}	●	●							
TOOLS/OPTIONS		●		●	●	●	●		●	●			
DISPLAY		●	●	●	●	●	●	●	●	●			●
RETURN/EXIT		●		●	●	●	●	●	●	●			
⏪/⏩/⏴/⏵, ⊕, HOME		●	●	●	●	●	●	●	●	●			
⏮/⏭		●	●	●	●	●	●	●	●		● ^{b)}	●	●
⏪/⏩		●		●	●	●	●		●				
⏮/TUNING -, ⏭/TUNING +		●	●	●	●	●	●	●	●			●	●
▶, II, ■		●	●	●	●	●	●	●	●		●	●	●
⏸, ▽ +/-		●											
PRESET +/-, PROG +/-		●	●	●	●	●		● ^{a)}	●	●			
TOP MENU, POP UP/MENU				●	●		●						
AUDIO		●	●	●	●	●	●			●			
SUBTITLE		●		●	●	●	●						

- a) Samo LD plejer
- b) Samo dek B
- c) Samo DVD

Isključivanje sve povezane opreme

(SYSTEM STANDBY)

Čak i kada je ovaj risiver u režimu mirovanja, oprema u zoni 2 ili zoni 3 ostaje uključena. Da biste isključili svu Sony opremu, uključujući veze ka svakoj zoni, pritisnite istovremeno I/⏻ i AV I/⏻ na daljinskom upravljaču.

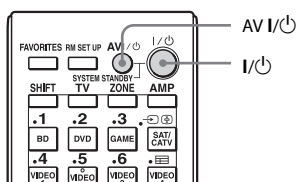

Programiranje daljinskog upravljača

Daljinski upravljač možete prilagoditi tako da odgovara opremi koja je povezana na risiver. Daljinski upravljač možete čak i da programirate za upravljanje opremom čiji proizvođač nije Sony i Sony opremom kojom inače nije moguće upravljati ovim daljinskim upravljačem.

U postupku ispod naveden je primer video rikordera koji nije proizvela kompanija Sony i koji je povezan na priključke VIDEO 1 IN na risiveru.

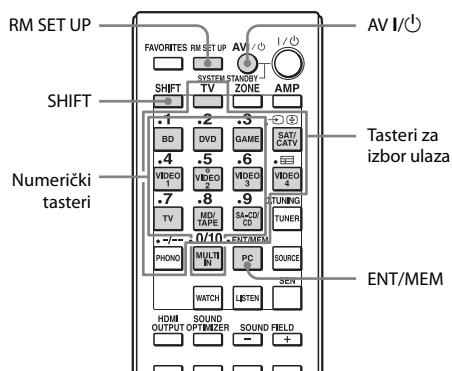

1 Pritisnite AV I/⏻ dok držite RM SET UP.

Taster RM SET UP će početi da treperi.

2 Dok taster RM SET UP treperi, pritisnite taster za izbor ulaza (uključujući taster TV) opreme kojom želite da upravljate.

Na primer, ako želite da upravljate video rikorderom koji je povezan na priključak VIDEO 1 IN, pritisnite VIDEO 1.

Tasteri RM SET UP i SHIFT će početi da svetle, a taster za izbor ulaza će početi da treperi.

Ako pritisnete taster za uređaj za koji ne možete da programirate daljinski upravljač, na primer TUNER, PHONO, PC ili SOURCE, taster RM SET UP će nastaviti da treperi.

3 Pomoću numeričkih tastera unesite numerički kôd.

Taster za izbor ulaza će početi da svetli. Ukoliko postoji više kodova, unesite prvi koji odgovara opremi.

Napomena

Važeći kodovi za taster TV su samo oni između 500 i 599.

4 Pritisnite ENT/MEM.

Kada numerički kôd bude verifikovan, taster RM SET UP će zasvetleti dva puta a daljinski upravljač će automatski izaći iz režima za programiranje. Taster za izbor ulaza će se takođe isključiti.

Otkazivanje programiranja

Pritisnite RM SET UP tokom bilo kog koraka.

Numerički kodovi koji odgovaraju opremi i proizvođač opreme

Koristite numeričke kodove iz table u nastavku da biste programirali opremu čiji proizvođač nije Sony i Sony opremu kojom na početku niste mogli da upravljate ovim daljinskim upravljačem. Budući da se signal iz daljinskog upravljača koji prima oprema razlikuje u zavisnosti od modela i godine proizvodnje, uređaju može biti dodeljeno više numeričkih kodova. Ukoliko ne uspete da programirate daljinski upravljač koristeći jedan od kodova, pokušajte da koristite druge kodove.

Napomene

- Numerički kodovi su zasnovani na najnovijim informacijama koje su dostupne za svaku marku. Međutim, postoji verovatnoća da oprema ne reaguje na neke ili sve kodove.

- Svi tasteri za izbor ulaza na ovom daljinskom upravljaču možda neće biti dostupni kada se koriste sa određenom opremom.

Za upravljanje CD plejerom

Proizvođač	Kôd(ovi)
SONY	101, 102, 103
DENON	104, 123
JVC	105, 106, 107
KENWOOD	108, 109, 110
MAGNAVOX	111, 116
MARANTZ	116
ONKYO	112, 113, 114
PANASONIC	115
PHILIPS	116
PIONEER	117
TECHNICS	115, 118, 119
YAMAHA	120, 121, 122

Za upravljanje DAT dekom

Proizvođač	Kôd(ovi)
SONY	203
PIONEER	219

Za upravljanje kasetnim dekom

Proizvođač	Kôd(ovi)
SONY	201, 202
DENON	204, 205
KENWOOD	206, 207, 208, 209
NAKAMICHI	210
PANASONIC	216
PHILIPS	211, 212
PIONEER	213, 214
TECHNICS	215, 216
YAMAHA	217, 218

Za upravljanje MD dekom

Proizvođač	Kôd(ovi)
SONY	301
DENON	302
JVC	303
KENWOOD	304

Za upravljanje HDD rikorderom

Proizvođač	Kôd(ovi)
SONY	307, 308, 309

Za upravljanje Blu-ray Disc plejerom

Proizvođač	Kôd(ovi)
SONY	310, 311, 312
LG	337
PANASONIC	335
SAMSUNG	336

Za upravljanje konzolom PSX

Proizvođač	Kôd(ovi)
SONY	313, 314, 315

Za upravljanje DVD plejerom

Proizvođač	Kôd(ovi)
SONY	401, 402, 403
BROKSONIC	424
DENON	405
HITACHI	416
JVC	415, 423
MITSUBISHI	419
ORITRON	417
PANASONIC	406, 408, 425
PHILIPS	407
PIONEER	409, 410
RCA	414
SAMSUNG	416, 422
TOSHIBA	404, 421
ZENITH	418, 420

Za upravljanje DVD/VCR COMBO uređajem (rikorder)

Proizvođač	Kôd(ovi)
SONY	411

Za upravljanje HDD/DVD COMBO uređajem (rikorder)

Proizvođač	Kôd(ovi)
SONY	401, 402, 403

Za upravljanje televizorom

Proizvođač	Kôd(ovi)
SONY	501
AIWA	501, 536, 539
AKAI	503
AOC	503
CENTURION	566

Proizvođač	Kôd(ovi)
CORONADO	517
CURTIS-MATHES	503, 551, 566, 567
DAYTRON	517, 566
DAEWOO	504, 505, 506, 507, 515, 544
FISHER	508, 545
FUNAI	548
FUJITSU	528
GOLDSTAR/LG	503, 512, 515, 517, 534, 544, 556, 568, 576
GRUNDIG	511, 533, 534
HITACHI	503, 513, 514, 515, 517, 519, 544, 557, 571
ITT/NOKIA	521, 522
J.C.PENNY	503, 510, 566
JVC	516, 552
KMC	517
MAGNAVOX	503, 515, 517, 518, 544, 566
MARANTZ	527
MITSUBISHI/MGA	503, 519, 527, 544, 566, 568
NEC	503, 517, 520, 540, 544, 554, 566
NORDMENDE	530, 558
NOKIA	521, 522, 573, 575
PANASONIC	509, 524, 553, 559, 572
PHILIPS	515, 518, 557, 570, 571
PHILCO	503, 504, 514, 517, 518
PIONEER	509, 525, 526, 540, 551, 555
PORTLAND	503
QUASAR	509, 535
RADIO SHACK	503, 510, 527, 565, 567
RCA/PROSCAN	503, 510, 523, 529, 544
SAMSUNG	503, 515, 517, 531, 532, 534, 544, 556, 557, 562, 563, 566, 569
SAMPO	566
SABA	530, 537, 547, 549, 558
SANYO	508, 545, 546, 560, 567
SCOTT	503, 566
SEARS	503, 508, 510, 517, 518, 551
SHARP	517, 535, 550, 561, 565
SYLVANIA	503, 518, 566
THOMSON	530, 537, 547, 549
TOSHIBA	535, 539, 540, 541, 551
TELEFUNKEN	530, 537, 538, 547, 549, 558
TEKNIKA	517, 518, 567
WARDS	503, 517, 566

Proizvođač	Kôd(ovi)
YORK	566
ZENITH	542, 543, 567
GE	503, 509, 510, 544
LOEWE	515, 534, 556

Za upravljanje LD plejerom

Proizvođač	Kôd(ovi)
SONY	601, 602, 603
PIONEER	606

Za upravljanje video CD plejerom

Proizvođač	Kôd(ovi)
SONY	605

Za upravljanje video rikorderom

Proizvođač	Kôd(ovi)
SONY	701, 702, 703, 704, 705, 706
AIWA*	710, 750, 757, 758
AKAI	707, 708, 709, 759
BLAUPUNKT	740
EMERSON	711, 712, 713, 714, 715, 716, 750
FISHER	717, 718, 719, 720
GENERAL ELECTRIC (GE)	721, 722, 730
GOLDSTAR/LG	723, 753
GRUNDIG	724
HITACHI	722, 725, 729, 741
ITT/NOKIA	717
JVC	726, 727, 728, 736
MAGNAVOX	730, 731, 738
MITSUBISHI/MGA	732, 733, 734, 735
NEC	736
PANASONIC	729, 730, 737, 738, 739, 740
PHILIPS	729, 730, 731
PIONEER	729
RCA/PROSCAN	722, 729, 730, 731, 741, 747
SAMSUNG	742, 743, 744, 745
SANYO	717, 720, 746
SHARP	748, 749
TELEFUNKEN	751, 752
TOSHIBA	747, 756
ZENITH	754

* Ukoliko AIWA video rikorder ne radi čak i ako ste uneli kôd za proizvođača AIWA, umesto njega unesite kôd za Sony.

Za upravljanje satelitskim tjunerom

Proizvođač	Kôd(ovi)
SONY	801, 802, 803, 804, 824, 825, 865
AMSTRAD	845, 846
BskyB	862
GENERAL ELECTRIC(GE)	866
GRUNDIG	859, 860
HUMAX	846, 847
THOMSON	857, 861, 864, 876
PACE	848, 849, 850, 852, 862, 863, 864
PANASONIC	818, 855
PHILIPS	856, 857, 858, 859, 860, 864, 874
NOKIA	851, 853, 854, 864
RCA/PROSCAN	866, 871
HITACHI/BITA	868
HUGHES	867
JVC/Echostar/Dish Network	873
MITSUBISHI	872
SAMSUNG	875
TOSHIBA	869, 870

Za upravljanje prijemnikom kablovske televizije

Proizvođač	Kôd(ovi)
SONY	821, 822, 823
HAMLIN/REGAL	836, 837, 838, 839, 840
JERROLD/G.I./MOTOROLA	806, 807, 808, 809, 810, 811, 812, 813, 814, 819
JERROLD	830, 831
OAK	841, 842, 843
PANASONIC	816, 826, 832, 833, 834, 835
PHILIPS	830, 831
PIONEER	828, 829
RCA	805
SCIENTIFIC ATLANTA	815, 816, 817
TOCOM/PHILIPS	830, 831
ZENITH	826, 827

Automatsko izvršavanje nekoliko komandi u nizu (Macro Play)

Funkcija Macro Play vam omogućava da povežete nekoliko komandi u nizu i da ih izvršite kao jednu komandu. Daljinski upravljač nudi 2 makro liste (MACRO 1 i MACRO 2). Možete da navedete do 20 komandi za svaku makro listu.

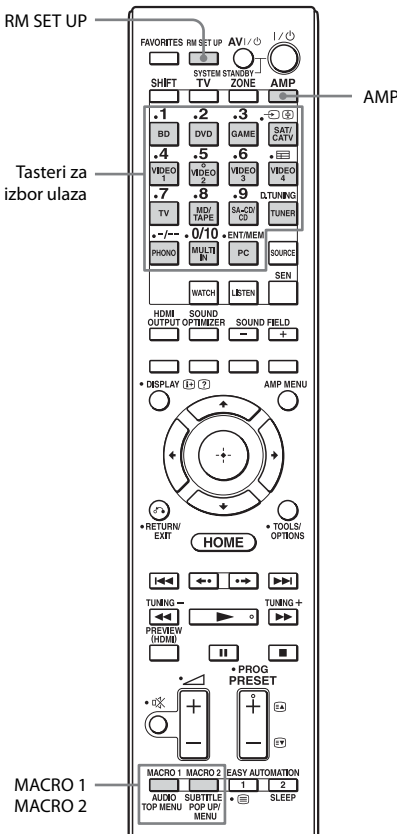

Programiranje niza radnji

- 1 Pritisnite i držite taster MACRO 1 ili MACRO 2 duže od jedne sekunde dok istovremeno držite pritisnut taster RM SET UP.**

Taster RM SET UP će početi da treperi i jedan od tastera za izbor ulaza će početi da svetli (po podrazumevanom fabričkom podešavanju svetli taster BD).

- 2 Pritisnite taster za izbor ulaza za opremu za koju želite da programirate niz radnji.**

- 3 Pritisnite tastere koje želite da programirate onim redosledom kojim želite da se izvrše radnje.**

Možete da programirate određene radnje koristeći sledeće tastere.

Pritisnite	Radnja koja će biti izvršena
------------	------------------------------

Taster za izbor ulaza duže od jedne sekunde	Menjanje ulaza.
---	-----------------

MACRO 1 ili MACRO 2	Unos intervala u trajanju od jedne sekunde. Kada želite da napravite duži interval, pritisnite MACRO 1 ili MACRO 2.
---------------------	---

Taster za izbor ulaza koji ste izabrali u koraku 2 će zasvetleti dva puta, a zatim će se ponovo upaliti.

- 4 Ponovite korake 2 i 3 kada želite da programirate radnje za ostalu opremu.**

- 5 Pritisnite RM SET UP da biste završili programiranje.**

Otkazivanje programiranja

Podešavanja će biti otkazana kada 60 sekundi ne pritisnete nijedan taster. Prethodna komanda će ostati važeća.

Pokretanje makro radnji

1 Pritisnite AMP.

Taster AMP će početi da svetli, a zatim će se isključiti.

2 Pritisnite MACRO 1 ili MACRO 2 da biste pokrenuli makro.

Makro će se pokrenuti i početi da izvršava komande redosledom kojim ste ih zadali. Tokom slanja komandi, treperi taster AMP a taster RM SET UP će početi da svetli. Nakon slanja komandi, tasteri RM SET UP i AMP će se isključiti.

Brisanje programiranog makroa

1 Pritisnite i držite taster MACRO 1 ili MACRO 2 duže od jedne sekunde dok istovremeno držite pritisnut taster RM SET UP da biste izbrisali memorisani makro.

Taster RM SET UP će početi da treperi.

2 Pritisnite RM SET UP.

Podešavanja memorisana kao makro su izbrisana.

Podešavanje kodova za daljinski upravljač koji nisu memorisani u daljinskom upravljaču

Čak i ako neki kôd za daljinski upravljač nije jedan od memorisanih kodova, daljinski upravljač može da memoriše taj kôd koristeći funkciju za učenje.

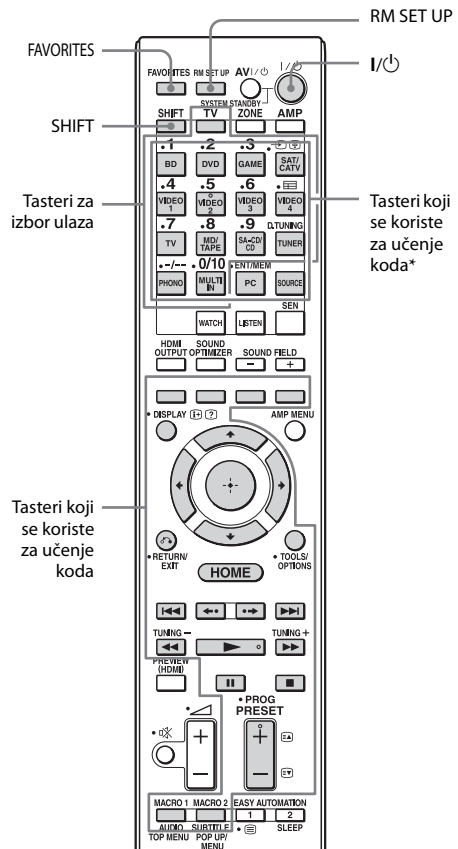

* Da biste memorisali novu komandu na neki od ovih tastera, prvo pritisnite SHIFT.

1 Pritisnite FAVORITES dok držite pritisnut taster RM SET UP.

Taster RM SET UP će početi da svetli. Kada kapacitet memorije za memorisanje kodova za daljinski upravljač dostigne ograničenje, taster RM SET UP će zasvetleti 10 puta i proces učenja je završen.

2 Pritisnite taster za izbor ulaza (uključujući taster TV) za opremu kojom želite da upravljate novom komandom.

Taster za izbor ulaza će početi da treperi. (Taster RM SET UP će nastaviti da svetli.) Čak i ako pritisnete taster za koji ne možete da memorišete novu komandu, kao što je PC ili SOURCE, taster za izbor ulaza neće trepereti.

3 Pritisnite taster za koji želite da memorišete novu komandu. Za tastere koji su označeni zvezdicom na slici iznad, pritisnite SHIFT, a zatim pritisnite taster.

Taster za izbor ulaza koji ste izabrali u koraku 2 će početi da svetli. (Taster RM SET UP će nastaviti da svetli.) Ako proces učenja bude neuspešan, taster RM SET UP će zasvetleti pet puta. Ako ne uspete da memorišete novu komandu, proverite da li je ta komanda već memorisana za taster za koji želite da memorišete novu komandu. Ako želite da memorišete novu komandu za taster na kojem ste već memorisali komandu, prvo izbrišite memorisanu komandu.

4 Uperite daljinski upravljač risivera ka predajniku daljinskog upravljača od kojeg će biti preuzet kôd.

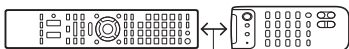

Otprilike 5 cm - 10 cm

5 Pritisnite taster na daljinskom upravljaču od kojeg će biti preuzet kôd da biste preneli kôd za daljinski upravljač.

Dok daljinski upravljač risivera prima signal, taster za izbor ulaza izabran u koraku 2 će se isključiti.

Taster RM SET UP će zasvetleti dva puta i proces učenja je završen. Ako proces učenja bude neuspešan, taster RM SET UP će zasvetleti pet puta. Pokušajte da ponovo obavite postupak od koraka 2.

6 Pritisnite RM SET UP da biste dovršili postupak učenja.

Obustavljanje postupka učenja

Pritisnite RM SET UP. Takođe, podešavanja će biti otkazana kada 60 sekundi ne pritisnete nijedan taster.

Međutim, kada obavite korak 3, nećete moći da poništite podešavanja, čak i ako pritisnete RM SET UP. U tom slučaju, ne pritiskajte tastere na daljinskom upravljaču 10 sekundi, a zatim pritisnite RM SET UP da biste otkazali podešavanja.

Korišćenje naučene komande

Prilikom izbora ulaza sa kojeg je obavljeno učenje, pritisnite taster koji ste koristili za učenje te funkcije.

Brisanje naučenog koda

- 1 Pritisnite FAVORITES dok držite pritisnut taster RM SET UP.
- 2 Pritisnite taster za izbor ulaza za koji želite da izbrišete podešavanje. Taster za izbor ulaza će početi da treperi. (Taster RM SET UP će nastaviti da svetli.)
- 3 Pritisnite i držite I/⏻ duže od jedne sekunde. Taster za izbor ulaza će dvaput uzastopno zasvetleti.

- 4 Pritisnite taster naučene komande da biste izbrisali memorisano podešavanje. Taster RM SET UP će zasvetleti dva puta i proces brisanja je završen. Ako proces brisanja bude neuspešan, taster RM SET UP će zasvetleti pet puta. Pokušajte da ponovo obavite postupak od koraka 2.
- 5 Pritisnite RM SET UP da biste završili brisanje.

- 1 **Držite I/⏻ i pritisnite taster , a zatim istovremeno pritisnite AV I/⏻.**

Taster RM SET UP će zasvetleti tri puta.

- 2 **Otpustite sve tastere.**

Biće izbrisan ceo sadržaj memorije daljinskog upravljača (npr. svi programirani podaci).

Brisanje memorije višefunkcionalnog daljinskog upravljača

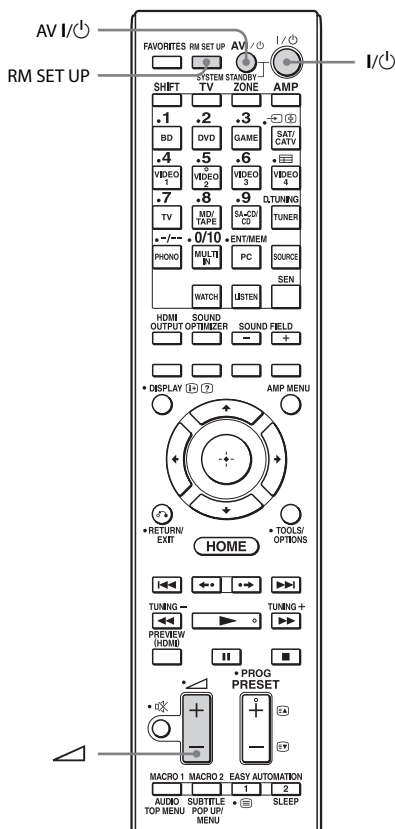

Mere opreza

O bezbednosti

Ako u kućište uređaja upadne bilo kakav predmet ili tečnost, isključite risiver iz mrežnog napajanja i odnesite ga na proveru u ovlašćeni servis pre nastavka upotrebe.

O izvorima napajanja

- Pre nego što počnete da koristite risiver, proverite da li njegov radni napon odgovara lokalnom mrežnom napajanju. Radni napon je naveden na pločici sa zadnje strane risivera.
- Ako risiver nećete koristiti duže vremena, ne zaboravite da izvadite kabl za napajanje risivera iz zidne utičnice. Da biste izvukli kabl za napajanje naizmjeničnom strujom, povucite ga držeći utikač a nikad kabl.
- Kabl za napajanje naizmjeničnom strujom morate da zamenite samo kod ovlašćenog servisera.

O zagrevanju

Iako se risiver greje tokom rada, to ne predstavlja kvar. Ako risiver neprekidno koristite sa visoko pojačanim tonom, temperatura gornje, bočne i donje strane kućišta značajno raste*. Ne dodirujte kućište da se ne biste opekli.

* Gornji deo kućišta može postati vreo.

O postavljanju

- Postavite risiver na mesto sa odgovarajućom ventilacijom kako biste sprečili zagrevanje i produžili njegov radni vek.
- Ne postavljajte risiver blizu izvora toplote ili na mesta koja su izložena direktnoj sunčevoj svetlosti, prekomernoj prašini ili mehaničkim udarima.
- Na gornji deo kućišta ne postavljajte predmete koji bi mogli da blokiraju ventilacione otvore i izazovu kvar uređaja.

O čišćenju

Čistite kućište, panel i kontrole mekanom, suvom krpom. Ne koristite abrazivne materijale, prašak za ribanje ili rastvor poput alkohola ili benzina.

Ako imate bilo kakva pitanja ili probleme u vezi sa risiverom, obratite se najbližem Sony prodavcu.

Rešavanje problema

Ako naidete na bilo koji od sledećih problema prilikom korišćenja risivera, koristite ovaj vodič za rešavanje problema da biste pokušali da otklonite problem. Ako je problem i dalje prisutan, obratite se najbližem Sony prodavcu.

Opšte

Risiver se automatski isključuje.

- Opcija „Auto Standby“ je podešena na „On“ (stranica 110).
- Aktiviran je merač vremena za isključivanje (stranica 84).
- „PROTECTOR“ radi (stranica 139).

Risiver se automatski uključuje.

- Funkcija „Control for HDMI“ je podešena na „On“ ili je „Pass Through“ podešeno na „Off“. U ovom slučaju, risiver se može uključiti ako upravljate drugom opremom koja je povezana sa njim.

Ne emituju se slika i zvuk ili se emituju nepravilno.

- Risiver je postavljen blizu opreme poput televizora, video rikordera ili kasetnog deka. Ako se risiver koristi u kombinaciji sa televizorom, video rikorderom ili kasetnim dekom i ako je postavljen suviše blizu tih uređaja, može doći do pojave šuma i gubitka kvaliteta slike. Do takvih smetnji dolazi naročito onda kada se koristi sobna antena. Zbog toga vam preporučujemo da koristite spoljnu antenu.

Gornji deo risivera je vreo.

- Ova pojava je specifična za ovo pojačalo. To nije kvar. Ako su funkcije „Control for HDMI“ ili „Network Standby“ podešene na „On“ ili je „Pass Through“ podešeno na „On“ ili „Auto“, napajanje za zonu 2 ili zonu 3 je uključeno, gornji deo risivera može postati vreo čak i kada je u režimu mirovanja. Do ovoga dolazi zbog protoka struje u unutrašnjim kolima risivera i to je normalno.

Video

Nema slike ili se na TV ekranu ili monitoru prikazuje nejasna slika, bez obzira na tip slike.

- Izaberite odgovarajući ulaz na risiveru (stranica 51).
- Podesite TV na odgovarajući ulazni režim.
- Odmaknite TV od audio opreme.
- Pravilno dodelite komponentni video ulaz (stranica 79).
- Ulazni signal bi trebalo da bude isti kao onaj prilikom konvertovanja ulaznog signala naviše pomoću ovog risivera (stranica 22).
- Uverite se da su kablovi pravilno i dobro povezani sa opremom.
- U zavisnosti od opreme za reprodukciju, možda ćete morati da podesite opremu. Pogledajte uputstva za upotrebu koja ste dobili uz opremu.

Slike kasne u odnosu na zvuk koji je povezan sa njima.

- U zavisnosti od opreme koja je povezana na priključak HDMI ili izvora koji se reprodukuje, slike mogu kasniti u odnosu na zvuk povezan sa njima. U tom slučaju, promenite podešavanje „A/V Sync“ u meniju Podešavanje zvuka (stranica 99).

Snimanje nije moguće.

- Proverite da li je oprema pravilno povezana (stranica 31).
- Izaberite izvornu opremu (stranica 51).
- Proverite vezu sa dekom za snimanje u skladu sa video signalima koje želite da snimate. Analogni ulazni signali (kompozitni video) mogu se emitovati samo sa analognih izlaznih priključaka.
- Ulazni video signali sa HDMI IN priključaka ne mogu se snimati.
- Izvori imaju zaštitu od kopiranja radi sprečavanja snimanja. U tom slučaju, nećete moći da snimate sa izvora.

- Podesite „Auto Standby“ na „Off“ (stranica 110). Tokom snimanja kompozitnih video signala, može se aktivirati funkcija risivera za automatski ulazak u režim mirovanja i prekinuti snimanje.

Određeni tip slike se ne emituje ili se emituje nepravilno.

Komponentni video izlaz

- Televizor možda ne podržava rezoluciju izlaznih signala sa COMPONENT VIDEO OUT priključaka. U tom slučaju, izaberite odgovarajuću rezoluciju na risiveru (stranica 100).
- COMPONENT VIDEO MONITOR OUT priključci imaju ograničenije rezolucije kada se konvertuje rezolucija video signala zaštićenih tehnologijom za zaštitu autorskih prava. Rezolucija signala koji se emituju na priključke COMPONENT VIDEO MONITOR OUT se konvertuje naviše do 480p/576p.

HDMI izlaz

- Izlaz za HDMI video signale na risiveru je možda podešen na „OFF“. U tom slučaju, izaberite „HDMI A“ ili „HDMI B“ pomoću tastera HDMI OUTPUT (stranica 77).
- Kada je „Zone2 Out“ podešeno na „Off“, signali se neće emitovati sa HDMI ZONE 2.
- GUI i video signali čija rezolucija je konvertovana naviše neće se emitovati sa priključka HDMI ZONE 2 OUT.
- Audio i video signali sa HDMI IN priključaka neće se emitovati sa priključka HDMI ZONE 2 OUT kada izaberete isti ulaz za glavnu zonu i zonu 2 i kada se GUI meni prikazuje na televizoru u glavnoj zoni.
- Kada omogućite funkciju Zone2 Out i izaberete isti HDMI ulaz i za glavnu zonu i za zonu 2, može doći do smetnji u audio i video signalima u glavnoj zoni i zoni 2. Da biste izbegli moguće smetnje u glavnoj zoni, glavnoj zoni možete da date prioritet za izabrani HDMI ulaz (stranica 71).

- Na HDMI priključak obavezno povežite High Speed HDMI kabl kada želite da gledate slike ili slušate zvuk, naročito za 1080p, Deep Colour, 3D ili 4K prenos.

4K slika

- 4K slike se možda neće prikazivati u zavisnosti od modela televizora ili video opreme. Proverite mogućnosti za prikazivanje video zapisa i podešavanje televizora ili video uređaja. Takođe, povežite video opremu na dostupan 4K HDMI IN priključak na risiveru.

3D slika

- 3D slike se možda neće prikazivati u zavisnosti od modela televizora ili video opreme. Proverite koje formate 3D slike podržava prijemnik (stranica 143).

Video rikorder

- Ako koristite video rikorder bez elektronskih kola za poboljšanje slike, kao što je TBC, slike mogu biti izobličene.

Kada izaberete „My Video“, „My Music“, „My Photo“, „Internet Video“, „Internet Music“, „Network“ ili „Sony Entertainment Network“ u meniju Watch/Listen, slika se ne emituje.

- Izaberite „BD“ ili „DVD“ koristeći INPUT SELECTOR na risiveru, a zatim podesite „Playback Resolution“ na „480i/576i“ ili „480p/576p“ u meniju Video Settings koristeći GUI (stranica 103) i ponovo izaberite sadržaj.

Funkcija Pass Through ne radi.

- Kada je izabrano „HDMI B“ ili „Off“. Izaberite „HDMI A“ pomoću tastera HDMI OUTPUT.
- Kada je „Control for HDMI“ podešeno na „On“ i „Pass Through“ podešeno na „Auto“, risiver štedi energiju u režimu mirovanja u skladu sa statusom televizora. Da biste omogućili uštedu energije, trebalo bi da omogućite „Control for HDMI“ na televizoru. Ako ova funkcija nije omogućena, podesite „Pass Through“ na risiveru na „On“.

Zvuk se ne čuje, bez obzira koju opremu izaberete ili se čuje samo jako tih zvuk.

- Proverite da li su zvučnici i oprema pravilno povezani.
- Proverite da li su risiver i ostala oprema uključeni.
- Proverite da li je kontrola MASTER VOLUME podešena na $-\infty$ dB. Pokušajte da je podesite na otprilike -40 dB.
- Uverite se da SPEAKERS (A/B/A+B/OFF) nije podešeno na OFF (stranica 47).
- Pritisnite  na daljinskom upravljaču da biste deaktivirali funkciju za isključivanje zvuka.
- Pokušajte da pritisnete taster za izbor ulaza na daljinskom upravljaču ili da okrenete INPUT SELECTOR na risiveru da biste izabrali željenu opremu.
- Uverite se da slušalice nisu priključene.
- Ako želite da slušate zvuk sa zvučnika televizora, podesite „Audio izlaz“ na „TV+AMP“ u meniju HDMI Settings. Ako je podešeno na „AMP“, zvuk se neće emitovati sa zvučnika televizora. Ako sa risivera emitujete višekanalni zvuk, podesite na „AMP“.
- Kada omogućite funkciju Zone2 Out i izaberete isti HDMI ulaz i za glavnu zonu i za zonu 2, može doći do smetnji u audio i video signalima u glavnoj zoni i zoni 2. Da biste izbegli moguće smetnje u glavnoj zoni, glavnoj zoni možete da date prioritet za izabrani HDMI ulaz (stranica 71).
- Može doći do prekidra zvuka ako se promene frekvencija uzorkovanja, broj kanala ili audio format izlaznih audio signala sa opreme za reprodukciju.
- Podesite podešavanje „EQ“ iPod/iPhone uređaja na „Off“ ili „Flat“.

Čuju se jake smetnje ili šum.

- Proverite da li su zvučnici i oprema pravilno povezani.
- Proverite da li se u blizini kablova za povezivanje ne nalazi ispravljač ili motor, kao i da li su kablovi udaljeni najmanje 3 metra od televizora ili fluorescentnog svetla.
- Odmaknite TV od audio opreme.
- Obavezno uzemljite priključak  SIGNAL GND (samo kada je priključen gramofon).
- Utikači i priključci su prljavi. Obrišite ih krpom koja je nakvašena alkoholom.

Iz određenih zvučnika se ne čuje zvuk.

Prednji

- Povežite slušalice na priključak PHONES da biste proverili da li se zvuk emituje na slušalicama. Ako se na slušalicama emituje samo jedan kanal, proverite da li su svi kablovi u potpunosti umetnuti u priključke na risiveru i opremi. Ako se na slušalicama emituju oba kanala, proverite kabl prednjeg zvučnika sa kojeg se ne emituje zvuk.
- Uverite se da ste monauralni uređaj povezali i na L i na R priključak. Analogni uređaj je potrebno povezati na oba ova priključka. Koristite monauralni stereo kabl (ne isporučuje se). Međutim, iz centralnog zvučnika se neće čuti zvuk ako je izabrano zvučno polje (Pro Logic itd.).

Centralni/surround/zadnji surround/prednji gornji zvučnici

- Proverite da li podešavanja zvučnika odgovaraju postavci koristeći „Auto Calibration“ ili „Speaker Connection“ u meniju Speaker Settings. Zatim proverite da li se zvuk pravilno emituje iz svakog zvučnika, koristeći „Test Tone“ u meniju Speaker Settings.
- Izaberite zvučno polje „HD-D.C.S.“ (stranica 61).
- Podesite nivo zvuka na zvučnicima (stranica 95).

- Uverite se da su centralni/surround/ prednji gornji zvučnici podešeni na „Small“ ili „Large“.

Zadnji surround

- Neki diskovi nemaju Dolby Digital Surround EX informacije.
- Ako je šablon zvučnika podešen tako da se ne koriste zadnji surround zvučnici, signali koji ulaze na priključak SUR BACK su nevažeći jer risiver ne može da smanji broj kanala na zadnjim surround zvučnicima.

Subwoofer

- Proverite da li je subwoofer pravilno i dobro povezan.
- Uverite se da ste uključili subwoofer.

Iz određenog uređaja se ne čuje zvuk.

- Proverite da li je uređaj pravilno povezan na priključke za audio ulaz za taj uređaj.
- Proverite da li su kablovi koji se koriste za povezivanje potpuno umetnuti u priključke kako na risiveru, tako i na uređaju.
- Podesite INPUT MODE na „AUTO“ (stranica 78).

HDMI ulaz

- Kada se koristi „2ch Analog Direct“, zvuk se ne emituje. Koristite drugo zvučno polje (stranica 60).
- Proverite HDMI vezu (stranica 31, 33, 34, 36).
- Proverite da li koristite HDMI kabl sa logotipom HDMI koji je odobrila organizacija HDMI Licensing LLC.
- U zavisnosti od opreme za reprodukciju, možda ćete morati da podesite opremu. Pogledajte uputstva za upotrebu koja ste dobili uz opremu.

- Na HDMI priključak obavezno povežite High Speed HDMI kabl kada gledate slike ili slušate zvuk tokom reprodukcije sadržaja koji koristi 1080p, Deep Colour, 3D ili 4K prenos.
- Zvuk se možda neće emitovati sa risivera kada se na TV ekranu prikazuje GUI. Pritisnite HOME da biste isključili GUI.
- Povezana oprema može da ometa audio signale (format, frekvenciju uzorkovanja, brzinu protoka itd.) koji se prenose sa HDMI priključka. Proverite podešavanja povezane opreme ako je slika loša ili ako se zvuk ne emituje sa uređaja koji je povezan putem HDMI kabla.
- Ako povezana oprema nije kompatibilna sa tehnologijom za zaštitu autorskih prava (HDCP), slika i/ili zvuk sa HDMI OUT priključka mogu biti izobličeni ili se možda neće emitovati. U tom slučaju, proverite specifikacije povezane opreme.
- Podesite rezolucije slike plejera na iznad 720p/1080i da biste uživali u zvuku visoke brzine protoka (DTS-HD Master Audio, Dolby TrueHD).
- Za rezoluciju slike sa plejera je možda potrebno uneti određena podešavanja da biste mogli da uživate u DSD i višekanalnim linearnim PCM signalima. Pogledajte uputstva za upotrebu plejera.
- Proverite da li je televizor kompatibilan sa funkcijom za kontrolu zvuka na sistemu.
- Ukoliko televizor nema funkciju za kontrolu zvuka na sistemu, podesite „Audio izlaz“ podešavanja u meniju HDMI Settings na
 - „TV+AMP“ ako želite da slušate zvuk sa zvučnika televizora i risivera.
 - „AMP“ ako želite da slušate zvuk sa risivera. Kada povežete risiver sa video uređajem (projektorom itd.), zvuk se možda neće emitovati sa risivera. U tom slučaju izaberite „AMP“.

- Ako je TV izabran kao ulaz na risiveru, nećete moći da slušate zvuk sa uređaja koji je povezan sa risiverom.
 - Obavezno promenite ulaz risivera na HDMI kada želite da gledate program na uređaju koji je povezan sa risiverom.
 - Promenite televizijski kanal kada želite da gledate neku televizijsku emisiju.
 - Ne zaboravite da izaberete odgovarajuću opremu ili ulaz kada gledate program na opremi povezanoj sa televizorom.
- Daljinski upravljač za televizor ne možete da koristite za upravljanje povezanom opremom kada se koristi funkcija Control for HDMI.
 - U zavisnosti od povezanog opreme i televizora, možda ćete morati da podesite HDMI podešavanje opreme i televizora. Pogledajte uputstva za upotrebu koja ste dobili uz opremu i televizor.
 - Promenite ulaz risivera na HDMI ulaz na koji je povezana oprema.

Koaksijalni/optički ulaz

- Kada se koristi „2ch Analog Direct“, zvuk se ne emituje. Koristite drugo zvučno polje (stranica 60).
- Proverite INPUT MODE (stranica 78).
- Uverite se da izabrani priključak za (digitalni) audio ulaz nije dodeljen drugim ulazima u „Audio Input Assign“ u meniju Input Settings (stranica 79).

Analogni dvokanalni ulaz

- Uverite se da izabrani priključak za (analogni) audio ulaz nije dodeljen drugim ulazima u „Audio Input Assign“ u meniju Input Settings (stranica 79).

Zvuk sa levog i desnog zvučnika je neujednačen ili obrnut.

- Proverite da li su zvučnici i oprema pravilno povezani.
- Podesite parametre za balans koristeći „Speaker Setup“ u meniju Speaker Settings.
- Podesite nivoa zvuka na zvučnicima.

Dolby Digital ili DTS višekanalni zvuk se ne reprodukuje.

- Proverite da li je DVD ili neki drugi disk koji reprodukuje snimljen u Dolby Digital ili DTS formatu.
- Kada povežete DVD plejer ili neki drugi uređaj na priključke za digitalni ulaz na risiveru, uverite se da je izabrano podešavanje za digitalni audio izlaz na povezanoj opremi.
- Možete da uživate u High Bitrate Audio (DTS-HD Master Audio, Dolby TrueHD), DSD i višekanalnom linearnom PCM zvuku samo putem HDMI veze.

Nije moguće emitovati višekanalni zvuk.

- Kada je funkcija „Control for HDMI“ podešena na „On“, opcija „Audio izlaz“ će možda automatski biti podešena na „AMP“. U tom slučaju, podesite „Audio izlaz“ na „AMP“.

Nije moguće postići surround efekat.

- Uverite se da je funkcija za zvučno polje uključena (pritisnite MOVIE/HD-D.C.S. ili MUSIC).
- „PLII (Movie/Music)“, „PLIIX (Movie/Music)“, „PLIIZ Height“ i „Neo:X (Cinema/Music/Game)“ ne rade kada je šablon zvučnika podešen na 2/0 ili 2/0.1.

Lampica MULTI CHANNEL DECODING ne svetli plavom bojom.

- Proverite da li je oprema za reprodukciju povezana na digitalni priključak, kao i da li ste izabrali odgovarajući ulaz na risiveru.
- Proverite da li je ulazni izvor softvera koji se reprodukuje kompatibilan sa višekanalnim formatom.
- Proverite da li je postavka opreme za reprodukciju podešena na višekanalni zvuk.
- Uverite se da izabrani priključak za (digitalni) audio ulaz nije dodeljen drugim ulazima u „Audio Input Assign“ u meniju Input Settings (stranica 79).

Snimanje nije moguće.

- Proverite da li je oprema pravilno povezana (stranica 38).
- Izaberite izvornu opremu (stranica 51).
- Ulazne audio signale sa priključaka HDMI IN i MULTI CHANNEL INPUT nije moguće snimati.
- Proverite vezu sa dekom za snimanje u skladu sa audio signalima koje želite da snimate. Analogni ulazni signali mogu se emitovati samo sa analognih izlaznih priključaka.

Probni ton se ne emituje sa zvučnika.

- Kablovi zvučnika možda nisu dobro povezani. Proverite da li su dobro povezani i da se ne izvlače kada ih lagano povučete.
- Možda je došlo do kratkog spoja na kablovima za zvučnike.

Probni ton se ne emituje sa zvučnika koji se prikazuje na ekranu televizora, već sa nekog drugog zvučnika.

- Niste pravilno podesili konfiguraciju zvučnika. Proverite da li su kablovi zvučnika povezani u skladu sa konfiguracijom.

Funkcija H.A.T.S. ne radi.

- „Audio izlaz“ je podešeno na „TV+AMP“.
Izaberite „AMP“ za „Audio izlaz“.
- Funkcija „H.A.T.S.“ možda neće raditi u zavisnosti od podešavanja.

Tjuner

FM prijem je loš.

- Koristite koaksijalni kabl od 75 oma (ne dobija se uz uređaj) da biste povezali risiver sa spoljašnjom FM antenom, kao što je prikazano u nastavku. Ako risiver povezujete za spoljašnjom antenom, uzemljite ga radi zaštite od groma. Da biste sprečili eksploziju gasa, ne povezujte žicu za uzemljenje na cevi gasovoda.

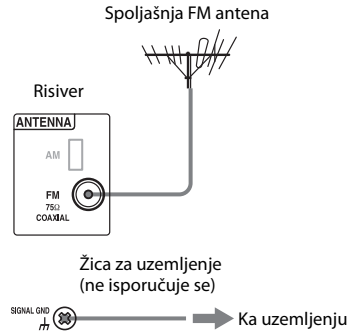

Nije moguće podesiti radio stanice.

- Proverite da li su antene dobro povezane. Podesite antene i priključite spoljašnju antenu ako je potrebno.
- Signal stanica je preslab kada koristite automatsko podešavanje. Koristite ručno podešavanje.
- Nema memorisanih stanica ili su memorisane stanice obrisane (kada koristite podešavanje pretraživanjem memorisanih stanica). Memorirajte stanice (stranica 58).
- Pritisnite DISPLAY MODE na risiveru tako da se na displeju prikaže frekvencija.

RDS ne funkcioniše.

- Uverite se da ste izabrali FM RDS stanicu.
- Izaberite FM stanicu sa jačim signalom.
- Stanica koju ste podesili ne emituje RDS signal ili je signal slab.

Željene RDS informacije se ne prikazuju.

- Kontaktirajte radio stanicu i saznajte da li pruža datu uslugu. Ukoliko pruža, usluga je možda privremeno u kvaru.

Zvuk se ne emituje ili se zvuk emituje sa zvučnika na računaru.

- Da biste mogli da emitujete zvuk, preuzmite upravljački program za risiver sa Sony veb sajta i instalirajte ga na računaru. Detaljnije informacije o instaliranju upravljačkog programa možete da vidite na početnoj stranici Sony veb sajta.
- Proverite da li je uređaj za reprodukciju na računaru podešen na „AV Amplifier/Receiver“, u suprotnom promenite podešavanja operativnog sistema. Sledeće procedure su primeri. Stvarna procedura se može razlikovati u zavisnosti od okruženja u kojem koristite računaru.
- Proverite da li je kontrola jačine zvuka u operativnom sistemu ili plejeru pravilno podešena. Takođe proverite da li je aktivirana funkcija za isključivanje zvuka.
- Zvuk se možda neće emitovati kada istovremeno pokrenete više plejera.
- Zvuk tokom reprodukcije može biti isprekidan zbog radnji koje obavljate u drugim aktivnim aplikacijama.
- U zavisnosti od računara koji koristite, zvuk može biti isprekidan ili poremećen. Ako se to desi, podesite frekvenciju uzorkovanja ili brzinu bitova na manju vrednost.

U operativnom sistemu Windows XP

- 1 Izaberite „Start“ → „Control Panel“ (Kontrolna tabla) da biste otvorili kontrolnu tablu.
- 2 Izaberite „Sounds, Speech, and Audio Device“ (Zvukovi, govor i audio uređaji) → „Change the Speaker Settings“ (Promenite postavke zvučnika).
- 3 Izaberite karticu „Audio“ (Zvuk) u dijalogu „Sounds and Audio Devices Properties“ (Zvukovi i svojstva audio uređaja).
- 4 Izaberite „AV Amplifier/Receiver“ u padajućem meniju „Default device“ (Podrazumevani uređaj) u odeljku „Sound playback“ (Reprodukcija zvuka).

- 5 Kliknite na dugme „OK“ (U redu). Podrazumevani izlazni audio uređaj će biti podešen na „STR-DA5800ES“.

U operativnom sistemu Windows Vista/7

- 1 Izaberite „Start“ → „Control Panel“ (Kontrolna tabla) da biste otvorili kontrolnu tablu.
- 2 Izaberite „Hardware and Sound“ (Hardver i zvuk) → „Sound“ (Zvuk).
- 3 Izaberite karticu „Playback“ (Reprodukcija) u dijalogu „Sound“ (Zvuk).
- 4 Izaberite „AV Amplifier/Receiver“, a zatim kliknite na dugme „Set Default“ (Postavi kao podrazumevano).
- 5 Uverite se da se pored „AV Amplifier/Receiver“ pojavio zeleni znak za potvrdu. Podrazumevani izlazni audio uređaj će biti podešen na „STR-DA5800ES“.

U operativnom sistemu Mac OS X

- 1 Izaberite meni Apple → „System Preferences“ (Podešavanja sistema) → „Sound“ (Zvuk) da biste otvorili panel „Sound“ (Zvuk).
- 2 Izaberite karticu „Output“ (Izlaz).
- 3 Izaberite „AV Amplifier/Receiver“ sa liste „Choose a device for sound output“ (Izaberite uređaj za emitovanje zvuka). Podrazumevani izlazni audio uređaj će biti podešen na „STR-DA5800ES“.

USB uređaj**USB uređaj nije prepoznat.**

- Isključite risiver, a zatim uklonite USB uređaj. Ponovo uključite risiver i povežite USB uređaj.
- Priključite podržani USB uređaj.
- USB uređaj ne radi pravilno. Pogledajte uputstvo za upotrebu USB uređaja kako biste rešili problem.

Sadržaj na USB uređaju se ne prikazuje.

- Hijerarhija fascikli je premašila 4 nivoa. Risiver može da prikaže sadržaj do najviše 4 nivoa (uključujući fasciklu „ROOT“). Međutim, fascikle na četvrtom nivou se ne prikazuju.

nastavlja se

Zvuk se ne emituje.

- Isključite risiver, a zatim uklonite USB uređaj. Ponovo uključite risiver i povežite USB uređaj.
- Priključite podržani USB uređaj.
- Pritisnite ► da biste pokrenuli reprodukciju.
- Kada se koristi „2ch Analog Direct“, zvuk se ne emituje. Koristite drugo zvučno polje (stranica 60).
- Muzički podaci sadrže šumove ili je zvuk izobličen.
- U zavisnosti od formata datoteke, neke datoteke se možda ponekad neće reprodukovati. Za više detalja, pogledajte „Mreža/USB“ (stranica 24).
- USB uređaji koji su formatirani sistemom datoteka koji nije FAT12/16/32, VFAT ili NTFS nisu podržani.*
- Ako koristite USB uređaj koji je podeljen na particije, moguće je reprodukovati samo audio datoteke na prvoj particiji.
- Reprodukcijska je moguća do 4 nivoa (uključujući fasciklu „ROOT“).
- Broj datoteka u fascikli je premašio 500 (uključujući fascikle).
- Datoteke koje su šifrovane ili zaštićene lozinkama nije moguće reprodukovati.
- Ako putem risivera reprodukujete muzičke datoteke koje se nalaze na WALKMAN uređaju, premestite datoteke na WALKMAN sa računara koristeći metod „prevuci i otpusti“, a zatim ih sačuvajte na WALKMAN u formatu koji podržava risiver (npr. MP3).

* Ovaj risiver podržava FAT12/16/32, VFAT ili NTFS, ali neki USB uređaji možda ne podržavaju sve ove sisteme datoteka.

Za detalje, pogledajte uputstvo za upotrebu svakog USB uređaja ili kontaktirajte proizvođača.

USB uređaj nije moguće priključiti na

⚡ (USB) port.

- USB uređaj je povezan sa pogrešne strane. Povežite USB uređaj u ispravnom položaju.

Pogrešan prikaz.

- Podaci na USB uređaju su možda oštećeni.
- Risiver može da prikaže sledeće kodove znakova:
 - Velika slova (A do Z)
 - Mala slova (a do z)
 - Brojeve (0 do 9)
 - Simbole (' < > * + , - . / @ [\] _ ')Ostali znakovi se možda neće pravilno prikazivati.

Potrebno je da prođe dosta vremena dok ne počne reprodukcija.

- Postupak učitavanja može potrajati duže u sledećim slučajevima:
 - Na USB uređaju ima mnogo fascikli.
 - Struktura datoteka je veoma složena.
 - Memorija je velikog kapaciteta.
 - Interna memorija je fragmentirana.Zato vam preporučujemo da se pridržavate ove sledeće smernice.
- Ukupan broj datoteka po fascikli: 500 ili manje

iPod/iPhone

Nije moguće napuniti iPod/iPhone.

- Proverite da li je risiver uključen.
- Uverite se da je iPod/iPhone dobro povezan.

iPod/iPhone uređajem nije moguće upravljati.

- Proverite da li ste uklonili zaštitni sloj iPod/iPhone uređaja.
- U zavisnosti od sadržaja na iPod/iPhone uređaju, možda će mu trebati izvesno vreme da pokrene reprodukciju.
- Isključite risiver, a zatim uklonite iPod/iPhone uređaj. Ponovo uključite risiver i povežite iPod/iPhone uređaj.
- Koristite nepodržani iPod/iPhone. Pogledajte poglavlje „Made for iPod/iPhone“ (stranica 54) za podržane vrste uređaja.

Jačina tona zvona iPhone uređaja se ne menja.

- Podesite jačinu tona zvona koristeći kontrole na iPhone uređaju.

Mreža

Nije moguće povezati se sa mrežom.

- Proverite mrežnu vezu (stranica 44) i meni Network Settings (stranica 107).
- Proverite da li je port koji želite da koristite za povezivanje sistema sa mrežom aktiviran.

Nije moguće pronaći server.

- Potražite server koristeći „Connection Server Settings“ u meniju Network Settings (stranica 107).
- Proverite sledeće:
 - Da li je ruter uključen?
 - Ako postoji neki drugi uređaj između risivera i rutera, proverite da li je taj uređaj uključen.
 - Da li su svi kablovi pravilno i dobro povezani?
 - Proverite podešavanja da biste bili sigurni da odgovaraju podešavanjima rutera (DHCP ili fiksna IP adresa)?
- Ako koristite računar, proverite sledeće:
 - Podešavanja ugrađenog zaštitnog zida u operativnom sistemu računara.
 - Podešavanja zaštitnog zida bezbednosnog softvera. Da biste saznali kako da proverite podešavanja zaštitnog zida u bezbednosnom softveru, pogledajte odeljak za pomoć tog softvera.
- Registrujte risiver sa serverom. Za detalje, pogledajte uputstva koja ste dobili uz server.
- Sačekajte nekoliko trenutaka, a zatim pokušajte da se ponovo povežete sa serverom.

Nije moguće pronaći ili reprodukovati sadržaj na serveru.

- Na ekranima „My Music“, „My Photo“ i „My Video“ risiver prikazuje, među sadržajima koje nudi server, samo one sadržaje koji su u skladu sa DLNA smernicama i koje je moguće reprodukovati risiverom.
- Možda postoji sadržaj koji nećete moći da reprodukujete ili prikažete čak i ako je taj sadržaj definisan u DLNA smernicama.

Nije moguće pristupiti risiveru iz aplikacije „ES Remote“ ili DLNA kontrolera.

- Uverite se da je kontroler koji želite da koristite podešen na „Allow“ u „Renderer Access Control“ (stranica 107).
- Ako „Auto Access Permission“ podesite na „On“ u „Renderer Options“ (stranica 107), svaki detektovani kontroler može biti automatski dostupan.
- Da li je mrežni kontroler naveden u odeljku „Renderer Options“ i da li je podešen na „Allow“? Ako izbor u polju za potvrdu nije potvrđen, potvrdite izbor u polju za potvrdu „Auto Access Permission“ i vratite se na početni meni. Zatim pomoću mrežnog kontrolera zadajte jednu komandu risiveru, a potom opozovite izbor u polju za potvrdu za „Auto Access Permission“ ako je neophodno.
- Ako je mrežni kontroler računarski softverski kontroler, proverite da li je softver filtriran od strane antivirusnog softvera ili zaštitnog zida? Dozvolite UPnP komunikaciju između softvera i risivera. Za detalje pogledajte uputstva za upotrebu antivirusnog softvera, zaštitnog zida ili softvera mrežnog kontrolera.

Internet video

Kvalitet slike/zvuka je loš/određeni programi gube oštrinu naročito tokom brzih ili tamnih scena.

- Kvalitet slike/zvuka može biti loš zavisno od dobavljača internet sadržaja.
- Kvalitet slike/zvuka se može poboljšati promenom brzine veze. Sony preporučuje vezu brzine od najmanje 2,5 Mbps za video zapise u standardnoj rezoluciji i 10 Mbps za video zapise visoke definicije.
- Neki video zapisi nemaju zvuk.

Slika je mala.

- Pritisnite **▲** da biste je uvećali.

Nije moguće reprodukovati sadržaj.

- Za reprodukciju nekih internet sadržaja potrebna je registracija preko računara.

„BRAVIA“ Sync (Control for HDMI)

„Control for HDMI“ nije moguće podesiti na „On“.

- Podesite „Zone2 Out“ u „HDMI Settings“ na „Off“.

Funkcija Control for HDMI ne radi.

- Proverite HDMI vezu (stranica 29, 31, 33, 34).
- Uverite se da je funkcija „Control for HDMI“ podešena na „On“ u meniju HDMI Settings.
- Kada je „Zone2 Out“ podešeno na „On“, funkcija Control for HDMI ne radi.
- Uverite se da je povezana oprema kompatibilna sa funkcijom HDMI.
- Proverite podešavanja funkcije Control for HDMI na povezanoj opremi. Pogledajte uputstva za upotrebu povezane opreme.
- Ako promenite HDMI vezu, priključite/uklonite kabl za napajanje naizmeničnom strujom ili ako dođe do nestanka struje, ponovite procedure u „Priprema za „BRAVIA“ Sync“ (stranica 74).

- Kada izaberete „HDMI OUT B“ ili „OFF“, funkcija Control for HDMI neće raditi pravilno.
- Ako izaberete „HDMI OUT A“ nakon što ste izabrali „HDMI OUT B“ ili „OFF“, funkcija Control for HDMI možda neće raditi pravilno izvesno vreme. Do toga dolazi zato što oprema povezana na HDMI OUT A priključak mora da ponovo prepozna risiver koji je opremljen funkcijom Control for HDMI. Ako funkcija Control for HDMI ne radi pravilno duže vremena, obavite korake navedene u „Priprema za „BRAVIA“ Sync“ (stranica 74).
- Tipovi i broj uređaja kojima se može upravljati funkcijom „BRAVIA“ Sync ograničeni su HDMI CEC standardom na sledeći način.
 - Oprema za snimanje (Blu-ray Disc rikorder, DVD rikorder itd.): do 3 uređaja
 - Oprema za reprodukciju (Blu-ray Disc plejer, DVD plejer itd.): do 3 uređaja
 - Oprema za tjuner: do 4 uređaja (risiver koristi jedan od njih za svoje GUI radnje.)
 - Audio sistem (AV risiver): do 1 uređaja

Kada pokušate da koristite funkciju za reprodukciju pritiskom na jedno dugme, ulaz se ne menja onako kako želite.

- Proverite da li je „Zone2 Out“ podešeno na „Off“.
- Proverite dodelu za HDMI ulaz (stranica 79). Kada istom ulaznom HDMI priključku dodelite više ulaza, ako koristite funkciju za reprodukciju pritiskom na jedno dugme na opremi povezanoj preko HDMI ulaza, najpre će biti izabran zadnje dodeljeni ulaz.

Audio Return Channel (ARC) ne funkcioniše.

- Uverite se da je funkcija „Control for HDMI“ podešena na „On“ u meniju HDMI Settings.
- Uverite se da je INPUT MODE za „TV“ podešeno na „AUTO“ (stranica 78).

Daljinski upravljač

Daljinski upravljač ne radi.

- Uperite daljinski upravljač prema senzoru za daljinski upravljač na risiveru (stranica 10).
- Uklonite sve prepreke između daljinskog upravljača i risivera.
- Zamenite sve baterije u daljinskom upravljaču novim baterijama, ako su slabe.
- Kada počnete da koristite risiver, obavezno prvo pritisnite AMP na daljinskom upravljaču. U suprotnom, radnje koje zadate možda neće biti namenjene risiveru. Zatim izaberite uređaje koje želite da koristite pritiskom na jedan od tastera za izbor ulaza.
- Uverite se da su komandni režimi risivera i daljinskog upravljača isti. Ako se komandni režimi risivera i daljinskog upravljača razlikuju, nećete moći da upravljate risiverom pomoću daljinskog upravljača (stranica 85).
- Proverite da li ste izabrali odgovarajući ulaz na daljinskom upravljaču.
- Kada upravljate programiranom opremom čiji proizvođač nije Sony, daljinski upravljač možda neće raditi ispravno u zavisnosti od modela i proizvođača opreme.

Taster RM SET UP treperi i ne možete da podesite Macro Play (stranica 124) ili daljinski upravljač ne može da memoriše kontrolni kôd (stranica 125).

- Kada taster RM SET UP zatreperi pet puta, zamenite baterije novim.

Ukoliko problem nije u nekim od goreopisanih slučajeva i ako ne bude otklonjen čak i ako sačekate izvesno vreme, izvršite jednu od dolenađenih radnji.

- Pritisnite I/⏏ na daljinskom upravljaču da biste isključili, a zatim ponovo uključili risiver.
- Držite I/⏏ na risiveru dok lampica iznad tastera ne počne da svetli zelenom bojom da biste ponovo pokrenuli risiver.

Poruke o grešci

Stanje risivera možete da proverite preko poruke. Pogledajte tabelu u nastavku da biste otklonili problem. Ako je problem i dalje prisutan, obratite se najbližem Sony prodavcu.

PROTECTOR

Risiver je pokriven i ventilacioni otvori su blokirani. Risiver će se automatski isključiti nakon nekoliko sekundi. Uklonite predmet koji prekriva gornji panel risivera i ponovo uključite napajanje.

SPEAKER SHORTED

Promenljiva struja dolazi do zvučnika zbog kratkog spoja na priključcima zvučnika. Risiver će se automatski isključiti nakon nekoliko sekundi. Ako se zbog kratkog spoja aktivira zaštitni uređaj na risiveru, isključite risiver. Proverite vezu između zvučnika i ponovo uključite napajanje.

FAN STOPPED

Proverite da li je ventilacioni otvor na gornjem delu risivera blokirano.

Na TV ekranu će se prikazati „A new software version is available. Please go to the „Setup” section of the menu and select „Network Update” to perform the update.“.

Pogledajte „Network Update“ (stranica 111) da biste softver risivera ažurirali na noviju verziju.

Video cannot be output from this jack.

- Ako risiver koristite u glavnoj zoni, povežite risiver sa televizorom putem HDMI kabla.
- Ako risiver povežete sa televizorom pomoću video kabla, podesite „Playback Resolution“ na „480i/576i“ (stranica 103).
- Ako risiver povežete sa televizorom putem komponentnog video kabla, podesite „Playback Resolution“ na odgovarajući parametar za vaš TV (stranica 103).

Lista poruka nakon merenja pomoću funkcije Auto Calibration

Displej	Objašnjenje
Code 30	Priključene su slušalice. Uklonite slušalice i ponovo obavite automatsko kalibrisanje.
Code 31	SPEAKERS (A/B/A+B/OFF) je podešeno na OFF. Izaberite drugo podešavanje za zvučnike i ponovo obavite merenje.
Code 32	Nije otkriven nijedan zvučnik. Uverite se da je mikrofonski za optimizaciju pravilno povezan AUTO CAL MIC, a zatim ponovo obavite merenje pomoću funkcije Auto Calibration.
Code 33	<ul style="list-style-type: none">Nije povezan nijedan prednji zvučnik ili je povezan samo jedan prednji zvučnik.Mikrofon za optimizaciju nije povezan. Uverite se da je mikrofonski za optimizaciju pravilno povezan AUTO CAL MIC, a zatim ponovo obavite merenje pomoću funkcije Auto Calibration.Levi surround zvučnik ili desni surround zvučnik nije povezan.Zadnji surround zvučnici su povezani čak i ako nije potrebno povezati surround zvučnike. Povežite surround zvučnik(e) na priključke SURROUND.Zadnji surround zvučnik je povezan samo na priključke SURROUND BACK (ZONE 2) R. Ako povezujete samo jedan zadnji surround zvučnik, povežite ga na priključke SURROUND BACK (ZONE 2) L.Povezan je samo jedan prednji gornji zvučnik. Povežite prednji gornji zvučnik na svaki od priključaka FRONT HIGH.Prednji gornji zvučnici su povezani čak i ako surround zvučnici nisu povezani. Povežite surround zvučnik(e) na priključke SURROUND.
Code 34	Zvučnici nisu pravilno postavljeni. Zvučnici ili mikrofonski za optimizaciju na desnoj ili levoj strani su možda pogrešno postavljeni. Pogledajte „1: Postavljanje zvučnika“ (stranica 25) i proverite položaj zvučnika.
Warning 40	Proces merenja je završen sa otkrivenim visokim nivoom šuma. Moći ćete da postignete bolje rezultate ako ponovo pokušate u tihom okruženju.
Warning 41	Ulaz iz mikrofona je preglasan.
Warning 42	<ul style="list-style-type: none">Udaljenost između zvučnika i mikrofona je možda premala. Ponovo obavite merenje kada iz udaljite. <ul style="list-style-type: none">Kada risiver koristite kao predpojačalo, može se prikazati jedna od ove dve poruke, u zavisnosti od pojačala koje povežete. Međutim, risiver ćete moći da koristite bez problema čak i ako ga koristite sa tom vrednošću.
Warning 43	Nije moguće otkriti udaljenost i poziciju bas zvučnika. Ili nije moguće detektovati ugao pod kojim su postavljeni zvučnici. Uzrok tome je možda buka. Pokušajte da obavite merenje u tihom okruženju.
Warning 44	Merenje je završeno. Međutim, zvučnici nisu pravilno postavljeni u odnosu jedni na druge. Pogledajte „1: Postavljanje zvučnika“ (stranica 25) i proverite relativni položaj zvučnika.
NO WARNING	Nema informacija o upozorenju.

Brisanje memorije

Referentna poglavlja

Da biste obrisali	Pogledajte
Sva memorisana podešavanja	stranica 87
Memoriju višefunkcionalnog daljinskog upravljača	stranica 127

Brisanje memorije jednostavnog daljinskog upravljača

Kada izvadite baterije, ne koristite daljinski upravljač nekoliko minuta.

Ponovno pokretanje risivera

Ako tasteri na risiveru ili daljinskom upravljaču ne rade zbog kvara risivera, ponovo pokrenite risiver.

Držite I/⏻ 10 sekundi.

Kada lampica iznad I/⏻ počne da treperi zelenom bojom, počinje ponovno pokretanje.

0 informacijama za podršku

Najnovije informacije o risiveru potražite na sledećem veb sajtu.

<http://support.sony-europe.com/>

Specifikacije

Odeljak za pojačalo

IZLAZNA SNAGA^{1) 2)}

Nominalna izlazna snaga u stereo režimu
(8 oma 20 Hz – 20 kHz,
THD 0,09 %):
120 W + 120 W

Referentna izlazna snaga u stereo režimu
(4 oma 20 Hz – 20 kHz,
THD 0,15 %):
120 W + 120 W

Referentna izlazna snaga
(8 oma 1 kHz, THD 0,7%)
FRONT:
130 W + 130 W
FRONT HIGH:
130 W + 130 W
CENTER: 130 W
SURROUND:
130 W + 130 W
SURROUND BACK:
130 W + 130 W

Referentna izlazna snaga
(4 oma 1 kHz, THD 0,7%)
FRONT:
120 W + 120 W
FRONT HIGH:
120 W + 120 W
CENTER: 120 W
SURROUND:
120 W + 120 W
SURROUND BACK:
120 W + 120 W

- 1) Mereno u sledećim uslovima:
Zahtevi za napajanje: 230 V AC, 50/60 Hz
- 2) Zvuk se možda neće emitovati u zavisnosti od podešavanja zvučnog polja i izvora.

Frekventni odziv³⁾

PHONO	Kriva RIAA ekvilizacije ± 1,0 dB (20 Hz – 20 kHz)
MULTI CHANNEL INPUT, SA-CD/CD, MD/TAPE, TV, VIDEO 1/2, DVD, SAT/ CATV, GAME	10 Hz – 100 kHz ± 3 dB

Ulazi (analogni)

PHONO	Osetljivost: 2,5 mV Impedansa: 50 kilooma S/N ³⁾ : 90 dB (A, 20 kHz LPF)
MULTI CHANNEL INPUT, SA-CD/CD, MD/TAPE, TV, VIDEO 1/2, DVD, SAT/ CATV, GAME	Osetljivost: 150 mV Impedansa: 50 kilooma S/N ³⁾ : 105 dB (A, 20 kHz LPF. 500 mV)

3) Kada se koristi „A.Direct“.

Ulazi (digitalni)

IN 1 (DVD), IN 2 (VIDEO 1), IN 3 (SA-CD/CD) (Koaksijalni)	Impedansa: 75 oma S/N: 96 dB (A, 20 kHz LPF)
IN 1 (GAME), IN 2 (SAT/CATV), IN 3 (TV) (optički)	S/N: 96 dB (A, 20 kHz LPF)

Izlazi

MD/TAPE, VIDEO 1, ZONE 2, ZONE 3 (AUDIO OUT)	Napon: 150 mV Impedansa: 1 kiloom
FRONT L/R, CENTER, SURROUND L/R, SURROUND BACK L/R, FRONT HIGH L/R, SUBWOOFER	Napon: 2 V Impedansa: 1 kiloom

Odeljak FM prijemnika

Frekventni opseg	87,5 MHz – 108,0 MHz
Antena	FM žična antena
Antenski priključci	75 oma, nesimetrični

Odeljak AM prijemnika

Skala za podešavanje u koracima od po	9 kHz
Opseg za podešavanje	531 kHz – 1,710 kHz
Antena	Kružna antena

Video odeljak

Ulazi/izlazi

Video:	1 Vp-p, 75 oma
COMPONENT VIDEO:	
Y:	1 Vp-p, 75 oma
P _B :	0,7 Vp-p, 75 oma
P _R :	0,7 Vp-p, 75 oma
	80 MHz HD protok

HDMI Video

Ulaz/izlaz (blok HDMI ponavljača)

Format	2D	3D		
		Pakovanje frejmova	Uporedo (leva i desna strana ekrana)	Iznad-Ispod (Gornja-i-donja strana ekrana)
4096 × 2160p @ 23,98/24 Hz	○	-	-	-
3840 × 2160p @ 29,97/30 Hz	○	-	-	-
3840 × 2160p @ 25 Hz	○	-	-	-
3840 × 2160p @ 23,98/24 Hz	○	-	-	-
1920 × 1080p @ 59,94/60 Hz	○	-	○	○
1920 × 1080p @ 50 Hz	○	-	○	○
1920 × 1080p @ 29,97/30 Hz	○	○	○	○
1920 × 1080p @ 25 Hz	○	○	○	○
1920 × 1080p @ 23,98/24 Hz	○	○	○	○
1920 × 1080i @ 59,94/60 Hz	○	○	○	○
1920 × 1080i @ 50 Hz	○	○	○	○
1280 × 720p @ 59,94/60 Hz	○	○	○	○
1280 × 720p @ 50 Hz	○	○	○	○
1280 × 720p @ 29,97/30 Hz	○	○	○	○
1280 × 720p @ 23,98/24 Hz	○	○	○	○
720 × 480p @ 59,94/60 Hz	○	-	-	-
720 × 576p @ 50 Hz	○	-	-	-
640 × 480p @ 59,94/60 Hz	○	-	-	-

Opšte

Zahtevi za napajanje 230 V AC, 50/60 Hz

Potrošnja energije 500 W

Potrošnja energije (u režimu mirovanja)

0,5 W (Kada su „Control for HDMI“ (stranica 105), „Pass Through“ (stranica 105), „Network Standby“ (stranica 107) i „RS232C Control“ (stranica 111) podešeni na „Off“ i kada je napajanje za zonu 2/zonu 3 isključeno.)

Dimenzije 430 mm × 187.5 mm × 420 mm
(širina/visina/dubina)
uključujući isturene delove i kontrole

Masa (približno) 17,8 kg

Isporučena dodatna oprema

Uputstvo za upotrebu (ovaj priručnik)

Kratki vodič za podešavanje (1)

Mikrofon za optimizaciju ECM-AC1 (1)

FM žična antena (1)

AM kružna antena (1)

Kabl za napajanje naizmeničnom strujom (1)

Višefunkcionalni daljinski upravljač (1)

Jednostavni daljinski upravljač (1)

R6 (veličina AA) baterije (4)

Alatka za povezivanje kablova za zvučnike (1)

Dizajn i specifikacije su podložni promenama bez najave.

Indeks

Simboli

⌘ SIGNAL GND priključak 43

Brojevi

12V Trigger 110
 2 kanala 60
 2ch Analog Direct 60
 2ch Stereo (režim) 60
 3D Output Settings 104
 5.1 kanala 25
 7.1 kanala 25
 9.1 kanala 25

A

A.F.D. (režim) 61
 A/V Sync 99
 AM 57
 Antena 42
 Audio Input Assign 106
 Audio izlaz 104
 Audio Return Channel (ARC) 76, 78
 Audio Settings 97
 Auto Calibration 91
 Auto Calibration Setup 92
 Auto Standby 110
 Automatic Phase Matching 93
 Automatsko podešavanje 58

B

Bas 65
 Berlin Philharmonic Hall 63
 Blu-ray Disc plejer 31
 Brisanje memorije
 daljinski upravljač 127
 Brisanje podešavanja
 risiver 87

C

Calibration Type 92
 CD plejer 38
 Center Analog Down Mix 97
 Center Speaker Lift Up 94
 Concertgebouw Amsterdam 63, 64

Connection Server Settings 107
 Control for HDMI 105
 Crossover Frequency 95

D

D.C.A.C. (Digital Cinema Auto
 Calibration) 91
 Daljinski upravljač 16–20, 46, 119–127
 Decode Priority 99
 Digital Legato Linear (D.L.L.) 97
 Displej 12, 113
 Distance Unit 97
 DLNA 55
 Dodeljeni audio ulaz 79
 Dodeljeni video ulaz 79
 Dual Mono 98
 DVD plejer 31
 Dynamic Range Compressor 98

E

Easy Automation 82
 Easy Setup 46, 91
 Equalizer 65, 98
 ES Remote 82
 External Control 107

F

Fast View 106
 Favorites 50
 Film 61
 FM 57
 FM režim 58
 Front Reference Type 92

G

Gramofon 43
 GUI (grafički korisnički interfejs) 29, 49

H

H.A.T.S. 105
 HD-D.C.S. 61
 HD-D.C.S. (Tip efekta) 62
 HDMI Settings 104

I
Impedansa zvučnika 47
Initialize Personal Information 111
Input Edit 106
INPUT MODE 78
Input Settings 106
Internet sadržaj 56
Internet Services Settings 108
Internet Settings 107
Internet video 56
Internet Video Parental Control 108
Internet Video Unrated 108
IP Content Noise Reduction 56
iPod/iPhone 53
Isključivanje sistema 75
Isključivanje zvuka 51
Izbor scena 76

J
Jazz Club 63

K
Kabl za napajanje naizmjeničnom strujom 45
Kamkorder 36
Kasetni dek 43
Kontrola kućnog bioskopa 76
Kontrola zvuka na sistemu 76
Konverzija naviše 22

L
L.F.E. (Niskofrekventni efekat) 13
Language 110
Large 95
LFE Time Alignment 98
Line Out 70, 109
Listen 51
Live Concert 63

M
MASTER VOLUME 11, 51
MD dek 43
Memorisane stanice 58
Meni 49, 88
Meni za podešavanje 88
Menjanje prikaza na displeju 118
Merač vremena za isključivanje 84

Movie Height 61
Musikverein Vienna 63, 64
Muzika 63

N
Name In 93
Name Input 59
Neo:X (Bioskop) 61
Neo:X (Game) 63
Neo:X (Music) 63
Network Settings 107
Network Standby 107
Network Update 111

P
Parental Control Area Code 108
Parental Control Password 108
Pass Through 77, 105
Phase Audio 96
Phase Noise 96
PHONES 11
Playback Resolution 103
PlayStation 3 33
PLII (Film) 61
PLII (Music) 63
PLIIZ Height 61, 63, 64
PLIIX (Film) 61
PLIIX (Music) 63
Podešavanje 58
Podešavanje video zapisa 100
Podudaranje parova zvučnika 92
Portable Audio 63
Poruke
 Auto Calibration 140
 Greška 139
Position 92
Povezivanje
 antena 42
 audio oprema 38
 monitor 29
 Mreža 44
 video oprema 31
 zvučnici 27
Prijemnik kablovske televizije 34
Priority 105
PROTECTOR 139

R

Računar 41, 52
 Renderer Access Control 107
 Renderer Options 107
 Reprodukcija pritiskom na jedno dugme 75
 Rezolucija 100
 RS232C Control 111
 Ručno podešavanje 58

S

Satelitski tjuner 34
 Screen Format 104
 Server
 Priprema 49
 Settings 88
 Settings Lock 110
 Small 95
 Snimanje 84
 Softverska licenca 111
 Software Update Notification 111
 Sound Field 99
 Sound Optimizer 65, 97
 Speaker Connection 93
 Speaker impedance 97
 Speaker pattern 93
 Speaker Relocation 94
 Speaker Settings 91
 Speaker Setup 95
 SPEAKER SHORTED 139
 SPEAKERS (A/B/A+B/OFF) 10, 47
 Sports 63
 Srednji tonovi 65
 Stadium 63
 Subwoofer Level 104
 Subwoofer Low Pass Filter 99
 Subwoofer Muting 98
 Super Audio CD plejer 38
 Surround Back Assign 93
 Surround Speaker Position 94
 System Information 111
 System Settings 110
 SYSTEM STANDBY 120

T

Test Tone 96
 Tip efekta 62
 TONE 11, 87
 TV Type 104

U

USB 52
 User Reference Edit 92

V

Veza za dva pojačala 86
 VIDEO 2 IN priključci 36
 Video Input Assign 106
 Video rikorder 35
 Virtual Front High 93
 Visoki tonovi 65
 Više zona 67
 Vocal Height 63
 Vraćanje na početne vrednosti
 daljinski upravljač 127
 risiver 87

W

WALKMAN 52
 Watch 51

Z

Zone Control 109
 Zone Resolution 102
 Zone Settings 109
 Zone Setup 109
 Zone2 Out 105
 Zvučni efekti 60
 Zvučno polje 60

<http://www.sony.net/>

©2012 Sony Corporation



* 4 4 3 3 5 3 4 2 1 * (1)