

Модул за навигация

Инструкции

BG

Дани на собственика

Номерът на модела и серийният номер се намират на долната страна на устройството. Запишете серийния номер в предоставеното по-долу място. Правете справка с тези номера винаги когато се свързвате с търговеца на Sony относно този продукт.

Модел № XA-NV400

Серийн № _____



©2016 Sony Corporation

XA-NV400

ВАЖНА ЗАБЕЛЕЖКА

За търговци и специалисти по монтажа
Предайте този документ на действителния клиент, който закупува този продукт.



Логотипът SD е търговска марка на SD-3C, LLC.

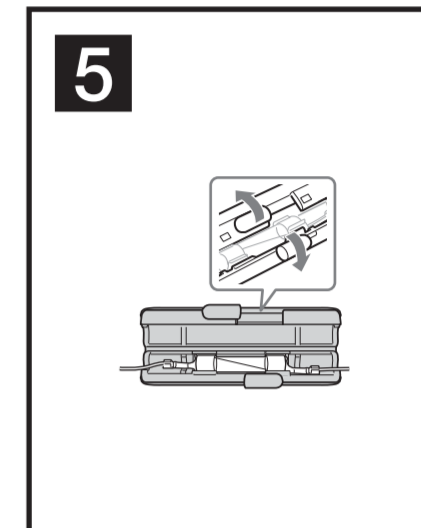
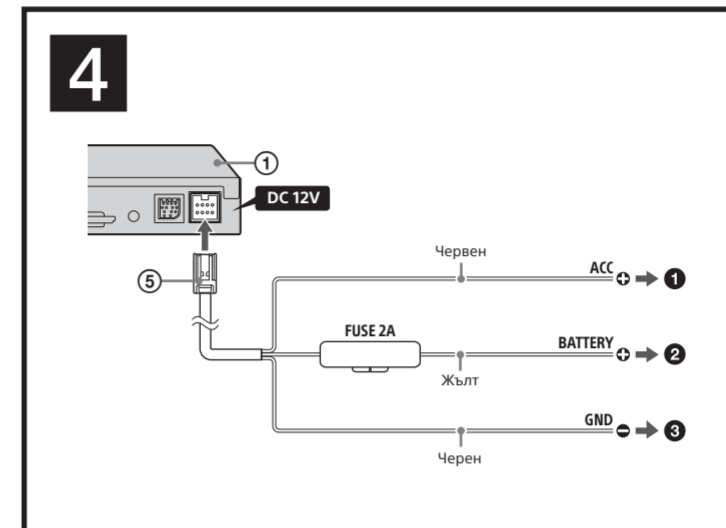
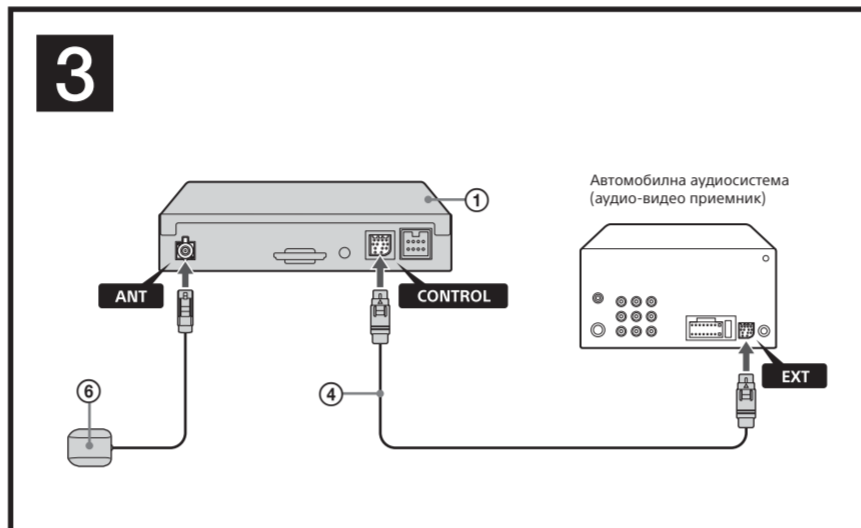
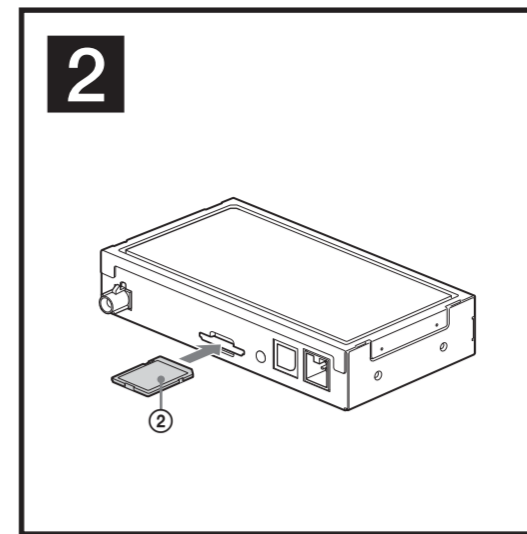
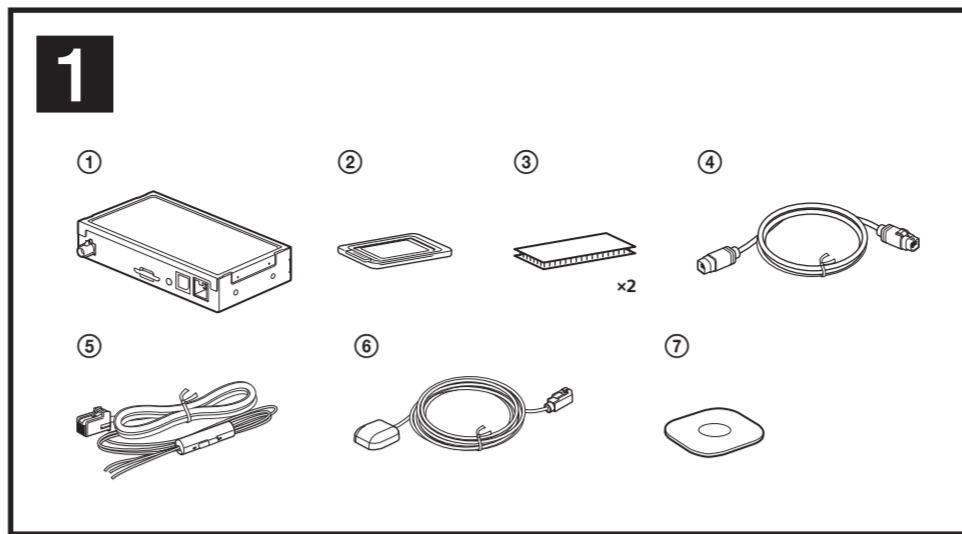

Български

Табелката, указваща оперативното напрежение и др., се намира на долната страна на шасито.



С настоящето Сони Корпорация декларира, че това оборудване отговаря на основните изисквания и другите съответстващи клаузи на Директива 1999/5/EC. Подробности може да намерите на Интернет страницата: <http://www.compliance.sony.de/>

Валидността на обозначението CE е ограничена само до тези държави, където се прилага законово, основно държавите в ЕИП (Европейското икономическо пространство).

Съобщение за клиентите: Информацията по-долу е приложима само за оборудване, продавано в държави, прилагащи директивите на ЕС.

Производител: Sony Corporation, 1-7-1 Konan Minato-ku Tokyo, 108-0075, Япония
Относно съвместимостта с продуктите на ЕС: Sony Belgium, bijkantoor van Sony Europe Limited, Da Vincilaan 7-D1, 1935 Zaventem, Белгия

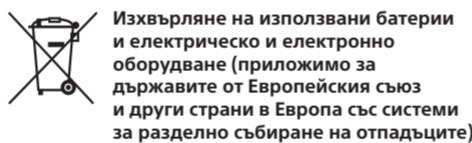

Този символ върху продукта, батерията или опаковката показва, че продуктът и батерията не трябва да се третират като битови отпадъци. При определени батерии той може да се използва заедно с химически символ. Химическите символи за живак (Hg) или олово (Pb) са добавени, ако батерията съдържа повече от 0,0005% живак или 0,004% олово.

Като осигурите правилното изхвърляне на тези продукти и батерии, ще помогнете за предотвратяването на евентуалните отрицателни последици за околната среда и човешкото здраве, които иначе биха могли да възникнат при неподходящата им обработка като отпадък. Рециклирането на материалите ще помогне за запазването на природните ресурси. При продукти, които поради съображения за безопасност, производителност или цялостност на данните изискват постоянна връзка с вградена батерия, тя трябва да бъде заменена само от квалифициран сервизен персонал. За да гарантирате правилното третиране на батерията и на електрическото и електронно оборудване, предайте тези продукти в края на живота им в подходящ пункт за рециклиране на електрическо и електронно оборудване. За всички други батерии прегледайте раздела за безопасното изваждане на батерията от продукта. Предайте батерията в подходящ пункт за рециклиране на използвани батерии. За по-подробна информация относно рециклирането на този продукт или батерия се обърнете към местната администрация, към службата за събиране на битови отпадъци или към магазина, от който сте закупили продукта или батерията.

Отказ от отговорност по отношение на услугите, предлагани от трети страни
Услугите, предлагани от трети страни, могат да бъдат променени, временно или окончателно прекратявани без предварително уведомление. Sony не носи никаква отговорност за такива видове ситуации.

Предупреждения

- Не разглобявайте и не модифицирайте устройството.
- Не инсталирайте на места, където ще пречи на работата на еърбега.
- Не оставяйте проводниците прищипани под винт или прихванати в подвижни части (напр. релси на седалка).
- Избягвайте монтирането на устройството места, които са обект на запрашаване, замърсяване или висока температура, например директна слънчева светлина или близки горещи въздухопродводи.
- При свързване/разкачване на модула за навигация, изключете запалването на автомобила или автомобилната аудиосистема (аудио-видео приемник), за да предотвратите неизправност.
- Промяната на данните в SD картата причинява сериозни проблеми и това не се покрива от гаранцията.

Списък с части 1

Числата в списъка съответстват на тези в инструкциите.

Поставяне на памет с данни на карта в модула за навигация 2

За да активирате функцията за навигация, се изисква поставянето на памет с данни на карта 2.

Свързване на модула за навигация 3

Свържете GPS антената 6 към модула за навигация 1, след което свържете модула за навигация 1 и автомобилната аудиосистема (аудио-видео приемник) с кабела за управление 4.

Връзки за захранване 4

- Свържете всички заземяващи проводници (маса) към обща точка на заземяване (маса).
- Не оставяйте проводниците прищипани под винт или прихванати в подвижни части (напр. релси на седалка).
- Преди да извършите свързванията, изключете запалването на автомобила, за да избегнете късо съединение.
- Свържете жълтия и червения проводник за захранване, след като свържете проводника за заземяване (маса).

- 1 Към извода за захранване +12 V, който се захранва, когато ключът за запалване е поставен в позиция за аксесоар**
Ако няма позиция за аксесоар, свържете към извода за захранване +12 V (акумулатор), който е захранен по всяко време. Не забравяйте първо да свържете черния проводник за заземяване (маса) към обща точка на заземяване (маса).
- 2 Към извода за захранване +12 V, който е захранен по всяко време**
Свържете първо черния заземителен проводник.
- 3 Към обща точка на заземяване (маса)**
Първо свържете черния заземяващ проводник (маса), след което свържете жълтия и червения захранващи проводници.

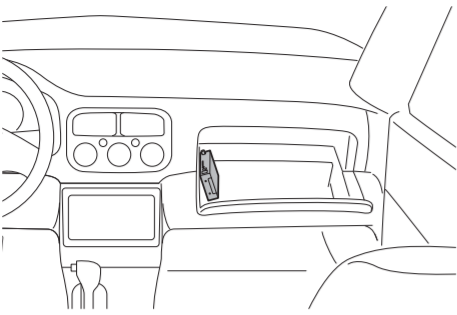
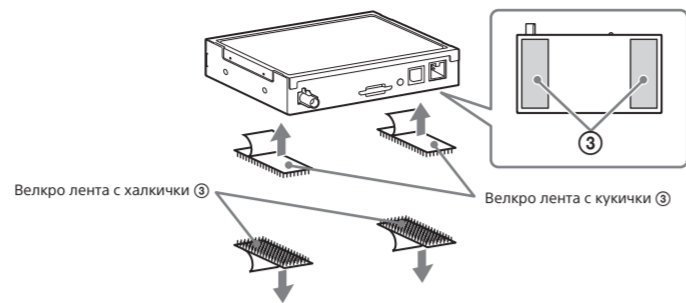
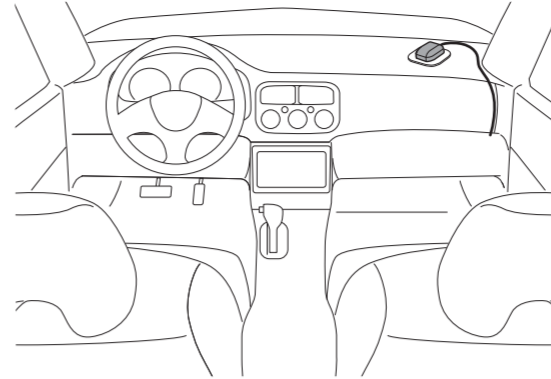
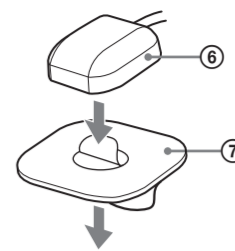
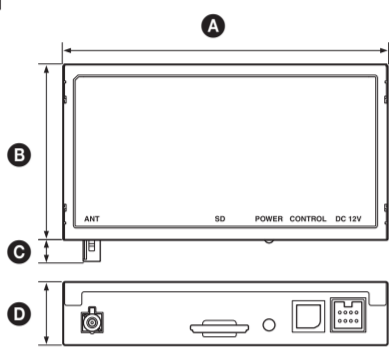
6 1**2****7** 1**2****8**

Устройство: мм

- Ⓐ 140
- Ⓑ 75,6
- Ⓒ 9,9
- Ⓓ 27

Български**Инсталиране на модула за навигация 6**

- Изберете внимателно мястото за монтаж, така че устройството да не пречи на нормалното шофиране.
- Избягвайте монтирането на устройството места, които са обект на запрашаване, замърсяване или висока температура, например директна слънчева светлина или близки горещи въздухопроводни.
- Използвайте само предоставените части за монтаж с цел сигурна и безпроблемна инсталация.

Инсталиране в жабката

Преди инсталация почистете повърхността за прикрепване.

- Изберете място в жабката, което позволява лесно поставяне/изваждане на паметта с данни на карта 2 във/от устройството 1.
- Прикрепете велкро лентата с кукички 3 към долната страна на устройството, а велкро лентата с халкички 2 към мястото, където ще бъде инсталирано устройството, след което инсталирайте устройството 1.

Забележки

- Уверете се, че устройството 1 е добре фиксирано.
- Уверете се, че кабелите не са прещипани от която и да е част на жабката, когато я отворите или затваряте.

Инсталиране на GPS антената 7

- Изберете местоположение, където няма препятствия, които да блокират приемането, за да получите най-добро такова.
- Уверете се, че GPS антената 7 не пречи на работата на автомобилната аудиосистема.
- Някои типове предни стъкла блокират сателитните радиовълни на GPS. Ако сигналът е слаб, когато GPS антената 7 е инсталирана във вътрешността на автомобила, я инсталирайте отвън.

1 Определете мястото за монтаж на таблото или на задната кора, след това почистете повърхността за прикрепване.

- Изберете равна повърхност, където:
- GPS антената 7 може да бъде позиционирана хоризонтално;
 - не се възпрепятства работата на въздушната възглавница от страната на пътника;
 - приемането на сателитния GPS сигнал не е блокирано от нещо във вътрешността на автомобила или чистачките.

2 Закачете подложката за монтаж 7, след това поставете GPS антената 7 върху нея.**Забележки**

- Използвайте подложката за монтаж 7, в противен случай приемането на сигнал може да е лошо.
- Не монтирайте GPS антената 7 близо до друго електрическо оборудване, в противен случай приемането на сигнала може да е нестабилно.
- Ако повърхността на подложката за монтаж 7 е студена, двустранно залепващата лента може да не се залепи добре. Затоплете повърхността ѝ със сешоар и др., преди да поставите лентата.
- Ако няма равна повърхност, на която да монтирате GPS антената 7, огънете подложката за монтаж 7 преди монтажа, за да стане подходяща за извита повърхност.

Извършване на първоначалните настройки

Когато стартирате модула за навигация за първи път, на автомобилната аудиосистема се показва дисплея с първоначални настройки (аудио-видео приемник).

- Докоснете [Language], за да зададете езика за показване, след което изберете желания език.
- Докоснете [Keyboard], за да зададете език, когато бъде докосната екранната клавиатура, след което изберете желания език.
- Докоснете [Time], за да зададете часовата зона, след което изберете желаната настройка за часова зона.
- За да отидете на дисплея за навигация, докоснете [System].

Следните елементи за настройка също могат да бъдат избрани:

- [Version] показва текущата версия на софтуера.
- [Reset system settings] изтрива настройката на часовника и част от съхраненото съдържание.
- [Open source licenses] показва лицензите за отворен код (licenses).

Използване на функцията за навигация

Използването на функцията за навигация се извършва през автомобилната аудиосистема (аудио-видео приемника).

За да изберете функцията за навигация

- Натиснете HOME, след което докоснете [Navigation].

За повече подробности относно управлението на навигацията посетете сайта за поддръжка и вижте предоставеното ръководство.

Забележки

- По време на работа на навигацията, USB видео не е налично.
- Навигацията не може да се управлява чрез дистанционното управление.
- Гласовото насочване може да се извежда само от предните високоговорители в зависимост от автомобилната аудиосистема (аудио-видео приемника). За подробности вижте ръководството, предоставено с автомобилната аудиосистема (аудио-видео приемник).

За да превключите на текущия фонов източник
Натиснете неколккратно SOURCE, докато желаният източник (аудиовъзпроизвеждане, тунер, AUX) се покаже.

Тази операция се различава в зависимост от автомобилната аудиосистема (аудио-видео приемник). За подробности вижте ръководството, предоставено с автомобилната аудиосистема (аудио-видео приемник).

Спецификации

Изисквания за захранването:

постоянен ток 12 V от автомобилен акумулатор (отрицателна маса (земя))

Номинална консумация на енергия:

1 A

Размери (устройство) (8):

прибл. 140 мм × 75,6 мм × 27 мм (ш/в/д)

Тегло: прибл. 220 г

Работна температура:

5 °C до 45 °C

Съдържание на пакета:

- модул за навигация (1);
- памет с данни на карта (1);
- велкро лента с кукички и халкички (2);
- захранващ кабел (1);
- кабел за управление (1);
- GPS антената (1);
- подложка за монтаж (1).

Дизайнът и спецификациите подлежат на промяна без предупреждение.

Отстраняване на неизправности**Функцията за навигация не работи правилно.**

- Свързането на електрозахранването на модула за навигация не е извършено правилно.
 - Проверете дали кабелът за свързване на захранването е свързан към модула за навигация правилно.

- Модулът за навигация и автомобилната аудиосистема (аудио-видео приемник) не са свързани правилно.
 - Проверете дали модулът за навигация и автомобилната аудиосистема (аудио-видео приемник) са свързани добре с кабели за управление.

- Изключете запалването и изчакайте около 10 секунди, след което го включете отново.

Текущата позиция на автомобила не се показва правилно на картата.

- Възможно е GPS антената да е свързана неправилно.
 - Проверете дали GPS антената е свързана добре.
- Местоположението на GPS антената може да е неподходящо.
 - Променете местоположението на GPS антената.

Показва се „No Maps Available“.

- Паметта с данни на карта може да не е поставена или може да е поставена неправилно.
 - Поставете паметта с данни на карта правилно.

Часовникът не е точен.

- Възможно е GPS антената да е свързана неправилно.
 - Проверете дали GPS антената е свързана добре.
- Местоположението на GPS антената може да е неподходящо.
 - Променете местоположението на GPS антената.
- Настройка на часовата зона може да не е подходяща.
 - Проверете дали настройката на часовата зона отговаря на вашата зона от менюто за настройка.
 - Докоснете [Menu] → [⊕ (setting)] → [System] → [Time].

Паметта с данни на карта не е най-новата.

- За подробности относно най-новата памет с данни за карта посетете сайта за поддръжка.

Гласовото насочване на функцията за навигация не се чува.

- Силата на звука на модула за навигация и автомобилната аудиосистема (аудио-видео приемник) може да е твърде малка.
 - Увеличете силата на звука на модула за навигация и автомобилната аудиосистема (аудио-видео приемник) умерено.
- Силата на звука на автомобилната аудиосистема (аудио-видео приемник) може да бъде регулирана само докато се предоставя гласово насочване.

Сайт за поддръжка

Ако имате въпроси или се интересувате от най-новата информация за поддръжка на този продукт, посетете уебсайта по-долу:

Клиенти в САЩ/Канада:
<http://esupport.sony.com/>

Клиенти в Европа:
<http://www.sony.eu/support>

Клиенти в Азиатско-тихоокеанския регион:
<http://www.sony-asia.com/section/support>
<http://www.sony-asia.com/caraudio/>
<http://www.sony.com/caraudio>