



# Personal Audio System

## Bruksanvisning

Komma igång

Lyssna på cd

Lyssna på radio

Lyssna på en fil  
på en USB-enhet

Lyssna på musik från en  
extrakomponent

Lyssna på musik via  
BLUETOOTH

Lyssna på musik via  
trådlöst nätverk

Ytterligare information

Om SongPal

Felsökning

Försiktighetsåtgärder/  
specifikationer

## VARNING!

Täck inte över ventilationsöppningarna på enheten med tidningar, dukar, gardiner och liknande, eftersom det kan förorsaka brand. Utsätt inte heller apparaten för öppen eld (t.ex. levande ljus).

Skydda enheten mot stänk och väta och placera inte vätskefyllda föremål, t.ex. vaser, ovanpå enheten, så undviker du risk för brand och elektriska stötar.

Eftersom nätsladden används för att koppla bort apparaten från elnätet bör du se till att det vägguttag du använder är lätt att komma åt. Vid onormal funktion, dra omedelbart ut kontakten ur vägguttaget.

Placera inte enheten där det är ont om plats, t.ex. i en bokhylla eller i ett inbyggt skåp.

Batterier och enheter med batterier får inte utsättas för hög värme, till exempel direkt solljus och eld.

Enhetsen är inte bortkopplad från strömkällan så länge kontakten sitter i ett nätuttag, även om du har stängt av själva enheten.

Utrustningen har testats och överensstämmer med de begränsningar som finns i EMC-direktivet, gällande användning av en anslutningskabel kortare än 3 meter.

Namnplåten är placerad på undersidan av höljet.

### VAR FÖRSIKTIG!

Om optiska instrument används tillsammans med denna produkt ökar risken för ögonskador.

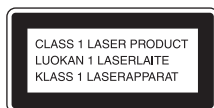

Den här enheten är klassad som en KLASS 1 LASER-produkt. Märkningen finns på undersidan av höljet.

### VAR FÖRSIKTIG!

Det finns risk för explosion om batteriet byts ut på fel sätt. Byt bara ut det mot ett batteri av samma eller motsvarande typ.

### Kundmeddelande: Följande information gäller endast utrustning som sålts i länder där EU-direktiv tillämpas.

Denna produkt har tillverkats av eller på uppdrag av Sony Corporation, 1-7-1 Konan Minato-ku Tokyo, 108-0075 Japan. Frågor gällande produktöverensstämmelser enligt EU:s lagar hänvisas till auktoriserad representant, Sony Deutschland GmbH, Hedelfinger Strasse 61, 70327 Stuttgart, Tyskland. Adresser och kontaktinformation för service- och garantiärenden finns i den separata service- och garantidokumentationen.

Härmed intygar Sony Corp. att denna utrustning uppfyller väsentliga krav och andra relevanta bestämmelser i direktivet 1999/5/EG. Mer information finns på följande webbadress: <http://www.compliance.sony.de/>



**Avfallshantering av uttjänt elektrisk och elektronisk utrustning (gäller i EU och andra europeiska länder med separata insamlingsystem)**

Symbolen på produkten eller emballaget anger att produkten inte får hanteras som hushållsavfall. Den måste i stället lämnas in på en återvinningscentral för uttjänt elektrisk och elektronisk utrustning. Genom att säkerställa att produkten avfallshandteras på rätt sätt bidrar du till att förebygga negativa miljö- och hälsoeffekter som kan uppstå om produkten kasseras på felaktigt sätt. Återvinning av materialet hjälper till att bevara naturens resurser. Om du vill ha detaljerad information om återvinning av den här produkten kan du kontakta ditt kommunkontor, sophämtningsföretaget eller butiken där du köpte produkten.

## Gäller endast för Europa



**Avfallshantering av använda batterier (gäller i EU och i andra europeiska länder med separata insamlingssystem)**

Den här symbolen på batteriet och på förpackningen anger att batteriet inte får hanteras som hushållsavfall.

På vissa batterier kan den här symbolen användas i kombination med en kemisk symbol. Den kemiska symbolen för kvicksilver (Hg) eller bly (Pb) läggs till om batteriet innehåller mer än 0,0005 % kvicksilver eller 0,004 % bly.

Genom att säkerställa att batterierna avfallshanteras på rätt sätt bidrar du till att förebygga negativa miljö- och hälsoeffekter som kan uppstå om batterierna kasseras på felaktigt sätt. Återvinning av materialet bidrar till att bevara naturens resurser.

När det gäller produkter som av säkerhets-, prestanda- eller dataintegritetsskäl kräver permanent anslutning med ett inbyggt batteri får detta batteri endast bytas av en auktoriserad servicetekniker.

Se till att batteriet hanteras på rätt sätt genom att lämna in produkten på en återvinningscentral för elektrisk och elektronisk utrustning när den är förbrukad.

När det gäller alla andra batterier läser du avsnittet om hur du tar ut batteriet på ett säkert sätt. Lämna batteriet på en återvinningsstation för förbrukade batterier.

Om du vill ha mer information om återvinning av produkten eller batteriet kontaktar du ditt kommunkontor, den lokala sophämtningstjänsten eller den återförsäljare som du köpte produkten av.

# Innan du använder den här anläggningen

Fel som inträffar under normal användning av anläggningen repareras av Sony i enlighet med de villkor som definierats i den begränsade garantin för anläggningen. Sony är dock inte ansvarigt för följder som uppstår då en skadad eller felaktig anläggning inte kan användas.

## Musikskivor som kodats med teknik för upphovsrättsskydd

Den här produkten är utformad för att spela upp skivor som följer cd-standarden (Compact Disc). Den senaste tiden har olika musikskivor som kodats med teknik för upphovsrättsskydd marknadsförts av vissa skivbolag.

Tänk på att vissa av dessa skivor inte följer cd-standarden och kanske därför inte kan spelas upp på den här produkten.

## Anmärkning om DualDisc-skivor

En DualDisc-skiva är en dubbelsidig skivprodukt med dvd-inspelat material på ena sidan och digitalt ljudmaterial på den andra sidan. Eftersom ljudmaterialsiden inte följer cd-standarden kan uppspelning på den här produkten dock inte garanteras.

# Innehållsförteckning

Innan du använder den här anläggningen .....	3
--	---

---

## Komma igång

Kontrollernas placering och funktion .....	6
Ställa in klockan.....	9

---

## Lyssna på cd

Spela upp en cd-da/mp3-skiva .....	10
Byta uppspelningsläge .....	10
Skapa ditt eget program (programmerad uppspelning).....	11

---

## Lyssna på radio

Ställa in en radiokanal .....	13
Lagra radiokanaler i snabbvalsminnet .....	13
Köra en automatisk DAB-kanalsökning manuellt (endast CMT-X7CDB) .....	14

---

## Lyssna på en fil på en USB-enhet

Spela upp en fil på en USB-enhet.....	15
---------------------------------------	----

---

## Lyssna på musik från en extrakomponent

Spela upp musik från en extrakomponent .....	16
--	----

---

## Lyssna på musik via BLUETOOTH

Koppla anläggningen till en BLUETOOTH-enhet och lyssna på musik.....	17
Lyssna på musik via en registrerad enhet .....	18
Lyssna på musik via NFC .....	19
Spela upp med kodek för högkvalitetsljud (AAC/aptX) .....	20

---

## Lyssna på musik via trådlöst nätverk

Förbereda nätverksanslutning .....	21
Ansluta till dator .....	21
Ansluta till ett trådanslutet nätverk .....	23
Lyssna på musik på en Xperia™/Xperia-surfplatta (WALKMAN®-appen) .....	23
Lyssna på musik på iPhone, iPad, iPod eller iTunes (AirPlay).....	24
Lyssna på musik på Windows 8/Windows 7 (hemnätverk) .....	25
Använda musikströmning från Internet (musiktjänster) .....	26

---

## Ytterligare information

Ställa in den automatiska vilolägesfunktionen .....	27
Ställa in viloläget för BLUETOOTH/nätverk .....	28
Ställa in den trådlösa BLUETOOTH-signalen på ON/OFF .....	28
Justera ljudet .....	29
Använda timerfunktionerna .....	29
Ställa in insomningstimern .....	29
Ställa in väckningstimern .....	30
Uppdatera programvaran .....	31
Byta batteri .....	31

---

## Om SongPal.....33

---

## Felsökning

Felsökning.....	34
Meddelanden .....	38

---

## Försiktighetsåtgärder/specifikationer

Försiktighetsåtgärder .....	40
Kompatibla enheter och versioner .....	41
iPhone/iPad/iPod touch .....	41
DLNA-enhet .....	41
USB-enhet .....	41
Trådlös BLUETOOTH-teknik.....	42
Specifikationer .....	43
Viktig information om programvara .....	47

# Kontrollernas placering och funktion

## Anmärkning

I den här bruksanvisningen beskrivs främst hur åtgärder utförs med fjärrkontrollen, men det går även att utföra samma åtgärder med hjälp av de knappar på anläggningen som har samma eller liknande namn.

## Anläggning (framsida/ovansida)

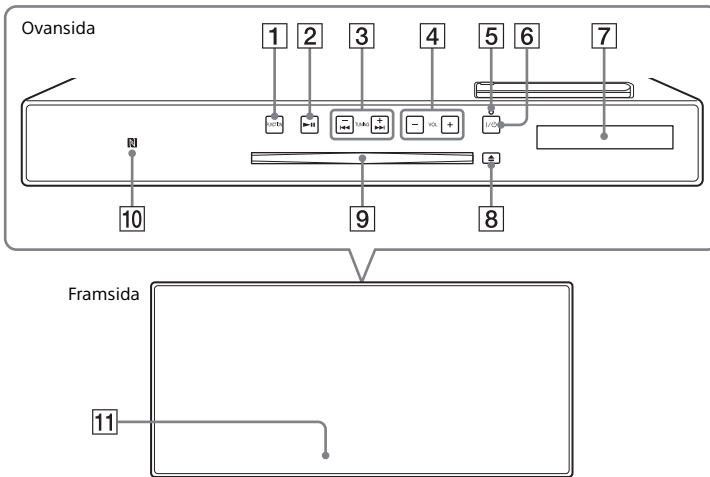

### 1 FUNCTION-knapp(ar)

Tryck för att ändra källa. Varje gång du trycker på knappen ändras källan i följande ordning:

CD → USB → BT AUDIO → DAB\* → FM → AUDIO IN → NETWORK

\* DAB avser endast CMT-X7CDB.

### 2 ►|| (spela upp/pausa)

Starta eller pausa uppspelningen.

### 3 ◀◀/▶▶ (snabbspola bakåt/framåt) / TUNING +/-

- Gå till början på ett spår eller en fil eller snabbspola spåret/filen framåt eller bakåt.
- Ställ in önskad radiokanal.

### 4 VOL +/-

Justera volymen.

### 5 Vilolägesindikator

Lyser grön när strömmen är påslagen.

Lyser röd när strömmen är avstängd.

Indikatorn blinkar röd om anläggningen känner av avvikelser (sidan 34).

När anläggningen är satt i viloläge för BLUETOOTH/nätverk lyser indikatorn orange.

### 6 I/⏻ (på/av)

Stäng av eller slå på strömmen.

### 7 Teckenfönster

### 8 ▲ (mata ut)

Mata ut en cd.

### 9 Skivfack

Sätt i en cd.

**10 N-Mark**

Placera en smarttelefon/surfplatta med NFC-funktion nära detta märke för att utföra en BLUETOOTH-registrering, anslutning eller frånkoppling med en enkel beröring (sidan 19).

**11 Fjärrsensor**

IR-märket  visas inte på anläggningen.

**Fjärrkontroll**

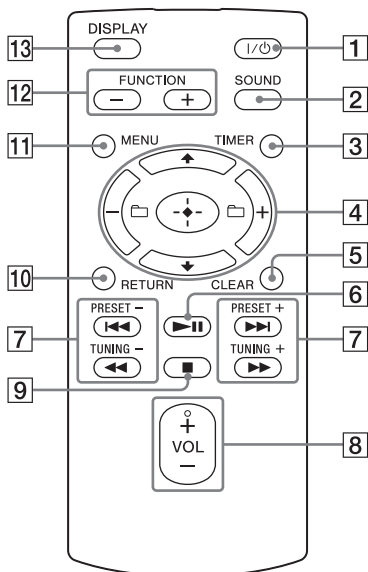

**1 I/⏻ (på/av)**

Stäng av eller slå på strömmen.

**2 SOUND**

Justera ljudkvaliteten (sidan 29).

**3 TIMER**

Ställ in klockan eller väckningstimern (sidan 9, 30).

**4 ⬆/⬇/⊕ (bekräfta)**

Tryck på ⬆/⬇ för att välja ett alternativ, och tryck sedan på ⊕ för att bekräfta.

 +/-

Välj en mapp (ett album) på en mp3-skiva eller USB-enhet.

**5 CLEAR**

Ta bort ett programmerat spår eller en programmerad mapp (sidan 12).

**6 ▶|| (spela upp/pausa)**

Starta eller pausa uppspelningen.

**7 ◀◀/▶▶ (föregående/nästa)/ PRESET +/-**

- Gå till början av ett spår eller en fil.
- Välj ett snabbvalsnummer för en förinställd radiokanal.

**◀◀/▶▶ (snabbspola bakåt/framåt)/ TUNING +/-**

- Snabbspola ett spår eller en fil framåt eller bakåt.
- Ställ in önskad radiokanal.

**4 VOL +/-**

Justera volymen.

**9 ■ (stoppa)**

Stoppa uppspelningen.

**10 RETURN**

Återgå till föregående inställning.

**4 MENU**

Visa menyn. Tryck på ⬆/⬇ för att välja menyalternativ.

**12 FUNCTION -/+**

Tryck för att ändra funktioner. Varje gång du trycker på + ändras funktionen i följande ordning:

CD ↔ USB ↔ BT AUDIO ↔ DAB\* ↔ FM ↔ AUDIO IN ↔ NETWORK

\* DAB avser endast CMT-X7CDB.

**13 DISPLAY**

Ändra informationen som visas i teckenfönstret när strömmen slås på. Ett understreck " \_ " visas i stället för ett okänt tecken.

Om du trycker på knappen när strömmen är avstängd, visas klocktiden.

## Första gången du använder fjärrkontrollen

- Batteriet sätts i fjärrkontrollen i fabriken. Innan du använder fjärrkontrollen första gången, ska du ta bort isoleringsfilmen i batterihållaren. Mer information finns i "Byta batteri" (sidan 31).

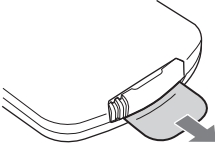

## Anläggning (baksida)

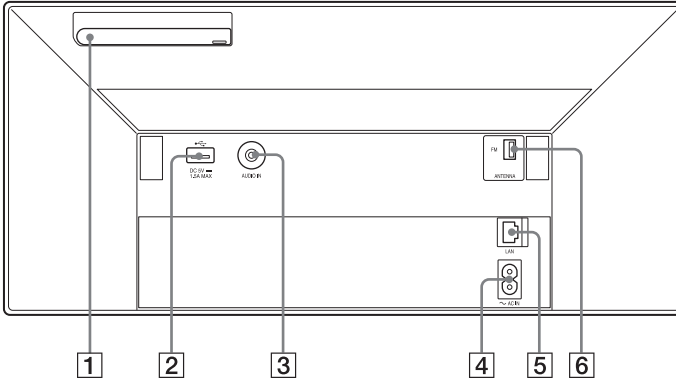

### 1 Trådlös nätverksantenn

Om du använder den trådlösa nätverksfunktionen, ska du ställa in antennen enligt illustrationen.

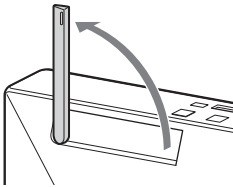

### 2 (USB)-port

Anslut en USB-enhet (sidan 15).

#### Anmärkning

- Du kan använda en iPhone/iPod tillsammans med anläggningen endast via Bluetooth- eller AirPlay-anslutning.

### 3 AUDIO IN-kontakt (extern ingång)

Anslut externa tillbehörskomponenter med en ljudkabel (medföljer ej).

### 4 ~ AC IN-ingång (220-240 V AC)

Anslut nätsladden (medföljer) till vägguttaget.

### 5 Nätverkskontakt

Anslut nätverksutrustning via en nätverkskabel (medföljer ej) (sidan 23).

### 6 FM ANTENNA (endast CMT-X7CD)/ DAB/FM ANTENNA (endast CMT-X7CD)

Anslut FM- eller DAB/FM-antennen.

\* Illustrationen ovan avser CMT-X7CD.

#### Anmärkning

- Leta reda på ett ställe och en riktning med god mottagning och fäst antennen på en fast yta (fönster, vägg osv.).
- Fäst änden av FM-antennen med tejp.



# Ställa in klockan

- 1 Tryck på I/⏻ för att starta anläggningen.
- 2 Tryck på TIMER.  
Om "PLAY SET" visas ska du trycka på ⬆/⬇ och välja "CLOCK", och tryck sedan på ⊕.
- 3 Tryck på ⬆/⬇ för att ställa in timsiffrorna, och tryck sedan på ⊕.
- 4 Tryck på ⬆/⬇ för att ställa in minutsiffrorna, och tryck sedan på ⊕.  
Slutför inställningen av klockan.

## Anmärkning

- Klockinställningarna återställs om du drar ut nätsladden eller om det blir strömavbrott.

## Visa klockan i teckenfönstret när anläggningen är avstängd

Tryck på DISPLAY flera gånger för att visa klockan. Klockan visas i cirka åtta sekunder. Om anläggningen är i viloläge för BLUETOOTH/nätverk, visas inte klockan när du trycker på DISPLAY.

# Spela upp en cd-da/ mp3-skiva

**1** Tryck på FUNCTION och välj "CD".

**2** Sätt i en cd i skivfacket på enhetens ovansida.

Placera cd:n med etikettsida (sidan med tryck) vänd mot dig.

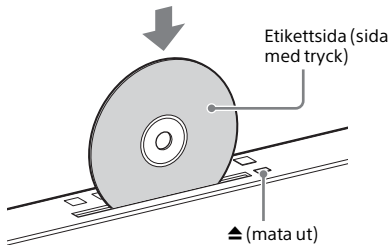

Uppspelningen startar automatiskt. Om du växlar till funktionen "CD" från en annan funktion när det redan finns en cd i skivfacket, ska du trycka på ►|| när "READING" har försvunnit från teckenfönstret.

Med knapparna på fjärrkontrollen och enheten kan du snabbspola bakåt/ framåt, välja spår, fil eller mapp (på mp3-skiva) och annat.

## Mata ut cd:n

Tryck på ▲ (mata ut) på enheten.

### Anmärkning

- 8 cm cd-skivor kan inte användas med denna anläggning.
- Sätt inte i en cd-skivor med oregelbunden form (t.ex. hjärtformade, fyrkantiga eller stjärnformade). Det kan orsaka irreparabel skada på anläggningen.
- Använd inte cd-skivor med tejp, plomberingar eller lim på, eftersom det kan skada anläggningen.
- Undvik att vidröra skivans yta när du matar ut skivan.

## Byta uppspelningsläge

Genom att välja uppspelningsläge kan du spela upp samma musik flera gånger i följd eller spela upp i slumpmässig ordning.

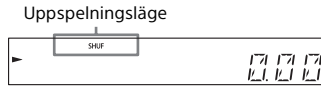

**1** Tryck på ■ för att stoppa uppspelningen.

Om du väljer "REPEAT" i steg 4 behöver du inte stoppa uppspelningen.

**2** Tryck på MENU.

**3** Tryck på ▲/▼ och välj "CD MENU", och tryck sedan på ⊕.

**4** Tryck på ▲/▼ och välj "PLAYMODE" eller "REPEAT", och tryck sedan på ⊕.

**5** Tryck på ▲/▼ och välj uppspelningsläge, och tryck sedan på ⊕.

Du kan välja bland följande uppspelningslägen.

### PLAYMODE

Uppspelningsläge	Effekt
<b>NORMAL</b>	Spelar upp ett spår eller en fil.
<b>FOLDER*</b>	Spelar upp alla spår i vald mapp. "FLDR" tänds i teckenfönstret.
<b>SHUFFLE</b>	Spelar upp alla spår eller filer i slumpmässig ordning. "SHUF" tänds i teckenfönstret.
<b>FLDR.SHUF*</b>	Spelar upp alla spår eller filer i vald mapp i slumpmässig ordning. "FLDR. SHUF" tänds i teckenfönstret.

Uppspelningsläge	Effekt
<b>PROGRAM</b>	Spelar upp programmerade spår eller filer. "PGM" tänds i teckenfönstret. Mer information finns i "Skapa ditt eget program (programmerad uppspelning)" (sidan 11).

\* Detta uppspelningsläge kan bara användas vid uppspelning av mp3.

## REPEAT

Uppspelningsläge	Effekt
<b>ALL</b> (Spelar upp alla spår upprepade gånger)	Alla spår på en skiva eller i en mapp spelas upp upprepade gånger. "↺" tänds i teckenfönstret.
<b>ONE</b> (Spelar upp ett spår upprepade gånger)	Anläggningen spelar upp valt spår upprepade gånger. "↺ 1" tänds i teckenfönstret.
<b>OFF</b>	Avbryter upprepad uppspelning.

## Anmärkning om uppspelning av mp3-skivor

- Spara inga onödiga mappar eller filer på skivor som innehåller mp3-filer.
  - Mappar som inte innehåller några mp3-filer kan inte identifieras av anläggningen.
  - Den här anläggningen kan bara spela upp mp3-filer med filnamnstillägget .mp3. Om en fil har filtillägget .mp3 men i själva verket har ett annat format, finns det risk för kraftigt brus om filen spelas upp och det kan leda till skador på anläggningen.
  - Maximalt antal mp3-mappar och mp3-filer som anläggningen har stöd för:
    - 999\* mappar (inklusive rotmappen)
    - 999 filer
    - 250 filer i en mapp
    - 8 mappnivåer (i filernas trädstruktur)
- \* Detta inkluderar mappar som inte innehåller några mp3-filer eller andra filer alls. Det antal mappar som anläggningen kan identifiera kan vara mindre än det faktiska antalet mappar, beroende på mappstrukturen.
- Vi kan inte garantera att denna anläggning är kompatibel med alla sorters kodnings-/skrivningsprogram, cd-r/rw-enhet och lagringsmedia för mp3. Vid uppspelning av en inkompatibel mp3-skiva kan det hända att det uppstår störningar eller avbrott i ljudet, eller att skivan inte går att spela alls.

# Skapa ditt eget program (programmerad uppspelning)

Spelar upp ett programmerat spår eller en programmerad fil på en cd.

**1** Välj "PROGRAM" i steg 5 i "Byta uppspelningsläge" (sidan 10), och tryck sedan på ⊕.

**2** När du använder en mp3-skiva ska du trycka på ⊞ +/- för att välja mappen som innehåller de spår eller filer som du vill programmera. Tryck på ⊕ om du vill spela upp alla spår eller filer i mappen.

**3** Tryck på ◀▶ och välj önskat spår eller önskad fil, och tryck sedan på ⊕.

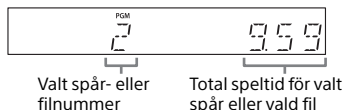

Upprepa stegen ovan om du vill programmera fler spår eller filer.

**4** Tryck på ▶||. Dina inprogrammerade spår eller filer börjar spelas upp.

## **Avbryta den programmerade uppspelningen**

Välj "NORMAL" under "PROGRAM" i steg 1, och tryck sedan på ⊕.

## **Ta bort ett programmerat spår eller en programmerad fil**

Tryck på CLEAR medan uppspelningen är i stoppläge. Varje gång du trycker på knappen raderas det senast programmerade spåret eller den senast programmerade filen.

När alla programmerade spår och filer är borttagna visas "NO STEP".

### **Tips!**

- Ett program kan bestå av upp till 25 spår eller filer. Om du försöker programmera fler än 25 spår eller filer, visas "FULL". Ta i så fall bort onödiga spår.
- Tryck på ►|| om du vill spela upp samma program igen.

### **Anmärkning**

- När skivan matas ut eller nätsladden kopplas från efter programmeringen, raderas alla programmerade spår och filer.

## Ställa in en radiokanal

- 1 Tryck på FUNCTION och välj "FM" eller "DAB\*" (CMT-X7CDB).
- 2 Håll ned PRESET +/- tills frekvensangivelsen i teckenfönstret börjar ändras och släpp därefter upp knappen. Kanalsökningen stannar automatiskt när en FM-stereoutsändning tas emot (**automatisk kanalsökning**). "ST" tänds i teckenfönstret.

\* DAB avser endast CMT-X7CDB.

### Manuell kanalsökning

Tryck på PRESET +/- flera gånger för att ställa in önskad kanal.

### Anmärkning om DAB/DAB+-kanaler (endast CMT-X7CDB)

- Om du ställer in en kanal med RDS-tjänster innehåller utsändningen även information om tjänstens eller kanalens namn.
- När en DAB/DAB+-kanal ställs in kan det ta ett par sekunder innan ljudet hörs.
- Primärtjänsten tas emot automatiskt igen när sekundärtjänsten tar slut.
- Denna radio saknar stöd för datatjänster.

#### Tips!

- Om det förekommer brus i FM-stereomottagningen kan du trycka på MENU och välja "TUNE:MENU", "FM MODE" och "MONO" i tur och ordning för att välja mono-mottagning. Detta ger mindre brus.

## Lagra radiokanaler i snabbvalsminnet

Du kan förinställa in önskade radiokanaler.

- 1 Ställ in önskad kanal och tryck på MENU.
- 2 Tryck på  $\uparrow/\downarrow$  och välj "TUNE:MENU", och tryck sedan på  $\oplus$ .
- 3 Tryck på  $\uparrow/\downarrow$  och välj "MEMORY", och tryck sedan på  $\oplus$ .
- 4 Tryck på  $\uparrow/\downarrow$  och välj "OK", och tryck sedan på  $\oplus$ .
- 5 Tryck på  $\uparrow/\downarrow$  och välj förinställt nummer, och tryck sedan på  $\oplus$ .

Snabbvalsnummer

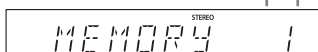

"COMPLETE" visas i teckenfönstret och radiokanalen registreras med förinställt nummer.

Upprepa stegen ovan om du vill registrera fler radiokanaler.

---

**6** Tryck på I/⏻ för att stänga av strömmen, och tryck sedan på I/⏻ en gång till för att slå på strömmen.

**Tips!**

- Du kan förinställa upp till 20 FM-kanaler eller 20 DAB/DAB+-kanaler och 20 FM-kanaler (CMT-X7CDB).
- Om du väljer ett upptaget snabbvalsnummer i steg 5, ersätts den förinställda radiokanalen med den nya kanalen.

### Ställa in en radiokanal som finns i snabbvalsminnet

Tryck på PRESET +/- och välj snabbvalsnumret för önskad radiokanal.

### Köra en automatisk DAB-kanalsökning manuellt (endast CMT-X7CDB)

Innan du kan ställa in DAB/DAB+-kanaler måste du köra en första DAB-kanalsökning. Om du flyttar till ett annat område bör du också utföra en första DAB-kanalsökning manuellt för att uppdatera DAB/DAB+-tjänstinformationen.

---

**1** Tryck på MENU.

---

**2** Tryck på ⬆/⬇ och välj "TUNE:MENU", och tryck sedan på ⊕.

---

**3** Tryck på ⬆/⬇ och välj "INIT:SCAN", och tryck sedan på ⊕.

---

**4** Tryck på ⬆/⬇ och välj "OK", och tryck sedan på ⊕.

Kanalsökningen startar. Förloppet visas med asterisker (\*\*\*\*\*). Beroende på vilka DAB/DAB+-tjänster som tillhandahålls i ditt område kan kanalsökningen ta flera minuter.

**Anmärkning**

- Om inga DAB/DAB+-sändningar tillhandahålls i ditt land eller din region visas "NO?SERV" i teckenfönstret.
- När den här proceduren utförs raderas alla gamla snabbvalsinställningar.
- Kontrollera att anläggningen är avstängd innan du kopplar ur DAB/FM-trådontennen. Annars raderas dina DAB/DAB+-inställningar.

Lyssna på en fil på en USB-enhet

# Spela upp en fil på en USB-enhet

Du kan spela upp ljudfiler från en USB-enhet, som en WALKMAN® eller digitalmediespelare, genom att ansluta USB-enheten till anläggningen.

Information om kompatibla USB-enheter finns i "Kompatibla enheter och versioner" (sidan 41).

**1** Tryck på FUNCTION och välj "USB".

**2** Anslut USB-enheten till  (USB)-porten på enhetens baksida.

Anslut USB-enheten till  (USB)-porten direkt eller via den USB-kabel som medföljde USB-enheten. Vänta tills "READING" försvinner.

**3** Tryck på .

Uppspelnningen startar.

Med knapparna på fjärrkontrollen och enheten kan du snabbspola bakåt/ framåt och välja ett spår, en fil eller en mapp.

## Tips!

- När du spelar upp från USB-enheten kan du välja uppspelningsläge. Tryck på MENU och välj "USB MENU". Välj sedan "PLAYMODE" eller "REPEAT". Mer information finns i "Byta uppspelningsläge" (sidan 10). När du spelar upp en fil på en USB-enhet, kan du inte använda programuppspelning.
- När en USB-enhet ansluts till enheten, laddas batteriet automatiskt. USB-enheten kan laddas också medan anläggningen är avstängd.
- Om det inte går att ladda USB-enheten, kan du koppla från den och ansluta den igen. Information om hur du hittar USB-enhets laddningsstatus finns i bruksanvisningen till USB-enheten.

## Anmärkning

- Uppspelningsordningen för anläggningen kan skilja sig från uppspelningsordningen på den anslutna digitala musikspelaren.
  - Stäng av anläggningen innan du avlägsnar USB-enheten. Om du tar bort en USB-enhet när anläggningen är påslagen, kan informationen på USB-enheten förstöras.
  - Om apparaten behöver anslutas via en USB-kabel, använd då den USB-kabel som medföljde USB-enheten som ska anslutas. Information om anslutning finns i bruksanvisningen till USB-enheten.
  - Efter anslutning kan det dröja en stund innan "READING" visas, beroende på vilken typ av USB-enhet som är ansluten.
  - Anslut inte USB-enheten via ett USB-nav.
  - När USB-enheten ansluts läser anläggningen in alla filer på USB-enheten. Om det finns många mappar eller filer på USB-enheten kan det ta lång tid innan USB-enheten har lästs in.
  - Med vissa anslutna USB-enheter kan det ta lång tid att sända signaler från anläggningen eller att slutföra läsningen av USB-enheten.
  - Kompatibilitet med alla sorters kodnings- och skrivningsprogram kan inte garanteras. Om ljudfiler på USB-enheten ursprungligen kodades med inkompatibel programvara kan dessa filer ge upphov till brus eller felfunktion.
  - Högsta antal mappar och filer på USB-enheten som anläggningen har stöd för är:
    - 1 000\* mappar (inklusive rotmappen)
    - 3 000 filer
    - 250 filer i en mapp
    - 8 mappnivåer (i filernas trädstruktur)
- \* Detta inkluderar mappar som inte innehåller spelbara ljudfiler samt tomma mappar. Det antal mappar som anläggningen kan identifiera kan vara mindre än det faktiska antalet mappar, beroende på mappstrukturen.
- Anläggningen har inte nödvändigtvis stöd för alla funktionerna på anslutna USB-enheter.
  - Mappar som inte innehåller ljudfiler identifieras inte.
  - På den här anläggningen går det att lyssna på ljudfiler i följande format:
    - MP3: filnamnställagg mp3
    - WMA\*\*: filnamnställagg wma
    - AAC\*\*: filnamnställagg m4a, mp4, 3gpOm filen har rätt filnamnställagg men i själva verket har ett annat format, kan det hända att det uppstår störningar eller andra fel om du försöker spela upp filen.
- \*\* Filer som är försedda med upphovsrättskyddet DRM (Digital Rights Management) eller filer som har hämtas från en onlinemusiktkänst kan inte spelas upp på den här anläggningen. Om du försöker spela upp den här typen av filer, spelas nästa oskyddade ljudfil upp automatiskt.

# Spela upp musik från en extrakomponent

Du kan spela upp musik från en extrakomponent som är ansluten till enheten.

## Anmärkning

- Tryck först på VOL – för att sänka volymen.

---

**1** Tryck på FUNCTION och välj "AUDIO IN".

---

**2** Anslut ljudanslutningskabeln till AUDIO IN-kontakten på enhetens baksida och till ljudutgången på den externa ljudutrustningen.

---

**3** Starta uppspelningen på den anslutna komponenten.  
Ställ in volymen på den anslutna komponenten under uppspelning.

---

**4** Tryck på VOL +/- på fjärrkontrollen och justera volymen.

## Anmärkning

- Det kan hända att anläggningen automatiskt växlar till viloläge om volymen på den anslutna komponenten är för låg. Mer information finns i "Ställa in den automatiska vilolägesfunktionen" (sidan 27).



# Koppla anläggningen till en BLUETOOTH-enhet och lyssna på musik

Du kan lyssna på musik från en BLUETOOTH-enhet via en trådlös anslutning. Innan du använder BLUETOOTH-funktionen måste du utföra en parkoppling för att registrera BLUETOOTH-enheten.

## Anmärkning

- Placera den BLUETOOTH-enhet som ska anslutas till anläggningen inom en meter från anläggningen.
- Om BLUETOOTH-enheten har touchfunktion (NFC) kan du hoppa över nästa steg. Se "Lyssna på musik via NFC" (sidan 19).

- 1 Tryck på FUNCTION och välj "BT AUDIO".
- 2 Tryck på MENU.
- 3 Tryck på  $\blacktriangle/\blacktriangledown$  och välj "BT MENU", och tryck sedan på  $\oplus$ .
- 4 Tryck på  $\blacktriangle/\blacktriangledown$  och välj "PAIRING", och tryck sedan på  $\oplus$ .
- 5 Tryck på  $\blacktriangle/\blacktriangledown$  och välj "OK", och tryck sedan på  $\oplus$ .  
När "PAIRING" börjar blinka i teckenfönstret sätts enheten i parkopplingsläge.

- 6 Sök efter anläggningen med BLUETOOTH-enheten.  
En lista med hittade enheter visas i BLUETOOTH-enhetens teckenfönster.

- 7 Välj [SONY:CMT-X7CD] eller [SONY:CMT-X7CDB] (den här anläggningen).  
Skriv "000" om du blir ombedd att ange ett lösenord på BLUETOOTH-enheten. Om anläggningen inte visas i enhetens teckenfönster, ska du fortsätta från steg 1 igen.  
När parkopplingen är klar ändras teckenfönstret från "PAIRING" till namnet på den anslutna BLUETOOTH-enheten och BLUETOOTH-indikatorn tänds.

- 8 Tryck på  $\blacktriangleright\parallel$ .  
Uppspelningsen startar.  
Beroende på BLUETOOTH-enheten kanske du måste trycka två gånger på  $\blacktriangleright\parallel$ .  
Du kan också behöva starta en musikspelare på BLUETOOTH-enheten.

- 9 Tryck på VOL +/- om du vill justera volymen.  
Om det inte går att ändra volymen på anläggningen, kan du göra det på BLUETOOTH-enheten.  
Du kan välja funktioner som att snabbspola bakåt/framåt och välja musik och mapper via fjärrkontrollen eller knapparna på enheten.

## Tips!

- Du kan genomföra en parkoppling eller försöka skapa en BLUETOOTH-anslutning till en annan BLUETOOTH-enhet samtidigt som BLUETOOTH-anslutningen upprättas med en BLUETOOTH-enhet. Den befintliga BLUETOOTH-anslutningen avbryts när en BLUETOOTH-anslutning till en annan enhet har upprättats.

## Anmärkning

- De funktioner som beskrivs ovan kanske inte finns på vissa BLUETOOTH-enheter. Dessutom kanske de faktiska användningssätten skiljer sig åt beroende på den anslutna BLUETOOTH-enheten.

- När parkopplingen har utförts behöver du inte göra om den igen. I följande fall måste dock parkopplingen genomföras en gång till:
  - Parkopplingsinformationen raderades när BLUETOOTH-enheten reparerades.
  - Du har försökt parkoppla anläggningen med fler än tio BLUETOOTH-enheter. Anläggningen kan parkopplas med upp till nio BLUETOOTH-enheter. Om du parkopplar ytterligare en BLUETOOTH-enhet när du redan har parkopplat anläggningen med nio enheter, kommer informationen för den först anslutna enheten att skrivas över med informationen från den nya enheten.
  - Parkopplingsinformationen för anläggningen raderas från den anslutna enheten.
  - Om du initierar anläggningen eller raderar parkopplingshistoriken med anläggningen försvinner all parkopplingsinformation.
- Ljudet på anläggningen kan inte matas ut i en BLUETOOTH-högtalare.
- Lösenord kan även kallas passkod, pinkod eller PIN-nummer.

## Kontrollera adressen för en ansluten BLUETOOTH-enhet

Tryck på DISPLAY när namnet på den anslutna BLUETOOTH-enheten visas i teckenfönstret. BLUETOOTH-enhetens adress visas på två rader i teckenfönstret under åtta sekunder.

## Avbryta anslutningen till BLUETOOTH-enheten

Koppla från BLUETOOTH-anslutningen på BLUETOOTH-enheten. "BT AUDIO" visas i teckenfönstret.

## Radera all registreringsinformation för parkoppling

- 1 Välj "DEL LINK" efter steg 3 i "Koppla anläggningen till en BLUETOOTH-enhet och lyssna på musik" (sidan 17), och tryck sedan på ⊕.
- 2 Tryck på ♣/♣ och välj "OK", och tryck sedan på ⊕.  
"COMPLETE" visas i teckenfönstret och all parkopplingsinformation raderas.

### Anmärkning

- Om du har raderat parkopplingsinformationen, kan du inte skapa en BLUETOOTH-anslutning om du inte utför parkopplingen igen.

## Lyssna på musik via en registrerad enhet

Utför steg 1 i "Parkoppla anläggningen till en BLUETOOTH-enhet och lyssna på musik".

Anslut BLUETOOTH-enheten till anläggningen och tryck på ►|| på anläggningen för att starta uppspelningen.

# Lyssna på musik via NFC

NFC är en trådlös teknik för korta avstånd för kommunikation mellan olika enheter, exempelvis mobiltelefoner och IC-brickor. Rör vid anläggningen med smarttelefonen/surfplattan. Anläggningen startas automatiskt och parkoppling och BLUETOOTH-anslutning upprättas. Börja med att aktivera NFC-inställningarna.



- När du rör vid enheten med en NFC-kompatibel smarttelefon/surfplatta när en annan BLUETOOTH-enhet är ansluten till anläggningen, kopplas BLUETOOTH-enheten bort och anläggningen ansluts till smarttelefonen/surfplattan.

## Anmärkning

- I vissa länder och regioner får NFC-kompatibla appar inte hämtas.

## 1 Rör vid N-Mark på anläggningen med din smarttelefon/surfplatta.

Rör vid enheten med din smarttelefonen/surfplattan och håll den kvar tills smarttelefonen/surfplattan vibrerar.

Läs i smarttelefonens/surfplattans bruksanvisning för information om vilken del av telefonen/surfplattan som ska användas vid kontakten.

## 2 Tryck på ►|| när anslutningen är upprättad.

Uppspelningen startar.

Koppla från anslutningen genom att röra vid N-Mark på enheten med smarttelefonen/surfplattan.

### Tips!

- Kompatibla smarttelefoner är sådana som har NFC-funktion (kompatibla operativsystem: Android version 2.3.3 eller senare, dock ej Android 3.x). På nedanstående webbsida finns information om kompatibla enheter.

För kunder i Europa:

<http://support.sony-europe.com/>

För kunder i övriga länder och områden:

<http://www.sony-asia.com/support>

- Om smarttelefonen/surfplattan inte svarar trots att du rör den vid enheten, kan du hämta NFC Easy Connect till smarttelefonen/surfplattan och köra den. Rör sedan vid enheten igen. NFC Easy Connect är en gratisapp som endast kan användas med Android™. Skanna följande 2D-kod.

---

# Spela upp med kodek för högkvalitetsljud (AAC/aptX)

Du kan ta emot data i AAC- eller aptX-kodekformat från en BLUETOOTH-enhet. Ljudet spelas upp med högre kvalitet. Fabriksinställningen är "ON" för "BT AAC" och "BT APTX".

- 
- 1 Tryck på MENU.

---

  - 2 Tryck på  $\blacktriangle/\blacktriangledown$  och välj "BT MENU", och tryck sedan på  $\oplus$ .

---

  - 3 Tryck på  $\blacktriangle/\blacktriangledown$  och välj "BT AAC" (AAC-kodek) eller "BT APTX" (aptX-kodek), och tryck sedan på  $\oplus$ .

---

  - 4 Tryck på  $\blacktriangle/\blacktriangledown$  och välj "ON", och tryck sedan på  $\oplus$ .

## Anmärkning

- Om du gör inställningen under pågående BLUETOOTH-anslutning, bryts anslutningen.
- Om det inträffar ljudavbrott under mottagning med AAC-kodekformat, kan du avbryta inställningarna genom att välja "OFF" i steg 4. I detta fall tar anläggningen emot SBC-kodek.

## Förbereda nätverksanslutning

Om du ansluter anläggningen till ett nätverk kan du använda den på olika sätt. Anslutningsmetoderna varierar beroende på nätverksmiljön. Kontrollera nätverksmiljön i förväg.

### Tips!

- Om du vill ange den fasta IP-adressen använder du skärmen i steg 6 i "Ansluta till dator" (sidan 21).

### Anmärkning

- Det går inte att ansluta till det trådlösa och trådanslutna nätverket samtidigt. När du ansluter till det trådlösa nätverket måste du koppla från nätverkskabeln från anläggningen.
- När du konfigurerar ett trådlöst nätverk kanske du måste ange namnet på det trådlösa nätverket (SSID) och säkerhetsnyckeln (WEP- eller WPA-nyckeln). Säkerhetsnyckeln (eller nätverksnyckeln) är en krypteringsnyckel som används för att begränsa antalet enheter som systemet kommunicerar med. Den används för att ge bättre säkerhet för enheter som kommunicerar via en trådlös nätverksrouter/anslutningspunkt.

### Metod med smarttelefon/surfplatta

Använd appen SongPal, som endast kan användas med smarttelefon/surfplatta. Mer information finns i snabbstartguiden.

### Metod med anslutningspunkt med stöd för WPS

Anslut med hjälp av knappen för WPS-åtkomst. Se snabbstartguiden.

### Metod med dator

Se "Ansluta till dator" (sidan 21).

### Metod med trådanslutet nätverk

Se "Ansluta till ett trådanslutet nätverk" (sidan 23).

## Ansluta till dator

### Anmärkning

- Kom ihåg att ditt Wi-Fi-nätverk inte är skyddat förrän du är klar med inställningen. När inställningen är slutförd skyddar du ditt Wi-Fi-nätverk igen genom att ställa in trådlös nätverksäkerhet.

- 1 Ha namnet på det trådlösa nätverket (SSID) och säkerhetsnyckeln till den trådlösa nätverksroutern/anslutningspunkten som ska användas tillgängliga för referens.

SSID (namn på trådlöst nätverk)

---

Säkerhetsnyckel (WEP- eller WPA-nyckel)

---



För mer information om SSID och säkerhetsnyckeln, se bruksanvisningen till den trådlösa nätverksroutern/anslutningspunkten.

- 2 Tryck på **I**/**U** för att starta anläggningen.



- 3 Anslut anläggningen till en Mac eller PC.

### För Windows 8 (Windows UI)

- ① Starta datorn.
- ② För muspekaren till det övre högra (eller nedre högra) hörnet på startskärmen för att visa snabbknapparna och välj [Inställningar].  
Om datorn har en pekskärm visar du snabbknapparna genom att dra med fingret från höger på startskärmen och väljer sedan [Inställningar].

- ③ Klicka eller tryck på ikonen  eller .
- ④ Välj [Sony\_Wireless\_Audio\_Setup] i nätverkslistan.

#### För Windows 8/Windows 7

- ① Starta datorn.
- ② Klicka eller tryck på skrivbordet på startskärmen.
- ③ Klicka på ikonen  eller  längst ned på skärmen.
- ④ Välj [Sony\_Wireless\_Audio\_Setup] i nätverkslistan.

#### För Windows Vista

- ① Starta datorn.
- ② Klicka på ikonen  längst ned på skärmen.
- ③ Välj [Anslut till ett nätverk].
- ④ Välj [Sony\_Wireless\_Audio\_Setup] i nätverkslistan.

#### För Mac OS X

- ① Starta Mac-datorn.
- ② Klicka på ikonen  högst upp på skärmen.
- ③ Välj [Sony\_Wireless\_Audio\_Setup] i nätverkslistan.

- 
- 4 Öppna skärmen [Sony Network Device Setting] (Inställning för Sony-nätverksenhet).

#### För PC

Starta webbläsaren och skriv in någon av följande webbadresser i adressfältet.  
<http://192.168.100.1>

#### För Mac

Starta Safari, välj [Bonjour] under  ([Bokmärken]) och välj [SONY:CMT-X7CD] eller [SONY:CMT-X7CDB].

- 
- 5 Välj önskat språk på skärmen [Språkinställning].

- 
- 6 Välj [Nätverksinställningar] på menyn.



Nätverksinställningar



- 
- 7 Ange SSID för den trådlösa nätverksroutern/anslutningspunkten och välj [Tillämpa].

Ange säkerhetsnyckeln vid behov.



SSID

Tryck på [OK] i bekräftelsedialogrutan.

- 
- 8 Tryck på  för att stänga av strömmen, och tryck sedan på  en gång till för att slå på strömmen.

- 
- 9 Anslut Mac-datorn eller PC:n till den trådlösa nätverksroutern/anslutningspunkten.

#### Anmärkning

- Åtgärden måste slutföras inom tio minuter. Återställ datorn (sidan 38) om du inte kan slutföra åtgärden.

## Ansluta till ett trådslutet nätverk

Vanligtvis ställs DHCP-inställningen på ON när du ansluter datorn till nätverket. Mer information finns i handboken till datorn.

- 1 Kontrollera att datorn och routern är påslagna.
- 2 Anslut anläggningen och routern med hjälp av en nätverkskabel (medföljer ej).
- 3 Anslut routern och datorn med ytterligare en nätverkskabel (medföljer ej) eller en trådlös nätverksanslutning.
- 4 Sätt på anläggningen.  
 tänds i teckenfönstret när anslutningen är upprättad.

## Lyssna på musik på en Xperia™ / Xperia-surfplatta (WALKMAN®-appen)

Med WALKMAN®-appen kan du spela upp musik från en (Xperia/Xperia-surfplatta).

### Anmärkning

- Kontrollera i förväg att Xperia-enheten är ansluten till nätverket, och uppdatera Android OS till den senaste versionen innan du använder det med anläggningen.

- 1 Anslut anläggningen till nätverket.  
Mer information finns i "Förbereda nätverksanslutning" (sidan 21).
- 2 Starta appen WALKMAN® på Xperia-enheten.
- 3 Klicka på ikonen  högst upp till höger på Xperia-enheten.  
Då visas en lista med enheter som kan anslutas till anläggningen.
- 4 Välj [SONY:CMT-X7CD] eller [SONY:CMT-X7CDB] (den här anläggningen).
- 5 Börja spela upp ljudinnehållet på Xperia-enheten.  
Anläggningen övergår i funktionsläget "HOME NET" och det valda ljudinnehållet spelas upp.  
Om uppspelningen inte startar kan du utföra åtgärden igen från steg 1.

### Tips!

- Mer information finns i bruksanvisningen till Xperia-enheten.
- Information om hur du använder operativsystemet Android finns i hjälpen till Android OS.
- Du kan spela upp musik från vissa WALKMAN®-modeller på den här anläggningen med funktionen Music Throw (Musikdelning). Mer information om funktionen Music Throw (Musikdelning) finns i bruksanvisningen till WALKMAN®.

---

# Lyssna på musik på iPhone, iPad, iPod eller iTunes (AirPlay)

Via AirPlay kan du spela upp musik som lagras på en iPhone, iPad, iPod touch eller på en Mac eller dator som är utrustad med iTunes.

Information om kompatibla modeller av iPhone, iPad, iPod touch och iTunes finns i "Kompatibla enheter och versioner" (sidan 41).

### Anmärkning

- Anslut en iPhone/iPad/iPod touch eller dator utrustad med iTunes till nätverket, och uppdatera iOS eller iTunes till den senaste versionen innan du använder den med den här anläggningen.

---

**1** Anslut anläggningen till nätverket.  
Mer information finns i "Förbereda nätverksanslutning" (sidan 21).

---

**2** Starta appen på iPhone, iPad, iPod touch eller iTunes.

---

**3** Klicka på ikonen  i Kontrollcenter på iPhone, iPad eller iPod eller i iTunes.  
Då visas en lista med enheter som kan anslutas till anläggningen.

---

**4** Välj [SONY:CMT-X7CD] eller [SONY:CMT-X7CDB] (den här anläggningen).



## 5 Börja spela upp ljudinnehållet på iPhone, iPad, iPod touch eller i iTunes.

Anläggningen övergår i funktionsläget AirPlay och det valda ljudinnehållet spelas upp.

Om uppspelningen inte startar kan du utföra åtgärden igen från steg 1.

### Tips!

- Det kan hända att ljudvolymen från anläggningen blir mycket hög när du ställer in för hög volym på iPhone, iPad, iPod touch eller iTunes.
- Volymen på iPhone, iPad, iPod touch eller iTunes kanske inte kan kopplas till volymnivån på anläggningen.
- Information om hur du använder iPhone, iPad, iPod touch, iTunes eller AirPlay finns i bruksanvisningen till enheten.

## Lyssna på musik på Windows 8/Windows 7 (hemnätverk)

Du kan spela upp spår från en DLNA-kompatibel server, till exempel Media Go, Windows Media Player och andra program, på anläggningen. Mer information finns på denna webbplats:

<http://www.sony.jp/support/netjuke/index.html>

Du kan använda en smarttelefon/surfplatta som styrenhet med appen SongPal (kan endast användas med smarttelefon/surfplatta).

Information om kompatibla DLNA-enheter finns i "Kompatibla enheter och versioner" (sidan 41).

### Tips!

- För att kunna spela upp musik från en dator med Windows Vista eller Windows XP, måste du ha tillgång till en styrenhet. Mer information finns i bruksanvisningen till datorn.

### Anmärkning

- Anläggningen kan spela upp ljudinnehåll som lagras på servern i något av ljudformaten MP3, linjär PCM, WMA, AAC, WAV, FLAC, ALAC och AIFF. (Anläggningen kan endast spela upp AAC-filer med tilläggen m4a, mp4 och 3gp.) När en trådlös anslutning används, kan det hända att anläggningen inte kan spela upp vissa ljudfiler.
- Filer i WMA-format med DRM-upphovsrättsskydd kan inte spelas upp på den här anläggningen. Om en WMA-fil inte kan spelas upp på anläggningen, kan du högerklicka på filen på datorn. Om det finns en "Licens"-flik är filen skyddad med DRM.
- Normal tar det en stund innan alla DLNA-enheter har identifierats när du lyssnar på ljudinnehåll via ett hemnätverk.
- Du kanske inte kan spela upp visst innehåll med DLNA CERTIFIED-produkter.

---

# Använda musikströmning från Internet (musiktjänster)

Du kan använda olika tjänster för att strömma musik från Internet, och använda appen SongPal på en smarttelefon/surfplatta som styrenhet utan att behöva använda dator.

Tillvägagångssättet kan variera beroende på smarttelefonen/surfplattan. Mer information finns i bruksanvisningen till smarttelefonen/surfplattan.

## Tips!

- Beroende på tjänsten kan du behöva ange ditt ID och lösenord när du loggar in. Om du vill ta bort ditt ID och lösenord kan du återställa enheten (sidan 38).
- Ljud med mycket hög volym kan matas ut från enheten om du ställer in volymen för högt med en smarttelefon/surfplatta eller iOS.
- Information om hur du använder operativsystemet Android eller iOS finns i hjälpen till respektive operativsystem.
- För information om hur du använder SongPal kan du trycka/klicka på ikonen Help (Hjälp) eller Option (Alternativ).

## Anmärkning

- Tjänster och tillgänglighetsperioder kan variera i olika länder och regioner. Vissa tjänster kräver separat registrering. Uppgradering av enheten kan krävas.

---

## 1 Hämta SongPal till smarttelefonen/surfplattan och kör sedan appen.

Appen SongPal kan endast användas med en smarttelefon/surfplatta. En specialanpassad app till denna modell finns i Google Play™ och App Store. Installera appen enligt anvisningarna i smarttelefonen/surfplattan.

---

## 2 Anslut anläggningen till nätverket enligt anvisningarna i smarttelefonen/surfplattan.

Mer information finns i snabbstartguiden.

---

## 3 Välj en musiktjänst från listan i SongPal.

Den valda musiktjänsten startar. En lista med tillgänglig musik visas.

---

## 4 Välj önskat spelbart innehåll och starta uppspelningen.

Välj önskad musik. När uppspelningen startar, visas den valda musiktjänsten i teckenfönstret. Om uppspelningen inte startar kan du utföra åtgärden igen från steg 3.

# Ställa in den automatiska vilolägesfunktionen

Anläggningen växlar automatiskt till viloläge efter 15 minuter om den inte används och inga ljudsignaler matas ut (automatisk vilolägesfunktion).

Den automatiska vilolägesfunktionen är aktiverad som standard.

- 1 Tryck på MENU.
- 2 Tryck på  $\uparrow/\downarrow$  och välj "STBY:MODE", och tryck sedan på  $\oplus$ .
- 3 Tryck på  $\uparrow/\downarrow$  och välj "AUTO:STBY", och tryck sedan på  $\oplus$ .
- 4 Tryck på  $\uparrow/\downarrow$  och välj "ON" eller "OFF", och tryck sedan på  $\oplus$ .

## Tips!

- "AUTOSTBY" visas i teckenfönstret i två minuter innan anläggningen växlar till viloläge.

## Anmärkning

- Den automatiska vilolägesfunktionen kan inte användas med radion (FM/DAB\*), även om du har aktiverat den.
- Det kan hända att anläggningen inte automatiskt går över i viloläge i följande fall:
  - medan FM- eller DAB\*-funktion används
  - medan en ljudsignal identifieras
  - under uppspelning av ljudspår eller filer
  - medan väckningstimern eller insomningstimern används

- I följande fall räknar anläggningen ned tiden igen (cirka 15 minuter) tills det växlar till viloläge, även om den automatiska vilolägesfunktionen är aktiverad:
  - när en USB-enhet ansluts med USB-funktionen
  - när en knapp på fjärrkontrollen eller enheten trycks in
- \* DAB avser endast CMT-X7CDB.

# Ställa in viloläget för BLUETOOTH/nätverk

När viloläget för BLUETOOTH/nätverk aktiveras, övergår anläggningen i väntläge för BLUETOOTH- eller nätverksanslutning även när anläggningen är avstängd. Detta läge är inaktiverat som standard.

- 1 Tryck på MENU.
- 2 Tryck på / och välj "STBY:MODE", och tryck sedan på .
- 3 Tryck på / och välj "BTNW:STBY", och tryck sedan på .
- 4 Tryck på / och välj "ON" eller "OFF", och tryck sedan på .
- 5 Tryck på för att stänga av anläggningen.

## Tips!

- När du trycker på "ON" startas anläggningen automatiskt och du kan lyssna på musik eller spela upp musiktjänster genom att aktivera BLUETOOTH på den anslutna utrustningen eller på en nätverksenhet, t. ex. en DLNA-enhet eller kompatibel enhet med AirPlay.

# Ställa in den trådlösa BLUETOOTH-signalen på ON/OFF

När anläggningen är påslagen kan du använda den för att styra ett trådlöst nätverk eller en BLUETOOTH-signal. Standardinställningen är ON.

- 1 Starta anläggningen.
- 2 Om blinkar i teckenfönstret ska du hålla och intryckta på anläggningen.
- 3 Släpp upp knappen när "RF OFF" (trådlös BLUETOOTH-signal av) eller "RF ON" (trådlös BLUETOOTH-signal på) visas.

## Tips!

- När denna inställning är inaktiverad kan du inte använda den trådlösa nätverksfunktionen eller BLUETOOTH.
- När denna inställning är inaktiverad kan du starta anläggningen via NFC-funktionen på en smarttelefon/surfplatta.
- När denna inställning är inaktiverad kan du inte välja viloläget för BLUETOOTH/nätverk.
- När viloläget för BLUETOOTH/nätverket är aktiverat och anläggningen stängs av, stängs också viloläget av.
- När denna inställning är inaktiverad kan du inte parkoppla anläggningen och BLUETOOTH-enheten.
- Du kan använda en trådsluten anslutning även om inställningen är inaktiverad.

## Justera ljudet

Du kan ställa in bas och diskant och justera volymen som du vill.

- 1 Tryck på SOUND.
- 2 Tryck på  $\blacktriangle/\blacktriangledown$  och välj "CA+", "P-EQ" (ljudeffekt) eller "WIDE ST" (stereoэффекt), och tryck på  $\oplus$ .  
**CA+**: Välj den ljudkvalitet som rekommenderas av Sony.  
**P-EQ (EQUALIZER)**: Välj önskat ljud bland följande typer:  
"R AND B/HIP HOP", "ROCK", "POPS", "CLASSIC", "JAZZ", "FLAT", "CUSTOM"  
**WIDE ST (WIDE STEREO)**: Välj "HIGH" eller "NORMAL", och tryck sedan på  $\oplus$ .  
Välj "NORMAL" om du vill ha ett mer naturligt stereoljud.

## Använda timerfunktionerna

Den här anläggningen har en insomningstimer och en väckningstimer.

### Anmärkning

- Insomningstimern har företräde framför väckningstimern.

## Ställa in insomningstimern

Anläggningen stängs av automatiskt vid den angivna tiden.

- 1 Tryck på MENU.
- 2 Tryck på  $\blacktriangle/\blacktriangledown$  och välj "SLEEP", och tryck sedan på  $\oplus$ .
- 3 Tryck på  $\blacktriangle/\blacktriangledown$  och välj önskad tid, och tryck sedan på  $\oplus$ .  
Du kan välja mellan "10MIN" (10 minuter) till "90MIN" (90 minuter) i tiominutersintervall.

### Tips!

- Du kan kontrollera den återstående tiden för insomningstimern genom att följa steg 1 och 2 ovan.
- Insomningstimern fungerar även om klockan inte är ställd.

## Stänga av insomningstimern

Välj "OFF" i steg 3 ovan.

## Ställa in väckningstimern

### Anmärkning

- Tänk på att ställa in klockan innan du ställer in timern (sidan 9).

### Väckningstimer

Du kan lyssna på en cd, en USB-enhet eller radion varje dag vid en förinställd tid. Inställningen för väckningstimern fortsätter gälla om den inte avbryts.

- 1 Förbered ljudkällan.
- 2 Tryck på **TIMER**.
- 3 Tryck på **▲/▼** och välj "PLAY SET", och tryck sedan på **⊕**.  
Starttiden blinkar i teckenfönstret.
- 4 Tryck på **▲/▼** och välj tiden, och tryck sedan på **⊕**.  
Följ samma steg för att ställa in "MINUTE" i starttiden, och "HOUR" och "MINUTE" i stopptiden.
- 5 Tryck på **▲/▼** och välj önskad ljudkälla, och tryck sedan på **⊕**.  
Bekräftelsen av väckningstimern visas.
- 6 Tryck på **I/⏻** för att stänga av anläggningen.

### Tips!

- Anläggningen slås automatiskt på strax före den inställda tiden.
    - För FM eller DAB\*: Cirka 15 sekunder före inställd tid
    - För en cd- eller USB-enhet: Cirka 90 sekunder före inställd tid
  - När ljudkällan är en cd, kan du förprogrammera väckningstimern. Se "Skapa ditt eget program (programmerad uppspelning)" (sidan 11).
  - När ljudkällan är radio måste du ställa in radiokanalen i förväg (sidan 13).
  - Om du vill ändra timerinställningen följer du stegen från början.
- \* DAB avser endast CMT-X7CDB.

### Anmärkning

- Om anläggningen redan är påslagen vid den inställda tidpunkten, fungerar inte väckningstimern. Tänk på att inte använda anläggningen förrän den startas och börjar spela upp via timern.
- Om ljudkällan för väckningstimern är inställd på en radiokanal som du har ställt in med automatisk (AUTO) eller manuell (MANUAL) inställning, och du sedan ändrar radiofrekvensen eller bandet efter att ha ställt in timern, ändras även radiokanalsinställningen för timern.
- Om ljudkällan för väckningstimern är inställd på en radiokanal som du har ställt in från en förinställd radiokanal, och du ändrar radiofrekvensen eller bandet efter att ha ställt in timern, ändras inte radiokanalsinställningen för timern. Inställningen av radiokanalen för timern är inställd på den valda frekvensen.

### Kontrollera inställningen

- 1 Tryck på **TIMER**.
- 2 Tryck på **▲/▼** och välj "SELECT", och tryck sedan på **⊕**.
- 3 Tryck på **▲/▼** och välj "TIMER SEL", och tryck sedan på **⊕**.
- 4 Tryck på **▲/▼** och välj "PLAY SEL", och tryck sedan på **⊕**.  
Timerinställningen visas i teckenfönstret.

### Stänga av timern

Välj "OFF" efter steg 3 i "Kontrollera inställningen" (sidan 30), och tryck sedan på **⊕**.

# Uppdatera programvaran

När en ny programvaruversion identifieras, uppdateras anläggningen när den ansluts till Internet och "UPDATE" visas i teckenfönstret. Följ sedan anvisningarna nedan för att uppdatera till den senaste versionen.

- 1 Tryck på MENU.
- 2 Tryck på  $\uparrow/\downarrow$  och välj "NETWORK", och tryck sedan på  $\oplus$ .
- 3 Tryck på  $\uparrow/\downarrow$  och välj "UPDATE", och tryck sedan på  $\oplus$ .
- 4 Tryck på  $\uparrow/\downarrow$  och välj "OK", och tryck sedan på  $\oplus$ .  
Uppdateringen startar.  
När uppdateringen är klar, visas "COMPLETE". Tryck på I/⏻ för att stänga av anläggningen, och tryck sedan på samma knapp för att starta den.

## Anmärkning

- Det tar vanligtvis tre till tio minuter innan uppdateringen är klar. Beroende på nätverksmiljön kan det ta längre tid.
- Använd inte anläggningen eller fjärrkontrollen medan uppdateringen pågår. Stäng inte heller av anläggningen eller koppla loss nätsladden medan uppdateringen pågår.

# Byta batteri

Fjärrkontrollens funktionsavstånd blir kortare när batteriet börjar ta slut. När enheten inte längre går att styra via fjärrkontrollen, ska du byta ut batteriet mot ett nytt CR2025 litiumbatteri (medföljer ej).

- 1 Håll **A** intryckt på fjärrkontrollens baksida och dra ut batterihållaren i pilens riktning.

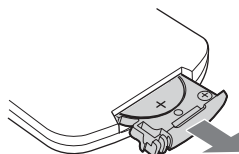
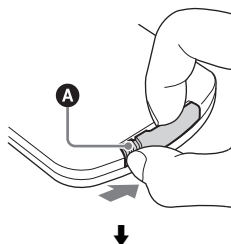

- 2 Sätt i det nya batteriet med symbolen "+" uppåt och för in batterihållaren i facket.

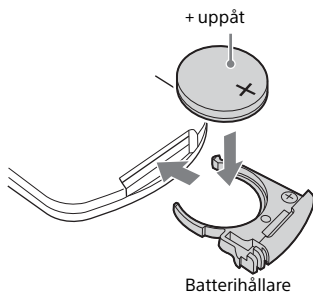

#### **Anmärkning**

- Torka av batteriet med en torr trasa för att säkerställa god kontakt.
- Håll inte batteriet med en pincett av metall eftersom det kan leda till kortslutning.
- Om du använder andra batterier än CR2025 kan det leda till brand eller explosion.



## Om SongPal

### Ljudinställningar

Du kan enkelt anpassa ljudet eller använda Sonys rekommenderade inställning "CA+".

### Musiktjänst

Du kan lyssna på olika musiktjänster.

### Styra enheter i hemnätverket

Du kan spela upp musik som är lagrad på en dator eller DLNA-server via nätverket.

### Styra en cd isatt i enheten eller en USB-ansluten enhet

Du kan spela upp en cd som har satts i enheten, eller musik på enhet som är ansluten till USB-kontakten.

Vad du kan styra via SongPal beror på den anslutna enheten.

Specifikationen och utformningen av appen kan komma att ändras utan föregående meddelande.

### Device Select (Välj enhet)

Välj en SongPal-kompatibel enhet.

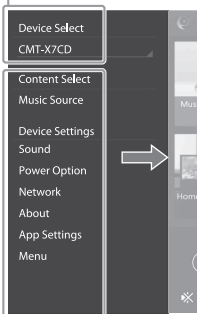

### Inställningar på en anslutna enheten

Olika ljud- och nätverksinställningar visas. Du kan visa menyn på vilken skärm som helst genom att dra med fingret åt höger.

### Startskärm

Visar funktionerna på den valda enheten samt musiktjänster och appar som har installerats på din smartphone/iPhone.



### Minispelare

Styrenhet för den valda funktionen.

## Felsökning

Om det inträffar ett problem när du använder anläggningen, följ anvisningarna som beskrivs nedan innan du kontaktar närmaste Sony-återförsäljare. Om ett felmeddelande visas noterar du det för referens.

1 Kontrollera om problemet finns med i listan i avsnittet "Felsökning".

2 Se följande webbplatser för kundsupport.

För kunder i Europa:

<http://support.sony-europe.com/>

För kunder i övriga länder och områden:

<http://www.sony-asia.com/support>

Den senaste supportinformationen och vanliga frågor finns på de här webbplatserna.

3 Om du fortfarande inte kan åtgärda problemet kontaktar du närmaste Sony-återförsäljare.

Om problemet kvarstår när du har gjort allt ovanstående kontaktar du närmaste Sony-återförsäljare.

Om du ska ta med dig produkten för reparation måste du ta med dig hela anläggningen (huvudenhet och fjärrkontroll).

Den här produkten är en systemprodukt och hela anläggningen behövs för att avgöra vilken del som behöver repareras.

### Om vilolägesindikatorn blinkar

Koppla omedelbart från nätsladden och se till att den inte är ansluten till ett annat vägguttag än 220 V AC.

- Vänta tills vilolägesindikatorn har slutat blinka, anslut nätsladden igen och slå på anläggningen. Om problemet kvarstår kontaktar du närmaste Sony-återförsäljare.

## Allmänt

Anläggningen startar inte.

- ➔ Kontrollera att nätsladden sitter i ordentligt i vägguttaget.

Anläggningen växlar plötsligt till viloläge.

- ➔ Detta är inget fel. Anläggningen växlar automatiskt till viloläge om den inte används och inga ljudsignaler matas ut under cirka 15 minuter. Se "Ställa in den automatiska vilolägesfunktionen" (sidan 27).

Inställningen av klockan eller väckningstimern avbröts plötsligt.

- ➔ Om anläggningen inte används under cirka en minut, avbryts inställningen av klockan och väckningstimern automatiskt. Gör om inställningsproceduren från början.

Det hörs inget ljud.

- ➔ Vrid upp volymen på enheten.
- ➔ Kontrollera att en extern komponent är korrekt ansluten till AUDIO IN-kontakten och sätt funktionen på AUDIO IN.
- ➔ Det kan hända att den inställda kanalen inte sänder för tillfället.

Det brummar eller brusar kraftigt.

- ➔ Flytta anläggningen längre bort från eventuella störningskällor.
- ➔ Koppla in anläggningen i ett annat vägguttag.
- ➔ Vi rekommenderar att du använder en elkontakt med ett störningsfilter (medföljer ej).

Fjärrkontrollen fungerar inte.

- ➔ Flytta undan alla hinder mellan fjärrkontrollen och anläggningens fjärrkontrollsensor och flytta bort anläggningen från eventuell lysrörsbelysning.
- ➔ Rikta fjärrkontrollen mot sensorn på anläggningen.
- ➔ Flytta fjärrkontrollen närmare anläggningen.
- ➔ Sätt i nya batterier.

## Cd-da/mp3-skiva

"LOCKED" visas i teckenfönstret och skivan kan inte matas ut från skivfacket.

- ➔ Kontakta närmaste Sony-återförsäljare eller ett auktoriserat Sony-serviceställe.

Skivan eller filen spelas inte upp.

- ➔ Skivan har inte slutbehandlats (en cd-r- eller cd-rw-skiva där data kan läggas till).

Ljudet hoppar eller så går det inte att spela skivan.

- ➔ Skivan kanske är smutsig eller repig. Torka rent skivan om den är smutsig.
- ➔ Ställ anläggningen på ett ställe där den inte utsätts för vibrationer (t.ex. på ett stabilt stativ).

Skivan börjar inte spela från det första spåret eller den första filen.

- ➔ Kontrollera att inställt uppspelningsläge är korrekt. Ändra inställningen om uppspelningsläget är "SHUFFLE" eller "PROGRAM" (sidan 10).

Det tar längre tid än vanligt innan uppspelningen startar.

- ➔ För följande sorters skivor kan det ta lite längre tid innan uppspelningen startar:
  - skivor som är inspelade med komplicerad trädstruktur
  - skivor som är inspelade i multisessionsformat
  - skivor med många mappar

## USB-enhet

Information om kompatibla USB-enheter finns i "Kompatibla enheter och versioner" (sidan 41).

En USB-enhet som inte stöds är ansluten.

- ➔ Följande problem kan inträffa.
  - USB-enheten känns inte igen.
  - Fil- eller mappnamn visas inte på anläggningen.
  - Uppspelningen fungerar inte.
  - Ljudet hoppar.
  - Det är störningar i ljudet.
  - Ljudet är förvrängt.

Det hörs inget ljud.

- ➔ USB-enheten är inte korrekt ansluten. Stäng av anläggningen och anslut USB-enheten igen.

Det förekommer störningar i ljudet, eller ljudet hoppar eller är förvrängt.

- ➔ En USB-enhet som inte stöds är ansluten. Anslut en USB-enhet som stöds.
- ➔ Stäng av anläggningen, anslut USB-enheten på grund av datorns anslutningsförhållanden. I så fall raderar du filen och skickar musikdata igen.
- ➔ Själv musikinformationen innehåller störningar eller ljudet är förvrängt. Det kan ha uppstått störningar när musikfilen skapades på grund av datorns användningsförhållanden. I så fall raderar du filen och skickar musikdata igen.
- ➔ Filerna är kodade med en låg bithastighet. Skicka filer som är kodade med högre bithastighet till USB-enheten.

"READING" visas under lång tid, eller så tar det lång tid innan uppspelningen startar.

- ➔ I följande fall kan läsprocessen ta lång tid.
  - Det finns många mappar eller filer på USB-enheten.
  - Filstrukturen är mycket komplex.
  - Det finns inte tillräckligt med ledigt minne.
  - Internminnet är fragmenterat.

Namnet på filen eller mappen (albumnamnet) visas inte korrekt.

- ➔ Överför musikdata till USB-enheten igen, eftersom det kan vara fel på de data som är lagrade på USB-enheten.
- ➔ Följande teckenkod kan visas av den här anläggningen:
  - Versaler (A till Z).
  - Siffror (0 till 9).
  - Symboler (< > \* +, [ ] @ \ \_).Övriga tecken visas som " \_".

USB-enheten känns inte igen.

- ➔ Stäng av anläggningen och anslut USB-enheten igen. Sätt på anläggningen igen.
- ➔ En inkompatibel USB-enhet kanske har anslutits.
- ➔ USB-enheten fungerar inte korrekt. Läs i bruksanvisningen som medföljde USB-enheten om hur du åtgärdar problemet.

---

## Uppspelningen startar inte.

---

- ➔ Stäng av anläggningen och anslut USB-enheten igen. Sätt på anläggningen igen.
  - ➔ En inkompatibel USB-enhet kanske har anslutits.
- 

## Skivan börjar inte spela från det första spåret.

---

- ➔ Ställ in uppspelningsläget på "NORMAL".
- 

## USB-enheten kan inte laddas.

---

- ➔ Se till att USB-enheten är korrekt ansluten till  (USB)-porten.
  - ➔ Anläggningen kanske inte har stöd för USB-enheten.
  - ➔ Koppla från USB-enheten och anslut den på nytt. Information om hur du hittar USB-enhetens laddningsstatus finns i bruksanvisningen till USB-enheten.
- 

## Radio

Det brummar eller brusar kraftigt ("STEREO" blinkar i teckenfönstret), eller så går det inte att ta emot utsändningar.

---

- ➔ Anslut antennen ordentligt.
  - ➔ Leta reda på ett ställe och en riktning där mottagningen blir bättre och sätt upp antennen där i stället.
  - ➔ Håll antennerna på avstånd från enheten eller andra AV-komponenter för att undvika störningar.
  - ➔ Stäng av annan elutrustning i närheten.
- 

## Flera radiokanaler hörs samtidigt.

---

- ➔ Leta reda på ett ställe och en riktning där mottagningen blir bättre och sätt upp antennen där i stället.
  - ➔ Samla ihop antennkablarna med klämmor som finns tillgängliga i handeln och justera kabellängderna.
- 

## Mottagningen fungerar inte för DAB/DAB+-radiokanaler.

---

- ➔ Kontrollera alla antennanslutningar och utför sedan proceduren för automatisk DAB-kanalsökning. Se "Köra en automatisk DAB-kanalsökning manuellt (endast CMT-X7CDB)" (sidan 14).
  - ➔ Den aktuella DAB/DAB+-tjänsten kanske inte är tillgänglig.  
Tryck på TUNING +/- och välj en annan tjänst.
- 

- ➔ Om du har flyttat till ett annat område kan det hända att vissa tjänster/frekvenser har ändrats så att det inte går att ställa in den sändning du brukar lyssna på längre. Utför proceduren för automatisk DAB-kanalsökning för att registrera om sändarinnehållet. (När den här proceduren utförs raderas alla kanaler ur snabbvalsminnet.)
- 

## DAB/DAB+-sändningen har avbrutits.

---

- ➔ Flytta anläggningen eller justera antennens riktning för att förbättra signalkvaliteten.
- 

## Nätverksanslutning

Anläggningen kan inte ansluta till nätverket. (Annan utrustning i nätverket kan inte hitta eller identifiera anläggningen.)

---

- ➔ Kontrollera att  lyser i teckenfönstret.
  - ➔ Det tar ungefär en minut för anläggningen att få en IP-adress när anläggningen startas i en kommunikationsmiljö utan en router.
  - ➔ När du använder en fast IP-adress kan det hända att samma IP-adress används av annan utrustning. Använd en annan IP-adress.
- 

Anläggningen kan inte ansluta till nätverket via en trådlös nätverksanslutning.

---

- ➔ När en nätverkskabel är ansluten till anläggningen, försöker anläggningen automatiskt ansluta till nätverket via en trådbunden nätverksanslutning. Om du vill använda en trådlös nätverksanslutning ska du inte ansluta en nätverkskabel till anläggningen.
  - ➔ Kontrollera inställningarna för trådlös nätverksrouter/anslutningspunkt. Om dolt SSID-läge (stealth mode) har angetts till "ON" på anslutningspunkten, ska du ange det till "OFF". Information om inställningarna för anslutningspunkten på den trådlösa routern finns i bruksanvisningen till anslutningspunkten.
- 

Anläggningen kan inte ansluta till nätverket med WPS.

---

- ➔ Ställ in nätverket efter att du har sökt efter anslutningspunkten med Access Point Scan.
  - ➔ Du kan inte ansluta till ett nätverk med WPS när anslutningspunkten är inställd på WEP.
  - ➔ Uppdatera den fasta programvaran till den trådlösa nätverksroutern/anslutningspunkten till den senaste versionen.
-

## Musiktjänster

Anläggningen kan inte ansluta till musiktjänster.

- ➔ Se till att den trådlösa nätverksroutern/anslutningspunkten är påslagen.
- ➔ Kontrollera att  visas i teckenfönstret. Om inte, konfigurera ett trådlöst nätverk igen. Mer information finns i snabbstartguiden.
- ➔ Om anläggningen är ansluten till ett trådlöst nätverk, placerar du den trådlösa nätverksroutern/anslutningspunkten och anläggningen närmare varandra och utför konfigurationen igen.
- ➔ Beroende på leverantör kanske endast en anslutning till Internet är tillåten. I så fall kan anläggningen inte anslutas om anslutningen redan används. Kontakta Internet- eller tjänstleverantören.
- ➔ Försök starta om appen SongPal när du startar mobiltelefonen (Android, Xperia eller iPhone/iPod touch) efter att den har varit avstängd en stund.

## Hemnätverk

Styrenheten kan inte hitta anläggningen. (Styrenheten kan inte söka efter innehållet på anläggningen.)

- ➔ Kontrollera att styrenheten är ansluten till hemnätverket.
- ➔ Multicast-kontrollen på anslutningspunkten är aktiverad.

Musiken startas automatiskt.

- ➔ Anläggningen kanske styrs av en annan komponent. Avbryt styrningen genom att inaktivera viloläget för BLUETOOTH/nätverket (sidan 28).

Ljudet avbryts.

- ➔ DLNA-servern är överbelastad. Stäng alla aktiva program.
- ➔ Den trådlösa signalen är svag. Använd inte mikrovågsugnen.
- ➔ Kommunikations hastigheten hos det trådlösa nätverket kan försämrats för IEEE802.11n-kompatibla trådlösa nätverksroutrar/anslutningspunkter om säkerhetsmetoden har angetts till WEP eller WPA/WPA2-PSK (TKIP). Om hastigheten försämrats kan du ändra säkerhetsmetoden till WPA/WPA2-PSK (AES). Krypteringsschema (säkerhetsschema) varierar beroende på enhet. Information finns i bruksanvisningen till routern/anslutningspunkten.

Det går inte att ställa in kanaler eller spela upp musik.

- ➔ Kontrollera om ljudfilen är felaktig eller har tagits bort från servern. Se bruksanvisningen till servern.
- ➔ Servern försöker spela upp ljudfilen i ett ljudformat som anläggningen inte har stöd för. Kontrollera ljudformatsinformationen på servern.
- ➔ Inaktivera multicast-kontrollen på den trådlösa nätverksroutern/anslutningspunkten. Om den är aktiverad kan det dröja flera minuter innan ljudet hörs. Mer information finns i bruksanvisningen till den trådlösa nätverksroutern/anslutningspunkten.
- ➔ Servern tillåter inte åtkomst från den här anläggningen. Ändra inställningarna för servern så att den tillåter åtkomst från anläggningen. Mer information finns i bruksanvisningen till servern.

## AirPlay

Information om kompatibla modeller av iPhone/iPad/iPod touch finns i "Kompatibla enheter och versioner" (sidan 41).

Anläggningen kan inte identifieras från en iPhone/iPad/iPod touch.

- ➔ Se "Nätverksanslutning – Anläggningen kan inte ansluta till nätverket" (sidan 36).
- ➔ Kontrollera att iPhone/iPad/iPod touch eller datorn med iTunes är ansluten till hemnätverket.
- ➔ Uppdatera iOS eller iTunes till den senaste versionen innan du använder dem med anläggningen.

Musiken startas automatiskt.

- ➔ Anläggningen kanske styrs av en annan komponent. Avbryt styrningen genom att inaktivera viloläget för BLUETOOTH/nätverket (sidan 28).

Ljudet avbryts under uppspelning.

- ➔ Servern är överbelastad. Stäng alla aktiva program.

Enheten fungerar inte.

- ➔ Uppdatera programvaran på iPhone/iPad/iPod touch eller iTunes till den senaste versionen.

## Återställa anläggningen till fabriksinställningarna

Om anläggningen fortfarande inte fungerar som den ska kan du återställa den till fabriksinställningarna.

Använd knapparna på enheten för att återställa anläggningen till fabriksinställningarna.

- 1 Koppla loss nätsladden och kontrollera att vilolägesindikatorn inte lyser. Anslut nätsladden igen och starta om anläggningen.
- 2 Håll in knapparna FUNCTION och I/⏻ på enheten tills "ALL RESET" visas i teckenfönstret.

Alla inställningar som du själv har gjort, t.ex. snabbvalskanaler, klocka, timer och nätverk, försvinner. Dessutom raderas inloggnings-ID och lösenord till strömmad musik via internet (musiktjänster).

Om problemet kvarstår när du har gjort allt ovanstående kontaktar du närmaste Sony-återförsäljare.

### Anmärkning

- Om du kasserar anläggningen eller ger den till en annan person, bör du först återställa den av säkerhetsskäl.

## Meddelanden

Följande meddelanden kan visas eller blinka under användning.

### CANNOT DOWNLOAD

Anläggningen kunde inte hämta uppdateringsdata när programvaruuppdateringen utfördes. Öppna inställningsmenyn och uppdatera programvaran igen.

### CAN'T PLAY

Du har satt i en skiva som inte kan spelas upp på anläggningen, t.ex. en cd-rom- eller dvd-skiva.

### COMPLETE

Den förinställda åtgärden avslutades normalt.

### DATA ERROR

Du försökte spela upp en icke spelbar fil.

### ERROR

Du hanterade anläggningen under initiering. Vänta tills initieringen är slutförd.

### FULL

Du försökte programmera in fler än 25 spår eller filer.

### INITIAL

Anläggningen initierar nätverksinställningarna. Vissa av anläggningens knappar kan inte användas under denna process.

### LOCKED

Skivfacket är låst och du kan inte ta ut skivan. Kontakta närmaste Sony-återförsäljare.

### NO CONNECT

Anläggningen kan inte anslutas till nätverket.

### NO DEVICE

Ingen USB-enhet är ansluten eller så har den anslutna USB-enheten avlägsnats.

**NO DISC**

Det finns ingen skiva i cd-spelaren eller så kan den ilagda skivan inte spelas upp.

**NO MEMORY**

Det finns inget lagringsmedium i USB-enheten eller anläggningen kan inte identifiera lagringsmediet.

**NO STEP**

Alla de inprogrammerade spåren har raderats.

**NO SUPPORT**

Själva anläggningen har inte stöd för den anslutna USB-enheten.

**NO TRACK**

Det finns inga spelbara filer på USB-enheten eller skivan.

**NOT IN USE**

Du tryckte på en icke spelbar knapp.

**OVER CURRENT**

Ta bort USB-enheten från porten och stäng av anläggningen. Starta anläggningen igen.

**PUSH STOP**

Du försökte ändra uppspelningsläge under pågående uppspelning i cd- eller USB-läge.

**READING**

Anläggningen läser informationen på cd:n eller USB-enheten. Vissa knappar fungerar inte under avläsning.

**TIME NG**

Väckningstimerns start- och sluttider är inställda på samma klockslag.

**UPDATE ERROR**

Anläggningen kan inte uppdatera programvaran. Stäng av anläggningen och starta sedan om den. Anläggningen försöker uppdatera programvaran. Om samma meddelande visas kontaktar du närmaste Sony-återförsäljare.

# Försiktighetsåtgärder

### Skivor som KAN spelas upp på systemet

- Ljud-cd-da-skivor
- Cd-r/cd-rw (Ljuddata hos cd-da-spår och mp3-filer)

Använd inte cd-r/cd-rw-skivor som inte innehåller några data. Skivan kan skadas.

### Skivor som INTE kan spelas upp på den här anläggningen

- Cd-rom
- Cd-r/cd-rw-skivor som är inspelade i något annat format än musik-cd-format eller format enligt ISO9660 Nivå 1/ Nivå 2, Joliet
- Cd-r/cd-rw-skivor som är inspelade i multisessionsformat där den sista sessionen inte är stängd
- Cd-r/cd-rw-skivor med dålig inspelningskvalitet, repade eller smutsiga cd-r/cd-rw-skivor, eller cd-r/cd-rw-skivor som är inspelade i en inkompatibel inspelningsapparat
- Felaktigt slutbehandlade cd-r/cd-rw-skivor
- Cd-r/cd-rw-skivor som innehåller andra filer än MPEG 1 Audio Layer-3 (mp3)-filer
- 8 cm-skivor
- Skivor som inte är runda (t.ex. hjärtformade, fyrkantiga eller stjärnformade skivor)
- Skivor med fastklistrade tejpbitar, papperslappar eller etiketter
- Begagnade skivor med fastklistrade etiketter vars lim spritt sig utanför etiketten
- Skivor med färgtryck som känns klabbigt vid beröring

### Anmärkning om cd-da-skivor

- Torka av skivan med en rengöringsduk innan du lägger i den. Torka alltid från mitten och ut mot kanten.
- Rengör inte skivor med lösningsmedel som bensen eller thinner, eller med rengöringsmedel eller antistatspray som är avsedda för LP-skivor av vinyl.

- Lagg inte skivor i solen eller vid element och andra värmekällor, och låt dem inte ligga kvar i en bil som står parkerad i solen.

### Säkerhet

- Dra ut stickkontakten ur vägguttaget om anläggningen inte ska användas på länge. Håll alltid i kontakten när du drar ut nätsladden. Dra aldrig i själva sladden.
- Om det skulle råka komma in något föremål eller vätska i anläggningen så dra ut stickkontakten ur vägguttaget och låt kvalificerad personal se över anläggningen innan den används igen.
- Nätsladsbyte får bara utföras av en kvalificerad serviceverkstad.

### Placering

- Ställ inte anläggningen på en lutande yta eller på ett ställe där den utsätts för stark värme eller kyla, damm, smuts, fukt, vibrationer, direkt solljus eller stark belysning, eller på ett ställe med dålig ventilation.
- Var försiktig om du ställer anläggningen på ytor som är specialbehandlade (med t.ex. vax, olja eller polish) eftersom det då finns risk för fläckar på ytan.
- Om anläggningen flyttas direkt från ett kallt ställe till ett varmt ställe, eller om den placeras i ett mycket fuktigt rum, kan det bildas imma på linsen inuti cd-spelaren så att anläggningen inte fungerar. Ta i så fall ut skivan och låt anläggningen stå påslagen i cirka en timme tills fukten har försvunnit. Kontakta en Sony-återförsäljare om systemet inte fungerar ens efter en längre period.

### Värmealstring

- Det är normalt att anläggningen blir varm under en längre tids laddning eller drift.
- Undvik att röra vid höljet om anläggningen har använts länge i ett sträck på hög volym, eftersom höljet då kan bli mycket varmt.
- Täck inte för ventilationshålen.

### Rengöra höljet

Rengör anläggningen med en mjuk duk som fuktats med mild rengöringslösning. Använd aldrig någon form av skursvampar, skurpulver eller lösningsmedel, till exempel thinner, bensen eller sprit.



# Kompatibla enheter och versioner

## iPhone/iPad/iPod touch

På webbplatserna nedan finns information om de senaste tillåtna versionerna av kompatibla enheter:

För kunder i Europa:

<http://support.sony-europe.com/>

För kunder i övriga länder och områden:

<http://www.sony-asia.com/support>

Kompatibla modeller	AirPlay	Bluetooth®
iPhone 5s	○	○
iPhone 5c	○	○
iPhone 5	○	○
iPhone 4s	○	○
iPhone 4	○	○
iPhone 3GS	○	○
iPad Air*	○	○
iPad mini med Retina-display*	○	○
iPad (fjärde generationen)*	○	○
iPad mini*	○	○
iPad (tredje generationen)*	○	○
iPad 2*	○	○
iPad*	○	○
iPod touch (femte generationen)*	○	○
iPod touch (fjärde generationen)	○	○
iPod touch (tredje generation)*	○	○
iPod nano (sjunde generationen)*		○

\* SongPal saknar stöd för iPod touch (tredje generationen), iPod classic och iPod nano. SongPal saknar stöd för iPad från januari 2014.

AirPlay fungerar med iPhone, iPad och iPod touch med iOS 4.3.3 eller senare, Mac med OS X Mountain Lion, samt Mac och PC med iTunes 10.2.2 eller senare.

Bluetooth-teknik fungerar med iPhone 5s, iPhone 5c, iPhone 5, iPhone 4s, iPhone 4, iPhone 3GS, iPod touch (femte generationen), iPod touch (fjärde generationen).

## DLNA-enhet

På nedanstående webbplatser finns information om de senaste tillåtna versionerna av kompatibla enheter:

För kunder i Europa:

<http://support.sony-europe.com/>

För kunder i övriga länder och områden:

<http://www.sony-asia.com/support>

## USB-enhet

På nedanstående webbplatser finns information om de senaste tillåtna versionerna av kompatibla enheter:

För kunder i Europa:

<http://support.sony-europe.com/>

För kunder i övriga länder och områden:

<http://www.sony-asia.com/support>

# Trådlös BLUETOOTH-teknik

Trådlös BLUETOOTH-teknik är en trådlös teknik med kort räckvidd som länkar samman digitala enheter, t.ex. datorer och digitala stillbildskameror. Med trådlös BLUETOOTH-teknik kan du styra enheter som finns inom en radie på ungefär tio meter.

Den trådlösa BLUETOOTH-tekniken används vanligen mellan två enheter, men en enda enhet kan anslutas till flera enheter.

Det behövs inga kablar för anslutning som med en USB-anslutning, och enheterna behöver inte vändas mot varandra som med trådlös infraröd teknik. Du kan använda tekniken med en BLUETOOTH-enhet i väskan eller fickan.

Den trådlösa BLUETOOTH-tekniken är en global standard som stöds av tusentals företag. Företagen tillverkar produkter som följer den globala standarden.

## BLUETOOTH-version och BLUETOOTH-profiler som stöds

En profil är en standarduppsättning av funktioner för olika BLUETOOTH-produktfunktioner. Se "Specifikationer" (sidan 43) om du vill ha mer information om vilka BLUETOOTH-versioner och BLUETOOTH-profiler som stöds.

### Anmärkning

- Om du vill använda en BLUETOOTH-enhet som är ansluten till anläggningen måste enheten ha stöd för samma profil som anläggningen. Observera att BLUETOOTH-enhetens funktioner kan skilja sig åt beroende på enhetens specifikationer, även om den har samma profil som anläggningen.
- På grund av den trådlösa BLUETOOTH-teknikens egenskaper kan uppspelningen på anläggningen ske med lätt förskjutning jämfört med ljuduppspelning på den sändande enheten.

## Effektivt kommunikationsräckvidd

BLUETOOTH-enheter måste användas inom tio meters avstånd (utan hinder) från varandra. Den effektiva kommunikationsräckvidden kan bli kortare i följande situationer.

- Om personer, metallföremål, väggar eller andra hinder finns mellan enheterna med BLUETOOTH-anslutningen
- På platser där det finns trådlösa nätverk
- I närheten av mikrovågsugnar som används
- På platser där annan elektromagnetisk strålning förekommer

## Effekter från andra enheter

BLUETOOTH-enheter och trådlösa nätverk (IEEE802.11b/g) använder samma frekvensband (2,4 GHz). Om du använder en BLUETOOTH-enhet i närheten av en enhet med trådlösa nätverksfunktioner kan det inträffa elektromagnetiska störningar.

Det kan orsaka lägre dataöverföringshastigheter eller anslutningsproblem. Om det inträffar kan du pröva följande åtgärder:

- Prova att ansluta anläggningen till en BLUETOOTH-mobil eller BLUETOOTH-enhet när du är minst tio meter från den trådlösa nätverksutrustningen.
- Stäng av den trådlösa nätverksutrustningen när du använder din BLUETOOTH-enhet inom 10 meters avstånd

## Effekter på andra enheter

Anläggningen sänder ut radiovågor som kan störa funktionen hos viss medicinsk utrustning. Eftersom störningarna kan orsaka fel bör du alltid stänga av strömmen till anläggningen, BLUETOOTH-mobiltelefoner och BLUETOOTH-enheter på följande platser:

- På sjukhus, tåg och flygplan
- I närheten av automatiska dörrar och brandlarm

### Anmärkning

- Anläggningen har stöd för säkerhetsfunktioner som följer BLUETOOTH-specifikationerna för att garantera säker kommunikation med BLUETOOTH-tekniken. Säkerheten kan dock vara otillräcklig beroende på installationsinnehållet och andra faktorer. Var alltid försiktig när du kommunicerar med hjälp av BLUETOOTH-teknik.
- Sony kan inte på något sätt hållas ansvarigt för skador eller annan förlust som orsakas av informationsläckor vid kommunikation med hjälp av BLUETOOTH-teknik.
- BLUETOOTH-kommunikation kan inte garanteras med alla BLUETOOTH-enheter som har samma profil som den här anläggningen.
- BLUETOOTH-enheter som är anslutna till det här anläggningen måste följa BLUETOOTH-specifikationen från BLUETOOTH SIG, Inc., och måste ha certifierats att följa den. Även om en enhet följer BLUETOOTH-specifikationen kan det finnas fall där egenskaperna eller specifikationerna hos BLUETOOTH-enheten gör det omöjligt att ansluta, eller ger andra kontrollmetoder, visningar eller funktioner.
- Brus kan förekomma eller ljudet kan klippas bort beroende på BLUETOOTH-enheten som är ansluten till anläggningen, kommunikationsmiljön eller omgivningsförhållandena.

## Specifikationer

### Förstärkardelen

#### Märkeffekt:

16 + 16 watt (vid 8 ohm, 1 kHz, 1 % THD)

#### RMS-referensuteffekt:

20 + 20 watt (per kanal vid 8 ohm, 1 kHz)

### In-/utsignaler

#### AUDIO IN:

AUDIO IN-kontakt (extern ingång):  
Stereominikontakt, känslighet 700 mV,  
impedans 47 kohm

#### USB:

USB-port: Typ A, 5 V DC 1,5 A

### Cd-da/mp3-spelardelen

#### System:

Cd-system och digitalt ljudsystem

#### Laserdiodegenskaper:

Emission: Kontinuerlig  
Laseruteffekt\*: Lägre än 44,6  $\mu$ W

\* Denna uteffekt är uppmätt på 200 mm avstånd från objektivlinsens yta på det optiska pickup-blocket med 7 mm bländare.

#### Frekvensåtergivning:

20 Hz–20 kHz

#### Signal-/brusförhållande:

Bättre än 90 dB

#### Dynamikomfång:

Bättre än 90 dB

### Radiodelen

#### FM-radiodelen:

FM-stereo, FM-superheterodynmodtagare

Kanalinställningsområde:

87,5–108,0 MHz (i steg om 50 kHz)

Antenn:

FM-trådantenn

Antenningång:

75 ohm, obalanserad

**DAB/DAB+-radiodelen (endast CMT-X7CDB):**

FM stereo, DAB/FM-  
superheterodyn mottagare

Frekvensomfång:

Band-III:

174,928 (5A) MHz – 239,200 (13F) MHz\*

Antenn:

DAB/FM-trådanterenn:

**DAB/DAB+-frekvenstabell (band-III):**

Frekvens	Etikett
174,928 MHz	5A
176,640 MHz	5B
178,352 MHz	5C
180,064 MHz	5D
181,936 MHz	6A
183,648 MHz	6B
185,360 MHz	6C
187,072 MHz	6D
188,928 MHz	7A
190,640 MHz	7B
192,352 MHz	7C
194,064 MHz	7D
195,936 MHz	8A
197,648 MHz	8B
199,360 MHz	8C
201,072 MHz	8D
202,928 MHz	9A
204,640 MHz	9B
206,352 MHz	9C
208,064 MHz	9D
209,936 MHz	10A
211,648 MHz	10B
213,360 MHz	10C

Frekvens	Etikett
215,072 MHz	10D
216,928 MHz	11A
218,640 MHz	11B
220,352 MHz	11C
222,064 MHz	11D
223,936 MHz	12A
225,648 MHz	12B
227,360 MHz	12C
229,072 MHz	12D
230,784 MHz	13A
232,496 MHz	13B
234,208 MHz	13C
235,776 MHz	13D
237,488 MHz	13E
239,200 MHz	13F

\* Frekvenserna visas med två decimaler på den här anläggningen.

**Högtalardelen****Högtalarsystem:**

Fullbandshögtalare  
Passiv radiator

**Märkimpedans:**

8 ohm

**BLUETOOTH-delen****Kommunikationssystem:**

BLUETOOTH-standardversion 3.0

**Utmatning:**

BLUETOOTH Standard Power Class 2

**Maximal kommunikationsräckvidd:**

I siktlinje ca 10 m<sup>\*1</sup>

**Frekvensband:**

2,4 GHz-bandet (2,4000 GHz – 2,4835 GHz)

**Modulationsmetod:**

FHSS

**Kompatibla BLUETOOTH-profiler\*<sup>2</sup>:**

A2DP (Advanced Audio Distribution Profile)  
AVRCP (Audio Video Remote Control Profile)

**Innehållsskyddsmetod som stöds**

SCMS-T-metod

**Kodek som stöds:**

SBC (Sub Band Codec), AAC, aptX

**Sändningsräckvidd**

20 Hz–20 000 Hz  
(med 44,1 kHz samplingsfrekvens)

<sup>\*1</sup> Den faktiska räckvidden varierar beroende på faktorer som hinder mellan enheterna, magnetiska fält runt mikrovågsugnar, statisk elektricitet, mottagningskänslighet, antennens kapacitet, operativsystem, programvara osv.

<sup>\*2</sup> Bluetooth-standardprofilerna anger syftet med Bluetooth-kommunikation mellan enheter.

**Medföljande tillbehör:**

Fjärrkontroll (RM-AMU197) (1), CR2025 litiumbatteri (1), nätsladd (1), FM-trådontenn (1), DAB/FM-trådontenn (1) (endast CMT-X7CDB), snabbinställningsguide (1), användarinstruktioner (den här bruksanvisningen) (1)

Rätt till ändringar förbehålles.

Strömförbrukning i viloläge: 0,5 W (alla trådlösa nätverksportar inaktiverade) Nätverksviloläge: 6 W (alla trådlösa nätverksportar aktiverade)
---

---

**Nätverksdelen****Nätverksport:**

RJ-45  
10BASE-T/100BASE-TX  
(Kommunikationshastigheten kan variera beroende på kommunikationsomgivningen. Anläggningen garanterar inte kommunikationshastigheten eller kvaliteten hos 10BASE-T/100BASE-TX.)

**Trådlöst nätverk:**

Kompatibla standarder:  
IEEE 802.11 b/g (WEP 64 bitar, WEP 128 bitar)  
Frekvensband 2,4 GHz band  
(2,4000–2,4835 GHz)  
Tillgängliga kanaler 1 till 13  
WPA/WPA2-PSK (AES)  
WPA/WPA2-PSK (TKIP)

---

**Allmänt****Strömförsörjning:**

AC 220 V–240 V, 50 Hz/60 Hz

**Strömförbrukning:**

27 W

**Mått (b × h × d) (inkl. utskjutande delar):**

Cirka 385 × 178 × 81 mm

**Vikt:**

Cirka 2,7 kg

## Varumärken osv.

- Windows, Windows-logotypen och Windows Media är varumärken eller registrerade varumärken som tillhör Microsoft Corporation i USA och/eller i andra länder.
- Den här produkten skyddas av Microsoft Corporations immateriella egendomsrätt. All användning och distribution av sådan teknik utanför denna produkt är förbjuden utan licens från Microsoft eller ett auktoriserat Microsoft-dotterbolag.
- Apple, Apple-logotypen, AirPlay, iPad, iPhone, iPod, iPod classic, iPod nano, iPod touch, iTunes, Mac, iOS och OS X är varumärken som tillhör Apple Inc. i USA och andra länder/regioner. App Store är ett tjänstmärke som tillhör Apple Inc.
- Made for iPod, Made for iPhone och Made for iPad innebär att ett elektroniskt tillbehör har utformats specifikt för anslutning till iPod, iPhone respektive iPad samt att produkten har certifierats av utvecklaren för att uppfylla Apples prestandakrav. Apple kan inte hållas ansvarigt för den här enhetens funktion eller för uppfyllande av säkerhetsstandarder och föreskrifter. Om du använder tillbehöret med iPod, iPhone eller iPad kan det påverka trådlösa funktioner.
-  är ett märke som tillhör Wi-Fi Alliance.
- Wi-Fi®, Wi-Fi Protected Access® och Wi-Fi Alliance® är registrerade märken som tillhör Wi-Fi Alliance.
- Wi-Fi CERTIFIED™, WPA™, WPA2™ och Wi-Fi Protected Setup™ är varumärken som tillhör Wi-Fi Alliance.
- DLNA™, DLNA-logotypen och DLNA CERTIFIED™ är varumärken, tjänstmärken eller certifieringsmärken som tillhör Digital Living Network Alliance.
- "WALKMAN" och "WALKMAN"-logotypen är registrerade varumärken som tillhör Sony Corporation.
- MPEG Layer-3-teknik och patent för ljudkodning är licensierade av Fraunhofer IIS och Thomson.
- © 2013 CSR plc och dess företagsgrupp. Märket aptX® och aptX-logotypen är varumärken som tillhör CSR plc eller ett av företagen i dess företagsgrupp. Märket kan vara registrerat i en eller flera rättsskipningsområden.
- BLUETOOTH®-logotyperna är registrerade varumärken som tillhör BLUETOOTH SIG, Inc. och all användning av dessa logotyper av Sony Corporation sker under licens.
- N Mark är ett varumärke eller ett registrerat varumärke som tillhör NFC Forum, Inc. i USA och andra länder.
- Android och Google Play är varumärken som tillhör Google Inc.
- Xperia och Xperia Tablet är varumärken som tillhör Sony Mobile Communications AB.
- Systemnamn och produktnamn som anges i den här bruksanvisningen är vanligtvis varumärken eller registrerade varumärken som tillhör respektive tillverkare. Märkena ™ och ® används inte i den här bruksanvisningen.
- Denna produkt innehåller programvaran Spotify som omfattas av tredjepartslicenser som publiceras här: <http://www.spotify.com/connect/third-party-licenses>
- Spotify och Spotify-logotyper är varumärken som tillhör Spotify Group.

# Viktig information om programvara

Detta avsnitt beskriver den programvara som ingår i anläggningen.

## ALAC

Apache-licens  
Version 2.0, januari 2004  
<http://www.apache.org/licenses/>

### VILLKOR FÖR ANVÄNDNING, REPRODUKTION OCH SPRIDNING

#### 1. Definitioner.

"Licens" ska innebära villkoren för användning, reproducering och spridning enligt definitionen i avsnitt 1 till och med 9 i detta dokument.

"Licensgivare" ska innebära upphovsrättsinnehavaren eller enhet som auktoriserats av den upphovsrättsinnehavare som beviljar licensen.

"Juridisk person" ska innebära föreningen av den agerande enheten och alla andra enheter som styr, styrs av eller befinner sig under gemensamt styre med denna enhet. I denna definition avser "reglering" (i) den direkta eller indirekta befogenheten att styra eller leda parten enligt kontrakt eller annat, eller (ii) ägande av femtio procent (50 %) eller mer av utestående aktier, eller (iii) partens nyttjanderätt.

"Du" (eller "Din") ska innebära en individ eller juridisk person som utnyttjar de tillstånd som beviljas i denna licens.

"Källformat" ska innebära det föredragna formatet för att genomföra ändringar, inklusive, men inte begränsat till, källkod för programvara, dokumentationskälla och konfigurationsfiler.

"Objektformat" ska innebära alla format som är resultatet av mekanisk omvandling eller översättning av ett Källformat, inklusive, men inte begränsat till kompilerad objektкод, genererad dokumentation och omvandling till andra medietyper.

"Verk" ska innebära det resulterande verket av en upphovsman, i käll- eller objektform, som görs tillgänglig under licensen, enligt ett meddelande om upphovsrätt som inkluderas i eller bifogas verket (se ett exempel i bilagan nedan).

"Derivativa verk" ska innebära alla verk, i käll- eller objektform, som baseras på (eller härleds från) verket och för vilka redaktionella omarbetningar, anteckningar, utvecklingar och andra modifieringar som helhet utgör ett originalverk av upphovsmanen. I denna licens ska derivativa verk inte omfattas verk som förblir skiljbara från eller som bara länkar (eller med namn binder) till gränssnitten hos Verket och dess Derivativa verk.

"Bidrag" ska innebära alla författarverk, inklusive originalversionen av Verket och eventuella ändringar eller tillägg till detta Verk eller dess Derivativa verk som avsiktligt lämnas till Licensgivaren för inkludering i Verket av upphovsrättsinnehavaren av en enskild eller juridisk person med behörighet att lämna in dessa i upphovsrättsinnehavarens vägnar. I denna definition innebär "lämnad" alla former av elektronisk, verbal eller skriftlig kommunikation som skickas till Licensgivaren eller dennes representanter, inklusive men inte begränsat till kommunikation på elektroniska e-postlistor, kontrollsystem för källkod samt problemspåringsystem som hanteras av eller för Licensgivaren med syfte att diskutera och förbättra Verket, men exklusive kommunikation som är tydligt markerad eller på annat sätt skriftligen betecknad av upphovsrättsinnehavaren som "Inte ett Bidrag".

"Medverkande" ska innebära Licensgivaren samt enskilda eller juridiska personer från vilka ett Bidrag har tagits emot av Licensgivaren och därefter införlivats i Verket.

- Beviljande av upphovsrättslicens. Enligt villkoren i denna Licens beviljar varje Medverkande Dig härmed enständig, global, icke-exklusiv, avgiftsfri, royaltvri, öaterkallig copyright-licens att återge, skapa Derivativa verk av, visa offentligt, utpröva offentligt, underlicensiera och sprida Verket och dess Derivativa verk i källformat eller objektformat.
- Beviljande av patentlicens. Enligt villkoren i denna Licens beviljar varje Medverkande Dig härmed enständig, global, icke-exklusiv, avgiftsfri, royaltvri, öaterkallig (med undantag för vad som anges i detta avsnitt) patentlicens att tillverka, låta tillverka, använda, erbjuda att sälja, sälja, importera och på annat sätt överföra Verket, där denna

licens endast gäller för de patentanspråk som kan licensieras av Medverkande som med nödvändighet begränsas av deras Bidrag, ensamt eller genom kombination av Bidragen med det Verk som dessa Bidrag inlämnades till. Om Du inleder juridiska patentanspråk mot någon enhet (inklusive motanspråk eller motfördrin i en process) med påståendet att Verket eller ett Bidrag som införlivats i Verket utgör ett direkt eller bidragande patentintrång ska alla patentlicenser som Du beviljas under denna Licens för detta Verk upphöra det datum en sådan process lämnas in.

- Spridning. Du får reproducera och sprida kopior av Verket eller dess Derivativa verk i alla medier, med eller utan modifiering och i Källformat eller Objektformat, under följande villkor:

(a) Du måste ge alla mottagare av Verket eller dess Derivativa ver en kopia av denna licens

(b) Du måste tydligt meddela att ändrade filer har ändrats av Dig

(c) Du måste behålla, i Källformat för alla Derivativa verk som Du sprider, alla meddelanden om upphovsrätt, patent, varumärken och tillskrivningsmeddelanden från Verkets Källformat, dock ej de meddelanden som inte gäller någon del av de Derivativa verken

(d) Om Verket innehåller en textfil av typen "MEDDELANDE" som en del av spridningen så måste alla Derivativa verk som Du sprider innehålla en läsbar kopia av de tillskrivningsmeddelanden som finns i denna MEDDELANDE-fil, dock ej de meddelanden som inte gäller någon del av de Derivativa verken, på minst en av följande platser: i en MEDDELANDE-textfil som sprids som en del av de Derivativa verken; i Källformatet eller dokumentationen, om sådan medföljer de Derivativa verken; eller i en display som genereras av de Derivativa verken och där sådana tredjepartsmeddelanden vanligen visas. Innehållet i MEDDELANDE-filen har endast informationsyfte och påverkar inte licensen. Du kan lägga till egna tillskrivningsmeddelanden i Derivativa verk som Du sprider, tillsammans med eller som ett tillägg i MEDDELANDE-texten från Verket, förutsatt att dessa ytterligare tillskrivningsmeddelanden inte kan uppfattas som en ändring av Licensen.

Du får lägga till Ditt eget upphovsrättsmeddelande till Dina ändringar och du får tillhandahålla ytterligare eller andra licensvillkor för användning, reproduktion och spridning av Dina ändringar, eller för alla sådana Derivativa verk i sin helhet, förutsatt att Din användning, reproduktion och spridning av Verket i övrigt följer de i denna Licens angivna villkoren.

- Inlämnande av Bidrag. Såvida Du inte uttryckligen anger något annat faller alla Bidrag som avsiktligt lämnats in för medtagande i Verket av Dig till Licensgivaren under villkoren i denna Licens, utan några ytterligare villkor. Oaktat ovanstående ska inget i detta dokument åsidosätta eller modifiera villkoren i något separat licensavtal som du har ingått med Licensgivaren avseende sådana Bidrag.
- Varumärken. Denna Licens ger inte tillåtelse att använda varumärken, varunamn, servicemärken eller produktamn som tillhör Licensgivaren, annat än som krävs för rimlig och bruklig användning vid beskrivning av Verkets ursprung samt vid reproduktion av innehållet i MEDDELANDE-filen.
- Garantifriskrivning. Om det inte krävs i gällande lag eller har avtalats skriftligen tillhandahåller Licensgivaren Verket (och varje Medverkande tillhandahåller sitt Bidrag) i "BEFINTLIGT SKICK", UTAN GARANTIER ELLER VILLKOR AV NÅGOT SLAG, vare sig uttryckliga eller underförstådda, utan begränsning till garantier eller villkor gällande ÄGANDERÄTT, ICKE-INTRÅNG, SÄLIBARHET eller LÄMPLIGHET FÖR ETT SÄRSKILT SYFTE. Du är ensam ansvarig för att avgöra lämpligheten i att använda eller sprida Verket och tar på Dig alla risker med Ditt nyttjande av tillstånden under denna Licens.
- Ansvarsbegränsning. I inga händelser och under ingen juridisk teori, vare sig i åtalbar handling (inklusive försumlighet), kontraktsbrott eller annat, såvida detta inte krävs i gällande lag (exempelvis avsiktliga och grovt försumliga gärningar) eller i skriftligt avtal, ska någon Medverkande hållas ansvarig gentemot Dig för skadestånd, inklusive direkta, indirekta, speciella, typiska eller därav följande skador av något slag som uppstår som ett resultat av denna Licens eller till följd av användning eller oförmåga att använda Verket (inklusive men inte begränsat till skador för förlorad goodwill, avbrott i arbete, datorfel eller andra företagsförluster eller skador), även om den Medverkande har meddelats om möjligheten till sådana skador.

9. Garantier och ytterligere ansvar. När Du sprider Verket eller dess Derivativa verk kan Du välja att erbjuda och ta ut en avgift för support, garanti, ersättning eller andra förpliktelser och/eller rättigheter som är förenliga med denna Licens. När Du accepterar sådana förpliktelser får Du dock endast agera å Dina egna vägnar och helt på Ditt eget ansvar, inte för någon annan Medverkandes räkning, och endast om Du samtycker till att gottgöra, skydda och hålla varje Medverkande skadelös för eventuella skadeståndskyldigheter som ådras av eller fordringar som hävdats mot sådan Medverkande på grund av att Du accepterar sådan garanti eller sådant ansvar.

#### SLUT PÅ VILKORNA

BILAGA: Hur du tillämpar Apache-licensen på ditt verk.

Om du vill tillämpa Apache-licensen på ditt verk bifoga följande standardmeddelande, där du fyller i din egen identifierande information i fälten med hakparenteserna "[ ]". (Inkludera inte hakparenteserna!) Texten ska infogas i lämplig kommentarsyntax för filformatet. Vi rekommenderar även att du inkluderar ett fil- eller klassnamn och en syftesbeskrivning på samma "tryckta sida" som copyright-meddelandet för enklare identifiering i tredjepartsarkiv.

Copyright [åååå] [namn på upphovsrättsinnehavaren]

Licenserad under Apache-licensen, version 2.0 ("Licensen"); du får inte använda denna fil annat än i enlighet med Licensen. Du kan få en kopia av Licensen på

<http://www.apache.org/licenses/LICENSE-2.0>

Om det inte krävs i gällande lag eller har avtalats skriftligen, distribueras programvara som distribueras under Licensen i "BEFINTLIGT SKICK", UTAN GARANTIER ELLER VILKOR AV NÅGOT SLAG, vare sig uttryckliga eller underförstådda. Se Licensen för specifika villkor som reglerar rättigheter och begränsningar under Licensen.

## mdNSResponder

Apache-licens  
Version 2.0, januari 2004  
<http://www.apache.org/licenses/>

#### VILKOR FÖR ANVÄNDNING, REPRODUKTION OCH SPRIDNING

##### 1. Definitioner.

"Licens" ska innebära villkoren för användning, reproduktion och spridning enligt definitionen i avsnitt 1 till och med 9 i detta dokument.

"Licensgivare" ska innebära upphovsrättsinnehavaren eller enhet som autoriserats av den upphovsrättsinnehavare som beviljar licensen.

"Juridisk person" ska innebära föreningen av den agerande enheten och alla andra enheter som styr, styrs av eller befinner sig under gemensamt styre med denna enhet. I denna definition avser "reglering" (i) den direkta eller indirekta befogenheten att styra eller leda parten enligt kontrakt eller annat, eller (ii) ägande av femtio procent (50 %) eller mer av utestående aktier, eller (iii) partens nyttjanderätt.

"Du" (eller "Din") ska innebära en individ eller juridisk person som utnyttjar de tillstånd som beviljas i denna licens.

"Källformat" ska innebära det föredragna formatet för att genomföra ändringar, inklusive, men inte begränsat till, källkod för programvara, dokumentationskälla och konfigurationsfiler.

"Objektformat" ska innebära alla format som är resultatet av mekanisk omvandling eller översättning av ett Källformat, inklusive, men inte begränsat till kompilerad objektkod, genererad dokumentation och omvandling till andra medietyper.

"Verk" ska innebära det resulterande verket av en upphovsman, i käll- eller objektform, som görs tillgänglig under licensen, enligt ett meddelande om upphovsrätt som inkluderas i eller bifogas verket (se ett exempel i bilagan nedan).

"Derivativa verk" ska innebära alla verk, i käll- eller objektform, som baseras på (eller härleds från) verket och för vilka redaktionella omarbeteringar, anteckningar, utvecklingar och andra modifieringar som helhet utgör ett originalverk av upphovsmannen. I denna licens ska derivativa verk inte omfattas av eller förblir skiljbara från eller som bara länkar (eller med namn binder) till gränssnittet hos Verket och dess Derivativa verk.

"Bidrag" ska innebära alla författarverk, inklusive originalversionen av Verket och eventuella ändringar eller tillägg till detta Verk eller dess Derivativa verk som avsiktligt lämnas till Licensgivaren för inkluderande i Verket av upphovsrättsinnehavaren av en enskild eller

juridisk person med behörighet att lämna in dessa å upphovsrättsinnehavarens vägnar. I denna definition innebär "inlämnad" alla former av elektronisk, verbal eller skriftlig kommunikation som skickas till Licensgivaren eller dennes representanter, inklusive, men inte begränsat till kommunikation på elektroniska e-postlistor, kontrollsystem för källkod samt problemsparningsystem som hanteras av eller för Licensgivaren med syfte att diskutera och förbättra Verket, men exklusiv kommunikation som är tydligt markerad eller på annat sätt skriftligen betecknad av upphovsrättsinnehavaren som "Inte ett Bidrag".

"Medverkande" ska innebära Licensgivaren samt enskilda eller juridiska personer från vilka ett Bidrag har tagits emot av Licensgivaren och därefter införivats i Verket.

- Beviljande av upphovsrättslicens. Enligt villkoren i denna Licens beviljar varje Medverkande Dig härmed enständig, global, icke-exklusiv, avgiftsfri, royaltyfri, oåterkallelig copyright-licens att återge, skapa Derivativa verk av, visa offentligt, uppträda offentligt, underlicensiera och distribuera Verket och dess Derivativa verk i källformat eller objektformat.
  - Beviljande av patentlicens. Enligt villkoren i denna Licens beviljar varje Medverkande Dig härmed enständig, global, icke-exklusiv, avgiftsfri, royaltyfri, oåterkallelig (med undantag för vad som anges i detta avsnitt) patentlicens att tillverka, låta tillverka, använda, erbjuda att sälja, sälja, importera och på annat sätt överföra Verket, där denna licens endast gäller för de patentanspråk som kan licensieras av Medverkande som med nödvändighet begränsas av deras Bidrag, ensamt eller genom kombination av Bidragen med det Verk som dessa Bidrag inlämnades till. Om Du inleder juridiska patentanspråk mot någon enhet (inklusive motanspråk eller motforan i en process) med påståendet att Verket eller ett Bidrag som införivats i Verket utgör ett direkt eller bidragande patentintrång ska alla patentlicenser som Du beviljats under denna Licens för detta Verk upphöra det datum en sådan process lämnas in.
  - Spridning. Du får reproducera och sprida kopior av Verket eller dess Derivativa verk i alla medier, med eller utan modifiering och i Källformat eller Objektformat, under följande villkor:
    - Du måste ge alla mottagare av Verket eller dess Derivativa verk en kopia av denna licens
    - Du måste tydligt meddela att ändrade filer har ändrats av Dig
    - Du måste behålla, i Källformat för alla Derivativa verk som Du sprider, alla meddelanden om upphovsrätt, patent, varumärken och tillskrivningsmeddelanden från Verkets Källformat, dock ej de meddelanden som inte gäller någon del av de Derivativa verken
    - Om Verket innehåller en textfil av typen "MEDDELANDE" som en del av spridningen så måste alla Derivativa verk som Du sprider innehålla en läsbar kopia av de tillskrivningsmeddelanden som finns i denna MEDDELANDE-fil, dock ej de meddelanden som inte gäller någon del av de Derivativa verken, på minst en av följande platser: i en MEDDELANDE-textfil som sprids som en del av de Derivativa verken; i Källformatet eller dokumentationen, om sådan medföljer de Derivativa verken; eller i en display som genereras av de Derivativa verken och där sådana tredjepartsmeddelanden vanligen visas. Innehållet i MEDDELANDE-filen har endast informations syfte och påverkar inte licensen. Du kan lägga till egna tillskrivningsmeddelanden i Derivativa verk som du sprider, tillsammans med eller som ett tillägg i MEDDELANDE-texten från Verket, förutsatt att dessa ytterligare tillskrivningsmeddelanden inte kan uppfattas som en ändring av Licensen.
- Du får lägga till Ditt eget upphovsrättsmeddelande till Dina ändringar och du får tillhandahålla ytterligare eller andra licensvillkor för användning, reproduktion och spridning av Dina ändringar, eller för alla sådana Derivativa verk i sin helhet, förutsatt att Din användning, reproduktion och spridning av Verket i övrigt följer de i denna Licens angivna villkoren.
- Inlämnande av Bidrag. Såvida Du inte uttryckligen anger något annat faller alla Bidrag som avsiktligt lämnats in för medtagande i Verket av Dig till Licensgivaren under villkoren i denna Licens, utan några ytterligare villkor. Oaktat oavstående ska inget i detta dokument åsidosätta eller modifiera villkoren i något separat licensavtal som du har ingått med Licensgivaren avseende sådana Bidrag.
  - Varumärken. Denna Licens ger inte tillåtelse att använda varumärken, varunamn, servicemärken eller produktnamn som tillhör Licensgivaren, annat än som krävs för rimlig och bruklig användning vid beskrivning av Verkets ursprung samt vid reproduktion av innehållet i MEDDELANDE-filen.
  - Garantifriskrivning. Om det inte krävs i gällande lag eller har avtalats skriftligen, tillhandahåller Licensgivaren Verket (och varje Medverkande tillhandahåller sitt Bidrag) i "BEFINTLIGT SKICK", UTAN



GARANTIER ELLER VILKOR AV NÅGOT SLAG, vare sig uttryckliga eller underförstådda, utan begränsning till garantier eller villkor gällande AGANDERÄTT, ICKE-INTRÅNG, SÄLBARHET eller LÄMPLIGHET FÖR ETT SÄRSKILT SYFTE. Du är ensam ansvarig för att avgöra lämpligheten i att använda eller sprida Verket och tar på Dig alla risker med Ditt nyttjande av tillstånden under denna Licens.

8. Ansvarsbegränsning. I inga händelser och under ingen juridisk teori, vare sig i åtalbar handling (inklusive försumlighet), kontraktsbrott eller annat, såvida detta inte krävs i gällande lag (exempelvis avskiltiga och grovt försumliga gärningar) eller i skriftligt avtal, ska någon Medverkande hållas ansvarig gentemot Dig för skadestånd, inklusive direkta, indirekta, speciella, typiska eller därav följande skador av något slag som uppstår som ett resultat av denna Licens eller till följd av användning eller oförmåga att använda Verket (inklusive men inte begränsat till skador för förlorad goodwill, avbrott i arbete, datorfel eller andra företagsförluster eller skador), även om den Medverkande har meddelat om möjligheten till sådana skador.
9. Garantier och ytterligare ansvar. När Du sprider Verket eller dess Derivativa verk kan Du välja att erbjuda och ta ut en avgift för support, garanti, ersättning eller andra förpliktelser och/eller rättigheter som är förenliga med denna Licens. När du accepterar sådana förpliktelser får Du dock endast agera å Dina egna vägnar och helt på Ditt eget ansvar, inte för någon annan Medverkandes räkning, och endast om Du samtycker till att gottgöra, skydda och hålla varje Medverkande skadeflös för eventuella skadeståndsskyldigheter som ådras av eller fordringar som hävdas mot sådan Medverkande på grund av att du accepterar sådan garanti eller sådant ansvar.

## SLUT PÅ VILLKOREN

BILAGA: Hur du tillämpar Apache-licensen på ditt verk.

Om du vill tillämpa Apache-licensen på ditt verk bifogar du följande standardmeddelande, där du fyller i din egen identifierande information i fälten med hakparenteserna [ ]: (Inkludera inte hakparenteserna!) Texten ska infogas i lämplig kommentarssyntax för filformatet. Vi rekommenderar även att du inkluderar ett fil- eller klassnamn och en syftesbeskrivning på samma "tryckta sida" som copyright-meddelandet för enklare identifiering i tredjepartsarkiv.

Copyright [åååå] [namn på upphovsrättsinnehavaren]

Licenserad under Apache-licensen, version 2.0 ("Licensen"); du får inte använda denna fil annat än i enlighet med Licensen. Du kan få en kopia av Licensen på

<http://www.apache.org/licenses/LICENSE-2.0>

Om det inte krävs i gällande lag eller har avtalats skriftligen, distribueras programvara under Licensen i "BEFINTLIGT SKICK", UTAN GARANTIER ELLER VILKOR AV NÅGOT SLAG, vare sig uttryckliga eller underförstådda. Se Licensen för specifika villkor som reglerar rättigheter och begränsningar under Licensen.

## libFLAC

Copyright (C) 2000, 2001, 2002, 2003, 2004, 2005, 2006, 2007 Josh Coalson

Spridning och användning i källform och binär form, med eller utan modifiering, är tillåten under förutsättning att följande villkor är uppfyllda:

- Spridning av källkoden måste innehålla ovanstående upphovsrättsmeddelande, denna lista över villkor samt följande friskrivningsklausul.
- Spridning i binär form måste återge ovanstående upphovsrättsmeddelande, denna lista över villkor samt följande friskrivningsklausul i dokumentationen och/eller annat material som medföljer spridningen.
- Varken namnet Xiph.org Foundation eller namnen på de medverkande får användas för att rekommendera eller marknadsföra produkter härledda ur denna programvara utan uttryckligt föregående skriftligt tillstånd.

PROGRAMVARAN LEVERERAS AV UPPHOVSRÄTTSSINNEHAVARNA OCH MEDVERKANDE I "BEFINTLIGT SKICK" OCH DESSA FRISKRIVER SIG FRÅN ALLA GARANTIER, SÄVAL UTTRYCKLIGA SOM UNDERFÖRSTÄDDA, INKLUSIVE MEN UTAN BEGRÄNSNING TILL UNDERFÖRSTÄDDA GARANTIER AVSEENDE SÄLBARHET OCH LÄMPLIGHET FÖR ETT SÄRSKILT SYFTE. I INGA FALL SKA GRUNDARNA ELLER DE MEDVERKANDE HÅLLAS ANSVARIGA FÖR DIREKTA, INDIREKTA, SPECIELLA, TYPISKA ELLER DÄRAV FÖLJANDE SKADOR (INKLUSIVE MEN INTE BEGRÄNSAT TILL ANSKAFFANDE AV ERSÄTTNINGSVAROR ELLER ERSÄTTNINGSTJÄNSTER, UTEBLIVEN PRODUKTANVÄNDNING,

DATAFÖRLUST ELLER UTEBLIVEN VINST ELLER AVBROTT I VERKSAMHET) OAVSETT ORSAK ELLER ANSVARSTEORI, OAVSETT I KONTRAKTSFORM, STRIKT ANSVAR ELLER KRÄNKNING (INKLUSIVE FÖRSUMMLIGHET ELLER I ÖVRIGT) SOM UPPSTÅR PÅ NÅGOT SÄTT UR ANVÄNDNINGEN AV DENNA PROGRAMVARA, ÄVEN VID INFORMATION OM RISKEN FÖR SÅDANA SKADOR.

## WPA Supplicant

=====

Copyright (c) 2003-2013, Jouni Malinen <[w1.fi](mailto:w1.fi)> och medverkande Med ensamrätt.

Detta program licenseras under BSD-licensen (den där annonseringsparagrafen är borttagen).

Om du lämnar in ändringar till projektet hänvisar vi till filen CONTRIBUTIONS för ytterligare anvisningar.

Licens

-----

Denna programvara får distribueras, användas och ändras under villkoren i BSD-licensen:

Spridning och användning i källform och binär form, med eller utan modifiering, är tillåten under förutsättning att följande villkor är uppfyllda:

1. Spridning av källkoden måste innehålla ovanstående upphovsrättsmeddelande, denna lista över villkor samt följande friskrivningsklausul.
2. Spridning i binär form måste återge ovanstående upphovsrättsmeddelande, denna lista över villkor samt följande friskrivningsklausul i dokumentationen och/eller annat material som medföljer spridningen.
3. Varken namnen av ovan angivna upphovsrättsinnehavare eller namnen på de medverkande får användas för att rekommendera eller marknadsföra produkter härledda ur denna programvara utan uttryckligt föregående skriftligt tillstånd.

PROGRAMVARAN LEVERERAS AV UPPHOVSRÄTTSSINNEHAVARNA OCH MEDVERKANDE I "BEFINTLIGT SKICK" OCH DESSA FRISKRIVER SIG FRÅN ALLA GARANTIER, SÄVAL UTTRYCKLIGA SOM UNDERFÖRSTÄDDA, INKLUSIVE MEN UTAN BEGRÄNSNING TILL UNDERFÖRSTÄDDA GARANTIER AVSEENDE SÄLBARHET OCH LÄMPLIGHET FÖR ETT SÄRSKILT SYFTE. I INGA FALL SKA UPPHOVSRÄTTSSINNEHAVARNA ELLER DE MEDVERKANDE HÅLLAS ANSVARIGA FÖR DIREKTA, INDIREKTA, SPECIELLA, TYPISKA ELLER DÄRAV FÖLJANDE SKADOR (INKLUSIVE MEN INTE BEGRÄNSAT TILL ANSKAFFANDE AV ERSÄTTNINGSVAROR ELLER ERSÄTTNINGSTJÄNSTER, UTEBLIVEN PRODUKTANVÄNDNING, DATAFÖRLUST ELLER UTEBLIVEN VINST ELLER AVBROTT I VERKSAMHET) OAVSETT ORSAK ELLER ANSVARSTEORI, OAVSETT I KONTRAKTSFORM, STRIKT ANSVAR ELLER KRÄNKNING (INKLUSIVE FÖRSUMMLIGHET ELLER I ÖVRIGT) SOM UPPSTÅR PÅ NÅGOT SÄTT UR ANVÄNDNINGEN AV DENNA PROGRAMVARA, ÄVEN VID INFORMATION OM RISKEN FÖR SÅDANA SKADOR.

## Expat

Copyright (c) 1998, 1999, 2000 Thai Open Source Software Center Ltd och Clark Cooper  
Copyright (c) 2001, 2002, 2003, 2004, 2005, 2006 Expat maintainers.

Härmed beviljas tillstånd, utan kostnad, till alla personer som får en kopia av denna programvara och tillhörande dokumentationsfiler (Programvaran), att handla med Programvaran utan begränsning, inklusive men utan begränsning till rätten att använda, kopiera, ändra, slå samman, publicera, sprida, underlicensera och/eller sälja kopior av Programvaran, samt att bevilja personer som förses med Programvaran att göra så, under följande villkor:

Ovanstående copyright-meddelande samt detta tillståndsmeddelande ska tas med i alla kopior eller betydande delar av Programvaran.

PROGRAMVARAN TILLHANDAHÅLLS I "BEFINTLIGT SKICK", UTAN GARANTIER AV NÅGOT SLAG, UTTRYCKLIGA ELLER UNDERFÖRSTÄDDA, INKLUSIVE, MEN INTE BEGRÄNSAT TILL, GARANTIER RÖRANDE SÄLBARHET, LÄMPLIGHET FÖR ETT VISST SYFTE OCH ICKE-INTRÅNG. I INGEN HÄNDELSE SKA FÖRFATTARNA ELLER UPPHOVSRÄTTSSINNEHAVARNA HÅLLAS ANSVARIGA FÖR ANSPRÅK, SKADESTÅND ELLER ANNAT ANSVAR, VARKEN I KONTRAKTSHANDLING, ÅTALBAR HANDLING ELLER ANNAT SOM UPPSTÅR FRÅN, UR ELLER I ANSLUTNING TILL PROGRAMVARAN ELLER ANVÄNDNING AV ELLER ANNAN HANTERING AV PROGRAMVARAN. Denna produkt innehåller programvaran Spotify som omfattas av tredjepartslicenser som publiceras här: [www.spotify.com/connect/third-party-licenses](http://www.spotify.com/connect/third-party-licenses)

## Boost

<http://www.boost.org/>

Boost Software License – Version 1.0 – 17 augusti 2003

Härmed beviljas tillstånd, utan kostnad, till alla personer som får en kopia av denna programvara och tillhörande dokumentationsfiler (Programvaran), att handla med Programvaran utan begränsning, inklusive men utan begränsning till rätten att använda, kopiera, ändra, slå samman, publicera, sprida, underlicensera och/eller sälja kopior av Programvaran, samt att bevilja personer som förses med Programvaran att göra så, under följande villkor:

Copyright-meddelandena i Programvaran och hela detta tillkännagivande, inklusive ovanstående licensavtal, måste denna begränsning och efterföljande friskrivningsklausul inkluderas i alla kopior av Programvaran, helt eller delvis, samt i alla derivativa verk av Programvaran, såvida inte sådana kopior eller derivativa verk endast förekommer i form av maskinkörlar objektkod som genereras av en källspråksprocessor.

PROGRAMVARAN TILLHANDAHÅLLS I "BEFINTLIGT SKICK", UTAN GARANTIER AV NÅGOT SLAG, UTTRYCKLIGA ELLER UNDERFÖRSTÅDDA, INKLUSIVE, MEN INTE BEGRÄNSAT TILL, GARANTIER RÖRANDE SÄLJBARHET, LÄMPLIGHET FÖR ETT VISST SYFTE, AGANDERÄTT OCH ICKE-INTRÅNG. I INGEN HÄNDELSE SKA UPPHOVSRETTSLINNEHAVARNA ELLER ANDRA SOM DISTRIBUTUERAR PROGRAMVARAN HÅLLAS ANSVARIGA FÖR ANSPRÅK, SKADESTÅND ELLER ANNAT ANSVAR, VARKEN I KONTRAKTSFORM, ÅTALBAR HANDLING ELLER ANNAT SOM UPPSTÅR FRÅN, UR ELLER I ANSLUTNING TILL PROGRAMVARAN ELLER ANVÄNDNING AV ELLER ANNAN HANTERING AV PROGRAMVARAN.

## Expat

<http://www.jclark.com/xml/expat.html>

Expat-licens. Copyright (c) 1998, 1999, 2000 Thai Open Source Software Center Ltd

Härmed beviljas tillstånd, utan kostnad, till alla personer som får en kopia av denna programvara och tillhörande dokumentationsfiler ("Programvaran"), att handla med Programvaran utan begränsning, inklusive men utan begränsning till rätten att använda, kopiera, ändra, slå samman, publicera, sprida, underlicensera och/eller sälja kopior av Programvaran, samt att bevilja personer som förses med Programvaran att göra så, under följande villkor:

Ovanstående copyright-meddelande samt detta tillståndsmiddelnde ska tas med i alla kopior eller betydande delar av Programvaran.

PROGRAMVARAN TILLHANDAHÅLLS I "BEFINTLIGT SKICK", UTAN GARANTIER AV NÅGOT SLAG, UTTRYCKLIGA ELLER UNDERFÖRSTÅDDA, INKLUSIVE, MEN INTE BEGRÄNSAT TILL, GARANTIER RÖRANDE SÄLJBARHET, LÄMPLIGHET FÖR ETT VISST SYFTE OCH ICKE-INTRÅNG. I INGEN HÄNDELSE SKA FÖRFATTARNA ELLER UPPHOVSRETTSLINNEHAVARNA HÅLLAS ANSVARIGA FÖR ANSPRÅK, SKADESTÅND ELLER ANNAT ANSVAR, VARKEN I KONTRAKTSHANDLING, ÅTALBAR HANDLING ELLER ANNAT SOM UPPSTÅR FRÅN, UR ELLER I ANSLUTNING TILL PROGRAMVARAN ELLER ANVÄNDNING AV ELLER ANNAN HANTERING AV PROGRAMVARAN.

## FastDelegate

<http://www.codeproject.com/KB/cpp/FastDelegate.aspx>

VERKET (ENLIGT DEFINITIONEN NEDAN) TILLHANDAHÅLLS ENLIGT VILKOREN I DENNA ÖPPNA LICENS FÖR KODPROJEKT ("LICENSEN"). VERKET SKYDDAS AV UPPHOVSRETT OCH/ELLER ANNAN GÄLLANDE LAG. ALL ANNAN ANVÄNDNING AV VERKET ÄN VAD SOM TILLÅTS UNDER DENNA LICENS ELLER UPPHOVSRETTSLAG ÄR FÖRBUDEN.

GENOM ATT UTÖVA DE RÄTTIGHETER TILL VERKET SOM BESKRIVS I DENNA DOKUMENT, GODKÄNNER DU OCH SAMTYCKER TILL ATT BINDAS AV VILKOREN I DENNA LICENS. UPPHOVSMANNEN TILLDELAR DIG DE RÄTTIGHETER SOM DEFINIERAS I DENNA DOKUMENT, EFTER ATT DU HAR SAMTYCKT TILL GÄLLANDE ANVÄNDARVILKOR, OM DU INTE GODKÄNNER OCH SAMTYCKER TILL ATT BINDAS AV VILKOREN I DENNA LICENS, HAR DU INTE RÄTT ATT ANVÄNDA VERKET.

Definitioner.

"Artiklar" ska gemensamt innebära alla artiklar som författats av Upphovsmannen och som beskriver hur en användare kan använda Källkoden och Körbara filer till Verket.

"Upphovsman" ska innebära den enskilda eller juridiska person som tillhandahåller Verket enligt vilkoren i denna Licens.

"Derivativa verk" ska innebära ett verk som baseras på Verket eller på Verket samt andra befintliga verk.

"Körbara filer" ska innebära de exekverbara filer, binärfiler, konfigurationsfiler och nödvändiga datafiler som ingår i Verket.

"Utgivare" ska innebära den enskilda eller juridiska person som tillhandahåller webbplatsen, tidskriften, cd-rom, dvd eller andra medium från eller med vilket Verket tillhandahålls till Dig. "Källkod" ska innebära den uppsättning källkod och konfigurationsfiler som används för att skapa de Körbara filerna.

"Standardversion" ska innebära ett Verk som inte har modifierats, eller har modifierats med Upphovsmannens tillstånd efter dennas gottfinnande.

"Verk" ska innebära den uppsättning filer som distribueras av Utgivaren, inklusive Källkod, Körbara filer, binära filer, datafiler, dokumentation, faktablad samt Artiklarna.

"Du" ska innebära dig, den enskilda eller juridiska person som önskar använda Verket och utöva dina rättigheter under denna Licens.

Skäligt bruk/rättigheter till skäligt bruk. Inget i denna Licens är avsett att inskränka eller begränsa några rättigheter som härrör från skäligt bruk, skäligt hantering, förstahandsförsäljning eller andra begränsningar av upphovsrättslagens exklusiva rättigheter enligt upphovsrättslag eller andra gällande lagar.

Bevijande av licens. Enligt vilkoren i denna Licens beviljar Upphovsmannen Dig härmed en global, royaltyfri, icke-exklusiv, ständigt (under giltighetstiden för gällande upphovsrätt) licens att utöva rättigheterna i Verket enligt nedan:

Du får använda standardversionen av Källkoden och de Körbara filerna i Dina egna tillämpningar.

Du får införa felkorrigeringar, portabilitetskorrigeringar och andra modifieringar som hämtas från Public Domain eller Upphovsmannen. Ett Verk som modifieras på detta sätt ska fortfarande betraktas som standardversionen och omfattas av denna Licens.

Du har rätt att på andra sätt modifiera Din kopia av detta Verk (med undantag för Artiklarna) i syfte att skapa ett Derivativt verk, under förutsättning att Du i varje modifierad fil inkluderar ett tydligt meddelande om hur, när och var filen har ändrats.

Du har rätt att distribuera standardversionen av de Körbara filerna och Källkoden eller Derivativa verk i kombination med andra (eventuellt kommersiella) program, som en del av en större (eventuellt kommersiell) programvarudistribution.

Artiklarna som diskuterar Verket och som publiceras i godtycklig form av Upphovsmannen får inte distribueras eller vidarepubliceras utan Upphovsmannens tillstånd. Upphovsmannen behåller upphovsrätten till alla sådana Artiklar. Du har rätt att använda de Körbara filerna och Källkoden i enlighet med denna Licens, men har inte rätt att vidarepublicera eller på annat sätt distribuera eller göra tillgängliga Artiklarna utan föregående skriftligt tillstånd från Upphovsmannen. Eventuella underutiner och moduler som tillhandahålls av Dig och som länkas till Källkoden eller de Körbara filerna till detta Verk, ska inte betraktas som en del av Verket och omfattas inte av villkoren i denna Licens.

Patentlicens. Enligt vilkoren i denna Licens beviljar alla Upphovsmän Dig härmed en ständigt, global, icke-exklusiv, avgiftsfri, royaltyfri, oåterkallelig (med undantag för vad som anges i detta avsnitt) patentlicens att tillverka, låta tillverka, använda, importera och på annat sätt överföra Verket.

Begränsningar. Licensen som beviljas i Avsnitt 3 ovan omfattas och begränsas uttryckligen av följande begränsningar:

Du samtycker till att inte ta bort något av de ursprungliga meddelandena om upphovsrätt, patent, varumärken och tillskrivning samt tillhörande friskrivningsklausuler som kan förekomma i Källkod och Körbara filer.

Du samtycker till att inte annonsera eller på något sätt göra gällande att Du är upphovsman till detta Verk.

Upphovsmannens namn får inte användas i syfte att rekommendera eller marknadsföra produkter som är härledda från Verket utan föregående skriftligt tillstånd från Upphovsmannen.

Du samtycker till att inte sälja, leasa eller hyra ut någon del av Verket. Detta begränsar dig inte från att inkludera hela eller delar av Verket i en större kommersiell programvarudistribution. Själva Verket får dock inte säljas, leasas eller hyras ut.

Du har rätt att distribuera de Körbara filerna och Källkoden endast enligt vilkoren i denna Licens, och Du måste inkludera en kopia av eller URI:n (Uniform Resource Identifier) till denna Licens i alla kopior av de Körbara filerna och Källkoden som Du distribuerar, samt säkerställa att alla som tar emot dessa Körbara filer och denna Källkod samtycker till villkor i denna Licens som gäller dessa. Du får inte erbjuda eller genomtvinga några villkor avseende Verket som modifierar eller begränsar vilkoren i denna Licens eller mottagarnas utövning av rättigheterna enligt denna Licens. Du får inte underlicensera Verket. Du måste inkludera alla meddelandena som avser denna Licens samt garantifriskrivningsklausulen. Du får inte distribuera de Körbara filerna och Källkoden med någon teknik som begränsar åtkomsten till eller användningen av Verket på ett sätt som bryter mot vilkoren i denna Licens.

Du samtycker till att inte använda Verket för olagliga, oморalska eller felaktiga syften, eller på sidor som innehåller olagligt, oморalskt eller felaktigt material. Verket omfattas av gällande exportlagar. Du samtycker till att följa alla sådana lagar och förfordningar som gäller Verket efter att tagit emot Verket.

Framställningar, garantier och friskrivning. DENNA VERK TILLHANDAHÅLLS "I BEFINTLIGT SKICK", "PÅ BEFINTLIG PLATS" och

"EFTER TILLGÅNGLIGHET", UTAN NÅGRA UTTRYCKLIGA ELLER UNDERFÖRSTÄDDA UTFÄSTELSER, VILKOR ELLER GARANTIER. DU, ANVÄNDAREN, ÅTAR DIG ALL RISK I SAMBAND MED ANVÄNDNING AV DETTA VERK, INKLUSIVE BROTT MOT UPPHOVSRÄTT, BROTT MOT PATENTRÄTT, LÄMPLIGHET OSV. UPPHOVSMANNEN FRÅNSÄGER SIG UTTRYCKLIGEN ALLA UTTRYCKLIGA, UNDERFÖRSTÄDDA OCH LAGSTADGADE GARANTIER OCH VILKOR, INKLUSIVE MEN UTAN BEGRÄNSNING GARANTIER OCH VILKOR AVSEENDE SÄLJBARHET, SÄLJBAR KVALITET OCH LÄMPLIGHET FÖR ETT VISST SYFTE, ALLA GARANTIER OCH ÅGANDERÄTT OCH ICKE-INTRÅNG, SAMT ATT VERKET (ELLER EN DEL AV DETTA) ÄR KORREKT, ANVÄNDBART, FELFRITT OCH FRITT FRÅN VIRUS. DU MÅSTE BIFOGA DENNA FRISKRIVNINGSKLAUSUL NÅR DU DISTRIBUTUERAR VERKET ELLER DERIVATIVA VERK.

Skadestånd. Du samtycker till att skydda, gottgöra och hålla Upphovsmannen och Utgivaren skadeslösa för och mot eventuella fordringar, processer, förluster, skador, skadeståndsanspråk, kostnader och utgifter (inklusive rimliga kostnader för jurist eller advokat) som är ett resultat av eller hänförelse till Din användning av Verket.

Ansvarsbegränsning. MED UNDANTAG FÖR VAD SOM KRÄVS ENLIGT GÄLLANDE LAG, SKA UPPHOVSMANNEN OCH UTGIVAREN UNDER INGA OMSTÄNDIGHETER HÄLLAS ANSVARIGA GEMTOMT DIG PÅ JURIDISK GRUND FÖR SPECIELLA, INDIREKTA, DIREKTA, STRAFFRÄTTSLIGA ELLER TYPISKA SKADOR SOM HÄRRÖR FRÅN DENNA LICENS, ANVÄNDNINGEN AV VERKET ELLER ANNAN ORSAK, ÄVEN OM UPPHOVSMANNEN ELLER UTGIVAREN HAR INFORMERATS OM RISKEN FÖR SÅDANA SKADOR. Avtalets upphörande.

Licensen och rättigheterna enligt denna upphör automatiskt om Du överträdelse något av villkoren i denna Licens. Enskilda eller juridiska personer som har tagit emot Derivativa verk från Dig under denna Licens får emellertid inte sin licens indragen, under förutsättning att den enskilda eller juridiska personen uppfyller villkoren i licensen i sin helhet. Avsnitten 1, 2, 6, 7, 8, 9, 10 och 11 fortsätter att gälla efter att Licensen har upphört.

Om Du gör rättsanspråk på överträdelse av upphovsrätt, varumärkesrätt, patenträtt eller annan överträdelse mot en medverkande avseende Verket, upphör automatiskt din Licens till Verket från den medverkande.

Enligt villkoren ska denna Licens fortsätta gälla under giltighetstiden för gällande upphovsrätt till Verket. Oaktat ovanstående förbehåller sig Upphovsmannen rätten att när som helst lösa Verket från andra licensvillkor eller att upphöra att distribuera Verket, under förutsättning att ett sådant beslut inte tjänar till att upphäva denna Licens (eller annan licens som har eller måste beviljas enligt villkoren i denna Licens), och Licensen fortsätter att gälla i full utsträckning om den inte upphör enligt ovan.

Utgivaren. Parterna bekräftar härmed att Utgivaren under inga omständigheter ska hållas ansvarig för och inte ha några skadeståndsskyldigheter med avseende på innehållet i denna Licens. Utgivaren gör inga som helst utfästelser i samband med Verket och ska inte hållas ansvarig gentemot Dig eller någon part på juridisk grund för några skador, inklusive men utan begränsning allmänna, speciella, indirekta eller direkta skador som härrör från denna Licens. Utgivaren förbehåller sig rätten att när som helst upphöra att tillhandahålla Verket till Dig och utan föregående avisering.

Diverse. Denna Licens regleras i enlighet med lagarna på platsen för Upphovsmannens huvudkontor eller, om Upphovsmannen är en enskild person, på Upphovsmannens primära hemort.

Om något villkor i denna Licens är ogiltigt eller överkastligt enligt gällande lag, ska det inte påverka giltigheten eller verkställbarheten hos övriga villkor i Licensen, och ett sådant villkor ska, utan vidare åtgärder från parterna som omfattas av Licensen, omarbetas i den utsträckning detta är nödvändigt för att villkoret ska bli giltigt och verkställbart.

Inga villkor i denna Licens ska tolkas som fränsagda och inga överträdelser ska tolkas som godkända utan att en sådan fränsägelse eller ett sådant godkännande framställs skriftligen och undertecknas av mottagande part.

Denna Licens utgör det fullständiga avtalet mellan parterna med avseende på det Verk som Licensen gäller. Det finns inga ytterligare samförstånd, överenskomelser eller utfästelser avseende Verket som inte är inkluderade i denna Licens. Upphovsmannen ska inte bindas av några ytterligare villkor som kan förekomma i kommunikation från Dig. Denna Licens får inte modifieras utan ömsesidig skriftlig överenskomst mellan Upphovsmannen och Dig.

## liblogg

<http://www.xiph.org/ogg/>

Copyright (c) 2002, Xiph.org Foundation

Spridning och användning i källform och binär form, med eller utan modifiering, är tillåten under förutsättning att följande villkor är uppfyllda:

Spridning av källkoden måste innehålla ovanstående upphovsrättsmeddelande, denna lista över villkor samt följande friskrivningsklausul.

Spridning i binär form måste återge ovanstående upphovsrättsmeddelande, denna lista över villkor samt följande friskrivningsklausul i dokumentationen och/eller annat material som medföljer spridningen.

Varken namnet Xiph.org Foundation eller namnen på de medverkande får användas för att rekommendera eller marknadsföra produkter härlädda ur denna programvara utan uttryckligt föregående skriftligt tillstånd.

PROGRAMVARAN LEVERERAS AV UPPHOVSRÄTTSSINNEHAVARNA OCH MEDVERKANDE I "BEFINTLIGT SKICK" OCH DESSA FRISKRIVER SIG FRÅN ALLA GARANTIER, SÄVÅL UTTRYCKLIGA SOM UNDERFÖRSTÄDDA, INKLUSIVE MEN UTAN BEGRÄNSNING TILL UNDERFÖRSTÄDDA GARANTIER AVSEENDE SÄLJBARHET OCH LÄMPLIGHET FÖR ETT SÄRSKILT SYFTE. I INGA FALL SKA GRUNDARNA ELLER DE MEDVERKANDE HÄLLAS ANSVARIGA FÖR DIREKTA, INDIREKTA, SPECIELLA, TYPISKA ELLER DÄRAV FÖLJANDE SKADOR (INKLUSIVE MEN INTE BEGRÄNSAT TILL ANSKAFFANDE AV ERSÄTTNINGSVAROR ELLER ERSÄTTNINGSTJÄNSTER, UTEBLIVEN PRODUKTANVÄNDNING, DATAFÖRLUST ELLER UTEBLIVEN VINST ELLER AVBROTT I VERKSAMHET) OAVSETT ORSAK ELLER ANSVARSTEORI, OAVSETT I KONTRAKTSFORM, STRIKT ANSVAR ELLER KRÄNKNING (INKLUSIVE FÖRSUMLIGHET ELLER I ÖVRIGT) SOM UPPSTÅR PÅ NÅGOT SÄTT UR ANVÄNDNINGEN AV DENNA PROGRAMVARA, ÄVEN VID INFORMATION OM RISKEN FÖR SÅDANA SKADOR.

## libvorbis

<http://www.xiph.org/vorbis/>

Copyright (c) 2002-2004 Xiph.org Foundation

Spridning och användning i källform och binär form, med eller utan modifiering, är tillåten under förutsättning att följande villkor är uppfyllda:

Spridning av källkoden måste innehålla ovanstående upphovsrättsmeddelande, denna lista över villkor samt följande friskrivningsklausul.

Spridning i binär form måste återge ovanstående upphovsrättsmeddelande, denna lista över villkor samt följande friskrivningsklausul i dokumentationen och/eller annat material som medföljer spridningen.

Varken namnet Xiph.org Foundation eller namnen på de medverkande får användas för att rekommendera eller marknadsföra produkter härlädda ur denna programvara utan uttryckligt föregående skriftligt tillstånd.

PROGRAMVARAN LEVERERAS AV UPPHOVSRÄTTSSINNEHAVARNA OCH MEDVERKANDE I "BEFINTLIGT SKICK" OCH DESSA FRISKRIVER SIG FRÅN ALLA GARANTIER, SÄVÅL UTTRYCKLIGA SOM UNDERFÖRSTÄDDA, INKLUSIVE MEN UTAN BEGRÄNSNING TILL UNDERFÖRSTÄDDA GARANTIER AVSEENDE SÄLJBARHET OCH LÄMPLIGHET FÖR ETT SÄRSKILT SYFTE. I INGA FALL SKA GRUNDARNA ELLER DE MEDVERKANDE HÄLLAS ANSVARIGA FÖR DIREKTA, INDIREKTA, SPECIELLA, TYPISKA ELLER DÄRAV FÖLJANDE SKADOR (INKLUSIVE MEN INTE BEGRÄNSAT TILL ANSKAFFANDE AV ERSÄTTNINGSVAROR ELLER ERSÄTTNINGSTJÄNSTER, UTEBLIVEN PRODUKTANVÄNDNING, DATAFÖRLUST ELLER UTEBLIVEN VINST ELLER AVBROTT I VERKSAMHET) OAVSETT ORSAK ELLER ANSVARSTEORI, OAVSETT I KONTRAKTSFORM, STRIKT ANSVAR ELLER KRÄNKNING (INKLUSIVE FÖRSUMLIGHET ELLER I ÖVRIGT) SOM UPPSTÅR PÅ NÅGOT SÄTT UR ANVÄNDNINGEN AV DENNA PROGRAMVARA, ÄVEN VID INFORMATION OM RISKEN FÖR SÅDANA SKADOR.

## Tremolo

<http://www.ss.co.uk/pinknoise/tremolo>

Copyright (C) 2002-2009 Xiph.org Foundation Changes Copyright (C) 2009-2010 Robin Watts for Pinknoise Productions Ltd

Spridning och användning i källform och binär form, med eller utan modifiering, är tillåten under förutsättning att följande villkor är uppfyllda:

– Spridning av källkoden måste innehålla ovanstående upphovsrättsmeddelande, denna lista över villkor samt följande friskrivningsklausul.

– Spridning i binär form måste återge ovanstående upphovsrättsmeddelande, denna lista över villkor samt följande friskrivningsklausul i dokumentationen och/eller annat material som medföljer spridningen.

– Varken namnet Xiph.org Foundation eller namnen på de medverkande får användas för att rekommendera eller marknadsföra produkter härlädda ur denna programvara utan uttryckligt föregående skriftligt tillstånd.

PROGRAMVARAN LEVERERAS AV UPPHOVRÄTTSSINNEHAVARNA OCH MEDVERKANDE I "BEFINTLIGT SKICK" OCH DESSA FRISKRIVER SIG FRÅN ALLA GARANTIER, SÄVAL UTTRYCKLIGA SOM UNDERFÖRSTÄDDA, INKLUSIVE MEN UTAN BEGRÄNSNING TILL UNDERFÖRSTÄDDA GARANTIER AVSEENDE SÄLBARHET OCH LÄMPLIGHET FÖR ETT SÄRSKILT SYFTE. I INGA FALL SKA GRUNDARNA ELLER DE MEDVERKANDE HÄLLAS ANSVARIGA FÖR DIREKTA, INDIREKTA, SPECIELLA, TYPISKA ELLER DÄRAV FÖLJANDE SKADOR (INKLUSIVE MEN INTE BEGRÄNSAT TILL ANSKAFFANDE AV ERSÄTTNINGSVAROR ELLER ERSÄTTNINGSTJÄNSTER, UTEBLIVEN PRODUKTANVÄNDNING, DATAFÖRLUST ELLER UTEBLIVEN VINST ELLER AVBROTT I VERKSAMHET) OAVSETT ORSAK ELLER ANSVARSTEORI, OAVSETT I KONTRAKTSFORM, STRIKT ANSVAR ELLER KRÄNKNING (INKLUSIVE FÖRSMULIGHET ELLER I ÖVRIGT) SOM UPPSTÅR PÅ NÅGOT SÄTT UR ANVÄNDNINGEN AV DENNA PROGRAMVARA, ÄVEN VID INFORMATION OM RISKEN FÖR SÅDANA SKADOR.

## Tremor

<http://wiki.xiph.org/index.php/Tremor>

Copyright (c) 2002, Xiph.org Foundation

Spridning och användning i källform och binär form, med eller utan modifiering, är tillåten under förutsättning att följande villkor är uppfyllda:

- Spridning av källkoden måste innehålla ovanstående upphovsrättsmeddelande, denna lista över villkor samt följande friskrivningsklausul.
- Spridning i binär form måste återge ovanstående upphovsrättsmeddelande, denna lista över villkor samt följande friskrivningsklausul i dokumentationen och/eller annat material som medföljer spridningen.
- Varken namnet Xiph.org Foundation eller namnen på de medverkande får användas för att rekommendera eller marknadsföra produkter härledda ur denna programvara utan uttryckligt föregående skriftligt tillstånd.

PROGRAMVARAN LEVERERAS AV UPPHOVRÄTTSSINNEHAVARNA OCH MEDVERKANDE I "BEFINTLIGT SKICK" OCH DESSA FRISKRIVER SIG FRÅN ALLA GARANTIER, SÄVAL UTTRYCKLIGA SOM UNDERFÖRSTÄDDA, INKLUSIVE MEN UTAN BEGRÄNSNING TILL UNDERFÖRSTÄDDA GARANTIER AVSEENDE SÄLBARHET OCH LÄMPLIGHET FÖR ETT SÄRSKILT SYFTE. I INGA FALL SKA GRUNDARNA ELLER DE MEDVERKANDE HÄLLAS ANSVARIGA FÖR DIREKTA, INDIREKTA, SPECIELLA, TYPISKA ELLER DÄRAV FÖLJANDE SKADOR (INKLUSIVE MEN INTE BEGRÄNSAT TILL ANSKAFFANDE AV ERSÄTTNINGSVAROR ELLER ERSÄTTNINGSTJÄNSTER, UTEBLIVEN PRODUKTANVÄNDNING, DATAFÖRLUST ELLER UTEBLIVEN VINST ELLER AVBROTT I VERKSAMHET) OAVSETT ORSAK ELLER ANSVARSTEORI, OAVSETT I KONTRAKTSFORM, STRIKT ANSVAR ELLER KRÄNKNING (INKLUSIVE FÖRSMULIGHET ELLER I ÖVRIGT) SOM UPPSTÅR PÅ NÅGOT SÄTT UR ANVÄNDNINGEN AV DENNA PROGRAMVARA, ÄVEN VID INFORMATION OM RISKEN FÖR SÅDANA SKADOR.

## Mersenne Twister

<http://www.math.sci.hiroshima-u.ac.jp/~m-mat/MT/MT2002/CODES/mt19937ar.c>

Copyright (C) 1997–2002, Makoto Matsumoto och Takuji Nishimura, Med ensamrätt.

Spridning och användning i källform och binär form, med eller utan modifiering, är tillåten under förutsättning att följande villkor är uppfyllda:

Spridning av källkoden måste innehålla ovanstående upphovsrättsmeddelande, denna lista över villkor samt följande friskrivningsklausul.

Spridning i binär form måste återge ovanstående upphovsrättsmeddelande, denna lista över villkor samt följande friskrivningsklausul i dokumentationen och/eller annat material som medföljer spridningen.

Namnen på de medverkande får inte användas för att rekommendera eller marknadsföra produkter härledda ur denna programvara utan uttryckligt föregående skriftligt tillstånd.

PROGRAMVARAN LEVERERAS AV UPPHOVRÄTTSSINNEHAVARNA OCH MEDVERKANDE I "BEFINTLIGT SKICK" OCH DESSA FRISKRIVER SIG FRÅN ALLA GARANTIER, SÄVAL UTTRYCKLIGA SOM UNDERFÖRSTÄDDA, INKLUSIVE MEN UTAN BEGRÄNSNING TILL UNDERFÖRSTÄDDA GARANTIER AVSEENDE SÄLBARHET OCH LÄMPLIGHET FÖR ETT SÄRSKILT SYFTE. I INGA FALL SKA UPPHOVRÄTTSSINNEHAVARNA ELLER DE MEDVERKANDE HÄLLAS ANSVARIGA FÖR DIREKTA, INDIREKTA, SPECIELLA, TYPISKA ELLER DÄRAV FÖLJANDE SKADOR (INKLUSIVE MEN INTE BEGRÄNSAT TILL ANSKAFFANDE AV ERSÄTTNINGSVAROR ELLER ERSÄTTNINGSTJÄNSTER, UTEBLIVEN PRODUKTANVÄNDNING,

DATAFÖRLUST ELLER UTEBLIVEN VINST ELLER AVBROTT I VERKSAMHET) OAVSETT ORSAK ELLER ANSVARSTEORI, OAVSETT I KONTRAKTSFORM, STRIKT ANSVAR ELLER KRÄNKNING (INKLUSIVE FÖRSMULIGHET ELLER I ÖVRIGT) SOM UPPSTÅR PÅ NÅGOT SÄTT UR ANVÄNDNINGEN AV DENNA PROGRAMVARA, ÄVEN EFTER ATT HA INFORMERATS OM RISKEN FÖR SÅDANA SKADOR.

## zlib

<http://www.zlib.net/>

zlib.h -- gränssnitt till det generella komprimeringsbiblioteket "zlib" version 1.2.3, 18 juli 2005

Copyright (C) 1995-2004 Jean-loup Gailly och Mark Adler

Denna programvara tillhandahålls i befintligt skick utan uttryckliga eller underförstådda garantier. Upphovsmännen ska under inga omständigheter hållas ansvariga för skador som härrör från användningen av denna programvara.

Härmed beviljas tillstånd till alla personer att använda denna programvara för alla syften, inklusive kommersiella ändamål, samt att fritt modifiera och sprida programvaran, med följande begränsningar:

Programvarans ursprung får inte förvanskas, och du får inte göra gällande att du är upphovsman till originalprogramvaran. Om du använder denna programvara i en produkt, uppskattas en notis om upphovsmännen inkluderas i produktokumentationen. Detta är emellertid inget krav.

Modifierade källversioner måste tydligt märkas som sådana, och du får inte göra gällande att de utgör originalprogramvaran.

Detta tillkännagivande får inte tas bort från eller modifieras i någon källdistribution.

Jean-loup Gailly [jloup@gzip.org](mailto:jloup@gzip.org), Mark Adler [madler@alumli.caltech.edu](mailto:madler@alumli.caltech.edu)

## CURL

<http://curl.haxx.se>

ANMÄRKNING OM UPPHOVSRÄTT OCH TILLSTÅND

Copyright (c) 1996-2011, Daniel Stenberg, <[daniel@haxx.se](mailto:daniel@haxx.se)>.

Med ensamrätt.

Tillstånd att använda, kopiera, modifiera och distribuera denna programvara i något syfte, mot eller utan avgift, beviljas härmed, under förutsättning att anmärkningen om upphovsrätt även samt denna anmärkning om tillstånd inkluderas i alla kopior.

PROGRAMVARAN TILLHANDAHÅLLS I "BEFINTLIGT SKICK", UTAN GARANTIER AV NÅGOT SLAG, VARE SIG UTTRYCKLIGA ELLER UNDERFÖRSTÄDDA, INKLUSIVE MEN INTE BEGRÄNSAT TILL GARANTIER RÖRANDE SÄLBARHET, LÄMPLIGHET FÖR ETT SÄRSKILT SYFTE OCH ICKE-INTRÄNG I TREDJE PARTS RÄTTIGHETER. I INGEN HÄNDELSE SKA FÖRFATTARNA ELLER UPPHOVRÄTTSSINNEHAVARNA HÄLLAS ANSVARIGA FÖR ANSPRÅK, SKADESTÅND ELLER ANNAT ANSVAR, VARKEN I KONTRAKTSHANDLING, ÅTALBAR HANDLING ELLER ANNAT SOM UPPSTÅR FRÅN, UR ELLER I ANSLUTNING TILL PROGRAMVARAN ELLER ANVÄNDNING AV ELLER ANNAN HANTERING AV PROGRAMVARAN.

Med undantag för vad som anges i detta tillkännagivande, får upphovsrättsägarens namn inte användas i reklam eller på annat sätt för att marknadsföra försäljning, användning eller andra handlingar i samband med denna Programvara utan föregående skriftligt tillstånd från upphovsrättsägaren.

## C-ares

<http://c-ares.haxx.se>

Copyright 1998 Massachusetts Institute of Technology.

Tillstånd att använda, kopiera, modifiera och distribuera denna programvara och dess dokumentation för godtyckligt syfte och utan avgift beviljas härmed, under förutsättning att anmärkningen om upphovsrätt ovan inkluderas i alla kopior och att såväl anmärkningen om upphovsrätt och denna anmärkning om tillstånd inkluderas i all relaterad dokumentation, samt att namnet M.I.T. inte används i reklam eller PR i samband med spridning av programvaran, utan uttryckligt skriftligt föregående tillstånd. M.I.T. gör inga utfästelser om programvarans lämplighet för ett särskilt syfte. Programvaran tillhandahålls i befintligt skick utan uttryckliga eller underförstådda garantier.



<http://www.sony.net/>



\* 4 5 2 8 2 9 7 1 1 \* (1)