

SONY®

2-318-333-12 (1)

D-NE920/NE920LS

Upute za uporabu

Atrac CD Walkman

Prijenosni CD uređaj



Atrac3plus

*Atrac
CD*

© 2004 Sony Corporation



UPOZORENJE

Za sprječavanje požara ili električkog udara, ne izlažite uređaj kiši ili vlazi.

Ne smještajte uređaj u skućene prostore kao što su ormarić za knjige ili ugrađena vitrina.

Za sprječavanje požara, ne prekrivajte otvore za prozračivanje uređaja novinama, stolnjacima, zavjesama itd. Isto tako, na uređaj ne stavljajte upaljene svijeće.

Za sprječavanje požara ili električnog udara, na uređaj ne stavljajte predmete ispunjene tekućinom, npr. vaze.

OPREZ

Uporaba optičkih instrumenata s ovim uređajem predstavlja opasnost za vid.

Neke zemlje imaju pravila o odlaganju baterija koje se koriste za napajanje ovog uređaja. Molimo da provjerite važeće zakone u Vašoj zemlji.

OPREZ

- **PRI OTVARANJU UREĐAJA EMITIRA SE NEVIDLJIVO LASERSKO ZRAČENJE**
- **NE GLEDAJTE IZRAVNO U LASERSKU ZRAKU I NE ISPITUJTE JE IZRAVNO POMOĆU OPTIČKIH INSTRUMENATA**
- **UREĐAJ KLASJE 1M NEVIDLJIVO LASERSKO ZRAČENJE KOD OTVORENOG UREĐAJA**
- **NE GLEDAJTE IZRAVNO U ZRAKU OPTIČKIM INSTRUMENTIMA**

Valjanost CE označavanja je ograničeno samo na zemlje u kojima je ono zakonski propisano, uglavnom u zemljama Europske ekonomske zajednice.

Za korisnika

Oznaka modela nalazi se na stražnjoj strani uređaja, a serijski broj je naveden s unutrašnje strane pokrova. Te brojeve zapišite na donje linije i navedite ih prilikom pozivanja Sony prodavatelja u vezi s ovim proizvodom.

Oznaka modela _____
Serijski broj _____

Ovaj uređaj je provjeren i zadovoljava zahtjeve digitalnih uređaja klase B prema FCC propisima, poglavlje 15. Ova ograničenja postoje radi zaštite od štetnog utjecaja smetnji na postojeću instalaciju. Ovaj aparat stvara, koristi i emitira energiju u području radijskih frekvencija i, ako nije ugrađen ili ako se ne koristi prema uputama, može uzrokovati štetne smetnje kod radijskih komunikacija. Naravno, nije moguće jamčiti da se smetnje neće pojaviti kod određene vrste instalacija. Ako ovaj aparat uzrokuje štetne smetnje kod radijskog i televizijskog prijema, što se može ustanoviti isključenjem i uključenjem aparata, korisniku predlažemo uklanjanje smetnji na jedan od sljedećih načina:

- Zakrenite ili promijenite položaj prijemne antene.
- Odmaknite aparat od prijemnika.
- Priključite aparat na zidnu utičnicu koja je udaljena od zidne utičnice na koju je priključen prijemnik.
- Zatražite pomoć od prodavača ili iskusnog radijskog, odnosno TV tehničara.

Bilo kakve promjene ili preinake koje nisu izričito odobrene u ovom priručniku, mogu uzrokovati probleme pri uporabi uređaja.

Sadržaj

Izradite vlastiti ATRAC CD	4
Koji se diskovi mogu reproducirati na ovom uređaju?	5
Mjere opreza	7
O sigurnosti	7
O CD uređaju	7
O rukovanju diskovima	7
O slušalicama	7

Kako započeti s radom

Provjera isporučenog pribora	8
Pregled dijelova i kontrola	9
Priprema izvora napajanja (punjiva baterija)	11
Korištenje suhe baterije	13
Provjera preostalog kapaciteta baterije	14
Kad koristite AC adapter	15

Reprodukcija

Reprodukcija CD-a	16
Osnovne funkcije (reprodukcija, zaustavljanje, pretraživanje)	17
Blokiranje kontrola (HOLD)	18
Traženje omiljenih zapisa/datoteka.....	18
Traženje prema grupi (File View)	18
Traženje po listi grupa/ datoteka (List View)	18
Provjera informacija o disku na pokazivaču	20
Odabir načina reprodukcije (PLAY MODE)	22
Načini reprodukcije (PLAY MODE)	23
Reprodukcija grupa	24
Reprodukcija omiljenih zapisa (Bookmark play)	24
Reprodukcija omiljene play liste (m3u play list play)	25
Reprodukcija zapisa u željenom redoslijedu (PGM play)	25
Ponavlanje reprodukcije zapisa (Repeat play)	26

Podešavanje zvučnog ugođaja	26
Odabir zvučnog ugođaja	26
Samostalno podešavanje zvučnog ugođaja ...	27
Opcije izbornika SOUND	28
Dodatna podešavanja	29
Podešavanje raznih funkcija	29
Opcije izbornika OPTION	30
Spajanje dodatnih uređaja	34

Dodatne informacije

U slučaju problema	35
Održavanje	39
Tehnički podaci	39
Dodatni pribor	40

Ovaj priručnik pruža informacije o uporabi CD uređaja. Detalje o isporučenom softveru SonicStage potražite u uputama za instalaciju i rukovanje.

Napomena za korisnike

O isporučenom softveru

Ovisno o vrsti teksta i znakovima, tekst prikazan u SonicStage prozoru možda neće biti ispravno prikazan. Razlog tome mogu biti:

- Ograničenja spojenog uređaja.
- Nepravilnosti u radu uređaja.

Upute u ovom priručniku uglavnom opisuju kontrole na daljinskom upravljaču.

Ovisno o regiji u kojoj koristite ovaj uređaj, oznake prikazane na daljinskom upravljaču mogu se malo razlikovati od navedenih u ovim uputama.

ATRAC3plus je zaštićeni naziv tvrtke Sony.

"WALKMAN" je registrirani zaštitni znak Sony Corporation koji se odnosi na uređaje za reprodukciju zvuka putem stereo slušalica.  WALKMAN je zaštitni znak tvrtke Sony.

Izradite vlastiti ATRAC CD

Osim standardnih audio CD diskova, možete reproducirati i originalni ATRAC CD koji možete načiniti sami pomoću isporučenog softvera SonicStage. Uz uporabu tog softvera na jedan CD-R ili CD-RW možete snimiti sadržaj oko 30 audio CD diskova*.

Slijedi kratak pregled postupaka koji omogućuju reprodukciju ATRAC CD-a.

Instalirajte SonicStage na računalo

SonicStage je softver pomoću kojeg se glazba s CD-a prenosi na računalo i snima na drugi CD u ATRAC formatu. Taj se softver može instalirati s isporučenog CD-ROM-a.



Snimite ATRAC CD

Nakon odabira omiljenih zapisa s računala, snimite ih na CD-R/CD-RW pomoću softvera SonicStage.

Audio CD diskovi,
MP3 datoteke

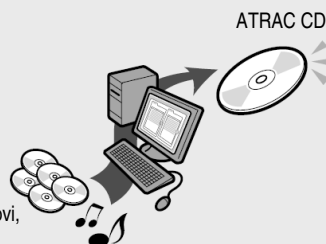

Slušajte svoju glazbu na ovom CD uređaju

Tako možete ponijeti pregršt pjesama sa sobom kamo god pošli.



Detalje o instalaciji softvera SonicStage i izradi ATRAC CD-a potražite u isporučenim uputama za instalaciju i rukovanje.

* Kad je ukupno vrijeme reprodukcije jednog CD-a oko 60 minuta i snimate na 700 MB CD-R/CD-RW pri brzini od 48 kbps u ATRAC3plus formatu.

Koji se diskovi mogu reproducirati na ovom uređaju?



Audio CD diskovi:

CD-DA diskovi

CD-DA (Compact Disc Digital Audio) je standard snimanja koji se koristi za Audio CD diskove.



ATRAC CD diskovi:

CD-R/CD-RW diskovi na koje su pomoću softvera

SonicStage* snimljeni audio podaci komprimirani u ATRAC3plus formatu

ATRAC3plus (Adaptive Transform Acoustic Coding3plus) je tehnologija komprimiranja zvuka koja zadovoljava zahtjeve za visokom kvalitetom zvuka i visokim stupnjem kompresije. ATRAC3plus može komprimirati audio datoteke na oko 1/20 njihove izvorne veličine pri 64 kbps.

Brzine bita i frekvencije uzorkovanja koje ovaj CD uređaj može reproducirati su sljedeće:

	Brzine bita	Frekvencije uzorkovanja
ATRAC3	66/105/132 kbps	44,1 kHz
ATRAC3plus	48/64/256 kbps	44,1 kHz

Na pokazivaču ovog uređaja mogu se prikazati do 62 znaka.



MP3 diskovi:

CD-R/CD-RW diskovi na koje su pomoću softvera SonicStage* snimljeni audio podaci komprimirani u MP3 formatu

Brzine bita i frekvencije uzorkovanja koje ovaj CD uređaj može reproducirati prikazane su u donjoj tablici. Također se mogu reproducirati i Variable Bit Rate (VBR) datoteke.

	Brzine bita	Frekvencije uzorkovanja
MPEG-1 Layer3	32 - 320 kbps	32/44,1/48 kHz
MPEG-2 Layer3	8 - 160 kbps	16/22,05/23 kHz
MPEG-2,5 Layer3	8 - 160 kbps	8/11,025/12 kHz

Ovaj CD uređaj usklađen je s verzijom 1.0/1.1/2.2/2.3/2.4 ID3 tag formata. ID3 tag je format dodavanja nekih informacija (naziv zapisa i albuma, ime izvođača, itd.) MP3 datotekama. Na pokazivaču ovog CD uređaja mogu se prikazati do 64 znaka ID3 tag informacija.



CD-Extra i Mix-Mode CD diskovi:

CD-R/CD-RW diskovi na koje su snimljeni podaci u CD-DA i CD-ROM formatu.*

Ako se CD ne može reproducirati, promijenite opciju "CD-EXTRA" u izborniku OPTION (☞ str. 32). Zatim možete reproducirati CD.

Također se može reproducirati ATRAC CD na koji su pomoću softvera SonicStage snimljeni audio podaci u MP3 formatu. Pomoću SonicStage softvera ne može se snimiti CD s miješanim audio podacima.

* Mogu se reproducirati samo diskovi u ISO 9660 Level 1/2 i Joliet formatu.

Nastavlja se ➞

Glazbeni diskovi kodirani tehnologijom zaštite od kopiranja

Ovaj uređaj je proizveden za reprodukciju audio diskova koji podliježu "Compact Disc (CD)" standardu. U zadnje vrijeme proizvode se diskovi sa zaštitom od presnimavanja od strane nekih glazbenih kompanija; međutim, reprodukcija nekih od tih diskova neće biti moguća na ovom uređaju.

Razlike u strukturama ATRAC i MP3 CD-a

ATRAC i MP3 CD-i se sastoje od "datoteka" i "grupa". "Datoteka" odgovara "zapisu" audio CD-a. "Grupa" je skup datoteka i odgovara pojmu "albuma".

Ovaj CD uređaj može prepoznati direktorije s MP3 datotekama kao "grupe" te se ATRAC i MP3 CD diskovima može rukovati na isti način.

Primjenjivi broj grupa i datoteka

- Najveći mogući broj grupa: 256
- Najveći mogući broj datoteka: 999

Slijed reprodukcije ATRAC i MP3 CD diskova

Datoteke s ATRAC CD-a se reproduciraju redom podešenim pomoću softvera SonicStage. Slijed reprodukcije MP3 CD-a se može razlikovati ovisno o metodi korištenoj za snimanje MP3 datoteka na disku. Također se može reproducirati "playlist" s MP3 datotekama. U sljedećem primjeru datoteke se reproduciraju redom od ① do ⑦.

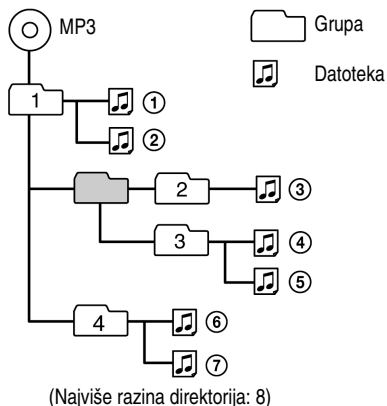

Napomene

- Ako su na isti disk snimljene ATRAC3plus i MP3 datoteke, prvo se reproduciraju ATRAC3plus datoteke.
- Mogućnosti reprodukcije ovog CD uređaja mogu varirati, ovisno o kvaliteti diska i stanju uređaja za snimanje.
- Znakovi koje možete koristiti u nazivu datoteke/direktorija: A - Z, a - z, 0 - 9, _ (podcrta)
- Na disku koji sadrži ATRAC3plus/MP3 datoteke nemojte pohranjivati datoteke u drugom formatu i nemojte izrađivati nepotrebne direktorije.

O Atrac CD diskovima

- CD-R/CD-RW diskovi snimljeni u ATRAC3plus formatu ne mogu se reproducirati na računalu.

O MP3 diskovima

- Nazivi datoteka trebaju imati ekstenziju "mp3". Međutim, dodate li ekstenziju "mp3" datoteci koja nije MP3 datoteka, uređaj je neće moći ispravno prepoznati.
- Za kompresiju izvora u MP3 format, preporuča se odabir brzine prijenosa podataka (*bit rate*) od "44.1 kHz", "128 kbps" i "Constant Bit Rate".
- Za snimanje do punog kapaciteta diska, odaberite "halting of writing".
- Za snimanje odjednom do punog kapaciteta na prazan disk, odaberite "Disc at Once".

Mjere opreza

0 sigurnosti

- Ako neki predmet ili tekućina dospije u unutrašnjost CD uređaja, isključite ga i dajte na provjeru kod ovlaštenog osoblja prije uporabe.
- Ne stavljajte nikakve predmete u DC IN 3 V (priključak napajanja).

0 CD uređaju

- Držite leću CD uređaja čistom. Ne dodirujte leću, jer može doći do oštećenja, te do kvara uređaja.
- Ne stavljajte teške predmete na CD uređaj, jer može doći do oštećenja uređaja i diska.
- Ne ostavljajte CD uređaj u blizini izvora topline, ili na mjestu izloženom izravnoj sunčevoj svjetlosti, pijesku ili prašini, vlazi, udarcima, na neravnoj površini, ili u automobilu sa zatvorenim prozorima.
- Ako CD uređaj uzrokuje smetnje kod radijskog ili TV prijema, isključite CD uređaj ili ga udaljite od izvora smetnji.
- Diskovi nestandardnih oblika (srce, kvadrat, zvijezda) ne mogu biti reproducirani u ovom uređaju, jer bi moglo doći do kvara. Ne koristite takve diskove.

0 rukovanju diskovima

- Kod čišćenja diskova, držite ih za rub. Ne dodirujte površinu diska.
- Ne lijepite papir ili ljepljivu vrpcu na CD.
- Ne izlažite diskove izravnom sunčevom svjetlu ili izvorima topline, kao npr. otvorima za topli zrak. Ne ostavljajte diskove u automobilu parkiranim pod izravnim sunčevim svjetlom.

0 slušalicama

Sigurnost u prometu

Ne koristite slušalice dok upravljate motornim vozilom ili biciklom jer to predstavlja opasnost u prometu i u nekim područjima je nezakonito. Preglasno slušanje također može biti opasno dok hodate, osobito na pješačkim prijelazima. U potencijalno opasnim situacijama budite pojačano oprezni ili isključite uređaj.

Sprječavanje oštećenja sluha

Pri uporabi slušalica nemojte jako pojačavati zvuk. Liječnici ne savjetuju neprekidno, glasno ili dugotrajno slušanje. Osjetite li da Vam zvoni u ušima, smanjite glasnoću ili isključite uređaj.

Briga za druge

Nemojte pretjerano pojačavati zvuk. Tako možete čuti vanjske zvukove i ujedno biti obzirni prema osobama koje Vas okružuju.

Provjera isporučenog pribora

- Mrežni adapter (AC-ES3010K2)
- Punjač
- Vanjski baterijski pretinac s pokrovom
- Akumulatorska baterija
- Kutija za nošenje baterije
- Torbica za nošenje baterije
- Slušalice
- Daljinski upravljač (samo za ovaj CD uređaj)
- CD-ROM (SonicStage)
Ne koristite CD-ROM u audio CD-uređaju, uključujući i ovaj.

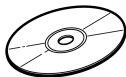

- Upute za uporabu (ovaj priručnik)
- Upute za instalaciju/rukovanje
- Adapter mrežnog utikača (isporučen s turističkim modelima)

Napomena

Koristite samo isporučeni daljinski upravljač. Ovim uređajem ne možete upravljati pomoću drugog daljinskog upravljača.

Spajanje slušalica na daljinski upravljač

Čvrsto spojite utikač slušalica na daljinski upravljač.

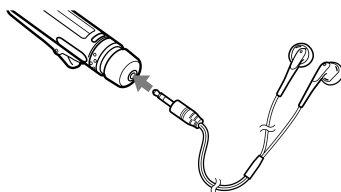

Korištenje hvataljke daljinskog upravljača

Možete promijeniti smjer hvataljke. Zakrenite hvataljku na prikazan način. možete također promijeniti smjer naziva zapisa, itd.

(☞ str. 29, 31).

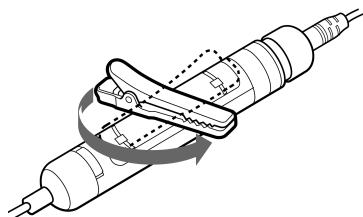

Pregled dijelova i kontrola

CD uređaj

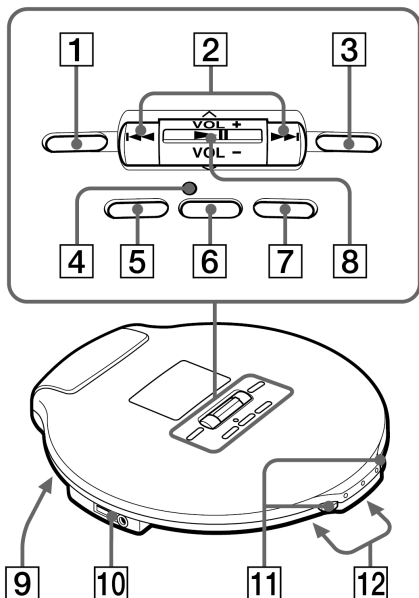

Daljinski upravljač

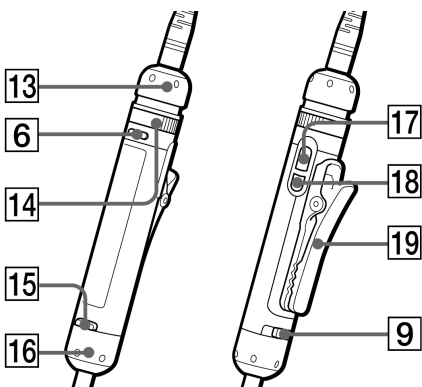

- 1 Tipka (grupa) – (☞ str. 17 – 19)
- 2 Tipke / (☞ str. 17, 22, 26, 27)
- 3 Tipka (grupa) + (☞ str. 17, 18)
- 4 Žaruljica OPR (funkcioniranje) (☞ str. 11, 12, 16, 18)
- 5 Tipka DSPL/MENU (☞ str. 21, 22, 24, 26)
- 6 Tipka SEARCH (☞ str. 18, 19)
- 7 Tipka (stop)/CHG (☞ str. 12, 17, 25, 27, 28, 30)
- 8 Funkcijska preklapka
VOL (glasnoća) +/- (☞ str. 16)
▲/▼ (☞ str. 18, 19, 22, 24 – 27)
▶|| (reprodukcija/pauza) (☞ str. 16 – 19, 22, 24 – 27)
- 9 Preklapka HOLD (na stražnjoj strani uređaja) (☞ str. 18)
- 10 Priključak (slušalice)/LINE OUT (OPTICAL) (☞ str. 16, 33)
- 11 Preklapka OPEN (☞ str. 11, 16)
- 12 Priklučci za punjač/vanjski baterijski pretinac (☞ str. 11, 14, 15)
- 13 Kontrolni kotačić (☞ str. 17, 19, 24 – 27, 29)
- 14 Tipka VOL (glasnoća) +/- (☞ str. 16, 19, 24)
- 15 Funkcijska tipka (☞ str. 20, 22, 25 – 27)
- 16 Funkcijski kotačić (☞ str. 20, 22, 25 – 27)
- 17 Tipka (reprodukcija/pauza)* (☞ str. 16, 17, 19, 22, 24 – 27)
- 18 Tipka (stop) (☞ str. 17, 25, 28, 30)
- 19 Hvataljka (☞ str. 8)

* Tipka ima točkasto ispuščenje.

Nastavlja se

Pokazivač CD uređaja

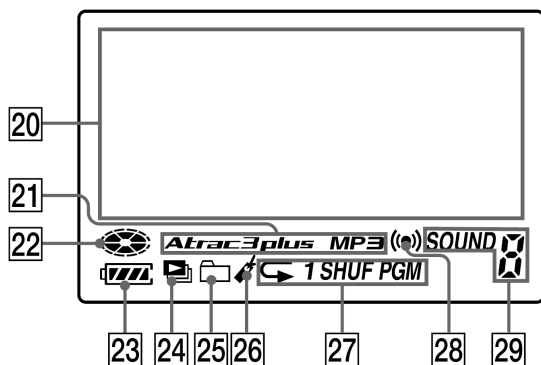

Pokazivač daljinskog upravljača

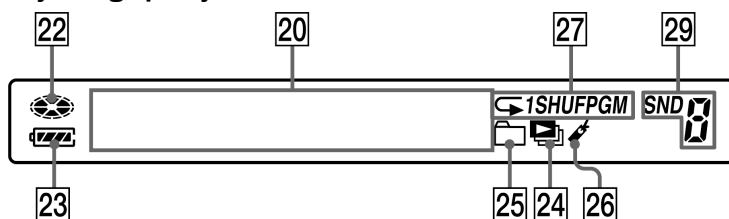

- 20 Prikaz tekstualnih informacija (☞ str. 20, 21)
- 21 Indikator Atrac3plus/MP3 (☞ str. 5)
- 22 Indikator diska (☞ str. 16)
- 23 Indikator baterije (☞ str. 11, 14)
- 24 Indikator reprodukcijske liste (☞ str. 23, 25)
- 25 Indikator grupe (☞ str. 23, 24)
- 26 Indikator *bookmarka* (☞ str. 23, 24)
- 27 Indikator načina reprodukcije (☞ str. 23, 25)
- 28 Indikator *timera* (☞ str. 31)
- 29 Indikator zvuka (☞ str. 27)

Priprema izvora napajanja (punjiva baterija)

Napunite akumulatorsku bateriju prije prvog korištenja ili kad se isprazni. Za održavanje izvornog kapaciteta baterije duže vrijeme, napunite bateriju samo kad se potpuno isprazni (na pokazivaču se pojavi "Lo Batt"). Budući je isporučeni punjač namijenjen samo za ovaj uređaj, ne možete na njemu puniti druge modele.

- 1 Pritisnite preklopku OPEN s obje strane kako biste otvorili pokrov uređaja.**

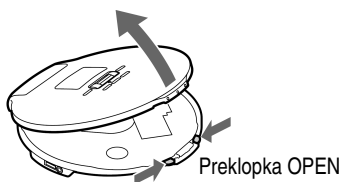

- 2 Otvorite baterijski pretinac unutar uređaja.**

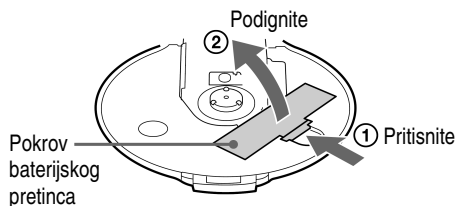

- 3 Umetnite isporučenu akumulatorsku bateriju NH-14WM u skladu s + oznakom polariteta u pretincu i zatvorite poklopac tako da klikne na mjesto.**

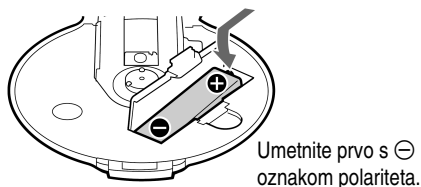

- 4 Spojite mrežni adapter na isporučeni punjač. Zatim priključite CD uređaj na punjač.**

Žaruljica OPR na CD uređaju trepće, zatim svijetli. Na pokazivaču CD uređaja trepće "Charging" i dijelovi indikatora baterije  se uključuju redom kako se baterija puni.

Kad je spojen daljinski upravljač, trepće "Charging" i dijelovi indikatora baterije  se uključuju redom.

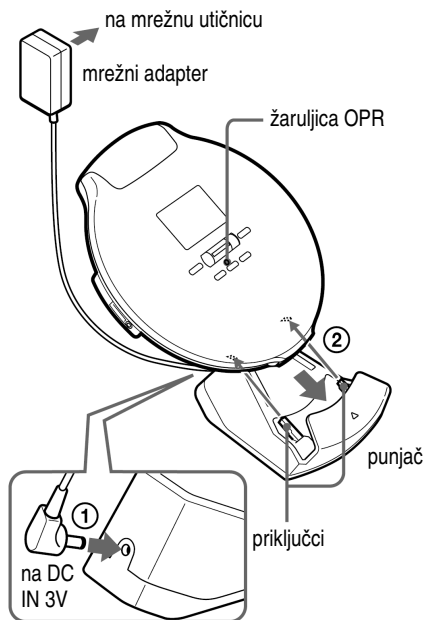

Kad je baterija potpuno napunjena, žaruljica OPR se isključuje i nestane "Charging".

Nastavlja se ➤

Napomene

- Ovim punjačem nemojte puniti druge akumulatorske baterije osim isporučene NH-14WM.
- Ako pritisnete ►|| na funkcijskoj prekloпки za vrijeme punjenja, punjenje se zaustavlja i počinje reprodukcija CD-diska.
- Ako postavite CD-uređaj na punjač za vrijeme reprodukcije, reprodukcija se zaustavlja i počinje punjenje.
- Zagrijavanje CD-uređaja i akumulatorske baterije tijekom punjenja je uobičajeno i ne predstavlja opasnost.
- Postavite CD-uređaj čvrsto na punjač. Provjerite da li žaruljica OPR na uređaju svijetli. Pogrešno postavljanje će prekinuti punjenje ili reprodukciju.
- Ne stavljajte kovanice ili metalne predmete na punjač. Ako priključak punjača slučajno dođe u dodir s metalnim predmetom, moguć je kratki spoj i zagrijavanje.
- Izvadite akumulatorsku bateriju kad uređaj nećete koristiti duže vrijeme.
- Priključci punjača su različitih duljina, no to ne predstavlja problem.

Punjenje akumulatorske baterije bez uporabe isporučenog punjača

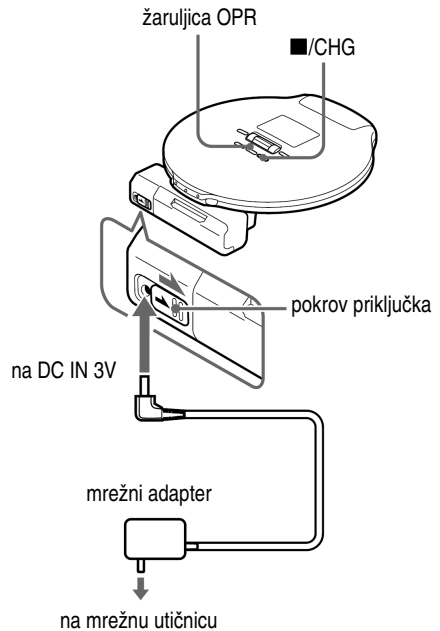

- 1 Izvedite korake **1** i **2** iz odjeljka "Korištenje suhe baterije" (☞ str. 13) kako biste pričvrstili vanjski baterijski pretinac na uređaj.
- 2 Držeći pokrov priključka vanjskog baterijskog pretinca pomaknutim u smjeru ➡, spojite mrežni adapter.
- 3 Pritisnite ■/CHG.
Počne punjenje.

Vađenje akumulatorske baterije

Potisnite ⊖ pol akumulatorske baterije.

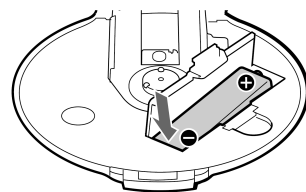

Napomena o uporabnom vijeku akumulatorske baterije i kad ju je potrebno zamijeniti

Ako je baterija nova ili je niste koristili duže vrijeme, možda se neće napuniti u cijelosti. U tom slučaju, puniti je dok se ne isključi žaruljica OPR te zatim koristite uređaj dok se baterija potpuno ne isprazni (na pokazivaču se pojavi "Lo Batt"). Ponovite ovaj postupak nekoliko puta.

Kad je trajanje baterije i dalje kraće za pola od normalnog punjenja nakon izvođenja opisanog postupka, zamijenite je novom akumulatorskom baterijom.

Napomena o nošenju akumulatorske baterije

Koristite isporučenu kutiju za nošenje kako biste zaštitili bateriju od iznenadne vrućine. Ako akumulatorska baterija dođe u dodir s metalnim predmetima, moguće je zagrijavanje ili zapaljivanje uslijed kratkog spoja.

Korištenje suhe baterije

Vrijeme rada je možete produžiti ako koristite suhu bateriju zajedno s akumulatorskom tako da pričvrstite vanjski baterijski pretinac. Baterija u uređaju i ona u vanjskom baterijskom pretincu se prazne istovremeno. Kad koristite zajedno akumulatorsku bateriju i suhu bateriju kako biste produžili vrijeme rada uređaja, koristite potpuno napunjenu akumulatorsku bateriju i novu suhu bateriju.

1 Skinite pokrov pretinca.

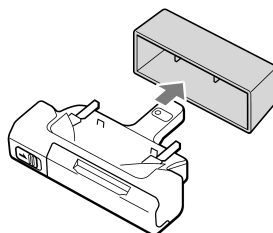

2 Umetnite LR6 (veličina AA) alkalnu bateriju (nije isporučena) u skladu s ⊕ oznakom polariteta u pretincu i zatvorite pokrov baterijskog pretinca.

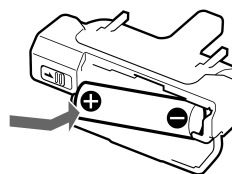

Nastavlja se ➡

3 Čvrsto priključite vanjski baterijski pretinac na CD-uređaj i zavrnite vijak u smjeru oznake LOCK.

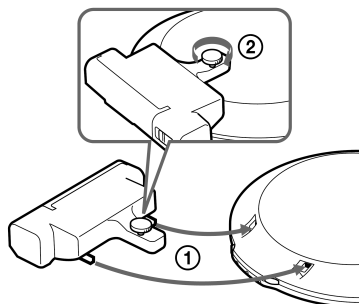

Napomena

Ako pomaknete preklapku na vanjskom baterijskom pretincu u smjeru strelice → tijekom reprodukcije, reprodukcija se može zaustaviti.

Provjera preostalog kapaciteta baterije

Moguće je provjeriti preostali kapacitet baterije na pokazivaču. Manji broj crnih segmenata označuje slabiju bateriju.

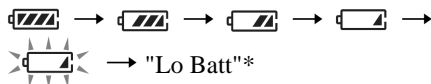

* Oglasi se zvučni signal.

Kad se baterija isprazni, napunite je ako je akumulatorska ili je zamijenite novom ako je suha.

Napomene

- Indikator približno pokazuje preostali kapacitet baterije. Primjerice, jedan dio ne znači točno jednu četvrtinu energije.
- Ovisno o uvjetima korištenja, dijelovi indikatora se mogu povećati ili smanjiti.

Vijek trajanja baterija ¹⁾

Kad koristite akumulatorsku bateriju NH-14WM (punjenu oko 5 sati ²⁾)

	G-PROTECTION	
	"1"	"2"
Audio CD	18	17
ATRAC CD ³⁾	40	40
MP3 CD ⁴⁾	22	22

Kad koristite vanjski baterijski pretinac (jedna alkalna baterija ⁵⁾)

	G-PROTECTION	
	"1"	"2"
Audio CD	30	27
ATRAC CD ³⁾	60	60
MP3 CD ⁴⁾	33	33

Kad koristite akumulatorsku bateriju NH-14WM i vanjski baterijski pretinac (jedna alkalna baterija ⁵⁾)

	G-PROTECTION	
	"1"	"2"
Audio CD	48	44
ATRAC CD ³⁾	100	100
MP3 CD ⁴⁾	55	55

1) Vrijednost izmjerena prema JEITA (Japan Electronic and Information Technology Industries Association).

Približan broj sati reprodukcije kad je uređaj postavljen na ravnu i stabilnu podlogu i opcija "POWER SAVE" je podešena na "2" (☞ str. 31).

Ta vrijednost ovisi o načinu uporabe uređaja.

- 2) Vrijeme punjenja se razlikuje ovisno o načinu korištenja akumulatorske baterije.
- 3) Snimanje uz 48 kbps
- 4) Snimanje uz 128 kbps
- 5) Kad koristite Sonyjevu LR6 (SG) alkalnu bateriju (proizvedenu u Japanu)

Napomene o akumulatorskim i suhim baterijama

- Ne punite suhe baterije.
- Ne bacajte baterije u vatru.
- Ne nosite baterije s kovanicama ili drugim metalnim predmetima. Može doći do razvijanja topline ako dođe do spajanja kontakata baterije metalnim predmetom.
- Ne miješajte akumulatorske i suhe baterije.
- Ne miješajte stare i nove baterije.
- Ne koristite razne vrste baterija istovremeno.
- Ako nećete koristiti baterije duže vrijeme, izvadite ih iz uređaja.
- Ako dođe do curenja baterija, obrišite pretinac za baterije, te umetnite nove baterije. Ako dođete u kontakt s tekućinom iz baterija, temeljito isperite.

Kad koristite AC adapter

Možete koristiti mrežno napajanje tako da na uređaj spojite AC adapter.

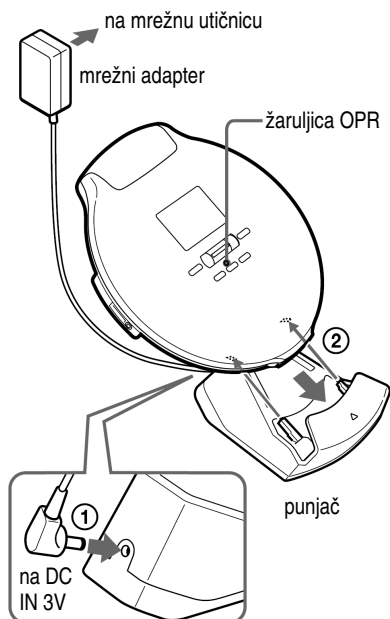

1 Spojite mrežni adapter na punjač.

2 Priključite uređaj na punjač.

Žaruljica OPR treba treptati, zatim svijetliti.

Napomene o mrežnom adapteru

- Odspojite sve izvore napajanja ako nećete koristiti uređaj duže vrijeme.
- Koristite samo priloženi mrežni adapter. Ako vaš CD uređaj nema isporučeni mrežni adapter, koristite AC-E30HG mrežni adapter. Ne koristite nijedan drugi mrežni adapter jer može uzrokovati kvar.

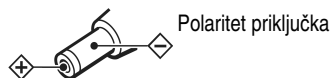

- Ne dodirujte mrežni adapter mokrim rukama.
- Spojite mrežni na lako dostupnu utičnicu. Ako primijetite neobične pojave u radu, odmah odspojite mrežni adapter iz utičnice.

Reprodukcija CD-a

- 1 Pritisnite preklopku OPEN s obje strane kako biste otvorili pokrov uređaja.**

Najprije spojite slušalice s daljinskim upravljačem na uređaj.

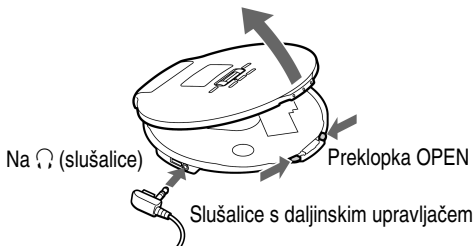

- 2 Stavite disk na uložnicu i zatvorite pokrov.**

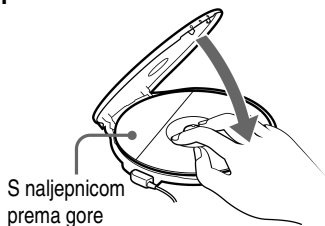

Žaruljica OPR svijetli uzastopce crveno, zeleno i narančasto.

- 3 Pritisnite ►II na daljinskom upravljaču.**

Oznaka (disk) se pomiče i počinje reprodukcija.

Boja žaruljice OPR mijenja se prema formatu glazbenog izvora (str. 5) koji se reproducira. Crvena: CD-DA format, zelena: ATRAC3plus format, narančasta: MP3 format.

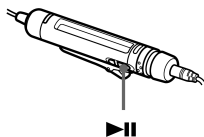

- 4 Ugodite glasnoću zakretanjem regulatora VOL +/- na daljinskom upravljaču.**

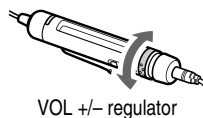

Na CD uređaju

Nakon stavljanja CD-a u uložnicu u koraku 2, pritisnite ►II na funkcijskoj prekloпки i podesite glasnoću pomakom funkcijske prekloпки prema VOL +/-.

Pomaknite prema VOL+. Pritisnite ►II.

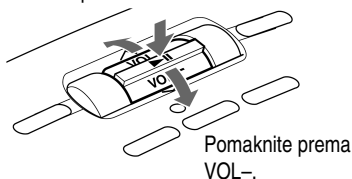

Vađenje CD-a

Pritisnite središnju osovinu i izvadite disk iz uložnice.

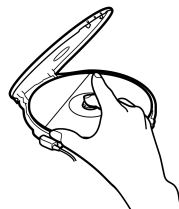

Osnovne funkcije (reprodukcija, zaustavljanje, pretraživanje)

CD uređaj

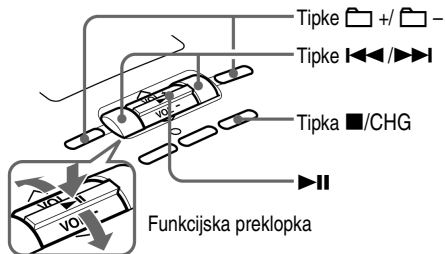

Daljinski upravljač

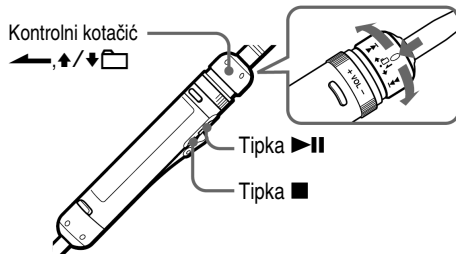

Za		Postupak na daljinskom upravljaču (postupak na uređaju je opisan u zagradama)
Reprodukciju	Od prvog zapisa	Kad je reprodukcija zaustavljena, pritisnite i zadržite >>>I dok reprodukcija ne počne. (Kad je reprodukcija zaustavljena, pritisnite i zadržite >>>I na funkc. preklopki dok reprodukcija ne počne.)
Zaustavljanje	Pauza/nastavak reprodukcije nakon pauze	Pritisnite >>>I. (Pritisnite >>>I na funkc. preklopki.)
	Zaustavljanje reprodukcije	Pritisnite ■. (Pritisnite ■/CHG.)
Pretraživanje	Nalaženje početka trenutnog zapisa ¹⁾	Jednom zakrenite kontrolni kotačić prema <<<. (Jednom pritisnite <<<.)
	Nalaženje početka prethodnih zapisa ¹⁾	Zakrenite kontrolni kotačić prema <<< više puta. (Pritisnite <<< više puta.)
	Nalaženje početka sljedećeg zapisa ¹⁾	Jednom zakrenite kontrolni kotačić prema >>>I. (Jednom pritisnite >>>I.)
	Nalaženje početka sljedećih zapisa ¹⁾	Zakrenite kontrolni kotačić prema >>>I više puta. (Pritisnite >>>I više puta.)
	Pretraživanje prema natrag ^{1) 3)}	Zakrenite kontrolni kotačić prema <<< i zadržite ga. (Pritisnite i zadržite <<<.)
	Pretraživanje prema naprijed ^{1) 3)}	Zakrenite kontrolni kotačić prema >>>I i zadržite ga. (Pritisnite i zadržite >>>I.)
	Prelazak na sljedeće grupe ²⁾	Zakrenite kontrolni kotačić prema ↗> više puta držeći ga pritisnutim u smjeru ←. (Više puta pritisnite > (grupa) +.)
	Prelazak na prethodne grupe ²⁾	Zakrenite kontrolni kotačić prema ↘> više puta držeći ga pritisnutim u smjeru ←. (Više puta pritisnite > (grupa) -.)

1) Ove funkcije mogu se koristiti tijekom reprodukcije i pauze.

2) Ove funkcije mogu se koristiti tijekom reprodukcije CD-a na kojem nisu audio datoteke.

3) Ovi postupci ne mogu se izvesti kod korištenja MP3 zapisa snimljenog na CD-R/RW disk u paketnom formatu.

Blokiranje kontrola (HOLD)

Blokiranjem kontrola možete spriječiti neželjeno aktiviranje funkcija uslijed slučajnog pritiskanja kod nošenja uređaja. Žaruljica OPR trepće pritisnete li bilo koju tipku kad je uključena funkcija HOLD na uređaju.

1 Pomaknite preklopku HOLD na daljinskom upravljaču ili na stražnjoj strani uređaja u smjeru strelice.

Funkciju HOLD možete koristiti odvojeno za daljinski upravljač i za uređaj. Primjerice, čak i kad je funkcija HOLD aktivirana na uređaju, možete upravljati uređajem uporabom daljinskog upravljača ako ova funkcija nije aktivirana i na njemu.

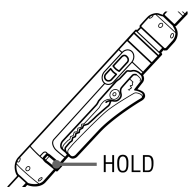

Isključenje blokade tipaka

Pomaknite preklopku HOLD u smjeru suprotnom od strelice.

Napomena

I uz uključenu HOLD funkciju, "HOLD" se neće pojaviti na pokazivaču daljinskog upravljača.

Traženje omiljenih zapisa/datoteka

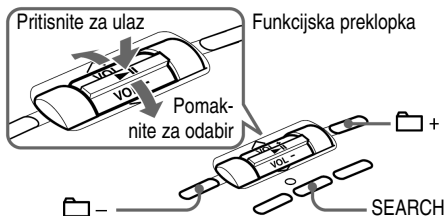

Traženje prema grupi (File View)

Na ATRAC ili MP3 disku na kojem su snimljeni brojevi datoteka, možete tražiti datoteke tako da provjerite nazive grupa (osim audio CD-a) ili datoteka oko datoteke koja se reproducira. Funkcija pretraživanja po grupi je raspoloživa samo za CD uređaj.

1 Više puta pritisnite SEARCH na CD uređaju.

Na pokazivaču se pojave nazivi grupa i datoteka pokraj tekuće datoteke.

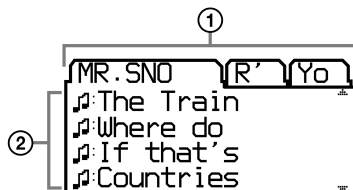

- ① Nazivi grupa
- ② Nazivi datoteka

2 Pritisnite + ili - za odabir grupe.

3 Pomaknite funkc. preklopku prema \wedge ili \vee za odabir datoteke.

4 Pritisnite na funkc. preklopku. Počinje reprodukcija odabranog zapisa.

Izlaz iz pretraživanja

Pritisnite na daljinskom upravljaču (/CHG na CD uređaju).

Traženje po listi grupa/ datoteka (List View)

Zapis/datoteku možete tražiti provjerom formata glazbenog izvora te naziva grupa i datoteka. Funkcija List View je raspoloživa za daljinski upravljač i za CD uređaj.

1 Pritisnite SEARCH na CD uređaju više puta.

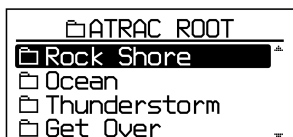

Kod reprodukcije diska s miješanim audio podacima:

Prvo se pojavi izbornik za odabir formata poput "ATRAC" i "MP3".

Pritisnite ►|| na funkc. preklopci.

2 Pomaknite funkc. prekloпку prema ^ ili v za odabir grupe i pritisnite ►||.

3 Pomaknite funkc. prekloпку prema ^ ili v za odabir datoteke.

4 Pritisnite ►|| na funkc. preklopci.

Počinjete reprodukcija odabrane datoteke.

Na daljinskom upravljaču

1 Pritisnite SEARCH.

2 Zakrenite regulator VOL +/- za odabir grupe, zatim pritisnite ►||.

Ako odaberete grupu na MP3 CD-u, itd. pretraživanjem svih direktorija, zakrenite kontrolni kotačić prema ◀◀ ili ▶▶.

3 Zakrenite regulator VOL +/- za odabir datoteke, zatim pritisnite ►||.

Počne reprodukcija odabrane datoteke.

Povratak na prethodni prikaz

Zakrenite kontrolni kotačić na daljinskom upravljaču prema ◀◀, ili kontrolni kotačić zakrenite prema ▼□ držeći ga pritisnutim u smjeru ◀. (Na CD uređaju pritisnite ◀◀ ili □-.)

Izlaz iz pretraživanja

Pritisnite ■ na daljinskom upravljaču (■/CHG na CD uređaju).

Nastavlja se ⇒

Provjera informacija o disku na pokazivaču

Možete provjeriti informacije o disku na pokazivaču.

Ovisno o području u kojem ste kupili svoj CD uređaj, početno podešeni jezik možda neće biti "ENGLISH" (engleski). Ako je potrebno, promijenite podešenje opcije LANGUAGE (☞ str. 30).

Prilikom reprodukcije MP3 diska s datotekama koje sadrže ID3 tag, pojave se ID3 informacije. (Ako nema ID3 informacija, prikazan je naziv datoteke ili grupe.) (☞ str. 5).

Napomene

- Znakovi A - Z, a - z, 0 - 9, i _ mogu biti prikazani na ovom CD uređaju.
- Prije reprodukcije datoteke, CD uređaj čita sve informacije o datotekama i grupama (ili mapama) na CD disku. Pojavljuje se poruka "Reading". Ovisno o sadržaju CD diska, može proći neko vrijeme za učitavanje podataka.
- Ako datoteka ne pripada nijednoj grupi, na pokazivaču se pojavi poruka "MP3 ROOT".

Provjera informacija na pokazivaču

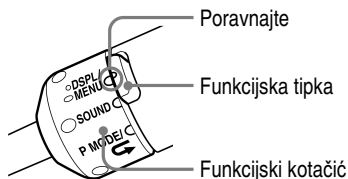

Zakrenite funkcijski kotačić na daljinskom upravljaču kako biste odabrali DSPL/MENU i pritisnite funkcijsku tipku više puta.

Audio CD

Broj zapisa, proteklo vrijeme reprodukcije (broj zapisa, izvođač)¹⁾

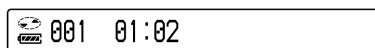

Ukupni broj zapisa na CD-u, preostalo vrijeme na CD-u (naziv albuma)¹⁾

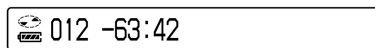

Animacijski prikaz



ATRAC CD/MP3 CD

Broj datoteke, naziv datoteke, izvođač, proteklo vrijeme reprodukcije

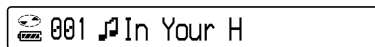

Broj datoteke, naziv albuma, CODEC informacije²⁾, preostalo vrijeme tekuće datoteke



Animacijski prikaz



Provjera informacija na pokazivaču

Više puta pritisnite DSPL/MENU.

Audio CD

Broj zapisa, proteklo vrijeme reprodukcije (naziv albuma, izvođač, naziv zapisa)¹⁾



Ukupan broj zapisa na CD-u, ukupno vrijeme reprodukcije CD-a, broj preostalih zapisa³⁾, preostalo vrijeme na CD-u³⁾



Prikaz datoteka

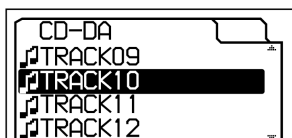

ATRAC CD/MP3 CD

Naziv grupe⁴⁾, naziv izvođača⁴⁾, naziv datoteke, broj datoteke, proteklo vrijeme



CODEC informacije²⁾, ukupan broj datoteka, ukupan broj grupa, broj datoteke, preostalo vrijeme tekuće datoteke

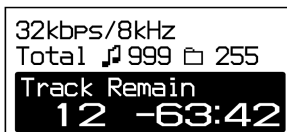

Prikaz datoteka

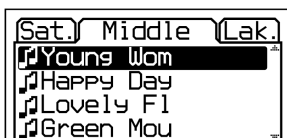

- 1) Prilikom reprodukcije audio CD-a s tekstualnim informacijama poput CD-TEXT, prikazane su informacije u zagradama.
- 2) Prikazan je *bit rate* i frekvencija uzorkovanja. Kod reprodukcije MP3 datoteke snimljene uz VBR (*variable bit rate*), "VBR" se pojavljuje na pokazivaču umjesto *bit rate* informacije. U nekim slučajevima, "VBR" će se pojaviti u tijeku reprodukcije, umjesto na početku.
- 3) Pojavi se samo tijekom standardne reprodukcije.
- 4) Tijekom reprodukcije ime izvođača se ne vidi ako disk ne sadrži ID3 tag informacije. Kad se na pokazivaču pojavi popis naziva grupa/datoteka, ime izvođača i naziv grupe se ne vide.

Odabir načina reprodukcije (PLAY MODE)

Možete koristiti razne načine reprodukcije, primjerice, odabrati željene zapise i slušati ih u odabranom slijedu.

Detalje potražite na  str. 23.

Također možete odabrati i željeni način ponavljanja reprodukcije ( str. 26).

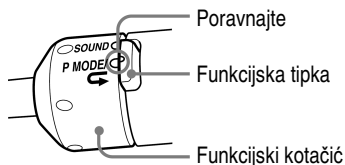

- 1 Tijekom reprodukcije zakretanjem funkcijskog kotačića na daljinskom upravljaču odaberite P MODE/ i pritisnite funkcijsku tipku za odabir opcije reprodukcije.

Odabrana opcija reprodukcije svijetli ili trepće.

Ako opcija reprodukcije trepće, pritisnite

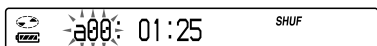

.





Na CD uređaju

- 1 Pritisnite DISP/MENU dok se ne pojavi izbornik.





 : PLAYMODE
 : SOUND
 : OPTION

- 2 Pomaknite funkc. preklopku prema \wedge ili \vee za odabir " PLAY MODE".

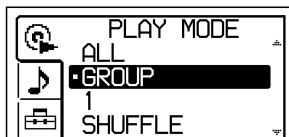
- 3 Nakon pritiska na , zakrenite funkc. preklopku prema \wedge ili \vee za odabir načina reprodukcije.
Početno podešenje je "ALL" (standardna reprodukcija).





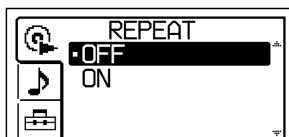







- 4 Pritisnite  na funkc. preklopki.
- 5 Kad se pojavi "REPEAT", odaberite "ON" ili "OFF" i pritisnite  na funkcijskoj preklopki.



Za povratak na standardnu reprodukciju

Na daljinskom upravljaču, zakrenite funkcijski kotačić na daljinskom upravljaču na P MODE/ i pritisnite funkcijsku tipku više puta dok opcija reprodukcije ne nestane. (Na CD uređaju odaberite "ALL" u izborniku PLAY MODE.)

Načini reprodukcije (PLAY MODE)

Oznaka na pokazivaču	Objašnjenje
Bez oznake/ALL	Svi zapisi na disku se reproduciraju redom kojim su i snimljeni. Kod ATRAC CD/MP3 CD-a slijed reprodukcije je različit u skladu s podešenjem opcije "PLAY ORDER" u izborniku OPTION.
 /GROUP	Reproduciraju se sve datoteke u odabranoj grupi ili svim grupama (samo ATRAC CD/MP3 CD) ( str. 24).
1	Tekući zapis se reproducira jednom.
SHUF/SHUFFLE	Svi zapisi na disku reproduciraju se jednom u slučajnom redoslijedu.
 SHUF/GROUP SHUFFLE	Sve datoteke u odabranoj grupi reproduciraju se jednom u slučajnom redoslijedu (samo ATRAC CD/MP3 CD) ( str. 24).
 /BOOKMARK	Reproduciraju se zapisi s Bookmark oznakama. Njihova se reprodukcija odvija prema broju zapisa a ne prema redu dodavanja Bookmark oznaka ( str. 24).
 /PLAYLIST	Reproduciraju se zapisi u odabranoj m3u reprodukcijskoj listi* (samo MP3 CD) ( str. 25).
a00/AUTO RANKING	Najčešće reproducirani zapisi na disku se reproduciraju od desetog do prvog.
a00 SHUF/RANKING SHUF	Reprodukcija najviše 32 zapisa koje uređaj automatski memorira kao najčešće slušane u slučajnom redoslijedu.
PGM/PROGRAM	Reprodukcija do 64 zapisa u programiranom slijedu ( str. 25).
INTRO	Jedna reprodukcija oko prvih 10 sekundi svih zapisa iza tekućeg. Zakrenete li funkcijski kotačić za odabir P MODE/  te pritisnete funkcijsku tipku tijekom INTRO reprodukcije, možete slušati tekući zapis do kraja.

* "m3u play list" je datoteka u kojoj se nalazi redoslijed reprodukcije MP3 zapisa. Za korištenje funkcije reprodukcijske liste, snimite MP3 datoteke na CD-R/RW disk pomoću softvera koji podržava m3u format. Možete reproducirati prvih osam lista (razvrstanih prema nazivu datoteke) vidljivih na pokazivaču CD uređaja.

Nastavlja se 

Reprodukcija grupa

- 1 U koraku 1 poglavlja "Odabir načina reprodukcije (PLAY MODE)" (☞ str. 22), odaberite "📁" ili "📁 SHUF".

- 2 Zakrenite regulator VOL +/- za odabir grupe.

Odaberete li grupu na MP3 disku, itd. pretraživanjem svih direktorija, zakrenite kontrolni kotačić prema ◀◀ ili ▶▶.

Odaberete li grupu unutar istog direktorija, zakrenite regulator VOL +/-.

- 3 Pritisnite ▶▶ na 2 sekunde ili duže.

Počinje reprodukcija svih datoteka u odabranoj grupi.

Na CD uređaju

- 1 Izvedite korake 1 i 2 poglavlja "Odabir načina reprodukcije (PLAY MODE)" (☞ str. 22). U koraku 3 odaberite "GROUP" ili "GROUP SHUFFLE" i pritisnite ▶▶ na funkc. preklopk. i
- 2 Pomaknite funkc. preklopk. prema ^ ili v za odabir grupe.
- 3 Pritisnite ▶▶ na funkc. preklopk. na dvije sekunde ili duže.
- 4 Kad se pojavi poruka "REPEAT", odaberite "ON" ili "OFF" i pritisnite ▶▶ na funkc. preklopk. i

Napomena

Ako grupa ne sadrži zapise, na pokazivaču se pojavi poruka "Invalid".

Reprodukcija omiljenih zapisa (Bookmark play)

- 1 Za vrijeme reprodukcije zapisa kojem želite dodati oznaku, pritisnite i zadržite ▶▶ na daljinskom upravljaču dok oznaka ✂ lagano ne zatrepće.

- 2 Želite li dodati još oznaka, ponovite korak 1.

Možete označiti do 99 zapisa za do 10 audio CD-a i do 999 zapisa za do 5 ATRAC CD-a/MP3 CD-a.

- 3 U koraku 1 poglavlja "Odabir načina reprodukcije (PLAY MODE)" (☞ str. 22), odaberite ✂ (BOOKMARK).

- 4 Pritisnite ▶▶.

Na CD uređaju

- 1 Za vrijeme reprodukcije zapisa kojem želite dodati oznaku, pritisnite ▶▶ na funkc. preklopk. dok oznaka ✂ lagano ne zatrepće.
- 2 Želite li dodati još oznaka, ponovite korak 1.
- 3 Pritisnite DSPL/MENU dok se ne pojavi izbornik.
- 4 Pomaknite funkc. preklopk. prema ^ ili v za odabir "PLAY MODE" i pritisnite ▶▶.
- 5 Pomaknite funkc. preklopk. prema ^ ili v za odabir "BOOKMARK" i pritisnite ▶▶.

Uklanjanje oznaka

Za vrijeme reprodukcije označenog zapisa, pritisnite i zadržite ▶▶ na daljinskom upravljaču dok ✂ ne nestane s pokazivača. (Na uređaju pritisnite i zadržite ▶▶ na funkc. preklopk. i)

Napomene

- Ako pokušate označiti zapise na 11-om CD-u (ili šestom za ATRAC/MP3 CD-e), oznake s prvog CD-a će se izbrisati.
- Sve oznake bit će obrisane iz memorije ako isključite sve izvore napajanja ili nastavite reprodukciju s akumulatorskom baterijom dok je prikazano "Lo Batt" bez punjenja baterije.

Reprodukcija omiljene play liste (m3u play list play)

1 U koraku 1 poglavlja "Odabir načina reprodukcije (PLAY MODE)" (☞ str. 22), odaberite  (play list).

2 Zakrenite kontrolni kotačić na daljinskom upravljaču prema **◀◀** ili **▶▶** za odabir željene play liste.

3 Pritisnite **▶▶**.

Na CD uređaju

- 1 U koraku 3 poglavlja "Odabir načina reprodukcije (PLAY MODE)" na CD uređaju (☞ str. 22), odaberite "PLAYLIST".
- 2 Pomaknite funkc. preklopku prema **∧** ili **∨** za odabir play liste.
- 3 Pritisnite **▶▶** na funkc. preklopki.

Reprodukcija zapisa željenim redoslijedom (PGM play)

1 Dok je reprodukcija zaustavljena, zakrenite funkcijski kotačić na daljinskom upravljaču na **P MODE/☞** i pritisnite funkcijsku tipku više puta dok ne počne treptati "PGM".

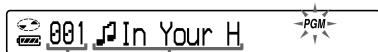

Redoslijed reprodukcije Naziv zapisa ili datoteke

2 Zakrenite regulator **VOL +/-** za odabir zapisa, zatim pritisnite i zadržite tipku **▶▶** dok se prikaz na pokazivaču ne promijeni.

Kod reprodukcije ATRAC CD/MP3 CD-a: Možete također odabrati datoteku u drugoj grupi zakretanjem kontrolnog kotačića prema **▲** ili **▼** držajući ga pritisnutim u smjeru **←**.

3 Ponovite korak 2 za odabir zapisa u željenom redoslijedu.

Možete odabrati najviše 64 zapisa. Po završetku unosa 64-og zapisa, na pokazivaču se pojavi broj prvog odabranog zapisa (audio CD), odnosno naziv datoteke (ATRAC CD/ MP3 CD).

Odaberete li 65 ili više zapisa, prvi odabrani zapisi se brišu jedan po jedan.

4 Pritisnite **▶▶** na daljinskom upravljaču.

Počinje reprodukcija u odabranom slijedu.

Na CD uređaju

- 1 U koraku 3 poglavlja "Odabir načina reprodukcije (PLAY MODE)" (☞ str. 22) odaberite "PROGRAM" te pritisnite **▶▶** na funkc. preklopki.
- 2 Pomaknite funkc. preklopku prema **∧** ili **∨** za odabir zapisa te pritisnite i zadržite **▶▶** dok se prikaz na pokazivaču ne promijeni.
- 3 Nakon odabira željenog redoslijeda pritisnite **▶▶** na funkc. preklopki.

Provjera programa

- 1 Kad je uređaj zaustavljen, funkcijskim kotačićem daljinskog upravljača odaberite **P MODE/☞** i pritisnite funkcijsku tipku više puta dok ne počne treptati "PGM". Zatim pritisnite i zadržite **▶▶** na daljinskom upravljaču za promjenu prikaza.
- 2 Svaki put kad pritisnete i zadržite **▶▶** na daljinskom upravljaču (na uređaju, svaki put kad pomaknete funkc. preklopku prema **∧/∨**) za promjenu prikaza, prikazani su zapisi u slijedu reprodukcije.

Isključenje PGM reprodukcije

Pritisnite **■** na daljinskom upravljaču (**■/CHG** na CD uređaju).

Nastavlja se 

Ponavljanje reprodukcije zapisa (Repeat play)

- 1 Zakrenite funkcijski kotačić na daljinskom upravljaču na P MODE/↵ i pritisnite funkcijsku tipku više puta za odabir načina reprodukcije koji želite ponavljati (☞ str. 23).

- 2 Pritisnite i zadržite funkcijsku tipku dok se ne pojavi ↵ (ponavljanje).
Ponavlja se odabrani način reprodukcije.

Na CD uređaju

Odaberite "ON" u koraku 5 poglavlja "Odabir načina reprodukcije (PLAY MODE)" (☞ str. 22).

Za povratak na standardnu reprodukciju

Zakrenite funkcijski kotačić na daljinskom upravljaču na P MODE/↵, zatim pritisnite i zadržite funkcijsku tipku dok ne nestane ↵. (Na CD uređaju odaberite "OFF".)

Podešavanje zvučnog ugođaja

Detalje o podešavanju SOUND parametara potražite na ☞ str. 28.

Odabir zvučnog ugođaja

Možete podesiti opciju "EQUALIZER" i/ili "CLEARBASS". Podesite li obje istodobno, uz željeni zvučni ugođaj možete uživati i u naglašenijim basovima.

- 1 Zakrenite funkcijski kotačić na daljinskom upravljaču na SOUND.
- 2 Pritisnite funkcijsku tipku više puta dok se ne pojavi "EQUALIZER" ili "CLEARBASS".
- 3 Pritisnite ►►.
- 4 Zakrenite kontrolni kotačić prema ◀◀ ili ▶▶ za odabir željenog zvučnog ugođaja.

- 5 Pritisnite ►►.

Na CD uređaju

- 1 Pritisnite i zadržite tipku DSPL/MENU dok se ne pojavi izbornik.
- 2 Pomaknite funkc. preklopku prema ^ ili v odaberite "♪ SOUND".

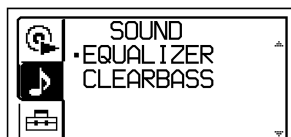

- 3 Nakon pritiska na ►►, pomaknite funkc. preklopku prema ^ ili v za odabir opcije koju želite podesiti i pritisnite ►►.
- 4 Pomaknite funkc. preklopku prema ^ ili v za odabir željene opcije te pritisnite ►►.

Samostalno podešavanje zvučnog ugođaja

Za svako frekvencijsko područje moguće je odabrati zvučni ugođaj provjerom oblika zvučnog vala na pokazivaču.

- 1 Zakrenite funkcijski kotačić na daljinskom upravljaču na SOUND, zatim pritisnite funkcijsku tipku više puta dok se ne pojavi "EQUALIZER" te pritisnite ►II.**

- 2 Zakrenite kontrolni kotačić prema I◀◀ ili ▶▶I više puta za odabir opcije "CUSTOM" i pritisnite ►II.**

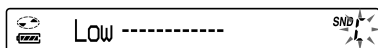

- 3 Zakrenite i zadržite kontrolni kotačić prema I◀◀ ili ▶▶I na 2 sekunde ili duže za odabir željenog frekvencijskog područja.**

Prvo se pojavi "Low".

Postoje tri frekvencijska područja: "Low" (niski tonovi), "Mid" (srednji tonovi) i "Hi" (visoki tonovi).

- 4 Više puta zakrenite kontrolni kotačić prema I◀◀ ili ▶▶I za odabir oblika zvučnog vala.**

Postoje 3 opcije pohranjene u memoriju za svako frekvencijsko područje.

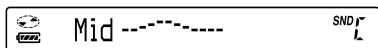

Frekvencijsko područje

- 5 Regulatorom VOL +/- podesite glasnoću.**

Glasnoća se može podesiti u 7 razina.

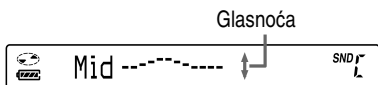

- 6 Ponovite korake od 3 do 5 za podešavanje preostalih dvaju frekvencijskih područja.**

- 7 Pritisnite ►II.**

Na CD uređaju

- 1 Odaberite "EQUALIZER" u koraku 3 i "CUSTOM" u koraku 4 poglavlja "Odabir zvučnog ugođaja" (☞ str. 26).
- 2 Pritisnite I◀◀ ili ▶▶I na 2 sekunde ili dulje za odabir frekvencijskog područja.
- 3 Više puta pritisnite I◀◀ ili ▶▶I za odabir oblika zvučnog vala.
- 4 Pomaknite funkc. preklopku prema ^ ili v za odabir razine glasnoće.
- 5 Ponovite korake 2 do 4 za podešavanje preostalih dvaju frekvencijskih područja. Zatim pritisnite ►II na funkc. prekloпки.

Za povratak na prethodni izbornik

Pritisnite ■ na daljinskom upravljaču (■/CHG na CD uređaju).

Za isključenje procesa podešavanja





Pritisnite ■ na daljinskom upravljaču (■/CHG na CD uređaju) na dvije sekunde ili duže.

Napomene

- Ako je zvuk izobličen kad pojačate glasnoću, smanjite je.
- Možete čuti razliku u glasnoći između samostalnog ("CUSTOM") i ostalih podešenja zvučnog ugođaja. Podesite glasnoću po želji.

Nastavlja se ➡

Opcije izbornika SOUND

Za povratak na prethodni izbornik, pritisnite  na daljinskom upravljaču (/CHG na CD uređaju).
Za prekid podešavanja, pritisnite  na daljinskom upravljaču (/CHG na CD uređaju) na dvije sekunde ili duže.

Parametar	Opcije (●: Standardno podešenje)	
EQUALIZER (podešenja ekvilizatora)	● OFF	Standardna kvaliteta zvuka
	SOFT	Za vokale, uz naglašene srednje tonove
	ACTIVE	"Življi" zvuk, uz naglašene visoke i niske tonove
	HEAVY	Snažan zvuk uz još naglašenije visoke i niske tonove no kod ACTIVE podešenja.
	CUSTOM	Korisničko podešenje zvuka (detalji na  str. 27)
CLEARBASS (podešenja basova)	● OFF	Standardna kvaliteta zvuka
	BASS 1 ¹⁾	Naglašeni basovi.
	BASS 2 ¹⁾	Naglašeniji basovi no kod opcije BASS 1.
	BASS 3 ¹⁾	Naglašeniji basovi no kod opcije BASS 2.

1) "1", "2" ili "3" se pojavljuju na pokazivaču CD uređaja.

Napomena

Promijenite li podešenje opcije EQUALIZER nakon podešavanja CLEARBASS, prednost ima podešenje opcije EQUALIZER.

Prilikom podešavanja opcija EQUALIZER i CLEARBASS, prvo podesite EQUALIZER.

Dodatna podešavanja

Detalje o podešavanju OPTION parametara potražite na  str. 30.

Podešavanje raznih funkcija

Možete podesiti razne funkcije poput jezika izbornika i slijeda reprodukcije grupa/datoteka.

1 Zakrenite funkcijski kotačić na daljinskom upravljaču na **DSPL/MENU**, zatim pritisnite i zadržite funkcijsku tipku.

2 Zakrenite kontrolni kotačić prema **◀◀** ili **▶▶** za odabir opcije koju želite podesiti, zatim pritisnite **▶▶**.

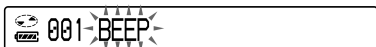

3 Zakrenite kontrolni kotačić prema **◀◀** ili **▶▶** za odabir željenog podešenja, zatim pritisnite **▶▶**.

Kad podešavate "LANGUAGE" ili "PLAY ORDER", ponovite korak **3**.

Na CD uređaju

- 1 Pritisnite i zadržite tipku DSPL/MENU dok se ne pojavi izbornik.
- 2 Tipkama **∧** ili **∨** odaberite  OPTION".



- 3 Nakon pritiska na **▶▶**, pomaknite funkc. preklopku prema **∧** ili **∨** za odabir opcije koju želite podesiti i pritisnite **▶▶**.
- 4 Pomaknite funkc. preklopku prema **∧** ili **∨** za odabir željenog zvučnog ugođaja te pritisnite **▶▶**.

Nastavlja se 

Opcije izbornika **OPTION**

Za povratak na prethodni izbornik, pritisnite **■** (**■**/CHG na CD uređaju). Za prekid podešavanja, pritisnite **■** (**■**/CHG na CD uređaju) na dvije sekunde ili duže.

Parametar	Opcije (●: Standardno podešenje)			
LANGUAGE (Jezik izbornika, itd.)	MENU ¹⁾	● ENGLISH	Odabir jezika izbornika, poruka upozorenja, itd.	
		FRENCH		
		GERMAN		
		ITALIAN		
		JAPANESE*		
		KOREAN*		
		PORTUGUESE		
		RUSSIAN		
		S.CHINESE*		
		SPANISH		
		T.CHINESE*		* Samo D-NE920LS
		TEXT ^{2) 6)}		● AUTO
FRENCH				
GERMAN				
ITALIAN				
JAPANESE*				
KOREAN*				
PORTUGUESE				
RUSSIAN				
S.CHINESE*				
SPANISH				
T.CHINESE*	* Samo D-NE920LS			
G-PROTECTION ^{3) 6)} (Za sprječavanje preskakanja zvuka)	● 1		Zaštita od preskakanja uz visoku kvalitetu CD zvuka.	
	2	Viša razina zaštite od preskakanja.		
AVLS ⁴⁾ (Ograničenje glasnoće)	● OFF	Glasnoća se može podešavati po želji.		
	ON	Maksimalna glasnoća je ograničena radi zaštite sluha.		

Parametar	Opcije (● : Standardno podešenje)		
TIMER (Timer za isključenje uređaja)	● OFF	Timer je isključen.	
	ON	1-99 min Na pokazivaču je prikazano (●). Možete provjeriti preostalo vrijeme reprodukcije tako da odaberete ovu opciju tijekom reprodukcije. Više puta zakrenite regulator VOL +/- na daljinskom upravljaču za produljenje ili skraćivanje vremena u koracima od 5 min, ili nastavite zakretati regulator VOL +/- za produljenje ili skraćivanje vremena u koracima od 1 minute. Standardno je podešenje "10 min".	
AUDIO OUT ⁶⁾ (Vanjski audio izlaz)	● HEADPHONE	Odaberite ovu opciju kad spojite isporučene slušalice.	
	LINE OUT	Odaberite ovu opciju kad audio kabelom spojite druge uređaje, primjerice aktivne zvučnike (☞ str. 33).	
BEEP (Zvuk izvođenja funkcije)	● ON	Tijekom rukovanja uređajem čuje se zvučni signal.	
	OFF	Zvučni signal je isključen.	
SEAMLESS ^{5) 6)} (Kontinuirana reprodukcija)	● OFF	Disk se reproducira onako kako je i snimljen, uključujući i praznine između zapisa.	
	ON	Zapisi se reproduciraju bez praznina.	
POWER SAVE (Svjetlo pokazivača na daljinskom upravljaču i žaruljica OPR na uređaju) ⁶⁾	● OFF	Pokazivač daljinskog upravljača svijetli oko 10 sekundi, zatim se isključuje. Žaruljica OPR na uređaju ostane svijetliti.	
	1	Ne svijetli ni pokazivač daljinskog upravljača ni žaruljica OPR na uređaju.	
	2	Ne svijetli ni pokazivač daljinskog upravljača ni žaruljica OPR na uređaju. Također nisu aktivna SOUND podešenja.	
PLAY ORDER ⁶⁾ (Slijed reprodukcije)	TRACK	● NORMAL	Reprodukcija izvora redom kakvim je snimljen.
		ID3tagTNO	Reprodukcija prema slijedu brojeva ID3 oznaka.
		FILE NAME	Reprodukcija prema abecednom slijedu naziva datoteka.
	GROUP	● OFF	Reprodukcija izvora redom kakvim je snimljen.
		ON	Reprodukcija prema abecednom slijedu naziva grupa.
DIRECTION (Promjena smjera prikaza na pokazivaču)	● NORMAL	Znakovi na pokazivaču prikazuju se u normalnom smjeru.	
	REVERSE	Znakovi se pojavljuju na pokazivaču u obrnutom smjeru kako biste ih mogli čitati sa suprotne strane. Kad podesite CUSTOM opcije za EQUALIZER podešenja, regulator VOL +/- na daljinskom upravljaču funkcionira u suprotnom smjeru.	

Parametar	Opcije (●: Standardno podešenje)	
CD-EXTRA ^{6) 7)} (Reprodukcija prema formatu diska)	● OFF	Podesite na "OFF" za standardnu reprodukciju diska s CD-Extra podacima.
	ON	Ako se disk s CD-Extra podacima ne može reproducirati, odaberite "ON".
ANIMATION (Odabir animacijskog prikaza)	● OFF	Kad ne upravljate uređajem, vidljiv je prikaz za standardnu reprodukciju.
	ON	Kad ne upravljate uređajem, vidljiv je animacijski prikaz.

1) Samo za D-NE920:

Čak i kad odaberete "S.CHINESE" ili "T.CHINESE" u izborniku CD uređaja, tekst izbornika na daljinskom upravljaču će biti na engleskom.

2) Samo za D-NE920:

Čak i kad odaberete "S.CHINESE" ili "T.CHINESE" u izborniku CD uređaja, na daljinskom upravljaču se pojavi "----".

3) Ovisno o kupljenom modelu, na daljinskom upravljaču je prikazano "G-PRO".

4) AVLS je skraćenica od "Automatic Volume Limiter System", odnosno, "Sustav automatskog ograničenja razine glasnoće".

5) Ova funkcija može se koristiti samo za ATRAC CD diskove.

6) Ovaj parametar može se podesiti samo kad je uređaj zaustavljen.

7) Ova funkcija može se koristiti samo za Audio i CD-Extra CD diskove.

Napomene

- Čak i ako je opcija "G-PROTECTION" podešena na "2", zvuk može preskakati:
 - ako je CD uređaj izložen jačem kontinuiranom udarcu od očekivanog,
 - prilikom reprodukcije zaprljanog ili ogrebenog diska, ili
 - prilikom reprodukcije CD-R/CD-RW diska loše kvalitete ili ako postoji problem s uređajem na kojem je disk snimljen/softverom za snimanje.
- Čak i ako je opcija "SEAMLESS" podešena na "ON", zapisi se možda neće reproducirati kontinuirano, ovisno o tome kako je disk snimljen.

Spajanje dodatnih uređaja

Ovaj CD-uređaj možete spojiti na stereo sustav ili kasetofon radi reprodukcije ili snimanja na kasetu i MiniDisc. Detalje možete potražiti u uputama za uporabu isporučanim s priključenim uređajem.

Prije spajanja i promjene podešenja objašnjenih u nastavku, isključite sve komponente.

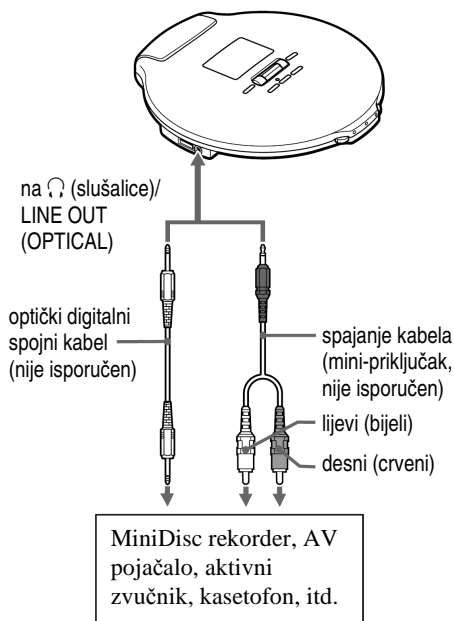

Kad je priključen spojni kabel, na pokazivaču uređaja trepće "LINE OUT" ili "HEADPHONE" otprilike 5 sekundi.

Kad promijenite podešenje za "AUDIO OUT" u izborniku OPTION kako bi se zvuk reproducirao na spojenom uređaju. Podešenja za "AUDIO OUT" su prikazana u nastavku. Za izvođenje tih podešenja pogledajte str. 29, 31.

Spojeni uređaj*	Podešenje
Slušalice	HEADPHONE
Uređaj priključen spojnim kabelom	LINE OUT

Kad spojite drugi uređaj, podesite ovu opciju na "LINE OUT". Kad odaberete "LINE OUT", glasnoću nije moguće podesiti ni na CD uređaju ni daljinskim upravljačem. Također ne rade funkcije zvuka.

* Kod spajanja drugog uređaja pomoću digitalnog spojnog kabela, nije potrebno odabrati podešenje jer će se promijeniti automatski.

Napomena

- Prije reprodukcije CD-a smanjite glasnoću spojenog uređaja zbog mogućeg oštećenja zvučnika.
- Kod snimanja koristite mrežni adapter. Ako koristite akumulatorsku ili suhu bateriju, mogla bi se isprazniti prije završetka snimanja.
- Ovaj CD-uređaj koristi sustav Serial Copy Management koji omogućuje izradu samo jedne digitalne kopije.
- Prilikom snimanja ili reprodukcije ATRAC/MP3 CD-a, optički digitalni signali ne izlaze putem priključka /LINE OUT (OPTICAL). Kod snimanja ili reprodukcije ATRAC/MP3 CD-a pomoću spojenog uređaja, koristite samo analogni spojni kabel.
- Kad koristite optički digitalni spojni kabel, podesite CD uređaj u stanje pauze prije početka snimanja CD-a na MiniDisc, DAT, itd.
- Za snimanje visokokvalitetnog CD zvuka, podesite "G-PROTECTION" na "1" u izborniku OPTION.

U slučaju problema

Ako i nakon provjere sljedećih savjeta ne možete otkloniti problem, kontaktirajte svog Sony dobavljača.

Napajanje

Simptom	Uzrok i/ili rješenje
Nije moguće napuniti akumulatorsku bateriju.	<ul style="list-style-type: none"> → Akumulatorska baterija nije uložena u baterijski pretinac. Uložite je. (☞ str. 11) → Priključci punjača su prljavi. Obrišite ih suhom mekom krpom (☞ str. 38). → U tijeku je reprodukcija CD-a. Isključite uređaj (☞ str. 17). → CD uređaj nije pravilno stavljen na punjač. Čvrsto priključite uređaj na punjač pazeći da svijetli žaruljica OPR (☞ str. 11)

Zvuk

Simptom	Uzrok i/ili rješenje
Glasnoća se ne pojačava čak i ako više puta zakrenete regulator VOL +/- na daljinskom upravljaču prema + (ili ako više puta pomaknete funkc. preklopku prema \wedge/\vee na uređaju).	<ul style="list-style-type: none"> → Opcija "AVLS" je uključena ("ON"). Isključite je ("OFF"). (☞ str. 30) → Opcija "AUDIO OUT" je podešena na "LINE OUT". Podesite je na "HEADPHONE" (☞ str. 31).
Nema zvuka ili se čuje šum.	<ul style="list-style-type: none"> → Čvrsto spojite slušalice. → Priključci slušalica su zaprljani. Povremeno ih obrišite suhom krpom.
Nije moguće podesiti glasnoću.	<ul style="list-style-type: none"> → Opcija "AUDIO OUT" je podešena na "LINE OUT". Podesite glasnoću regulatorom na spojenom uređaju, ili podesite "AUDIO OUT" na "HEADPHONE" (☞ str. 31).
Iz uređaja se čuje šuštanje.	<ul style="list-style-type: none"> → Čvrsto zatvorite poklopac pretinca za baterije. (☞ str. 11)
Kod uporabe uređaja sa spojenim stereo sustavom, zvuk je izobličen ili sa smetnjama.	<ul style="list-style-type: none"> → Opcija "AUDIO OUT" je podešena na "LINE OUT". Podesite glasnoću spojenog uređaja (☞ str. 31). → Opcija "AUDIO OUT" je podešena na "HEADPHONE". Podesite glasnoću na CD uređaju (☞ str. 31).
Nije moguće podesiti EQUALIZER parametre.	<ul style="list-style-type: none"> → Opcija "POWER SAVE" je podešena na "2" (☞ str. 31).

Rukovanje/Reprodukcija

Simptom	Uzrok i/ili rješenje
Vrijeme reprodukcije je prekratko. CD reprodukcija se ne pokreće.	<ul style="list-style-type: none">→ Koristili ste manganske baterije. Koristite alkalne.→ Zamijenite suhu bateriju novom LR6 (veličina AA) alkalnom baterijom (☞ str. 13).→ Napunite i ispraznite akumulatorske baterije nekoliko puta (☞ str. 11).
Nije moguća reprodukcija nekih zapisa.	<ul style="list-style-type: none">→ Pokušali ste reproducirati datoteke snimljene u formatu koji nije kompatibilan s ovim CD uređajem (☞ str. 5).→ Promijenite podešenje opcije "CD-EXTRA" u izborniku OPTION (☞ str. 32).
Na pokazivaču se pojavi "Lo Batt" i CD ne započinje s reprodukcijom.	<ul style="list-style-type: none">→ Akumulatorska baterija je potpuno ispražnjena. Napunite je (☞ str. 11).→ Zamijenite suhu bateriju novom LR6 (veličina AA) alkalnom baterijom. (☞ str. 13).
Na pokazivaču se pojavljuje oznaka "Hi DC in".	<ul style="list-style-type: none">→ Koristili ste adapter jači od isporučenog ili preporučenog. Koristite isključivo isporučeni mrežni adapter ili kabel za akumulator naveden u poglavlju "Dodatni pribor". (☞ str. 39).
CD ne započinje reprodukciju ili se na pokazivaču pojavljuje "No Disc" iako ste umetnuli disk.	<ul style="list-style-type: none">→ CD je zaprljan ili oštećen. Očistite ga ili zamijenite.→ Umetnite disk s naljepnicom prema gore. (☞ str. 16)→ Došlo je do kondenzacije vlage. Ostavite uređaj nekoliko sati dok vlaga ne ispari.→ Dobro zatvorite poklopac baterijskog pretinca. (☞ str. 11).→ Provjerite je li baterija pravilno umetnuta (☞ str. 11, 13).→ Čvrsto spojite priključak mrežnog adaptera u zidnu utičnicu. (☞ str. 15).→ Pritisnite ► na daljinskom upravljaču (na uređaju pritisnite ► na funkc. preklopci) najmanje jednu sekundu ili više nakon spajanja mrežnog adaptera.→ CD-R/CD-RW je prazan.→ Uređaj ili softver za snimanje CD-R/CD-RW diskova ne funkcioniše ispravno.
Žaruljica OPR trepće na uređaju kod pritiska na tipku i CD ne počinje s reprodukcijom.	<ul style="list-style-type: none">→ Tipke su blokirane. Pomaknite preklopku HOLD natrag. (☞ str. 18).

Nastavlja se ➞

Simptom	Uzrok i/ili rješenje
Reprodukcija počinje od mjesta na kojem je zaustavljena (funkcija <i>resume</i>).	→ Aktivna je funkcija <i>resume</i> . Za pokretanje reprodukcije od prvog zapisa, pritisnite ► na daljinskom upravljaču dok je uređaj zaustavljen (na uređaju pritisnite i zadržite ► na funkc. preklopci) dok ne započne reprodukcija prvog zapisa ili otvorite pokrov CD uređaja (☞ str. 17). Ili, uklonite sve izvore napajanja, i zatim ponovo umetnite bateriju ili priključite mrežni adapter.
Tijekom reprodukcije ATRAC ili MP3 CD-a, CD se ne okreće no zvuk se čuje normalno.	→ CD uređaj zaustavlja okretanje ATRAC3/MP3 CD-a tijekom reprodukcije kako bi smanjio potrošnju energije. Ne radi se o kvaru.
Nakon pritiska tipke ► na daljinskom upravljaču (na uređaju nakon pritiska ► na funkc. preklopci) ili zatvaranja pokrova CD uređaja, na pokazivaču je prikazana poruka "No File".	→ CD-R/CD-RW ne sadrži ATRAC3plus/MP3 datoteke. → Uložen je CD-R/CD-RW s kojeg su izbrisani podaci. → CD je zaprljan.
Oznake na LCD pokazivaču su teško vidljive ili se usporeno prikazuju.	→ Upotrebljavate uređaj na previsokoj (preko 40°C) ili na preniskoj (ispod 0°C) temperaturi. Pokazivač će opet normalno raditi na sobnoj temperaturi.
Na pokazivaču daljinskog upravljača brzo trepće ✎, i ne možete pronaći početak zapisa ili određeni dio zapisa.	→ CD uređaj je u pripravnim stanju Bookmark reprodukcije. Promijenite PLAY MODE podešenje na "ALL" (☞ str. 23).
Premda niste odabrali Bookmark reprodukciju, ✎ (Bookmark) trepće.	→ Ako ste odabrali neki drugi način reprodukcije osim "BOOKMARK", oznaka ✎ (Bookmark) trepće.
Reprodukcija se iznenada zaustavlja.	→ Podešen je <i>timer</i> za isključenje uređaja. Podesite "TIMER" na "OFF" (☞ str. 31). → Korištena akumulatorska baterija ili suha baterija je potpuno prazna. Napunite akumulatorsku bateriju (☞ str. 11) ili zamijenite suhu bateriju novom LR6 (veličina AA) alkalnom baterijom. (☞ str. 13).
Uređaj ne radi i na pokazivaču daljinskog upravljača je vidljivo 8 brojeva ili slova.	→ To se može dogoditi, ovisno o disku koji koristite. Uklonite sve izvore napajanja i zatim umetnite bateriju ili ponovo spojite mrežni adapter. Pokušajte ponovo koristiti uređaj. Ako tako ne riješite problem, obratite se najbližem Sony prodavatelju.

Ostalo

Simptom	Uzrok i/ili rješenje
Tijekom snimanja s optičkom digitalnom vezom, ne može se pravilno snimiti broj zapisa.	<ul style="list-style-type: none">→ Ponovno snimite broj zapisa uporabom MiniDisc rekordera, DAT rekordera, itd.→ Pogledajte upute isporučene s uređajem za snimanje. Podesite glasnoću na uređaju.
Pri zatvaranju pokrova CD uređaja, disk se počinje okretati.	<ul style="list-style-type: none">→ CD uređaj čita informacije s diska. To nije kvar.
Ne možete pravilno upravljati CD uređajem pomoću daljinskog upravljača.	<ul style="list-style-type: none">→ Slučajno ste zadržali pritisnutima tipke na uređaju.→ Daljinski upravljač nije čvrsto priključen.

Održavanje

Čišćenje kućišta

Koristite krpu lagano navlaženu u vodi ili otopini blagog deterdženta. Nemojte koristiti alkohol, benzin ili razrjeđivač.

Čišćenje priključaka

Ako se na priključcima na punjaču ili CD-uređaju nakupi nečistoća, baterije se neće moći pravilno napuniti. Priključke povremeno očistite vatiranim štapićem ili suhom krpom, kao što je naznačeno na slici.



Tehnički podaci

Sustav

Digitalni audio sustav za kompaktni disk

Laserska dioda

Materijal: GaAlAs

Valna duljina: $\lambda = 770 - 800$ nm

Trajanje emisije: Kontinuirano

Laserski izlaz: manje od $44,6 \mu\text{W}$

(Ovaj izlaz predstavlja vrijednost izmjerenu na udaljenosti 200 mm od leća objektivna na optičkom senzoru s otvorom 7 mm.)

D-A konverzija

1-bitna kvarcna kontrola vremenske osi

Frekvencijski odziv

20 - 20 000 Hz $^{+1}_{-2}$ dB (mjereno po standardu JEITA)

Izlaz (pri 3 V ulazne razine)

Linijski izlaz (stereo mini-priključak)

Izlazna razina 0,7 V rms pri 47Ω

Preporučena impedancija tereta preko $10 \text{ k}\Omega$

Priključak za slušalice (stereo mini-priključak)

Približno 5 mW + približno 5 mW pri 16Ω

(Približno 1,5 mW + približno 1,5 mW pri 16Ω)*

* Za europsko tržište

Optički digitalni izlaz (optički izlazni priključak)

Izlazna razina: $-21 - -15$ dBm

Valna duljina: 630 - 690 nm na najvišoj razini

Napajanje

- Sony NH-14WM akumulatorska baterija:
1,2 V DC x 1
- LR6 (AA) baterija: 1,5 V DC x 1
- Mrežni adapter (DC IN 3V priključak):
220 V, 50 Hz (Model za kinesko tržište)
120 V, 60 Hz (Model za meksičko tržište)
- Nazivna struja: 1A

Radna temperatura

$5^{\circ}\text{C} - 35^{\circ}\text{C}$

Dimenzije (š/v/d) (bez dijelova koji strše i kontrola)

Oko 127 x 20,6 x 136,4 mm

Masa (bez pribora)

Oko 160 g

Američki i strani patenti imaju licencu Dolby Laboratories.

Dizajn i tehnički podaci podložni su promjenama bez prethodne najave. Proizvođač ne prihvaća odgovornost za eventualne tiskarske pogreške.

Dodatni pribor

Mrežni adapter	AC-E30HG*
Sustav aktivnih zvučnika	SRS-Z1 SRS-Z30
Kabel automobilskeg akumulatora	DCC-E345
Kabel automobilskeg akumulatora s priborom za spajanje u vozilu	DCC-E34CP
Pribor za spajanje u vozilu	CPA-9C
Spojni kabel	RK-G129 RK-G136
Slušalice	MDR-EX71SL MDR-Q55SL

* Specifikacije mrežnog adaptera će se razlikovati, ovisno o regiji. Provjerite lokalni napon i oblik priključka prije kupnje.

Vaš dobavljač možda neće imati sav dodatni pribor. Pitajte koji je dodatni pribor dostupan u Vašoj zemlji.