

FM/MW/LW CD плеер

Упатство за работа

МК



Дополнителни информации и одговори на
вашиите прашања можете да најдете на нашата
интернет страница

<http://www.sony.net/>

За откажување на (DEMO) екранот, видете на страна 10.



Sony Corporation Печатено во Македонија



CDX-GT23

© 2007 Sony Corporation

За инсталација и приклучување видете го добиеното упатство.

**CLASS 1
LASER PRODUCT**

Овој натпис е поставен на долниот дел од кутијата.

Забелешка за потрошувачите кои ги применуваат стандардите на ЕУ

Производителот на овој производ е Sony Corporation, 1-7-1 Konan, Minato-ku, Токио, Јапонија.

Авторизирани претставници за EMC и безбедност на производот е Sony Deutschland GmbH, Hedelfinger Strasse 61, 70327

Штутгарт, Германија. За било каков сервис или гаранција упатете се во одредените сервиси дадени во гарантните листови.



Отпад на стара електрична и електронска опрема (за Европската Унија и други Европски држави со посебни центри за рециклирање).

Овој симбол на производот или на неговото пакување укажува дека овој апарат не треба да се третира како обичен отпад. Наместо тоа, треба да се предаде на посебни колективни центри за рециклирање на стара електрична и електронска опрема. Со правилно исфрлање на овој уред, Вие ќе помогнете и ќе ги спречите потенцијалните негативни последици по околината и човечкото здравје, кое во спротивно може да се доведе во прашање поради неправилното исфрлање на отпадот. Со рециклирањето на овие материјали ќе помогнете во зачувувањето на природните извори. Повеќе информации за рециклажните центри можете да најдете во локалните служби.



Microsoft, Windows Media, и логото на Windows се заштитен знак или регистриран заштитен знак на Microsoft

Corporation во Обединетите Држави и во други земји.

Предупредување ако палењето во Вашата кола нема АСС позиција

Подесете ја функцијата Auto Off (стр. 10). Апаратот комплетно ќе биде исклучен и автоматски во подесеното време апаратот ќе се исклучи, што спречува од испуштање на батеријата.

Ако не ја подесите функцијата Auto Off, притиснете и држете (OFF) се додека од екранот не се исгуби времето што сте го подесиле.

**ОВЛАСТЕНИ СЕРВИСИ НА "SONY"
ВО РЕПУБЛИКА МАКЕДОНИЈА**

Град	Сервис	Адреса	Телефон
Битола	Тринитрон	нас. „Карпош“, „Кланица“ ламела А/4 E-mail: btsony@mt.net.mk	++389 47 227236
Гевгелија	Ват	ул. „7-ми Ноември“ бр.4 E-mail: watt@mt.net.mk	++389 34 211804
Охрид	Рит Електроника	бул. „Туристичка“ бр.44А E-mail: ritel@mt.net.mk	++389 46 261281
Скопје	Видео Дата	ул. „Брадфордска“ бр.1 E-mail: info@videodata.com.mk	++389 2 3081700

За дополнителни информации и прашања за овластените сервиси на "SONY" можете да се обратите до "SONY" претставништво во Скопје, адреса:

ДТЦ „Палома Бјанка“
ул. Даме Груев бр.16/1-10
1000 Скопје, Македонија
или на телефон:
(02) 3290 707

www.sony.com.mk

Sony Service Centre (Europe) N.V.
Technologielaan 7
B-1840 Londerzeel
Belgium



ГАРАНТНА ИЗЈАВА - ОПШТИ ГАРАНТНИ УСЛОВИ

Почитувани клиенти,

Ви благодариме за купувањето на производи од фирмата "SONY".
"SONY" Ви дава гаранција 12 (за телевизорите 24, за видео камери, DVD, аудио компоненти и Hi Fi системи 12, за галантерија - кабли, звучници, далечински управувачи, слушалки и сл. 6) месеци за квалитет на купениот производ од датата на купување. "SONY" обезбедува сервисирање и снабдување со резервни делови во рок од 5 години.

Ако овластениот сервис не го поправи производот во рок од 14 (четринаесет) дена, гарантниот рок се продолжува за онолку време колку што траела поправката.

Доколку поправката на неисправниот производ трае подолго от 30 дена, производот ќе биде заменет со нов.

Гаранцијата е важечка, ако во време на гарантниот период производот покаже неисправност поради некавалитетен материјал или неправилна изработка. Сите неисправности во тој период се отстрануваат бесплатно од страна на овластените сервиси, наведени подолу.

Гаранцијата се однесува за производи, произведени од фирмата "SONY", купени во Република Македонија во овластените продавници, снабдувани од "SONY" и е важечка само на територијата на Република Македонија, Република Бугарија, Србија, Црна Гора и Албанија.

Увозникот на стоката во Република Македонија назначен на Гарантниот лист ги превзема обврските од гаранцијата према своите купувачи.

Гаранцијата се признава од овластениот сервис само со приложување на гарантниот лист, читко пополнет, да го содржи името на продавачот, датум на продажба, печат на продавачот и парагон блок од продавницата од каде е купен производот.

Гаранцијата не важи во следните случаи:

- Кога не се запазени упатствата за монтажа и експлоатација, наведени во упатството за ракување (употреба).
 - Кога има несоодветности меѓу податоците во документите и самиот производ или обид за преправање на податоците во гарантниот лист.
 - Кога има видливи обиди за преправање на фабричкиот број или гаранциската лепенка на производот.
 - Кога има оштетувања поради поправка од неовластени лица или сервиси и/или се правени измени (модификации).
 - Оштетувања при транспорт, механички оштетен или од природни неприлики.
- Неисправниот производ се доставува во оригиналното пакување. Ризикот за оштетување за време на транспортот до и од овластениот сервис е на сметка на купувачот.

Содржина

Добре дојдовте ! 4

Вклучување

Подесување на часовникот 4
Вадење на предната плоча. 4
Ставање предна плоча. 5

Локација на командите и основни операции

Главна единица 6

CD

Приказ на деталите. 7
Повторно и мешано пуштање 7

Радио

Чување и примање станици. 7
Автоматско зачувување — BTM 7
Рачно зачувување. 7
Примање на зачувани станици. 7
Автоматско подесување 7
RDS 8
Преглед. 8
Подесување AF и TA 8
СелектирањеPTY. 9
Подесување ST 9

Други функции

Подесување на звукот. 9
Подесување на балансот и регулатирот за јачина— BAL/FAD. 9
Прилагодување на функцијата на еквилајзерот — EQ 9
Местење подесени програми— SET 10
Употреба на опрема по избор 10
Помошна аудио опрема. 10

Дополнителни информации

Претпазливост. 11
Забелешка за дисковите. 11
Редослед на пуштање на MP3/WMA фајл. 12
За MP3 фајл. 12
За WMA фајл. 12
Одржување 13
Отстранување на единицата. 13
Спецификација 14
Проблеми. 14
Приказ на грешка/Пораки 15

Добро дојдовте !

Ви благодариме што го купивте овој Sony Compact Disc Player. Можете да уживате во возењето следејќи ги следните функции.

• CD репродукција

Можете да пуштате CD-DA (исто има CD TEXT) и CD-R/CD-RW (MP3/WMA фајл (стр. 12)).

Тип на дискот	Ознака на дискот
CD-DA	
MP3 WMA	

• Прием на радио

– Можете да ставите до 6 станици по група (FM1, FM2, FM3, MW и LW).

– **BTM** (Best Tuning Memory): апаратот го селектира јакиот сигнал на станицата и го задржува.

• RDS сервиси

– Можете да користите FM станици со Radio Data System (RDS).

• Подесување на звукот

– **EQ lite**: Можете да одберете било која од 6 дадени нивоа на еквилајзерот.

• Приклучување на помошна опрема

Влезниот цек AUX на предната страна од апаратот дозволува приклучување на портабл аудио апарат

Вклучување

Подесување на часовникот

Часовникот користи 24-часа дигитална сигнализација

1 Притиснете и држете го копчето за селектирање.
Се појавува екран за подесување.

2 Непрестано притискајте на копчето за селектирање додека не се појави "CLOCK-ADJ".

3 Притиснете (SEEK) +.
Сигнализацијата за часовникот светка.

4 Завртете го бројчаните за подесување на часот и минутите.
За да ја отстраните дигиталната сигнализација, притиснете (SEEK) –/+.

5 Притиснете го селектираното копче.
Подесувањето е комплетно и часовникот почнува.

За прикажување на часовникот притиснете (DSPL). Притиснете (DSPL) за да се вратите во претходното мени.

Тип

Можете автоматски да го подесите часовникот со RDS (страница 9).

Вадење на предната плоча

Можете да ја извадите предната плоча на апаратот за да не Ви го украдат.

Аларм за предупредување

Ако го ставите копчето за палење во позиција OFF без да ја извадите предната плоча, алармот за предупредување ќе се вклучи за неколку секунди. Алармот ќе се слушне само ако вградениот засилување се користи

1 Притиснете (OFF).

Апаратот е исклучен.

2 Притиснете  , потоа повлечете го кон Вас.

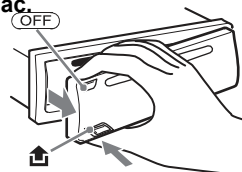

Забелешка

- Да не Ви падне или не го изложувајте на прекумерен притисок на предната плоча и на екранот.
- Делот од предната плоча не го изложувајте на топла температура или влага. Избејнувајте да го оставите во паркирана кола или на предната или задна страна.

SONY

ГАРАНТЕН ЛИСТ



Гарантниот лист Ви гарантира бесплатна поправка на производот, купен од фирмата "SONY", согласно со гаранциските услови опишани подолу. Ако производот покаже неисправност во време на гарантниот рок, Ве молиме јавете се во најблискиот овластен сервис на "SONY" или во продавницата од каде е купен производот.

Вид на производ:

Модел (тип):

Фабрички број:

XXXXXXXXXXXX

Купувач

Адреса-Телефон:

Фирма увозник:

Датум на продажба:

Број на фактура (сметкопотврда):

Продавач (адреса и телефон):

Потпис и печат:

Датум:

Сериски Бр. 1234567890

ПРИТИСНЕТЕ ЕЈТ

Дискот не може да се исфрли.

→ Притиснете Z (eject) (стр. 6).

“L L L L” or “r r r r”

За време на премотување или брзо напред, дојдовте на почетокот или на крајот на дискот и не можете да одите понатаму.

“_”

Карактерите не можат да се прикажат.

Ако ова решение не помогне за подобрување на ситуацијата, консултирајте го Вашиот најблизок дилер на Sony.

Ако треба време за да се поправи Вашиот апарат бидејќи не чита Вашето CD донесете го дискот кој сте го употребувале во времето кога почнал проблемот.

Ставање на предната плоча

Поврзете го делот **A** од предната плоча со делот **B** од апаратот, како што е прикажано и турнете ја левата страна во позиција се додека не кликне.

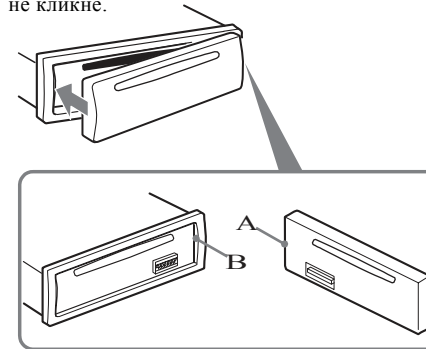

Забелешка

Немојте да ставате ништо друго во внатрешната површина на предната плоча.

Главна единица

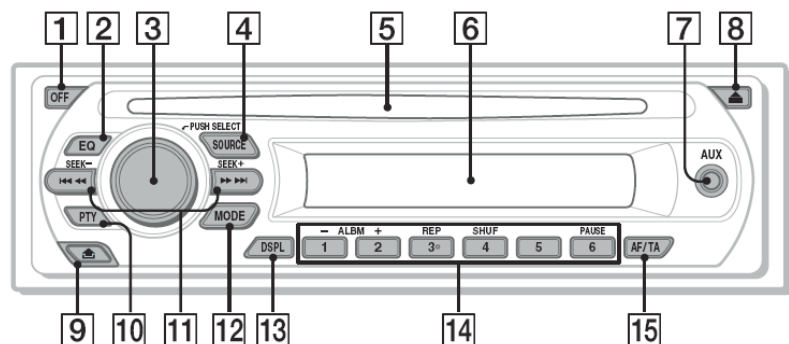

Видете ги страните со информации.

1 OFF копче

Исклучување.

2 EQ (еквилајзер) копче 9

Селектирање тип на еквилајзер (XPLD, NATURAL, HARD, UPBEAT, VOCAL, CUSTOM или OFF).

3 Бројчаник за волумен/копче 9

Подесување на волуменот (вртење); селектирајте ги подесените програми (притиснете и држете).

4 SOURCE копче

Вклучување; сменете го изворот (Radio/CD/AUX).

5 Отвор за диск

Ставање диск (натписот одозгора). Свирањето автоматски започнува.

6 Приказ на екран

Приклучување на подвижен аудио апарат.

8 Z (за вадење) копче

Исфрлање на дискот.

9 (ослободена предна плоча) копче 4

10PTY (тип на програм) копче 9

За селектирање на PTY во RDS.

11 SEEK +/- копче

CD:

За прескокнување лента (притиснете); прескокнете лента непрекинато (притиснете, потоа повторно притиснете внатре за околу 1 секунда и држете); мотај/брзо напред (притиснете и држете).

Радио:

Подесување автоматска станица; најдете станиците рачно (притиснете и држете).

12 MODE копче 7

Селектирање на радио група

13 DSPL (приказ) копче 7, 8

Промена на прикажаните програми.

14 Број на копчињата

CD:

(1)/(2): **ALBM +/-** (during MP3/WMA репродукција)

Прескокнување албу; прескокнете албум непрекинато (притиснете и држете).

(3): **REP 7**

(4): **SHUF 7**

(6): **ПАУЗА**

Паузирање на репродукцијата. За откажување, повторно притиснете.

Радио:

Зачувување на примени станици; чување станици (притиснете и држете).

15 AF (Алтернативна фреквенција)/

TA (Вести за сообраќајот) копче 8

За подесување на AF и TA во RDS.

Дискот не се работи.

- Дефектен или нечист диск.
- CD-Rs/CD-RWs не се за во кола (стр. 12).

MP3/WMA фајлови не можат да се репродуцираат.

Дискот не е компатибилен со MP3/WMA формат и верзија (стр. 12).

MP3/WMA фајловите подолго време се репродуцираат од другите.

Следниве дискови треба повеќе време за да почнат да свираат.

- диск снимен со комплицирани три структури.
- диск снимен во Multi Session.
- диск во кои податоците можат да се доддат.

Прикажаните програми да не се вртат.

- На диск со многу малку карактери, ова може да не работи.
- "A.SCRL" е поставено во "OFF".
→ Дотерајте "A.SCRL-ON" (стр. 10).

Звукот прескокнува.

- Инсталацијата не е правилна.
→ Инсталирајте ја единицата под агол помал од 45° во јак дел од колата.
- Дефектен или нечист диск.

Дискот не се исфрла.

Притиснете Z (за исфрлање) (стр. 6).

Радио прием

Станиците не можат да се примат.

Звукот е попречуван од шум.

- Приклучете ја антената (воздушна), контролниот разводник (плаво) или добиениот помошен разводник (црвен) до разводникот на антената на колата (воздушен) во покренува (само кога во вашата кола е вградена FM/MW/LW антена (воздушна) на предно/задно стакло).
- Проверете го приклучокот на антената на колата.
- Антената за кола не се качува нагоре.
→ Проверете го поврзувањето за струја на антената, контролен разводник.
- Проверете ја фреквенцијата.

Претходното подесување не е возможно.

- Зачувајте ја точната фреквенција во меморија.
- Преносот на сигналот е премногу слаб.

Автоматско подесување не е возможно.

- Подесувањето за барање на локален режим не е исправен.
→ Подесувањето запира на премногу фреквентно:
Подесете "LOCAL-ON" (стр. 10).
→ Подесувањето не застанува на станицата:
Подесете "MONO-ON" (стр. 10).
- Преносот на сигналот е премногу слаб.
→ Направете рачно подесување.

За време на приемот на FM,

индикаторот "ST" светка.

- Подесување на точната фреквенција.
- Преносот на сигналот е премногу слаб.
→ Подесете "MONO-ON" (стр. 10).

FM програмите пренесени во стерео се

слушаат на моно.

Единицата е во режим за моно прием.
→ Подесете "MONO-OFF" (стр. 10).

RDS

SEEK започнува по неколку секунди по слушањето.

Станицата не е TP или има слаб сигнал.

→ Деактивирајте ја TA (стр. 8).

Нема вести за сообраќајот.

- Активирајте TA (стр. 8).
- Станицата не пренесе вести за сообраќајот и покрај постоењето на TP.
→ Подесете на друга станица.

PTY приказ "- - - - -"

- Моменталната станица не е RDS станица.
- RDS податоците не се примаат.
- Станицата не го означува типот на програмата.

Приказ на грешка/Пораки

ГРЕШКА

- Дискот е нечист или наопаку е ставен.
→ Исчистете го или дискот правилно ставете го.
- Ставен е празен диск.
- Дискот не може да се пушти поради проблем.
→ Ставете друг диск.

ДЕФЕКТ

Приклучокот на звучниците не е правилен.
→ Видете го упатството за инсталација на овој модел за проверка на приклучувањето.

ЛОКАЛНО ПРЕБАРУВАЊЕ +/-

Режимот за локално барање е автоматски подесен.

НЕМА AF

Тука нема алтернативна фреквенција за тековните станици.

→ Притиснете (SEEK) +/- додека името на програмата светка. Единицата почнува да бара друга фреквенција со ист PI податоци (Програмска идентификација) ("PI SEEK" се појавува).

НЕМА ИНФО

Текстуални информации не се запишани во MP3/WMA фајл.

НЕМА МУЗИКА

Дискот не содржи музички фајл.
→ Ставете музичко CD.

НЕМА ИМЕ

Име на албумот/лентата не е напишана на лентата.

НЕМА TP

Единицата ќе продолжи со барање на достапна TP станица.

ОТКАЖУВАЊЕ НА ПОДЕСЕНОТО

Ова може да да е внатрешен дефект.
→ Проверете го приклучувањето. Ако индикацијата за грешка останува на екранот, консултирајте го најблискиот Sony дилер.

ВЧИТУВАЊЕ

Единицата ги чита сите информации за албумите и лентите на дискот.
→ Причекајте додека читањето не заврши и автоматски почне да свири. Во зависност од структурата на дискот може да потрае неколку минути.

Спецификација

CD Player

Пропорција за шум на сигналот: 95 dB

Фреквенција: 10 – 20,000 Hz

Промена на звукот и дрхтење: Под ограничениот лимит

Тунер

FM

Подесен опсег: 87.5 – 108.0 MHz

Антиена (воздушна):

Приклучок за надворешна антена (воздушна)

Средна фреквенција: 10.7 MHz/450 kHz

Употреблива осетливост: 9 dBf

Селективност: 75 dB at 400 kHz

Пропорција за шум на сигналот: 67 dB (стерео), 69 dB (моно)

Складно вртење 1 kHz: 0.5 % (стерео), 0.3 % (моно)

Одвојување: 35 dB at 1 kHz

Препознатлива фреквенција: 30 – 15,000 Hz

MW/LW

Подесен опсег:

MW: 531 – 1,602 kHz

LW: 153 – 279 kHz

Антиена (воздушна):

Надворешен приклучок за антена (воздушна)

Средна фреквенција: 10.7 MHz/450 kHz

Осетливост: MW: 30 µV, LW: 40 µV

Радио појачало

Излез: Излез за звучници (запечатан приклучок)

Отпорност на звучниците: 4 – 8 ohms

Максимум излезна јачина: 45 W × 4 (4 ohms)

Општо

Излезна единица:

Антиена (воздушна) релеј за контрола

Влезна единица:

Влез за антена (воздушна)

AUX влезен цек (стерео мини цек)

Контрола за тон:

Низок: ±10 dB at 100 Hz

Висок: ±10 dB at 10 kHz

Потребна моќност: 12 V DC батерии за кола (негативно заземјување (земја))

Димензии: Приближно. 178 × 50 × 179 mm (7 1/8 × 2 × 7 1/8 in) (т/в/д)

Склопена димензија: Прибли. 182 × 53 × 162 mm (7 1/4 × 2 1/8 × 6 1/2 in) (т/в/д)

Тежина: Приближно 1.2 kg (2 lb 11 oz)

Добинени додатоци:

Делови за инсталација и приклучување (1 комплет)

MPEG Layer-3 кодирана аудио технологија и патент лиценциран од Fraunhofer IIS и Thomson.

Овој производ е заштитен со авторски права на Microsoft Corporation. Забранета е употреба или продавање на нелиценцирани производи од Microsoft или од авторизирани продаважни места на Microsoft.

Дизајнот и спецификацијата можат да се променат без претходна најава.



- Халогенизирани незапаливи материјали не се користат за одредени печатени кола.
- Халогенизирани незапаливи материјали не се користат во во кутијата.
- Пакувањето е направено од хартија.

Проблеми

Следнава листа за проверка ќе Ви помогне да го поправите проблемот на кој може да најдете. Пред да ги примените советите од листата, проверете го поврзувањето и работните процедури.

Општо

Не доаѓа струја до единицата.

Проверете го приклучувањето. Ако се е во ред, проверете ги осигурачите.

Струјата од антената не продолжува.

Антената (воздушна) нема релејна кутија.

Нема звук.

- Волуменот е премногу низок.
- Позицијата на регулаторот за јачина “FAD” не е подесен за 2- звучника.

Нема звук при работа (клик)

Гласниот звук е откажан (стр. 10).

Содржината на меморијата е избришана.

- Доводот за струја или батеријата е откачена.
- Доводот за струја не е приклучен правилно.

Зачуваните станици и точното време се избришани. Осигурачот пукнал.

Прави шум кога е свртен во позиција за палење.

Мерниот вод не е правилно приклучен со додатните конектори на колата.

Покажувањето се губи од/не се појавува на екранот.

- Покажувањето се губи ако притиснете и држете (OFF).
→ Притиснете и држете (OFF) на единицата се додека не се појави покажувањето
- Конекторите не се чисти (стр. 13).

Функцијата Auto Off не работи.

Единицата е вклучена. Функцијата Auto Off се активира по исклучувањето на единицата.

→ Исклучете ја единицата.

CD репродукција

Дискот не може да се стави.

- Друг диск е веќе внатре.
- Дискот со сила се ставен наопаку или на погрешен начин.

CD

Појавување на можности

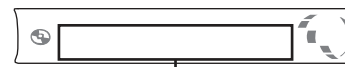

Број на лентата/Истекување на времето, Диск/ име на пејачот, Број на албумот*¹, Име на албумот, Име на лентата, Текст информација*², Часовник

*¹ Бројот на албумот се покажува само кога се менува албумот.

*² Кога се пушта MP3, ознаката ID3 се појавува и кога свири WMA, се појавува ознаката WMA.

За промена на прикажаните ставки притиснете (DSP/L).

Совет

Прикажаните ставки се различни во зависност од типот на дискот, снимениот формат и подесувањат. За повеќе информации за MP3/WMA, видете ја страницата 12.

Повторно и мешано пуштање

1 За време на репродукцијата притиснете (3) (REP) или (4) (SHUF) непрекинато додека не се појави саканото подесување.

Селектирајте	Да свири
← TRACK	повторно лента.
← ALBUM*	повторно албум.
SHUF ALBUM*	албум по избор.
SHUF DISC	диск по избор.

* Кога MP3/WMA е пуштен.

За да се вратите во нормален режим, селектирајте “← OFF” или “SHUF OFF.”

Ради

Чување и примање станици

Внимание

Кога ќе пуштате станица додека возите, користете ја Best Tuning Memory (BTM) за спречување на несреќа.

Автоматско чување — BTM

1 Притиснете (SOURCE) повеќепати додека не се појави “TUNER”.

За промена на групата, притиснете (MODE) повеќепати. Можете да одберете од FM1, FM2, FM3, MW или LW.

2 Притиснете и држете го селектираното копче. Се појавува екранот за подесување.

3 Притиснете го селектираното копче повеќепати додека не се појави “BTM”.

4 Притиснете (SEEK) +.

Апаратот ги чува станиците по редослед на фреквенциите на копчињата со броеви. Се слуша звучен сигнал кога подесувањето е зачувано.

Рачно чување

1 Кога ќе ја фатите станицата сакате да ја зачувате, притиснете и држете на копчињата со броеви од ((1) до (6)) додека не се појави “MEMORY”.

Забелешка

Ако се обидете да зачувате друга станица на истиот број, претходната зачувана станица ќе биде заменета.

Совет

Кога RDS станица е зачувана, подесувањата за AF/TA исто така се зачувани (стр. 8).

Примање на зачувани станици

1 Селектирајте ја групата, притиснете на броевите од ((1) до (6)).

Автоматско подесување

1 Селектирајте група, потоа притиснете (SEEK) +/– за барање на станица. Барањето престанува кога единицата ќе фати станица. Повторете ја оваа постапка се додека не се прими саканата станица.

продолжува на наредната страна →

Совет

Ако ја знаете фреквенцијата на станицата и сакате да ја слушате притиснете и држете на (SEEK) +/- за да ја лоцирате приближната фреквенција и потоа притиснете (SEEK) +/- повеќе пати за фино подесување на саканата фреквенција (рачно подесување).

RDS

Преглед

FM станиците coRadio Data System (RDS) праќаат нечујна дигитална информација со регуларен радио сигнал.

Појавување на ставките

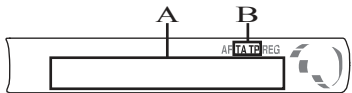

A Фреквенција*1 (Име на програмот), Со притискање број, Часовник, RDS податоци
B TA/TP*2

1 Кога ќе примите RDS станица, "" се покажува на левата страна.

*2 "TA" светка за време на вестите за сообраќајот. "TP" се пали кога ќе се прими станицата.

RDS услуга

Овој апарат автоматски обезбедува RDS услуга како што следи:

AF (Alternative Frequencies)

Селектирајте и повторно подесете ја станицата со појак сигнал од мрежата. Употребувајќи ја оваа функција можете постојано да слушате ист програм за време на долго возење без повторно да ја подесувате станицата рачно.

TA (Вести за сообраќајот)/TP (Сообраќаен програм)

Обезбедува информации за тековниот сообраќај /програми. Било која примена информација/програма, ќе го прекине селектираниот програм

PTY (Тип на програмот)

Ги прикажува моменталните примени типови на програми. Исто така го бара Вашиот селектиран програм.

ST (Часовник)

ST податоците од преносот на RDS го подесуваат часовникот.

Забелешка

• Во зависност од земјата/регионот, не се дозволени сите функции на RDS.

• RDS нема да работи ако сигналот е преслаб или станицата што сте ја подесиле не е пренесена со RDS податоци.

Подесување на AF и TA

1 Притиснете (AF/TA) повеќепати додека не се појави саканото подесување.

Селектирајте За

AF-ON активирање AF и деактивирање TA.

TA-ON активирање TA и деактивирање AF.

AF, TA-ON активирање на двете AF и TA.

AF, TA-OFF деактивирање на двете AF и TA.

Чување на RDS станици со AF и TA подесувања

Можете да подесите RDS станица со AF/ TA подесување. Ако користите BTM функција, само RDS станиците се чуваат со исти AF/TA подесувања.

Ако подесувате рачно, не можете да ги подесите двете RDS и неRDS станици со AF/TA подесувања за секоја.

1 Подесете AF/TA, потоа зачувајте ја станицата со BTM или рачно.

Подесување на јачината за вести за сообраќајот

Можете да го подесите нивото на јачината за вестите за сообраќајот така да не пропуштите да го слушате.

1 Завртете го копчето за подесување на јачината.

2 Притиснете и држете (AF/TA) додека не се појави "TA".

Примање на итни вести

Со вклучени AF или TA, итните вести автоматски се вметнат во моменталниот селектиран програм.

Оставање еден регионален програм — REG

Кога AF функцијата е вклучена: оваа единица е подесена за намалено примање на специфичен регион, така да не можете да го смените во друга регионална станица со појака фреквенција.

Ако го напуштите подрачјето за прием на регионалниот програм, подесете "REG-OFF" во подесувањето додека се прима FM станицата (стр. 10).

Забелешка

Оваа функција не работи во ВБ и во некои други подрачја.

Одржување

Замена на осигурач

Кога заменуваат осигурач бидете сигурни дека сте замале осигурач кој одговара на оригиналниот. Ако осигурачот пукне, проверете го приклучокот за струја и заменете го осигурачот. Ако повторно пукне по заменувањето може да има внатрешен дефект. Во ваков случај консултирајте го најблискиот дилер на Sony.

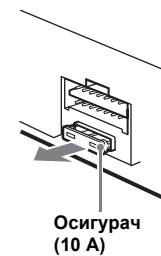

Осигурач (10 А)

Чистење на конекторите

Овој апарат може да не работи правилно ако конекторите меѓу апаратот и предната плоча не се чисти. За да се спречи ова, откачете ја предната плоча (стр.4) и исчистете ги конекторите со памучен брисач. Немојте превише да стискате. Во спротивно, конекторите можат да се оштетат.

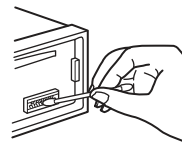

Главна единица

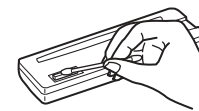

Задна страна на предната плоча

Забелешка

- За безбедност, исклучете го палењето пред да ги чистите конекторите и извадете го клучот.
- Никогаш не ги допирајте конекторите директно со прстите или со било каков метален дел.

Отстранување на единицата

1 Отстранете ја заштитната карика

- 1 Одвојте ја предната плоча (стр.4).
- 2 Активирајте го ослободениот тастер заедно со заштитната карика.

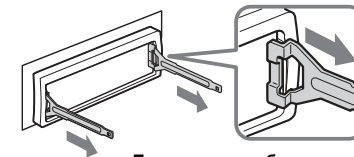

Патоказ за ослободување на тастерот како што е покажано.

- 3 Повлечете го ослободениот тастер за отстранување на заштитната карика.

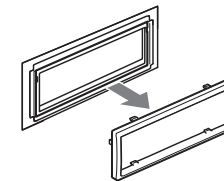

2 Отстранете ја единицата.

- 1 Ставете ги двата ослободени тастери истовремено се додека не кликнат.

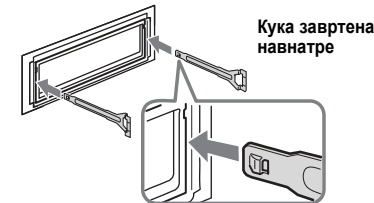

Кука завртена навнатре

- 2 Повлечете ги ослободените тастери и исфрлете го од единицата.

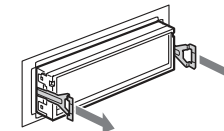

- 3 Лизгајте ја единицата надвор од лежиштето.



- Пред да го пуштите дискот прво исчистете го со комерцијално расположлива крпа за чистење. Бришете го секој диск од центарот нанадвор. Немојте да употребува средства како што се бензин, разредувач, или анти-статички спреј наменет за аналогни дискови.



Забелешка за CD-R/CD-RW дискови

- Некои CD-Rs/CD-RWs (во зависност од опремата што се употребува за снимање или состојбата на дискот) може да неможат да се пуштат на овој апарат.
- Не можете да пуштате CD-R/a CD-RW тоа не е завршено.
- Единицата е компатабилна со ISO 9660 формат ниво 1/ниво 2, Joliet/Romeo во експанзивен формат и Multi Session.
- Максимален број на:
 - фолдери (албуми): 150 (вклучувајќи ја основата и празни фолдери).
 - фајлови (ленти) и фолдери сместени во дискот: 300 (ако името на фолдерот/фајлот содржи многу карактери, овој број може да се намали под 300).
 - Карактери на име на фолдер/фајл кои можат да се прикажат се32 (Joliet) или 64 (Romeo).
- Кога дискот е снимен во Multi Session, само првата лента од првата сесија ја препознава и ја пушта (секој друг формат го скока). Приоритет на форматот е CD-DA и MP3/WMA.
 - Кога првата лента е CD-DA, само CD-DA од првата сесија ја пушта.
 - Кога првата лента не е CD-DA, MP3/WMA сесијата ја пушта. Ако дискот нема податоци во овие формати, се прикажува “NO MUSIC”.

Музички дискови кодирани со технологија за авторска заштита

Овој производ е планиран да пушта дискови кои се прилагодени за стандардни компакт дискови (CD). Неодамна неколку музички дискови се кодирани со авторска заштита издадени од некои компании. Ве молиме бидете свесни дека меѓу овие дискови, има некои кои не се прилагодени за стандардно CD и нема да можат да се пуштат на овој апарат.

Забелешка за DualDiscs

DualDisc е двостран производ кој се однесува на DVD снимен материјал од едната страна со дигитален аудио материјал од другата страна. Меѓутоа, бидејќи страната со аудио материјал не одговара на стандардите на Compact Disc (CD) пуштањето на овој производ не се гарантира.

Редослед на пуштање на MP3/WMA

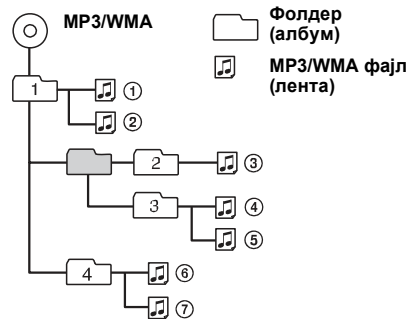

За MP3 фајлови

- MP3, кој одговараат за MPEG-1 Audio Layer-3, е музички фајл на стандарден збиен формат. Собира аудио CD податоци приближно 1/10 од неговата оргинална големина.
- ID3 ознака верзија 1.0, 1.1, 2.2, 2.3 и 2.4 се применуваат само на MP. ID3 ознака е 15/30 карактери (1.0 и 1.1) или 63/126 карактери (2.2, 2.3 and 2.4).
- Кога ставате име на MP3 фајл, бидете сигурни дека сте ја ставиле екстензијата на фајлот “.mp3”.
- За време на слушањето или брзо мотање напред/назад на VBR (variable bit rate) на MP3 фајловите, истекува времето за пуштање и може да не ги прикаже правилно.

Забелешка

Ако пуштате MP3 со голема брзина, како што е 320 kbps, звукот може да биде со прекини.

За WMA фајлови

- WMA, кој е стандард за Windows Media Audio, е музички фајл кој е стандарден збиен формат. Тој ги компресира CD податоците приближно 1/22* од неговата оргинална големина.
- WMAознакае 63 карактери.
- Кога давате име на WMA фајл осигурете се дека сте ја додале неговата екстензија “.wma”.
- За време на пуштањето или брзото мотање напред/назад на VBR (variable bit rate) WMA фајл, истекува времето за пуштање и може да не ги прикаже правилно.

* само за 64 kbps

Забелешка

Пуштање на следните WMA фајлови не е поддржано.

- премала компресија
- заштита од копирање

Ако имате прашања или проблеми кои се однесуваат на Вашиот апарат, а не се објаснети в упатството, консултирајте го Вашиот најблизок дилер на Sony.

Функција за локален линк (само за ВБ)

Оваа функција ви овозможува да одберете други локални станици во тоа подрачје, иако тие не се зачување во Вашите броеви.

- 1 Додека се прима FM притиснете го бројот на копчињата ((1) до (6)) на кое локалната станица е зачувана.
- 2 По 5 секунди повторно притиснете го бројката за локалната станица. Повторете ја оваа процедура се додека не се прими локалната станица.

Селектирање

- 1 Притиснете (PTY) додека прима FM.



Се појавува моменталното име на типот на програмата ако станицата пренесува PTY податоци.

- 2 Притиснете (PTY) повеќепати се додека не се појави посакуваната програма
- 3 Притиснете (SEEK) +/- . Апаратот почнува да бара станица пренесувајќи ја селектираната програма.

Вид на програми

NEWS (Вести), AFFAIRS (Тековни работи), INFO (Информации), SPORT (Спорт), EDUCATE (Образование), DRAMA (Драма), CULTURE (Култура), SCIENCE (Наука), VARIED (Разно), POP M (Популарна музика), ROCK M (Рок Музика), EASY M (Лесно за слушање), LIGHT M (Лесна класика), CLASSICS (Класична), OTHER M (Друг вид на музика), WEATHER (Време), FINANCE (Финансии), CHILDREN (Детски програми), SOCIAL A (Општествени работи), RELIGION (Вера), PHONE IN (Телефон), TRAVEL (Патување), LEISURE (Слободен), JAZZ (Џез музика), COUNTRY (Кантри музика), NATION M (Национална музика), OLDIES (Постара музика), FOLK M (Фолк музика), DOCUMENT (Документарен)

Забелешка

Не можете да ја користите оваа функција во земјите/регионот каде што не се достапни PTY податоците

Подесување СТ

- 1 Подесете “СТ-ON” (стр. 10).

Забелешка

- Функцијата СТ може да не работи иако ја најдетеRDS станицата.
- Тука може да има разлики меѓу подесеното време со СТ функцијата и вистинското време.

Други функции

Промена на подесувањето за звук

Подесување на балансот и регулаторот за јачина BAL/FAD

- 1 Притиснете го селектираното копче повеќепати се додека не се појави “BAL” или “FAD” Ставките се менуваат вака:

LOW*1 → HI*1 → BAL (лево-десно) → FAD (напред-назад) → AUX*2

*1 Кога EQ светлото е активирано (стр. 9).

*2 Кога AUX изворот е активиран (стр 10).

- 2 Завртете го копчето за волумен за подесување на саканиот предмет. По 3 секунди подесувањата се комплетни и вратете се во нормален режим за слушање/прием.

Прилагодување на функцијата на еквиплазерот — EQ

“CUSTOM” или EQ дозволуваат да си правите свои подесувања на еквиплазерот.

- 1 Селектирајте го изворот, а потоа притиснете (EQ) повеќепати за селектирате“CUSTOM”
- 2 Притиснете го селектираното копче повеќепати додека не се појави “LOW” или “HI”.
- 3 Завртете го копчето за волумен за подесување на саканиот предмет.

Нивото на волуменот се подесува во 1 dB, од -10 dB до +10 dB.

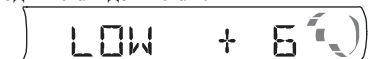

Повторете ги чекорите 2 и 3 за подесување на функцијата на еквиплазерот.

За враќање на фабричко подесениот еквиплазер притиснете и држете го селектираното копче пред да заврши подесувањето. По 3 секунди подесувањето е комплетно и приказот се враќа во нормален режим за слушање/примање.

Совет

Други типови на еквиплазер се исто така прилагодливи

Местење подесени програми — SET

- 1 Притиснете и држете го копчето.**
Распоредот се јавува на екранот.
- 2 Притиснете го копчето повеќепати додека не се појави саканата програма.**
- 3 Заврнете го копчето за волумен за селектирање на подесувањата (на пр. “ON” или “OFF”).**
- 4 Притиснете и држете го копчето.**
Распоредот е комплетен и екранот се враќа во нормален режим за слушање/прием.

Забелешка

Прикажанот распоред ќе се разликува во зависност од извоот и подесувањето.

Следните програми можат да се подесат (за повеќе детали погледнете ги страните со преглед):

“z” го означува фабричкото подесување.

CLOCK-ADJ (Местење саат) (стр. 4)

CT (B)

Да подесите “CT-ON” или “CT-OFF” (z) (стр. 8, 9).

BEEP

Подесување “BEEP-ON” (z) или “BEEP-OFF.”

AUX-A*1 (AUX Audio)

Враќање на AUX екранот “AUX-A-ON” (z) или “AUX-A-OFF” (стр. 10).

A.OFF (Автоматско исклучување)

Автоматско исклучување по саканото време кога апаратот е исклучен: “A.OFF-NO” (z), “A.OFF-30S (Секунди),” “A.OFF-30M (Минути)” или “A.OFF-60M (Минути).”

DEMO*1 (Демонстрација)

Подесување “DEMO-ON”(z) или “DEMO-OFF”

M.DSPL (Движечки екран)

– “M.DSPL-ON” (z): покажува сигнали што се движат.
– “M.DSPL-OFF”: деактивирање на движечкиот екран

A.SCRL (Автоматско движење)

Автоматско вртење на прикажаните програми кога албумот/лентата се менува.

– “A.SCRL-ON” (z): да се врти.
– “A.SCRL-OFF”: да не се врти.

LOCAL (Режим за локално пребарување)

– “LOCAL-ON”: песни во станици со јак сигнал.
– “LOCAL-OFF” (z): нормален прием на песна.

MONO (Режим за моно)*2

За усовршување на чист FM прием, селектирајте го Режимот за моно.

– “MONO-ON”: да слушате стерео радио станица во режим за моно.
– “MONO-OFF” (z): да слушате стерео радио станица во стерео.

REG*2 (Регионален)

Дотерајте “REG-ON”(z) или “REG-OFF” (стр. 8).

LOUD (Бучавост)

Ви овозможува да слушате јасно на многу тивко ниво.

– “LOUD -ON”: појачување на басот и високите тонови.
– “LOUD -OFF” (z): да не се појачува басот и високи тонови.

BTM (стр. 7)

*1 Кога апаратот е исклучен.

*2 Кога се фаќа FM.

Употреба на опрема по избор

Помошна аудио опрема

Со приклучување на портабл аудио апарат по избор со AUX внатрешен цек (стерео мини цек) на апаратот и потоа едноставно селектирање на програмата, можете да слушате на звучниците во колата. Нивото на волуменот се подесува за сите разлики меѓу апаратот и портабл аудио апаратот. Следете ја следнава процедура:

Приклучете го портабл аудио апаратот

- 1 Исклучете го портабл аудио апаратот.
- 2 Намалете ја јачината на апаратот.
- 3 Приклучете го во апаратот.

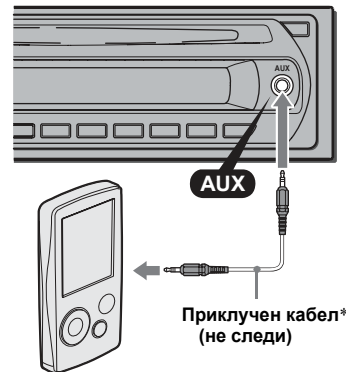

* Употребувајте рамен тип на кабел.

Дотерување на нивото на волуменот

Правилно дотерајте го волуменот за секој приклучен аудио апарат пред да го пуштите.

- 1 Намалете го волуменот на апаратот.
- 2 Притиснете (SOURCE) повеќепати додека не се појави “AUX”.
“FRONT IN” се појави.
- 3 Пуштете го на портабл аудио апаратот на умерен волумен.
- 4 Дотерајте на волумен кој обично го слушате.
- 5 Притиснете го селектираното копче повеќепати се додека не се појави “AUX” и заврнете го волуменот за подесување на влезното ниво (–8 dB до +18 dB).

Дополнителни информации

Претпазливост

- Ако Вашата кола е паркирана директно под сончева светлина, дозволете му на апаратот прво да се олади пред да го вклучите.
- Антената (воздушна) ќе се издолжи автоматски додека работи единицата.

Кондензација на влага

Во врнежливите денови или во многу влажно подрачје, кондензацијата од влага може да го оштети внатрешните леќи и екранот на апаратот. Ова ќе се случи ако не работите правилно со апаратот. Во ваков случај, извадете го дискот и почекајте околу еден час додека влагата не испари.

Одржување на висок квалитет на звукот

Бидете внимателни да не истурите сок или некој друг пијалок врз апаратот или дискот.

Забелешка за диските

- Да го одржувате дискот чисти не ја допирајте неговата површина. Фаќајте го за ивиците.
- Диските чувајте ги во кутија или во складиште за дискови кога не ги употребувате.
- Не ги изложувајте диските на топли/високи температури. Избегнувајте да ги оставате во паркирана кола или на шал таблата или кај задните стакла.
- Не лепете етикети или употребувајте дискови со лепливо мастило/талог. Таквите дискови можат да престанат да работат, предизвикуваќи дефект или може да се уништи дискот.

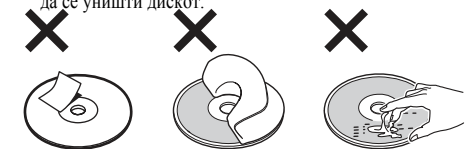

- Не употребувајте дискови со етикети или прикачени налепници. Следниве дефекти може да се резултат од користење на таков вид на дискови:
 - Неможе да го исфрли дискот (поради лупењето на етикетата или налепницата и пречки на механизмот за исфрлање).
 - Не може правилно да ги чита аудио податоците (на пр. прескокнува, или не работи) поради собирање на налепницата од топлото или етикетата предизвикува искривување на дискот.
- Диските со нестандартни форми (на пр. срце, квадрат, звезда) не можат да се пуштат на овој апарат. Обидувајќи се да го направите ова може да го оштети апаратот. Не употребувајте вакви дискови
- Неможе да ги пуштаа 8 cm (3 1/4 in) CDs.

продолжува на следната страна →