

Digitalni foto pisač

DPP-FP55

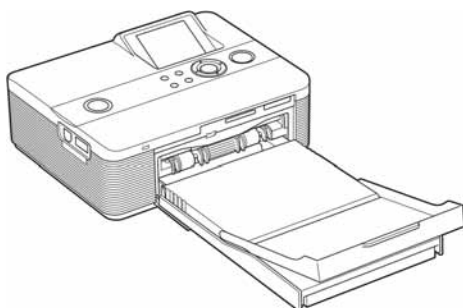

Prije početka

Priprema

Osnovni ispis

Različite vrste ispisa

Ispis s PictBridge fotoaparata

Ispis iz računala

Uklanjanje smetnji

Dodatne informacije

Upute za uporabu

Prije uporabe pisača, temeljito pročitajte upute i sačuvajte ih za buduću uporabu.

Bilješka vlasnika

Model i serijski broj nalaze se na donjoj strani uređaja. Zabilježite serijski broj na crtu dolje.

Te brojeve upotrijebite kad kontaktirate Sony prodavatelja u svezi s ovim uređajem.

Broj modela: DPP-FP55

Serijski broj: _____

**SUPER
COAT 2**

MEMORY STICK™

PictBridge

UPOZORENJE

Kako biste spriječili opasnost od požara i električnog udara, nemojte izlagati uređaj kiši ili vlazi.

Za korisnike u Europi

Ovaj uređaj je testiran i utvrđeno je da je izrađen u skladu s ograničenjima koja propisuje EMC odrednica o uporabi priključnog kabela kraćeg od 3 metra.

Upozorenje

Postavite li ovaj uređaj pored opreme koja emitira elektromagnetsko zračenje, može uzrokovati smetnje slike.

Napomena

Ako statički elektricitet ili elektromagnetsko polje uzrokuju prekid prijenosa podataka, ponovno pokrenite aplikaciju ili odspojite uređaj te ponovno spojite komunikacijski kabel (USB ili sl.).

Odlaganje stare električne i elektroničke opreme (primjenjivo u Europskoj uniji i ostalim europskim državama s posebnim sustavima za odlaganje)

Ovaj znak na uređaju ili ambalaži ukazuje da se ovaj proizvod ne smije odlagati s kućim otpadom. Umjesto toga, opremu za odlaganje odnesite u vama najbliže mjesto za skupljanje i recikliranje električnog i elektroničkog otpada. Pravilnim odlaganjem ovog proizvoda spriječit ćete potencijalne negativne posljedice za okoliš i ljudsko zdravlje koje inače mogu imati utjecaja ukoliko se uređaj ne odloži na pravilan način. Recikliranje materijala od



kojeg je uređaj sastavljen pridonosi očuvanju prirodnih izvora. Za detaljnije informacije o recikliranju proizvoda, obratite se lokalnom uredu, komunalnoj službi ili trgovini gdje ste kupili uređaj.

Umnožavanje, uređivanje ili ispis sadržaja CD diskova, TV programa, materijala sa zaštićenim autorskim pravima, poput slika i publikacija, ili bilo kojih drugih materijala, osim osobnih snimaka i uradaka, ograničeno je samo za osobne potrebe. Osim u slučaju posjedovanja autorskog prava ili dozvole vlasnika autorskog prava za materijal koji će se umnožavati, uporaba ovih materijala suprotno ovim ograničenjima može značiti prekršaj zakona o zaštiti autorskih prava i tako vlasniku autorskih prava daje pravo na naknadu pretrpljene štete.

Kod izrade fotografija na ovom pisaču, pripazite da ne povrijedite autorska prava. Uporaba ili mijenjanje tuđeg portreta bez dopuštenja također može značiti povredu navedenog zakona. Kod nekih demonstracija, izvedbi ili izložbi, uporaba fotografije nije dozvoljena.

Sigurnosne kopije

Da biste spriječili mogući gubitak podataka uslijed slučajnih pogrešaka ili kvara pisača, preporučamo da izradite sigurnosne kopije podataka.

Napomena

PRODAVAČ NI U KOM SLUČAJU NEĆE BITI ODGOVORAN ZA BILO KAKVE IZRAVNE, SLUČAJNE ILI POSLJEDIČNE ŠTETE BILO KOJE NARAVI, ILI ZA GUBITKE ILI TROŠKOVE NASTALE UPORABOM BILO KOJEG NEISPRAVNOG UREĐAJA ILI UPORABOM BILO KOJEG UREĐAJA.

Sony ne preuzima odgovornost za bilo kakve usputne ili posljedične štete ili gubitak snimljenog materijala do kojeg je došlo zbog uporabe ili pogreške u radu pisača ili memorijske kartice.

Napomene o LCD zaslonu

- Slika prikazana na zaslonu nije jednake kvalitete i boja kao slika koja se otiskuje zbog razlike u nijansi fosfora ili profila. Prikazanu sliku smatrajte samo orijentacijskom.
- Nemojte pritiskivati LCD zaslon. Može doći do gubitka boje i kvara zaslona.
- Dugotrajno izlaganje LCD zaslona izravnom sunčevom svjetlu može uzrokovati kvar.
- LCD zaslon je proizveden visoko preciznom tehnologijom tako da je preko 99,99% piksela funkcionalnih. Ipak, mogu se pojaviti sitne crne i/ili svijetle točke (bije, crvene, plave ili zelene) koje stalno ostaju na LCD zaslonu. Pojava ovih točaka je normalna tijekom proizvodnje i ne utječe na snimke na bilo koji način.
- Slika se može zamutiti kod pomicanja po LCD zaslonu na nižim temperaturama. Pojava ne predstavlja kvar.

Zaštitni znakovi i autorska prava

- Cyber-shot je zaštitni znak tvrtke Sony Corporation.
- "Memory Stick",  "Memory Stick PRO", **MEMORY STICK PRO**, "Memory Stick Duo", **MEMORY STICK DUO**, "Memory Stick PRO Duo", **MEMORY STICK PRO DUO**, "MagicGate" i **MAGIC GATE** su zaštitni znakovi tvrtke Sony Corporation.
- Microsoft, Windows® i DirectX su registrirani zaštitni znakovi tvrtke Microsoft Corporation u SAD-u i drugim državama.
- IBM i PC/AT su registrirani zaštitni znakovi tvrtke International Business Machines Corporation.
- Intel i Pentium su registrirani zaštitni znakovi ili zaštitni znakovi tvrtke Intel Corporation.
- Sve ostale tvrtke i nazivi proizvođača ovdje spomenuti mogu biti zaštitni znakovi ili registrirani zaštitni znakovi odgovarajućih tvrtki. Nadalje, oznake "™" i "®" ne navode se svugdje u ovom priručniku.
- Proces rastera *true type* fontova temelji se na FreeType Team softveru.
- Ovaj softver se djelomično temelji na radu neovisne JPEG grupe.
- Libtiff
Copyright © 1988-1997 Sam Leffler
Copyright © 1991-1997 Silicon Graphics, Inc.
Ovime se izdaje dozvola za besplatnu uporabu, kopiranje, modificiranje, distribuciju i prodaju ovog softvera i prateće dokumentacije za bilo koje svrhe.
- Zlib
© 1995-2002 Jean-loup Gailly i Mark Adler

Napomene korisnicima

Program © 2006 Sony Corporation
Dokumentacija © 2006 Sony Corporation

Sva prava zadržana. Ovaj priručnik i dolje opisani softver, u cijelosti ili djelomično, ne smije se reproducirati, prevoditi ili pretvarati u bilo koji strojno čitljiv oblik bez prethodne dozvole tvrtke Sony Corporation.

NI U KOM SLUČAJU SONY CORPORATION NE PREUZIMA ODGOVORNOST ZA BILO KAKVU SPOREDNU, POSLJEDIČNU ILI POSEBNU ŠTETU, BEZ OBZIRA AKO JE NASTALA KAO POSLJEDICA DELIKTA, KONTAKTA ILI NA NEKI DRUGI NAČIN, VEZANO UZ ILI ZBOG OVOG PRIRUČNIKA, SOFTVERA ILI OSTALIH INFORMACIJA SADRŽANIH OVDJE ILI ZBOG NJIHOVE UPORABE.

Kidanjem pečata na oмотnici CD-ROM paketa označavate da prihvaćate sve uvjete ovog ugovora. Ako ne prihvaćate ove uvjete, molimo vas da odmah vratite oмотnicu s diskom neotvorenu, uz ostali sadržaj paketa, svom prodavatelju kod kojeg ste je nabavili.

Sony Corporation zadržava pravo na bilo kakve promjene u ovom priručniku ili ovdje sadržanim informacijama u bilo koje doba i bez najave. Ovdje opisani softver može također biti podložan uvjetima iz posebnog ugovora za korisnika.

Podaci koji su dio aplikacije, poput uzoraka fotografija u softveru, ne smiju se mijenjati ni umnožavati, osim za osobnu uporabu. Svako neovlašteno kopiranje ovog softvera zabranjeno je zakonom o zaštiti autorskih prava. Obratite pažnju da neovlašteno umnožavanje ili promjene portreta drugih osoba ili uradaka sa zaštićenim autorskim pravima može predstavljati povredu autorskih prava.

Sadržaj

Prije početka

Što sve možete pomoću ovog pisaača6

Opis dijelova.....8

Priprema

1 Provjera sadržaja isporuke..... 10

2 Priprema paketa za ispis 11

Format papira za ispis 11

Dodatni paketi za ispis..... 11

3 Umetanje patrone za ispis 12

4 Umetanje papira za ispis..... 13

5 Spajanje na mrežni napon..... 16

Ulaganje memorijske kartice 17

Ulaganje "Memory Stick" kartice 17

Ulaganje SD kartice 18

Spajanje fotoaparata ili drugog vanjskog uređaja..... 18

Osnovni ispis

Ispis odabranih slika 20

Ispis slike 20

Ispis više slika 22

Uporaba LCD zaslona 24

Prikaz slike 24

Lista slika 25

Različiti načini tiskanja

Editiranje slike	26
Prikaz izbornika Edit	26
Povećavanje i smanjivanje slike	27
Pomicanje slike.....	27
Zakretanje slike.....	27
Podešavanje slike	28
Dodavanje posebnog filtera slici	28
Smanjenje efekta crvenih očiju	29
Ispis i pohranjivanje slike.....	30

Izrada kombinirane slike i izrada

kalendara (Creative Print).....	31
Prikaz izbornika Creative Print.....	31
Izrada kombiniranih slika	32
Izrada kalendara	34

Jednostavan ispis (Index/DPOF/All).....

Prikaz prezentacije (slideshow).....

Traženje slike

Brisanje slika

Brisanje odabranih slika	40
Formatiranje "Memory Stick" kartice	40

Promjena podešenja ispisa (Set Up)

Promjena podešenja pisača (Option).....

Ispis iz PictBridge fotoaparata

Ispis fotografija iz digitalnog fotoaparata	46
--	----

Ispis iz računala

Instaliranje softvera	47
Konfiguracija računala	47
Instaliranje drivera pisača	48
Instalacija Picture Motion Browser softvera	51

Ispis fotografija pomoću Picture

Motion Browser softvera.....

Ispis pomoću drugog aplikacijskog softvera	60
---	----

Uklanjanje smetnji

U slučaju problema.....

Ako se pojavi poruka o pogrešci

Ako se papir zaglavi.....

Čišćenje unutrašnjosti pisača.....

Dodatne informacije

Mjere opreza

O memorijskim karticama.....

"Memory Stick"	83
O SD karticama	86

Tehnički podaci

Raspon ispisa	89
---------------------	----

Rječnik

Što sve možete pomoću ovog pisača

Možete ispisivati iz memorijske kartice ili vanjskog uređaja

➔ str. 20 – 25

"Memory Stick",
("Memory Stick Duo")
kartica ili SD kartica

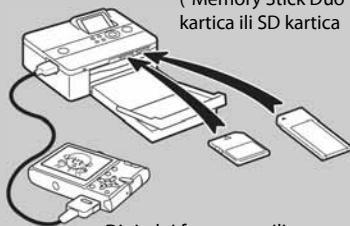

Digitalni fotoaparati ili
drugi vanjski uređaji

Možete ispisivati iz PictBridge-kompatibilnog fotoaparata

➔ str. 46

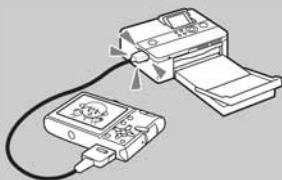

Možete ispisivati iz računala

➔ str. 47 – 61



Možete ispisivati koristeći LCD pokazivač pisača



Možete odabrati i otisnuti fotografiju

➔ str. 20

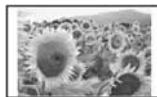

Osnovni ispis
jedne fotografije

Možete otiskivati na različite načine

➔ str. 26 – 36



Povećanje/smanjenje
Premještanje/rotacija
fotografija
(➔ str. 27)



Jednostavan ispis
(Index/DPOF/All)
(➔ str. 35)



Izrada kombinirane slike
(➔ str. 32)



Izrada kalendara
(➔ str. 34)

Možete gledati
prezentaciju
(➔ str. 37)



Možete potražiti i
obrisati fotografiju.
(➔ str. 38 – 40)

Možete promijeniti podešenja ispisa i pisača.
(➔ str. 40 – 45)

Funkcije koje olakšavaju ispis

- Pregledan TFT zaslon s tekućim kristalima tipa 2.0 omogućuje pregled, editiranje, obradu, pohranjivanje i jednostavan ispis fotografije. Osim toga, poruke će vas voditi kroz postupak.
- Brz procesor uvelike skraćuje vrijeme potrebno za prikaz i ispis fotografije.
- Pretinac za papir omogućuje ispis 20 fotografija odjednom. (➡ str. 13)

Različiti načini ispisa

- Možete odabrati ispis s obrubom ili bez njega. (➡ str. 42)
- Možete gledati *slide show* slika s memorijske kartice ili vanjskog uređaja (➡ str. 37)
- Isporučeni softver omogućuje jednostavan ispis fotografija iz vašeg računala. (➡ str. 47)
- Fotografiju možete lako  otisnuti s PictBridge-kompatibilnog fotoaparata. (➡ str. 46).
- Možete jednostavno ispisati fotografiju s fotoaparata ili vanjskog uređaja za pohranu*. (➡ str. 18)
(*Nije zajamčeno funkcioniranje sa svim vrstama medija za pohranu.)

Funkcije za ispis realističnih fotografija vrhunske kvalitete

- Profesionalni visokoučinkoviti sustav reproducira realistične slike fotografske kvalitete.
- Super Coat 2 značajka omogućuje veliku izdržljivost i otpornost na vlagu i otiske prstiju.
- Auto Fine Print 3 analizira sliku i ispravlja je do optimalne kvalitete. (➡ str. 42)
- Funkcija Exif 2.21 (Exif Print) koristi podatke o uvjetima snimanja pohranjene u slikovnoj datoteci Exif 2.21-kompatibilnog fotoaparata kako bi prilagodio i reproducirao sliku uz najveću kvalitetu. (➡ str. 42)
- Smanjivanje efekta crvenih očiju, podešavanje svjetline i nijanse te druge korekcije ili ugađanja omogućuju visokokvalitetno tiskanje. (➡ str. 29)



Opis dijelova

Za podrobnosti pogledajte stranice navedene u zagradama.

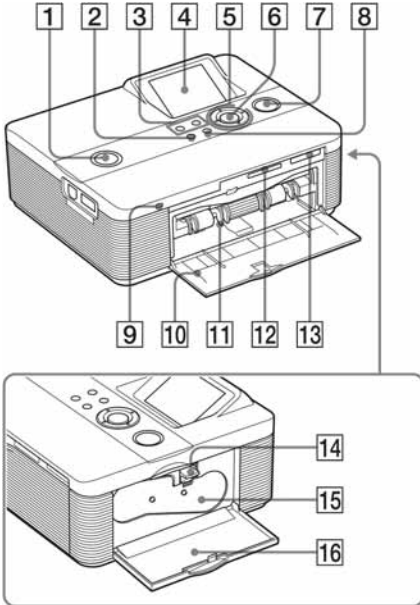

Prednja strana pisača

- 1 Indikator/prekidač  (on/standby) (str. 16, 20)
- 2 Tipka MENU
- 3 Tipke  (smanjivanje)/ (povećavanje) (str. 24)
- 4 LCD zaslon (str. 24)
- 5 Kursorske tipke (/▷/△/▽)
- 6 Tipka ENTER
- 7 Tipka/indikator PRINT (str. 21)
- 8 Tipka CANCEL
- 9 Indikator pristupa (str. 17, 18)
- 10 Pokrov otvora ladice za papir (str. 15)
- 11 Otvor ladice za papir (str. 15)
- 12 Utor za SD CARD karticu (str. 18)
- 13 Utor za MEMORY STICK PRO STD/DUO karticu (str. 17)

Desna strana pisača

- 14 Poluga za vađenje patrone (str. 12)
- 15 Patrona za ispis (str. 12, 13)
- 16 Pokrov pretinca patrone (str. 12, 13)

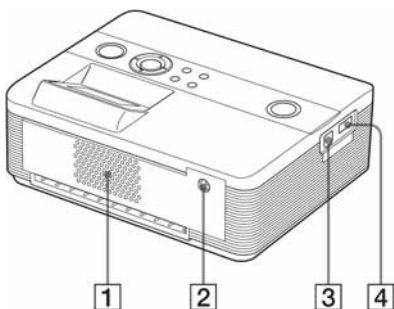

Stražnja strana pisača

- 1 Ventilacijski otvori**
- 2 Priključnica DC IN 24V (str. 16)**
Spojite isporučeni mrežni adapter u ovu priključnicu.

Lijeva strana pisača

- 3 Priključnica USB (str. 49)**
Kad se pisač upotrebljava u računalnom modu, spojite ga s računalom preko ove priključnice.
- 4 Priključnica PictBridge (str. 19, 46)**

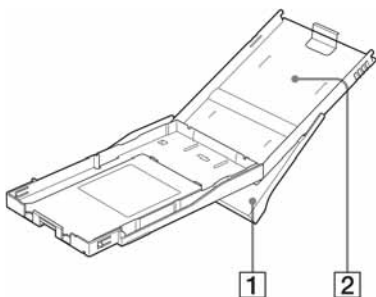

Ladica za papir

- 1 Izlazna ladica za papir (str. 13, 14)**
- 2 Pokrov ladice za papir (str. 13, 14)**

1 Provjera sadržaja isporuke

Provjerite jeste li uz pisač dobili i sljedeći pribor.

Ladica za papir (1)



Mrežni adapter (AC-S2425) (1)



Mrežni kabel* (1)

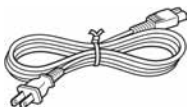

* Na slici je prikazan mrežni kabel za spajanje samo na napon od 120 V. Oblik utikača i tehnički podaci mrežnog kabela ovise o regiji u kojoj ste kupili pisač.

Patrona za čišćenje (1)

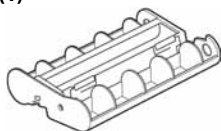

CD-ROM (1)

- Sony DPP-FP50 driver pisača
Softver za Windows® XP Professional/
Windows® XP Home Edition/
Windows® 2000 Professional/
Windows® Millennium Edition
- Picture Motion Browser Ver.1.1

- Paket za ispis u boji (slike veličine razglednice, 10 kom.) (uzorak)
 - Upute za uporabu (ova knjižica, 1)
 - Brzi vodič (1)
 - Jamstvo (1)*
 - Sony ugovor za krajnjeg korisnika softvera (1)
- * Jamstvo nije priloženo u nekim regijama.

2 Priprema paketa za ispis

Za ispis fotografije potreban vam je prikladan paket za ispis koji je napravljen za ovaj pisač. Priloženi paket je uzorak i sadrži 10 listova za tiskanje u veličini razglednice te patronu za 10 otisaka.



Format papira za ispis

Format papira za ispis je sljedeći:

- Post card (format razglednice) (4 x 6 inča) (101,6 x 152,4 mm) (maksimalna veličina za tiskanje bez obruba)

Dodatni paketi za ispis

Paket za ispis odaberite u skladu s vrstom ispisa koje namjeravate izvršiti:

Post card (format razglednice)

SVM-F40P

- 40 listova za ispis veličine 4 x 6 inča (dva paketa po 20 listova)
- Patrona za 40 fotografija

SVM-F80P

- 80 listova za ispis veličine 4 x 6 inča (četiri paketa po 20 listova)
- Dvije patrone, svaka za 40 fotografija

SVM-F120P

- 120 listova za ispis veličine 4 x 6 inča (šest paketa po 20 listova)
- Tri patrone, svaka za 40 fotografija

Napomena

Svi modeli nisu dostupni u svim državama.

Napomene o uporabi paketa za ispis

- Uvijek upotrebljavajte patronu i papir za ispis iz iste kutije u kompletu. Ako pomiješate patrone i papir različitog tipa, ispis možda neće biti moguć ili će doći do problema.
- Strana bez otiska služi za ispis. Rezultati ispisa mogu biti loši ako je strana za ispis zaprljana prašinom ili otiscima prstiju. Pripazite da ne dotaknete stranu za ispis.
- **Nemojte savijati papir niti ga kidati po perforacijama prije ispisa.**
- **Nemojte otiskivati fotografije na već upotrijebljene listove ili pokušavati premotavati vrpцу u patroni pisača. Takav pokušaj može oštetiti pisač.**
- Molimo da ne rastavljate patronu pisača.
- Ne izvlačite vrpцу iz patrone pisača.

Napomene o pohranjivanju paketa za ispis (zbog kvalitete ispisa)

- Ako namjeravate pohraniti djelomično upotrijebljen paket za ispis i papira za ispis na dulje vrijeme, pohranite ga u originalnoj vrećici ili sličnom omotu.
- Izbjegavajte pohranjivanje paketa za ispis na mjestima izloženim povišenoj temperaturi, vlazi, prašini ili izravnom utjecaju sunca.
- Paket za ispis upotrijebite u roku od dvije godine od datuma proizvodnje.

Napomene o pohranjivanju fotografija

Na tiskane fotografije nemojte stavljati celofansku vrpću ili plastične gumice za brisanje. Također izbjegavajte ostavljanje fotografija ispod plastičnih podložaka za stolove.

3 Umetanje patronne za ispis

- 1 Povucite i otvorite pokrov pretinca patronne.

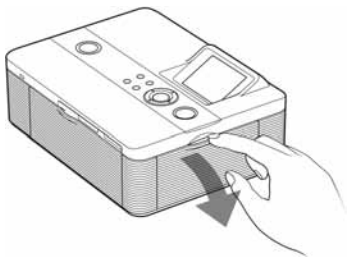

- 2 Umetnite patronu u smjeru strelice dok čujno ne sjedne na mjesto.

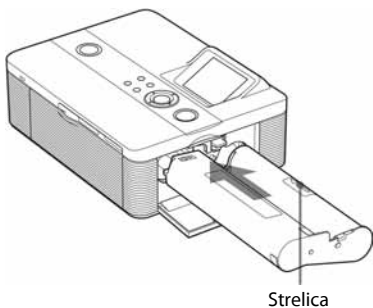

- 3 Zatvorite pokrov pretinca patronne.

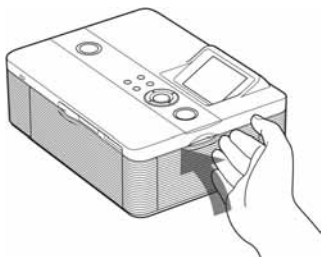

Vađenje patronne za ispis

Nakon što se potroši patrona, na LCD pokazivaču se pojavi poruka greške patronne. Otvorite pokrov pretinca patronne, podignite polugu za vađenje patronne i izvadite istrošenu patronu.

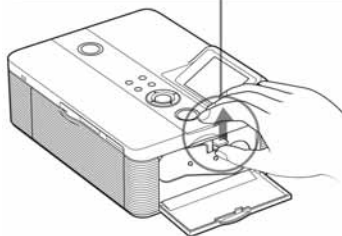
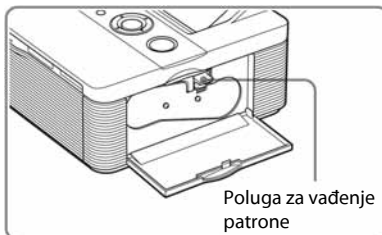

Napomene

- Upotrijebite patronu za ispis koja se nalazi u istoj kutiji kao i papir za ispis.
- Nemojte dodirivati vrpce s tintom niti ostavljati patronu na prašnjavom mjestu. Otisak može biti lošije kvalitete zbog otisaka prstiju ili prašine na vrpce s tintom.

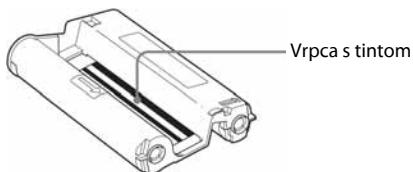

- Nikada nemojte stavljati ruku u pretinac za patronu. Termička glava može biti vruća, naročito nakon nekoliko uzastopnih ispisa.

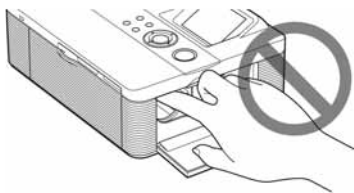

- Nemojte premotavati vrpca s tintom i upotrebljavati patronu s premotanom vrpcom za ispis. Pri tome će rezultati ispisa biti loši i može doći do kvara.
- Ako patrona čujno ne sjedne na svoje mjesto, izvadite je i ponovno umetnite. Ako je vrpca s tintom previše olabavljena za ispravno umetanje, zategnite je prematanjem u smjeru strelice.

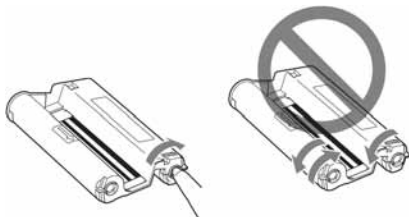

- Nemojte vaditi patronu dok je ispis u tijeku.

Napomene o pohranjivanju patrone

- Izbjegavajte postavljanje patrone na mjesto izloženo povišenoj temperaturi, vlažnosti i prašini te izravnom utjecaju sunca.
- Ako namjeravate pohraniti djelomično upotrijebljenu patronu, čuvajte je u originalnoj vrećici.

4 Umetanje papira za ispis

- 1 Otvorite izlaznu ladicu za papir.

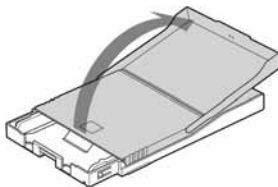

- 2 Pokrov ladice za papir pomaknite u smjeru suprotnom od smjera uvlačenja papira (1) i otvorite ga (2).

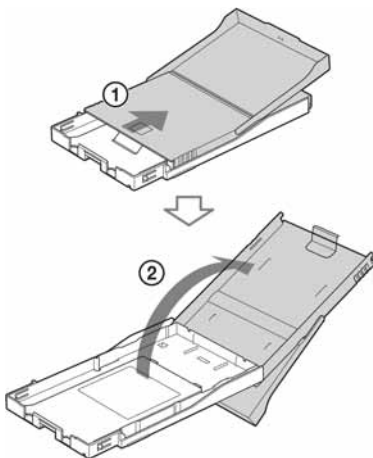

- 3** Umetnite papir za ispis u ladicu. Može se umetnuti do 20 listova papira. Prelistajte papir i umetnite ga u ladicu tako da je zaštitni list na gornjoj strani. Ako nema zaštitnog lista, prelistajte papir i umetnite ga tako da strana za ispis bude okrenuta prema gore (strana bez otiska).

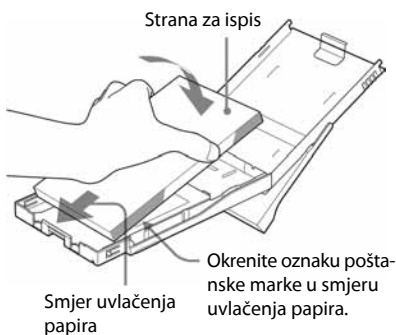

Za umetanje papira za ispis, okrenite oznaku poštanske marke u smjeru uvlačenja papira.

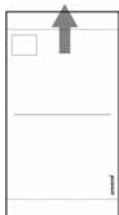

Napomena

Nemojte dodirivati stranu za ispis. Otisci prstiju na strani za ispis mogu uzrokovati lošu kvalitetu ispisa.

- 4** Izvadite zaštitni list.

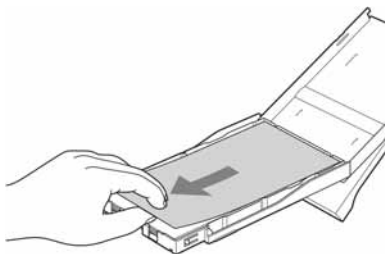

- 5** Zatvorite pokrov ladike (①) i pomaknite ga u smjeru uvlačenja papira (②). Ostavite izlaznu ladicu za papir otvorenom.

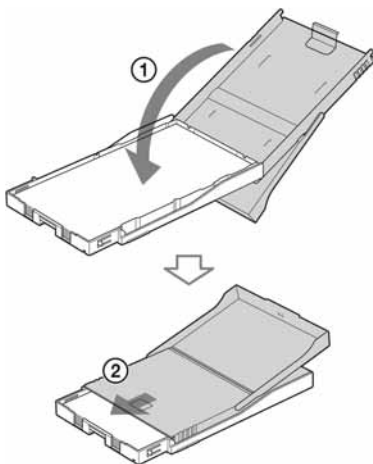

- 6** Povucite i otvorite pokrov pretinca ladice za papir.

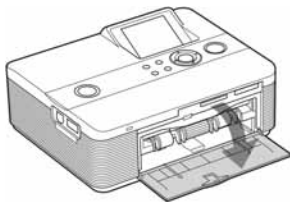

- 7** Umetnite ladicu za papir u pišač. Čvrsto umetnite ladicu tako da čujno sjedne na mjesto.

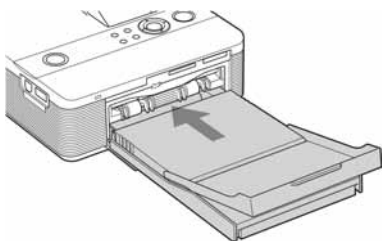

Napomena

Pripazite da se ladicu za papir ne umetne koso jer u tom slučaju pišač neće raditi pravilno.

Ako tijekom ispisa nestane papira, na LCD zaslonu pišača pojavi se oznaka greške papira. Izvadite ladicu i napunite je papir.

Napomene

- Nemojte vaditi ladicu za papir dok je ispis u tijeku.
- Kako biste izbjegli zaglavljivanje papira i kvar pišača, prije tiskanja obratite pozornost na sljedeće:
 - Nemojte pisati ili tipkati po papiru za ispis. Za pisanje po papiru nakon ispisa upotrijebite olovku s uljanom tintom. Po papiru se ne može štampati pomoću ink-jet pišača i sl.
 - Nemojte stavljati naljepnice ili poštanske marke na papir za ispis.
 - Nemojte presavijati papir za ispis.
 - Ukupan broj listova papira ne smije biti veći od 20.
 - Nemojte upotrebljavati već upotrijebljen papir za ispis. Ispi iste slike dva puta na isti papir neće učiniti sliku debljom.
 - Papir za ispis upotrebljavajte samo za ovaj pišač.
 - Nemojte ponovno upotrijebiti papir koji je izašao iz pišača bez otiska.

Napomene o pohranjivanju papira za ispis

- Izbjegavajte pohranjivanje papira tako da se strane za ispi dodiruju ili su u duljem kontaktu s gumenim ili plastičnim proizvodima, uključujući vinil-klorid i plastifikator, jer može doći do promjene boje ili propadanja otisnute slike.
- Izbjegavajte stavljati papir za tiskanje na mjestu izložena povišenoj temperaturi, vlažnosti ili prašini te izravnom utjecaju sunca.
- Ako namjeravate pohraniti djelomično upotrijebljen paket papira za ispis, spremite ga u originalnu vrećicu.

5 Spajanje na mrežni napon

- 1 Priključak mrežnog kabela spojite na isporučeni mrežni adapter.
- 2 Drugi priključak mrežnog kabela spojite u zidnu utičnicu.
- 3 Priključak mrežnog adaptera priključite u DC IN 24V priključnicu na pisaču. Indikator  (on/standby) svijetli crveno.

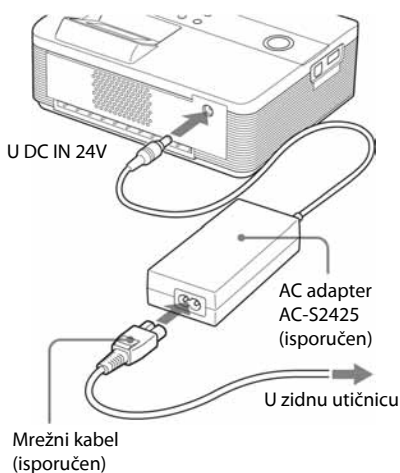

Napomene

- Priključite mrežni adapter u obližnju i lako dostupnu zidnu utičnicu. Ako dođe do problema pri uporabi adaptera, odmah odspojite mrežni priključak iz zidne utičnice.
- Nakon što dovršite korištenje mrežnog adaptera, odspojite ga iz DC IN 24V priključnice na pisaču.
- Uređaj nije odspojen od mrežnog napajanja sve dok je priključen u zidnu utičnicu, čak i ako je isključen.
- Papir za ispis izlazi iz otvora na pisaču nekoliko puta tijekom ispisa. Nemojte blokirati izlazni otvor pisača mrežnim adapterom ili mrežnim kablom.
- S pisačem koristite isporučeni mrežni adapter. Nemojte koristiti drugi mrežni adapter jer može uzrokovati kvar.
- Ako se kabel mrežnog adaptera ošteti, nemojte ga više koristiti jer može biti opasan.
- Nemojte kratko spajati DC priključak mrežnog adaptera jer tako možete uzrokovati kvar.
- Ne koristite mrežni adapter u uskom prostoru, primjerice iza zid.

Ulaganje memorijske kartice

Za tiskanje slike pohranjene na "Memory Stick" (ili "Memory Stick Duo") ili SD karticu, umetnite željenu karticu u odgovarajući utor. Ako se umetne više kartica istovremeno, kartica koja je umetnuta prva ima prioritet. Kad se uključi pisač s umetnutih više kartica, pisač ih prepoznaje redom: "Memory Stick" (ili "Memory Stick Duo") i SD kartica. Detalje o vrstama memorijskih kartica koje možete koristiti s pisačem potražite na str. 83 – 86.

O uporabi memorijske kartice

- Nemojte pokušavati memorijsku karticu nasilno ulagati ili vaditi iz utora jer tako možete oštetiti samu karticu ili pisač.
- Ne vadite memorijsku karticu dok trepće indikator pristupa jer tako možete oštetiti memorijsku karticu ili pisač.
- Kako biste spriječili mogući gubitak podataka, izradite sigurnosnu kopiju sadržaja memorijske kartice. Sony ne preuzima odgovornost i nije dužan kompenzirati oštećenje ili gubitak podataka.
- Provjerite memorijsku karticu i umetnite je u pravilnom smjeru. Ako memorijsku karticu nasilno uložite u pogrešnom smjeru, možete oštetiti i nju i utor.
- Provjerite vrstu memorijske kartice i uložite je u odgovarajući utor. Uložite li je u pogrešan utor, možete je oštetiti ili je nećete moći izvaditi.
- Kod vađenja kartice pridržite je rukom kako ne bi ispala ili vam upala u oko i uzrokovala ozljede.

Ulaganje "Memory Stick" kartice

Utisnite "Memory Stick" ili "Memory Stick Duo" u utor MEMORY STICK PRO STD/ DUO tako da sjedne čujno na mjesto.

S obzirom da pisač ima utor za "Memory Stick" / "Memory Stick Duo", nije potreban adapter za Memory Stick Duo.

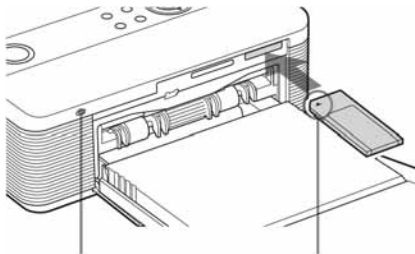

Indikator pristupa trepće dok uređaj pristupa podacima s memorijske kartice.

Uložite karticu tako da oznaka ◀ bude u gornjem lijevom uglu.

Za vađenje "Memory Stick" kartice

Utisnite "Memory Stick" lagano u utor. Kad se malo izvuče, polako ga izvadite.

Ulaganje SD kartice

Utisnite SD karticu u utor SD CARD tako da čujno sjedne na mjesto.

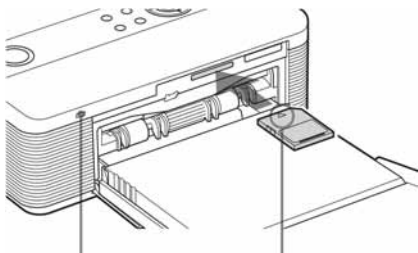

Indikator pristupa trepće dok uređaj pristupa podacima s memorijske kartice.

Uložite karticu tako da oznaka ◀ bude u gornjem lijevom uglu.

U SD CARD utor na ovom pisaču možete umetnuti sljedeće medije:

- SD memorijska kartica
- MiniSD kartica (potreban je miniSD adapter)
- MMC standardna memorijska kartica
- RS-MMC kartica (potreban je MMC adapter)

Za vađenje SD kartice

Utisnite SD karticu lagano u utor. Kad se malo izvuče, polako je izvadite.

Napomena

- Kod vađenja SD kartice pridržite je rukom kako ne bi ispala ili vam upala u oko i uzrokovala ozljede.
- Kad koristite miniSD karticu, primijenite odgovarajući adapter. Uložite li miniSD karticu bez adaptera u utor pisača, možda je nećete moći izvaditi.

Spajanje fotoaparata ili drugog vanjskog uređaja

Za ispis slike s fotoaparata ili s drugog vanjskog uređaja, spojite ga na pisač. Možete spojiti vanjski uređaj koji podržava memorijski sustav velikog kapaciteta. Za spajanje PictBridge-kompatibilnog digitalnog fotoaparata pogledajte str. 46.

Napomena

Ako je u pisač umetnuta memorijska kartica, pisač ne može očitati signale iz vanjskog uređaja spojenog na PictBridge priključnicu pisača. Ako je kartica umetnuta, izvadite je.

- 1** Podesite svoj digitalni fotoaparat ili drugi vanjski uređaj za ispis na Mass Storage-kompatibilnom pisaču. Podešenja i postupci prije spajanja razlikuju se ovisno o vanjskom uređaju koji koristite. Za detalje pogledajte upute za uporabu vanjskog uređaja. (U slučaju Sonyjevog Cyber-shot digitalnog fotoaparata, primjerice, odaberite "Normal" mod za "USB Connect".)
- 2** Spojite fotoaparat ili vanjski uređaj na priključnicu PictBridge na pisaču. Koristite USB spojni kabel isporučen s digitalnim fotoaparatom.

U PictBridge priključnicu
(USB A-TYPE)

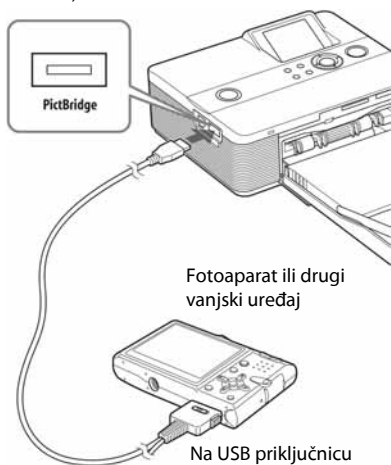

Napomene

- Vrsta USB spojnog kabela koji trebate koristiti može se razlikovati ovisno o digitalnom fotoaparatu. Koristite USB spojni kabel s A-TYPE priključkom za pisač i odgovarajućim priključkom za digitalni fotoaparat.
- Ne možemo jamčiti povezivanje sa svim vrstama uređaja za pohranu.
- Koristite komercijalno nabavljivi USB kabel kraći od 3 m.
- Dok trepće indikator pristupa vanjskom uređaju, ne isključujte uređaj i ne odspajajte USB kabel. Podaci na vanjskom uređaju mogu biti oštećeni. Ne možemo jamčiti za podatke koji su izgubljeni ili oštećeni.

Ispis odabranih slika

U ovom dijelu uputa objašnjava se kako prikazati slike iz memorijske kartice ili vanjskog uređaja na LCD zaslonu pisača i otisnuti odabrane slike.



Standardni ispis bez obruba

Prije početka

Potrebno je izvršiti pripreme **1** do **5** (str. 10 do 16) i sljedeće:

- "Umetanje memorijske kartice" (str. 17) ili "Spajanje fotoaparata ili drugog vanjskog uređaja" (str. 18)

Napomena



Tijekom ispisa papir izlazi nekoliko puta sa stražnje strane pisača. Osigurajte dovoljno slobodnog prostora iza pisača tijekom ispisa.

Odabir ulaznog signala na pisaču

Pisač nema ugrađenu preklapku za odabir ulaza. Kad umetnete memorijsku karticu ili spojite vanjski uređaj, automatski se prikazuju snimke na spojenom mediju. Ako je umetnuto više memorijskih kartica i spojen vanjski uređaj, prioritet ima medij koji je prvi spojen. Kad uključite pisač s umetnutih više kartica ili spojenim uređajem, pisač ih prepoznaje sljedećim redom: "Memory Stick" (ili "Memory Stick Duo"), SD kartica, vanjski uređaj spojen na PictBridge priključnicu i računalo spojeno na USB priključnicu.

Prije početka provjerite je li umetnut ili priključen samo medij s kojeg želite ispisati slike. Naziv medija se prikazuje u gornjem lijevom kutu LCD zaslona.

Ispis slike

- 1 Pritisnite  (on/standby) prekidač za uključivanje pisača. Indikator  (on/standby) na pisaču svijetli žutozeleno.

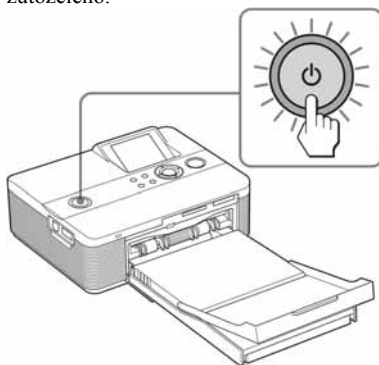

Slika iz memorijske kartice ili vanjskog uređaja prikazuje se na LCD zaslonu.



- 2** Pritisnite $\triangleleft/\triangleright/\triangle/\nabla$ više puta dok se ne prikaže slika koju želite otisnuti. Slike se prikazuju u popisu slika.

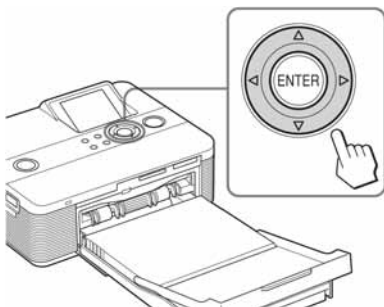

Ispis više kopija

- 1 Pritisnite ENTER za prikaz broja kopija.
- 2 Pritisnite \triangle/∇ za povećanje ili smanjenje broja kopija.
- 3 Pritisnite ENTER za potvrđivanje broja.

Odabir slike u popisu slika

Pritisnite \curvearrowright (smanjivanje). Prikaz jedne slike mijenja se u prikaz popisa slika.

Pritisnite $\triangleleft/\triangleright/\triangle/\nabla$ za pomicanje kursora na sliku koju želite otisnuti.

- 3** Pritisnite PRINT.

Započinje ispis odabrane slike. Tijekom ispisa trepće indikator PRINT i postupak ispisa se prikazuje na LCD zaslonu.

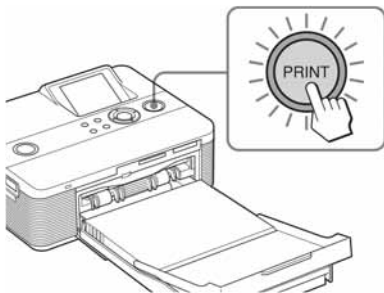

Savjet

Kad je pišač spreman za ispis, indikator PRINT trepće plavo. (Ako nije, provjerite jesu li pravilno umetnuti papir i patrona za ispis.)

- 4** Kad je ispis dovršen i papir iziđe automatski, izvadite papir s otiskom iz ladice.

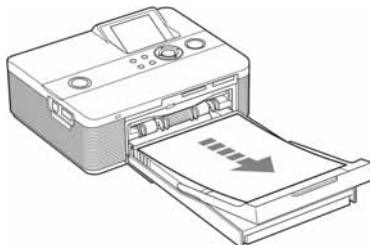



Napomene o ispisu

- Nemojte vaditi ili spajati memorijsku karticu ili vanjski uređaj dok trepće indikator pristupa ili je na LCD zaslonu prikazana oznaka pristupa.
- Nikada nemojte pomicati ili isključivati pišač dok je ispis u tijeku. Patrona ili papir se mogu zaglaviti. Ako se to dogodi, ostavite ladicu u pišaču, isključite i ponovno uključite pišač te ponovno pokrenite ispis. Ako papir koji se ispisuje ostane u pišaču, izvadite ga i nastavite ispis od koraka 1.
- Papir tijekom ispisa može više puta izaći iz pišača. Nemojte dodirivati ili izvlačiti papir, već pričekajte dok papir ne izađe potpuno kad završi ispis.
- Ostavite dovoljno slobodnog prostora iza pišača tijekom ispisa.

Ispis više slika

Ovaj dio uputa objašnjava kako odabrati više slika, odrediti broj otisnutih primjeraka za svaku od njih i otisnuti ih odjednom.

- 1 Pritisnite prekidač  (on/standby) za uključivanje pisača.

Indikator  (on/standby) na pisaču svijetli žutozeleno. Na LCD zaslonu prikazuje se slika iz memorijske kartice ili vanjskog uređaja.

- 2 Pritisnite  (smanjivanje) za prikaz liste slika

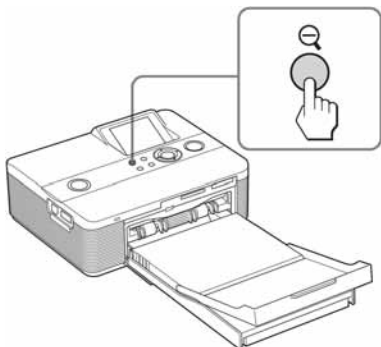

Prikaz jedne slike mijenja se u prikaz liste slika. Narančasti okvir prikazuje kursor.



Kursor (narančasti okvir)







Za prikaz druge stranice

- Za prikaz sljedeće stranice, pomaknite kursor na donji redak liste slika i pritisnite .
- Za prikaz prethodne stranice, pomaknite kursor na gornji redak i pritisnite .

Za ponovni prikaz jedne slike

Pomaknite kursor na željenu sliku i pritisnite  (povećavanje).

- 3 Pritisnite / / /  za pomak kursora na sliku koju želite otisnuti i zatim pritisnite ENTER.

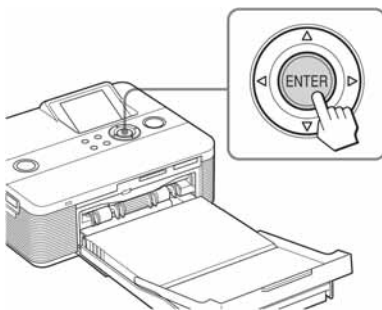

Broj kopija vraća se na "1".



4 Pritisnite Δ/∇ za podešavanje broja kopija.

- Za povećanje broja kopija za 1, pritisnite Δ više puta.
- Za smanjenje broja kopija za 1, pritisnite ∇ više puta.
- Za poništenje broja kopija na nulu, pritisnite ∇ dulje od dvije sekunde.

Možete podesiti najviše 20 kopija za ispis jedne slike.

- Za prikaz druge slike, pritisnite \langle/\rangle .
- Za poništenje odabira, pritisnite CANCEL.

5 Ponovite korake 3 i 4 kako biste odabrali druge slike i podesili broj kopija za svaku od njih.

Odabrane slike su označene kursorom.

Za poništenje odabira

- 1** Pritisnite $\langle/\rangle/\Delta/\nabla$ za pomak kursora na sliku koju želite poništiti u listi i pritisnite ENTER.
- 2** Više puta pritisnite ∇ dok broj kopija ne postane "0".
Poništena je odabrana slika.

6 Pritisnite PRINT.

Pisač će otisnuti odabranu sliku. Tijekom ispisa trepće indikator PRINT i postupak se prikazuje na LCD zaslonu..

Za zaustavljanje ispisa

Pritisnite CANCEL. Kad otiskujete više kopija, prekinut će se sljedeći ispis nakon poništenog.

7 Kad je ispis završen i papir iziđe automatski, izvadite papir iz ladice.



Savjet

Čak i ako se patrona isprazni usred ispisa, možete nastaviti s ispisom. Ako se patrona isprazni tijekom ispisa i prikaže se poruka, slijedite prikazane upute kako biste zamijenili patronu (str. 12).



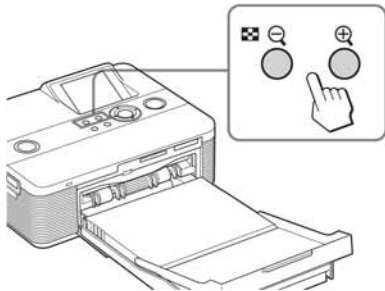

Uporaba LCD zaslona

Možete pogledati prikaz slike i listu slika kako biste pregledali i provjerili sliku prije ispisa.



- Pritisnite  (smanjivanje) više puta. Slika se smanjuje na izvornu veličinu i zatim se prikaz mijenja s prikaza jedne slike na prikaz liste slika.
- Pritisnite  (povećavanje) više puta. Prikaz se mijenja s prikaza liste slike na prikaz jedne slike. Slika se zatim povećava do 5 puta u odnosu na izvornu veličinu.

Za prikaz ili odabir druge slike

Pritisnite ///. Tijekom prikaza jedne slike, mijenja se prikazana slika. U listi slika pomiče se kursor (koji označava odabranu sliku).

Prikaz slike

Odabrani ulazni medij (memorijska kartica ili vanjski uređaj)*

Vrsta patrone (P: Postcard/C: za čišćenje)



Indikatori popratne datoteke/DPOF/zaštite**

Broj odabranih slika/
Ukupan broj slika

Broj slike (mape, datoteke)

Datum snimanja (godina/mjesec/dan)

Podaci o slici ako je opcija "Image data display" u izborniku Options podešena na "ON".

Upute za uporabu

Skala prikazuje položaj slike između ukupnog broja slika.

* Indikatori ulaza



Prikazuje se ikona spojenog medija:

 : "Memory Stick" ili "Memory Stick Duo"

 : SD kartica

 : Vanjski uređaj

** Indikatori popratne datoteke/DPOF/ zaštite

- Indikator popratne datoteke: 
Osim prikazane slike, uz sliku je vezana i popratna datoteka, kao što je videozapis ili umanjena slika za slanje e-mailom i sl.
- DPOF indikator: 
Slika je odabrana kao DPOF pomoću digitalnog fotoaparata.
- Indikator zaštite: 
Slika je zaštićena na digitalnom fotoaparatu.

Lista slika

Kursor (narančasti okvir)



Upute za uporabu

Skala prikazuje položaj
slike između ukupnog
broja slika.

Editiranje slike

Prikaz izbornika Edit

Možete prikazati izbornik Edit i editirati ili dodati efekt slici.

Tipke koje se koriste u izborniku Edit

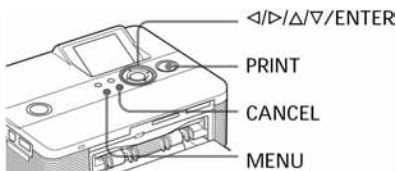

1 Prikažite sliku koju želite editirati. Prikažite sliku u izborniku za prikaz slika ili pomaknite kursor na željenu sliku u listi slika.

2 Pritisnite MENU na pisaču. Prikazana je traka izbornika.

Ikona izbornika Edit Traka izbornika



Za izlazak iz moda izbornika

Ponovno pritisnite MENU. Prikazan je prethodni izbornik.

3 Pritisnite </> za odabir opcije  (Edit) i zatim pritisnite ENTER. Prikazan je izbornik Edit.





Opcije Postupci

 Povećava ili smanjuje veličinu slike pritiskom na tipke na pisaču.

 Pomiče sliku.

 Zakreće sliku.

 Podešava kvalitetu slike.

 Dodaje filter slici.

 Ispravlja efekt crvenih očiju.

 Resetira editiranje (vraća na početnu vrijednost).

 Pohranjuje editiranu sliku.

 Izlazak iz izbornika Edit.

Savjet

Možete pritisnuti MENU tijekom editiranja slike i podesiti dio opcija izbornika Set Up.

Povećavanje i smanjivanje slike

- 1 Prikažite izbornik Edit (str. 26).
- 2 Pritisnite \oplus (povećavanje) za povećanje slike ili \ominus (smanjivanje) za smanjenje slike.
Svaki put kad pritisnete tipku, slika se uveća ili smanji:
 \oplus : do 200%
 \ominus : do 60%



Napomena

Kvaliteta uvećane slike može se smanjiti, ovisno o veličini izvorne datoteke.

Pomicanje slike

- 1 Prikažite izbornik Edit (str. 26).
- 2 Tipkama $\triangleleft/\triangleright$ odaberite ✋ (Position) i zatim pritisnite ENTER.
Desno, lijevo, gore i dolje na slici se pojavljuju $\triangleleft/\triangleright/\blacktriangle/\blacktriangledown$ i možete pomicati sliku.

- 3 Pomičite sliku tipkama $\triangleleft/\triangleright/\blacktriangle/\blacktriangledown$.
Slika se pomiče u odabranom smjeru.



- 4 Pritisnite ENTER.
Slika se zaustavi u položaju.

Savjet

Za ispis prikazane slike, pritisnite PRINT (str. 30).

Zakretanje slike

- 1 Prikažite izbornik Edit (str. 26).
- 2 Tipkama $\triangleleft/\triangleright$ odaberite 🔄 (Rotate) i zatim pritisnite ENTER.
Prikazan je izbornik Rotate.



- 3** Pritisnite Δ/∇ za odabir smjera zakretanja slike, zatim pritisnite ENTER.
- Rotate 90° Clockwise: Svakim pritiskom tipke slika se zakreće za 90° u smjeru kazaljki na satu.
 - Rotate 90° Counterclockwise: Svakim pritiskom tipke slika se zakreće za 90° suprotno od kazaljki na satu.

Savjet

Za ispis prikazane slike, pritisnite PRINT (str. 30).

Podešavanje slike

- 1 Prikažite izbornik Edit (str. 26).
- 2 Tipkama $\triangleleft/\triangleright$ odaberite [H] (Adjust) i zatim pritisnite ENTER. Prikazan je izbornik Adjust.



- 3 Pritisnite Δ/∇ za odabir alata i zatim pritisnite ENTER. Pojavi se skala podešavanja.

Kad je odabrana opcija "Brightness".



Skala podešavanja

- 4 Podesite skalom željenu razinu.
 - Brightness: Pritisnite \triangleright za svjetliju ili \triangleleft za tamniju sliku.
 - Tint: Pritisnite \triangleright za naglašavanje plavijih nijansi ili \triangleleft za crvenije nijanse.
 - Saturation: Pritisnite \triangleright za dublje ili \triangleleft za svjetlije boje.
 - Sharpness: Pritisnite \triangleright za izoštravanje obrisa ili \triangleleft za njihovo resetiranje.
- 5 Pritisnite ENTER. Podešenje je primijenjeno.

Savjet

Za ispis prikazane slike, pritisnite PRINT (str. 30).

Dodavanje posebnog filtera slici

- 1 Prikažite izbornik Edit (str. 26).
- 2 Tipkama $\triangleleft/\triangleright$ odaberite [F] (Filter) i zatim pritisnite ENTER.

Prikazan je izbornik Filter.

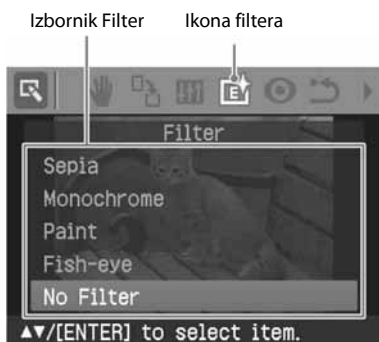

3 Pritisnite ▲/▼ za odabir filtra koji želite dodati slici.

- Sepia: Slika postaje poput stare fotografije s izbljedjelim bojama.
- Monochrome: Mijenja sliku u crno-bijelu.
- Paint: Slika izgleda kao naslikana.
- Fish-eye: Slika izgleda kao fotografija snimljena širokokutnim objektivom (riblje oko).
- No Filter: Uklanja filter sa slike (standardno podešenje).

4 Pritisnite ENTER.
Podešenje je primijenjeno.

Savjet

Za ispis prikazane slike, pritisnite PRINT (str. 30).

Smanjenje efekta crvenih očiju

Možete smanjiti efekt crvenih očiju koji nastaje pri snimanju uz uporabu bljeskalice.

Napomena

Izvedete li editiranje poput uvećavanja ili smanjivanja slike, zakretanja ili premještanja slike nakon smanjenja efekta crvenih očiju, smanjenje možda neće biti učinkovito. Izvedite smanjivanje efekta crvenih očiju nakon navedenih postupaka editiranja.

- 1** Prikažite izbornik Edit (str. 26).
- 2** Tipkama </> odaberite  (Red-eye Reduction) i zatim pritisnite ENTER. Na slici se pojavi okvir za podešavanje koji pokazuje opseg podešavanja efekta crvenih očiju.



- 3** Podesite položaj i veličinu okvira. Izvedite podešavanje za desno i lijevo oko zasebno.



Za pomak okvira podešavanja

- 1** Tipkama </> odaberite  (Position) i pritisnite ENTER.

Nastavlja se

- ② Pomaknite okvir pomoću $\triangleleft/\triangleright/\Delta/\nabla$. Okvir se pomiče u odabranom smjeru.
- ③ Pritisnite ENTER. Okvir ostane u tekućem položaju.

Za određivanje veličine okvira podešavanja

Tipkama $\triangleleft/\triangleright$ odaberite  (Enlarge) ili  (Reduce) i pritisnite ENTER.

Svakim pritiskom tipke ENTER, okvir postaje veći ili manji.

Također možete povećati ili smanjiti okvir tipkama \oplus (povećavanje) ili \ominus (smanjivanje) na pisaču.

Savjet

Podesite okvir na veličinu od 2 do 7 puta veću od veličine oka.

- 4 Tipkama $\triangleleft/\triangleright$ odaberite  i pritisnite ENTER.

Opseg podešavanja efekta crvenih očiju se poveća.

- 5 Pritisnite ENTER.

Podešenje je primijenjeno.

Prikazuje se izbornik Red-eye reduction.

Za smanjenje efekta crvenih očiju na drugim očima, ponovite korake 3 do 5.

Za resetiranje podešenja

Pritisnite CANCEL u koraku 5 umjesto ENTER. Smanjenje efekta crvenih očiju se poništi i prikazan je prozor koraka 2.

Savjet

Za ispis prikazane slike, pritisnite PRINT (str. 30).

Ispis i pohranjivanje slike

Tiskanje slike

- 1 Pritisnite PRINT. Prikazan je dijaloški prozor za određivanje broja primjeraka za tiskanje.
- 2 Pritisnite Δ/∇ za povećanje ili smanjenje broja kopija.
 - Za povećanje broja kopija za 1, pritisnite Δ više puta.
 - Za smanjenje broja kopija za 1, pritisnite ∇ više puta.
 - Za resetiranje broja primjeraka na nulu, pritisnite ∇ dulje od 2 sekunde.
- 3 Pritisnite PRINT za početak ispisa. Prikazana slika se otiskuje.

Pohrana slike

Ako odaberete  (save) u izborniku Edit ili Creative Print, prikazuje se dijaloški prozor za odabir medija na koji želite pohraniti sliku. Sliku možete pohraniti pod novim brojem datoteke.

Savjet

Odabrana slika neće se obrisati.

- 1 Odaberite određište za pohranu slike. Pritisnite Δ/∇ za odabir medija ("Memory Stick" ili "SD Cards") i pritisnite ENTER.



Prikazan je dijaloški prozor za podešavanje datuma. Možete pohraniti datum sa slikom.

2 Podesite datum.

Pritisnite Δ/∇ za odabir broja i pritisnite \langle/\rangle za odabir datuma, mjeseca ili godine. Zatim pritisnite ENTER.



Editirana ili Creative Print slika je pohranjena pod novim nazivom. Prikazan je dijaloški prozor za određivanje novog broja datoteke (broj mape-broj datoteke). Primjerice, ako je prikazano "100-0001", "100" je broj mape i "0001" je broj datoteke.

3 Pritisnite ENTER.

Napomena

Tijekom pohrane slike ne isključujte pisac i ne vadite memorijsku karticu iz njega jer je tako možete oštetiti.

Izrada kombinirane slike i izrada kalendara (Creative Print)

Prikaz izbornika Creative Print

Možete prikazati izbornik Creative Print i izraditi kalendar ili kombiniranu sliku uporabom slike s memorijske kartice ili s vanjskog uređaja.

Tipke koje se koriste u izborniku Creative Print

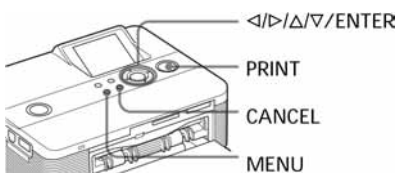

1 Pritisnite MENU.

Prikazana je traka izbornika.

Ikona izbornika
Creative Print Traka izbornika



Za izlazak iz moda izbornika

Pritisnite MENU. Prikazan je prethodni prozor.

- 2** Pritisnite $\triangleleft/\triangleright$ za odabir  (Creative Print) i zatim pritisnite ENTER. Prikazan je izbornik Creative Print.

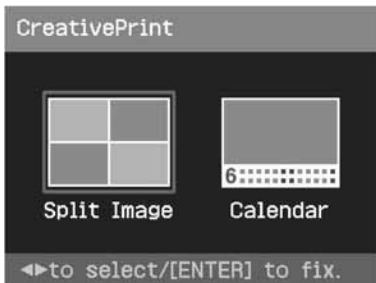

Za poništenje i vraćanje usred postupka

Pritisnite CANCEL. Prikazan je prozor iz prethodnog koraka. Ovisno o koraku, nećete moći poništiti postupak.

Savjet

Možete pritisnuti MENU kod izvođenja Creative Print postupka i podesiti dio opcija izbornika Set Up.

Pohranjivanje Creative Print (str. 30)

- Za pohranjivanje slike, odaberite  u prozoru.

Izlazak iz izbornika Creative Print

- Pritisnite MENU usred postupka i odaberite "Creative Print Complete".
- Prikažite prethodnu sliku i zatim pritisnite $\triangleleft/\triangleright/\triangle/\nabla$ za odabir opcije  i pritisnite ENTER.

Može se pojaviti dijaloški prozor za pohranu slike (str. 30).

Izrada kombiniranih slika

Možete izraditi kombiniranu sliku od 2, 4, 9, 13 ili 16 pojedinačnih slika.



- 1** Prikažite izbornik Creative Print (str. 31).
- 2** Tipkama $\triangleleft/\triangleright/\triangle/\nabla$ odaberite "Split Image" i pritisnite ENTER. Prikazuju se uzorci za kombiniranje slika.

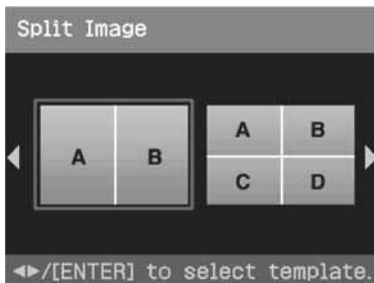

- 3** Pritisnite $\triangleleft/\triangleright$ za odabir veličine otiska, zatim pritisnite ENTER. Prikazuje se odabrani uzorak.

Prostor za sliku

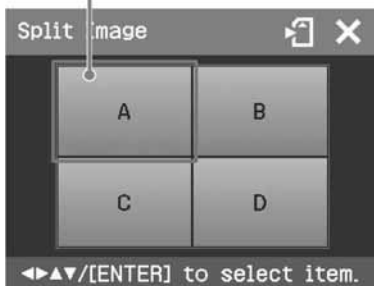

Savjet

Možete odabrati i podesiti svaki od prostora za slike željenim redom.

- 4** Tipkama </>/Δ/▽ odaberite željeni prostor za sliku i pritisnite ENTER. Prikazuje se prozor za odabir slike.



- 5** Tipkama </>/Δ/▽ odaberite željenu sliku i pritisnite ENTER. Prikazuje se prozor za podešavanje položaja slike.

Alat za podešavanje položaja



- 6** Podesite veličinu i položaj odabrane slike. Pritisnite </> za odabir željene opcije za podešavanje i zatim ENTER.

Opcije Postupci

🔍/🔍 Svakim pritiskom tipke ENTER, slika se povećava.

👉 Premjestite znakove s </>/Δ/▽ i zatim pritisnite ENTER.

🔄 Svaki put kad pritisnete ENTER, znakovi se zakrenu za 90° udesno.

- 7** Tipkama </>/Δ/▽ odaberite **OK** i pritisnite ENTER. Odabrana slika se postavlja na odabrano mjesto. Ako ste odabrali uzorak s više slika, ponovite korake 3 do 7 za odabir slike za svaki prostor u uzorku.



Savjet

Za ispis prikazane slike, pritisnite PRINT (str. 30).

Izrada kalendara

Možete izraditi kalendare s vlastitim omiljenim slikama.



- 1 Prikažite izbornik Creative Print (str. 31).
- 2 Tipkama </> odaberite "Calendar" i pritisnite ENTER.
Prikazuje se prozor za odabir predložka kalendara.

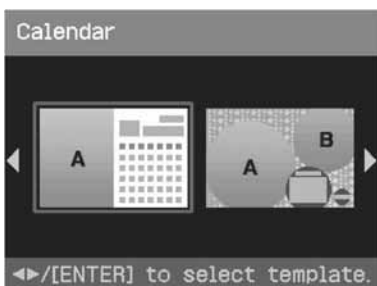

- 3 Pritisnite </> za odabir željenog predložka i pritisnite ENTER.
Prikazuje se prozor s odabranim predložkom kalendara.



Savjet

Možete odabrati i podesiti željeni raspored prostora za sliku i kalendar.

- 4 Odaberite sliku.

Kad odaberete predložak s više slika, ponovite sljedeći postupak kako biste odabrali sliku za svaki predviđeni dio.

- 1 Tipkama </>/Δ/∇ odaberite prostor za sliku i zatim pritisnite ENTER.
Prikazana je lista slika (str. 32).
- 2 Tipkama </>/Δ/∇ odaberite željenu sliku i zatim pritisnite ENTER.
Prikazan je prozor za podešavanje veličine i položaja slike. Podrobnosti o podešavanju pogledajte u koraku 6 na str. 33.
- 3 Tipkama </> odaberite **OK** i zatim pritisnite ENTER.
Slika je odabrana i prikazana u pripadajućem dijelu predložka.

- 5 Podesite kalendar.

- 1 Tipkama </>/Δ/∇ odaberite prostor za kalendar i pritisnite ENTER za prikaz prozora za podešavanje kalendara.

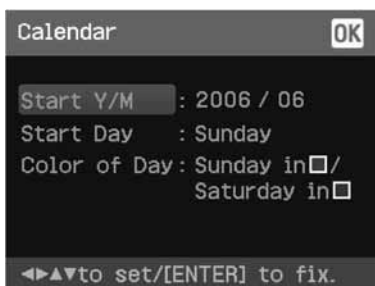

- 2 Pritisnite Δ/∇ za odabir sljedećih opcija i zatim pritisnite </> za odabir opcije.

Opcije Postupci

Start Y/M

Podesite prvi mjesec i godinu od kojih započinje kalendar. Pritisnite </> za odabir mjeseca ili godine te zatim Δ/∇ za odabir brojke. Pritisnite ENTER.

Start Day

Podesite dan u tjednu (nalazi se na kraju kalendara lijevo). Pritisnite Δ/∇ za odabir "Sunday" (nedjelja) ili "Monday" (ponedjeljak). Zatim pritisnite ENTER.

Color of Day

Podesite boju za nedjelju i subotu koja će se upotrebljavati na kalendaru. Pritisnite ▷ i zatim Δ/∇ za odabir željene boje za nedjelju i subotu. Zatim pritisnite ENTER.

③ Pritisnite </>/Δ/∇ za odabir **OK** i zatim pritisnite ENTER.

Prikazuje se kalendar u prostoru za kalendar.



Savjet

Za ispis prikazane slike, pritisnite PRINT (str. 30).

Jednostavan ispis (Index/DPOF/All)

Izbornik Easy Printing omogućuje ispis više slika pohranjenih na memorijsku karticu ili vanjski uređaj istovremeno.

Pisač omogućuje sljedeće mogućnosti jednostavnog ispisa:

• Indeksni ispis (Index)

Možete ispisati popis (indeks) svih slika iz memorijske kartice ili vanjskog uređaja, koji vam omogućuje jednostavnu provjeru sadržaja odabranog medija.

Broj pojedinačnih slika po listu se proračunava automatski. Slike se ispisuju s pripadajućim brojem (broj mape-broj datoteke).

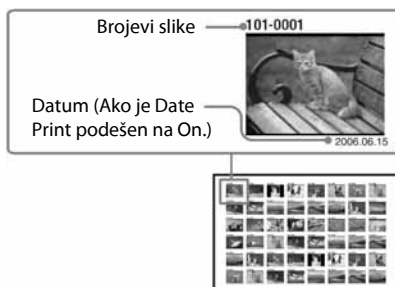

• Ispis slika s DPOF oznakom

Slike s DPOF (Digital Print Order Format) oznakom za ispis prikazane su sa znakom (🖨️) u listi slika. Ove slike možete otisnuti odjednom. Slike se ispisuju u podešenom broju kopija redom kojim su prikazane.

• Ispis svih slika (All)

Možete odjednom ispisati sve slike iz memorijske kartice ili vanjskog uređaja.

Napomena

- Postupak označavanja slika za ispis pogledajte u uputama za uporabu fotoaparata.
- Neki tipovi digitalnih fotoaparata ne podržavaju DPOF funkciju ili pisač ne podržava neke od funkcija digitalnog fotoaparata.

- 1** Pritisnite MENU na pisaču.
Prikazuje se traka izbornika.



Za izlaz iz moda izbornika

Ponovno pritisnite MENU. Prikazuje se prethodni prozor.

- 2** Pritisnite $\triangleleft/\triangleright$ za odabir  (Easy Printing) i zatim pritisnite ENTER. Prikazuje se Easy Printing izbornik.



- 3** Pritisnite \triangle/∇ za odabir "Index Print", "DPOF Print" ili "Print All" i zatim pritisnite ENTER. Prikazuje se izbornik za potvrđivanje.

Napomena

Ako nema slika s DPOF oznakom kad odaberete "DPOF Print", prikazuje se poruka pogreške.

- 4** Pritisnite $\triangleleft/\triangleright$ za odabir "Yes" i pokretanje ispisa ili "No" za prekid ispisa: Zatim pritisnite ENTER. Ako odaberete "Yes", ispis započinje. Tijekom isisa trepće indikator PRINT i prikazuje se postupak ispisa.

Za zaustavljanje ispisa

Pritisnite CANCEL. Ako ispisujete više kopija iste slike, neće se otisnuti kopija nakon one koja se trenutno otiskuje.

- 5** Nakon što završi ispis i papir automatski izađe iz pisača, izvadite otisnuti papir iz ladice.

Savjeti

- Čak i ako se patrona isprazni usred ispisa, možete nastaviti s ispisom. Ako se patrona isprazni tijekom ispisa i prikaže se poruka, slijedite prikazane upute kako biste zamijenili patronu (str. 12).
- Ako je opcija "Date Print" u izborniku Set Up podešena na "On", ispisuje se i datum snimanja ili pohranjivanja slike (str. 43).

Prikaz prezentacije (slideshow)

Možete prikazati prezentaciju (slideshow) slika pohranjenih na memorijsku karticu ili na vanjski uređaj. Također možete ručno tiskati prikazanu sliku.

Tipke koje se koriste u ovom odjeljku

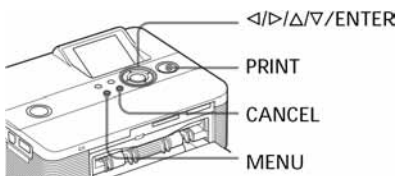

1 Pritisnite MENU.

Prikazana je traka izbornika.

Traka izbornika Ikona izbornika Slideshow



2 Pritisnite </> za odabir (Slideshow) i pritisnite ENTER.

Prikazan je izbornik Slideshow.

Izbornik Slideshow



3 Tipkama Δ/∇ odaberite opciju "Switch" i zatim pritisnite ENTER.

Prikazuje se prozor za odabir načina izmjene slika.

4 Pritisnite Δ/∇ kako biste odabrali "Automatic" za automatsku izmjenu ili "Manual" za ručnu izmjenu slika. Potom pritisnite ENTER.

5 Tipkama Δ/∇ odaberite "Execute", i pritisnite ENTER.

- Kad je odabrana opcija "Automatic", slike s memorijske kartice ili vanjskog uređaja prikazuju se automatski jedna za drugom.
- Kad je odabrana opcija "Manual": Slika je prikazana s kursorom u listi slika. Za izmjenu slika pritisnite </>/Δ/∇. Prikazivat će se slika slijeva, zdesna, iznad ili ispod tekuće slike u listi.

Za zaustavljanje prezentacije

Pritisnite CANCEL.

Tiskanje prikazane slike

Kod ručne reprodukcije možete tiskati prikazanu sliku pritiskom tipke PRINT.

Napomene

- Ovisno o slici, možda će trebati neko vrijeme za njen prikaz.
- Nije moguć prikaz slika koje nisu vidljive u listi jer su oštećene ili iz nekog drugog razloga.

Traženje slike

Izbornik Search omogućuje traženje slike na memorijskoj kartici ili vanjskom uređaju po broju datoteke ili datumu.

Tipke koje se koriste u ovom odjeljku

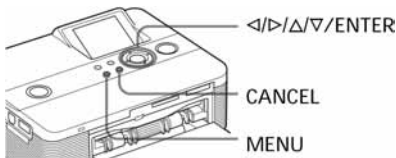

- 1 Pritisnite MENU.
Prikazana je traka izbornika.

Ikona izbornika Image Search

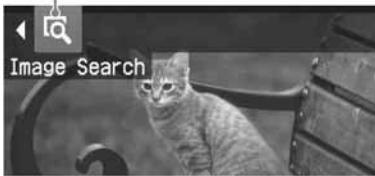

Za izlazak iz moda izbornika

Pritisnite MENU. Prikazan je prethodni prozor.

- 2 Pritisnite </> za odabir opcije  (Image Search) i zatim pritisnite ENTER. Prikazan je izbornik Image Search.

Izbornik Image Search



- 3 Pritisnite Δ/∇ za odabir načina traženja i pritisnite ENTER. Prikazan je dijaloški prozor za odabir kriterija po kojem će se izvoditi traženje.

- 4 Pritisnite </> za odabir opcije i pritisnite Δ/∇ za određivanje brojeva.

• Kad odaberete "By File No.":

Unesite broj prve i zadnje datoteke (broj mape i datoteke) koje želite pronaći:

Broj prve datoteke Broj zadnje datoteke



Savjet

Za traženje određene datoteke, unesite isti broj datoteke u oba okvira.

• Kad odaberete "By Date":

Unesite početni i završni datum datoteka koje želite pronaći:

Početni datum Završni datum



Savjet

Za traženje određenog dana, unesite isti datum u oba okvira.

• **Kad odaberete "By Folder No.":**

Unesite broj direktorija u kojem se nalaze slike koje želite pronaći:



5 Pritisnite ENTER.

Počne traženje. Kad писаč završi traženje, bit će prikazani rezultati.

Ako ne pronađe slike

Pojavit će se poruka "No images were found".

6 Pritisnite ENTER.

Prikazana je lista slika.

- Ako ste odabrali "By File No." i "By Data", prikazuje se "01" na pronađenim slikama kao broj kopija za ispis. Možete jednostavno provjeriti odabrane slike u listi slika.
- Ako ste odabrali "By Folder No.", prikazuje se prva slika u odabranom direktoriju.

Ispis pronađene slike

Pritisnite <|>/Δ/▽ za odabir slike koju želite otisnuti i zatim pritisnite ENTER. Pritisnite Δ/▽ za podešavanje broja kopija i zatim ponovno pritisnite ENTER.

Ako želite otisnuti i druge slike, ponovite postupak.

Pritisnite PRINT za pokretanje ispisa. Ispisuje se podešeni broj kopija odabranih slika.

Brisanje slika

Možete izbrisati odabrane slike ili formatirati "Memory Stick".

Tipke koje se koriste u ovom odjeljku

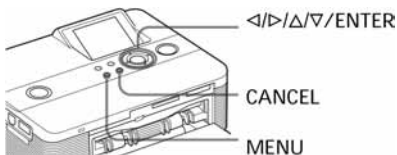

Napomene

- Tijekom brisanja ili formatiranja nemojte isključivati писаč ili vaditi memorijsku karticu jer tako možete oštetiti писаč, memorijsku karticu, vanjski uređaj ili slikovne podatke.
- Jednom izbrisana slika je izgubljena zauvijek. Prije brisanja slike dvaput provjerite želite li je doista izbrisati.
- Kad formatirate "Memory Stick", izbrisan će se sve datoteke uključujući slikovne datoteke.
- Ne možete izbrisati sliku s vanjskog uređaja.
- U писаču možete formatirati samo "Memory Stick".

Brisanje odabranih slika

Možete odabrati i izbrisati slike na memorijskoj kartici.

- 1 Pritisnite MENU.
Prikazana je traka izbornika.



Za izlazak iz moda izbornika, pritisnite MENU. Prikazan je prethodni prozor.

- 2 Pritisnite </> za odabir opcije  (Delete/Format) i zatim pritisnite ENTER.
Prikazan je izbornik Delete/Format.

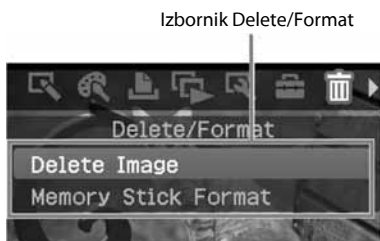

- 3 Tipkama Δ/∇ odaberite "Delete Image" i pritisnite ENTER.
Prikazana je lista slika.

Ikona brisanja





- 4 Pritisnite </>/ Δ/∇ za premještanje ikone brisanja na sliku koju želite obrisati. Pritisnite ENTER.
Prikazan je dijaloški prozor za potvrdu.
- 5 Pritisnite </> za odabir opcije "OK" i pritisnite ENTER.
Odabrana slika se briše. Za brisanje drugih slika ponovite korake od 4 do 5.

Savjeti

Za izlazak iz izbornika Delete/Format, pritisnite MENU ili CANCEL.

Napomene

- Kad izbrišete sliku s oznakom pridružene datoteke () , također će se izbrisati pridružen videozapis ili e-mail datoteka.
- Ne možete izbrisati zaštićenu sliku s oznakom () ili oznakom za ispis () .

Formatiranje "Memory Stick" kartice

Možete formatirati "Memory Stick".

- 1 Pritisnite MENU.
Prikazan je izbornik.
- 2 Pritisnite </> za odabir opcije  (Delete/Format) i zatim pritisnite ENTER.
Prikazan je izbornik Delete/Format.
- 3 Tipkama Δ/∇ odaberite opciju "Memory Stick Format" i pritisnite ENTER.
Prikazan je dijaloški prozor za potvrdu.
- 4 Pritisnite </> za odabir opcije "OK" i pritisnite ENTER.
"Memory Stick" je formatiran.

Napomena

Formatiranjem "Memory Stick" kartice, brišu se svi podaci na njoj.

Promjena podešenja ispisa (Set Up)

Izbornik Set Up omogućuje vam promjenu različitih podešenja navedenih na str. 42 i 43.

Tipke koje se koriste u izborniku Set Up

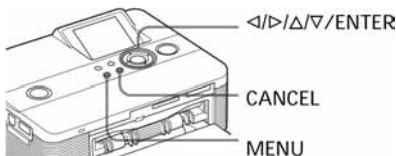

1 Pritisnite MENU.

Prikazana je traka izbornika.

Traka izbornika Ikona izbornika Set Up



Za izlaz iz izbornika, pritisnite MENU.
Prikazan je prethodni prozor.

- 2 Pritisnite $\triangleleft/$ za odabir  (Set Up) i zatim pritisnite ENTER.
Prikazan je izbornik Set Up.

Izbornik Set Up



Napomena

Opcije koje nije moguće mijenjati prikazane su u sivoj boji i ne mogu se odabrati.

- 3 Pritisnite $\triangleup/$ za odabir željene opcije za podešavanje i pritisnite ENTER.
Prikazuje se prozor s odabranom opcijom (sljedeća stranica).
- 4 Pritisnite $\triangleleft/$ za odabir željenog podešenja i pritisnite ENTER.
Podešenje je postavljeno.

Savjet

Za izlazak iz izbornika Set Up, pritisnite MENU.

Opcija	Podešenje	Sadržaj
Auto Fine Print 3	Photo*/ Vivid	<ul style="list-style-type: none"> • Photo: Automatski podešava sliku kako bi se otisnula što prirodnija i ljepša. (Preporučeno podešenje) • Vivid: Automatski podešava sliku kako bi se otisnula sa snažnijim ispravljanjem oštine i življim bojama od Photo moda. <p>Napomene</p> <ul style="list-style-type: none"> • Podaci fotografije se ne korigiraju. • Kod tiskanja u PC modu, podešenje Auto Fine Print 3 s driverom pisača ima prednost pred ovim podešenjem. U PictBridge modu je ovo podešenje učinkovito.
	Off	Ispis slike bez korekcija.
Exif Print	On*	<p>Podešava fotografiju snimljenu Exif Print (Exif 2.21)-kompatibilnim digitalnim fotoaparatom na optimalnu kvalitetu.</p> <p>Napomena</p> <p>Podaci fotografije se ne korigiraju.</p>
	Off	Ispis slike bez korekcija.
Borders	Yes	<p>Ispis slike bez obruba.</p> <p>Napomena</p> <p>Ovisno o slici, može joj biti "odrezan" neki od rubova pri ispisu.</p>
	No*	<p>Ispis slike bez bjeline na rubovima.</p> <p>Napomena</p> <p>Kod ispisa slike 4:3 formata snimljene digitalnim fotoaparatom, gornji i donji rub slike se "reže" i slika se otiskuje kao u 3:2 formatu.</p>

*: Tvornička podešenja

Opcija	Podešenje	Sadržaj
Date Print	On	Ispis datum snimanja sa slikom kad je slika datoteka snimljena u DCF (Design rule for Camera File system) formatu. Da biste otisnuli sliku s datumom snimanja, snimajte je u DCF datotečnom formatu. Kad pisac pohrani takvu sliku, ispisuje se datum pohrane.
	Off*	Ispis slike bez datuma.
Color Setting		<p>Podešava boju i oštrinu otisnute slike. Pritisnite </> za odabir komponenata boje ("R" (crvena), "G" (zeleni) ili B (plava)) ili opcije "S" (Sharpness), zatim pritisnite Δ/∇ za podešavanje razine. Za R, G i B, možete podešati u rasponu od +4 do -4 i za S u rasponu od +7 do 0.</p> <p>R: Podešava crvenu i plavu komponentu. Što je razina veća, slika postaje crvenija kao osvijetljena crvenim svjetlom. Što je razina niža, slika postaje tamnija kao da joj je dodana svijetloplava.</p> <p>G: Podešava zelenu i ljubičastu komponentu. Što je razina veća, slika postaje zelenija kao osvijetljena zelenim svjetlom. Što je razina niža, slika postaje tamnija kao da joj je dodana crvenoljubičasta</p> <p>B: Podešava plavu i žutu komponentu. Što je razina veća, slika postaje plavija kao osvijetljena plavim svjetlom. Što je razina niža, slika postaje tamnija kao da joj je dodana žuta.</p> <p>S: Što je razina veća, razgovjetniji su obrisi u slici. (*R:0/G:0/B:0/S:0)</p>

*: Tvornička podešenja

Za poništenje podešenja

Pritisnite CANCEL. Podešenja će se vratiti na stanje u kojem su bila prije promjena.

Promjena podešenja pisača (Option)

Izbornik Option omogućuje promjenu podešenja navedenih na str. 45.

Tipke koje se koriste u ovom odjeljku

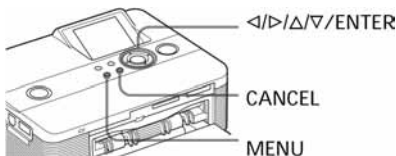

1 Pritisnite MENU.

Prikazana je traka izbornika.

Traka izbornika Ikona izbornika Option

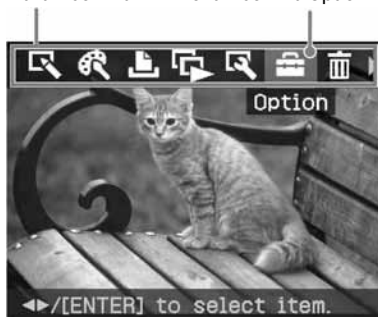

Za izlazak iz moda izbornika, pritisnite MENU. Prikazan je prethodni prozor.

- 2 Pritisnite ◀/▶ za odabir  (Option) i pritisnite ENTER.
Prikazan je izbornik Option.

Izbornik Option

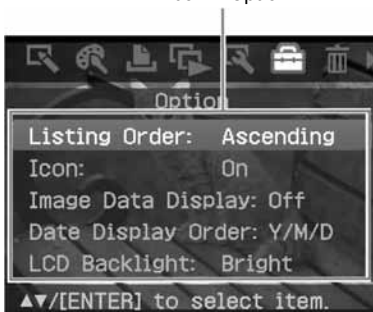

- 3 Pritisnite Δ/▽ za odabir željene opcije i pritisnite ENTER.

Prikazuje se prozor za podešavanje odabrane opcije (sljedeća stranica). Za prikaz sakrivenih opcija, pomaknite prozor tipkama Δ/▽.

Napomena

Opcije koje se ne mogu promijeniti prikazane su u sivoj boji i nije ih moguće odabrati.

- 4 Pritisnite Δ/▽ za odabir željenog podešenja i pritisnite ENTER.
Podešenje je postavljeno.

Savjet

Za izlazak iz izbornika Set Up, pritisnite MENU.

Opcija	Podešenja	Sadržaj
Listing Order	Ascending*	U listi slika su slike prikazane redosljedom svojih brojeva, počevši od najmanjeg broja.
	Descending	U listi slika su slike prikazane redosljedom svojih brojeva, počevši od najvećeg broja.
Icon	On*	U listi slika, slike bez podataka <i>thumbnaila</i> (umanjene slike koja se koristi za pregled) bit će prikazane kao ikona.
	Off	U listi slika, slike bez podataka <i>thumbnaila</i> (umanjene slike koja se koristi za pregled) bit će prikazane kao izvorna slika.
Image data display	On	U listi slika će biti prikazana informacija o slici (vrsta datoteke, uvjeti snimanja, itd.).
	Off*	U listi slika neće biti prikazane pripadajuće informacije.
Date Display Order	Podešava redosljed prikaza datuma (godina (Y), mjesec (M) i dan (D)) između sljedećih opcija: • Y/M/D* • M/D/Y • D/M/Y	
LCD Backlight	Podešavanje razine pozadinskog osvjetljenja LCD zaslona između sljedećih opcija: Bright*/Dark	
Demonstration Mode	On*	Automatski se pokreće demonstracijska animacija s prikazom funkcija pisača ako se pisač ne upotrebljava 3 minute bez umetanja (spajanja) medija. Za prekida demonstracije, pritisnite bilo koju tipku.
	Off	Ne pokreće se demonstracija.
Language	Možete odabrati jezik izbornika ili poruka. Ovisno o regiji u kojoj ste kupili uređaj, mogu se pojaviti neki od sljedećih jezika: English*/French/Italian/German/Spanish/Russian/Korean/Chinese (Simplified).	

*: Tvornička podešenja

Napomena

Za prikaz sakrivenih opcija, pomaknite prozor tipkama Δ/∇ .

Za poništenje podešenja

Pritisnite CANCEL. Podešenja će se vratiti na stanje u kojem su bila prije promjena.

Ispis fotografija iz digitalnog fotoaparata

Možete priključiti PictBridge-kompatibilni digitalni fotoaparat i otisnuti fotografije izravno iz digitalnog fotoaparata.



Prije početka

Izvršite pripremu prema koracima **1** do **4** (str. 10 do 15) i napravite sljedeće:

- 1** Pripremite digitalni fotoaparat za tiskanje pomoću PictBridge-kompatibilnog pisača.
Podešenja i postupci razlikuju se od aparata do aparata. Za podrobnosti pogledajte upute za uporabu digitalnog fotoaparata koji upotrebljavate. (U slučaju Sonyjevog Cyber-shot digitalnog fotoaparata, primjerice, odaberite "PictBridge" ili "Auto" mod za "USB Connect".)

Napomena

Kad koristite DSC-T1, trebate ažurirati softver.

- 2** Priključite pisač na mrežno napajanje (str. 16).
- 3** Pritisnite  (on/standby) za uključenje pisača (str. 20).
Indikator  (on/standby) na pisaču svijetli žutozeleno.
- 4** Priključite PictBridge-kompatibilan fotoaparat na priključnicu PictBridge na pisaču (str. 18).
Kada priključite PictBridge-kompatibilan digitalni fotoaparat na pisač, na LCD zaslonu pisača pojavi se poruka "The printer is being connected to PictBridge camera."

- 5** Upravljaajući digitalnim fotoaparatom možete otisnuti fotografije.

Pisač podržava sljedeće načine tiskanja:

- Ispis pojedinačnih fotografija.
- Ispis svih fotografija
- Ispis indeksne fotografije
- DPOF tiskanje
- Ispis s obrubom/bez obruba
- Ispis datuma

Za napomene tijekom tiskanja pogledajte str. 21.

Napomene

- Ako zamijenite patronu pisača dok je pisač spojen s digitalnim fotoaparatom, fotografija možda neće biti ispravno otisnuta. Ako se to dogodi, ponovno podesite format papira na digitalnom fotoaparatu ili odspojite i ponovno spojite digitalni fotoaparatus.
- Ispisujete li sliku s digitalnog fotoaparata bez podešavanja kvalitete slike, otisnut će se prema podešenjima izbornika Set Up.

U PictBridge priključnicu (USB A-TYPE)

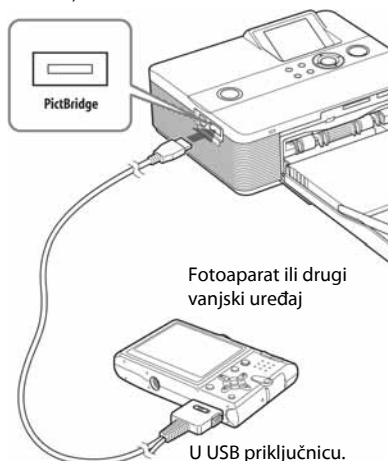

Ispis iz računala

Kako biste mogli otisnuti fotografije iz računala, morate instalirati isporučeni softver na svoje računalo.

Ovaj dio opisuje kako instalirati isporučeni softver na računalo i kako upotrebljavati isporučeni Picture Motion Browser softver za ispis fotografija.

Također pogledajte upute za uporabu računala. Softver je potrebno instalirati samo kad pisač prvi put spojite na računalo.

O isporučenom CD-ROM disku

Na isporučenom CD-ROM disku nalazi se sljedeći softver:

- Driver pisača DPP-FP55: Softver opisuje zahtjeve pisača i omogućuje ispis preko računala.
- Picture Motion Browser: Originalna Sony softverska aplikacija koja omogućuje obradu fotografija i videozapisa — snimanje, organizaciju, obradu i ispis.

Instaliranje softvera

Konfiguracija računala

Za uporabu isporučenog drivera pisača i Picture Motion Browser softvera, računalo mora imati sljedeću minimalnu konfiguraciju:

Operacijski sustav:

Microsoft Windows® XP Professional/Windows® XP Home Edition/Windows® 2000 Professional/Windows® Millennium Edition, prethodno instaliran (IBM PC/AT-kompatibilan)
(Windows 95, Windows 98 Gold Edition, Windows 98 Second Edition, Windows NT, ostale verzije (npr. Server) sustava Windows 2000 nisu podržani.)

Procesor:

Pentium III 500 MHz ili brži
(preporučeni Pentium III 800 MHz ili brži)

RAM:

128 MB ili više (preporučeno 256 MB ili više)

Prostor na tvrdom disku: 200 MB ili više
(Ovisno o verziji Windows-a koje upotrebljavate, možda će trebati više prostora. Za rukovanje slikovnim podacima, potrebno je još prostora na disku.)

Zaslon:

Površina zaslona: 800 x 600 piksela ili više
Boje: High Color (16-bit) ili više

Potreban softver:

DirectX 9.0 ili noviji (Potreban za Picture Motion Browser.)

Napomene

- Ako uz računalo upotrebljavate *hub* ili ako su na računalo spojena dva ili više USB uređaja, uključujući ostale pisače, može doći do problema. Ako se to dogodi, pojednostavite vezu između računala i pisača.
- Pisačem se ne možete služiti ako se u isto vrijeme upotrebljava drugi USB uređaj.

Nastavlja se

- Nemojte odspajati USB kabel ili ga priključivati tijekom prijenosa podataka ili tiskanja. Pisač možda neće dobro raditi.
- Pisač ne podržava pripravno stanje računala (*standby/hibernate*). Nemojte računalo stavljati u pripravno stanje/*hibernate* dok je u tijeku tiskanje.
- Nije moguće jamčiti ispravan rad sa svim računalima, unatoč tome što računalo može zadovoljavati minimalnu konfiguraciju ili čak biti jače konfiguracije.
- Picture Motion Browser podržava DirectX tehnologiju i možda će trebati instalirati DirectX.
- Ako je Picture Motion Browser instaliran na računalo na koje je već instaliran Cyber-shot Viewer, Cyber-shot Viewer će se obrisati i zamijeniti Picture Motion Browser softverom. Mape za pretraživanje koje su bile registrirane u Cyber-shot softveru, automatski će se registrirati u Picture Motion Browser. Kod uporabe Picture Motion Browser softvera, možete pregledavati mape jednostavnije nego kod uporabe Cyber-shot Viewer softvera jer su registrirane mape prikazane po grupama kod pregleda mapa. Uz poboljšani sustav smanjenja efekta crvenih očiju i novim sustavom podešavanja tonske krivulje, Picture Motion Browser također nudi velike mogućnosti editiranja. Ovaj softver također možete koristiti za zapisivanje podataka u vanjsku memorijsku karticu kako biste ih mogli uzeti sa sobom.

Instaliranje drivera pisača

1 Provjerite je li pisač **odspojen** od računala.

Napomena

Ako spojite pisač na računalo u ovoj fazi, prikazat će se jedan od sljedećih dijaloških prozora:

- Uz Windows Me:
Add New Hardware Wizard
- Uz Windows 2000/XP:
Found New Hardware Wizard

Ako se to dogodi, odspojite pisač od računala i kliknite "Cancel" u prikazanom dijaloškom prozoru.

2 Uključite računalo i pokrenite Windows.

- Ako instalirate ili deinstalirate softver u Windows® 2000 Professional, prijavite se u Windows kao "Administrator" ili "Power user".
- Ako instalirate ili deinstalirate softver u Windows® XP Professional/Windows® XP Home Edition/Windows® XP Media Center Edition, prijavite se kao "Computer administrator".

Napomene

- Prije instaliranja softvera, isključite sve programe.
- Prozori prikazani u ovom dijelu odnose se na Windows XP Professional, osim ako nije drugačije navedeno. Postupak instalacije i prozori se razlikuju ovisno o operacijskom sustavu.

3 Umetnite isporučeni CD-ROM u CD-ROM pogon računala.

Postupak instalacije pokreće se automatski i prikazuje se instalacijski prozor.

Napomena

Ako se instalacijski prozor ne prikaže automatski, dva puta kliknite "Setup.exe" na CD-ROM disku.

4 Kliknite "Installing Printer Driver".

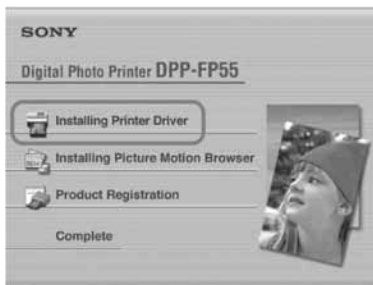

Prikazuje se dijaloški prozor "Sony DPP-FP55 - InstallShield Wizard".

- 5** Kliknite "Next".
Prikazuje se dijaloški prozor s ugovorom za korisnika.
- 6** Označite "I accept the terms of the license agreement" i kliknite "Next".
Ako označite "I do not accept the terms of the license agreement", nećete moći prijeći na sljedeći korak.



Prikazuje se dijaloški prozor "Ready to install program".

- 7** Kliknite "Install".
Prikazuje se dijaloški prozor "Printer connection".
- 8** Priključite pisač na mrežno napajanje (str. 16).
- 9** Pritisnite \odot (on/standby) za uključenje pisača (str. 20).
Indikator \odot (on/standby) na pisaču svijetli žutozeleno.
- 10** Kliknite "Next".



- 11** Spojite USB priključnice pisača i računala.

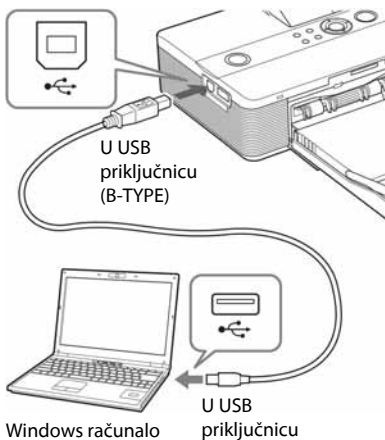

Napomena

Ako upotrebljavate komercijalan USB kabel, odaberite USB kabel s B-type priključnom i koji je kraći od 3 metra.

Pisač automatski ulazi u PC mod i automatski se pokreće podešavanje pisača.

Nakon što se dovrši podešavanje pisača, prikazuje se dijaloški prozor "InstallShield Wizard Complete".

- 12** Kliknite "Finish".
Instalacija drivera pisača je dovršena.
Nakon prikaza odgovarajuće poruke, ponovno pokrenite računalo.
- 13**
- Za dovršenje instalacije, kliknite "Complete" i izvadite CD-ROM iz računala. Sačuvajte CD-ROM za buduću uporabu.
 - Ako želite nastaviti s instalacijom Picture Motion Browser softvera, kliknite "Installing the Picture Motion Browser" i slijedite postupak na stranici 51.

Napomene

- Ako je tijekom instalacije potrebno definirati gdje se nalazi driver pisača, navedite sljedeći direktorij: C:\WINDOWS\Temp\dpp-fp55
Zamijenite "C:\WINDOWS" mapom u kojoj se nalazi Windows na vašem računalu.
- Isporučeni CD-ROM bit će vam potreban pri deinstalaciji i ponovnoj instalaciji drivera. Zato ga čuvajte za moguću buduću uporabu.
- Ako instalacija ne uspije, odspojite pisač od računala, ponovno pokrenite računalo i ponovite instalaciju od koraka 3.
- Nakon instalacije, pisač "Sony DPP-FP55" nije podešen kao primarni (*default*) pisač. Podesite koji pisač upotrebljavate uz koju aplikaciju.
- Prije uporabe pisača, pročitajte Readme datoteku (Readme mapa na CD-ROM → English mapa → Readme.txt).

Provjera instalacije

Otvorite "Printers and Faxes" (kod Windows® XP Professional/Windows® XP Home Edition) ili "Printers" u "Control Panel". Ako je u prozoru "Printers and Faxes" ili "Printers" prikazan "Sony DPP-FP55", instalacija drivera pisača bila je uspješna.



Deinstalacija drivera pisača

Ako više ne trebate driver pisača, uklonite ga s tvrdog diska računala na sljedeći način:

- 1** Odspojite USB kabel od pisača i računala.
- 2** Umetnite isporučeni CD-ROM u CD-ROM pogon računala. Instalacija se pokreće automatski i prikazuje se instalacijski prozor.
- 3** Kliknite "Installing Printer Driver". Prikazuje se dijaloški prozor "Sony DPP-FP55 - InstallShield Wizard".
- 4** Kliknite "Next". Prikazuje se dijaloški prozor s ugovorom za krajnjeg korisnika.
- 5** Označite "I accept the terms of the license agreement" i kliknite "Next". Prikazuje se dijaloški prozor za potvrđivanje deinstalacije.
- 6** Kliknite "Yes".



Prikazuje se dijaloški prozor koji obavještava o ponovnom pokretanju računala.

7 Označite "Yes, I want to restart my computer now" i kliknite "OK".

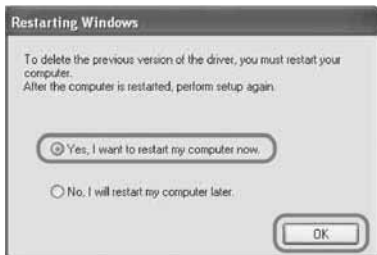

Nakon ponovnog pokretanja računala, obrišat će se odgovarajuće datoteke i dovršit će se postupak deinstalacije.

Provjera deinstalacije

Otvorite "Printers and Faxes" (kod Windows® XP Professional/Windows® XP Home Edition) ili "Printers" u "Control Panel". Ako u prozoru "Printers and Faxes" ili "Printers" nije prikazan "Sony DPP-FP55", pisača je uspješno uklonjen.

Instalacija Picture Motion Browser softvera

1 Uključite računalo i pokrenite Windows.

- Pri instalaciji i deinstalaciji softvera u Windows® 2000 Professional, prijavite se u Windows pod korisničkim imenom (*user name*) "Administrator" ili "Power user".
- Pri instalaciji i deinstalaciji softvera u Windows® XP Professional/Windows® XP Home Edition, prijavite se pod korisničkim imenom (*user name*) "Computer administrator".

Napomena

- Prije instalacije softvera isključite sve ostale programe.
- Ovdje su prikazani dijaloški prozori kako se pojavljuju u Windows XP Professional, osim ako nije drugačije navedeno. Postupak instalacije i izgled dijaloških prozora razlikuju se ovisno o operacijskom sustavu.

2 Umetnite isporučeni CD-ROM u CD-ROM pogon računala. Instalacija se pokreće automatski i prikazuje se prozor za instalaciju.

Napomena

Ako se instalacijski prozor ne prikaže automatski, dva puta kliknite "Setup.exe" na CD-ROM disku.

3 Kliknite "Installing Picture Motion Browser". Pokreće se "Picture Motion Browser" i otvara "Choose Setup Language" dijaloški prozor.

4 Odaberite jezik za instalaciju i kliknite "Next".



Prikazuje se dijaloški prozor "Sony Picture Utility Setup".

5 Kliknite "Next".

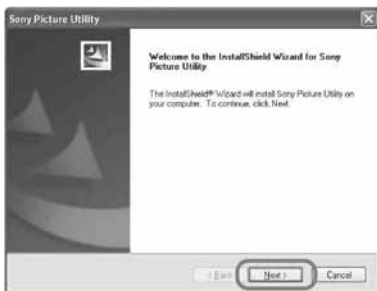

Prikazuje se dijaloški prozor s ugovorom za korisnika.

6 Označite "I accept the terms of the license agreement" i kliknite "Next".



Prikazuje se dijaloški prozor za određivanje određene mape.

7 Provjerite određenu mapu i zatim kliknite "Next".

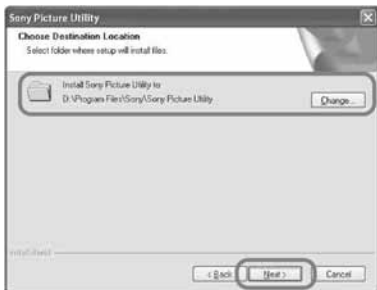

Prikazuje se dijaloški prozor "Ready to install the program".

8 Kliknite "Install".

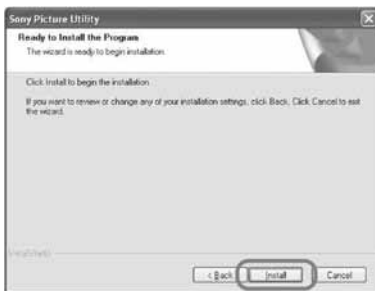

Prikazuje se dijaloški prozor "Setup Status".

Kad završi instaliranje pisača, prikazuje se dijaloški prozor "InstallShield Wizard Complete".

9 Kliknite "Finish".

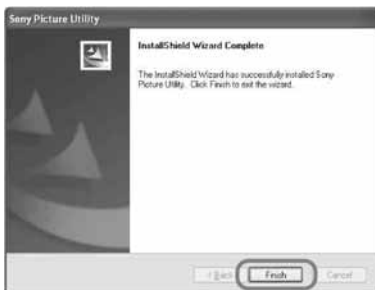

Instaliranje Picture Motion Browser softvera je dovršeno. Kad se pojavi poruka, ponovno pokrenite svoje računalo.

10 Izvadite CD-ROM iz računala i sačuvajte ga za buduću uporabu.

Napomene

- Ako instalacija ne uspije, ponovite postupak od koraka 2.
- Isporučeni CD-ROM bit će vam potreban za deinstalaciju i ponovnu instalaciju Picture Motion Browser softvera. Sačuvajte ga za buduću uporabu.

Nakon instaliranja softvera

Na radnoj površini Windows sustava se prikazuje , kao i link do internetske stranice za registriranje korisnika pisaača. Ako se registrirate, možete potražiti dodatne informacije na: <http://www.sony.net/registration/di/>

Deinstalacija Picture Motion Browser softvera

Ako više ne trebate softver, uklonite ga s tvrdog diska računala na sljedeći način:

- 1** Kliknite "Start" - "Setting" - "Control Panel" (ili "Start" - "Control Panel" kod Windows XP).
- 2** Dvapat kliknite "Add/Remove Programs".
Prikazuje se Control Panel.
- 3** Odaberite "Sony Picture Utility" i kliknite "Change/Remove" ("Remove" kod Windows XP).
Softver je deinstaliran.

Ispis fotografija pomoću Picture Motion Browser softvera

Pomoću Picture Motion Browser softvera možete otisnuti pojedinačne slike iz računala na papiru veličine razglednice.

- 1** Pokrenite Picture Motion Browser na jedan od sljedećih načina:
 - Dvapat kliknite  (Picture Motion Browser) na Windows radnoj površini.
 - Kliknite "Start" - "All Programs" (ili "Programs" kod Windows 2000)-"Sony Picture Utility" - "Picture Motion Browser".

Kod prvog pokretanja Picture Motion Browser softvera, prikazuje se prozor za registraciju mape za pretraživanje. Ako su slike već pohranjene u mapu "My Pictures", kliknite "Register Now".



Ako ste pohranili slike u mapu koja nije "My Pictures", kliknite "Register Later". Pogledajte "Registriranje mape za pretraživanje" (str. 59).

Pristup mapi "My Pictures"

- Kod Windows Me/2000:
Kliknite "My Documents" - "My Pictures" na radnoj površini.
- Kod Windows XP:
Kliknite "Start" - "My Pictures" u statusnom retku.

Prikazuje se glavni prozor Picture Motion Browsera.



Promjena načina prikaza u glavnom prozoru

Postoje dva različita prikaza fotografija u glavnom prozoru:

Za promjenu načina prikaza, kliknite karticu "Folders" ili "Calendar".

- Prikaz "Folders"
Slike se razvrstavaju u registrirane mape i prikazuju kao umanjene slike (thumbnails).
- Prikaz "Calendar"
Slike su razvrstane prema datumu snimanja i prikazane kao umanjene slike (thumbnails) po svakom datumu snimanja. U "Calendar" prikazu možete promijeniti prikaz prema godini, mjesecu ili satu.

2 Kliknite mapu sa slikama koje želite otisnuti.

Kao primjer odabrana je mapa "sample" u nastavku objašnjenja.



3 Odaberite fotografije koje želite otisnuti i kliknite (print).



Prikazuje se dijaloški okvir Print.

4 Odaberite "Sony DPP-FP55" u padajućem izborniku "Print" i zatim kliknite "Print".

Pokreću se pripreme za ispis.

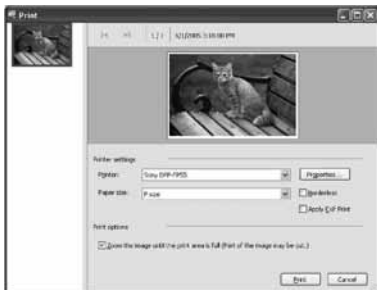

Opcija	Funkcije
--------	----------

Printer	Odaberite "Sony DPP-FP55"
---------	---------------------------

Paper size

Iz padajućeg izbornika odaberite veličinu papira na kojem želite ispis.

- P size
- L size

Napomena

U nekim regijama ne prodaje se papir veličine L.

Print options

- Ako označite opciju, fotografija se otiskuje preko cijele površine papira. Rubovi fotografije možda se neće ispisati.
- Ako opcija nije označena, slika se otiskuje bez rezanja rubova.

Savjet

Za ispis fotografije bez ruba (Borderless Print), morate označiti ovu opciju.

Borderless

- Ako označite opciju, fotografija će se otisnuti bez obruba.
- Ako opcija nije označena, fotografija će se otisnuti s obrubom.

Savjet

Kad upotrebljavate Borderless Print, morate označiti opciju "Zoom the image until the print area is full" između Print opcija.

Opcija	Funkcije
--------	----------

Apply Exif Print

- Ako je opcija označena, **fotografija snimljena Exif Print (Exif 2.21)-kompatibilnim digitalnim fotoaparatom** prilagodit će se i tiskati uz optimalnu kvalitetu slike.

Napomena

Fotografija prikazana na zaslonu neće se prilagoditi.

- Ako opcija nije označena, fotografija se tiska bez prilagođavanja.

Napomena

Čak i ako opcija nije označena, "Color reproduction/Picture quality" je i dalje podešeno na "Auto Fine Print 3". Za promjenu podešenja "Color reproduction/Picture quality" slijedite korake za Properties.

Properties

Omogućuje određivanje orijentacije, kvalitete slike i ostalih podrobnosti.

Ako kliknete "Properties", prikazuje se dijaloški prozor za podešavanje značajki dokumenta odabranog pisaača.

5 Pomoću kartice "Paper/Output" odredite format papira.



Opcija Funkcije

Paper size

U padajućem izborniku označite format papira kojeg upotrebljavate za tiskanje:

- P size
- L size

Nakon toga odaberite jednu od opcija obruba fotografije:

- with border: fotografija se otiskuje s obrubom.
- borderless: fotografija se otiskuje bez obruba.

Savjet

Podешjenja u dijaloškom okviru Properties odrazit će se i na Print dijaloški okvir.

Orientation

Odaberite orijentaciju slike pri ispisu:

- Portrait (portret)
 - Landscape (pejzaž)
 - Rotates 180 degrees (rotacija za 180°)
-

Opcija Funkcije

Copies Upišite broj primjeraka koje želite tiskati.

Enlarge/Reduce

Unesite postotak uvećavanja ili smanjivanja fotografije pri ispisu.

Možete provjeriti referentnu točku pri povećavanju ili smanjivanju slike provjerom opcije "Upper left reference".

- Ako opcija nije označena, slika se smanjuje ili povećava tako da joj je referentna točka središte. Normalno odaberite ovu opciju.
- Ako je opcija označena, slika se smanjuje ili povećava tako da joj je referentna točka gornji lijevi kut.

Print preview

Označite ovu opciju za pregled fotografije prije tiskanja.

6 Pomoću kartice "Graphics" podesite reprodukciju boje i kvalitetu fotografije.



Opcija Funkcije

Color reproduction/Picture quality

Odaberite podešenje iz padajućeg izbornika:

- Off: Fotografija se otiskuje bez podešavanja. **U tom slučaju, funkcija "ExifPrint" je isključena.**
- Auto Fine Print 3: u padajućem izborniku "Settings" odaberite jedan od sljedećih načina korigiranja:
 - Photographical: Slika se prilagođuje automatski i otiskuje kao prirodna i lijepa fotografija (preporučena opcija)
 - Vivid: Slika se prilagođuje automatski i otiskuje kao fotografija snažnijih obrisa. (Pri ovom podešenju jače se naglašava oštrina i tako slika djeluje življe.)

Opcija Funkcije

- ICM (sustav): U padajućem izborniku "Settings" odaberite jedan od sljedećih načina korekcije:
 - Graphics: ako upotrebljavate grafike ili žive boje.
 - Match: ako želite uskladiti boje.
 - Pictures: pri tiskanju fotografija i slika.

Exif Print

Označite opciju ako želite prilagoditi i tiskati sliku snimljenu pomoću Exif Print (Exif 2.21) kompatibilnog digitalnog fotoaparata. Driver pisaača upotrebljava podatke o konverziji boja i Exif snimanju za prilagođivanje slike. **Ova opcija aktivna je samo u Picture Motion Browser programu.**

Savjet

Podešenja u dijaloškom okviru Properties odrazit će se i na Print dijaloški okvir.

Red-eye reduction

Označite opciju ako želite automatski smanjiti efekt crvenih očiju kod osoba snimljenih uz uporabu bljeskalice.

Napomene

- Ako označite ovu opciju, svakako odaberite i opciju "Preview" kako biste pogledali sliku prije ispisa i provjerili je li postupak smanjivanja efekta crvenih očiju uspio.

Opcija Funkcije

- Efekt crvenih očiju se automatski prepoznaje, ali se nužno ne uklanja. Ako efekt nije ispravljen, upotrijebite Picture Motion Browser funkciju ispravljanja.
- Uklanjanje efekta crvenih očiju je aktivno samo ako ste softver instalirali iz "Setup.exe" s isporučenog CD-ROM diska. Za podrobnosti pogledajte Readme.txt.

Print settings

Podešavanje elemenata boje i oštine.

R (crvena): Podešavanje količine crvene i plave boje. Povećavanjem podešenja slika postaje crvenija, kao da dodajete crvenu svjetlost. Smanjivanjem podešenja slika postaje tamnija, kao da dodajete svijetlo plavu boju.

G (zeleni): Podešavanje količine zelene i ljubičaste boje. Povećavanjem podešenja slika postaje zelenija, kao da dodajete zelenu svjetlost. Smanjivanjem podešenja slika postaje tamnija, kao da dodajete crveno-ljubičastu boju.

B (plava): Podešavanje količine plave i žute boje. Povećavanjem podešenja slika postaje plavija, kao da dodajete plavu svjetlost. Smanjivanjem podešenja slika postaje tamnija, kao da dodajete žutu boju.

Sharp (oštrina): Povećavanjem podešenja oštine, pojačavaju se obrisi objekata na slici.

7 Kliknite "OK".
Prikazuje se dijaloški prozor za ispis.

Savjet

Ako je u koraku 5 označena opcija "Print preview", prikazuje se prozor za prikaz slike. Provjerite učinak bilo kakvih podešavanja i kliknite "Print".



Ispis se nastavlja. Također obavezno pročitajte "Napomene o ispisu" na str. 21. Podrobnosti o značajkama Picture Motion Browser softvera potražite u računalnoj pomoći (Help) Picture Motion Browser softvera.

Napomena

Nije moguć ispis videozapisa ili RAW datoteka.

Savjeti

- Za odabir niza fotografije na području sa slikama u glavnom prozoru, kliknite prvu sliku u nizu i zatim kliknite zadnju sliku dok držite tipku Shift.
- Za odabir više slika koje nisu u nizu, kliknite slike pojedinačno dok držite tipku Ctrl.
- Možete otiskivati iz prikaza slika.
- Picture Motion Browser je kompatibilan s ICM.

Registriranje mape za pretraživanje

Picture Motion Browser ne dozvoljava izravno gledanje slika pohranjenih na tvrdi disk računala. Potrebno je registrirati mapu za pretraživanje na sljedeći način:

- 1 Kliknite "File"->"Register Viewed Folder" ili kliknite  (Register Folders to View). Prikazuje se prozor za registraciju mape za pretraživanje.



- 2 Odaberite mapu koju želite registrirati i zatim kliknite "Register".



Napomena

Možete registrirati cijeli pogon (drive).

- 3 Kliknite "Yes".
Započinje registracija podataka o slikama u bazu podataka.

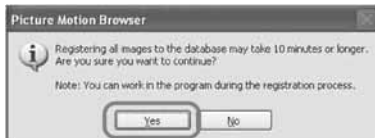

- 4 Kliknite "Close"



Napomene

- Mapa koju ste odabrali kao određite za prebacivanje slika automatski se registrira.
- Nije moguće poništiti registraciju mape koja se ovdje registrira.

Promjena mape za pretraživanje

Kliknite "Tools"->"Settings"->"Viewed folders".

Savjeti

- Ako se u određenoj mapi nalazi podmapa, registrirat će se i slike u podmapi.
- Kod prvog pokretanja softvera, prikazuje se poruka koja podsjeća na registriranje mape "My Pictures".
- Ovisno o broju slika, možda će trebati više desetaka minuta za registriranje slika.

Prekidanje tiskanja

- 1 Dvapat kliknite na ikonu pisača u statusnom retku i otvorite dijaloški prozor "Print".
- 2 Kliknite naziv dokumenta kojemu želite prekinuti ispis i nakon toga kliknite "Cancel" u izborniku "Document".



Prikazuje se dijaloški prozor za potvrdu prekida ispisa.

- 3 Kliknite "Yes".
Ispis se prekida.

Napomena

Nemojte prekidati ispis u trenutku kada bi to moglo uzrokovati zaglavljivanje papira.

Ispis pomoću drugog aplikacijskog softvera

Pomoću pisača DPP-FP55 možete otiskivati slike uz uporabu komercijalno nabavljivog aplikacijskog softvera. Odaberite "DPP-FP55" u dijaloškom prozoru i odaberite format papira za ispis u dijaloškom prozoru za podešavanje postavki stranice. Za detaljnosti o podešenjima za ispis pogledajte korake 5 i 6 na str. 56 i 57.

Opcija "borderless" u odjeljku "Paper size"

Ako za tiskanje upotrijebite aplikaciju koja nije Picture Motion Browser, slika se može otisnuti s obrubima čak i ako ste odabrali tiskanje bez obruba u odjeljku "Paper size", kartice "Paper/Output" u dijaloškom prozoru "Sony DPP-FP55 Properties".

Kad odaberete opciju ispisa bez obruba, informacija o rasponu ispisa bez obruba prosljeđuje se u aplikaciju. Ipak, neke aplikacije mogu posložiti i otisnuti sliku s obrubom unutar zadanog raspona.

Ako se to dogodi, možete pokušati jednu od sljedećih opcija za ispis slika bez obruba:

- Ako raspon ispisa možete podesiti u aplikaciji, stavite sliku koju želite otisnuti unutar raspona ispisa. Primjerice, odaberite opciju "Full page photo print" ili slično.
- Podesite veću vrijednost u tekstualnom prozoru "Enlarge/Reduce" na kartici "Paper/Output" u dijaloškom prozoru "Sony DPP-FP55 Properties".

Ako obrubi ostanu na desnoj ili donjoj strani fotografije čak i nakon podešavanja veće vrijednosti, provjerite opciju "Upper left reference".

U svakom slučaju, prikažite sliku na zaslonu i pregledajte je prije ispisa.

Podešavanje orijentacije

Ovisno o aplikacijskom softveru kojeg upotrebljavate, orijentacija se možda neće promijeniti čak i ako promijenite Portrait ili Landscape podešenje.

Podešenje drivera pisača za ispis s obrubom i bez njega

Ako aplikacijski softver kojeg koristite ima mogućnost podešavanja ispisa sa ili bez obruba, preporučujemo da odaberete opciju ispisa bez ruba kao podešenje drivera pisača.

Podešenje broja kopija u dijaloškom prozoru Properties

Ovisno o aplikacijskom softveru kojeg upotrebljavate, podešenje broja kopija u aplikaciji može imati prioritet nad podešenjem u dijaloškom prozoru drivera pisača.

Exif Print Settings na kartici "Graphics"

Exif Print podešenje u odjeljku "Color reproduction/Picture quality" podržava samo Picture Motion Browser. Ako upotrebljavate druge aplikacije za ispis slike s označenom ovom opcijom, slika će se možda otisnuti s pogrešnim bojama. Ako se to dogodi, uklonite oznaku.

U slučaju problema



Ako se tijekom uporabe pisača pojave problemi, pokušajte ih riješiti pomoću sljedećih savjeta. Ako ne uspijete riješiti problem, obratite se Sony prodavatelju.

Napajanje

Pojava	Provjerite	Uzrok/Rješenje
Pisač se ne može uključiti tipkom  (on/standby).	<ul style="list-style-type: none">• Je li mrežni kabel ispravno priključen?	→ Čvrsto spojite mrežni kabel na pripadajuću priključnicu pisača. (➡ str. 16)

Prikaz slika

Pojava	Provjerite	Uzrok/Rješenje
Na LCD zaslonu se ne pojavljuju slike.	<ul style="list-style-type: none">• Piše li na LCD zaslonu "The printer is being connected to PictBridge camera." ili "The printer is being connected to a PC."?	→ Dok je PictBridge fotoaparat ili računalo spojeno s pisačem i pisač radi u PictBridge/PC modu, na zaslonu se ne prikazuju slike. Ako je umetnuta memorijska kartica ili spojen vanjski uređaj, slike se prikazuju sljedećim redom prioriteta: "Memory Stick" → "SD Card" → "External Device".
	<ul style="list-style-type: none">• Jesu li na LCD zaslonu prikazane poruke o grešci (uzrok/rješenje)?	→ Slijedite upute iz poruka, ako se pojave, i pokušajte riješiti problem. (➡ str. 77)
	<ul style="list-style-type: none">• Je li pravilno uložena memorijska kartica ili spojen vanjski uređaj?	→ Pravilno uložite memorijsku karticu ili spojite vanjski uređaj. (➡ str. 17 – 19)
	<ul style="list-style-type: none">• Sadrži li memorijska kartica ili vanjski uređaj slike snimljene digitalnim fotoaparatom ili drugim uređajem?	→ Uložite memorijsku karticu ili vanjski uređaj koji sadrži snimljene slike.

Pojava	Provjerite	Uzrok/Rješenje
Neke slike nisu prikazane u listi slika ili se ne otiskuju čak i ako su prikazane.	<ul style="list-style-type: none"> • Jesu li u listi slika prikazane pripadajuće umanjene slike? 	<ul style="list-style-type: none"> → Ako je slika prikazana no ne može se otisnuti, datoteka koja se koristi za ispis je oštećena. → Ako na memorijskoj kartici ili vanjskom uređaju nema pohranjenih slika, pojavi se poruka "No image file". → Ako slika nije kompatibilna s DCF (Design rule for Camera File system) standardom, možda se neće otisnuti čak i ako je prikazana na monitoru računala.
	<ul style="list-style-type: none"> • Pojavljuje li se u listi slika sljedeća oznaka?  • Je li slika izrađena na računalu? 	<ul style="list-style-type: none"> → Ako je prikazana oznaka iz lijevog stupca, slika je možda JPEG datoteka izrađena računalom ili ne sadrži <i>thumbnail</i> podatke. Odaberite oznaku i pritisnite ⌕ (povećavanje). Ako se aktivira prikaz u punoj veličini, možete otisnuti sliku. Ako je i dalje prikazana ista oznaka, slika je neodgovarajućeg formata i ne može se otisnuti ovim pisačem.
	<ul style="list-style-type: none"> • Pojavljuje li se u listi slika sljedeća oznaka?  	<ul style="list-style-type: none"> → Ako je prikazana oznaka iz lijevog stupca, slika je odgovarajućeg datotečnog formata, no nije moguće otvoriti samu sliku ili njene <i>thumbnail</i> podatke. Odaberite oznaku i pritisnite ⌕ (povećavanje). Ako se aktivira prikaz u punoj veličini, možete otisnuti sliku. Ako je i dalje prikazana ista oznaka, ne može se otisnuti ovim pisačem.
	<ul style="list-style-type: none"> • Sadrži li memorijska kartica ili vanjski uređaj više od 9 999 slika. 	<ul style="list-style-type: none"> → Pisač može prikazati, pohraniti, izbrisati i upravljati s najviše 9 999 slikovnih datoteka. Ako memorijska kartica ili vanjski uređaj više od 9 999 slika, koristite PC ili PictBridge mod za prikaz i rukovanje ostalim slikama.

Pojava	Provjerite	Uzrok/Rješenje
Neke slike nisu prikazane u listi slika ili se ne otiskuju čak i ako su prikazane.	<ul style="list-style-type: none"> • Je li dodijelili ili promijenili naziv slike na računalu? 	→ Kad dodijelite ili promijenite naziv slike na računalu te naziv sadrži i druge znakove osim slova i brojeva, taj naziv možda neće biti prikazan pravilno ili pisač neće moći prikazati sliku (greška očitavanja).
	<ul style="list-style-type: none"> • Jeste li u listi slika odredili broj kopija za ispis? 	→ Kad odaberete slike u postupku "Ispis više slika", ne možete tiskati sliku na kojoj je upravo kursor. Pritisnite ENTER za odabir slike i podesite kvalitetu ispisa. (→ str. 22)
	<ul style="list-style-type: none"> • Na memorijskoj kartici ili vanjskom uređaju ima više od 8 razina direktorija. 	→ Pisač ne može prikazati slike pohranjene u direktorij u osmoj ili višoj razini.
Naziv datoteke nije prikazan pravilno.	<ul style="list-style-type: none"> • Jeste li promijenili naziv datoteke slike na računalu? 	→ Kad dodijelite ili promijenite naziv slikovnoj datoteci na računalu te naziv sadrži i druge znakove osim slova i brojeva, taj naziv možda neće biti prikazan pravilno. Za datoteku izrađenu računalnom aplikacijom bit će prikazano samo prvih 8 znakova naziva.
U izborniku Edit postoje prazna područja iznad i ispod slike.	<ul style="list-style-type: none"> • Je li prikazana slika previše rastegnuta okomito ili vodoravno? 	<ul style="list-style-type: none"> → Ako je slika previše rastegnuta okomito ili vodoravno, u izborniku Edit može se pojaviti s praznim područjima. → Standardni format slike snimljene digitalnim fotoaparatom je 3:4. Kad sliku editirate ili tiskate u formatu razglednice, pohranit će se u panoramskom formatu s gornjim i donjim rubom "odrezanim" i prikazanim crno.

Ispis

Pojava	Provjerite	Uzrok/Rješenje
Pisač ne uvlači papir.	<ul style="list-style-type: none"> • Je li papir ispravno umetnut u ladicu za papir? 	<p>→ Ako papir nije ispravno uložen, može doći do problema. Provjerite sljedeće:</p> <ul style="list-style-type: none"> • Jeste li uložili odgovarajući papir i patronu u pisač? (→ str. 11) • Jeste li papir za tiskanje uložili u pravilnom smjeru u ladicu? (→ str. 14) • Jeste li uložili više od 20 listova papira u ladicu? (→ str. 14) • Jeste li temeljito prelistali papir za tiskanje? • Jeste li presavili papir prije tiskanja?
	<ul style="list-style-type: none"> • Upotrebljavate li papir za ispis koji nije namijenjen za ovaj pisač? 	<p>→ Upotrebljavajte papir namijenjen za ovaj pisač. Ako upotrijebite nekompatibilan papir za ispis, mogu se pojaviti problemi s pisačem. (→ str. 11)</p>
	<ul style="list-style-type: none"> • Je li se papir za ispis zaglavio? 	<p>→ Ako pisač ne može uvući papir, prikazuje se poruka pogreške. Izvadite ladicu za papir i provjerite je li se papir zaglavio. (→ str. 80)</p>
Papir izlazi više puta iz pisača tijekom ispisa.	<ul style="list-style-type: none"> • Je li ispis u tijeku? 	<p>→ Papir može nekoliko puta izaći iz pisača tijekom ispisa. Nemojte dodirivati ili povlačiti papir. Pričekajte dok papir ne izađe do kraja iz pisača nakon dovršetka ispisa. Papir izlazi nekoliko puta sa stražnje strane pisača. Zato osigurajte dovoljno slobodnog prostora tijekom ispisa.</p>

Rezultati tiskanja

Pojava	Provjerite	Uzrok/Rješenje
Otisnute fotografije su loše kvalitete.	<ul style="list-style-type: none"> Jeste li ispisali podatke iz pregleda slike? 	→ Ovisno o vrsti digitalnog fotoaparata koji koristite, on može pohraniti i sliku za pregled uz primarnu fotografiju. Slika za pregled je manje kvalitete. Obratite pažnju da se brisanjem slike za pregled može oštetiti primarna slika.
	<ul style="list-style-type: none"> Jeste li otisnuli sliku veličine manje od 480 točkica (širina ili visina)? Je li prikazana sljedeća oznaka u listi slika? 	<ul style="list-style-type: none"> → Kad je slika prikazana kao oznaka u lijevom stupcu, radi se o maloj slici koja će se otisnuti u lošijoj kvaliteti. → Promijenite podešenje veličine slike na digitalnom fotoaparatu koji koristite.
	<ul style="list-style-type: none"> Jeste li koristili izbornik Edit za povećavanje slike? 	→ Uvećana slika će se otisnuti smanjenom kvalitetom, ovisno o izvornoj veličini.
	<ul style="list-style-type: none"> Je li došlo do nakupljanja prašine na patroni za ispis? 	→ Obrišite plastični dio patrone za ispis i uklonite prašinu.
	<ul style="list-style-type: none"> Nalaze li se prašina i otisci prstiju na površini za ispis? 	→ Nemojte dodirivati površinu za ispis (sjajna strana bez otiska). Otisci prstiju mogu uzrokovati nezadovoljavajuće rezultate ispisa.
	<ul style="list-style-type: none"> Jeste li upotrijebili već upotrijebljeni papir? 	→ Nemojte ispisivati na već upotrijebljenom papiru. Ispis iste slike dva puta na isti papir neće sliku učiniti debljom.

Pojava	Provjerite	Uzrok/Rješenje
Otisnute fotografije su loše kvalitete.	<ul style="list-style-type: none"> Jeste li sliku snimili u RAW datotečnom formatu? 	<p>→ Kad sliku snimate u RAW datotečnom formatu, također se snimi JPEG datoteka visoke kompresije. Budući da pisač ne podržava RAW datotečni format, može upotrijebiti JPEG datoteku za ispis slike. RAW datoteku možete otisnuti iz računala. Za detalje pogledajte upute za uporabu digitalnog fotoaparata kojeg koristite.</p> <p>Što je RAW datoteka?</p> <p>RAW datoteka je format izvorne slikovne datoteke koji služi za pohranu nekomprimiranih i neobrađenih podataka fotografije snimljene digitalnim fotoaparatom. Može li vaš digitalni fotoaparat snimati fotografiju u RAW datotečnom formatu, pogledajte upute uz fotoaparat.</p>
	<ul style="list-style-type: none"> Jeste li upotrijebili AdobeRGB-kompatibilan digitalni fotoaparat koji nije usklađen sa DCF 2.0 standardom za snimanje slike u AdobeRGB modu? 	<p>→ Na AdobeRGB slikovnoj datoteci koja podržava DCF 2.0 izvršit će se korekcija boja, ali slikovna datoteka koja ne podržava DCF 2.0 tiskat će se s nejasnim bojama bez korekcije.</p> <p>Što je AdobeRGB?</p> <p>AdobeRGB je prostor boje kojeg upotrebljava tvrtka Adobe Systems Incorporated kao standardno podešenje softvera za obradu slika, uključujući Adobe Photoshop. AdobeRGB, dodatni prostor boje proširen pomoću DCF 2.0, određuje raspone boje koje su u širokoj uporabi u tiskarskoj industriji. Podržava li digitalni fotoaparat ili ne AdobeRGB, pogledajte upute uz fotoaparat.</p>

Pojava	Provjerite	Uzrok/Rješenje
Kvaliteta i boja slike prikazane na zaslonu razlikuju se od otisnute slike.		<p>→ Slika prikazana na LCD zaslonu nije identična s otisnutom zbog razlike u metodi uporabe fosfora ili profila. Prikazanu sliku smatrajte samo kao pomoć. Za podešavanje kvalitete slike primijenite jedan od sljedećih postupaka:</p> <ul style="list-style-type: none"> – Menu - Set Up - Color Setting (➡ str. 43) – Menu-Edit-Adjust (➡ str. 28)
Otisnuta slika se razlikuje ako je otisnuta izravno s memorijske kartice ili vanjskog uređaja spojenog na pišač i kad je otisnuta preko računala.		<p>→ Zbog razlika u postupku obrade podataka u pišaču i u softveru računala, otisnuta slika će biti različita.</p>
Nije moguće tiskati datum.	<ul style="list-style-type: none"> • Je li "Date Print" podešen na "On"? 	<p>→ Podesite "Date Print" u izborniku Set Up na "On". (➡ str. 43)</p>
	<ul style="list-style-type: none"> • Podržava li slika DCF? 	<p>→ "Date Print" funkcija pišača podržava sliku kompatibilnu sa DCF standardima.</p>
Datum se slučajno tiska.	<ul style="list-style-type: none"> • Je li "Date Print" podešeno na "Off"? 	<p>→ Podesite "Date Print" u izborniku Set Up na "On". (➡ str. 43)</p>
	<ul style="list-style-type: none"> • Je li datum pohranjen sa slikom kod snimanja digitalnim fotoaparatom? 	<p>→ Promijenite podešenja fotoaparata.</p>

Pojava	Provjerite	Uzrok/Rješenje
Slika nije otisnuta do rubova papira.	<ul style="list-style-type: none"> • Jeste li podesili "Borders" u izborniku Set Up na "Yes". 	→ Podesite "Borders" na "No" odabirom Menu - Set Up - Borders. (➡ str. 42)
	<ul style="list-style-type: none"> • Je li format slike pravilan? 	→ Ovisno o vrsti korištenog digitalnog fotoaparata, format snimljene slike se razlikuje pa se slika neće otisnuti cijelom površinom papira.
Čak i kad je "Borders" podešeno na "No", slika se otiskuje s obrubima na obje strane.	<ul style="list-style-type: none"> • Jeste li sliku editirali i pohranili s "Borders" podešenim na "Yes". 	→ Kad editirate i pohranite sliku veličine razglednice, pohrani se kao slika za ispis zajedno s obrubom. Čak i kad je tiskate s "Borders" podešenim na "No", ne možete ukloniti obrub na obje strane. Za ispis bez obruba, sliku editirajte i pohranite s "Borders" podešenim na "No". (➡ str. 42)
Otiskuje se samo dio slike.	<ul style="list-style-type: none"> • Jeste li podesili "Borders" u izborniku Set Up na "Yes". 	→ Podesite "Borders" na "Yes" za ispis slike cijelom površinom papira. (➡ str. 42)
Otisnuta slika je rastegnuta vodoravno.	<ul style="list-style-type: none"> • Jeste li zakretali sliku ili izvodili drugo editiranje? 	→ Kod uporabe nekih vrsta digitalnih fotoaparata, slika se može vodoravno rastegnuti ako ste je zakretali ili obrađivali fotoaparatom. To ne ukazuje na probleme pisača, već da je fotoaparat promijenio sliku.
Slika je otisnuta u koso.	<ul style="list-style-type: none"> • Je li ladica za papir pravilno uložena? 	→ Ponovno pravilno uložite ladicu za papir tako da sjedne do kraja.
Na otisnutoj slici su bijele crte ili točkice.		→ Glava pisača ili prolaz za papir su možda zaprljani. Isporučenom patronom za čišćenje očistite glavu pisača i prolaz za papir. (➡ str. 80)

Pojava	Provjerite	Uzrok/Rješenje
Slika je presvijetla, tamna, crvenkasta, žućkasta ili zelenkasta.		→ Podesite sliku odabirom Menu - Edit - Adjust. (➡ str. 28)
Oči snimljenih osoba su crvene.		→ Podesite funkciju smanjenja efekta crvenih očiju odabirom Menu - Edit - Red-eye reduction. (➡ str. 29)
Funkcija smanjenja efekta crvenih očiju ne radi.		→ Podesite okvir za podešavanje tako da bude od dva do sedam puta veći od oka. (➡ str. 29)
	<ul style="list-style-type: none"> • Jeste li uvećali, smanjili, zakrenuli ili pomaknuli sliku nakon smanjenja efekta crvenih očiju. 	→ Smanjenje efekta crvenih očiju neće raditi pravilno ako ste nakon njega uvećali, smanjili, zakrenuli ili pomaknuli sliku. Najprije izvedite ove postupke, zatim primijenite funkciju smanjenja efekta crvenih očiju.

Podešenja

Pojava	Provjerite	Uzrok/Rješenje
Podešenje "Borders" "Yes/No" ne djeluje.	<ul style="list-style-type: none"> • Koristite li izbornik Creative Print? 	→ U izborniku Creative Print koriste se predlošci i nije moguće odabrati ispis s obrubom/bez obruba.

Pohrana ili brisanje slike

Pojava	Provjerite	Uzrok/Rješenje
Ne možete pohraniti sliku.	• Je li memorijska kartica ili vanjski uređaj zaštićen?	→ Isključite zaštitu i pokušajte ponovno pohraniti sliku.
	• Je li zaštitna preklopka memorijske kartice u položaju LOCK?	→ Pomaknite zaštitnu preklopku u položaj koji omogućuje snimanje. (➡ str. 85)
	• Je li memorijska kartica puna?	→ Izbrišite nepotrebne slike (➡ str. 39) ili ih stavite drugu memorijsku karticu s dovoljno slobodnog prostora. Ponovno pohranite sliku.
Ne možete izbrisati sliku.	• Jesu li memorijska kartica ili vanjski uređaj zaštićeni?	→ Isključite zaštitu i pokušajte ponovno pohraniti sliku.
	• Ima li slika DPOF podešenje?	→ Isključite DPOF podešenje digitalnim fotoaparatom.
	• Je li zaštitna preklopka memorijske kartice u položaju LOCK?	→ Pomaknite zaštitnu preklopku u položaj koji omogućuje snimanje. (➡ str. 85)
	• Koristite li "Memory Stick-ROM"?	→ Ne možete brisati slike s "Memory Stick-ROM"-a ili ga formatirati.
Slučajno ste izbrisali sliku.		→ Ne možete obnoviti slike koje izbrišete.
Ne možete formatirati "Memory Stick".	• Je li zaštitna preklopka memorijske kartice u položaju LOCK?	→ Pomaknite zaštitnu preklopku u položaj koji omogućuje snimanje. (➡ str. 85)
	• Radi li se o "Memory Stick-ROM"-u?	→ Ne možete brisati slike s "Memory Stick-ROM"-a ili ga formatirati.
Slučajno ste formatirali "Memory Stick".		→ Kad formatirate "Memory Stick", brišu se svi podaci s njega i nije ih moguće obnoviti. Za sprečavanje slučajnog formatiranja podešite zaštitnu preklopku u položaj LOCK. (➡ str. 85)

Ostalo

Pojava	Provjerite	Uzrok/Rješenje
Patrona se ne može lako umetnuti u pisač.		<p>→ Ako patrona čujno ne sjedne na svoje mjesto, izvadite je i ponovno umetnite. Ako je vrpca s tintom previše labava, premotajte je u smjeru strelice samo toliko da je ponovno napnete. (↔ str. 13)</p> 
Ne može se izvaditi patrona iz pisača.		<p>→ Isključite pisač tipkom ⏻ (on/standby) i ponovno ga uključite. Nakon što prestanu zvukovi pokretanja pisača, ponovno pokušajte izvaditi patronu. Ako na ovaj način ne riješite problem, obratite se Sony servisu ili prodavatelju.</p>
Papir za ispis nije izišao iz pisača.	<ul style="list-style-type: none"> • Je li prikazana poruka pogreške? 	<p>→ Papir se zaglavio. Pogledajte "Ako se papir zaglavi" (↔ str. 80) i izvadite zaglavljenu papir iz pisača. Ako ne možete izvaditi zaglavljenu papir, obratite se Sony servisu.</p>
Ispis je prekinut usred postupka.	<ul style="list-style-type: none"> • Trepće li indikator pristupa narančasto? 	<p>→ Slikovna datoteka je velika i pisaču treba dugo za obradu prije ispisa. Čim završi obrada podataka, pisač počne otiskivati sliku.</p>
	<ul style="list-style-type: none"> • Je li prikazana poruka pogreške ? 	<p>→ Papir se zaglavio. Pogledajte "Ako se papir zaglavi" (↔ str. 80) i izvadite zaglavljenu papir iz pisača. Ako ne možete izvaditi zaglavljenu papir, obratite se Sony servisu.</p>
	<ul style="list-style-type: none"> • Svijetli li koji indikator? 	<p>→ Ako ne svijetli nijedan indikator, možda se pregrijala termička glava pisača. Ostavite pisač dok se glava ne ohladi i on nastavi ispis.</p>

Spajanje s digitalnim fotoaparatom

Pojava	Provjerite	Uzrok/Rješenje
Oznaka PictBridge se ne pojavljuje na LCD pokazivaču digitalnog fotoaparata.	• Je li digitalni fotoaparatom ispravno priključen?	→ Ispravno priključite kabel.
	• Je li pisač uključen prekidačem \odot (on/standby)?	→ Pritisnite \odot (on/standby) za uključivanje.
	• Podržava li fotoaparatom PictBridge?	→ Pogledajte upute za uporabu digitalnog fotoaparata ili se obratite proizvođaču digitalnog fotoaparata.
	• Prikazuje li se poruka "The printer is being connected to a PictBridge camera."?	→ Poruka nije prikazana dok je pisač u modu izbornika Edit, Creative Print ili nekog drugog. Izađite iz izbornika i zatim ponovno spojite kabel. → Odspojite digitalni fotoaparatom i pisač te ih ponovno spojite. Ili isključite i ponovno uključite pisač i digitalni fotoaparatom.
	• Je li USB podešenje vašeg fotoaparata u PictBridge modu?	→ Podesite USB parametre fotoaparata u PictBridge mod.
	• Je li ispis u tijeku?	→ Ponovno spojite kabel nakon što ispis završi.
Kod spajanja i odspajanja USB kabela ništa se ne događa.		→ U pisaču je nastala greška uslijed statičkog elektriciteta. Odspojite mrežni kabel iz pisača i ponovno ga spojite, zatim pritisnite \odot (on/standby).
Ispis nije moguće zaustaviti ni pritiskom tipke CANCEL.		→ Otkazat će se ispis koje slijedi iza tekućeg. → Ovisno o digitalnom fotoaparatom koji ste koristili, ne možete poništiti ispis s pisača. Za zaustavljanje ispisa koristite digitalni fotoaparatom. Detalje potražite u uputama uz fotoaparatom.
Nije moguć ispis indeksne slike.	• Je li na LCD pokazivaču vidljiva poruka "There were images for which printing data could not be created."?	→ Pisač ne može izvoditi Index ispis slika s DPOF podešenjem. Za Index ispis, izravno uložite memorijsku karticu (➡ str. 17) ili koristite vanjski uređaj za pohranu (➡ str. 18).

Spajanje s računalom

Pojava	Provjerite	Uzrok/Rješenje
Slike s uložene memorijske kartice ili spojenog vanjskog uređaja nisu prikazane na računalu.		→ Pisač ne omogućuje prikaz sadržaja uložene memorijske kartice ili spojenog vanjskog uređaja na računalu.
Isporučeni CD-ROM se izgubio i treba nabaviti novi.		→ Učitajte driver pisača s internetske stranice za korisničku podršku (→ str. 88) ili se obratite Sony prodavatelju.
Nije moguće instalirati driver pisača.	• Jeste li ispravno slijedili postupak instalacije?	→ Slijedite postupak opisan u uputama za instalaciju drivera (→ str. 48). Ako dođe do pogreške, ponovno pokrenite računalo i ponovite instalaciju.
	• Je li uključena neka druga aplikacija?	→ Isključite sve ostale aplikacije i ponovno instalirajte driver.
	• Jeste li ispravno definirali CD-ROM kao instalacijski CD-ROM?	→ Dva puta kliknite My Computer i nakon toga ikonu CD-ROM pogona u otvorenom prozoru. Slijedite upute iz priručnika za instalaciju drivera.
	• Je li instaliran USB driver?	→ USB driver možda nije ispravno instaliran. Slijedite upute za ponovnu instalaciju USB drivera.
	• Možete li očitati CD-ROM u Exploreru?	→ Ako je na CD-ROM disku pogreška, nije ga moguće očitati. Ako se pojavi dojava pogreške na računalu, provjerite sadržaj i uklonite uzrok problema. Nakon toga ponovno instalirajte driver. Za detaljnosti o sadržaju pogreške, pogledajte upute uz računalo.

Pojava	Provjerite	Uzrok/Rješenje
Nije moguće instalirati driver pisača.	<ul style="list-style-type: none"> • Je li aktiviran protuvirusni program ili neki drugi program? 	→ Ako je aktiviran protuvirusni program ili neki drugi program, isključite ih i pokrenite instalaciju drivera.
	<ul style="list-style-type: none"> • Jeste li se prijavili u Windows XP/2000 Professional kao administrator? 	→ Za instalaciju drivera u Windows XP/2000 Professional, prijavite se kao administrator.
Pisač ne reagira na naredbu za ispis iz računala.	/	<p>→ Ako se na Windows radnoj površini ne pojavljuje oznaka problema, provjerite LCD pokazivač.</p> <p>Ako pisač pokazuje probleme, učinite sljedeće:</p> <ol style="list-style-type: none"> 1. Isključite i uključite pisač prekidačem ⏻ (on/standby). 2. Odspojite mrežni kabel, pričekajte 5 – 10 sekundi i nakon toga ponovno spojite mrežni kabel. 3. Ponovno pokrenite računalo. <p>Ako na ovaj način ne uspijete riješiti problem, nazovite Sony prodavatelja ili servis.</p>
	<ul style="list-style-type: none"> • Je li se pojavila poruka koja kaže da je otkrivena pogreška u izlazu signala preko USB priključnice? 	→ Odspojite i ponovno spojite USB kabel.
Slika je otisnuta s obrubima iako je opcija "Borders" podešena na "No".	<ul style="list-style-type: none"> • Upotrebljavate li neki drugi aplikacijski softver osim Picture Motion Browser? 	<p>→ Ako upotrebljavate neku drugu aplikaciju osim Picture Motion Browser, slika se može otisnuti s obrubima čak i ako ste odabrali ispis bez obruba. Ako se to dogodi, pokušajte jednu od ovih mogućnosti za ispis slike bez obruba:</p> <ul style="list-style-type: none"> – Ako u aplikaciji možete podesiti opseg ispisa, podesiti raspon tako da se slika otisne preko cijelog raspona čak i ako to znači ispis izvan raspona. – Podesite veću vrijednost u tekstualnom prozoru "Enlarge/Reduce" na kartici "Paper/Output" u "Sony DPP-FP55 Properties" dijaloškom prozoru. (→ str. 56)

Pojava	Provjerite	Uzrok/Rješenje
Slika nije otisnuta u ispravnim bojama.	<ul style="list-style-type: none"> • Je li označena opcija "Exif Print" na "Graphics" kartici u "Sony DPP-FP50 Properties" dijaloškom prozoru? 	→ Exif Print podešenje u odjeljku "Color reproduction/Picture quality" podržava samo Picture Motion Browser. Za ispis pomoću drugih aplikacijskih softvera, opcija "Exif Print" ne smije biti označena.
	<ul style="list-style-type: none"> • Je li odabrana opcija "ICM" na "Graphics" kartici u "Sony DPP-FP50 Properties" dijaloškom prozoru? 	→ ICM podešenje vrijedi samo ako upotrebljavate ICM kompatibilnu aplikaciju. Provjerite ako aplikacija koja upotrebljavate podržava ICM.
Slika tijekom pregleda ne odgovara podešenjima za ispis na kartici "Graphics" u dijaloškom prozoru "Sony DPP-FP55 Properties".		→ Podešenje ispisa omogućuje podešavanja pisača i ne utječe na sliku koju pregledavate.
Broj kopija unesen u kartici "Paper/Output" u dijaloškom prozoru "Sony DPP-FP55 Properties" nema učinka.		→ Ovisno o aplikacijskom softveru kojeg upotrebljavate, podešenje broja kopija u aplikacijskom softveru može imati prioritet nad brojem kopija određenim u dijaloškom prozoru drivera pisača.

Ako se pojavi poruka o pogrešci

U slučaju pogreške može se pojaviti neka od sljedećih poruka na LCD zaslonu. Riješite problem prema preporuci iz tablice.

Pisač

Poruka o pogrešci	Značenje/Rješenje
Errors occurs with printer. Turn it off and on, then retry.	→ Pojavila se greška u radu pisača. Odspojite mrežni kabel pisača i opet ga spojite te ponovno pokušajte koristiti pisač. Ako time ne riješite problem, obratite se ovlaštenom Sony servisu.

Medij za pohranu

Poruka o pogrešci	Značenje/Rješenje
No Memory Stick./No SD Card./ No External Device.	→ "Memory Stick" ili SD kartica nisu uloženi u pripadajući utor ili nije spojen vanjski uređaj. Uložite memorijsku karticu ili spojite memorijsku karticu ili vanjski uređaj. (→ str. 17, 18)
The Memory Stick is protected.	→ Uložen je zaštićeni "Memory Stick". Za pohranu ili editiranje slika pisačem, isključite zaštitu "Memory Sticka".
An incompatible Memory Stick/ SD Card/External Device is inserted.	→ Uložen je "Memory Stick" ili SD kartica ili je spojen vanjski uređaj kojeg pisač ne podržava. Koristite kompatibilni medij. (→ str. 83 do 86)
No image file.	→ Na memorijskoj kartici ili vanjskom uređaju nema slikovnih datoteka koje bi pisač mogao koristiti. Spojite medij koji sadrži slike čiji prikaz pisač omogućuje.
No DPOF file.	→ Na memorijskoj kartici ili vanjskom uređaju nema slikovnih datoteka s DPOF podešenjem. Podesite oznaku za ispis (DPOF) fotoaparatom.
Cannot delete a protected image.	→ Za brisanje zaštićene slike, isključite zaštitu fotoaparatom.
You cannot delete a DPOF image.	→ Za brisanje slike s DPOF podešenjem, isključite oznaku za tiskanje (DPOF) fotoaparatom.

Poruka o pogrešci	Značenje/Rješenje
Protected. Cancel protect then try again.	→ Na "Memory Sticku" je podešena zaštita od snimanja. Isključite zaštitu. (→ str. 85)
The Memory Stick/SD Card is full.	→ Na odabranom mediju nema slobodnog prostora. Izbrišite nepotrebne slike ili zamijenite medij.
The Memory Stick/SD card/ External Device has trouble.	→ Pojavila se greška. Ako se te poruke pojavljuju često, provjerite stanje memorijske kartice ili vanjskog uređaja na drugom uređaju.
Write error in Memory Stick/ SD card.	
Memory Stick Format Error	

Patrona za tiskanje

Poruka o pogrešci	Značenje/Rješenje
No print cartridge. Set a new print cartridge and press [PRINT].	→ Patrona za tiskanje nije uložena u pisač. Uložite je. (→ str. 12) Ako se pojavi "cleaning", uložite patronu za čišćenje. (→ str. 80)
No print cartridge. Set the print cartridge for the P Size and press [PRINT].	
Print cartridge is empty.	→ Zamijenite je novom patronom. (→ str. 12)
Print cartridge is empty. Set a new print cartridge for the P Size and press [PRINT].	
Wrong print cartridge. Set the print cartridge for the P Size and press [PRINT].	→ Uložite patronu i papir prikazane veličine. (→ str. 12 – 15)

Papir za tiskanje

Poruka o pogrešci	Značenje/Rješenje
No paper tray. Set the print paper for the P Size and press [PRINT].	→ U pisaču nema papira za ispis. – Ladica za papir nije uložena u pisač. – U ladici za papir nema papira. – Papir za ispis se potrošio. U bilo kojem slučaju, uložite papir u ladicu. (➡ str. 13 do 15)
No print paper. Set the print paper for the P Size and press [PRINT].	
Cleaning sheet is not placed. Set the cleaning sheet and press [PRINT].	→ U ladici za papir nema lista za čišćenje. Umetnite list za čišćenje u ladicu te uložite ladicu u pisač. (➡ str. 80)
Wrong print paper. Set the print paper for the P Size and press [PRINT].	→ Papir za ispis nije usklađen s patronom. Provjerite veličinu patrone za ispis uložene u pisač i stavite papir jednake veličine. (➡ str. 14)
Paper jam. Remove Print Paper.	→ Papir se zaglavio. Pogledajte "Ako se papir zaglavi" (➡ str. 80) i izvadite zaglavljenu papir iz pisača. Ako nije moguće ukloniti zaglavljenu papir, obratite se ovlaštenom Sony servisu.

Ako se papir zaglavi

Ako se zaglavi papir ili se prikaže poruka pogreške, ispis se zaustavlja. Odspojite mrežni kabel pisača i uklonite zaglavljene papir iz izlaza ili izvadite ladicu kako biste uklonili zaglavljene papir.

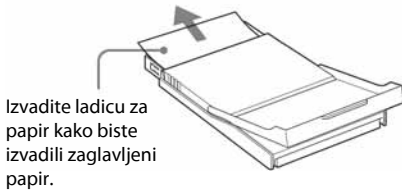
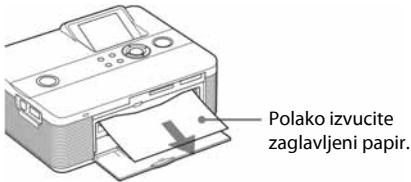

Napomena

Ako ne možete izvaditi zaglavljene papir, obratite se Sony prodavatelju ili servisu.

Čišćenje unutrašnjosti pisača

Ako se na slici ispisuju bijele crte ili točkice, upotrijebite isporučenu patronu za čišćenje i zaštitni list paketa za ispis kako biste očistili unutrašnjost pisača.

Savjet

Možete također koristiti zaštitni list isporučen s dodatno nabavljivim paketom za ispis.

- 1 Otvorite pokrov pretinca za patronu i izvadite patronu iz pisača ako je uložena (str. 12).
- 2 Umetnite isporučenu patronu za čišćenje u pisač i zatvorite pokrov pretinca.

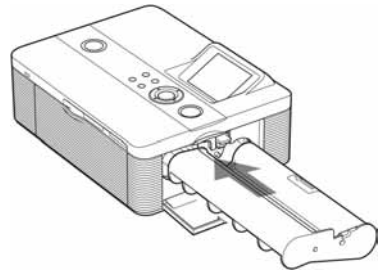

- 3 Izvadite ladicu za papir iz pisača. Ako u ladiči ima papira za ispis, izvadite ga iz nje.

- 4** Stavite zaštitni list u ladicu za papir s **neotisnutom stranom okrenutom prema gore.**

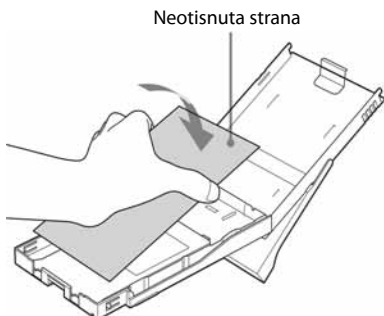

Ako se zaštitni list zalijepi za vrpcu s tintom, može doći do oštećenja pisača. Prije pokretanja čišćenja provjerite sljedeće:

- Zaštitni list je umetnut neotisnutom stranom prema gore.
- Zaštitni list je namijenjen za ovaj pisač.

- 5** Stavite ladicu za papir u pisač i pritisnite PRINT.

Patrona za čišćenje i zaštitni list će očistiti unutrašnjost pisača.

Tijekom ispisa trepće indikator PRINT.

Po završetku čišćenja, pisač automatski ispusti zaštitni list.

- 6** Izvadite patronu za čišćenje i zaštitni list iz pisača.

Savjeti

Čuvajte patronu za čišćenje i zaštitni list zajedno za buduće čišćenje.

Kad čišćenje završi

Stavite patronu za ispis i papir u pisač.

Napomene

- Čišćenje izvedite samo kad na otisnutoj slici postoje bijele crte ili točkice.
- Ako se slika tiska normalno, čišćenjem pisača se neće poboljšati njezina kvaliteta.
- Čišćenje možete izvoditi najviše 20 puta. Što je broj čišćenja veći, čišćenje je manje učinkovito.
- Nemojte zaštitni list staviti na papir za tiskanje te tako izvoditi čišćenje. Time možete uzrokovati zaglavljivanje papira i druge probleme.
- Ako čišćenje ne poboljša kvalitetu tiskane slike, izvedite čišćenje nekoliko puta.
- Nije moguće čistiti pisač dok je spojen s računalom ili PictBridge fotoaparatom.

Mjere opreza

Sigurnost

- Pripazite da na mrežni kabel ne postavite ili ispustite bilo kakav teški predmet ili na bilo koji način oštetite mrežni kabel. Nikada nemojte upotrebljavati ovaj pisač s oštećenim mrežnim kabelom.
- Ako u pisač upadne bilo kakav čvrsti predmet ili se prolije tekućina, odspojite pisač od napajanja i odnesite na provjeru u servis prije nego što ga ponovno upotrijebite.
- Nikada nemojte rastavljati pisač.
- Kod odspajanja mrežnog kabela, povlačite mrežni priključak. Nikada ne povlačite kabel.
- Ako pisač nećete upotrebljavati dulje vrijeme, odspojite ga iz zidne utičnice.
- Nemojte grubo rukovati pisačem.
- Kako biste smanjili opasnost od električnog udara, uvijek odspojite pisač iz zidne utičnice prije čišćenja i servisiranja.

Postavljanje

- Izbjegavajte postavljanje pisača na mjesta izložena:
 - vibracijama,
 - povećanoj vlažnosti
 - prašini
 - izravnom utjecaju sunca
 - visokim i niskim temperaturama
- Nemojte upotrebljavati električne uređaje u blizini pisača. Pisač neće raditi ispravno ako se nalazi u elektromagnetskom polju.
- Nemojte stavljati teške predmete na pisač.
- Ostavite dovoljno prostora oko pisača tako da se ne blokiraju otvori za ventilaciju. Ako se otvori blokiraju, u uređaju će se nakupiti suvišna toplina.

Mrežni adapter

- Obavezno upotrijebite isporučeni mrežni adapter uz ovaj pisač. Nemojte upotrebljavati ostale mrežne adaptere jer može doći do problema.
- Ne koristite isporučeni mrežni adapter s drugim uređajima.
- Nemojte upotrebljavati električni transformator (putni pretvarač) jer može doći do pregrijavanja ili kvara.
- Ako je mrežni kabel mrežnog adaptera odspojen ili oštećen, nemojte ga više upotrebljavati jer je to opasno.

Kondenzacija vlage

Ako pisač izravno prenesete iz hladnog u topliji prostor ili ako ga postavite u vrlo toplu ili vlažnu prostoriju, može doći do kondenzacije vlage u uređaju. U tom slučaju pisač vjerojatno neće raditi ispravno i može se pokvariti ako ga uporno pokušavate upotrebljavati. Ako se kondenzira vlaga, odspojite mrežni kabel pisača i ne upotrebljavajte pisač barem sat vremena.

Transport

Pri transportu pisača, izvadite patronu, ladicu za papir i odspojite mrežni adapter, memorijsku karticu ili vanjski uređaj s pisača te stavite pisač i sav pribor u originalnu kutiju sa zaštitnim umecima.

Ako više nemate originalnu kutiju, upotrijebite sličan materijal za pakiranje kako se pisač ne bi oštetio tijekom transporta.

Čišćenje

Kućište, pokrov i kontrole čistite mekom suhom krpom ili mekom krpom blago natopljenom otopinom blagog deterđenta. Nemojte upotrebljavati otapala, poput alkohola ili benzina, jer mogu oštetiti površinu.

Ograničenje umnožavanja

Ako umnožavate dokumente pomoću ovog pisaa, pripazite na sljedeće:

- Umnožavanje novčanica, kovanica ili novčanih papira je protuzakonito.
- Umnožavanje praznih certifikata, licenci, putovnica, osobnih jamstava ili neupotrijebljenih poštanskih marki također je protuzakonito.
- TV programi, filmovi, video vrpce i portreti drugih osoba mogu imati zaštićena autorska prava. Neovlašteno umnožavanje takvih materijala može značiti povredu autorskih prava.

O memorijskim karticama

"Memory Stick"

Što je "Memory Stick"?

"Memory Stick" je kompaktan i lagan prijenosni IC medij za snimanje velikog kapaciteta.

"Memory Stick" možete koristiti za razmjenu podataka među "Memory Stick" kompatibilnim uređajima. Osim toga, "Memory Stick" možete koristiti kao prijenosni uređaj za pohranu podataka.

Vrste "Memory Sticka"

Raspoložive su sljedeće vrste "Memory Sticka" za različite namjene:

- "Memory Stick" (Nije kompatibilan s "MagicGate"): "Memory Stick" može pohraniti sve vrste podataka osim onih koji zahtijevaju "MagicGate" tehnologiju zaštite autorskih prava.
- "MagicGate Memory Stick": S "MagicGate" tehnologijom zaštite autorskih prava.
- "Memory Stick" (Kompatibilan s "MagicGate"): Koristi "MagicGate" tehnologiju zaštite autorskih prava i podržava prijenos podataka velikom brzinom. Može se koristiti sa svim "Memory Stick" kompatibilnim uređajima. (Brzina prijenosa podataka ovisi o "Memory Stick" kompatibilnom uređaju.)

- "Memory Stick PRO": Koristi "MagicGate" tehnologiju zaštite autorskih prava i može se koristiti s "Memory Stick PRO" kompatibilnim uređajima.
- "Memory Stick-ROM": "Memory Stick-ROM" pohranjuje podatke koje ne možete brisati i na njega se ne može snimati niti s njega brisati.

■ O "Memory Sticku Duo" i "Memory Stick PRO Duo"

"Memory Stick Duo" je manji od standardnog "Memory Sticka". Kad je stavljen u pripadajući Duo adapter, iste je veličine kao "Memory Stick" standardne veličine i moguće ga je koristiti s "Memory Stick" kompatibilnim uređajima.

■ O "Memory Stick Micro" ("M2")

"Memory Stick Micro" ("M2") je medij još manjih dimenzija od "Memory Stick Duo". M2 ima adapter za standardnu veličinu i za veličinu "Memory Stick Duo". Stavljanjem u neki od adaptera, "Memory Stick Micro" može se upotrebljavati s uređajima kompatibilnim s "Memory Stick PRO" ili "Memory Stick PRO Duo".

Vrste "Memory Sticka" koje ovaj pisač može koristiti

Ovim pisačem možete izvoditi sljedeće postupke za svaku vrstu "Memory Sticka":

Funkcija	Vrsta Memory Sticka		
	Medij koji nije Memory Stick PRO ^{*2}		Memory Stick PRO ^{*2*3}
	Memory Stick (Nije kompatibilan s Magic Gate)	Memory Stick (Kompatibilan s MagicGate)	
			MagicGate Memory Stick
Prikaz/Ispis	OK	OK ^{*1}	OK ^{*1}
Brisanje/Pohrana/Formatiranje	OK	OK ^{*1}	OK ^{*1}

*1 Nije moguće očitavanje/snimanje podataka koji zahtijevaju "MagicGate".

*2 Pisač ima utor kompatibilan sa standardnim medijem i medijem veličine Duo. Bez Memory Stick Duo adaptera, možete upotrebljavati standardne "Memory Stick" i kompaktne "Memory Stick Duo" medije.

*3 Kod uporabe "Memory Stick Micro" uz ovaj pisač, uvijek umetnite medij u M2 adapter. Ako umetnete "Memory Stick Micro" bez M2 adaptera, možda nećete moći izvaditi "Memory Stick Micro".

*4 Pisač podržava FAT32. Pisač je ispitan za rad s "Memory Stick" medijem kapaciteta 4 GB ili manje, koje proizvodi Sony Corporation. Ipak, ne jamčimo funkcioniranje sa svim "Memory Stick" medijima.

Što je "MagicGate"?

"MagicGate" je opći naziv za tehnologiju zaštite od neovlaštenog kopiranja koju je razvila tvrtka Sony. Ova tehnologija omogućuje autentifikaciju i enkripciju jer se provodi međusobna provjera između "Memory Stick" medija i "MagicGate" kompatibilnog uređaja kako bi se dozvolilo pravilno snimanje ili reprodukcija zaštićenog materijala. Nakon autentifikacije, provodi se enkripcija podataka.

Autentifikacija se također provodi kod reprodukcije podataka. Tek ako je autentifikacija uspjela, provodi se dekodiranje u originalan oblik i reprodukcija. Reprodukcija zaštićenih podataka nije moguća na uređajima koji nisu autentificirani.

Pisač nije opremljen "MagicGate" tehnologijom i ne može čitati niti zapisivati podatke zaštićene "MagicGate" tehnologijom.

Napomene za uporabu

- Nemojte umetati više "Memory Stick" kartica istovremeno jer se mogu pojaviti problemi u radu pisača.
- Kod uporabe "Memory Stick" kartice, pripazite na pravilan smjer umetanja. Pogrešnim umetanjem može doći do problema u radu pisača.
- Nemojte ostavljati "Memory Stick Duo" ili "Memory Stick Micro" u doseg male djece jer bi ga mogla slučajno progutati.
- Ne vadite "Memory Stick" iz pisača dok on čita ili upisuje podatke.
- U sljedećim situacijama možete oštetiti podatke:
 - Ako izvadite "Memory Stick" karticu ili isključite pisač dok on očitava ili upisuje podatke.
 - Ako "Memory Stick" koristite na mjestu izložen elektrostatskim ili električnim smetnjama.
- Savjetujemo vam da izradite sigurnosnu kopiju važnih podataka.

- Podaci obrađeni na računalo možda se neće moći reproducirati na pisaču.
- Kad formatirate "Memory Stick", koristite funkciju formatiranja na pisaču ili digitalnom fotoaparatu. Ako "Memory Stick" formatirate računalom, pisač možda neće pravilno prikazivati slike.
- Kad formatirate "Memory Stick", svi podaci, uključujući zaštićene slike, će se obrisati. Kako biste izbjegli slučajan gubitak važnih podataka, provjerite sadržaj prije formatiranja.

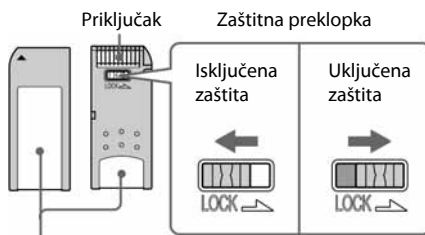

Ovdje stavite naljepnicu

- Kad pomaknete zaštitnu preklapku u položaj za sprečavanje pisanja LOCK, ne možete snimati, editirati ili brisati podatke.
- Kad upotrebljavate "Memory Stick Duo" bez zaštitne preklapke, pripazite da slučajno ne editirate ili obrišete podatke.
- Kod pomicanja zaštitne preklapke na "Memory Sticku Duo", koristite šiljati predmet.
- Nemojte lijepiti druge naljepnice osim isporučene. Kod stavljanja naljepnice, nalijepite je na pripadajuće mjesto. Pazite da ne prelazi predviđeni prostor.
- Kod pisanja na naljepnicu, nemojte pritisvivati prejakom.
- Kod pohrane i nošenja "Memory Stick" kartice, spremite je u priloženu kutiju.
- Ne dirajte priključak "Memory Stick" kartice rukom ili metalnim predmetima.
- Nemojte bacati i savijati "Memory Stick" ili ga izlagati udarcima.
- Nemojte rastavljati ili prerađivati "Memory Stick".
- Nemojte izlagati "Memory Stick" vodi.

Nastavlja se

- Ne koristite i ne čuvajte "Memory Stick" u sljedećim uvjetima:
 - Na mjestima s uvjetima izvan optimalnog raspona kao što je vozilo parkirano na izravnom suncu ljeti, na otvorenom ili u blizini grijalica.
 - Na vlažnim mjestima ili u blizini korozivnih tvari.
- Kod pohrane i nošenja SD kartice, spremite je u priloženu kutiju.
- Ne vadite karticu iz utora i nemojte isključivati pisač dok on očitava podatke s kartice ili snima na nju te dok trepće indikator pristupa. U protivnom možete oštetiti podatke na kartici.

O SD karticama

SD utor na pisaču omogućuje uporabu SD memorijske kartice^{*1} i MMC standardne memorijske kartice^{*2}.

*1 Pisač podržava FAT32. Pisač je ispitan za rad s SD karticom kapaciteta 2 GB ili manje. Za uporabu miniSD kartice, potreban je adapter.

*2 Pisač je ispitan za rad sa standardnom MMC memorijskom karticom kapaciteta od 128 MB ili manje.

Ne jamčimo pravilan rad sa svim vrstama SD kartica/MMC standardnih memorijskih kartica.

Napomene za uporabu

- Kod uporabe kartice, pripazite na pravilan smjer umetanja i umetnite ga u pravilan utor.
- Na SD kartici ne možete očitavati ili pisati podatke sa zaštićenim autorskim pravima.
- Nemojte bacati i savijati SD karticu ili je izlagati udarcima.
- Nemojte rastavljati ili prerađivati karticu.
- Nemojte izlagati karticu vodi.
- Izbjegavajte uporabu kartice na mjestima s visokom vlagom, jer na karticu vlažnost može lako utjecati.
- Ne koristite i ne spremajte SD karticu na mjestima izloženim:
 - visokim temperaturama, primjerice u vozilu parkirano na izravnom suncu, i ne ostavljajte je pored grijalica,
 - izravnom sunčevom svjetlu
 - visokoj vlazi ili korozivnim tvarima
 - elektrostatskim i električnim smetnjama

Tehnički podaci

■ Pisač

Metoda ispisa

Ispis pomoću sublimacije boje
(žuta/grimizna/cijan, tri prolaza)

Rezolucija

300 (V) x 300 (O) točaka po inču

Ekvivalent za
Ink-Jet sa 3 tinte 4 800 dpi x 4 800 dpi^{*1}
Ink-Jet sa 6 tinti 3 810 dpi x 3 810 dpi^{*2}

Obrada slike po točki

256 razina (8 bita za žutu, grimiznu i cijan), otprilike 16 770 000 boja.

Formati ispisa

Post Card (4 x 6 inča):
101,6 x 152,4 mm (maksimalno, bez obruba)

Vrijeme ispisa (po listu)^{*3}

Memorijska kartica^{*4}: Približno 63 s
PictBridge mod^{*5}: Približno 71 s
Računalni mod^{*6}: Približno 60 s

Ulazno-izlazne priključnice

USB priključnica za spajanje s računalom
USB 1.1 (Tip B)
Ne podržava Highspeed.
PictBridge priključnica

Utori

Utor za "Memory Stick"
Utor za SD karticu

Kompatibilni formati slikovnih datoteka^{*1}

JPEG: DCF 2.0 kompatibilan, Exif 2.21
kompatibilan, JFIF^{*7}

TIFF: Exif 2.21 kompatibilan

BMP^{*8}: 24-bitni Windows format

Neke slikovne datoteke nisu kompatibilne.

Maksimalan broj piksela za obradu

6 400 (V) x 4 800 (O) točaka
(Ne uključujući Index ispis i dio Creative
Print ispisa)

Maksimalan broj slika za organizaciju

9 999 datoteka po memorijskoj kartici/
vanjskom uređaju

Patrona za ispis/papir za ispis

Pogledajte "Priprema paketa za ispis" na
strani 11.

LCD zaslon

5,0 cm (tip 2.0) TFT sustav
Ukupan broj točaka:
86 636 (358 x 242) točaka

Napajanje

DC IN priključnica, DC 24V

Potrošnja

Tijekom rada: 75 W (maksimalno)
U stanju pripravnosti: manje od 1 W

Radna temperatura

5°C do 35°C

Dimenzije

Otprilike 175 x 60 x 137 mm
(š/v/d, bez dijelova koji strše)
(306 mm dubine ako je umetnuta ladica
za papir.)

Masa

Oko 1,1 kg
(bez ladice za papir, patrone i mrežnog
adaptera)

Isporučeni pribor

Pogledajte "Provjera sadržaja isporuke"
na str. 10.

■ Mrežni adapter AC-S2425

Napajanje

AC 100 – 240 V, 50/60 Hz, 1,5 – 0,75 A

Nazivni izlazni napon

DC 24 V, 2,2 A

Radna temperatura

od 5°C do 35°C

Dimenzije

Otpriblike 60 x 30,5 x 122 mm
(š/v/d, bez dijelova koji strše)

Masa

Otpriblike 305 g

Dizajn i tehnički podaci su podložni promjenama bez najave.
Proizvođač ne preuzima odgovornost za eventualne tiskarske pogreške.

- *1: Ako se upotrebljava matrica 16 x 16: 300 x 16 = 4 800 dpi.
- *2: Ako se upotrebljava matrica 12,7 x 12,7: 300 x 12,7 = 3 810 dpi.
- *3: Fotografija veličine datoteke 3,11 MB s 7 200 000 efektivnih piksela snimljena pomoću DSC-T30 (7Mega Cyber-shot).
- *4: Vrijeme od pritiska na tipku PRINT do kraja ispisa, ako se ispisuje s "Memory Stick PRO Duo" kartice umetnute u utor pisača (Vrijeme ispisa može se razlikovati ovisno o vrsti upotrijebljene opreme, formatu slike, memorijskoj kartici, postavkama, aplikacijama i radnim uvjetima).
- *5: Vrijeme od pritiska na tipku za ispis u izborniku fotoaparata do kraja ispisa kod fotoaparata DSC-T30 spojenog pomoću USB kabela.
- *6: Ne uključuje vrijeme obrade podataka i vrijeme prijenosa.
- *7: Baseline JPEG s formatima 4:4:4, 4:2:2 ili 4:2:0.
- *8: Nije moguć ispis pomoću Picture Motion Browser aplikacije.

Internetska stranica podrške

Najnovije informacije o proizvodu raspoložive su na sljedećoj internetskoj stranici:
<http://www.sony.net/>

Raspon ispisa

Post Card (veličina razglednice)

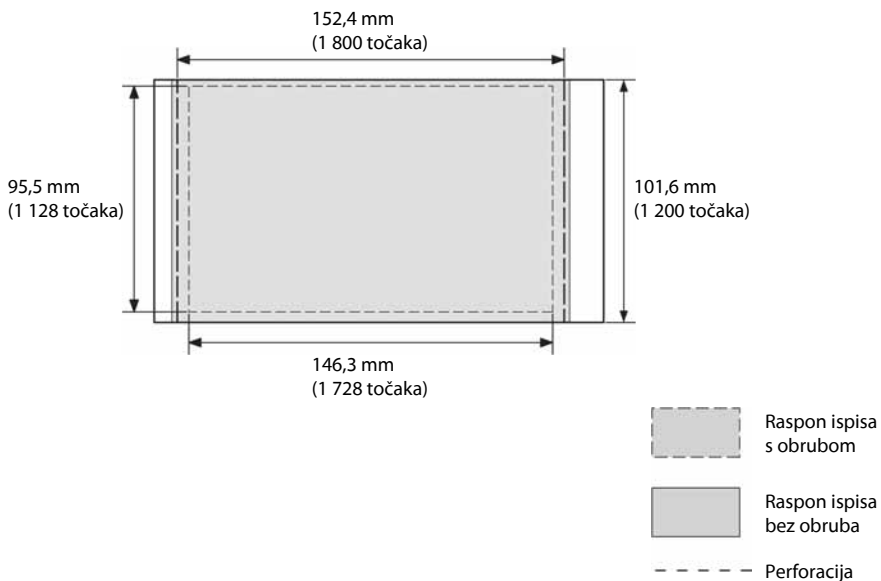

Na ilustracijama su prikazane slike otisnute u formatu 2:3.
Raspon ispisa različit je za slike s obrubom i bez njega.

Rječnik

Auto Fine Print 3

Funkcija automatski ispravlja kvalitetu slike tako da se slika može otisnuti kao življa, bistrija i ljepša fotografija. Posebno je učinkovita za tamnije slike s niskim kontrastom. Slike se korigiraju tako da se reproduciraju prirodne boje kože, živa zelena boja lišća ili bistro plavetnilo neba.

DCF (Design rule for Camera File system)

Ovaj uređaj je usklađen s DCF (Design rule for Camera File system) standardom kojeg je definirala JEITA (Japan Electronics and Information Technology Industries Association) kako bi se osigurala mogućnost razmjene datoteka i kompatibilnost između digitalnih fotoaparata i sličnih uređaja. Ipak, nije moguće jamčiti potpunu kompatibilnost.

DPOF (Digital Print Order Format)

Format koji se koristi za snimanje informacija potrebnih za automatski ispis slika snimljenih digitalnim fotoaparatom u fotolaboratoriju ili na kućnom pisaču. Ovaj pisač podržava DPOF ispis i može automatski ispisati prethodno podešen broj kopija slika s DPOF podešenjem.

Exif 2.21 (Exif Print)

Exif (Exchangeable image file format for digital cameras) Print je globalni standard za ispis digitalnih fotografija. Digitalni fotoaparat koji podržava Exif Print pohranjuje podatke vezane uz uvjete snimanja pri snimanju svake fotografije. Pisač upotrebljava Exif Print podatke pohranjene u svaku slikovnu datoteku kako bi se osiguralo da rezultati ispisa što bolje odgovaraju originalnoj snimci*¹.

*1 Ako je uključena opcija "Auto Fine Print 3" i slika (JPEG datoteka) je snimljena pomoću Exif Print (Exif 2.21) kompatibilnog digitalnog fotoaparata, slika se automatski prilagođuje na najbolju kvalitetu i ispisa.

Memorijski sustav velikog kapaciteta

Različiti uređaji za pohranu velike količine podataka, uključujući sve vrste diskovnih pogona (floppy diskovi, tvrdi diskovi i optički diskovi) ili medija s vrpcom. Za razliku od *flash* memorije, uređaji za pohranu zadržavaju podatke i kad je računalo ili uređaj isključen.

"Memory Stick"/SD kartica

Kompaktan, lagan i prenosiv medij za pohranu. Za detalje pogledajte str. 83 – 86.

PictBridge

Standard kojeg je definirala Camera & Imaging Products Association koji omogućuje izravno spajanje PictBridge kompatibilnog digitalnog fotoaparata s pisačem bez posredovanja računala. Tako je omogućeno izravan ispis slika na licu mjesta.

Thumbnail

Minijaturne slike za pregled izvornih fotografija pohranjenih u slikovnim datotekama snimljenim digitalnim fotoaparatom. Pisač ih koristi u listi slika.

