

AV-mottagare med flera kanaler

Bruksanvisning

STR-DN1020

VARNING!

Utsätt inte produkten för regn eller fukt – det ökar risken för brand eller elektriska stötar.

Täck inte över ventilationsöppningarna på apparaten med tidningar, dukar, gardiner och liknande, eftersom det kan förorsaka brand. Placera heller aldrig öppen eld, till exempel levande ljus, ovanpå apparaten.

Skydda apparaten mot stänk och väta och placera inte vätskefyllda föremål, som till exempel vaser, ovanpå apparaten, så undviker du risk för brand eller elektriska stötar.

Placera inte enheten där det är ont om utrymme, t.ex. i en bokhylla eller i en inbyggnadslåda.

Eftersom du använder nätkabeln för att koppla bort apparaten från elnätet, bör du se till att det vägguttag du använder är lätt att komma åt. Om du upptäcker att något med apparaten inte är som det ska måste du omedelbart dra ut kontakten ur vägguttaget.

Batterier och apparater med batterier får inte utsättas för hög värme, till exempel direkt solljus, eld eller liknande.

Även om enheten är avstängd är den inte bortkopplad från elnätet så länge den är ansluten till ett eluttag.

Alltför hög ljudnivå i öronsnäckor eller hörlurar kan orsaka hörselskador.



Den här symbolen används för att uppmärksamma användaren på ytor där det finns risk att bränna sig om de vidrörs under normal användning.

Utrustningen har testats och överensstämmer med de begränsningar som finns i EMC-direktivet, gällande användning av en anslutningskabel kortare än 3 meter.

För kunder i USA

Ägarbevis

Enhetens modell- och serienummer finns angivna på enhetens baksida. Anteckna numren nedan. Ange dessa nummer om du behöver kontakta din Sony-återförsäljare angående produkten.

Modellnummer _____

Serienummer _____



Den här symbolen används för att uppmärksamma användaren på att det innanför produktens hölje finns strömförande, oisolerade komponenter och att spänningen kan ha tillräcklig styrka för att utgöra en risk för elektrisk stöt.



Den här symbolen används för att uppmärksamma användaren på instruktioner för användning och underhåll (service) i enhetens medföljande dokumentation.

Viktiga säkerhetsinstruktioner

- 1) Läs dessa instruktioner.
- 2) Behåll dessa instruktioner.
- 3) Ta hänsyn till samtliga varningar.
- 4) Följ samtliga instruktioner.
- 5) Använd inte apparaten i närheten av vatten.
- 6) Rengör endast med torr trasa.
- 7) Blockera aldrig enhetens ventilationsöppningar. Installera enheten enligt tillverkarens instruktioner.
- 8) Installera inte enheten i närheten av värmekällor, till exempel element, värmeregulatorer, kaminer eller andra apparater (inklusive förstärkare) som alstrar värme.
- 9) Den polariserade eller jordade kontakten fyller en säkerhetsfunktion och får inte skadas eller modifieras. En polariserad kontakt har två blad där det ena är bredare än det andra. En jordad kontakt har två blad och ett tredje jordningsstift. Det breda bladet eller det tredje stiftet fyller en säkerhetsfunktion. Om kontakten inte passar i ditt vägguttag bör du kontakta en elektriker för att byta ut det föråldrade vägguttaget.
- 10) Skydda nätströmskabeln så att den inte blir trampad på eller klämd, i synnerhet vid kontakten, uttaget och där kabeln kommer ut ur apparaten.
- 11) Använd endast de fästen/tillbehör som anges av tillverkaren.

- 12) Använd endast tillsammans med vagn, ställ, stativ, fäste eller bord som rekommenderas av tillverkaren eller säljs tillsammans med apparaten. När en vagn används ska försiktighet iakttagas när vagnen/apparaten förflyttas så att den inte välter och orsakar skada.



- 13) Koppla loss apparaten från nätströmmen vid åska eller om den inte ska användas på länge.
- 14) All service av apparaten ska utföras av behörig servicepersonal. Service krävs om apparaten skadas på något sätt, till exempel om nätströmskabeln eller kontakten skadas, om apparaten utsatts för vätskespill eller om någonting har fallit ned på den, om apparaten har utsatts för regn eller fuktiga miljöer, om den inte fungerar som den ska eller om den har tappats.

Följande FCC-anmärkning gäller endast den version av den här modellen som tillverkas för försäljning i USA. Övriga versioner kanske inte överensstämmer med de tekniska FCC-specifikationerna.

OBS!

Utrustningen har testats och uppfyller begränsningarna för digitala enheter av Klass B, i enlighet med del 15 av FCC:s bestämmelser. Gränsvärdena är framtagna för att ge rimligt skydd mot skadlig störning i boendemiljöer. Utrustningen genererar, använder sig av och kan utstråla radiofrekvent energi och kan, om den inte installeras och används i enlighet med instruktionerna, orsaka skadliga störningar på radiokommunikation. Det finns dock ingen garanti för att störningar inte kommer att inträffa vid en specifik installation. Om utrustningen faktiskt orsakar skadliga störningar av radio- eller TV-mottagningen, vilket kan kontrolleras genom att utrustningen stängs av och sätts på, rekommenderas användaren att försöka åtgärda störningarna genom en eller flera av följande åtgärder:

- Rikta om eller flytta mottagarantennen.
- Öka avståndet mellan utrustningen och mottagaren.

- Anslut utrustningen till ett uttag som ligger på en annan krets än den som mottagaren är ansluten till.
- Kontakta återförsäljaren eller en behörig radio-/TV-tekniker.

IAKTTAG FÖRSIKTIGHET

Observera att ändringar eller modifikationer som inte uttryckligen godkänns i den här bruksanvisningen kan upphäva användarens behörighet att använda utrustningen.

För att minimera risken för elektriska stötar ska högtalarkabeln anslutas till apparaten och högtalarna enligt följande instruktioner.

- 1) Koppla bort nätströmskabeln från nätströmmen.
- 2) Skala av 10 till 15 mm av kabelisoleringen från högtalarkabeln.
- 3) Anslut högtalarkabeln till apparaten och högtalarna och var försiktig så att du inte vidrör kärnmaterialet i högtalarkabeln med handen. Koppla även bort nätströmskabeln från nätströmmen innan du kopplar loss högtalarkabeln från apparaten och högtalarna.

För kunder i Europa



Kassering av gamla elektriska och elektroniska produkter (gäller inom EU samt i andra europeiska länder med separata insamlingssystem)

Den här symbolen på produkten eller förpackningen anger att produkten inte får hanteras som vanligt hushållsavfall. Den ska i stället lämnas in på en uppsamlingsplats för återvinning av el- och elektronikkomponenter. Genom att säkerställa att produkten kasseras på rätt sätt bidrar du till att förebygga eventuella negativa miljö- och hälsoeffekter som kan uppstå om produkten kasseras som vanligt avfall. Återvinning av material hjälper till att bevara naturens resurser. Om du vill veta mer om återvinning av produkten kontaktar du lokala myndigheter eller sophämtningstjänst eller den affär där du köpte varan.



Avfallsinstruktion rörande förbrukade batterier (gäller inom EU samt i andra europeiska länder med separata insamlingsystem)

Denna symbol på batteriet eller på förpackningen betyder att batteriet inte får hanteras som vanligt hushållsavfall.

På vissa batterier kan denna symbol användas i kombination med en kemisk symbol. Den kemiska symbolen för kvicksilver (Hg) eller bly (Pb) läggs till om batteriet innehåller mer än 0,0005 % kvicksilver eller 0,004 % bly.

Genom att säkerställa att batterierna kasseras på rätt sätt bidrar du till att förebygga eventuella negativa miljö- och hälsoeffekter som kan uppstå om batterier kasseras som vanligt avfall. Återvinning av material hjälper till att bevara naturens resurser. För produkter som av säkerhets-, prestanda- eller dataintegritetsskäl kräver permanent anslutning av ett inbyggt batteri, bör detta batteri endast bytas av behörig servicetekniker.

Se till att batteriet hanteras på rätt sätt genom att lämna in produkten till en återvinningsstation för elektriska och elektroniska produkter när det är förbrukat.

Information om övriga batterier finns i avsnittet om hur du tar ut batterierna ur produkten på säkert sätt. Lämna in batteriet på en återvinningsstation i behållaren för förbrukade batterier.

Om du vill veta mer om återvinning av produkten eller batteriet kontaktar du lokala myndigheter eller sophämtningstjänst eller den affär där du köpte varan.

Information till kunder: Följande information gäller endast för utrustning som säljs i länder med gällande EU-direktiv.

Tillverkare av denna produkt är Sony Corporation, 1-7-1 Konan Minato-ku Tokyo, 108-0075 Japan. Auktoriserad representant för EMC och produktsäkerhet är Sony Deutschland GmbH, Hedelfinger Strasse 61, 70327 Stuttgart, Tyskland. Adresser och kontaktinformation för service- och garantiärenden finns i den separata service- och garantidokumentationen.

För kunder i Australien



Kassering av gamla elektriska och elektroniska produkter (gäller i EU och andra europeiska länder med separata insamlingsystem)

Om den här bruksanvisningen

- Instruktionerna i denna bruksanvisning gäller för modellen STR-DN1020. Enhetens modellnummer finns i det nedre högra hörnet av mottagarens frontpanel. Bilderna som används i bruksanvisningen gäller den amerikanska modellen och kan skilja sig från din modell. Eventuella skillnader i funktion markeras i bruksanvisningen med anmärkningen Gäller endast europeisk modell.
- I den här bruksanvisningen får du instruktioner om hur du använder mottagaren tillsammans med den medföljande fjärrkontrollen. Du kan också använda kontrollknapparna på mottagaren om de har samma eller liknande namn som de på fjärrkontrollen.

Angående upphovsrätt

Dolby* Digital, Pro Logic Surround och DTS** Digital Surround System används i denna mottagare.

* Tillverkad under licens från Dolby Laboratories. Dolby, Pro Logic och dubbel-D-symbolen är varumärken som tillhör Dolby Laboratories.

** Tillverkad på licens under de amerikanska patenten: 5 451 942, 5 956 674, 5 974 380, 5 978 762, 6 226 616, 6 487 535, 7 212 872, 7 333 929, 7 392 195, 7 272 567 samt andra amerikanska och internationella godkända och ansökta patent. DTS och DTS-symbolen är registrerade varumärken och DTS-HD, DTS-HD Master Audio och DTS-logotyperna är varumärken som tillhör DTS, Inc. Programvara ingår i produkten. © DTS, Inc. Med ensamrätt.

Mottagaren utnyttjar HDMITM-teknik (High-Definition Multimedia Interface). HDMI, HDMI-logotypen och High-Definition Multimedia Interface är varumärken eller registrerade varumärken som tillhör HDMI Licensing LLC i USA och andra länder/regioner.

Sirius-prenumerationer säljs separat och regleras av Sirius villkor (se www.sirius.com). Läs det här avtalet innan du köper en prenumeration. Sirius, XM och alla tillhörande märken och logotyper är varumärken som tillhör Sirius XM Radio Inc. och dess dotterbolag. Med ensamrätt.

Teckensnittet (Shin Go R) som är installerat i mottagaren tillhandahålls av MORISAWA & COMPANY LTD. Namnen är varumärken som tillhör MORISAWA & COMPANY LTD. och upphovsrätten till teckensnittet tillhör också MORISAWA & COMPANY LTD.

iPhone, iPod, iPod classic, iPod nano och iPod touch är varumärken som tillhör Apple Inc. i USA och andra länder/regioner.

Alla andra varumärken och registrerade varumärken tillhör sina respektive ägare. I den här bruksanvisningen anges inte symbolerna TM och [®].



Made for iPod och Made for iPhone innebär att ett elektroniskt tillbehör har utformats specifikt för anslutning till iPod respektive iPhone samt att produkten certifierats av utvecklaren för att uppfylla Apples prestandakrav.

Apple kan inte hållas ansvariga för den här enhetens funktion eller uppfyllande av regulatoriska säkerhetsstandarder. Obs! Om detta tillbehör används tillsammans med iPod eller iPhone kan det påverka trådlösa prestanda.

DLNA och DLNA CERTIFIED är varumärken och/eller tjänstemärken som tillhör Digital Living Network Alliance.

Wake-on-LAN är ett varumärke som tillhör International Business Machines Corporation i USA.

Microsoft, Windows, Windows Vista, Windows 7TM och Windows Media är varumärken som tillhör Microsoft Corporation i USA och/eller i andra länder.

Den här produkten skyddas av immateriell egendomsrätt tillhörande Microsoft Corporation. Användning eller distribution av sådan teknik utanför produkten är inte tillåten utan licens från Microsoft eller ett auktoriserat Microsoft-dotterbolag.

Ljudkodningstekniken MPEG Layer-3 och patent licensieras från Fraunhofer IIS och Thomson.

Logotyperna x.v.Color (x.v.Colour) och x.v.Color (x.v.Colour) är varumärken som tillhör Sony Corporation.

BRAVIA är ett varumärke som tillhör Sony Corporation.

PlayStation är ett registrerat varumärke som tillhör Sony Computer Entertainment Inc.

WALKMAN är ett registrerat varumärke som tillhör Sony Corporation.

MICROVAULT är ett varumärke som tillhör Sony Corporation.

VAIO och VAIO Media är registrerade varumärken som tillhör Sony Corporation.

PARTY STREAMING och PARTY STREAMING-logotypen är varumärken som tillhör Sony Corporation.

Innehållsförteckning

Om den här bruksanvisningen	4
Medföljande tillbehör	8
Beskrivning av delarna och deras placering.....	9
Komma igång.....	18

Anslutningar

1: Installera högtalarna	19
2: Ansluta högtalarna	21
3: Ansluta TV:n.....	23
4a: Ansluta videoutrustning.....	24
4b: Ansluta ljudutrustning	32
5: Ansluta antennerna	33
6: Ansluta till nätverket.....	33
7: Ansluta nätströmskabeln.....	36

Förbereda mottagaren

Initiera mottagaren.....	36
Ställa in högtalarna.....	37
Använda AUTO CALIBRATION	38
Konfigurera mottagarens nätverksinställningar	43
Riktlinjer för användargränssnittet på skärmen.....	44

Grundläggande funktioner

Spela upp en insignal från utrustning.....	46
Spela upp iPhone/iPod.....	49
Spela upp från en USB-enhet.....	52
Spela in med hjälp av mottagaren.	54

Tunerfunktioner

Lyssna på FM/AM-radio.....	55
Förinställa FM-/AM-radiostationer (Preset Tuning)	56
Ta emot RDS-sändningar	57
(gäller endast europeiska och australiska modeller)	
Lyssna på satellitradio	58
(Gäller endast amerikanska och kanadensiska modeller)	
Ansluta en satellitradiomottagare.....	58
Förbereda satellitradion för lyssning.....	59
Välja en kanal på satellitradion	59
Förinställa satellitradiokanaler.....	60
Begränsa åtkomst till specifika kanaler (Parental Lock)	61

Lyssna på surroundljud

Välja ljudfält.....	64
Använda SOUND OPTIMIZER	68
Återställa ljudfält till standardinställningarna.....	68

Använda nätverksfunktioner

Om mottagarens nätverksfunktioner.....	69
Konfigurera servern	69
Lyssna på ljudinnehåll som finns på servern	73
Lyssna på musiktjänster	75
Använda funktionen PARTY STREAMING	77
Uppdatera programvaran	78
Söka efter ett objekt med hjälp av ett tangentbord	80

BRAVIA Sync-funktioner

Vad är BRAVIA Sync?	81
Förbereda för BRAVIA Sync	81
Spela upp utrustning med en knapptryckning (Uppspelning med en knapptryckning)....	82
Spela upp TV-ljudet från högtalarna som anslutna till mottagaren (Systemets ljudkontroll)	83
Stänga av mottagaren med TV:n (Systemavstängning).....	83
Spela upp filmer med optimalt ljudfält (Bio-/biolägesynkronisering).....	84
Spela upp filmer med optimalt ljudfält för en vald scen (Välja scen)	84

Övriga funktioner

Använda den automatiska volymfunktionen.....	84
Växla mellan digitalt och analogt ljud (INPUT MODE)	85
Använda ljud/bilder från andra ingångar (Input Assign).....	85
Använda en bi-amp-anslutning.....	88
Använda flerzonsfunktioner	88

Justera inställningar

Använda menyn Settings.....	91
Menyn Speaker Settings.....	92
Menyn Surround Settings.....	94
Menyn EQ Settings.....	95
Menyn Audio Settings.....	95
Menyn Video Settings	97
Menyn HDMI Settings.....	98
Menyn Network Settings	99
Menyn System Settings	102
Styra utan anslutning till en TV	102

Använda fjärrkontrollen

Programmera fjärrkontrollen	109
Återställa fjärrkontrollen.....	113

Övrig information

Försiktighetsåtgärder	114
Felsökning.....	115
Specifikationer	125
Register	128

Medföljande tillbehör

- Bruksanvisning (denna bruksanvisning)
- Snabbstartguide
- Lista med användargränssnittets menyer
- FM-antenn (1)



- AM-ramantenn (1)

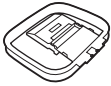

- Fjärrkontroll (1)
 - RM-AAP063 (gäller endast amerikanska och kanadensiska modeller)
 - RM-AAP064 (övriga modeller)

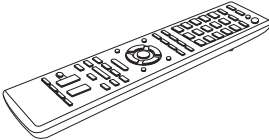

- R6-batterier (storlek AA) (2)



- Optimeringsmikrofon (ECM-AC2) (1)



Sätta batterier i fjärrkontrollen

Sätt i de två medföljande R6-batterierna (storlek AA) så att symbolerna ⊕ och ⊖ på batterierna hamnar åt samma håll som symbolerna i fjärrkontrollens batterifack.

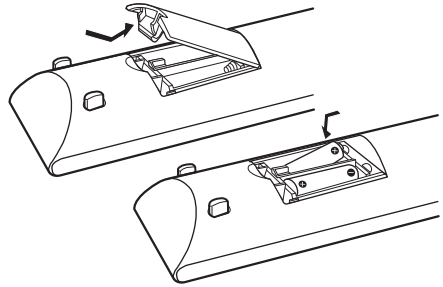

Obs!

- Förvara inte fjärrkontrollen på en mycket varm eller fuktig plats.
- Använd inte ett nytt batteri tillsammans med ett gammalt.
- Blanda inte manganbatterier med andra typer av batterier.
- Utsätt inte fjärrkontrollen för direkt solljus eller stark belysning. Om du gör det kan det orsaka fel på fjärrkontrollen.
- Om du inte tänker använda fjärrkontrollen under en längre tid ska du ta ut batterierna för att undvika att de skadas p.g.a. batteriläckage och korrosion.
- När du byter eller tar ut batterierna kan de programmerade koderna nollställas. Om detta inträffar programmerar du fjärrkontrollen igen (sidan 109).
- När fjärrkontrollen slutar att fungera byter du ut samtliga batterier mot nya.

Beskrivning av delarna och deras placering

Frontpanel

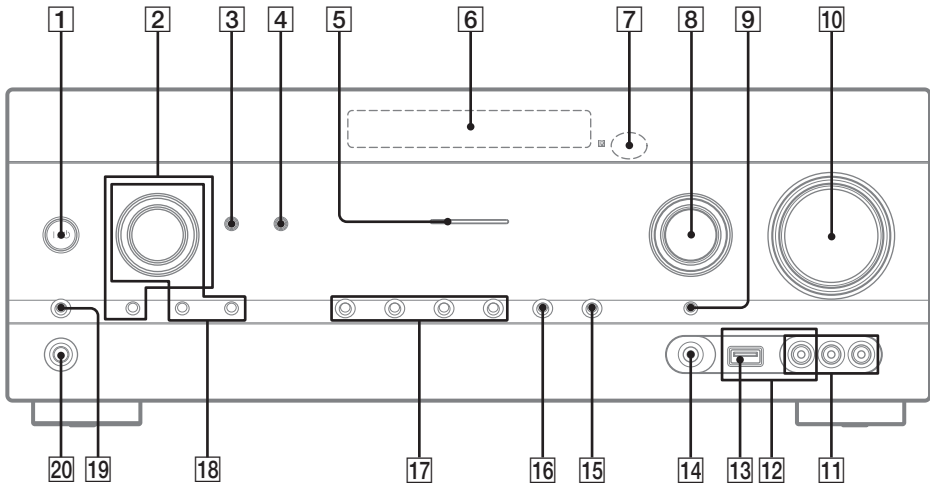

- 1** I/⏻ (på/standby) (sidan 36, 56, 68)
- 2** **TONE, TONE MODE**
Tryck på TONE MODE upprepade gånger för att välja BASS eller TREBLE. Vrid sedan på TONE för att justera nivån.
- 3** **SOUND OPTIMIZER** (sidan 68)
- 4** **AUTO VOL** (sidan 84)
- 5** **MULTI CHANNEL DECODING-indikator**
Tänds när flerkanaliga ljudsignaler avkodas (sidan 117).
- 6** **Teckenfönster** (sidan 10)
- 7** **Fjärrkontrollsensor**
Tar emot signaler från fjärrkontrollen.
- 8** **INPUT SELECTOR** (sidan 47, 54, 85)
- 9** **INPUT MODE** (sidan 85)
- 10** **MASTER VOLUME** (sidan 47)
- 11** **VIDEO 2 IN-kontakter** (sidan 30)
- 12** **iPhone-/iPod-terminaler** (sidan 29)
Ansluter ⚡-porten (USB) och videokontakten till ljud-/videoutmatning från iPhone/iPod.
- 13** ⚡-port (USB) (sidan 32)
- 14** **AUTO CAL MIC-kontakt** (sidan 39)
- 15** **DISPLAY** (sidan 108)
- 16** **DIMMER**
Justerar ljusstyrkan för teckenfönstret i 3 nivåer.
- 17** **2CH/A.DIRECT, A.F.D., MOVIE (HD-D.C.S.), MUSIC** (sidan 64, 66)
- 18** **TUNING MODE, MEMORY/ENTER, TUNING**
Tryck för att aktivera en tuner (FM/AM) och satellitradio (SIRIUS) (gäller endast amerikanska och kanadensiska modeller). Vrid TUNING för att söka efter en station.
- 19** **SPEAKERS** (sidan 38)
- 20** **PHONES-kontakt** (sidan 115)

Indikatorer i teckenfönstret

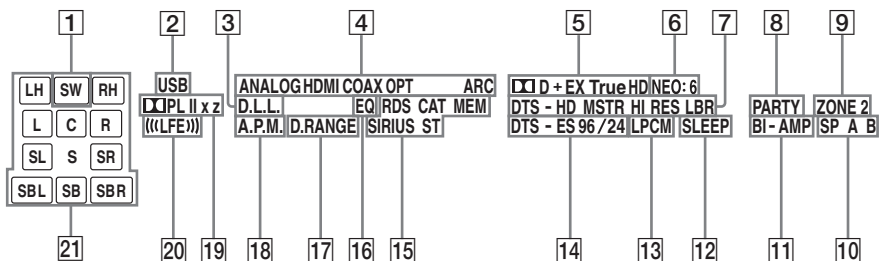

1 SW

Tänds när ljudsignalen matas ut från SUBWOOFER-kontakten.

2 USB

Tänds när en iPhone/iPod eller USB-enhet hittas.

3 D.L.L.

Tänds när funktionen D.L.L. (Digital Legato Linear) är aktiverad.

4 Insignalsindikator

Tänds för att indikera aktuell insignal.

ANALOG

- Det finns ingen digital insignal.
- INPUT MODE är inställt på ANALOG.
- A. DIRECT väljs.

HDMI

Mottagaren känner igen den utrustning som är ansluten via en HDMI IN-kontakt.

COAX

En digital insignal sänds via COAXIAL-kontakten (sidan 85).

OPT

En digital insignal sänds via OPTICAL-kontakten (sidan 85).

ARC

TV-ingången är vald och ARC-signaler (Audio Return Channel) hittas.

5 Dolby Digital Surround-indikator*

Respektive indikator tänds när mottagaren avkodar motsvarande signaler i Dolby Digital-format.

- | | |
|---------------------------------|---------------------------|
| <input type="checkbox"/> D | Dolby Digital |
| <input type="checkbox"/> D EX | Dolby Digital Surround EX |
| <input type="checkbox"/> D+ | Dolby Digital Plus |
| <input type="checkbox"/> TrueHD | Dolby TrueHD |

6 NEO:6

Tänds när DTS Neo:6 Cinema/Music-avkodaren är aktiverad (sidan 65).

7 DTS-HD-indikator*

Respektive indikator tänds när mottagaren avkodar motsvarande signaler i DTS-HD-format.

- | | |
|----------------------|------------------------------|
| DTS-HD MSTR | DTS-HD Master Audio |
| DTS-HD HI RES | DTS-HD High Resolution Audio |
| DTS-HD LBR | DTS-HD Low Bit Rate Audio |

8 PARTY

Tänds när funktionen PARTY STREAMING är aktiverad (sidan 77).

9 ZONE 2

Tänds när drift i zon 2 är aktiverad.

10 SP A/SP B/SP A B (sidan 38)

11 BI-AMP

Tänds när de bakre surroundhögtalarna är inställda på BI-AMP (sidan 88).

12 SLEEP

Tänds när insomningstimern är aktiverad.

13 LPCM

Tänds när mottagaren avkodar linjära PCM-signaler.

14 DTS(-ES)-indikator*

Respektive indikator tänds när mottagaren avkodar motsvarande signaler i DTS-format.

- | | |
|------------------|-------------------|
| DTS | DTS |
| DTS-ES | DTS-ES |
| DTS 96/24 | DTS 96 kHz/24 bit |

15 Inställningsindikatorer

Tänds när mottagaren ställer in en radiostation eller en satellitradiostation.

RDS (gäller endast europeiska och australienska modeller)

En station med RDS-tjänster är inställd.

CAT (gäller endast amerikanska och kanadensiska modeller)

Kategoriläget väljs när satellitradio används.

MEM

Minnesfunktion, till exempel förinställt minne (sidan 56) är aktiverad.

SIRIUS (gäller endast amerikanska och kanadensiska modeller)

SiriusConnect-mottagaren ansluts och SR väljs.

ST

Stereosändning

16 EQ

Tänds när equalizern är aktiverad.

17 D.RANGE

Tänds när komprimering av dynamikomfång är aktiverat (sidan 94).

18 A.P.M.

Tänds när funktionen A.P.M. (Automatic Phase Matching) är aktiverad.

Du kan bara ställa in funktionen A.P.M. (Automatic Phase Matching) i funktionen DCAC (Digital Cinema Auto Calibration) (sidan 38).

19 Dolby Pro Logic-indikator

Respektive indikator tänds när mottagaren utför Dolby Pro Logic-behandling. Denna matrisbaserade surroundavkodningsteknik kan förbättra insignaler.

<input type="checkbox"/> PL	Dolby Pro Logic
<input type="checkbox"/> PL II	Dolby Pro Logic II
<input type="checkbox"/> PL IIx	Dolby Pro Logic IIx
<input type="checkbox"/> PL IIz	Dolby Pro Logic IIz

Obs!

De här indikatorerna kanske inte tänds beroende på inställningen för högtalarmönster.

20 ((LFE))

Tänds när skivan som spelas upp innehåller en LFE-kanal (Low Frequency Effect) och LFE-kanalsignalen faktiskt återges.

21 Indikatorer för uppspelningskanal

Bokstäverna (L, C, R, etc.) indikerar kanalerna som spelas upp. Beroende på högtalarinställningarna varierar rutorna runt bokstäverna för att visa hur mottagaren mixar ned ljudkällan.

LH	Främre vänster, övre
RH	Främre höger, övre
L	Främre vänster
R	Främre höger
C	Center (mono)
SL	Vänster surround
SR	Höger surround
S	Surround (mono- eller surroundutrustning som erhålls genom Pro Logic-behandling)
SBL	Bakre vänster surround
SBR	Bakre höger surround
SB	Bakre surround (bakre surroundutrustning som erhålls genom 6.1-kanalsavkodning)

Exempel:

Högtalarmönster: 3/0.1

Inspelningsformat: 3/2.1

Ljudfält: A.F.D. AUTO

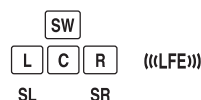

* Kontrollera att du har gjort digitala anslutningar och att INPUT MODE inte är inställt på ANALOG (sidan 85) eller A DIRECT när du spelar en skiva i Dolby Digital- eller DTS-format.

Bakre panel

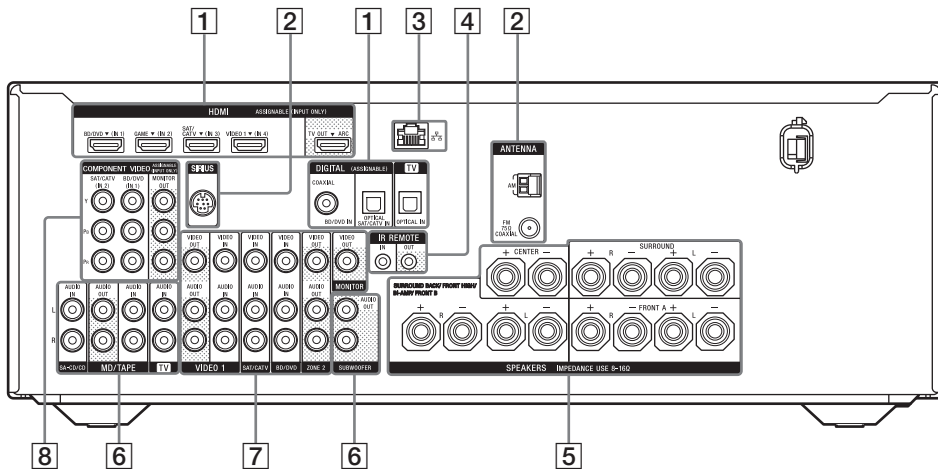

1 DIGITAL INPUT/OUTPUT-delen



HDMI IN/OUT*-kontakter
(sidan 23, 27, 28, 29, 30)



OPTICAL IN-kontakter
(sidan 23, 27, 28)



COAXIAL IN-kontakt (sidan 27)

2 ANTENNA-delen



FM ANTENNA-kontakt (sidan 33)



AM ANTENNA-anslutningar
(sidan 33)



SIRIUS-kontakt (gäller endast amerikanska och kanadensiska modeller) (sidan 58)

3 NETWORK-delen



LAN-port (sidan 35)

4 Fjärrstyrningskontakter för utrustning från Sony och annan extern utrustning



IR REMOTE IN/OUT-kontakter
(sidan 89)

5 SPEAKERS-delen (sidan 21)



6 AUDIO INPUT/OUTPUT-delen



Vit (L)

AUDIO IN/OUT-kontakter
(sidan 23, 32)



Röd (R)



Svart

AUDIO OUT-kontakter
(sidan 21)

7 VIDEO/AUDIO INPUT/OUTPUT-delen (sidan 23, 27, 28, 30)

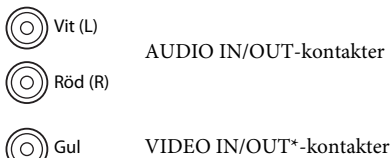

AUDIO OUT-kontakter
VIDEO OUT-kontakt
(sidan 89)

8 COMPONENT VIDEO INPUT/OUTPUT-delen (sidan 23, 27, 28)

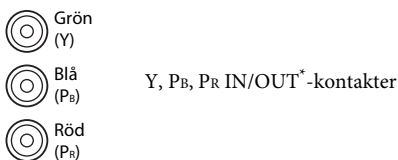

* Om du vill titta på den valda insignalen måste du ansluta HDMI TV OUT- eller MONITOR OUT-kontakten till en TV (sidan 23).

Fjärrkontroll

Du kan använda den medföljande fjärrkontrollen för att styra mottagaren och annan utrustning. Fjärrkontrollen är förprogrammerad för att styra ljud-/videoutrustning från Sony. Du kan även programmera fjärrkontrollen för att styra utrustning från andra märken än Sony. Mer information finns i avsnittet "Programmera fjärrkontrollen" (sidan 109).

- **RM-AAP063 (gäller endast amerikanska och kanadensiska modeller)**
- **RM-AAP064 (övriga modeller)**

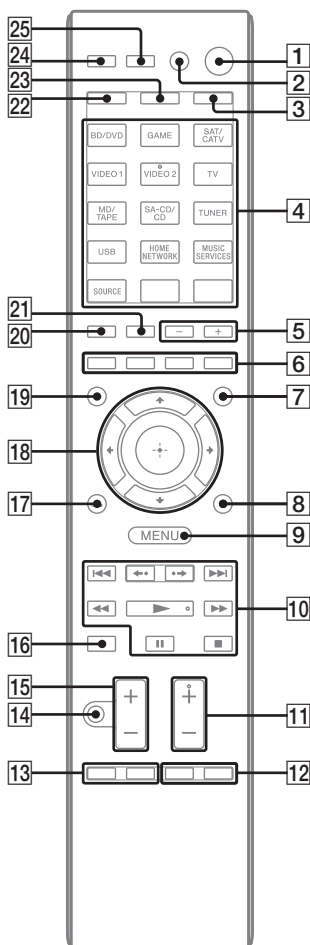

1 I/⏻ (på/standby)

Slår på mottagaren eller ställer den i standbyläge. Om du trycker på ZONE (3) för att växla fjärrkontrollen till zon 2-läge kan du slå på eller av strömmen för zon 2 med hjälp av I/⏻.

Spara energi i standbyläge

När Ctrl för HDMI är inställt på OFF (sidan 81).

2 AV I/⏻¹⁾ (på/standby)

Slår på eller stänger av den ljud-/videoutrustning som fjärrkontrollen är programmerad för att styra. Om du vill slå på eller stänga av TV:n trycker du på TV (23) och därefter på AV I/⏻. Om du trycker på I/⏻ (1) samtidigt stängs mottagaren och all annan utrustning, inklusive eventuell förstärkare i zon 2 av (SYSTEM STANDBY).

Obs!

Funktionen för AV I/⏻ ändras automatiskt varje gång du trycker på insignal knapparna (4).

3 ZONE (sidan 90)

4 Insignalknappar²⁾

Väljer vilken utrustning du vill använda. När du trycker på någon av insignalknapparna, slås mottagaren på. Knapparna är förprogrammerade för att styra Sony-utrustning. Du kan programmera fjärrkontrollen för att styra utrustning från andra märken än Sony genom att följa anvisningarna i avsnittet "Programmera fjärrkontrollen" på sidan 109.

Siffer-/tecknappar¹⁾²⁾

Tryck på SHIFT (22) och tryck därefter på siffer-/tecknapparna för att

- förinställa/ställa in förinställda stationer (sidan 56).
- välja spår. Tryck på 0/10 för att välja spår 10.
- välja kanal.
- välja bokstäver (ABC, EFG osv.), skiljetecken (!, ? osv.) eller andra symboler (#, % osv.) när du anger tecken för nätverksfunktioner.

Tryck på TV (23) och tryck sedan på sifferknapparna för att välja TV-kanal.

-/--¹⁾

Tryck på SHIFT (22) och tryck sedan på -/-- för att välja mellan en- eller tvåsiffrigt kanalinställningsläge.

Tryck på TV (23) och tryck sedan på -/-- för att välja kanalinställningsläge för TV.

>10¹⁾

Tryck på SHIFT (22) och tryck sedan på >10 om du vill välja ett spårnummer som är högre än 10.

ENT/MEM¹⁾

Tryck på SHIFT (22) och tryck sedan på ENT/MEM för att

- bekräfta ett värde efter att du har valt kanal, skiva eller spår med hjälp av sifferknapparna.
- laga en station under styrning av tunern.

CLEAR¹⁾

Tryck på SHIFT (22) och tryck sedan på ENT/MEM för att

- radera en bokstav för nätverksfunktioner.
- korrigera om du har råkat trycka på fel siffer-/tecknapp.

Ⓔ¹⁾ (Text)

Tryck på TV (23) och sedan på Ⓔ för att visa textinformation.

CHARACTER

Tryck på SHIFT (22) och tryck sedan på CHARACTER för att välja teckentyp för nätverksfunktioner.

Varje gång du trycker på CHARACTER ändras teckentypen i följd enligt följande: abc (gemener) → ABC (versaler) → 123 (siffror)

ALPHABET SEARCH

Tryck på SHIFT (22) och tryck sedan på ALPHABET SEARCH för att söka efter ett objekt med hjälp av ett nyckelord (sidan 80).

5 SOUND FIELD +/-

Väljer ett ljudfält (sidan 64).

6 Färgknappar¹⁾

Visar en funktionsguide på TV-skärmen när färgknapparna är tillgängliga. Följ funktionsguiden för att utföra en vald åtgärd.

7 GUI MODE

Visar gränssnittsmenyn på TV-skärmen.

8 TOOLS/OPTIONS¹⁾

Visar och väljer alternativ från menyer. Tryck på TV (23) och sedan på TOOLS/OPTIONS för att visa TV-alternativ.

9 MENU, HOME¹⁾

Visar menyn för att styra ljud-/videoutrustning. Tryck på TV (23) och sedan på HOME för att visa menyer för en TV från Sony.

10 ⏮/▶▶¹⁾, ⏪/▶▶¹⁾, ▶▶¹⁾²⁾, ⏮¹⁾, ■¹⁾

Hoppa över, spola bakåt/framåt, spela upp, pausa, stoppa.

←./→¹⁾

- Tryck på den här knappen för att
- spela upp föregående scen igen eller snabbspola till aktuell scen.
 - hoppa till föregående eller nästa album på din iPhone/iPod.

REPEAT¹⁾

Tryck på SHIFT (22) och sedan på REPEAT för att spela upp ett spår eller en mapp upprepade gånger.

SHUFFLE¹⁾

Tryck på SHIFT (22) och sedan på SHUFFLE för att spela upp ett spår eller en mapp i slumpvis vald ordning.

FOLDER +/-¹⁾

Väljer en mapp.

TUNING +/-¹⁾

Söker efter en station

PARTY

Tryck på SHIFT (15) och tryck därefter på PARTY för att använda funktionen PARTY STREAMING.

Håll ned knappen för att starta eller avsluta funktionen PARTY (sidan 77).

D.TUNING

Växlar till direktinställningsläget.

11 TV CH +/-¹⁾²⁾ eller PROG +/-¹⁾²⁾

Tryck på TV (23) och sedan på TV CH +/- eller PROG +/- för att söka efter förinställda TV-kanaler.

PRESET +/-¹⁾²⁾

Väljer förinställda stationer eller kanaler.



Tryck på TV (23) och sedan på för att välja nästa eller föregående sida i textläge.

12 F1/F2¹⁾

Tryck på BD/DVD (4) och sedan på F1 eller F2 för att välja utrustning.

- DVD/HDD COMBO

F1: HDD

F2: DVD disc, Blu-ray Disc

- DVD/VCR COMBO

F1: DVD disc, Blu-ray Disc

F2: VCR

AUTO VOL

Tryck på AMP (24) och tryck därefter på AUTO VOL för att aktivera den automatiska volymfunktionen (sidan 84).

SLEEP

Tryck på AMP (24) och sedan på SLEEP för att ställa in att mottagaren ska stängas av automatiskt vid en angiven tid.



Varje gång du trycker på SLEEP ändras visningen cyklistiskt enligt följande:

0:30:00 → 1:00:00 → 1:30:00 →
2:00:00 → OFF

Tips!

- Tryck på SLEEP om du vill kontrollera hur lång tid som återstår innan mottagaren stängs av. Den återstående tiden visas i teckenfönstret.
- Insomningstimern inaktiveras när du gör något av följande.
 - Trycker på SLEEP igen.
 - Uppdaterar programvaran för mottagaren.

13 BD/DVD TOP MENU¹⁾, MENU¹⁾

Visar meny eller skärmguiden på TV-skärmen. Använd sedan  (18) och  (18) för att utföra menyåtgärder.

TV INPUT¹⁾ eller ¹⁾ (val av insignal)

Tryck på TV (23) och sedan på TV INPUT eller  för att välja insignal (TV-insignal eller videosignal).

¹⁾ (stanna text)

Tryck på TV (23) och sedan på  för att fortsätta visa den aktuella sidan i textläge.

WIDE¹⁾ eller ¹⁾ (bredbildsläge)

Tryck på TV (23) och sedan på WIDE eller  upprepade gånger för att välja bredbildsläge.

14 MUTING¹⁾ eller ¹⁾

Stänger av ljudet tillfälligt. Tryck på knappen igen för att slå på ljudet igen.

Tryck på TV (23) och sedan på MUTING eller  för att aktivera TV:ns ljudavstängningsfunktion.

15 TV VOL +/-¹⁾ eller +/-¹⁾

Tryck på TV (23) och sedan på TV VOL +/- eller  +/- för att justera TV:ns ljudnivå.

MASTER VOL +/-¹⁾ eller +/-¹⁾

Justerar volymen för alla högtalarna samtidigt.

16 DISC SKIP/iPhone CTRL¹⁾

Tryck på den här knappen för att

– hoppa över en skiva vid användning av skivväxlare.



– växla till iPhone/iPod-läge vid användning av iPhone/iPod.

17 RETURN/EXIT ¹⁾

Återgår till föregående meny eller avslutar meny när meny eller skärmguiden visas på TV-skärmen.

Tryck på TV (23) och sedan på RETURN/EXIT  för att återgå till föregående meny på din TV från Sony.

18 ¹⁾, ¹⁾

Tryck på  för att välja menyalternativ och tryck sedan på  för att bekräfta valet.

19 GUIDE¹⁾ eller 

Tryck på TV (**23**) och sedan på GUIDE eller  för att visa programguiden på skärmen.

20 AUTO CAL

Tryck på SHIFT (**22**) och sedan på AUTO CAL för att utföra automatisk kalibrering.

Obs!

Den här knappen är inte tillgänglig när mottagaren är inställd på GUI MODE.

DISPLAY¹⁾

Visar information i teckenfönstret. (Gäller endast RM-AAP063) Tryck på TV (**23**) och sedan på DISPLAY för att visa TV-information.

,  (Info, visa text)

Tryck på TV (**23**) och sedan på  för att visa till exempel information om aktuell kanal och skärmläge.

Tryck på TV (**23**) och sedan på  för att visa dold information (till exempel svaren i en frågetävling) i textläge.

21 SOUND OPTIMIZER

Aktiverar ljudoptimeringsfunktionen. (sidan 68).

22 SHIFT

Växlar funktion för en fjärrkontrollsknapp genom att aktivera funktionen som anges med rosa text.

23 TV

Växlar funktion för en fjärrkontrollsknapp genom att aktivera funktionen som anges med gul text.



24 AMP

Aktiverar styrning av mottagaren för huvudzonen (sidan 103).

25 RM SET UP

Programmerar fjärrkontrollen (sidan 109).









¹⁾I tabellen på sidan 17 finns information om vilka knappar du kan använda för att styra olika typer av utrustning.

²⁾På knapparna 5/JKL/VIDEO 2, /PARTY och TV CH +/PROG +/PRESET +/ finns förhöjningar som du känner med fingrarna. Använd förhöjningarna för att känna var knapparna sitter när du styr mottagaren.

Obs!

- Ovanstående beskrivning är endast ett exempel.
- Vissa funktioner som beskrivs i det här avsnittet kanske inte fungerar med den medföljande fjärrkontrollen beroende på vilka modeller din anslutna utrustning har.

Styra annan utrustning från Sony

Namn	TV	Video-band- spelare	DVD-spelare, re, kombi- nerad DVD-/ videoband- spelare	Blu-ray Disc- spelare	HDD- brännare	PSX	Video-CD- spelare, LD-spelare	Digital CATV- anslutning ^{a)}	DSS ^{a)}	Digital satellit-/ markbunden mottagare ^{b)}	Kassett- band- spelare A/B	DAT- bands- pelare	CD- spelare, MD- spelare	iPhone/ iPod- USB- enhet
2 AV I/⏻	●	●	●	●	●	●	●	●	●	●	●	●	●	
4 Sifferknappar	●	●	●	●	●	●	●	●	●	●	●	●	●	
-/→, >10	●	●	●	●	●	●	●	●	●		●	●	●	
ENT/MEM	●	●	●	●	●	●	● ^{d)}	●	●		●	●	●	
CLEAR			●	●		●	● ^{f)}							
☰ (text)	●				●					●				
6 Färgknappar	●		● ^{c)}	●	●		●			●				
8 TOOLS/OPTIONS	●		●	●	●	●	●	●	●					●
9 MENU, HOME	●	●	●	●	●	●	●	●	●	●				●
10 I◀◀/▶▶I	●	●	●	●	●	●	●	●	●		● ^{e)}	●	●	●
←-/→, , FOLDER +/-	●		●	●	●	●	● ^{f)}	●					●	●
REPEAT			● ^{c)}	●							● ^{e)}	●	●	●
SHUFFLE													●	●
◀◀/TUNING -, ▶▶/TUNING +	●	●	●	●	●	●	●	●	●		●	●	●	● ^{g)}
▶, II, ■, ◀◀◀	●	●	●	●	●	●	●	●	●		●	●	●	●
11 PRESET +/-, TV CH +/-, PROG +/-	●	●	●	●	●		● ^{d)}	●	●	●				
12 F1/F2			●	●										
13 BD/DVD TOP MENU, BD/DVD MENU			●	●		●								
TV INPUT,  , (val av insignal),  (stanna text), WIDE,  , (bredbildsläge)	●													
14 MUTING, 	●													
15 MASTER VOL +/-, TV VOL +/-,  +/-	●													
16 DISC SKIP/ iPhone CTRL			●	●			● ^{f)}						●	● ^{h)}
17 RETURN/ EXIT 	●		●	●	●	●	●	●	●	●				●
18  (+)	●	●	●	●	●	●	●	●	●	●				●
19 GUIDE, 	●		● ^{c)}	●	●	●	●	●	●	●				
20 DISPLAY	●	●	●	●	●	●	●	●	●				●	●

a) Gäller endast amerikanska och kanadensiska modeller.

b) Gäller övriga modeller.

c) Gäller endast DVD-spelare.

d) Gäller endast LD-spelare.

e) Gäller endast kassettbandspelare B.

f) Gäller endast video-CD-spelare.

g) Gäller endast ◀◀/▶▶.

h) Gäller endast iPhone/iPod.

Komma igång

Spela upp ljud-/videoutrustning som är ansluten till mottagaren genom att följa de enkla instruktionerna nedan.

Installera och ansluta högtalarna (sidan 19, 21)



Kontrollera att utrustningen är ansluten på rätt sätt

Ansluta TV och videoutrustning (sidan 23, 24)

Bildkvaliteten beror på anslutningskontakten. Se illustrationen nedan. Välj anslutning beroende på kontaktarna på utrustningen. Om videoutrustningen som du ska ansluta har HDMI-kontakter rekommenderar vi att du använder dessa.

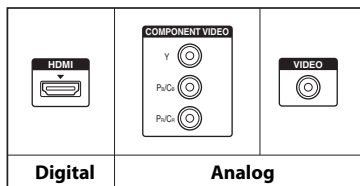

Högkvalitetsbild



Ansluta ljudutrustning (sidan 32)



Ange ljudutmatningsinställningar för den anslutna utrustningen

Om du vill mata ut flerkanaligt digitalt ljud kontrollerar du inställningen för digital ljudutmatning på den anslutna utrustningen.

För Blu-ray Disc-spelare kontrollerar du att Audio (HDMI), Dolby Digital (Coaxial/Optical) och DTS (Coaxial/Optical) är inställda på Auto, Dolby Digital och DTS (från och med september 2010).

För PlayStation 3 kontrollerar du att BD/DVD Audio Output Format (HDMI) har värdet Bitstream (med systemprogramvara i version 3.5).

Mer information finns i den anslutna utrustningens bruksanvisning.



Förbereda mottagaren

Se 7: Ansluta nätströmskabeln (sidan 36) och Initiera mottagaren (sidan 36).



Ställa in högtalarna

Välj högtalarmönster (sidan 37) och utför sedan automatisk kalibrering (sidan 38).

Obs!

Du kan kontrollera högtalaranslutningarna med hjälp av instruktionerna i avsnitt Test Tone (sidan 93). Om ljudet inte matas ut på rätt sätt kontrollerar du högtalaranslutningarna och utför de inställningar som beskrivs ovan igen.

1: Installera högtalarna

Med den här mottagaren kan du använda ett 7.2-kanalssystem (7 högtalare och 2 subwoofrar).

Exempel på högtalarsystemkonfiguration

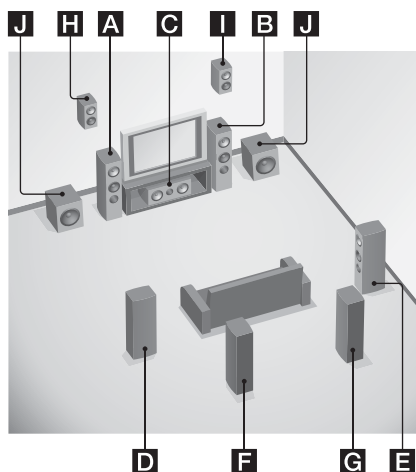

- A** Främre högtalare (vänster)
- B** Främre högtalare (höger)
- C** Centerhögtalare
- D** Surroundhögtalare (vänster)
- E** Surroundhögtalare (höger)
- F** Bakre surroundhögtalare (vänster)*
- G** Bakre surroundhögtalare (höger)*
- H** Främre, övre högtalare (vänster)*
- I** Främre, övre högtalare (höger)*
- J** Subwoofer

* Du kan inte använda bakre surroundhögtalare och främre, övre högtalare samtidigt.

5.1-kanals högtalarsystem

Om du är ute efter bioliktande, flerkanalssurroundljud behöver du fem högtalare (två främre högtalare, en centerhögtalare och två surroundhögtalare) samt en subwoofer.

7.1-kanals högtalarsystem med bakre surroundhögtalare

Om du vill ha HiFi-återgivning av DVD- eller Blu-ray Disc-inspelningar i 6.1-kanals eller 7.1-kanalsformat kan du ansluta ytterligare en bakre surroundhögtalare (6.1 kanaler) eller två bakre surroundhögtalare (7.1 kanaler).

7.1-kanals högtalarsystem med främre, övre högtalare

Om du ansluter ytterligare två främre, övre högtalare i PLIIz-läge kan du uppleva vertikala ljudeffekter (sidan 65).

Tips!

- När du ansluter ett 7.1-kanals högtalarsystem med två bakre surroundhögtalare ska alla **A**-vinklar vara lika stora.

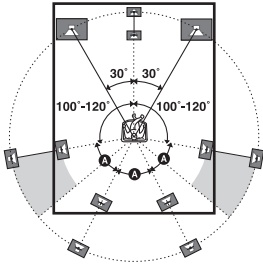

- När du ansluter ett 7.1-kanals högtalarsystem med två främre, övre högtalare placerar du de främre, övre högtalarna
 - med en vinkel på mellan 22 och 45°.
 - minst 1 meter (3,3 fot) direkt ovanför de främre högtalarna.

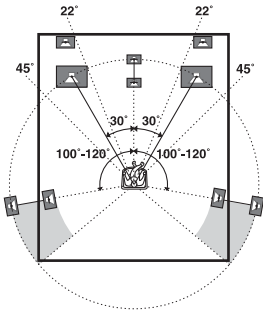

- När du ansluter ett 6.1-kanals högtalarsystem placerar du den bakre surroundhögtalaren bakom lyssnarpositionen.

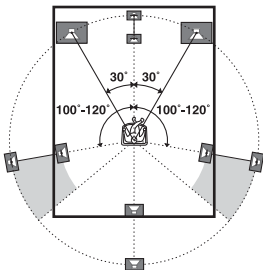

- Eftersom subwoofern inte avger starkt riktade signaler kan du placera den var du vill.

2: Ansluta högtalarna

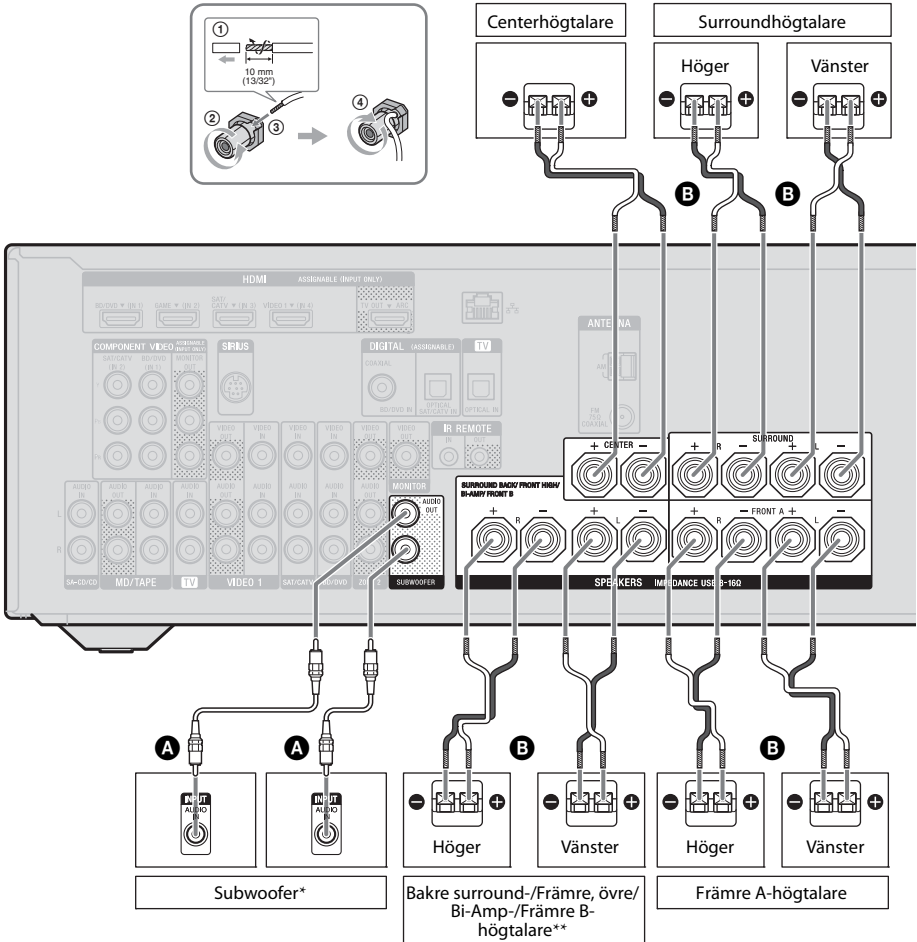

- A** Enkanalig ljudkabel (medföljer ej)
- B** Högtalarkabel (medföljer ej)

- * Om du ansluter en subwoofer med automatisk standbyfunktion stänger du av funktionen när du tittar på film. Om den automatiska standbyfunktionen är aktiverad växlar enheten till standbyläge automatiskt beroende på insignalnivån till subwoofern och då kanske inget ljud avges.
- ** Tänk på följande vid anslutning av SPEAKERS SURROUND BACK/FRONT HIGH/BI-AMP/FRONT B-anslutningar.
 - Om du ansluter endast en bakre surroundhögtalare ska den anslutas till L på anslutningarna.
 - Om du använder ett ytterligare främre högtalarsystem ska det anslutas till de här anslutningarna.
Ange SB Assign till Speaker B på menyn Speaker Settings (sidan 37).
Du kan välja vilket främre högtalarsystem du vill använda med SPEAKERS-knappen på mottagaren (sidan 38).
 - Du kan ansluta främre högtalare till de här anslutningarna med en bi-amp-anslutning (sidan 22).
Ange SB Assign till BI-AMP på menyn Speaker Settings (sidan 37).

Obs!

- Koppla bort nätströmskabeln innan du ansluter kablarna.
- Kontrollera att metalltrådarna i högtalarkablarna inte vidrör varandra för SPEAKER-anslutningarna innan du ansluter nätströmskabeln.
- Kom ihåg att välja högtalarmönster på menyn Speaker Settings när du har installerat och anslutit högtalarna (sidan 37).

Bi-amp-anslutning

Om du varken använder bakre surroundhögtalare eller främre, övre högtalare kan du ansluta de främre högtalarna till SPEAKERS SURROUND BACK/FRONT HIGH/BI-AMP/FRONT B-kontakterna med en bi-amp-anslutning.

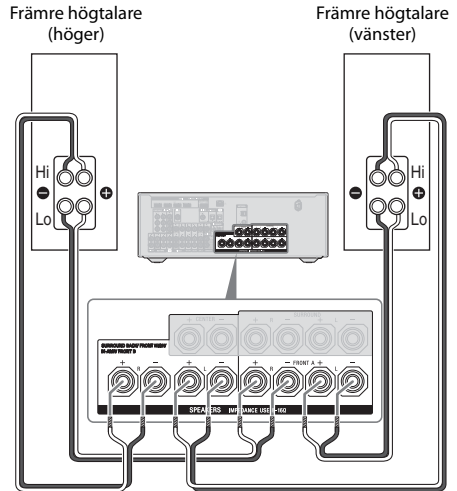

Anslut kontakterna på Lo-sidan (eller Hi-sidan) av de främre högtalarna till SPEAKERS FRONT A-anslutningarna och anslut kontakterna på Hi-sidan (eller Lo-sidan) av de främre högtalarna till SPEAKERS SURROUND BACK/FRONT HIGH/BI-AMP/FRONT B-anslutningarna.

Kontrollera att metallbyglarna för Hi/Lo som är fästa på högtalarna har tagits bort. Annars kanske inte mottagaren fungerar som den ska. Ange SB Assign till BI-AMP på menyn Speaker Settings när du har gjort en bi-amp-anslutning (sidan 88).

3: Ansluta TV:n

Du kan titta på den valda insignalsbilden när du ansluter HDMI TV OUT- eller MONITOR OUT-kontakten till en TV. Du kan styra den här mottagaren via ett användargränssnitt (GUI).

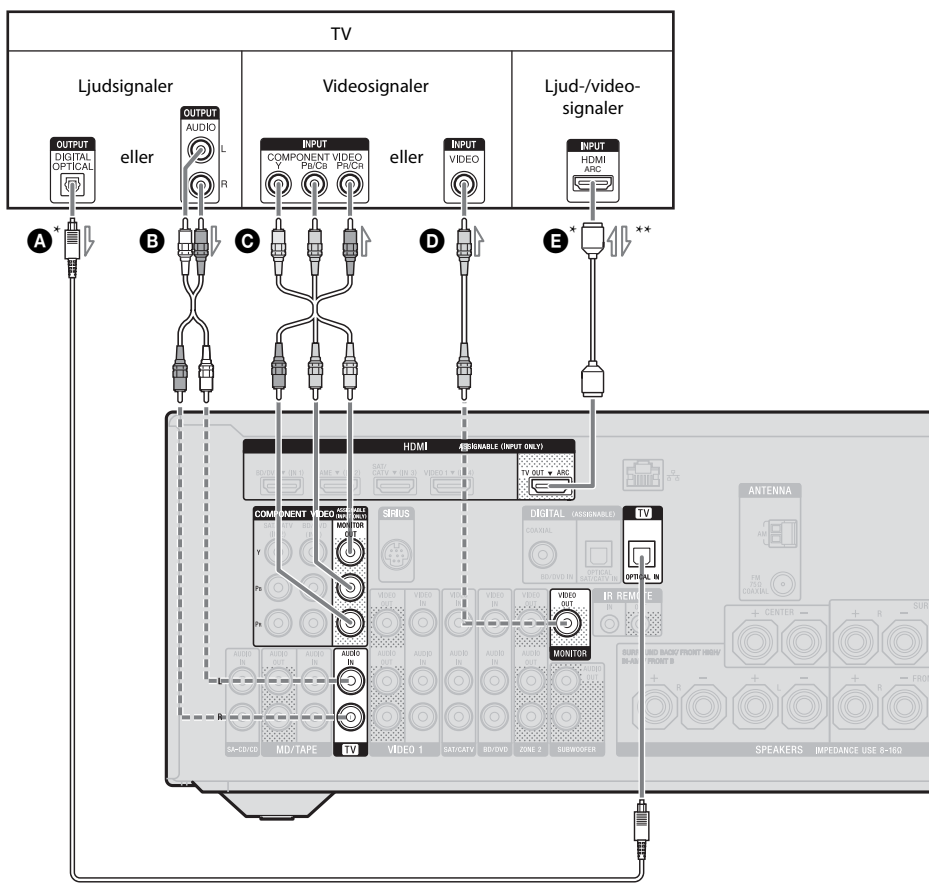

- A** Optisk digitalkabel (medföljer ej)
- B** Ljudkabel (medföljer ej)
- C** Komponentvideokabel (medföljer ej)
- D** Videokabel (medföljer ej)
- E** HDMI-kabel (medföljer ej)

— Rekommenderad anslutning
 - - - - - Alternativ anslutning

Sony rekommenderar att du använder en HDMI-godkänd kabel eller HDMI-kabel från Sony.

- * Om du vill lyssna på flerkanalssurroundljud från TV-sändningar via de högtalare som är anslutna till mottagaren ansluter du **A** eller **E**.
Kontrollera att du har skruvat ned TV:ns volym eller att du har aktiverat TV:ns ljudavstängningsfunktion.
- ** Om du ansluter mottagaren till en ARC-kompatibel (Audio Return Channel) TV matas TV-ljudet ut från de högtalare som är anslutna till mottagaren via HDMI TV OUT-kontakten. Ange Ctrl for HDMI till ON på menyn HDMI Settings (sidan 82). Om du vill välja en ljudsignal som inte sänds via HDMI-kabel (utan till exempel via en optisk digitalkabel eller en ljudkabel) växlar du insignalsläget för ljud med INPUT MODE (sidan 85).

Obs!

- Koppla bort nätströmskabeln innan du ansluter kablarna.
- Slå på mottagaren när video- och ljudsignaler från uppspelningsutrustning matas ut till en TV via mottagaren. Om strömmen till mottagaren inte är på överförs varken video- eller ljudsignaler.
- Anslut en TV-skärm eller en projektor till HDMI TV OUT- eller MONITOR OUT-kontakten på mottagaren. Då kanske du inte kan spela in även om du ansluter inspelningsutrustning.
- Beroende på status för anslutningen mellan TV:n och antennen kan bilden på TV-skärmen bli förvrängd. Placera antennen längre bort från mottagaren om detta inträffar.
- När du ansluter optiska digitalkablar för du kontakten rakt in tills den klickar på plats.
- Böj inte optiska digitalkablar och bunta inte ihop dem.

Tips!

- Samtliga digitala ljudkontakter är kompatibla med samplingsfrekvenserna 32 kHz, 44,1 kHz, 48 kHz och 96 kHz.
- Mottagaren har en videoomvandlingsfunktion. Mer information finns i avsnittet Funktion för omvandling av videosignaler (sidan 31).
- Om du ansluter TV:ns ljudutgång till mottagarens TV IN-kontakter för att mata ut TV-ljudet från de högtalare som anslutits till mottagaren ska TV:ns ljudutgång anges till Fixed om det går att växla mellan alternativen Fixed och Variable.

4a: Ansluta videoutrustning

Använda HDMI-anslutning

HDMI (High-Definition Multimedia Interface) är ett gränssnitt som överför video- och ljudsignaler i digitalt format. Genom att ansluta utrustning som är kompatibel med Sony BRAVIA Sync med hjälp av HDMI-kablar förenklas användningen. Se BRAVIA Sync-funktioner (sidan 81).

HDMI-funktioner

- Digitala ljudsignaler som överförs via HDMI kan avges från de högtalare som är anslutna till mottagaren. Den här signalen stöder Dolby Digital, DTS och linjär PCM. Mer information finns i avsnittet Digitala ljudformat som stöds av mottagaren (sidan 67).
- Den här mottagaren kan ta emot flerkanaliga, linjära PCM-signaler (upp till 8 kanaler) med en samplingsfrekvens på 192 kHz eller mindre med en HDMI-anslutning.
- Analog videosingaler som ansluts till mottagarens VIDEO-kontakt eller COMPONENT VIDEO-kontakter kan matas ut som HDMI-signaler (sidan 31). Inga ljudsignaler matas ut från HDMI TV OUT-kontakten medan bilden omvandlas.
- Den här mottagaren stöder ljud med hög bithastighet (DTS-HD Master Audio, Dolby TrueHD), Deep Color, x.v.Color (x.v.Colour) och 3D-överföring,

Tänk på följande vid HDMI-anslutningar

- En ljudsignal som matas in till HDMI IN-kontakten matas ut via SPEAKERS-anslutningarna, HDMI TV OUT-kontakten och PHONES-kontakten. Den matas inte ut via några andra ljudkontakter.
- Videosignaler som matas in till HDMI IN-kontakten kan endast matas ut via HDMI TV OUT-kontakten. Videosignaler kan inte matas ut via VIDEO OUT-kontakter eller MONITOR OUT-kontakter.

- Ljud- och videosignaler från HDMI-ingångar matas inte ut från HDMI TV OUT-kontakten medan menyn GUI visas.
- Om du vill lyssna på ljud från TV-högtalarna anger du Audio Out till TV+AMP på menyn HDMI Settings (sidan 98). Ställ in AMP om du inte kan spela upp flerkanaliga ljudkällor. Ljudet hörs dock inte från TV-högtalaren.
- DSD-signaler från Super Audio CD-skivor matas inte in eller ut.
- Slå på mottagaren när video- och ljudsignaler från uppspelningsutrustning matas ut till en TV via mottagaren. Om du ställer in Pass Through på OFF överförs inte video- och ljudsignaler när strömmen stängs av.
- Ljudsignaler (till exempel format, samplingsfrekvens, bitlängd) som överförs från en HDMI-kontakt kan undertryckas av den anslutna utrustningen. Kontrollera inställningen för den anslutna utrustningen om bilden är dålig eller ljudet inte hörs från utrustning som är ansluten via HDMI-kabel.
- Det kan uppstå avbrott i ljudet när samplingsfrekvensen, kanalnumret eller ljudformatet för ljudutsignaler från uppspelningsutrustningen växlas.
- Om den anslutna utrustningen inte är kompatibel med copyrightsnyddsteknik (HDCP) kan bilden och/eller ljudet från HDMI TV OUT-kontakten förvrängas eller gå förlorad.
Kontrollera specifikationerna för den anslutna utrustningen om detta inträffar.
- Om du vill använda ljud med hög bithastighet (DTS-HD Master Audio, Dolby TrueHD) eller flerkanaliga, linjära PCM-signaler krävs HDMI-anslutning.
- Ställ in uppspelningsutrustningens bildupplösning på mer än 720p/1080i om du vill spela upp ljud med hög bithastighet (DTS-HD Master Audio, Dolby TrueHD).
- Uppspelningsutrustningens bildupplösning kan behöva ställas in innan du kan använda flerkanaliga, linjära PCM-signaler. Mer information finns i bruksanvisningen till uppspelningsutrustningen.
- Om du vill använda 3D-bild ansluter du 3D-kompatibel TV och videoutrustning (Blu-ray Disc-spelare, Blu-ray Disc-brännare, PlayStation 3 och liknande) till mottagaren via High Speed HDMI-kablar. Sedan tar du på dig 3D-glasögonen och spelar upp 3D-kompatibelt innehåll.
- Beroende på din TV eller videoutrustning kanske det inte går att visa 3D-bilder. Kontrollera vilka 3D-bildformat som stöds av mottagaren (sidan 126).
- HDMI-utrustning har inte alltid stöd för alla funktioner som definieras av den specificerade HDMI-versionen. Till exempel kanske utrustning som stöder HDMI, version 1.4, inte stöder ARC (Audio Return Channel).
- Mer information finns i respektive bruksanvisning till de anslutna enheterna.

Tänk på det här vid anslutning av kablar

- Koppla bort nätströmskabeln innan du ansluter kablarna.
- Du behöver inte ansluta alla kablar. Anpassa dina anslutningar efter vilka kontakter som finns tillgängliga på den utrustning som ska anslutas.
- Använd en High Speed HDMI-kabel. Om du använder en HDMI-kabel av standardtyp kanske 1080p-, Deep Color- (Deep Colour) och 3D-bilder inte visas på rätt sätt.
- Vi rekommenderar inte användning av en HDMI-DVI-omvandlingskabel. Om du ansluter en HDMI-DVI-omvandlingskabel till DVI-D-utrustning kanske ljudet och/eller bilden inte matas ut. Anslut en separat ljudkabel eller en digital anslutningskabel och ställ sedan in Input Assign på menyn Input Option om ljudet inte matas ut som det ska.
- När du ansluter optiska digitala kablar för du kontakten rakt in tills den klickar på plats.
- Böj inte optiska digitalkablar och bunta inte ihop dem.

Tips!

Samtliga digitala ljudkontakter är kompatibla med samplingsfrekvenserna 32 kHz, 44,1 kHz, 48 kHz och 96 kHz.

Om du vill ansluta flera, digitala enheter men samtliga ingångar används

Se Använda ljud/bilder från andra ingångar (Input Assign) (sidan 85).

Omvandling av videosignaler

Den här mottagaren har en funktion för omvandling av videosignaler. Mer information finns i avsnittet Funktion för omvandling av videosignaler (sidan 31).

Ansluta en Blu-ray Disc-spelare eller DVD-spelare

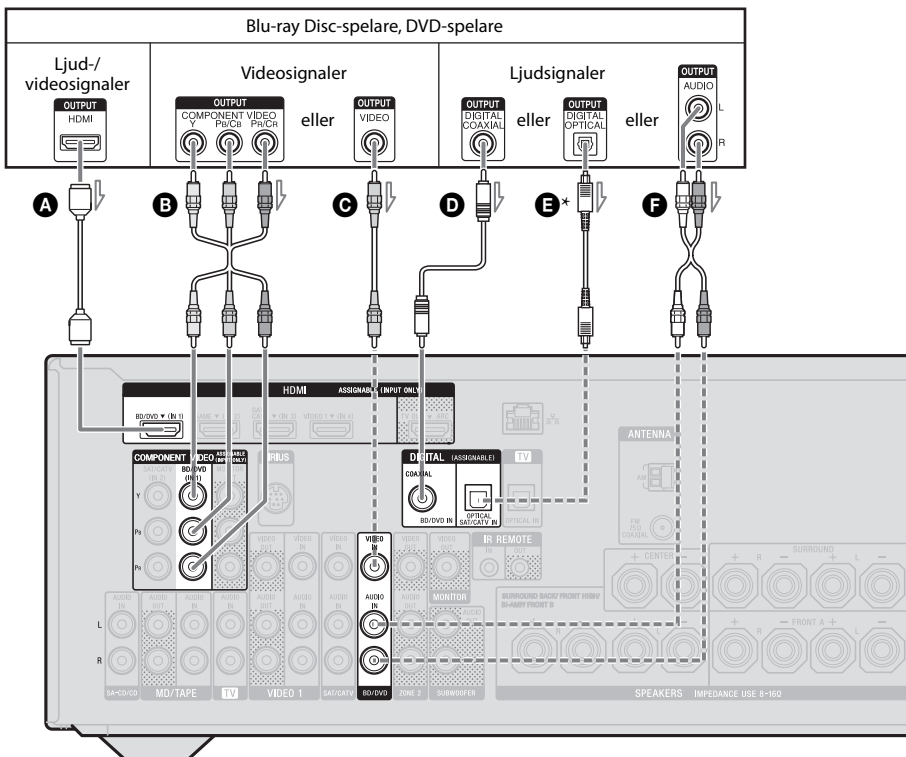

- A** HDMI-kabel (medföljer ej)
Sony rekommenderar att du använder en HDMI-godkänd kabel eller HDMI-kabel från Sony.
- B** Komponentvideokabel (medföljer ej)
- C** Videokabel (medföljer ej)
- D** Koaxial digitalkabel (medföljer ej)
- E** Optisk digitalkabel (medföljer ej)
- F** Ljudkabel (medföljer ej)

Obs!

Ändra standardinställningen för BD/DVD-insignalsknappen på fjärrkontrollen så att du kan använda den för att styra DVD-spelaren. Mer information finns i avsnittet Programmera fjärrkontrollen (sidan 109).

- Rekommenderad anslutning
- Alternativ anslutning

* Om du ansluter utrustning med en OPTICAL-kontakt ställer du in Input Assign på menyn Input Option (sidan 85).

Ansluta en satellitmottagare eller en kabel-TV-mottagare

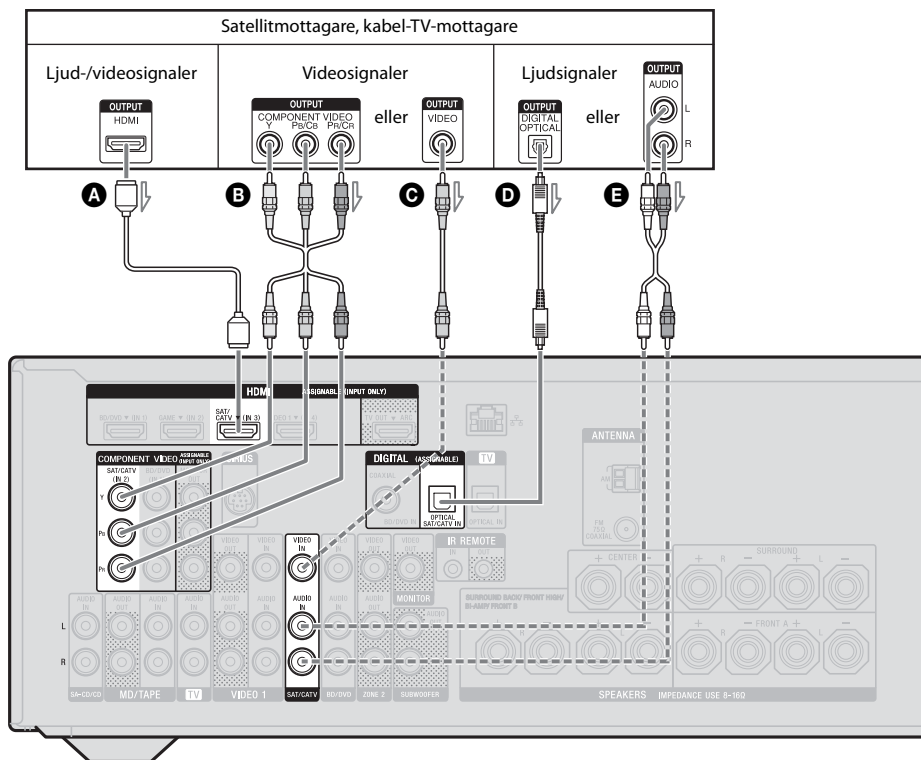

- A** HDMI-kabel (medföljer ej)
Sony rekommenderar att du använder en HDMI-godkänd kabel eller HDMI-kabel från Sony.
- B** Komponentvideokabel (medföljer ej)
- C** Videokabel (medföljer ej)
- D** Optisk digitalkabel (medföljer ej)
- E** Ljudkabel (medföljer ej)

— Rekommenderad anslutning
 - - - - - Alternativ anslutning

Ansluta en PlayStation 3

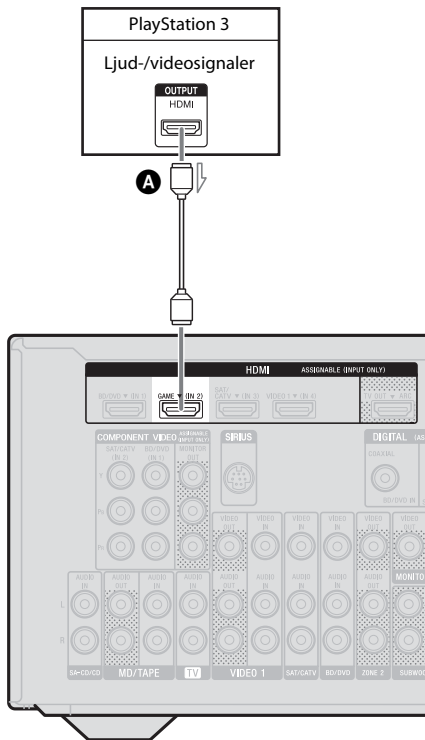

A HDMI-kabel (medföljer ej)

Sony rekommenderar att du använder en HDMI-godkänd kabel eller en HDMI-kabel från Sony.

Ansluta en iPhone/iPod för videoinnehåll

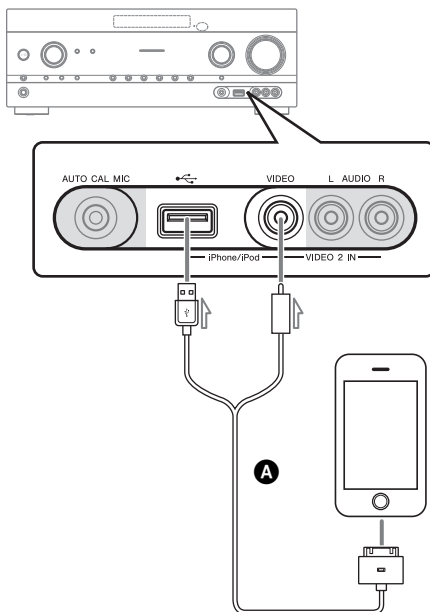

A Komposit-AV-kabel från Apple (medföljer inte)

Ansluta övrig utrustning

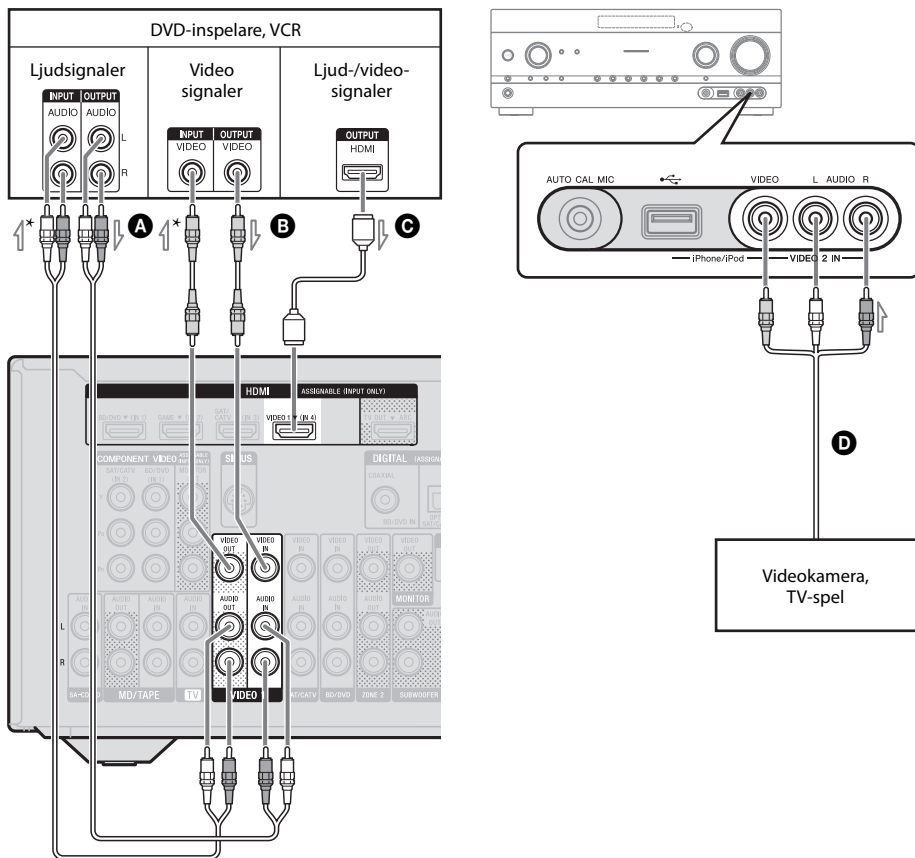

- A** Ljudkabel (medföljer ej)
- B** Videokabel (medföljer ej)
- C** HDMI-kabel (medföljer ej)

Sony rekommenderar att du använder en HDMI-godkänd kabel eller HDMI-kabel från Sony.

- D** Ljud-/videokabel (medföljer ej)

* Om du vill ha möjlighet att spela in krävs den här anslutningen (sidan 54).

Obs!

Ändra standardinställningen för VIDEO 1-insignalsknappen på fjärrkontrollen så att du kan använda den för att styra din DVD-brännare. Mer information finns under "Programmera fjärrkontrollen" (sidan 109).

Funktion för omvandling av videosignaler

Mottagaren har en funktion för omvandling av videosignaler.

- Kompositvideosignaler kan matas ut som HDMI-videosignaler och komponentvideosignaler.
- Komponentvideosignaler kan matas ut som HDMI-videosignaler och kompositvideosignaler.

OUTPUT-kontakt INPUT-kontakt	HDMI TV OUT	COMPONENT VIDEO MONITOR OUT	MONITOR VIDEO OUT
HDMI IN*	○	–	–
VIDEO IN	○	○	○
COMPONENT VIDEO IN	○	○	○

○ : Videosignaler matas ut.

– : Videosignaler matas inte ut.

* HDMI-videosignaler kan inte omvandlas till komponentvideosignaler och kompositvideosignaler.

Standardinställningen är att videosignaler som matas in från den anslutna utrustningen matas ut enligt tabellen ovan. Vi rekommenderar att du ställer in videoomvandlingsfunktionen så att den matchar upplösningen för den skärm som du använder. Mer information finns i avsnittet Menyn Video Settings (sidan 97).

Tänk på följande vid omvandling av videosignaler

- När videosignaler från en videobandspelare eller liknande konverteras i den här mottagaren och visas på en TV kan bilden på TV-skärmen, beroende på den utmatade videosignalens status, bli förvrängd horisontellt. Det kan också hända att ingen bild visas.
- Om du använder en bildförbättringskrets för din videobandspelare kan det påverka omvandlingen av videosignalen. Vi rekommenderar att du inaktiverar bildförbättringsfunktionen för din videobandspelare.
- Omvandlade bildsignaler via HDMI har inte stöd för x.v.Color (x.v.Colour), Deep Color (Deep Colour) och 3D.
- De konverterade videosignalerna matas ut via HDMI TV OUT-kontakten.

- Upplösningen för signaler som matas ut till HDMI TV OUT-kontakten konverteras upp till 1080p.
- Ställ in Resolution på AUTO(CVBS) eller 480/576i i menyn Videoinställningar för att mata ut videosignalerna från MONITOR VIDEO OUT, COMPONENT VIDEO MONITOR OUT-kontakterna när båda är anslutna.

Ansluta inspelningsutrustning

Anslut inspelningsutrustningen till VIDEO 1 VIDEO OUT-kontakterna på mottagaren vid inspelning. Anslut kablar för in- och utsignaler till samma typ av kontakt, eftersom VIDEO OUT-kontakter inte har en uppkonverteringsfunktion.

Obs!

Signalerna som matas ut från HDMI TV OUT- eller MONITOR OUT-kontakterna kanske inte spelas in som de ska.

4b: Ansluta ljudutrustning

Ansluta en Super Audio CD-spelare, CD-spelare, MD-spelare eller kassettbandspelare

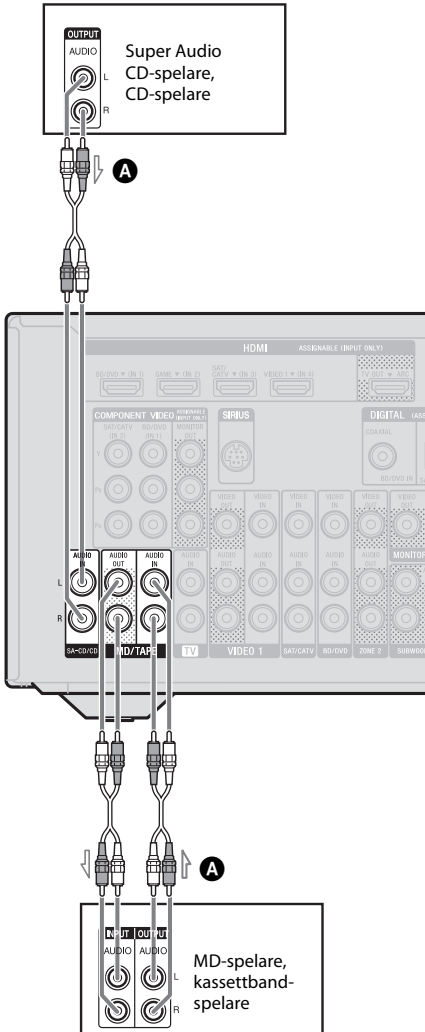

A Ljudkabel (medföljer ej)

Ansluta en iPhone, iPod eller USB-enhet

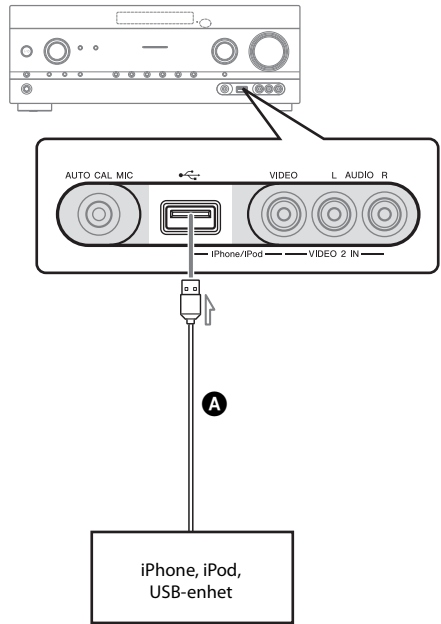

A USB-kabel (medföljer ej)

5: Ansluta antennerna

Koppla bort nätströmkabeln innan du ansluter antennerna.

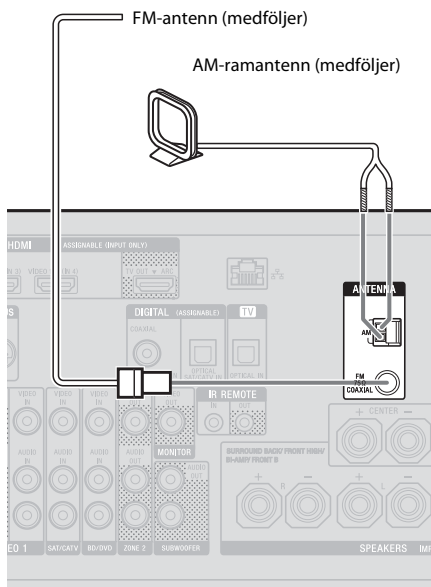

Obs!

- Brus kan undvikas genom att du placerar AM-ramantennen en bit ifrån mottagaren och annan utrustning.
- Kontrollera att FM-antennen är helt utdragen.
- När du har anslutit FM-antennen ska den vara så vågrät som möjligt.

6: Ansluta till nätverket

Konfigurera ditt hemnätverk med DLNA-kompatibla enheter.

Om servern (en dator osv.) är ansluten till Internet kan du ansluta den här mottagaren till Internet också, via den trådbundna LAN-anslutningen.

Obs!

Den metod som används för att ansluta servern (en dator osv.) till Internet beror på enheterna, din Internet-leverantör, din server och vilken router som används.

Systemkrav

Följande systemmiljö krävs för att använda mottagarens Home Network-, Music Services- och PARTY STREAMING-funktioner.

Bredbandsanslutning

En bredbandsanslutning till Internet krävs för att kunna lyssna på musiktjänster och för att uppdatera mottagarens programvara.

Modem

Det här är den enhet som är ansluten till bredbandsanslutningen för att kommunicera med Internet. Vissa av de här enheterna är integrerade med routern.

Router

- Använd en router som är kompatibel med 100 Mbps eller högre överföringshastigheter för att kunna spela upp innehåll i hemnätverket.
- Vi rekommenderar att du använder en router som är utrustad med inbyggd DHCP-server. Med den här funktionen tilldelas IP-adresser automatiskt i LAN-nätverket.

LAN-kabel (CAT5)

- Vi rekommenderar att du använder den här kabeltypen för ett trådbundet LAN-nätverk. Vissa LAN-kablar av flat typ påverkas lätt av brus. Vi rekommenderar att du använder kablar av normal typ.
- Använd en avskärmad LAN-kabel om mottagaren används i en miljö där det finns strömförsörjningsbrus från elektriska produkter eller i en nätverksmiljö med störande ljud.

Server

En server är en enhet som levererar innehåll (musik, bilder video) till en DLNA-enhet i ett hemnätverk. En enhet som kan användas som en server (en dator osv.) måste vara ansluten till det trådbundna LAN-hemnätverket*.

* Information om servrar som är kompatibla med den här mottagaren finns i sidan 69.

Konfigurationsexempel

Följande illustration är ett konfigurationsexempel på ett hemnätverk med mottagaren, en server. Vi rekommenderar att du använder en trådbunden anslutning.

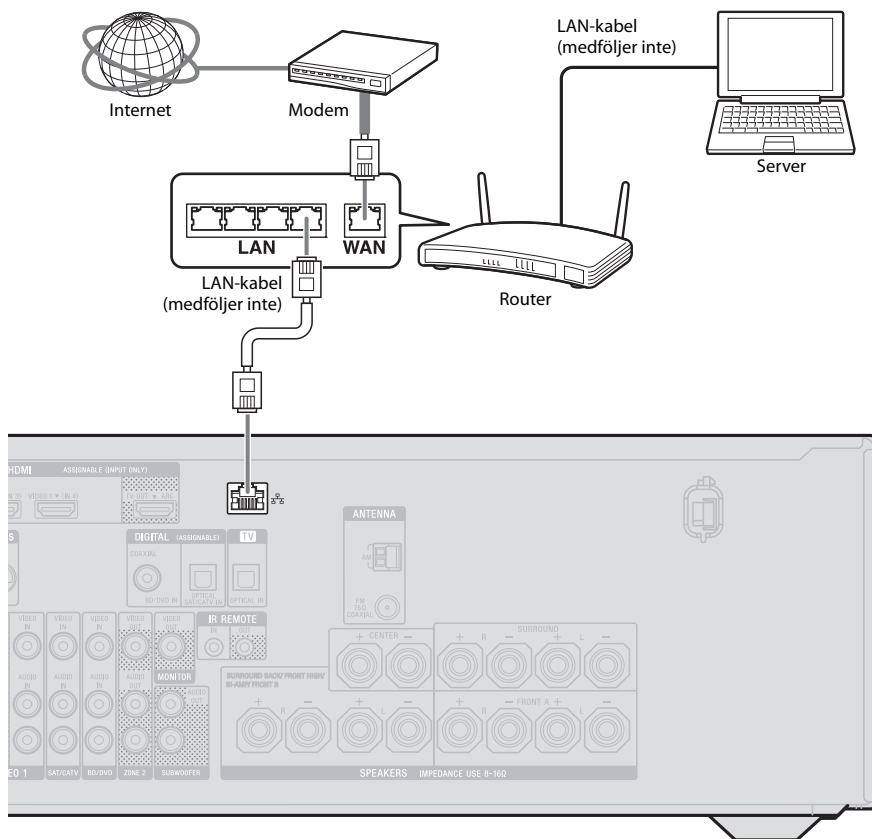

Obs!

Det kan ibland uppstå avbrott i ljuduppspelningen på en server (en dator osv.) när du använder en trådlös anslutning.

7: Ansluta nätströmskabeln

Anslut nätströmskabeln till ett vägguttag.

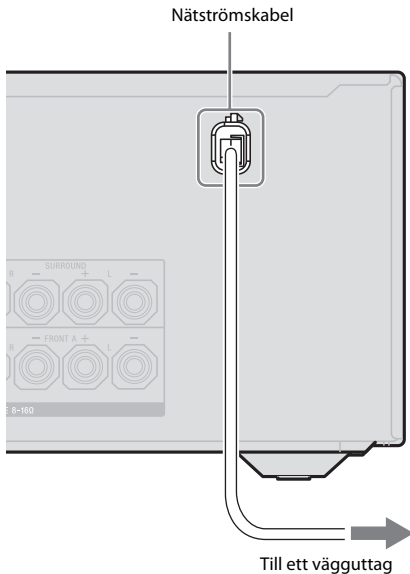

Obs!

Slå på mottagaren när video- och ljudsignaler från uppspelningsutrustning matas ut till en TV via mottagaren. Om strömmen till mottagaren inte är på överförs varken video- eller ljudsignaler.

Förbereda mottagaren

Initiera mottagaren

Initialisera mottagaren genom att utföra följande procedur innan du använder mottagaren första gången. Den här proceduren kan även användas för att återställa mottagaren till fabriksinställningarna.

Du måste använda knapparna på mottagaren för den här åtgärden.

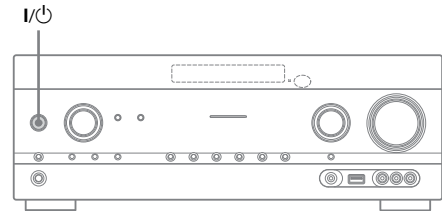

- 1 Tryck på I/⏻ för att stänga av mottagaren.**
- 2 Håll ned I/⏻ i 5 sekunder.**

CLEARING visas i teckenfönstret en stund och sedan ändras det till CLEARED !.

Alla inställningar som du har ändrat eller justerat återställs till standardinställningarna.

Ställa in högtalarna

Välja högtalarmönster

Välj högtalarmönster beroende på det högtalarsystem du använder.

1 Tryck på MENU.

Menyn visas på TV-skärmen.

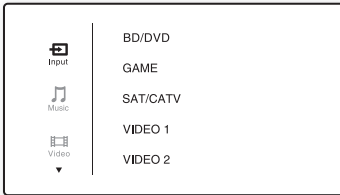

2 Tryck på \uparrow/\downarrow upprepade gånger för att välja Settings och tryck sedan på \oplus eller \rightarrow .

Menylisten Settings visas på TV-skärmen.

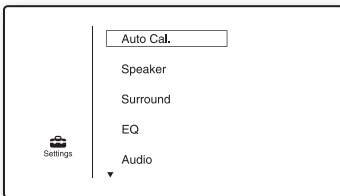

3 Tryck på \uparrow/\downarrow upprepade gånger för att välja Speaker och tryck sedan på \oplus eller \rightarrow .

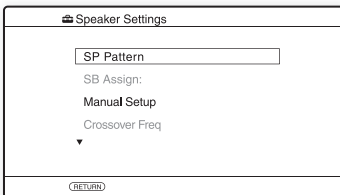

4 Tryck på \uparrow/\downarrow upprepade gånger för att välja SP Pattern och tryck sedan på \oplus eller \rightarrow .

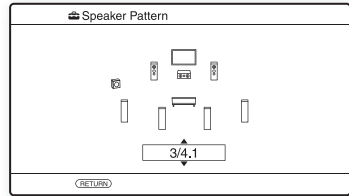

5 Tryck på \uparrow/\downarrow upprepade gånger för att välja önskat högtalarmönster och tryck sedan på \oplus .

6 Tryck på RETURN/EXIT .

Ställa in bakre surroundhögtalare

Du kan växla användning för de högtalare som är anslutna till SPEAKERS SURROUND BACK/FRONT HIGH/BI-AMP/FRONT B-anslutningarna beroende på hur du har tänkt att använda dem.

Obs!

- Den här inställningen är endast tillgänglig om SP pattern har en inställning som inte använder bakre surroundhögtalare eller främre, övre högtalare.
- Ställ in SB Assign innan du utför automatisk kalibrering.

1 Tryck på MENU.

Menyn visas på TV-skärmen.

2 Tryck på \uparrow/\downarrow upprepade gånger för att välja Settings och tryck sedan på \oplus eller \rightarrow .

Menylisten Settings visas på TV-skärmen.

3 Tryck på \uparrow/\downarrow upprepade gånger för att välja Speaker och tryck sedan på \oplus eller \rightarrow .

4 Tryck på \uparrow/\downarrow upprepade gånger för att välja SB Assign och tryck sedan på \oplus eller \rightarrow .

5 Tryck på \uparrow/\downarrow upprepade gånger för att välja önskad parameter och tryck sedan på \oplus .

- **Speaker B:** Om du ansluter ytterligare ett främre högtalarsystem till SPEAKERS SURROUND BACK/FRONT HIGH/BI-AMP/FRONT B-anslutningarna väljer du Speaker B.
- **BI-AMP:** Om du ansluter främre högtalare till SPEAKERS SURROUND BACK/FRONT HIGH/BI-AMP/FRONT B-anslutningarna med en bi-amp-anslutning väljer du BI-AMP.
- **OFF:** Om du ansluter bakre surroundhögtalare eller främre, övre högtalare till SPEAKERS SURROUND BACK/FRONT HIGH/BI-AMP/FRONT B-anslutningarna väljer du OFF.

6 Tryck på RETURN/EXIT \hookrightarrow .

Välja främre högtalare

Du kan välja vilka främre högtalare som du vill använda.

Du måste använda knapparna på mottagaren för den här åtgärden.

SPEAKERS

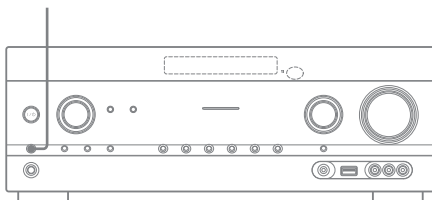

Tryck på SPEAKERS upprepade gånger för att välja det främre högtalarsystem som du vill använda.

Bekräfta de valda högtalaranslutningarna genom att kontrollera indikatorn i teckenfönstret.

Indikatorer Valda högtalare

SP A	Högtalare som är ansluten till SPEAKER FRONT A-anslutningarna.
SP B*	Högtalaren som är ansluten till SPEAKER SURROUND BACK/FRONT HIGH/BI-AMP/FRONT B-anslutningarna.
SP A B*	Högtalaren som är ansluten till både SPEAKER FRONT A- och SPEAKER SURROUND BACK/FRONT HIGH/BI-AMP/FRONT B-anslutningar (parallellkoppling).
	SPK OFF visas i teckenfönstret. Inga ljudsignaler matas ut från högtalaranslutningarna.

* Ställ in SB Assign på Speaker B på menyn Speaker Settings om du vill välja SP B eller SP A B. (sidan 37).

Obs!

Den här inställningen är inte tillgänglig när hörlurar är anslutna.

Använda AUTO CALIBRATION

Mottagaren har DCAC-funktion (Digital Cinema Auto Calibration) som du använder för att utföra automatisk kalibrering enligt följande:

- Kontrollera anslutningen mellan varje högtalare och mottagaren.
- Justera högtalarnivån.
- Mäta avståndet mellan sittpositionen och varje högtalare.¹⁾
- Mäta högtalarens storlek.¹⁾
- Mäta frekvensegenskaperna (EQ).¹⁾
- Mäta frekvensegenskaperna (Phase).¹⁾²⁾

¹⁾Mätresultaten utnyttjas inte om A. DIRECT är valt.

²⁾Mätresultatet utnyttjas inte när Dolby TrueHD- eller DTS-HD-signaler med en samplingsfrekvens på mer än 48 kHz tas emot.

DCAC är utformat för att skapa lämplig ljudbalans i rummet. Du kan dock även justera högtalarnivåerna manuellt enligt dina önskemål. Mer information finns i avsnittet Test Tone (sidan 93).

Innan du startar automatisk kalibrering

Kontrollera följande punkter innan du startar automatisk kalibrering.

- Placera och anslut högtalarna (sidan 19, 21).
- Endast den medföljande optimeringsmikrofonen får anslutas till AUTO CAL MIC-kontakten. Anslut inga andra mikrofoner till denna kontakt.
- Ställ in SB Assign på BI-AMP på meny Speaker Settings om du använder bi-amp-anslutning (sidan 88).
- Ställ in SB Assign på Speaker B på meny Speaker Settings om du använder anslutningen för främre högtalare B (sidan 37).
- Kontrollera att högtalarutmatningen inte är inställd på SPK OFF (sidan 38).
- Se till att du inte använder funktionen PARTY STREAMING (sidan 77).
- Koppla loss hörlurarna.
- Ta bort eventuella hinder i vägen mellan optimeringsmikrofonen och högtalarna för att undvika mätfel.
- Se till att omgivningen är tyst och fri från bakgrundsljud för att få en så exakt mätning som möjligt.

Obs!

- Under kalibreringen är ljudet som kommer ut från högtalarna mycket högt och volymen går inte att justera. Ta hänsyn till grannarna och eventuella barn i hemmet.
- Ljudavstängningsfunktionen stängs av automatiskt om den har aktiverats innan du startar automatisk kalibrering.
- Om specialhögtalare, till exempel dipolhögtalare används kanske mätningarna inte kan utföras korrekt eller den automatiska kalibreringen inte kan utföras.

Konfigurera den automatiska kalibreringen

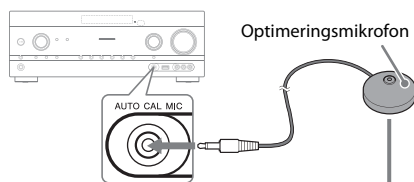

Exempel på användning av bakre surroundhögtalare

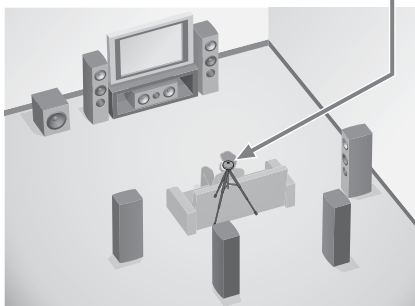

1 Välj högtalarmönster (sidan 37).

Om du ansluter främre, övre högtalare väljer du det högtalarmönster som har främre, övre högtalare (5/■.■ eller 4/■.■) varje gång du utför automatisk kalibrering. Annars kan egenskaperna för de främre, övre högtalarna inte mätas.

2 Anslut den medföljande optimeringsmikrofonen till AUTO CAL MIC-kontakten.

3 Placera optimeringsmikrofonen.

Placera optimeringsmikrofonen vid din sittposition. Använd en pall eller ett stativ så att optimeringsmikrofonen placeras på samma höjd som dina öron.

Bekräfta konfigurationen av aktiv subwoofer

- Slå på subwoofern och skruva upp volymen innan subwoofern aktiveras om en subwoofer är ansluten. Vrid LEVEL till en punkt precis före mitten.
- Ställ in värdet för delningsfrekvens på maximum om du ansluter en subwoofer med funktion för delningsfrekvens.
- Stäng av (inaktivera) den automatiska standbyfunktionen om du ansluter en subwoofer med en sådan funktion.

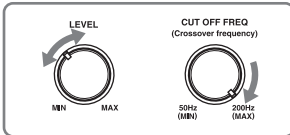

Obs!

Värdet för inställningsavstånd kan skilja sig från den faktiska positionen beroende på egenskaperna för den subwoofer du använder.

Utföra automatisk kalibrering

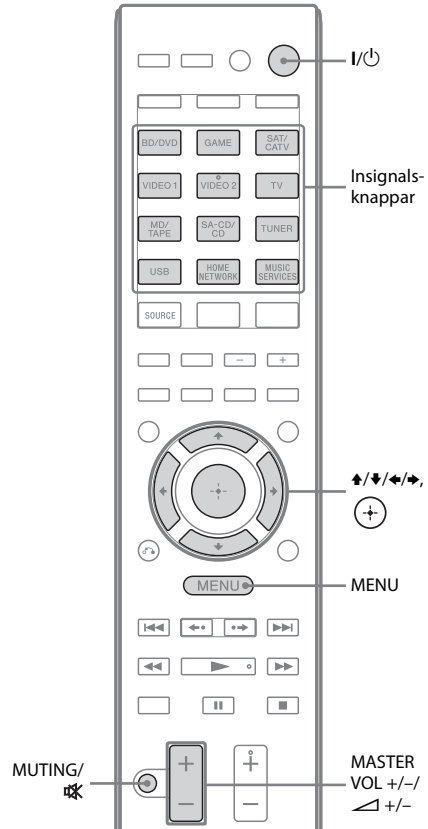

- 1 Tryck på MENU.**
Menyn visas på TV-skärmen.
- 2 Tryck på \uparrow/\downarrow upprepade gånger för att välja  Settings och tryck sedan på \oplus eller \rightarrow .**
Menylisten Settings visas på TV-skärmen.

- 3 Tryck på \uparrow/\downarrow upprepade gånger för att välja Auto Cal. och tryck sedan på \oplus eller \rightarrow .**

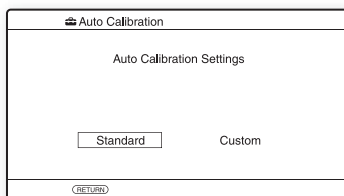

- 4 Tryck på \leftarrow/\rightarrow upprepade gånger för att välja Standard och tryck sedan på \oplus .**

Kalibreringstypen anges automatiskt till Engineer.

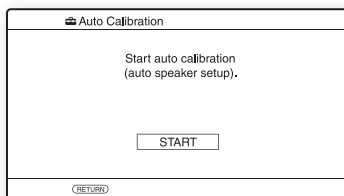

- 5 Tryck på \oplus för att välja START.**

- 6 Mätningen startar efter fem sekunder.**

Det tar ungefär 30 sekunder att slutföra mätprocessen med testtonen. En ljudsignal hörs och skärmen ändras när mätningen är klar.

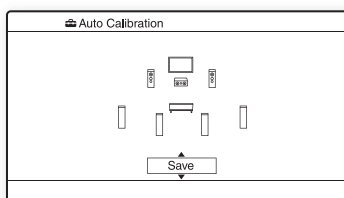

Obs!

I avsnittet Meddelandelista efter automatisk kalibrering (sidan 42) finns information om de felkoder som kan visas på skärmen.

- 7 Tryck på \uparrow/\downarrow upprepade gånger för att välja önskat alternativ och tryck sedan på \oplus .**

- **Retry:** Utför automatisk kalibrering igen.
- **Save:** Sparar mätresultaten och avslutar inställningsprocessen.
- **Warning:** Visar varning beträffande mätresultaten. Se Meddelandelista efter automatisk kalibrering (sidan 42).
- **Exit:** Avslutar inställningsprocessen utan att spara mätresultaten.

- 8 Spara mätresultaten.**

Välj Save i steg 7.

Obs!

- Du kan välja önskad kalibreringstyp genom att använda Custom för automatisk kalibrering (sidan 43).
- Funktionen A.P.M. (Automatic Phase Matching) aktiveras när du har sparat mätresultatet.
- Funktionen A.P.M. (Automatic Phase Matching) fungerar inte i följande fall.
 - Om kalibreringstypen är inställd på Off när du använder Custom för automatisk kalibrering (sidan 43).
 - När Dolby TrueHD- eller DTS-HD-signaler med en samplingsfrekvens på mer än 48 kHz tas emot.

- 9 Koppla bort optimeringsmikrofonen från mottagaren.**

Obs!

Vi rekommenderar att du utför automatisk kalibrering igen om du flyttar dina högtalare så att du får bra surroundljud.

Tips!

- Du kan ändra måttenhet för att ställa in avstånd under Distance Unit på menyn Speaker Settings (sidan 94).
- Högtalarens storlek (Large/Small) fastställs genom dess lågfrekvenssegenskaper. Mätresultaten kan variera beroende på optimeringsmikrofonens och högtalarnas positioner samt rummets form. Vi rekommenderar att du använder mätresultaten. Du kan dock ändra inställningarna på menyn Speaker Settings. Spara först mätresultaten och testa därefter att ändra inställningarna.

Avbryta automatisk kalibrering

Den automatiska kalibreringen avbryts om du gör något av följande under mätningen:

- Trycker på I/⏻.
- Trycker på insignal knapparna på fjärrkontrollen eller vridir INPUT SELECTOR på mottagaren.
- Trycker på MUTING eller 📴.
- Trycker på SPEAKERS på mottagaren.
- Ändrar volymnivån.
- Ansluter hörlurar.
- Trycker på SHIFT och sedan på AUTO CAL.

Kontrollera resultaten av automatisk kalibrering

Om du vill kontrollera en felkod eller ett varningsmeddelande som uppstod i avsnittet Utföra automatisk kalibrering (sidan 40) gör du så här.

Tryck på ⬆/⬇ för att välja Warning i steg 7 i avsnittet "Utföra automatisk kalibrering" (sidan 41) och tryck sedan på ⊕.

Om ett varningsmeddelande visas kontrollerar du meddelandet och använder mottagaren utan några förändringar.

Du kan också, vid behov, utföra den automatiska kalibreringen igen.

Om Error Code visas

Kontrollera felet och utför den automatiska kalibreringen igen.

- 1 Tryck på ⊕ för att välja ENTER. Meddelandet RETRY ? visas på TV-skärmen.
- 2 Tryck på ⬅/➡ för att välja YES och tryck sedan på ⊕.
- 3 Upprepa steg 6 till 9 i avsnittet Utföra automatisk kalibrering (sidan 40).

Meddelandelista efter automatisk kalibrering

Meddelande och förklaring

Error Code 31

SPEAKERS är inställt på OFF. Ändra till en annan högtalarinställning och utför den automatiska kalibreringen igen.

Error Code 32

Inga högtalare hittades. Kontrollera att optimeringsmikrofonen är ordentligt ansluten och utför den automatiska kalibreringen igen. Om optimeringsmikrofonen är ordentligt ansluten men felkoden ändå visas kan optimeringsmikrofonens kabel vara skadad.

Error Code 33

- Ingen av de främre högtalarna är anslutna eller endast en främre högtalare är ansluten.
- Optimeringsmikrofonen är inte ansluten.
- Antingen den vänstra eller den högra surroundhögtalaren är inte ansluten.
- Bakre surroundhögtalare eller främre, övre högtalare är anslutna även om surroundhögtalarna inte är anslutna. Anslut surroundhögtalarna till SPEAKERS SURROUND-anslutningarna.
- De bakre surroundhögtalarna är endast anslutna till SPEAKERS SURROUND BACK/FRONT HIGH/BI-AMP/FRONT B-anslutningarna. Om du ansluter endast en bakre surroundhögtalare ska den anslutas till SPEAKERS SURROUND BACK/FRONT HIGH/BI-AMP/FRONT B-anslutningarna.
- Antingen den främre, vänstra, övre eller den främre, högra, övre högtalaren är inte ansluten.

Warning 40

Mätprocessen har slutförts men höga bakgrundsljud upptäcktes. Resultaten kanske kan bli bättre om du försöker igen när det är tystare.

Warning 41

Warning 42

Insignalen från mikrofonen är för hög. Avståndet mellan högtalarna och mikrofonen kan vara för kort. Ställ dem längre isär och utför mätningen igen.

Warning 43

Avståndet och positionen för subwoofern hittades inte. Detta kan bero på bakgrundsljud. Försök att utföra mätningarna i en tyst miljö.

No Warning

Det finns ingen varningsinformation.

Tips!

Beroende på subwoofers position kan mätresultaten variera. Det kommer dock inte att vara något problem om du fortsätter använda mottagaren med det värdet.

Anpassa den automatiska kalibreringen

Du kan anpassa den automatiska kalibreringen genom att välja önskad kalibreringstyp.

1 Tryck på MENU.

Menyn visas på TV-skärmen.

2 Tryck på \uparrow/\downarrow uppregade gånger för att välja Settings och tryck sedan på \oplus eller \rightarrow .

Menylistan Settings visas på TV-skärmen.

3 Tryck på \uparrow/\downarrow uppregade gånger för att välja Auto Cal. och tryck sedan på \oplus eller \rightarrow .

4 Tryck på \leftarrow/\rightarrow uppregade gånger för att välja Custom och tryck sedan på \oplus .

5 Tryck på \uparrow/\downarrow uppregade gånger för att välja önskad kalibreringstyp och tryck sedan på \oplus .

- **Full Flat:** Gör frekvensmätningen från varje högtalare platt.
- **Engineer:** Ställer frekvensegenskaperna för standarden för ett Sony-lyssnarrum.
- **Front Reference:** Justerar egenskaperna för alla högtalare så att de matchar egenskaperna för den främre högtalaren.
- **Off:** Stänger av equalizernivån och funktionen A.P.M. (Automatic Phase Matching) för automatisk kalibrering.

Obs!

Ställ in kalibreringstypen på Off om du vill avkoda ljudformatet DTS 96/24.

6 Tryck på \oplus för att bekräfta den valda kalibreringstypen.

7 Upprepa steg 5 till 9 i avsnittet Utföra automatisk kalibrering (sidan 40).

Konfigurera mottagarens nätverksinställningar

Mottagarens nätverksinställningar måste ställas in korrekt för att använda mottagarens nätverksfunktioner.

Den procedur som används för att konfigurera IP-adressen automatiskt (DHCP) förklaras nedan.

I så fall måste den router som är ansluten till mottagaren eller Internetleverantören ha stöd för DHCP.

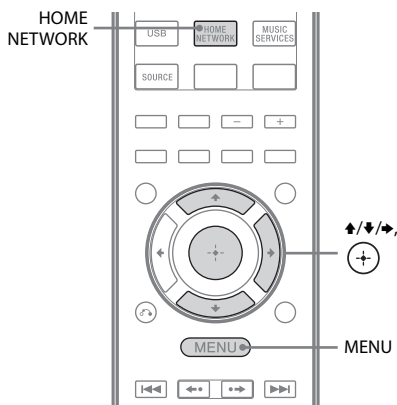

1 Tryck på HOME NETWORK för att välja funktionen Home Network.

2 Tryck på MENU.

Menyn visas på TV-skärmen.

3 Tryck på \uparrow/\downarrow uppregade gånger för att välja Settings och tryck sedan på \oplus eller \rightarrow .

4 Tryck på \uparrow/\downarrow uppregade gånger för att välja Network och tryck sedan på \oplus .

5 Tryck på \uparrow/\downarrow uppregade gånger för att välja Settings och tryck sedan på \oplus .

6 Tryck på \uparrow/\downarrow upprepade gånger för att välja Auto och tryck sedan på \oplus .

7 Tryck på \uparrow/\downarrow upprepade gånger för att välja Do Not Use och tryck sedan på \oplus .

Bekräftelsemeddelandet visas på TV-skärmen.

8 Tryck på \uparrow/\downarrow upprepade gånger för att välja OK och tryck sedan på \oplus .

Connecting visas på TV-skärmen.

Complete! visas när nätverksinställningarna är klara.

Tryck sedan på \oplus .

Skärmen återgår till menyn

Nätverksinställningar. (Beroende på nätverksmiljön kan det dröja en stund när nätverksinställningarna görs.)

Om No Connection visas utför du processen genom att läsa Menyn Network Settings (sidan 99).

9 Gör serverinställningarna.

Om du vill lyssna på ljudinnehåll som finns på servern måste du konfigurera servern (sidan 69).

Konfigurera nätverksinställningarna manuellt

Se "Konfigurera IP-adressen manuellt". (sidan 99) eller Konfigurera proxyservern manuellt (sidan 99).

Tips!

Läs Kontrollera nätverksinformationen (sidan 99) när du kontrollerar nätverksinställningarna.

Riktlinjer för användargränssnittet på skärmen.

Du kan visa mottagarens meny på TV-skärmen och välja önskad funktion via TV-skärmen genom att trycka på $\uparrow/\downarrow/\leftarrow/\rightarrow$ och \oplus på fjärrkontrollen.

Om du vill visa mottagarens meny på TV-skärmen kontrollerar du att mottagaren är inställd på GUI MODE genom att följa anvisningarna i Slå på och av GUI MODE (sidan 45).

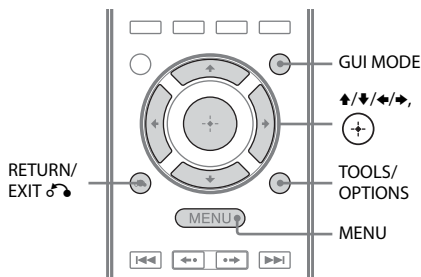

Använda menyn

1 Växla insignalen för TV:n så att menyn visas.

2 Tryck på MENU.

Menyn visas på TV-skärmen.

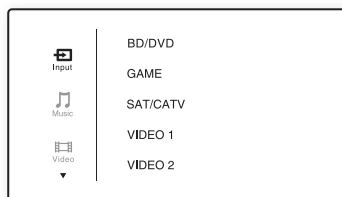

3 Tryck på \uparrow/\downarrow upprepade gånger för att välja önskad meny och tryck därefter på \oplus eller \rightarrow för att komma till menyn.

Listan med menyalternativ visas på TV-skärmen.

Exempel: Om du väljer  Input.

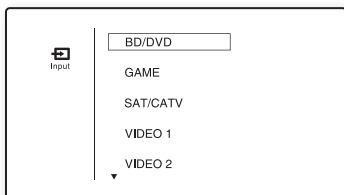

4 Tryck på \uparrow/\downarrow upprepade gånger för att välja önskat menyalternativ att justera och tryck därefter på \oplus för att komma till menyalternativet.

5 Upprepa steg 3 och 4 för att välja önskad parameter.

Återgå till föregående skärm

Tryck på RETURN/EXIT .





Avsluta meny

Tryck på MENU.

Slå på och av GUI MODE

Tryck på GUI MODE. GUI ON eller GUI OFF visas i teckenfönstret beroende på aktuellt läge.

Översikt över huvudmenyerna

Menyikon	Beskrivning
 Input	Väljer insignal från utrustning ansluten till mottagaren (sidan 46).
 Music	Väljer musik från servern i hemnätverket (sidan 73), musiktjänster (sidan 75), iPhone/iPod (sidan 50) eller USB-enhet (sidan 52).
 Video	Väljer video från iPhone/iPod (sidan 50).
 FM/AM/SR	Väljer den inbyggda FM/AM-radion (sidan 55) eller den anslutna satellitmottagaren (sidan 58).
 Settings	Du kan justera inställningarna för högtalare, surroundeffekt, equalizer, ljud, video och andra signaler som anslutits via HDMI-kontakterna (sidan 91).

Använda alternativmenyer

När du trycker på TOOLS/OPTIONS visas alternativmenyn för den valda huvudmenyn. Där kan du välja mellan närliggande funktioner utan att behöva välja huvudmenyn igen.

1 Tryck på MENU.

Menyn visas på TV-skärmen.

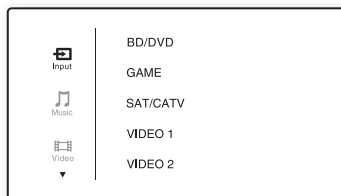

- 2 Tryck på \uparrow/\downarrow upprepade gånger för att välja önskad meny och tryck därefter på \oplus eller \rightarrow för att komma till menyn.**

Listan med menyalternativ visas på TV-skärmen.

Exempel: Om du väljer  Input.

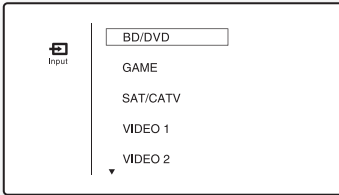

- 3 Tryck på TOOLS/OPTIONS medan listan med menyalternativen visas.**

Alternativmenyn visas.

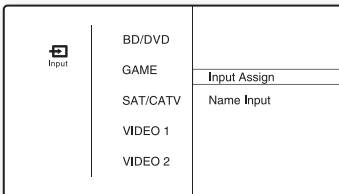

- 4 Tryck på \uparrow/\downarrow upprepade gånger för att välja önskat objekt på alternativmenyn och tryck därefter på \oplus eller \rightarrow .**

- 5 Tryck på \uparrow/\downarrow upprepade gånger för att välja önskad parameter och tryck sedan på \oplus .**

Avsluta alternativmenyn

Tryck på MENU.

Grundläggande funktioner

Spela upp en insignal från utrustning

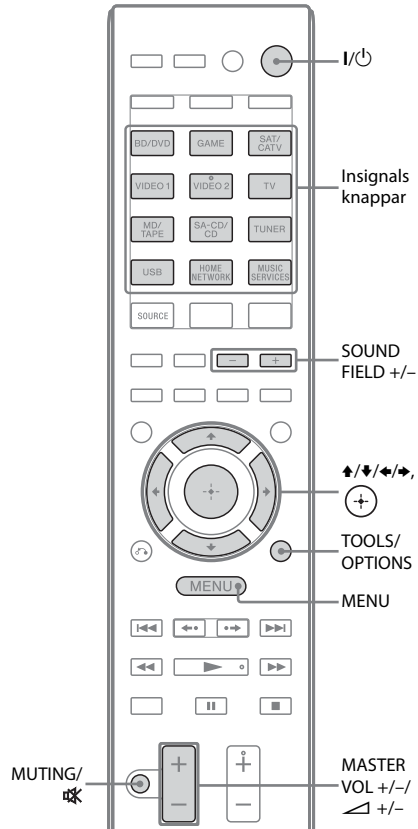

- 1 Tryck på MENU.**

Menyn visas på TV-skärmen.

- 2 Välj  Input och tryck sedan på \oplus eller \rightarrow .**

Listan med menyalternativ visas på TV-skärmen.

3 Välj önskad utrustning och tryck sedan på .

Menyskärmen slutar att visas och i stället visas uppspelningsskärmen för den externa insignalen.

Insignaler som kan väljas:

- **BD/DVD:** Blu-ray Disc-spelare eller DVD-spelare och liknande utrustning, ansluten till BD/DVD-kontakten.
- **GAME:** PlayStation 3 och liknande utrustning ansluten till GAME-kontakten.
- **SAT/CATV:** Satellitmottagare och liknande utrustning ansluten till SAT/CATV-kontakten.
- **VIDEO 1, VIDEO 2:** Videobandspelare och liknande utrustning ansluten till VIDEO 1- eller VIDEO 2-kontakten.
- **TV:** TV ansluten till TV-kontakten.
- **MD/TAPE:** MD-spelare, kassettbandspelare och liknande utrustning ansluten till MD/TAPE-kontakten.
- **SA-CD/CD:** Super Audio CD- eller CD-spelare och liknande utrustning ansluten till SA-CD/CD-kontakten.

4 Slå på utrustningen och starta uppspelningen.

5 Tryck på MASTER VOL +/- eller +/- för att justera volymen.

Du kan också använda MASTER VOLUME på mottagaren.

6 Tryck på SOUND FIELD +/- för att lyssna på surroundljud.

Du kan också använda knapparna 2CH/ A.DIRECT, A.F.D., MOVIE eller MUSIC på mottagaren.

Mer information finns på sidan 64.

Tips!

- Du kan vrida INPUT SELECTOR på mottagaren eller trycka på insignal knapparna på fjärrkontrollen för att välja önskad utrustning.
- Volymen går att justera på olika sätt beroende på hur snabbt du vrider MASTER VOLUME på mottagaren.
Om du vill höja eller sänka volymen snabbt vrider du snabbt.
Om du vill finjustera vrider du långsamt.
- Volymen går att justera på olika sätt beroende på hur länge du håller knappen MASTER VOL +/- eller  +/- nedtryckt på fjärrkontrollen.
Om du vill höja eller sänka volymen snabbt trycker du ned och håller nere knappen.
Om du vill finjustera trycker du på knappen och släpper den omedelbart.

Aktivera ljudavstängningsfunktionen.

Tryck på MUTING eller .

Ljudavstängningsfunktionen inaktiveras när du gör något av följande.

- Trycker på MUTING eller  igen.
- Ökar volymen.
- Stänger av mottagaren.
- Utför automatisk kalibrering.

Undvik skador på högtalarna

Glöm inte att skruva ned volymen innan du stänger av mottagaren.

Namnge signalen (Name Input)

Du kan ange ett visningsnamn på upp till 8 tecken för signaler.



Det kan vara lättare att känna igen inställningarna om namnet på utrustningen visas i teckenfönstret i stället för namnet på kontakten.



1 Välj vilken insignal du vill namnge från skärmen  Input.

2 Tryck på TOOLS/OPTIONS.

Alternativmenyn visas.

3 Välj Name Input och tryck sedan på  eller .

4 Tryck på / upprepade gånger för att välja ett tecken och tryck sedan på .

Du kan flytta markören bakåt och framåt genom att trycka på /.

5 Upprepa steg 4 och infoga ett tecken i taget tills du är klar. Tryck därefter på .

Namnet du angav registreras.

Spela upp iPhone/iPod

Du kan spela upp musik-/videoinnehåll från en iPhone/iPod genom att ansluta den till mottagarens iPhone/iPod-anslutningar.

Mer information om hur du ansluter en iPhone/iPod finns på sidan 29, 32.

Kompatibla iPod/iPhone-modeller

Följande iPod/iPhone-modeller kan användas tillsammans med den här mottagaren. Uppdatera din iPod/iPhone med den senaste programvaruversionen innan du ansluter den.



iPod touch
fjärde generationen



iPod touch
tredje generationen



iPod touch
andra generationen



iPod touch
första generationen



iPod nano
sjätte generationen



iPod nano
femte generationen
(videokamera)



iPod nano
fjärde generationen
(video)



iPod nano
tredje generationen
(video)



iPod nano
andra generationen
(aluminium)



iPod classic



iPhone 4



iPhone 3GS



iPhone 3G



iPhone

Obs!

- Sony avstår sig allt ansvar för eventuell förlust eller skada på inspelade data på en iPod/iPhone vid anslutning av en iPod/iPhone till den här mottagaren.
- Den här produkten har utformats specifikt för att fungera tillsammans med iPod/iPhone och har certifierats för att uppfylla prestandakraven från Apple.

välja iPhone/iPod-läge

Du kan välja iPhone/iPod-läge via GUI-menyn eller via iPhone CTRL på fjärrkontrollen.

Du kan använda GUI-menyn för att bläddra i innehållet på din iPhone/iPod.

Samtliga åtgärder går även att utföra genom att titta på informationen i teckenfönstret om GUI MODE är avstängt.

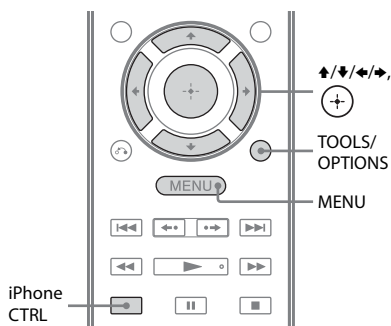

1 Tryck på MENU.

Menyn visas på TV-skärmen.

2 Välj Music eller Video och tryck sedan på eller .

Om en iPhone eller iPod är ansluten visas iPhone/iPod på TV-skärmen.

3 Välj iPhone/iPod och tryck sedan på TOOLS/OPTIONS.

Alternativmenyn visas.

4 Välj System GUI eller iPod och tryck sedan på .

Använda iPhone/iPod med hjälp av läget System GUI

1 Välj System GUI i steg fyra av anvisningarna i avsnittet välja iPhone/iPod-läge (sidan 50).

2 Välj iPhone/iPod och tryck sedan på .

3 Välj önskat innehåll från innehållslistan och tryck sedan på .

Uppspelningen av det valda innehållet startar och information om musik-/videoinnehållet visas på TV-skärmen.

Obs!

Videosignalerna från en iPhone/iPod uppkonverteras i den här mottagaren så att de kan visas på TV:n, beroende på den utmatade videosignalens status. Mer information finns i avsnittet Funktion för omvandling av videosignaler (sidan 31).

Välja uppspelningsläge

Du kan ändra uppspelningsläge med hjälp av TOOLS/OPTIONS på fjärrkontrollen.

- Repeat: Off / One / All
- Shuffle: Off / Songs / Albums
- Audiobooks: Slower / Normal / Faster

Använda iPhone/iPod med hjälp av läget iPod

1 Välj iPod i steg fyra av anvisningarna i avsnittet välja iPhone/iPod-läge (sidan 50).

2 Välj iPhone/iPod och tryck sedan på .

3 Välj önskat innehåll på iPhone/iPod-meny.

Mer information om hur du använder iPhone/iPod finns i bruksanvisningen som levererades tillsammans med din iPhone/iPod.

Använda iPhone/iPod med hjälp av fjärrkontrollen

Du kan styra din iPhone/iPod med hjälp av följande knappar på fjärrkontrollen till mottagaren.

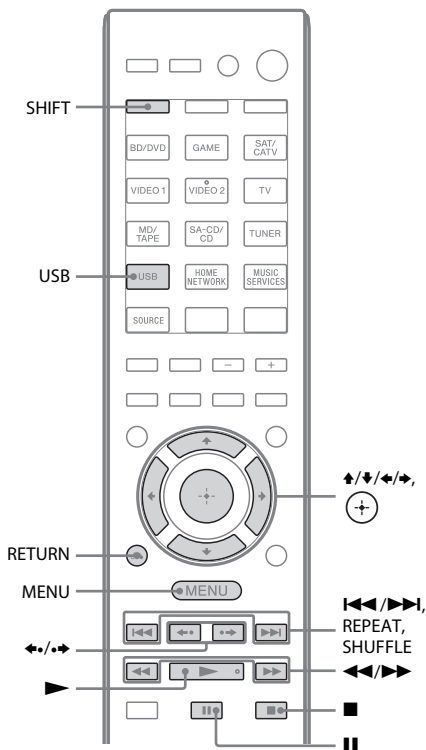

Tryck på USB innan du använder följande knappar.

Tryck på	Funktion
▶	Startar uppspelning.
⏸	Pauser uppspelning.
⏮/⏭	Snabbspolar bakåt eller framåt.
⏪/⏩	Går till föregående/nästa fil.
◀./▶	Hoppar till föregående/nästa album.
⊕, ▶	Bekräftar det som valts.
MENU, RETURN, ◀	Åtgår till föregående visning/mapstruktur.
⬆/⬇	Väljer föregående/nästa objekt.
REPEAT*	Ställer in upprepningsläget.
SHUFFLE*	Ställer in slumpläget.

* Tryck på SHIFT och tryck sedan på den här knappen.

Tänk på följande när du använder en iPhone/iPod

- En iPhone/iPod laddas när den är ansluten till mottagaren och mottagaren är påslagen.
- Du kan inte överföra låtar till iPhone/iPod.
- Koppla inte loss din iPhone/iPod under användning. Stäng av mottagaren när du ansluter eller kopplar loss din iPhone/iPod. På så sätt minimeras risken för dataförlust och skador på din iPhone/iPod.

Meddelandelista för iPhone/iPod

Meddelande och förklaring

Reading

Mottagaren känner av och läser information från din iPhone eller iPod.

Loading

Mottagaren laddar information från din iPhone eller iPod.

No Support

Du har anslutit en iPhone eller iPod som inte stöds.

No Device

Ingen iPhone eller iPod har anslutits.

No Music/No Video

Inget musik- eller videoinnehåll hittades.

HP No Support

Inget ljud matas ut från hörlurarna när en iPhone eller iPod har anslutits.

Spela upp från en USB-enhet

Du kan spela upp musik från en USB-enhet genom att ansluta den till -porten (USB) på mottagaren.

Mer information om hur du ansluter en USB-enhet finns i avsnittet Ansluta en iPhone, iPod eller USB-enhet (sidan 32).

Följande musikfilformat kan spelas upp av den här mottagaren:

Filformat	Filtillägg
MP3 (MPEG-1 Audio Layer III)	.mp3
AAC*	.m4a, .3gp, .mp4
WMA9 Standard*	.wma

* Det går inte att spela upp DRM-kodade filer med mottagaren.

Kompatibla USB-enheter

Följande USB-enheter från Sony kan användas tillsammans med den här mottagaren. Andra USB-enheter kan inte användas tillsammans med mottagaren.

Bekräftad USB-enhet från Sony

Produktnamn	Modellnamn
Walkman®	NWZ-S754 / S755
	NWZ-E453 / E454 / E455
	NWZ-E353 / E354 / E355
	NWZ-B133 / B135 / B133F / B135F
	NWZ-B142 / B143 / B142F / B143F
	NWD-E023F / E025F
	NWZ-E435F / E436F / E438F
	NWZ-E343 / E344 / E345
	NWZ-S636F / S638F / S639F
	NWZ-S736F / S738F / S739F
	NWZ-A726 / A728 / A729 / A726B / A728B
	NWZ-A826 / A828 / A829

Produktnamn	Modellnamn
	NWZ-W202
	NWZ-X1050 / X1060
	NWZ-S744 / S745
	NWZ-E443 / E444 / E445
	NWZ-S543 / S544 / S545
	NWZ-A844 / A845 / A846 / A847
	NWZ-W252 / W253
	NWZ-B152 / B153 / B152F / B153F
MICROVAULT	USM1GL / 2GL / 4GL / 8GL / 16GL
	USM1GLX / 2GLX / 4GLX / 8GLX / 16GLX

Obs!

- Det går inte att läsa data i NTFS-format med mottagaren.
- Det går endast att läsa data som sparats på hårddiskens första partition med mottagaren.
- Använd inga andra USB-enheter än de som anges ovan. Modeller som inte anges i listan kanske inte fungerar.
- Det är inte alltid säkert att de här USB-enheterna fungerar som de ska.
- En del av de här USB-enheterna kanske inte finns att köpa i vissa områden.
- Vid formatering av de ovanstående modellerna bör du formatera med själva modellen eller avsedd formateringsprogramvara för den modellen.
- När du ansluter en USB-enhet till mottagaren ska du vänta tills meddelandet Creating Library eller Creating Database har slutat att visas på USB-enheten.

Styra en USB-enhet

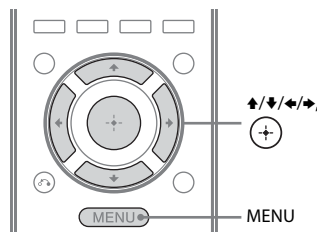

1 Tryck på MENU.

Menyn visas på TV-skärmen.

2 Välj Music och tryck sedan på eller .

Om en USB-enhet är ansluten visas USB på TV-skärmen.

3 Välj USB och tryck sedan på .

Du kan styra USB-enheten med hjälp av mottagarens fjärrkontroll.

Information om musikinnehåll visas på TV-skärmen.

Välja uppspelningsläge

Du kan ändra uppspelningsläge med hjälp av TOOLS/OPTIONS på fjärrkontrollen.



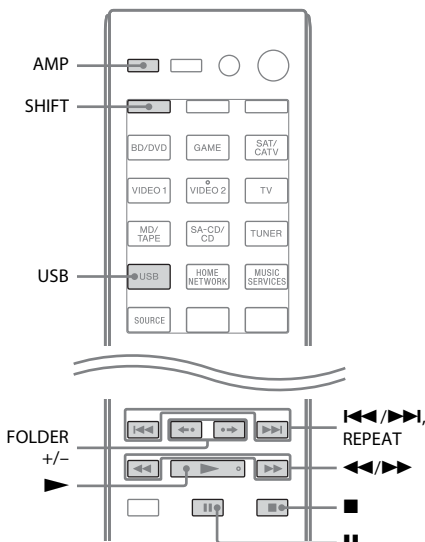

- Repeat: Off / One / All / Folder

Styra USB-enheten med hjälp av fjärrkontrollen

Du kan styra USB-enheten med hjälp av följande knappar på fjärrkontrollen till mottagaren.



Tryck på USB eller AMP innan du använder följande knappar.

Tryck på	Funktion
	Startar uppspelning.
	Pausar uppspelning.
	Stoppar uppspelning.
	Snabbspolar bakåt eller framåt.
	Går till föregående/nästa fil.
FOLDER +/-	Går till föregående/nästa mapp.
REPEAT*	Ställer in upprepningsläget.

* Tryck på SHIFT och tryck sedan på den här knappen.

Tänk på följande vid användning av en USB-enhet

- Om anslutning av USB-kabel är nödvändig ska den USB-kabel som medföljde USB-enheten anslutas. Mer information om hur du använder USB-enheten som ska anslutas finns i bruksanvisningen som medföljde USB-enheten.
 - Anslut inte mottagaren och USB-enheten via en USB-hubb.
 - När USB-enheten är ansluten visas meddelandet Reading.
 - Det kan ta upp till 10 sekunder innan Reading visas beroende på vilken typ av USB-enhet som ansluts.
 - När USB-enheten ansluts läser mottagaren samtliga filer på USB-enheten. Om det finns många mappar och filer på USB-enheten kan det ta lång tid innan mottagaren har läst färdigt USB-enheten.
 - Mottagaren klarar upp till
 - 100 mappar (inklusive ROOT-mappen).
 - 100 ljudfiler i varje mapp.
 - 8 mappnivåer (trädstruktur för filer, inklusive ROOT-mappen).
- Det maximala antalet ljudfiler och mappar kan variera beroende på fil- och mappstrukturen.
- Spara inte andra typer av filer eller onödiga mappar på USB-enheten.

- Det går inte att garantera kompatibilitet med all programvara för kodning/skrivning, alla inspelningsenheter och alla inspelningsmedier. Inkompatibla USB-enheter kan ge brus, avbruten uppspelning eller inte fungera alls.
- Ibland kan det ta lite längre tid att starta uppspelningen om:
 - mappstrukturen är komplex.
 - minneskapaciteten är mycket stor.
- Mottagaren kanske inte stöder samtliga funktioner som finns på den anslutna USB-enheten.
- Mottagarens uppspelningsordning kanske skiljer sig från uppspelningsordningen på den anslutna USB-enheten.
- Mapper som saknar ljudfiler hoppas över.
- Vid uppspelning av ett mycket långt spår kan en del åtgärder orsaka fördröjningar i uppspelningen.

Meddelandelista för USB

Meddelande och förklaring

Reading

Mottagaren känner av och läser information från USB-enheten.

Device Error

Det gick inte att känna av minnet på USB-enheten (sidan 52).

No Support

En USB-enhet som inte stöds har anslutits, en okänd enhet har anslutits eller USB-enheten har anslutits via en USB-hubb. (sidan 52).

No Device

Ingen USB-enhet har anslutits.

No Track

Inga spår hittades.

Spela in med hjälp av mottagaren.

Du kan spela in med ljudutrustning (till exempel CD-brännare) eller videoutrustning (till exempel videobandspelare eller DVD-brännare) med hjälp av mottagaren. Mer information finns i bruksanvisningen som medföljde inspelningsutrustningen.

1 Tryck på en av insignalssknapparna för att välja önskad uppspelningsutrustning som du vill spela in.

Du kan även använda INPUT SELECTOR på mottagaren.

2 Förbered uppspelningsutrustningen för uppspelning.

Exempel 1 (ljudinspelning):

Ställ in den radiostation som du vill spela in.

Exempel 2 (videospelning):

Sätt in videobandet som du vill kopiera i videobandspelaren.

3 Förbered inspelningsutrustningen.

Exempel 1 (ljudinspelning):

Sätt in en tom MD eller kassett i inspelningsutrustningen och justera inspelningsnivån.

Exempel 2 (videospelning):

Sätt in ett tomt videoband eller liknande i inspelningsutrustningen (ansluten till VIDEO 1 OUT-kontakterna) för inspelning.

4 Starta inspelningen på inspelningsutrustningen och starta därefter uppspelningen på uppspelningsutrustningen.

Obs!

- Vissa källor är copyrightskyddade för att förhindra inspelning. Om detta är fallet kanske du inte kan spela in från den källan.
- Endast analoga insignaler avges från den analoga utgången (för inspelning).
- HDMI-ljud kan inte spelas in.
- När endast kompositvideosignaler spelas in kan det hända att mottagarens automatiska standbyfunktion startar och avbryter inspelningen. Ställ i så fall in Auto Standby på OFF (sidan 102).

Lyssna på FM/AM-radio

Du kan lyssna på FM- och AM-sändningar med den inbyggda tunern. Anslut FM- och AM-antennerna till mottagaren innan du använder tunern (sidan 33).

Tips!

Nedan visas inställningsskalan för direktinställning.

Område	FM	AM
USA, Kanada	100 kHz	10 kHz*
Europa, Australien	50 kHz	9 kHz

* AM-inställningsskalan kan ändras (sidan 56).

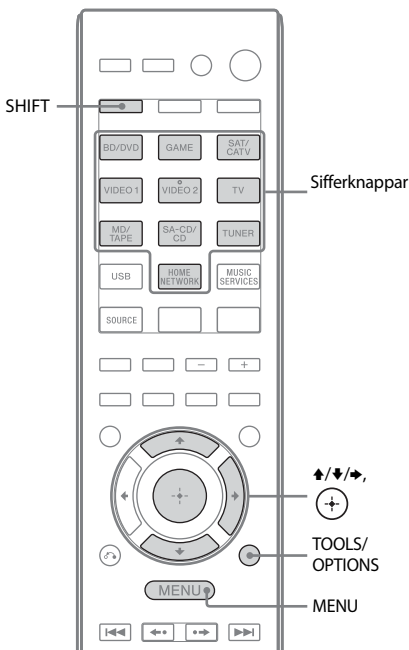

1 Tryck på MENU.

Menyn visas på TV-skärmen.

2 Välj FM eller AM på menyn och tryck sedan på ⊕ eller ➔.

Menylistan FM eller AM visas på TV-skärmen.

Ställa in en station automatiskt (Auto Tuning)

1 Välj Auto Tuning och tryck sedan på ⊕ eller ➔.

2 Tryck på ↑/↓.

Tryck på ↑ om du vill söka från låg till hög, tryck på ↓ om du vill söka från hög till låg.

Mottagaren avbryter sökningen när en station tas emot.

Vid dålig FM-stereomottagning

1 Ställ in stationen som du vill lyssna på med hjälp av Auto Tuning, Direct Tuning (sidan 55) eller välj önskad förinställd station (sidan 56).

2 Tryck på TOOLS/OPTIONS.

3 Välj FM Mode och tryck sedan på ⊕ eller ➔.

4 Välj MONO och tryck sedan på ⊕.

Ställa in en station direkt (Direct Tuning)

Med hjälp av sifferknapparna kan du mata in frekvensen för en station direkt.

1 Välj Direct Tuning och tryck sedan på ⊕ eller ➔.

2 Tryck på SHIFT och sedan på sifferknapparna för att ange frekvensen.

Exempel 1: FM 102,50 MHz

Välj 1 ➔ 0 ➔ 2 ➔ 5 (➔ 0*)

Exempel 2: AM 1,350 kHz

Välj 1 ➔ 3 ➔ 5 ➔ 0

* Tryck på 0 endast för europeiska och australienska modeller.

Tips!

Justera AM-ramantennens riktning för att få bästa möjliga mottagning när du ställer in en AM-station.

3 Tryck på .

Om du inte kan ställa in en station

---.--- MHz visas och skärmen återgår sedan till den aktuella frekvensen.

Kontrollera att du har angett rätt frekvens.

Om du inte har det upprepar du steg 2. Om du fortfarande inte kan ställa in en station kanske den önskade frekvensen inte används i ditt område.

Ändra AM-inställningsskalan

(Gäller endast amerikanska och kanadensiska modeller)

Du kan ändra AM-inställningsskalan till antingen 9 kHz eller 10 kHz med hjälp av knapparna på mottagaren.

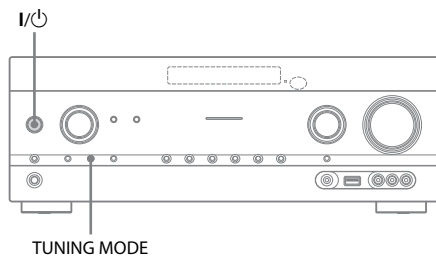

1 Tryck på I/⏻ för att stänga av mottagaren.

2 Håll ned TUNING MODE och tryck på I/⏻ på mottagaren.

Den aktuella AM-inställningsskalan ändras till 9 kHz (eller 10 kHz).

Upprepa proceduren ovan för att återställa skalan till 10 kHz (eller 9 kHz)

Obs!

- Beroende på inställningarna kan det dröja en stund när AM-inställningsskalan ändras i mottagaren.
- Om du ändrar inställningsskalan tas alla förinställda stationer bort.

Förinställa FM-/AM-radiostationer

(Preset Tuning)

Du kan lagra upp till 30 FM-stationer och 30 AM-stationer som dina favoritstationer.

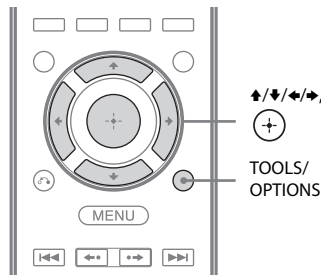

1 Ställ in den station som du vill förinställa med hjälp av Auto Tuning (sidan 55) eller Direct Tuning (sidan 55).

2 Tryck på TOOLS/OPTIONS.

Alternativmenyn visas.

3 Välj Memory och tryck sedan på  eller .

4 Välj en förinställd siffra och tryck sedan på .

Stationen lagras som den valda förinställningssiffran.

5 Upprepa steg 1 till 4 för att lagra fler stationer.









Du kan lagra stationer med följande förvalssiffror:

- AM-bandet: AM 1 till AM 30
- FM-bandet: FM 1 till FM 30

Ställa in förinställda stationer

- 1** Välj  FM eller  AM på menyn och tryck sedan på  eller .
- 2** Välj önskad förinställd station.
Förinställningarna kan vara från 1 till 30.

Namnge förinställda stationer (Name Input)

- 1** Välj den förinställningssiffran som du vill namnge på skärmen  FM eller  AM.
- 2** Tryck på **TOOLS/OPTIONS**.
Alternativmenyn visas.
- 3** Välj Name Input och tryck sedan på  eller .
- 4** Tryck på / upprepade gånger för att välja ett tecken och tryck sedan på .
- 5** Upprepa steg 4 och infoga ett tecken i taget tills du är klar. Tryck därefter på .
Namnet du angav registreras.

Ta emot RDS-sändningar

(gäller endast europeiska och australienska modeller)

Mottagaren stöder RDS (Radio Data System), en tjänst som gör att radiostationer kan sända ytterligare information tillsammans med den vanliga programsignalen. Den här mottagaren har flera praktiska RDS-funktioner, t.ex. visning av namn för programtjänster. RDS är endast tillgängligt för FM-stationer*.

* Det är inte alla FM-stationer som erbjuder RDS-tjänster och alla har heller inte samma typ av tjänster. Om du inte känner till vilka RDS-tjänster som finns i ditt område kan du kontakta dina lokala radiostationer om du vill veta mer.

Välj helt enkelt en station i FM-bandet.

När du ställer in en station som sänder RDS-data, tänds RDS och programtjänstens namn* visas på TV-skärmen och i teckenfönstret.

* Om ingen RDS-sändning tas emot visas inget namn på programtjänsten.

Obs!

- RDS kanske inte fungerar som det ska om den station du ställer in inte sänder någon RDS-signal eller om signalstyrkan är för svag.
- En del bokstäver som går att visa på TV-skärmen går inte att visa i teckenfönstret.

Tips!

Du kan kontrollera frekvensen genom att trycka på **DISPLAY** upprepade gånger när namnet på programtjänsten visas (sidan 108).

Lyssna på satellitradio

(Gäller endast amerikanska och kanadensiska modeller)

Om du vill lyssna på satellitradio på Sirius-Ready®-mottagaren måste du lägga till en Sirius-satellitradiomottagare (säljs separat). Sirius-satellitradio är tillgängligt för boende i USA (förutom Alaska och Hawaii), Puerto Rico och Kanada.

Satellitradio ger en fantastiskt bred mängd reklamfri musik, bland annat pop, rock, country, R&B, hiphop, jazz, klassiskt och mycket mera, samt bevakning av alla proffssporter och collegesporter, inklusive direktkommentarer och expertsamtal och -analyser. Du får också exklusiv nöjesrapportering, humorprogram, familjeprogrammering, information om lokala trafikförhållanden, väder och nyheter från tillförlitliga källor.

När du har köpt en Sirius-mottagare måste du aktivera och prenumerera på tjänsten för att kunna lyssna på satellitradio. Enkla installations- och konfigurationsanvisningar medföljer satellitmottagaren. Det finns en mängd olika programmeringspaket tillgängliga, inklusive alternativet att lägga till The Best of XM-programmering i Sirius-mottagaren, så att du kan lyssna på den populäraste programmeringen bland båda tjänsterna. The Best of XM-paketet är för närvarande inte tillgängligt för Sirius-prenumeranter i Kanada.

Familjevänliga paket är också tillgängliga för att begränsa kanaler som innehåller vuxenprogrammering.

Om du vill prenumerera på Sirius i USA besöker du www.sirius.com eller ringer 1-888-539-SIRIUS (1-888-539-7474). Om du bor i Kanada besöker du www.siriuscanada.ca.

Ansluta en satellitradiomottagare

Anslut SiriusConnect Home-mottagaren. När du använder SiriusConnect Home-mottagaren med den här mottagaren måste du ansluta nätadaptern som medföljde mottagaren till ett vägguttag.

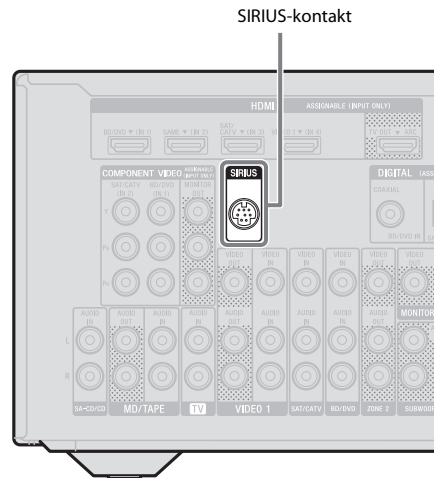



Obs!

Håll kablar som är anslutna till SiriusConnect Home-mottagaren, antennen och nätadaptern borta från högtalarkablarna och nätströmskabeln för att undvika störningar i ljudet.

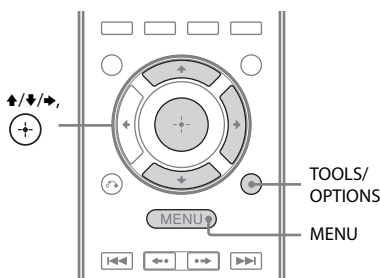
Förbereda satellitradion för lyssning



- 1 Tryck på MENU.**
Menyn visas på TV-skärmen.
- 2 Välj  SR och tryck sedan på  eller .**
- 3 Tryck på TOOLS/OPTIONS.**
Alternativmenyn visas.

Kontrollera ID-numret

- 1 Välj Sirius ID på alternativmenyn och tryck sedan på .**
- 2 Kontrollera Sirius-ID:t på TV-skärmen och skriv in det på linjen nedan.**

Sirius-ID: _____

Du kan även kontrollera Sirius-ID:t i mottagarens teckenfönster.

Kontrollera mottagningsförhållanden (Antenna Aiming)



- 1 Välj Antenna Aiming på alternativmenyn och tryck sedan på .**
- 2 När du kontrollerar mottagningens kvalitet justerar du antennens riktning för att få bäst mottagning.**

Avsluta meny

Tryck på MENU.

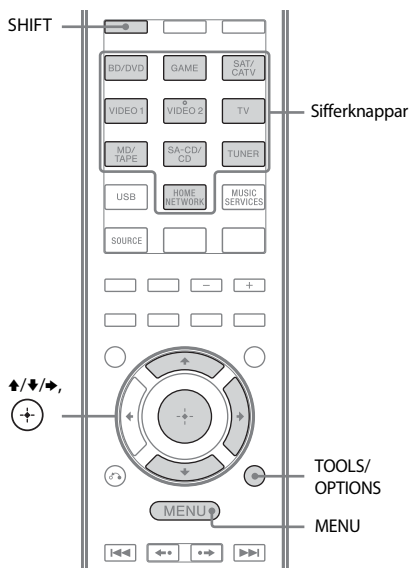
Välja en kanal på satellitradion



- 1 Tryck på MENU.**
Menyn visas på TV-skärmen.
- 2 Välj  SR och tryck sedan på  eller .**

Välja en kanal efter kategori (Category Mode)

Du kan välja en kanal från en kategori eller alla kategorier.

1 Välj kategori och tryck sedan på (+).

- All: Du kan välja en kanal från alla kategorier.
- (kategorinamn): Du kan välja en kanal från en kategori.

Obs!

När skärmen Preset Mode visas trycker du på TOOLS/OPTIONS. Tryck därefter på \uparrow/\downarrow upprepade gånger för att välja Category Mode.

2 Välj kanalen och tryck sedan på (+).

Den valda kanalen tas emot.
Kanalinformationen visas på TV-skärmen.

Obs!

När du väljer en kanal i Category Mode kanske den kanal du har valt inte finns i den kategori du vill ha. Det beror på att en kanal kan tillhöra fler än en kategori.

Välja en kanal genom att mata in kanalnumret direkt (Direct Tuning)

Du kan mata in kanalnumret direkt med hjälp av sifferknapparna.

1 Tryck på TOOLS/OPTIONS.

Alternativmenyn visas.

2 Välj Direct Tuning och tryck sedan på (+).

3 Tryck på SHIFT och tryck sedan på sifferknapparna för att ange kanalnumret.

4 Tryck på (+).

Den valda kanalen ställs in.

Förinställa satellitradiokanaler

Du kan lagra upp till 30 SIRIUS-satellitradiokanaler som dina favoritkanaler.

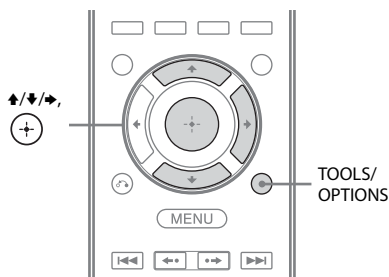

1 Välj en kanal som du vill förinställa med hjälp av Category Mode (sidan 60) eller Direct Tuning (sidan 60).

2 Tryck på TOOLS/OPTIONS.

Alternativmenyn visas.

3 Välj Memory och tryck sedan på (+).

Skärmen med förinställda nummerval visas.

4 Välj det förinställningsnummer som du vill använda som förinställd kanal och tryck sedan på (+).

Det finns förinställda kanaler från 1 till 30 och en standardkanal är förinställd för alla förinställda kanaler när du köper mottagaren.

Den valda kanalen registreras som den förinställda kanal du valde i steg 1.

5 Upprepa steg 1 till 4 för att lagra en kanal till.

Välja förinställda kanaler

- 1** Välj **SR** på menyn och tryck sedan på **+** eller **➔**.
- 2** Välj det förinställda numret från förinställningslistan och tryck sedan på **+**.

Du kan välja lagrade förinställningskanaler från 1 till 30.

Obs!

- Den kanalinformation du har förinställt kan ha ändrats om Sirius XM Radio Inc. ändrar sin kanalprogrammering.
- När skärmen Category Mode visas trycker du på **TOOLS/OPTIONS**. Tryck sedan på **▲/▼** uppregade gånger för att välja Preset Mode.

Begränsa åtkomst till specifika kanaler

(Parental Lock)

Du kan begränsa åtkomsten till vissa kanaler med hjälp av en egen låskod. Låskoden är 0000 som standard.

Ändra låskoden innan du använder funktionen första gången. Se Ändra låskoden (Lock Code) (sidan 62).

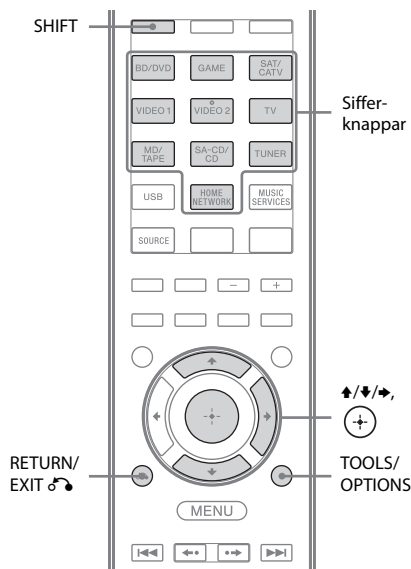

- 1** Välj en kanal som du vill låsa med hjälp av Category Mode (sidan 60) eller Direct Tuning (sidan 60).
- 2** Tryck på **TOOLS/OPTIONS**. Alternativmenyn visas.
- 3** Välj **Parental Lock** och tryck sedan på **+** eller **➔**.
- 4** Välj **ON** och tryck sedan på **+**. Meddelandet Enter your 4-digit lock code visas.

5 Tryck på SHIFT och tryck sedan på sifferknapparna för att ange en fyrsiffrig låskod.

Meddelandet The channel has been locked visas och föräldralåset är inställt. Om du vill radera siffrorna du har angett går du tillbaka till steg 2 genom att trycka på RETURN/EXIT ↵. Upprepa sedan proceduren ovan från steg 2.

Ändra låskoden (Lock Code)

- 1 Välj en kanal som du vill ändra låskoden för med hjälp av Category Mode (sidan 60) eller Direct Tuning (sidan 60).
- 2 Tryck på TOOLS/OPTIONS. Alternativmenyn visas.
- 3 Välj Lock Code och tryck sedan på (+). Meddelandet Enter your 4-digit lock code visas.
- 4 Tryck på SHIFT och tryck sedan på sifferknapparna för att ange en fyrsiffrig låskod. Meddelandet Enter a new lock code visas.
- 5 Ange en ny fyrsiffrig låskod med sifferknapparna. Meddelandet To confirm, enter your new lock code again visas.
- 6 Ange den nya låskoden igen med sifferknapparna. Meddelandet The lock code has been changed visas.

Lyssna på låsta kanaler

- 1 Välj en låst kanal som du vill lyssna på med hjälp av Direct Tuning (sidan 60). Meddelandet Enter your 4-digit lock code visas.
- 2 Tryck på SHIFT och tryck sedan på sifferknapparna för att ange en fyrsiffrig låskod. Kanalen ställs in.

Stänga av föräldralåset (Parental Lock)

- 1 Välj en kanal som du vill låsa upp med hjälp av Direct Tuning (sidan 60).
- 2 Tryck på TOOLS/OPTIONS. Alternativmenyn visas.
- 3 Välj Parental Lock och tryck sedan på (+) eller ➔.
- 4 Välj OFF och tryck sedan på (+). Meddelandet Enter your 4-digit lock code visas.
- 5 Tryck på SHIFT och tryck sedan på sifferknapparna för att ange en fyrsiffrig låskod. Meddelandet The channel has been unlocked visas och kanalen är upplåst.

Obs!

- När du väljer en kanal med hjälp av Category Mode hoppas låsta kanaler över.
- När mottagaren återställs till standardinställningarna återgår låskoden till standard (0000), men Parental Lock-inställningarna tas inte bort.
- Du kan inte förinställa låsta kanaler. Om du ställer in Parental Lock för en förinställd kanal återgår förinställningsinformationen för den kanalen till standardinställningen.
- Du kan inte ställa in Parental Lock för kanal 0 och kanal 184.
- Du kan bara ställa in en låskod på mottagaren. Du kan inte ställa in enskilda låskoder för varje kanal.

Meddelandelista för satellitradio

Meddelande som visas på TV-skärmen [teckenfönstret]	Beskrivning	Åtgärder
Antenna [ANTENNA]	Antennen är inte ordentligt ansluten.	Kontrollera anslutningen mellan SiriusConnect Home-mottagaren och antennen.
Acquiring [ACQUIRING]	Mottagningsförhållandet är dåligt.	Försök att flytta antennen till en annan plats. Mer information om antennens placering finns i bruksanvisningen som medföljde SiriusConnect Home-mottagaren.
UNSUB CH [CALL 888-539-SIRI]	Du har inte prenumererat på den valda kanalen.	—
SR Tuner [SR TUNER]	SiriusConnect Home-mottagaren är inte ordentligt ansluten.	Kontrollera alla anslutningar och sätt sedan på systemet igen. Se också till att nätadaptern som medföljde SiriusConnect Home-mottagaren är ansluten till ett vägguttag.
Invalid [INVALID]	Du har angett ett ogiltigt kanalnummer.	Den kanal som ska ställas in har upphört på grund av sändingstjänstens ändringar eller mottagningsförhållandet är dåligt.
Locked CH [LOCKED CH]	Den valda kanalen är låst.	—
SUB UPDT [SUB UPDT]	Prenumerationsinformationen har uppdaterats.	—
Updating [UPDATING]	Kanalinformationen uppdateras.	—
FW UPDT [FW UPDT]	Den fasta programvaran i SiriusConnect Home-mottagaren uppdateras.	—
----	Det finns ingen textinformation i kanalen.	Det här är inget fel. Textinformationen kanske inte visas beroende på systemförhållandena, till exempel omedelbart efter det att systemet har tagit emot en kanal.

Lyssna på surroundljud

Välja ljudfält

Denna mottagare kan skapa flerkanaligt surroundljud. Du kan välja ett av de optimerade ljudfälten från mottagarens förprogrammerade ljudfält.

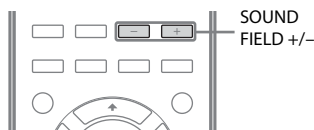

Tryck på SOUND FIELD +/- upprepade gånger för att välja önskat ljudfält.

Du kan också använda 2CH/A.DIRECT, A.F.D., MOVIE (HD-D.C.S.) eller MUSIC på mottagaren.

2-kanaligt ljudläge

Du kan växla till 2-kanalsljud oavsett inspelningsformat för den programvara som du använder, den anslutna uppspelningsutrustningen eller mottagarens inställningar för ljudfält.

■ 2CH ST. (2-kanaligt stereoljud)

Mottagaren avger endast ljudet från de främre vänstra och högra högtalarna. Det kommer inget ljud från subwoofern.

2-kanaliga stereokällor av standardtyp förbigår fullständigt ljudfältbehandlingen och flerkanaligt surroundformat mixas ned till 2 kanaler.

■ A. DIRECT (Analog Direct)

Du kan växla ljudet från den valda ingången till en 2-kanalig analog insignal. Med denna funktion kan du använda analoga högkvalitetskällor.

När du använder denna funktion, kan endast volymen och nivån för de främre högtalarna justeras.

Obs!

Det går inte att välja A. DIRECT om du väljer GAME och USB som insignaler.

A.F.D.-läge (Auto Format Direct)

Med A.F.D.-läget (Auto Format Direct) kan du lyssna på HiFi-ljud och välja avkodningsläge för att lyssna på 2-kanaligt stereoljud som flerkanalsljud.

■ A.F.D. AUTO (A.F.D. Auto)

Förinställer ljudet som det spelats in/kodats, utan några tillagda surroundeffekter. För amerikanska och kanadensiska modeller av den här mottagaren genereras dock en lågfrekvenssignal för utmatning till subwoofern när det inte finns någon LFE-signal.

■ MULTI ST. (Multi Stereo)

Avger 2-kanaliga vänster-/högersignaler från alla högtalare. Beroende på högtalarinställningarna kan det dock hända att ljudet inte hörs från vissa högtalare.

Filmläge

Du kan dra fördel av surroundljud genom att välja något av mottagarens förprogrammerade ljudfält. Ljudfälten skapar ett kraftfullt ljud med stor närvarokänsla, som ljudet i en biosalong, trots att du lyssnar i vanlig hemmiljö.

■ HD-D.C.S.

HD Digital Cinema Sound (HD-D.C.S.) är Sonys nya innovativa hembioteknik som använder sig av de senaste tekniska lösningarna för behandling av akustiska och digitala signaler. Den bygger på exakta svärsmätdata från en masteringstudio. HD-D.C.S. ger dig möjligheten att njuta av film i Blu-ray- och DVD-format hemma med högsta ljudkvalitet – och dessutom med perfekt ljudmiljö, precis som filmens ljudtekniker tänkte sig vid ljudmasteringen. Du kan välja effekttyp för HD-D.C.S. Mer information finns i avsnittet “Menyn Surround Settings” (sidan 94).

■ PLII MV (PLII Movie)

Använder avkodning för Dolby Pro Logic II Movie-läge. Denna inställning passar bra för filmer som kodats i Dolby Surround. Dessutom kan detta läge återge 5.1-kanalsljud när du tittar på dubbade eller äldre filmer.

■ PLIIx MV (PLIIx Movie)

Använder avkodning för Dolby Pro Logic IIx Movie-läge. Den här inställningen expanderar Dolby Pro Logic II Movie eller Dolby Digital 5.1 till separata 7.1-filmkanaler.

■ PLIIz (PLIIz Height)

Använder avkodning för Dolby Pro Logic IIz-läge. Denna inställning ökar flexibiliteten för att expandera ett 5.1-kanalssystem till ett 7.1-kanalssystem. Dess vertikala teknik ger en dimension av närvaro och djup.

■ NEO6 CIN (Neo:6 Cinema)

Använder avkodning för DTS Neo:6 Cinema-läge. Ett ljud som spelats in i 2-kanalsformat avkodas till 7 kanaler.

Musikläge

Du kan dra fördel av surroundljud genom att välja något av mottagarens förprogrammerade ljudfält. Ljudfälten skapar ett kraftfullt ljud med stor närvarokänsla, som ljudet i en konsertsal, trots att du lyssnar i vanlig hemmiljö.

■ HALL (koncertsal)

Återger akustiken för en klassisk konsertsal.

■ JAZZ (jazzklubb)

Återger akustiken för en jazzklubb.

■ CONCERT (livekoncert)

Återger akustiken för en 300-platsers livekoncertsal.

■ STADIUM (stadium)

Återger känslan i en stor friluftstadium.

■ SPORTS (sport)

Återger känslan i sportsändningar.

■ P. AUDIO (Portable Audio)

Återger en klar och förbättrad ljudbild från din bärbara ljudenhet. Detta läge passar utmärkt för MP3 och annan komprimerad musik.

■ PLII MS (PLII Music)

Använder avkodning för Dolby Pro Logic II Music-läge. Den här inställningen passar utmärkt för vanliga stereokällor som CD-skivor.

■ PLIIx MS (PLIIx Music)

Använder avkodning för Dolby Pro Logic IIx Music-läge. Den här inställningen passar utmärkt för vanliga stereokällor som CD-skivor.

■ PLIIz (PLIIz Height)

Använder avkodning för Dolby Pro Logic IIz-läge. Denna inställning ökar flexibiliteten för att expandera ett 5.1-kanalssystem till ett 7.1-kanalssystem. Dess vertikala teknik ger en dimension av närvaro och djup.

■ NEO6 MUS (Neo:6 Music)

Använder avkodning för DTS Neo:6 Music-läge. Ett ljud som spelats in i 2-kanalsformat avkodas till 7 kanaler. Denna inställning passar utmärkt för vanliga stereokällor som CD-skivor.

När hörlurar är anslutna

Du kan endast välja detta ljudfält om hörlurar är anslutna till mottagaren.

■ HP 2CH (HP (2CH))

Detta läge väljs automatiskt om du använder hörlurar (förutom A. DIRECT). 2-kanaliga stereokällor av standardtyp förbigår fullständigt ljudfältbehandlingen och flerkanaligt surroundformat mixas ned till 2 kanaler förutom LFE-signaler.

■ HP DIRECT (HP (Direct))

Detta läge väljs automatiskt om du använder hörlurar när A. DIRECT är valt. Avger analoga signaler utan behandling av equalizer, ljudfält och liknande.

Om du ansluter en subwoofer

Denna mottagare genererar en lågfrekvent signal för utmatning till subwoofern när det inte finns någon LFE-signal, vilket är en lågpassljudeffekt från en subwoofer till en 2-kanalssignal. Lågfrekvenssignalen genereras dock inte för NEO6 CIN eller NEO6 MUS när alla högtalare är inställda på Large. Vi rekommenderar att subwoofers brytfrekvens ställs in så högt som möjligt så att Dolby Digital-basomdirigeringskretsen utnyttjas maximalt.

Angående ljudfält

- Vissa ljudfält kanske inte är tillgängliga beroende på inställningen för högtalarmönster.
- Du kan inte välja PLIIx och PLIIz samtidigt.
 - PLIIx är endast tillgängligt om högtalarmönstret är inställt på en inställning med bakre surroundhögtalare.
 - PLIIz är endast tillgängligt om högtalarmönstret är inställt på en inställning med främre, övre högtalare.

- Ljudfälten för musik och film kanske inte fungerar i följande fall.
 - DTS-HD Master Audio-, DTS-HD High Resolution Audio- och Dolby TrueHD-signaler med en samplingsfrekvens på över 48 kHz tas emot.
 - A.DIRECT är valt.
- PLII MV, PLIIx MV, PLII MS, PLIIx MS, PLIIz, NEO6 CIN och NEO6 MUS fungerar inte när högtalarmönstret är inställt på 2/0 eller 2/0.1.
- När ett av ljudfälten för musik är valt avges inget ljud från subwoofern om alla högtalarna är inställda på Large i menyn Speaker Settings. Ljudet hörs dock från subwoofern om
 - de digitala insignalerna innehåller LFE-signaler.
 - främre högtalare och surroundhögtalare är inställda på Small.
 - MULTI ST., PLII MV, PLII MS, PLIIx MV, PLIIx MS, HD-D.C.S. eller P. AUDIO är valt.

Stänga av surroundeffekten för film/musik

Tryck på SOUND FIELD +/- upprepade gånger för att välja 2CH ST. eller A.F.D. AUTO. Du kan också trycka på 2CH/A.DIRECT upprepade gånger på mottagaren för att välja 2CH ST. eller trycka på A.F.D. upprepade gånger för att välja A.F.D. AUTO.

Digitala ljudformat som stöds av mottagaren

Vilka digitala ljudformat som denna mottagare kan avkoda beror på de digitala ljudutgångarna för den anslutna utrustningen. Mottagaren har stöd för följande ljudformat.

Ljudformat	Maximalt antal kanaler	Anslutning mellan uppspelningsutrustningen och mottagaren	
		COAXIAL/OPTICAL	HDMI
Dolby Digital	5.1	○	○
Dolby Digital EX	6.1	○	○
Dolby Digital Plus ^{a)}	7.1	×	○
Dolby TrueHD ^{a)}	7.1	×	○
DTS	5.1	○	○
DTS-ES	6.1	○	○
DTS 96/24 ^{c)}	5.1	○	○
DTS-HD High Resolution Audio ^{a)}	7.1	×	○
DTS-HD Master Audio ^{a)b)}	7.1	×	○
Flerkanals linjär PCM ^{a)}	7.1	×	○

^{a)}Ljudsignaler avges i ett annat format om uppspelningsutrustningen inte motsvarar formatet. Mer information finns i uppspelningsutrustningens bruksanvisning.

^{b)}Signaler med en samplingsfrekvens på mer än 96 kHz spelas upp vid 96 eller 88,2 kHz.

^{c)}DTS 96/24 avkodas som DTS när A.P.M. (Automatic Phase Matching) är aktiverat.

Använda SOUND OPTIMIZER

Med funktionen Sound Optimizer får du klart och dynamiskt ljud även vid låga volymnivåer. Med funktionen kalibreras de ljud som inte hörs så bra vid låga ljudnivåer automatiskt så att de hörs bättre. Efter den automatiska kalibreringen är ljudnivån optimerad för din ljudmiljö.

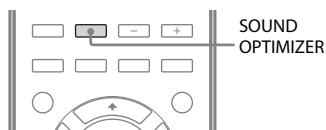

Tryck på SOUND OPTIMIZER för att välja S. OPT. ON.

Funktionen Sound Optimizer aktiveras. Funktionen Sound Optimizer aktiveras och inaktiveras när du trycker på SOUND OPTIMIZER.

Obs!

Den här funktionen fungerar inte om A. DIRECT används.

Återställa ljudfält till standardinställningarna

Du måste använda knapparna på mottagaren för den här åtgärden.

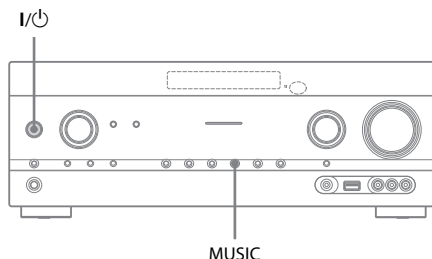

- 1 Tryck på I/⏻ för att stänga av mottagaren.**
- 2 Håll nere MUSIC och tryck på I/⏻.**
S.F. CLEAR visas i teckenfönstret och alla ljudfält återställs till standardinställningarna.

Om mottagarens nätverksfunktioner

- Du kan lyssna på ljudinnehåll som har lagrats på en DLNA-kompatibel enhet (DLNA CERTIFIED™-produkter) som har en auktoriserad DLNA-logotyp på enheten (sidan 73).
- Du kan använda mottagaren som en enhet som motsvarar en UPnP-mediarenderare i hemnätverket.
- Med en Internet-anslutning kan du lyssna på musiktjänster (sidan 75) och uppdatera mottagarens programvara.
- Du kan lyssna på samma musik samtidigt i olika rum med hjälp av funktionen PARTY STREAMING.
- Du kan registrera Media Remote-enheter för att styra mottagaren.

Om DLNA

DLNA (Digital Living Network Alliance) är en standardorganisation som består av tillverkare av olika produkter, till exempel servrar (datorer osv.), AV-utrustning och bärbara datorenheter med innehåll för utbyte (musik, bilder och videor). DLNA bestämmer standarder och publicerar en auktoriserad logotyp som visas på enheter som har stöd för DLNA-standarder.

Konfigurera servern

Om du vill lyssna på ljudinnehåll som finns på servern med den här mottagaren måste du konfigurera servern i förväg. Följande serverenheter är kompatibla med den här mottagaren.

- Sony VAIO Media plus 1.3, 1.4, 2.0 och 2.1
- Sony HDD Network Audio System NAS-S500HDE*, NAS-S55HDE*
- Sony Network AV-mottagare STR-DA6400ES*, TA-DA5600ES*
- Microsoft Windows Media Player 12 installerat i Windows 7 (sidan 70)
- Microsoft Windows Media Player 11 installerat i Windows Vista/Windows XP (sidan 71)

* Inte tillgängligt i vissa länder och regioner.

Om servern har en funktion som begränsar åtkomsten från andra enheter måste du ändra inställningen på servern för att mottagaren ska få åtkomst till den.

I det här avsnittet förklaras hur du konfigurerar Windows Media Player när du använder den som en server.

Mer information om inställningarna på andra serverenheter finns i bruksanvisningen eller hjälppfilerna för respektive enhet eller program.

Obs!

De objekt som visas på datorn kan skilja sig från de som visas nedan, beroende på operativsystemets version eller datormiljön. Mer information finns i hjälppfilerna för operativsystemet.

Om du använder Windows 7

I det här avsnittet beskrivs hur du konfigurerar Windows Media Player 12 för Windows 7 som installerats av tillverkaren.

Mer information om hur du använder Windows Media Player 12 finns i hjälpfilerna för Windows Media Player 12.

1 Gå till [Start] – [Kontrollpanelen].

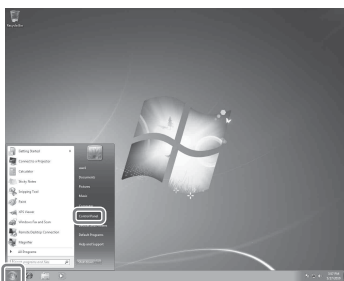

2 Välj [Visa nätverksstatus och -åtgärder] under [Nätverk och Internet].

Fönstret [Nätverks- och delningscenter] visas.

Tips!

Om objektet inte visas på skärmen kan du prova att ändra bildskärmstypen i Kontrollpanelen.

3 Välj [Offentligt nätverk] under [Visa dina aktiva nätverk]. Om något annat än [Offentligt nätverk] visas på skärmen kan du gå till steg 6.

Fönstret [Ange nätverksplats] visas.

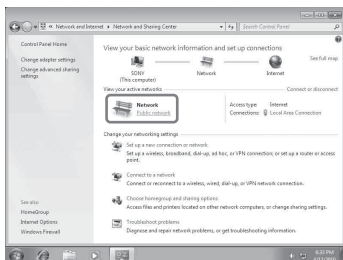

4 Välj [Hemnätverk] eller [Arbetsnätverk] enligt den miljö där mottagaren används.

5 Följ anvisningarna som visas på skärmen enligt den miljö där mottagaren används.

När inställningarna är klara bekräftar du att objektet under [Visa dina aktiva nätverk] ändras till [Hemnätverk] eller [Arbetsnätverk] i fönstret [Nätverks- och delningscenter].

6 Välj [Ändra avancerade delningsinställningar].

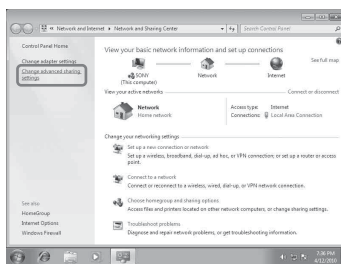

7 Välj [Ändra alternativ för mediedirektuppspelning...] vid [Mediedirektuppspelning].

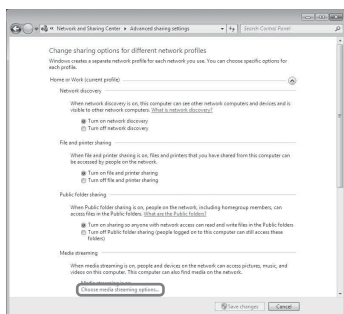

8 Om [Mediedirektuppspelning är inaktiverat] visas i fönstret [Alternativ för mediedirektuppspelning] väljer du [Aktivera mediedirektuppspelning].

9 Välj [Tillåt allt].

Fönstret [Tillåt alla medieenheter] öppnas. Om alla enheter i det lokala nätverket är inställda på [Tillåten], väljer du [OK] och stänger fönstret.

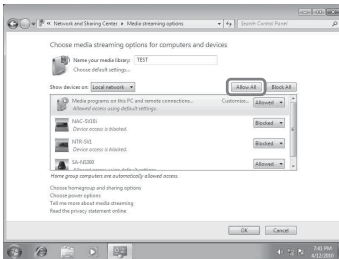

10 Välj [Tillåt alla datorer och medieenheter].

11 Välj [OK] för att stänga fönstret.

12 Uppdatera serverlistan.

När du är klar med att konfigurera Windows Media Player 12 uppdaterar du mottagarens serverlista och väljer den här servern i serverlistan. Information om hur du väljer en server finns i Uppdatera serverlistan (sidan 72).

Om du använder Windows Vista/XP

I det här avsnittet beskrivs hur du konfigurerar Windows Media Player 11 i Windows Vista/XP*. Mer information om hur du använder Windows Media Player 11 finns i hjälpfilerna för Windows Media Player 11.

* Windows Media Player 11 har inte installerats av tillverkaren i Windows XP. Öppna Microsofts webbplats, hämta installationsprogrammet och installera Windows Media Player 11 på datorn.

1 Gå till [Start] – [Alla program].

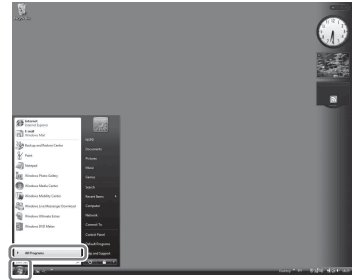

2 Välj [Windows Media Player].

Windows Media Player 11 startas.

3 Välj [Mediedelning...] på menyn [Bibliotek].

Om du använder Windows XP går du vidare till steg 9.

4 När [! visat] väljer du [Nätverk...].

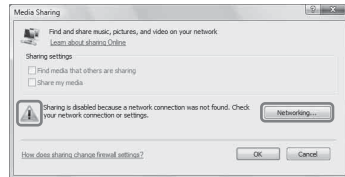

Fönstret [Nätverks- och delningscenter] visas.

5 Välj [Anpassa].

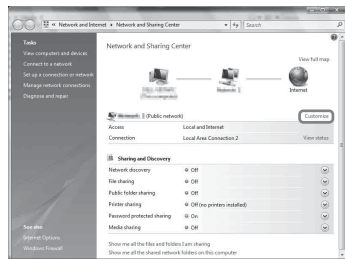

Fönstret [Ange nätverksplats] visas.

6 Markera [Privat] och välj [Nästa].

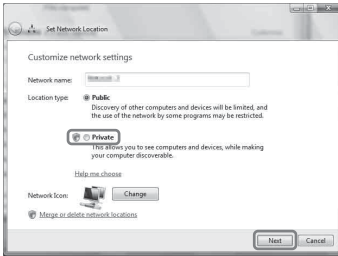

7 Bekräfta att [Platstyp] har ändrats till [Privat] och välj [Stäng].

8 Bekräfta att [(Privat nätverk)] visas i fönstret [Nätverks- och delningscenter] och stäng fönstret.

9 Om alternativet [Dela ut mina media] i fönstret [Mediedelning] som visas i steg 3 inte är markerat gör du det och väljer [OK].

En lista med enheter som kan anslutas visas.



10 Välj [Inställningar...] som visas bredvid [Dela ut mina media:].

11 Markera [Tillåt nya enheter och datorer automatiskt] och välj [OK].

Obs!

Avmarkera det här objektet när du har bekräftat att mottagaren kan anslutas till servern och och spela ljudinnehåll som finns på servern.

12 Uppdatera serverlistan.

När du är klar med att konfigurera Windows Media Player 11 uppdatera du mottagarens serverlista och väljer den här servern i serverlistan. Information om hur du väljer en server finns i Uppdatera serverlistan (sidan 72).

Uppdatera serverlistan

Uppdatera serverlistan när du lägger till en ny server i hemnätverket eller när du inte kan hitta den server du vill ha i listan.

1 Tryck på TOOLS/OPTIONS när serverlistan visas.

2 Välj Refresh och tryck på (+).

Den uppdaterade serverlistan visas.

Tips!

Mottagaren har en historik med de fem senast anslutna servern. Servern visas längst upp i serverlistan. Upp till 20 serverar kan visas i en serverlista.

Ta bort en server från serverlistan

1 Välj den server som du vill ta bort i serverlistan som visas och tryck sedan på TOOLS/OPTIONS. Alternativmenyn visas.

2 Välj Delete och tryck på (+). Bekräftelsemeddelandet visas på TV-skärmen.

3 Välj OK och tryck på (+).

Complete! visas och den valda servern tas bort.

Obs!

Även om du tar bort servern från serverlistan visas den i listan igen om mottagaren registrerar den i nätverket (till exempel när du uppdaterar serverlistan).

Lyssna på ljudinnehåll som finns på servern

Du kan spela upp ljudinnehåll som finns på servern med hjälp av mottagaren i MP3-, Linear PCM-, WMA- och AAC*-format. Ljudinnehåll med DRM-copyrightskydd (Digital Rights Management) kan inte spelas upp på den här mottagaren.

* Mottagaren kan endast spela upp AAC-filer med tilläggen m4a, mp4 och 3gp.

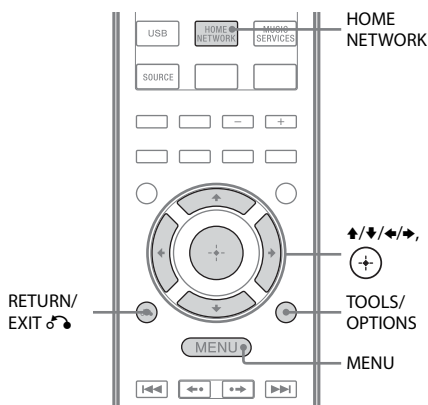
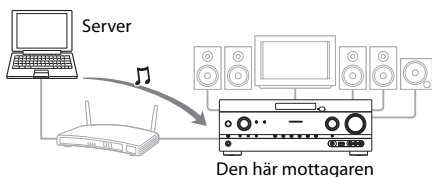



1 Tryck på MENU.

Menyn visas på TV-skärmen.

2 Välj Music och tryck sedan på eller .

3 Välj HOME NETWORK och tryck sedan på .

Serverlistan visas på TV-skärmen. Om det senast markerade objektet (spellista, album, mapp osv.) visas på TV-skärmen trycker du på RETURN/EXIT  upprepade gånger tills serverlistan visas.

När No Server visas eller när servern i listan inte är tillgänglig trycker du på TOOLS/OPTIONS. Välj Refresh och tryck sedan på . Den uppdaterade serverlistan visas.

Tips!

Du kan även använda knappen HOME NETWORK på fjärrkontrollen för att välja funktionen Home Network direkt.

4 Välj servern med det innehåll som du vill spela upp.

Innehållslistan visas på TV-skärmen.

Obs!

Om servernheten har stöd för Wake-on-LAN-standardens slår servern på automatiskt av mottagaren. Om servernheten inte har stöd för Wake-on-LAN-standardens slår du på servern i förväg. Mer information om inställningar och användning av Wake-on-LAN för servern finns i bruksanvisningen eller hjälpfilerna till servern.

5 Välj önskat objekt (spellista, album, mapp osv.) och tryck på .

Om något annat objekt visas upprepar du steg 5 för att begränsa urvalet tills önskat objekt visas. Vilka objekt som visas beror på den anslutna servern.

6 Välj önskat spår och tryck sedan på .

Uppspelningen startas.

Se till att ljudet matas ut från mottagarens högtalare.

Tips!

- Om du väljer en mapp (till exempel en artistmapp, genremapp osv.) och sedan trycker på knappen ► spelar mottagaren upp alla objekt i den valda mappen.
- Mottagaren återupptas från det senast valda objektet när funktionen ändras till Home Network, tills mottagaren stängs av. När Network Standby ställs in på On återupptas uppspelningen från det senast valda objektet, även om du har stängt av mottagaren.

Obs!

- Spår som mottagaren inte kan spela upp visas också på TV-skärmen. Du kan inte sortera en lista med spelbara spår.
- Ett utropstecken visas över de spår som inte kan spelas upp på mottagaren och de hoppas över vid uppspelningen.
- Uppspelningen återupptas inte från det senast valda objektet om du kopplar bort nätsladden från vägguttaget.
- Det kan dröja en stund innan objekten visas när du bläddrar i en mapp som innehåller en stor mängd ljudinnehåll. I så fall använder du sökordssökning (sidan 80).



Kontrollera copyrightskyddet

Filer i WMA-format med DRM-copyrightskydd kan inte spelas upp på den här mottagaren.

Om en WMA-fil inte kan spelas upp på mottagaren kontrollerar du filens egenskaper på datorn för att se om filen är DRM-copyrightskyddad.

Öppna den mapp eller volym där WMA-filen lagras och högerklicka på filen för att visa fönstret [Properties]. Om du ser fliken [License] är filen DRM-copyrightskyddad och kan inte spelas upp på mottagaren.

Använda funktionen Home Network med hjälp av fjärrkontrollen

Om du vill	Gör följande
Pausa uppspelningen*	Tryck på II under uppspelning. Tryck på ► för att återuppta uppspelningen.
Stoppa uppspelningen	Tryck på ■ .
Gå till början av det aktuella spåret eller föregående/nästa spår	Tryck på ◀◀/▶▶ upprepade gånger.
Välja det objekt som du vill spela upp igen	Tryck på RETURN/EXIT  upprepade gånger tills önskad katalog visas. Du kan även trycka på TOOLS/OPTIONS, välj Server List och välj sedan önskat objekt. Gå tillbaka till uppspelningsskärmen genom att trycka på TOOLS/OPTIONS och välja Now Playing.
Söka efter önskat objekt med hjälp av ett tangentbord	Tryck på SHIFT medan du väljer innehållet på servern och tryck sedan på ALPHABET SEARCH. Ange sedan ett sökord (sidan 80).
Ändra servern	När uppspelningen stoppas trycker du på TOOLS/OPTIONS. Välj Server List och tryck sedan på + . Välj önskad server och tryck sedan på + .
Välja repeterad uppspelning	Tryck på SHIFT och tryck sedan på REPEAT upprepade gånger tills  eller  visas på TV-skärmen.
Välja slumpmässig uppspelning	Tryck på SHIFT och tryck sedan på SHUFFLE upprepade gånger tills SHUF visas på TV-skärmen.

* Beroende på servern eller spåret kanske det inte går att pausa uppspelningen när funktionen Home Network är vald.

Lyssna på musiktjänster

Du kan lyssna på musiktjänster som erbjuds på Internet med den här mottagaren (funktionen Music Service).

Om du vill använda den här funktionen måste mottagaren vara ansluten till nätverket och nätverket måste vara anslutet till Internet. Mer information finns i avsnittet "6: Ansluta till nätverket" (sidan 33).

På följande webbplats finns mer information om musiktjänster:

<http://www.sony.net/audio/musicservices>

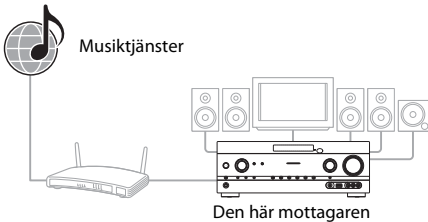

Obs!

Innan du använder musiktjänster kanske du måste registrera mottagaren beroende på serviceleverantör. Mer information om registrering finns på tjänstleverantörens webbplats för kundsupport.

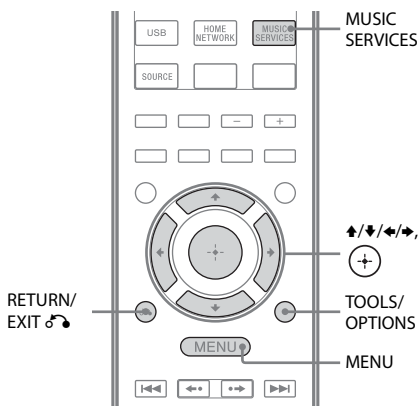

I följande steg förklaras hur du ska välja vTuner som ett exempel på de musiktjänster som erbjuds på Internet.

1 Tryck på MENU.

Menyn visas på TV-skärmen.

2 Välj Music och tryck sedan på eller .

3 Välj MUSIC SERVICES och tryck på .

Listan med tjänstleverantörer visas på TV-skärmen. Om mottagaren automatiskt visar den senast valda tjänsten eller stationen trycker du på RETURN/EXIT upprepade gånger tills listan med tjänstleverantörer visas.

Tips!

Du kan även använda knappen MUSIC SERVICES på fjärrkontrollen för att välja funktionen Music Services direkt.

4 Välj vTuner och tryck sedan på .

5 Välj önskad mapp eller station och tryck sedan på .

- Tryck på för att välja objektet.
- Tryck på för att gå till nästa katalog eller lyssna på stationen.
- Tryck på RETURN/EXIT för att gå till föregående katalog.



Tips!

Mottagaren visar från den senast valda tjänsten eller stationen när funktionen ändras till funktionen Music Service, tills mottagaren stängs av. Om Network Standby är inställt på On visas den senast valda tjänsten eller stationen även om du har stängt av mottagaren.

Obs!

Om No Service visas och du inte kan se någon lista med tjänstleverantörer trycker du på TOOLS/OPTIONS och väljer Refresh.

Använda funktionen Music Services med hjälp av fjärrkontrollen

Om du vill	Gör följande
Ändra stationen eller tjänsten	Tryck på RETURN/EXIT  för att återgå till listan med tjänstleverantörer och välj sedan tjänsten igen. Gå tillbaka till uppspelningsskärmen genom att trycka på TOOLS/OPTIONS och välja Now Playing.
Använd olika funktioner när mottagaren väljer eller spelar upp en station eller tjänst	Tryck på TOOLS/OPTIONS. Vilket objekt som visas kan variera beroende på det objekt eller den katalog som är vald.
Välja tjänstalternativen	Tryck på TOOLS/OPTIONS när du väljer eller spelar upp innehåll i tjänsten. Välj Service Options och tryck sedan på  . Innehållet i tjänstalternativet varierar beroende på de valda tjänsterna.
Söka efter önskat objekt med hjälp av ett tangentbord	Tryck på SHIFT medan du väljer innehållet på servern och tryck sedan på ALPHABET SEARCH. Ange sedan ett sökord (sidan 80).
Visa den tillgängliga informationen	Tryck på DISPLAY upprepade gånger för att visa artistnamnet, albumnamnet, klockan osv.

Förinställa stationer

Du kan lagra upp till 20 stationer som dina favoritstationer.

- 1 Välj den station du vill förinställa.**
- 2 Under mottagningen trycker du på SHIFT. Tryck sedan på ENT/MEM.**
Den förinställda minneslistan visas.
- 3 Välj en förinställd siffra och tryck sedan på .**
- 4 Upprepa steg 1 till 3 för att lagra fler stationer.**

Lyssna på den förinställda stationen

- 1** Välj  Music på menyn och tryck sedan på  eller .
- 2** Välj MUSIC SERVICES och tryck sedan på .
Listan med tjänstleverantörer visas på TV-skärmen. Om mottagaren automatiskt visar den senast valda stationen trycker du på RETURN/EXIT  upprepade gånger tills listan med tjänstleverantörer visas.
- 3** Välj Preset och tryck sedan på .
- 4** Välj önskad förinställd station och tryck sedan på .

Tips!

Använd sifferknapparna för att välja den förinställda stationen. Tryck på den sifferknapp som motsvarar det förinställda numret och tryck sedan på  för att välja den förinställda stationen direkt.

Obs!

Vissa stationer kanske inte kan förinställas beroende på tjänstleverantörerna. Om du försöker förinställa en sådan station visas Not Available på skärmen.

Lyssna på många olika musiktjänster

Du kan lyssna på innehållet i en mängd olika musiktjänster som finns på Internet. Besök webbplatsen nedan för mer information om musiktjänsterna, hur du lyssnar på dem och registreringskoden för mottagaren.
<http://www.sony.net/audio/musicservices>

Kontrollera registreringskoden

Du kanske måste ange registreringskoden för mottagaren när du lyssnar på en ny musiktjänst.

- 1 Välj  Music på menyn och tryck sedan på  eller .
- 2 Välj MUSIC SERVICES och tryck sedan på .
Listan med tjänstleverantörer visas på TV-skärmen. Om mottagaren automatiskt visar den senast valda tjänsten eller stationen trycker du på RETURN/EXIT  upprepade gånger tills listan med tjänstleverantörer visas.
- 3 Välj Registration Code och tryck sedan på .
Registreringskoden för mottagaren visas.

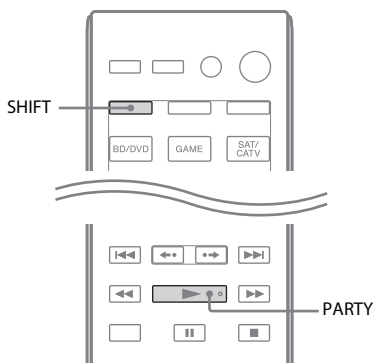

Du kan lyssna på funktionen PARTY STREAMING med andra enheter* som har den PARTY STREAMING-logotyp som visas nedan.



* Tillgängliga PARTY STREAMING-kompatibla enheter kan skilja sig beroende på land och region. Mer information om tillgängliga enheter finns hos närmaste Sony-återförsäljare.

Använda funktionen PARTY STREAMING

Ljudinnehåll som spelas upp på den här mottagaren kan även spelas upp på alla enheter som motsvarar funktionen PARTY STREAMING i hemnätverket samtidigt. När funktionen PARTY används startar en enhet som kallas PARTY ett PARTY och spelar upp musik, och en enhet som kallas PARTY-gäst går med i ett PARTY och får musik från PARTY-värden. Innan du använder funktionen PARTY STREAMING bör du se till att PARTY STREAMING[®] är inställt på On (sidan 100).

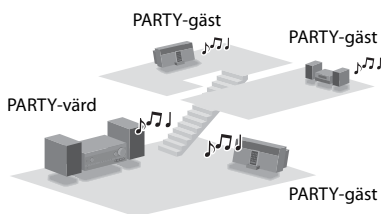

Starta ett PARTY

Du kan starta ett PARTY så att andra enheter som har stöd för funktionen PARTY STREAMING kan spela upp samma musik även om de finns i olika rum.

- 1 **Se till att PARTY-gästenheterna är påslagna och klara för att ansluta till ett PARTY.**
- 2 **Spela upp önskad ljudkälla.**

Obs!

- Endast ljudinnehåll på den här mottagaren kan strömmas. När funktionen PARTY-värd används matas inga videosignaler ut till TV:n och ljudet från mottagaren mixas ned till 2-kanaligt.

- När du startar ett PARTY som PARTY-värd kan det uppstå en tidsskillnad mellan ljudutmatningen och bilden i följande fall.
 - Funktionen Audio Return Channel (ARC) används.
 - Utrustningens videoutgång är ansluten till TV:n och ljudutgången är ansluten till mottagarens digitala eller analoga ljudingångar.
- Ljudkällor med copyrightskydd kanske inte kan strömmas.

3 Tryck på SHIFT och håll sedan ned PARTY tills START PARTY visas.

Mottagaren startar PARTY-strömning som PARTY-värd.

Avsluta ett PARTY

Tryck på SHIFT och håll sedan ned PARTY tills CLOSE PARTY visas.

Gå med i ett PARTY

Mottagaren kan gå med i ett PARTY som har startats av en annan enhet så att du kan lyssna på samma ljudinnehåll som spelas upp i ett annat rum.

När PARTY-värdenheten har ett PARTY trycker du på SHIFT och trycker sedan på PARTY.

JOIN PARTY visas och mottagaren går med i PARTY som PARTY-gäst.

Lämna ett PARTY

Tryck på SHIFT och tryck sedan på PARTY. LEAVE PARTY visas och mottagaren lämnar ett PARTY.

Tips!

Om Network Standby är inställt på On startas mottagaren och går med i ett PARTY automatiskt när PARTY-värdenheten startar ett PARTY.

Obs!

- Du kan inte gå med i ett PARTY i följande fall:
 - du har ett PARTY på den här mottagaren.
 - du har redan gått med i ett annat PARTY.
- Om du trycker på PARTY och inget PARTY har startats, men en enhet som uppfyller funktionen PARTY STREAMING spelas upp, blir den enheten PARTY-värd och mottagaren går med i PARTY som PARTY-gäst.
- PARTY-gästfunktionen växlar automatiskt till HOME NETWORK när enheten går med i ett PARTY. Även om PARTY-gästen lämnar PARTY förblir funktionen HOME NETWORK.

Uppdatera programvaran

Genom att hämta den senaste versionen av programvaran kan du dra fördel av de nyaste funktionerna. Mottagaren använder Sonys server för att uppdatera programvaran.

Om en ny uppdatering är tillgänglig visas [New Software] Perform Software Update på TV-skärmen när du är ansluten till Internet och använder någon av funktionerna Home Network och Music Services.

Se till att övrig anslutning som är ansluten till mottagaren stoppas innan du uppdaterar programvaran.

Mer information om tillgängliga programvaruuppdateringar finns på webbplatsen för kundsupport (sidan 124).

Obs!

- Var noga med att inte stänga av mottagaren, koppla bort nätverkskabeln eller utföra någon åtgärd på mottagaren när uppdateringsprocessen pågår.
- Om du försöker uppdatera programvaran när insomningstimern är på stängs insomningstimern av automatiskt.

1 Tryck på HOME NETWORK för att välja funktionen Home Network.

2 Tryck på MENU.

Menyn visas på TV-skärmen.

3 Välj Settings och tryck sedan på eller .

Menylistan Settings visas på TV-skärmen.

4 Välj Network och tryck sedan på .

5 Välj Software Update och tryck sedan på .

6 Välj Update och tryck sedan på .

Mottagaren börjar kontrollera om det finns tillgängliga programvaruuppdateringar.

7 När Found latest update visas trycker du på .

Om ingen uppdatering finns tillgänglig visas No update required.

8 Välj OK och tryck sedan på .

Ett meddelande där du bekräftar om du accepterar villkoren för programvaruuppdateringen eller inte visas. Bekräfta meddelandet och läs också "SLUTANVÄNDARAVTAL FÖR SONY-PROGRAMVARA" (sidan 130). Tryck sedan på .

9 Välj Agree och tryck sedan på .

Mottagaren börjar uppdatera programvaruuppdateringen. Det kan dröja en stund (högst cirka 20 minuter) innan uppdateringen är klar. Den tid som krävs beror på mängden data i uppdateringarna, nätverkets linjetyp, nätverkskommunikationsmiljön osv. Meddelandet Complete! visas när programvaruuppdateringen är klar. Tryck på  för att stänga av mottagaren. Mottagaren är uppdaterad till den senaste versionen.

Avbryta proceduren

Välj Cancel i steg 8.

Återgå till föregående skärm

Tryck på RETURN/EXIT  innan mottagaren startar programvaruuppdateringen.

Du kan inte gå tillbaka till föregående skärm när uppdateringen startar.

Lista med nätverksfunktioner

Nätverksinställningar

Meddelande och förklaring

Connection Fail

Mottagaren kan inte ansluta till nätverket.

Input Error!

De angivna värdena är felaktiga eller ogiltiga.

Not in Use

En åtgärd som för närvarande är otillåten utförs.

Home Network

Meddelande och förklaring

Cannot Connect

Mottagaren kan inte anslutas till den valda servern.

Cannot Get Info

Mottagaren kan inte hämta information på servern eller i innehållet.

Cannot JOIN

Mottagaren kan inte gå med i ett PARTY.

Cannot Play

Mottagaren kan inte spela upp ljudfiler på grund av ett filformat som inte stöds eller uppspelningsbegränsningar.

Cannot START

Mottagaren kan inte starta ett PARTY.

Data Error

Du har försökt spela upp en icke spelbar fil.

Device Full!

Du kan inte registrera fler enheter i enhetslistan.

Initialize

Mottagaren utför en fabriksstandardinställning av nätverksfunktionen.

No Server

Det finns ingen server i nätverket som mottagaren kan ansluta till. Prova att uppdatera serverlistan. (sidan 72).

No Track

Det finns ingen spelbar fil i den valda mappen på servern.

Not Found

Det finns inget objekt på servern som matchar ett sökord.

Not in Use

En åtgärd som för närvarande är otillåten utförs.

Musiktjänster

Meddelande och förklaring

Cannot Connect

Mottagaren kan inte anslutas till servern.

Cannot Get Data

Mottagaren kan inte hämta innehåll från servern.

Cannot Play

Mottagaren kan inte spela upp en tjänst eller station på grund av ett filformat som inte stöds eller uppspelningsbegränsningar.

Data Error

- Du har försökt spela upp en icke spelbar fil.
- Mottagaren kan inte identifiera data på servern.

Need Software update

Tjänsten är inte tillgänglig i den aktuella versionen av mottagarprogramvaran.

På följande webbplats finns mer information om programvaruuppdateringen:

<http://www.sony.net/audio/musicservices>

No Preset

Det finns ingen lagrad station på mottagaren för det valda förinställningsnumret.

No Service

Det finns ingen tjänstleverantör.

No Station

Det finns ingen station i den valda tjänsten.

Not Available

- Den valda tjänsten är inte tillgänglig.
- En åtgärd som för närvarande är otillgänglig utförs.

Not in Use

En åtgärd som för närvarande är otillåten utförs.

Software update

Meddelande och förklaring

Cannot connect

Mottagaren kan inte komma åt servern för att hämta den senaste versionen av programvaran. Öppna inställningsmenyn och uppdatera programvaran igen (sidan 78).

Can't download

Mottagaren kunde inte hämta uppdateringsdata när programvaruuppdateringen utfördes. Öppna inställningsmenyn och uppdatera programvaran igen. (sidan 78).

Update Error

Mottagaren kan inte uppdatera programvaran. Stäng av mottagaren och slå sedan på den igen. Mottagaren försöker uppdatera programvaruuppdateringen. Om samma meddelande visas kontaktar du närmaste Sony-återförsäljare.

Söka efter ett objekt med hjälp av ett tangentbord

När en lista visas på TV-skärmen (till exempel en artistlista, en spårlista osv.) kan du skapa ett sökord för att söka efter ett önskat objekt. Du kan bara söka med hjälp av sökord när någon av funktionerna Home Network och Music Service är vald.

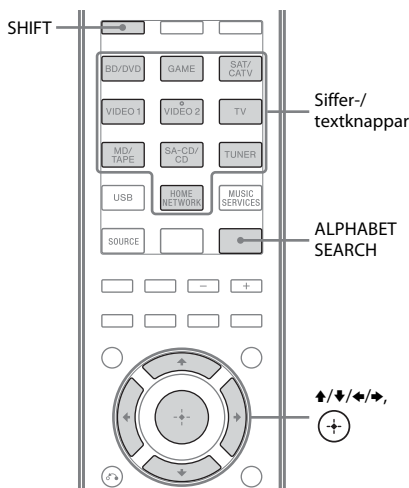

1 Tryck på SHIFT och tryck sedan på ALPHABET SEARCH när en objektlista (artistlista, spårlista osv.) visas på TV-skärmen.

Skärmen för sökordsinmatning visas på TV-skärmen.

2 Tryck på SHIFT och tryck sedan på siffer-/textknapparna för att ange ett sökord.

Ett sökord kan bestå av upp till 15 tecken.

Obs!

Ange ett sökord som matchar bokstäverna eller ett ord i början av namnet eller titeln på det objekt som du vill söka efter. När mottagaren söker efter ett objekt ignoreras ordet "The" i början av ett namn och det efterföljande mellanslaget ignoreras.

3 Tryck på (+).

Ett objekt som matchar sökordet visas. Om det objekt som visas inte är det som du söker efter trycker du på ◀/▶ för att visa föregående eller nästa objekt.

4 Upprepa steg 1 till 3 tills du hittar det objekt du vill ha och tryck sedan på (+).

5 Välj önskat spår och tryck sedan på (+).

Uppspelningen startas.

BRAVIA Sync-funktioner

Vad är BRAVIA Sync?

Med funktionen BRAVIA Sync kan olika produkter från Sony, till exempel TV, Blu-ray Disc-/DVD-spelare, AV-förstärkare och liknande kommunicera med varandra om de har stöd för funktionen Kontroll för HDMI. Genom att koppla samman Sony-enheter som är kompatibla med BRAVIA Sync med HDMI-kablar (medföljer ej), förenklas användningen enligt följande:

- Uppspelning med en knapptryckning (sidan 82)
- Systemets ljudkontroll (sidan 83)
- Systemavstängning (sidan 83)
- Bio/bioläggessynkronisering (sidan 84)
- Välja scen (sidan 84)

Kontroll för HDMI är en ömsesidig kontrollfunktionsstandard som används av HDMI CEC (Consumer Electronics Control) för HDMI (High-Definition Multimedia Interface).

Vi rekommenderar att du ansluter mottagaren till produkter med stöd för BRAVIA Sync.

Obs!

Beroende på vilken utrustning som ansluts kan det hända att Kontroll för HDMI-funktionen inte fungerar. Mer information finns i utrustningens bruksanvisning.

Förbereda för BRAVIA Sync

Den här mottagaren är kompatibel med funktionen Kontroll för HDMI – Enkel inställning.

- Om din TV är kompatibel med funktionen Kontroll för HDMI – Enkel inställning kan du automatiskt ställa in Kontroll för HDMI-funktionen för mottagaren och uppspelningsutrustningen genom att ställa in Kontroll för HDMI-funktionen för TV:n (sidan 81).
- Om din TV inte är kompatibel med funktionen Kontroll för HDMI – Enkel inställning ställer du in Kontroll för HDMI-funktionen för mottagaren, uppspelningsutrustningen och TV:n individuellt (sidan 82).

Om TV:n är kompatibel med funktionen Kontroll för HDMI – Enkel inställning.







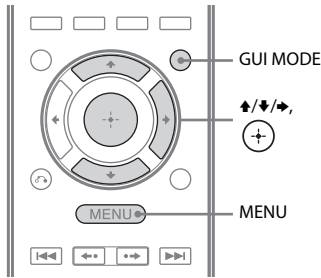

Kontroll för HDMI-funktionen på mottagaren kan aktiveras samtidigt som du slår på Kontroll för HDMI-funktionen på TV:n.

- 1 Anslut mottagaren, TV:n och uppspelningsutrustningen via HDMI-anslutning (sidan 23, 24). (All utrustning måste vara kompatibel med Kontroll för HDMI-funktionen.)
- 2 Slå på mottagaren, TV:n och uppspelningsutrustningen.
- 3 Slå på TV:ns Kontroll för HDMI-funktion. Kontroll för HDMI-funktionen för mottagaren och all ansluten utrustning slås automatiskt på samtidigt. När inställningen är klar visas COMPLETE i teckenfönstret.

Mer information om hur du ställer in TV:n finns i bruksanvisningen till TV:n.

Om TV:n inte är kompatibel med funktionen Kontroll för HDMI – Enkel inställning



- 1 Tryck på MENU.
Menyn visas på TV-skärmen.
- 2 Välj  Settings på menyn och tryck sedan på  eller .
- 3 Välj HDMI och tryck sedan på  eller .
- 4 Välj Ctrl for HDMI och tryck sedan på  eller .
- 5 Välj ON och tryck sedan på .
- 6 Tryck på GUI MODE för att avsluta GUI-menyn.
Om GUI-menyn visas fungerar inte uppspelningsutrustningens Kontroll för HDMI-funktion som den ska.
- 7 Slå på Kontroll för HDMI-funktionen för den anslutna utrustningen.
Om Kontroll för HDMI-funktionen redan är påslagen behöver du inte ändra inställningen.
Mer information om hur du ställer in TV:n och den anslutna utrustningen finns i bruksanvisningarna för respektive enhet.

Obs!

- Glöm inte att slå på TV:n, anslutna komponenter och mottagaren innan du gör Kontroll för HDMI - Enkel inställning från TV:n.
- Kontrollera inställningen för Kontroll för HDMI på din TV om uppspelningsutrustningen inte fungerar när du har gjort inställningarna för Kontroll för HDMI – Enkel inställning.
- Om den anslutna utrustningen inte stöder Kontroll för HDMI – Enkel inställning, men ändå har stöd för Kontroll för HDMI-funktionen, måste du ställa in Kontroll för HDMI-funktionen för den anslutna utrustningen innan du utför Kontroll för HDMI – Enkel inställning från TV:n.
- Om du har tilldelat HDMI-signalen till en annan ingång med hjälp av funktionen HDMI Assign på HDMI-menyn är funktionen Uppspelning med en knapptryckning inte tillgänglig.

Spela upp utrustning med en knapptryckning (Uppspelning med en knapptryckning)

Med en enkel åtgärd (en knapptryckning), startar utrustning som är ansluten till mottagaren och har Bravia Sync-funktion automatiskt. Du kan spela upp ljud/bilder från den anslutna utrustningen. Om du ställer in Pass Through på AUTO eller ON kan ljud och bild matas ut från TV:n medan mottagaren förblir i standbyläge.

När du startar uppspelningen av ansluten utrustning kan användningen av mottagaren och TV:n förenklat beskrivas på följande sätt:

Mottagare och TV

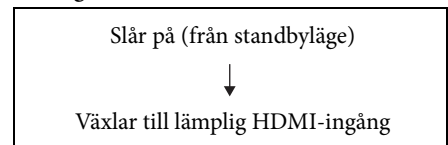

Obs!

- Se till att funktionen Systemets ljudkontroll är aktiverad på TV-meny.
- Början av innehållet kanske inte visas beroende på TV:n.
- Med vissa inställningar kanske inte mottagaren slås på när Pass Through är inställd på AUTO eller ON.

Tips!

Du kan också välja ansluten utrustning, till exempel Blu-ray Disc-/DVD-spelare, från TV-meny. Mottagaren och TV:n växlar automatiskt till lämplig HDMI-ingång.

Spela upp TV-ljudet från högtalarna som anslutna till mottagaren

(Systemets ljudkontroll)

Spela upp TV-ljudet från högtalarna som anslutna till mottagaren med en enkel åtgärd. Du kan styra funktionen Systemets ljudkontroll från TV-meny. Mer information finns i TV:ns bruksanvisning.

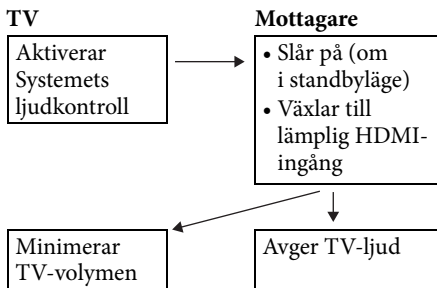

Du kan även använda funktionen Systemets ljudkontroll på följande sätt.

- Om du slår på mottagaren medan TV:n är påslagen, aktiveras funktionen Systemets ljudkontroll automatiskt så att TV:ns ljud matas ut från de högtalare som är anslutna till mottagaren. Om du däremot stänger av mottagaren matas ljudet ut från TV:ns högtalare.

- Om du justerar TV:ns volym justeras mottagarens volym automatiskt samtidigt via funktionen Systemets ljudkontroll.

Obs!

- Om Systemets ljudkontroll inte fungerar med dina TV-inställningar läser du i bruksanvisningen till TV:n.
- Om funktionen Ctrl for HDMI är inställd på ON ställs Audio Out-inställningarna på meny HDMI Settings in automatiskt enligt inställningarna för funktionen Systemets ljudkontroll.
- Om TV:n slås på innan mottagaren slås på hörs inte TV-ljudet under en kort stund.

Stänga av mottagaren med TV:n

(Systemavstängning)

Om du stänger av TV:n med hjälp av POWER-knappen på TV:ns fjärrkontroll stängs mottagaren och ansluten utrustning av automatiskt.

Du kan också använda mottagarens fjärrkontroll för att stänga av TV:n.

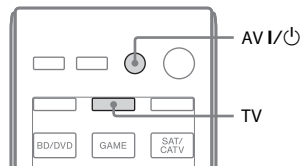

Tryck på TV och sedan på AV I/⏻.

TV:n, mottagaren och utrustning som anslutits via HDMI stängs av.

Obs!

- Ställ in TV:ns strömföreglingsfunktion på ON innan du använder funktionen Systemavstängning. Mer information finns i TV:ns bruksanvisning.
- Beroende på vilken utrustning som är ansluten kanske den inte stängs av. Mer information finns i respektive bruksanvisning till de anslutna enheterna.

Spela upp filmer med optimalt ljudfält

(Bio-/biolägessynkronisering)

Tryck på THEATER eller THEATRE på fjärrkontrollen för TV:n eller Blu-ray Disc-spelaren medan fjärrkontrollen riktas mot TV:n.

Ljudfältet växlar till HD-D.C.S.

Tryck på THEATER eller THEATRE igen om du vill återgå till föregående ljudfält.

Obs!

Ljudfältet kanske inte växlar beroende på TV:n.

Tips!

Ljudfältet kanske ändras tillbaka till föregående ljudfält om du ändrar TV:ns insignal.

Spela upp filmer med optimalt ljudfält för en vald scen

(Välja scen)

Välja scen-funktionen ger dig möjlighet att få optimal bildkvalitet och växla ljudfält beroende på vilken scen som valts på TV:n.

Mer information om hur detta fungerar finns i TV:ns bruksanvisning.

Obs!

Ljudfältet kanske inte växlar beroende på TV:n.

Övriga funktioner

Använda den automatiska volymfunktionen

Du kan justera volymen automatiskt beroende på insignalen eller innehållet från den anslutna utrustningen (funktionen ADVANCED AUTO VOLUME).

Den här funktionen är användbar, till exempel om ljudet på reklamen är högre än själva TV-programmet.

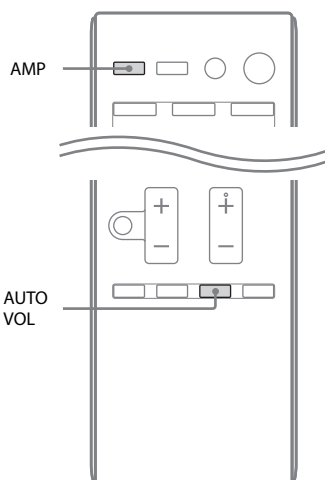

Tryck på AMP och tryck sedan på AUTO VOL.

Den automatiska volymfunktionen slås på och av när du trycker på AUTO VOL.

Obs!

- Glöm inte att skruva ned volymen innan du stänger av den här funktionen.
- Eftersom den här funktionen endast fungerar om insignalen består av Dolby Digital-, DTS- eller linjära PCM-signaler kan ljudet plötsligt höjas om insignalen har ett annat format.
- Den här funktionen fungerar inte i följande fall.
 - Om linjära PCM-signaler med en samplingsfrekvens på mer än 48 kHz tas emot.
 - Dolby Digital Plus-, Dolby TrueHD-, DTS 96/24-, DTS-HD Master Audio- eller DTS-HD High Resolution Audio-signaler tas emot.

Växla mellan digitalt och analogt ljud

(INPUT MODE)

Om du ansluter utrustning till både digitala och analoga ljudingångar på mottagaren, kan du låsa insignalsläget för ljud till endera av dem eller växla från den ena till den andra, beroende på typen av material som du vill titta på.

1 Vrid INPUT SELECTOR på mottagaren för att välja insignal.

Du kan även använda insignalsknapparna på fjärrkontrollen.

2 Tryck på INPUT MODE upprepade gånger på mottagaren för att välja insignalsläge för ljud.

Det valda insignalsläget för ljud visas i teckenfönstret.

- **AUTO:** Prioriterar digitala ljudsignaler. Om det finns fler än en digital anslutning prioriteras HDMI-ljudsignaler. Om det inte finns några digitala ljudsignaler, väljs analoga ljudsignaler. Om TV är valt som insignal prioriteras ARC-signaler (Audio Return Channel). Om TV:n inte är kompatibel med ARC-funktionen (Audio Return Channel) prioriteras digitala, optiska ljudsignaler.
- **COAX:** Specificerar digitala ljudinsignaler till DIGITAL COAXIAL-kontakt.
- **OPT:** Specificerar digitala ljudinsignaler till DIGITAL OPTICAL-kontakt.
- **ANALOG:** Specificerar analoga ljudinsignaler till AUDIO IN (L/R)-kontakter.

Obs!

- Vissa insignalslägen för ljud kanske inte är inställda beroende på signalen.
- Om USB-ingången, HOME NETWORK, MUSIC SERVICES eller SIRIUS har valts visas ----- i teckenfönstret och du kan inte ändra de andra lägena.
- När A. DIRECT används anges ljudsignalen till ANALOG. Det går inte att välja andra lägen.
- ARC-funktionen (Audio Return Channel) fungerar inte i följande fall.
 - TV:n är inte kompatibel med ARC-funktionen (Audio Return Channel).
 - Ctrl för HDMI är inställt på OFF.
 - Om du inte ansluter mottagaren till den ARC-kompatibla TV:ns HDMI-kontakt via en HDMI-kabel.

Använda ljud/bilder från andra ingångar

(Input Assign)

Du kan tilldela ljud- och/eller videosignaler till andra ingångar när de inte används för tillfället.

När du har tilldelat signaler till insignalskontakter kan du använda insignalsknappen (eller INPUT SELECTOR på mottagaren) för att välja önskad utrustning.

Tilldela insignal för komponentvideo och digitalt ljud.

Du kan tilldela om insignalskontakterna för COMPONENT VIDEO och DIGITAL till andra ingångar om kontakternas standardinställningar inte motsvarar din anslutna utrustning.

Exempel:

Om du vill ansluta DVD-spelaren till kontakterna OPTICAL SAT/CATV IN och COMPONENT VIDEO SAT/CATV (IN 2).

- Tilldela kontakten OPTICAL SAT/CATV IN till BD/DVD.
- Tilldela kontakterna COMPONENT VIDEO SAT/CATV (IN 2) till BD/DVD.

1 Tryck på MENU.

Menyn visas på TV-skärmen.

2 Välj Input och tryck sedan på eller .

3 Välj namnet på den insignal du vill tilldela.

4 Tryck på TOOLS/OPTIONS.

Alternativmenyn visas.

5 Välj Input Assign och tryck sedan på eller .

Skärmen Input Assign visas.

6 Välj vilka ljud- och/eller videosignaler som du vill tilldela till den ingång du valde i steg 3 med hjälp av , , , .

7 Tryck på .

Namn på insignal	BD/DVD	GAME	SAT/CATV	VIDEO 1	VIDEO 2	MD/TAPE	SA-CD/CD	
Tilldelningsbara videoingångar	COMP.1	○*	○	○	○	○	○	○
	COMP.2	○	○	○*	○	○	○	○
	CVBS	○	-	○	○*	○*	-	-
	NONE	-	○*	-	-	-	○*	○*
Tilldelningsbara ljudingångar	BD COAX	○*	○	○	○	○	○	○
	SAT OPT	○	○	○*	○	○	○	○
	ANALOG	○	-	○	○*	○*	○*	○*
	NONE	-	○*	-	-	-	-	-

* Standardinställning

Obs!

- Du kan inte tilldela andra optiska signaler till de ingångar som redan har optiska ingångar tilldelade från början.
- När du tilldelar digitala ljudingångar kan inställningen INPUT MODE ändras automatiskt.
- Varje ingång kan omtilldelas en gång.

Tilldela HDMI-insignal

Du kan tilldela om insignalskontakterna för HDMI till andra ingångar om kontakternas standardinställningar inte motsvarar din anslutna utrustning.

Exempel:

Om du vill ansluta CD-spelaren till kontakterna HDMI SAT/CATV (IN 3) tilldelar du HDMI 3-kontakten till SA-CD/CD.

Obs!

Innan du omtilldelar HDMI-ingångar ska du ange Ctrl for HDMI till OFF.

1 Tryck på MENU.

Menyn visas på TV-skärmen.

2 Välj Settings och tryck sedan på eller .

Menylistan Settings visas på TV-skärmen.

3 Välj HDMI och tryck sedan på eller .

4 Välj HDMI Assign och tryck sedan på eller .











5 Välj den HDMI-kontakt du vill tilldela och tryck sedan på eller .

6 Välj namnet på den insignal som du vill tilldela och tryck sedan på .

Namn på insignal	BD/DVD	GAME	SAT/CATV	VIDEO 1	VIDEO 2	MD/TAPE	SA-CD/CD	NONE
Tilldelningsbara HDMI-ingångar	HDMI 1	○*	○	○	○	○	○	○
	HDMI 2	○	○*	○	○	○	○	○
	HDMI 3	○	○	○*	○	○	○	○
	HDMI 4	○	○	○	○*	○	○	○

* Standardinställning

Använda en bi-amp-anslutning

- 1 Tryck på MENU.**
Menyn visas på TV-skärmen.
- 2 Välj  Settings och tryck sedan på  eller .**
Menylistan Settings visas på TV-skärmen.
- 3 Välj Speaker och tryck sedan på  eller .**
- 4 Välj SP Pattern och tryck sedan på  eller .**
- 5 Välj lämpligt högtalarmönster så att det inte finns några bakre surroundhögtalare och främre, övre högtalare. Tryck sedan på .**
- 6 Välj SB Assign och tryck sedan på  eller .**
- 7 Välj BI-AMP och tryck sedan på .**
Samma signaler som matas ut från SPEAKERS FRONT A-anslutningarna kan matas ut från SPEAKERS SURROUND BACK/FRONT HIGH/BI-AMP/FRONT B-kontakterna.

Avsluta menyn

Tryck på MENU.

Obs!

- Ställ in SB Assign på BI-AMP innan du utför automatisk kalibrering.
- Om du ställer in SB Assign på BI-AMP blir inställningarna för högtalarnivå och avstånd för de bakre surroundhögtalarna och de främre, övre högtalarna ogiltiga och inställningarna för de främre högtalarna används.

Använda flerzonsfunktioner

Du kan använda annan ljud-/bildutrustning som anslutits till mottagaren i zon 2 än i huvudzonen. Till exempel kan du titta på DVD i huvudzonen samtidigt som du lyssnar på en CD-skiva i zon 2.

Om du använder en IR-repeater (medföljer ej) kan du styra både utrustning i huvudzonen och Sony-mottagaren i zon 2 från zon 2.

Styra mottagaren från zon 2

Om du ansluter en IR-repeater (medföljer ej) till IR REMOTE-kontakten kan du styra mottagaren utan att rikta fjärrkontrollen mot mottagaren.

Använd en IR-repeater om du installerar mottagaren på en plats dit signalerna från fjärrkontrollen inte når.

Ansluta till zon 2

Ljudet matas ut från högtalarna i zon 2 med hjälp av mottagaren och en annan förstärkare.

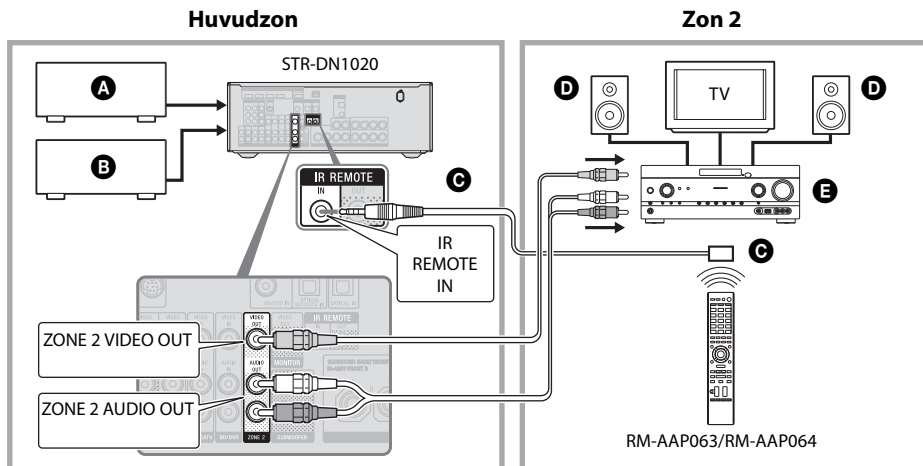

- A** Ljudutrustning
- B** Bildutrustning
- C** IR-repeater (medföljer ej)
- D** Högtalare
- E** Sony Förstärkare/mottagare

Styra mottagaren från zon 2

Följande åtgärder kan du utföra om du har anslutit en IR-repeater för att styra mottagaren i zon 2. Om ingen IR-repeater är ansluten använder du den här mottagaren i huvudzonen.

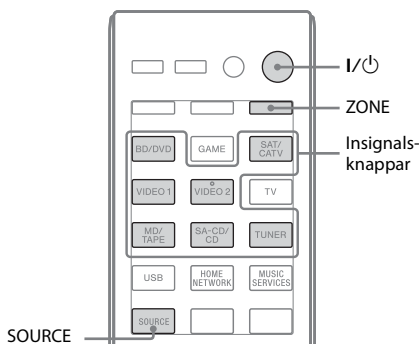

1 Slå på huvudmottagaren (den här mottagaren).

2 Slå på mottagaren i zon 2.

3 Tryck på ZONE.

Fjärrkontrollen växlar till zon 2.

4 Tryck på I/⏻.

Zonfunktionen aktiveras.

5 Välj önskad källa med hjälp av insignalsknapparna.

För zon 2 kan analoga video- och ljudsignaler matas ut.

När du väljer SOURCE matas signalerna för den aktuella insignalen i huvudzonen ut.

6 Justera till lämplig volym med mottagaren i zon 2.

Avsluta styrning av zon 2

Tryck på ZONE och tryck sedan på I/⏻.

Tips!

- Även om den här mottagaren är i standby-läge (tryck på I/⏻ på fjärrkontrollen för att stänga av den här mottagaren) förblir mottagaren i zon 2 påslagen. Om du vill stänga av samtliga mottagare trycker du på I/⏻ och AV I/⏻ på fjärrkontrollen samtidigt (SYSTEM STANDBY).
- Endast signaler från utrustning som är ansluten till analoga ingångar matas ut via ZONE 2 OUT-kontakterna. Om utrustningen endast är ansluten till digitala ingångar matas inga signaler ut.
- Insignalerna TV, GAME, USB, HOME NETWORK och MUSIC SERVICES kan endast väljas i huvudzonen.
- När SOURCE är valt matas insignalerna till HDMI IN-kontakterna, DIGITAL IN-kontakterna och USB-porten inte ut från ZONE 2 OUT-kontakterna.
- När SOURCE är valt matas inte ljudsignalerna från Home Network och Music Services ut från ZONE 2 OUT-kontakterna.
- Du kan välja antingen FM eller AM från huvudzonen och zon 2. Det senast gjorda valet prioriteras, även om något annat val redan gjorts i någon av zonerna.
- Du kan bara välja samma kanal från SIRIUS när du lyssnar samtidigt i både huvudzonen och zon 2. Den kanal som senast har valts prioriteras, även om en annan kanal redan har valts i någon av zonerna.

Använda menyn Settings

Via menyn Settings kan du justera olika inställningar för högtalare, surroundeffekter och liknande.

Om du vill visa mottagarens meny på TV-skärmen kontrollerar du att mottagaren är inställd på GUI MODE genom att följa instruktionerna i avsnittet "Slå på och av GUI MODE" (sidan 45).

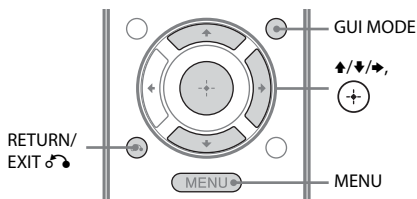

1 Tryck på MENU.

Menyn visas på TV-skärmen.

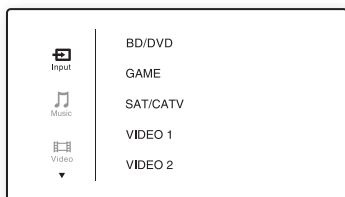

2 Välj Settings från menyn och tryck sedan på eller för att starta menyläget.

Menylistan Settings visas på TV-skärmen.

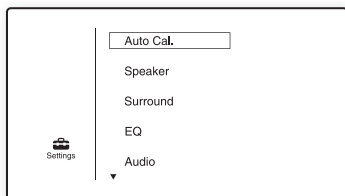

3 Välj önskat menyalternativ och tryck sedan på .

Exempel: När du väljer Auto Cal.

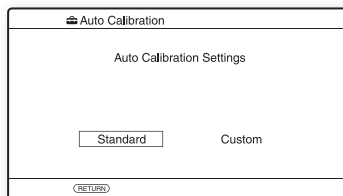

4 Välj önskad parameter och tryck sedan på .

Återgå till föregående skärm

Tryck på RETURN/EXIT .

Avsluta meny

Tryck på MENU.

Menylistan Settings

Menyn Settings	Beskrivning
Auto Cal.	Ställer in högtalarnivåer och avstånd och mäter automatiskt (sidan 38).
Speaker	Ställer in högtalarposition manuellt (sidan 92).
Surround	Väljer ljudfält och justerar den surroundeffekt du väljer (sidan 94).
EQ	Justerar equalizern (bas-/diskantljud) (sidan 95).
Audio	Ställer in olika ljudalternativ (sidan 95).
Video	Justerar upplösningen för analoga videosignaler (sidan 97).
HDMI	Gör inställningar för ljud/bild från utrustning ansluten till HDMI-kontakterna (sidan 98).
Nätverk	Gör inställningar för nätverket (sidan 99).
System	Gör inställningar för mottagaren (sidan 102).

Menyn Speaker Settings

Du kan justera var och en av högtalarna manuellt. Du kan även justera högtalarnivåerna efter att den automatiska kalibreringen har utförts.

Obs!

Högtalarinställningarna gäller endast för den aktuella sittpositionen.

■ SP Pattern (högtalarmönster)

Välj SP Pattern beroende på det högtalarsystem du använder. Välj högtalarmönster innan du utför automatisk kalibrering.

■ SB Assign (tilldela bakre surroundhögtalare)

Ger dig möjlighet att ställa in SPEAKERS SURROUND BACK/FRONT HIGH/BI-AMP/FRONT B-kontakter för en bi-amp-anslutning eller anslutningen för främre högtalare B.

- Speaker B
- BI-AMP
- OFF

Obs!

Om du ändrar bi-amp-anslutningen eller anslutningen för främre högtalare B till bakre surround eller främre, övre högtalare, ställer du in SB Assign på OFF. Därefter ställer du in högtalarna igen. Se avsnittet "Använda AUTO CALIBRATION" (sidan 38) eller "Manual Setup" (sidan 92).

■ Manual Setup

Du kan justera varje högtalare manuellt på skärmen Manual Setup. Du kan även justera högtalarnivåerna efter att den automatiska kalibreringen har utförts.

Justera högtalarnivå

Du kan justera nivån för varje högtalare (främre vänster/höger, främre, övre vänster/höger, center, surround vänster/höger, bakre surround vänster/höger, subwoofer).

- 1 Välj den högtalare som du vill justera nivån för på skärmen och tryck sedan på (+).
- 2 Välj Lvl.

- 3 Ange nivån för den valda högtalaren och tryck sedan på (+).

Du kan justera nivån från -10,0 dB till +10,0 dB i steg om 0,5 dB.

Obs!

När något av ljudfälten för musik är valt avges inget ljud från subwoofern om alla högtalarna är inställda på Large. Ljudet hörs dock från subwoofern om – de digitala insignalerna innehåller LFE-signaler. – främre högtalare och surroundhögtalare är inställda på Small. – MULTI ST., PLII MV, PLII MS, PLIIx MV, PLIIx MS, HD-D.C.S. eller P. AUDIO är valt.

Justera avståndet mellan sittpositionen och varje högtalare.

Du kan justera avståndet till varje högtalare från sittpositionen (främre vänster/höger, främre, övre vänster/höger, center, surround vänster/höger, bakre surround vänster/höger, subwoofer).

- 1 Välj den högtalare som du vill justera avståndet till sittpositionen för på skärmen och tryck sedan på (+).
- 2 Välj Dist.
- 3 Ange avståndet för den valda högtalaren och tryck sedan på (+).
Du kan justera avståndet från 1 m 0 cm till 10 m 0 cm (3 fot 3 tum till 32 fot 9 tum) i steg om 10 cm (1 tum).

Tips!

Du kan justera avståndet i steg om 1 cm när du har utfört automatisk kalibrering och sparat mätresultaten.

Obs!

- Vissa parametrar kanske inte är tillgängliga beroende på inställningen för högtalarmönster.
- Den här funktionen fungerar inte om A. DIRECT används.

Justera storlek för varje högtalare

Du kan justera storleken för varje högtalare (främre vänster/höger, främre, övre vänster/höger, mitt, surround vänster/höger, bakre surround vänster/höger).

- 1 Välj den högtalare som du vill justera storleken för på skärmen och tryck sedan på (+).
- 2 Välj Size.
- 3 Ange storleken för den valda högtalaren och tryck sedan på (+).
 - **Large:** Om du har anslutit stora högtalare som effektivt återger basfrekvenser ska du välja Large. Normalt bör man välja Large.
 - **Small:** Om ljudet är förvrängt eller om du upplever en brist på surroundeffekter när du använder flerkanals surroundljud väljer du Small för att aktivera basomdirigeringskretsen och mata ut basfrekvenser för varje kanal från subwoofern eller andra högtalare med inställningen Large.

Obs!

Den här funktionen fungerar inte om A. DIRECT används.

Tips!

- Inställningarna Large och Small för varje högtalare fastställer om den interna ljudprocessorn klipper bort bassignalen från den kanalen. Om bassignalen klipps bort från en kanal skickar basomdirigeringskretsen motsvarande basfrekvenser till subwoofern eller andra högtalare med inställningen Large. Basljud har dock en viss mängd riktninginformation, vilket innebär att det är bäst att inte klippa bort det om det är möjligt. Du kan därför, även om du använder små högtalare, ställa in dem på Large om du vill mata ut basfrekvenser från den högtalaren. Om du å andra sidan använder en stor högtalare, men föredrar att inte låta basfrekvenser matas ut från den högtalaren, kan du ställa in den på Small. Om den övergripande ljudnivån är lägre än vad du önskar kan du ställa in alla högtalarna på Large. Om ljudet inte innehåller tillräckligt mycket bas kan du använda equalizern för att förstärka basnivåerna.
- De bakre surroundhögtalarna får samma inställning som surroundhögtalarna.
- Om de främre högtalarna ställs in på Small ställs centerhögtalaren, surroundhögtalarna och de främre, övre högtalarna också automatiskt in på Small.
- Om du inte använder subwoofern ställs de främre högtalarna automatiskt in på Large.

■ Crossover Freq (Delningsfrekvens för högtalare)

Används till att ställa in basdelningsfrekvensen för högtalare med högtalarstorleken Small inställd på menyn Speaker Settings. Den uppmätta delningsfrekvensen för högtalare ställs in för varje högtalare efter den automatiska kalibreringen.

- 1 Välj den högtalare som du vill justera på skärmen och tryck sedan på (+).
- 2 Justera värdet och tryck sedan på (+).

■ Test Tone

Du kan välja testtonstyp på skärmen Test Tone.

Tips!

- Om du vill justera nivån för alla högtalare samtidigt trycker du på MASTER VOL +/- eller \triangle +/- . Du kan också använda MASTER VOLUME på mottagaren.
- Det justerade värdet visas på TV-skärmen under justering.

Mata ut testtonen från varje högtalare

Du kan mata ut testtonen från högtalarna i tur och ordning.

- 1 Välj Test Tone och tryck sedan på (+) eller ➔.
- 2 Justera parametern och tryck sedan på (+).
 - **OFF**
 - **AUTO:** Testtonen matas ut från varje högtalare i tur och ordning.
 - **FL, CNT, FR, SR, SB*, SBR, SBL, SL, LH, RH, SW:** Du kan välja vilka högtalare som ska mata ut testtonen.
* SB visas endast när en bakre surroundhögtalare är ansluten.
- 3 Justera högtalarens volym och tryck sedan på (+).

Om ingen testton avges ifrån högtalarna

- Högtalarkablarna kanske inte är ordentligt anslutna. Kontrollera att de är ordentligt anslutna så att de inte lossnar om du drar försiktigt i dem.
- Högtalarkablarna kan ha kortslutningsproblem.
- Se till att du inte använder funktionen PARTY STREAMING (sidan 77).

Om en testton avges från en annan högtalare än den som visas på TV-skärmen.

Högtalarmönstret är felaktigt inställt. Kontrollera att högtalaranslutningarna och högtalarmönstret matchar.

■ D.Range Comp (Komprimering av dynamiskt omfång)

Med den här funktionen komprimeras ljudspårets dynamiska omfång. Det kan vara praktiskt om du tittar på film med låg volym sent på kvällen. Komprimering av dynamiskt omfång kan endast göras med Dolby Digital.

- **MAX:** Det dynamiska omfånget komprimeras avsevärt.
- **STD:** Det dynamiska omfånget komprimeras enligt inspelningssteknikerns inställningar.
- **AUTO:** Det dynamiska omfånget komprimeras automatiskt.
- **OFF:** Det dynamiska omfånget komprimeras inte.

Tips!

- Med komprimering av det dynamiska omfånget kan du komprimera ljudspårets dynamiska omfång baserat på den information om dynamiskt omfång som ingår i Dolby Digital-signalen.
- STD är standardinställningen och ger lätt komprimering. Vi rekommenderar användning av MAX-inställningen. Då komprimeras det dynamiska omfånget avsevärt och kan användas för att titta på film sent på kvällen med låg volym. Till skillnad från analoga begränsare är nivåerna förinställda och ger mycket naturlig komprimering.

■ Mättenheter för avstånd

Låter dig välja mättenhet för att ställa in avstånd.

- **FEET:** Avståndet visas i fot.
- **METER:** Avståndet visas i meter.

Menyn Surround Settings

Från skärmen Sound Field Setup kan du till exempel välja ljudfält och justera effektnivån. Mer information om ljudfält finns i avsnittet "Lyssna på surroundljud" (sidan 64).

Obs!

vilka inställningsalternativ som går att justera varierar beroende på ljudfältet.

Justera effektnivå för HD-D.C.S.

1 Välj HD-D.C.S. och tryck sedan på \oplus eller \rightarrow .

2 Välj önskad effekttyp och tryck sedan på \oplus .

Det finns tre olika typer av HD-D.C.S.: Theater, Dynamic och Studio. Varje typ har olika ljudmixningsnivåer av reflektion och eko och varje typ har optimerats för att passa lyssnarens unika rum och växlande humör.

- **Dynamic:** Vill du njuta av alla ljudeffekter fullt ut, precis som i biosalongen? Med typen Dynamic läggs betoningen på det reflekterande ljudet. Utan HD-D.C.S. har många rum ett visst mått av eko men för det mesta saknas känslan av rymd. Med den här typen öppnas den sortens rum upp akustiskt så att ljudet får en känsla av rymd och dynamik, liknande ljudet i en masteringstudio.

- **Theater:** Med typen Theater (standardinställningen) blandas reflektion och eko för att skapa ljudegenskaper som liknar de som finns i en masteringstudio. Med den här typen mixas dessutom sådana frekvensgenskaper in som ofta är typiska för professionella studios och biosalonger. Den här typen passar bra för att titta på film i ett rum med låg nivå av eko.
- **Studio:** Med typen Studio hålls nivån på ljudeffekterna till ett minimum, men utan att biokänslan förtas. Den här typen ger det ljud som mest liknar originalinspelningen.

Menyn EQ Settings

Du kan använda följande parametrar för att justera ljudets tonkvalitet (bas-/diskantnivå) för de främre högtalarna.

- **Bass**
- **Treble**

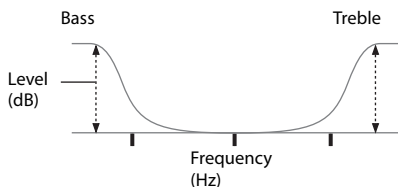

Obs!

Den här funktionen fungerar inte om A. DIRECT används.

Menyn Audio Settings

Du kan justera ljudet så det passar din personliga smak.

■ D.L.L. (Digital Legato Linear)

Funktionen D.L.L. består av teknik från Sony som gör att digitala ljudsignaler av låg kvalitet och analoga ljudsignaler kan spelas upp som högkvalitativt ljud.

- **AUTO 1:** Den här funktionen är avsedd för komprimerade ljudformat med bristande signaler samt analoga ljudsignaler.
- **AUTO 2:** Den här funktionen är avsedd för linjära PCM-signaler, komprimerade ljudformat med bristande signaler samt analoga ljudsignaler.
- **OFF**

Obs!

Den här funktionen går att använda när 2CH ST., A.F.D. AUTO, MULTI ST. eller HP 2CH är valt. Funktionen fungerar dock inte i följande fall.

- Om linjära PCM-signaler med en samplingsfrekvens annan än 44.1 kHz tas emot.
- Dolby Digital Plus-, Dolby Digital EX-, Dolby TrueHD-, DTS 96/24-, DTS-HD Master Audio- eller DTS-HD High Resolution Audio-signaler tas emot.

■ A/V Sync (Synkroniserar ljud med videoutmatning)

Används för att fördröja utmatningen av ljudet för att minska tidsskillnaden mellan ljudet och bilden.

- **HDMI AUTO:** Tidsskillnaden mellan ljudutmatningen och bildvisningen på en skärm som anslutits via HDMI justeras automatiskt baserat på TV-informationen. Den här funktionen är endast tillgänglig om skärmen har stöd för funktionen A/V Sync.
- **0 ms – 300 ms:** Fördröjningen kan justeras från 0 ms till 300 ms i steg om 10 ms.

Obs!

- Den här funktionen är praktisk om du använder en stor LCD- eller plasmaskärm eller en projektor.
- Den här funktionen fungerar inte om A. DIRECT används.

■ Dual Mono (Val av språk för digital sändning)

Används för att välja vilket språk du föredrar att lyssna på under digitala sändningar (om det finns flera). Denna funktion fungerar endast för Dolby Digital-källor.

- **MAIN/SUB:** Ljudet för huvudspråket matas ut genom den främre, vänstra högtalaren och ljudet för underspråket matas ut genom den främre, högra högtalaren samtidigt.
- **MAIN:** Ljudet för huvudspråket matas ut.
- **SUB:** Ljudet för underspråket matas ut.

Menyn Video Settings

Du kan göra inställningar för video.

■ Upplösning (omvandla videosignaler)

Gör att du kan omvandla upplösningen för analoga videosignaler.

Parametern Resolution	Utsignal från		HDMI TV OUT-kontakt	COMPONENT VIDEO MONITOR OUT-kontakter	MONITOR VIDEO OUT-kontakt
	Insignal från				
• DIRECT	COMPONENT VIDEO IN-kontakter	● ^{a)}	○	–	
	VIDEO IN-kontakter	● ^{a)}	–	○	
• AUTO(CVBS) (standardinställning)	COMPONENT VIDEO IN-kontakter	● ^{a)}	● ^{b)}	● ^{b)}	
	VIDEO IN-kontakter		● ^{b)}	● ^{b)}	
• 480/576i	COMPONENT VIDEO IN-kontakter	● ^{c)}	●	●	
	VIDEO IN-kontakter	● ^{c)}	●	●	
• 480/576p	COMPONENT VIDEO IN-kontakter	●	●	–	
	VIDEO IN-kontakter	●	●	○	
• 720p • 1080i	COMPONENT VIDEO IN-kontakter	●	● ^{d)}	–	
	VIDEO IN-kontakter	●	● ^{d)}	○	
• 1080p	COMPONENT VIDEO IN-kontakter	●	○	–	
	VIDEO IN-kontakter	●	–	○	

● : Videosignalerna omvandlas och matas ut genom videoomvandlaren.

○ : Samma typ av signaler som insignalerna matas ut. Videosignaler konverteras inte.

– : Videosignaler matas inte ut.

- ^{a)} Upplösningen ställs in automatiskt beroende på den anslutna skärmen.
^{b)} Om TV:n ansluts till andra kontakter än HDMI-kontakterna matas 480i/576i-signaler ut.
^{c)} 480p/576p-signaler matas ut även om 480i/576i är inställt.
^{d)} Videosignaler utan copyrightskydd matas ut baserat på inställningsmenyn. Videosignaler med copyrightskydd matas ut som 480p/576p.

Obs!

- Videosignaler matas inte ut från COMPONENT VIDEO MONITOR OUT- eller MONITOR VIDEO OUT-kontakterna när skärmen osv. ansluts till HDMI TV OUT-kontakten.
- Om du väljer en upplösning som den anslutna TV:n inte stöder i parametern Resolution kan bilderna från TV:n inte matas ut på korrekt sätt.
- Omvandlade bildsignaler via HDMI har inte stöd för x.v.Color- (x.v.Colour), Deep Colour- (Deep Colour) och 3D-bild.

Menyn HDMI Settings

Används för att göra nödvändiga inställningar för utrustning ansluten till HDMI-kontakter.

■ Ctrl for HDMI (Kontroll för HDMI)

Används för att slå på och stänga av Kontroll för HDMI-funktionen. Mer information finns i avsnittet "Förbereda för BRAVIA Sync" (sidan 81).

- ON
- OFF

Obs!

Om du anger Ctrl for HDMI till ON kan det hända att Audio Out ändras automatiskt.

■ Pass Through

Används för att mata ut HDMI-signaler till TV:n även om mottagaren är i standbyläge.

- **ON:** När mottagaren är i standbyläge matar den kontinuerligt ut HDMI-signaler från dess HDMI TV OUT-kontakt.
- **AUTO:** Om TV:n är på medan mottagaren är i standbyläge matar mottagaren ut HDMI-signaler från HDMI TV OUT-kontakten. Sony rekommenderar denna inställning om du använder en TV från Sony som är kompatibel med BRAVIA Sync. Den här inställningen sparar ström i standbyläge jämfört med inställningen ON.
- **OFF:** Mottagaren matar inte ut HDMI-signaler när den är i standbyläge. Slå på mottagaren för att lyssna på den anslutna utrustningens källa på TV:n. Den här inställningen sparar ström i standbyläge jämfört med inställningen ON.

Obs!

- Den här funktionen är inte tillgänglig när Ctrl for HDMI anges till OFF.
- När AUTO anges kan det ta lite längre tid för bilden och ljudet att matas ut till TV:n än med inställningen ON.
- När mottagaren är i standby-läge visas A. STANDBY i teckenfönstret om Pass Through är inställt på AUTO eller ON. A. STANDBY slutar dock visas om Pass Through är inställt på AUTO och inga signaler hittas.

■ Audio Out

Används för att ställa in HDMI-ljudsignaler från uppspelningsutrustning som är ansluten till mottagaren via HDMI-anslutning.

- **AMP:** HDMI-ljudsignaler från uppspelningsutrustningen avges endast till högtalare som är anslutna till mottagaren. Flerkanalsljud kan spelas upp som det är.

Obs!

Ljudsignaler matas inte ut från TV:ns högtalare när Audio Out är inställt på AMP.

- **TV+AMP:** Ljudet matas ut från TV:ns högtalare och högtalarna som anslutna till mottagaren.

Obs!

- Ljudkvaliteten från uppspelningsutrustningen beror på TV:ns ljudkvalitet, till exempel antal kanaler samt samplingsfrekvensen och liknande. Om TV:n har stereohögtalare matas ljudet från mottagaren också ut i stereo, precis som för TV:n, även om du spelar upp en flerkanalskälla.
- Om du ansluter mottagaren till bildvisningsutrustning (en projektor eller liknande) kanske ljudet inte kan matas ut från mottagaren. Om detta inträffar väljer du AMP.
- När du väljer den insignal som du har tilldelat HDMI-ingången avges inget ljud från TV:n.

■ HDMI Assign

Med den här funktionen kan du omtilldela HDMI-ingångar. Mer information finns i avsnittet "Tilldela HDMI-insignal" (sidan 87).

Menyn Network Settings

Du kan göra inställningar för nätverket. Menyn Network Settings är bara tillgänglig när någon av funktionerna Home Network och Music Service är vald.

■ Inställningar

Gör att du kan göra inställningar för nätverket.

Konfigurera nätverksinställningarna automatiskt

Du kan konfigurera nätverksinställningarna automatiskt. Mer information finns i avsnittet "Konfigurera mottagarens nätverksinställningar" (sidan 43).

Konfigurera IP-adressen manuellt

- 1 Välj Settings och tryck sedan på (+).
- 2 Välj Manual och tryck sedan på (+). Skärmen för IP-adressinmatning visas på TV-skärmen.
- 3 Tryck på SHIFT och tryck sedan på sifferknappen för att ange värdet för IP Address.
- 4 Tryck på (+).
- 5 Upprepa steg 3 till 4 för att ange värdet för Subnet Mask, Default Gateway, Primary DNS och Secondary DNS. Skärmen för proxyinställningarna visas på TV:n.
- 6 Välj Do Not Use och tryck sedan på (+). Bekräftelsemeddelandet visas på TV-skärmen.
- 7 Välj OK och tryck sedan på (+).

Konfigurera proxyservern manuellt

- 1 Välj Use i steg 6 i "Konfigurera IP-adressen manuellt" (sidan 99) eller steg 7 i "Konfigurera mottagarens nätverksinställningar" (sidan 43) och tryck sedan på (+). Skärmen för proxyadressinmatning visas på TV-skärmen.
- 2 Tryck på SHIFT och tryck sedan på siffer-/textknappen för att ange värdet för Proxy Address.
- 3 Tryck på (+).
- 4 Upprepa steg 2 till 3 för att ange värdet för Port Number. Bekräftelsemeddelandet visas på TV-skärmen.
- 5 Välj OK och tryck sedan på (+).

■ Information

Du kan kontrollera nätverksinformationen för nätverket.

Kontrollera nätverksinformationen

- 1 Välj Information och tryck sedan på (+).
- 2 Välj det inställningsobjekt som du vill kontrollera och tryck sedan på (+). Den aktuella inställningsinformationen visas på TV-skärmen. Du kan kontrollera inställningarna* för Connection, IP Settings, IP Address, Subnet Mask, Default Gateway, DNS Settings, Primary DNS, Secondary DNS, Proxy Settings, Proxy Address, Port Number och MAC Address.
* Inställningsobjekten under konfigurationen skiljer sig beroende på nätverksmiljö.

■ PARTY STREAMING

Du kan ange att mottagaren ska använda funktionen PARTY STREAMING.

- 1 Välj PARTY STREAMING och tryck sedan på (+).
- 2 Välj On eller Off och tryck sedan på (+).
 - **On:** Mottagaren kan identifieras av andra enheter i hemnätverket.
Mottagaren kan starta eller avsluta ett PARTY, samt gå med i eller lämna ett PARTY.
 - **Off:** Mottagaren kan identifieras av andra enheter i hemnätverket.
Mottagaren kan dock inte starta eller avsluta ett PARTY, och heller inte gå med i eller lämna ett PARTY.

■ Access Settings

Du kan ställa in åtkomstbegränsning eller åtkomstbehörighet för enheter i enhetslistan.

Ställa in automatisk åtkomstbehörighet

- 1 Välj Access Settings och tryck sedan på (+).
- 2 Välj Auto Access och tryck sedan på (+).
- 3 Välj Allow eller Not Allow och tryck sedan på (+).
 - **Allow:** Alla enheter i hemnätverket har åtkomst till den här mottagaren. Den här mottagaren kan starta ett PARTY som värdenhet och gå med i ett PARTY som gästenhet.
 - **Not Allow:** Mottagaren begränsar en ny enhet som har åtkomst till mottagaren. När du ansluter en ny enhet till hemnätverket lägger du till enheten i enhetslistan och ställer in åtkomstbehörighet (sidan 100).

Obs!

Du kan lägga till upp till 20 enheter i enhetslistan. Om 20 enheter redan har registrerats visas meddelandet Device Full och en ny enhet kan inte läggas till i listan. I så fall kan du ta bort onödiga enheter från listan (sidan 100).

Lägga till enheter i enhetslistan

- 1 Välj Access Settings och tryck sedan på (+).
- 2 Välj Control Device och tryck sedan på (+).
Enhetslistan visas på TV-skärmen.
- 3 Välj Add Device och tryck sedan på (+).
- 4 Välj önskad enhet och tryck sedan på (+).
Den valda enheten läggs till i enhetslistan. Information om hur du ställer in åtkomstbehörighet finns i "Ställa in åtkomstbehörighet för enheterna" (sidan 100).

Ställa in åtkomstbehörighet för enheterna

Du kan ställa in åtkomstbehörighet för en enhet i enhetslistan. Endast enheter som är inställda på Allow kan identifieras i hemnätverket.

- 1 Välj Access Settings och tryck sedan på (+).
- 2 Välj Control Device och tryck sedan på (+).
Listan med registrerade enheter visas på TV-skärmen.
- 3 Välj önskad enhet och tryck sedan på (+).
- 4 Välj Access och tryck sedan på (+).
- 5 Välj Allow eller Not Allow och tryck sedan på (+).

Ta bort en enhet från listan

Välj Delete i steg 4 och tryck sedan på (+). Välj OK på bekräftelseskärmen och tryck sedan på (+).

■ Registrering av Media Remote-enheter

Gör att du kan registrera dina Media Remote-enheter.

Registrera Media Remote-enheter

- 1 Välj Media Remote Device Registration och tryck sedan på (+).
- 2 Välj Start Registration och tryck sedan på (+).
Mottagaren börjar registrera Media Remote-enheter som är klara för registrering. Mottagaren avslutar dock registreringen om ingen enhet har identifierats inom 30 sekunder.
Meddelandet Connecting visas på TV-skärmen när Media Remote-enheten har identifierats.
- 3 Välj Finish och tryck sedan på (+).

Avbryta registrering

Välj Cancel i steg 2 och tryck sedan på (+).

Obs!

Du kan lägga till upp till 5 Media Remote-enheter i enhetslistan. Om 5 enheter redan har registrerats visas meddelandet Device Full och en ny enhet kan inte läggas till i listan. I så fall kan du ta bort onödiga enheter från listan (sidan 100).

■ Registrerade Media Remote-enheter

Gör att du kan kontrollera listan med registrerade Media Remote-enheter. Endast registrerade enheter kan styra mottagaren.

Ta bort registrerade Media Remote-enheter från enhetslistan

- 1 Välj Registered Media Remote Device och tryck sedan på (+).
Listan med registrerade Media Remote-enheter visas på TV-skärmen.
- 2 Välj den enhet som du vill ta bort och tryck sedan på (+).
- 3 Välj Delete och tryck sedan på (+).
- 4 Välj OK och tryck sedan på (+).
Den valda enheten tas bort från enhetslistan.

■ Device Name

Gör att du kan tilldela ett enhetsnamn till mottagaren på upp till 30 tecken som enkelt kan identifieras av andra enheter i hemnätverket.

Tilldela enhetsnamnet

- 1 Välj Device Name och tryck sedan på (+).
- 2 Tryck på (+) för att välja det aktuella enhetsnamnet.
- 3 Tryck på SHIFT och tryck sedan på siffer-/textknappen för att ange enhetsnamnet.
- 4 Tryck på (+).

Tips!

Standardenhetsnamnet är STR-DN1020.

■ Network Standby

När läget Network Standby är inställt på On kan mottagaren alltid anslutas och styras över nätverket.

- 1 Välj Network Standby och tryck sedan på (+).
- 2 Välj Off eller On och tryck sedan på (+).
 - **Off:** Nätverksfunktionen stängs av när mottagaren är i viloläge. Mottagaren tar längre tid att återuppta driften när den slås på igen.
 - **On:** Nätverksfunktionen fungerar även om mottagaren är i viloläge och återupptar driften när den styrs över nätverket.

Obs!

När mottagaren är i standbyläge visas A. STANDBY i teckenfönstret om Network Standby är inställt på On.

■ Software Update

Du kan uppdatera mottagarens programvara till den senaste versionen. Mer information finns i "Uppdatera programvaran" (sidan 78).

Kontrollera programvaruversionen

- 1 Välj Software Update och tryck sedan på (+).
- 2 Välj Version och tryck sedan på (+).
Programvaruversionen visas på TV-skärmen.

Menyn System Settings

Du kan anpassa mottagarens inställningar.

■ Auto Standby

Används för att ställa in när mottagaren ska växla till standbyläge automatiskt om du inte använder mottagaren eller om inga signaler matas in till mottagaren.

- **ON:** Växlar till standbyläge efter cirka 30 minuter.
- **OFF:** Växlar inte till standbyläge.

Obs!

- Den här funktionen fungerar inte i följande fall.
 - FM TUNER, AM TUNER, SIRIUS, HOME NETWORK eller MUSIC SERVICES är valt.
 - Funktionen PARTY STREAMING används.
 - Mottagarens programvara uppdateras.
- Om du använder automatiskt standbyläge och insomningstimern samtidigt, har insomningstimern prioritet.

Styra utan anslutning till en TV

Du kan styra mottagaren via teckenfönstret utan att ansluta en TV till mottagaren.

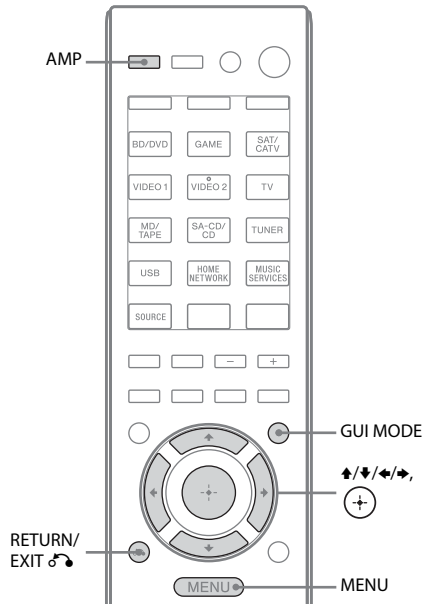

Använda menyn i teckenfönstret

Tryck upprepade gånger på GUI MODE för att välja GUI OFF.

Mottagaren växlar till visning i teckenfönstret på frontpanelen.

- 1 Tryck på AMP.**
- 2 Tryck på MENU.**
- 3 Tryck på \uparrow/\downarrow upprepade gånger för att välja önskad meny och tryck därefter på \oplus eller \rightarrow .**
- 4 Tryck på \uparrow/\downarrow upprepade gånger för att välja den parameter som du vill justera och tryck därefter på \oplus eller \rightarrow .**
- 5 Tryck på \uparrow/\downarrow upprepade gånger för att välja önskad inställning och tryck därefter på \oplus .**

Återgå till föregående visning

Tryck på \leftarrow eller RETURN/EXIT \rightarrow .

Avsluta menyn

Tryck på MENU.

Obs!

Vissa parametrar och inställningar kan visas skuggade i teckenfönstret. Detta innebär att de antingen inte är tillgängliga eller att de är låsta och inte kan ändras.

Översikt över menyerna

Följande alternativ finns tillgängliga i varje meny. Mer information om hur du navigerar i menyerna finns på sidan 103.

Meny [Display]	Parametrar [Display]	Inställningar	Standardinställning
Inställningar för automatisk kalibrering [<AUTO CAL>]	Automatisk kalibrering (standard) [STANDARD]		ENGINEER
	Automatisk kalibrering (anpassad) [CUSTOM]	FULL FLAT, ENGINEER, FRONT REF, OFF	FULL FLAT
Nivåinställningar [<LEVEL>]	Testton ^{b)} [TEST TONE]	OFF, FIX ■■■■ ^{c)} OFF, AUTO ■■■■ ^{c)}	OFF
	Nivå för främre, vänster högtalare ^{b)} [FL LEVEL]	FL -10.0 dB till FL +10.0 dB (i steg om 0,5 dB)	FL 0 dB
	Nivå för främre, höger högtalare ^{b)} [FR LEVEL]	FR -10.0 dB till FR +10.0 dB (i steg om 0,5 dB)	FR 0 dB
	Nivå för centerhögtalare ^{b)} [CNT LEVEL]	CNT -10.0 dB till CNT +10.0 dB (i steg om 0,5 dB)	CNT 0 dB
	Nivå för vänster surroundhögtalare ^{b)} [SL LEVEL]	SL -10.0 dB till SL +10.0 dB (i steg om 0,5 dB)	SL 0 dB
	Nivå för höger surroundhögtalare ^{b)} [SR LEVEL]	SR -10.0 dB till SR +10.0 dB (i steg om 0,5 dB)	SR 0 dB
	Nivå för bakre surroundhögtalare ^{b)} [SB LEVEL]	SB -10.0 dB till SB +10.0 dB (i steg om 0,5 dB)	SB 0 dB
	Nivå för bakre vänster surroundhögtalare ^{b)} [SBL LEVEL]	SBL -10.0 dB till SBL +10.0 dB (i steg om 0,5 dB)	SBL 0 dB
	Nivå för bakre, höger surroundhögtalare ^{b)} [SBR LEVEL]	SBR -10.0 dB till SBR +10.0 dB (i steg om 0,5 dB)	SBR 0 dB
	Nivå för främre, vänster, övre högtalare ^{b)} [LH LEVEL]	LH -10.0 dB till LH +10.0 dB (i steg om 0,5 dB)	LH 0 dB
	Nivå för främre, höger, övre högtalare ^{b)} [RH LEVEL]	RH -10.0 dB till RH +10.0 dB (i steg om 0,5 dB)	RH 0 dB
Subwoofernivå ^{b)} [SW LEVEL]	SW -10.0 dB till SW +10.0 dB (i steg om 0,5 dB)	SW 0 dB	

Meny [Display]	Parametrar [Display]	Inställningar	Standardinställning
	Komprimering av dynamiskt omfång [D. RANGE]	COMP. MAX, COMP. STD, COMP. AUTO, COMP. OFF	COMP. AUTO
Högtalarinställningar [<SPEAKER>]	Högtalarmönster [SP PATTERN]	5/2.1 till 2/0 (20 mönster)	3/4.1
	Storlek för främre högtalare ^{b)} [FRT SIZE]	LARGE, SMALL	LARGE
	Storlek för centerhögtalare ^{b)} [CNT SIZE]	LARGE, SMALL	LARGE
	Storlek för surroundhögtalare ^{b)} [SUR SIZE]	LARGE, SMALL	LARGE
	Storlek för främre, övre högtalare ^{b)} [FH SIZE]	LARGE, SMALL	LARGE
	Tilldelning för bakre surroundhögtalare ^{d)} [SB ASSIGN]	SPK B, BI-AMP, OFF	OFF
	Avstånd för främre, vänster högtalare ^{b)} [FL DIST.]	FL 1.00 m till FL 10.00 m (FL 3'3" till FL 32'9") (i steg om 0,1 m (1 tum)) ^{e)}	FL 3.00 m (FL 9'10")
	Avstånd för främre, höger högtalare ^{b)} [FR DIST.]	FR 1.00 m till FR 10.00 m (FR 3'3" till FR 32'9") (i steg om 0,1 m (1 tum)) ^{e)}	FR 3.00 m (FR 9'10")
	Avstånd för centerhögtalare ^{b)} [CNT DIST.]	CNT 1.00 m till CNT 10.00 m (CNT 3'3" till CNT 32'9") (i steg om 0,1 m (1 tum)) ^{e)}	CNT 3.00 m (CNT 9'10")
	Avstånd för vänster surroundhögtalare ^{b)} [SL DIST.]	SL 1.00 m till SL 10.00 m (SL 3'3" till SL 32'9") (i steg om 0,1 m (1 tum)) ^{e)}	SL 3.00 m (SL 9'10")
	Avstånd för höger surroundhögtalare ^{b)} [SR DIST.]	SR 1.00 m till SR 10.00 m (SR 3'3" till SR 32'9") (i steg om 0,1 m (1 tum)) ^{e)}	SR 3.00 m (SR 9'10")
	Avstånd för bakre surroundhögtalare ^{b)} [SB DIST.]	SB 1.00 m till SB 10.00 m (SB 3'3" till SB 32'9") (i steg om 0,1 m (1 tum)) ^{e)}	SB 3.00 m (SB 9'10")
	Avstånd för bakre, vänster surroundhögtalare ^{b)} [SBL DIST.]	SBL 1.00 m till SBL 10.00 m (SBL 3'3" till SBL 32'9") (i steg om 0,1 m (1 tum)) ^{e)}	SBL 3.00 m (SBL 9'10")
	Avstånd för bakre, höger surroundhögtalare ^{b)} [SBR DIST.]	SBR 1.00 m till SBR 10.00 m (SBR 3'3" till SBR 32'9") (i steg om 0,1 m (1 tum)) ^{e)}	SBR 3.00 m (SBR 9'10")
	Avstånd för främre, vänster, övre högtalare ^{b)} [LH DIST.]	LH 1.00 m till LH 10.00 m (LH 3'3" to LH 32'9") (i steg om 0,1 m (1 tum)) ^{e)}	LH 3.00 m (LH 9'10")

Meny [Display]	Parametrar [Display]	Inställningar	Standardinställning
	Avstånd för främre, höger, övre högtalare ^{b)} [RH DIST.]	RH 1.00 m till RH 10.00 m (RH 3'3" till RH 32'9") (i steg om 0,1 m (1 tum)) ^{e)}	RH 3.00 m (RH 9'10")
	Avstånd för subwoofer ^{b)} [SW DIST.]	SW 1.00 m till SW 10.00 m (SW 3'3" till SW 32'9") (i steg om 0,1 m (1 tum)) ^{e)}	SW 3.00 m (SW 9'10")
	Måttenheter för avstånd [DIST. UNIT]	FEET, METER	METER ^{f)}
	Delningsfrekvens för främre högtalare ^{g)} [FRT CROSS]	CROSS 40 Hz till CROSS 200 Hz (i steg om 10 Hz)	CROSS 120 Hz
	Delningsfrekvens för centerhögtalare ^{g)} [CNT CROSS]	CROSS 40 Hz till CROSS 200 Hz (i steg om 10 Hz)	CROSS 120 Hz
	Delningsfrekvens för surroundhögtalare ^{g)} [SUR CROSS]	CROSS 40 Hz till CROSS 200 Hz (i steg om 10 Hz)	CROSS 120 Hz
	Delningsfrekvens för främre, övre högtalare ^{g)} [FH CROSS]	CROSS 40 Hz till CROSS 200 Hz (i steg om 10 Hz)	CROSS 120 Hz
Surroundinställningar [<SURROUND>]	Effektnivå ^{h)} [EFFECT]	DYNAMIC, THEATER, STUDIO	THEATER
EQ-inställningar [<EQ>]	Basnivå för främre högtalare [BASS]	BASS -10 dB till BASS +10 dB (i steg om 1 dB)	BASS 0 dB
	Diskantnivå för främre högtalare [TREBLE]	TREBLE -10 dB till TREBLE +10 dB (i steg om 1 dB)	TREBLE 0 dB
Tunerinställningar [<TUNER>]	Mottagningsläge för FM-station [FM MODE]	STEREO, MONO	STEREO
	Namnge förinställda stationer [NAME IN]	Mer information finns i avsnittet "Namnge förinställda stationer (Name Input)" (sidan 57).	
	Sirius-föräldralås ⁱ⁾ [PARENTAL]	LOCK ON, LOCK OFF	LOCK OFF
	Ändra Sirius-låskoden ⁱ⁾ [CODE EDIT]	Mer information finns i avsnittet "Begränsa åtkomst till specifika kanaler (Parental Lock)" (sidan 61).	0000
	Sirius-antennjustering ⁱ⁾ [SR ANT AIM]	Mer information finns i "Kontrollera mottagningsförhållanden (Antenna Aiming)" (sidan 59).	
	Sirius-radio-ID ⁱ⁾ [SIRIUS ID]	Mer information finns i "Kontrollera ID-numret" (sidan 59).	

Meny [Display]	Parametrar [Display]	Inställningar	Standardinställning
Ljudinställningar [<AUDIO>]	Digital Legato Linear [D.L.L.]	D.L.L. OFF, D.L.L. AUTO1, D.L.L. AUTO2	D.L.L. AUTO1
	Synkroniserar ljud med videoutmatning [A/V SYNC]	HDMI AUTO, 0 ms till 300 ms (i steg om 10 ms)	0 ms
	Val av språk för digital sändning [DUAL MONO]	MAIN/SUB, MAIN, SUB	MAIN
	Tilldelning för digital ljudinmatning [A. ASSIGN]	Mer information finns i avsnittet "Använda ljud/bilder från andra ingångar (Input Assign)" (sidan 85).	
Videoinställningar [<VIDEO>]	Upplösning [RESOLUTION]	DIRECT, AUTO, 480/576i, 480/576p, 720p, 1080i, 1080p	AUTO
	Tilldelning av videoingång [V. ASSIGN]	Mer information finns i "Använda ljud/bilder från andra ingångar (Input Assign)" (sidan 85).	
HDMI-inställningar [<HDMI>]	Kontroll för HDMI [CTRL: HDMI]	CTRL ON, CTRL OFF	CTRL ON
	Genomkoppling [PASS THRU]	ON, AUTO, OFF	OFF
	Ljud ut [AUDIO OUT]	AMP, TV+AMP	AMP
	Tilldelning av HDMI-ingång [H. ASSIGN]	Mer information finns i "Tilldela HDMI-insignal" (sidan 87).	
Systeminställningar [<SYSTEM>]	Automatiskt standbyläge [AUTO STBY]	STBY ON, STBY OFF	STBY ON
	Namnge ingångar [NAME IN]	Mer information finns i "Namnge insignalen (Name Input)" (sidan 48).	

- a) Du kan endast välja denna parameter efter den automatiska kalibreringen.
- b) Vissa parametrar eller inställningar kanske inte är tillgängliga beroende på inställningen för högtalarmönster.
- c) ■■■■ representerar en högtalarkanal (FL, FR, CNT, SL, SR, SB, SBL, SBR, LH, RH, SW).
- d) Du kan endast välja denna parameter om SP PATTERN inte är angivet till en inställning med bakre surroundhögtalare eller främre, övre högtalare (sidan 37).
- e) Du kan endast justera avståndet i steg om 0,01 meter när du har utfört automatisk kalibrering och sparat mätresultaten.
- f) FEET för amerikanska och kanadensiska modeller.
- g) Du kan endast välja denna inställning om din högtalare är inställd på SMALL.
- h) Du kan endast välja denna parameter om du väljer HD-D.C.S. som ljudfält.
- i) Den här parametern är endast tillgänglig för amerikanska och kanadensiska modeller. Du kan bara välja den här parametern om SiriusConnect Home-mottagaren är ansluten till SIRIUS-kontakten på mottagaren.

Visa information i teckenfönstret

I teckenfönstret visas diverse information om mottagarens status, till exempel ljudfält.

- 1 Välj den insignal du vill kontrollera informationen för.
- 2 Tryck på AMP och tryck därefter upprepade gånger på DISPLAY. Varje gång du trycker på DISPLAY ändras visningen i tur och ordning på följande sätt.

Indexnamn på insignalen* → Vald insignal → Aktuellt ljudfält → Volymnivå → Strömningsinformation**

När du lyssnar på FM/AM-radio

Namn på förinställd station* → Frekvens → Aktuellt ljudfält → Volymnivå

När du ställer in en kanal från SIRIUS (gäller endast amerikanska och kanadensiska modeller)

Kanalnamn → Kanalnummer → Kategorinamn → Artistnamn/titelspår → /programtitel → Kompositör → Signalstyrka → Ljudfält som används för tillfället → Volymnivå

När RDS-sändningar tas emot (gäller endast europeiska och australienska modeller)

Namn på programtjänst eller förinställd station* → Frekvens, band och förinställningssiffra → Aktuellt ljudfält → Volymnivå

* Indexnamn visas endast om du har tilldelat ett indexnamn till insignalen eller den förinställda stationen.

Indexnamn visas inte om endast blanksteg har angivits eller om det är samma som insignalens namn.

** Strömningsinformation kanske inte visas.

Obs!

Tecken eller markeringar kanske inte visas för vissa språk.

Tips!

Det går inte att växla visning så länge GUI MODE visas i teckenfönstret. Tryck upprepade gånger på GUI MODE för att välja GUI OFF.

Programmera fjärrkontrollen

Du kan anpassa fjärrkontrollen så att den passar den utrustning du har anslutit till mottagaren. Du kan till och med programmera fjärrkontrollen för att styra utrustning från andra tillverkare än Sony och sådan utrustning från Sony som fjärrkontrollen normalt inte kan styra. Tänk på följande innan du börjar:

- Du kan inte ändra inställningarna för insignal knapparna TUNER, USB, HOME NETWORK och MUSIC SERVICES.
- Fjärrkontrollen kan endast styra utrustning som känner av infraröda, trådlösa fjärrkontrollssignaler.

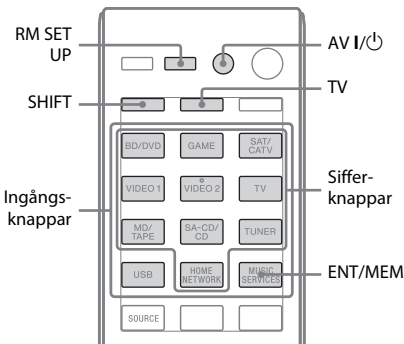

1 Tryck på och håll nere RM SET UP och tryck sedan på AV I/⏻.

RM SET UP-indikatorn blinkar långsamt.

2 Tryck på den insignal knapp för utrustningen som du vill programmera.

Om du till exempel vill programmera en videobandspelare som är ansluten till VIDEO 1-kontakten trycker du på VIDEO 1.

RM SET UP- och SHIFT-indikatorn tänds.

3 Tryck på sifferknapparna för att ange sifferkoden.

Om det finns fler än en kod kan du testa vilken som helst av de koder som motsvarar utrustningen inklusive TV. Använd tabellerna på sidan 110–113 för att ta reda på vilka sifferkoder som motsvarar utrustningen.

Obs!

För TV-knappen går det endast att använda sifferkoder mellan 500 och 599.

4 Tryck på ENT/MEM.

När sifferkoden har bekräftats blinkar RM SET UP-indikatorn långsamt två gånger och fjärrkontrollen lämnar automatiskt programmeringsläget.

5 Upprepa steg 1 till 4 för att programmera annan utrustning.

Obs!

Indikatorn RM SET UP släcks medan en sifferknapp trycks ned.

Avbryta programmeringen

Tryck på RM SET UP under vilket steg som helst. Fjärrkontrollen lämnar automatiskt programmeringsläget.

Aktivera signalen efter programmering

Tryck på den programmerade knappen för att aktivera önskad insignal.

Kontrollera följande om programmeringen inte lyckas:

- Om RM SET UP-indikatorn inte tänds i steg 1 kan batterierna vara på väg att ta slut. Byt ut båda batterierna.
- Om RM SET UP-indikatorn blinkar fem gånger i snabb följd medan du anger en sifferkod har ett fel inträffat. Börja om från steg 1.

Sifferkoderna motsvarar utrustningstyp och utrustningens tillverkare

Använd sifferkoderna i tabellen nedan för att programmera utrustning från andra tillverkare än Sony samt utrustning från Sony som fjärrkontrollen normalt inte kan styra. Eftersom fjärrkontrollsignalen som utrustningen tar emot varierar beroende på modell och år kan mer än en sifferkod tilldelas utrustningen. Om den första koden du provar inte fungerar för fjärrkontrollen kan du prova att använda någon av de andra koderna.

Obs!

- Sifferkoderna är baserade på den senaste informationen som är tillgänglig för varje märke. Dock kan det hända att din utrustning inte svarar på vissa av koderna eller alla koderna.
- Alla insignal knapparna på denna fjärrkontroll kanske inte går att använda när den används med en viss utrustning.

Styra en CD-spelare

Tillverkare	Kod(er)
SONY	101, 102, 103
DENON	104, 123
JVC	105, 106, 107
KENWOOD	108, 109, 110
MAGNAVOX	111, 116
MARANTZ	116
ONKYO	112, 113, 114
PANASONIC	115
PHILIPS	116
PIONEER	117
TECHNICS	115, 118, 119
YAMAHA	120, 121, 122

Styra en DAT-bandspelare

Tillverkare	Kod(er)
SONY	203
PIONEER	219

Styra en bandspelare

Tillverkare	Kod(er)
SONY	201, 202
DENON	204, 205
KENWOOD	206, 207, 208, 209
NAKAMICHI	210
PANASONIC	216
PHILIPS	211, 212
PIONEER	213, 214
TECHNICS	215, 216
YAMAHA	217, 218

Styra en MD-spelare

Tillverkare	Kod(er)
SONY	301
DENON	302
JVC	303
KENWOOD	304

Styra en hårddisksinspelare

Tillverkare	Kod(er)
SONY	307, 308, 309

Styra en Blu-ray Disc-spelare/-brännare

Tillverkare	Kod(er)
SONY	310, 311, 312
PANASONIC	335
SAMSUNG	336
LG	337

Styra en PSX

Tillverkare	Kod(er)
SONY	313, 314, 315

Styra en DVD-spelare

Tillverkare	Kod(er)
SONY	401, 402, 403
BROKSONIC	424
DENON	405
HITACHI	416
JVC	415, 423
MITSUBISHI	419
ORITRON	417
PANASONIC	406, 408, 425
PHILIPS	407
PIONEER	409, 410
RCA	414
SAMSUNG	416, 422
TOSHIBA	404, 421
ZENITH	418, 420

Styra en DVD-brännare

Tillverkare	Kod(er)
SONY	401, 402, 403

Styra en DVD/VCR COMBO

Tillverkare	Kod(er)
SONY	411

Styra en DVD/HDD COMBO

Tillverkare	Kod(er)
SONY	401, 402, 403

Styra en TV

Tillverkare	Kod(er)
SONY	501, 502
AIWA	501, 536, 539
AKAI	503
AOC	503
CENTURION	566
CORONADO	517
CURTIS-MATHES	503, 551, 566, 567
DAYTRON	517, 566
DAEWOO	504, 505, 506, 507, 515, 544
FISHER	508, 545
FUNAI	548
FUJITSU	528
GOLDSTAR/LG	503, 512, 515, 517, 534, 544, 556, 568
GRUNDIG	511, 533, 534
HITACHI	503, 513, 514, 515, 517, 519, 544, 557, 571
ITT/NOKIA	521, 522
J.C.PENNY	503, 510, 566
JVC	516, 552
KMC	517
MAGNAVOX	503, 515, 517, 518, 544, 566
MARANTZ	527
MITSUBISHI/MGA	503, 519, 527, 544, 566, 568
NEC	503, 517, 520, 540, 544, 554, 566
NORDMENDE	530, 558
NOKIA	521, 522, 573, 575
PANASONIC	509, 524, 553, 559, 572
PHILIPS	515, 518, 557, 570, 571
PHILCO	503, 504, 514, 517, 518
PIONEER	509, 525, 526, 540, 551, 555
PORTLAND	503
QUASAR	509, 535
RADIO SHACK	503, 510, 527, 565, 567
RCA/PROSCAN	503, 510, 523, 529, 544
SAMSUNG	503, 515, 517, 531, 532, 534, 544, 556, 557, 562, 563, 566, 569

fortsättning

Tillverkare	Kod(er)
SAMPO	566
SABA	530, 537, 547, 549, 558
SANYO	508, 545, 546, 560, 567
SCOTT	503, 566
SEARS	503, 508, 510, 517, 518, 551
SHARP	517, 535, 550, 561, 565
SYLVANIA	503, 518, 566
THOMSON	530, 537, 547, 549
TOSHIBA	535, 539, 540, 541, 551
TELEFUNKEN	530, 537, 538, 547, 549, 558
TEKNIKA	517, 518, 567
WARDS	503, 517, 566
YORK	566
ZENITH	542, 543, 567
GE	503, 509, 510, 544
LOEWE	515, 534, 556
VIZIO	576, 577

Styra en LD-spelare

Tillverkare	Kod(er)
SONY	601, 602, 603
PIONEER	606

Styra en video-CD-spelare

Tillverkare	Kod(er)
SONY	605

Styra en VCR

Tillverkare	Kod(er)
SONY	701, 702, 703, 704, 705, 706
AIWA*	710, 750, 757, 758
BLAUPUNKT	740
EMERSON	750
FISHER	717, 720
GENERAL ELECTRIC (GE)	722, 730
GOLDSTAR/LG	723, 753
HITACHI	722, 725, 729, 741
ITT/NOKIA	717
JVC	726, 727, 728, 736
MAGNAVOX	730, 731, 738
MITSUBISHI/MGA	732, 733, 734, 735
NEC	736
PANASONIC	729, 730, 737, 738, 739, 740
PHILIPS	729, 730, 731
PIONEER	729
RCA/PROSCAN	722, 729, 730, 731, 741, 747
SAMSUNG	742, 743, 744, 745
SANYO	717, 720, 746
SHARP	748, 749
TOSHIBA	747, 756

* Om en videobandspelare från AIWA inte fungerar när du anger koden för AIWA, kan du ange koden för Sony i stället.

Styra en satellitmottagare (box)

Tillverkare	Kod(er)
SONY	801, 802, 803, 804, 824, 825, 865
AMSTRAD	845, 846
BskyB	862
GENERAL ELECTRIC (GE)	866
GRUNDIG	859, 860
HUMAX	846, 847
THOMSON	857, 861, 864, 876
PACE	848, 849, 850, 852, 862, 863, 864
PANASONIC	818, 855
PHILIPS	856, 857, 858, 859, 860, 864, 874
NOKIA	851, 853, 854, 864
RCA/PROSCAN	866, 871
BITA/HITACHI	868
HUGHES	867
JVC/Echostar/Dish Network	873
MITSUBISHI	872
SAMSUNG	875
TOSHIBA	869, 870

Styra en kabel-TV-box

Tillverkare	Kod(er)
SONY	821, 822, 823
HAMLIN/REGAL	836, 837, 838, 839, 840
JERROLD/G.L./MOTOROLA	806, 807, 808, 809, 810, 811, 812, 813, 814, 819
JERROLD	830, 831
OAK	841, 842, 843
PANASONIC	816, 826, 832, 833, 834, 835
PHILIPS	830, 831
PIONEER	828, 829
RCA	805
SCIENTIFIC ATLANTA	815, 816, 817, 844
TOCOM/PHILIPS	830, 831
ZENITH	826, 827

Återställa fjärrkontrollen

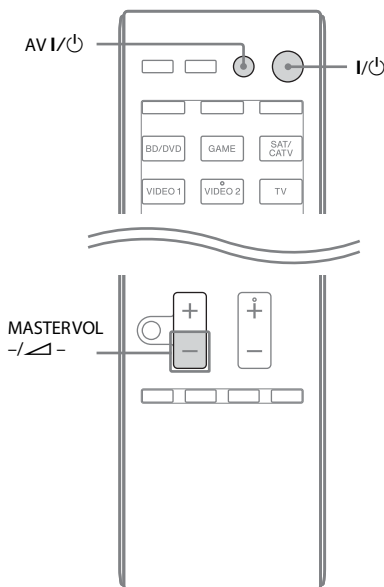

- 1 Håll ned knappen MASTER VOL – eller  – och tryck in och håll nere I/⏻ och tryck sedan på AV I/⏻.**

RM SET UP-indikatorn blinkar tre gånger.

- 2 Släpp alla knappar.**
Allt innehåll i fjärrkontrollens minne (d.v.s. alla programmerade data) tas bort.

Försiktighetsåtgärder

Angående säkerhet

Om det skulle råka komma in något föremål eller vätska i mottagaren så dra genast ut kontakten ur vägguttaget och låt behörig personal kontrollera mottagaren innan du använder den igen.

Angående strömförsörjning

- Kontrollera att mottagarens driftspänning överensstämmer med den lokala nätspänningen innan du kopplar in mottagaren.
Driftspänningen finns angiven på namnplattan på baksidan av mottagaren.
- Anläggningen är strömförande så länge kontakten sitter i ett vägguttag, även om strömbrytaren på själva anläggningen är fränslagen.
- Koppla loss mottagaren från vägguttaget om du inte ska använda den under en längre tid. Håll i själva kontakten, aldrig i kabeln när du ska koppla bort nätströmskabeln.
- (Gäller endast amerikanska och kanadensiska modeller)
Ett av bladen på kontakten är bredare än de andra av säkerhetsskäl och kan endast sättas in i vägguttaget på ett sätt. Om du inte kan föra in kontakten hela vägen in i uttaget kontaktar du återförsäljaren.
- Nätströmskabeln får endast bytas ut hos en kvalificerad återförsäljare.

Angående värmebildning

Mottagaren alstrar värme under drift och detta är helt normalt. Om du använder mottagaren hela tiden med hög volym, höjs mottagarens temperatur märkbart ovanpå, på sidan och på undersidan. Vidrör inte mottagarens hölje så undviker du att bränna dig.

Angående placering

- Placera mottagaren på en plats med lämplig ventilation för att minimera värmealstrning och för att förlänga mottagarens livslängd.
- Placera inte mottagaren nära värmekällor eller på platser som utsätts för direkt solljus, mycket damm eller mekaniska stötar.
- Placera ingenting ovanpå lådan som kan blockera ventilationshålen och orsaka driftsfel.
- Placera inte mottagaren nära annan utrustning, till exempel TV, videobandspelare eller bandspelare. (Om mottagaren används tillsammans med en TV, videobandspelare eller bandspelare och har placerats för nära denna utrustning kan det förekomma brus och försämrad bildkvalitet. Detta är extra vanligt om en inomhusantenn används. Vi rekommenderar därför att du använder en utomhusantenn.)
- Var försiktig när du placerar mottagaren på ytor som har specialbehandlats (med vax, olja, polish och liknande) eftersom ytan kan missfärgas eller få fläckar.

Angående användning

Glöm inte att stänga av och koppla loss mottagaren innan du ansluter annan utrustning.

Angående rengöring

Gör rent höljet, panelen och kontrollerna med en mjuk trasa som är lätt fuktad med ett mildt rengöringsmedel. Använd inte skursvamp, skurpulver eller lösningsmedel som sprit eller bensin.

Om du har frågor om eller problem med mottagaren kontaktar du närmaste Sony-återförsäljare.

Felsökning

Om du upplever några av följande problem när du använder mottagaren kan du använda denna felsökningsguide som hjälpmedel för att lösa problemet. Om något problem kvarstår kontaktar du närmaste Sony-återförsäljare. Observera att om delar byts under service kan dessa delar behållas.

På/Av

Mottagaren stängs av automatiskt.

- Auto Standby är inställt på ON (sidan 102).
- Insomningstimerfunktionen är aktiv (sidan 15).

Ljud

Dolby Digital-, DTS- eller DTS 96/24-flerkanalsljud återges inte.

- Kontrollera att den DVD-skiva eller liknande som du spelar upp har spelats in i Dolby Digital- eller DTS-format.
- Om du ansluter DVD-spelare och liknande till de digitala kontakterna på den här mottagaren måste du kontrollera att inställningen för digital ljudutmatning från den anslutna utrustningen är tillgänglig.
- Ställ in Audio Out på AMP på menyn HDMI Settings.
- När DTS 96/24-ljudformatet inte återges ställer du in kalibreringstypen på Off och utför automatisk kalibrering igen (sidan 43).

Det går inte att få någon surroundeffekt.

- Kontrollera att du har valt ljudfält för film eller musik (sidan 64 eller 65).
- Ljudfälten fungerar inte för DTS-HD Master Audio-, DTS-HD High Resolution Audio- och Dolby TrueHD-signaler med en samplingsfrekvens på över 48 kHz tas emot.

Det hörs inget ljud alls eller ljudet hörs bara svagt från vissa högtalare.

- Koppla in ett par hörlurar i PHONES-kontakten och kontrollera om ljudet hörs på rätt sätt i hörlurarna. Om bara den ena kanalen hörs i hörlurarna kan problemet bero på att utrustningen inte har anslutits på rätt sätt till mottagaren. Kontrollera att alla kablar och kontakter sitter på rätt sätt i uttagen både på mottagaren och på utrustningen. Om båda kanalerna hörs i hörlurarna kan problemet bero på att den ena främre högtalaren inte är rätt ansluten till mottagaren. Kontrollera anslutningarna för den främre högtalare som det inte hörs något ljud ifrån.
- Kontrollera att du har anslutit till både L- och R-kontakterna på analog utrustning eftersom analog utrustning kräver anslutning till både L- och R-kontakten. Använd en ljudkabel (medföljer ej).
- Justera högtalarens volym (sidan 92).
- Se till att center-/surroundhögtalarna är inställda på antingen Small eller Large.
- Kontrollera att högtalarinställningarna är lämpliga för konfigurationen med hjälp av menyn för automatisk kalibrering eller SP Pattern på menyn Speaker Settings. Kontrollera därefter att ljudet matas ut på rätt sätt från varje högtalare med hjälp av Test Tone på menyn Speaker Settings.
- En del skivor saknar Dolby Digital Surround EX-märkning trots att Dolby Digital Surround EX-logotypen finns på förpackningen.
- Kontrollera att subwoofern är korrekt och ordentligt ansluten.
- Kontrollera att du slagit på subwoofern.
- Beroende på det valda ljudfältet avges inget ljud från subwoofern.
- När alla högtalarna är inställda på Large och NEO6 CIN eller NEO6 MUS är valt matas det inte ut något ljud från subwoofern.

Det hörs inget ljud från en viss utrustning.

- Kontrollera att den berörda utrustningen är rätt ansluten till ljudingångarna för den utrustningstypen.
- Kontrollera att kontakterna på anslutningskablarna är helt isatta i uttagen både på mottagaren och på utrustningen.
- Kontrollera INPUT MODE (sidan 85).
- Kontrollera inställningen för Audio Out på menyn HDMI Settings (sidan 98).
- Kontrollera att den berörda utrustningen är rätt ansluten till HDMI-kontakten för den utrustningstypen.
- Det går inte att lyssna på Super Audio CD-skivor via HDMI-anslutningar.
- Beroende på din uppspelningsutrustning kan det hända att du även behöver ange HDMI-inställningar för utrustningen. Mer information finns i bruksanvisningen som medföljde den specifika utrustningen.
- Använd alltid en High Speed HDMI-kabel när du visar bilder eller lyssnar på ljud, i synnerhet för 1080p, Deep Color (Deep Colour) eller 3D-överföring.
- Ljudet kanske inte matas ut från mottagaren när GUI visas på TV-skärmen. Tryck på GUI MODE och välj GUI OFF.
- Kontrollera att den insignalkontakt för digitalt ljud som du valt inte har tilldelats någon annan typ av insignal (sidan 85).
- Kontrollera att A. DIRECT inte används.

Inget ljud eller endast mycket lågt ljud hörs, oavsett vilken utrustning som valts.

- Kontrollera att alla anslutningskablar sitter ordentligt i sina in-/ utsignalkontakter i mottagaren, högtalarna och utrustningen.
- Kontrollera att både mottagaren och utrustningen är påslagna.
- Kontrollera att MASTER VOLUME inte är inställt på VOL MIN.
- Kontrollera att SPEAKERS inte är inställt på SPK OFF (sidan 38).
- Kontrollera att hörlurarna inte är anslutna till mottagaren.

- Tryck på MUTING eller  på fjärrkontrollen för att inaktivera ljudavstängningsfunktionen.
- Prova att trycka på insignalknappen på fjärrkontrollen eller att vrida på INPUT SELECTOR på mottagaren för att välja önskad utrustning (sidan 46).
- Mottagarens skyddskrets har utlöst. Stäng av mottagaren, avlägsna orsaken till kortslutningen och slå sedan på mottagaren igen.

Det brummar eller brusar kraftigt.

- Kontrollera att högtalarna och utrustningen är ordentligt anslutna.
- Kontrollera att anslutningskablar inte ligger i närheten av en transformator eller motor samt att det är minst 3 meter till närmaste TV eller lysrör.
- Flytta ljudutrustningen bort från TV:n.
- Kontakterna och uttagen har blivit smutsiga. Torka av dem med en duk som fuktats lätt med sprit.

Det är dålig balans mellan höger och vänster kanal eller ljudet är spegelvänt.

- Kontrollera att alla högtalare och all utrustning är rätt och ordentligt anslutna.
- Justera ljudnivåparametrarna med hjälp av menyn Speaker Settings.

Inget ljud avges från TV:n om mottagaren är i standbyläge.

- När mottagaren växlar till standbyläge kommer ljudet från den HDMI-komponent som valdes senast innan du stängde av mottagaren. Om du använder annan utrustning spelar du upp från den utrustningen och använder funktionen för uppspelning med en knapptryckning. Du kan också välja att slå på mottagaren och välja den HDMI-utrustning som du vill använda.
- Kontrollera att Pass Through har inställningen ON på menyn HDMI Settings om du ansluter utrustning till mottagaren som inte är kompatibel med BRAVIA Sync (sidan 98).

Inget ljud hörs från mottagaren och TV-högtalarna.

- Kontrollera inställningen för Audio Out på menyn HDMI Settings (sidan 98).
- Kontrollera att den berörda utrustningen är rätt ansluten till HDMI-kontakten för den utrustningstypen.
- Det går inte att lyssna på Super Audio CD-skivor via HDMI-anslutningar.
- Beroende på din uppspelningsutrustning kan det hända att du även behöver ange HDMI-inställningar för utrustningen. Mer information finns i bruksanvisningen som medföljde den specifika utrustningen.
- Använd alltid en High Speed HDMI-kabel när du visar bilder eller lyssnar på ljud, i synnerhet för 1080p, Deep Color (Deep Colour) eller 3D-överföring.
- Ljudet kanske inte matas ut från mottagaren när GUI visas på TV-skärmen. Tryck på GUI MODE och välj GUI OFF.
- Kontrollera att TV:n är kompatibel med funktionen Systemets ljudkontroll.
- Om TV:n inte har funktionen Systemets ljudkontroll ställer du in Audio Out på menyn HDMI Settings på
 - TV+AMP om du vill lyssna på ljudet från TV-högtalaren och mottagaren.
 - AMP om du vill lyssna på ljudet från mottagaren.
- När du ansluter mottagaren till videoutrustning (en projektor o.s.v.) kan det hända att ljudet inte matas ut från mottagaren. Om detta inträffar väljer du AMP.

- Om ljudet från den utrustning som är ansluten till mottagaren inte hörs när TV-insignal är valt på mottagaren.
 - Ändra mottagarens insignal till HDMI om du vill titta på ett program på utrustning som är ansluten via HDMI-anslutning till mottagaren.
 - Ändra TV-kanal om du vill titta på en TV-sändning.
 - Välj rätt utrustning eller insignal när du vill titta på ett program från utrustning som är ansluten till TV:n. I bruksanvisningen till TV:n finns mer information om detta.

Det går inte att spela in.

- Kontrollera att utrustningen är rätt ansluten.
- Välj källutrustning med hjälp av insignalsknapparna (sidan 46).

MULTI CHANNEL DECODING-indikatorn tänds inte i blått.

- Kontrollera att uppspelningskomponenten är ansluten till en digital kontakt och att ingången är korrekt vald på den här mottagaren.
- Kontrollera om signalen för den programvara som spelas upp motsvarar flerkanalsformatet.
- Kontrollera om konfigurationen på uppspelningskomponenten är inställd på flerkanalsljud.
- Kontrollera att den valda insignalskontakten för digitalt ljud inte är tilldelad till andra ingångar i Input Assign på menyn Input Option (sidan 85).

Det finns en tidsskillnad mellan ljudet och bilden.

- Kontrollera att funktionen PARTY STREAMING inte används. Avsluta ett PARTY genom att trycka på SHIFT och sedan hålla ned PARTY tills CLOSE PARTY visas. Mer information finns i sidan 77.

Bild

Ingen bild visas på TV:n.

- Välj lämplig insignal med insignalsknapparna.
- Ställ in TV:n på rätt insignalsläge.
- Flytta ljudutrustningen bort från TV:n.
- Kontrollera att rätt videoinsignal är inställd för utrustningen.
- Insignalen ska vara samma som insignalsfunktionen när du omvandlar en insignal med den här mottagaren (sidan 31).
- Om du använder en HDMI-DVI-omvandlingskabel för anslutningen kanske bilden inte visas på rätt sätt.
- Kontrollera att kablarna är rätt och ordentligt anslutna till utrustningen.
- Beroende på din uppspelningsutrustning kan det hända att du behöver ange HDMI-inställningar för utrustningen. Mer information finns i bruksanvisningen som medföljde den specifika utrustningen.
- Använd alltid en High Speed HDMI-kabel när du visar bilder eller lyssnar på ljud, i synnerhet för 1080p, Deep Color (Deep Colour) eller 3D-överföring.

Ingen 3D-bild visas på TV:n.

- Beroende på din TV eller videoutrustning kanske det inte går att visa 3D-bilder. Kontrollera vilka 3D-bildformat som stöds av mottagaren (sidan 126).

Ingen bild avges från TV:n om mottagaren är i standbyläge.

- När mottagaren växlar till standbyläge kommer bilden från den HDMI-komponent som valdes senast innan du stängde av mottagaren. Om du använder annan utrustning spelar du upp från den utrustningen och använder funktionen för uppspelning med en knapptryckning. Du kan också välja att slå på mottagaren och välja den HDMI-utrustning som du vill använda.

- Kontrollera att Pass Through har inställningen ON på menyn HDMI Settings om du ansluter utrustning till mottagaren som inte är kompatibel med BRAVIA Sync (sidan 98).

Bilden för COMPONENT VIDEO MONITOR OUT är skadad.

- Upplösningen för utsignaler från COMPONENT VIDEO MONITOR OUT-kontaktarna kanske inte stöds av TV:n. I så fall väljer du lämplig upplösning på mottagaren (sidan 97).

Det går inte att spela in.

- Kontrollera att utrustningen är rätt ansluten.
- Välj källutrustning med hjälp av insignalsknapparna (sidan 46).

GUI-menyn visas inte på TV-skärmen.

- Tryck upprepade gånger på GUI MODE och välj GUI ON. Om GUI-menyn ändå inte visas på TV-skärmen trycker du på MENU.
- Kontrollera att TV:n är rätt ansluten.
- Upplösningen för utsignaler från videokontaktarna kanske inte stöds av TV:n. I så fall väljer du lämplig upplösning på mottagaren (sidan 97).

Tuner

FM-mottagningen är dålig.

- Använd en 75-ohms koaxialkabel (medföljer ej) för att ansluta mottagaren till en FM-utomhusantenn enligt nedan.

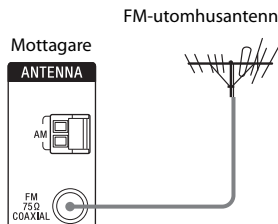

Det går inte att ställa in radiostationer.

- Kontrollera att antennerna är ordentligt anslutna. Rikta in antennerna och anslut en extern antenn vid behov.
- Håll satellitradioantennen borta från högtalarkablarna och nätströmskablarna för att undvika störningar i ljudet.*
- Stationens signal är för svag vid automatisk stationsinställning. Använd direktinställning.
- Kontrollera att rätt stationsinställningsskala är inställd (vid inställning av AM-stationer med direktinställning) (sidan 56).
- Det finns inga förinställda stationer eller de förinställda stationerna har raderats (när inställning av förinställda stationer används). Förinställ stationer (sidan 56).
- Tryck på AMP och sedan på DISPLAY på fjärrkontrollen upprepade gånger så att frekvensen visas i teckenfönstret.

Mottagaren kan inte ta emot satellitkanaler alls.*

- Mottagningsförhållandet är dåligt. Flytta antennen till en plats där förhållandet är bra.
- Kontrollera att du har prenumererat på satellitradiotjänsten (sidan 58).

RDS fungerar inte.**

- Kontrollera att du har ställt in en FM RDS-station.
- Välj en starkare FM-station.

Önskad RDS-information visas inte.**

- Tjänsten kan vara tillfälligt ur funktion. Kontakta radiostationen och hör efter om de faktiskt erbjuder den tjänsten.

* Gäller endast amerikanska och kanadensiska modeller.

** Gäller endast europeiska och australienska modeller.

iPhone/iPod

Ljudet är förvrängt.

- Tryck på MASTER VOL – eller  – på fjärrkontrollen upprepade gånger.
- Ange EQ-inställningen för iPhone/iPod till Off eller Flat.

Det går inte att ladda iPhone/iPod.

- Kontrollera att mottagaren är på.
- Kontrollera att din iPhone/iPod är ordentligt ansluten.

Det går inte att använda iPhone/iPod.

- Kontrollera att du har tagit bort skyddshöljet från din iPhone/iPod.
- Beroende på vilken typ av innehåll du vill spela upp från din iPhone/iPod kan det ta tid innan uppspelningen startar.
- Koppla loss din iPhone/iPod och anslut den sedan igen.
- Du använder en iPhone/iPod som inte stöds. I avsnittet “Kompatibla iPod/iPhone-modeller” (sidan 49) finns information om vilka enhetstyper som stöds.

Ringsignalsvolymen för iPhone ändras inte.

- Justera ringsignalsvolymen med knapparna på din iPhone.

USB-enhet

Använder du en USB-enhet som stöds?

- Om du ansluter en USB-enhet som inte stöds kan följande problem inträffa. I avsnittet “Kompatibla USB-enheter” (sidan 52) finns information om vilka enhetstyper som stöds.
 - USB-enheten hittas inte av mottagaren.
 - Namn på filer och mappar visas inte på mottagaren.
 - Det går inte att spela upp innehåll.
 - Ljudet hoppar
 - Det brummar eller brusar.
 - Ljudet är förvrängt.

Det hörs brus, avbrott eller förvrängningar i ljudet.

- Stäng av mottagaren och anslut USB-enheten igen. Slå sedan på mottagaren.
- Själva musikdata innehåller brus eller ljudet är förvrängt.

Det går inte att ansluta USB-enheten i -porten (USB).

- USB-enheten ansluts åt fel håll. Vänd USB-enheten åt rätt håll och försök igen

Meddelandet Reading visas under lång tid eller det tar lång tid innan uppspelningen startar.

- I följande fall kan inläsningsprocessen ta lång tid.
 - Det finns många mapper och filer på USB-enheten.
 - Filstrukturen är mycket komplex.
 - Minneskapaciteten är mycket stor.
 - Internminnet är fragmenterat.Vi rekommenderar att du följer följande riktlinjer.
 - Totalt antal mapper på USB-enheten: 100 eller färre (inklusive ROOT-mappen)
 - Totalt antal filer per mapp: 100 eller färre.

Fel på visningen i teckenfönstret.

- Lagrade data i USB-enheten kan ha skadats.
- Följande teckenkoder kan visas av den här mottagaren:
 - Versaler (A till Z)
 - Gemener (a till z)
 - Siffror (0 till 9)
 - Symboler (' < > * + , - . / @ [\] _ `)Andra tecken kanske inte kan visas korrekt.

USB-enheten hittas inte av mottagaren.

- Stäng av mottagaren och koppla loss USB-enheten igen. Slå sedan på mottagaren och anslut USB-enheten igen.
- Anslut en USB-enhet som stöds (sidan 52).
- USB-enheten fungerar inte som den ska. Mer information om hur du åtgärdar problemet finns i bruksanvisningen som levererades med USB-enheten.

Uppspelningen startar inte.

- Stäng av mottagaren och anslut USB-enheten igen. Slå sedan på mottagaren.
- Anslut en USB-enhet som stöds (sidan 52).
- Tryck på  för att starta uppspelningen.

En ljudfil går inte att spela upp.

- MP3-filer i MP3 PRO-format går inte att spela upp.
- Ljudfilen är en ljudfil med flera spår.
- En del AAC-filer kanske inte spelas upp som de ska.
- WMA-filer i Windows Media Audio Lossless- och Professional-format går inte att spela upp.
- USB-enheter som formaterats med andra filsystem än FAT16 eller FAT32 stöds inte.*
- Om du använder en partitionerad USB-enhet kan du endast spela upp ljudfiler på den första partitionen.
- Uppspelning är möjlig från upp till åtta nivåer (inklusive ROOT-mappen).
- Antalet mapper är större än 100 (inklusive ROOT-mappen).
- Antalet filer i en mapp är större än 100.
- Krypterade eller lösenordsskyddade filer går inte att spela upp.

* Den här enheten stöder FAT16 och FAT32, men en del USB-enheter kanske inte stöder dessa FAT.

Mer information finns i bruksanvisningen till din USB-enhet. Du kan också kontakta tillverkaren.

Nätverksanslutning

Ett felmeddelande visas.

- Kontrollera felets natur. Se “Lista med nätverksfunktioner”. (sidan 79).

Mottagaren kan inte ansluta till nätverket.

- Kontrollera nätverksstatus. Se “Kontrollera nätverksinformationen” (sidan 99) och välj sedan Connection i steg 2. Om meddelandet No Connection visas konfigurerar du nätverksanslutningen igen (sidan 69).
- Kontrollera att routern är påslagen.

Det går inte att styra mottagaren med hjälp av Media Remote-enheten.

- Det kan ta lång tid för mottagaren att ansluta till nätverket när du har slagit på den. Vänta en stund och prova sedan att använda Media Remote igen.
- Se till att Network Standby är inställt på On på menyn Network Settings så att du kan använda Media Remote omedelbart efter det att du har slagit på mottagaren.

Du kan inte välja menyn Network Settings.

- Se till att funktionen Home Network eller Music Services är vald.
- Vänta en stund när du har slagit på mottagaren och välj sedan menyn Network Settings igen.

Home Network

Mottagaren kan inte ansluta till nätverket.

- Kontrollera att routern är påslagen.
- Kontrollera att servern är påslagen.
- Nätverksinställningarna på mottagaren kan vara felaktiga. Kontrollera nätverksstatus. Se “Kontrollera nätverksinformationen” (sidan 99) och välj sedan Connection i steg 2. Om meddelandet No Connection visas konfigurerar du nätverksanslutningen igen (sidan 69).

- Servern kan vara instabil. Starta om den.
- Kontrollera att mottagaren och servern är korrekt anslutna till routern.
- Bekräfta att servern har ställts in korrekt (sidan 69). Kontrollera att mottagaren har registrerats till servern och tillåter musikströmning från servern.
- Om funktionen ICF (Internet Connection Firewall) är aktiv på datorn kan det hindra mottagaren från att ansluta till datorn (endast när datorn används som server). Du kanske måste ändra brandväggsinställningen så att mottagaren kan ansluta. (Mer information om hur du ändrar brandväggsinställningarna finns i bruksanvisningen som levererades tillsammans med datorn.)
- Om du har initierat mottagaren eller utfört en systemåterställning på servern gör du nätverksinställningarna igen (sidan 69).

Servern (till exempel en dator) visas inte i serverlistan. (No Server visas på TV-skärmen.)

- Du kanske har slagit på mottagaren innan du slog på servern. Uppdatera serverlistan (sidan 72).
- Kontrollera att routern är påslagen.
- Kontrollera att servern är påslagen.
- Bekräfta att servern har ställts in korrekt (sidan 69). Kontrollera att mottagaren har registrerats till servern och tillåter musikströmning från servern.
- Kontrollera att mottagaren och servern är korrekt anslutna till routern. Kontrollera nätverksinställningsinformationen (sidan 99).

Du kan inte spela upp ljuddata på normalt sätt.

- Slumpmässig uppspelning är valt. Tryck på SHIFT och tryck sedan på SHUFFLE uppregade gånger tills SHUF inte längre visas.

Uppspelningen startar inte eller ändras inte automatiskt till nästa spår eller fil.

- Se till att ljudfilen som du försöker spela upp är i ett format som stöds av mottagaren (sidan 73).
- WMA-filer med DRM-copyrightskydd kan inte spelas upp. Information om hur du kontrollerar copyrightskyddet för WMA-filer finns i sidan 74.

Ljudet hoppar under uppspelning

- När du använder datorn som server kanske datorn kör många program. Om ett antivirusprogram är aktivt på datorn kan du tillfälligt inaktivera programmet eftersom det behöver stora mängder systemresurser.
- Beroende på nätverksmiljön kanske du inte kan spela upp spår med fler än en enhet som körs samtidigt. Stäng av en annan enhet så att mottagaren kan spela upp spår.

Cannot Play visas.

- Du kan inte spela upp andra filer än ljudfiler.
- Bekräfta att servern har ställts in korrekt (sidan 69). Kontrollera att mottagaren har registrerats till servern och tillåter musikströmning från servern.
- Kontrollera om ljudfilen på servern har skadats eller raderats. Se bruksanvisningen som medföljde servern.
- Du kan inte spela upp följande spår:
 - Ett spår som bryter mot uppspelningsbegränsningarna.
 - Ett spår med oregelbunden copyrightinformation.
 - Ett spår som du har köpt på en onlinemusiktjänst som inte tillåter strömning i hemnätverk.
 - Ett spår i ett format som inte stöds av mottagaren (sidan 73).
- Kontrollera att det valda spåret inte har raderats från servern. Om spåret har raderats väljer du ett annat spår.
- Kontrollera att routern är påslagen.
- Kontrollera att servern är påslagen.
- Servern kan vara instabil. Starta om den.
- Kontrollera att mottagaren och servern är korrekt anslutna till routern.

No Track visas.

- Om det inte finns några spår eller mappar i den valda mappen kan du inte utöka mappen för att visa innehållet.

Du kan inte spela upp copyrightskyddade spår i WMA-format.

- Information om hur du kontrollerar copyrightskyddet för WMA-filer finns i sidan 74.

Du kan inte välja ett tidigare valt spår.

- Spårinformationen kan ha ändrats på servern. Välj servern igen i serverlistan (sidan 72).

Enheter i hemnätverket kan inte ansluta till mottagaren.

- Network Standby kan vara inställt på Off. Starta mottagaren eller ställ in Network Standby på On (sidan 101).
- Kontrollera att nätverket är korrekt konfigurerat. Om det inte är det kan anslutningen inte göras (sidan 99).
- Enheten i enhetslistan är inställd på Not Allow (sidan 100) eller enheten är inte tillagd i enhetslistan (sidan 100).
- 20 anslutningsbara enheter har angetts, vilket är det högsta tillåtna antalet. Ta bort onödiga enheter i enhetslistan och ställ sedan in Auto Access på Allow (sidan 100).
- Mottagarens serveranvändning pausas om mottagaren utför någon av följande åtgärder.
 - Spelar upp ett spår som är lagrat på servern (mottagaren fungerar som spelare)
 - Uppdatera programvaran

Mottagaren kan startas automatiskt när den används av enheter i hemnätverket.

- Själva mottagaren har inte stöd för Wake-on-LAN-standarden. Därför kan mottagaren inte startas av Wake-on-LAN när Network Standby är inställt på Off. Ställ in Network Standby på On så att mottagaren kan svara på åtgärder av andra enheter via ett nätverk (sidan 101).

Enheter i nätverket kan inte slå på mottagaren.

- Mottagaren kan inte startas med en Wake-on-LAN-start av andra enheter i ett nätverk.

Mottagaren kan inte spela upp det spår som spelas upp för tillfället av PARTY-värden.

- PARTY-värden spelar upp ett spår med ett ljudformat som inte kan spelas upp på mottagaren.
- Det kan dröja en sund innan uppspelningsljudet matas ut.

Mottagaren går med i ett oavsiktligt PARTY.

- Om fler än ett PARTY har startats när mottagaren går med kanske mottagaren inte kan gå med i det PARTY du vill. Avsluta det andra PARTYt och gå med i det PARTY du vill.

Musiktjänster

Du kan inte ansluta mottagaren till en tjänst.

- Kontrollera att routern är påslagen.
- Kontrollera nätverksstatus.
Se "Kontrollera nätverksinformationen" (sidan 99) och välj sedan Connection i steg 2. Om No Connection visas konfigurerar du nätverksanslutningen igen (sidan 69).
- Om ditt kontrakt med din Internet-leverantör begränsar Internetanslutningen till en enhet i taget kan den här enheten inte använda Internet när en annan enhet redan är ansluten. Kontakta tjänstleverantören.

Fjärrkontroll

Fjärrkontrollen fungerar inte.

- Rikta fjärrkontrollen mot fjärrkontrollsensorn på mottagaren.
- Avlägsna eventuella hinder mellan fjärrkontrollen och mottagaren.
- Byt ut alla batterierna i fjärrkontrollen mot nya om de är svaga.
- Kontrollera att rätt insignal är vald på fjärrkontrollen.
- Om du styr programmerad utrustning från någon annan tillverkare än Sony kanske fjärrkontrollen inte fungerar som den ska, beroende på utrustningens modell och tillverkare.

Övrigt

Kontroll för HDMI-funktionen fungerar inte.

- Kontrollera HDMI-anslutningen (sidan 23, 24).
- Kontrollera att Ctrl for HDMI är inställt på ON på menyn HDMI Settings.
- Kontrollera att den anslutna utrustningen är kompatibel med Kontroll för HDMI-funktionen.
- Kontrollera Kontroll för HDMI-inställningarna på den anslutna utrustningen. Mer information finns i bruksanvisningen till den anslutna utrustningen.
- Om Ctrl for HDMI är inställt på OFF fungerar inte BRAVIA Sync som det ska även om utrustningen är ansluten till HDMI IN-kontakten.

- Utrustningstyper och antalet enheter som kan styras med BRAVIA Sync begränsas av HDMI CEC-standarden enligt följande.
 - Inspelningsutrustning (Blu-ray Disc-brännare, DVD-brännare och liknande): upp till tre enheter
 - Uppspelningsutrustning (Blu-ray Disc-spelare, DVD-spelare och liknande): upp till tre enheter
 - Radiorelaterad utrustning: upp till fyra enheter
 - AV-mottagare (ljudsystem): upp till en enhet

Det går inte att använda TV-fjärrkontrollen för att styra ansluten utrustning när Kontroll för HDMI-funktionen används.

- Beroende på den anslutna utrustningen och TV:n kan du behöva ställa in utrustningen och TV:n. Läs i respektive bruksanvisning för utrustningsenheterna och TV:n.
 - Ändra mottagarens insignal till den HDMI-insignal som är ansluten till utrustningen.
-

Felmeddelanden

Om det skulle uppstå något fel visas ett meddelande i teckenfönstret. Kontrollera systemets tillstånd med hjälp av meddelandet. Om problemet kvarstår kontaktar du närmaste Sony-återförsäljare.

PROTECTOR

Det matas ut oregelbundet innehåll till högtalarna eller mottagaren är övertäckt med någonting och ventilationsöppningarna blockerade. Mottagaren stängs automatiskt av efter ett par sekunder. Kontrollera högtalaranslutningen och slå på strömmen igen.

USB FAIL

Alltför kraftig ström avgavs från ⇄-porten (USB). Mottagaren stängs automatiskt av efter ett par sekunder. Kontrollera iPhone/iPod eller USB-enheten, koppla loss den och slå på strömmen igen.

Information om andra meddelanden finns i “Meddelandelista efter automatisk kalibrering” (sidan 42), “Meddelandelista för iPhone/iPod” (sidan 51), “Meddelandelista för USB” (sidan 54), “Meddelandelista för satellitradio” (sidan 63) och “Lista med nätverksfunktioner” (sidan 79).

Rensa minnet

Hänvisningar

Om du vill rensa	Läser du på
Alla inställningar som lagrats i minnet	sidan 36
Anpassade ljudfält	sidan 68

Om supportinformation

På följande webbplats finns den senaste informationen om mottagaren.

För kunder i USA:

<http://www.esupport.sony.com/>

För kunder i Kanada:

[Engelska]
<http://www.sony.ca/ElectronicsSupport/>
 [Franska]
<http://fr.sony.ca/ElectronicsSupport/>

För kunder i Europa:

<http://support.sony-europe.com/>

För kunder i Australien:

<http://www.sony-asia.com/support>

Specifikationer

SPECIFIKATIONER FÖR LJUDEFFEKT

UTEFFEKT OCH TOTAL HARMONISK DISTORSION

(Gäller endast amerikansk modell)

Med 8 ohms belastning, båda kanalerna drivna, från 20 Hz – 20 000 Hz; märkeffekt 100 watt per kanal minsta RMS-effekt, med maximalt 0,09 % total harmonisk distortion från 250 milliwatt till märkeffekt.

Förstärkardelen

Amerikansk modell¹⁾

Minsta RMS-uteffekt

(8 ohm, 20 Hz – 20 kHz, THD 0,09 %)
100 W + 100 W

Uteffekt i stereoläge

(8 ohm, 1 kHz, THD 1 %)
110 W + 110 W

Uteffekt i surroundläge²⁾

(8 ohm, 1 kHz, THD 10 %)
150 W per kanal

Kanadensisk modell¹⁾

Minsta RMS-uteffekt

(8 ohm, 20 Hz – 20 kHz, THD 0,09 %)
95 W + 95 W

Uteffekt i stereoläge

(8 ohm, 1 kHz, THD 1 %)
110 W + 110 W

Uteffekt i surroundläge²⁾

(8 ohm, 1 kHz, THD 10 %)
150 W per kanal

Gäller endast europeiska och australienska modeller.¹⁾

Uteffekt i stereoläge

(8 ohm, 1 kHz, THD 1 %)
100 + 100 W

Uteffekt i surroundläge²⁾

(8 ohm, 1 kHz, THD 10 %)
140 W per kanal

¹⁾Uppmätt under följande villkor:

Område	Strömförsörjning
USA, Kanada	120 V AC, 60 Hz
Europa, Australien	230 V AC, 50 Hz

²⁾Referenseffekt från främre högtalare, mitthögtalare, surroundhögtalare, bakre surroundhögtalare och främre surroundhögtalare. Beroende på ljudfältinställningarna och källan, kanske ingen ljudutmatning sker.

Frekvensomfång

Analog 10 Hz – 70 kHz,
+0,5 dB/-2 dB (med ljudfält och equalizer förbikopplade)

Insignal

Analog Känslighet: 500 mV/
50 kohm
Signalbrusförhållande³⁾:
96 dB (A, 500 mV⁴⁾)

Digital (koaxial) Impedans: 75 ohm
Signalbrusförhållande:
100 dB (A, 20 kHz LPF)

Digital (optisk) Signalbrusförhållande:
100 dB (A, 20 kHz LPF)

Utsignal (analog)

AUDIO OUT Spänning: 500 mV/1 kohm
SUBWOOFER Spänning: 2 V/1 kohm

Equalizer

Förstärkning-
snivåer ±10 dB, steg om 1 dB

³⁾INPUT SHORT (med ljudfält och equalizer förbikopplade).

⁴⁾Viktat nätverk, signalsnivå.

FM-radiodelen

Inställningsområde 87,5 MHz – 108,0 MHz

Antenn FM-antenn

Antennanslutningar

75 ohm, obalanserad

Mellanfrekvens

10,7 MHz

AM-radiodelen

Inställningsområde

Område	Inställningsskala	
	i steg om 10 kHz	i steg om 9 kHz
USA, Kanada	530 kHz – 1 710 kHz	531 kHz – 1 710 kHz
Europa, Australien	–	531 kHz – 1 602 kHz

Antenn Ramantenn

Mellanfrekvens
450 kHz

Videodelen

In-/utsignaler

Video: 1 V_{p-p}, 75 ohm

COMPONENT VIDEO:

Y: 1 V_{p-p}, 75 ohm

P_B: 0,7 V_{p-p}, 75 ohm

P_R: 0,7 V_{p-p}, 75 ohm

80 MHz HD-
genomkoppling

HDMI-video

Insignal/utsignal (HDMI-repeater)

Format	2D	3D		
		Frame packing	Sida vid sida (halva)	Överst-underst (Översida och undersida)
1 920 × 1 080p vid 59,94/60 Hz	<input type="radio"/>	–	<input type="radio"/>	<input type="radio"/>
1 920 × 1 080 p vid 50 Hz	<input type="radio"/>	–	<input type="radio"/>	<input type="radio"/>
1 920 × 1 080 p vid 29,97/30 Hz	<input type="radio"/>	<input type="radio"/>	<input type="radio"/>	<input type="radio"/>
1 920 × 1 080 p vid 23,98/24 Hz	<input type="radio"/>	<input type="radio"/>	<input type="radio"/>	<input type="radio"/>
1 920 × 1 080i vid 59,94/60 Hz	<input type="radio"/>	<input type="radio"/>	<input type="radio"/>	<input type="radio"/>
1 920 × 1 080i vid 50 Hz	<input type="radio"/>	<input type="radio"/>	<input type="radio"/>	<input type="radio"/>
1 280 × 720p vid 59,94/60 Hz	<input type="radio"/>	<input type="radio"/>	<input type="radio"/>	<input type="radio"/>
1 280 × 720p vid 50 Hz	<input type="radio"/>	<input type="radio"/>	<input type="radio"/>	<input type="radio"/>
1 280 × 720p vid 29,97/30 Hz	<input type="radio"/>	<input type="radio"/>	<input type="radio"/>	<input type="radio"/>
1 280 × 720p vid 23,98/24 Hz	<input type="radio"/>	<input type="radio"/>	<input type="radio"/>	<input type="radio"/>
720 × 480p vid 59,94/60 Hz	<input type="radio"/>	–	–	–
720 × 576p vid 50 Hz	<input type="radio"/>	–	–	–
640 × 480p vid 59,94/60 Hz	<input type="radio"/>	–	–	–

iPhone-/iPod-delen

DC 5 V 1,0 A MAX

USB-delen

Bithastighet som stöds* MP3 (MPEG 1 Audio Layer-3):
32 – 320 kbit/s, VBR
WMA: 48 – 192 kbit/s
AAC: 48 – 320 kbit/s
* Det går inte att garantera kompatibilitet med all programvara för kodning/skrivning, alla inspelningsenheter och alla inspelningsmedier.

Överföringshastighet Full hastighet
USB-enhet som stöds MSC (Mass Storage Class)
Maxström 500 mA

NETWORK-delen

10BASE-T/100BASE-TX

Allmänt

Strömförsörjning

Område	Strömförsörjning
USA, Kanada	120 V AC, 60 Hz
Europa, Australien	230 V AC, 50/60 Hz

Energiförbrukning 240 W
Energiförbrukning (i standbyläge) 0,3 W (När Ctrl for HDMI är inställt på OFF)

Mått (bredd/höjd/djup) (cirka) 430 mm × 158 mm × 322,6 mm inklusive utskjutande delar och kontroller

Vikt (cirka) 8,8 kg

Utförande och specifikationer kan ändras utan föregående meddelande.

Flamhämmande medel av halogen används inte i vissa kretskort.

Register

Numeriska värden

2 kanaler 64
5.1 kanaler 19
7.1 kanaler 19

A

A.F.D.-läge 64
A/V Sync 95, 107
Alphabet search 14
Alternativmeny 45
AM 55
Anslutning
 antenner 33
 högtalare 21
 iPhone/iPod 29
 ljudutrustning 32
 Nätverk 33
 TV 23
 USB-enhet 32
 videoutrustning 24
Antenna Aiming 59
Användargränssnitt (GUI) 44
Auto Tuning 55
Automatiskt
 standbyläge 102, 107

B

Bas 95, 106
BI-AMP 38, 88
Bi-amp-anslutning 88
Bio/biolägesynkronisering 84
Blu-ray Disc-spelare 27
BRAVIA Sync
 förbereda 81

C

Category Mode 60
CD-spelare 32

D

DCAC (Digital Cinema
 Auto Calibration) 38
Delningsfrekvens 93, 106
Device Name 101
Digital Legato Linear
 (D.L.L.) 95
Direct Tuning 55
Diskant 95, 106
DLNA 69
Dolby Digital EX 67
Dual Mono 96, 107
DVD-brännare 30
DVD-spelare 27

E

Effektnivå 94
EQ-inställningar 95, 106

F

Filmläge 64
Fjärrkontroll 13, 109
Flera zoner 88
FM 55
FM-läge 55, 106
Förinställa kanaler 60
Förinställa stationer 56

G

Genomkoppling 98, 107

H

HD-D.C.S. 65
HDMI-inställningar 98, 107
Home Network 73
Högtalarinställningar 105
Högtalarmönster 92, 105

I

iPhone/iPod 119
INPUT MODE 85
Insignal 46
Insomningstimer 15
Inspelning 54
Inställningar för automatisk
 kalibrering 104

K

Kabel-TV-mottagare 28
Kalibreringstyp 104
Komprimering av dynamiskt
 omfång 94, 105
Kontroll för HDMI 98

L

LFE (Low Frequency
 Effect) 11
Ljud ut 98, 107
Ljudavstängning 47
Ljudfält 64
Ljudinställningar 95, 107
Lock Code 62

M

Manual Setup 92
Meddelande
 Automatisk kalibrering 42
 Fel 124
 iPhone/iPod 51
 Nätverksfunktioner 79
 SIRIUS 63
 USB 54
Meny 91, 104
Menyn Settings 91
Musikläge 65
Musiktjänster 75
Mättenheter för
 avstånd 94, 106

N

Name Input 48, 57
Network Standby 101
Nivåinställningar 104
Nätverksinställningar 99

P

Parental Lock 61
PARTY STREAMING 77
PlayStation 3 29
Preset Mode 60
PROTECTOR 124

R

RDS 57
Rensa
 fjärrkontroll 113
 ljudfält 68
 minnet 36

S

SB Assign 92
Server 69
Serverlista 72
Sirius ID 59
SIRIUS-satellitradio 58
Software Update 101
SOUND OPTIMIZER 68
Speaker Settings 92
SPEAKERS 38
Super Audio CD-spelare 32
Surroundinställningar 94, 106
Systemavstängning 83
Systemets ljudkontroll 83
Systeminställningar 102, 107

T

Teckenfönster 10
Testton 93, 104
Tildela insignal 85
Tuner 55
Tunerinställningar 106
TV 23

U

Uppkonvertering 31
Upplösning 97
Uppspelning med en
 knapptryckning 82
USB-enhet 52

V

Videobandspelare 30
Videoinställningar 97, 107
Videokamera 30
Visa information
 i teckenfönstret 108
Välja scen 84

W

Wake-on-LAN 73

Z

Zon 2 88

Å

Återställa 36

SLUTANVÄNDARAVTAL FÖR SONY-PROGRAMVARA

Läs noga följande avtal innan du använder SONY-PROGRAMVARAN (definieras nedan). Din användning av SONY-PROGRAMVARAN betraktas som ditt samtycke till avtalet. Om du inte samtycker till avtalet har du inte rätt att använda SONY-PROGRAMVARAN.

VIKTIGT! LÄS NOGA: Det här slutanvändaravtalet är ett juridiskt avtal mellan dig och Sony Corporation (SONY), tillverkaren av din Sony-maskinvaruenhet (PRODUKTEN) och licensgivaren av SONY-PROGRAMVARAN. All programvara från Sony eller från en tredje part (annan än sådan programvara som regleras av en separat licens) som ingår i PRODUKTEN och alla uppdateringar och uppgraderingar av sådan programvara betecknas i detta dokument som SONY-PROGRAMVARA. Du har endast rätt att använda SONY-PROGRAMVARAN med PRODUKTEN.

Genom att använda SONY-PROGRAMVARAN samtycker du till villkoren i detta slutanvändaravtal. Om du inte samtycker till villkoren i detta slutanvändaravtal utfärdar SONY ingen licens för SONY-PROGRAMVARAN till dig. I så fall har du inte rätt att använda SONY-PROGRAMVARAN.

LICENS FÖR SONY-PROGRAMVARAN

SONY-PROGRAMVARAN skyddas av copyrightlagar och internationella konventioner om upphovsrätt, samt av andra lagar och konventioner om immateriell egendom. SONY-PROGRAMVARAN säljs inte, utan licensieras.

LICENSBEVILJANDE

All äganderätt, copyright och andra rättigheter i och med anknytning till SONY-PROGRAMVARAN tillhör SONY och dess licensgivare. Detta slutanvändaravtal ger dig rätt att använda SONY-PROGRAMVARAN för personligt bruk.

BESKRIVNING AV KRAV, BEGRÄNSNINGAR OCH RÄTTIGHETER

Begränsningar. Du har inte rätt att kopiera, ändra, bakåtkompilera, dekompilera eller ta i sär delar av eller hela SONY-PROGRAMVARAN.

Separation av komponenter. SONY-PROGRAMVARAN licensieras som en enda produkt. Du har inte rätt att separera komponenter eller delar i produkten.

Användning på en (1) PRODUKT. SONY-PROGRAMVARAN får endast användas med en (1) PRODUKT.

Uthyrning. Du har inte rätt att hyra ut eller leasa SONY-PROGRAMVARAN.

Programvaruöverlåtelse. Du har endast rätt att permanent överlåta alla dina rättigheter enligt detta slutanvändaravtal om SONY-PROGRAMVARAN överläts tillsammans med och som en del av PRODUKTEN, under förutsättning att du inte behåller några kopior, överlåter hela SONY-PROGRAMVARAN (inklusive men inte begränsat till alla kopior, komponenter och delar, media, instruktionshandböcker eller tryckt material, elektroniska dokument, återställningsskivor och detta slutanvändaravtal) och att mottagaren samtycker till villkoren i detta slutanvändaravtal.

Avtalets upphörande. Med förbehåll för eventuella andra rättigheter kan SONY säga upp detta slutanvändaravtal om du inte följer villkoren i avtalet. I denna händelse måste du, när du uppmanas av SONY att göra det, skicka PRODUKTEN till den adress som anges av SONY. SONY skickar tillbaka PRODUKTEN till dig så fort som möjligt efter att SONY-PROGRAMVARAN har tagits bort från PRODUKTEN.

Konfidentialitet. Du förbinder dig att inte lämna ut konfidentiell information i SONY-PROGRAMVARAN som inte är offentligt känd utan föregående skriftligt tillstånd från SONY.

HÖGRISKAKTIVITETER

SONY-PROGRAMVARAN är inte feltolerant och har inte utformats eller tillverkats och är inte avsedd att användas eller återförsäljas som direktkopplad styrutrustning i riskfyllda miljöer som kräver felsäkra prestanda, t.ex. vid drift av kärnkraftsanläggningar, flygplansnavigering eller kommunikationssystem, flygtrafikkontroll, livsuppehållande utrustning eller vapensystem, där fel i SONY-PROGRAMVARAN kan leda till död, personskada eller allvarliga fysiska skador eller miljökador (högriskaktiviteter). SONY och dess leverantörer friskriver sig särskilt från alla uttryckliga eller underförstådda garantier avseende programvarans lämplighet för högriskaktiviteter.

GARANTIFRISKRIVNING FÖR SONY-PROGRAMVARA

Du samtycker till och förbinder dig att använda SONY-PROGRAMVARAN på egen risk. SONY-PROGRAMVARAN levereras i "BEFINTLIGT SKICK", utan några garantier, oavsett slag. SONY och dess licensgivare (vilka i detta AVSNITT går under den gemensamma beteckningen SONY) FRISKRIVER SIG UTTRYCKLIGEN FRÅN ALLA GARANTIER, SÄVÄL UTTRYCKLIGA SOM UNDERFÖRSTÅDDA, INKLUSIVE MEN UTAN BEGRÄNSNING TILL UNDERFÖRSTÅDDA GARANTIER AVSEENDE SÄLJBARHET OCH LÄMPLIGHET FÖR ETT SÄRSKILT SYFTE. SONY GARANTERAR INTE ATT FUNKTIONERNA I SONY-PROGRAMVARAN INTE INNEHÅLLER FEL ELLER BUGGAR, ELLER ATT PROGRAMVARAN UPPFYLLER DINA BEHOV OCH KRAV, OCH SONY GARANTERAR INTE ATT SÅDANA BRISTER I SONY-PROGRAMVARAN KOMMER ATT ÅTGÄRDAS. VIDARE LÄMNAR SONY INGA GARANTIER OCH ÅTAR SIG INGET ANSVAR AVSEENDE ANVÄNDNINGEN ELLER RESULTATET AV ANVÄNDNINGEN AV SONY-PROGRAMVARAN GÄLLANDE DESS KORREKTHET, RIKTIGHET, TILLFÖRLITLIGHET ELLER I ÖVRIGT. INGEN MUNTLLIG ELLER SKRIFTLIG INFORMATION ELLER RÅD FRÅN SONY ELLER EN AUKTORISERAD SONY-REPRESENTANT SKALL BETRAKTAS SOM EN GARANTI ELLER PÅ NÅGOT SÅTT UTÖKA DENNA GARANTI. VISSA JURISDIKTIONER TILLÅTER INTE UTESLUTANDE AV UNDERFÖRSTÅDDA GARANTIER, I VILKET FALL OVANNÄMND BEGRÄNSNING INTE GÄLLER FÖR DIG.

Utän begränsning till något av ovanstående är du införstådd med att SONY-PROGRAMVARAN inte är avsedd att användas på någon annan produkt än PRODUKTEN. SONY garanterar inte att produkter, programvara, innehåll eller data som skapats av dig eller av en tredje part inte skadas av SONY-PROGRAMVARAN.

ANSVARSBEGRÄNSNING

SONY, DESS LEVERANTÖRER OCH LICENSGIVARE (vilka i DETTA AVSNITT går under den gemensamma beteckningen SONY) KAN INTE HÅLLAS ANSVARIGA FÖR NÅGRA OFÖRUTSEDDA SKADOR ELLER FÖLJDSKADOR MED ANKNYTNING TILL SONY-PROGRAMVARAN SOM KAN UPPSTÅ PÅ GRUND AV ELLER TILL FÖLJD AV BROTT MOT UTTRYCKLIGA ELLER UNDERFÖRSTÅDDA GARANTIER, AVTALSBRÖTT, VÄRDSLÖSHET, STRIKT ANSVAR ELLER ANNAN JURIDISK TEORI. SÅDANA SKADOR INKLUDERAR, MEN ÄR INTE BEGRÄNSADE TILL, UTEBLIVEN VINST, UTEBLIVNA INTÄKTER, DATAFÖRLUST, UTEBLIVEN PRODUKTANVÄNDNING ELLER UTEBLIVEN ANVÄNDNING AV RELATERAD UTRUSTNING, ARBETSAVBROTT OCH TIDSFÖRLUST, OAVSETT OM SONY HAR INFORMERATS OM RISKEN FÖR SÅDANA SKADOR. I SAMTLIGA FALL ÄR SONYS TOTALA ANSVAR GENTEMOT DIG I ALLA BESTÄMMELSER I DETTA SLUTANVÄNDARAVTAL BEGRÄNSAT TILL DET BELOPP SOM BETALATS FÖR SONY-PROGRAMVARAN.

EXPORT

Om du använder eller överlåter SONY-PROGRAMVARAN i eller till ett annat land än ditt hemland är du förpliktigad att följa alla tillämpliga lagar och bestämmelser avseende exporter, importer och tull.

TILLÄMPLIG LAGSTIFTNING

Detta slutanvändaravtal skall tillämpas, regleras och tolkas i enlighet med lagarna i Japan, utan hänsyn till eventuella konflikter mellan lagbestämmelser. Du och SONY samtycker till att domstolarna i Tokyo (Japan) äger exklusiv domsrätt i alla tvister som är hänförliga till detta avtal. DU OCH SONY AVSTÅR FRÅN RÄTTEN TILL RÄTTEGÅNG MED JURY NÄR DET GÄLLER ÄREN DEN SOM UPPSTÅR UNDER ELLER ÄR KOPPLADE TILL DETTA SLUTANVÄNDARAVTAL.

AVSKILJBARHET

Om någon del av detta slutanvändaravtal bedöms vara ogiltig eller overkställbar, skall detta inte påverka övriga delar av avtalet.

Om du har frågor om detta slutanvändaravtal eller om den begränsade garanti som beviljas i avtalet, kan du kontakta SONY genom att skriva till SONY på kontaktadressen som anges på garantikortet som medföljer produktförpackningen.

