

System audiovizuální zábavy do auta

CZ
Instalace/připojení

XAV-72BT

© 2011 Sony Corporation Printed in Czech Republic (EU)

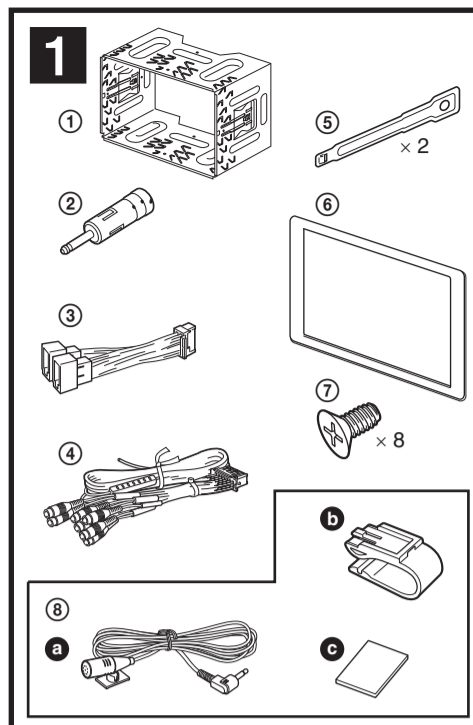

Upozornění

- **Veďte všechny uzemňovací kabely ke společnému uzemňovacímu bodu (zemi).**
- Tento přístroj je určen pouze pro napájení stejnosměrným napětím 12 V s uzemněným záporným pólem.
- Přístroj nerozebírejte ani neopravujte.
- Neinstalujte přístroj do míst, ve kterých by mohl překážet správné funkci airbagů.
- Neved'te kabely pod šrouby a zabraňte jejich zachycení v pohyblivých dílech (například v kolejničích sedadlech).
- Aby nedošlo ke zkratu, vypněte zapalování vozidla před prováděním připojování.
- Napájecí kabel (3) nejprve připojte k přístroji a reproduktorům a teprve pak jej připojte ke konektoru pro napájení elektrického příslušenství ve vozidle.
- Z bezpečnostních důvodů nezapomeňte zaizolovat veškeré volně nezapojené kabely elektrickáskou izolační páskou.
- Při instalaci přístroje netlačte na LCD displej.
- Instalaci přístroje provádějte s monitorem nastaveným do výchozí polohy. Neinstalujte přístroj se změněným úhlem monitoru.
- U nepoužitých konektorů propojovacího audio kabelu (4) ponechejte nasazené ochranné kryty.
- Pokud chcete použít konektor propojovacího audio kabelu (4) a sejmete ochranný kryt, dbejte na to, abyste nezpůsobili zkrat na napájení.

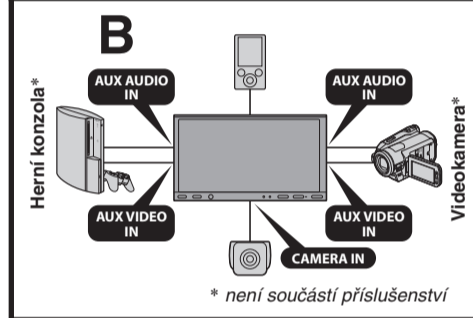
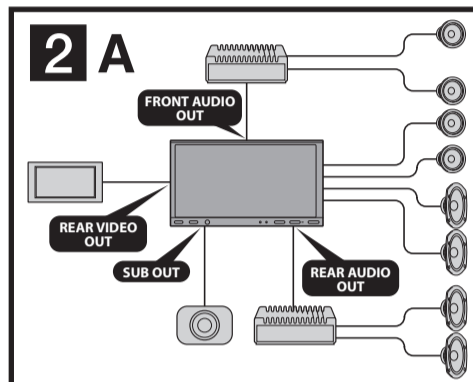

- Poznámky k napájecímu kabelu (žlutý)**
- Pokud tento přístroj připojujete společně s dalšími stereo zařízeními, musí být okruh kabeláže vozidla, ke kterému přístroj připojujete, dimenzován na vyšší elektrickou zátěž, než představuje součet hodnot pojistek všech připojovaných zařízení.
 - Pokud žádný z okruhů kabeláže vozidla není dostatečně dimenzován, připojte přístroj přímo k akumulátoru vozidla.

Seznam součástí 1

- Číslo v seznamu odpovídá číslům použitým v textu.
- Konzola (1) je při dodání upevněna k přístroji. Před montáží přístroje použijte uvolňovací klíče (5) pro demontáž konzoly (1) z přístroje. Podrobné informace - viz část „Odejmutí konzoly (6)“.
- **Uvolňovací klíče (5) uschovejte pro případné použití v budoucnu, protože jsou rovněž nezbytné pro vyjmutí přístroje z vozidla.**
- Před použitím sestavte jednotlivé součásti mikrofonu (8). Podrobné informace - viz část „Upevnění mikrofonu (5)“.

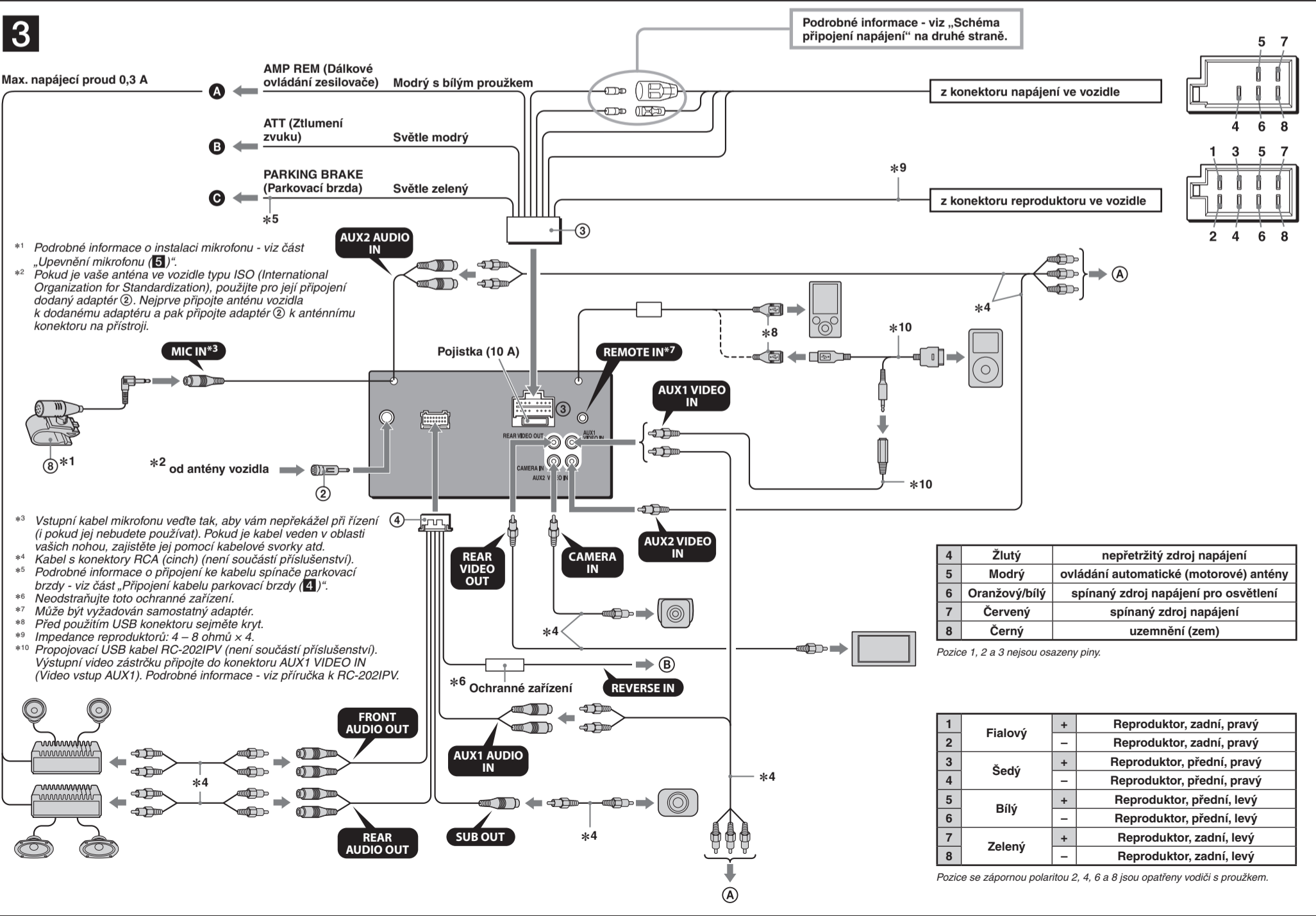

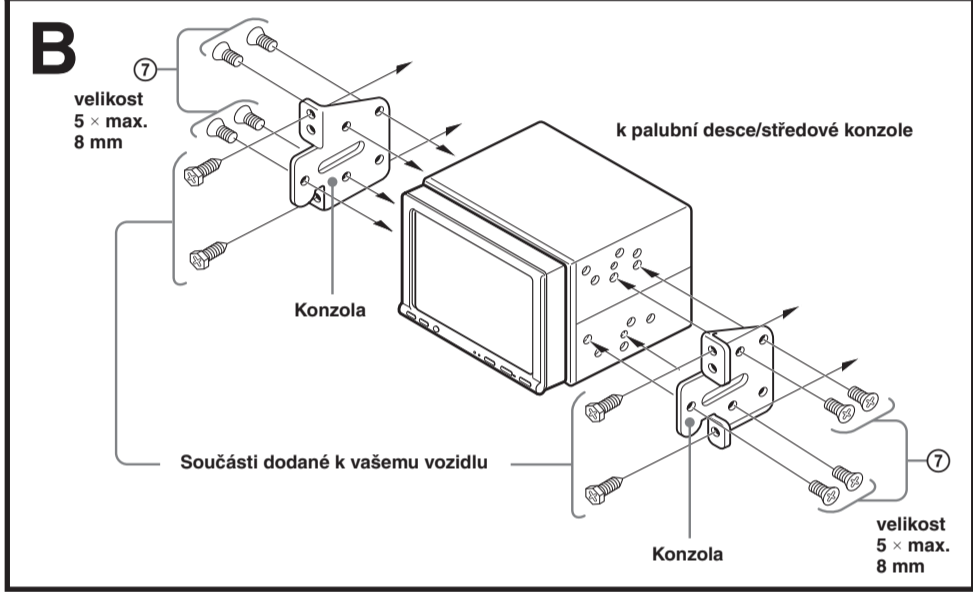
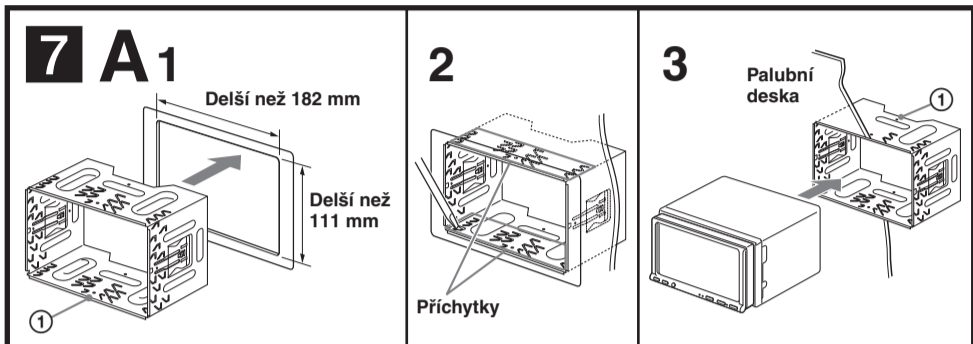
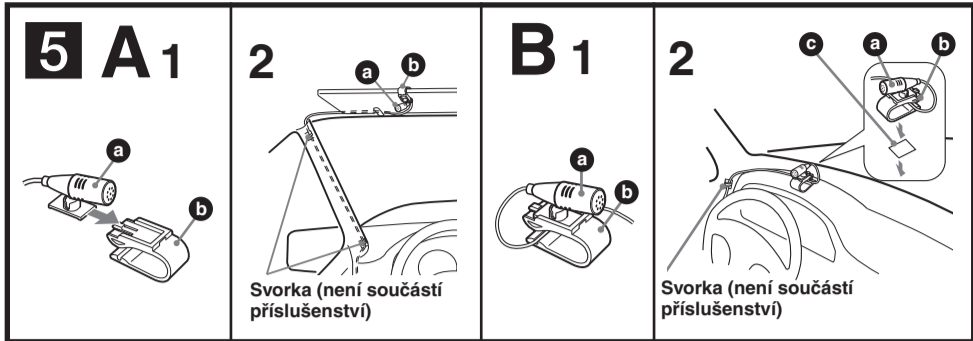
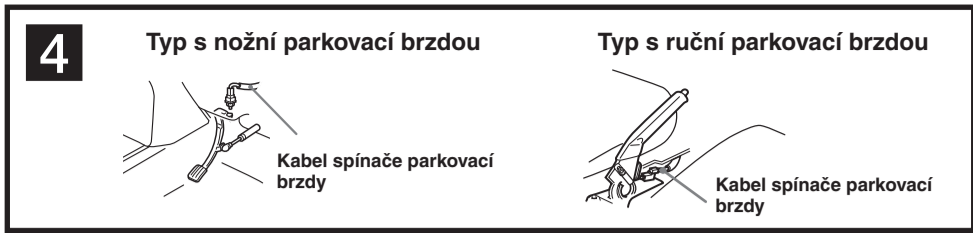

5-A Upevnění na sluneční clonu

- 1 Upevněte mikrofon **a** ke svorce **b**.
- 2 Upevněte svorku **b** na sluneční clonu.
- 3 Upevněte svorky (nejsou součástí příslušenství) a upravte délku a umístění kabelu tak, aby vám nepřekážel při řízení.

5-B Upevnění k palubní desce

- 1 Upevněte mikrofon **a** ke svorce **b** a zatlačte kabel do drážky na svorce **b**.
- 2 Upevněte svorku **b** k palubní desce pomocí oboustranné lepicí pásky **c**.
- 3 Upevněte svorku (není součástí příslušenství) a upravte délku a umístění kabelu tak, aby vám nepřekážel při řízení.

Poznámky

- Před přilepením oboustranné lepicí pásky **c** očistěte povrch palubní desky suchým hadříkem.
- Nastavte mikrofon do vhodné polohy.
- Mikrofon **a** lze upevnit i bez použití svorky **b**. V takovém případě upevněte mikrofon přímo k palubní desce pomocí oboustranné lepicí pásky **c**. Nepoužítou svorku **b** uschvejte pro budoucí použití.

Odejmutí konzoly 6

Před instalací přístroje z něj odejměte konzolu ①.

- 1 Zasuňte oba uvolňovací klíče ⑤ mezi přístroj a konzolu ① tak, aby zacvakly na místo.
- 2 Stáhněte konzolu ① směrem dolů a pak z ní vysuňte přístroj.

Montáž přístroje 7

7-A Montáž přístroje s dodanou konzolou

- 1 Umístěte dodanou konzolu ① do palubní desky.
- 2 Ohněte přichytky směrem ven, aby byla konzola pevně uchycena.
- 3 Upevněte přístroj do dodané konzoly ①.

7-B Montáž přístroje do japonského vozidla

Některé japonské značky vozidel umožňují nainstalovat tento přístroj bez použití dodané konzoly. Pokud nelze instalaci provést, obraťte se na vašeho prodejce Sony.

Při montáži tohoto přístroje do předem nainstalovaných konzol ve vašem vozidle připevněte dodané šrouby ⑦ do příslušných otvorů podle typu vašeho vozidla: T pro značku TOYOTA, M pro značku MITSUBISHI a N pro značku NISSAN.

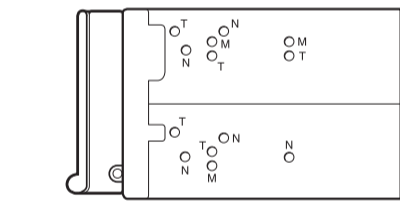

Poznámky

- Aby nedošlo k poruše, použijte pro instalaci pouze dodané šrouby ⑦.
- Nevyvíjejte na tlačítka tohoto přístroje nadměrnou sílu.
- Netlačte na LCD displej.
- Před montáží zajistěte, aby nebyly na horní části přístroje žádné předměty.

Varování v případě, že zapalování vašeho vozidla nemá polohu ACC (elektrické příslušenství)

Nezapomeňte nastavit funkci Auto Off (Automatické vypnutí). Podrobné informace - viz dodaný návod k obsluze. Pokud není vybrán žádný zdroj signálu, bude přístroj po uplynutí nastavené doby automaticky zcela odpojen od napájení, což zabraňuje vybití akumulátoru. Pokud funkci Auto Off (Automatické vypnutí) nenastavíte, tak při každém vypnutí zapalování stiskněte tlačítko (SOURCE/OFF) (Zdroj/vypnout) a podržte jej tak dlouho, dokud displej nezhasne.

Tlačítko RESET

Po dokončení instalace a připojení kabelů nezapomeňte špičatým předmětem (například kuličkovým perem a podobně) stisknout tlačítko RESET.



Schéma připojení napájení

Konektor pro napájení elektrického příslušenství vozidla se může u jednotlivých vozidel lišit. Provéřte schéma připojení konektoru pro napájení elektrického příslušenství ve vašem vozidle, abyste se ujistili, že je připojení správné. Existují tři základní typy (viz níže uvedené vyobrazení). Možná bude nutné přepojit pozice červeného a žlutého vodiče v napájecím kabelu přístroje ③.

Po odpovídajícím přizpůsobení připojení a správném uspořádání napájecích vodičů připojte přístroj ke konektoru napájení ve vozidle. Pokud máte jakékoliv dotazy nebo problémy týkající se připojení vašeho přístroje, které nejsou uvedeny v této příručce, obraťte se prosím na prodejce vašeho vozidla.

Upozornění

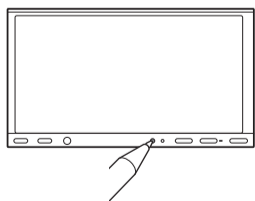
S konzolou ① manipulujte opatrně, abyste si neporanili prsty.

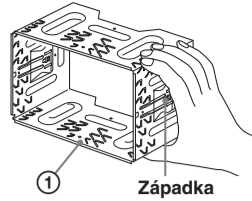

Poznámka
Před instalací zajistěte, aby byly západky po obou stranách konzoly ① ohnuté o 3,5 mm směrem dovnitř. Pokud jsou tyto západky narovnané nebo ohnuté směrem ven, přístroj se nenainstaluje pevně a může dojít k jeho vysunutí.

Příklad připojení 2

Poznámky (2-A)

- Zajistěte, aby byl uzemňovací kabel připojen před připojením zesilovače.
- Výstražný alarm uslyšíte pouze v případě, že používáte vestavěný zesilovač.

Poznámka (2-B)
Nelze používat několik externích zařízení současně, a to ani tehdy, pokud jsou připojena k odlišným konektorům.

Schéma připojení 3

A Do konektoru AMP REMOTE IN (Vstup dálkového ovládní zesilovače) volitelného výkonového zesilovače

Toto připojení je určeno pouze pro zesilovače. Připojení jakéhokoli jiného systému by mohlo vést k poškození přístroje.

B Ke kabelu rozhraní autotelefonu

C Ke kabelu spínače parkovací brzdy

A K externímu zařízení, jako je například přenosný multimediální přehrávač, herní konzola atd. (není součástí příslušenství)

Rada

Pro připojení externích zařízení můžete použít kabel RCA (není součástí příslušenství).

B Ke svorce napájení +12 V kabelu světel zpátečky (pouze v případě připojení zadní kamery)

Varování

Pokud máte ve vozidle nainstalovanou automatickou (motorovou) anténu bez reléové skříňky, může po připojení tohoto přístroje prostřednictvím dodaného napájecího kabelu ③ dojít k poškození antény.

Poznámky k ovládacím a napájecím kabelům

- Ovládací kabel automatické (motorové) antény (modrý) dodává napětí +12 V stejnosměrných, jakmile zapnete rádio nebo pokud aktivujete funkci AF (Alternativní frekvence) nebo funkci TA (Dopravní zpravodajství).
- Pokud je vaše vozidlo vybaveno FM/MW/LW anténou vestavěnou v zadním nebo bočním skle, připojte ovládací kabel automatické (motorové) antény (modrý) nebo napájecí kabel elektrického příslušenství vozidla (červený) k napájecí svorce anténního zesilovače. Se žádostí o podrobné informace se obraťte na vašeho prodejce.
- Společně s tímto přístrojem není možno používat automatickou (motorovou) anténu bez reléové skříňky.

Připojení pro uchování obsahu paměti autorádia
Jestliže je připojen žlutý kabel napájení, bude paměťový okruh neustále napájen, a to i tehdy, pokud je vypnuto zapalování.

Poznámky k připojení reproduktorů

- Před připojováním reproduktorů vypněte přístroj.
- Používejte reproduktory s impedancí 4 až 8 ohmů, které mají dostatečnou výkonovou zatížitelnost, aby nedošlo k jejich poškození.
- Nepřipojujte svorky reproduktorů ke kostře vozidla ani vzájemně nepřipojujte svorky levého reproduktoru se svorkami pravého reproduktoru.

- Nepřipojujte uzemňovací kabel tohoto přístroje k záporné (-) svorce reproduktoru.
- Nepokoušejte se připojovat reproduktory paralelně.
- K tomuto přístroji připojujte pouze pasivní reproduktory. Při připojení aktivních reproduktorů (s vestavěným zesilovačem) ke svorkám reproduktorů může dojít k poškození přístroje.
- Aby nedošlo k poruše, nepoužívejte vodiče pro vestavěné reproduktory nainstalované ve vašem vozidle, pokud je kabeláž těchto reproduktorů uspořádána tak, že sdílí společný záporný (-) vodič pro pravý a levý reproduktor.
- Nepřipojujte vzájemně vodiče reproduktorů tohoto přístroje.

Poznámky k připojení

- Pokud se na displeji zobrazí zpráva „Output connection failure.“ (Chyba připojení.), ujistěte se, že jsou reproduktory a zesilovač připojeny správně.
- Pokud chcete používat monitor pro zadní sedadla, připojte kabel spínače parkovací brzdy k zemi (uzemnění).

Bezpečnostní upozornění

- Pečlivě vyberte místo pro instalaci tak, aby přístroj nepřekážel běžným úkonům při řízení.
- Vyvarujte se instalace přístroje tam, kde by byl vystaven prachu, nečistotám, nadměrným vibracím nebo vysokým teplotám, jako například na přímém slunci nebo u výstupních otvorů topení.
- Pro spolehlivou a bezpečnou instalaci používejte pouze přiložené montážní vybavení.
- Pro zajištění bezproblémového otevírání/zavírání předního panelu, snadného vkládání/vysouvání disku a zejména bezpečného řízení je zapotřebí určitá vzdálenost mezi předním panelem a řadič pákou. Požadovaná vzdálenost se liší v závislosti na umístění řadič páky ve vašem vozidle. Před instalací tohoto přístroje pečlivě vyberte místo pro instalaci tak, abyste mohli bezpečně řídit.

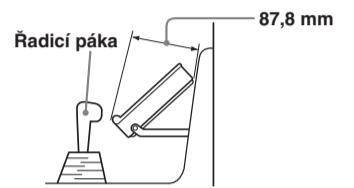

Volba montážního úhlu

Přístroj namontujte pod úhlem menším než 45°.

Připojení kabelu parkovací brzdy 4

Kabel parkovací brzdy (světle zelený) na obrázku ③ připojte ke kabelu spínače parkovací brzdy. Montážní poloha kabelu spínače parkovací brzdy závisí na typu vozidla. Podrobné informace si zjistěte u prodejce vašeho vozidla nebo nejbližšího prodejce Sony.

Upevnění mikrofonu 5

Pro zachycení vašeho hlasu během handsfree hovoru je třeba upevnit mikrofon ⑤.

Upozornění

- Chraňte mikrofon před extrémně vysokou teplotou a vlhkostí.
- Pokud dojde k omotání kabelu kolem sloupku řízení nebo řadič páky, může to být velmi nebezpečné. Dbejte na to, aby vám kabel ani ostatní součásti žádným způsobem nepřekážely při řízení.
- Pokud je vaše vozidlo vybaveno airbagy nebo jiným ochranným systémem pro absorpci nárazů, obraťte se před upevněním mikrofonu na obchod, kde jste tento přístroj zakoupili nebo na prodejce vašeho automobilu.

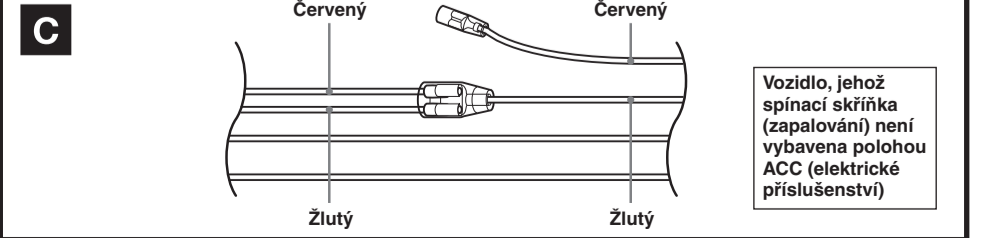
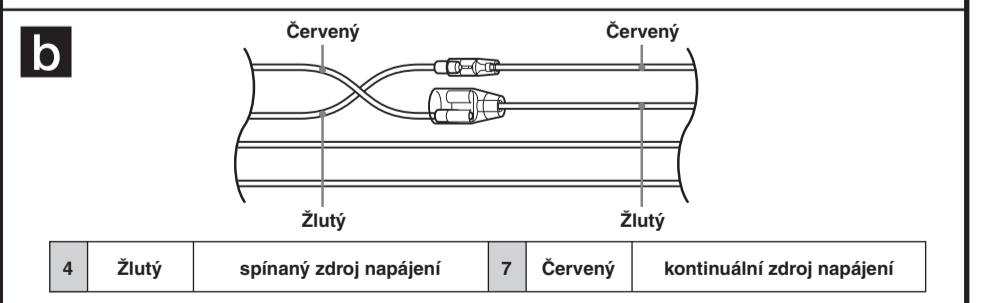
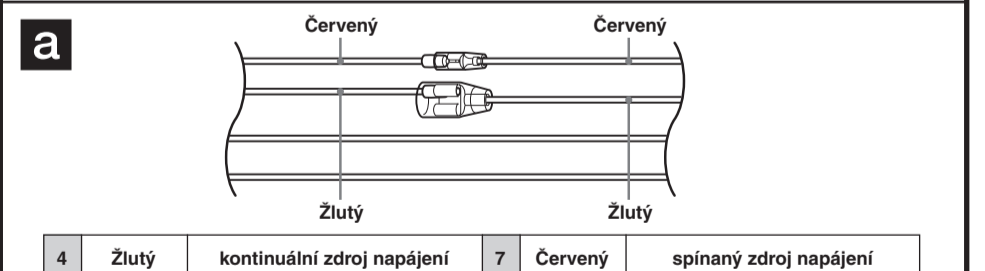
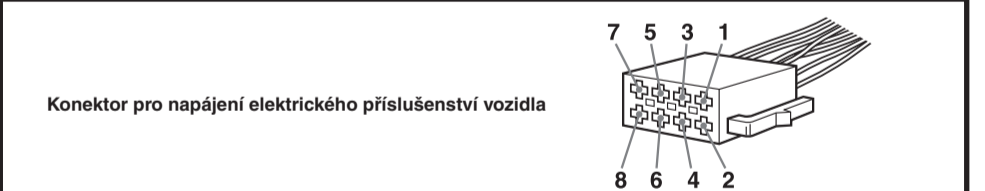
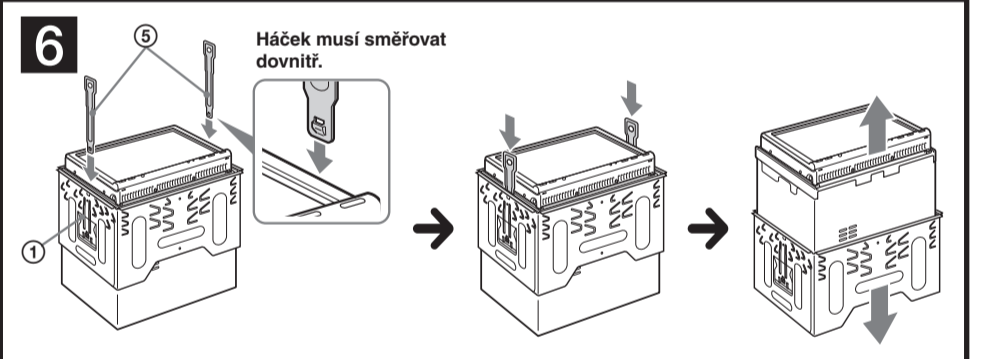

Vozidlo, jehož spínací skříňka (zapalování) není vybavena polohou ACC (elektrické příslušenství)