

Digitalni fotookvir

DPF-D75/D85/D95/E75

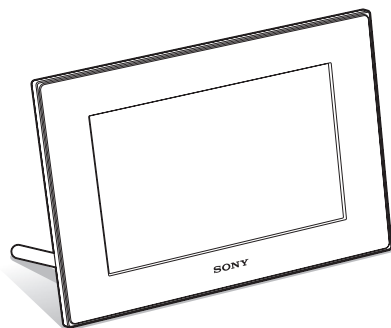

Upute za uporabu

Prije korištenja uređaja pročitajte pažljivo ove upute i sačuvajte ih za buduću uporabu.

Bilješka za korisnika

Broj modela i serijski broj nalaze se na stražnjoj strani uređaja. Zabilježite serijski broj na dolje označeno mjesto. Te brojeve upotrijebite svaki put kad kontaktirate sa Sonyjevim servisom u svezi s ovim proizvodom.

Br. modela DPF-D75/D85/D95/E75

Serijski br. _____

Za vašu sigurnost



Priprema fotookvira



Gledanje slike



Isprobavanje raznih funkcija



U slučaju problema



Dodatne informacije



Asortiman proizvoda ovisi o regiji.



UPOZORENJE

Kako bi spriječili požar ili električki udar, ne izlažite uređaj kiši ili vlazi.

Nemojte izlagati baterije visokim temperaturama, primjerice od izravnog sunčeva svjetla, otvorenog plamena i sl.

OPREZ

Zamijenite bateriju isključivo novom baterijom navedenog tipa. U suprotnom može doći do požara ili ozljeda. Zbrinite baterije u skladu s uputama.

Napomena za korisnike u Republici Hrvatskoj

IZJAVA O SUKLADNOSTI

Proizvođač ovog proizvoda je Sony Corporation, 1-7-1 Konan Minato-ku, Tokyo 108-0075, Japan.

Sony, odnosno njegov ovlašteni zastupnik Sony Central and Southeast Europe Kft. , Predstavništvo u Republici Hrvatskoj izjavljuje da je ovaj proizvod usklađen s bitnim zahtjevima tehničkih propisa koji su za ovaj proizvod utvrđeni.

Izjave o sukladnosti dostupne su na internetskoj stranici www.sukladnost-sony.com.hr

Za korisnike u Europi

Ovaj proizvod je ispitan i potvrđena je usklađenost sa smjernicom EMC za uporabu spojnih kabela kraćih od 3 m.

Pažnja

Elektromagnetsko polje na određenim frekvencijama može utjecati na sliku i zvuk ovog uređaja.

Napomena

Ako statički elektricitet ili elektromagnetizam proizroči prekid prijenosa podataka, ponovo pokrenite aplikaciju ili odspojite i ponovo spojite kabel (USB, i sl.).

Zbrinjavanje starih električnih i elektroničkih uređaja (primjenjuje se u Europskoj uniji i ostalim europskim zemljama sa sustavima odvojenog prikupljanja otpada)



Ova oznaka na proizvodu ili na ambalaži označava da se ovaj proizvod ne smije zbrinjavati kao kućni otpad. On treba biti zbrinut na za tu namjenu predviđenom mjestu za reciklažu električne ili elektroničke opreme. Pravilnim zbrinjavanjem ovog proizvoda pomažete u sprječavanju mogućih negativnih posljedica

na okoliš i ljudsko zdravlje, do kojih može doći nepravilnim zbrinjavanjem ovog uređaja. Reciklažom materijala pomažete u očuvanju prirodnih izvora. Za detaljne informacije o reciklaži ovog proizvoda, molimo kontaktirajte vašu lokalnu upravu, odlagalište otpada ili trgovinu gdje ste kupili proizvod.

Primjenjivi pribor: Daljinski upravljač

Zbrinjavanje dotrajalih baterija (primjenjuje se u Europskoj uniji i ostalim europskim zemljama sa sustavima odvojenog prikupljanja otpada)



Ova oznaka na bateriji ili na ambalaži označava da se ova baterija ne smije zbrinjavati kao kućni otpad. Na nekim baterijama se ovaj simbol može koristiti zajedno s kemijskim simbolom. Kemijski simbol za

živu (Hg) ili olovo (Pb) dodaje se ako baterija sadrži više od 0,0005% žive ili 0,004% olova. Pravilnim zbrinjavanjem baterija pomažete u sprječavanju mogućih negativnih posljedica na okoliš i ljudsko zdravlje, do kojih može doći nepravilnim zbrinjavanjem baterija. Reciklažom materijala pomažete u očuvanju prirodnih izvora. U slučaju proizvoda koji zbog sigurnosnih razloga, performansi ili zadržavanja cjelovitosti podataka zahtijevaju trajnu povezanost s unutarnjom baterijom, takvu bateriju trebaju mijenjati samo osposobljeni serviseri. Kako biste osigurali pravilno zbrinjavanje baterije, predajte dotrajali proizvod na sabirno mjesto za recikliranje električne i elektroničke opreme. Za sve ostale baterije molimo da pogledate poglavlje o tome kako sigurno izvaditi bateriju iz uređaja. Onesite je na odlagalište za recikliranje dotrajalih baterija. Za detaljne informacije o reciklaži ovog proizvoda ili baterije, molimo kontaktirajte vašu lokalnu upravu, odlagalište otpada ili trgovinu gdje ste kupili proizvod.

Napomena za korisnike u zemljama koje primjenjuju EU smjernice

Proizvođač ovog uređaja je Sony Corporation 1-7-1 Konan Minato-ku Tokyo, 108-0075 Japan. Ovlašteni predstavnik za EMC i sigurnost proizvoda je Sony Deutschland GmbH, Hedelfinger Strasse 61, 70327 Stuttgart, Njemačka. Za pitanja servisa i jamstva pogledajte adresu na jamstvenom listu.

Napomena za korisnike

Program © 2010 Sony Corporation
Dokumentacija © 2010 Sony Corporation

Sva prava pridržana. Ovaj priručnik ili ovdje opisani softver, u cijelosti ili djelomično, ne smije se reproducirati, prevoditi ili pretvarati u bilo kakav strojno čitljiv oblik bez prethodne pismene suglasnosti tvrtke Sony Corporation.

NI U KOM SLUČAJU TVRTKA SONY CORPORATION NE PREUZIMA ODGOVORNOST ZA USPUTNE, POSLJEDIČNE ILI POSEBNE ŠTETE, BEZ OBZIRA JESU LI NASTALE PREKRŠAJEM, UGOVOROM ILI NA DRUGI NAČIN, ZBOG ILI U VEZI S OVIM UPUTAMA, SOFTVEROM ILI DRUGIM INFORMACIJAMA SADRŽANIMA OVDJE ILI ZBOG NJIHOVE UPORABE.

Sony Corporation zadržava pravo na bilo kakve preinake ovog priručnika ili informacija koje on sadrži u bilo koje doba i bez najave.

Ovdje opisani softver može biti pokriven i uvjetima zasebne korisničke licence.

Nikakvi slikovni podaci poput primjera slika iz ovog softvera ne smiju se preinačivati i kopirati, osim ukoliko to služi za osobnu upotrebu. Svako neovlašteno kopiranje tog softvera je zabranjeno zakonom o zaštiti autorskih prava.

Svaka neovlaštena uporaba ili mijenjanje portreta ili autorskih radova može predstavljati kršenje prava.

O ilustracijama i slikama zaslona koji se koriste u ovim uputama

Ilustracije i slike zaslona koje se koriste u ovim uputama prikazuju model DPF-D75 ako nije navedeno drukčije.

Ilustracije i slike zaslona koje se koriste u ovim uputama možda neće biti u potpunosti jednake stvarnom izgledu.

Pročitajte prije uporabe

Napomene o reprodukciji

Spojite AC adapter na lako dostupnu električnu utičnicu. Primijetite li kakvu nepravilnost, odmah odspojite adapter iz utičnice.

Napomene o autorskim pravima

Kopiranje, emitiranje ili ispisivanje CD-ova, TV programa, materijala zaštićenih autorskim pravima (npr. slike ili publikacije) ili bilo kakvih drugih materijala osim vaših vlastitih snimaka ili djela ograničeno je samo na privatnu ili kućnu uporabu. Ako za kopiranje materijala nemate dozvolu vlasnika autorskog prava, korištenje tih materijala preko ovog ograničenja može predstavljati kršenje zakona o autorskom pravu i pružati vlasnicima autorskog prava osnovu za potraživanje naknade za naneseu štetu.

Kad na ovom uređaju koristite fotografije, posebno pazite da ne kršite zakon o zaštiti autorskog prava. Svaka neovlaštena uporaba ili mijenjanje autorskih portreta može predstavljati kršenje prava.

Kod nekih izložbi, izvedbi ili performansa može biti zabranjena uporaba fotografija.

Nije zajamčeno snimanje sadržaja

Sony ne preuzima odgovornost za bilo kakve usputne ili posljedične štete ili gubitke snimljenog materijala do kojih može doći uporabom ili kvarom digitalnog fotookvira ili memorijske kartice.

Sigurnosne kopije podataka

Kako biste spriječili potencijalnu opasnost od gubljenja podataka uzrokovanu slučajnim djelovanjem ili kvarom digitalnog fotookvira, savjetujemo da napravite sigurnosne kopije svojih podataka.

Napomene o LCD zaslonu

- Nemojte pritiskati LCD zaslon. Zaslon može promijeniti boju i može doći do problema u radu.
- Dugotrajno izlaganje LCD zaslona izravnom suncu može prouzročiti kvarove.
- LCD zaslon je proizveden uporabom vrlo precizne tehnologije tako da je preko 99,99% piksela funkcionalnih za uporabu. Ipak, na LCD zaslonu se mogu pojaviti sitne crne i/ili svijetle točkice (bijele, crvene, plave ili zelene). To je normalno i nema nikakav utjecaj na prikaz slike.
- Slika može ostavljati trag na LCD zaslonu na hladnim mjestima. Pojava nije kvar.

Sadržaj

Pročitajte prije uporabe	4
--------------------------------	---

Za vašu sigurnost

Provjera sadržaja isporuke	7
Opis dijelova	8
Digitalni fotookvir	8
Daljinski upravljač	9

Priprema fotookvira

Daljinski upravljač.....	10
Nožica	10
Pričvršćivanje fotookvira na zid.....	11
Uključivanje fotookvira	12
Rad u početnom stanju	13
Podешavanje točnog vremena.....	14

Gledanje slike

Ulaganje memorijske kartice.....	15
Izmjena prikaza.....	16
O informacijama prikazanim na LCD zaslonu.....	17

Isprobavanje raznih funkcija

Razne funkcije	18
Razvrstavanje slika (filtriranje).....	19
Odabir memorije za reprodukciju	20
Podешavanje veličine i orijentacije slike (uvećanje/smanjenje/rotiranje)	20
Promjena postavki automatskog uključivanja/isključivanja	21
Mijenjanje postavki	22
Spajanje na računalo	23

U slučaju problema

Pojavi li se poruka o pogrešci.....	24
Pojavi li se problem.....	24

Dodatne informacije

Mjere opreza.....	26
Postavljanje	26
Čišćenje	26
Ograničenja kopiranja.....	26
Odlaganje dotrajalog fotookvira	26
Tehnički podaci.....	27
O zaštitnim znakovima i autorskim pravima.....	29

Provjera sadržaja isporuke

Provjerite jeste li dobili sljedeće komponente.

Digitalni fotookvir (1)



Nožica (1)

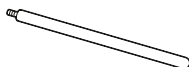

Pričvršćivanje u otvor s navojem (→ str. 10)

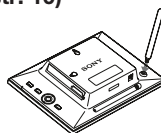

Daljinski upravljač (1)



Uklanjanje zaštitne folije (→ str. 10)

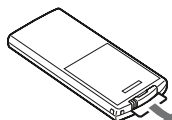

Mrežni adapter (1)

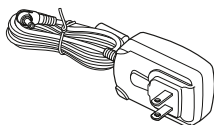

Spajanje na mrežni napon (→ str. 12)

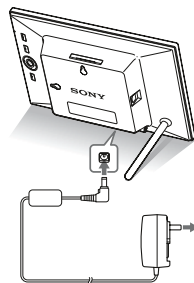

Zamjenjive ploče (samo za DPF-E75)
Upute za uporabu (ovaj priručnik) (1)
CD-ROM (Digital Photo Frame Handbook) (1)
Jamstvo (1)

(U nekim područjima se jamstveni list ne isporučuje.)

Isporučeni CD-ROM sadržava Digital Photo Frame Handbook u elektronskom obliku koji detaljno objašnjava funkcije i podešavanja digitalnog fotookvira. Za gledanje tog priručnika umetnite CD-ROM u računalo i dvaput kliknite na ikonu Handbook. (Za prikaz priručnika trebate Adobe Acrobat Reader.)

Opis dijelova

■ Digitalni fotookvir

Prednja strana

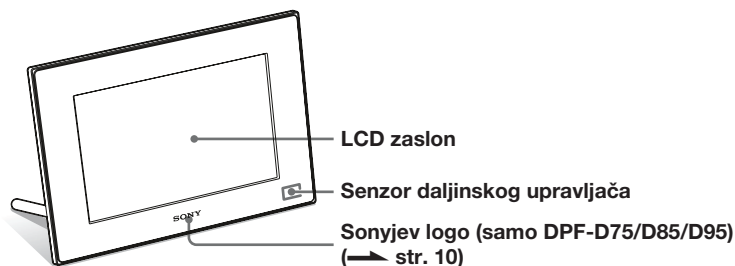

Stražnja strana

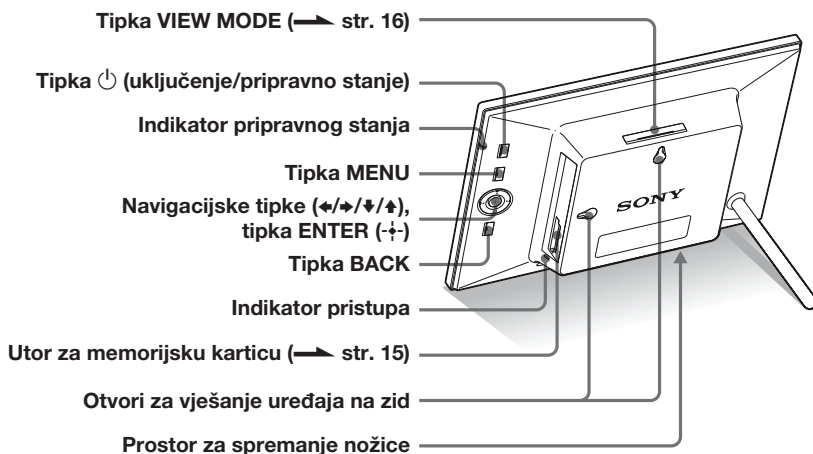

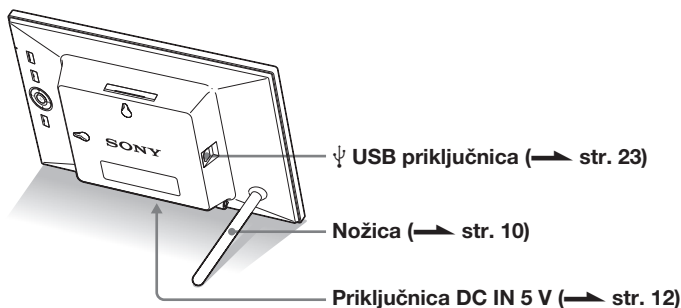

■ Daljinski upravljač

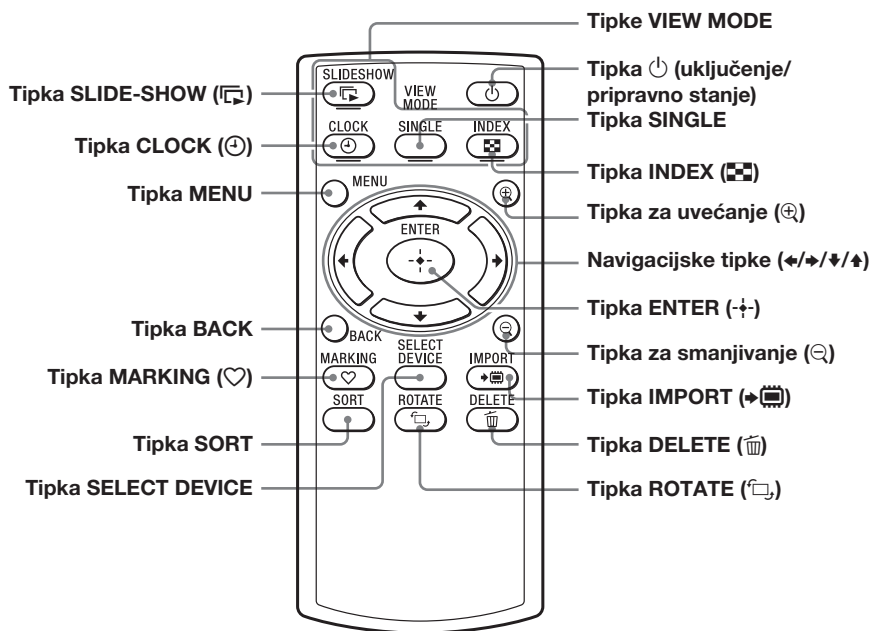

O opisima u ovom priručniku

Postupci opisani u ovom priručniku temelje se na uporabi daljinskog upravljača.

Kad se postupak izvodi drukčije, primjerice daljinskim upravljačem i tipkama na fotookviru, to će biti dodatno objašnjeno.

■ Napomene

• Ako daljinski upravljač prestane raditi:

- Zamijenite bateriju (CR2025 litijeva baterija) novom.
- Kad litijeva baterija oslabi, radna udaljenost daljinskog upravljača se može smanjiti ili daljinski upravljač možda neće raditi pravilno. U tom slučaju, zamijenite bateriju Sony CR2025 litijevom baterijom. Uporaba drukčije baterije može uzrokovati požar ili eksploziju.

Postupak zamjene:

➔ CD-ROM (Handbook) str. 9

■ UPOZORENJE

Baterija može eksplodirati ako se ne koristi pravilno. Nemojte je puniti, rastavljati ili baciti u vatru.

💡 Savjeti

■ Kad se fotookvir nalazi u portretnoj orijentaciji

Postavite li fotookvir s funkcijskim tipkama prema gore, slika se također automatski rotira u portretnu orijentaciju.

■ Sony logo

(samo DPF-D75/D85/D95)

Kad se fotookvir nalazi u portretnoj orijentaciji ili kad je isključen, logo Sony ne svijetli.

Daljinski upravljač

Prije uporabe izvucite zaštitnu foliju kao što je prikazano slikom.

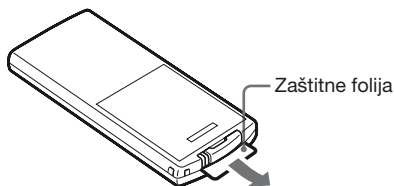

Uporaba daljinskog upravljača

Usmjerite prednji kraj daljinskog upravljača prema pripadajućem senzoru na fotookviru.

Nožica

Čvrsto okrećite nožicu sve dok se ne zaustavi.

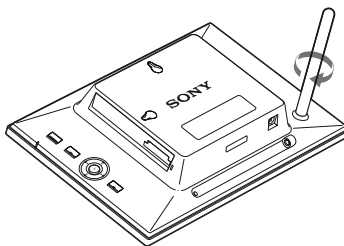

Fotookvir možete namjestiti u portretnu ili panoramsku orijentaciju tako da ga zakrenete bez pomicanja nožice.

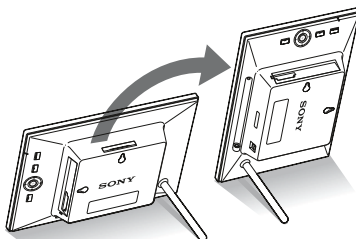

Pričvršćivanje fotookvira na zid

- 1 Pripravite vijke (nisu isporučeni) prikladne za otvore na stražnjoj strani fotookvira.

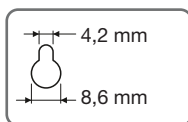
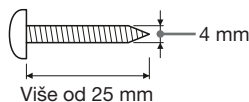

Otvori za vješanje uređaja na zid

- 2 Zavrните vijke (nisu isporučeni) u rupe na zidu. Pobrinite se da vijci (nisu isporučeni) proviruju 2,5 – 3 mm iz zida.

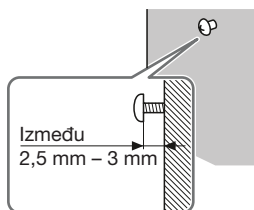

- 3 Objesite fotookvir na zid poklapanjem otvora na stražnjoj strani fotookvira i vijaka na zidu.

Napomene

- Upotrijebite vijke koji su primjereni osobinama materijala od kojeg je načinjen zid. Vijci se mogu oštetiti ovisno o materijalu upotrijebljenom za izradu zida. Vijke uvrte u stup ili u tiplu u zidu.
- Želite li ponovno umetnuti memorijsku karticu skinite fotookvir sa zida te na stabilnoj podlozi izvadite i ponovno umetnite memorijsku karticu.
- Prilikom pričvršćivanja fotookvira na zid uklonite nožicu i pohranite ju u prostor za odlaganje nožice sa stražnje strane uređaja.

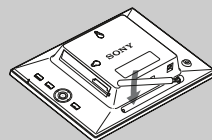

Budući da se u dijelu za spremanje nožice nalazi se magnet, možete nožicu držati pričvršćenu za taj dio.

- Spojite DC kabel AC adaptera na fotookvir te objesite fotookvir na zid. Zatim priključite adapter u električnu utičnicu.
- Ne preuzimamo nikakvu odgovornost za nezgode ili štetu prouzročene lošim pričvršćivanjem na zid, pogrešnom uporabom, prirodnim nepogodama, itd.

Napomene

- Zidna utičnica treba biti što bliže uređaju i lako dostupna.
- Ne stavljajte fotookvir na nestabilnu ili na nagnutu površinu.
- Spojite AC adapter na lako dostupnu zidnu utičnicu u blizini. Pojava li se problemi pri uporabi, odmah prekinite napajanje odspajanjem priključka iz zidne utičnice.
- Nemojte kratko spajati priključak AC adaptera metalnim predmetom. Tako možete uzrokovati kvar.
- Nemojte koristiti AC adapter postavljen u skućeni prostor, primjerice između zida i namještaja.
- Čvrsto spojite priključak AC adaptera na priključnicu. U slučaju labavog spoja fotookvir se može isključiti kod pomicanja.
- Nakon uporabe, odspojite AC adapter iz DC IN 12 V priključnice fotookvira, i odspojite AC mrežni kabel iz zidne utičnice.
- Nemojte isključivati fotookvir ili odspajati mrežni adapter iz njega prije no što indikator pripravnog stanja počne svijetliti crveno. U protivnom možete oštetiti fotookvir.
- AC priključak možete izvaditi iz AC adaptera pritiskom graničnika "PUSH". Međutim, pri uporabi AC adaptera ne trebate odspojiti AC priključak. Koristite AC adapter s čvrsto postavljenim AC priključkom. Ako je AC priključak uklonjen, stavite ga u AC adapter tako da nalegne na pripadajuće mjesto kao na slici uz klik.
- Oblik AC priključka može se razlikovati ovisno o regiji u kojoj je fotookvir kupljen.

Uključivanje fotookvira

- 1** Umetnite utikač AC adaptera u priključnicu DC IN 5 V na poleđini fotookvira.
- 2** Priključite adapter u električnu utičnicu. Fotookvir se automatski uključuje.

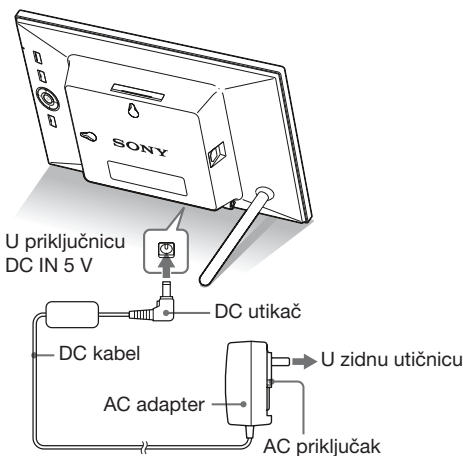

Kad je izvađen AC priključak

Pričvršćivanje AC priključka

Pričvrstite AC priključak na AC adapter na sljedeći način:

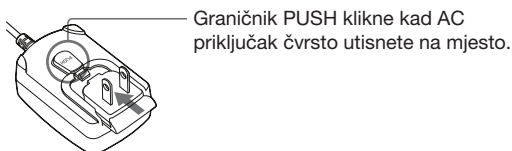

Uklanjanje AC priključka iz zidne utičnice

Ostane li AC priključak umetnut u zidnu utičnicu, uklonite ga na sljedeći način bez uporabe alata:

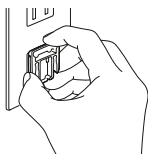

Metalni kontakti na poledini AC priključka.

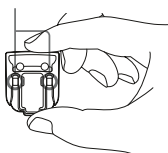

Rad u početnom stanju

Kad se fotookvir uključi, pojavi se početni prikaz.

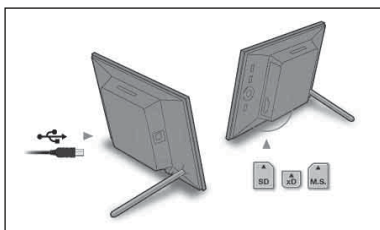

- Rukujete li AC adapterom grublje, može mu se odvojiti AC priključak i ostati u zidnoj utičnici. U tom slučaju uhvatite AC priključak suhim rukama kao na slici i uklonite ga iz zidne utičnice. Nemojte koristiti alat. Pazite da ne dodirnete metalne kontakte na poledini AC priključka.
- Provjerite je li sve u redu s AC adapterom i AC priključkom i zatim utisnite AC priključak u AC adapter dok ne klikne na mjesto.
- Postoji li bilo kakav problem s AC adapterom ili AC priključkom, odnesite ih u Sonyjev servis na popravak.

Savjeti

■ Ne rukujete li fotookvirom

Nakon 10 sekundi bez pritiska na tipke, pokazuje se demo-mod.

■ Izlazak iz demo-moda

Kod pritiska na bilo koju tipku osim tipke uključivanja, početni izbornik se vraća na zaslon.

Savjet

Tipke \leftarrow/\rightarrow se mogu koristiti samo kad nije odabran mod prikaza sata i kalendara (str. 16).

Podešavanje točnog vremena

1 Pritisnite MENU i zatim \leftarrow/\rightarrow za odabir kartice  (Settings).

\downarrow/\uparrow [Date/time Settings] \rightarrow \leftarrow/\rightarrow (ENTER)

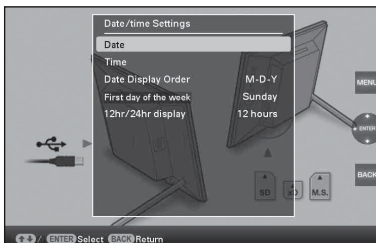

2 Pritisnite \downarrow/\uparrow za odabir [Time] \rightarrow \leftarrow/\rightarrow (ENTER).

\downarrow/\uparrow za odabir vrijednosti. \rightarrow/\leftarrow (sat, minute i sekunde)

Završetak podešavanja. \rightarrow \leftarrow/\rightarrow (ENTER)

3 Pritisnite MENU.

U istom prozoru možete primjenom jednakog postupka kao za vrijeme podesiti sljedeće:

Podešavanje opcija

- Date
- Date Display Order (Y-M-D/M-D-Y/D-M-Y)
- First day of the week (Sunday/Monday)
- 12hr/24hr display (12 hours/24 hours)

Ulaganje memorijske kartice

Uložite memorijsku karticu čvrsto u odgovarajući utor tako da naljepnica bude okrenuta prema vama (dok se nalazite iza poledine fotookvira).

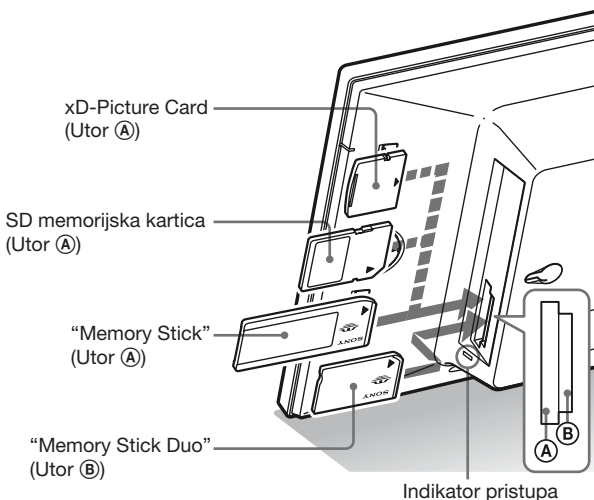

Pri ulaganju memorijske kartice

Slike s memorijske kartice prikazuju se automatski.

Isključite li fotookvir tijekom njihova prikaza

Pri ponovnom uključanju će se nastaviti prikazivati iste slike.

Ako ne trepće indikator pristupa

Provjerite na koju stranu je okrenuta naljepnica te ponovno umetnite memorijsku karticu.

O utorima A i B

Umetnete li memorijske kartice istodobno u utor A i B, fotookvir neće raditi pravilno.

❗ Napomena

Kad koristite sljedeće vrste memorijskih kartica, svakako ih umetnite u odgovarajući adapter. Umetnete li takvu karticu bez adaptera, možda je neće moći izvaditi. Sljedeće vrste memorijskih kartica umetnite u fotookvir tako da ih prvo stavite u pripadajući adapter kao krajnje desno na donjim ilustracijama.

❶ miniSD/miniSDHC

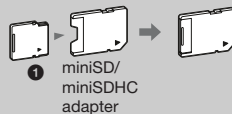

❷ microSD/microSDHC

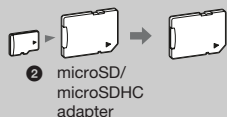

❸ "Memory Stick Micro"

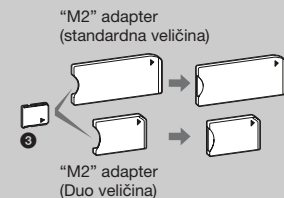

❗ Napomena

U modu prikaza sata i kalendara, indikator pristupa ne trepće čak ni nakon umetanja memorijske kartice.

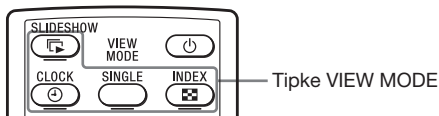

Izmjena prikaza

- 1** Pritisnite odgovarajuću tipku za željeni način prikaza.



Na zaslonu se aktivira odabrani način prikaza.

- 2** Pritisnite $\leftarrow/\rightarrow/\downarrow/\uparrow$ za odabir željenog stila, a zatim pritisnite $\rightarrow\downarrow$ (ENTER).
Prikazuje izbornik načina prikaza.

Prikazi	Stilovi
 Slideshow	Pojedinačni prikaz, prikaz više slika, prikaz sata, prikaz kalendara, Time Machine, nasumični prikaz
 Sat i kalendar	Sat 1 – sat 11 Kalendar 1 – kalendar 3, lunarni kalendar, arapski kalendar, perzijski kalendar
SINGLE	Cijela slika, prilagođeno zaslonu, cijela slika (s Exif podacima), prilagođeno zaslonu (s Exif podacima)
 Indeksni prikaz	Indeks 1 – indeks 3

Napomena

Ako fotookvirom ne rukujete određeno vrijeme, automatski će se odabrati stil na kojem se nalazi kursor.

Savjet

Opis stilova:

 CD-ROM (Handbook)
str. 17 – 20

O kalendarima:

Lunarni, arapski i perzijski kalendar prikazuju se samo kad je u Language Setting odabran odgovarajući jezik.

0 informacijama prikazanim na LCD zaslonu

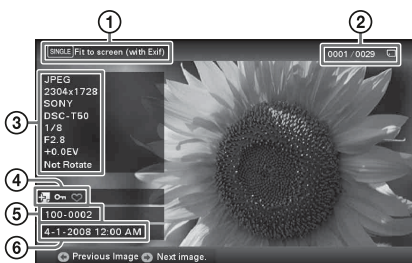

Prikazuju se sljedeće informacije.

- ① Način prikaza (u modu Single)
 - Entire image
 - Fit to screen
 - Entire image (with Exif)
 - Fit to screen (with Exif)
- ② Redni broj prikazane slike/Ukupni broj slika
Oznake medija za prikazanu sliku su sljedeće:

Ikone	Značenje
	Ugrađena memorija
	“Memory Stick”
	SD memorijska kartica
	xD-Picture Card

- ③ Detalji o slici
 - Format datoteke (JPEG(4:4:4), JPEG(4:2:2), JPEG(4:2:0), BMP, TIFF, RAW)
 - Broj piksela (širina × visina)
 - Naziv proizvođača spojene memorije
 - Naziv modela spojene memorije
 - Brzina zatvarača (npr.: 1/8)
 - Otvor blende (npr.: F2.8)
 - Ekspozicija (npr.: +0.0EV)
 - Podaci o rotiranju slike

- ④ Informacije o postavkama

Ikone	Značenje
	Oznaka zaštite
	Oznaka pridijeljene datoteke (Prikazana kad postoji pridijeljena datoteka poput videozapisa ili minijature slike za e-mail.)
	Prikazuje se ako ste slici pridijelili oznaku.

- ⑤ Broj slike (broj mape-datoteke)
Prikazuje se ako je slika kompatibilna s DCF standardom.
Ako slika nije kompatibilna s DCF standardom, prikazuje se naziv datoteke.
Ako ste datoteku imenovali ili preimenovali na računalu te njezin naziv sadržava i druge znakove uz alfanumeričke, fotookvir možda neće taj naziv prikazivati pravilno. Također, za datoteku načinjenu na računalu ili drugom uređaju, fotookvir može prikazati najviše 10 znakova od početka naziva datoteke.

Napomena

Moguće je prikaz samo alfanumeričkih znakova.

- ⑥ Datum/vrijeme snimanja

☀ Savjeti

■ Importiranje

Broj slika koje možete pohraniti u ugrađenu memoriju.

- Resize: oko 500 slika
- Original: broj slika može varirati ovisno o veličini originalne slikovne datoteke.

■ Eksportiranje

Svaka memorijska kartica koju fotookvir ne prepoznaje prikazuje se sivo i ne možete je odabrati.

■ Napomene

■ Tijekom eksportiranja/brisanja

Izbjegavajte sljedeće postupke. U protivnom možete oštetiti fotookvir, memorijsku karticu ili podatke:

- Isključivanje
- Uklanjanje memorijske kartice
- Ulaganje druge kartice

■ Pri brisanju

Jednom kad je brisanje započelo, izbrisana slika ne može se vratiti čak ni ako zaustavite brisanje.

■ Pri označavanju

- Pohranjuju se samo oznake pridijeljene slikama u ugrađenoj memoriji.
- Oznake pridijeljene slikama na memorijskoj kartici uklonit će se kad isključite fotookvir ili promijenite memoriju za reprodukciju.

Razne funkcije

- Dodavanje slike (memorijska kartica → ugrađena memorija)
- Eksportiranje slike (ugrađena memorija → memorijska kartica)
- Brisanje slike
- Označavanje slike

- 1 Dok je prikazana željena slika, pritisnite MENU i zatim ↔ za odabir kartice  (Editing).
- 2 Odaberite željenu opciju izbornika (Import/Export/Delete/Marking) i zatim pritisnite ↵ (ENTER).
- 3 Pritisnite ↓/↑ za odabir [... this image]/[... multiple images]/[... all images] i zatim pritisnite ↵. (“...” je stavljeno umjesto naredbi: “Import”, “Export”, “Delete” ili “Mark”).

[... this image]:

Pritisnite ↓/↑ za odabir odredišta te pritisnite ↵ (ENTER).

[... multiple images]:

Pritisnite ↔/↵/↓/↑ za odabir željene slike u popisu, a zatim pritisnite ↵ (ENTER) za dodavanje “✓”.

Ponovite taj postupak pri odabiru više slika.

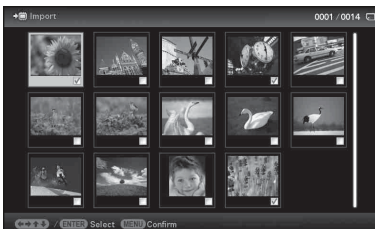

Za poništenje odabira: Odaberite sliku i pritisnite ↵ (ENTER). “✓” nestaje sa slike.

Po dovršetku odabira slika pritisnite MENU i zatim odaberite odredište.

[... all images]:

Sve slike se prikazuju s oznakom “✓”.

Pritisnite MENU i zatim odaberite odredište.

- 4 Pritisnite \downarrow/\uparrow za odabir [Yes], a zatim pritisnite \rightarrow/\leftarrow (ENTER).

Razvrstavanje slika (filtriranje)

- 1 Pritisnite SORT dok se prikazuje željena slika.
- 2 Odaberite način razvrstavanja tipkama \downarrow/\uparrow i pritisnite \rightarrow/\leftarrow (ENTER).

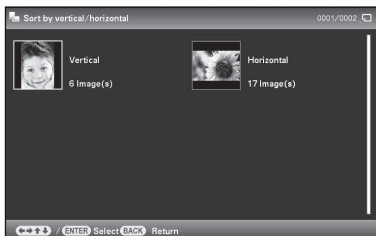

- **[Sort by date]:** Filtriranje prema datumu snimanja.
- **[Sort by folder]:** Filtriranje prema mapi.
- **[Sort by vertical/horizontal]:** Filtriranje prema orijentaciji slike.
- **[Sort by mark]:** Filtriranje prema oznaci.

- 3 Pritisnite $\leftarrow/\rightarrow/\downarrow/\uparrow$ za odabir željene opcije, a zatim pritisnite \rightarrow/\leftarrow (ENTER).

Za poništenje razvrstavanja

Pritisnite MENU dok su prikazane razvrstane slike, odaberite [Exit sort (show all photos)] i pritisnite \rightarrow/\leftarrow (ENTER).

Za promjenu načina razvrstavanja

Pritisnite BACK dok su prikazane razvrstane slike.

Savjet

Koristite li tipke na fotookviru, pritisnite MENU, odaberite karticu  (Editing) tipkama \leftarrow/\rightarrow , odaberite [Sort] tipkama \downarrow/\uparrow i pritisnite \rightarrow/\leftarrow .

Napomena

U prikazu sata i kalendara ne možete odabrati karticu  (Editing).

Napomene

■ Tijekom razvrstavanja

Izbjegavajte sljedeće postupke. U protivnom možete oštetiti fotookvir, memorijsku karticu ili podatke:

- Isključivanje
- Uklanjanje memorijske kartice
- Ulaganje druge kartice

■ Razvrstavanje se automatski poništi

- Pri promjeni memorije za reprodukciju.
- Ako ste razvrstali slike na memorijskoj kartici i uklonili tu memorijsku karticu.

💡 Što je to “memorija za reprodukciju”?

Memorijska kartica ili ugrađena memorija.

📌 Napomena

U prikazu sata i kalendara ne možete odabrati karticu  (Select device).

📌 Napomene

- Uvećavanje slike može joj smanjiti kvalitetu ovisno o veličini.
- Nije moguće uvećati sliku tipkama na fotookviru.

📌 Napomena



Nije moguća rotacija uvećane slike.

💡 Savjet

Kod prikazivanja slika s ugrađene memorije, podaci koji se koriste za rotaciju slike ostaju sačuvani i nakon isključenja fotookvira.

Odabir memorije za reprodukciju

Pritisnite SELECT DEVICE.

Pritisnite / za odabir memorije za reprodukciju te pritisnite  (ENTER).

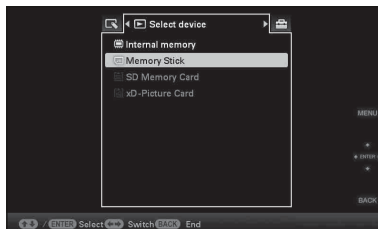







Podešavanje veličine i orijentacije slike (uvećanje/smanjenje/rotiranje)

Uvećavanje/smanjivanje

Pritisnite  (uvećavanje) ili  (smanjivanje).

Pohranjivanje uvećane ili smanjene slike (orezivanje i spremanje)

- Pomaknete li uvećanu sliku tipkama /// i pritisnete MENU, slika se pohranjuje izrezana u prikazanu veličinu.
- Način pohranjivanja možete odabirati pritiskom na tipke /.















Načini pohranjivanja: [Save as new image], [Overwrite]*

* Samo JPG i JPEG slike

Rotiranje

Pritisnite  (ROTATE).

Ili:

- 1** Pritisnite MENU, / za odabir kartice  (Editing), / za odabir [Rotate], a zatim pritisnite  (ENTER).
- 2** Pritisnite / za odabir smjera rotacije, a zatim pritisnite  (ENTER).
 - : Rotira sliku 90 stupnjeva udesno.
 - : Rotira sliku 90 stupnjeva ulijevo.
- 3** Pritisnite / za odabir [OK], a zatim pritisnite  (ENTER).

Promjena postavki automatskog uključivanja/isključivanja

- 1 Pritisnite MENU, \leftarrow/\rightarrow za odabir kartice  (Settings).
- 2 Pritisnite \downarrow/\uparrow za odabir [Auto Power ON/OFF], a zatim pritisnite \rightarrow (ENTER).
- 3 Pritisnite \downarrow/\uparrow za odabir [Setup method], a zatim pritisnite \rightarrow (ENTER). Zatim pritisnite \downarrow/\uparrow za odabir [Simple] ili [Advanced] i zatim pritisnite \rightarrow .

[Simple]

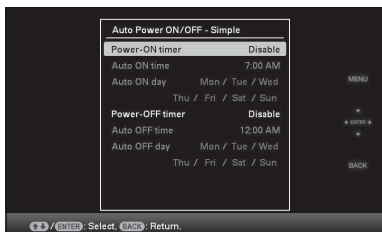

- ① Pritisnite \uparrow za odabir [Time Settings] \Rightarrow \rightarrow (ENTER).
- ② Pritisnite \downarrow/\uparrow za odabir [Power-ON timer] ili [Power-OFF timer] \Rightarrow \rightarrow (ENTER).
- ③ Pritisnite \downarrow/\uparrow za odabir [Enable] \Rightarrow \rightarrow (ENTER).
- ④ Podešavanje funkcije [Auto ON time]/[Auto OFF time]
 \downarrow/\uparrow : Podesite vrijeme.
Odaberete li [12 hours] u postavkama za prikaz vremena, prikazuje se AM ili PM.
- ⑤ Podešavanje funkcije [Auto ON day]/[Auto OFF day]
 \downarrow/\uparrow : Dodajte kvačicu kako biste odabrali dan u tjednu za aktivaciju timera.
Pomaknite kursor na [OK] i pritisnite \rightarrow (ENTER).

[Advanced]

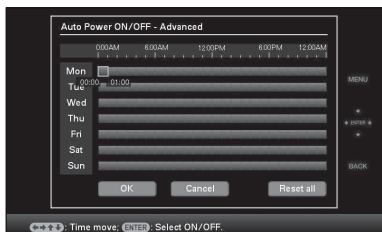

Savjeti

■ Tijekom rada













Fotookvir će se automatski isključiti u vrijeme koje ste podesili pod opcijom [Power-OFF timer].

■ Tijekom pripravnog stanja

Fotookvir će se automatski uključiti u vrijeme koje ste podesili pod opcijom [Power-ON timer].



▣ Napomene

- Ovisno o statusu fotookvira, nećete moći mijenjati neke postavke za neke opcije. One su prikazane sivom bojom i ne možete ih odabrati.
- U prikazu sata i kalendara možete podešavati samo opcije u kartici  (Settings).

- ① Pritisnite  za odabir [Time Settings]   (ENTER).
- ② Pritisnite /// za pomak na dan u tjednu ili na vremensku zonu* koju želite podesiti ili za poništenje podešenja funkcije automatskog uključivanja/isključivanja.
Pritisnite  (ENTER) za promjenu boje vremenske zone:
* Vremensku zonu možete podesiti u jedinicama po 1 sat.
Plava vremenska zona: Uključeni fotookvir
Siva vremenska zona: Isključeni fotookvir
- ③ Pritisnite /// za odabir [OK].

Mijenjanje postavki

Pritisnite MENU, zatim / za odabir kartice  (Settings).

Pritisnite / za odabir opcije i podešavanje vrijednosti, a zatim pritisnite  (ENTER).

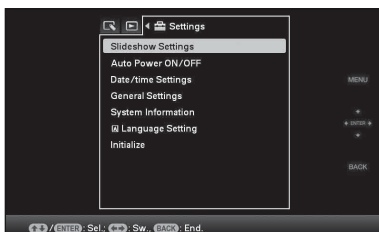

Podešavanje opcija

- Slideshow Settings
- Auto Power ON/OFF
- Date/time Settings
- General Settings (Listing Order, Sony logo ON/OFF* i sl.)
 - * Funkcija uključivanja Sonyjevog logotipa je raspoloživa samo za DPF-D75/D85/D95.
- Language Setting
- Initialize

Spajanje na računalo

- 1 Spojite AC adapter na fotookvir i na napajanje.
- 2 Povežite računalo i fotookvir dodatno nabavljivim USB kabelom.
- 3 Uključite fotookvir.
- 4 Pomoću računala možete razmjenjivati slike s ugrađenom memorijom fotookvira.

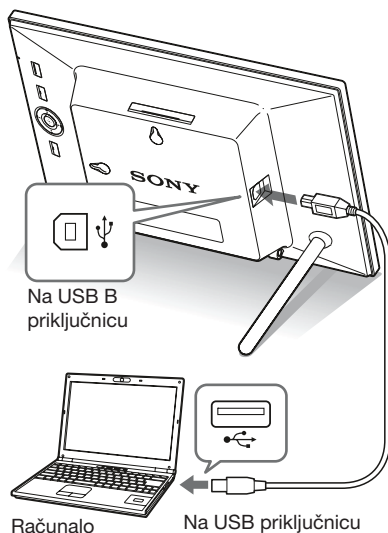

■ Windows

Preporučeni OS: Microsoft Windows 7/Windows Vista SP2/
Windows XP SP3

Priključnica: USB priključnica

■ Macintosh

Preporučeni OS: Mac OS X (v10.4 ili noviji)

Priključnica: USB priključnica



■ Napomene

- Koristite USB kabel tipa B.*
* Kad koristite komercijalno nabavljivi USB kabel, neka to bude USB kabel s priključkom tipa B (za USB B priključnicu ovog uređaja, na bočnoj strani) kraći od 3 metra.
- Ako se na računalo spoji više USB uređaja ili ako se koristi hub, mogući su problemi. U tom slučaju smanjite broj priključenih USB uređaja.
- Fotookvirom ne možete upravljati s drugog USB uređaja koji se koristi istovremeno.
- Nemojte odspajati USB kabel tijekom podatkovne komunikacije.
- Nije zajamčen rad sa svim računalima koja zadovoljavaju navedene sistemske uvjete.
- Potvrđen je rad fotookvira u slučaju spajanja na računalo ili na Sonyjev digitalni fotopisač. Kad se na fotookvir spajaju ostali uređaji, ti uređaji možda neće prepoznati ugrađenu memoriju fotookvira.

Pojavi li se poruka o pogrešci

Poruka o pogrešci	Značenje/Rješenja
Cannot delete a protected file.	<ul style="list-style-type: none"> • Za brisanje zaštićene datoteke, poništite zaštitu na vašem digitalnom fotoaparatu ili računalu.
Memory card is protected. Remove protection then try again.	<ul style="list-style-type: none"> • Memorijska kartica je zaštićena protiv snimanja. Pomažite zaštitni graničnik u položaj u kojem je snimanje omogućeno. (➔ Priručnik za digitalni fotookvir, str. 45)
Error reading the Memory Stick. / Error reading the SD Memory Card. / Error reading the xD-Picture Card. / Error reading the internal memory.	<ul style="list-style-type: none"> • Za memorijsku karticu: Pojavila se greška. Provjerite je li memorijska kartica uložena pravilno. Ako se poruka o grešci prikazuje često, provjerite stanje memorijske kartice na nekom drugom uređaju. • Za ugrađenu memoriju: Formatirajte ugrađenu memoriju.
Write error on the Memory Stick. / Write error on the SD Memory Card. / Write error on the xD-Picture Card. / Write error on the internal memory.	<p>Napomena</p> <p>Pri formatiranju ugrađene memorije ne zaboravite da će se izbrisati sve slikovne datoteke dodane na nju.</p>
Memory card format not supported.	<ul style="list-style-type: none"> • Za memorijsku karticu koristite digitalni fotoaparati ili drugi uređaj kako biste je formatirali. <p>Napomena</p> <p>Formatiranjem memorijske kartice brišu se sve datoteke s nje.</p>

Pojavi li se problem

Simptom	Provjera	Uzrok/Rješenja
Neke slike se ne prikazuju.	<ul style="list-style-type: none"> • Jesu li slike vidljive u indeksnom prikazu? • Pojavljuje li se donja oznaka u indeksnom prikazu? <div style="display: flex; justify-content: center; gap: 20px;">   </div>	<ul style="list-style-type: none"> ➔ Ako je slika vidljiva u indeksnom prikazu ali nije moguć njezin pojedinačni prikaz, slikovna datoteka je možda oštećena iako je njena sličica dobro prikazana. ➔ Fotookvir možda neće moći prikazati datoteku koja nije kompatibilna s DCF standardom, iako se ona može prikazati na računalu. ➔ Ako je oznaka prikazana, nije moguće otvoriti sličicu ili samu sliku.
	<ul style="list-style-type: none"> • Je li na memorijskoj kartici više od 4999 slika? 	<ul style="list-style-type: none"> ➔ Fotookvir može reproducirati, pohraniti, izbrisati ili drukčije koristiti do 4999 slikovnih datoteka

Simptom	Provjera	Uzrok/Rješenja
Neke slike se ne prikazuju.	• Jeste li preimenovali datoteku računalom ili drugim uređajem?	→ Ako ste datoteku imenovali ili preimenovali na računalu te njezin naziv sadržava i druge znakove uz alfanumeričke, fotookvir možda neće prikazivati tu sliku.
	• Ima li 5 ili više razina mapa u strukturi mapa na memorijskoj kartici?	→ Fotookvir ne može prikazati slike pohranjene u mapu na većoj razini od pete.
Ne možete pohraniti sliku.	• Jeste li slike s računala pohranili u ugrađenu memoriju bez kreiranja mape u njoj?	→ Ne kreirate li mapu, moći ćete pohraniti samo do 512 slika. Osim toga, broj slika može biti i manji ovisno o duljini naziva datoteke ili vrsti znakova. Pri pohranjivanju slika s računala u ugrađenu memoriju, provjerite jeste li kreirali mapu i pohranite slike u nju.
Ne možete izbrisati sliku.	• Je li memorijska kartica zaštićena protiv snimanja? Ili, je li zaštitni graničnik u zatvorenom položaju?	→ Na uređaju koji koristite za podešavanje zaštite poništite zaštitu od snimanja i ponovno pokušajte brisanje. → Pomaknite zaštitni graničnik u položaj u kojem je snimanje omogućeno.
	• Je li slika zaštićena?	→ Provjerite podatke o slici u pojedinačnom prikazu. (→ str. 17) → Slika s oznakom  podešena je na "Read Only". Ne možete je izbrisati pomoću fotookvira.
Ništa se ne događa pri rukovanju fotookvirom.	—	→ Isključite ga i ponovno uključite. (→ str. 12)
Ništa se ne događa pri rukovanju daljinskim upravljačem.	• Je li baterija pravilno umetnuta u daljinski upravljač?	→ Zamijenite bateriju. (→ Priručnik za digitalni fotookvir, str. 9) → Umetnite bateriju sukladno polaritetu. (→ Priručnik za digitalni fotookvir, str. 9)
	—	→ Usmjerite prednji kraj daljinskog upravljača prema pripadajućem senzoru na fotookviru. → Otklonite sve predmete koji mogu predstavljati prepreku između daljinskog upravljača i senzora na fotookviru.
	• Je li umetnuta zaštitna folija?	→ Uklonite zaštitnu foliju. (→ str. 10)

Mjere opreza

Postavljanje

- Ne postavljajte fotookvir na mjesta izložena:
 - vibracijama
 - vlazi
 - prevelikoj prašini
 - izravnom sunčevom svjetlu
 - izuzetno visokim ili niskim temperaturama
- Nemojte koristiti električnu opremu blizu fotookvira. Fotookvir neće raditi pravilno u elektromagnetskim poljima.
- Ne stavljajte teške predmete na fotookvir.

O AC adapteru

- Čak i kad je fotookvir isključen, i dalje je pod naponom sve dok je spojen na mrežnu utičnicu putem AC adaptera.
- Koristite AC adapter isporučen s fotookvirom. Nemojte koristiti druge AC adaptere, jer oni mogu uzrokovati kvar.
- Nemojte koristiti isporučen AC adapter za drugi uređaj.
- Nemojte koristiti električni transformator (putni ispravljač), jer može uzrokovati pregrijavanje ili kvar.
- Ako se kabel AC adaptera ošteti, nemojte ga više koristiti jer može biti opasan.

O kondenzaciji vlage

Ako fotookvir unesete izravno iz hladnog u topli prostor ili ga ostavite u jako toploj ili vlažnoj prostoriji, unutar njega može se kondenzirati vlaga. Dođe li do toga, fotookvir vjerojatno neće raditi pravilno i može se čak pokvariti ako ga nastojite koristiti. Ako dođe do kondenzacije vlage, odspojite AC adapter fotookvira i nemojte koristiti fotookvir najmanje jedan sat.

O transportu

Kad prenosite fotookvir, izvadite memorijsku karticu, AC adapter i spojene kabele s fotookvira te stavite fotookvir i njegov dodatni pribor u originalnu kutiju sa zaštitnim pakiranjem. Ako više nemate originalnu kutiju i ambalažu, koristite slične materijale pakiranja kako se fotookvir ne bi oštetiо prilikom transporta.

Čišćenje

Očistite fotookvir mekanom suhom krpom ili mekom krpom lagano navlaženom u blagoj otopini deterdženta. Nemojte koristiti sredstva koja bi mogla oštetiti površinu, primjerice, otopine poput alkohola ili benzina.

Ograničenja kopiranja

TV programi, filmovi, videoprpe, portreti drugih osoba i drugi materijali mogu biti zaštićeni autorskim pravima. Neovlašteno korištenje takvih materijala može biti u suprotnosti sa zakonima o autorskim pravima.

Odlaganje dotrajalog fotookvira

Čak i ako izvedete [Format internal memory], podaci u ugrađenoj memoriji se možda neće izbrisati u cijelosti. Savjetujemo vam da fizički uništite fotookvir prije odbacivanja.

Tehnički podaci

■ Fotookvir

LCD zaslon

LCD ploča:

DPF-D75/E75: 18 cm/7",

TFT aktivna matrica

DPF-D85: 20 cm/8",

TFT aktivna matrica

DPF-D95: 23 cm/9",

TFT aktivna matrica

Ukupni broj točaka:

DPF-D75/E75: 1 152 000

(800 × 3(RGB) × 480) točaka

DPF-D85: 1 152 000

(800 × 3(RGB) × 480) točaka

DPF-D95: 1 152 000

(800 × 3(RGB) × 480) točaka

Efektivna površina zaslona

Format slike: 16:10

Površina LCD zaslona:

DPF-D75/E75: 17,3 cm/6,8"

DPF-D85: 18,8 cm/7,4"

DPF-D95: 21,1 cm/8,3"

Ukupni broj točaka:

DPF-D75/E75: 1 105 920

(768 × 3(RGB) × 480) točaka

DPF-D85: 1 036 800

(720 × 3(RGB) × 480) točaka

DPF-D95: 1 036 800

(720 × 3(RGB) × 480) točaka

Trajanje osvjetljenja LCD-a

20 000 sati

(prije smanjenja svjetline na pola intenziteta)

Ulazne/izlazne priključnice

USB priključnica (tipa B, Hi-Speed USB)

Utori

Utor za "Memory Stick PRO"

(Standard/Duo)/SD memory card/

MMC/xD-Picture Card

Kompatibilni formati slikovnih datoteka

JPEG: DCF 2.0-kompatibilan,

Exif 2.21-kompatibilan, JFIF*1

TIFF: Exif 2.21-kompatibilan

BMP: 1-, 4-, 8-, 16-, 24-, 32-bitni

Windows format

RAW (samo pregled*2): SRF, SR2, ARW

(2.0 ili niža verzija)

(Neki formati slikovnih datoteka nisu kompatibilni.)

Maksimalan broj piksela koje ovaj foto-okvir može prikazati

8000 (H) × 6000 (V) točaka*3

Sustav datoteka

FAT12/16/32,

veličina sektora 2048 bajtova ili manja

Naziv slikovne datoteke

DCF format, 128 znakova unutar 5.

hijerarhije

Maksimalan broj datoteka koje ovaj fotookvir može koristiti

4999 datoteka za memorijsku karticu

Kapacitet ugrađene memorije*4

256 MB

(Moguće je pohraniti oko 500 slika*5.)

Napajanje

Priključnica DC IN, DC 5V

Potrošnja

Model	u radnom modu	uključujući AC adapter
DPF-D75/D85	s maksimalnim opterećenjem	6,6 W
D95/E75	normalan mod*	6,4 W

* Uobičajeno korištenje je stanje uređaja u kojem je podešen slideshow prikaz slika na ugrađenoj memoriji sa standardnim podešenjima, bez umetanja memorijske kartice i bez spajanja dodatnih uređaja.

Radna temperatura

5 °C – 35 °C

Dimenzije

DPF-D75/E75:

[S otvorenom nožicom]
Oko 212 × 142 × 115,2 mm
(širina/visina/dubina)

[Kad je fotookvir obješen na zid]:

Oko 212 × 142 × 39,3 mm
(širina/visina/dubina)

DPF-D85:

[S otvorenom nožicom]
Oko 240 × 160 × 123 mm
(širina/visina/dubina)

[Kad je fotookvir obješen na zid]:

Oko 240 × 160 × 39,3 mm
(širina/visina/dubina)

DPF-D95:

[S otvorenom nožicom]
Oko 258 × 172 × 120 mm
(širina/visina/dubina)

[Kad je fotookvir obješen na zid]:

Oko 258 × 172 × 39,3 mm
(širina/visina/dubina)

Masa

DPF-D75: Oko 480 g

DPF-E75: Oko 440 g

DPF-D85: Oko 580 g

DPF-D95: Oko 700 g
(bez AC adaptera)

Isporučeni pribor

Pogledajte "Provjera sadržaja isporuke"
na str. 7.

■ AC adapter

Napajanje

~ 100 V – 240 V, 50/60 Hz
0,3 A

Nazivni izlazni napon

== 5 V, 2 A

Dimenzije

Oko 45 × 72 × 50 mm
(širina/visina/dubina)
(bez dijelova koji strše)

Masa

Oko 110 g

Za detalje pogledajte naljepnicu AC adaptera.

Dizajn i tehnički podaci su podložni promjeni bez prethodne najave. Proizvođač ne preuzima odgovornost za eventualne tiskarske pogreške.

*1: Baseline JPEG s 4:4:4, 4:2:2 ili 4:2:0 formatom

*2: RAW datoteke se prikazuju kao sličice.

*3: Potrebno je 17 ili više bitova i okomito i vodoravno. Slika formata 20:1 ili većim možda se neće prikazivati pravilno. Čak i kad je format slike manji od 20:1, mogući su problemi sa sličicama, slideshowom ili u drugim slučajevima.

*4: Kapacitet je izračunat kao da 1 MB sadrži 1 000 000 bajta. Stvarni kapacitet je manji jer određeni prostor zauzimaju upravljačke datoteke i aplikacije. Za sam rad može se koristiti oko 200 MB.





*5: Kad se pohranjuju slike snimljene fotoaparatom ekvivalentnim 2 000 000 piksela, prikazuje se približan broj. Vrijednost može varirati ovisno o uvjetima snimanja.

Stranica korisničke podrške

Najnovije informacije podrške raspoložive su na sljedećoj adresi:

<http://www.sony.net/>

O zaštitnim znakovima i autorskim pravima

- **S-Frame**, Cyber-shot,  “Memory Stick”, **MEMORY STICK**, “Memory Stick Duo”, **MEMORY STICK DUO**, “MagicGate Memory Stick”, “Memory Stick PRO”, **MEMORY STICK PRO**, “Memory Stick PRO Duo”, **MEMORY STICK PRO DUO**, “Memory Stick PRO-HG Duo”, **MEMORY STICK PRO-HG DUO**, “Memory Stick Micro”, **MEMORY STICK MICRO**, **M2**, “Memory Stick-ROM”, **MEMORY STICK-ROM**, “MagicGate” i **MAGIC GATE** su zaštitni znakovi ili registrirani zaštitni znakovi tvrtke Sony Corporation.
- Microsoft, Windows i Windows Vista su zaštićeni znakovi tvrtke Microsoft Corporation u SAD-u i/ili drugim državama.
- Macintosh i Mac OS su registrirani zaštićeni znakovi tvrtke Apple Inc. u SAD-u i/ili drugim državama.
-  ili xD-Picture Card™ je zaštićeni znak tvrtke FUJIFILM Corporation.
- SD logo je zaštitni znak. 
- SDHC logo je zaštitni znak. 
- Sadržava iType™ i fontove iz Monotype Imaging Inc. iType™ je zaštićeni znak tvrtke Monotype Imaging Inc.
- Ovaj softver je djelomično baziran na radu nezavisne JPEG radne skupine.
- Libtiff
Autorsko pravo © 1988 – 1997 Sam Leffler
Autorsko pravo © 1991 – 1997 Silicon Graphics, Inc.
- Svi ostali nazivi tvrtki i proizvoda spomenuti u ovim uputama mogu biti zaštitni znakovi ili registrirani zaštitni znakovi u vlasništvu odgovarajućih tvrtki. Također, “TM” i “®” se ne spominju u svim slučajevima u ovim uputama.

Digitalni fotookvir

DPF-D75/D85/D95/E75

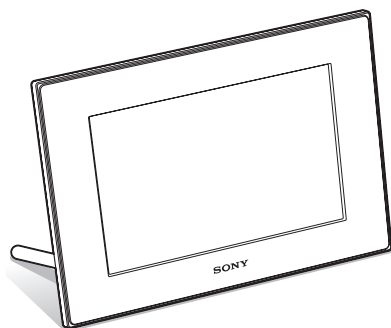

Priručnik za digitalni fotookvir

Prije uporabe

Osnovne funkcije

Napredne funkcije

Korištenje s računalom

Poruke o pogreškama

U slučaju problema

Dodatne informacije



Sadržaj

Prije uporabe

Razni načini uživanja u fotookviru	4
Značajke	5
Opis dijelova	7
Digitalni fotookvir	7
Daljinski upravljač	8

Osnovne funkcije

Priprema daljinskog upravljača	9
Podešavanje nožice	10
Zamjena prednje ploče (samo za DPF-E75)	11
Uključivanje fotookvira	12
Podešavanje točnog vremena	13
Ulaganje memorijske kartice	14
Izmjena prikaza	15
Slideshow prikaz	17
Prikaz sata i kalendara	18
Pojedinačni prikaz slike (single image display)	19
Indeksni prikaz slika	20

Napredne funkcije

Uživanje u slideshow prikazu	22
Promjena postavki za slideshow	22
Dodavanje slika s memorijske kartice u ugrađeno memoriju	24
Odabir memorije za reprodukciju	26
Eksportiranje slike iz ugrađene memorije na memorijsku karticu	26
Brisanje slike	28
Registriranje oznake	29
Razvrstavanje slika (filtriranje)	30
Podešavanje veličine i orijentacije slike	31
Povećavanje/smanjivanje slike	31
Rotiranje slike	32
Promjena postavki automatskog uključivanja/isključivanja	32
Mijenjanje postavki	34
Postupak podešavanja	34
Opcije za podešavanje	35

Korištenje s računalom

Spajanje na računalo	37
Sistemske zahtjevi	37
Spajanje na računalo radi razmjene slika	37
Odspajanje s računala	38

Poruke o pogreškama

Pojavi li se poruka o pogrešci..... 39

U slučaju problema

Pojavi li se problem..... 41

Dodatne informacije

O memorijskim karticama..... 45

 "Memory Stick" 45

 SD memorijska kartica 46

 xD-Picture Card 46

 Napomene o uporabi memorijske
 kartice 46

O ilustracijama i slikama zaslona koji se koriste u ovim uputama

Ilustracije i slike zaslona koje se koriste u ovim uputama prikazuju model DPF-D75 ako nije navedeno drukčije.

Ilustracije i slike zaslona koje se koriste u ovim uputama možda neće biti u potpunosti jednake stvarnom izgledu.

Razni načini uživanja u fotookviru

Sony DPF-D75/D85/D95/E75 je digitalni fotookvir za jednostavan prikaz slika snimljenih digitalnim fotoaparatom ili drugim uređajem, a bez uporabe računala.

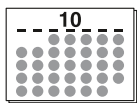
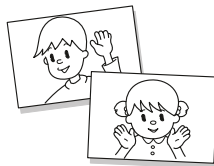
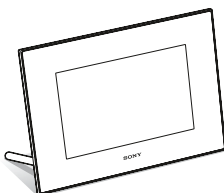

Značajke

■ Podrška za razne memorijske kartice

Podržava razne memorijske kartice, npr. "Memory Stick", SD memorijsku karticu i xD-Picture Card. Jednostavno umetnite memorijsku karticu izvađenu iz digitalnog fotoaparata ili drugog uređaja i odmah ćete moći gledati slike. (➔ str. 14, 45)

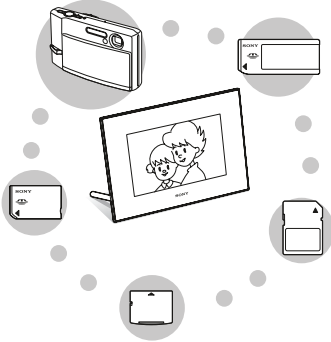

■ Razne funkcije za prikaz

Možete uživati u raznim načinima prikaza, primjerice u prikazu slideshow, prikazu sata i kalendara, pojedinačnom prikazu i indeksnom prikazu. (➔ str. 15)



■ Razni stilovi slidshowa

Prikazane slike mogu se izmjenjivati automatski kao da sami okrećete stranice albuma. Možete odabrati razne stilove slidshowa, uključujući i one koji prikazuju sat i kalendar. Možete također mijenjati podešenja reprodukcije, primjerice redoslijed prikaza. (➔ str. 22)

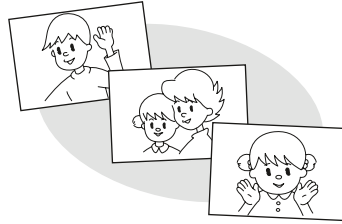

■ Kopiranje slika u ugrađenu memoriju

Slike možete kopirati i pohraniti u ugrađenu memoriju. (➔ str. 24)

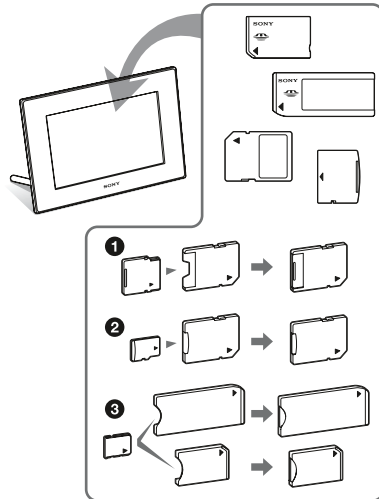

* Kad koristite miniSD/miniSDHC **1**, microSD/microSDHC **2** ili "Memory Stick Micro" medij **3**, umetnite ga u odgovarajući adapter.

■ Eksportiranje slika

Slike iz ugrađene memorije možete eksportirati na svoju memorijsku karticu. (➔ str. 26)

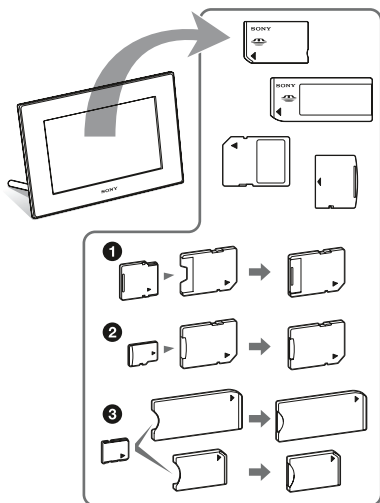

* Kad koristite miniSD/miniSDHC ❶, microSD/microSDHC ❷ ili "Memory Stick Micro" medij ❸, umetnite ga u odgovarajući adapter.

■ Funkcija razvrstavanja

Slike možete razvrstati prema datumu, mapi, orijentaciji slike i oznaci. (➔ str. 30)

■ Automatsko zakretanje slika

Fotookvir automatski rotira slike u njihovu odgovarajuću orijentaciju. Slike se također automatski rotiraju kad se fotookvir namjesti u portretni ili panoramski položaj. (➔ str. 10)

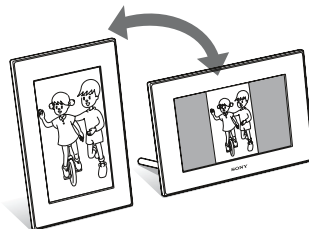

■ Prikazivanje slika na zidu

Fotookvir možete objesiti na zid. (➔ isporučene Upute za uporabu, str. 11)

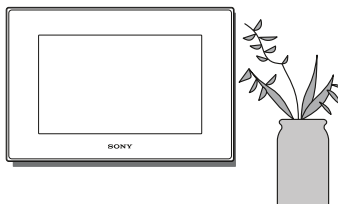

Opis dijelova

■ Digitalni fotookvir

Prednja strana

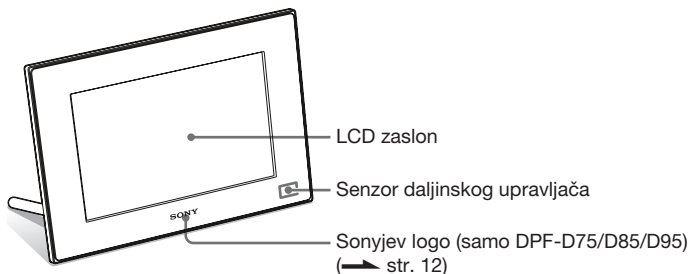

Stražnja strana

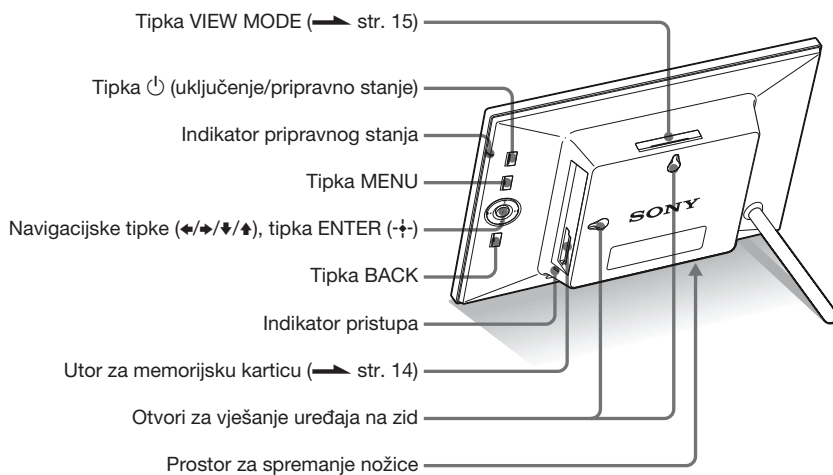

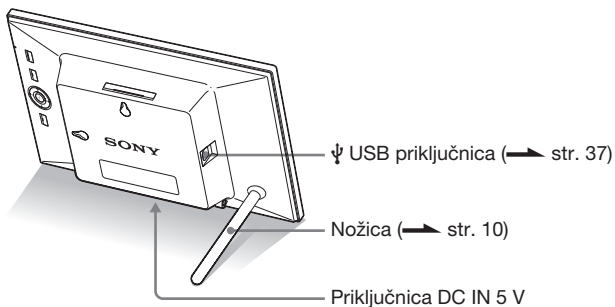

■ Daljinski upravljač

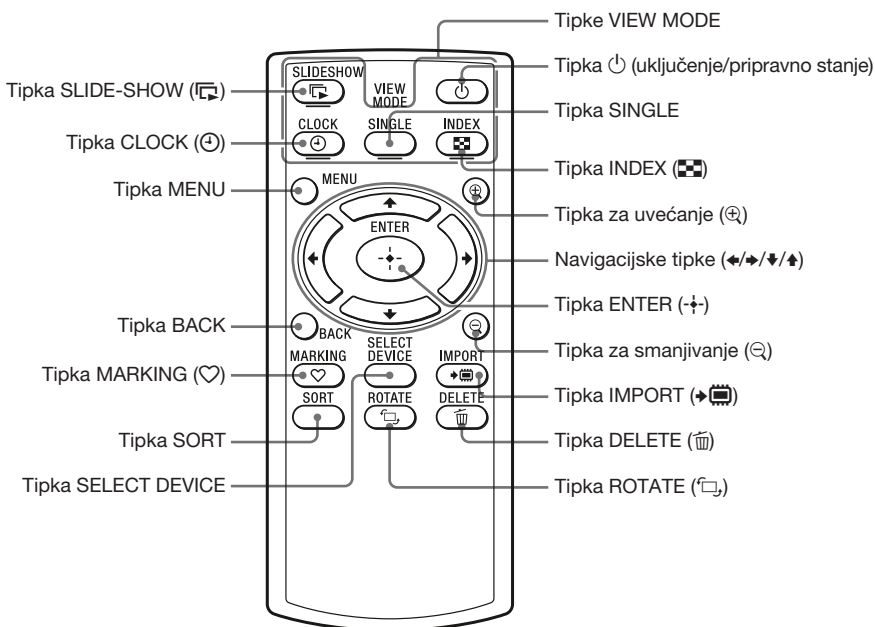

O opisima u ovom priručniku

Postupci opisani u ovom priručniku temelje se na uporabi daljinskog upravljača.

Kad se postupak izvodi drukčije, primjerice daljinskim upravljačem i tipkama na fotookviru, to će biti dodatno objašnjeno.

Priprema daljinskog upravljača

Isporučena litijeva baterija (CR2025) je već uložena u daljinski upravljač. Prije uporabe izvucite zaštitnu foliju kao što je prikazano slikom.

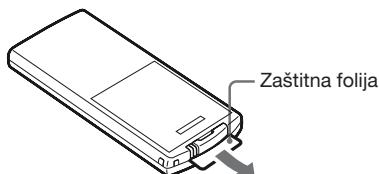

Uporaba daljinskog upravljača

Usmjerite prednji kraj daljinskog upravljača prema pripadajućem senzoru na fotookviru.

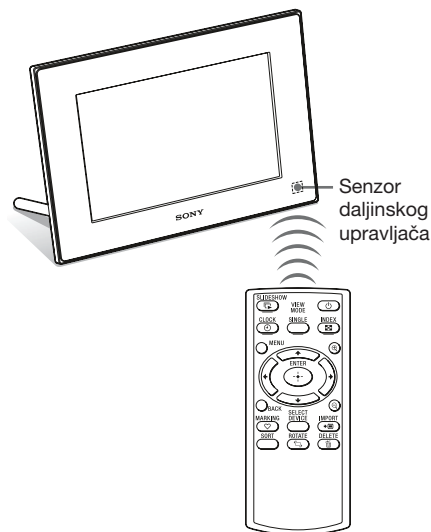

Napomena

Pritišćete li tipke fotookvira dok je obješen na zid, fotookvir bi mogao pasti. Upotrebljavajte stoga daljinski upravljač.

Zamjena baterije daljinskog upravljača

Ako daljinski upravljač prestane raditi, zamijenite bateriju (CR2025 litijeva baterija) novom.

1 Pritisnite graničnik.

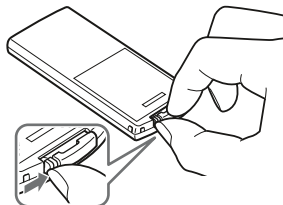

2 Izvucite držač baterije.

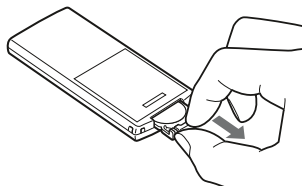

3 Umetnite novu bateriju i vratite držač baterije u daljinski upravljač.

Umetnite bateriju tako da oznaka "+" bude okrenuta prema gore.

Napomene

- Uporaba drukčije baterije može uzrokovati njenu eksploziju.
- Istrošene baterije odložite u skladu s lokalnim propisima.
- Ne ostavljajte daljinski upravljač na vrlo toplom i vlažnom mjestu.
- Pazite da u daljinski upravljač ne uđe kakav strani predmet, primjerice kod zamjene baterije.

- Nepravilna uporaba baterije može uzrokovati curenje elektrolita i koroziju.
 - Nemojte puniti bateriju.
 - Kad daljinski upravljač nećete koristiti duže vrijeme, izvadite bateriju iz njega kako biste spriječili curenje elektrolita i koroziju.
 - Nepravilno ulaganje, rastavljanje, rezanje ili zagrijavanje baterije, ili bacanje u vatru, mogu uzrokovati pucanje baterije i istjecanje elektrolita.

Podešavanje nožice

- 1 Čvrsto prihvatite fotookvir te umetnite nožicu ravno u otvor s navojem na stražnjoj strani uređaja.

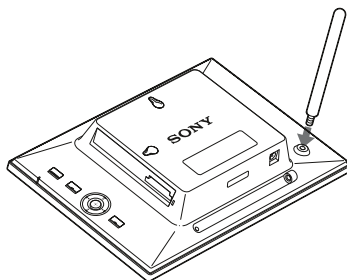

- 2 Čvrsto okrećite nožicu sve dok se ne zaustavi.

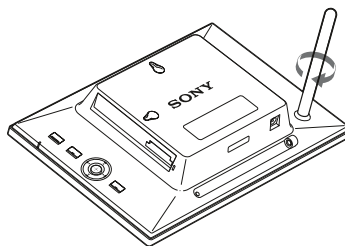

Namještanje u portretnu ili panoramsku orijentaciju

Fotookvir možete namjestiti u portretnu ili panoramsku orijentaciju tako da ga zakrenete bez pomicanja nožice.

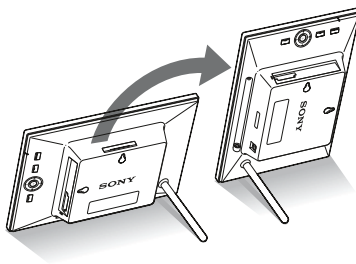

Kad fotookvir stavite okomito, slika se također automatski rotira u portretnu orijentaciju.

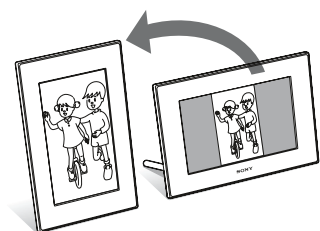

Napomene

- Provjerite je li nožica stabilna. Ako nožica nije podešena pravilno, fotookvir se može prevrnuti.
- Kad se fotookvir nalazi u portretnoj orijentaciji ili je isključen, logo Sony ne svijetli (samo za DPF-D75/D85/D95).
- Sliku možete također rotirati ručno (str. 32).
- U dijelu za spremanje nožice nalazi se magnet. Nemojte blizu fotookvira držati ništa što bi lako moglo biti pogođeno magnetizmom, poput gotovinskih i kreditnih kartica.

Stavite li fotookvir pored TV-a s katodnom cijevi, mogu se poremetiti boje na TV zaslonu.

Savjet

Nožicu je lakše zakretati omotate li je čvrsto gumenom vrpcom kad je uklonite s fotookvira.

Zamjena prednje ploče (samo za DPF-E75)

Originalnu prednju ploču možete zamijeniti jednom od isporučених zamjenjivih ploča.

- 1** Umetnite dugački tanki predmet (primjerice iglu) u otvor pored dijela za spremanje nožice na poleđini fotookvira i odignite prednju ploču.

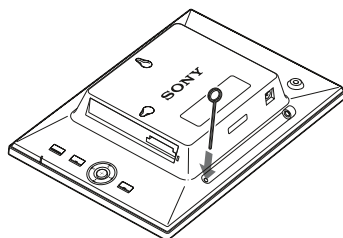

- 2** Uklonite prednju ploču.

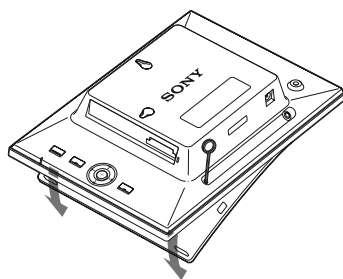

- 3** Stavite zamjenjivu ploču na fotookvir pazeći da otvor na ploči bude poravnat sa senzorom za daljinski upravljač na fotookviru.

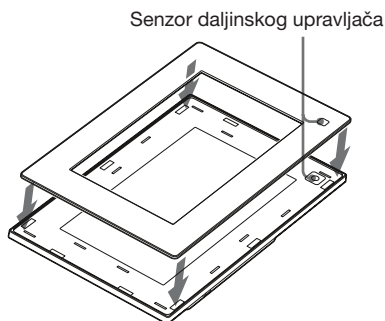

- 4** Pritisnite četiri ugla zamjenjive ploče kako biste je učvrstili u fotookvir.

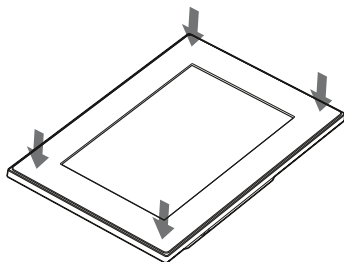

Uključivanje fotookvira

Ako ste već uključili fotookvir tako što ste ga spojili na mrežno napajanje, prijedite na sljedeće poglavlje.

Uključivanje

Pritisnite  (uključenje/pripravno stanje) na fotookviru ili daljinskom upravljaču za uključivanje. Indikator pripravnog stanja prelazi iz crvene u zelenu boju. Na prednjoj ploči se uključuje Sonyjev logo (samo DPF-D75/D85/D95).

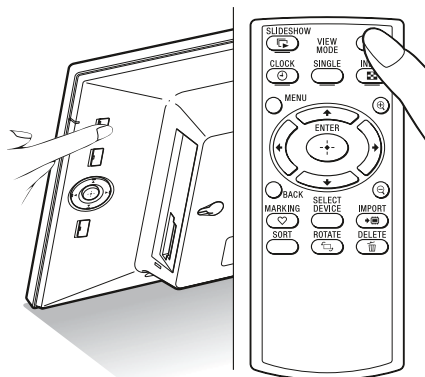

Isključivanje

Zadržite  (uključenje/pripravno stanje) na fotookviru ili daljinskom upravljaču sve dok se uređaj ne isključi. Indikator pripravnog stanja prelazi iz zelene u crvenu boju.

Napomena

Nemojte isključivati fotookvir ili odspajati mrežni adapter iz njega prije no što indikator pripravnog stanja počne svijetliti crveno. U protivnom možete oštetiti fotookvir.

Rad u početnom stanju

Kada fotookvir uključimo bez umetnute memorijske kartice, na zaslonu se pojavljuje početni izbornik prikazan dolje.

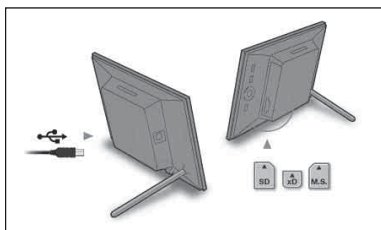

Nakon 10 sekundi bez pritiska na tipke, pokazuje se demo-mod. Kod pritiska na bilo koju tipku osim tipke uključivanja, početni izbornik se vraća na zaslon. Tada pritisnite prvo tipku MENU a zatim podesite datum i vrijeme.

Podేశavanje točnog vremena

- 1 Pritisnite MENU.
- 2 Pritisnite \leftarrow/\rightarrow za odabir kartice  (Settings).

Savjet

Tipke \leftarrow/\rightarrow možete koristiti samo kad nije aktivan demo-prikaz i kad nije odabran prikaz sata i kalendara (str. 18).

- 3 Pritisnite \downarrow/\uparrow za odabir [Date/time Settings], a zatim pritisnite \leftarrow/\rightarrow .

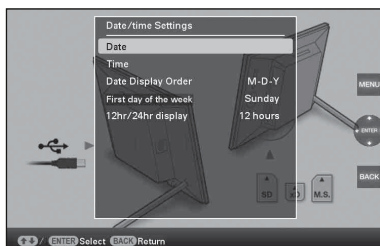

- 4 Podesite datum.
 - ① Pritisnite \downarrow/\uparrow za odabir [Date], a zatim pritisnite \leftarrow/\rightarrow .
 - ② Pritisnite \leftarrow/\rightarrow za odabir mjeseca, dana i godine, zatim pritisnite \downarrow/\uparrow za odabir vrijednosti, te na koncu pritisnite \leftarrow/\rightarrow .
- 5 Podesite vrijeme.
 - ① Pritisnite \downarrow/\uparrow za odabir [Time], a zatim pritisnite \leftarrow/\rightarrow .
 - ② Pritisnite \leftarrow/\rightarrow za odabir sata, minuta i sekundi, zatim pritisnite \downarrow/\uparrow za odabir vrijednosti, te na koncu pritisnite \leftarrow/\rightarrow .
- 6 Odaberite format datuma.
 - ① Pritisnite \downarrow/\uparrow za odabir [Date Display Order], a zatim pritisnite \leftarrow/\rightarrow .
 - ② Pritisnite \downarrow/\uparrow za odabir formata, a zatim pritisnite \leftarrow/\rightarrow .
 - Y-M-D
 - M-D-Y
 - D-M-Y

7 Podesite početni dan u tjednu za kalendar.

Možete podesiti dan koji je prikazan na lijevoj strani kalendara.

① Pritisnite ▼/▲ za odabir [First day of the week], a zatim pritisnite →←.

② Pritisnite ▼/▲ za odabir [Sunday] ili [Monday], a zatim pritisnite →←.

8 Odaberite prikaz vremena.

① Pritisnite ▼/▲ za odabir [12hr/24hr display], a zatim pritisnite →←.

② Pritisnite ▼/▲ za odabir [12 hours] ili [24 hours], a zatim pritisnite →←.

9 Pritisnite MENU.

Izbornik se zatvara.

Ulaganje memorijske kartice

Uložite memorijsku karticu čvrsto u odgovarajući utor tako da naljepnica bude okrenuta prema vama (dok se nalazite iza poledine fotookvira).

Indikator pristupa treperi kad je memorijska kartica umetnuta pravilno. Ako indikator pristupa ne treperi, provjerite na koju stranu je okrenuta naljepnica te ponovno umetnite memorijsku karticu.

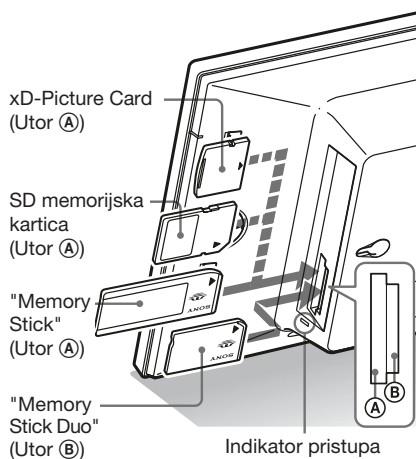

Napomena

Kad koristite miniSD/miniSDHC ①, microSD/microSDHC ② ili "Memory Stick Micro" medij ③, umetnite ga u odgovarajući adapter.

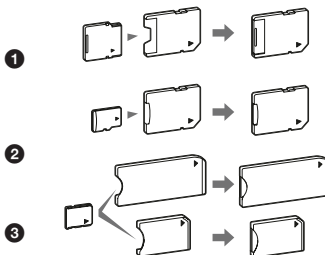

Za detalje o kompatibilnim memorijskim karticama pogledajte str. 45 – 46. Za podržane formate datoteka pogledajte Upute za uporabu, str. 27.

Pri ulaganju memorijske kartice

Kad uložite memorijsku karticu, automatski se prikazuju slike s nje. Isključite li uređaj tijekom prikaza slika te ga zatim ponovno uključite, nastavit će se prikazivati iste slike.

Napomena

U prikazu "Clock and calendar" promijenite na "Slideshow", "Single image display" ili "Index" (pogledajte sljedeće poglavlje).

Za promjenu memorije za reprodukciju

Pritisnite SELECT DEVICE (str. 26).

Za vađenje memorijske kartice

Izvadite memorijsku karticu iz utora u smjeru suprotnom od ulaganja.

Memorijsku karticu nemojte vaditi dok trepće indikator pristupa.

Kad je odabran Clock and calendar, indikator pristupa ne trepće.

Napomene

- Utor je kompatibilan sa standardom i Duo veličinom za "Memory Stick", stoga vam ne treba "Memory Stick" adapter.
- Utor za "Memory Stick" (Standard/Duo)/SD memorijsku karticu/MMC/xD-Picture Card automatski prepoznaje vrstu kartice.
- Nemojte umetati više memorijskih kartica u utore (A), (B) istodobno. Umetnete li više memorijskih kartica, fotookvir neće raditi pravilno.







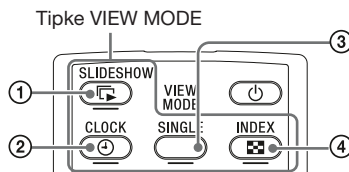

Izmjena prikaza

Način prikaza možete promijeniti pritiskom tipke VIEW MODE.



1 Pritisnite odgovarajuću tipku za željeni način prikaza.

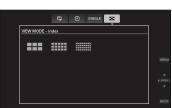

Na zaslonu se aktivira odabrani način prikaza.

- 
 Slideshow
(→ str. 17)
- 
 Sat i kalendar
(→ str. 18)
- 
 SINGLE
Pojedinačni prikaz slike
(→ str. 19)
- 
 Indeksni prikaz
(→ str. 20)

Savjeti

- Pri uporabi tipaka na fotookviru, pritisnite VIEW MODE na gornjem dijelu poledine LCD zaslona, pritisnite  za pomak kursora u područje za odabir načina prikaza i pritisnite / za odabir prikaza.

- Možete također više puta pritisnuti VIEW MODE na fotookviru, pomaknuti kursor unutar područja za odabir načina prikaza i odabrati bilo koji način prikaza.

Područje za odabir načina prikaza

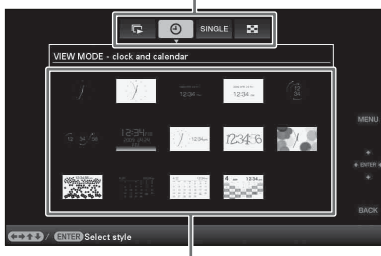

Područje za odabir stila

2 Odaberite stil tipkama $\leftarrow/\rightarrow/\downarrow/\uparrow$ i pritisnite $\rightarrow\leftarrow$.

Na zaslону se aktivira odabrani stil prikaza.







Savjeti

- Nalazi li se kursor u području za odabir načina prikaza, pomaknite ga u područje za odabir stila pritiskom tipke \downarrow .
- U području za odabir stila prikaza možete pomicati kursor pritiskom tipke za trenutno odabrani način prikaza \leftarrow , \rightarrow , **SINGLE** ili \square ili VIEW MODE na fotookviru više puta.

Napomena

Ako fotookvirom ne rukujete duže vrijeme, automatski će se odabrati stil na kojem se nalazi kursor.

Slideshow prikaz

Prikaz	Stil	Opis
 Slideshow	 Pojedinačni prikaz	Slike se prikazuju pojedinačno jedna za drugom.
	 Prikaz više slika	Prikazivanje više slika odjednom.
	 Prikaz sata	Prikazivanje slika jedne za drugom s trenutnim datumom i vremenom.
	 Prikaz kalendara	Prikazivanje slika jedne za drugom uz prikazivanje kalendara. Prikazani su trenutni datum i vrijeme.
	 Time Machine	Prikazivanje slika jedne za drugom s datumom i vremenom snimanja. Trenutni datum i vrijeme se ne prikazuju.
	 Nasumični prikaz	Prikazivanje slika uz nasumičnu izmjenu različitih stilova slideshova i efekata. U nasumičnom prikazu To je raspoloživo kad je [Shuffle] u [Slideshow Settings] podešen na [ON] (➡ str. 23).

Savjeti

- Pri odabiru slideshow prikaza možete odabrati interval, efekt, redoslijed ili efekt boje. Pogledajte "Promjena postavki za slideshow" (str. 22).
- Pritisnete li  tijekom slideshova, aktivira se pojedinačni prikaz.

- Ako tijekom slideshova isključite i ponovno uključite fotookvir, slideshow ponovno počinje od zadnje gledane slike.

Prikaz sata i kalendara



Sat 1

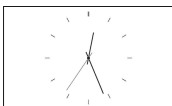

Sat 2

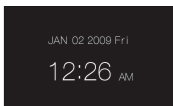

Sat 3

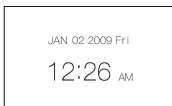

Sat 4

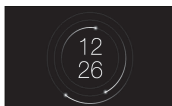

Sat 5

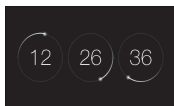

Sat 6



Sat 7



Sat 8

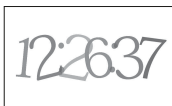

Sat 9

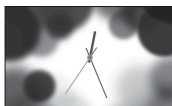

Sat 10



Sat 11



Kalendar 1



Kalendar 2



Kalendar 3



Lunarni kalendar
(ako u [Language
Setting] odaberete
[Simplified
Chinese])



Arapski kalendar
(ako u [Language
Setting] odaberete
[Arabic])







Perzijski kalendar
(ako u [Language
Setting] odaberete
[Persian])





Napomena

Kada su prikazani sat i kalendar, možete odabrati samo karticu  (Settings).

Pojedinačni prikaz slike (single image display)

Prikaz	Stil	Opis
SINGLE		Prikazuje cijelu sliku na zaslonu. Slike možete izmjenjivati pritiskom na tipke ◀/▶.
	Entire image	
		Prikazuje sliku preko cijelog zaslona. (Ovisno o formatu snimljene slike, rub slike će možda biti prikazan samo djelomično.) Slike možete izmjenjivati pritiskom na tipke ◀/▶.
	Fit to screen	
		Prikazuje informacije o slici, primjerice broj slike, naziv datoteke i datum snimanja tijekom prikaza cijele slike. Slike možete izmjenjivati pritiskom na tipke ◀/▶. Za pojedinosti o podacima o slikama pogledajte "O informacijama prikazanim na LCD zaslonu" (str. 21).
Entire image (with Exif)		
		Prikazuje informacije o slici, primjerice broj slike, naziv datoteke i datum snimanja u modu Fit to screen. (Ovisno o formatu snimljene slike, rub slike će možda biti prikazan samo djelomično.) Slike možete izmjenjivati pritiskom na tipke ◀/▶. Za pojedinosti o podacima o slikama pogledajte "O informacijama prikazanim na LCD zaslonu" (str. 21).
Fit to screen (with Exif)		

Indeksni prikaz slika

Prikaz	Stil	Opis
 Indeksni prikaz	 Index 1	Prikazuje niz većih sličica. Slike možete odabirati pritiskom na tipke ◀/▶/▼/▲.
	 Index 2	Prikazuje niz sličica. Slike možete odabirati pritiskom na tipke ◀/▶/▼/▲.
	 Index 3	Prikazuje niz manjih sličica. Slike možete odabirati pritiskom na tipke ◀/▶/▼/▲.

Savjeti

- Sličica (thumbnail) je slika malih dimenzija namijenjena indeksnom prikazivanju slika snimljenih digitalnim fotoaparatom.
- U indeksnom prikazu možete odabrati sliku pritiskom na tipke ◀/▶/▼/▲ i ↱. Aktivira se pojedinačni prikaz slika.

O informacijama prikazanim na LCD zaslonu

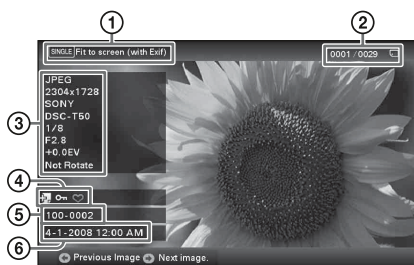

Prikazuju se sljedeće informacije.

- ① Način prikaza (u modu Single)
 - Entire image
 - Fit to screen
 - Entire image (with Exif)
 - Fit to screen (with Exif)
- ② Redni broj prikazane slike/Ukupni broj slika
Oznake medija za prikazanu sliku su sljedeće:

Ikone	Značenje
	Ugrađena memorija
	"Memory Stick"
	SD memorijska kartica
	xD-Picture Card

- ③ Detalji o slici
 - Format datoteke (JPEG(4:4:4), JPEG(4:2:2), JPEG(4:2:0), BMP, TIFF, RAW)
 - Broj piksela (širina × visina)
 - Naziv proizvođača spojene memorije
 - Naziv modela spojene memorije
 - Brzina zatvarača (npr.: 1/8)
 - Otvor blende (npr.: F2.8)
 - Ekspozicija (npr.: +0.0EV)
 - Podaci o rotiranju slike

④ Informacije o postavkama

Ikone	Značenje
	Oznaka zaštite
	Oznaka pridijeljene datoteke (Prikazana kad postoji pridijeljena datoteka poput videozapisa ili minijaturne slike za e-mail.)
	Prikazuje se ako ste slici pridijelili oznaku.

⑤ Broj slike (broj mape-datoteke)

Prikazuje se ako je slika kompatibilna s DCF standardom.

Ako slika nije kompatibilna s DCF standardom, prikazuje se naziv datoteke. Ako ste datoteku imenovali ili preimenovali na računalu te njezin naziv sadržava i druge znakove uz alfanumeričke, fotookvir možda neće taj naziv prikazivati pravilno. Također, za datoteku načinjenu na računalu ili drugom uređaju, fotookvir može prikazati najviše 10 znakova od početka naziva datoteke.

Napomena





Moguće je prikaz samo alfanumeričkih znakova.

⑥ Datum/vrijeme snimanja

Uživanje u slideshow prikazu

1 Pritisnite  (SLIDE-SHOW).

Savjeti

- Pri uporabi tipaka na fotookviru, pritisnite VIEW MODE na gornjem dijelu poledine LCD zaslona, pritisnite  za pomak kursora u područje za odabir načina prikaza i pritisnite  za odabir opcije  (Slideshow).
- Kad se kursor nalazi u području za odabir načina prikaza, pomaknite ga u područje za odabir stila pritiskom tipke .
- Kad se kursor nalazi u području za odabir stila, možete ga pomaknuti višestrukim pritiskom na VIEW MODE.

Područje za odabir načina prikaza



Područje za odabir stila



2 Pritisnite , ,  za odabir željenog stila, a zatim pritisnite .





Pogledajte "Slideshow prikaz" (str. 17) za detalje o stilovima za slideshow.



Promjena postavki za slideshow

1 Pritisnite MENU.

2 Pritisnite  za odabir kartice  (Settings).

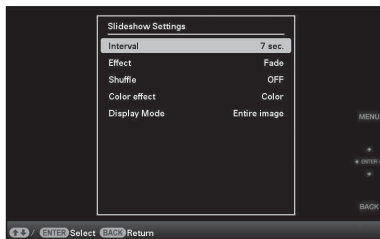
3 Pritisnite ,  za odabir [Slideshow Settings], a zatim pritisnite .



4 Pritisnite ,  za odabir opcije, a zatim pritisnite .

Za pojediniosti o podešavanju stavki pogledajte tablicu na idućoj stranici.

Napomene

- Prilikom odabira slideshow prikaza slika pohranjenih na memorijsku karticu imajte na umu sljedeće.
 - Zbog jedne od značajki memorijskih kartica, slike koje se često pregledavaju mogu pretrpjeti oštećenje podataka.
 - Nemojte podesiti dugotrajno slideshow prikazivanje malog broja slika. To može dovesti do oštećenja podataka.
 - Preporučujemo često pohranjivanje sigurnosnih kopija slika na memorijskoj kartici.
- Dok fotookvir, primjerice, prikazuje slideshow promjena nekih postavki nije moguća. Te opcije zasjenjene su sivom bojom i ne možete ih odabrati.
- Slideshow započinje od prve slike isključite li fotookvir ili ako ga resetirate.
- Presvjetao zaslon može izazivati mučninu. Pripazite da ne podesite preveliku svjetlinu zaslona prilikom uporabe fotookvira.

Opcija	Podešenje	Opis	
Slideshow Settings	Interval	Odaberite vrijednost od 3 s, 7 s*, 20 s, 1 min, 5 min, 30 min, 1 sat, 3 sata, 12 sati ili 24 sata za interval između slika. Napomena Slike se možda neće izmjenjivati sukladno podešenom intervalu, što će ovisiti o stilu slideshow, efektu boje ili veličini slike.	
	Effect	Center cross	Prijelaz na sljedeću sliku na način da se prethodna slika pomiče iz središta u jedan od četiri ugla.
		Vert. blinds	Prijelaz na sljedeću sliku kao da se okomito spušta zastor.
		Horiz. blinds	Prijelaz na sljedeću sliku kao da se zastor vuče vodoravno.
		Fade*	Prijelaz na sljedeću sliku iščezavanjem trenutne slike i polaganim pojavljivanjem sljedeće slike.
		Wipe	Prijelaz na sljedeću sliku kao da je trenutna slika izbrisana sa zaslona kako bi se vidjela sljedeća slika.
		Random	Koristi prethodnih pet efekata nasumice.
	Shuffle	ON	Slike se prikazuju nasumice.
		OFF*	Slike se prikazuju prema podešenju [Listing Order] iz [General Settings].
	Color effect	Color*	Slika se prikazuje u boji.
		Sepia	Slika se prikazuje smeđe tonirana.
		Monochrome	Crno-bijeli prikaz slike.
	Display Mode	Možete odabrati veličinu prikaza slike: Napomena Izvorna slika se ne mijenja.	
		Entire image*	Prikazuje sliku uvećanu na odgovarajuću veličinu. (Slika može biti prikazana s obrubom s gornje, donje, lijeve i desne strane.)
		Fit to screen	Uvećava središte slike kako bi se ispunio cijeli zaslon. Napomena Slika možda neće biti prikazana u veličinu koju ste podesili na izborniku budući da to ovisi o stilu slideshow.

Dodavanje slika s memorijske kartice u ugrađeno memoriju

Fotookvir možete koristiti kao digitalni album za spremanje važnih slika u ugrađenu memoriju.

Savjeti

- Pri spremanju slika u ugrađenu memoriju možete u opciji [Image import size] unutar izbornika odabrati hoće li se veličina slike optimizirati ili će se slika spremati kakva jest i bez kompresije (str. 35).
- Kada u opciji [Image import size] odaberete [Resize], u ugrađenu memoriju možete spremiti približno 500 slika. Odaberete li [Original], broj spremljenih slika može varirati ovisno o veličini originalne slikovne datoteke.

1 Pritisnite  (IMPORT) kad se na zaslону prikazuje slika pohranjena na memorijskoj kartici.

Savjet

Koristite li tipke na fotookviru, pritisnite MENU, odaberite karticu  (Editing) tipkama  , odaberite [Import] tipkama   i pritisnite .

Pojedinačni prikaz slike (single image display)

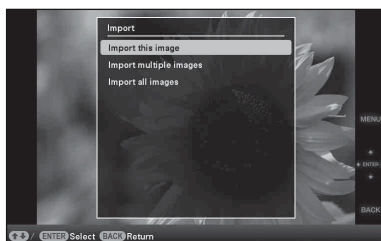

Slideshow prikaz

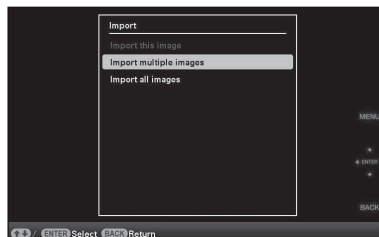

Indeksni prikaz slika



2 Pritisnite  /  za odabir [Import this image], [Import multiple images] ili [Import all images] i zatim pritisnite .

Odaberete li [Import this image], trenutno prikazana slika se dodaje u ugrađenu memoriju. Prijedite na korak 5. (Ta opcija se ne može odabrati u slideshow prikazu.)

Odaberete li [Import multiple images], sliku koju želite dodati možete odabrati u popisu slika. Prijedite na korak 3.

Odaberete li [Import all images], prikazuje se popis slika. Kvadratići za odabir koji stoje uz svaku sliku označeni su. Prijedite na korak 4.

- 3** Pritisnite $\leftarrow/\rightarrow/\downarrow/\uparrow$ za odabir slike koju želite dodati iz popisa i pritisnite \rightarrow . Odabranoj slici dodaje se "✓". Želite li dodati više slika odjednom, ponovite taj korak.

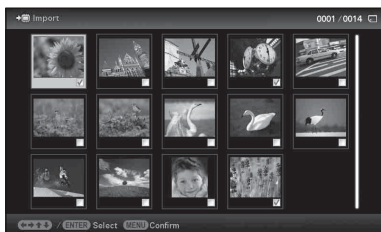

Želite li poništiti odabir, odaberite sliku i pritisnite \rightarrow . "✓" nestaje sa slike.

O razvrstavanju slika u popisu

Tijekom razvrstavanja:

Izlistaju se sve slike koje odgovaraju kriteriju razvrstavanja.

Ne tijekom razvrstavanja:

Izlistavaju se sve slike s memorije koja sadržava trenutno prikazanu sliku.

Pogledajte "Razvrstavanje slika (filtriranje)" (str. 30).

- 4** Pritisnite MENU.
Prikazuje se izbornik za odabir mape.

- 5** Pritisnite \downarrow/\uparrow za odabir željene mape i pritisnite \rightarrow .
Prikazuje se izbornik u kojem možete odabrati hoćete li sliku dodati u ugrađenu memoriju ili ne.



Savjet

Kad odaberete [New folder], automatski se kreira nova mapa.

- 6** Pritisnite \downarrow/\uparrow za odabir [Yes], a zatim pritisnite \rightarrow .

Slika se sprema u odabranu mapu u ugrađenoj memoriji.

- 7** Pritisnite \rightarrow dok se prikazuje izbornik za potvrdu.

Napomene

- Opcija "Import to the internal memory" nije raspoloživa za slike u ugrađenoj memoriji.
- Pri importiranju slika u ugrađenu memoriju izbjegavajte sljedeće. U protivnom možete oštetiti fotookvir, memorijsku karticu ili podatke:
 - Isključivanje
 - Uklanjanje memorijske kartice
 - Ulaganje druge kartice

Savjet

Veličinu sličice možete mijenjati pomoću [Q]/[Q] u popisu slika.

Odabir memorije za reprodukciju

Možete odabrati hoće li se prikazivati slike iz memorijske kartice ili ugrađene memorije.

1 Pritisnite SELECT DEVICE.

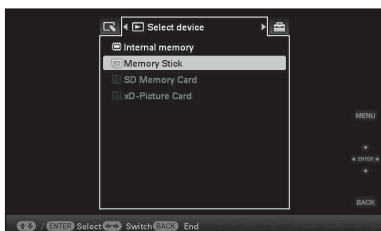

Savjeti

- Pri uporabi tipaka na uređaju pritisnite MENU i tipkama \leftarrow/\rightarrow odaberite karticu \square (Select device).
- Ako nije uložena memorijska kartica koju želite odabrati, umetnite je sada.

Napomena

U prikazu sata i kalendara ne možete odabrati karticu \square (Select device).

2 Pritisnite \downarrow/\uparrow za odabir željene memorije za prikaz, a zatim pritisnite \downarrow/\uparrow . Prikazuju se slike iz odabrane memorije.

Savjet

Pretraživanje se automatski poništi promijenite li memoriju za reprodukciju tijekom pretraživanja.

Eksportiranje slike iz ugrađene memorije na memorijsku karticu

Slike iz ugrađene memorije možete eksportirati na svoju memorijsku karticu.

- 1 Pritisnite MENU kad se na zaslonu prikazuje slika pohranjena u ugrađenu memoriju.
- 2 Pritisnite \leftarrow/\rightarrow za odabir kartice \square (Editing).
- 3 Pritisnite \downarrow/\uparrow za odabir [Export], a zatim pritisnite \downarrow/\uparrow .

Pojedinačni prikaz (Single image display)



- 4 Pritisnite \downarrow/\uparrow za odabir [Export this image], [Export multiple images] ili [Export all images] i zatim pritisnite \downarrow/\uparrow .

Odaberete li [Export this image], trenutno prikazana slika se eksportira na memorijsku karticu. Prijedite na korak 7. (Ta opcija se ne može odabrati u slideshow prikazu.) Odaberete li [Export multiple images], sliku koju želite eksportirati možete odabrati u popisu slika. Prijedite na korak 5. Odaberete li [Export all images], prikazuje se popis slika. Kvadratići za odabir koji stoje uz svaku sliku označeni su. Prijedite na korak 6.

5 Pritisnite $\leftarrow/\rightarrow/\downarrow/\uparrow$ za odabir slike koju želite eksportirati iz popisa i zatim pritisnite \rightarrow .

Odabranoj slici dodaje se "✓".

Želite li eksportirati više slika odjednom, ponovite taj korak.

Želite li poništiti odabir, odaberite sliku i pritisnite \rightarrow . "✓" nestaje sa slike.

O razvrstavanju slika u popisu

Tijekom razvrstavanja:

Izlistaju se sve slike koje odgovaraju kriteriju razvrstavanja.

Ne tijekom razvrstavanja:

Izlistava sve slike iz ugrađene memorije.

Pogledajte "Razvrstavanje slika (filtriranje)" (str. 30).

6 Pritisnite MENU.

Prikazuje se izbornik za odabir memorijske kartice na koju želite eksportirati slike.

7 Pritisnite \downarrow/\uparrow za odabir memorijske kartice na koju želite eksportirati sliku, a zatim pritisnite \rightarrow .



8 Pritisnite \downarrow/\uparrow za odabir određene mape, a zatim pritisnite \rightarrow . Prikazuje se izbornik u kojem možete odabrati hoćete li slike eksportirati ili ne.



Savjet

Kad odaberete [New folder], automatski se kreira nova mapa.

9 Pritisnite \downarrow/\uparrow za odabir [Yes], a zatim pritisnite \rightarrow .

Eksportiranje je dovršeno.

10 Pritisnite \rightarrow dok se prikazuje izbornik za potvrdu.

Slika se kopira u odabranu memorijsku karticu.

Napomena

Pri eksportiranju slike izbjegavajte sljedeće. U protivnom možete oštetiti fotookvir, memorijsku karticu ili podatke:

- Isključivanje
- Uklanjanje memorijske kartice
- Ulaganje druge kartice

Savjeti

- Možete također koristiti tipku MENU na fotookviru.
- Veličinu sličice možete mijenjati pomoću [\mathbb{R} / \mathbb{Q}] u popisu slika.
- Svaka memorija koju fotookvir ne prepozna prikazuje se sivo i ne možete je odabrati.

Brisanje slike

- 1 Pritisnite  (DELETE) kad se na zaslonu prikazuje slika.

Savjet





Koristite li tipke na fotookviru, pritisnite MENU, odaberite karticu  (Editing) tipkama /, odaberite [Delete] tipkama / i pritisnite .

- 2 Pritisnite / za odabir [Delete this image], [Delete multiple images] ili [Delete all images] i zatim pritisnite .

Odaberete li [Delete this image], trenutno prikazana slika se briše. Prijedite na korak 5. (Ta opcija se ne može odabrati u slideshow prikazu.)

Odaberete li [Delete multiple images], sliku koju želite izbrisati možete odabrati u popisu slika. Prijedite na korak 3.

Odaberete li [Delete all images], prikazuje se popis slika. Kvadratići za odabir koji stoje uz svaku sliku označeni su. Prijedite na korak 4.

- 3 Pritisnite /// za odabir slike iz popisa koju želite izbrisati i zatim pritisnite .

Odabranoj slici dodaje se "✓".

Želite li izbrisati više slika odjednom, ponovite taj korak.

Želite li poništiti odabir, odaberite sliku i pritisnite . "✓" nestaje sa slike.

O razvrstavanju slika u popisu

Tijekom razvrstavanja:



Izlistaju se sve slike koje odgovaraju kriteriju razvrstavanja.

Ne tijekom razvrstavanja:

Izlistavaju se sve slike s memorije koja sadržava trenutno prikazanu sliku.

Pogledajte "Razvrstavanje slika (filtriranje)" (str. 30).

- 4 Pritisnite MENU.
Prikazuje izbornik za potvrdu brisanja.



- 5 Pritisnite / za odabir [Yes], a zatim pritisnite .
Slika je izbrisana.

- 6 Pritisnite  dok se prikazuje izbornik za potvrdu.













Napomene

- Pri brisanju slike izbjegavajte sljedeće. U protivnom možete oštetiti fotookvir, memorijsku karticu ili podatke:
 - Isključivanje
 - Uklanjanje memorijske kartice
 - Ulaganje druge kartice
- Kad se na zaslonu prikaže poruka [Cannot delete a protected file.], slikovna datoteka je na računalo bila podešena na "Read Only". U tom slučaju spojite fotookvir na računalo i izbrišite datoteku pomoću računala.
- Ukupan kapacitet ugrađene memorije nije jednak preostalom kapacitetu čak ni neposredno nakon formatiranja.
- Jednom kad je brisanje započelo, izbrisana slika ne može se vratiti čak ni ako zaustavite brisanje. Slike izbrišite jedino nakon što ste se uvjerali da ih doista želite izbrisati.

Savjet

Veličinu sličice možete mijenjati pomoću / u popisu slika.

Za formatiranje ugrađene memorije

- 1 Pritisnite MENU.
- 2 Pritisnite / za odabir kartice  (Settings).
- 3 Pritisnite / za odabir [Initialize], a zatim pritisnite .
- 4 Pritisnite / za odabir [Format internal memory], a zatim pritisnite .
Prikazuje se izbornik za formatiranje ugrađene memorije.
- 5 Pritisnite / za odabir [Yes], a zatim pritisnite .

Registriranje oznake

Slideshow možete načiniti i samo od slika koje ste prethodno odabrali i označili. Koje slike imaju oznake lako ćete vidjeti na indeksnom ili pojedinačnom prikazu.

- 1 Pritisnite ♥ (MARKING) kad se na zaslonu prikazuje slika.

Savjet

Koristite li tipke na fotookviru, pritisnite MENU, odaberite karticu  (Editing) tipkama ◀/▶, odaberite [Marking] tipkama ▼/▲ i pritisnite -↵.

- 2 Pritisnite ▼/▲ za odabir željene oznake i pritisnite -↵.

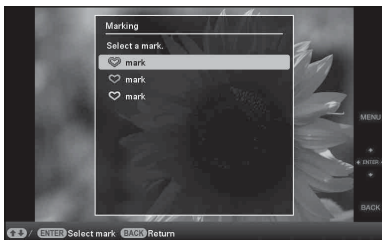

- 3 Pritisnite ▼/▲ za odabir [Mark this image], [Mark/Unmark multiple images] ili [Mark all images] i zatim pritisnite -↵.

Odaberete li [Mark this image], trenutno prikazana slika bit će označena i kao takva će se prikazivati i ubuduće. (Ta opcija se ne može odabrati u slideshow prikazu.)

Odaberete li [Mark/Unmark multiple images], sliku kojoj želite dodati oznaku možete odabrati u popisu slika. Prijedite na korak 4.

Odaberete li [Mark all images], prikazuje se popis slika. Kvadratići za odabir koji stoje uz svaku sliku označeni su. Prijedite na korak 5.

- 4 Pritisnite ◀/▶/▼/▲ za odabir slike koju želite označiti iz popisa i zatim pritisnite -↵.

Odabranj slici dodaje se "✓".

Želite li označiti više slika odjednom, ponovite taj korak.

Želite li poništiti odabir, odaberite sliku i pritisnite -↵. "✓" nestaje sa slike.

O razvrstavanju slika u popisu

Tijekom razvrstavanja:

Izlistaju se sve slike koje odgovaraju kriteriju razvrstavanja.

Ne tijekom razvrstavanja:

Izlistavaju se sve slike s memorije koja sadržava trenutno prikazanu sliku.

Pogledajte "Razvrstavanje slika (filtriranje)" (str. 30).

- 5 Pritisnite MENU.
Prikazuje se izbornik.

- 6 Pritisnite ▼/▲ za odabir [Yes], a zatim pritisnite -↵.
Odabranj slici dodaje se oznaka.

Za brisanje registrirane oznake

U koraku 3 odaberite [Unmark this image] ili [Unmark all images] i pritisnite -↵. Oznaku slike možete poništiti i uklaňanjem kvačice iz njezinog kvadratića za odabir.

- [Unmark this image]:
Uklanja oznaku s trenutno prikazane slike. (Ta opcija se ne može odabrati u slideshow prikazu.)
- [Unmark all images]:
Tijekom razvrstavanja:
Uklanja oznake sa svih slika koje ispunjavaju kriterije razvrstavanja.
Ne tijekom razvrstavanja:
Uklanja oznake sa svih slika iz memorije koja sadržava trenutno prikazanu sliku.

Napomena

Oznaka se sprema samo ako je registrirana sa slikom u ugrađenoj memoriji. Oznaka registrirana za sliku na memorijskoj kartici se uklanja pri isključenju fotookvira ili ako promijenite memoriju za prikaz slike.

Savjeti

- Možete odabrati između 3 vrste oznaka.
- Veličinu sličice možete mijenjati pomoću [Q/⇧] u popisu slika.

Razvrstavanje slika (filtriranje)

Slike pohranjene u ugrađenu memoriju ili na memorijsku karticu možete razvrstati prema datumu, mapi, orijentaciji slike ili oznakama.

- 1** Pritisnite SORT kad se na zaslonu prikazuje slika.

Savjet

Koristite li tipke na fotookviru, pritisnite MENU, odaberite karticu  (Editing) tipkama **⇐/⇒**, odaberite [Sort] tipkama **▼/▲** i pritisnite **↕**.

- 2** Odaberite način razvrstavanja tipkama **▼/▲** i pritisnite **↕**.

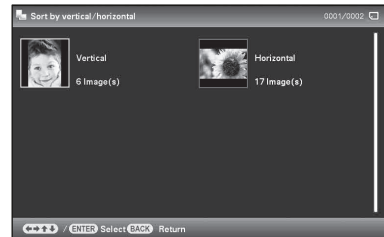

- [Sort by date]:
Filtriranje prema datumu snimanja.
- [Sort by folder]:
Filtriranje prema mapi.
- [Sort by vertical/horizontal]:
Filtriranje prema orijentaciji slike.
- [Sort by mark]:
Filtriranje prema oznaci.

- 3** Pritisnite **⇐/⇒/▼/▲** za odabir željene opcije, a zatim pritisnite **↕**.

Za poništenje razvrstavanja

Pritisnite MENU dok su prikazane razvrstane slike, odaberite [Exit sort (show all photos)] i pritisnite ↵.

Za promjenu načina razvrstavanja

Pritisnite BACK dok su prikazane razvrstane slike.

Napomene

- Tijekom razvrstavanja nemojte isključivati fotookvir niti uklanjati memorijsku karticu. U protivnom možete oštetiti fotookvir, memorijsku karticu ili podatke:
- Razvrstavanje se automatski poništava u sljedećim slučajevima:
 - Pri promjeni memorije za reprodukciju.
 - Ako ste razvrstali slike na memorijskoj kartici i uklonili tu memorijsku karticu.

Podешavanje veličine i orijentacije slike

Povećavanje/smanjivanje slike

Slike možete povećavati i smanjivati u pojedinačnom prikazu.

Za povećavanje slike, pritisnite ⊕ (povećavanje) na daljinskom upravljaču. Za smanjenje uvećane slike, pritisnite ⊖ (smanjivanje).

Svakim pritiskom tipke ⊕ izvodi se dodatno uvećavanje slike. Sliku možete uvećati najviše 5 puta u odnosu na veličinu originala. Uvećanu sliku možete pomicati gore, dolje, lijevo i desno.

Za pohranjivanje uvećane ili smanjene slike (orezivanje i spremanje)

- ① Pritisnite MENU dok je prikazana uvećana ili smanjena slika.
- ② Pritisnite ▼/▲ za odabir načina pohranjivanja. Odaberete li [Save as new image], pohranjuje se kopija slike. Prijedite na korak ③. Odaberete li [Overwrite], nova slika će zamijeniti staru. Prijedite na korak ⑤.
- ③ Pritisnite ▼/▲ za odabir memorije na koju želite pohraniti sliku, zatim pritisnite ↵.
- ④ Pritisnite ▼/▲ za odabir određene mape, a zatim pritisnite ↵.
- ⑤ Pritisnite ▼/▲ za odabir [Yes] pa pritisnite ↵. Slika je pohranjena.
- ⑥ Kad se po dovršetku pohrane slike prikaže izbornik za potvrdu, pritisnite ↵.

Savjet

Pomaknete li uvećanu sliku tipkama ◀/▶/▼/▲ i pritisnete MENU u koraku ①, slika se reže u prikazanu veličinu i pohranjuje.

Napomene

- Snimati (Overwrite) možete samo preko JPEG datoteka (ekstenzija: JPG).
- Uvećavanje slike može joj smanjiti kvalitetu ovisno o veličini.

- Nije moguće uvećati sliku tipkama na fotookviru.

Rotiranje slike

Možete rotirati sliku u pojedinačnom prikazu.

U izborniku fotookvira.

- 1 Pritisnite MENU u pojedinačnom prikazu.
- 2 Pritisnite \leftarrow/\rightarrow za odabir kartice  (Editing).
- 3 Pritisnite \downarrow/\uparrow za odabir [Rotate], a zatim pritisnite \rightarrow .



- 4 Pritisnite \downarrow/\uparrow za odabir smjera rotacije, a zatim pritisnite \rightarrow .
 - \rightarrow :
Rotira sliku 90 stupnjeva udesno.
 - \leftarrow :
Rotira sliku 90 stupnjeva ulijevo.
- 5 Pritisnite \downarrow/\uparrow za odabir [OK], a zatim pritisnite \rightarrow .

Savjeti

- Sliku možete također rotirati tipkom \rightarrow (ROTATE) na daljinskom upravljaču. Slika se rotira 90 stupnjeva ulijevo pri svakom pritisku tipke.
- Za sliku s ugrađene memorije će se rotacija sačuvati i nakon isključenja fotookvira.
- Slike možete rotirati i u indeksnom prikazu.

Promjena postavki automatskog uključivanja/isključivanja

Možete koristiti funkciju timera kako biste automatski uključili ili isključili fotookvir.

- 1 Pritisnite MENU.
- 2 Pritisnite \leftarrow/\rightarrow za odabir kartice  (Settings).
- 3 Pritisnite \downarrow/\uparrow za odabir [Auto Power ON/OFF], a zatim pritisnite \rightarrow . Prikazuje se izbornik za podešavanje vrijednosti za [Auto power ON/OFF].

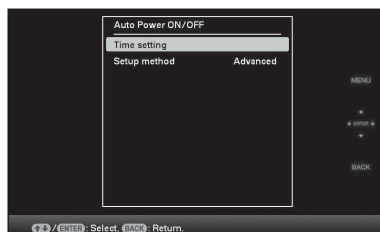

- 4 Pritisnite \downarrow/\uparrow za odabir [Setup method], a zatim pritisnite \rightarrow . Zatim pritisnite \downarrow/\uparrow za odabir [Simple] ili [Advanced] i pritisnite \rightarrow .
[Simple]:
Precizno podešava automatsko uključivanje/isključivanje, s vremenskim jedinicama od jedne minute.
[Advanced]:
Podešava automatsko uključivanje/isključivanje na odabrani dan u tjednu, s vremenskim jedinicama od jednoga sata.

5 Pritisnite \downarrow/\uparrow za odabir [Time Setting], a zatim pritisnite \leftarrow/\rightarrow .

[Simple]

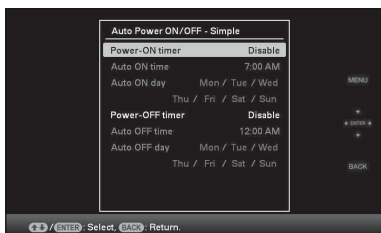

- ① Odaberite stavku za koju želite podesiti vrijeme.

Pritisnite \downarrow/\uparrow za odabir [Power-ON timer] ili [Power-OFF timer] i pritisnite \leftarrow/\rightarrow .

Zatim pritisnite \downarrow/\uparrow za odabir [Enable] i pritisnite \leftarrow/\rightarrow .

- ② Podesite vrijeme u koje želite aktivirati Power-ON timer ili Power-OFF timer. Pritisnite \downarrow/\uparrow za odabir [Auto ON time] ili [Auto OFF time] i pritisnite \leftarrow/\rightarrow . Pritisnite \leftarrow/\rightarrow za odabir sata ili minuta, pritisnite \downarrow/\uparrow za podešavanje sata ili minuta i na koncu pritisnite \leftarrow/\rightarrow .

- ③ Podesite dan u tjednu za aktivaciju timera. Pritisnite \downarrow/\uparrow za odabir [Auto ON day] ili [Auto OFF day] i pritisnite \leftarrow/\rightarrow . Pritisnite \downarrow/\uparrow za odabir dana na koji želite aktivirati timer i pritisnite \leftarrow/\rightarrow za označavanje tog dana.

Pritisnite \downarrow/\uparrow za pomak kursora na [OK] i pritisnite \leftarrow/\rightarrow .

[Advanced]



- ① Pritisnite $\leftarrow/\rightarrow/\downarrow/\uparrow$ za odabir vremena za uporabu funkcije automatskog uključivanja/isključivanja.

Funkciju možete podesiti prema danu u tjednu u vremenskim jedinicama od jednoga sata.

Boja odabrane vremenske zone promijenit će se u plavu nakon što pritisnete \leftarrow/\rightarrow .

Fotookvir će se uključiti kad nastupi vrijeme plave vremenske zone. Boja odabranog vremena mijenja se u sivu nakon što odaberete plavu vremensku zonu i pritisnete \leftarrow/\rightarrow .

Fotookvir će se isključiti dok se nalazi u svojoj vremenskoj zoni.

Savjet

Za vrijeme korištenja fotookvira napajanje će se automatski isključiti u vrijeme koje ste podesili pod opcijom [Power-OFF timer].

Tijekom pripravnog stanja fotookvir će se automatski uključiti u vrijeme koje ste podesili pod opcijom [Power-ON timer].

- ② Pritisnite $\leftarrow/\rightarrow/\downarrow/\uparrow$ za odabir [OK], a zatim pritisnite \leftarrow/\rightarrow .

6 Pritisnite MENU.

Mijenjanje postavki

Možete promijeniti sljedeće postavke.

- Slideshow Settings
- Auto Power ON/OFF
- Date/time Settings
- General Settings (Listing Order, Sony logo ON/OFF* i sl.)
 - * Funkcija uključivanja Sonyjevog logotipa je raspoloživa samo za DPF-D75/D85/D95.
- Language Setting
- Initialize

Postupak podešavanja

- 1 Pritisnite MENU.
- 2 Pritisnite \leftarrow/\rightarrow za odabir kartice  (Settings).

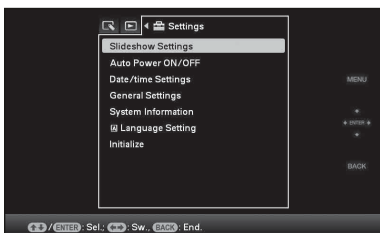

- 3 Pritisnite \downarrow/\uparrow za odabir opcije koju želite promijeniti, a zatim pritisnite \leftarrow/\rightarrow .

Prikazuje se izbornik s postavkama za odabranu opciju.

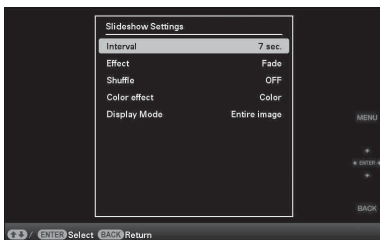

Primjerice, kad odaberete [Slideshow Settings].

- 4 Pritisnite \downarrow/\uparrow za odabir opcije koju želite promijeniti, a zatim pritisnite \leftarrow/\rightarrow .

To vam omogućuje da podesite svaku od opcija (str. 35).

Napomena

Dok fotookvir, primjerice, prikazuje slideshow promjena postavki za neke opcije nije moguća. One su prikazane sivom bojom i ne možete ih odabrati.

- 5 Pritisnite \downarrow/\uparrow za odabir vrijednosti, a zatim pritisnite \leftarrow/\rightarrow .
Vrijednost se mijenja kod svakog pritiska tipaka \downarrow/\uparrow . U slučaju numeričke vrijednosti, pritisnite \uparrow za povećanje vrijednosti ili pritisnite \downarrow za smanjenje vrijednosti. Pritisnete li \leftarrow/\rightarrow , podešenje se potvrdi.

- 6 Pritisnite MENU.
Izbornik se zatvori.

Za resetiranje na tvornička podešavanja

- 1 Pritisnite MENU, a zatim pritiskom na tipke $\leftarrow/\rightarrow/\downarrow/\uparrow$ odaberite  (Settings) - [Initialize].
- 2 Pritisnite \downarrow/\uparrow za odabir [Initialize settings], a zatim pritisnite \leftarrow/\rightarrow .
Sve podešene vrijednosti, osim postavke sata, vraćaju se na tvornička podešavanja.

Savjet

Možete također koristiti tipku MENU na fotookviru.

Opcije za podešavanje

*: Tvorničke postavke

Opcija	Podešenje	Opis	
Slideshow Settings	Pogledajte "Uživanje u slideshow prikazu" (str. 22).		
Auto Power ON/OFF	Podešava funkciju timera koji može automatski uključiti ili isključiti fotookvir. Ovu funkciju možete koristiti sa sljedećim postavkama. (➡ str. 32)		
	Simple	Power-ON timer	Kad tu funkciju podesite na [Enable], možete podesiti timer (vrijeme/dan) i unijeti vrijeme za automatsko uključenje.
		Power-OFF timer	Kad tu funkciju podesite na [Enable], možete podesiti timer (vrijeme/dan) i unijeti vrijeme za automatsko isključenje.
	Advanced	OK	Povratak na prethodni izbornik nakon potvrde postupka.
		Cancel	Povratak na prethodni izbornik nakon poništenja postupka.
		Reset all	Brisanje svih podešenih vremena.
Setup method	Advanced*	Podešava automatsko uključivanje/isključivanje na odabrani dan u tjednu, s vremenskim jedinicama od jednoga sata.	
	Simple	Precizno podešava automatsko uključivanje/isključivanje, s vremenskim jedinicama od jedne minute.	
Date/time Settings	Podešava datum, vrijeme, prvi dan u tjednu, itd. (➡ str. 13)		
General Settings	Listing Order	Podešava redoslijed prikaza slika. Postavka se odnosi na redoslijed u opciji [Slideshow Settings].	
		Shoot. Date	Prikaz slika redoslijedom datuma snimanja.
		Number Order*	Prikaz slika prema njihovim rednim brojevima.
	Auto display orientation	ON*/OFF: Možete podesiti fotookvir da automatski detektira orijentaciju i pravilno okrene sliku.	
	LCD backlight	Omogućuje podešavanje svjetline pozadinskog osvjetljenja LCD zaslona na razinu od 1 do 10*.	
	Image import size	Resize*	Pri dodavanju snimaka iz memorijske kartice, ova postavka mijenja veličinu slika i sprema ih u ugrađenu memoriju. Možete pohraniti više slika, no zamjetljivo je smanjenje kvalitete u usporedbi s izvornom slikom pri reprodukciji na velikom monitoru pomoću računala ili drugog uređaja.
		Original	Sprema slike u ugrađenu memoriju bez kompresije. Nema gubitka kvalitete slike, no nećete ih moći pohraniti u većem broju.
	Sony logo ON/OFF (samo za DPF-D75/D85/D95)	ON*/OFF: Možete podesiti hoće li Sonyjev logo fotookvira svijetliti ili ne.	

Opcija	Podešenje	Opis	
System Information	Version	Prikazuje verziju softvera ugrađenog u fotookvir.	
	Internal memory	Memory capacity	Prikazuje maksimalni kapacitet ugrađene memorije u početnom stanju.
		Remaining capacity	Prikazuje trenutno dostupan kapacitet ugrađene memorije.
Language Setting	<p>Podešava jezik izbornika na LCD zaslonu. Japanese, English*, French, Spanish, German, Italian, Russian, Korean, Simplified Chinese, Traditional Chinese, Dutch, Portuguese, Arabic, Persian, Hungarian, Polish, Czech, Thai, Greek, Turkish, Malay, Swedish, Norwegian, Danish, Finnish</p> <p>Napomena</p> <p>Tvorničko podešenje jezika nije isto za sva područja.</p>		
Initialize	Format internal memory	<p>Možete formatirati ugrađenu memoriju.</p> <p>Napomene</p> <ul style="list-style-type: none"> • Sve slike dodane u ugrađenu memoriju bit će izbrisane. • Nemojte ugrađenu memoriju formatirati pomoću spajanja na računalo. 	
	Initialize settings	Vraća sve postavke, osim tekućeg datuma/vremena podešenog pod [Date/time Settings], na njihova tvornička podešenja.	

Spajanje na računalo

Fotookvir možete spojiti na računalo radi prikaza i kopiranja slika s ugrađene memorije fotookvira na računalo i kopiranja slika s računala na fotookvir.

Sistemske zahtjevi

Za spajanje računala koje ćete koristiti s fotookvirom, ono treba zadovoljiti sljedeće sistemske zahtjeve.

■ Windows

Preporučeni OS: Microsoft Windows 7/
Windows Vista SP2/Windows XP SP3

Priključnica: USB priključnica

■ Macintosh

Preporučeni OS: Mac OS (v10.4 ili noviji)

Priključnica: USB priključnica

Napomene

- Ako se na računalo spoji više USB uređaja ili ako se koristi hub, mogući su problemi. U tom slučaju smanjite broj priključenih USB uređaja.
- Fotookvirom ne možete upravljati s drugog USB uređaja koji se koristi istovremeno.
- Nemojte odspajati USB kabel tijekom podatkovne komunikacije.
- Nije zajamčen rad sa svim računalima koja zadovoljavaju navedene sistemske uvjete.
- Potvrđen je rad fotookvira u slučaju spajanja na računalo ili na Sonyjev digitalni fotopisač. Kad se na fotookvir spajaju ostali uređaji, ti uređaji možda neće prepoznati ugrađenu memoriju fotookvira.

Spajanje na računalo radi razmjene slika

Napomena

Ovo poglavlje pokazuje primjer spajanja uz uporabu sustava Windows Vista. Ovisno o operativnom sustavu, prikaz na zaslonu i postupci mogu se razlikovati.

- 1** Spojite fotookvir na napajanje. (➔ isporučene Upute za uporabu, str. 12)
- 2** Povežite računalo i fotookvir dodatno nabavljivim USB kabelom.

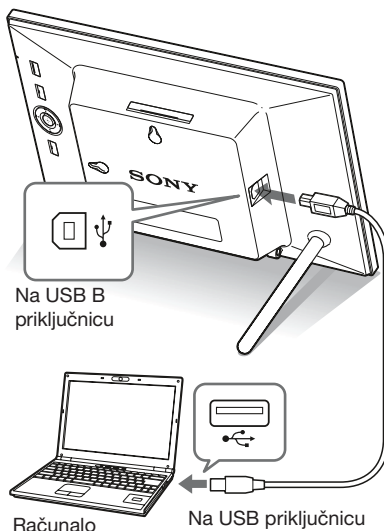

Napomena

Koristite B-tip USB kabela koji je kraći od 3 metra.

- 3** Uključite fotookvir. (➔ str. 12)

4 Kada se na zaslonu računala pojavi [Auto Play] izbornik, kliknite na opciju [Open folder to view files].

Ako se izbornik [AutoPlay] ne pojavi, kliknite na opciju [Computer (My Computer)] u izborniku Start, a zatim otvorite uklonjivi disk.

5 Pomaknite kursor u ovom izborniku i upotrijebite desni klik, a zatim klikom odaberite [New] - [Folder].

Imenujte novu mapu. U ovim uputama kao primjer za ime mape korišteno je ime "sony".

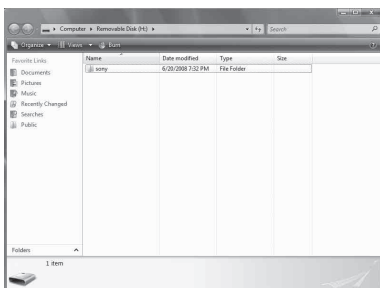

6 Kliknite dvaput na tipku miša kako biste otvorili mapu "sony".

7 Otvorite mapu koja sadrži slikovne datoteke koje želite kopirati, a zatim pomoću funkcije "drag-and-drop" kopirajte željene datoteke.



Napomene

- Kad se slike s računala spremaju u ugrađenu memoriju fotookvira, potrebno je kreirati mapu u ugrađenoj memoriji i pohraniti ih u nju. Ne kreirate li mapu, moći ćete pohraniti samo do 512 slika. Osim toga, broj slika može biti i manji ovisno o duljini naziva datoteke ili vrsti znakova.
- Kada se slike editiraju ili pohranjuju na računalo, datum modifikacije može se promijeniti. U tom slučaju se indeksni ili neki drugi prikaz možda neće odvijati redoslijedom prema datumu snimanja zbog njegove izmjene.
- Kad se slike s računala spremaju u ugrađenu memoriju fotookvira, slikovne datoteke se pohranjuju bez kompresije. Zbog toga ćete u ugrađenu memoriju fotookvira moći pohraniti manje slika.

- Neke slikovne datoteke kreirane ili editirane na računalo nije moguće prikazivati. Datoteke računala u "Read only" modu nije moguće izbrisati na fotookviru. Prije pohranjivanja slikovnih datoteka s računala na fotookvir, poništite opciju "Read only".

Odspajanje s računala

Odspojite USB kabel ili isključite fotookvir nakon što ga odspojite s računala.

- 1** Kliknite dvaput na ikonicu  u traci sa zadacima.
- 2** Kliknite na  (USB Mass Storage Device) → [Stop].
- 3** Nakon odabira pogona koji želite odspojiti kliknite na [OK].

Pojavi li se poruka o pogrešci

U slučaju greške, na LCD zaslonu fotookvira može se prikazati jedna od sljedećih poruka greške. Za rješavanje problema postupite prema odgovarajućem savjetu iz sljedeće tablice.

Poruka o pogrešci	Značenje/Rješenja
No Memory Stick. / No SD Memory Card. / No xD-Picture Card.	<ul style="list-style-type: none">Memorijska kartica nije uložena u utor. Uložite memorijsku karticu u odgovarajući utor. (➡ str. 14)
An incompatible Memory Stick is inserted. / An incompatible SD Memory Card is inserted. / An incompatible xD-Picture Card is inserted.	<ul style="list-style-type: none">Uložena je memorijska kartica koju fotookvir ne podržava. Koristite memorijsku karticu koju fotookvir podržava.
No images on file.	<ul style="list-style-type: none">Na memorijskoj kartici nema slikovnih datoteka koje se mogu prikazivati na zaslonu fotookvira. Koristite memorijsku karticu koja sadržava slikovne datoteke koje se mogu prikazati ovim fotookvirom.
Cannot delete a protected file.	<ul style="list-style-type: none">Za brisanje zaštićene datoteke, poništite zaštitu na vašem digitalnom fotoaparatu ili računalu.
Memory card is protected. Remove protection then try again.	<ul style="list-style-type: none">Memorijska kartica je zaštićena protiv snimanja. Pomaknite preklopkicu zaštite u položaj u kojem je snimanje omogućeno. (➡ str. 45)
The Memory Stick is full. / The SD Memory Card is full. / The xD-Picture Card is full. / The internal memory is full.	<ul style="list-style-type: none">Nije moguće pohraniti više podataka jer je kapacitet memorijske kartice ili ugrađene memorije popunjen. Izbrišite slike ili koristite memorijsku karticu na kojoj ima slobodnog kapaciteta.
Error reading the Memory Stick. / Error reading the SD Memory Card. / Error reading the xD-Picture Card. / Error reading the internal memory.	<ul style="list-style-type: none">Za memorijsku karticu: Pojavila se greška. Provjerite je li memorijska kartica uložena pravilno. Ako se poruka o grešci prikazuje često, provjerite stanje memorijske kartice na nekom drugom uređaju.Za ugrađenu memoriju: Formatirajte ugrađenu memoriju.
Write error on the Memory Stick. / Write error on the SD Memory Card. / Write error on the xD-Picture Card. / Write error on the internal memory.	<p>Napomena</p> <p>Pri formatiranju ugrađene memorije ne zaboravite da će se izbrisati sve slikovne datoteke dodane na nju.</p>
The Memory Stick is read only.	<ul style="list-style-type: none">Uložen je "Memory Stick-ROM". Za pohranu slika koristite preporučeni "Memory Stick".
The Memory Stick is protected.	<ul style="list-style-type: none">Uložen je zaštićeni "Memory Stick". Za editiranje i pohranu slika koristite vanjski uređaj kako biste uklonili zaštitu.

Poruka o pogrešci	Značenje/Rješenja
Memory card format not supported.	<ul style="list-style-type: none"> • Za memorijsku karticu koristite digitalni fotoaparat ili drugi uređaj kako biste je formatirali. <p>Napomena Formatiranjem memorijske kartice brišu se sve datoteke s nje.</p>
Cannot open the image.	<ul style="list-style-type: none"> • Fotookvir ne može prikazati ili otvoriti slikovnu datoteku čiji format ne podržava.

Pojavi li se problem

Prije odnošenja fotookvira na popravak, pokušajte primijeniti sljedeće savjete kako biste riješili problem. Ako problem postoji i dalje, obratite se prodavatelju Sonyjevih uređaja ili ovlaštenom Sonyjevom servisu.

Napajanje

Simptom	Provjera	Uzrok/Rješenja
Nije moguće uključiti fotookvir.	<ul style="list-style-type: none">• Je li pravilno priključen kabel napajanja?	→ Pravilno spojite utikač kabela napajanja.

Prikaz slika

Ako je fotookvir uključen ali ne prikazuje slike ili se ne mogu podešavati postavke izbornika, provjerite sljedeće.

Simptom	Provjera	Uzrok/Rješenja
Na zaslonu se ne prikazuju slike.	<ul style="list-style-type: none">• Je li memorijska kartica uložena pravilno?	→ Pravilno uložite memorijsku karticu. (→ str. 14)
	<ul style="list-style-type: none">• Sadržava li memorijska kartica slike pohranjene digitalnim fotoaparatom ili drugim uređajem?	→ Uložite memorijsku karticu koja sadržava slike. → Provjerite formate datoteka koje ovaj fotookvir može prikazati. (→ Pogledajte Upute za uporabu, str. 27)
	<ul style="list-style-type: none">• Je li format datoteke kompatibilan s DCF standardom?	→ Fotookvir možda neće moći prikazati datoteku koja nije kompatibilna s DCF standardom, iako se ona može prikazati na računalu.
	<ul style="list-style-type: none">• Je li fotookvir u modu prikaza sata i kalendara?	→ Podesite fotookvir u drugi modu prikaza. (→ str. 15)
Slike se ne prikazuju prema datumu snimanja.	<ul style="list-style-type: none">• Jesu li slike pohranjene s računala?• Jesu li slike bile editirane na računalu?	→ Kada se slike editiraju ili pohranjuju na računalo, datum modifikacije može se promijeniti. Slike se tada prikazuju redoslijedom datuma izmjene umjesto prema datumu snimanja.

Simptom	Provjera	Uzrok/Rješenja
Neke slike se ne prikazuju.	<ul style="list-style-type: none"> • Jesu li slike vidljive u indeksnom prikazu? 	<p>→ Ako je slika vidljiva u indeksnom prikazu ali nije moguć njezin pojedinačni prikaz, slikovna datoteka je možda oštećena iako je njena sličica dobro prikazana.</p> <p>→ Fotookvir možda neće moći prikazati datoteku koja nije kompatibilna s DCF standardom, iako se ona može prikazati na računalo.</p>
	<ul style="list-style-type: none"> • Pojavljuje li se donja oznaka u indeksnom prikazu? <div data-bbox="333 475 409 536" style="border: 1px solid black; width: 68px; height: 38px; margin: 10px auto; text-align: center; line-height: 38px;">?</div> <ul style="list-style-type: none"> • Jesu li slike kreirane aplikacijom na računalo? 	<p>→ Ako je prikazana oznaka iz lijevog stupca, fotookvir možda ne podržava tu slikovnu datoteku jer je to, primjerice, JPEG datoteka kreirana računalom. Također, fotookvir možda podržava tu slikovnu datoteku, ali ne sadrži podatke o sličici. Odaberite oznaku i pritisnite ↵ za prelazak na prikaz pojedinačne slike. Ako se oznaka iz lijevog stupca prikaže ponovno, slika se ne može prikazati jer je fotookvir ne podržava.</p>
	<ul style="list-style-type: none"> • Pojavljuje li se donja oznaka u indeksnom prikazu? <div data-bbox="333 775 409 836" style="border: 1px solid black; width: 68px; height: 38px; margin: 10px auto; text-align: center; line-height: 38px;">S</div>	<p>→ Ako je vidljiva oznaka iz lijevog stupca, fotookvir podržava tu datoteku, ali se podaci o sličici ili sama slika ne mogu otvoriti. Odaberite oznaku i pritisnite ↵. Ako se oznaka iz lijevog stupca prikaže ponovno, slika se ne može prikazati na fotookviru.</p>
	<ul style="list-style-type: none"> • Je li na memorijskoj kartici više od 4999 slika? 	<p>→ Fotookvir može reproducirati, pohraniti, izbrisati ili drukčije koristiti do 4999 slikovnih datoteka.</p>
	<ul style="list-style-type: none"> • Jeste li preimenovali datoteku računalom ili drugim uređajem? 	<p>→ Ako ste datoteku imenovali ili preimenovali na računalo te njezin naziv sadržava i druge znakove uz alfanumeričke, fotookvir možda neće prikazivati tu sliku.</p>
	<ul style="list-style-type: none"> • Ima li 5 ili više razina mapa u strukturi mapa na memorijskoj kartici? 	<p>→ Fotookvir ne može prikazati slike pohranjene u mapu na većoj razini od pete.</p>

Simptom	Provjera	Uzrok/Rješenja
Naziv datoteke nije prikazan pravilno.	<ul style="list-style-type: none"> Jeste li preimenovali datoteku računalom ili drugim uređajem? 	<p>→ Ako ste datoteku imenovali ili preimenovali na računalu te njezin naziv sadržava i druge znakove uz alfanumeričke, fotookvir možda neće taj naziv prikazivati pravilno. Također, za datoteku načinjenu na računalu ili drugom uređaju, fotookvir može prikazati najviše 10 znakova od početka naziva datoteke.</p> <p>Napomena</p> <p>Moguće je prikaz samo alfanumeričkih znakova.</p>

Pohrana ili brisanje slika

Simptom	Provjera	Uzrok/Rješenja
Ne možete pohraniti sliku.	<ul style="list-style-type: none"> Je li memorijska kartica zaštićena protiv snimanja? 	→ Isključite zaštitu i ponovno pokušajte snimanje.
	<ul style="list-style-type: none"> Je li zaštitni graničnik na memorijskoj kartici podešen u položaj [LOCK]? 	→ Pomaknite zaštitni graničnik u položaj u kojem je snimanje omogućeno.
	<ul style="list-style-type: none"> Je li memorijska kartica puna? 	→ Uložite memorijsku karticu s dovoljno slobodnog prostora. Ili izbrišite nepotrebne slike. (➡ str. 28)
	<ul style="list-style-type: none"> Je li ugrađena memorija puna? 	→ Izbrišite nepotrebne slike. (➡ str. 28)
	<ul style="list-style-type: none"> Jeste li slike s računala pohranili u ugrađenu memoriju bez kreiranja mape u njoj? 	→ Ne kreirate li mapu, moći ćete pohraniti samo do 512 slika. Osim toga, broj slika može biti i manji ovisno o duljini naziva datoteke ili vrsti znakova. Pri pohranjivanju slika s računala u ugrađenu memoriju, provjerite jeste li kreirali mapu i pohranite slike u nju.

Simptom	Provjera	Uzrok/Rješenja
Ne možete izbrisati sliku.	• Je li memorijska kartica zaštićena protiv snimanja?	→ Na uređaju koji koristite za podešavanje zaštite poništite zaštitu od snimanja i ponovno pokušajte brisanje.
	• Je li zaštitni graničnik na memorijskoj kartici podešen u položaj [LOCK]?	→ Pomaknite zaštitni graničnik u položaj u kojem je snimanje omogućeno.
	• Koristite li "Memory Stick-ROM"?	→ Nije moguće brisati slike s "Memory Stick-ROM" kartice niti je formatirati.
	• Je li slika zaštićena?	→ Provjerite podatke o slici u pojedinačnom prikazu. (➡ str. 21) → Slika s oznakom  podešena je na "Read Only". Ne možete je izbrisati pomoću fotookvira.
Slučajno ste izbrisali sliku.	—	→ Sliku nije moguće obnoviti kad se jednom izbriše.

Fotookvir

Simptom	Provjera	Uzrok/Rješenja
Ništa se ne događa pri rukovanju fotookvirom.	—	→ Isključite ga i ponovno uključite. (➡ str. 12)

Daljinski upravljač

Simptom	Provjera	Uzrok/Rješenja
Ništa se ne događa pri rukovanju daljinskim upravljačem.	• Je li baterija pravilno umetnuta u daljinski upravljač?	→ Zamijenite bateriju. (➡ str. 9) → Umetnite bateriju. (➡ str. 9) → Umetnite bateriju sukladno polaritetu. (➡ str. 9)
	—	→ Usmerite prednji kraj daljinskog upravljača prema pripadajućem senzoru na fotookviru. (➡ str. 9) → Otklonite sve predmete koji mogu predstavljati prepreku između daljinskog upravljača i senzora na fotookviru.
	• Je li umetnuta zaštitna folija?	→ Uklonite zaštitnu foliju. (➡ str. 9)

0 memorijskim karticama

"Memory Stick"

Vrste "Memory Stick" kartica koje fotookvir može koristiti

S fotookvirom možete koristiti sljedeće vrste "Memory Stick"^{*1} kartica:

Vrste "Memory Stick" kartica	Prikazivanje	Brisanje/ Pohrana
"Memory Stick" ^{*2} (nekompatibilan s "MagicGate")	OK	OK
"Memory Stick" ^{*2} (kompatibilan s "MagicGate")	OK ^{*5}	OK ^{*5}
"MagicGate Memory Stick" ^{*2}	OK ^{*5}	OK ^{*5}
"Memory Stick PRO" ^{*2}	OK ^{*5}	OK ^{*5}
"Memory Stick PRO-HG" ^{*2}	OK ^{*5*6}	OK ^{*5*6}
"Memory Stick Micro" ^{*3} ("M2" ^{*4})	OK ^{*5}	OK ^{*5}

^{*1} Fotookvir podržava FAT32. Fotookvir dokazano radi s "Memory Stick" karticama kapaciteta 32 GB ili manje, koje su proizvod tvrtke Sony Corporation. Međutim, ne jamčimo da će raditi sa svim "Memory Stick" medijima.

^{*2} Fotookvir je opremljen utorom kompatibilnim s medijem standardne i Duo veličine. Možete koristiti "Memory Stick" standardne veličine i "Memory Stick Duo" kompaktne veličine bez "Memory Stick Duo" adaptera.

^{*3} Kad koristite "Memory Stick Micro" s ovim fotookvirom, uvijek ga umetnite u M2 adapter.

^{*4} "M2" je kratica za "Memory Stick Micro". U ovom poglavlju, "M2" označava "Memory Stick Micro".

^{*5} Fotookvir ne podržava čitanje/snimanje podataka koje zahtijeva "MagicGate" zaštitu autorskog prava. "MagicGate" je općeniti naziv za tehnologiju zaštite autorskih prava koju je razvila tvrtka Sony te koristi provjeru i šifriranje.

^{*6} Fotookvir ne podržava 8-bitni paralelni prijenos podataka.

Napomene o uporabi

- Za najnovije informacije o vrstama "Memory Stick" kartica koje fotookvir podržava, pogledajte informacije o "Memory Stick" kompatibilnosti na Sony web stranici: <http://www.memorystick.com/en/support/support.html>
(Odaberite područje u kojem koristite fotookvir i odaberite "Digital Photo Frame" na stranici područja.)
- Nemojte umetati više od jedne "Memory Stick" kartice istovremeno.
- Koristite li karticu "Memory Stick Micro" s ovim fotookvirom, uvijek je umetnite u "M2" adapter.
- Uložite li "Memory Stick Micro" karticu u fotookvir bez "M2" adaptera, možda je nećete moći izvaditi.
- Uložite li "Memory Stick Micro" u "M2" adapter, te uložite "M2" adapter u "Memory Stick Duo" adapter, fotookvir možda neće raditi pravilno.
- Kad formatirate "Memory Stick", koristite funkciju formatiranja na vašem digitalnom fotoaparatu. Formatirate li "Memory Stick" računalom, slike se možda neće prikazivati pravilno.
- Formatiranjem kartice "Memory Stick" brišu se sve pa i zaštićene slike. Kako biste spriječili slučajno brisanje važnih podataka, provjerite sadržaj "Memory Stick" kartice prije formatiranja.
- Ne možete snimati, editirati ili brisati podatke ako je zaštitni graničnik u položaju LOCK.
- Na mjesto za naljepnicu nemojte stavljati ništa osim isporučene naljepnice. Kod postavljanja isporučene naljepnice, namjestite je na pripadajuće mjesto. Pazite da ne proviruje preko rubova kartice.

SD memorijska kartica

Utor za SD memorijsku karticu na fotookviru omogućuje vam uporabu sljedećih kartica:

- SD memorijska kartica*¹
- miniSD card, microSD card (Potreban je adapter.)*²
- SDHC memorijska kartica*³
- miniSDHC card, microSDHC card (Potreban je adapter.)*²
- MMC standardna memorijska kartica*⁴

Ne jamčimo da će sve vrste SD memorijskih kartica i MMC standardnih memorijskih kartica raditi pravilno.

*¹ Fotookvir je ispitan za funkcioniranje sa SD memorijskim karticama kapaciteta 2 GB ili manjeg.

*² Neki kartični adapteri raspoloživi u prodaji imaju priključke na poledini. Ta vrsta adaptera možda neće raditi pravilno s ovim fotookvirom.

*³ Fotookvir je ispitan za funkcioniranje sa SDHC memorijskim karticama kapaciteta 32 GB ili manjeg.

*⁴ Fotookvir je ispitan za funkcioniranje s MMC standardnim memorijskim karticama kapaciteta 2 GB ili manjeg.

Napomene o uporabi

Fotookvir ne podržava čitanje/snimanje podataka koje zahtijeva zaštitu autorskog prava.

xD-Picture Card

S xD-Picture Card utomom fotookvira možete koristiti xD-Picture Card*⁵. Nisu podržane sve funkcije memorijske kartice i ne jamčimo za sve vrste xD-Picture Card medija.

*⁵ Fotookvir je ispitan za funkcioniranje s xD-Picture Card memorijskim karticama kapaciteta 2 GB ili manjeg.

Napomene o uporabi memorijske kartice

- Pri uporabi kartice, umetnite je pravilno u odgovarajući utor.
- Kod ulaganja memorijske kartice, ona će ući u utor samo određenim dijelom, stoga je ne pokušavajte gurati nasilu jer tako možete oštetiti memorijsku karticu i/ili fotookvir.
- Nemojte vaditi karticu ili isključivati fotookvir dok fotookvir čita ili upisuje podatke, ili dok treperi indikator pristupa. U protivnom se podaci mogu izbrisati ili postati nečitljivi.
- Savjetujemo vam da načinite sigurnosne kopije važnih podataka.
- Fotookvir možda neće moći prikazati podatke obrađene računalom.
- Kad prenosite ili spremate karticu, stavite je u kutiju isporučenu s njom.
- Nemojte dirati priključke kartice rukama ili metalnim predmetom.
- Nemojte udarati, savijati ili bacati karticu.
- Nemojte rastavljati ili preinačivati karticu.
- Ne izlažite karticu vodi.
- Nemojte koristiti ili držati karticu na sljedećim mjestima:
 - Mjestima na kojima nisu zadovoljeni potrebni radni uvjeti, uključujući mjesta poput vruće unutrašnjosti vozila parkirano na suncu i/ili ljeti, na vanjskim mjestima izloženim izravnom suncu, ili pored grijalice.
 - Vlažnim mjestima ili mjestima s korozivnim tvarima.
 - Mjestima izloženim statičkom elektricitetu ili električnim smetnjama.

