

Δέκτης AV

Οδηγίες χρήσης

EL

Για να ακυρώσετε την οθόνη επίδειξης (Demo), ανατρέξτε στην ενότητα σελίδα 16.

Για τη σύνδεση/εγκατάσταση, ανατρέξτε στην ενότητα σελίδα 25.



* 4 6 8 6 1 3 7 4 1 * (1)

Για την ασφάλεια, φροντίστε να εγκαταστήσετε αυτήν τη μονάδα στο ταμπλό του αυτοκινήτου καθώς η πίσω πλευρά της μονάδας ζεσταίνεται κατά τη χρήση. Για λεπτομέρειες, βλ. «Σύνδεση/Εγκατάσταση» (σελίδα 25).

Η πινακίδα στοιχείων που αναφέρει την τάση λειτουργίας κ.λπ. βρίσκεται στο κάτω μέρος του περιβλήματος.

Προειδοποίηση

Για να αποτρέψετε την πυρκαγιά ή τον κίνδυνο ηλεκτροπληξίας, μην εκθέτετε τη μονάδα σε βροχή ή υγρασία.

Για την αποφυγή ηλεκτροπληξίας, μην ανοίγετε το περίβλημα. Αναθέστε την εκτέλεση εργασιών επιδιόρθωσης μόνο σε εξειδικευμένο προσωπικό.

Κατασκευάζεται στην Κίνα



Με το παρόν, η Sony Corporation δηλώνει ότι ο παρών εξοπλισμός συμμορφώνεται με τις ουσιαστικές απαιτήσεις και άλλες σχετικές διατάξεις της Οδηγίας 1999/5/EK.

Για λεπτομέρειες, επισκεφθείτε την ακόλουθη διεύθυνση URL:

<http://www.compliance.sony.de/>

Η εγκυρότητα της σήμανσης EK περιορίζεται μόνο στις χώρες εκείνες όπου έχει επιβληθεί νόμιμα, κυρίως στις χώρες του EOX (Ευρωπαϊκός Οικονομικός Χώρος).

Ειδιοποίηση για τους πελάτες: οι ακόλουθες πληροφορίες ισχύουν μόνο για εξοπλισμό που πωλείται σε χώρες στις οποίες ισχύουν οι οδηγίες της ΕΕ

Κατασκευαστής: Sony Corporation, 1-7-1 Konan Minato-ku Tokyo, 108-0075 Ιαπωνία

Για συμμόρφωση προϊόντων ΕΕ:

Sony Belgium, bijkantoor van Sony Europe Limited, Da Vincilaan 7-D1, 1935 Zaventem, Βέλγιο



Απόρριψη χρησιμοποιημένων μπαταριών και χρησιμοποιημένου ηλεκτρικού και ηλεκτρονικού εξοπλισμού (ισχύει στην Ευρωπαϊκή Ένωση και σε άλλες ευρωπαϊκές χώρες με ξεχωριστά συστήματα αποκομιδής)

Το σύμβολο αυτό επάνω στο προϊόν, τη μπαταρία ή τη συσκευασία υποδεικνύει ότι δεν πρέπει να μεταχειρίζεστε το προϊόν και τη μπαταρία ως κοινά οικιακά απορρίμματα. Σε ορισμένες μπαταρίες, το σύμβολο αυτό ενδέχεται να χρησιμοποιείται σε συνδυασμό με ένα χημικό σύμβολο. Τα χημικά σύμβολα του υδραργύρου (Hg) ή του μολύβδου (Pb) προστίθενται εάν η μπαταρία περιέχει περισσότερο από 0,0005% υδράργυρο ή 0,004% μολύβδο. Με τη διασφάλιση της σωστής απόρριψης αυτών των προϊόντων και μπαταριών συμβάλλετε στην αποτροπή ενδεχόμενων αρνητικών επιπτώσεων προς το περιβάλλον και την ανθρώπινη υγεία, οι οποίες, σε διαφορετική περίπτωση, θα μπορούσαν να προκληθούν από ακατάλληλη διαχείριση αποβλήτων. Η ανακύκλωση υλικών συμβάλλει στην εξοικονόμηση φυσικών πόρων.

Στην περίπτωση προϊόντων τα οποία για λόγους ασφάλειας, απόδοσης ή ακεραιότητας των δεδομένων απαιτούν μόνιμη σύνδεση με μια ενσωματωμένη μπαταρία, αυτή η μπαταρία θα πρέπει να αντικαθίσταται μόνο από εξειδικευμένο προσωπικό επισκευής. Για τη διασφάλιση της σωστής μεταχείρισης της μπαταρίας και του ηλεκτρικού και ηλεκτρονικού εξοπλισμού, παραδώστε αυτά τα προϊόντα στο τέλος της ωφέλιμης διάρκειας ζωής τους στο κατάλληλο σημείο συλλογής για την ανακύκλωση ηλεκτρικού και ηλεκτρονικού εξοπλισμού. Για τις μπαταρίες άλλου τύπου, ανατρέξτε στην ενότητα σχετικά με τη διαδικασία ασφαλούς αφαίρεσης της μπαταρίας από το προϊόν. Παραδώστε τη μπαταρία στο κατάλληλο σημείο συλλογής για την ανακύκλωση μεταχειρισμένων μπαταριών. Για λεπτομερείς πληροφορίες σχετικά με την ανακύκλωση αυτού του προϊόντος ή των μπαταριών, επικοινωνήστε με τις τοπικές δημοτικές αρχές, την υπηρεσία αποκομιδής οικιακών απορριμμάτων ή το κατάστημα από το οποίο αγοράσατε το προϊόν ή την μπαταρία.

Προειδοποίηση αν το σύστημα ανάφλεξης του αυτοκινήτου σας δεν έχει θέση ACC

Αφού στρέψετε το σύστημα ανάφλεξης στο ανενεργό, φροντίστε να πατήσετε και να κρατήσετε πατημένο το HOME στη μονάδα έως ότου οι ενδείξεις στην οθόνη εξαφανιστούν. Διαφορετικά, η οθόνη δεν σβήνει και αυτό εξαντλεί τη μπαταρία.

Αποποίηση σχετικά με τις υπηρεσίες που παρέχονται από τρίτα μέρη

Ενδέχεται να γίνει αλλαγή, αναστολή ή τερματισμός των υπηρεσιών που παρέχονται από τρίτα μέρη χωρίς ειδοποίηση. Η Sony δεν φέρει καμία ευθύνη για τις καταστάσεις αυτού του είδους.

Σημαντική σημείωση

Προσοχή

ΣΕ ΚΑΜΙΑ ΠΕΡΙΠΤΩΣΗ ΔΕΝ ΘΑ ΦΕΡΕΙ ΕΥΘΥΝΗ Η SONY ΓΙΑ ΟΠΟΙΑΔΗΠΟΤΕ ΠΑΡΕΠΟΜΕΝΗ, ΕΜΜΕΣΗ Ή ΤΥΧΑΙΑ ΖΗΜΙΑ Ή ΑΛΛΕΣ ΖΗΜΙΕΣ ΣΥΜΠΕΡΙΛΑΜΒΑΝΟΜΕΝΩΝ, ΧΩΡΙΣ ΠΕΡΙΟΡΙΣΜΟ, ΤΗΣ ΑΠΩΛΕΙΑΣ ΚΕΡΔΩΝ, ΤΗΣ ΑΠΩΛΕΙΑΣ ΕΙΣΟΔΗΜΑΤΩΝ, ΤΗΣ ΑΠΩΛΕΙΑΣ ΔΕΔΟΜΕΝΩΝ, ΤΗΣ ΑΠΩΛΕΙΑΣ ΧΡΗΣΗΣ ΤΟΥ ΠΡΟΪΟΝΤΟΣ Ή ΟΠΟΙΟΥΔΗΠΟΤΕ ΣΥΝΔΕΔΕΜΕΝΟΥ ΕΞΟΠΛΙΣΜΟΥ, ΧΡΟΝΟΥ ΜΗ ΛΕΙΤΟΥΡΓΙΑΣ ΚΑΙ ΧΡΟΝΟΥ ΤΟΥ ΑΓΟΡΑΣΤΗ ΠΟΥ ΣΥΝΔΕΕΤΑΙ Ή ΠΡΟΚΥΠΤΕΙ ΑΠΟ ΤΗ ΧΡΗΣΗ ΑΥΤΟΥ ΤΟΥ ΠΡΟΪΟΝΤΟΣ, ΤΟΥ ΥΛΙΚΟΥ ΤΟΥ/Η/ΚΑΙ ΤΟΥ ΛΟΓΙΣΜΙΚΟΥ ΤΟΥ.

Αγαπητέ πελάτη, αυτό το προϊόν περιλαμβάνει ένα ραδιοφωνικό πομπό.

Σύμφωνα με τον Κανονισμό αριθ. 10 της UNECE, οι κατασκευαστές ενός οχήματος μπορούν να επιβάλλουν ειδικούς όρους εγκατάστασης ραδιοφωνικών πομπών στα οχήματα. Ελέγξτε το εγχειρίδιο χρήσης του οχήματός σας ή επικοινωνήστε με τον κατασκευαστή του οχήματός σας ή την αντιπροσωπεία αυτοκινήτων σας, προτού εγκαταστήσετε αυτό το προϊόν στο όχημά σας.

Επείγουσες κλήσεις

Αυτό το handsfree BLUETOOTH αυτοκινήτου και η ηλεκτρονική συσκευή που είναι συνδεδεμένη στο handsfree λειτουργούν χρησιμοποιώντας ραδιοφωνικά σήματα, δίκτυα κινητής τηλεφωνίας και επίγεια, καθώς και λειτουργία προγραμματιζόμενη από το χρήστη, η οποία δεν μπορεί να εγγραφεί σύνδεση υπό όλες τις συνθήκες.

Για το λόγο αυτό, μη βασίζεστε αποκλειστικά σε οποιαδήποτε ηλεκτρονική συσκευή για ουσιαστική επικοινωνία (όπως επείγοντα ιατρικά περιστατικά).

Σχετικά με την επικοινωνία BLUETOOTH

- Τα μικροκύματα που εκπέμπονται από μια συσκευή BLUETOOTH μπορεί να επηρεάσουν τη λειτουργία ηλεκτρονικών ιατρικών συσκευών. Σβήστε αυτή τη μονάδα και άλλες συσκευές BLUETOOTH στις ακόλουθες θέσεις, καθώς μπορεί να προκληθεί ατύχημα.
 - όπου υπάρχει παρουσία εύφλεκτου αερίου, σε νοσοκομεία, τρένο, αεροπλάνο ή βενζινάδικο
 - κοντά σε αυτόματες θύρες ή συναγερμό πυροπροστασίας
- Αυτή η μονάδα υποστηρίζει δυνατότητες ασφάλειας που συμμορφώνονται με το πρότυπο BLUETOOTH για να παρέχουν μια ασφαλή σύνδεση όταν χρησιμοποιείται η ασύρματη τεχνολογία BLUETOOTH, αλλά η ασφάλεια μπορεί να μην είναι αρκετή ανάλογο με το περιβάλλον. Να προσέχετε όταν επικοινωνείτε χρησιμοποιώντας ασύρματη τεχνολογία BLUETOOTH.
- Δεν αναλαμβάνουμε οποιαδήποτε ευθύνη για τη διαρροή πληροφοριών κατά την επικοινωνία BLUETOOTH.

Αν έχετε απορίες ή αντιμετωπίζετε προβλήματα με τη μονάδα σας, τα οποία δεν καλύπτονται σε αυτό το εγχειρίδιο, επικοινωνήστε με τον πλησιέστερο αντιπρόσωπο της Sony.

Πίνακας περιεχομένων

Προειδοποίηση.....	2
Οδηγός εξαρτημάτων και στοιχείων ελέγχου... ..	5

Ξεκινώντας

Εκτέλεση αρχικών ρυθμίσεων	7
Προετοιμασία συσκευής BLUETOOTH	7
Σύνδεση κάμερας πίσω προβολής	8

Ακρόαση ραδιοφώνου

Ακρόαση ραδιοφώνου.....	9
Χρησιμοποιώντας λειτουργίες επιλογής δέκτη.....	9

Αναπαραγωγή

Αναπαραγωγή μιας συσκευής USB	10
Αναπαραγωγή συσκευής BLUETOOTH.....	10
Αναζήτηση και αναπαραγωγή κομματιών.....	11
Άλλες ρυθμίσεις κατά την αναπαραγωγή.....	11

Κλήσεις handsfree

Λήψη μιας κλήσης	12
Πραγματοποίηση μιας κλήσης	12
Διαθέσιμοι χειρισμοί στη διάρκεια μιας κλήσης	13

Χρήσιμες λειτουργίες

Apple CarPlay	13
Αυτόματο Android	13
Χρήση των εντολών με νεύματα	14

Ρυθμίσεις

Χειρισμός βασικών λειτουργιών	15
Γενικές ρυθμίσεις.....	15
Ρυθμίσεις ήχου.....	16
Οπτικές ρυθμίσεις	16

Πρόσθετες πληροφορίες

Ενημέρωση υλικολογισμικού.....	17
Προφυλάξεις.....	17
Τεχνικά χαρακτηριστικά.....	19
Αντιμέτωπη προβλημάτων.....	21
Μηνύματα.....	24

Σύνδεση/Εγκατάσταση

Προφυλάξεις.....	25
Λίστα εξαρτημάτων για εγκατάσταση.....	25
Σύνδεση.....	26
Εγκατάσταση	29

Οδηγός εξαρτημάτων και στοιχείων ελέγχου

Κύρια μονάδα

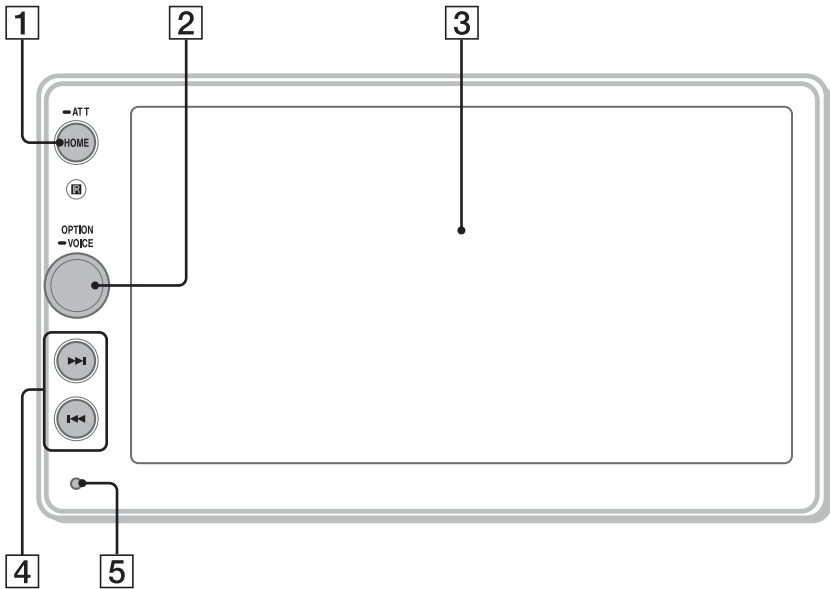

1 HOME

- Ανοίξετε το μενού HOME.
- Ενεργοποιήστε τη μονάδα.
- Πατήστε και κρατήστε πατημένο για πάνω από 2 δευτερόλεπτα για να απενεργοποιήσετε τη μονάδα.

ATT (εξασθένιση)

Πατήστε και κρατήστε πατημένο για 1 δευτερόλεπτο (λιγότερο από 2 δευτερόλεπτα) για να μετριασθεί ο ήχος. Για να ακυρώσετε, πατήστε και κρατήστε πατημένο ξανά ή περιστρέψτε το κουμπί ελέγχου έντασης ήχου.

2 Κουμπί ελέγχου έντασης ήχου

Περιστρέψτε για να ρυθμίσετε την ένταση ήχου, όταν εξέρχεται ήχος.

OPTION

Πατήστε για να ανοίξετε την οθόνη OPTION (σελίδα 6).

VOICE

Πατήστε και κρατήστε πατημένο για να ενεργοποιήσετε τη λειτουργία φωνητικής εντολής για το Apple CarPlay και το Αυτόματο Android™.

3 Οθόνη/πάνελ αφής

4 ◀◀/▶▶ (προηγούμενο/επόμενο)

- Μετακινηθείτε στο προηγούμενο/επόμενο στοιχείο.
- Πατήστε και κρατήστε πατημένο για γρήγορη επαναφορά/γρήγορη πρόωθηση.

5 Κουμπί επαναφοράς

Χρησιμοποιήστε ένα αιχμηρό αντικείμενο, όπως ένα στυλό.

Ενδείξεις οθόνης

Οθόνη αναπαραγωγής:

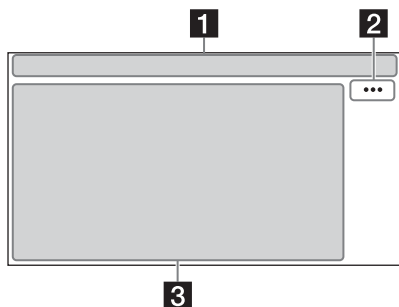

Οθόνη HOME:

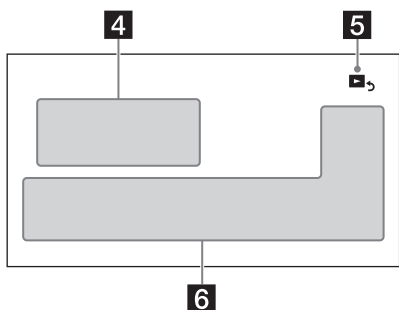

Οθόνη OPTION:

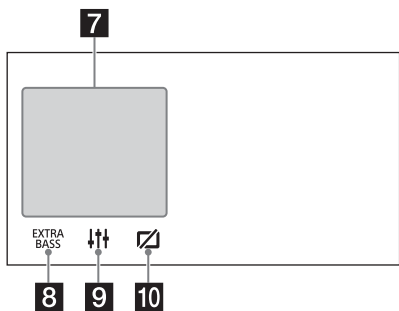

1 Ένδειξη κατάστασης

- ΑΤΤ** Ανάβει όταν είναι ο ήχος εξασθενεί.
- ΑF** Ανάβει όταν υπάρχουν διαθέσιμες ΑF (Εναλλακτικές συχνότητες).
- ΤΑ** Ανάβει όταν διατίθενται οι τρέχουσες πληροφορίες κυκλοφορίας (ΤΑ: Δελτίο κυκλοφορίας).
- Ανάβει όταν η συσκευή ήχου δύναται να αναπαραχθεί ενεργοποιώντας το A2DP (Σύνθετο προφίλ διανομής ήχου).
- Ανάβει όταν είναι διαθέσιμη κλήση handsfree ενεργοποιώντας το HFP (Προφίλ Handsfree).
- Υποδεικνύει την κατάσταση ισχύος σήματος του συνδεδεμένου κινητού τηλεφώνου.
- Υποδεικνύει την κατάσταση της υπολειπόμενης μπαταρίας του συνδεδεμένου κινητού τηλεφώνου.
- Ανάβει όταν το σήμα BLUETOOTH είναι ενεργοποιημένο. Αναβοσβήνει όταν η σύνδεση είναι σε εξέλιξη.

2 ... (επιλογή πηγής)

Ανοίξτε το μενού επιλογών πηγής. Τα διαθέσιμα στοιχεία διαφέρουν ανάλογα με την πηγή.

3 Συγκεκριμένη περιοχή εφαρμογής

Εμφάνιση στοιχείων ελέγχου αναπαραγωγής/ υποδείξεων ή εμφάνιση της κατάστασης της μονάδας. Τα εμφανιζόμενα στοιχεία διαφέρουν ανάλογα με την πηγή.

4 Ρολόι (σελίδα 15)

(επιστροφή στην οθόνη αναπαραγωγής) Αλλάξτε από την οθόνη HOME στην οθόνη αναπαραγωγής.

6 Πλήκτρα επιλογής Πηγών και Ρυθμίσεων

Αλλάξτε την πηγή ή πραγματοποιήστε διάφορες ρυθμίσεις.

7 Πλήκτρα επιλογής πηγών

Αλλάξτε την πηγή.

8 ^{EXTRA}_{BASS} (EXTRA BASS)

Αλλάξτε τη ρύθμιση EXTRA BASS (σελίδα 16).

9 (EQ10/Subwoofer)

Αλλάξτε τη ρύθμιση EQ10/Subwoofer (σελίδα 16).

10 (οθόνη ανενεργή)

Απενεργοποιήστε την οθόνη. Όταν απενεργοποιείται η οθόνη, ακουμπήστε οποιοδήποτε τμήμα της οθόνης για να το ενεργοποιήσετε ξανά.

Εκτέλεση αρχικών ρυθμίσεων

Χρειάζεται να εκτελέσετε τις αρχικές ρυθμίσεις προτού λειτουργήσετε τη μονάδα για πρώτη φορά, αφού αντικαταστήσετε τη μπαταρία αυτοκινήτου ή αλλάξετε τις συνδέσεις. Εάν η οθόνη αρχικών ρυθμίσεων δεν εμφανίζεται, όταν ενεργοποιείτε τη μονάδα, εκτελέστε το Factory Reset (σελίδα 16) για να αρχικοποιήσετε τη μονάδα στις εργοστασιακές ρυθμίσεις.

- 1 Πατήστε το [Language], έπειτα ρυθμίστε τη γλώσσα οθόνης.
- 2 Πατήστε το [Demo], έπειτα πατήστε και επιλέξτε το [OFF] για να απενεργοποιήσετε τη λειτουργία επίδειξης.
- 3 Πατήστε το [Set Date/Time], έπειτα ρυθμίστε την ημερομηνία και ώρα.
- 4 Μετά τη ρύθμιση της ημερομηνίας και της ώρας, πατήστε [OK].
Εμφανίζεται η προειδοποίηση έναρξης.
- 5 Διαβάστε ολόκληρη την προειδοποίηση έναρξης και, στη συνέχεια, εάν αποδέχεστε όλους τους όρους, πατήστε [OK].
Η ρύθμιση ολοκληρώθηκε.

Αυτή η ρύθμιση μπορεί να διαμορφωθεί περαιτέρω στο μενού ρύθμισης (σελίδα 15).



Προετοιμασία συσκευής BLUETOOTH

Μπορείτε να απολαμβάνετε μουσική ή να εκτελέσετε κλήση handsfree ανάλογα με τη συμβατή με BLUETOOTH συσκευή όπως smartphone, κινητά τηλέφωνα και συσκευές ήχου (εφεξής «συσκευή BLUETOOTH» εάν δεν προσδιορίζεται διαφορετικά). Για λεπτομέρειες σχετικά με τη σύνδεση, ανατρέξτε στις οδηγίες χρήσης που παρέχονται με τη συσκευή. Προτού συνδέσετε τη συσκευή, μειώστε την ένταση του ήχου αυτής της μονάδας. Διαφορετικά, μπορεί να παραχθεί δυνατός ήχος.

Σύζευξη και σύνδεση με συσκευή BLUETOOTH

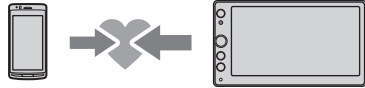
Όταν συνδέετε μια συσκευή BLUETOOTH για πρώτη φορά, απαιτείται αμοιβαία εγγραφή (ονομάζεται «σύζευξη»). Η σύζευξη επιτρέπει στη μονάδα και σε άλλες συσκευές να αναγνωρίζονται μεταξύ τους.



- 1 Τοποθετήστε τη συσκευή BLUETOOTH σε απόσταση 1 μέτρου από τη μονάδα.
- 2 Πατήστε το HOME, έπειτα πατήστε το [Settings].
- 3 Ακουμπήστε το .
- 4 Ακουμπήστε το [Bluetooth Connection], έπειτα θέστε το σήμα στο [ON].
Το σήμα BLUETOOTH ενεργοποιείται και ανάβει το  στη γραμμή κατάστασης της μονάδας.
- 5 Ακουμπήστε το [Pairing].
Το  αναβοσβήνει όσο η μονάδα βρίσκεται σε κατάσταση αναμονής σύζευξης.
- 6 Εκτελέστε τη διαδικασία σύζευξης στη συσκευή BLUETOOTH, ώστε να ανιχνεύει τη μονάδα.
- 7 Επιλέξτε το [XAV-AX100] που εμφανίζεται στην οθόνη της συσκευής BLUETOOTH.
Αν δεν εμφανίζεται το όνομα του μοντέλου σας, επαναλάβετε τη διαδικασία από το βήμα 5.





- 8 Εάν απαιτείται εισαγωγή κλειδιού πρόσβασης* στη συσκευή BLUETOOTH, εισαγάγετε το [0000].

* Το «κλειδί πρόσβασης» ενδέχεται να ονομάζεται «passcode», «PIN code», «PIN number» ή «Password» κ.λπ., ανάλογα με τη συσκευή BLUETOOTH.



Όταν εκτελείται σύζευξη, το  παραμένει αναμμένο.

9 Επιλέξτε αυτήν τη μονάδα στη συσκευή BLUETOOTH για να εδραιώσετε τη σύνδεση BLUETOOTH.

Το  ή το  ανάβει όταν πραγματοποιηθεί η σύνδεση.





Σημειώσεις

- Η μονάδα μπορεί να συνδεθεί μόνο με μία συσκευή BLUETOOTH τη φορά.
- Για να αποσυνδέσετε τη σύνδεση BLUETOOTH, απενεργοποιήστε τη σύνδεση είτε από τη μονάδα είτε από τη συσκευή BLUETOOTH.

Σύνδεση με μια συζευγμένη συσκευή BLUETOOTH

Για να χρησιμοποιήσετε μια συζευγμένη συσκευή, απαιτείται σύνδεση με τη μονάδα. Ορισμένες συζευγμένες συσκευές συνδέονται αυτόματα.



- 1 Πατήστε το HOME, έπειτα πατήστε το [Settings].
- 2 Ακουμπήστε το .
- 3 Πατήστε το [Bluetooth Connection], έπειτα πατήστε το [ON].
Βεβαιωθείτε ότι το  είναι αναμμένο στη γραμμή κατάστασης της οθόνης.
- 4 Ενεργοποιήστε τη λειτουργία BLUETOOTH στη συσκευή BLUETOOTH.
- 5 Χρησιμοποιήστε τη συσκευή BLUETOOTH για να συνδεθείτε με τη μονάδα.
Το  ή το  ανάβει στη γραμμή κατάστασης.

Για σύνδεση με τη συσκευή που συνδέθηκε τελευταία με τη μονάδα

Όταν το σύστημα ανάφλεξης είναι ενεργοποιημένο με το σήμα BLUETOOTH επίσης ενεργοποιημένο, αυτή η μονάδα αναζητά τη συσκευή BLUETOOTH που συνδέθηκε τελευταία και η σύνδεση γίνεται αυτόματα.

Σημείωση

Ενώ μεταδίδεται ήχος BLUETOOTH, δεν μπορείτε να συνδεθείτε από αυτήν τη μονάδα στο κινητό τηλέφωνο. Συνδεθείτε από το κινητό τηλέφωνο σε αυτήν τη μονάδα.

Για εγκατάσταση του μικροφώνου

Για λεπτομέρειες, βλ. «Εγκατάσταση του μικροφώνου» (σελίδα 28).

Σύνδεση κάμερας πίσω προβολής

Συνδένοντας την προαιρετική κάμερα πίσω προβολής στον ακροδέκτη CAMERA IN, μπορείτε να εμφανίσετε την εικόνα από την κάμερα πίσω προβολής. Για λεπτομέρειες, βλ. «Σύνδεση/Εγκατάσταση» (σελίδα 25).

Ακρόαση ραδιοφώνου

Ακρόαση ραδιοφώνου

Για να ακούσετε ραδιοφώνου, πατήστε το HOME, έπειτα πατήστε το [Tuner].

Στοιχεία ελέγχου/υποδείξεις λήψης

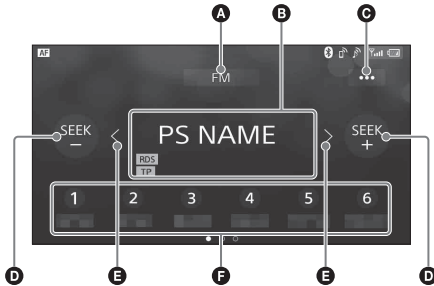

- A Τρέχουσα ζώνη**
Αλλάξτε τη ζώνη (FM ή AM).
- B Τρέχουσα συχνότητα, όνομα υπηρεσίας προγράμματος *, RDS ένδειξη (σύστημα δεδομένων ραδιοφώνου)***
* Κατά τη λήψη RDS.
- C ... (επιλογή δέκτη)**
Ανοίξτε το μενού επιλογών δέκτη.
- D SEEK-/SEEK+**
Συντονιστείτε αυτόματα.
- E </>**
Συντονιστείτε με το χέρι.
Πατήστε και κρατήστε πατημένο για συνεχή παράλειψη συχνοτήτων.
- F Προσυντονισμένοι αριθμοί**
Επιλέξτε έναν προσυντονισμένο σταθμό.
Σαρώστε δεξιά/αριστερά για να εμφανιστούν οι άλλοι προκαθορισμένοι σταθμοί.
Ακουμπήστε και κρατήστε πατημένο για να αποθηκεύσετε την τρέχουσα συχνότητα σε αυτήν την προσυντονισμένη.

Συντονισμός

- 1** Επιλέξτε την επιθυμητή ζώνη (FM ή AM).
- 2** Εκτελέστε τη διαδικασία συντονισμού.
Για να συντονιστείτε αυτόματα
Ακουμπήστε το SEEK-/SEEK+.
Η σάρωση σταματά όταν η μονάδα λαμβάνει έναν σταθμό.
Για να συντονιστείτε με το χέρι
Πατήστε και κρατήστε πατημένο το </> για να εντοπίσετε τη συχνότητα κατά προσέγγιση, έπειτα ακουμπήστε το </> επαναλαμβανόμενα για να συντονιστείτε καλύτερα στην επιθυμητή συχνότητα.

Αποθήκευση με το χέρι

- 1** Ενώ λαμβάνετε το σταθμό που θέλετε να αποθηκεύσετε, πατήστε παρατεταμένα τον επιθυμητό προσυντονισμένο αριθμό.

Λήψη αποθηκευμένων σταθμών

- 1** Επιλέξτε τη ζώνη, έπειτα ακουμπήστε τον επιθυμητό προκαθορισμένο αριθμό.

Χρησιμοποιώντας λειτουργίες επιλογής δέκτη

Οι ακόλουθες λειτουργίες είναι διαθέσιμες μέσω της αφής ...

BTM

Αποθηκεύει σταθμούς με σειρά συχνότητας στους προσυντονισμένους αριθμούς. Μπορούν να αποθηκευτούν 18 σταθμοί για FM και 12 σταθμοί για AM ως προσυντονισμένοι σταθμοί.

Local

Επιλέξτε [ON] για να συντονιστείτε μόνο σε σταθμούς με δυνατά σήματα. Για να συντονιστείτε κανονικά, επιλέξτε [OFF].

AF*

Επιλέξτε [ON] για να επανασυντονίζετε συνεχώς το σταθμό με το δυνατότερο σήμα σε ένα δίκτυο.

TA*

Επιλέξτε το [ON] για να λαμβάνετε πληροφορίες τρέχουσας κυκλοφορίας ή προγράμματα κυκλοφορίας (TP), εάν είναι διαθέσιμα.

Regional*

Επιλέξτε [ON] για να παραμείνετε με το σταθμό που λαμβάνετε ενώ η λειτουργία AF έχει οριστεί στο ενεργό. Σε περίπτωση που φύγετε αυτήν την περιοχή λήψης περιφερειακού προγράμματος, επιλέξτε [OFF]. Αυτή η λειτουργία δεν λειτουργεί στο Η.Β. και ορισμένες άλλες περιοχές.

PTY*

Επιλέξτε τύπο προγράμματος από το Λίστα ΡΤΥ για να αναζητήσετε σταθμό που μεταδίδει τον επιλεγμένο τύπο προγράμματος.

* Διαθέσιμο μόνο κατά τη λήψη FM.

Για να λαμβάνετε επείγουσες αναγγελίες

Με τη λειτουργία AF ή TA ενεργό, οι επείγουσες αναγγελίες θα διακόπτουν αυτόματα την τρέχουσα επιλεγμένη πηγή.

Αναπαραγωγή

Αναπαραγωγή μιας συσκευής USB

Μπορούν να χρησιμοποιηθούν συσκευές τύπου MSC (Κατηγορία μαζικής αποθήκευσης) USB (όπως ένα فلاσάκι USB, ψηφιακή συσκευή αναπαραγωγής) συμβατές με το πρότυπο USB.

Σημειώσεις

- Υποστηρίζονται οι συσκευές USB που έχουν διαμορφωθεί με συστήματα αρχείων 16/FAT12/32.
- Για λεπτομέρειες για τη συμβατότητα της συσκευής USB σας, επισκεφτείτε την τοποθεσία υποστήριξης πελατών στο οπισθόφυλλο.
- Για λεπτομέρειες σχετικά με τις υποστηριζόμενες μορφές αρχείων, ανατρέξτε στο «Υποστηριζόμενες μορφές» (σελίδα 18).

- 1 Μειώστε την ένταση του ήχου στη μονάδα.**
- 2 Συνδέστε τη συσκευή USB στη θύρα USB.**
- 3 Πατήστε το HOME, έπειτα πατήστε το [USB].**
Η αναπαραγωγή ξεκινά.

Για αφαίρεση της συσκευής

Απενεργοποιήστε τη μονάδα ή στρέψτε το διακόπτη ανάφλεξης στη θέση ACC off, έπειτα αφαιρέστε τη συσκευή USB.

Αναπαραγωγή συσκευής BLUETOOTH

Μπορείτε να αναπαραγάγετε περιεχόμενα σε μια συνδεδεμένη συσκευή που υποστηρίζει το BLUETOOTH A2DP (Σύνθετο προφίλ διανομής ήχου).



- 1 Πραγματοποιήστε μια σύνδεση BLUETOOTH με τη συσκευή ήχου (σελίδα 8).**
- 2 Πατήστε το HOME, έπειτα πατήστε το [BT Audio].**
- 3 Χειριστείτε τη συσκευή ήχου για να ξεκινήσει η αναπαραγωγή.**

Σημειώσεις

- Ανάλογα με τη συσκευή ήχου, πληροφορίες όπως ο τίτλος, αριθμός/χρόνος κομματιού και η κατάσταση αναπαραγωγής μπορεί να μην εμφανίζονται σε αυτή τη μονάδα.
- Ακόμα κι εάν η πηγή αλλάξει σε αυτή τη μονάδα, η αναπαραγωγή της συσκευής ήχου δεν σταματά.



Για να ταιριάξετε το επίπεδο της έντασης ήχου της συσκευής BLUETOOTH με άλλες πηγές

Μπορείτε να μειώσετε τις διαφορές του επιπέδου έντασης ήχου ανάμεσα σε αυτήν τη μονάδα και τη συσκευή BLUETOOTH:

Στη διάρκεια της αναπαραγωγής, αγγίξτε το **...**, έπειτα θέστε το [Input Level] μεταξύ -8 και +18.

Αναζήτηση και αναπαραγωγή κομματιών

Επαναλαμβανόμενη και τυχαία αναπαραγωγή

- 1 Στη διάρκεια της αναπαραγωγής, πατήστε το  (επαναλαμβανόμενη) ή το  (τυχαία) επαναλαμβανόμενα έως ότου εμφανιστεί η επιθυμητή λειτουργία αναπαραγωγής.



Η αναπαραγωγή στην επιλεγμένη λειτουργία αναπαραγωγής μπορεί να καθυστερήσει να ξεκινήσει.

Οι διαθέσιμες λειτουργίες αναπαραγωγής διαφέρουν ανάλογα με την επιλεγμένη πηγή ήχου και τη συνδεδεμένη συσκευή.

Αναζήτηση ενός αρχείου από την οθόνη λίστας

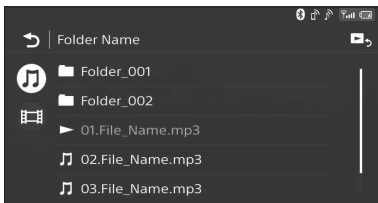
- 1 Στη διάρκεια της αναπαραγωγής USB, αγγίξτε το . Εμφανίζεται η οθόνη λίστας από το τρέχον στοιχείο που αναπαράγεται.



Επίσης, ακουμπήστε το  (ήχος) ή το  (βίντεο) για να απαριθμήσετε κατά τύπο αρχείου.

- 2 Ακουμπήστε το επιθυμητό στοιχείο. Η αναπαραγωγή ξεκινά.

Άλλες ρυθμίσεις κατά την αναπαραγωγή

Διατίθενται περαιτέρω ρυθμίσεις σε κάθε πηγή ακουμπώντας το **...**. Τα διαθέσιμα στοιχεία διαφέρουν ανάλογα με την πηγή.

Picture EQ

Ρυθμίζει την ποιότητα της εικόνας ανάλογα με το γούστο σας: [Dynamic], [Standard], [Theater], [Custom].

(Διατίθεται μόνο όταν το φρένο στάθμευσης έχει πατηθεί και έχει επιλεγεί το βίντεο USB).

Aspect

Επιλέγει μια αναλογία πλευρών οθόνης για την οθόνη της μονάδας.

(Διατίθεται μόνο όταν το φρένο στάθμευσης έχει πατηθεί και έχει επιλεγεί το βίντεο USB).

Normal

Εμφανίζει μια εικόνα 4:3 στο αρχικό της μέγεθος, με πλαϊνές μπάρες για να γεμίζουν την οθόνη 16:9.

Zoom

Εμφανίζει μια εικόνα 16:9 που έχει μετατραπεί σε μορφή γραμματοκιβωτίου 4:3.

Full

Εμφανίζει μια εικόνα 16:9 στο αρχικό της μέγεθος.

Λεζάντες

Μεγεθύνει την εικόνα οριζόντια, ενώ προσαρμόζει τις λεζάντες στην οθόνη.

Κλήσεις handsfree

Για να χρησιμοποιήσετε ένα κινητό τηλέφωνο, συνδέστε το με την παρούσα μονάδα. Για λεπτομέρειες, βλ. «Προετοιμασία συσκευής BLUETOOTH» (σελίδα 7).

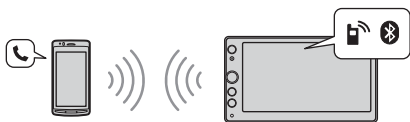

Σημείωση

Οι λειτουργίες κλήσης handsfree που παρουσιάζονται παρακάτω είναι διαθέσιμες μόνο όταν η λειτουργία Apple CarPlay ή Αυτόματο Android είναι απενεργοποιημένη. Όταν η λειτουργία Apple CarPlay ή Αυτόματο Android είναι ενεργοποιημένη, χρησιμοποιήστε τις λειτουργίες κλήσης handsfree στην εφαρμογή της.

Λήψη μιας κλήσης

- 1 Πατήστε το όταν λαμβάνεται μια κλήση.

Η τηλεφωνική κλήση ξεκινά.

Σημείωση

Ο ήχος κλήσης και η φωνή του ομιλούντος παρέχονται μόνο από τα μπροστινά ηχεία.

Για να απορρίψετε/τερματίσετε μια κλήση
Ακουμπήστε το .

Πραγματοποίηση μιας κλήσης

- 1 Πατήστε το HOME, έπειτα πατήστε το [Phone].
- 2 Ακουμπήστε ένα από τα εικονίδια κλήσης στην οθόνη του τηλεφώνου BLUETOOTH.

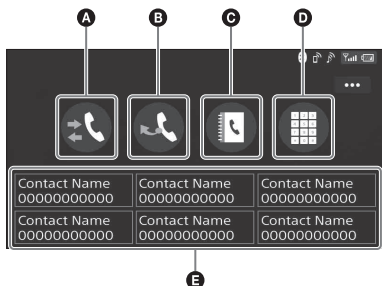

- A (ιστορικό κλήσεων)***

Επιλέξτε μια επαφή από τη λίστα ιστορικού κλήσεων. Η μονάδα αποθηκεύει τις τελευταίες 20 κλήσεις.

- B (επανάκληση)**

Κάντε αυτόματα μια κλήση στην τελευταία επαφή που πραγματοποιήσατε.

- C (τηλεφωνικός κατάλογος)***

Επιλέξτε μια επαφή από τη λίστα ονομάτων/λίστα αριθμών στον τηλεφωνικό κατάλογο. Για να αναζητήσετε την επιθυμητή επαφή κατά αλφαβητική σειρά από τη λίστα ονομάτων, ακουμπήστε το .

- D (εισαγωγή αριθμού τηλεφώνου)**

Εισαγάγετε τον αριθμό τηλεφώνου.

- E λίστα προκαθορισμένων αριθμών τηλεφώνου**

Επιλέξτε την αποθηκευμένη επαφή. Για να αποθηκεύσετε την επαφή, ανατρέξτε στην ενότητα «Προρύθμιση αριθμών τηλεφώνου» (σελίδα 12).

* Το κινητό τηλέφωνο χρειάζεται να υποστηρίζει τη λειτουργία PBAP (Προφίλ Πρόσβασης σε Τηλεφωνικό Κατάλογο).

- 3 Ακουμπήστε το .

Η τηλεφωνική κλήση ξεκινά.

Προρύθμιση αριθμών τηλεφώνου

Μπορείτε να αποθηκεύσετε έως 6 επαφές στην προρυθμισμένη λίστα.

- 1 Στην οθόνη του τηλεφώνου, επιλέξτε έναν αριθμό τηλεφώνου που θέλετε να αποθηκεύσετε στο προκαθορισμένο κουμπί από τον τηλεφωνικό κατάλογο. Εμφανίζεται η οθόνη επιβεβαίωσης.
- 2 Ακουμπήστε το [Add to Preset].
- 3 Επιλέξτε τη λίστα προκαθορισμένων αριθμών τηλεφώνου όπου είναι αποθηκευμένος ο αριθμός τηλεφώνου. Η επαφή αποθηκεύεται στη λίστα προκαθορισμένων αριθμών τηλεφώνου.

Διαθέσιμοι χειρισμοί στη διάρκεια μιας κλήσης

Για να ρυθμίσετε την ένταση του ήχου κλήσης

Περιστρέψτε το κουμπί ελέγχου έντασης ήχου ενώ λαμβάνετε μια κλήση.

Για να ρυθμίσετε την ένταση της φωνής του ομιλούντος

Περιστρέψτε το κουμπί ελέγχου έντασης ήχου στη διάρκεια μιας κλήσης.

Για να ρυθμίσετε την ένταση ήχου για τον άλλο (ρύθμιση κέρδους μικροφώνου)

Στη διάρκεια μια κλήσης handsfree, ακουμπήστε το **•••**, έπειτα ρυθμίστε το [MIC Gain] στο [High], [Middle] ή [Low].

Για μετάβαση μεταξύ λειτουργίας handsfree και της λειτουργίας χειρός

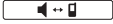
Στη διάρκεια μιας κλήσης, ακουμπήστε το  για να αλλάξετε τον ήχο της τηλεφωνικής κλήσης μεταξύ της μονάδας και του κινητού τηλεφώνου.

Σημείωση

Ανάλογα με το κινητό τηλέφωνο, αυτή η λειτουργία μπορεί να μην είναι διαθέσιμη.

Για να απαντήσετε αυτόματα σε μια εισερχόμενη κλήση

Ακουμπήστε το **•••**, έπειτα ρυθμίστε το [Auto Answer] στο [ON].

Χρήσιμες λειτουργίες

Apple CarPlay

Το Apple CarPlay σας επιτρέπει να χρησιμοποιήσετε το iPhone στο αυτοκίνητο με έναν τρόπο που σας επιτρέπει να παραμείνετε επικεντρωμένοι στο δρόμο.

Σημειώσεις για τη χρήση του Apple CarPlay

- Απαιτείται το iPhone με iOS 7.1 ή νεότερη έκδοση. Ενημερώστε στην τελευταία έκδοση iOS πριν από τη χρήση.
- Το Apple CarPlay μπορεί να χρησιμοποιηθεί στο iPhone 5 ή μεταγενέστερο.
- Για λεπτομέρειες σχετικά με τα συμβατά μοντέλα, ανατρέξτε στη λίστα συμβατότητας στην τοποθεσία υποστήριξης στο πίσω κάλυμμα.
- Για λεπτομέρειες σχετικά με το Apple CarPlay, ανατρέξτε στο εγχειρίδιο που παρέχεται με το iPhone ή επισκεφθείτε τη διαδικτυακή τοποθεσία του Apple CarPlay.
- Δεδομένου ότι το GPS στο iPhone σας χρησιμοποιείται, τοποθετήστε το iPhone σε σημείο όπου μπορεί εύκολα να λάβει σήμα GPS.

1 Συνδέστε το iPhone σας στη θύρα USB.

2 Πατήστε το πλήκτρο HOME, στη συνέχεια, πατήστε το εικονίδιο Apple CarPlay.

Η οθόνη του iPhone σας εμφανίζεται στην οθόνη της μονάδας. Πατήστε και ελέγξτε τις εφαρμογές.

Αυτόματο Android

Το Αυτόματο Android παρατείνει την πλατφόρμα Android™ στο αυτοκίνητο με έναν τρόπο που είναι ειδικά κατασκευασμένη για οδήγηση.

Σημειώσεις για τη χρήση του Αυτόματο Android

- Απαιτείται τηλέφωνο Android με Android 5.0 ή νεότερη έκδοση. Ενημερώστε στην τελευταία έκδοση OS πριν από τη χρήση.
- Το τηλέφωνό σας Android χρειάζεται να υποστηρίζει το Αυτόματο Android. Για λεπτομέρειες σχετικά με τα συμβατά μοντέλα, ανατρέξτε στη λίστα συμβατότητας στην τοποθεσία υποστήριξης στο πίσω κάλυμμα.
- Κάντε λήψη της εφαρμογής Αυτόματο Android στο Google Play.
- Για λεπτομέρειες σχετικά με το Αυτόματο Android, ανατρέξτε στο εγχειρίδιο που παρέχεται με το τηλέφωνο Android ή επισκεφθείτε τη διαδικτυακή τοποθεσία του Αυτόματο Android.

- Δεδομένου ότι το GPS στο τηλέφωνο Android σας χρησιμοποιείται, τοποθετήστε το τηλέφωνο Android σε σημείο όπου μπορεί εύκολα να λάβει σήμα GPS.
- Το Αυτόματο Android ίσως δεν είναι διαθέσιμο στη χώρα ή την περιοχή σας.

1 Συνδέστε το τηλέφωνο Android στη θύρα USB.



2 Πατήστε το πλήκτρο HOME, στη συνέχεια, πατήστε το εικονίδιο Αυτόματο Android.
Το περιβάλλον χρήστη Αυτόματο Android θα εμφανίζεται σε πλήρη οθόνη στην οθόνη της μονάδας. Πατήστε και ελέγξτε τις εφαρμογές.



Χρήση των εντολών με νεύματα

Μπορείτε να εκτελέσετε λειτουργίες που χρησιμοποιούνται συχνά σέρνοντας το δείκτη του χεριού σας στην οθόνη λήψης/αναπαραγωγής.

Σημείωση

Οι εντολές με νεύματα που εξηγούνται παρακάτω δεν είναι διαθέσιμες στις οθόνες του Apple CarPlay και του Αυτόματο Android.

Ενέργεια	Για
 Σύρετε από αριστερά προς δεξιά	<p>Λήψη ραδιοφώνου: αναζήτηση σταθμών προς τα εμπρός. (Το ίδιο όπως πατώντας και κρατώντας το ►►.)</p> <p>Αναπαραγωγή βίντεο/ήχου: παράλειψη προς τα εμπρός ενός αρχείου/κομματιού. (Το ίδιο όπως ►►.)</p>
 Σύρετε από δεξιά προς αριστερά	<p>Λήψη ραδιοφώνου: αναζήτηση προς τα πίσω σταθμών. (Το ίδιο όπως πατώντας και κρατώντας το ◀◀.)</p> <p>Αναπαραγωγή βίντεο/ήχου: παράβλεψη προς τα πίσω ενός αρχείου/κομματιού. (Το ίδιο όπως ◀◀.)</p>

 Σύρετε προς τα πάνω	<p>Λήψη ραδιοφώνου: λήψη αποθηκευμένων σταθμών (μεταβείτε προς τα εμπρός).</p> <p>Αναπαραγωγή βίντεο/ήχου: παράβλεψη προς τα εμπρός άλμπουμ (φάκελο).</p>
 Σύρετε προς τα κάτω	<p>Λήψη ραδιοφώνου: λήψη αποθηκευμένων σταθμών (μεταβείτε προς τα πίσω).</p> <p>Αναπαραγωγή βίντεο/ήχου: παράβλεψη προς τα πίσω άλμπουμ (φάκελο).</p>

Ρυθμίσεις

Χειρισμός βασικών λειτουργιών

Μπορείτε να ρυθμίσετε στοιχεία στις ακόλουθες κατηγορίες ρύθμισης:

- ☰ Γενικές ρυθμίσεις,
- 🎵 Ρυθμίσεις ήχου,
- 📺 Οπτικές ρυθμίσεις

- 1 Πατήστε το **HOME**, έπειτα πατήστε το **[Settings]**.
- 2 Ακουμπήστε ένα από τα εικονίδια κατηγορίας διαμόρφωσης.
Τα στοιχεία που μπορούν να ρυθμιστούν διαφέρουν ανάλογα με την πηγή και τις ρυθμίσεις.
- 3 Μετακινήστε τη γραμμή κύλισης επάνω και κάτω για να επιλέξετε το στοιχείο που θέλετε.

Για επιστροφή στην προηγούμενη ένδειξη Ακουμπήστε το .

Για επιστροφή στην οθόνη αναπαραγωγής Ακουμπήστε το .

☰ Γενικές ρυθμίσεις

Language

Επιλέγει τη γλώσσα οθόνης: [English], [Español], [Français], [Deutsch], [Italiano], [Nederlands], [Português], [Русский], [한국어], [简体中文], [繁體中文], [한국인].

Clock Time

Ρυθμίζει την ώρα του ρολογιού με τα δεδομένα RDS: [OFF], [ON].

Date/Time

Date Format

Επιλέγει το φορμά: [HH/MM/EE], [MM/HH/EE], [EE/MM/HH].

Time Format

Επιλέγει το φορμά: [12-hour], [24-hour].

Set Date/Time

Ρυθμίζει την ώρα του ρολογιού με το χέρι.

Beep

Ενεργοποιεί τον ήχο λειτουργίας: [OFF], [ON].

Dimmer

Σκοτεινάζει την οθόνη: [OFF], [Auto], [ON].
(Το [Auto] είναι διαθέσιμο μόνο όταν είναι συνδεδεμένο το καλώδιο ελέγχου φωτισμού και λειτουργεί όταν είναι αναμμένοι οι προβολείς).

Dimmer Level

Ρυθμίζει το επίπεδο φωτεινότητας όταν ο ροοστάτης είναι ενεργοποιημένος: -5 έως +5.

Touch Panel Adjust

Ρυθμίζει τη βαθμονόμηση του πάνελ αφής, εάν η θέση αφής δεν αντιστοιχεί στο σωστό στοιχείο.

Camera Input

Επιλέγει την εικόνα από την κάμερα πίσω προβολής: [OFF], [Normal], [Reverse] (εικόνα καθρέφτη).

Steering Control

Επιλέγει τη λειτουργία εισόδου για το συνδεδεμένο τηλεχειριστήριο. Για να αποτρέψετε δυσλειτουργία, φροντίστε να αντιστοιχίσετε τη λειτουργία εισόδου με το συνδεδεμένο τηλεχειριστήριο πριν τη χρήση.

Custom

Λειτουργία εισαγωγής για το τηλεχειριστήριο του τιμονιού (ακολουθήστε τις διαδικασίες του [Steering Control Custom] για να εγγράψετε λειτουργίες στο συνδεδεμένο τηλεχειριστήριο).

Preset

Λειτουργία εισόδου για το ενσύρματο τηλεχειριστήριο εξαιρουμένου του τηλεχειριστηρίου τιμονιού.

Steering Control Custom

Εμφανίζεται το πάνελ του κουμπιού τιμονιού.

- 1 Πατήστε και κρατήστε πατημένο το κουμπί που θέλετε να αντιστοιχίσετε στο τιμόνι.
Το κουμπί στο πάνελ ανάβει (αναμονή).
- 2 Πατήστε και κρατήστε πατημένο το κουμπί στο τιμόνι στο οποίο θέλετε να αντιστοιχίσετε τη λειτουργία.
Το κουμπί στην οθόνη του θα αλλάξει το χρώμα (επισημασμένο ή κυκλωμένο με πορτοκαλί γραμμή).
- 3 Για να καταχωρήσετε άλλες λειτουργίες, επαναλάβετε τα βήματα 1 και 2.
(Διαθέσιμο μόνο όταν το [Steering Control] έχει τεθεί στο [Custom].)

Σημειώσεις

- Κατά την πραγματοποίηση ρυθμίσεων, παρόλο το συνδεδεμένο τηλεχειριστήριο δεν μπορεί να χρησιμοποιηθεί, αν και ορισμένες λειτουργίες έχουν ήδη καταχωρηθεί. Χρησιμοποιήστε τα κουμπιά στη μονάδα.
- Εάν σημειωθεί κάποιο σφάλμα κατά την καταχώρηση, όλες οι καταχωρημένες πληροφορίες διαγράφονται. Ξεκινήστε την καταχώρηση από την αρχή.

- Αυτή η λειτουργία ενδέχεται να μην είναι διαθέσιμη σε ορισμένα οχήματα. Για λεπτομέρειες για τη συμβατότητα του οχήματός σας, επισκεφτείτε την τοποθεσία υποστήριξης πελατών στο οπισθόφυλλο.

Bluetooth Connection

Ενεργοποιεί το σήμα BLUETOOTH: [OFF], [ON], [Pairing] (εισέρχεται σε κατάσταση αναμονής σύζευξης).

Bluetooth Device Info

Εμφανίζει τις πληροφορίες της συσκευής που συνδέεται στη μονάδα.

(Διαθέσιμη μόνο όταν το [Bluetooth Connection] έχει οριστεί σε [ON] και μια συσκευή BLUETOOTH είναι συνδεδεμένη με τη μονάδα.)

Bluetooth Reset

Αρχικοποιεί όλες τις ρυθμίσεις που σχετίζονται με το BLUETOOTH, όπως πληροφορίες σύζευξης, ιστορικό κλήσεων, ιστορικό συνδεδεμένων συσκευών BLUETOOTH κ.λπ.

Rear View Camera Setting

Ρυθμίζει το μήκος ή/και τη θέση των γραμμών του δείκτη στην εικόνα από την κάμερα πίσω προβολής ακουμπώντας τα σημάδια βέλη.

Factory Reset

Αρχικοποιεί όλες τις ρυθμίσεις στις εργοστασιακές ρυθμίσεις.

Firmware Version

Ενημερώνει και επιβεβαιώνει την έκδοση υλικολογισμικού.

Open Source Licenses

Εμφανίζει τις άδειες λογισμικού.

🎵 Ρυθμίσεις ήχου

EXTRA BASS

Ενισχύει τον ήχο των μπάσων σε συγχρονισμό με το επίπεδο έντασης ήχου: [OFF], [1], [2].

EQ10/Subwoofer

Επιλέγει μια καμπύλη ισοστάθμισης και ρυθμίζει το επίπεδο του υπογούφερ.

EQ10

Επιλέγει την καμπύλη ισοσταθμιστή: [OFF], [R&B], [Rock], [Pop], [Dance], [Hip-Hop], [Electronica], [Jazz], [Soul], [Country], [Custom]. Το [Custom] ρυθμίζει την καμπύλη ισοσταθμιστή: -6 έως +6.

Subwoofer

Ρυθμίζει την ένταση ήχου του υπογούφερ: [OFF], -10 έως +10.

Balance/Fader

Ρυθμίζει το επίπεδο της ισορροπίας/εξασθενητή.

Balance

Ρυθμίζει την ισορροπία ήχου ανάμεσα στα αριστερά και δεξιά ηχεία: L15 έως R15.

Fader

Ρυθμίζει την ισορροπία ήχου ανάμεσα στα μπροστινά και πίσω ηχεία: Εμπρός 15 προς πίσω 15.

Crossover

Ρυθμίζει τη συχνότητα αποκοπής και τη φάση του υπογούφερ.

High Pass Filter

Επιλέγει τη συχνότητα αποκοπής των μπροστινών/πίσω ηχείων: [50 Hz], [60 Hz], [80 Hz], [100 Hz], [120 Hz], [OFF].

Low Pass Filter

Επιλέγει τη συχνότητα αποκοπής του υπογούφερ: [50 Hz], [60 Hz], [80 Hz], [100 Hz], [120 Hz].

Subwoofer Phase

Επιλέγει τη φάση του υπογούφερ: [Normal], [Reverse].

DSO (Οργανωτής δυναμικής σκηνής)

Βελτιώνει απόδοση ήχου: [OFF], [Low], [Middle], [High].

📺 Οπτικές ρυθμίσεις

Demo

Ενεργοποιεί τη λειτουργία επίδειξης: [OFF], [ON].

USB video framerate

Επιλέγει το ρυθμό καρτέ βίντεο στην οθόνη της μονάδας: [60 fps], [50 fps].

Album artwork display

Εμφανίζει τη σύνθεση άλμπουμ στο φόντο κατά τη διάρκεια της αναπαραγωγής μουσικής USB: [OFF], [ON].

Wallpaper

Αλλάζει την ταπετσαρία ακουμπώντας το επιθυμητό χρώμα ή ορίζει τα δεδομένα αγαπημένης φωτογραφίας σε μια συσκευή USB τύπου MSC (Κατηγορία μαζικής αποθήκευσης) ως ταπετσαρία.

Πρόσθετες πληροφορίες

Ενημέρωση υλικολογισμικού

Για να ενημερώσετε το υλικολογισμικό, επισκεφτείτε την τοποθεσία υποστήριξης στο οπισθόφυλλο, έπειτα ακολουθήστε τις διαδικτυακές οδηγίες.

Η ενημέρωση του υλικολογισμικού διαρκεί λίγα λεπτά έως ότου ολοκληρωθεί. Κατά την ενημέρωση, μη στρέψετε την ανάφλεξη στη θέση OFF.

Προφυλάξεις

- Κρυσώστε τη μονάδα εκ των προτέρων, εάν το αυτοκίνητό σας ήταν σταθμευμένο απευθείας στον ήλιο.
- Ηλεκτρική κεραία εκτείνεται αυτόματα.
- Όταν μεταφέρετε την κυριότητα ή απορρίπτετε το αυτοκίνητό σας με τη μονάδα εγκατεστημένη, αρχικοποιήστε όλες τις ρυθμίσεις στις εργοστασιακές ρυθμίσεις κατά την εκτέλεση του Factory Reset (σελίδα 16).

Για να διατηρήσετε υψηλή ποιότητα ήχου

Μη ρίχνετε υγρά πάνω στη μονάδα.

Σημειώσεις για την ασφάλεια

- Συμμορφωθείτε με τους τοπικούς κανόνες, νόμους και κανονισμούς για την κυκλοφορία.
- Κατά την οδήγηση
 - Μη παρακολουθείτε ή λειτουργείτε τη μονάδα, καθώς μπορεί να οδηγήσει σε απόσπαση της προσοχής και να προκληθεί ατύχημα. Να σταθμεύετε το αυτοκίνητό σας σε ασφαλή τοποθεσία για να παρακολουθήσετε ή να λειτουργήσετε τη μονάδα.
 - Μη χρησιμοποιείτε τη δυνατότητα ρύθμισης ή οποιαδήποτε άλλη λειτουργία που θα μπορούσε να αποσπάσει την προσοχή σας από το δρόμο.
 - Όταν σταματάτε το αυτοκίνητό σας, φροντίστε να κοιτάξετε πίσω και να παρακολουθήσετε τα περίχωρα προσεχτικά για την ασφάλειά σας, ακόμα κι εάν η κάμερα πίσω προβολής είναι συνδεδεμένη. Μην εξαρτάστε από την κάμερα πίσω προβολής αποκλειστικά.
- Εάν χειρίζεστε
 - Μην εισάγετε τα χέρια σας, δάχτυλά σας ή ξένα σώματα στη μονάδα, καθώς μπορεί να προκληθεί τραυματισμός ή βλάβη στη μονάδα.

- Φυλάξτε τα μικρά στοιχεία μακριά από παιδιά.
- Φροντίστε να δένετε τις ζώνες για να αποφύγετε τραυματισμό σε περίπτωση ξαφνικής μετακίνησης του αυτοκινήτου.

Πρόληψη ατυχήματος

Εικόνες εμφανίζονται μόνο αφού σταθμεύσετε το αυτοκίνητο και θέσετε το φρένο στάθμευσης.

Εάν το αυτοκίνητο αρχίσει να μετακινείται κατά την αναπαραγωγή βίντεο, εμφανίζεται η ακόλουθη προειδοποίηση και δεν μπορείτε να παρακολουθήσετε το βίντεο.

[Video blocked for your safety.]

Μη χειρίζεστε τη μονάδα ή παρακολουθείτε την οθόνη ενώ οδηγείτε.

Σημείωση για άδεια χρήσης

Το παρόν προϊόν περιέχει λογισμικό που η Sony χρησιμοποιεί στο πλαίσιο μιας συμφωνίας άδειας χρήσης με τον κάτοχο των πνευματικών δικαιωμάτων του. Είμαστε υποχρεωμένοι να ανακοινώσουμε το περιεχόμενο της συμφωνίας στους πελάτες κατόπιν απαίτησης του κατόχου των πνευματικών δικαιωμάτων του λογισμικού. Για λεπτομέρειες σχετικά με τις άδειες λογισμικού, ανατρέξτε στοσελίδα 16.

Σημείωση για το εφαρμοζόμενο λογισμικό GNU GPL/LGPL

Το παρόν προϊόν περιέχει λογισμικό που υπόκειται στην ακόλουθη Γενική Άδεια Δημόσιας Χρήσης GNU (στο εξής «GPL») ή στην Ελάσσονα Γενική Άδεια Δημόσιας Χρήσης GNU (στο εξής «LGPL»). Σε αυτές ορίζεται ότι οι πελάτες έχουν το δικαίωμα να αποκτήσουν, να τροποποιήσουν και να αναδιανεύουν τον πηγαίο κώδικα του εν λόγω λογισμικού σύμφωνα με τους όρους της GPL ή της LGPL που εμφανίζεται σε αυτήν τη μονάδα. Ο πηγαίος κώδικας του προαναφερθέντος λογισμικού είναι διαθέσιμος στον Παγκόσμιο Ιστό.

Για λήψη, επισκεφθείτε την ακόλουθη διεύθυνση URL και, στη συνέχεια επιλέξτε το όνομα μοντέλου «XAV-A100».
<http://www.sony.net/Products/Linux/>
Σημειώνεται ότι η Sony δεν δύναται να απαντήσει ή να ανταποκριθεί σε τυχόν ερωτήματα αναφορικά με το περιεχόμενο του πηγαίου κώδικα.

Σημειώσεις σχετικά με το πάνελ LCD

- Μη βρέχετε το πάνελ LCD ή το εκθέτετε σε υγρά. Η ενέργεια αυτή ενδέχεται να προκαλέσει δυσλειτουργία.



- Μην πατάτε έντονα το πάνελ LCD καθώς αυτό μπορεί να παραμορφώσει την εικόνα ή να προκαλέσει δυσλειτουργία (π.χ., η εικόνα μπορεί να γίνει θαμπή ή το πάνελ LCD μπορεί να καταστραφεί).
- Μην αγγίζετε το πάνελ με αντικείμενα παρά μόνο με το δάχτυλο, καθώς μπορεί να προκληθεί καταστροφή ή σπάσιμο του πάνελ LCD.
- Καθαρίστε το πάνελ LCD με ένα στεγνό απαλό πανί. Μη χρησιμοποιείτε διαλυτικά όπως βενζίνη, αραιωτικό, καθαριστικά του εμπορίου ή αντιστατικό σπρέι.
- Μη χρησιμοποιείτε τη μονάδα εκτός του εύρους θερμοκρασιών 0 °C – 40 °C.
- Εάν το αυτοκίνητό σας ήταν παρκαρισμένο σε ένα κρύο ή ζεστό μέρος, η εικόνα μπορεί να μην είναι καθαρή. Εντούτοις, η οθόνη δεν έχει καταστραφεί και η εικόνα θα γίνει καθαρή αφού η θερμοκρασία στο αυτοκίνητό σας επανέλθει στα φυσιολογικά επίπεδα.
- Μπορεί να εμφανιστούν σταθερές μπλε, κόκκινες ή πράσινες κουκκίδες στην οθόνη. Αυτές αποκαλούνται «φωτεινά σημάδια» και μπορεί να συμβούν με οποιαδήποτε LCD. Το πάνελ LCD είναι κατασκευής ακριβείας με πάνω από 99,99% των τμημάτων του να λειτουργούν. Εντούτοις, είναι δυνατόν ένα μικρό ποσοστό (συνήθως 0,01%) των τμημάτων να μην ανάβουν κανονικά. Αυτό, ωστόσο, δεν θα παρεμβάλλετε με τη θέασή σας.

Υποστηριζόμενες μορφές

- WMA (.wma)*1*2
Βαθμός ροής δεδομένων: 48 kbps – 192 kbps (Υποστηρίζει μεταβλητό βαθμό ροής δεδομένων (VBR))*3
Συχνότητα δειγματοληψίας*4: 44,1 kHz
- MP3 (.mp3)*1*2
Βαθμός ροής δεδομένων: 48 kbps – 320 kbps (Υποστηρίζει μεταβλητό βαθμό ροής δεδομένων (VBR))*3
Συχνότητα δειγματοληψίας*4: 32 kHz, 44,1 kHz, 48 kHz

- AAC (.m4a)*1*2
Βαθμός ροής δεδομένων: 40 kbps – 320 kbps (Υποστηρίζει μεταβλητό βαθμό ροής δεδομένων (VBR))*3
Συχνότητα δειγματοληψίας*4: 8 kHz – 48 kHz
Bit ανά δείγμα (Bit κβαντισμού): 16 bit
- FLAC (.flac)*1
Συχνότητα δειγματοληψίας*4: 8 kHz – 96 kHz
Bit ανά δείγμα (Bit κβαντισμού): 8 bits, 12 bits, 16 bits, 20 bits, 24 bits
- WAV (.wav)*1
Συχνότητα δειγματοληψίας*4: 8 kHz – 48 kHz
Bit ανά δείγμα (Bit κβαντισμού): 16 bits, 24 bits
- Xvid (.avi)
Κωδικοποιητής βίντεο: MPEG-4 Σύνθετο Απλό Προφίλ
Κωδικοποιητής ήχου: MP3 (MPEG-1 Layer3)
Βαθμός ροής δεδομένων: Μέγ. 4 Mbps
Ρυθμός καρτέ: Μέγ. 30 fps (30p/60i)
Ανάλυση: Μέγ. 720 × 576*5
- MPEG-4 (.mp4)
Κωδικοποιητής βίντεο: MPEG-4 Σύνθετο Απλό Προφίλ, AVC Προφίλ Βάσης
Κωδικοποιητής ήχου: AAC
Βαθμός ροής δεδομένων: Μέγ. 4 Mbps
Ρυθμός καρτέ: Μέγ. 30 fps (30p/60i)
Ανάλυση: Μέγ. 720 × 576*5
- WMV (.wmv, .avi)*1
Κωδικοποιητής βίντεο: WMV3, WVC1
Κωδικοποιητής ήχου: MP3, WMA
Βαθμός ροής δεδομένων: Μέγ. 6 Mbps
Ρυθμός καρτέ: Μέγ. 30 fps
Ανάλυση: Μέγ. 720 × 576*5
- FLV (.flv)
Κωδικοποιητής βίντεο: Sorenson H.263, προφίλ βάσης AVC
Κωδικοποιητής ήχου: MP3, AAC
Βαθμός ροής δεδομένων: Μέγ. 660 kbps
Ρυθμός καρτέ: Μέγ. 30 fps
Ανάλυση: Μέγ. 720 × 480*5
- MKV (.mkv)
Κωδικοποιητής βίντεο: MPEG-4 Σύνθετο Απλό Προφίλ, AVC Προφίλ Βάσης
Κωδικοποιητής ήχου: WMA, MP3, AAC
Βαθμός ροής δεδομένων: Μέγ. 5 Mbps
Ρυθμός καρτέ: Μέγ. 30 fps
Ανάλυση: Μέγ. 720 × 576*5

*1 Τα αρχεία με προστασία πνευματικών δικαιωμάτων και αρχεία ήχου πολλαπλών καναλιών δεν είναι δυνατόν να αναπαραχθούν.

*2 Τα αρχεία DRM (Digital Rights Management) δεν μπορούν να αναπαραχθούν.

*3 Μη τυπικοί βαθμοί ροής δεδομένων ή μη εγγυημένοι βαθμοί ροής δεδομένων περιλαμβάνονται ανάλογα με τη συχνότητα δειγματοληψίας.

*4 Η συχνότητα δειγματοληψίας μπορεί να μην αντιστοιχεί σε όλους τους κωδικοποιητές.

*5 Αυτοί οι αριθμοί υποδεικνύουν τη μέγιστη ανάλυση βίντεο με δυνατότητα αναπαραγωγής και δεν υποδεικνύουν την ανάλυση οθόνης της συσκευής αναπαραγωγής. Η ανάλυση οθόνης είναι 800 × 480.

Σημείωση

Ορισμένα αρχεία μπορεί να μην αναπαράγονται, ακόμα και αν οι μορφές αρχείου τους υποστηρίζονται από τη μονάδα.

Σχετικά με το iPhone

- Για λεπτομέρειες για συμβατά μοντέλα iPhone, επισκεφτείτε το διαδικτυακό τόπο υποστήριξης στο οπισθόφυλλο.
- Η ένδειξη «Made for iPhone» σημαίνει ότι ένα ηλεκτρονικό εξάρτημα έχει σχεδιαστεί ώστε να συνδέεται ειδικά με iPhone αντίστοιχα και έχει πιστοποιηθεί από τον κατασκευαστή ότι ανταποκρίνεται στα πρότυπα απόδοσης της Apple. Η Apple δεν ευθύνεται για τη λειτουργία αυτής της συσκευής ή τη συμμόρφωσή της με τα πρότυπα ασφάλειας και τα κανονιστικά πρότυπα. Σημειώνεται ότι η χρήση αυτού του προαιρετικού εξαρτήματος με iPhone ενδέχεται να επηρεάσει την ασύρματη απόδοση.

Αν έχετε απορίες ή αντιμετωπίζετε προβλήματα με τη μονάδα σας, τα οποία δεν καλύπτονται σε αυτές τις Οδηγίες χρήσης, επικοινωνήστε με τον πλησιέστερο αντιπρόσωπο της Sony.

Τεχνικά χαρακτηριστικά

Τομέας οθόνης

Τύπος οθόνης: Ευρεία έγχρωμη οθόνη LCD

Διαστάσεις: 6,4 in

Σύστημα: Ενεργή μήτρα TFT

Αριθμός pixels:

1.152.000 pixel (800 × 3 (RGB) × 480)

Σύστημα χρωμάτων:

PAL/NTSC/SECAM/PAL-M αυτόματη επιλογή για ακροδέκτη CAMERA IN

Τομέας ραδιοφωνικού δέκτη

FM

Εύρος συντονισμού: 87,5 – 108,0 MHz

Ακροδέκτης κεραίας (εξωτερικής):

Υποδοχή εξωτερικής κεραίας

Ενδιάμεση συχνότητα: 150 kHz

Χρήσιμη ευαισθησία: 10 dBf

Εκλεκτικότητα: 70 dB στα 400 kHz

Λόγος σήματος προς θόρυβο: 70 dB (μονοφωνικό)

Διαχωρισμός στα 1 kHz: 30 dB

Απόκριση συχνότητας: 20 – 15.000 Hz

AM

Εύρος συντονισμού: 531 – 1.602 kHz

Ακροδέκτης κεραίας (εξωτερικής):

Υποδοχή εξωτερικής κεραίας

Ενδιάμεση συχνότητα:

9.267 kHz ή 9.258 kHz/4,5 kHz

Ευαισθησία: 44 μV

USB τομέας συσκευής αναπαραγωγής

Διασύνδεση: USB (Υψηλή ταχύτητα)

Μέγιστο ρεύμα: 1,5 A

Ασύρματη επικοινωνία

Σύστημα επικοινωνίας:

Τυπική έκδοση BLUETOOTH 2.1

Έξοδος:

Τυπικό BLUETOOTH Κλάσης ισχύος 2 (Max. +4 dBm)

Μέγιστο εύρος επικοινωνίας*1:

Εμβέλεια περίπου 10 m

Ζώνη συχνοτήτων:

Ζώνη 2,4GHz (2,4000GHz – 2,4835GHz)

Μέθοδος διαμόρφωσης: FHSS

Συμβατά προφίλ BLUETOOTH*2:

A2DP (Σύνθετο προφίλ διανομής ήχου) 1.2

AVRCP (Προφίλ τηλεχειριστήριου ήχου βίντεο) 1.5

HFP (Προφίλ Handsfree) 1.6

PBAP (προφίλ πρόσβασης σε τηλεφωνικό κατάλογο) 1.1

Αντίστοιχος κωδικοποιητής: SBC (.sbc)

*1 Το πραγματικό εύρος διαφέρει ανάλογα με παράγοντες όπως εμπόδια ανάμεσα σε συσκευές, μαγνητικά πεδία γύρω από φούρνο μικροκυμάτων, στατικό ηλεκτρισμό, ευαισθησία λήψης, απόδοση κεραίας, λειτουργικό σύστημα, εφαρμογή λογισμικού κ.λπ.

*2 Τα συνήθη προφίλ BLUETOOTH υποδεικνύουν το σκοπό της επικοινωνίας BLUETOOTH μεταξύ συσκευών.

Τομέας ενισχυτή ισχύος

Έξοδοι: Έξοδοι ηχείων

Σύνθετη αντίσταση ηχείων: 4 Ω – 8 Ω

Μέγιστη ισχύς εξόδου: 55 W × 4 (στα 4 Ω)

Γενικά

Έξοδοι:

Ακροδέκτες εξόδων ήχου (FRONT, REAR, SUB)

Ακροδέκτης ελέγχου ηλεκτρικής κεραίας/ ενισχυτή ισχύος (REM OUT)

Είσοδοι:

Ακροδέκτης ελέγχου φωτισμού

Ακροδέκτης εισόδου χειρισμού τιμονιού

Ακροδέκτης εισόδου κεραίας

Ακροδέκτης εισόδου μικροφώνου

Ακροδέκτης ελέγχου πέδησης στάθμευσης

Ακροδέκτης αντίστροφης εισόδου

Ακροδέκτης εισόδου κάμερα

Θύρα USB

Απαιτήσεις ισχύος: Μπαταρία αυτοκινήτου
12 V DC (αρνητική γείωση)

Ονομαστική κατανάλωση ρεύματος: 10 A

Διαστάσεις:

Περίπου 178 mm × 100 mm × 161,5 mm (π/υ/β)

Διαστάσεις στερέωσης:

Περίπου 182 mm × 110,6 mm × 149,5 mm (π/υ/β)

Βάρος: Περίπου 1,1 kg

Περιεχόμενα συσκευασίας:

Κύρια μονάδα (1)

Εξαρτήματα για εγκατάσταση και συνδέσεις
(1 σετ)

Μικρόφωνο (1)

Προαιρετικά παρελκόμενα/εξοπλισμός:

Καλώδιο για την εισοδο εξ αποστάσεως
τιμονιού: RC-SR1

Ο αντιπρόσωπός σας μπορεί να μην διαθέτει κάποια από τα παρελκόμενα που αναφέρονται ανωτέρω. Απευθυνθείτε στον αντιπρόσωπο για λεπτομερείς πληροφορίες.

Η σχεδίαση και τα τεχνικά χαρακτηριστικά υπόκεινται σε αλλαγές χωρίς προειδοποίηση.

Πνευματικά δικαιώματα

Το λεκτικό σήμα και τα λογότυπα Bluetooth® είναι κατοχυρωμένα εμπορικά σήματα ιδιοκτησίας της Bluetooth SIG, Inc. και οποιαδήποτε χρήση αυτών των σημάτων από την Sony Corporation πραγματοποιείται στο πλαίσιο σχετικής άδειας. Άλλα εμπορικά σήματα και εμπορικές ονομασίες ανήκουν στους αντίστοιχους ιδιοκτήτες τους.

Η ονομασία Windows Media είναι κατοχυρωμένο εμπορικό σήμα ή εμπορικό σήμα της Microsoft Corporation στις Η.Π.Α. ή/και σε άλλες χώρες.

Το προϊόν αυτό προστατεύεται από ορισμένες τεχνολογίες δικαιωμάτων πνευματικής ιδιοκτησίας της Microsoft Corporation. Η χρήση ή η διανομή αυτής της τεχνολογίας εκτός του προϊόντος αυτού απαγορεύεται χωρίς άδεια χρήσης από τη Microsoft ή μια εξουσιοδοτημένη θυγατρικής εταιρείας Microsoft.

Οι ονομασίες Apple και iPhone είναι εμπορικά σήματα της Apple Inc., κατοχυρωμένα στις Ηνωμένες Πολιτείες και σε άλλες χώρες. Η ονομασία Apple CarPlay είναι εμπορικό σήμα της Apple Inc.

Η τεχνολογία και τα διπλώματα ευρεσιτεχνίας της κωδικοποίησης ήχου MPEG Layer-3 παρέχονται κατόπιν άδειας των Fraunhofer IIS και Thomson.

Τα Android, Αυτόματο Android, Google και Google Play είναι εμπορικά σήματα της Google Inc.

Αυτό το προϊόν χρησιμοποιεί δεδομένα γραμματοσειράς τα οποία έχουν εκχωρηθεί με άδεια στην Sony είναι δε ιδιοκτησία της Monotype Imaging Inc.

Αυτά τα δεδομένα γραμματοσειράς θα χρησιμοποιούνται αποκλειστικά σε σχέση με αυτό το προϊόν.

ΠΑΡΑΧΩΡΕΙΤΑΙ Η ΑΔΕΙΑ ΧΡΗΣΗΣ ΤΟΥ ΠΑΡΟΝΤΟΣ ΠΡΟΪΟΝΤΟΣ ΣΥΜΦΩΝΑ ΜΕ ΤΗΝ ΑΔΕΙΑ MPEG-4 VISUAL PATENT PORTFOLIO LICENSE ΓΙΑ ΤΗΝ ΠΡΟΣΩΠΙΚΗ ΚΑΙ ΜΗ ΕΜΠΟΡΙΚΗ ΧΡΗΣΗ ΑΠΟ ΚΑΤΑΝΑΛΩΤΗ ΓΙΑ ΤΗΝ ΑΠΟΚΩΔΙΚΟΠΟΙΗΣΗ ΒΙΝΤΕΟ, ΣΥΜΦΩΝΑ ΜΕ ΤΟ ΠΡΟΤΥΠΟ MPEG-4 VISUAL («MPEG-4 VIDEO»), ΤΟ ΟΠΟΙΟ ΕΧΕΙ ΚΩΔΙΚΟΠΟΙΗΘΕΙ ΑΠΟ ΚΑΤΑΝΑΛΩΤΗ, ΑΠΟ ΠΡΟΣΩΠΙΚΗ ΚΑΙ ΜΗ ΕΜΠΟΡΙΚΗ ΔΡΑΣΤΗΡΙΟΤΗΤΑ, Ή/ΚΑΙ ΑΠΟΚΤΗΘΗΚΕ ΑΠΟ ΠΑΡΟΧΕΑ ΒΙΝΤΕΟ ΣΤΟΝ ΟΠΟΙΟ ΕΧΕΙ ΠΑΡΑΧΩΡΗΘΕΙ ΑΔΕΙΑ ΠΑΡΟΧΗΣ ΒΙΝΤΕΟ MPEG-4 ΑΠΟ ΤΗΝ MPEG LA. ΔΕΝ ΠΑΡΑΧΩΡΕΙΤΑΙ ΟΥΤΕ ΣΥΝΑΓΕΤΑΙ ΟΤΙ ΠΑΡΑΧΩΡΕΙΤΑΙ ΚΑΜΙΑ ΑΔΕΙΑ ΧΡΗΣΗΣ ΓΙΑ ΟΠΟΙΑΔΗΠΟΤΕ ΑΛΛΗ ΧΡΗΣΗ. ΠΡΟΣΘΕΤΕΣ ΠΛΗΡΟΦΟΡΙΕΣ ΣΥΜΠΕΡΙΛΑΜΒΑΝΟΜΕΝΩΝ ΟΣΩΝ ΑΦΟΡΟΥΝ ΤΗΝ ΠΡΟΩΘΗΣΗ, ΤΗΝ ΕΣΩΤΕΡΙΚΗ ΚΑΙ ΕΜΠΟΡΙΚΗ ΧΡΗΣΗ ΚΑΙ ΤΗΝ ΑΔΕΙΑ ΧΡΗΣΗΣ ΜΠΟΡΕΙΤΕ ΝΑ ΛΑΒΕΤΕ ΑΠΟ ΤΗΝ MPEG LA, LLC. ΒΛ. [HTTP://WWW.MPEGLA.COM](http://www.mpegla.com)

ΠΑΡΑΧΩΡΕΙΤΑΙ Η ΑΔΕΙΑ ΧΡΗΣΗΣ ΤΟΥ ΠΑΡΟΝΤΟΣ ΠΡΟΪΟΝΤΟΣ ΣΥΜΦΩΝΑ ΜΕ ΤΗΝ ΑΔΕΙΑ ΧΑΡΤΟΦΥΛΑΚΕΙΟΥ ΕΥΡΕΣΙΤΕΧΝΙΩΝ AVC ΓΙΑ ΤΗΝ ΠΡΟΣΩΠΙΚΗ ΚΑΙ ΜΗ ΕΜΠΟΡΙΚΗ ΧΡΗΣΗ ΑΠΟ ΚΑΤΑΝΑΛΩΤΗ ΓΙΑ
(i) ΚΩΔΙΚΟΠΟΙΗΣΗ ΒΙΝΤΕΟ ΣΥΜΦΩΝΑ ΜΕ ΤΟ ΠΡΟΤΥΠΟ AVC («AVC ΒΙΝΤΕΟ») Ή/ΚΑΙ
(ii) ΑΠΟΚΩΔΙΚΟΠΟΙΗΣΗ ΒΙΝΤΕΟ AVC ΠΟΥ ΚΩΔΙΚΟΠΟΙΗΘΗΚΕ ΑΠΟ ΕΝΑΝ ΚΑΤΑΝΑΛΩΤΗ ΠΟΥ ΠΡΑΓΜΑΤΟΠΟΙΕΙ ΠΡΟΣΩΠΙΚΗ ΚΑΙ ΜΗ ΕΜΠΟΡΙΚΗ ΔΡΑΣΤΗΡΙΟΤΗΤΑ Ή/ΚΑΙ ΕΧΕΙ ΛΗΦΘΕΙ ΑΠΟ ΕΝΑΝ ΠΑΡΟΧΟ ΒΙΝΤΕΟ ΠΟΥ ΕΧΕΙ ΑΔΕΙΑ ΠΑΡΟΧΗΣ ΒΙΝΤΕΟ AVC. ΔΕΝ ΠΑΡΑΧΩΡΕΙΤΑΙ ΟΥΤΕ ΣΥΝΑΓΕΤΑΙ ΟΤΙ ΠΑΡΑΧΩΡΕΙΤΑΙ ΚΑΜΙΑ ΑΔΕΙΑ ΧΡΗΣΗΣ ΓΙΑ ΟΠΟΙΑΔΗΠΟΤΕ ΑΛΛΗ ΧΡΗΣΗ. ΠΡΟΣΘΕΤΕΣ ΠΛΗΡΟΦΟΡΙΕΣ ΜΠΟΡΟΥΝ ΝΑ ΛΗΦΘΟΥΝ ΑΠΟ ΤΗΝ MPEG LA, L.L.C. ΒΛ. [HTTP://WWW.MPEGLA.COM](http://www.mpegla.com)

ΑΥΤΟ ΤΟ ΠΡΟΪΟΝ ΔΙΑΘΕΤΕΙ ΑΔΕΙΑ ΣΥΜΦΩΝΑ ΜΕ ΤΗΝ ΑΔΕΙΑ ΧΡΗΣΗΣ ΤΟΥ ΧΑΡΤΟΦΥΛΑΚΙΟΥ ΕΥΡΕΣΙΤΕΧΝΙΩΝ AVC ΚΑΙ ΜΕ ΤΗΝ ΑΔΕΙΑ ΧΡΗΣΗΣ ΧΑΡΤΟΦΥΛΑΚΙΟΥ ΕΥΡΕΣΙΤΕΧΝΙΩΝ VC-1 ΓΙΑ ΠΡΟΣΩΠΙΚΗ ΚΑΙ ΜΗ ΕΜΠΟΡΙΚΗ ΧΡΗΣΗ ΕΝΟΣ ΚΑΤΑΝΑΛΩΤΗ ΓΙΑ ΝΑ ΑΠΟΚΩΔΙΚΟΠΟΙΕΙ ΒΙΝΤΕΟ ΣΥΜΦΩΝΑ ΜΕ ΤΟ ΠΡΟΤΥΠΟ AVC («ΒΙΝΤΕΟ AVC») Ή/ΚΑΙ ΤΟ ΠΡΟΤΥΠΟ VC-1 («ΒΙΝΤΕΟ VC-1») ΠΟΥ ΚΩΔΙΚΟΠΟΙΗΘΗΚΕ ΑΠΟ ΕΝΑΝ ΚΑΤΑΝΑΛΩΤΗ ΠΟΥ ΠΡΑΓΜΑΤΟΠΟΙΕΙ ΠΡΟΣΩΠΙΚΗ ΚΑΙ ΜΗ ΕΜΠΟΡΙΚΗ ΔΡΑΣΤΗΡΙΟΤΗΤΑ Ή/ΚΑΙ ΛΗΦΘΗΚΕ ΑΠΟ ΠΑΡΟΧΟ ΒΙΝΤΕΟ ΜΕ ΑΔΕΙΑ ΝΑ ΠΑΡΕΧΕΙ ΒΙΝΤΕΟ AVC Ή/ΚΑΙ ΒΙΝΤΕΟ VC-1. ΔΕΝ ΠΑΡΑΧΩΡΕΙΤΑΙ ΟΥΤΕ ΣΥΝΑΓΕΤΑΙ ΟΤΙ ΠΑΡΑΧΩΡΕΙΤΑΙ ΚΑΜΙΑ ΑΔΕΙΑ ΧΡΗΣΗΣ ΓΙΑ ΟΠΟΙΑΔΗΠΟΤΕ ΑΛΛΗ ΧΡΗΣΗ. ΠΡΟΣΘΕΤΕΣ ΠΛΗΡΟΦΟΡΙΕΣ ΜΠΟΡΟΥΝ ΝΑ ΛΗΦΘΟΥΝ ΑΠΟ ΤΗΝ MPEG LA, L.L.C. ΑΝΑΤΡΕΞΤΕ ΣΤΗΝ ΤΟΠΟΘΕΣΙΑ: [HTTP://WWW.MPEGLA.COM](http://www.mpegla.com)

Όλα τα άλλα εμπορικά σήματα ανήκουν στους αντίστοιχους ιδιοκτήτες τους.

Αντιμετώπιση προβλημάτων

Ο ακόλουθος κατάλογος ελέγχου θα σας βοηθήσει να διορθώσετε προβλήματα που μπορεί να αντιμετωπίζετε με τη μονάδα σας. Προτού διαβάσετε τον παρακάτω κατάλογο ελέγχου, ελέγξτε τη σύνδεση και τις διαδικασίες λειτουργίας.

Για λεπτομέρειες για τη χρήση της ασφάλειας και την αφαίρεση της μονάδας από το ταμπλό, ανατρέξτε στην ενότητα «Σύνδεση/Εγκατάσταση» (σελίδα 25).

Εάν το πρόβλημα δεν λυθεί, επισκεφτείτε την τοποθεσία υποστήριξης πελατών στο οπισθόφυλλο.

Γενικά

Δεν παρέχεται ρεύμα στη μονάδα.

- Ελέγξτε την ασφάλεια.
- Η σύνδεση δεν είναι σωστή.
 - Συνδέστε το κίτρινο και το κόκκινο καλώδιο τροφοδοσίας.

Δεν ακούγεται χαρακτηριστικός ήχος.

- Είναι συνδεδεμένος προαιρετικός ενισχυτής ισχύος και δεν χρησιμοποιείτε τον ενσωματωμένο ενισχυτή.

Η ασφάλεια κάηκε.

Η μονάδα παράγει ένα θόρυβο όταν αλλάζει θέση το κλειδί στην ανάφλεξη.

- Τα καλώδια δεν είναι σωστά αντιστοιχισμένα με το παρεκκόμενο υποδοχής ρεύματος του αυτοκινήτου.

Η οθόνη εξαφανίζεται από/δεν εμφανίζεται στην οθόνη.

- Ο ροοστάτης έχει τεθεί στο [ON] (σελίδα 15).
- Η οθόνη εξαφανίζεται εάν πατήσετε και κρατήσετε πατημένο το HOME.
 - Πιέστε το πλήκτρο HOME στη συσκευή.
- Ενεργοποιείται η λειτουργία απενεργοποίησης της οθόνης (σελίδα 5).
 - Ακουμπήστε οπουδήποτε στην οθόνη για να ξαναάψετε την οθόνη.

Η οθόνη δεν ανταποκρίνεται στο άγγιγμά σας σωστά.

- Ακουμπήστε ένα τμήμα της οθόνης κάθε φορά. Εάν ακουμπήσετε δύο ή περισσότερα τμήματα ταυτόχρονα, η οθόνη δεν θα λειτουργήσει σωστά.
- Βαθμονομήστε το πάνελ αφής της οθόνης (σελίδα 15).
- Ακουμπήστε επίμονα το ευαίσθητο στην πίεση πάνελ.

Τα στοιχεία μενού δεν μπορούν να επιλεγούν.

- Τα μη διαθέσιμα στοιχεία μενού εμφανίζονται γκρι.

Λήψη ραδιοφώνου

Οι σταθμοί δεν μπορούν να ληφθούν.

Ο ήχος παρεμποδίζεται από θόρυβο.

- Η σύνδεση δεν είναι σωστή.
 - Συνδέστε το καλώδιο REM OUT (ριγωτό μπλε/λευκό) ή το παρεκκόμενο καλώδιο τροφοδοσίας (κόκκινο) στο καλώδιο τροφοδοσίας ενός ενισχυτή κεραίας αυτοκινήτου (μόνο όταν το αυτοκίνητό σας έχει ενσωματωμένη κεραία ραδιοφώνου στο πίσω/πλευρικό τζάμι).
 - Ελέγξτε τη σύνδεση της κεραίας του αυτοκινήτου.
 - Εάν η αυτόματη κεραία δεν επεκτείνεται, ελέγξτε τη σύνδεση του καλωδίου ελέγχου της ηλεκτρικής κεραίας.

Ο προσυντονισμός δεν είναι δυνατός.

- Το σήμα μετάδοσης είναι πολύ αδύναμο.

RDS

Το PTY εμφανίζεται [PTY not found.].

- Ο τρέχων σταθμός δεν είναι σταθμός RDS.
- Δεν έχουν ληφθεί δεδομένα RDS.
- Ο σταθμός δεν προσδιορίζει τον τύπο προγράμματος.

Ξεκινά η αναζήτηση μετά από μερικά δευτερόλεπτα ακρόασης.

- Ο σταθμός είναι μη-TP ή έχει αδύναμο σήμα.
 - Απενεργοποιήστε το TA (σελίδα 9).

Δεν υπάρχουν δελτία κυκλοφορίας.

- Ενεργοποιήστε το TA (σελίδα 9).
- Ο σταθμός δεν μεταδίδει δελτία κυκλοφορίας παρά το ότι είναι TP.
 - Συντονιστείτε σε άλλο σταθμό.

Εικόνα

Δεν εμφανίζεται εικόνα/υπάρχει θόρυβος εικόνας.

- Δεν έχει γίνει σωστά μια σύνδεση.
- Η εγκατάσταση δεν είναι σωστή.
 - Εγκαταστήστε τη μονάδα σε μια γωνία κάτω των 45° σε ένα σταθερό μέρος του αυτοκινήτου.

Η εικόνα δεν ταιριάζει στην οθόνη.

- Η αναλογία πλευρών οθόνης είναι σταθερή στην πηγή αναπαραγωγής.

Ήχος

Δεν παρέχεται ήχος/ ο ήχος διακόπτεται/ πλατάγισμα ήχου.

- Δεν έχει γίνει σωστά μια σύνδεση.
- Ελέγξτε τη σύνδεση ανάμεσα στη μονάδα και το συνδεδεμένο εξοπλισμό και θέστε τον επιλογέα εισόδου του εξοπλισμού στην πηγή που αντιστοιχεί σε αυτήν τη μονάδα.
- Η εγκατάσταση δεν είναι σωστή.
 - Εγκαταστήστε τη μονάδα σε μια γωνία κάτω των 45° σε ένα σταθερό μέρος του αυτοκινήτου.
- Η μονάδα είναι σε λειτουργία παύσης/επιαναφοράς/γρήγορης προώθησης.
- Οι ρυθμίσεις για τις εξόδους δεν γίνονται σωστά.
- Η ένταση ήχου είναι πολύ χαμηλή.
- Ενεργοποιείται η λειτουργία ΑΤΤ.
- Το φορμά δεν υποστηρίζεται.
 - Ελέγξτε εάν το φορμά υποστηρίζεται από αυτήν τη μονάδα (σελίδα 18).

Ο ήχος είναι θορυβώδης.

- Κρατήστε τα καλώδια μακριά μεταξύ τους.

Αναπαραγωγή USB

Τα στοιχεία δεν μπορούν να αναπαραχθούν μέσω ενός διανομέα USB.

- Συνδέετε συσκευές USB σε αυτήν τη μονάδα χωρίς διανομέα USB.

Τα στοιχεία δεν μπορούν να αναπαραχθούν.

- Επανασυνδέστε τη συσκευή USB.

Η συσκευή USB απαιτεί περισσότερο χρόνο για να αναπαραχθεί.

- Η συσκευή USB περιέχει αρχεία μεγάλου μεγέθους ή αρχεία με περίπλοκη δενδρική δομή.

Ο ήχος διακόπτεται.

- Ο ήχος μπορεί να διακόπτεται σε υψηλό βαθμό ροής δεδομένων.

Δεν είναι δυνατή η αναπαραγωγή αρχείων ήχου.

- Οι συσκευές USB που έχουν διαμορφωθεί με διαφορετικά συστήματα αρχείων από τα FAT12, FAT16 ή FAT32 δεν υποστηρίζονται.*

* Η συσκευή αυτή υποστηρίζει τα FAT12, FAT16 και FAT32, αλλά ορισμένες συσκευές USB ενδέχεται να μην υποστηρίζουν αυτά τα συστήματα. Για λεπτομέρειες, ανατρέξτε στις οδηγίες χρήσης για κάθε συσκευή USB ή επικοινωνήστε με τον κατασκευαστή.

Λειτουργία BLUETOOTH

Η άλλη συσκευή BLUETOOTH δεν μπορεί να ανιχνεύσει αυτήν τη μονάδα.

- Θέστε το [Bluetooth Connection] στο [ON] (σελίδα 16).
- Ενώ συνδέεστε σε μια συσκευή BLUETOOTH, αυτή η μονάδα δεν μπορεί να ανιχνευθεί από άλλη συσκευή. Τερματίστε την τρέχουσα σύνδεση και αναζητήστε αυτή τη μονάδα από την άλλη συσκευή.
- Ανάλογα με το smartphone ή το κινητό σας, μπορεί να χρειαστεί να διαγράψετε αυτήν τη μονάδα από το ιστορικό του συνδεδεμένου smartphone ή του κινητού τηλεφώνου, κι έπειτα να πραγματοποιήσετε εκ νέου σύζευξη (σελίδα 7).

Η σύνδεση δεν είναι δυνατή.

- Ελέγξτε τη σύζευξη και τις διαδικασίες σύνδεσης στο εγχειρίδιο χρήσης της άλλης συσκευής κ.λπ. κι εκτελέστε το χειρισμό ξανά.

Το όνομα της ανιχνευμένης συσκευής δεν εμφανίζεται.

- Ανάλογα με την κατάσταση της άλλης συσκευής, μπορεί να μην είναι δυνατή η λήψη του ονόματος.

Δεν υπάρχει κουδούνισμα.

- Αυξήστε την ένταση ήχου ενώ λαμβάνετε μια κλήση.

Η ένταση της φωνής του ομιλούντος είναι χαμηλή.

- Αυξήστε την ένταση ήχου στη διάρκεια μιας κλήσης.

Το άλλο μέρος λέει ότι η ένταση ήχου είναι πολύ χαμηλή ή υψηλή.

- Ρυθμίστε το επίπεδο [MIC Gain] (σελίδα 13).

Στις τηλεφωνικές ομιλίες ακούγεται ηχώ ή θόρυβος.

- Μειώστε την ένταση ήχου.
- Εάν θόρυβος περιβάλλοντος πέρα από τον ήχο της τηλεφωνικής κλήσης είναι δυνατός, προσπαθήστε να μειώσετε αυτόν το θόρυβο.
 - Κλείστε το παράθυρο εάν ο θόρυβος του δρόμου είναι πολύ έντονος.
 - Χαμηλώστε το κλιματιστικό, εάν κάνει πολύ θόρυβο.

Η ποιότητα ήχου του τηλεφώνου είναι κακή.

- Η ποιότητα ήχου του τηλεφώνου εξαρτάται από τις συνθήκες λήψης του κινητού τηλεφώνου.
 - Μετακινήστε το αυτοκίνητό σας σε ένα μέρος όπου μπορείτε να ενισχύσετε το σήμα του κινητού τηλεφώνου, εάν η λήψη είναι κακή.

Η ένταση ήχου της συνδεδεμένης συσκευής BLUETOOTH είναι χαμηλή ή υψηλή.

- Το επίπεδο της έντασης ήχου θα διαφέρει ανάλογα με τη συσκευή BLUETOOTH.
 - Μειώστε τις διαφορές επιπέδου έντασης ήχου ανάμεσα σε αυτήν τη μονάδα και τη συσκευή BLUETOOTH (σελίδα 11).

Ο ήχος διακόπτεται κατά τη ροή ήχου ή η σύνδεση BLUETOOTH αποτυγχάνει.

- Μειώστε την απόσταση ανάμεσα στη μονάδα και τη συσκευή ήχου BLUETOOTH.
- Εάν η συσκευή BLUETOOTH είναι αποθηκευμένη σε μια θήκη που διακόπτει το σήμα, αφαιρέστε τη θήκη ενώ χρησιμοποιείτε τη συσκευή.
- Αρκετές συσκευές BLUETOOTH ή άλλες συσκευές (π.χ. ερασιτεχνικές συσκευές ραδιοφώνου) που παράγουν ραδιοκύματα χρησιμοποιούνται σε κοντινή απόσταση.
 - Απενεργοποιήστε τις άλλες συσκευές.
 - Αυξήστε την απόσταση ανάμεσα στη μονάδα και άλλες συσκευές.
- Ο ήχος αναπαραγωγής διακόπτεται στιγμιαία όταν αυτή η μονάδα συνδέεται σε κινητό τηλέφωνο. Δεν πρόκειται για δυσλειτουργία.

Η συνδεδεμένη συσκευή BLUETOOTH δεν μπορεί να ελεγχθεί στη διάρκεια της ροής ήχου.

- Ελέγξτε ότι η συνδεδεμένη συσκευή BLUETOOTH υποστηρίζει το AVRCP.

Ορισμένες λειτουργίες δεν λειτουργούν.

- Ελέγξτε ότι η συνδεδεμένη συσκευή υποστηρίζει τις εν λόγω λειτουργίες.

Απαντάται μια κλήση κατά λάθος.

- Το συνδεδεμένο τηλέφωνο έχει τεθεί να ξεκινά μια κλήση αυτόματα.
- Το [Auto Answer] αυτής της μονάδας έχει τεθεί στο [ON] (σελίδα 13).

Η σύζευξη απέτυχε λόγω παρέλευσης του χρόνου.

- Ανάλογα με τη συσκευή που συνδέεται, το χρονικό όριο για σύζευξη μπορεί να είναι βραχύ. Προσπαθήστε να ολοκληρώσετε τη σύζευξη εντός του χρόνου.

Δεν παρέχεται ήχος από τα ηχεία του αυτοκινήτου στη διάρκεια κλήσης handsfree.

- Εάν ο ήχος παρέχεται από το κινητό τηλέφωνο, θέστε το κινητό τηλέφωνο να παρέχει τον ήχο από τα ηχεία του αυτοκινήτου.

Apple CarPlay

Το εικονίδιο Apple CarPlay δεν εμφανίζεται στην οθόνη HOME.

- Το iPhone σας δεν είναι συμβατό με το Apple CarPlay.
 - Ανατρέξτε στη λίστα συμβατότητας στην τοποθεσία υποστήριξης στο οπισθόφυλλο.
- Αποσυνδέστε το iPhone σας από τη θύρα USB και ξανασυνδέστε το.
- Το Apple CarPlay ίσως δεν είναι διαθέσιμο στη χώρα ή την περιοχή σας.
- Βεβαιωθείτε ότι χρησιμοποιείται πιστοποιημένο καλώδιο να συνδέσετε το iPhone και τη μονάδα.

Αυτόματο Android

Το εικονίδιο Αυτόματο Android δεν εμφανίζεται στην οθόνη HOME.

- Ελέγξτε το τηλέφωνο Android και αποδεχτείτε την αποποίηση ευθυνών και τα αιτήματα άδειας που απαιτούνται για τη χρήση του Αυτόματο Android στο τηλέφωνο Android.
- Δεν υπάρχει εγκατεστημένη εφαρμογή Αυτόματο Android στο τηλέφωνο Android σας.
 - Κατεβάστε και εγκαταστήστε την εφαρμογή Αυτόματο Android στο τηλέφωνο Android σας.
- Το τηλέφωνο Android σας δεν είναι συμβατό με το Αυτόματο Android.
 - Απαιτείται τηλέφωνο Android με Android 5.0 ή νεότερη έκδοση. Ανατρέξτε στη λίστα συμβατότητας στην τοποθεσία υποστήριξης στο οπισθόφυλλο.
- Αποσυνδέστε το τηλέφωνο Android σας από τη θύρα USB και ξανασυνδέστε το.
- Το Αυτόματο Android ίσως δεν είναι διαθέσιμο στη χώρα ή την περιοχή σας.

Μηνύματα

Γενικά

USB hub not supported

→ Οι διανομείς USB δεν υποστηρίζονται σε αυτήν τη μονάδα.

No Playable Data

→ Η συσκευή USB δεν έχει δεδομένα με δυνατότητα αναπαραγωγής.
– Φορτώστε δεδομένα/αρχεία μουσικής στη συσκευή USB.

Cannot play this content.

→ Το περιεχόμενο που είναι τώρα επιλεγμένο δεν μπορεί να αναπαραχθεί.
– Το περιεχόμενο αναπαραγωγής θα παραλείπεται με το επόμενο.

Overcurrent caution on USB.

→ Η συσκευή USB είναι υπερφορτωμένη.
– Αποσυνδέστε τη συσκευή USB.
– Υποδεικνύει ότι η συσκευή USB είναι χαλασμένη ή έχει συνδεθεί μη υποστηριζόμενη συσκευή.

USB device not supported

→ Για λεπτομέρειες για τη συμβατότητα της συσκευής USB σας, επισκεφτείτε την τοποθεσία υποστήριξης πελατών στο οπισθόφυλλο.

Device no response

→ Η μονάδα δεν αναγνωρίζει τη συνδεδεμένη συσκευή USB.
– Επανασυνδέστε τη συσκευή USB.
– Ελέγξτε ότι η συσκευή USB υποστηρίζεται από τη μονάδα.

Cannot play this content.

→ Το επί του παρόντος επιλεγμένο περιεχόμενο είναι μια μορφή αρχείου που δεν υποστηρίζεται.
– Ελέγξτε τις υποστηριζόμενες μορφές αρχείου (σελίδα 18).

BLUETOOTH

Bluetooth device is not found.

→ Η μονάδα δεν μπορεί να εντοπίσει συσκευή BLUETOOTH με δυνατότητα σύνδεσης.
– Ελέγξτε τη ρύθμιση BLUETOOTH της συνδεδεμένης συσκευής.
→ Καμία συσκευή δεν βρίσκεται στη λίστα των καταχωρημένων συσκευών BLUETOOTH.
– Πραγματοποιήστε σύζευξη με μια συσκευή BLUETOOTH (σελίδα 7).

Handsfree device is not available.

→ Δεν έχει συνδεθεί κινητό τηλέφωνο.
– Συνδέστε ένα κινητό τηλέφωνο (σελίδα 8).

Τηλεχειριστήριο τιμονιού

Please retry

→ Σημειώνεται ένα σφάλμα κατά την καταχώρηση κι όλες οι καταχωρημένες πληροφορίες διαγράφονται.
– Ξεκινήστε την καταχώρηση από την αρχή.

Εάν αυτές οι λύσεις δεν βοηθήσουν στη βελτίωση της κατάστασης, συμβουλευτείτε τον πλησιέστερο αντιπρόσωπο της Sony.

Σύνδεση/Εγκατάσταση

Προφυλάξεις

- Συνδέστε όλα τα καλώδια γείωσης σε ένα κοινό σημείο γείωσης.
- Μην τοποθετήσετε τα καλώδια κάτω από κάποια βίδα ή ανάμεσα σε κινούμενα μέρη (π.χ. ράγες καθίσματος).
- Πριν την πραγματοποίηση συνδέσεων, απενεργοποιήστε το σύστημα ανάφλεξης για να αποφύγετε τυχόν βραχυκυκλώματα.
- Συνδέστε το **κίτρινο** και το **κόκκινο** καλώδιο τροφοδοσίας μόνο αφού συνδεθούν όλα τα υπόλοιπα καλώδια.
- Για λόγους ασφαλείας, βεβαιωθείτε ότι έχετε μονώσει τυχόν χαλαρά μη συνδεδεμένα καλώδια με μονωτική ταινία.

Προφυλάξεις

- Επιλέξτε προσεκτικά την τοποθεσία εγκατάστασης, έτσι ώστε η μονάδα να μην παρεμποδίζει την κανονική λειτουργία οδήγησης.
- Αποφύγετε να τοποθετείτε την ενότητα σε περιοχές που εκτίθενται σε σκόνη, ρύπους, υπερβολικές δονήσεις ή υψηλή θερμοκρασία, όπως απευθείας έκθεση σε ηλιακό φως ή σε σημεία κοντά σε αγωγούς θερμότητας.
- Χρησιμοποιείτε μόνο το παρεχόμενο υλικό στερέωσης για ασφαλή εγκατάσταση.

Σημείωση για το καλώδιο τροφοδοσίας (κίτρινο)

Κατά τη σύνδεση αυτής της μονάδας σε συνδυασμό με άλλα στερεοφωνικά μέρη, η ένταση του κυκλώματος του αυτοκινήτου στο οποίο συνδέεται η μονάδα πρέπει να είναι υψηλότερη από το άθροισμα της έντασης της ασφάλειας κάθε μέρους.

Ρύθμιση γωνίας στήριξης

Προσαρμόστε τη γωνία στήριξης σε λιγότερες από 45°.

Λίστα εξαρτημάτων για εγκατάσταση

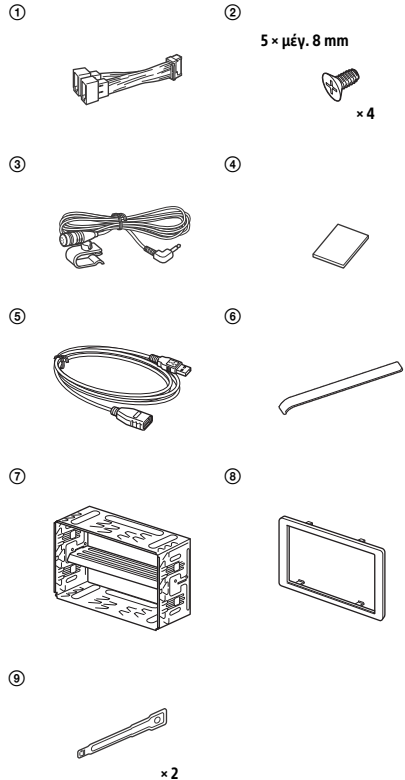

Αυτή η λίστα εξαρτημάτων δεν περιλαμβάνει όλα τα περιεχόμενα της συσκευασίας.

Σύνδεση

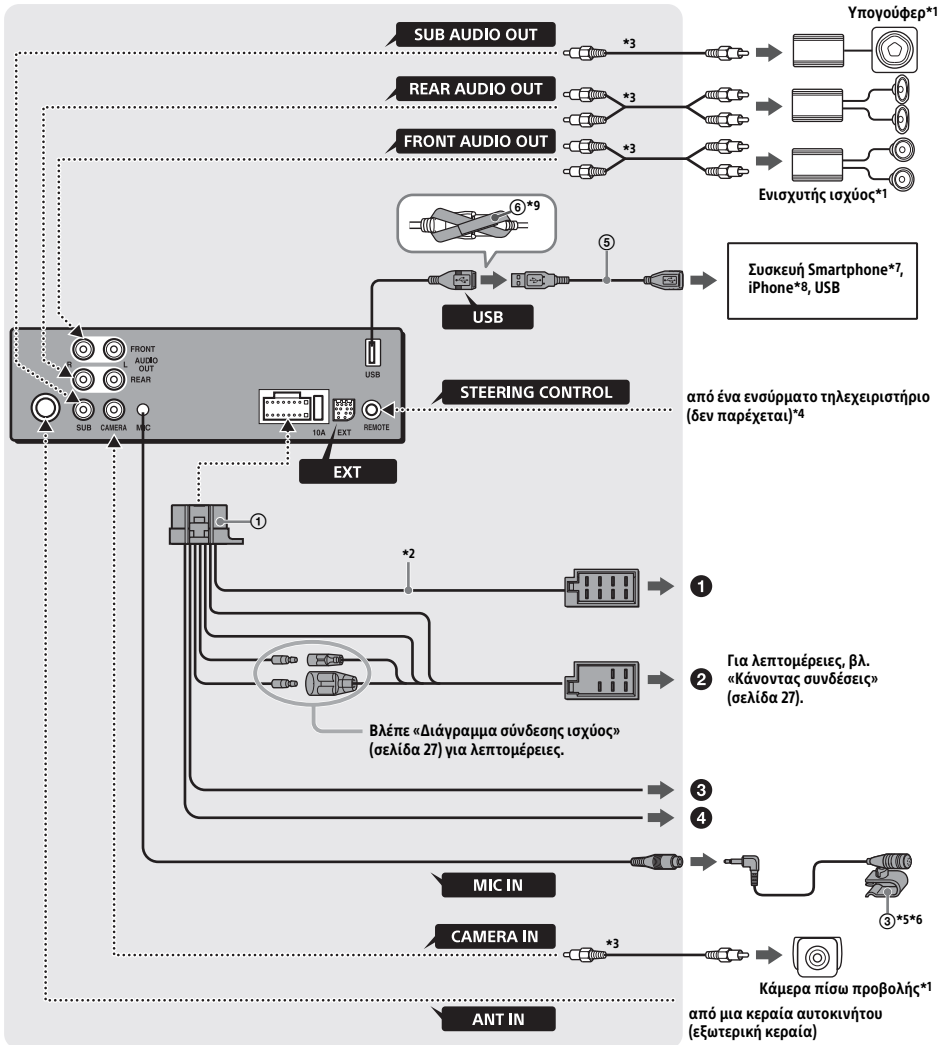

*1 Δεν παρέχεται

*2 Σύνθετη αντίσταση ηχείων: 4 Ω – 8 Ω × 4

*3 Καλώδιο ακίδας RCA (δεν παρέχεται)

*4 Ανάλογα με τον τύπο του αυτοκινήτου, χρησιμοποιήστε έναν προσαρμογέα για ενσύρματο τηλεχειριστήριο (δεν παρέχεται).

Για λεπτομέρειες για τη χρήση του ενσύρματου τηλεχειριστηρίου, ανατρέξτε στην ενότητα «Χρήση του ενσύρματου τηλεχειριστηρίου» (σελίδα 28).

*5 Είτε χρησιμοποιείται είτε όχι, δρομολογήστε το καλώδιο εισόδου του μικροφώνου έτσι ώστε να μην παρεμβαίνει με τους χειρισμούς οδήγησης. Ασφαλίστε το καλώδιο με ένα σφικτήρα κ.λπ., εάν είναι τοποθετημένο γύρω από τα πόδια σας.

*6 Για λεπτομέρειες για την εγκατάσταση του μικροφώνου, βλ. «Εγκατάσταση του μικροφώνου» (σελίδα 28).

*7 Για να συνδέσετε ένα smartphone στην κύρια μονάδα, απαιτείται κατάλληλο καλώδιο (δεν παρέχεται).

*8 Για να συνδέσετε ένα iPhone, χρησιμοποιήστε το καλώδιο σύνδεσης USB για iPhone (δεν παρέχεται).

*9

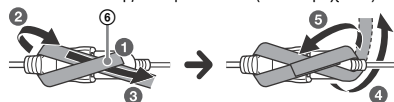

Κάνοντας συνδέσεις

Εάν έχετε μια κεραία ισχύος χωρίς κουτί ρελέ, η σύνδεση αυτής της μονάδας με το παρεχόμενο καλώδιο σύνδεσης τροφοδοσίας ① μπορεί να καταστρέψει την κεραία.

① Στην υποδοχή ηχείων του αυτοκινήτου

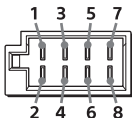

1	Πίσω ηχείο (δεξιό)	⊕	Μοβ
2		⊖	Με μοβ/μαύρες ραβδώσεις
3	Μπροστινό ηχείο (δεξιό)	⊕	Γκρι
4		⊖	Με γκρι/μαύρες ραβδώσεις
5	Μπροστινό ηχείο (Αριστερό)	⊕	Λευκό
6		⊖	Με άσπρες/μαύρες ραβδώσεις
7	Πίσω ηχείο (αριστερά)	⊕	Πράσινο
8		⊖	Με πράσινες/μαύρες ραβδώσεις

② Στην υποδοχή ισχύος του αυτοκινήτου

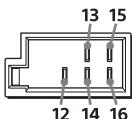

12	συνεχής τροφοδοσία	Κίτρινο
13	έλεγχος ηλεκτρικής κεραίας/ενισχυτή ισχύος (REM OUT)	Με μπλε/λευκές ραβδώσεις
14	μεταγόμενη τροφοδοσία ισχύος φωτισμού	Με πορτοκαλί/λευκές ραβδώσεις
15	μεταγόμενη τροφοδοσία ισχύος	Κόκκινο
16	γείωση	Μαύρο

③ Προς το καλώδιο εναλλαγής του φρένου στάθμευσης

Η θέση στερέωσης του καλωδίου εναλλαγής του φρένου στάθμευσης εξαρτάται από το αυτοκίνητό σας. Φροντίστε να συνδέσετε το καλώδιο του φρένου στάθμευσης (ανοιχτό πράσινο) του καλωδίου σύνδεσης τροφοδοσίας ① στο καλώδιο εναλλαγής του φρένου στάθμευσης.

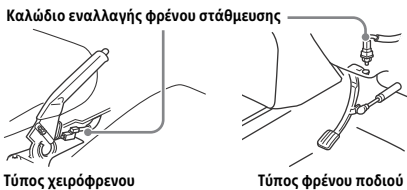

④ Προς τον ακροδέκτη ισχύος +12 V του καλωδίου της πίσω λάμπας του αυτοκινήτου (μόνο όταν συνδέετε την κάμερα πίσω προβολής)

Σύνδεση διατήρησης μνήμης

Όταν είναι συνδεδεμένο το κίτρινο καλώδιο τροφοδοσίας, θα υπάρχει πάντα τροφοδοσία ισχύος στο κύκλωμα μνήμης, ακόμα και όταν ο διακόπτης ανάφλεξης είναι απενεργοποιημένος.

Σύνδεση ηχείων

- Απενεργοποιήστε τη μονάδα πριν από τη σύνδεση των ηχείων.
- Χρησιμοποιείτε τα ηχεία με αντίσταση 4 έως 8 Ω και με επαρκείς δυνατώτητες χειρισμού ισχύος για να αποφύγετε τυχόν βλάβη.

Σύνδεση οθόνης

Όταν συνδέετε μια οθόνη για την πίσω θέση, συνδέστε το καλώδιο του διακόπτη του φρένου στάθμευσης στη γείωση.

Διάγραμμα σύνδεσης ισχύος

Ελέγξτε την υποδοχή δευτερεύουσας ισχύος του αυτοκινήτου σας και ταιριάξτε τις συνδέσεις των καλωδίων σωστά ανάλογα με το αυτοκίνητο.

Υποδοχή δευτερεύουσας ισχύος

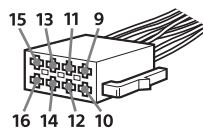

Κοινή σύνδεση

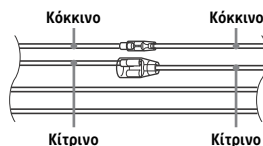

12	συνεχής τροφοδοσία	Κίτρινο
15	μεταγόμενη τροφοδοσία ισχύος	Κόκκινο

Όταν οι θέσεις των κόκκινων και κίτρινων καλωδίων είναι αντεστραμμένες

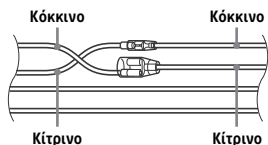

12	μεταγόμενη τροφοδοσία ισχύος	Κίτρινο
15	συνεχής τροφοδοσία	Κόκκινο

Για αυτοκίνητα χωρίς θέση ACC

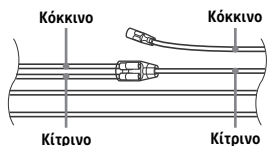

Μετά την αντιστοίχιση των συνδέσεων και τη σωστή εναλλαγή των καλωδίων τροφοδοσίας, συνδέστε τη μονάδα στην τροφοδοσία του αυτοκινήτου. Αν έχετε απορίες και αντιμετωπίζετε προβλήματα με τη σύνδεση της μονάδας σας, τα οποία δεν καλύπτονται σε αυτό το εγχειρίδιο, επικοινωνήστε με τον αντιπρόσωπό σας.

Εγκατάσταση του μικροφώνου

Για να αιχμαλωτίζεται η φωνή σας σε μια κλήση handsfree, πρέπει να εγκαταστήσετε το μικρόφωνο ③.

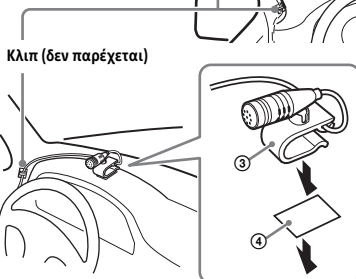
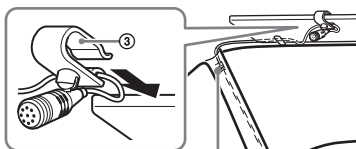

Προφυλάξεις

- Είναι εξαιρετικά επικίνδυνο εάν το καλώδιο περιτυλιχτεί γύρω από τη στήλη του τιμονιού ή το λεβιέ ταχυτήτων. Φροντίστε να μην εμποδίζει αυτό και άλλα εξαρτήματα τους χειρισμούς οδήγησής σας.
- Εάν υπάρχουν αερόσακοι ή οποιοσδήποτε άλλος εξοπλισμός που απορροφά κραδασμούς στο αυτοκίνητό σας, επικοινωνήστε με το κατάστημα όπου αγοράσατε αυτήν τη μονάδα ή την αντιπροσωπεία αυτοκινήτων, πριν την εγκατάσταση.

Σημείωση

Προτού τοποθετήσετε την ταινία διπλής όψεως ④, καθαρίστε την επιφάνεια του ταμπλό με ένα στεγνό πανί.

Χρήση του ενσύρματου τηλεχειριστηρίου

Όταν χρησιμοποιείτε το τηλεχειριστήριο τιμονιού

Απαιτείται εγκατάσταση του καλωδίου σύνδεσης RC-SR1 (δεν παρέχεται) πριν τη χρήση.

- 1 Για την ενεργοποίηση του τηλεχειριστηρίου του τιμονιού, επιλέξτε το [General Settings] → [Steering Control Custom] για να πραγματοποιήσετε την καταχώρηση (σελίδα 15).

Όταν η καταχώρηση ολοκληρωθεί, το τηλεχειριστήριο του τιμονιού καθίσταται διαθέσιμο.

Σημειώσεις για την εγκατάσταση του καλωδίου σύνδεσης RC-SR1 (δεν παρέχεται)

- Ανατρέξτε στην τοποθεσία υποστήριξης στο οπισθόφυλλο για λεπτομέρειες, έπειτα συνδέστε κάθε καλώδιο σωστά στα κατάλληλα καλώδια. Η πραγματοποίηση μιας εσφαλμένης σύνδεσης μπορεί να βλάψει τη μονάδα.
- Συνιστάται να συμβουλευέστε το κατάστημα πώλησης ή έναν έμπειρο τεχνικό για βοήθεια.

Όταν χρησιμοποιείτε το ενσύρματο τηλεχειριστήριο

- 1 Για να ενεργοποιήσετε το ενσύρματο τηλεχειριστήριο, θέστε το [Steering Control] στο [General Settings] στο [Preset] (σελίδα 15).

Χρήση της κάμερας πίσω προβολής

Απαιτείται εγκατάσταση της κάμερας πίσω προβολής (δεν παρέχεται) πριν τη χρήση.

Η εικόνα μιας κάμερας πίσω προβολής συνδεδεμένης στον ακροδέκτη CAMERA IN εμφανίζεται όταν:

- η πίσω λυχνία του αυτοκινήτου σας ανάβει (ή ο μοχλός μετατόπισης τίθεται στη θέση R (πίσω)).
- πατάτε το HOME, έπειτα ακουμπάτε το [Rear Camera].

Εγκατάσταση

Τοποθέτηση της μονάδας στο ταμπλό

Για γιαπωνέζικα αυτοκίνητα, βλέπε «Στερέωση της μονάδας σε ιαπωνικό αυτοκίνητο» (σελίδα 29).

Τοποθετείτε τη μονάδα με ένα κιτ εγκατάστασης

Πριν την εγκατάσταση, βεβαιωθείτε ότι οι προεξοχές και στις δύο πλευρές του στηρίγματος ⑦ είναι λυγισμένες προς τα μέσα κατά 3,5 mm.

1 Τοποθετήστε το στηρίγμα ⑦ μέσα στο ταμπλό, έπειτα λυγίστε τις προεξοχές προς τα έξω για καλή εφαρμογή.

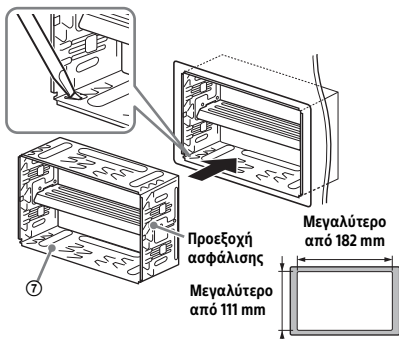

2 Τοποθετήστε τη μονάδα στο στηρίγμα ⑦.

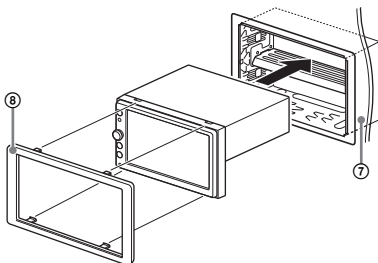

Σημείωση

Αν οι προεξοχές ασφάλισης είναι ευθείες ή λυγισμένες προς τα έξω, η μονάδα δεν θα εγκατασταθεί με ασφάλεια και ενδέχεται να βγει εκτός θέσης.

Στερέωση της μονάδας σε ιαπωνικό αυτοκίνητο

Μπορεί να μην μπορείτε να εγκαταστήσετε αυτή τη μονάδα σε ορισμένα γιαπωνέζικα αυτοκίνητα. Σε αυτήν την περίπτωση, επικοινωνήστε με τον αντιπρόσωπο της Sony.

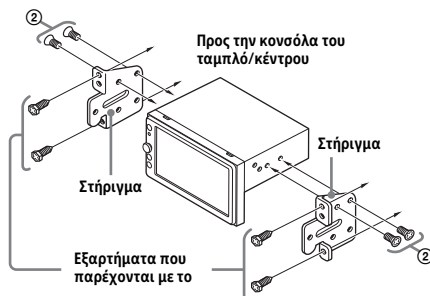

Όταν τοποθετείτε αυτή τη μονάδα στα προεγκατεστημένα στηρίγματα του αυτοκινήτου σας, χρησιμοποιήστε τις παρεχόμενες βίδες ② στις κατάλληλες οπές βιδών, με βάση το αυτοκίνητό σας: T για TOYOTA και N για NISSAN.

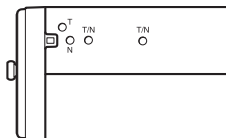

Σημείωση

Για να αποφύγετε μια δυσλειτουργία, εγκαταστήστε μόνο με τις παρεχόμενες βίδες ②.

Αντικατάσταση ασφάλειας

Κατά την αντικατάσταση της ασφάλειας, φροντίστε να χρησιμοποιήσετε μια ασφάλεια με ένταση αντίστοιχη αυτής που εμφανίζεται στην αρχική ασφάλεια. Αν η ασφάλεια καεί, ελέγξτε τη σύνδεση ισχύος και αντικαταστήστε την ασφάλεια. Αν η ασφάλεια καεί ξανά μετά την αντικατάσταση, ενδέχεται να υπάρχει εσωτερική δυσλειτουργία. Σε αυτήν την περίπτωση, επικοινωνήστε με τον πλησιέστερο αντιπρόσωπο της Sony.



Ευρωπαϊκή Εγγύηση Sony

Αγαπητέ πελάτη,

Σας ευχαριστούμε που αγοράσατε αυτό το προϊόν της Sony. Ελπίζουμε να μείνετε ικανοποιημένοι από τη χρήση του.

Στην απίθανη περίπτωση που το προϊόν σας χρειαστεί σέρβις (επισκευή) κατά τη διάρκεια της εγγύησης, παρακαλείστε να επικοινωνήσετε με το κατάστημα αγοράς ή μ' ένα μέλος του δικτύου μας εξουσιοδοτημένων σέρβις (**ASN**) της Ευρωπαϊκής Οικονομικής Ζώνης (**ΕΟΖ**) ή και άλλων χωρών που αναφέρονται σ' αυτή την εγγύηση ή στα συνοδευόμενα αυτήν φυλλάδια (**Περιοχή Κάλυψης της Εγγύησης**). Μπορείτε να βρείτε λεπτομέρειες για τα μέλη του δικτύου μας ASN, στους τηλεφωνικούς καταλόγους, στους καταλόγους προϊόντων μας και στις ιστοσελίδες μας.

Για να αποφύγετε κάθε περιττή ταλαιπωρία, σας συνιστούμε να διαβάσετε προσεκτικά το εγχειρίδιο χρήσης προτού να έρθετε σε επαφή με τον προμηθευτή σας ή το δίκτυο εξουσιοδοτημένων σέρβις μας.

Η Εγγύησή Σας

Η παρούσα εγγύηση ισχύει για το προϊόν της Sony που αγοράσατε, εφ' όσον κάτι τέτοιο αναφέρεται στα φυλλάδια που συνοδεύουν το προϊόν σας, υπό την προϋπόθεση ότι αγοράστηκε εντός της Περιοχής Κάλυψης της Εγγύησης.

Με την παρούσα, η Sony εγγυάται ότι το προϊόν είναι απαλλαγμένο από κάθε ελάττωμα σχετιζόμενο με τα υλικά ή την κατασκευή, για μια περίοδο ΕΝΟΣ ΕΤΟΥΣ από την ημερομηνία της αρχικής αγοράς. Η αρμόδια για να προσφέρει και εκπληρώσει την παρούσα εγγύηση εταιρεία Sony, είναι αυτή που αναφέρεται σ' αυτήν την Εγγύηση ή στο συνοδύον αυτήν φυλλάδιο στη χώρα όπου επιδιώκεται η επισκευή κατά τη διάρκεια της εγγύησης.

Εάν, εντός της περιόδου εγγύησης, αποδειχθεί ελαττωματικό το προϊόν (κατά την ημερομηνία της αρχικής αγοράς) λόγω ακατάλληλων υλικών ή κατασκευής, η Sony ή ένα μέλος του δικτύου Εξουσιοδοτημένων Σέρβις ASN της Περιοχής Κάλυψης της Εγγύησης θα επισκευάσει ή θα αντικαταστήσει (κατ' επιλογή της Sony) χωρίς επιβάρυνση για εργατικά ή ανταλλακτικά, το προϊόν ή τα ελαττωματικά εξαρτήματά του, εντός εύλογου χρόνου, βάσει των όρων και συνθηκών που εκτίθενται παρακάτω. Η Sony και τα μέλη του δικτύου Εξουσιοδοτημένων Σέρβις ASN μπορούν να αντικαταστήσουν ελαττωματικά προϊόντα ή εξαρτήματα με νέα

ή ανακυκλωμένα προϊόντα ή εξαρτήματα. Όλα τα προϊόντα και εξαρτήματα που έχουν αντικατασταθεί γίνονται ιδιοκτησία της Sony.

Όροι

1. Επισκευές δυνάμει της παρούσας εγγύησης θα παρέχονται μόνο εάν προσκομισθεί το πρωτότυπο τιμολόγιο ή η απόδειξη πώλησης (με την ένδειξη της ημερομηνίας αγοράς, του μοντέλου του προϊόντος και του ονόματος του εμπόρου) μαζί με το ελαττωματικό προϊόν εντός της περιόδου εγγύησης. Η Sony και τα μέλη του δικτύου Εξουσιοδοτημένων Σέρβις ASN μπορούν να αρνηθούν τη δωρεάν επισκευή κατά την περίοδο εγγυήσεως εάν δεν προσκομισθούν τα προαναφερόμενα έγγραφα ή εάν δεν προκύπτουν από αυτά η ημερομηνία αγοράς, το προϊόν ή το μοντέλο του προϊόντος ή το όνομα του εμπόρου. Η παρούσα εγγύηση δεν ισχύει εάν ο τύπος του μοντέλου ή ο σειριακός αριθμός του προϊόντος έχει αλλοιωθεί, διαγραφεί, αφαιρεθεί ή καταστεί δυσανάγνωστος.
2. Για να αποφευχθεί βλάβη ή απώλεια / διαγραφή σε αφαιρούμενα ή αποσπώμενα μέσα ή εξαρτήματα αποθήκευσης δεδομένων, οφείλετε να τα αφαιρέσετε πριν παραδώσετε το προϊόν σας για επισκευή κατά την περίοδο εγγύησης.
3. Η παρούσα εγγύηση δεν καλύπτει τα έξοδα και τους κινδύνους μεταφοράς που συνδέονται με τη μεταφορά του προϊόντος σας προς και από τη Sony ή μέλος του δικτύου ASN.
4. Η παρούσα εγγύηση δεν καλύπτει τα εξής:
 - Περιοδική συντήρηση και επισκευή ή αντικατάσταση εξαρτημάτων ως αποτέλεσμα φυσιολογικής φθοράς.
 - Αναλώσιμα (συστατικά μέρη για τα οποία προβλέπεται περιοδική αντικατάσταση κατά τη διάρκεια ζωής ενός προϊόντος όπως μη επαναφορτιζόμενες μπαταρίες, φυσίγγια εκτύπωσης, γραφίδες, λάμπες, κλπ.).
 - Ζημιά ή ελαττώματα που προκλήθηκαν λόγω χρήσης, λειτουργίας ή χειρισμού ασύμβατων με την κανονική ατομική ή οικιακή χρήση.
 - Ζημιές ή αλλαγές στο προϊόν που προκλήθηκαν από
 - Κακή χρήση, συμπεριλαμβανομένου:
 - του χειρισμού που επιφέρει φυσική, αισθητική ή επιφανειακή ζημιά ή αλλαγές στο προϊόν ή βλάβη σε οθόνες υγρών κρυστάλλων

- μη κανονική ή μη σύμφωνη με τις οδηγίες της Sony εγκατάσταση ή χρήση του προϊόντος
- μη συντήρηση του προϊόντος σύμφωνα με τις οδηγίες σωστής συντήρησης της Sony
- εγκατάσταση ή χρήση του προϊόντος με τρόπο μη σύμφωνο με τις τεχνικές προδιαγραφές και τα πρότυπα ασφαλείας που ισχύουν στη χώρα όπου έχει εγκατασταθεί και χρησιμοποιείται το προϊόν.
- ❑ Μολύνσεις από ιούς ή χρήση του προϊόντος με λογισμικό που δεν παρέχεται με το προϊόν ή λανθασμένη εγκατάσταση του λογισμικού.
- ❑ Την κατάσταση ή τα ελαττώματα των συστημάτων με τα οποία χρησιμοποιείται ή στα οποία ενσωματώνεται το προϊόν εκτός από άλλα προϊόντα της Sony ειδικά σχεδιασμένα για να χρησιμοποιούνται με το εν λόγω προϊόν.
- ❑ Χρήση του προϊόντος με εξαρτήματα, περιφερειακό εξοπλισμό και άλλα προϊόντα των οποίων ο τύπος, η κατάσταση και το πρότυπο δεν συνιστώνται από τη Sony.
- ❑ Επισκευή ή επιχειρηθείσα επισκευή από άτομα που δεν είναι μέλη της Sony ή του δικτύου ASN.
- ❑ Ρυθμίσεις ή προσαρμογές χωρίς την προηγούμενη γραπτή συγκατάθεση της Sony, στις οποίες συμπεριλαμβάνονται:
 - η αναβάθμιση του προϊόντος πέρα από τις προδιαγραφές ή τα χαρακτηριστικά που περιγράφονται στο εγχειρίδιο χρήσης ή
 - οι τροποποιήσεις του προϊόντος με σκοπό να συμμορφωθεί προς εθνικές ή τοπικές τεχνικές προδιαγραφές και πρότυπα ασφαλείας που ισχύουν σε χώρες για τις οποίες το προϊόν δεν είχε σχεδιαστεί και κατασκευαστεί ειδικά.
- ❑ Αμέλεια.
- ❑ Ατυχήματα, πυρκαγιά, υγρά, χημικές και άλλες ουσίες, πλημμύρα, δονήσεις, υπερβολική θερμότητα, ακατάλληλο εξαερισμό, υπέρταση, υπερβολική ή εσφαλμένη τροφοδοσία ή τάση εισόδου, ακτινοβολία, ηλεκτροστατικές εκκενώσεις συμπεριλαμβανομένου του κεραυνού, άλλων εξωτερικών δυνάμεων και επιδράσεων.

5. Η παρούσα εγγύηση καλύπτει μόνο τα υλικά μέρη του προϊόντος. Δεν καλύπτει το λογισμικό (είτε της Sony, είτε τρίτων κατασκευαστών) για το οποίο παρέχεται ή πρόκειται να ισχύσει μια άδεια χρήσης από τον τελικό χρήστη ή χωριστές δηλώσεις εγγύησης ή εξαιρέσεις από την εγγύηση.

Εξαιρέσεις και περιορισμοί

Με εξαίρεση των όσων αναφέρονται ανωτέρω, η Sony δεν παρέχει καμία εγγύηση (ρητή, σιωπηρή, εκ του νόμου ή άλλη) όσον αφορά την ποιότητα, την επίδοση, την ακρίβεια, την αξιοπιστία, την καταλληλότητα του προϊόντος ή του λογισμικού που παρέχεται ή συνοδεύει το προϊόν, για συγκεκριμένο σκοπό.

Εάν η ισχύουσα νομοθεσία απαγορεύει πλήρως ή μερικώς την παρούσα εξαίρεση, η Sony εξαιρεί ή περιορίζει την εγγύησή της μόνο στη μέγιστη έκταση που επιτρέπει η ισχύουσα νομοθεσία. Οποιαδήποτε εγγύηση η οποία δεν εξαιρείται πλήρως (στο μέτρο που το επιτρέπει ο ισχύων νόμος) θα περιορίζεται στη διάρκεια ισχύος της παρούσας εγγύησης.

Η μοναδική υποχρέωση της Sony σύμφωνα με την παρούσα εγγύηση είναι η επισκευή ή η αντικατάσταση προϊόντων που υπόκεινται στους όρους και συνθήκες της εγγύησης.

Η Sony δεν ευθύνεται για οποιαδήποτε απώλεια ή ζημία που σχετίζεται με τα προϊόντα, το σέρβις, την παρούσα εγγύηση, συμπεριλαμβανομένων - των οικονομικών και άυλων απωλειών - του τιμήματος που καταβλήθηκε για την αγορά του προϊόντος - της απώλειας κερδών, εισοδήματος, δεδομένων, απόλαυσης ή χρήσης του προϊόντος ή οποιωνδήποτε συνδεδεμένων προϊόντων - της άμεσης, παρεμπιπτούσας ή επακόλουθης απώλειας ή ζημίας ακόμη και αν αυτή η απώλεια ή ζημία αφορά σε:

- ❑ Μειωμένη λειτουργία ή μη λειτουργία του προϊόντος ή συνδεδεμένων προϊόντων λόγω ελαττωμάτων ή μη διαθεσιμότητας κατά την περίοδο που αυτό βρίσκεται στη Sony ή σε μέλος του δικτύου ASN, η οποία προκάλεσε διακοπή διαθεσιμότητας του προϊόντος, απώλεια χρόνου χρήστη ή διακοπή της εργασίας.
- ❑ Παροχή ανακριβών πληροφοριών που ζητήθηκαν από το προϊόν ή από συνδεδεμένα προϊόντα.
- ❑ Ζημιά ή απώλεια λογισμικών προγραμμάτων ή αφαιρούμενων μέσων αποθήκευσης δεδομένων ή
- ❑ Μολύνσεις από ιούς ή άλλες αιτίες.

Τα ανωτέρω ισχύουν για απώλειες και ζημιές, που υπόκεινται σε οιοσδήποτε γενικές αρχές δικαίου, συμπεριλαμβανομένης της αμέλειας ή άλλων αδικοπραξιών, αθέτησης σύμβασης, ρητής ή σιωπηρής εγγύησης, και απόλυτης ευθύνης (ακόμα και για θέματα για τα οποία η Sony ή μέλος του δικτύου ASN έχει ειδοποιηθεί για τη δυνατότητα πρόκλησης τέτοιων ζημιών).

Στο μέτρο που η ισχύουσα νομοθεσία απαγορεύει ή περιορίζει αυτές τις εξαιρέσεις ευθύνης, η Sony εξαιρεί ή περιορίζει την ευθύνη της μόνο στη μέγιστη έκταση που της επιτρέπει η ισχύουσα νομοθεσία. Για παράδειγμα, μερικά κράτη απαγορεύουν την εξαίρεση ή τον περιορισμό ζημιών που οφείλονται σε αμέλεια, σε βαριά αμέλεια, σε εκ προθέσεως παράπτωμα, σε δόλο και παρόμοιες πράξεις. Σε καμία περίπτωση, η ευθύνη της Sony κατά την παρούσα εγγύηση, δεν υπερβαίνει την τιμή που καταβλήθηκε για την αγορά του προϊόντος, ωστόσο αν η ισχύουσα νομοθεσία επιτρέπει μόνο περιορισμούς ευθυνών υψηλότερου βαθμού, θα ισχύουν οι τελευταίοι.

Τα επιφυλασσόμενα νόμιμα δικαιώματά σας

Ο καταναλωτής έχει έναντι της Sony τα δικαιώματα που απορρέουν από την παρούσα εγγύηση, σύμφωνα με τους όρους που περιέχονται σε αυτήν, χωρίς να παραβλάπτονται τα δικαιώματά του που πηγάζουν από την ισχύουσα εθνική νομοθεσία σχετικά με την πώληση καταναλωτικών προϊόντων. Η παρούσα εγγύηση δεν θίγει τα νόμιμα δικαιώματα που ενδεχομένως να έχετε, ούτε εκείνα που δεν μπορούν να εξαιρεθούν ή να περιοριστούν, ούτε δικαιώματά σας εναντίον των προσώπων από τα οποία αγοράσατε το προϊόν. Η διεκδίκηση οποιωνδήποτε δικαιωμάτων σας εναπόκειται αποκλειστικά σε εσάς.

Sony Europe Ltd. δ.τ. Sony Hellas

Αμαρουσίου-Χαλανδρίου 18-20

151 25 Μαρούσι

Τμήμα Εξυπηρέτησης Καταναλωτών Sony

00800 4412 1496 (για κλήσεις από σταθερό τηλέφωνο Ελλάδος)

211 980 703 (για κλήσεις από κινητό τηλέφωνο Ελλάδος)

800 91150 (για κλήσεις από σταθερό/κινητό τηλέφωνο Κύπρου)

e-mail: cic-greece@eu.sony.com

www.sony.gr



Български

С настоящето Сони Корпорация декларира, че това оборудване отговаря на основните изисквания и другите съответстващи клаузи на Директива 1999/5/ЕС. Подробности може да намерите на Интернет страницата: <http://www.compliance.sony.de/>

Hrvatski

Ovime Sony Corporation izjavljuje da je ova oprema u skladu s osnovnim zahtjevima i ostalim relevantnim odredbama direktive 1999/5/EZ. Dodatne informacije potražite na sljedećoj internet adresi: <http://www.compliance.sony.de/>

Česky

Sony Corporation tímto prohlašuje, že toto vybavení je ve shodě se základními požadavky a dalšími příslušnými ustanoveními směrnice 1999/5/ES. Podrobnosti lze získat na následující URL: <http://www.compliance.sony.de/>

Dansk

Undertegnede Sony Corporation erklærer herved, at dette udstyr overholder de væsentlige krav og øvrige relevante krav i direktiv 1999/5/EF. For yderligere information gå ind på følgende hjemmeside: <http://www.compliance.sony.de/>

Nederlands

Hierbij verklaart Sony Corporation dat dit toestel in overeenstemming is met de essentiële eisen en de andere relevante bepalingen van richtlijn 1999/5/EG. Nadere informatie kunt u vinden op: <http://www.compliance.sony.de/>

English

Hereby, Sony Corporation, declares that this equipment is in compliance with the essential requirements and other relevant provisions of Directive 1999/5/EC. For details, please access the following URL: <http://www.compliance.sony.de/>

Eesti keel

Sony Corporation kinnitab käesolevaga selle seadme vastavust 1999/5/EÜ direktiivi põhinõuetele ja nimetatud direktiivist tulenevatele teistele asjakohastele sätetele. Üksikasjalikum info: <http://www.compliance.sony.de/>

Suomi

Sony Corporation vakuuttaa täten että tämä laite on direktiivin 1999/5/EY oleellisten vaatimusten ja sitä koskevien direktiivin muiden ehtojen mukainen. Halutessasi lisätietoja, käy osoitteessa: <http://www.compliance.sony.de/>

Français

Par la présente Sony Corporation déclare que cet appareil est conforme aux exigences essentielles et aux autres dispositions pertinentes de la directive 1999/5/CE. Pour toute information complémentaire, veuillez consulter l'URL suivante : <http://www.compliance.sony.de/>

Deutsch

Hiermit erklärt Sony Corporation, dass sich dieses Gerät in Übereinstimmung mit den grundlegenden Anforderungen und den übrigen einschlägigen Bestimmungen der Richtlinie 1999/5/EG befindet. Weitere Informationen erhältlich unter: <http://www.compliance.sony.de/>

Ελληνικά

Με την παρούσα η Sony Corporation δηλώνει ότι ο παρόν εξοπλισμός συμμορφώνεται προς της ουσιώδεις απαιτήσεις και τις λοιπές σχετικές διατάξεις της οδηγίας 1999/5/EK. Για λεπτομέρειες παρακαλούμε όπως ελέγξετε την ακόλουθη σελίδα του διαδικτύου: <http://www.compliance.sony.de/>

Magyar

Alulírott, Sony Corporation nyilatkozom, hogy ez a készülék megfelel a vonatkozó alapvető követelményeknek és az 1999/5/EK irányelv egyéb előírásainak. További információkat a következő weboldalon találhat: <http://www.compliance.sony.de/>

Italiano

Con la presente Sony Corporation dichiara che questo apparecchio è conforme ai requisiti essenziali ed alle altre disposizioni pertinenti stabilite dalla direttiva 1999/5/CE. Per ulteriori dettagli, si prega di consultare il seguente URL: <http://www.compliance.sony.de/>

Latviešu

Ar šo Sony Corporation deklarē, ka šis aprīkojums atbilst Direktīvas 1999/5/EK būtiskajām prasībām un cietiem ar to saistītajiem noteikumiem. Plašāka informācija ir pieejama: <http://www.compliance.sony.de/>

Lietuvių kalba

Šiuo dokumentu Sony Corporation deklaruoja, kad ši įranga atitinka esminius reikalavimus ir kitas 1999/5/EB Direktyvos nuostatas. Susipažinti su visu atitikties deklaracijos turiniu Jūs galite interneto tinklalapyje: <http://www.compliance.sony.de/>

Norsk

Sony Corporation erklærer herved at dette utstyret er i samsvar med de grunnleggende krav og øvrige relevante krav i direktiv 1999/5/EF. For flere detaljer, vennligst se: <http://www.compliance.sony.de/>

Polski

Niniejszym Sony Corporation oświadcza, że to urządzenie jest zgodne z zasadniczymi wymaganiami oraz innymi stosownymi postanowieniami Dyrektywy 1999/5/WE. Szczegółowe informacje znaleźć można pod następującym adresem URL: <http://www.compliance.sony.de/>

Português

Sony Corporation declara que este equipamento está conforme com os requisitos essenciais e outras disposições da Directiva 1999/5/CE. Para mais informações, por favor consulte o seguinte URL: <http://www.compliance.sony.de/>

Română

Prin prezenta, Sony Corporation declară că acest tip de echipament respectă cerințele esențiale și este în conformitate cu prevederile Directivei 1999/5/EC. Pentru detalii, vă rugăm accesați următoarea adresă: <http://www.compliance.sony.de/>

Slovensky

Spoločnosť Sony Corporation týmto vyhlasuje, že toto zariadenie spĺňa základné požiadavky a všetky príslušné ustanovenia Smernice 1999/5/ES. Podrobnosti získate na nasledovnej webovej adrese: <http://www.compliance.sony.de/>

Slovenščina

Sony Corporation izjavlja, da je ta oprema v skladu z bistvenimi zahtevami in ostalimi relevantnimi določili direktive 1999/5/ES. Za podrobnosti vas naprošamo, če pogledate na URL: <http://www.compliance.sony.de/>

Español

Por medio de la presente Sony Corporation declara que este equipo cumple con los requisitos esenciales y cualesquiera otras disposiciones aplicables o exigibles de la Directiva 1999/5/CE. Para mayor información, por favor consulte el siguiente URL: <http://www.compliance.sony.de/>

Srpski

Sony Corporation ovim izjavljuje da je oprema u skladu sa osnovnim zahtevima i ostalim relevantnim odredbama Direktive 1999/5/EC. Detaljnije informacije možete da vidite na sledećoj URL adresi: <http://www.compliance.sony.de/>

Svenska

Härmed intygar Sony Corporation att denna utrustning står i överensstämmelse med de väsentliga egenskapskrav och övriga relevanta bestämmelser som framgår av direktiv 1999/5/EG. För ytterligare information gå in på följande hemsida: <http://www.compliance.sony.de/>

Τοποθεσία υποστήριξης

Αν έχετε ερωτήσεις σχετικά με τις πιο πρόσφατες πληροφορίες υποστήριξης σχετικά με αυτό το προϊόν, επισκεφτείτε την ακόλουθη διαδικτυακή τοποθεσία:

<http://www.sony.eu/support>

Καταχωρίστε το προϊόν σας στο διαδίκτυο τώρα, στη διεύθυνση:

<http://www.sony.eu/mysony>



androidauto

<http://www.sony.net/>

©2016 Sony Corporation