

## AV-receiver

Betjeningsvejledning

DA

**Hvis du vil annullere visning af demonstration (Demo),  
kan du se side 14.**

Oplysninger om tilslutning/installation finder du i side 22.



\* 4 6 8 6 1 3 7 4 1 \* (1)

Af sikkerhedsårsager skal du sørge for at installere denne enhed i instrumentbrættet i bilen, da bagsiden af enheden bliver varm under brug.  
Se "Tilslutning/installation" (side 22) for at få flere oplysninger.

Driftsspændingen osv. er angivet på navnepladen i bunden af kabinettet.

## Advarsel

**For at forhindre risikoen for brand eller elektrisk stød må denne enhed ikke udsættes for regn eller fugt.**

**Lad være med at åbne kabinettet, da dette kan give dig elektrisk stød. Service må kun udføres af fagfolk.**

Fremstillet i Kina



Sony Corporation erklærer hermed, at dette udstyr er i overensstemmelse med de nødvendige krav og andre relevante bestemmelser i direktivet 1999/5/EF.

Hvis du ønsker flere oplysninger, kan du gå til følgende URL:

<http://www.compliance.sony.de/>

CE-mærkningen gælder kun for de lande, hvor den håndhæves juridisk. Det gælder hovedsageligt EØS-landene (Europæisk Økonomisk Samarbejdsområde).

**Meddelelse til kunder: Følgende oplysninger gælder kun for udstyr, der er solgt i lande, der er underlagt EU-direktiver**

Producent: Sony Corporation,  
1-7-1 Konan Minato-ku Tokyo, 108-0075 Japan  
For EU-produktoverensstemmelse:  
Sony Belgium, bijkantoor van Sony Europe Limited,  
Da Vincilaan 7-D1, 1935 Zaventem, Belgien



**Bortskaffelse af opbrugte batterier og elektriske og elektroniske produkter (gælder i EU og andre europæiske lande med egne indsamlingssystemer)**

Dette symbol på produktet, batteriet eller emballagen betyder, at produktet og batteriet ikke må bortskaffes som husholdningsaffald. På nogle batterier bliver dette symbol muligvis brugt sammen med et kemisk symbol. Det kemiske symbol for kviksølv (Hg) eller bly (Pb) er angivet, hvis batteriet indeholder mere end 0,0005 % kviksølv eller 0,004 % bly. Ved at sikre, at sådanne produkter og batterier bortskaffes korrekt, forebygges mod mulige negative konsekvenser for sundhed og miljø, som kunne opstå ved en forkert affaldshåndtering. Genindvinding af materialerne vil medvirke til at bevare naturens ressourcer.

I tilfælde af produkter, der af sikkerheds-, ydelses- eller dataintegritetsmæssige årsager kræver permanent tilslutning til et indbygget batteri, må det pågældende batteri kun udskiftes af en kvalificeret tekniker. For at sikre en korrekt håndtering af batteriet og elektriske og elektroniske produkter må disse produkter kun afleveres på dertil indrettede indsamlingspladser beregnet til affaldshåndtering af elektriske og elektroniske produkter. For alle andre batterier henvises der til afsnittet om, hvordan batteriet tages ud af produktet på en sikker måde. Indlever batteriet på en deponeringsplads specielt indrettet til genindvinding af brugte batterier. Yderligere oplysninger om genindvinding af dette produkt eller batteri kan fås ved at kontakte den kommunale genbrugsstation eller den butik, hvor produktet eller batteriet er købt.

**Advarsel hvis din bils tænding ikke har en ACC-position**

Når du har slukket for tændingen, skal du sørge for at trykke på og holde HOME på enheden nede, indtil skærmen forsvinder.  
Ellers slukkes skærmen ikke, og det dræner batteriet for strøm.

**Ansvarsfraskrivelse for tjenester, der tilbydes af tredjeparter**

Tjenester, der tilbydes af tredjeparter kan blive ændret, suspenderet eller ophævet uden forudgående varsel. Sony påtager sig intet ansvar i denne slags situationer.

## Vigtig bemærkning

### Forsigtig

SONY KAN UNDER INGEN OMSTÆNDIGHEDER HOLDES ANSVARLIGE FOR DIREKTE, INDIREKTE, FØLGESKADER ELLER ANDRE SKADER, HERUNDER MEN IKKE BEGRÆNSET TIL TAB AF INDTJENING, TAB AF DATA, MANGLENDE ANVENDELSE AF PRODUKTET ELLER NOGET TILKNYTTET UDSTYR, NEDETID OG KØBERS TID MED RELATION TIL ELLER SOM FØLGE AF BRUGEN AF DETTE PRODUKT, DETS HARDWARE OG/ELLER DETS SOFTWARE.

Dette produkt indeholder en radiosender. I henhold til UNECE regulativ nr. 10 kan en producent af motorkøretøjer stille særlige krav om installation af radiosendere i motorkøretøjer. Se i vejledningen til motorkøretøjet, eller kontakt producenten af dit køretøj eller dennes forhandler, før du installerer dette produkt i dit køretøj.

### Nødopkald

Denne håndfri BLUETOOTH-enhed til bilen og den elektroniske enhed, der er tilsluttet den håndfri enhed, fungerer via radiosignaler, mobilnetværk og faste linjer samt en brugerprogrammeret funktion, der kan derfor ikke garanteres for tilslutning under alle forhold.

Lad derfor være med udelukkende at forlade dig på elektroniske enheder til vigtig kommunikation (f.eks. medicinske nødsituationer).

### Om BLUETOOTH-kommunikation

- Mikrobølger, der udsendes fra en BLUETOOTH-enhed, kan påvirke funktionaliteten af medicinske enheder. Sluk for denne enhed og andre BLUETOOTH-enheder på følgende steder, da de kan forårsage en ulykke.
  - på alle steder, hvor der kan være åben ild, på hospitaler, på tog, i flyvemaskiner og på benzinstationer
  - i nærheden af automatiske døre eller brandalarmer
- Denne enhed understøtter sikkerhedsfunktioner, der overholder BLUETOOTH-standarden for at levere en sikker trådløs tilslutning, når der anvendes trådløs BLUETOOTH-teknologi, men sikkerheden er muligvis ikke tilstrækkelig for situationen. Vær forsigtig, når du kommunikerer ved brug af trådløs BLUETOOTH-teknologi.
- Vi påtager os intet ansvar for lækage af oplysninger under BLUETOOTH-kommunikation.

Kontakt nærmeste Sony-forhandler, hvis du har spørgsmål eller problemer i forbindelse med enheden, som ikke er omtalt i denne vejledning.

---

# Indholdsfortegnelse

Advarsel . . . . .	2
Vejledning i dele og knapper . . . . .	5

---

## Introduktion

Udføre indledende indstillinger . . . . .	7
Forberedelse af en BLUETOOTH-enhed . . . . .	7
Tilslutning af bakkameraet . . . . .	8

---

## Lytte til radioen

Lytte til radioen . . . . .	8
Brug af tunerindstillingsfunktioner . . . . .	9

---

## Afspilning

Afspilning af en USB-enhed . . . . .	9
Afspilning af en BLUETOOTH-enhed . . . . .	9
Søgning efter og afspilning af numre . . . . .	10
Andre indstillinger under afspilning . . . . .	10

---

## Håndfri opkald

Modtagelse af et opkald . . . . .	11
Foretage et opkald . . . . .	11
Tilgængelige betjeninger under opkald . . . . .	11

---

## Nyttige funktioner

Apple CarPlay . . . . .	12
Android Auto . . . . .	12
Brug af bevægelseskommando . . . . .	12

---

## Indstillinger

Grundlæggende indstillinger . . . . .	13
Generelle indstillinger . . . . .	13
Lydindstillinger . . . . .	14
Visuelle indstillinger . . . . .	14

---

## Yderligere oplysninger

Opdatering af firmwaren . . . . .	15
Forholdsregler . . . . .	15
Specifikationer . . . . .	17
Fejlfinding . . . . .	18
Meddelelser . . . . .	21

---

## Tilslutning/installation

Forsigtig . . . . .	22
Liste over dele til installation . . . . .	22
Tilslutning . . . . .	23
Installation . . . . .	26

# Vejledning i dele og knapper

## Hovedenhed

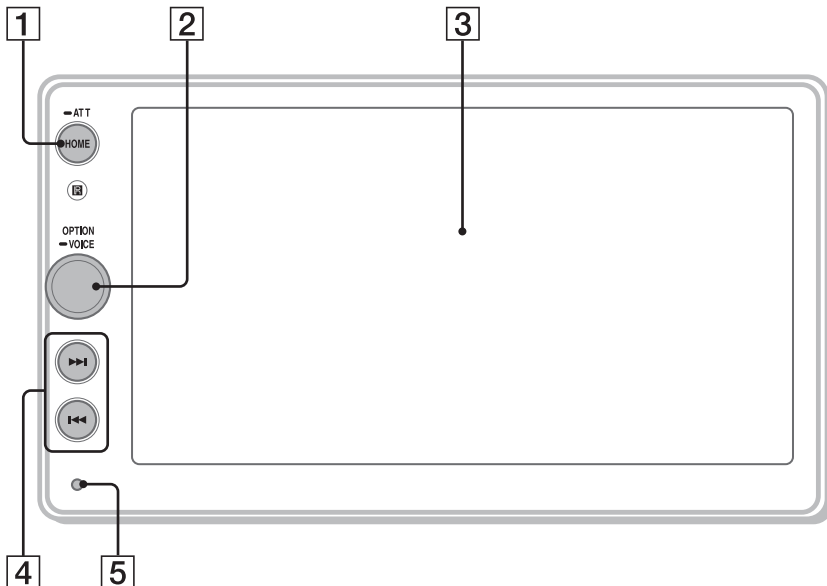

### 1 HOME

- Åbn HOME-menuen.
- Tænd for strømmen.
- Tryk på og hold inde i mindst 2 sekunder for at slukke enheden.

#### ATT (dæmp)

Tryk på og hold inde i 1 sekund (mindre end 2 sekunder) for at dæmpe lyden. Annuller ved trykke på og hold inde igen eller ved at dreje lydstyrkereguleringen.

### 2 Lydstyrkereguleringen

Drej for at justere lydstyrken, når lyden udsendes.

#### OPTION

Tryk for at åbne OPTION-skærmen (side 6).

#### VOICE

Tryk på, og hold knappen inde for at aktivere stemmekommandofunktionen for Apple CarPlay og Android Auto™.

### 3 Skærm-/touchpanel

### 4 <</>> (forrige/næste)

- Flyt til forrige/næste menupunkt.
- Tryk på og hold inde for at gå hurtigt tilbage/hurtigt fremad.

### 5 Nulstillingsknap

Brug en spids genstand, f.eks. en kuglepen.

## Skærmvisninger

### Afspilningsskærm:

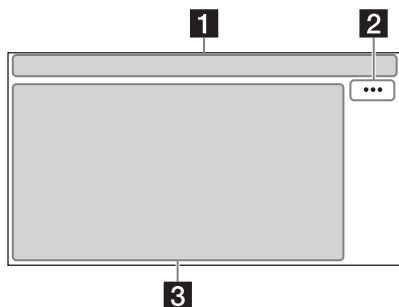



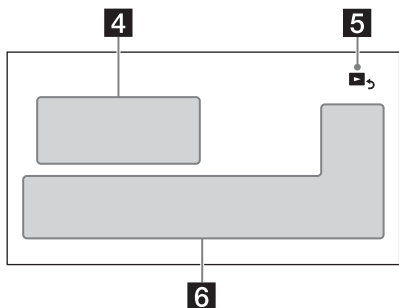

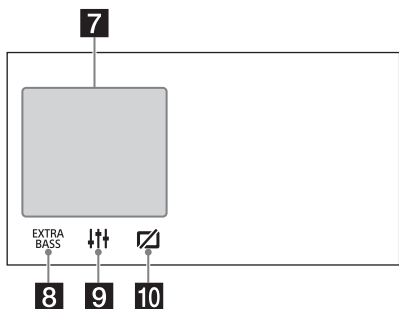

### HOME-skærm:



### OPTION-skærm:



### 1 Statusindikation

-  Lyser, når lyden dæmpes.
-  Lyser, når AF (alternativ frekvens) er tilgængelig.
-  Lyser, når de aktuelle trafikoplysninger (TA: trafikmeddelelser) er tilgængelige.
-  Lyser, når der kan afspilles på lydenheden ved at aktivere A2DP (Advanced Audio Distribution Profile).
-  Lyser, når håndfri opkald er tilgængeligt ved at aktivere HFP'en (håndfri profil).
-  Angiver statussen på signalstyrken på den tilsluttede mobiltelefon.
-  Angiver statussen for resterende batteri på den tilsluttede mobiltelefon.
-  Lyser, når BLUETOOTH-signalet er tændt. Blinker, når tilslutningen er i gang.

### 2 ... (kildeindstilling)

Åbn kildeindstillingsmenuen. De tilgængelige elementer afhænger af kilden.

### 3 Programspecifikt område

Vis afspilningskontroller/indikatorer eller viser enhedens status. Viser elementer afhængig af kilden.

### 4 Ur (side 13)

### 5 ►> (vend tilbage til afspilningsskærmen)

Skift fra HOME-skærmen til afspilningsskærmen.

### 6 Valgtaster til kilder og indstillinger

Skift kilden, eller foretag forskellige indstillinger.

### 7 Valgtaster til kilder

Skift kilde.

### 8 <sup>EXTRA</sup>BASS (EXTRA BASS)

Rediger indstillingen EXTRA BASS (side 14).

### 9 (EQ10/Subwoofer)

Rediger indstillingen EQ10/Subwoofer (side 14).

### 10 (skærm slukket)

Sluk skærmen. Når skærmen slukkes, tændes den igen, når du berører en del af den.

## Introduktion

### Udføre indledende indstillinger

Før du betjener enheden første gang, efter du har udskiftet bilbatteri eller ændret tilslutninger, skal du udføre de indledende indstillinger. Hvis skærmen med de indledende indstillinger ikke vises på enheden, skal du udføre Factory Reset (side 14) for at initialisere enheden til fabriksindstillingerne.

- 1 Tryk på [Language], og angiv derefter skærmsproget.
- 2 Tryk på [Demo], og tryk derefter og vælg [OFF] for at deaktivere demonstrationstilstanden.
- 3 Tryk på [Set Date/Time], og angiv derefter dato og tid.
- 4 Når du har angivet dato og tid, skal du trykke på [OK]. Startadvarslen vises.
- 5 Læs startadvarslen, og tryk på [OK], hvis du accepterer alle betingelser. Indstillingen er udført.

Denne indstilling kan konfigureres yderligere i indstillingsmenuen (side 13).



### Forberedelse af en BLUETOOTH-enhed

Du kan lytte til musik eller foretage håndfri opkald afhængigt af den BLUETOOTH-kompatible enhed, f.eks. smartphones, mobiltelefoner eller lydenheder (herefter kaldet "BLUETOOTH-enhed", hvis ikke andet er angivet). Hvis du ønsker flere oplysninger om tilslutning, kan du se den betjeningsvejledning, der fulgte med enheden. Før du tilslutter enheden, skal du skrue ned for lydstyrken på enheden. Eller høres der en høj lyd.

### Tilknytning og tilslutning med en BLUETOOTH-enhed

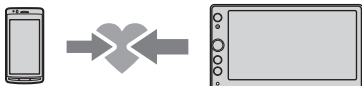
Når du første gang tilslutter en BLUETOOTH-enhed, kræves der gensidig registrering (dette kaldes "tilknytning"). Tilknytning sætter denne enhed og andre enheder i stand til at genkende hinanden.





- 1 Placer BLUETOOTH-enheden inden for 1 meter fra enheden.
- 2 Tryk på HOME, og tryk derefter på [Settings].
- 3 Tryk på .
- 4 Tryk på [Bluetooth Connection], og angiv derefter signalet til [ON]. BLUETOOTH-signalet tændes og  lyser på enhedens statuslinje.
- 5 Tryk på [Pairing].  blinker, mens enheden tilknyttes i standbytilstand.
- 6 Udfør tilknytning på BLUETOOTH-enheden, så den registrerer denne enhed.
- 7 Vælg [XAV-AX100], der vises på skærmen på BLUETOOTH-enheden. Hvis navnet på din model ikke vises, skal du gentage fra trin 5.



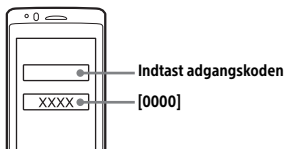

- 8 Hvis der kræves en adgangskode\* på BLUETOOTH-enheden, skal du indtaste [0000].

\* Adgangskoden kan være betegnet som "passkode", "PIN-kode", "PIN-nummer" eller "password" osv. afhængig af BLUETOOTH-enheden.



Når der er oprettet tilknytning, forbliver  tændt.

- 9 Vælg denne enhed på BLUETOOTH-enheden for at oprette BLUETOOTH-tilslutningen.  eller  lyder, når tilslutningen er oprettet.

#### Bemærkninger

- Enheden kan kun være forbundet med en BLUETOOTH-enhed ad gangen.
- Hvis du vil afbryde BLUETOOTH-forbindelsen, skal du slukke forbindelsen fra enten enheden eller BLUETOOTH-enheden.

## Tilslutning med en tilknyttet BLUETOOTH-enhed

Hvis du vil bruge en tilknyttet enhed, kræves der tilslutning til denne enhed. Nogle tilknyttede enheder tilsluttes automatisk.



- 1 Tryk på HOME, og tryk derefter på [Settings].
- 2 Tryk på
- 3 Tryk på [Bluetooth Connection], og tryk derefter på [ON].  
Kontroller, at lyser på enhedens statuslinje.
- 4 Aktiver BLUETOOTH-funktionen på din BLUETOOTH-enhed.
- 5 Betjen BLUETOOTH-enheden for at tilslutte denne enhed.  
 eller lyser på statuslinjen.

### Tilslutte den sidst tilsluttede enhed fra denne enhed

Når tændingen aktiveres med BLUETOOTH-signalet aktiveret, søger denne enhed efter den sidst tilsluttede BLUETOOTH-enhed, og tilslutningen foretages automatisk.

#### Bemærk

Under streaming af BLUETOOTH-lyd kan du ikke oprette tilslutning fra denne enhed til mobiltelefonen. Opret i stedet for tilslutning fra mobiltelefonen til denne enhed.

### Installere mikrofonen

Se "Installere mikrofonen" (side 25) for at få flere oplysninger.

## Tilslutning af bakkameraet

Ved tilslutning af bakkameraet til CAMERA IN-stikket kan du få vist billedet fra bakkameraet. Se "Tilslutning/installation" (side 22) for at få flere oplysninger.

## Lytte til radioen

### Lytte til radioen

Hvis du vil lytte til radioen, skal du trykke på HOME og derefter trykke på [Tuner].

#### Modtagelseskontroller/indikationer

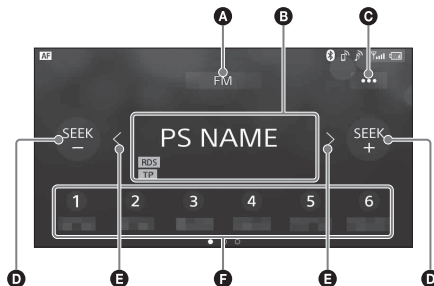

- A** **Aktuelt bånd**  
Skift bånd (FM eller AM).
- B** **Vis aktuel frekvens, navn på programtjeneste\*, RDS (Radio Data System)\***  
\* Under RDS-modtagelse.
- C** **... (tunerindstilling)**  
Åbn tunerindstillingsmenuen.
- D** **SEEK-/SEEK+**  
Indstil automatisk.
- E** **</>**  
Indstil manuelt.  
Tryk på og hold knappen inde for at springe kontinuerligt over flere frekvenser.
- F** **Faste stationer**  
Vælg en fast station. Stryg mod højre/venstre for at få vist de andre faste stationer.  
Tryk på og hold inde for at gemme den aktuelle frekvens for denne faste station.

### Indstilling

- 1 Vælg det ønskede bånd (FM eller AM).
- 2 Indstil stationerne.  
**Indstille automatisk**  
Tryk på SEEK-/SEEK+.  
Scanningen stopper, når enheden finder en station.  
**Indstille manuelt**  
Tryk på og hold </> inde for at finde den omtrentlige frekvens, og tryk derefter på </> flere gange for at finjustere den ønskede frekvens.



## Lagring manuelt

- 1 Når du modtager den station, du vil lagre, skal du trykke på og holde tallet for den faste station inde.

## Modtagelse af lagrede stationer

- 1 Vælg båndet, og tryk derefter på tallet for den ønskede faste station.

## Brug af tunerindstillingsfunktioner

Følgende funktioner er tilgængelige, når du trykker på ...

### BTM

Lagrer stationer i frekvensrækkefølgen på tallene for de faste stationer. Der kan lagres 18 stationer for FM og 12 stationer for AM som faste stationer.

### Local

Vælg [ON] for kun at stille ind på stationer med stærke signaler. Hvis du vil indstille normalt, skal du vælge [OFF].

### AF\*

Vælg [ON] for kontinuerligt at stille ind på den station med det stærkeste signal i et netværk.

### TA\*

Vælg [ON] for at modtage aktuelle trafikoplysninger eller trafikprogrammer (TP), hvis de er tilgængelige.

### Regional\*

Vælg [ON] for at blive på den station, som du modtager, mens AF-funktionen indstilles til aktiveret. Hvis du forlader dette regionale programs modtagelsesområde, skal du vælge [OFF]. Denne funktion fungerer ikke i Storbritannien og i nogle andre områder.

### PTY\*

Vælg en programtype fra PTY List for at søge efter en station, der udsender den valgte programtype.

\* Kun tilgængeligt under FM-modtagelse.

## Modtage nødmeddelelser

Når AF eller TA er aktiveret, vil nødmeddelelser automatisk afbryde den aktuelt valgte kilde.

## Afspilning

### Afspilning af en USB-enhed

MSC-enheder (Mass Storage Class) af USB-type (f.eks. et USB-flashdrev, digital medieafspiller), der er kompatible med USB-standarden, kan bruges.

#### Bemærkninger

- USB-enheder, der er formateret med FAT12/16/32-filsystemerne, understøttes.
- Du finder oplysninger om kompatibilitet med din USB-enhed på supportwebstedet, der er nævnt på bagsiden.
- Yderligere oplysninger om de understøttede filformater finder du i "Understøttede formater" (side 16).

- 1 Skru ned for lydstyrken på enheden.
- 2 Tilslut USB-enheden til USB-porten.
- 3 Tryk på HOME, og tryk derefter på [USB]. Afspilning starter.

#### Fjerne enheden

Sluk enheden, eller drej tændingens position til ACC slukket, og tag derefter USB-enheden ud.

### Afspilning af en BLUETOOTH-enhed

Du kan afspille indhold på en tilsluttet enhed, der understøtter BLUETOOTH A2DP (Advanced Audio Distribution Profile).

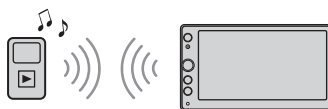

- 1 Opret en BLUETOOTH-tilslutning med lydenheden (side 8)
- 2 Tryk på HOME, og tryk derefter på [BT Audio].
- 3 Betjen lydenheden for at starte afspilning.

#### Bemærkninger

- Afhængig af lydenheden kan det forekomme, at oplysninger som f.eks. titel, nummer/tid og afspilningsstatus ikke vises på denne enhed.
- Selv hvis kilden ændres på denne enhed, stopper afspilning af lydenheden ikke.

#### Matche lydstyrkeniveauet på BLUETOOTH-enheden med andre kilder

Du kan reducere forskellen i lydstyrke mellem denne enhed og BLUETOOTH-enheden: Under afspilning skal du trykke på ... og derefter indstille [Input Level] til mellem -8 og +18.

## Søgning efter og afspilning af numre

### Gentaget afspilning og vilkårlig afspilning

- 1 Under afspilning skal du trykke på ↺ (gentag) eller ↻ (shuffle) flere gange, indtil den ønskede afspilningstilstand vises. Det kan tage lidt tid at starte afspilning i den valgte afspilningstilstand.

De tilgængelige afspilningstilstande varierer, afhængigt af den valgte lydkilde og den tilsluttede enhed.

### Søgning efter en fil fra listeskærmen

- 1 Tryk på ↵ under USB-afspilning. Listeskærmen fra de aktuelt afspillede elementer vises.

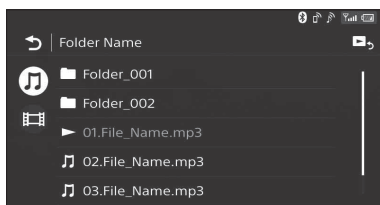

Tryk desuden på 🎵 (lyd) eller 📺 (video) for at få vist elementerne efter filtype.

- 2 Tryk på det ønskede element. Afspilning starter.

## Andre indstillinger under afspilning

Yderligere indstillinger er tilgængelige i hver kilde ved at trykke på ⋮. De tilgængelige elementer afhænger af kilden.

### Picture EQ

Justerer billedkvaliteten i henhold til din smag: [Dynamic], [Standard], [Theater], [Custom]. (Kun tilgængelig, når parkeringsbremsen anvendes, og der er valgt USB-video).

### Aspect

Vælger et format, der er egnet til enhedens skærm.

(Kun tilgængelig, når parkeringsbremsen anvendes, og der er valgt USB-video).

### Normal

Viser et 4:3-billede i den oprindelige størrelse, med sidestreger for at udfylde 16:9-skærmen.

### Zoom

Viser et 16:9-billede, der er konverteret til 4:3 Letter Box-format.

### Full

Viser et 16:9-billede vises i dets oprindelige størrelse.

### Captions

Forstørret billedet vandret og tilpasser teksterne til skærmen.

## Håndfri opkald

Hvis du vil bruge en mobiltelefon, skal du tilslutte den til denne enhed. Se "Forberedelse af en BLUETOOTH-enhed" (side 7) for at få flere oplysninger.

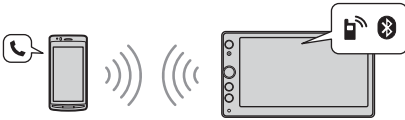

### Bemærk

De håndfri opkaldsfunktioner, der er forklaret nedenfor, er kun tilgængelige, når Apple CarPlay- eller Android Auto-funktionen er deaktiveret. Når Apple CarPlay- eller Android Auto-funktionen er aktiveret, kan du bruge de håndfri opkaldsfunktioner i programmet.

## Modtagelse af et opkald

- 1 Tryk på , når der modtages et opkald. Opkaldet starter.

### Bemærk

Ringetonen og talerens stemme udsendes kun gennem fronthøjttalerne.

### Afvis/afslutte et opkald

Tryk på

## Foretage et opkald

- 1 Tryk på HOME, og tryk derefter på [Phone].
- 2 Tryk på et af opkaldsikonerne på BLUETOOTH-telefonskærmen.

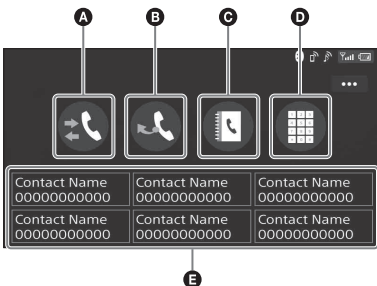

### A (opkaldshistorik)\*

Vælg en kontakt fra listen med opkaldshistorik. Enheden lagrer de sidste 20 opkald.

### B (genopkald)

Foretag et automatisk opkald til den kontakt, du sidst ringede til.

### C (telefonbog)\*

Vælg en kontakt fra navnelisten/nummerlisten i telefonbogen. Hvis du vil søge efter den ønskede kontakt i alfabetisk rækkefølge fra navnelisten, skal du trykke på .

### D (indtastning af telefonnummer)

Indtast telefonnummeret.

### E Forvalg telefonnummerliste

Vælg den lagrede kontakt.

Hvis du vil lagre kontakten, kan du se "Forvalgte telefonnumre" (side 11).

\* Mobiltelefonen skal understøtte PBAP (Phone Book Access Profile).

## 3 Tryk på

Opkaldet starter.

## Forvalgte telefonnumre

Du kan gemme op til 6 kontakter på forvalgslisten.

- 1 På telefonskærmen skal du vælge et telefonnummer, som du vil gemme for det forvalgte opkald fra telefonbogen. Bekræftelsesskærmen vises.
- 2 Tryk på [Add to Preset].
- 3 Vælg listen over forvalgte telefonnumre, hvor telefonnummeret er gemt. Kontakten gemmes på listen med forvalgte telefonnumre.

## Tilgængelige betjeninger under opkald

### Justere lydstyrke på ringetonen

Drej lydstyrkereguleringen, mens du modtager et opkald.

### Justere talerens lydstyrke

Drej lydstyrkereguleringssvælgeren under et opkald.

### Sådan justeres lydstyrken for den anden part (justering af mikrofonforstærkning)

Under et håndfrit opkald skal du trykke på og derefter indstille [MIC Gain] til [High], [Middle] eller [Low].

### Skifte mellem håndfri og håndholdt tilstand

Under et opkald skal du trykke på for at skifte opkaldets lyd mellem enheden og en mobiltelefon.

### Bemærk

Afhængig af mobiltelefonen vil denne handling muligvis ikke være tilgængelig.

### Besvare et indgående opkald automatisk

Tryk på , og indstil [Auto Answer] til [ON].

### Apple CarPlay

Apple CarPlay giver dig mulighed for at bruge din iPhone i bilen på en måde, der giver dig mulighed for at være opmærksom på, hvad der sker på vejen.

#### Bemærkninger om brug af Apple CarPlay

- iPhone med iOS 7.1 eller nyere er påkrævet. Opdater til den nyeste version af iOS før brug.
- Apple CarPlay kan bruges på iPhone 5 eller nyere.
- Oplysninger om kompatible modeller finder du på kompatibilitetslisten på supportwebstedet på bagsiden.
- Hvis du ønsker oplysninger om Apple CarPlay, kan du se i den vejledning, der fulgte med din iPhone. Eller du kan besøge webstedet for Apple CarPlay.
- Da du anvender GPS'en på din iPhone, skal du placere din iPhone, hvor den kan nemt kan modtage et GPS-signal.

1 Tilslut din iPhone til USB-porten.

2 Tryk på HOME, og tryk derefter på Apple CarPlay-ikonet.

Din iPhones skærm vises på enhedens skærm. Tryk på og kontroller programmerne.

### Android Auto

Android Auto udvider Android™-platformen i bilen på en måde, der er specialudviklet til kørsel.

#### Bemærkninger om brug af Android Auto

- Android-telefon med Android 5.0 eller nyere er påkrævet. Opdater til den nyeste OS-version før brug.
- Din Android-telefon skal understøtte Android Auto. Oplysninger om kompatible modeller finder du på kompatibilitetslisten på supportwebstedet på bagsiden.
- Download Android Auto-appen på Google Play.
- Hvis du ønsker oplysninger om Android Auto, kan du se i den vejledning, der fulgte med din Android-telefon. Eller du kan besøge webstedet for Android Auto.
- Da du anvender GPS'en på din Android-telefon, skal du placere din Android-telefon, hvor den kan nemt kan modtage et GPS-signal.
- Android Auto er muligvis ikke tilgængeligt i dit land eller område.

1 Tilslut din Android-telefon til USB-porten.

2 Tryk på HOME, og tryk derefter på Android Auto-ikonet.





Android Auto-grænsefladen vises, så den udfylder hele enhedens skærm. Tryk på og kontroller programmerne.

### Brug af bevægelseskommando

Du kan udføre ofte anvendte handlinger ved at stryge med din finger på modtagelses-/afspilningsskærmen.

#### Bemærk

De bevægelseskommandoer, der forklares nedenfor, er ikke tilgængelige på Apple CarPlay- og Android Auto-skærmene.

Handling	Hvis du vil
 Stryge fra venstre mod højre	<b>Radiomodtagelse:</b> søge fremad efter stationer. (Svarer til at trykke på og holde ►► inde). <b>Video/lydafspilning:</b> springe en fil/et musiknummer fremad. (Svarer til ►►).
 Stryge fra højre mod venstre	<b>Radiomodtagelse:</b> søger bagud efter stationer. (Svarer til at trykke på og holde ◀◀ inde). <b>Video/lydafspilning:</b> springe en fil/et musiknummer bagud. (Svarer til ◀◀).
 Stryge opad	<b>Radiomodtagelse:</b> modtage gemte stationer (gå fremad). <b>Video/lydafspilning:</b> springe et album (mappe) fremad.
 Stryge nedad	<b>Radiomodtagelse:</b> modtage gemte stationer (gå bagud). <b>Video/lydafspilning:</b> springe et album (mappe) bagud.

## Indstillinger

### Grundlæggende indstillinger

Du kan angive indstillinger i følgende opsætningskategorier:

- ☑ Generelle indstillinger,
- 🎵 Lydindstillinger,
- 🖼️ Visuelle indstillinger

- 1 Tryk på HOME, og tryk derefter på [Settings].
- 2 Tryk på et af ikonerne for opsætningskategorier.  
Elementerne kan angives på en anden måde, afhængigt af kilden og indstillingerne.
- 3 Flyt rullepanelet op og ned for at vælge det ønskede element.

#### Vende tilbage til den forrige skærm

Tryk på ↶.

#### Skifte til afspilningsskærmen

Tryk på 🎵.

### ☑ Generelle indstillinger

#### Language

Vælg det ønskede skærmsprog: [English], [Español], [Français], [Deutsch], [Italiano], [Nederlands], [Português], [Русский], [ไทย], [简体中文], [繁體中文], [한국인].

#### Clock Time

Indstiller uret efter RDS-dataene: [OFF], [ON].

#### Date/Time

##### Date Format

Vælger formatet: [DD/MM/YY], [MM/DD/YY], [YY/MM/DD].

##### Time Format

Vælger formatet: [12-hour], [24-hour].

##### Set Date/Time

Indstiller uret manuelt.

#### Beep

Aktiverer betjeningslyden: [OFF], [ON].

#### Dimmer

Slukker skærmen: [OFF], [Auto], [ON].  
([Auto] er kun tilgængelig, når belysningskontrollen er tilsluttet og fungerer, når hovedlyset er tændt).

#### Dimmer Level

Justerer lysstyrkeniveauet, når lysdæmperen er aktiveret: -5 til +5.

#### Touch Panel Adjust

Justerer kalibrering af touchpanelet, hvis trykpositionen ikke svarer til det korrekte element.

#### Camera Input

Vælger billedet fra bakkameraet: [OFF], [Normal], [Reverse] (spejlbillede).

#### Steering Control

Vælger inputtilstand for den tilsluttede fjernbetjening. Hvis du vil forhindre fejlfunktion, skal du sørge for at matche inputtilstanden med den tilsluttede fjernbetjening før brug.

##### Custom

Inputtilstand for fjernbetjeningen i rattet (følg procedurerne i [Steering Control Custom] for at registrere funktioner på den tilsluttede fjernbetjening).

##### Preset

Inputtilstand for den kabelforbundne fjernbetjening, som deaktiverer fjernbetjeningen på rattet.

#### Steering Control Custom

Ratknappanelet vises.

- 1 Tryk på og hold den knap inde, som du vil tildele til rattet.  
Knappen på panelet lyser (standby).
- 2 Tryk på og hold den knap på rattet nede, som du vil tildele funktionen til.  
Knappen på panelet skifter farve (fremhævet eller omkranset af en cirkel med en orange strejg).
- 3 Hvis du vil registrere andre funktioner, skal du gentage trin 1 og 2.  
(Kun tilgængelig, når [Steering Control] er indstillet til [Custom]).

#### Bemærkninger

- Mens du foretager indstillinger, kan den tilsluttede fjernbetjening ikke anvendes, selvom nogle af funktionerne allerede er registreret. Brug knapperne på enheden.
- Hvis der opstår en fejl under registrering, slettes alle registrerede oplysninger. Genstart registrering fra starten.
- Denne funktion er muligvis ikke tilgængelig i alle køretøjer. Du finder oplysninger om kompatibilitet med dit køretøj på supportwebstedet, der er nævnt på bagsiden.

#### Bluetooth Connection

Aktiverer BLUETOOTH-signalet: [OFF], [ON], [Pairing] (skifter til tilknytningsstandbytilstand).

#### Bluetooth Device Info

Viser oplysningerne for den enhed, der er tilsluttet enheden.  
(Kun tilgængelig, når [Bluetooth Connection] er indstillet til [ON], og der er en BLUETOOTH-enhed tilsluttet til enheden).

---

### Bluetooth Reset

Initialiserer alle de BLUETOOTH-relaterede indstillinger, f.eks. tilknytningsoplysninger, opkaldshistorik, historik for tilsluttede BLUETOOTH-enheder osv.

---

### Rear View Camera Setting

Justerer længden og/eller positionen af markeringslinjerne på billedet fra bakkameraet, når der trykkes på pilemærkerne.

---

### Factory Reset

Initialiserer alle indstillingerne til fabriksindstillingerne.

---

### Firmware Version

Opdaterer og bekræfter firmwareversionen.

---

### Open Source Licenses

Viser softwarelicenserne.

---

## 🎵 Lydindstillinger

---

### EXTRA BASS

Forstærker baslyden i synkronisering med lydstyrkeniveauet: [OFF], [1], [2].

---

### EQ10/Subwoofer

Vælger en equalizerkurve og justerer subwooferniveauet.

#### EQ10

Vælg equalizerkurven: [OFF], [R&B], [Rock], [Pop], [Dance], [Hip-Hop], [Electronica], [Jazz], [Soul], [Country], [Custom].  
[Custom] justerer equalizerkurven: -6 til +6.

#### Subwoofer

Justerer subwooferefs lydstyrkeniveau:  
[OFF], -10 til +10.

---

### Balance/Fader

Justerer balance/udtoningsniveau.

#### Balance

Justerer lydbalancen mellem venstre og højre højttalere: L15 til R15.

#### Fader

Justerer lydbalancen mellem front- og baghøjttalere: Front- 15 til baghøjttaler 15.

---

### Crossover

Justerer subwooferefs afskæringsfrekvens og subwoofferfase.

#### High Pass Filter

Vælger front-/baghøjttalernes afskæringsfrekvens: [50Hz], [60Hz], [80Hz], [100Hz], [120Hz], [OFF].

#### Low Pass Filter

Vælger subwooferefs afskæringsfrekvens: [50Hz], [60Hz], [80Hz], [100Hz], [120Hz].

#### Subwoofer Phase

Vælger en subwoofferfase: [Normal], [Reverse].

---

### DSO (Dynamic Stage Organizer)

Forbedrer lydoutput: [OFF], [Low], [Middle], [High].

---

## 👤 Visuelle indstillinger

---

### Demo

Aktiverer demonstrationen: [OFF], [ON].

---

### USB video framerate

Vælger videobilledhastigheden på enhedens skærm: [60fps], [50fps].

---

### Album artwork display

Viser albumillustrationen i baggrunden, mens USB-musik afspilles: [OFF], [ON].

---

### Wallpaper

Ændrer tapetet, når du trykker på den ønskede farve eller angiver dine foretrukne fotodata, som du vælger på en USB-enhed af MSC-type (Mass Storage Class), som tapet.

## Yderligere oplysninger

### Opdatering af firmwaren

Hvis du vil opdatere firmwaren, kan du besøge supportwebstedet på bagsiden og derefter følge onlineanvisningerne.

Det tager nogle få minutter at opdatere firmwaren. Du må ikke dreje tændingen til OFF-positionen under opdateringen.

### Forholdsregler

- Køl enheden af på forhånd, hvis din bil har været parkeret i direkte sollys.
- Antennen foldes ud automatisk.
- Når du overfører ejerskab eller afhænder bilen med enheden installeret, skal du initialisere alle indstillingerne til fabriksindstillingerne ved at udføre Factory Reset (side 14).

### Vedligeholde høj lyd kvalitet

Spild ikke væske på enheden.

### Bemærkninger om sikkerhed

- Overhold de lokale trafikregler, love og bestemmelser.
- Under kørsel
  - Se ikke på og betjen ikke enheden, da dette kan føre til distraktion og forårsage uheld. Parker din bil et sikkert sted, når du skal se på eller betjene enheden.
  - Brug ikke opsætningsfunktionen eller andre funktioner, som kan fjerne din opmærksomhed fra din kørsel.
  - Når du bakker med bilen, skal du for din egen sikkerhed sørge for at se dig tilbage og omhyggeligt få et overblik over omgivelserne, selv hvis bakkameraet er tilsluttet. Forlad dig ikke udelukkende på bakkameraet.
- Under betjening
  - Indsæt ikke fingre, hænder eller fremmede objekter i enheden, da disse kan medføre personskade eller beskadige enheden.
  - Hold små dele uden for små børns rækkevidde.
  - Sørg for at bruge sikkerhedsseler for at undgå personskade, hvis bilen pludselig flytter sig.

### Forhindre et uheld

Der vises kun billeder, efter du har parkeret bilen og trukket håndbremsen.

Hvis bilen bevæger sig under videoafspilning, vises følgende advarsel, og du kan ikke se video.

### [Video blocked for your safety.]

Betjen ikke enheden, og lad være med at se på skærmen under kørsel.

### Bemærkning om licens

Dette produkt indeholder software, som Sony bruger under en licensaftale med ejeren af dens copyright. Vi er forpligtede til at vise indholdet af aftalen for kunderne i henhold til krav fra ejeren af copyright til softwaren.

Yderligere oplysninger om softwarelicenser finder du på side 14.

### Bemærkning om GNU GPL/LGPL-anvendt software

Dette produkt indeholder software, der er underlagt følgende GNU General Public-licens (herefter kaldet "GPL") eller GNU Lesser General Public-licens (herefter kaldt "LGPL"). Disse slår fast, at kunderne har ret til at hente, redigere og gendistribuerer kildekoden af pågældende software i henhold til betingelserne i den medfølgende GPL eller LGPL, der vises på denne enhed. Kildekoden til ovennævnte software er tilgængelig på internettet.

Hvis du vil downloade den, kan du gå til følgende URL og derefter vælge modelnavnet "XAV-AX100". URL: <http://www.sony.net/Products/Linux/>  
Bemærk, at Sony ikke kan besvare forespørgsler vedrørende indholdet i kildekoden.

### Bemærkninger om LCD-skærm

- Gør ikke LCD-skærmen våd, og udsæt den ikke for væsker. Dette kan medføre fejl.



- Tryk ikke hårdt på LCD-skærmen, da dette kan forvrænge billedet eller forårsage fejlfunktion (dvs. billedet kan blive uklart, eller LCD-skærmen kan blive beskadiget).
- Berør ikke skærmen med andre genstande end din finger, da dette kan beskadige eller ødelægge LCD-skærmen.
- Rengør LCD-skærmen med en tør, blød klud. Du må ikke bruge opløsningsmidler, f.eks. rensebenzin, fortynder, rensmidler eller antistatisk spray.
- Brug ikke enheden uden for et temperaturområde på 0 °C til 40 °C.
- Hvis din bil er parkeret på et koldt eller varmt sted, kan billedet blive uklart. Men skærmen er ikke beskadiget, og billedet vil blive klart, når temperaturen i bilen igen er normal.

- Der kan forekomme nogle blå, røde eller grønne prikker på skærmen. Disse kaldes "lyspletter" og kan forekomme på enhver LCD-skærm. LCD-skærmen er præcisionsfremstillet med mere end 99,99 % fungerende segmenter. Men det er muligt, at en lille del (typisk 0,01 %) af segmenterne ikke lyser korrekt. Dette vil dog ikke forstyrre din betragtning af skærmen.

## Understøttede formater

- WMA (.wma)\*1\*2  
Bithastighed: 48-192 kbps (understøtter VBR (variabel bithastighed))\*3  
Samplingsfrekvens\*4: 44,1 kHz
- MP3 (.mp3)\*1\*2  
Bithastighed: 48-320 kbps (understøtter VBR (variabel bithastighed))\*3  
Samplingsfrekvens\*4: 32 kHz, 44,1 kHz, 48 kHz
- AAC (.m4a)\*1\*2  
Bithastighed: 40-320 kbps (understøtter VBR (variabel bithastighed))\*3  
Samplingsfrekvens\*4: 8-48 kHz  
Bit pr. sample (kvantiseringsbit): 16 bit
- FLAC (.flac)\*1  
Samplingsfrekvens\*4: 8-96 kHz  
Bit pr. sample (kvantiseringsbit): 8 bit, 12 bit, 16 bit, 20 bit, 24 bit
- WAV (.wav)\*1  
Samplingsfrekvens\*4: 8-48 kHz  
Bit pr. sample (kvantiseringsbit): 16 bit, 24 bit
- Xvid (.avi)  
Videocodec: MPEG-4 Advanced Simple Profile  
Lydcocodec: MP3 (MPEG-1 Layer3)  
Bithastighed: Maks. 4 Mbps  
Billedhastighed: Maks. 30 fps (30p/60i)  
Opløsning: Maks. 720 × 576\*5
- MPEG-4 (.mp4)  
Videocodec: MPEG-4 Advanced Simple Profile, AVC Baseline Profile  
Lydcocodec: AAC  
Bithastighed: Maks. 4 Mbps  
Billedhastighed: Maks. 30 fps (30p/60i)  
Opløsning: Maks. 720 × 576\*5
- WMV (.wmv, .avi)\*1  
Videocodec: WMV3, WVC1  
Lydcocodec: MP3, WMA  
Bithastighed: Maks. 6 Mbps  
Billedhastighed: Maks. 30 billeder pr. sekund  
Opløsning: Maks. 720 × 576\*5
- FLV (.flv)  
Videocodec: Sorenson H.263, AVC Baseline Profile  
Lydcocodec: MP3, AAC  
Bithastighed: Maks. 660 kbps  
Billedhastighed: Maks. 30 billeder pr. sekund  
Opløsning: Maks. 720 × 480\*5

- MKV (.mkv)  
Videocodec: MPEG-4 Advanced Simple Profile, AVC Baseline Profile  
Lydcocodec: WMA, MP3, AAC  
Bithastighed: Maks. 5 Mbps  
Billedhastighed: Maks. 30 billeder pr. sekund  
Opløsning: Maks. 720 × 576\*5

\*1 Copyrightbeskyttede filer og multikanalslydfiler kan ikke afspilles.

\*2 DRM-filer (Digital Rights Management) kan ikke afspilles.

\*3 Bithastigheder, der ikke er standard, eller bithastigheder, der ikke er garanteret, er inkluderet, afhængig af samplingfrekvensen.

\*4 Samplingfrekvens svarer måske ikke til alle kodere.

\*5 Disse tal angiver den maksimale opløsning på video, der kan afspilles. De angiver ikke afspillerens skærmopløsning. Skærmens opløsning er 800 × 480.

### Bemærk

Nogle filer kan muligvis ikke afspilles, selvom deres filformater understøttes af enheden.

## Om iPhone

- Hvis du ønsker oplysninger om kompatible iPhone-modeller, kan du besøge supportwebstedet som er vist på bagsiden.
- "Made for iPhone" betyder, at et elektronisk tilbehør er udviklet til specifikt at tilsluttes til iPhone og er certificeret af udvikleren til at opfylde Apples standarder for ydeevne. Apple er ikke ansvarlig for betjeningen af denne enhed eller dens overensstemmelse med sikkerheds- og lovgivningsmæssige standarder. Bemærk, at brug af dette tilbehør sammen med iPhone kan påvirke ydeevnen for trådløs kommunikation.

Kontakt nærmeste Sony-forhandler, hvis du har spørgsmål eller problemer i forbindelse med din enhed, som ikke er beskrevet i denne betjeningsvejledning.



# Specifikationer

## Skærmafnsnit

Skærmtyp: Bred LCD-farveskærm

Mål: 6,4"

System: TFT aktiv matriks

Antal pixel:

1.152.000 pixel (800 × 3 (RGB) × 480)

Farvesystem:

PAL/NTSC/SECAM/PAL-M automatisk valg for  
CAMERA IN-terminal

## Tunerafnsnit

### FM

Indstillingsområde: 87,5-108,0 MHz

Antenneterminal:

Eksternt antenneestik

Mellemfrekvens: 150 kHz

Anvendelig følsomhed: 10 dBf

Selektivitet: 70 dB ved 400 kHz

Signal-/støjforhold: 70 dB (mono)

Separation ved 1 kHz: 30 dB

Frekvenskurve: 20-15.000 Hz

### AM

Indstillingsområde: 531-1.602 kHz

Antenneterminal:

Eksternt antenneestik

Mellemfrekvens:

9.267 kHz eller 9.258 kHz/4,5 kHz)

Følsomhed: 44 µV

## USB-afspillerafnsnit

Brugergrænseflade: USB (High-speed)

Maksimumspænding: 1,5 A

## Trådløs kommunikation

Kommunikationssystem:

BLUETOOTH Standard version 2.1

Output:

BLUETOOTH Standard Power Class 2  
(Maks. +4 dBm)

Maksimalt kommunikationsområde\*1:

Synslinje ca. 10 m

Frekvensbånd:

2,4 GHz bånd (2,400 GHz-2,4835 GHz)

Moduleringsmetode: FHSS

Kompatible BLUETOOTH-profiler\*2:

A2DP (Advanced Audio Distribution Profile) 1.2

AVRCP (Audio Video Remote Control Profile) 1.5

HFP (Handsfree Profile) 1.6

PBAP (Phone Book Access Profile) 1.1

Tilsvarende codec: SBC (.sbc)

\*1 Den faktiske rækkevidde afhænger af faktorer, som f.eks. forhindringer mellem enheder, magnetfeltet i nærheden af mikrobølgeovn, statisk elektricitet, modtagelighed, antennens ydeevne, operativsystem, software osv.

\*2 BLUETOOTH-standardprofiler angiver formålet med BLUETOOTH-kommunikation mellem enheder.

## Forstærkerafnsnit

Udgange: Højttalerudgange

Højttalerimpedans: 4-8 ohm

Maksimum udgangseffekt: 55 watt × 4 (ved 4 ohm)

## Generelt

Udgange:

Lyudgangsstik (FRONT, REAR, SUB)

Antenne/forstærkerkontrolterminal (REM OUT)

Indgange:

Belysningskontrolterminal

Indgangsterminal for styring fra rattet

Antenneindgangsterminal

Mikrofonindgangsterminal

Kontrolterminal for parkeringsbremse

Bakindgangsterminal

Kamerainputterminal

USB-port

Strømkrav: 12 V-jævnstrømsbatteri

(negativ jord)

Nominelt strømforbrug: 10 A

Mål:

Ca. 178 mm × 100 mm × 161,5 mm (b/h/d)

Monteringsmål:

Ca. 182 mm × 110,6 mm × 149,5 mm (b/h/d)

Vægt: Ca. 1,1 kg

Pakkens indhold:

Hovedenhed (1)

Dele til installation og tilslutninger (1 sæt)

Mikrofon (1)

Valgfrit tilbehør/udstyr:

Kabel til fjernbetjening på rattet: RC-SR1

Din forhandler kan muligvis ikke håndtere alle de ovenfor angivne enheder. Spørg forhandleren, hvis du ønsker yderligere oplysninger.

Design og specifikationer kan ændres uden varsel.

## Copyright

Bluetooth®-varemærket og -logoerne er registrerede varemærker, der er ejet af Bluetooth SIG, Inc., og enhver anvendelse af sådanne varemærker af Sony Corporation er underlagt licens. Andre varemærker og varemærkenavne tilhører deres respektive ejere.

Windows Media er enten et registreret varemærke eller et varemærke tilhørende Microsoft Corporation i USA og/eller andre lande.

Dette produkt er beskyttet af intellektuel ejendomsret for Microsoft Corporation. Brug eller distribution af denne teknologi uden for dette produkt er forbudt uden licens fra Microsoft eller et autoriseret Microsoft-datterselskab.

Apple og iPhone er varemærker tilhørende Apple Inc. registreret i USA og andre lande. Apple CarPlay er et varemærke tilhørende Apple Inc.

MPEG Layer-3-teknologi til lydkodning og patenter er givet i licens fra Fraunhofer IIS og Thomson.

Android, Android Auto, Google og Google Play er varemærker tilhørende Google Inc.

Dette produkt bruger skrifttyperdata, der er licenseret til Sony og ejet af Monotype Imaging Inc. Sådanne skrifttyperdata må kun bruges sammen med dette produkt.

DETTE PRODUKT ER GIVET I LICENS UNDER MPEG-4 VISUAL-PATENTPORTEFØJELICENSEN TIL PERSONLIG OG IKKE-KOMMERCIEL BRUG AF EN FORBRUGER TIL AFKODNING AF VIDEO I OVERENSSTEMMELSE MED MPEG-4 VISUAL-STANDARDEN ("MPEG-4 VIDEO"), SOM BLEV KODET AF EN FORBRUGER, DER VAR ENGAGERET I EN PERSONLIG OG IKKE-KOMMERCIEL AKTIVITET OG/ELLER VAR INDHENTET FRA EN VIDEOLEVERANDØR, DER VAR GODKENDT AF MPEG LA TIL AT LEVERE MPEG-4-VIDEO. INGEN LICENS GIVES ELLER ER UNDERFORSTÅET TIL NOGEN ANDEN BRUG. YDERLIGERE OPLYSNINGER, HERUNDER OPLYSNINGER TIL SALGSFREMMEDE, INTERN OG KOMMERCIEL BRUG OG LICENSUDSTEDELSE SKAL INDHENTES HOS MPEG LA, L.L.C. SE [HTTP://WWW.MPEGLA.COM](http://www.mpegla.com)

DETTE PRODUKT ER GIVET I LICENS UNDER AVC PATENT VISUAL-PATENTPORTEFØJELICENSEN TIL PERSONLIG OG IKKE-KOMMERCIEL BRUG AF EN FORBRUGER TIL AT (i)KODE VIDEO I OVERENSSTEMMELSE MED AVC-STANDARDEN ("AVC VIDEO") OG/ELLER (ii)AFKODE AVC-VIDEO, SOM ER KODET AF EN FORBRUGER, SOM ER ENGAGERET I EN PERSONLIG OG IKKE-KOMMERCIEL AKTIVITET OG/ELLER ER INDHENTET FRA EN VIDEOLEVERANDØR, DER ER LICENSERET TIL AT LEVERE AVC-VIDEO. INGEN LICENS GIVES ELLER ER UNDERFORSTÅET TIL NOGEN ANDEN BRUG. DER FINDES FLERE OPLYSNINGER HOS MPEG LA, L.L.C. SE [HTTP://WWW.MPEGLA.COM](http://www.mpegla.com)

DETTE PRODUKT ER GIVET I LICENS UNDER AVC- OG VC-1-PATENTPORTEFØJELICENSEN TIL PERSONLIG OG IKKE-KOMMERCIEL BRUG AF EN FORBRUGER TIL AT AFKODE VIDEO I OVERENSSTEMMELSE MED AVC-STANDARDEN ("AVC-VIDEO") OG/ELLER VC-1-STANDARDEN ("VC-1 VIDEO"), SOM ER KODET AF EN FORBRUGER, SOM ER ENGAGERET I EN PERSONLIG OG/ELLER ER INDHENTET AF EN VIDEOLEVERANDØR, DER ER LICENSERET AF MPEG LA TIL AT LEVERE AVC-VIDEO OG/ELLER VC-1-VIDEO.

INGEN LICENS GIVES ELLER ER UNDERFORSTÅET TIL NOGEN ANDEN BRUG. DER FINDES FLERE OPLYSNINGER HOS MPEG LA, L.L.C. SE [HTTP://WWW.MPEGLA.COM](http://www.mpegla.com)

Alle andre varemærker tilhører deres respektive ejere.

---

## Fejlfinding

Følgende tjekliste kan hjælpe dig med at afhjælpe problemer, du kan opleve med enheden.

Før du gennemgår tjeklisten nedenfor, bør du kontrollere tilslutningen og betjeningsanvisningerne.

Hvis du ønsker oplysninger om brug af sikringen og fjernelse af enheden fra instrumentbrættet, kan du se "Tilslutning/installation" (side 22).

Hvis problemet ikke kan løses, kan du besøge supportwebstedet, der er nævnt på bagsiden.

---

### Generelt

**Enheden får ikke tilført strøm.**

- Kontroller sikringen.
- Tilslutningen er ikke korrekt.
  - Forbind de gule og røde strømforsyningsledninger.

---

**Der er ingen biplyd.**

- Der er tilsluttet en forstærker (ekstraudstyr), og du bruger ikke den indbyggede forstærker.

---

**Sikringen er sprunget.**

**Enheden udsender støj, når tændingens position ændres.**

- Ledningerne er ikke sat korrekt sammen med bilens tilbehørsstrømskik.

---

**Skærmen forsvinder fra/vises ikke på skærmen.**

- Lysdæmperen er indstillet til [ON] (side 13).
- Skærmen forsvinder, hvis du trykker på og holder HOME inde.
  - Tryk på HOME på enheden.
- Funktionen til slukning af skærm aktiveres (side 5).
  - Tryk et vilkårligt sted på skærmen for at tænde den.

---

**Skærmen reagerer ikke korrekt på dit tryk.**

- Tryk på en del af skærmen ad gangen. Hvis to eller flere dele trykkes på samtidigt, fungerer skærmen ikke korrekt.
- Kalibrer touchpanelet på skærmen (side 13).
- Tryk fast på det tryksensitive panel.

---

**Der kan ikke vælges menupunkter.**

- Ikke-tilgængelige menupunkter vises nedtonet.

## Radiomodtagelse

### Stationerne kan ikke modtages.

#### Lyden generes af støj.

- Tilslutningen er ikke korrekt.
  - Tilslut REM OUT-ledningen (blå/hvid-stribet) eller ledningen til tilbehørsstrømforsyningen (rød) til strømforsyningsledningen på en biles antenneforstærker (kun hvis bilen har en indbygget radioantenne i bag- eller sideruden).
- Kontroller tilslutningen af bilantennen.
- Hvis bilantennen ikke foldes ud, skal du kontrollere ledningen til antennen.

### Indstilling af faste stationer er ikke mulig.

- Udsendelsessignalet er for svagt.

## RDS

### PTY viser [PTY not found.].

- Den aktuelle station er ikke en RDS-station.
- RDS-data er ikke blevet modtaget.
- Stationen angiver ikke programtypen.

### Søgning starter efter nogle få sekunders lytning.

- Stationen er ikke-TP eller har et svagt signal.
  - Deaktiver TA (side 9).

### Der er ingen trafikmeddelelser.

- Aktiver TA (side 9).
- Stationen udsender ikke trafikmeddelelser på trods af, at den er TP.
  - Stil ind på en anden station.

## Billede

### Der er ikke noget billede, eller der forekommer billedstøj.

- Tilslutningen er ikke foretaget korrekt.
- Installation er ikke korrekt.
  - Installer enheden i en vinkel på mindre end 45° på en solid del af bilen.

### Billedet passer ikke på skærmen.

- Formatforholdet er fast for afspilningskilden.

## Lyd

### Der kommer ingen lyd/lyden springer over/lyden knækker over.

- Tilslutningen er ikke foretaget korrekt.
- Kontroller tilslutningen mellem denne enhed og det tilsluttede udstyr, og indstil indgangsvælgeren til den kilde, der svarer til denne enhed.
- Installation er ikke korrekt.
  - Installer enheden i en vinkel på mindre end 45° på en solid del af bilen.
- Enheden er i pause/tilbage/hurtigt fremad-tilstand.

- Indstillingerne for udgangene er ikke korrekte.
- Lydstyrken er lav.
- Funktionen ATT er aktiveret.
- Formatet understøttes ikke.
  - Kontroller, om formatet understøttes af denne enhed (side 16).

### Lyden er støjende.

- Hold ledninger og kabler væk fra hinanden.

## USB-afspilning

### Elementer kan ikke afspilles via en USB-hub.

- Tilslut USB-enheder til denne enhed uden en USB-hub.

### Elementer kan ikke afspilles.

- Tilslut USB-enheden igen.

### Afspilning fra en USB-enhed tager længere tid.

- USB-enheden indeholder store filer eller filer med en kompliceret træstruktur.

### Lyden er uregelmæssig.

- Lyden kan være uregelmæssig ved en høj bithastighed.

### Lydfiler kan ikke afspilles.

- USB-enheder, der er formateret med et andet filsystem end FAT12, FAT16 eller FAT32, understøttes ikke.\*

\* Enheden understøtter FAT12-, FAT16- og FAT32-enheder, men nogle USB-enheder understøtter måske ikke alle disse FAT-formater. Se betjeningsvejledningen til de enkelte USB-enheder for at få yderligere oplysninger, eller kontakt producenten.

## BLUETOOTH-funktion

### Den anden BLUETOOTH-enhed kan ikke registrere denne enhed.

- Indstil [Bluetooth Connection] til [ON] (side 13).
- Denne enhed kan ikke registreres fra andre enheder, når den er tilsluttet en BLUETOOTH-enhed. Afbryd den aktuelle tilslutning, og søg efter denne enhed fra den anden enhed.
- Afhængig af din smartphone eller mobiltelefon skal du muligvis slette denne enhed fra historikken over tilsluttede smartphones eller mobiltelefoner og derefter tilknytte dem igen (side 7).

### Tilslutning er ikke mulig.

- Kontroller tilknytnings- og tilslutningsprocedurer i vejledningen til den anden enhed osv., og udfør handlingen igen.

### Navnet på den registrerede enhed vises ikke.

- Afhængig af statussen på den anden enhed kan navnet muligvis ikke hentes.

---

### Der er ingen ringetone.

- Skru op for lydstyrken, når du modtager et opkald.

---

### Talerens lydstyrke er for lav.

- Skru op for lydstyrken under opkald.

---

### Den anden part siger, at lydstyrken er for lav eller for høj.

- Juster [MIC Gain]-niveauet (side 11).

---

### Der forekommer ekko eller støj under telefonsamtaler.

- Skru ned for lydstyrken.
- Hvis den omgivende støj er høj, så prøv at dæmpe den.
  - Luk vinduet, hvis der er støj fra vejen.
  - Skru ned for aircondition, hvis den er tændt.

---

### Telefonens lyd kvalitet er dårlig.

- Telefonens lyd kvalitet afhænger af mobiltelefonens modtagelsesbetingelser.
  - Flyt din bil til et sted, hvor du kan forbedre mobiltelefonens signal, hvis modtagelsen er dårlig.

---

### Lydstyrken på den tilsluttede BLUETOOTH-enhed er lav eller for høj.

- Lydstyrkeniveauet er forskelligt afhængigt af BLUETOOTH-enheden.
  - Reducer forskellen i lydstyrke mellem denne enhed og BLUETOOTH-enheden (side 9).

---

### Lyden springer under lydstreaming eller BLUETOOTH-tilslutningen mislykkes.

- Reducer afstanden mellem enheden og BLUETOOTH-enheden.
- Hvis BLUETOOTH-lydenheden opbevares i et etui, der forstyrrer signalet, skal du tage lydenheden ud af etuiet, når du bruger den.
- Der er flere BLUETOOTH-enheder eller andre enheder (f.eks. radioenheder), der udsender radiobølger, som bruges i nærheden.
  - Sluk for de andre enheder.
  - Forøg afstanden mellem enheden og andre enheder.
- Afspilningen stopper kortvarigt, når denne enhed tilsluttes til en mobiltelefon. Dette er ikke en fejl.

---

### Den tilsluttede BLUETOOTH-enhed kan ikke styres under lydstreaming.

- Kontroller, at den tilsluttede BLUETOOTH-enhed understøtter AVRCP.

---

### Nogle funktioner fungerer ikke.

- Kontroller, at den tilsluttede enhed understøtter de pågældende funktioner.

---

### Et opkald besvares utilsigtet.

- Den tilsluttende telefon er indstillet til at starte et opkald automatisk.
- [Auto Answer] på denne enhed er indstillet til [ON] (side 11).

---

### Tilknytning mislykkedes på grund af timeout.

- Afhængigt af den tilsluttende enhed kan tidsgrænsen for tilknytning være kort. Prøv at udføre tilknytningen inden for tiden.

---

### Der kommer ingen lyd ud af bilhøjtalerne under et håndfrit opkald.

- Hvis lyden udsendes fra mobiltelefonen, skal du indstille mobiltelefonen til at udsende lyden fra bilhøjtalerne.

---

## Apple CarPlay

### Apple CarPlay-ikonet vises ikke på HOME-skærmen.

- Din iPhone er ikke kompatibel med Apple CarPlay.
  - Se kompatibilitetslisten på supportwebstedet på bagsiden.
- Frakobl din iPhone fra USB-porten, og sæt den i igen.
- Apple CarPlay er muligvis ikke tilgængeligt i dit land eller område.
- Sørg for at bruge et certificeret Lightning-kabel, der bruges til at forbinde din iPhone og enheden.

---

## Android Auto

### Android Auto-ikonet vises ikke på HOME-skærmen.

- Kontrollér din Android-telefon, og accepter ansvarsfraskrivelser og tilladelsesanmodninger, som er nødvendige for at bruge Android Auto på din Android-telefon.
- Der er intet Android Auto-program installeret på din Android-telefon.
  - Download og installer Android Auto-programmet på din Android-telefon.
- Din Android-telefon er ikke kompatibel med Android Auto.
  - Android-telefon med Android 5.0 eller nyere er påkrævet. Se kompatibilitetslisten på supportwebstedet på bagsiden.
- Frakobl din Android-telefon fra USB-porten, og sæt den i igen.
- Android Auto er muligvis ikke tilgængeligt i dit land eller område.

---

## Meddelelser

### Generelt

#### USB hub not supported

→ USB-hubs understøttes ikke på denne enhed.

#### No Playable Data

→ USB-enheden har ingen data, der kan afspilles.  
– Indlæs musikdata/-filer i din USB-enhed.

#### Cannot play this content.

→ Det aktuelt valgte indhold kan ikke afspilles.  
– Afspilning af indhold springer videre til næste.

#### Overcurrent caution on USB.

→ USB-enheden er overbelastet.  
– Afbryd forbindelsen til USB-enheden.  
– Angiver, at USB-enheden ikke fungerer, eller at der er tilsluttet en ikke-understøttet enhed.

#### USB device not supported

→ Du finder oplysninger om kompatibilitet med din USB-enhed på supportwebstedet, der er nævnt på bagsiden.

#### Device no response

→ Enheden genkender ikke den tilsluttede USB-enhed.  
– Tilslut USB-enheden igen.  
– Kontroller, at USB-enheden understøttes af denne enhed.

#### Cannot play this content.

→ Det aktuelt valgte indhold er i et ikke-understøttet filformat.  
– Kontroller de understøttede filformater (side 16).

### BLUETOOTH

#### Bluetooth device is not found.

→ Enheden kan ikke registrere en BLUETOOTH-enhed, der kan tilsluttes.  
– Kontroller BLUETOOTH-indstillingen på den enhed, der skal tilsluttes.  
→ Der er ingen enheder på listen over registrerede BLUETOOTH-enheder.  
– Udfør tilknytning med en BLUETOOTH-enhed (side 7).

#### Handsfree device is not available.

→ Der er ikke tilsluttet en mobiltelefon.  
– Tilslut en mobiltelefon (side 8).

### Ratfjernbetjening

#### Please retry

→ Der opstår en fejl under registrering, og alle registrerede indstillinger fjernes.  
– Genstart registrering fra starten.

Hvis disse løsninger ikke forbedrer situationen, skal du kontakte den nærmeste Sony-forhandler.

## Tilslutning/installation

### Forsigtig

- Følg alle jordkabler til et fælles jordpunkt.
- Sørg for, at ledningerne ikke kommer i klemme under en skrue eller sidder fast under bevægelige dele (f.eks. sædets skinner).
- Sluk tændingen i bilen, før du opretter tilslutning, for at undgå kortslutning.
- Tilslut først de **gule** og **røde** strømforsyningsledninger, når alle andre ledninger er tilsluttet.
- Sørg for at isolere alle ikke-tilsluttede ledninger med elektriktape af sikkerhedsårsager.

### Forholdsregler

- Vælg installationsplaceringen omhyggeligt, så enheden ikke forstyrrer normal kørsel.
- Undgå at montere enheden i områder med støv, snavs, mange vibrationer eller høj temperatur, f.eks. i direkte sollys eller i nærheden af varmekanaler.
- Brug kun den medfølgende monteringskomponenter til sikker installation.

#### Bemærkning om strømforsyningsledning (gul)

Når du tilslutter denne enhed i kombination med andre stereokomponenter, skal den gennemsnitlige strømstyrke i bilens kredsløb, som enheden er tilsluttet, være højere end summen af hver enkelt komponents ampere.

#### Justering af monteringsvinkel

Juster monteringsvinklen til mindre end 45°.

## Liste over dele til installation

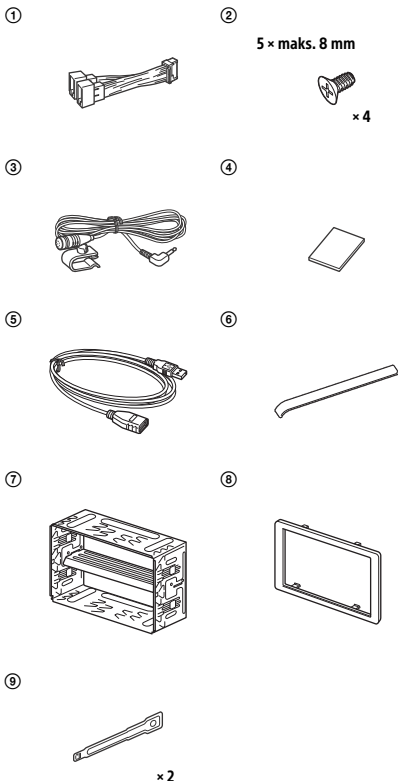

Denne liste over dele indeholder ikke hele pakkens indhold.

# Tilslutning

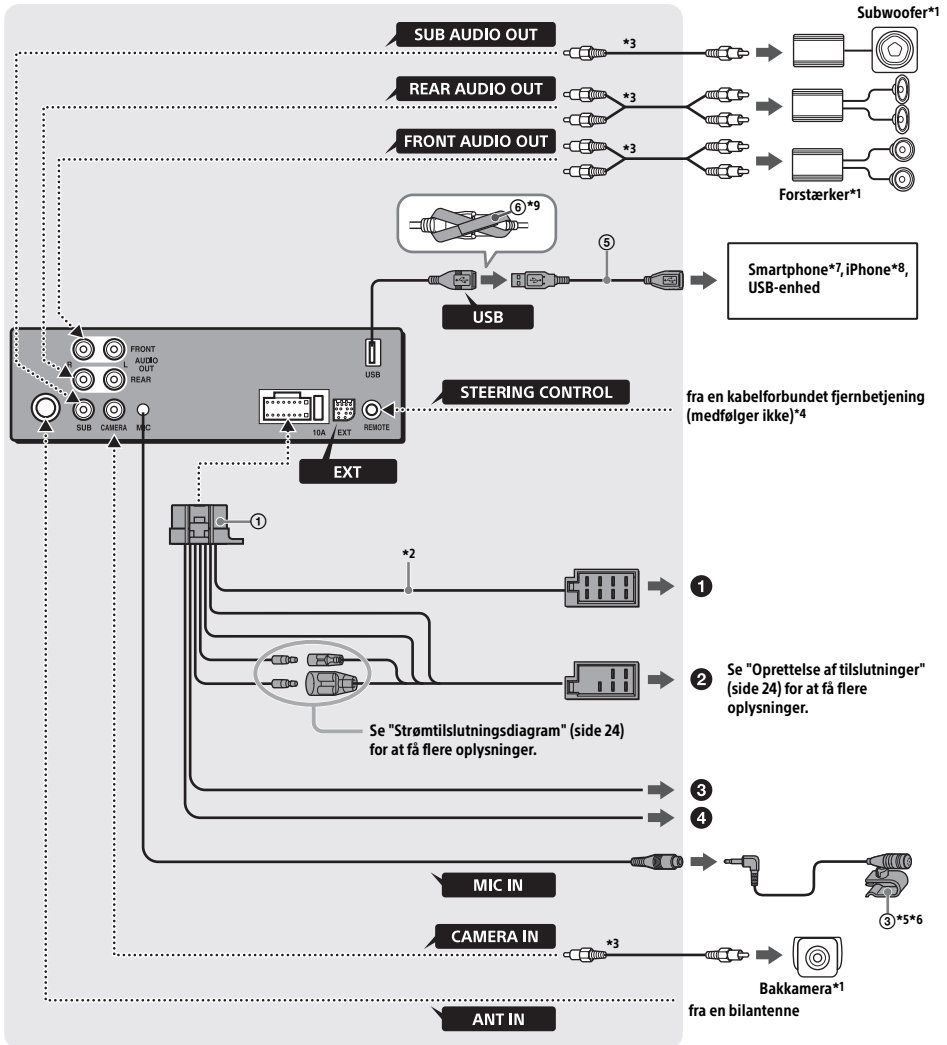

\*1 Medfølger ikke

\*2 Højtalerimpedans: 4-8 Ω × 4

\*3 RCA-kabel (medfølger ikke)

\*4 Afhængig af bilypen skal du bruge en adapter til en kabelforbundet fjernbetjening (medfølger ikke). Du kan finde oplysninger om brug af den kabelforbundne fjernbetjening i "Brug af den kabelforbundne fjernbetjening" (side 25).

\*5 Uanset om den er i brug eller ej, skal du trække mikrofonindgangskablet, så det ikke forstyrrer kørslen. Fastgør kablet med en klemme, hvis det installeres omkring dine fødder.

\*6 Du finder flere oplysninger om installation af mikrofonen under "Installere mikrofonen" (side 25).

\*7 Hvis du vil tilslutte en smartphone til hovedenheden, kræves der et passende kabel (medfølger ikke).

\*8 Hvis du vil tilslutte en iPhone, skal du bruge USB-tilslutningskablet til iPhone (medfølger ikke).

\*9

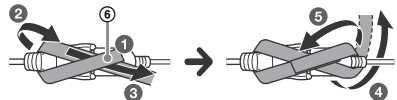

## Oprettelse af tilslutninger

Hvis du har en antenne uden en relæboks, kan tilslutning af denne enhed med det medfølgende strømforlyningskabel ① beskadige antennen.

### 1 Til bilens højtalerstik

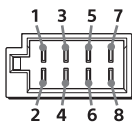

1	Baghøjtaler (højre)	⊕	Lilla
2		⊖	Lilla/sortstribet
3	Fronthøjtaler (højre)	⊕	Grå
4		⊖	Grå/sortstribet
5	Fronthøjtaler (venstre)	⊕	Hvid
6		⊖	Hvid/sortstribet
7	Baghøjtaler (venstre)	⊕	Grøn
8		⊖	Grøn/sortstribet

### 2 Til bilens strømstik

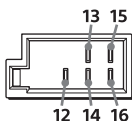

12	kontinuerlig strømforlyning	Gul
13	antenne (luft)/forstærkerkontrol (REM OUT)	Blå/hvidstribet
14	omskiftet strømforlyning til belysning	Orange/hvidstribet
15	omskiftet strømforlyning	Rød
16	jordforbundet	Sort

### 3 Til ledningen til parkeringsbremsekontakten

Monteringspositionen af ledningen til parkeringsbremsekontakten afhænger af din bil. Sørg for at tilslutte parkeringsbremseledningen (lysegrøn) på strømforlyningskablet ① til ledningen til parkeringsbremsekontakten.

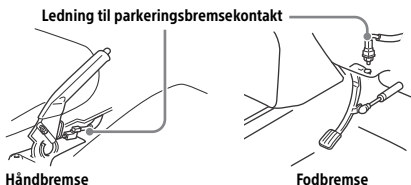

### 4 Til +12 V-strømterminalen for ledningen til bilens bagerste lampe (kun ved tilslutning af bakkameraet)

## Hukommelsestilslutning

Når den gule strømforlyningsledning er tilsluttet, leveres der altid strøm til hukommelsekredsløbet, selv når tændingen er slukket.

## Højtalerforbindelse

- Sluk for enheden, inden du tilslutter højtallerne.
- Brug højtallerne med en impedans på 4 til 8 ohm og med tilstrækkelig strømstyringskapacitet for at undgå skade.

## Skærmtilslutning

Når du installerer en skærm til bagsædet, skal du tilslutte dens ledning til parkeringsbremsekontakten til jord.

## Strømtilslutningsdiagram

Kontroller din bils ekstra strømstik, og forbind ledningerne korrekt afhængig af bilen.

### Ekstra strømstik

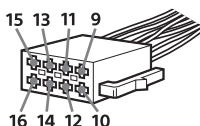

### Fælles tilslutning

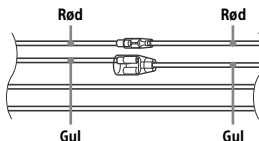

12	kontinuerlig strømforlyning	Gul
15	omskiftet strømforlyning	Rød

### Når der er byttet om på placeringerne af de røde og gule ledninger

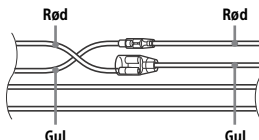

12	omskiftet strømforlyning	Gul
15	kontinuerlig strømforlyning	Rød



## Til biler uden ACC-position

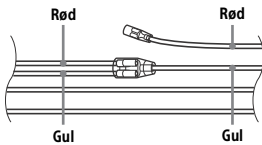

Når du har matchet tilslutningerne og vendt strømforsynings ledninger korrekt, skal du tilslutte enheden til bilens strømforsyning. Hvis du har spørgsmål og problemer i forbindelse med tilslutning af din enhed, som ikke er omtalt i denne vejledning, skal du kontakte bilforhandleren.

## Installere mikrofonen

Hvis din stemme skal kunne registreres under håndfrit opkald, skal du installere mikrofonen ③.

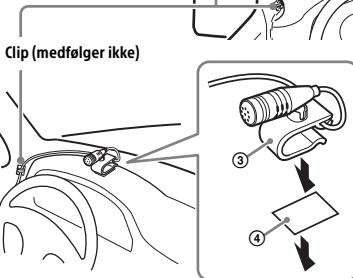
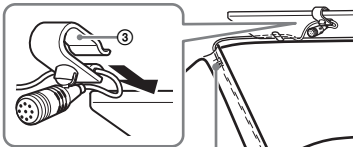

Clip (medfølger ikke)

## Forsigtig

- Det er meget farligt, hvis ledningen vikles omkring ratstammen eller gearstangen. Sørg for, at denne og andre dele ikke forstyrrer kørslen.
- Hvis der er airbags eller andet stødsabsorberende udstyr i vognen, skal du kontakte den forretning, hvor du har købt denne enhed, eller bilforhandleren inden installationen.

## Bemærk

Før du påsætter den dobbeltsidede tape ④, skal du rengøre instrumentbrættets overflade med en tør klud.

## Brug af den kabelforbundne fjernbetjening

### Hvis du bruger fjernbetjeningen på rattet

Installation af tilslutningskablet RC-SR1 (medfølger ikke) er påkrævet før brug.

- 1 Hvis du vil aktivere fjernbetjeningen på rattet, skal du vælge [General Settings] → [Steering Control Custom] for at foretage registreringen (side 13). Når registreringen er fuldført, vil fjernbetjeningen på rattet være til rådighed.

### Bemærkninger om installation af tilslutningskablet RC-SR1 (medfølger ikke)

- Du henvises til supportwebstedet på bagsiden for at få oplysninger. Tilslut derefter hver ledning korrekt til de rette ledninger. Hvis du foretager en ukorrekt tilslutning, kan det skade enheden.
- Det anbefales, at du kontakter en forhandler eller en erfaren tekniker for at få hjælp.

### Når du bruger den kabelforbundne fjernbetjening

- 1 Hvis du vil aktivere den kabelforbundne fjernbetjening, skal du indstille [Steering Control] i [General Settings] til [Preset] (side 13).

## Brug af bakkameraet

Installation af bakkameraet (medfølger ikke) er påkrævet før brug.

Billedet på bakkameraet, der er tilsluttet til CAMERA IN-terminalen, vises, når:

- bilens baglygte lyser (eller gearet er indstillet til R (reverse - baggear).
- du trykker på HOME og derefter på [Rear Camera].

# Installation

## Montering af enheden i instrumentbrættet i instrumentbrættet

For japanske biler henvises du til "Montering af enheden i en japansk bil" (side 26).

## Montering af enheden med et installationsæt

Før du installerer, skal du sørge for, at låsene på begge sider af beslaget ⑦ bøjes indad 3,5 mm.

- 1 Placer beslaget ⑦ i instrumentbrættet, og bøj derefter takkerne udad, så de slutter til.

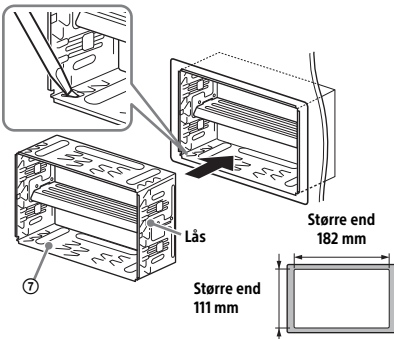

- 2 Monter enheden på beslaget ⑦.

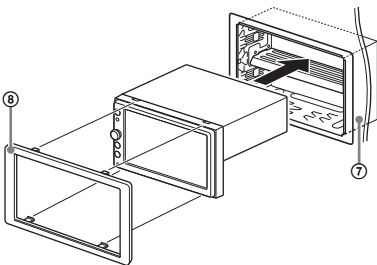

### Bemærk

Hvis låsene er lige eller bøjet udad, bliver enheden ikke installeret sikkert, og den kan hoppe ud.

## Montering af enheden i en japansk bil

Du er muligvis ikke i stand til at installere denne enhed i alle japanske biler. I en sådan situation skal du kontakte din Sony-forhandler.

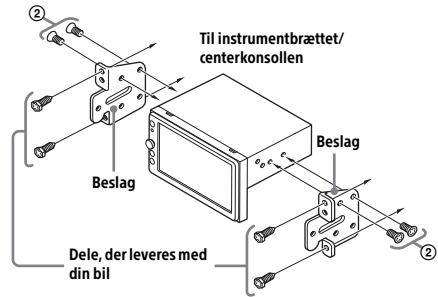

Når du monterer denne enhed på de præinstallerede beslag i din bil, skal du sætte de medfølgende skruer ② i de rette skruehuller, afhængigt af hvilken bil der er tale om: T for TOYOTA og N for NISSAN.

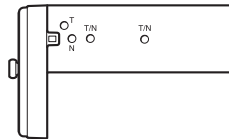

### Bemærk

Hvis du vil forhindre en fejlfunktion, skal du kun bruge de medfølgende skruer ②.

## Udskiftning af sikring

Når du udskifter sikringen, skal du sørge for at bruge den ampere, der er angivet på den oprindelige sikring. Hvis sikringen sprænger, skal du kontrollere strømtilslutningen og udskifte sikringen. Hvis sikringen sprænger igen efter udskiftning, kan der være en intern fejl. I en sådan situation skal du kontakte den nærmeste Sony-forhandler.

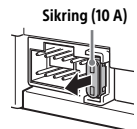





### **Български**

С настоящето Сони Корпорация декларира, че това оборудване отговаря на основните изисквания и другите съответстващи клаузи на Директива 1999/5/ЕС. Подробности може да намерите на Интернет страницата: <http://www.compliance.sony.de/>

### **Hrvatski**

Ovime Sony Corporation izjavljuje da je ova oprema u skladu s osnovnim zahtjevima i ostalim relevantnim odredbama direktive 1999/5/EZ. Dodatne informacije potražite na sljedećoj internet adresi: <http://www.compliance.sony.de/>

### **Česky**

Sony Corporation tímto prohlašuje, že toto vybavení je ve shodě se základními požadavky a dalšími příslušnými ustanoveními směrnice 1999/5/ES. Podrobnosti lze získat na následující URL: <http://www.compliance.sony.de/>

### **Dansk**

Undertegnede Sony Corporation erklærer herved, at dette udstyr overholder de væsentlige krav og øvrige relevante krav i direktiv 1999/5/EF. For yderligere information gå ind på følgende hjemmeside: <http://www.compliance.sony.de/>

### **Nederlands**

Hierbij verklaart Sony Corporation dat dit toestel in overeenstemming is met de essentiële eisen en de andere relevante bepalingen van richtlijn 1999/5/EG. Nadere informatie kunt u vinden op: <http://www.compliance.sony.de/>

### **English**

Hereby, Sony Corporation, declares that this equipment is in compliance with the essential requirements and other relevant provisions of Directive 1999/5/EC. For details, please access the following URL: <http://www.compliance.sony.de/>

### **Eesti keel**

Sony Corporation kinnitab käesolevaga selle seadme vastavust 1999/5/EÜ direktiivi põhinõuetele ja nimetatud direktiivist tulenevatele teistele asjakohastele sätetele. Üksikasjalikum info: <http://www.compliance.sony.de/>

### **Suomi**

Sony Corporation vakuuttaa täten että tämä laite on direktiivin 1999/5/EY oleellisten vaatimusten ja sitä koskevien direktiivin muiden ehtojen mukainen. Halutessasi lisätietoja, käy osoitteessa: <http://www.compliance.sony.de/>

### **Français**

Par la présente Sony Corporation déclare que cet appareil est conforme aux exigences essentielles et aux autres dispositions pertinentes de la directive 1999/5/CE. Pour toute information complémentaire, veuillez consulter l'URL suivante : <http://www.compliance.sony.de/>

### **Deutsch**

Hiermit erklärt Sony Corporation, dass sich dieses Gerät in Übereinstimmung mit den grundlegenden Anforderungen und den übrigen einschlägigen Bestimmungen der Richtlinie 1999/5/EG befindet. Weitere Informationen erhältlich unter: <http://www.compliance.sony.de/>

### **Ελληνικά**

Με την παρούσα η Sony Corporation δηλώνει ότι ο παρόν εξοπλισμός συμμορφώνεται προς της ουσιώδεις απαιτήσεις και τις λοιπές σχετικές διατάξεις της οδηγίας 1999/5/EK. Για λεπτομέρειες παρακαλούμε όπως ελέγξετε την ακόλουθη σελίδα του διαδικτύου: <http://www.compliance.sony.de/>

### **Magyar**

Alulírott, Sony Corporation nyilatkozom, hogy ez a készülék megfelel a vonatkozó alapvető követelményeknek és az 1999/5/EK irányelv egyéb előírásainak. További információkat a következő weboldalon találhat: <http://www.compliance.sony.de/>

### Italiano

Con la presente Sony Corporation dichiara che questo apparecchio è conforme ai requisiti essenziali ed alle altre disposizioni pertinenti stabilite dalla direttiva 1999/5/CE. Per ulteriori dettagli, si prega di consultare il seguente URL: <http://www.compliance.sony.de/>

### Latviešu

Ar šo Sony Corporation deklarē, ka šis aprīkojums atbilst Direktīvas 1999/5/EK būtiskajām prasībām un cietiem ar to saistītajiem noteikumiem. Plašāka informācija ir pieejama: <http://www.compliance.sony.de/>

### Lietuvių kalba

Šiuo dokumentu Sony Corporation deklaruoja, kad ši įranga atitinka esminius reikalavimus ir kitas 1999/5/EB Direktyvos nuostatas. Susipažinti su visu atitikties deklaracijos turiniu Jūs galite interneto tinklalapyje: <http://www.compliance.sony.de/>

### Norsk

Sony Corporation erklærer herved at dette utstyret er i samsvar med de grunnleggende krav og øvrige relevante krav i direktiv 1999/5/EF. For flere detaljer, vennligst se: <http://www.compliance.sony.de/>

### Polski

Niniejszym Sony Corporation oświadczam, że to urządzenie jest zgodne z zasadniczymi wymaganiami oraz innymi stosownymi postanowieniami Dyrektywy 1999/5/WE. Szczegółowe informacje znaleźć można pod następującym adresem URL: <http://www.compliance.sony.de/>

### Português

Sony Corporation declara que este equipamento está conforme com os requisitos essenciais e outras disposições da Directiva 1999/5/CE. Para mais informações, por favor consulte o seguinte URL: <http://www.compliance.sony.de/>

### Română

Prin prezenta, Sony Corporation declară că acest tip de echipament respectă cerințele esențiale și este în conformitate cu prevederile Directivei 1999/5/EC. Pentru detalii, vă rugăm accesați următoarea adresă: <http://www.compliance.sony.de/>

### Slovensky

Spoločnosť Sony Corporation týmto vyhlasuje, že toto zariadenie spĺňa základné požiadavky a všetky príslušné ustanovenia Smernice 1999/5/ES. Podrobnosti získate na nasledovnej webovej adrese: <http://www.compliance.sony.de/>

### Slovenščina

Sony Corporation izjavlja, da je ta oprema v skladu z bistvenimi zahtevami in ostalimi relevantnimi določili direktive 1999/5/ES. Za podrobnosti vas naprošamo, če pogledate na URL: <http://www.compliance.sony.de/>

### Español

Por medio de la presente Sony Corporation declara que este equipo cumple con los requisitos esenciales y cualesquiera otras disposiciones aplicables o exigibles de la Directiva 1999/5/CE. Para mayor información, por favor consulte el siguiente URL: <http://www.compliance.sony.de/>

### Srpski

Sony Corporation ovim izjavljuje da je oprema u skladu sa osnovnim zahtevima i ostalim relevantnim odredbama Direktive 1999/5/EC. Detaljnije informacije možete da vidite na sledećoj URL adresi: <http://www.compliance.sony.de/>

### Svenska

Härmed intygar Sony Corporation att denna utrustning står i överensstämmelse med de väsentliga egenskapskrav och övriga relevanta bestämmelser som framgår av direktiv 1999/5/EG. För ytterligare information gå in på följande hemsida: <http://www.compliance.sony.de/>

### Websted for kundesupport

Hvis du har spørgsmål eller vil se de seneste supportoplysninger om dette produkt, skal du besøge webstedet herunder:

<http://www.sony.eu/support>

Registrer dit produkt online nu på adressen:

<http://www.sony.eu/mysony>



**androidauto**

<http://www.sony.net/>

©2016 Sony Corporation