

Multi Disc Player

Betjeningsvejledning _____ **DA**Käyttöohjeet _____ **FI**Bruksanvisning _____ **SV**

MEX-DV1600U



Video CD



Varning!

Utsätt inte enheten för regn eller fukt, för att undvika risk för brand och elchock. Öppna inte enhetens ytterhölje eftersom du då kan komma i kontakt med hög elektrisk spänning. Låt kvalificerad teknisk personal sköta servicen.

VIKTIGT!

Att använda optiska instrument i närheten av den här produkten ökar risken för ögonskador. Laserstrålen som används i denna CD-/DVD-spelare är skadlig för ögonen, plocka därför inte isär höljet. Låt kvalificerad teknisk personal sköta servicen.

CLASS 1
LASER PRODUCT

Denna etikett finns på undersidan av höljet.

Meddelande till kunder: följande information gäller endast för utrustning som sålts i länder där EU-direktiv gäller

Tillverkaren av denna produkt är Sony Corporation, 1-7-1 Konan, Minato-ku, Tokyo, Japan. Befullmäktigat ombud avseende EMC och produktsäkerhet är Sony Deutschland GmbH, Hedelfinger Strasse 61, 70327 Stuttgart, Germany. För alla kontakter avseende service- eller garantifrågor hänvisas till adresserna som finns i separata service- eller garantidokument.



Kassering av gammal elektrisk eller elektronisk utrustning (tillämpligt i den europeiska gemenskapen och andra europeiska länder med separata insamlingsssystem)

Denna symbol på produkten eller på dess förpackning anger att produkten inte får hanteras som hushållsavfall. Den ska istället överlämnas till lämpligt uppsamlingsställe för återvinning av elektrisk och elektronisk utrustning. Genom att se till att denna produkt bortscaffas på ett korrekt sätt, hjälper du till att förhindra möjliga negativa konsekvenser för miljö och hälsa, som annars skulle kunna bli fallet vid olämplig avfallshantering av den här produkten. Återvinningen av material bidrar till att bevara naturresurser. Om du behöver mer information om återvinning av den här produkten, kontaktar du ditt lokala miljökontor, en återvinningsstation eller affären där du köpte produkten.

Tillbehör: Fjärrkontroll



Kassering av gamla batterier (tillämpligt i den europeiska gemenskapen och andra europeiska länder med separata insamlingsssystem)

Denna symbol på batterier eller på en förpackning indikerar att batteriet som medföljer denna produkt inte får behandlas som hushållsavfall. På vissa batterier kan denna symbol användas i kombination med en kemisk symbol. Den kemiska symbolen för kvicksilver (Hg) eller bly (Pb) infogas om batteriet innehåller mer än 0,0005 % kvicksilver eller 0,004 % bly. Genom att säkerställa att dessa batterier kasseras korrekt, hjälper du till att förhindra möjliga negativa konsekvenser för miljö och hälsa som annars skulle kunnat uppstå vid olämplig avfallshantering. Återvinningen av material bidrar till att bevara naturresurser.

I fallet med produkter som av säkerhets-, prestanda- eller data-integritetsskäl kräver en permanent anslutning till ett inbyggt batteri, ska detta batteri endast bytas av kvalificerad servicepersonal. För att säkerställa att batteriet tas omhand på rätt sätt ska produkten, när dess livslängd är slut, överlämnas till lämpligt uppsamlingsställe för återvinning av elektrisk och elektronisk utrustning.

För alla andra batterier, se avsnittet om hur man på ett säkert sätt tar bort batteriet från produkten. Lämna över batteriet till lämpligt uppsamlingsställe för återvinning av batterier.

För mer detaljerad information om återvinning av produkten eller batteriet, kontaktar du ditt lokala miljökontor, en återvinningsstation eller affären där du köpte produkten.

Om litiumbatteriet

Utsätt inte batteriet för extrem värme, till exempel direkt solljus, brand eller liknande.

Varning om din bils tändning inte har något ACC-läge

Kontrollera att du ställt in funktionen för automatisk avstängning (sida 45). Enheten kommer automatiskt att stängas av helt inom inställd tid efter att strömmen har stängts av. Detta förhindrar att batteriet laddas ur.

Om du inte ställer in "Auto Off"-funktionen, tryck och håll ner **(SOURCE/OFF)** tills visningen försvinner varje gång du slår av tändningen.

För att avbryta demonstrationsvisning (DEMO), se sida 45.

Om säkerhet

- Följ landets trafikregler.
- Av säkerhetsskäl försvinner bilderna från bildskärmen som är ansluten till VIDEO OUT automatiskt när parkeringsbromsen inte är åtdragen.

Förhindra olyckor

Bilder visas bara när bilen parkeras och handbromsen dragits åt. När bilen börjar rulla under videouppspelning försvinner bilderna från VIDEO OUT automatiskt efter att följande varning visas. Bilderna på skärmen försvinner men ljudet kan höras.

Video blocked for your safety.

Manövrera inte enheten och titta inte på bildskärmen medan du kör.

Copyright	6
Som kan spelas skivor och symboler som används i denna bruksanvisning	7
Kontrollernas placering och funktioner	8
Huvudenhet	8
Fjärrkontroll RM-X168	10

Komma igång

Återställa enheten	12
Utföra startinställningen	12
Förbereda fjärrkontrollen	12
Ta bort frontpanelen	13
Sätta fast frontpanelen	13

Grundläggande funktioner

Lyssna på radion	14
Spela videaskivor	15
Spela upp ljudskivor	17
Spela upp från en USB-enhet	18
Spela upp från en iPod	20

Avancerade funktioner — Radio

Lagra och ta emot stationer	22
Lagra automatiskt — BTM	22
Lagra manuellt	22
Ställa in lagrade stationer	22
RDS	22
Översikt	22
Inställning AF och TA	23
Välja PTY	23
Inställning CT	23

Avancerade funktioner — Skivor

Spela upp JPEG-filer	24
Använda PBC-funktioner — Playback control	24
Använda uppspelningsläge	25
Visa tid/textinformation för skivan	26
Konfigurera ljudinställningar	27
Ändra ljudspråk/ format	27
Kontrollera programformat	27
Justera nivån för ljud ut — DVD-nivå	28
Förstora bilder	28
Justera bildkvaliteten — Picture EQ	28
Anpassa bildkvaliteten	29
Locking discs — Barnlås	29
Aktivera barnlås	29
Ändra område och dess nivå för filmklassificering	30
Upprepad och blandad uppspelning	30
Uppspelning med direktsökning	31
Lista spår/bilder/videofiler — Quick-BrowZer	32
Välja ett spår/bild/videofil	32
Välja en filtyp	33
Visa ljudskivinformation	33
Söka ett spår genom att lyssna på avsnitt av spåren — ZAPPIN™	33

Avancerade funktioner — USB-enheter

Visa alternativ under uppspelning	34
Upprepad och blandad spelning	34

Avancerade funktioner — iPod

Visa alternativ under uppspelning	34
Ställa in uppspelningsläge	34
Upprepad och blandad spelning	35
Styra en iPod direkt — Passagerarstyrning	35

Ljudinställningar

Justerar ljudegenskaper — SOUND	36
Använda sofistikerade ljudfunktioner	36
Skapa en virtuell mitthögtalare — CSO	36
Använda bakhögtalare som en subwoofer — RBE	36
Optimera ljud för lyssnarpositionen — Intelligent Time Alignment	36
Ställa in subwoofer-positionen	37
Exakt kalibrera lyssnarpositionen — Intelligent Time Alignment Tune	38
Anpassa equalizerkurvan — EQ7 Tune	39
Justera högtalarvolymen	39

Inställningar

Visuell inställning	40
Grundläggande användning av visuell inställning	40
Språkeställningar för bildskärm eller ljudspår	41
Bildskärmsinställning	41
Anpassad inställning	42
Ljudinställning	43
Återställa alla inställningar	44
Systeminställning	44
Grundläggande funktioner för systeminställning	44
Ställa in klockan	48

Använda extrautrustning

Extrautrustning	48
---------------------------	----

Övrig information

Försiktighetsåtgärder	49
Om skivor	49
Uppspelningssekvens för MP3/WMA/AAC/JPEG/DivX [®] /MPEG-4-filer	50
Om MP3-filer	50
Om WMA-filer	50
Om AAC-filer	51
Om JPEG-filer	51
Om DivX-video	51
Om DivX Video-on-Demand	51
Om MPEG-4-filer	51
Om iPod	51
Underhåll	51
Ta bort enheten	52
Specifikationer	53
Felsökning	54
Felmeddelanden	56
Språkkoder/regionskoder	57
Index	58

Var noga med att installera denna enhet på bilens instrumentpanel av säkerhetsskäl. För installation och anslutningar, se den medföljande installations-/ anslutningsanvisningen.

Supportwebbplats

Om du har några frågor eller letar efter den senaste support-informationen om produkten, ska du besöka följande webbplats:

<http://support.sony-europe.com/>

Ger information om modeller och tillverkare av kompatibla digitala ljudspelare

Copyright

I denna produkt ingår teknik för copyrightskydd som omfattas av patent i USA och andra rättigheter för immateriell egendom. För att använda denna copyrightskyddade teknik måste man inneha en auktorisering från Macrovision. Tekniken är endast avsedd för hemmabruk och andra begränsade visningar om ingen auktorisering erhållits från Macrovision. Baklängeskonstruktion och nedmontering är förbjuden.

 **DOLBY** Tillverkad på licens från
DIGITAL | Dolby Laboratories.
"Dolby" och dubbel-D
symbolen är varumärken som tillhör Dolby
Laboratories.

 Windows Media och
Windows-logotypen är
varumärken eller registrerade
varumärken som tillhör
Microsoft Corporation i USA och/eller andra länder.

"DVD VIDEO", "DVD-R", "DVD-RW",
"DVD+R" och "DVD+RW" är varumärken.

 DivX[®], DivX Certified[®] och
associerade logotyper är
registrerade varumärken som
tillhör DivX, Inc.

ZAPPIN är ett varumärke som tillhör Sony
Corporation.

iPod är ett varumärke som tillhör Apple Inc. i
USA och övriga länder.

iPhone är ett varumärke som tillhör Apple Inc.

DENNA PRODUKT ÄR LICENSIERAD
UNDER PATENTPORTFÖLJEN MPEG-4
VISUAL FÖR PERSONLIG OCH
ICKE-KOMMERSIELL ANVÄNDNING AV
EN KONSUMENT FÖR AVKODNING AV
MPEG-4 VIDEO SOM KODATS AV EN
KONSUMENT FÖR PERSONLIG OCH
ICKE-KOMMERSIELL ANVÄNDNING
OCH/ELLER ERHÖLLS FRÅN EN
VIDEODISTRIBUTÖR SOM LICENSIERATS
AV MPEG LA FÖR ATT TILLHANDAHÅLLA
MPEG-4 VIDEO. INGEN LICENS HAR
GETTS ELLER SKA INBEGRIPA NÅGON
ANNAN ANVÄNDNING. YTTRELLIGARE
INFORMATION INKLUSIVE SÅDAN SOM
GÄLLER SÄLJFRÄMJANDE, INTERN OCH
KOMMERSIELL ANVÄNDNING OCH
LICENSIERING KAN ERHÅLLAS FRÅN
MPEG LA, LLC. SE
[HTTP://WWW.MPEGLA.COM](http://www.mpegla.com)

Som kan spelas skivor och symboler som används i denna bruksanvisning

Den här enheten kan spela olika video-/ljudskivor.

I följande tabell kan du kontrollera om en skiva stöds av denna enhet samt även vilka funktioner som är tillgängliga för en viss skivtyp.

	Skivsymbol i bruksanvisningen	Skivformat
VIDEO	DVD	DVD VIDEO
		DVD-R* ¹ / DVD-R DL* ¹ / DVD-RW* ¹ (Video-läge/VR-läge)
		DVD+R* ¹ / DVD+R DL* ¹ / DVD+RW* ¹
	VCD	Video CD (Ver. 1.0/1.1/2.0)
AUDIO	CD	Audio CD
		CD-ROM* ² / CD-R* ² / CD-RW* ²

*1 Ljudfiler kan även lagras.

*2 Ljudfiler kan även lagras.

Obs!

"DVD" används generellt i denna handbok för DVD VIDEO-, DVD-R-/DVD-RW- och DVD+R/DVD+RW-skivor.

Följande tabell visar komprimeringsformat som stöds och deras filtyper.

Tillgängliga funktioner skiljer sig beroende på formatet, oavsett skivtyp. Symbolerna för format nedan visas bredvid beskrivningen av tillgängliga funktioner för det formatet.

Formatsymbol i bruksanvisningen	Filtyp
MP3	MP3-ljudfil
WMA	WMA-ljudfil
AAC	AAC-ljudfil
JPEG	JPEG-bildfil
DivX	DivX [®] -videofil
MPEG-4	MPEG-4-videofil

Tips!

Mer information om komprimeringsformat finns på sida 50.

Obs!

Eventuellt går det inte att spela kompatibla skivor på denna enhet, beroende på inspelningens kvalitet.

Huvudenhet

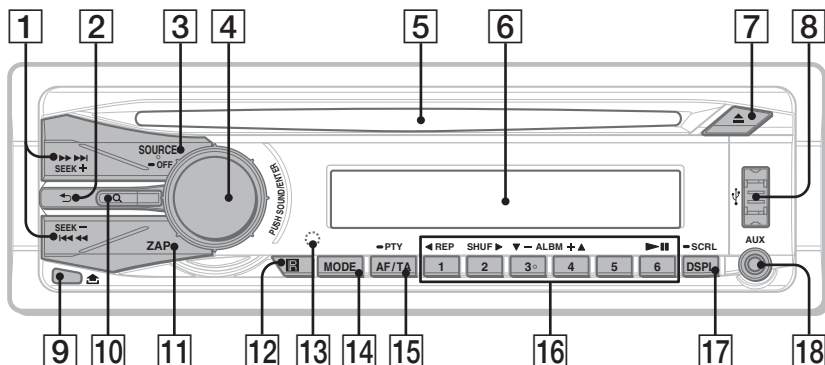

- Se de angivna sidorna för ytterligare information.
- Anvisningarna i denna handbok beskriver i allmänhet kontrollerna på fjärrkontrollen. Du kan även använda kontrollerna på huvudenheten om de har samma eller liknande namn som de på fjärrkontrollen.

- 1 SEEK +/--knappar** sida 14, 16, 18, 24
Skiva*/USB:
 Tryck för att gå förbi ett kapitel/spår/scen/fil.
 Tryck och håll kort för att spola bakåt/snabbspola framåt på en skiva.
 Tryck och håll kort för att spola bakåt/snabbspola spår framåt.
Radio:
 Tryck för att automatiskt ställa in stationer.
 Tryck och håll för att manuellt hitta en station.
- 2 ↶ (Bakåt)-knapp** sida 32, 36
 För att återgå till föregående visning/gå till en högre nivå/stänga systeminställningsmenyn eller ljudmenyn.
- 3 SOURCE/OFF-knapp***2 sida 12, 13, 14, 15, 17, 19, 20, 21
 Tryck för att starta enheten eller ändra källan (radio/skiva/USB/AUX).
 Tryck och håll i en sekund för att stänga av enheten.
 Tryck och håll i mer än två sekunder för att helt stänga av strömmen.

- 4 Kontrollratt/SOUND/ENTER-knapp**
 sida 12, 20, 21, 23, 33
 Vrid för att ställa in volymen eller justera en inställning.
 Tryck för att visa ljudmenyn eller bekräfta en inställning.
 Tryck och håll för att visas systeminställningsmenyn.
- 5 Skivfack** sida 15, 17
- 6 Teckenfönster**
- 7 ▲ (utmatning)-knapp** sida 15, 17
- 8 USB-anslutning** sida 19, 20
 För att ansluta till en USB-enhet.
- 9 🔒 (Frigöring av frontpanel)-knapp**
 sida 13
- 10 Q (Sök)-knapp** sida 21, 32
 Aktivera Quick-BrowZer-läget.*3
- 11 ZAP-knapp** sida 33
 Aktivera ZAPPIN™-läget.
- 12 Sensor för fjärrkontrollen**

- 13** **RESET-knapp** (placerad bakom frontpanelen) sida 12
- 14** **MODE-knapp** sida 14, 20, 22, 34, 35, 49
Tryck för att välja radioband (FM/MW/LW) eller för att välja en extra enhet som är ansluten till AUX-ingången (framsidan) eller till AUX IN-kontakten (baksidan) eller för att välja spelläge för iPod.
Tryck och håll för att aktivera eller inaktivera passagerarstyrning.
- 15** **AF (Alternativa frekvenser)/TA (Trafikmeddelanden)/PTY (Programtyp)-knapp** sida 23
Tryck för att ställa in AF och TA i RDS.
Tryck och håll för att välja PTY i RDS.

16 **Sifferknappar**

Skiva/USB:

- ①: ◀ **REP** sida 15, 16, 30, 34, 35
②: **SHUF** ▶ sida 15, 16, 30, 34, 35
③ *2/④: **ALBM** -/+ ▼/ ▲ sida 15, 16, 18, 24, 34
Tryck för att hoppa över ett album eller en mapp/flytta markören.
Tryck och håll för att kontinuerligt hoppa över album eller mappar.
- ⑥: ▶|| (spela/paus) sida 15, 16, 17, 18, 24

Radio:

Tryck för att spela sparade stationer.
Tryck och håll för att spara stationer.

- 17** **DSPL (visning)/SCRL (rulla)-knapp** sida 22, 26, 34, 35, 48
Tryck för att ändra visningsalternativ.
Tryck och håll för att rulla det visade alternativet.

18 **AUX-ingång** sida 48

För att ansluta en bärbar ljudenhet/videoenhet*4.

*1 *Funktionerna varierar beroende på skivan (sida 16, 18).*

*2 *Knappen har en förhöjning som kan kännas med fingret.*

*3 *När en CD/MP3/WMA/AAC/JPEG/DivX/MPEG-4 spelas.*

*4 *Endast iPod med video.*

Obs!

För att undvika att skada skivan när man matar ut/ sätter i en skiva, se till att alla USB-enheter är bortkopplade.

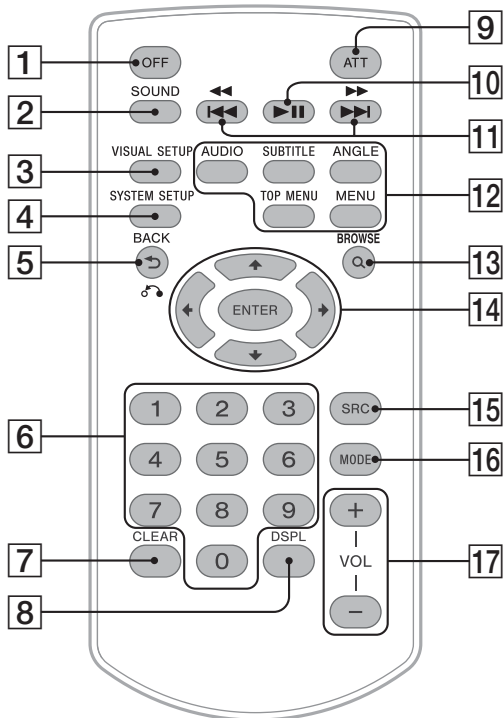

- Se de angivna sidorna för ytterligare information.
- Avlägsna skyddsfilmen före användning (sida 12).

- 1 OFF-knapp** sida 15, 17, 19, 21
Tryck för att stänga av eller stoppa källan.
Tryck och håll för att stänga av helt.
- 2 SOUND-knapp** sida 36, 37
För att öppna ljudmenyn.
- 3 VISUAL SETUP-knapp** sida 24, 25, 27, 28, 29, 30, 31, 32, 37, 40
För att aktivera uppspelningsläget eller menyn för visuell inställning.
- 4 SYSTEM SETUP-knapp** sida 22, 28, 38, 39, 44, 48, 49
För att öppna systeminställningsmenyn.

- 5 ↶ (BAKÅT)/↷ -knapp** sida 24, 25, 30, 32, 36, 38, 40

För att återgå till föregående visning/gå till en högre nivå/stänga systeminställningsmenyn eller ljudmenyn/återgå till menyn på en VCD*1.

- 6 Sifferknappar** sida 15, 16, 22, 24, 25, 30, 31, 32

Skiva/USB:

För att lokalisera en titel, ett kapitel eller ett spår.

Radio:

Tryck för att spela sparade stationer.
Tryck och håll för att spara stationer.

- 7 CLEAR-knapp** sida 30, 32

För att ta bort ett inmatat nummer.

- 8 DSPL (Display)-knapp** sida 22, 26, 34, 35, 48

För att ändra visningsalternativ.

- 9 ATT (Attenuate)-knapp**
För att dämpa ljudet (tryck igen för att avbryta).

- 10 ►II (spela/paus)-knapp** sida 15, 16, 17, 18, 24

- 11 ◀◀◀/▶▶▶-knappar** sida 14, 16, 18, 24

Skiva*2/USB:

Tryck för att gå förbi ett kapitel/spår/scen/fil.
Tryck och håll kort för att spola bakåt/snabbspola framåt på en skiva.
Tryck och håll kort för att spola bakåt/snabbspola spår framåt.

Radio:

Tryck för att automatiskt ställa in stationer.
Tryck och håll för att manuellt hitta en station.

- 12 Inställningsknappar för DVD-uppspelning**

AUDIO: sida 16, 27

För att växla språk för ljudet eller ljudformat.

(För VCD/CD/MP3/WMA/AAC/MPEG-4, för att växla ljudkanal.)

SUBTITLE: sida 16

För att växla språk för textremsan.

ANGLE: sida 16

För att ändra visningsvinkeln.

TOP MENU: sida 16

För att visa huvudmenyn på en DVD.

MENU: sida 16

Ta fram menyn på en skiva.

- 13 Q (BROWSE)-knapp** sida 21, 32
Aktivera Quick-BrowZer-läget.*3

- 14 ◀/↑/↓/▶ (markör)/ENTER-knappar**
För att flytta markören och bekräfta en inställning.

- 15 SRC (Source)-knapp** sida 14, 19, 20, 22, 49
För att starta enheten eller ändra källa (Radio/Skiva/USB/AUX).

- 16 MODE-knapp** sida 14, 20, 22, 34, 35, 49
Tryck för att välja radioband (FM/MW/LW) eller för att välja en extra enhet som är ansluten till AUX-ingången (framsidan) eller till AUX IN-kontakten (baksidan) eller för att välja spelläge för iPod.
Tryck och håll för att aktivera eller inaktivera passagerarstyrning.

- 17 VOL (volume) +/- knappar** sida 20

*1 Vid uppspelning med PBC-funktion.

*2 Funktionerna varierar beroende på skivan (sida 16, 18).

*3 När en CD/MP3/WMA/AAC/JPEG/DivX/MPEG-4 spelas.

Obs!

Om enheten stängs av och visningen försvinner, kan den inte styras med fjärrkontrollen om inte enheten först startas genom att man trycker på **SOURCE/OFF** på huvudenheten eller sätter i en skiva.

Komma igång

Återställa enheten

Innan man använder enheten första gången, när man har bytt bilbatteri och när man kopplat om anslutningarna, måste man återställa enheten.

Ta loss frontpanelen (sida 13) och tryck på RESET-knappen (sida 9) med ett spetsigt föremål, till exempel en kulspetspenna.

Obs!

Genom att trycka på RESET-knappen raderas klockans inställning och viss lagrad information.

Utföra startinställningen

SOURCE/OFF

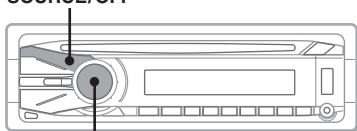

Kontrollratt

Efter återställning visas skärmen för första högtalarinställningen.

INIT SETUP

Vara noga med att ställa in dem rätt enligt proceduren nedan för att utnyttja enhetens olika ljudfunktioner.

För att hoppa över startinställningen, trycker du på **(SOURCE/OFF)** eller sätter i en skiva.

1 Tryck på kontrollratten i visningen för startinställningen.

SET SUB OUT

2 Vrid kontrollratten för att ställa in ljudutmatningen och tryck därefter på den.

Om en subwoofer är ansluten väljer du "SUB OUT".

Om en effektförstärkare är ansluten väljer du "REAR OUT".

Om varken en subwoofer eller effektförstärkare är ansluten kan du antingen välja "SUB OUT" eller "REAR OUT".

POS FRONT L

3 Vrid kontrollratten för att välja avlyssningsplats och tryck därefter på den.

Välj "Front L" om din avlyssningsplats är framme till vänster eller "Front R" om den är framme till höger.

Klockan visas när inställningen är klar.

Obs!

Medan du utför startinställningen kan du inte gå tillbaka till föregående visning genom att trycka på **(↶)**. Om du vill starta om startinställningen återställer du enheten genom att trycka på RESET-knappen.

Med fjärrkontrollen

Tryck på **(↑/↓)** istället för att vrida kontrollratten, tryck på **(ENTER)** istället för att trycka på kontrollratten.

Förbereda fjärrkontrollen

Ta bort isoleringstejpen.



Tips!

Information om hur du byter batteri finns på sida 51.

Ta bort frontpanelen

Du kan ta loss enhetens frontpanel för att förhindra att enheten stjäls.

Varningssignal

Om du ställer tändningen på OFF utan att ta bort frontpanelen kommer varningssignalen att ljuda under några sekunder.

Larmet hörs endast om den inbyggda förstärkaren används.

1 Tryck och håll ned **SELECT/OFF**.

Enheten stängs av.

2 Tryck på och dra den emot dig.

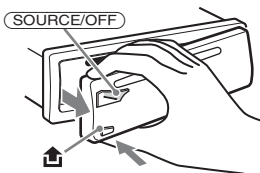

Obs!

- Tappa inte frontpanelen och använd inte för mycket tryck på panelen och dess teckenfönster.
- Utsätt inte panelen för höga temperaturer eller fukt. Lämna den inte i en bil som står i solen eller på instrumentbrädan/i bakrutan.
- Ta inte bort frontpanelen när du spelar upp från en USB-enhet, i så fall kan USB-data skadas.

Sätta fast frontpanelen

Sätt frontpanelens del **A** mot del **B** på enheten enligt bilden och tryck tills det säger klick.

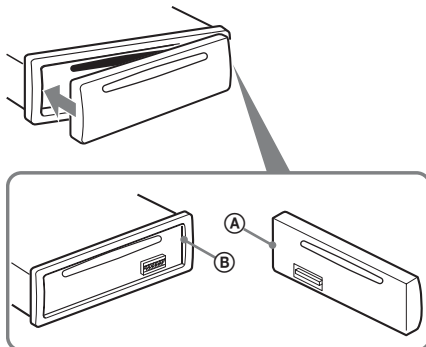

Obs!

Fäst ingenting på insidan av frontpanelen.

Lyssna på radion

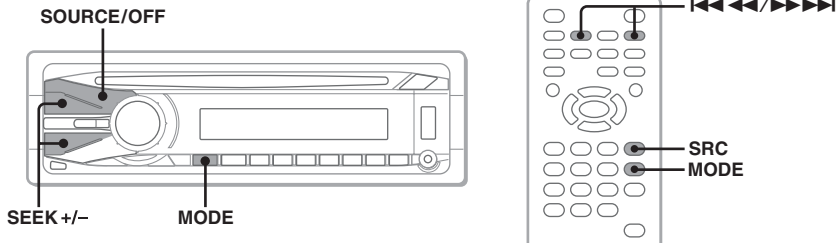

1 Tryck flera gånger på **(SOURCE/OFF)** tills "TUNER" visas.

2 Tryck flera gånger på **(MODE)** tills önskat radioband (FM1, FM2, FM3, MW eller LW) visas.

3 Ställa in.

Ställa in automatiskt

Tryck på **(SEEK) +/-**.

Sökningen avbryts när en radiostation tas emot. Upprepa detta tills den önskade stationen tas emot.

Ställa in manuellt

Tryck och håll **(SEEK) +/-** för att lokalisera ungefärlig frekvens och tryck därefter flera gånger på **(SEEK) +/-** för att finjustera till önskad frekvens.

Tips!

För detaljerad information om andra radiofunktionen, se "Avancerade funktioner — Radio" på sida 22.

Med fjärrkontrollen

Använd **(SRC)** istället för **(SOURCE/OFF)** och **◀◀◀/▶▶▶** istället för **(SEEK) +/-**.

Spela videoskivor

Vissa funktioner kan vara annorlunda eller begränsade beroende på skivan.
Se instruktionerna som följer med skivan.

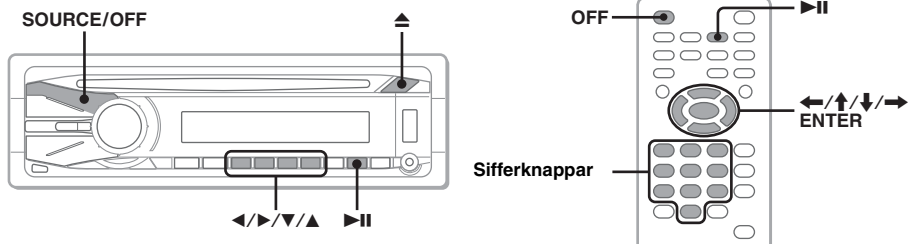

1 Slå på skärmen och välj den ingångskälla på skärmen som motsvarar den här enheten.

2 Sätt i en skiva (med etiketten vänd uppåt).

Uppspelningen startar automatiskt.

Om uppspelningen inte startar automatiskt trycker du på ►||.

3 Om DVD-menyn visas trycker du på ① (◀)/② (▶)/③ (▼)/④ (▲) för att flytta markören och därefter trycker du på ⑥ (►||) för att bekräfta.

Tryck på ◀/▶/▼/▲/sifferknapparna på fjärrkontrollen för att flytta markören och tryck därefter på (ENTER) för att bekräfta.

Så här stoppar du uppspelning

Tryck på (SOURCE/OFF) i en sekund.

Tryck på (OFF) på fjärrkontrollen.

Mata ut skivan

Tryck på ▲.

Obs!

Skivor i DTS-format stöds inte. Ljudet matas inte ut om DTS-format väljs.

Om DVD-menyn

En DVD-skiva är uppdelad i flera avsnitt som tillsammans utgör en film eller en musikdel. Dessa avsnitt kallas för "titlar". När du spelar upp en DVD-skiva som innehåller flera titlar kan du välja önskad titel med DVD-skivans huvudmeny. När du spelar upp en DVD-skiva där du kan välja olika alternativ, till exempel språk för undertext/ljud, väljer du dessa alternativ med DVD-menyn.

fortsätter på nästa sida →

Övriga uppspelningsfunktioner

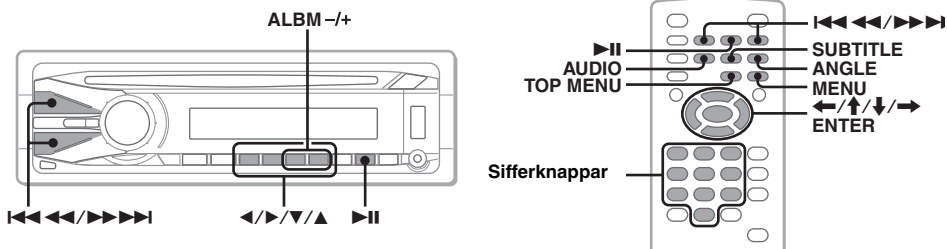

För att	Tryck på
pausa/återuppta uppspelning efter paus	▶▶
gå förbi ett kapitel/spår/scen/fil	◀◀◀◀/ ▶▶▶▶
spola bakåt/snabbspola framåt på en skiva	och håll ◀◀◀◀/▶▶▶▶ ett ögonblick, och därefter flera gånger för att växla hastigheten (× 2 → × 12 → × 120 → × 2...)
avbryta spolning bakåt/snabbspolning framåt	▶▶
visa DVD-menyn*1	Fjärrkontroll: (TOP MENU) eller (MENU)
välja alternativ i DVD-menyn*1	Huvudenhet: ① (◀)/② (▶)/③ (▼)/④ (▲) för att flytta markören och tryck därefter på ⑥ (▶▶) för att bekräfta Fjärrkontroll: ◀/↑/↓/→/sifferknapparna för att flytta markören och tryck därefter på (ENTER) för att bekräfta
ändra ljudspråk/format/kanal (sida 27)*1	Fjärrkontroll: (AUDIO) flera gånger tills önskat alternativ visas
stänga av/ändra undertextspråk*1	Fjärrkontroll: (SUBTITLE) flera gånger tills önskat alternativ visas*2
ändra visningsvinkeln *1	Fjärrkontroll: (ANGLE) flera gånger tills önskad vinkel visas
hoppa över ett album (mapp)*3	Huvudenhet: ③ (ALBUM -)/④ (ALBUM +)
hoppa över album (mappar) kontinuerligt*3	Huvudenhet: och håll ③ (ALBUM -)/④ (ALBUM +)

*1 Ej tillgänglig beroende på skivan.

*2 Om den fyrsiffriga inmatningsmarkören visas matar du in koden (sida 57) för önskat språk.

*3 När en DivX/MPEG-4-fil spelas.

Om uppspelning av DivX och MPEG-4

Om en skiva innehåller flera filtyper, kan endast den markerade filtypen (ljud/video/bild) spelas.

För att spela upp videofiler i DivX/MPEG-4-formatet på en sådan skiva trycker du på Q under uppspelning, väljer LIST UP VIDEO FILES och väljer önskad fil (sida 33).

Spela upp ljudskivor

Vissa funktioner kan vara annorlunda eller begränsade beroende på skivan.
Se instruktionerna som följer med skivan.

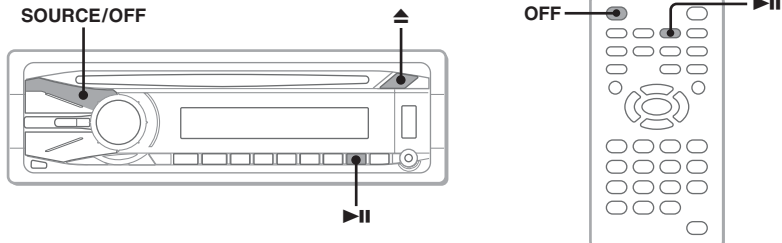

1 Sätt i en skiva (med etiketten vänd uppåt).

Uppspelningen startar automatiskt.

Om uppspelningen inte startar automatiskt trycker du på ▶||.

Så här stoppar du uppspelning

Tryck på (SOURCE/OFF) i en sekund.

Tryck på (OFF) på fjärrkontrollen.

Mata ut skivan

Tryck på ▲.

Obs!

Skivor i DTS-format stöds inte. Ljudet matas inte ut om DTS-format väljs.

fortsätter på nästa sida →

Övriga uppspelningsfunktioner

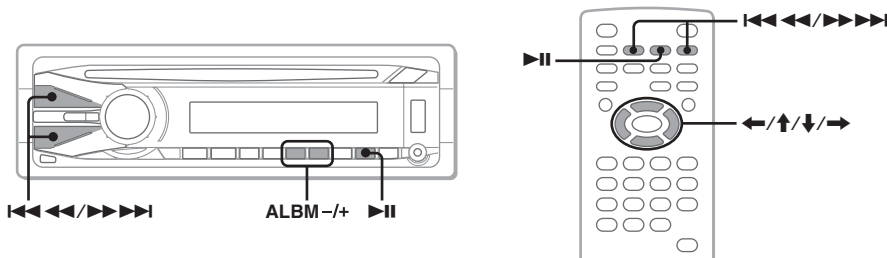

För att	Tryck på
pausa/återuppta uppspelning efter paus	▶
hoppa över ett spår	⏮ (←)/▶▶▶▶▶ (→)
spola bakåt/snabbspola framåt ett spår	och håll ⏮⏮⏮/▶▶▶▶▶
hoppa över ett album*	Huvudenhet: ③ (ALBM -)/④ (ALBM +) Fjärrkontroll: ↑/↓
hoppa över album kontinuerligt*	Huvudenhet: och håll ③ (ALBM -)/④ (ALBM +) Fjärrkontroll: och håll ↑/↓

* När en MP3/WMA/AAC-skiva spelas.

Spela upp från en USB-enhet

För information om kompatibiliteten för din USB-enhet besöker du Sonys webbplats.

Supportwebbplats

<http://support.sony-europe.com>

- USB-enheter som stöder MSC (Mass Storage Class) och MTP (Media Transfer Protocol) och som följer USB-standarden kan användas.
- Motsvarande codec är MP3 (.mp3), WMA (.wma), AAC (.m4a), JPEG (.jpg), DivX (.avi) och MPEG-4 (.mp4).
- Du rekommenderas att säkerhetskopiera data på en USB-enhet.

Obs!

- Anslut USB-enheten efter att du startat motorn.
- Beroende på USB-enheten kan fel eller skada uppstå om den ansluts innan motorn startats.
- Det kan ta tid innan en stor fil börjar spelas upp.

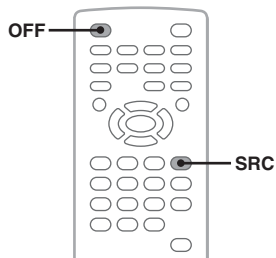
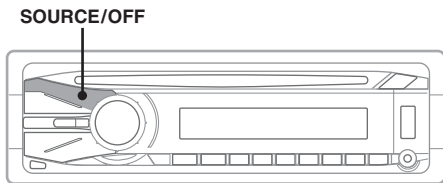
**1**

Anslut USB-enheten till USB-kontakten.

Uppspelningen startar automatiskt.
Om en USB-enhet redan är ansluten startar du
uppspelningen genom att flera gånger trycka på
(SOURCE/OFF) tills USB visas.

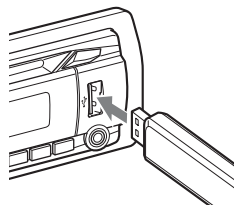

Med fjärrkontrollen

Använd **(SRC)** istället för **(SOURCE/OFF)**.

Så här stoppar du uppspelning

Tryck på **(SOURCE/OFF)** i en sekund.

Tryck på **(OFF)** på fjärrkontrollen.

Koppla bort USB-enheten

Stoppa uppspelning och koppla därefter bort enheten.

Koppla inte bort enheten medan uppspelning pågår eftersom data på USB-enheten kan skadas.

Om Quick-BrowZer-funktionen

Med Quick-BrowZer-funktionen kan du enkelt söka efter en fil på en USB-enhet som innehåller många album/spår. För mer information hänvisas till se "Lista spår/bilder/videofiler — Quick-BrowZer" på sida 32.

Om ZAPPIN-funktionen

Med ZAPPIN-funktionen kan du enkelt söka efter ett spår, till exempel i läget blandad uppspelning eller repetition av blandad uppspelning. För mer information hänvisas till se "Söka ett spår genom att lyssna på avsnitt av spåren — ZAPPIN™" på sida 33.

Obs!

- Använd inte USB-enheter som är så stora och tunga att dom kan falla ner på grund av vibration eller orsaka glappkontakt.
- Ta inte bort frontpanelen när du spelar upp från en USB-enhet, i så fall kan data skadas.
- Denna enhet kan inte identifiera USB-enheter via en USB-hubb.
- Om en USB-enhet innehåller flera filtyper, kan endast den valda filtypen (ljud/video/bild) spelas. För att spela videofiler i DivX/MPEG-4-format eller JPEG-bildfiler på en sådan enhet trycker du på **Q** under uppspelning, väljer den filtyp (video/bild) som ska visas och därefter önskad fil (sida 33).

Spela upp från en iPod

För information om kompatibiliteten för din iPod se "Om iPod" på sida 51 eller besök supportwebbplatsen.

Supportwebbplats

<http://support.sony-europe.com>

I den här handboken används "iPod" som en allmän hänvisning till iPod-funktioner på iPod och iPhone, och inte något annat anges i texten eller bilderna.

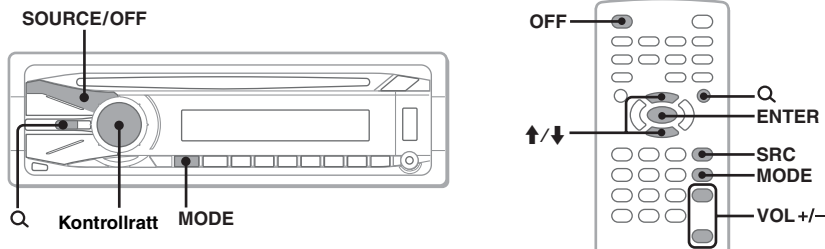

1 Sänk volymen genom att vrida på kontrollratten.

2 Anslut iPod till USB-kontakten.

Du rekommenderas att använda den extra USB-kabeln RC-200IPV.*1

Följande skärm visas på iPod-skärmen*2 och därefter startar uppspelningen från det senaste uppspelade spåret. Om en iPod redan är ansluten startar du uppspelningen genom att flera gånger trycka på **(SOURCE/OFF)** tills "USB" visas. ("IPD" visas när en iPod identifieras.)

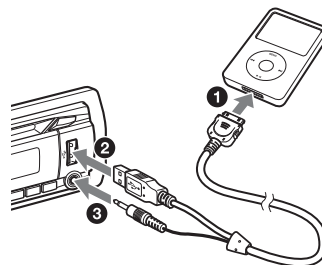

*1 För att spela upp en video på en iPod med video, krävs att du använder RC-200IPV.

*2 Visas eventuellt inte om en iPod touch eller iPhone ansluts eller om den iPod som senast spelades upp användes med passagerarstyrning.

3 Tryck flera gånger på **(MODE)** tills önskat spelläge visas.

Läget växlar enligt följande:

RÉSUMING*1 → ALBUM → TRACK → GENRE → PLAYLIST → ARTIST → PODCAST*2

*1 Visas endast när den iPod som spelas för tillfället ansluts.

*2 Visas eventuellt inte beroende på iPod-inställningen.

4 Justera volymen genom att vrida på kontrollratten.

Med fjärrkontrollen

Använd **(SRC)** istället för **(SOURCE/OFF)**, **(VOL)** +/- istället för kontrollratten.

Så här stoppar du uppspelning

Tryck på **(SOURCE/OFF)** i en sekund.

Tryck på **(OFF)** på fjärrkontrollen.

För att spela upp videon på iPod med video

- 1 Tryck på **Q** under uppspelning.
- 2 Vrid kontrollratten för att välja VIDEO och tryck därefter på den.
- 3 Vrid kontrollratten för att välja önskat spelläge och tryck därefter på den.
- 4 Vrid kontrollratten för att välja önskat spelläge och tryck därefter på den.

På fjärrkontrollen trycker du på **↑/↓** istället för att vrida kontrollratten och tryck på **(ENTER)** istället för att trycka på kontrollratten.

Koppla bort iPod

Stoppa uppspelning och koppla därefter bort enheten.

Koppla inte bort din iPod medan uppspelning pågår eftersom data på den kan skadas.

Om läget för att återuppta uppspelning

När iPod-enheten som spelas ansluts till dockningskontakten, ändras läget för denna enhet till läget för att återuppta uppspelning och uppspelningen startar i det läget som ställts in av iPod-enheten.

I läget för att återuppta uppspelning fungerar inte **(1)**_(REP) och **(2)** (SHUF).

Om Quick-BrowZer-funktionen

Med Quick-BrowZer-funktionen kan du enkelt söka efter ett spår på en iPod som innehåller många kategorier/spår. För mer information hänvisas till se "Lista spår/bilder/videofiler — Quick-BrowZer" på sida 32.

Om ZAPPIN-funktionen

Med ZAPPIN-funktionen kan du enkelt söka efter ett spår, till exempel i läget blandad uppspelning eller repetition av blandad uppspelning. För mer information hänvisas till se "Söka ett spår genom att lyssna på avsnitt av spåren — ZAPPIN™" på sida 33.

Viktigt gällande iPhone

När du ansluter en iPhone via USB, styrs telefonvolymen med iPhone. För att undvika plötsliga höga ljud efter ett samtal, ska du inte öka volymen på enheten under ett telefonsamtal.

Obs!

- En extraenhet som är ansluten till AUX-ingången (framsidan) kan inte väljas när en iPod är ansluten till USB-kontakten.
- Ta inte bort frontpanelen när du spelar upp från en iPod, i så fall kan data skadas.
- Denna enhet kan inte identifiera en iPod via en USB-hubb.

Tips

- När tändningsnyckeln ställs i ACC-läget med enheten påslagen, laddas iPod.
- Om en iPod kopplas bort under uppspelning, visas NO DEV i enhetens teckenfönster.

Lagra och ta emot stationer

Viktigt

För att ställa in stationer medan du kör bör du använda BTM-funktionen (Best Tuning Memory) för att undvika att trafikfarliga situationer uppstår.

Lagra automatiskt — BTM

- 1 Tryck flera gånger på **(SRC)** tills **TUNER** visas på huvudenheten. Tryck flera gånger på **(MODE)** för att byta band. Du kan välja mellan FM1, FM2, FM3, MW och LW.
- 2 Tryck på **(SYSTEM SETUP)**. Systeminställningen visas.
- 3 Tryck på **↑** eller **↓** för att välja BTM och därefter på **(ENTER)**. Enheten lagrar stationer i frekvensordning på sifferknapparna (**1** till **6**). En ljudsignal hörs när inställningen är lagrad.

Med huvudenheten

Tryck på **(SOURCE/OFF)** istället för **(SRC)**, tryck och håll kontrollratten istället för att trycka på **(SYSTEM SETUP)**, vrid kontrollratten istället för att trycka på **↑/↓**, tryck på kontrollratten istället för på **(ENTER)**.

Lagra manuellt

- 1 Medan du tar emot stationen som du vill lagra, tryck och håller du en sifferknapp (**1** till **6**) tills **MEM** visas på huvudenheten. Sifferknappens nummer visas på huvudenhetens teckenfönster.

Obs!

Om du försöker lagra en annan station på samma förinställda sifferknapp raderas den tidigare lagrade stationen.

Tips!

När en RDS-station lagras, lagras även AF/TA-inställningen (sida 23).

Ställa in lagrade stationer

- 1 Välj bandet och tryck därefter på en sifferknapp (**1** till **6**).

Översikt

FM-stationer som använder RDS (Radio Data System) sänder ohörbar digital information tillsammans med signaler för vanliga radioprogram.

Visningsalternativ

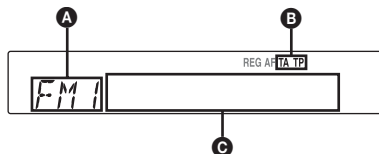

- A** Radioband, funktion
- B** TA/TP*1
- C** Frekvens*2 (namn på programtjänst, förinställt nummer, klocka, RDS-data)

*1 "TA" blinkar under trafikinformation. TP tänds när en sådan station tas emot.

*2 När enheten tar emot RDS-stationen, visas * till vänster om frekvensindikeringen.

För att ändra visningsalternativ **C** trycker du på **(DSPL)**.

RDS-tjänster

Enheten ger automatiskt RDS-tjänster enligt följande:

AF (Alternativa frekvenser)

Väljer och ställer på nytt in stationen med starkast signal i ett nätverk. Genom att använda denna funktion kan du lyssna kontinuerligt på samma program under en långkörning utan att behöva ändra stationsinställningar manuellt.

TA (Trafikmeddelande)/TP (Trafikprogram)

Tillhandahåller aktuell trafikinformation/program. Information/program som tas emot, avbryter den för tillfället valda källan.

PTY (Programtyper)

Visar den för tillfället mottagna programtypen. Söker även din valda programtyp.

CT (Tidsvisning)

Klockan ställs med CT-data från RDS-överföringen.

Obs!

- I vissa länder/områden är inte alla RDS-funktioner tillgängliga.
- RDS fungerar eventuellt inte ordentligt om signalstyrkan är svag eller om den inställda stationen inte sänder RDS-data.

Inställning AF och TA

AF/TA-inställningarna och växlingsordningen visas nedan.

AF-ON: Aktiverar AF och inaktiverar TA.

TA-ON: Aktiverar TA och inaktiverar AF.

AF, TA-ON: Aktiverar både AF och TA.

AF, TA-OFF: Inaktiverar både AF och TA.

- 1 Tryck flera gånger på (AF/TA) på huvudenheten tills önskad inställning visas.

Lagra RDS-stationer med AF- och TA-inställningen

Du kan förinställa RDS-stationer med AF/TA-inställningen. Om du använder BTM-funktionen, lagras endast RDS-stationer med samma AF/TA-inställning.

Om du förinställer manuellt, kan du förinställa både RDS och icke-RDS-stationer med AF/TA-inställningen för varje.

- 1 Ställ in AF/TA och lagra därefter stationen med BTM eller manuellt.

Mottagning av brådiskande trafikmeddelanden

Med AF eller TA i läget ON, avbryter nödmeddelanden automatiskt den för tillfället valda källan.

Tips!

Om du justerar volymen medan ett trafikmeddelande sänds, sparas den nivån i minnet för efterföljande trafikmeddelanden, oavsett vilken volym som annars används.

Fortsätta lyssna på ett regionalt program — REG

När AF-funktionen är aktiverad, begränsar enhetens fabriksinställning mottagningen till en speciell region, så att den inte växlas till en annan regional station med en starkare frekvens.

Om du lämnar mottagningsområdet för detta regionala program, ställer du in REG-OFF i systeminställningen under FM-mottagning (sida 46).

Obs!

Denna funktion fungerar inte i Storbritannien och några andra länder.

Funktion för lokal länkning (endast Storbritannien)

Denna funktion gör det möjligt att välja andra lokala stationer i området även om de inte finns lagrade på sifferknapparna.

1 Under FM-mottagning trycker du på en sifferknapp (1 till 6) som har en lokal station lagrad.

2 Tryck igen, inom 5 sekunder, på sifferknappen för den lokala stationen.
Upprepa detta tills den lokala stationen tas emot.

Välja PTY

- 1 Tryck och håll (AF/TA) (PTY) på huvudenheten under FM-mottagning.

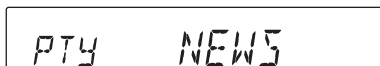

Namnet på den aktuella programtypen visas om stationen sänder PTY-data.

- 2 Vrid kontrollratten för att välja programtyp.

- 3 Tryck på kontrollratten.

Enhetsen börjar söka efter en station som sänder den valda programtypen.

Programtyper

NEWS (nyheter), **AFFAIRS** (aktuellt), **INFO** (information), **SPORT** (sport), **EDUCATE** (utbildning), **DRAMA** (teater), **CULTURE** (kultur), **SCIENCE** (vetenskap), **VARIED** (underhållning), **POP M** (popmusik), **ROCK M** (rockmusik), **EASY M** (lättlyssnat), **LIGHT M** (lätt klassiskt), **CLASSICS** (klassisk musik), **OTHER M** (övrig musik), **WEATHER** (väder), **FINANCE** (ekonomi), **CHILDREN** (för barn), **SOCIAL A** (sociala frågor), **RELIGION** (andliga frågor), **PHONE IN** (telefonväxteri), **TRAVEL** (resor & semester), **LEISURE** (fritid & hobby), **JAZZ** (jazzmusik), **COUNTRY** (countrymusik), **NATION M** (nationell musik), **OLDIES** (gamla godingar), **FOLK M** (folkmusik), **DOCUMENT** (dokumentärer)

Obs!

Den här funktionen kan inte användas i länder där PTY-data inte finns tillgängliga.

Inställning CT

- 1 Ställ in CT-ON i systeminställningarna (sida 45).

Obs!

- CT-funktionen kommer eventuellt inte att fungera även om du tar emot en RDS-station.
- Det kan finnas en tidsskillnad mellan tiden som ställs med CT-funktionen och den verkliga tiden.

Använda uppspelningsläge

DVD**VCD****JPEG****DivX****MPEG-4**

Du kan använda uppspelningsläge på denna enhet för att styra uppspelning eller att konfigurera uppspelningsinställningar.

För att visa menyn för uppspelningsläge, tryck på **(VISUAL SETUP)** under uppspelning. För att dölja, tryck på **(VISUAL SETUP)** en gång till.

Obs!

- Under uppspelning av ljudskivor är **(VISUAL SETUP)** inaktiv.
- Under JPEG-uppspelning är **(VISUAL SETUP)** endast aktiv när en bild visas helt.

Tips!

Om du trycker på **(VISUAL SETUP)** medan uppspelningen är stoppad, visas den visuella inställningsmenyn (på monitorn) där du kan konfigurera diverse inställningar, t ex visningsspråk, ljudinställning, etc. (sida 40).

Text när du spelar upp en DVD-skiva.

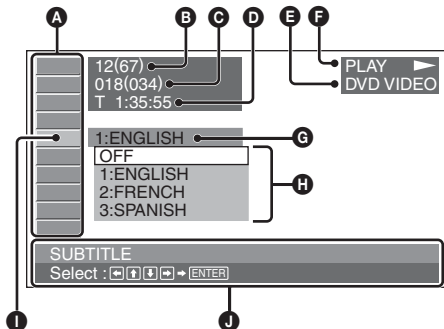

- A** Menyalternativ för uppspelningsläge
För mer information hänvisas till se "Lista över menyalternativ i uppspelningsläge" på sida 25.
- B** DVD: Titelnummer/Total
VCD: Spårnummer/Total*1
JPEG: Albumnummer/Total
DivX/MPEG-4: Album (mapp)-nummer/Total
- C** DVD: Kapitelnummer/Total
JPEG: Bildnummer/Total
DivX/MPEG-4: Filnummer/Total
- D** Förfluten uppspelningstid*2
- E** Format
- F** Uppspelningsstatus (UPPSPELNING ►, PAUS ■■, etc.)
- G** Aktuell inställning
- H** Alternativ
- I** Valt alternativ
- J** Valt alternativnamn och/eller meddelanden för användarhjälp

*1 När du spelar VCD-skivor med PBC-funktionen (sida 24), visas ingen indikering.

*2 Under JPEG-uppspelning, visas ingen indikering.

Lista över menyalternativ i uppspelningsläge

Tryck på **(◀/▶/⏪/⏩)**/sifferknappar för att välja ett alternativ, tryck därefter på **(ENTER)**. För att återgå till föregående visning, tryck på **(↶)**.

Se de angivna sidorna för ytterligare information.



TITLE, TRACK 32

Väljer en titel, scen eller spår som ska spelas.

DVD **VCD**

ALBUM 32

Välja ett album eller en mapp att visa.

JPEG **DivX** **MPEG-4**

CHAPTER 32

Välja ett kapitel att spela upp.

DVD

IMAGE 32

Välja en bild för visning.

JPEG

FILE 32

Välja en videofil för uppspelning.

DivX **MPEG-4**

TIME 32

Kontrollera förfluten uppspelningstid; mata in tidskoden.

DVD **VCD** **DivX** **MPEG-4**

AUDIO 16, 27

Ändra ljudspråk/format/kanal; kontrollera programformat.

DVD **VCD** **DivX** **MPEG-4**

SUBTITLE 16

Aktivera och inaktivera undertext/ändra undertextspråket.

DVD

ANGLE 16

Ändra vinkeln.

DVD *

CENTER ZOOM 28

Förstora en bild.

DVD **VCD** **DivX** **MPEG-4**

fortsätter på nästa sida →

REPEAT 31

Spela en titel/kapitel/spår/album/bild/videofil upprepade gånger.

DVD **VCD** **JPEG** **DivX** **MPEG-4**

SHUFFLE 31

Spela kapitel/spår/bilder/videofiler i slumpmässig ordning.

DVD * **VCD** **JPEG** **DivX** **MPEG-4**



PICTURE EQ 28

Justera bildkvaliteten.

DVD **VCD** **JPEG** **DivX** **MPEG-4**

* Förutom DVD-R/DVD-R DL/DVD-RW i VR-läge.

Tips!

När "SHUFFLE" eller "REPEAT" är aktiverad eller "ANGLE" är tillgänglig, tänds dess kryssruta i grönt (t ex,  → ). Du kan emellertid inte ändra vinkeln beroende på bildsekvensen, även om kryssrutan tänds i grönt.

Visa tid/textinformation för skivan

DVD **VCD** **JPEG** **DivX** **MPEG-4**

Kontrollera tidsinformationen

Uppspelningstid och i återstående tid för aktuell titel, kapitel, spår etc, kan kontrolleras under uppspelning av video/bild.

1 Under uppspelning trycker du på .

Den aktuella uppspelningsinformationen visas.

Tidsinformation



2 Tryck på upprepade gånger för att växla tidsinformationen.

Tidsinformationen varierar beroende på skivan/formatet enligt följande.

DVD-uppspelning

- T **:**:**
Förfluten uppspelningstid för den aktuella titeln
- T_**:**:**
Återstående tid för den aktuella titeln
- C **:**:**
Förfluten uppspelningstid för det aktuella kapitlet

- C_**:**:**
Återstående tid för det aktuella kapitlet

VCD-uppspelning

(Endast vid uppspelning av version 1.0/1.1, eller version 2.0 utan PBC-funktion.)

- T **:**:**
Förfluten uppspelningstid för det aktuella spåret
- T_**:**:**
Återstående tid för det aktuella spåret
- D **:**:**
Förfluten uppspelningstid för den aktuella skivan
- D_**:**:**
Den aktuella skivans återstående speltid

JPEG-uppspelning

- Albumnummer/total
- Bildnummer/total

DivX/MPEG-4-uppspelning

- Album (mapp)-nummer/Total
- Filnummer/total
- T **:**:**
Förfluten uppspelningstid för den aktuella filen

Kontrollera tidsinformationen

Textinformation (albumnamn, bildnamn, etc.) för JPEG/DivX/MPEG-4-filer kan kontrolleras.

Album/bild/mapp/filnummer

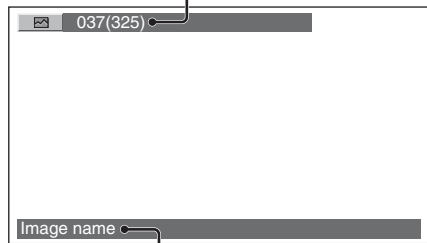

Textinformation*

* "NO TEXT" visas om det inte finns någon textinformation.

Textinformationen varierar beroende på formatet enligt följande.

JPEG-uppspelning

- Albumnamn (när albumnummer visas)
- Bildnamn (när bildnummer visas)

DivX/MPEG-4-uppspelning

- Album (mapp)-namn (när album (mapp)-nummer visas)
- Filnamn (när filnummer visas)

Konfigurera ljudinställningar

Obs!

Skivor i DTS-format stöds inte. Ljudet matas inte ut om DTS-format väljs.

Ändra ljudspråk/

format **DVD** **DivX**

För en DVD-skiva kan ljudspråket ändras om skivan har spelats in med flerspråkiga spår. För DVD/DivX, kan du ändra ljudformat när du spelar en skiva inspeland i flera ljudformat (t ex, Dolby Digital).

1 Under uppspelning trycker du på **(AUDIO)** upprepade gånger tills önskat ljudspråk/format visas.

Ljudspråk/format*

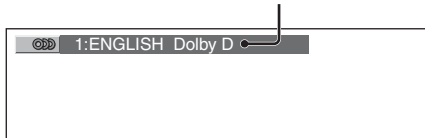

* När du spelar DivX, ljudformat/kanal (t ex, "MP3") visas.

Ljudspråket växlar mellan tillgängliga språk. Om den fyrsiffriga inmatningsmarkören visas matar du in koden (sida 57) för önskat språk. Om samma språk visas två eller fler gånger har skivan spelats in med flera ljudformat.

Ändra ljud kanal

VCD **CD**
MP3 **WMA** **AAC** **MPEG-4**

När du spelar VCD/CD/MP3/WMA/AAC/MPEG-4, kan du välja höger eller vänster kanalljud för att lyssna genom både höger och vänster högtalare.

Alternativen indikeras nedan.

STEREO (ST): Standard stereoljud (standard)

1/L (L): Ljud för vänster kanal (mono)

2/R (R): Ljud för höger kanal (mono)

1 Under uppspelning trycker du på **(AUDIO)** upprepade gånger tills önskad ljudkanal visas.

T ex när du spelar en MP3-skiva

Ljudkanal



Obs!

Du kanske inte kan ändra ljudinställningarna beroende på skivan.

Tips!

Du kan även ändra inställningar för videoskivor genom att välja "AUDIO" i menyn för uppspelningsläge (sida 25).

Kontrollera programformat

DVD

Du kan kontrollera antalet kanaler och komponentpositionen på DVD VIDEO-skivan som spelas.

1 Under uppspelning, tryck på **(VISUAL SETUP)**.

Menyn för uppspelningsläge visas.

2 Tryck på **↑/↓** för att välja **(AUDIO)**.

Programformatet visas.

Aktuellt ljudformat*

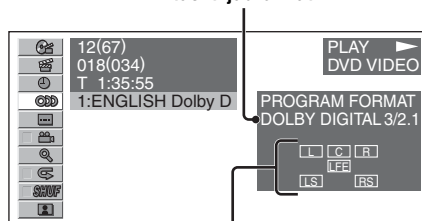

Aktuellt programformat

* "PCM," "DOLBY DIGITAL," etc., visas beroende på skivan.

Bokstäverna i programformatvisningen representerar följande ljudkomponenter och deras position.

L: Fram (vänster)

R: Fram (höger)

C: Mitt

LS: Bak (vänster)

RS: Bak (höger)

S: Bak (mono): Den bakre komponenten av den Dolby Surround-processade signalen och Dolby Digital-signalen

LFE: "Low Frequency Effect"-signal

fortsätter på nästa sida → 27

Formatnamn och kanalnummer för programmet visas en följande.

Exempel: Dolby Digital 5.1 ch

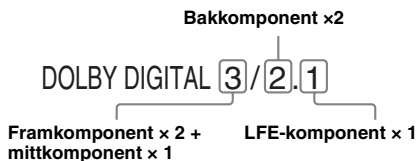

För att dölja menyn för uppspelningsläge, tryck på **(VISUAL SETUP)**.

Justera nivån för ljud ut — DVD-nivå **DVD**

Du kan justera ljudutgångsnivån för en DVD-skiva inspelad i Dolby Digital format, för att minska volymnivåskillnaderna mellan skivan och källan.

- 1 Under uppspelning, tryck på **(SYSTEM SETUP)**.**
Systemets inställningsmeny visas på huvudenheten.
- 2 Tryck på **↑/↓** för att välja "DVD-LEVEL" och tryck därefter på **(ENTER)**.**
- 3 Tryck på **↓** för att ställa in på "ADJUST-ON" och tryck därefter på **(ENTER)**.**
- 4 Tryck på **↑/↓** för att välja "DOLBY-ADJ" och tryck därefter på **(ENTER)**.**
- 5 Tryck på **↑/↓** för att justera utgångsnivån.**
Utgångsnivån är justerbar i enstaka steg, mellan -10 och +10.



- 6 Tryck på **(ENTER)**.**
Inställningen är klar.

För att dölja visningen av systeminställning, tryck på **(SYSTEM SETUP)**.

Med huvudenheten

Tryck och håll kontrollratten istället för att trycka på **(SYSTEM SETUP)**, vrid kontrollratten istället för att trycka på **↑/↓**, tryck på kontrollratten istället för på **(ENTER)**.

Förstora bilder

DVD VCD DivX MPEG-4

28 Du kan förstora bilder.

- 1 Under uppspelning, tryck på **(VISUAL SETUP)**.**
Menyn för uppspelningsläge visas.
- 2 Tryck på **↑/↓** för att välja **(CENTER ZOOM)**, och tryck därefter på **(ENTER)**.**
Det aktuella alternativet visas.

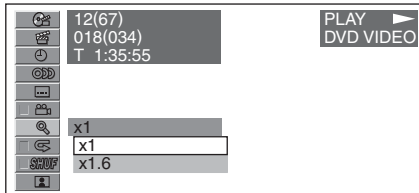

- 3 Tryck på **↑/↓** för att välja önskat alternativ (**x1**, **x1.6***), tryck därefter på **(ENTER)**.**
** Bilden kan bli kornig.*
Bilden är förstörd.

För att dölja menyn för uppspelningsläge, tryck på **(VISUAL SETUP)**.

För att rulla bilden, tryck på **←/↑/↓/→**.

För att återställa den ursprungliga skalan, välj "x1" i steg 3.

Obs!

- Beroende på skivan, kan du kanske inte ändra förstoringen.
- När du återstartar uppspelningen, återgår bilden till sin ursprungliga skala.
- Om du återgår till skivans meny/huvudmeny, avbryts förstoringen.

Justera bildkvaliteten — Picture EQ

DVD VCD JPEG DivX MPEG-4

Du kan välja en bildkvalitet som är lämplig för visning inuti bilen.

- 1 Under uppspelning, tryck på **(VISUAL SETUP)**.**
Menyn för uppspelningsläge visas.
- 2 Tryck på **↑/↓** för att välja **(PICTURE EQ)** och tryck därefter på **(ENTER)**.**
Det aktuella alternativet visas.

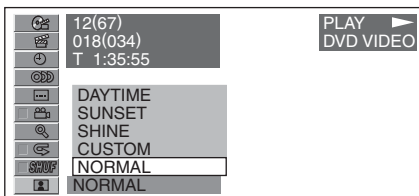

3 Tryck på \uparrow/\downarrow för att välja önskat alternativ, och tryck därefter på $(ENTER)$.

Alternativen varierar beroende på inställningen i den visuella inställningen (sida 42).

I den visuella inställningen, växlar inställningarna för "PICTURE EQ" i "DISPLAY SETUP" alternativen enligt följande.

AUTO: Växlar automatiskt alternativen för nattid/dagtid beroende på om ljuset är tänd eller släckt.

LIGHT ON: Visa alternativen för användning nattetid.

LIGHT OFF: Visa alternativen för användning dagtid.

Alternativen för varje inställning indikeras nedan.

För alla inställningar

NORMAL: Normal bildkvalitet.

CUSTOM: Användarjusteringsbara inställningar (sida 29).

Vid inställningen "LIGHT ON"/"AUTO" (med ljuset på)

NIGHT: Gör bildskärmen mindre ljusstark så att du inte distraheras när du kör bil på kvällen.

MIDNIGHT: Gör bildskärmen ännu mindre ljusstark än "NIGHT"-inställningen.

THEATER: Gör bildskärmen ljusare; lämplig när du vill utnyttja en ljusare skärm på natten.

Vid inställningen "LIGHT OFF"/"AUTO" (med ljuset av)

DAYTIME: Lämpligt på en ljus plats.

SUNSET: Lämpligt när det blir lite mörkt.

SHINE: Lämpligt på en mycket ljus plats (t ex när solljus reflekteras på skärmen).

Anpassa bildkvalitén

Med alternativet "CUSTOM" kan du göra egna inställningar för bildkvalitet genom att justera tonerna i bilden. Du kan lagra inställningar för båda "LIGHT ON" och "LIGHT OFF".

1 Under uppspelning, tryck på $(VISUAL SETUP)$.

Menyn för uppspelningsläge visas.

2 Tryck på \uparrow/\downarrow för att välja $(PICTURE EQ)$ och tryck därefter på $(ENTER)$.

Det aktuella alternativet visas.

3 Tryck på \uparrow eller \downarrow för att välja **CUSTOM** och därefter på $(ENTER)$.

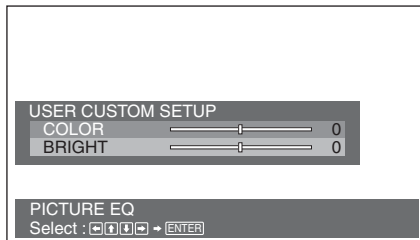

4 Tryck flera gånger på \uparrow/\downarrow för att välja bildtonen och tryck därefter på \leftarrow/\rightarrow för att justera nivån.

5 Tryck på $(ENTER)$.

För att dölja menyn för uppspelningsläge, tryck på $(VISUAL SETUP)$.

Locking discs — Barnlås

DVD *

* Förutom DVD-R/DVD-R DL/DVD-RW i VR-läge.

Du kan låsa en skiva eller ställa in uppspelningsbegränsningar enligt en förbestämd nivå som t ex åldern på den som tittar. Bildsekvenser med uppspelningsbegränsningar blockeras eller ersätts med annorlunda bildsekvenser när en DVD-skiva som är kompatibel med funktionen Parental Control spelas.

Aktivera barnlås

1 Tryck på $(VISUAL SETUP)$ medan enheten är avstängd.

Den visuella inställningsmenyn visas.

2 Tryck på \uparrow/\downarrow för att välja $(CUSTOM SETUP)$, och tryck därefter på $(ENTER)$.

Alternativen för anpassad inställning visas.

3 Tryck på \uparrow/\downarrow för att välja "PARENTAL CONTROL" tryck därefter på $(ENTER)$.

Alternativet visas.

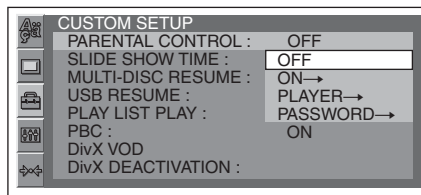

fortsätter på nästa sida →

- 4 Tryck på **↑/↓** för att välja "ON →" och tryck därefter på **(ENTER)**.
Funktionen för lösenordsinställning visas.



- 5 Tryck på sifferknapparna för att ange ditt lösenord, tryck därefter på **(ENTER)**.
En bekräftelse visas.
- 6 För att bekräfta, trycker du på sifferknapparna för att mata in ditt lösenord på nytt, tryck därefter på **(ENTER)**.
Inställningen är klar.

För att radera ett inmatat nummer, tryck på **(CLEAR)**.
För att återgå till föregående visning, tryck på **↶**.
För att dölja menyn för visuell inställning, tryck på **(VISUAL SETUP)**.

Inaktivera barnlås

Välj "OFF" i steg 4 ovan, och mata därefter in ditt lösenord.

Om funktionen för barnlås inaktiverats, visas "Parental control canceled".

Ändra lösenordet

Välj "PASSWORD →" i steg 4 ovan, mata in ditt aktuella lösenord, mata in i det nya lösenord och mata därefter in ditt nya lösenord igen.

Ändra område och dess nivå för filmklassificering

Begränsningsnivåer kan ställas in beroende på området och dess filmklassificeringar.

- 1 Tryck på **(VISUAL SETUP)** medan enheten är avstängd.
Den visuella inställningsmenyn visas.
- 2 Tryck på **↑/↓** för att välja **(CUSTOM SETUP)**, och tryck därefter på **(ENTER)**.
Alternativen för anpassad inställning visas.
- 3 Tryck på **↑/↓** för att välja "PARENTAL CONTROL" tryck därefter på **(ENTER)**.
Alternativet visas.
- 4 Tryck på **↑/↓** för att välja "PLAYER →" och tryck därefter på **(ENTER)**.
När barnlåset redan är aktiverat visas skärmbilden för att ange lösenord. För att ändra inställningen, ange lösenordet och tryck därefter på **(ENTER)**.

- 5 Tryck på **↑** eller **↓** för att välja "STANDARD" och därefter på **(ENTER)**.
Alternativet visas.

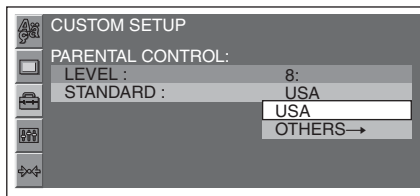

- 6 Tryck på **↑/↓** för att välja önskat område för att tillämpa dess filmklassificeringar, och tryck därefter på **(ENTER)**.
Området väljs.
När du väljer "OTHERS →", ange områdeskodsinställningarna från "Lista över regionskoder" på sidan 57, med hjälp av sifferknappar.
- 7 Tryck på **↑** eller **↓** för att välja "LEVEL" och därefter på **(ENTER)**.
Alternativet visas.

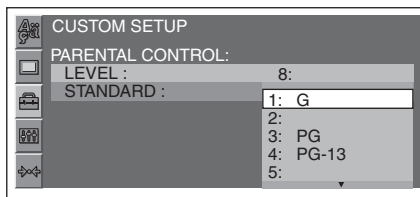

Ju lägre siffran är desto striktare är begränsningsnivån.

- 8 Tryck på **↑/↓** för att välja önskad klassificering, och tryck därefter på **(ENTER)**.
Inställningen är klar.

För att återgå till föregående visning, tryck på **↶**.
För att dölja menyn för visuell inställning, tryck på **(VISUAL SETUP)**.

Upprepad och blandad uppspelning



- 1 Under uppspelning, tryck på **(1)** (REP) eller **(2)** (SHUF) på huvudenheten upprepade gånger tills önskat alternativ visas.

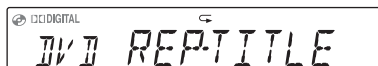

Upprepad eller blandad uppspelning startar.

Repeteringsalternativ och växlingsordning för varje skiva/format indikeras nedan.

Skiva/format	Alternativ
DVD	OFF TITLE: Repeterar den aktuella titeln. CHAPTER: Repeterar aktuellt kapitel.
VCD *1 C D	OFF TRACK: Repeterar aktuellt spår.
MP3 WMA AAC	OFF TRACK: Repeterar aktuellt spår. ALBUM: Repeterar aktuellt albumet.
JPEG	OFF IMAGE: Repeterar den aktuella bilden. ALBUM: Repeterar aktuellt albumet.
DivX MPEG-4	OFF FILE: Repeterar den aktuella videofilen. ALBUM: Repeterar det aktuella albumet (mapp).

Blandningsalternativ och växlingsordning för varje skiva/format indikeras nedan.

Skiva/format	Alternativ
DVD *2	OFF TITLE: Spelar kapitel i den aktuella titeln i slumpvis ordning.
VCD *1 C D	OFF DISC: Spelar spåren på aktuell skiva i slumpvis ordning.
MP3 WMA AAC JPEG DivX MPEG-4	OFF ALBUM: Spelar spår/bilder/ videofiler i det aktuella albumet (mappen) i slumpmässig ordning.

*1 Endast tillgängligt vid uppspelning av version 1.0/1.1. VCD eller version 2.0 VCD utan PBC-funktion.

*2 Förutom DVD-R/DVD-R DL/DVD-RW i VR-läge.

För att återgå till normal uppspelning, välj "OFF."

Obs!

- Om du återgår till skivans meny/huvudmeny, avbryts repeterad/blandad uppspelning.
- Repeterad/blandad uppspelning kan inte ställas in i skivans meny/huvudmenyn.

Inställningar från menyn för uppspelningsläge

DVD **VCD** **JPEG** **DivX** **MPEG-4**

1 Under uppspelning, tryck på **(VISUAL SETUP)**.

Menyn för uppspelningsläge visas.

2 Tryck på **↑/↓** för att välja **OFF** eller **SHUF**, och tryck därefter på **(ENTER)**.

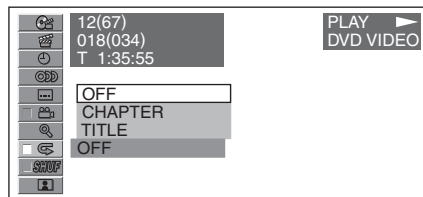

3 Tryck på **↑/↓** för att välja önskat alternativ, och tryck därefter på **(ENTER)**.

Upprepad eller blandad uppspelning startar.

Tryck på **(VISUAL SETUP)** för att dölja menyn för uppspelningsläge.

Uppspelning med direktsökning

DVD **VCD** **C D** **MP3** **WMA**
AAC **JPEG** **DivX** **MPEG-4**

Du kan direkt lokalisera en önskad punkt genom att specificera titelnumret, kapitelnumret, etc.

1 Under uppspelning, tryck på sifferknapparna för att ange ett alternativ (spår, titel, etc.) nummer, tryck därefter på **(ENTER)**.

Uppspelningen startar från början av den valda punkten.

fortsätter på nästa sida →

Inställningar från menyn för uppspelningsläge

DVD









VCD

JPEG

DivX

MPEG-4

Sökalternativ varierar beroende på skivan/formatet enligt följande.

Skiva/Format	Alternativ
DVD	 TITLE Uppspelningen startar från en vald titel.  CHAPTER Startar uppspelningen från ett valt kapitel.  TIME Startar uppspelningen från punkten som fastställts av den inmatade tidskoden.
VCD *	 TRACK Startar uppspelning från ett valt spår.
JPEG	 ALBUM Startar uppspelning från ett valt album.  IMAGE Uppspelningen startar från en vald bild.
DivX MPEG-4	 ALBUM Startar uppspelning från ett valt album (mapp).  FILE Startar uppspelning från en vald fil.

* Endast tillgängligt vid uppspelning av en VCD utan PBC-funktion.

1 Under uppspelning, tryck på **(VISUAL SETUP)**.

Menyn för uppspelningsläge visas.

2 Tryck på **↑/↓** för att välja önskat alternativ, och tryck därefter på **(ENTER)**.

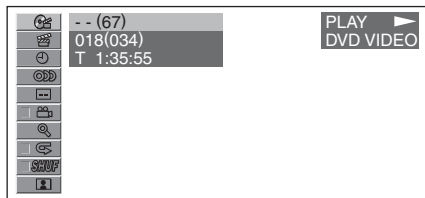

3 Tryck på sifferknapparna för att skriva in ett alternativnummer eller tidskod.

För att exempelvis lokalisera 2 timmar, 10 minuter och 20 sekunder, skriver du in "21020".

För att rensa nummer som redan har matats in, tryck på **(CLEAR)**.

4 Tryck på **(ENTER)**.

Uppspelningen startas från den valda punkten.

Tryck på **(VISUAL SETUP)** för att dölja menyn för uppspelningsläge.

Lista spår/bilder/videofiler — Quick-BrowZer

Välja ett spår/bild/videofil

C D

MP3

WMA

AAC

JPEG

DivX

MPEG-4

Du kan visa en lista med album/mappar/spår/bilder/videofiler på bildskärmen och välja en som du vill spela. Denna funktion är praktisk speciellt för skivor i MP3/WMA/AAC/JPEG/DivX/MPEG-4-format eller USB-enheter som innehåller många album/spår etc.

1 Under uppspelning trycker du på **Q**.

Listan över kategorier eller filer i den för tillfället spelade enheten visas.

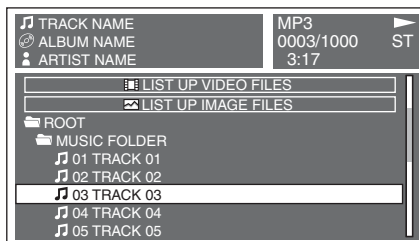

För att återgå/fortsätta till föregående/nästa sida, tryck på **←/→**.

För att gå upp till nästa nivå, tryck på **↶**.

2 Tryck på **↑/↓** för att välja önskat alternativ, och tryck därefter på **(ENTER)**.

Uppspelningen startar.

Med huvudenheten

Vrid kontrollratten istället för att trycka på **↑/↓**, tryck på **(SEEK)** **+/+** istället för **←/→**, tryck på kontrollratten istället för **(ENTER)**.

Välja en filtyp

MP3

WMA

AAC

JPEG

DivX

MPEG-4

Om skivan innehåller flera filtyper, kan endast den markerade filtypen (Ljud/video/bild) spelas. Prioritetsordningen för uppspelningen av filer är ursprungligen inställd på ljud, video, och därefter bild (t ex, om skivan innehåller videofiler och bildfiler, spelas endast videofiler). Du kan välja filtypen att lista, och därefter välja den önskade filen att spela.

1 Under uppspelning trycker du på Q.

2 Tryck på ↑/↓ för att välja filtypen att lista, tryck därefter på (ENTER).

För att lista MP3-, WMA- och AAC-filer, välj "LIST UP AUDIO FILES."

För att lista DivX/MPEG-4-filer, välj "LIST UP VIDEO FILES."

För att lista JPEG-filer, välj "LIST UP IMAGE FILES."

3 Tryck på ↑/↓ för att välja önskad fil, och tryck därefter på (ENTER).

Uppspelningen av den valda filen startar.

Med huvudenheten

Vrid kontrollratten istället för att trycka på ↑/↓, tryck på kontrollratten istället för (ENTER).

Visa ljudskivinformation

CD

MP3

WMA

AAC

Under ljuduppspelning kan du kontrollera skivinformation eller visa omslagsbilder (Album Artwork Display)* för MP3/WMA/AAC-filen på bildskärmen.

* Den rekommenderade storleken är från 240 × 240 to 960 × 960 pixlar.

Text när du spelar en MP3-skiva

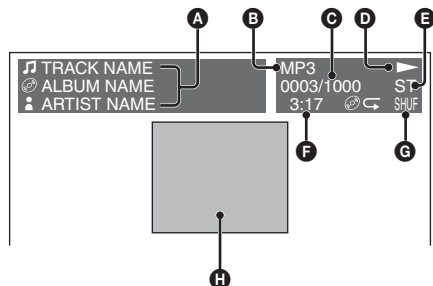

A Spårnummer eller spårnamn
Skivnamn/Albumnamn
Artistnamn

B Format

C Spårnummer/total

D Uppspelningsstatus (▶, ||, etc.)

E Aktuellt ljudkanal

När du spelar CD/MP3/WMA/AAC, kan ljudkanalen ändras. För mer information hänvisas till se "Ändra ljud kanal" på sida 27.

F Förfluten uppspelningstid

G Aktuellt uppspelningsläge

H Skivomslag/Bakgrund

Tips!

Du kan välja ett spår att spela upp med hjälp av listan (Quick-BrowZer) (sida 32).

Söka ett spår genom att lyssna på avsnitt av spåren — ZAPPIN™

CD

MP3

WMA

AAC

Genom att spela upp korta spåravsnitt från en CD-skiva eller USB-enhet i sekvens, kan du söka efter spår som du vill lyssna på. Denna funktion är praktisk, om man exempelvis söker efter ett spår i blandat läge eller repeterat blandat läge.

1 Tryck på (ZAP) på huvudenheten under uppspelning.

När "ZAPPIN" visas i teckenfönstret, uppspelningen startar från ett passage på nästa spår.

Passagen spelas under en inställd tid, och en tonsignal avges innan passagen startar.

Spår

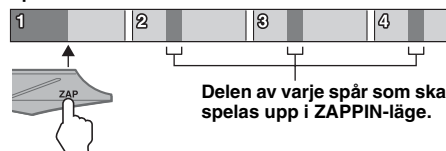

Delen av varje spår som ska spelas upp i ZAPPIN-läge.

2 Tryck på kontrollpanelen eller (ZAP) när ett spår som du vill lyssna på spelas upp.

Spåret som du väljer återgår till normalt uppspelningsläge från början. För att söka ett spår med hjälp av ZAPPIN-läge igen, upprepa steg 1 och 2.

Tips

- Du kan ändra uppspelningstiden (sida 46), men du kan inte välja spårpassagen att spela upp.
- Du kan inaktivera tonsignalen mellan spårpassagerna (sida 46).

Visa alternativ under uppspelning

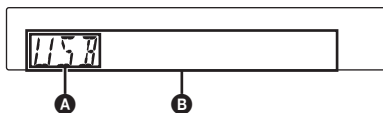

- A** Källa
- B** Spårnamn, Artistnamn, Albumnummer*, Albumnamn, Spårnummer/Förfluten uppspelningstid, Klocka

* Albumnummer visas endast när du byter album.

För att ändra visningsalternativ **B**, trycker du på **(DSPL)**.

För mer information om visningsmönster på bildskärmen, se "Visa ljudskivinformationen" på sida 33.

Obs!

- Visade alternativ varierar, beroende på USB-enheten, inspelat format och inställningar. För mer information, besök supportwebbplatsen.
- Maximala antalet visningsbara data är som följer.
 - mappar (album): 256
 - filer (spår): 2 000
- Lämna inte USB-enheter i en parkerad bil eftersom fel kan uppstå.
- Beroende på mängden inspelade data kan det ta tid för uppspelningen att börja.
- Vid uppspelning eller vid snabbspolning framåt/bakåt av en VBR (variable bit rate) MP3/WMA/AAC-fil kan det hända att förfluten speltid inte visas korrekt.
- Uppspelning av en fil som komprimerats med förlustfri komprimering stöds inte.

Upprepad och blandad spelning

1 Under uppspelning, tryck på **(1)** (REP) eller **(2)** (SHUF) på huvudenheten upprepade gånger tills önskat alternativ visas.

Välj	För att spela
REP-TRACK	spår flera gånger.
REP-ALBUM	ett album upprepade gånger.
SHUF-ALBUM	ett album i slumpvis ordning.
REP-DRIVE*	enheten upprepade gånger.

* När två eller flera enheter har skapats på USB-enheten.

För att återgå till normal uppspelning, välj REP-OFF eller SHUF-OFF.

Visa alternativ under uppspelning

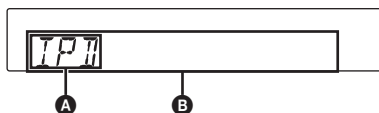

- A** Source (iPod)-indikering
- B** Spårnamn, Artistnamn, Albumnamn, Spårnummer/Förfluten uppspelningstid, Klocka

För att ändra visningsalternativ **B**, trycker du på **(DSPL)**.

Tips!

När album/podcast/genre/artist/spellista ändras, visas dess alternativnummer momentant.

Obs!

Visa bokstäver lagrade i iPod kanske inte visas korrekt.

Ställa in uppspelningsläge

1 Under uppspelning trycker du på **(MODE)** upprepade gånger tills önskat uppspelningsläge visas.

Läget växlar enligt följande:

För ljuduppspelning

ALBUM → TRACK → GENRE → PLAYLIST → ARTIST → PODCAST*

För videouppspelning

MOVIE → RENTAL → TV SHOW → MUSIC VIDEO → PLAYLIST → VIDEO PODCAST*

* Kanske inte visas på grund av iPod-inställningar.

Hoppa över album, podcaster, genrer, spellistor och artister

För att	Tryck på
Hoppa över	Huvudenhet: (3) (ALBM -)/ (4) (ALBM +)
Hoppa över kontinuerligt	Huvudenhet: och håll (3) (ALBM -)/ (4) (ALBM +)

Upprepad och blandad spelning

1 Under uppspelning, tryck på ① (REP) eller ② (SHUF) på huvudenheten upprepade gånger tills önskat alternativ visas.

För ljuduppspelning

Välj	För att spela
↶ TRACK	spår flera gånger.
↶ ALBUM	ett album upprepade gånger.
↶ PODCAST	podcast upprepade gånger.
↶ ARTIST	artist upprepade gånger.
↶ PLAYLIST	spellista upprepade gånger.
↶ GENRE	genre upprepade gånger.
SHUF ALBUM	ett album i slumpvis ordning.
SHUF PODCAST	podcast i slumpvis ordning.
SHUF ARTIST	artist i slumpmässig ordning.
SHUF PLAYLIST	spellista i slumpmässig ordning.
SHUF GENRE	genre i slumpvis ordning.
SHUF DEVICE	enhet i slumpmässig ordning.

För videouppspelning

Visade alternativ kanske inte stämmer med faktiskt användning.

Välj	För att spela
↶ TRACK	spår flera gånger.
↶ RENTAL	hyrfilmer upprepade gånger.
↶ TV SHOW	TV-program upprepade gånger.
↶ MUSIC-V	musikvideo upprepade gånger.
↶ PLAYLIST	spellista upprepade gånger.
↶ PODCAST	videopodcast upprepade gånger.

Efter 3 sekunder är inställningen klar.

För att återgå till normal uppspelning, välj "↶ OFF" eller "SHUF OFF".

Styra en iPod direkt — Passagerarstyrning

Du kan styra en iPod som är ansluten till dockningskontakten.

1 Under uppspelning, tryck och håll (MODE).

"MOD-IPOD" visas och du kan styra iPod direkt.

Ändra visningsalternativ

Tryck på (DSPL).

Visningsalternativen växlar enligt följande:

Spårnamn → Artistnamn → Albumnamn → MOD-IPOD → Klocka

Avsluta passagerarstyrning

Tryck och håll (MODE).

"MOD-AUDIO" visas och läget ändras till "RESUMING."

Obs!

- I passagerarstyrningsläget, visas inte video från iPod på bildskärmen.
- Volymen kan endast justeras med enheten.
- Inställningen för upprepning stängs av om passagerarstyrningsläget avbryts.

Justerar ljudegenskaper — SOUND

Du kan justera ljudegenskaperna enligt dina preferenser.

- 1 Under mottagning/uppspelning, tryck på **(SOUND)** upprepade gånger tills den önskade inställningen visas på huvudenheten.



- 2 Tryck på **↑/↓** för att justera nivån eller välj önskat alternativ.
- 3 Tryck på **↵**.
Inställningen är klar och teckenfönstret återgår till att visa normalt uppspelnings/mottagningsläge.

Med huvudenheten

Tryck på kontrollratten istället för på **(SOUND)**, vid kontrollratten istället för att trycka på **↑/↓**.

Inställningsalternativen i ljudmenyn indikeras nedan.

Följ sidhänvisningen för mer information.

BAL (Balance): Justerar ljudbalansen mellan vänster och höger högtalare.

FAD (Fader): Justerar den relativa nivån mellan främre och bakre högtalare.

SUB*1 (Subwoofer): Justerar subwoofervolymen.

EQ7: Väljer en equalizerkurva från 7 musiktyper:
"XPLOD", "VOCAL", "EDGE", "CRUISE",
"SPACE", "GRAVITY", "CUSTOM", "OFF."

CSO*2 (Center Speaker Organizer): Väljer läget för virtuell mitthögtalare: "OFF", "1", "2", "3" (sida 36).

POS (Position): Väljer lyssnarpositionen (sida 36).

POS SUB*3 (Subwooferposition): Väljer subwoofer-positionen från din lyssnarposition: "NEAR", "NORM", "FAR" (sida 37).

RBE (Rear Bass Enhancer): Använder bakre högtalare som subwoofer: "OFF", "1", "2", "3" (sida 36).

*1 Visas endast när "REAR/SUB" är inställt på "SUB OUT" (sida 45).

*2 Visas endast när en skiva/USB-enhet spelas.

*3 Visas endast när "REAR/SUB" är inställt på "SUB OUT" (sida 45) och "POS" är inställd på "FRONT L"/"FRONT R"/"FRONT"/"ALL" (sida 36).

Använda sofistikerade Ljutfunktioner

Skapa en virtuell mitthögtalare — CSO

För att till fullo njuta av surroundljud behövs fem högtalare (framhögtalare vänster och höger, bakhögtalare vänster och höger, mitthögtalare) och en subwoofer. CSO (Center Speaker Organizer) gör att du kan skapa en virtuell mitthögtalare även om den inte är ansluten.

För att ställa in CSO, medan en skiva/USB-enhet spelas, tryck på **(SOUND)** upprepade gånger tills "CSO" visas, och välj därefter önskat läge.

För mer information om detta förfarande, se "Justerar ljudegenskaper — SOUND" på sida 36.

Obs!

CSO är endast aktivt när "MULTI CH OUTPUT" är inställd på "MULTI" (sida 43), eftersom det bara är aktivt för uppspelning av flerkanalskällor.

Använda bakhögtalare som en subwoofer — RBE

RBE (Rear Bass Enhancer) förbättrar basljudet genom att tillämpa inställningen för lågpasfilter (sida 47) på bakhögtalarna. Med denna funktion kan bakhögtalarna fungera som en subwoofer även om en sådan inte är ansluten.

För att ställa in RBE, tryck på **(SOUND)** upprepade gånger tills "RBE" visas, och välj därefter önskat läge.

För mer information om detta förfarande, se "Justerar ljudegenskaper — SOUND" på sida 36.

Optimera ljud för lyssnarpositionen — Intelligent Time Alignment

Enheten kan ändra ljudets lokalisering genom att fördröja ljudet som avges från varje högtalare så att det passar din position, och ger en naturlig ljudbild med känslan av att befinna sig mitt i ljudfältet, oavsett var du sitter i bilen.

Inställningen kan konfigureras både från ljudmenyn (sida 36) och den visuella inställningsmenyn (sida 40).

Alternativen för "POS" (Ljudmeny) och "POSITION" (visuell inställningsmeny) visas nedan.

FRONT L (1): Vänster fram
FRONT R (2): Höger fram
FRONT (3): Mitt fram
ALL (4): I mitten av bilen
CUSTOM*: Exakt kalibrerad position

* För information hur du kalibrerar, se "Exakt kalibrera lyssnarpositionen — Intelligent Time Alignment Tune" på sida 38.

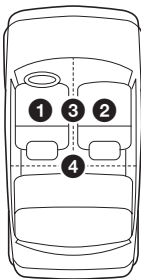

Med ljudmenyn

Tryck på **(SOUND)** upprepade gånger tills "POS" visas, och välj därefter lyssnarposition. För mer information om detta förfarande, se "Justerar ljudegenskaper — SOUND" på sida 36.

Med den visuella inställningsmenyn

- 1 Tryck på **(VISUAL SETUP)** medan enheten är avstängd.
Den visuella inställningsmenyn visas.
- 2 Tryck på **↑/↓** för att välja **(AUDIO SETUP)**, och tryck därefter på **(ENTER)**.
Alternativen för ljudinställning visas.
- 3 Tryck på **↑** eller **↓** för att välja "POSITION" och därefter på **(ENTER)**.
Alternativet visas.

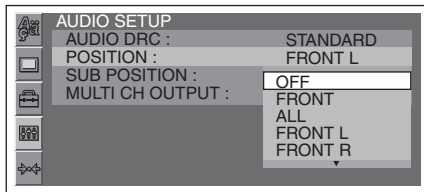

- 4 Tryck på **↑/↓** för att välja önskat alternativ, och tryck därefter på **(ENTER)**.
Inställningen är klar.

Tips!

Inställningen i ljudmenyn växlar automatiskt inställningen i den visuella inställningsmenyn, och vice versa.

Ställa in subwoofer-positionen

Du kan ställa in ungefärlig subwoofer-position från din lyssnarposition: "NEAR", "NORM"/"NORMAL" eller "FAR".

Inställningen är endast tillgänglig under följande omständigheter.

- Subwoofern är ansluten och "REAR/SUB" är inställd på "SUB OUT" (sida 45).
- Lyssnarpositionen är inställd på "FRONT L", "FRONT R", "FRONT" eller "ALL" (sida 36).

Inställningen kan konfigureras både från ljudmenyn (sida 36) och den visuella inställningsmenyn (sida 40).

Med ljudmenyn

Tryck på **(SOUND)** upprepade gånger tills "POS SUB" visas, och välj därefter subwooferposition. För mer information om detta förfarande, se "Justerar ljudegenskaper — SOUND" på sida 36.

Med den visuella inställningsmenyn

- 1 Tryck på **(VISUAL SETUP)** medan enheten är avstängd.
Den visuella inställningsmenyn visas.
- 2 Tryck på **↑/↓** för att välja **(AUDIO SETUP)**, och tryck därefter på **(ENTER)**.
Alternativen för ljudinställning visas.
- 3 Tryck på **↑** eller **↓** för att välja "SUB POSITION" och därefter på **(ENTER)**.
Alternativet visas.

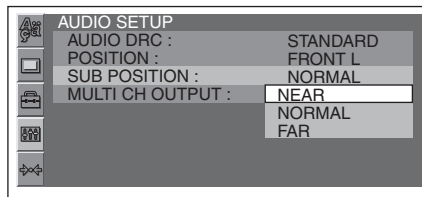

- 4 Tryck på **↑/↓** för att välja önskat alternativ, och tryck därefter på **(ENTER)**.
Inställningen är klar.

Tips!

Inställningen i ljudmenyn växlar automatiskt inställningen i den visuella inställningsmenyn, och vice versa.

Exakt kalibrera lyssnarpositionen — Intelligent Time Alignment Tune

Du kan exakt kalibrera avlyssningsplatsen från varje högtalare så att ljudet fördröjs och när lyssnaren mera korrekt.

Inställningen kan konfigureras både från systeminställningsmenyn (sida 44) och den visuella inställningsmenyn (sida 40).

Mät avståndet mellan avlyssningsplatsen och varje högtalare innan du startar.

Med systeminställningsmenyn

1 Under mottagning/uppspelning, tryck på (SYSTEM SETUP).

Systemets inställningsmeny visas på huvudenheten.

2 Tryck på ↑/↓ för att välja "SP SETUP" och tryck därefter på (ENTER).

3 Tryck på ↑/↓ för att välja "POS TUNE," och tryck därefter på (ENTER).

4 Tryck på ↑/↓ för att välja önskad högtalare, och tryck därefter på (ENTER).

Högtalaren växlar enligt följande:

FL (Fram vänster) → **FR** (Fram höger) → **SR** (Bak höger) → **SL** (Bak vänster) → **SUB*** (Subwoofer)

* Visas endast när "REAR/SUB" är inställt på "SUB OUT" (sida 45).

5 Ställ in avståndet mellan lyssnarpositionen och varje högtalare.

För att justera avståndet, tryck på ↑/↓.

Avståndet kan justeras i steg om 2 cm, mellan 0 and 400 cm.

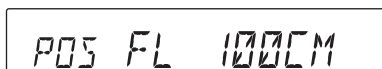

6 Tryck på (ENTER).

Inställningen är klar.

För att ta bort andra bilder, upprepa stegen 4 och 5.

För att dölja visningen av systeminställning, tryck på (SYSTEM SETUP).

Med huvudenheten

Tryck och håll kontrollratten istället för att trycka på (SYSTEM SETUP), vrid kontrollratten istället för att trycka på ↑/↓, tryck på kontrollratten istället för på (ENTER).

Med den visuella inställningsmenyn

1 Från den visuella inställningsmenyn, välj (AUDIO SETUP) →

"POSITION" → "CUSTOM" tryck

därefter på (ENTER).

För mer information om detta förfarande, se "Optimera ljud för lyssnarpositionen — Intelligent Time Alignment" på sida 36. Högtalarlistan visas.

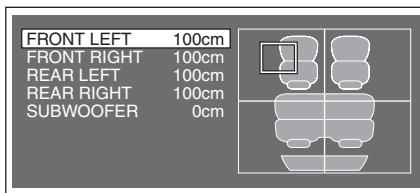

2 Ställ in avståndet mellan lyssnarpositionen och varje högtalare.

För att välja högtalaren, tryck på ↑/↓ och (ENTER).

För att justera avståndet, tryck på ↑/↓, och för att bekräfta, tryck på (ENTER).

Avståndet kan justeras i steg om 2 cm, mellan 0 and 400 cm.

För att återgå till föregående visning, tryck på ↵. För att dölja meny för visuell inställning, tryck på (VISUAL SETUP).

Tips!

Inställningen i den visuella inställningen växlar inställningen i systeminställningen automatiskt, och vice versa.

Anpassa equalizerkurvan — EQ7 Tune

Med "CUSTOM" under EQ7 kan du göra egna inställningar för equalizern. Du kan justera nivån för 7 olika band: 62 Hz, 157 Hz, 396 Hz, 1,0 kHz, 2,5 kHz, 6,3 kHz och 16 kHz.

- 1 Under mottagning/uppspelning, tryck på (SYSTEM SETUP). Systemets inställningsmeny visas på huvudenheten.
- 2 Tryck på ↑/↓ för att välja "EQ7 TUNE" och tryck därefter på (ENTER).
- 3 Tryck på ↑ eller ↓ för att välja "CUSTOM" och därefter på (ENTER).
- 4 Justera nivån för varje frekvens. För att justera nivån, tryck på ↑/↓. Nivån kan ställas in i steg om ett, mellan -8 och +8.

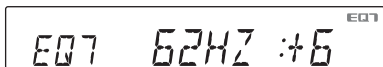

För att växla frekvensen, tryck på ←/→. För att återställa den fabriksinställda equalizerkurvan, tryck och håll nere (ENTER).

- 5 Tryck på (ENTER). Inställningen är klar och teckenfönstret återgår till att visa normalt uppspelnings/mottagningsläge.

För att dölja visningen av systeminställning, tryck på (SYSTEM SETUP).

Tips!

Det går även att justera andra equalizertyper.

Med huvudenheten

Tryck och håll kontrollratten istället för att trycka på (SYSTEM SETUP), vrid kontrollratten istället för att trycka på ↑/↓, tryck på (SEEK) -/+ istället för ←/→, tryck på kontrollratten istället för på (ENTER).

Justera högtalarvolymen

Du kan justera volymen för varje ansluten högtalare.

- 1 Tryck på (SYSTEM SETUP) medan enheten är avstängd. Systemets inställningsmeny visas på huvudenheten.
- 2 Tryck på ↑/↓ för att välja "SP SETUP" och tryck därefter på (ENTER).
- 3 Tryck på (ENTER) för att välja "LEVEL-ADJ."
- 4 Justera volymen för varje högtalare. För att justera nivån, tryck på ↑/↓. Nivån kan ställas in i steg om ett, mellan -6 och +6.

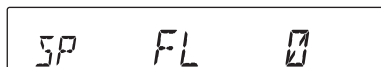

För att växla högtalare, tryck på ←/→. Högtalaren växlar enligt följande:

FL (Fram vänster) → FR (Fram höger) → SR (Bak höger) → SL (Bak vänster) → SUB* (Subwoofer)

* Visas endast när "REAR/SUB" är inställt på "SUB OUT" (sida 45).

- 5 Tryck på → flera gånger tills klockan visas. Inställningen är klar.

Med huvudenheten

Tryck och håll kontrollratten istället för att trycka på (SYSTEM SETUP), vrid kontrollratten istället för att trycka på ↑/↓, tryck på (SEEK) -/+ istället för ←/→, tryck på kontrollratten istället för på (ENTER).





Inställningar

Diverse inställningar kan konfigureras från följande två inställningsmenyer.

- **Visuell inställningsmeny (sida 40)**
Används till att konfigurera visningsrelaterade alternativ (med hjälp av bildskärmen).
- **Systeminställningsmeny (sida 44)**
Används till att konfigurera systemrelaterade alternativ (med hjälp av huvudenheten).

Visuell inställning

Följande kategorier ingår i den visuella inställningsmenyn.

-  **LANGUAGE SETUP** (sida 41)
Ställer in menyn, undertextspråk, etc.
-  **DISPLAY SETUP** (sida 41)
Justerar inställningarna för den anslutna bildskärmen.
-  **CUSTOM SETUP** (sida 42)
Anpassar uppspelningen av skivor.
-  **AUDIO SETUP** (sida 43)
Justerar ljudinställningarna enligt skivan.
-  **RESET** (sida 44)
Återställer alla inställningsalternativ.

Grundläggande användning av visuell inställning

Du kan välja menyalternativ enligt följande. Om du till exempel ställer in bildformatet till "4:3-Pan Scan".

- 1 Tryck på **(VISUAL SETUP)** medan enheten är avstängd.

Den visuella inställningsmenyn visas.

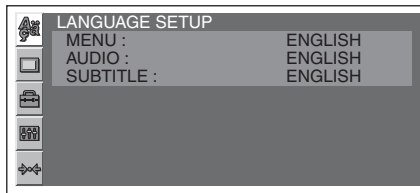

- 2 Tryck på **↑/↓** för att välja **(DISPLAY SETUP)**, och tryck därefter på **(ENTER)**.

Alternativen för visningsalternativ visas.

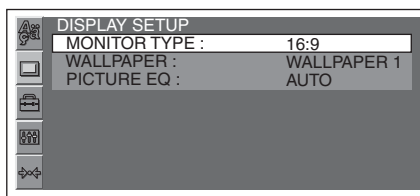

- 3 Tryck på **↑/↓** för att välja "MONITOR TYPE" och tryck därefter på **(ENTER)**.

Alternativet visas.

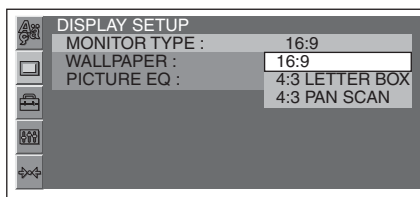

- 4 Tryck på **↑/↓** för att välja "4:3 PAN SCAN" och tryck därefter på **(ENTER)**.

Inställningen är klar.

För att återgå till föregående visning, tryck på **↶**.

För att dölja menyn för visuell inställning,

tryck på **(VISUAL SETUP)**.



Språkinställningar för bildskärm eller ljudspår **DVD**

Välj (LANGUAGE SETUP) och välj därefter önskad funktion och alternativ nedan, med hjälp av / och (ENTER). För mer information om detta förfarande, se "Grundläggande användning av visuell inställning" på sida 40.



Inställning	Funktion
MENU	Ändra skivans menyspråk.
AUDIO	Ändra språk för ljudspåret.
SUBTITLE	Ändra språk för undertext som är inspelat på skivan.



Bildskärmsinställning

Välj (SETUP) och välj därefter önskad funktion och alternativ nedan, med hjälp av / och (ENTER). Mer information om detta förfarande finns i se "Grundläggande användning av visuell inställning" på sida 40.

Följ sidhänvisningen för mer information. "●" anger standardinställningen.

Inställning	Alternativ	Funktion
MONITOR TYPE Väljer ett bildformat som är lämpligt för den anslutna bildskärmen.	16:9 (●) 	Visa en bred bild. Lämpligt när du ansluter till en bredbilds-TV eller en bildskärm med bredbildsläge.
	4:3 LETTER BOX 	Visa en bredbildsfilmen med svarta remsor på den övre och nedre delen av skärmen. Lämplig vid anslutning till en bildskärm i format 4:3.
	4:3 PAN&SCAN 	Visa bredbilden på hela skärmen och automatiskt klippa bort de delar som inte passar in.
WALLPAPER	WALLPAPER 1 (●), 2, 3	Välja design för bakgrundsbilden.

fortsätter på nästa sida →

Inställning	Alternativ	Funktion
PICTURE EQ (sida 28) DVD VCD JPEG DivX MPEG-4	AUTO (●)	Växla automatiskt om alternativet för nattanvändning eller daganvändning ska användas beroende på om ljuset är på eller av. (Endast tillgängligt när kabeln för styrning av belysning är ansluten.)
	LIGHT ON	Visa alternativet för nattanvändning.
	LIGHT OFF	Visa alternativet för daganvändning.

Obs!

Ibland väljs "4:3 LETTER BOX" automatiskt istället för "4:3 PAN SCAN" eller tvärtom beroende på vilken skiva du spelar.





Anpassad inställning

Välj (CUSTOM SETUP) och välj därefter önskad funktion och alternativ nedan, med hjälp av \uparrow/\downarrow och (ENTER). Mer information om detta förfarande finns i se "Grundläggande användning av visuell inställning" på sida 40.

Följ sidhänvisningen för mer information. "●" anger standardinställningen.

Inställning	Alternativ	Funktion
PARENTAL CONTROL (sida 29) DVD *1 Ställer in uppspelningsrestriktioner för att inte spela upp olämpliga skivor eller scener.	OFF → (●) ON → PLAYER → PASSWORD →	Inaktivera barnlås. Aktivera barnlås. Ställa in restriktionsstandard och dess nivå. Ställa in ett nytt 4-siffrigt lösenord.
SLIDE SHOW TIME JPEG	5 sec. (●), 10 sec. , 20 sec. , 40 sec. , 60 sec. FIXED	Ställa in intervall för bildspel. Inaktivera bildspelet.
MULTI-DISC RESUME DVD *2 VCD DivX MPEG-4	ON (●) OFF	Lagra återupptagningsinställningar i minnet för upp till 5 skivor. Inte lagra återupptagningsinställningar i minnet. Återuppta uppspelning är endast tillgängligt för den aktuella skivan i enheten.
USB RESUME DivX MPEG-4	ON (●) OFF	Inte lagra återupptagningsinställningar i minnet. Inte lagra återupptagningsinställningar i minnet.
PLAY LIST PLAY DVD (För DVD-R/DVD-R DL/ DVD-RW endast i VR-läge)	ORIGINAL (●) PLAY LIST	Spela upp de titlar som ursprungligen spelades in. Spela redigerad spellista.
PBC (Playback control) VCD	ON (●) OFF	Aktivera PBC-funktionen. Inaktivera PBC-funktionen.

Inställning	Alternativ	Funktion
DivX VOD  DivX Visar registreringskoden för denna enhet. Mer information finns på sida 51.	Klar	Ta bort visningen.
DivX DEACTIVATION *3  Inaktiverar denna enhets registrering för DivX VOD-uppspelning.	Klar	Ta bort visningen.

*1 Förutom DVD-R/DVD-R DL/DVD-RW i VR-läge.

*2 Endast DVD VIDEO.



*3 Tillgänglig endast när en DivX VOD-skiva spelas.

Obs!

Om funktionen Parental Control används fungerar inte funktionen för att återuppta uppspelning. I detta fall startar uppspelningen i början av skivan, när den sätts i.



Ljudinställning

Välj  (AUDIO SETUP) och välj därefter önskad funktion och alternativ nedan, med hjälp av / och (ENTER). Mer information om detta förfarande finns i se "Grundläggande användning av visuell inställning" på sida 40.

Följ sidhänvisningen för mer information. "●" anger standardinställningen.

Inställning	Alternativ	Funktion
AUDIO DRC  *1 Gör ljudet tydligt när volymen är låg. Endast för DVD-skivor som är kompatibla med Audio DRC (Dynamic Range Control).	STANDARD (●)	Välja standardinställningen.
	WIDE RANGE	Få en känsla av att vara på en live-föreställning.
POSITION (sida 36) Ställer in lyssnarplatsen för att få känslan av att vara i mitten av ljudfältet oavsett var du sitter i bilen.	OFF (●)	Inte ställa in lyssnarplatsen.
	FRAM	Ställa in mitten fram.
	ALL	Ställa in mitten på bilen.
	FRONT L	Ställa in vänster fram.
	FRONT R	Ställa in höger fram.
	CUSTOM	Exakt kalibrera lyssnarplatsen (sida 38).
SUB POSITION *2 (sida 37)	NEAR, NORMAL (●), FAR	Välja ungefärlig subwooferposition från din lyssnarposition.
MULTI CH OUTPUT Ändrar metoden för utmatning av 4.1-kanals källor.	MULTI (●)	För att mata ut 4.1 kanaler.
	STEREO	För att mixa ned till 2 kanaler.

*1 Förutom DVD-R/DVD-R DL/DVD-RW i VR-läge.

*2 Tillgängligt endast när "REAR/SUB" är inställt på "SUB OUT" (sida 45) och "POSITION" är inställt på "FRONT L"/"FRONT R"/"FRONT"/"ALL."



Återställa alla inställningar

Alla inställningar (förutom inställningen för barnlås) i den visuella inställningen kan återställas.

Välj (RESET), därefter "RESET ALL SETTINGS", "YES" med hjälp av / och (ENTER).

För mer information om detta förfarande, se "Grundläggande användning av visuell inställning" på sida 40.

Obs!

Stäng inte av enheten under återställningen eftersom det tar några sekunder att göra klart.

Systeminställning

Systemets inställningsmeny inkluderar följande kategorier.

- **SET:** Allmänna inställningar (sida 45)
- **DSPL:** Visningsinställningar (sida 45)
- **P/M:** Inställningar för uppspelningsläge (sida 46)
- **R/M:** Inställningar för mottagningsläge (sida 46)
- **SND:** Ljudinställningar (sida 47)

Grundläggande funktioner för systeminställning

Du kan välja menyalternativ enligt följande.

T ex, vid inställning av demonstrationen.

1 Tryck på (SYSTEM SETUP) medan enheten är avstängd.

Systemets inställningsmeny visas på huvudenheten.

2 Tryck på eller för att välja "DEMO" och därefter på (ENTER).

Alternativet visas.

3 Tryck på / för att välja "ON" eller "OFF" och därefter på (ENTER).

Inställningen är klar.

För att dölja visningen av systeminställning, tryck på (SYSTEM SETUP).

Med huvudenheten

Tryck och håll kontrollratten istället för att trycka på (SYSTEM SETUP), vrid kontrollratten istället för att trycka på /, tryck på kontrollratten istället för på (ENTER).

Följ sidhänvisningen för mer information. "●" anger standardinställningen.

SET (Setup)

Inställning	Alternativ	Funktion	Enhetens status
CLOCK-ADJ (Justera klockan) (sida 48)	–	–	
CT (Clock Time) (sida 22, 23)	ON	Aktivera CT-funktionen.	Vilken som status.
	OFF (●)	Inaktivera CT-funktionen.	
BEEP	ON (●)	Aktivera funktionsljud.	
	OFF	Inaktivera funktionsljud.	
COLOR-SYS (Färgsystem) Ställer in videoutsignalen enligt den anslutna bildskärmen.	PAL (●)	Ställa in PAL.	Enheten avstängd
	NTSC	Ställa in NTSC.	
RM (Rotary Commander) Ändrar funktionsriktningen för vridkontrollen:	NORM (●)	Använda vridkontrollen i fabriksinställt läge.	Vilken som status.
	REV	Använda på höger sida om ratten.	
AUTO-OFF Stänger av automatisk efter önskad tid när enheten är avstängd.	NO (●)	Inaktivera funktionen Auto Power Off.	
	30S, 30M, 60M	Välja önskad tid.	
REAR/ SUB Växlar ljudutgången.	REAR OUT	Ställa in på effektförstärkaren.	Enheten avstängd
	SUB OUT (●)	Ställa in på subwoofern.	

DSPL (Display)

Inställning	Alternativ	Funktion	Enhetens status
M.DSPL (Motion Display)	ON (●)	Visa rörliga mönster.	Under radiomottagning /uppspelning.
	OFF	Stänga av Motion Display.	
DEMO (Demonstration)	ON (●)	Aktivera demonstrationen	Enheten avstängd
	OFF	Inaktivera demonstrationen.	

fortsätter på nästa sida →

Inställning	Alternativ	Funktion	Enhetens status
DIMMER Ändrar bildskärmens ljusstyrka.	AUTO (●)	Automatiskt dämpa belysningen i teckenfönstret när du tänder lampor. (Endast tillgängligt när kabeln för styrning av belysning är ansluten.)	Vilken som status.
	ON	Justera ner ljusstyrkan i teckenfönstret.	
	OFF	Inaktivera dimmern.	
AUTO-SCRL (Automatisk rullning) Rullar automatiskt långa texter.	ON (●)	Rulla text.	Rulla text. Under uppspelning av skiva/USB.
	OFF	Inte rulla text.	

P/M (Uppspelningsläge)

Inställning	Alternativ	Funktion	Enhetens status
ZAP TIME (Zappin Time) Väljer uppspelningstiden för ZAPPIN-funktionen.	Z.TIME-1	Spela under cirka 6 sekunder.	Under uppspelning av ljudskiva/USB.
	Z.TIME-2 (●)	Spela under cirka 15 sekunder.	
	Z.TIME-3	Spela under cirka 30 sekunder.	
ZAP BEEP (Zappin Beep)	ON (●)	Aktivera ljudsignalen mellan spåravsnitt.	
	OFF	Inaktivera ljudsignalen mellan spåravsnitt.	

R/M (Mottagningsläge)

Inställning	Alternativ	Funktion	Enhetens status
LOCAL (Lokalt sökläge)	ON	Endast ställa in stationer med starkare signaler.	Under radiomottagning.
	OFF (●)	Ställa in normal mottagning.	
MONO (Monoläge) Väljer monomottagning för att förbättra FM-mottagningen.	ON	Lyssna på stereosändning i mono.	Under FM-mottagning.
	OFF (●)	Lyssna på stereosändningar i stereo.	
REGIONAL (sida 23)	ON (●)	Hålla sig till ett regionalprogram.	
	OFF	Stänga av när man lämnar programmets mottagningsområde.	
BTM (Best Tuning Memory) (sida 22)	–	–	Under radiomottagning.

SND (Sound)

Inställning	Alternativ	Funktion	Enhetens status
EQ7 TUNE (sida 39)	–	–	Under radiomottagning/ uppspelning.
AUX-LEVEL (sida 49)	(-8 ~ +18) ●: 0	Välja nivå.	Under AUX-uppspelning.
DVD-LEVEL (sida 28)	ADJST-ON	Tillåter justering av utnivån för Dolby Digital-format.	Under skivuppspelning.
	ADJST-OFF (●)	Inaktivera nivåjusteringen.	
DOLBY-ADJ (Nivåjustering för Dolby) (sida 28)* ¹	(-10 ~ +10) ●: +8	Välja nivå.	
SP SETUP (Inställning av högtalare)	LEVEL-ADJ (Nivåjustering)	Välja nivå (-6 ~ +6, 13 steg).	Enheten avstängd
	HPF-FREQ (Frekvens för högpassfilter)	Välja brytfrekvens för främre/bakre högtalare (OFF (●), 50HZ, 60HZ, 80HZ, 100HZ, 120HZ).	
	LPF-FREQ (Frekvens för lågpassfilter)* ²	Välja brytfrekvens för subwoofern (120HZ, 100HZ (●), 80HZ, 60HZ, 50HZ).	Under radiomottagning/ uppspelning.
	LPF-PHASE (Fas för lågpassfilter)* ²	Välja subwooverfasen (NORM (●), REV).	
	POS TUNE (Position Tune) (sida 38)	Ställa in lyssnarpositionen (0 ~ 400 cm).	

*¹ Visas och är tillgängligt endast när "DVD-LEVEL" är inställt på "ADJST-ON."

*² Visas endast när "REAR/SUB" är inställt på "SUB OUT" (sida 45).

Ställa in klockan

Klockan visar en 24-timmars tidsangivelse.

- 1 Tryck på **(SYSTEM SETUP)**.
Systemets inställningsmeny visas på huvudenheten.
- 2 Tryck på **↑/↓** för att välja "CLOCK-ADJ" och tryck därefter på **(ENTER)**.
Siffrorna för timmar blinkar.



- 3 Tryck på **↑/↓** för att ställa in timmar och minuter.
Tryck på **←** eller **→** för att flytta siffermarkeringen.
- 4 Tryck på **(ENTER)**.
Inställningen är klar.

För att dölja visningen av systeminställning, tryck på **(SYSTEM SETUP)**.

För att visa klockan under uppspelning, tryck på **(DSPL)** upprepade gånger tills den visas.

Med huvudenheten

Tryck och håll kontrollratten istället för att trycka på **(SYSTEM SETUP)**, vrid kontrollratten istället för att trycka på **↑/↓**, tryck på **(SEEK)** **-/+** istället för **←/→**, tryck på kontrollratten istället för på **(ENTER)**.

Använda extrautrustning

Extrautrustning

Du kan ansluta extraenheter till denna enhet, och lyssna på ljudet från bilhögtalarna. Maximalt 2 enheter kan anslutas, en till AUX-ingången (stereominiuttag) på framsidan, och den andre till AUX AUDIO IN-anslutningarna på baksidan. Det går att justera volymnivå för att kompensera skillnaden mellan enheten och den extra ljudenheten.

Ansluta extraenheter

- 1 Stäng av extraenheten.
- 2 Vrid ner volymen på enheten.
- 3 Anslut enheten.

På framsidan

Anslut till AUX-ingången.

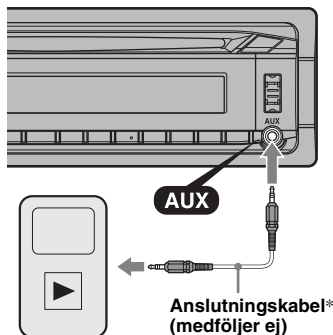

* Se till att du använder rätt typ av kontakt.

På baksidan

Anslut till AUX AUDIO IN-anslutningar.

Välja en extraenhet

- 1 Tryck på (SRC) uppregade gånger tills "AUX" visas på huvudenheten.
- 2 Tryck på (MODE) för att välja "FRONT-IN" eller "REAR-IN".
Styra med själva extraenheten.

Justera volymnivån

Se till att justera volymen för varje ansluten enhet före uppspelning.

- 1 Vrid ner volymen på enheten.
- 2 Tryck på (SRC) uppregade gånger tills "AUX" visas på huvudenheten.
Om två extraenheter är anslutna, välj enheten för att justera dess volym genom att trycka på (MODE).
- 3 Starta uppspelningen på extraenheten med måttlig volym.
- 4 Ställ in din normala volymnivå på enheten.
- 5 Tryck på (SYSTEM SETUP).
- 6 Tryck på ↑/↓ för att välja "AUX-LEVEL", och tryck därefter på (ENTER).
- 7 Tryck på ↑/↓ för att justera ingångsnivån. Ingångsnivån är justerbar i enkla steg, mellan -8 och +18.
- 8 Tryck på (ENTER).
Inställningen är klar.

För att dölja visningen av systeminställning, tryck på (SYSTEM SETUP).

Med huvudenheten

Tryck på (SOURCE/OFF) istället för (SRC), tryck och håll kontrollratten istället för att trycka på (SYSTEM SETUP), vrid kontrollratten istället för att trycka på ↑/↓, tryck på kontrollratten istället för på (ENTER).

Övrig information

Försiktighetsåtgärder

- Kyl av enheten i förväg om bilen har parkerats i direkt solljus.
- Motorantenn mats ut automatiskt.

Kondens

Om det uppstår kondens inuti enheten, tar du bort skivan och väntar cirka en timme på att den ska torka, annars kommer inte enheten att fungera som den ska.

För att bibehålla en hög ljudkvalitet

Stänk inte vätska på enheten eller skivorna.

Om skivor

- Utsätt inte skivorna för direkt solljus eller värmekällor som t ex varmluftskanaler och lämna dem inte i en bil som är parkerad i direkt solljus.
- Innan du spelar en skiva ska du torka av den med en trasa från mitten och utåt. Använd inga lösningsmedel som bensin, thinner eller andra rengöringsmedel.
- Denna enhet är utformad för att spela upp skivor som följer CD-standarden (Compact Disc). DualDiscs och vissa musikskivor som kodats med tekniker för copyrightskydd stöder inte CD-standarden (Compact Disc), och därför kanske de inte kan spelas på denna enhet.
- **Skivor som denna enhet INTE KAN spela**
 - Skivor med etiketter, klistermärken, tejp eller papper fäst på ytan. Om du gör det kan det uppstå fel och skivan kan förstöras.
 - Skivor med annorlunda former (t ex. hjärta, fyrkant, stjärna). Sådana skivor kan orsaka skador på enheten.
 - 8 cm skivor.



Notering om uppspelningsfunktioner för DVD- och VCD-skivor

Vissa uppspelningsfunktioner på DVD- och VCD-skivor kan vara förinställda av programvarutillverkaren. Eftersom denna enhet spelar upp DVD- och VCD-skivor beroende på innehållet på skivan som levereras av programtillverkaren kanske inte alla uppspelningsfunktioner är tillgängliga. Se även anvisningarna som följde med DVD- eller VCD-skivorna.

fortsätter på nästa sida →

Om DATA CD-skivor och DATA DVD-skivor

- Vissa DATA CD-/DATA DVD-skivor (beroende på inspelningsutrustningen och skivans skick) kan inte spelas upp på denna enhet.
- Finalisering krävs för vissa skivor (sida 50).
- Enheten är kompatibel med följande standarder.
För DATA CD-skivor
 - ISO 9660 nivå 1/nivå 2-format, Joliet/Romeo i expansionsformat
 - Multi SessionFör DATA-DVD-skivor
 - UDF Bridge-format (kombinerad UDF och ISO 9660)
 - Multi Border
- Maximala antalet:
 - mappar (album): 256 (inklusive rotmapp och tomma mappar).
 - filer (spår/bilder/videofilmer) och mappar som rymms på en skiva: 2 000 (om ett mapp-/filnamn innehåller många tecken, kan detta antal bli färre än 2 000).
 - tecken som kan visas för ett mapp-/filnamn: 64 (Joliet/Romeo).

Om att finalisera skivor

Följande skivor måste finaliseras för att de ska kunna spelas på den här enheten.

- DVD-R/DVD-R DL (i videoläge/VR-läge)
- DVD-RW i videoläge
- DVD+R/DVD+R DL
- CD-R
- CD-RW

Följande skivor kan spelas upp utan finalisering.

- DVD+RW – automatisk finalisering.
- DVD-RW i VR-läge – finalisering krävs inte.

Mer information finns i manualen som medföljer skivan.

Om Multi Session CD-skivor/ Multi Border DVD-skivor

Denna enhet kan spela Multi Session-CD-skivor/ Multi Border DVD-skivor under följande omständigheter. Observera att sessionen måste vara stängd och skivan måste vara finaliserad.

- När CD-DA (Compact Disc Digital Audio) har spelats in i den första sessionen:
Enheten känner igen skivan som CD-DA och endast CD-DA från den första sessionen som spelas, även om ett annat format (t ex MP3) har spelats in i andra sessioner.
- När CD-DA har spelats i andra sessioner än den första sessionen:
Enheten känner igen skivan som DATA CD eller DATA DVD, och alla CD-DA-sessioner hoppas över.
- När en MP3/WMA/AAC/JPEG/DivX/MPEG-4 har spelats in:
Endast sessioner som innehåller den valda filtypen (ljud/video/bild)* spelas (om CD-DA eller andra data finns i andra sessioner, hoppas de över).

* Mer information om hur man väljer filtyp finns i sida 33.

Uppspelningssekvens för MP3/JPEG/DivX/MPEG-4-filer

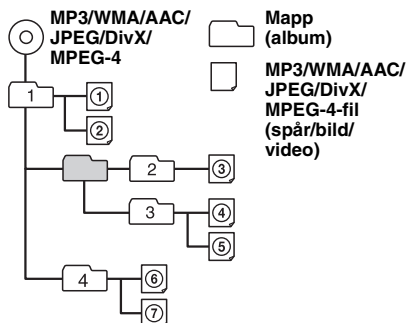

Om MP3-filer

- MP3, en förkortning för MPEG-1 Audio Layer-3, är ett standardformat för komprimering av musikfiler. Det komprimerar information på ljud-CD-skivor till cirka en tiondel av dess ursprungliga storlek.
- ID3-tag version 1.0, 1.1, 2.2, 2.3 och 2.4 gäller endast för MP3. ID3-tag kan ha 15/30 tecken (1,0 och 1,1) eller 63/126 tecken (2,2, 2,3 och 2,4).
- Kontrollera att du lagt till filnamnstillägget .mp3 efter filnamnet när du namnger en mp3-fil.
- Vid uppspelning eller vid snabbspolning framåt/ bakåt av en VBR (variable bit rate) MP3-fil kan det hända att förfluten speltid inte visas korrekt.

Om MP3

Om du spelar upp en mp3-fil med hög överföringshastighet, till exempel 192 kbit/s, kan ljudet bli hackigt.

Om WMA-filer

- WMA, som är en förkortning av Windows Media Audio, är ett standardformat för komprimering av musikfiler. Det komprimerar information på ljud-CD-skivor till cirka 1/22* av dess ursprungliga storlek.
- WMA-tag har 63 tecken.
- Kontrollera att du lagt till filnamnstillägget ".wma" efter filnamnet när du namnger en WMA-fil.
- Vid uppspelning eller vid snabbspolning framåt/ bakåt av en VBR (variable bit rate) WMA-fil kan det hända att förfluten speltid inte visas korrekt.

* endast för 64 kbps

Om WMA

Uppspelning av följande WMA-filer stöds inte.
– förlustfri komprimering
– copyright-skyddad

Om AAC-filer

- AAC-tag har 126 tecken.
- Kontrollera att du lagt till filnamnställaget ".m4a" efter filnamnet när du namnger en AAC-fil.

Om JPEG-filer

- JPEG, som står för Joint Photographic Experts Group, är en standard för komprimering av bildfiler. Det komprimerar stillbilder till cirka 1/10 till 1/100 av dess ursprungliga storlek.
- Kontrollera att du lagt till filnamnställaget ".jpg" efter filnamnet när du namnger en JPEG-fil.

Om JPEG-filer

Uppspelning av progressiva JPEG-filer stöds inte.

Om DivX-video

DivX[®] är ett digitalt videoformat som skapats av DivX, Inc. Detta är en official DivX-certificerad enhet som spelar DivX-video. Besök www.divx.com för mer information och programvaruverktyg för att omvandla filer till DivX-video.

Om DivX Video-on-Demand

Denna DivX-certifierade[®] enhet måste vara registrerad för att kunna spela upp DivX Video-on-Demand (VOD)-innehåll. För att generera registreringskoden letar man upp DivX VOD i enhetens inställningsmeny. Gå till vod.divx.com med denna kod för att göra klart registreringen och lära mer om DivX VOD.

Om MPEG-4-filer

MPEG-4-filer som uppfyller följande krav kan spelas. Uppspelning garanteras inte för alla MPEG-4-filer som uppfyller kraven.

- Profil: MPEG-4 enkel profil
- Bithastighet: Max. 7 Mbps på USB FS, 10 Mbps på DVD, 7 Mbps på CD
- Ramhastighet: Max. 30 fps
- Bildstorlek: Max. 720 x480 pixlar
- ljud: Max. 320 kbps (AAC-LC)
- Filnamnställagg: .mp4

Om iPod

- Du kan ansluta till följande iPod-modeller. Uppdatera din iPod med den senaste programvaran innan du använder den.

Tillverkad för

- iPod touch
- iPod touch (2:a generationen)
- iPod classic
- iPod classic (120 GB)
- iPod med video*
- iPod nano (4:e generationen)
- iPod nano (3:e generationen)
- iPod nano (2:a generationen)
- iPod nano (1:a generationen)*

Fungerar med

- iPhone
- iPhone 3G
- iPhone 3GS

* *Passagerarstyrning är inte tillgänglig för iPod nano (1:a generationen) eller iPod med video.*

- "Made for iPod" innebär att ett elektroniskt tillbehör har konstruerats för att anslutas specifikt till iPod och att utvecklaren intygar att enheten uppfyller Apples prestandastandarder.
- "Works with iPhone" innebär att ett elektroniskt tillbehör har konstruerats för att anslutas specifikt till iPhone och att utvecklaren intygar att enheten uppfyller Apples prestandastandarder.
- Apple är inte ansvarig för den här enhetens funktion eller att den följer säkerhetsföreskrifter och lagstadgade normer.

Om du har några frågor eller problem som rör enheten och som inte tas upp i bruksanvisningen, kontaktar du närmaste Sony-återförsäljare.

Underhåll

Byta ut litiumbatteriet i fjärrkontroll

Under normala förhållanden varar batteriet cirka 1 år. (Beroende på användningsförhållandena kan batteriet dock ibland laddas ur snabbare.) När batteriernas laddning är svag, blir fjärrkontrollens räckvidd kortare. Byt ut batteriet mot ett nytt CR2025 litiumbatteri. Om man använder någon annan typ av batteri kan det uppstå en risk för brand eller explosion.

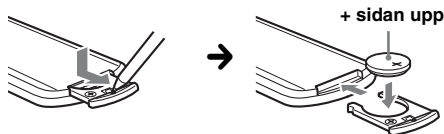

fortsätter på nästa sida →

Om litiumbatteriet

- Håll litiumbatteriet utom räckhåll för barn. Kontakta omedelbart en läkare om batteriet sväljs.
- Torka av batteriet med en torr trasa för att öka kontaktförmågan.
- Kontrollera att polerna är vända åt rätt håll när du sätter i batteriet.
- Håll inte i batteriet med en pincett av metall, det kan orsaka kortslutning.

VARNING

Vid felbehandling kan batteriet explodera. Du ska inte ladda det, ta isär det eller försöka elda upp det.

Byte av säkring

När säkring ska bytas, kontrollera att du använder en säkring med samma strömstyrka som originalsäkringen. Om säkringen utlöser, kontrollera elanslutningen och byt ut säkringen. Om säkringen utlöser igen efter byte kan det finnas ett internt fel. I så fall, kontakta närmaste Sony-återförsäljare.

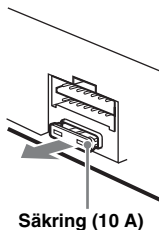

Rengöra anslutningarna

Enheten kommer eventuellt inte att fungera på rätt sätt om anslutningarna mellan enheten och frontpanelen inte är rena. För att undvika detta, ta bort frontpanelen (sida 13) och rengör anslutningarna med en bomullstopp. Använd inte för stort tryck. I annat fall kan ljudkvaliteten försämrans.

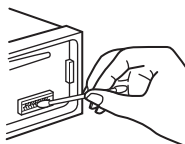

Huvudenhet

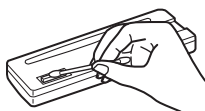

Baksidan på frontpanelen

Obs!

- För säkerhetsskull, slå av tändningen, ta bort nyckeln och avlägsna den från tändningslåset innan du rengör anslutningarna.
- Rör aldrig anslutningarna direkt med fingrarna eller något metallföremål.

Ta bort enheten

1 Så här tar du bort skyddskragen.

- 1 Ta bort frontpanelen (sida 13).
- 2 Kläm ihop båda kanterna på skyddskragen och dra ut den.

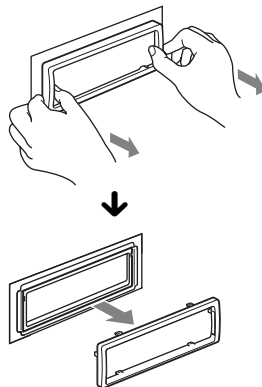

2 Ta bort enheten

- 1 För in båda frigöringsnycklarna samtidigt till dess att de fäster med ett klickljud.

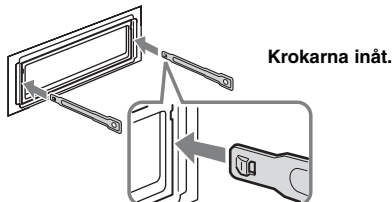

- 2 Dra i nycklarna så att enheten lossnar.

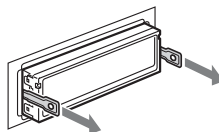

- 3 För enheten ut från fästet.

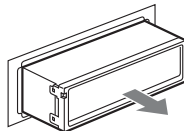

Specifikationer

System

Laser: Halvledarlaser

Signalformatsystem: PAL/NTSC växlingsbart

Radiodel

FM

Inställningsområde: 87,5 – 108,0 MHz

Antennkontakt:

Kontakt för yttre antenn

Mellanfrekvens: 150 kHz

Användbar känslighet: 10 dBf

Selektivitet: 75 dB vid 400 kHz

Signal/brus-förhållande: 70 dB (mono)

Separation: 40 dB vid 1 kHz

Frekvensgenvar: 20 – 15 000 Hz

MW/LW

Inställningsområde:

MW: 531 – 1 602 kHz

LW: 153 – 279 kHz

Antennkontakt:

Kontakt för yttre antenn

Mellanfrekvens: 25 kHz

Känslighet: MW: 26 μ V, LW: 45 μ V

DVD/CD-spelardel

Signal/brus-förhållande: 120 dB

Frekvensgenvar: 10 – 20 000 Hz

Svaj och vibrationer: Under mätbara gränser

Harmonisk distorsion: 0,01 %

Regionskod: 2

USB-spelardel

Gränssnitt: USB (högsta hastighet)

Max. ström: 500 mA

Effektförstärkardel

Utgångar: Högtalarutgång

Högtalarimpedans: 4 – 8 ohm

Max uteffekt: 52 W \times 4 (vid 4 ohm)

Allmänt

Utgångar:

Videoutgång

Ljudutgångar (fram, bak/sub-omkopplingsbara)

Styrning av relä till motorantenn

Styrning av effektförstärkare

Ingångar:

Telephone ATT

Belysningskontroll

AUX-ljudingångar

Ingång för fjärrkontroll

Antenningång

Parkeringsbromsstyrningskontakt

AUX-ingång (stereo miniuttag)

USB-ingång

Strömförsörjning: 12 V likström, bilbatteri
(negativ jordning)

Dimensioner: Ca. 178 \times 50 \times 179 mm (b/h/d)

Monteringsdimensioner: Ca. 182 \times 53 \times 162 mm (b/h/d)

Vikt: Cirka 1,3 kg

Medföljande tillbehör:

Fjärrkontroll: RM-X168

Delar för installation och anslutningar
(1 uppsättning)

Tillbehör/utrustning som kan köpas till:

USB-kabel för iPod: RC-200IPV

Din återförsäljare har eventuellt inte alla tillbehör som visas ovan. Begär mer information från din återförsäljaren.

Amerikanska och utländska patent på licens från Dolby Laboratories.

MPEG Layer-3 ljudkodningsteknik och patent licensierade från Fraunhofer IIS och Thomson

Denna produkt skyddas av vissa immateriella äganderättigheter som tillhör Microsoft Corporation. Användning eller distribution av sådan teknik utanför denna produkt är förbjuden utan licens från Microsoft eller ett auktoriserat Microsoft-ombud.

Utförande och specifikationer kan ändras utan förbehåll.

- Flamhämmande medel av halogen används i vissa kretskort.
- Flamhämmande medel av halogen används inte i hölj
- Emballeringskuddarna är tillverkade av papper.

Regionkoder

Regionskoder används för att skydda programvarans upphovsrättigheter.

Regionskoden är placerad på enhetens undersida, och endast DVD-skivor märkta med samma regionskod kan spelas på denna enhet.

DVD-skivor märkta med  kan också spelas upp.

Om du försöker spela andra DVD-skivor visas meddelandet "Playback prohibited by region code." på bildskärmen. Vissa DVD-skivor kan sakna regionkodsmärkning trots att uppspelning är spärрад på grund av områdesrestriktioner.

Felsökning

Följande checklista kan vara användbar för att åtgärda problem som kan uppstå med enheten. Innan du går igenom checklistan nedan, kontrollera anslutningarna och att du använder enheten på rätt sätt.

Om problemet inte löses hittar du mer information på följande webbplats.

Supportwebbplats

<http://support.sony-europe.com>

Beroende på den anslutna monitorn kan det ta några sekunder för apparaten att stängas av när tändningen har stängts av. Detta är inte ett fel.

Allmänt

Enheten får ingen ström.

- Kontrollera anslutningen eller säkringens.
- Om enheten stängs av och visningen försvinner, kan den inte styras med fjärrkontrollen.
→ Sätt på enheten.

Det går inte att mata ut motorantennen.

Motorantennen har ingen relälåda.

Ingen ljudsignal.

- Ljudsignalen är inaktiverad (sida 45).
- En extra effektförstärkare har kopplats in och du använder inte den inbyggda förstärkaren.

Innehållet i minnet har raderats.

- RESET-knappen har tryckts.
→ Gör om inmatningarna i minnet.
- Strömförsörjningskabeln eller batteriet har kopplats ur eller är dåligt anslutna.

Lagrade stationer och korrekt tid raderas.

Säkringen har gått.

Avger oljud när tändningsläget ändras.

Ledningarna har inte kopplats på rätt sätt till bilens kontakt för strömförsörjning av extrautrustning.

Texten försvinner från/syns inte i teckenfönstret.

- Dimmerfunktionen är inställd på DIM-ON (sida 46).
- Teckenfönstret stängs av om du håller (SOURCE/OFF) intryckt.
→ Tryck och håll (SOURCE/OFF) på enheten tills displayen tänds.
- Kontakterna är smutsiga (sida 52).

"Auto off"-funktionen fungerar inte.

Enheten är påslagen. "Auto off"-funktionen aktiveras när enheten stängts av.
→ Stäng av enheten.

Radiomottagning

Stationerna kan inte tas emot.

Ljudet störs av brus.

- Anslutningen är inte korrekt.
→ Anslut en styrkabel för motorantenn (blå) eller kabel för strömförsörjning av tillbehör (röd) till nätkabeln för bilens antennförstärkare (endast om bilen har inbyggd FM/MW/LW-antenn i bak-/sidorutan).
- Kontrollera bilantennens anslutning.
- Om bilantennen inte matas upp, kontrollera anslutningen till motorantennens styrkabel.

Det går inte att förinställa stationer.

- Lagra rätt frekvens i minnet.
- Den mottagna signalen är för svag.

Den automatiska sökningen fungerar inte.

- Inställningen för det lokala sökläget är inte riktigt.
→ Inställningen avbryts för ofta:
Ställ in "LOCAL-ON" (sida 46).
→ Inställningen stoppar inte på en station:
Ställ in "LOCAL-OFF" (sida 46).
- Den mottagna signalen är för svag.
→ Ställ in station manuellt.

Under FM-mottagning, blinkar ST-indikatorn.

- Ställ in frekvensen exakt.
- Den mottagna signalen är för svag.
→ Ställ in "MONO-ON" (sida 46).

En FM-programutsändning i stereo avlyssnas i mono.

Enheten är i läget för monomottagning.
→ Ställ in "MONO-OFF" (sida 46).

RDS

En sökning påbörjas efter några sekunders lyssning.

Stationen är inte en TP-station eller har svag signal.
→ Inaktivera TA (sida 23).

Inga trafikmeddelanden tas emot.

- Aktivera TA (sida 23).
- Stationen sänder inga trafikmeddelanden trots att det är en TP-station.
→ Ställ in en annan station.

PTY visar "- - - - -".

- Den inställda stationen är inte en RDS-station.
- RDS-data har inte tagits emot.
- Stationen specificerar inte programtyp.

Bild

Ingen bild visas eller bildstörningar förekommer.

- En anslutning har inte gjorts korrekt.
- Kontrollera anslutningen till den anslutna utrustningen, och ställ in utrustningens ingångsväljare på den källa som motsvarar denna enhet.
- Trasiga eller smutsiga skivor.
- Installationen är inte riktig.
 - Installera enheten i en vinkel som är mindre än 45° i en stabil del av bilen.
- Bildskärmen är ansluten till AUDIO/VIDEO OUT, och parkeringskabeln (ljusgrön) är inte ansluten till kabeln för parkeringsbromsbrytaren eller så används inte parkeringsbromsen.
- Systemet för färginställning är felaktigt.
 - Ställ in färgsystemet på PAL eller NTSC enligt den anslutna monitorn (sida 45).

Bilden passar inte på skärmen.

Sidförhållandet är låst på DVD-skivan.

Ljud

Det hörs inget ljud/avbrott i ljudet/dåligt ljud.

- En anslutning har inte gjorts korrekt.
- Kontrollera anslutningen till den anslutna utrustningen, och ställ in utrustningens ingångsväljare på den källa som motsvarar denna enhet.
- Trasiga eller smutsiga skivor.
- Installationen är inte riktig.
 - Installera enheten i en vinkel som är mindre än 45° i en stabil del av bilen.
- MP3-filens samplingsfrekvens är inte 32, 44,1 kHz eller 48 kHz.
- WMA-filens samplingsfrekvens är inte 32, 44,1 kHz eller 48 kHz.
- AAC-filens samplingsfrekvens är inte 44,1 kHz eller 48 kHz.
- MP3-filens bithastighet är inte 48 till 192 kbps.
- WMA-filens bithastighet är inte 64 till 192 kbps.
- AAC-filens bithastighet är inte 40 till 320 kbps.
- Enheten är i paus-/reversering-/snabbspolning framåt-läge.
- Inställningarna för utgångarna har inte gjorts korrekt.
- DVD-utgångsnivån är för låg (sida 28).
- Volymen är för låg.
- ATT-funktionen är aktiverad eller Telephone ATT-funktionen (när gränssnittskabeln för en biltelefon är ansluten till ATT-anslutningen) är aktiverad.
- Faderkontrollen "FAD" är inte inställd för ett system med två högtalare.
- Format som inte stöds (t ex DTS).
 - Kontrollera om formatet stöds av denna enhet (sida 7).

Ljudet innehåller störningar.

Håll trådar och kablar borta från varandra.

Skivanvändning

Skivan kan inte laddas.

- Det finns redan en skiva i skivfacket.
- Skivan har matats in felvänt eller på fel sätt.

Skivan spelas inte upp.

- Trasiga eller smutsiga skivor.
- Skivan är inte av rätt typ.
- DVD-skivan kan inte spelas upp på grund av felaktig regionkod.
- Skivan är inte finaliserad (sida 50).
- Skivformat och filversion är inte kompatibel med denna enhet (sida 7, 50).
- Tryck på **▲** för att ta bort skivan.

MP3/WMA/AAC/JPEG/DivX/MPEG-4-filer spelas inte upp.

- Inspelningen utfördes inte enligt ISO 9660 level 1 eller level 2, Joliet eller Romeo i expansionsformat (DATA CD), eller UDF Bridge-format (DATA DVD) (sida 50).
- Filnamnstillägget är felaktigt (sida 50).
- Filer sparas inte i MP3/WMA/AAC/JPEG/DivX/MPEG-4-format.
- Om skivan innehåller flera filtyper, kan endast den markerade filtypen (ljud/video/bild) spelas.
 - Välj lämplig filtyp med hjälp av listan (sida 33).

Det tar längre tid att spela upp MP3/WMA/AAC/JPEG/DivX/MPEG-4-filer än andra filer.

- Följande skivtyper tar längre tid att starta uppspelning av.
- en skiva inspelad med en komplicerad trädstruktur.
 - en skiva som spelas in i Multi Session/Multi Border.
 - en skiva där data kan läggas till.

Skivan spelas inte upp från början.

Återuppta uppspelning eller återuppta uppspelning av flera skivor (sida 42) har aktiverats.

Vissa funktioner kan inte utföras.

Beroende på skivan, kan du eventuellt inte utföra operationer som att stoppa, söka, upprepad uppspelning, eller blandad uppspelning. Mer information finns i manualen som medföljer skivan.

Språk för ljudspår/undertext eller vinkel kan inte ändras.

- Använd DVD-skivans meny istället för direktvalsknappen på fjärrkontrollen (sida 15).
- Spår med flera språk, flera undertextspråk, eller flera vinklar har inte spelats in på DVD-skivan.
- Du kan inte ändra på denna DVD.

Visningsalternativen rullar inte.

- De rullas eventuellt inte för skivor med väldigt många tecken.
- "AUTO-SCRL" är inställd på "OFF".
 - Ställ in "A.SCRL-ON" (sida 46).

Funktionsknapparna fungerar inte.

Det går inte att mata ut skivan.

Tryck på RESET-knappen (sida 12).

Du kan glömma lösenordet för barnlås.

Ange "5776" i fältet för inmatning av lösenord för att låsa upp (sida 29).

USB-uppspelning

Kan inte spela upp via en USB-hubb.

Denna enhet kan inte identifiera USB-enheter via en USB-hubb.

Kan inte spela upp.

Återanslut USB-enheten.

USB-enheten tar längre tid att spela upp.

USB-enheten innehåller stora filer eller filer med en komplicerad trädstruktur.

En ljudsignal hörs.

USB-enheten har kopplats bort under uppspelning.

→ För att skydda data, stoppa uppspelningen innan du tar bort USB-enheten.

Ljudet är ojämnt.

Om du spelar upp med högre bithastighet än 320 kbit/s, kan ljudet bli ojämnt.

Felmeddelanden

På huvudenheten

ERROR

- En felvänd eller smutsig skiva.
→ Rengör skivan eller sätt i den på rätt sätt.
- En tom skiva har satts in i enheten.
- Det går inte att spela upp en skiva på grund av något fel.
→ Sätt i en annan skiva.
- Skivan är inte kompatibel med denna enhet.
→ Sätt i en kompatibel skiva.
- USB-enheten kändes inte igen automatiskt.
→ Anslut den igen.
- Tryck på **▲** för att ta bort skivan.

FAILURE

Felaktig anslutning av högtalare/förstärkare.

→ Se den medföljande installations-/anslutningshandboken för att kontrollera anslutningen.

HUB NO SUPRT (HUB Not Supported)

Användning av USB-hubb stöds inte för denna enhet.

L.SEEK +/-

Lokalt sökläge är aktiverat under automatisk inställning av station.

NO AF

Det finns ingen alternativ frekvens för den aktuella stationen.

→ Tryck på **◀◀◀◀/▶▶▶▶** medan namnet på programtjänsten blinkar. Enheten börjar söka efter en annan frekvens med samma PI-data (Program Identification) ("PI SEEK" visas).

"NO DEV" (Ingen enhet)

USB har valts som källa men ingen USB-enhet är ansluten. En USB-enhet eller en USB-kabel har kopplats bort under uppspelning.

→ Se till att ansluta en USB-enhet och USB-kabel.

NO NAME

Det finns inget skiv-/album-/mapp-/spår-/bild-/videonamn inspelat i filen.

NO TP

Enheten fortsätter söka efter tillgängliga TP-stationer.

OFFSET

Det kan finnas ett internt fel.

→ Kontrollera anslutningarna. Om felmeddelandet kvarstår i fönstret, kontakta närmaste Sony-återförsäljare.

"OVERLOAD"

USB-enheten är överbelastad.

→ Koppla bort USB-enheten och ändra källan genom att trycka på **(SOURCE/OFF)**.

→ Indikerar att USB-enheten inte fungerar, eller att en enhet som inte stöds är ansluten.

READ

Enheten läser all fil/album (mapp)-information på skivan.

→ Vänta tills läsningen är klar och uppspelning startar automatiskt. Beroende på skivans struktur kan det ta längre än en minut.

"USB NO SUPRT" (USB stöds inte)

Den anslutna USB-enheten stöds inte.

→ För information om kompatibiliteten för din USB-enhet besöker du Sonys webbplats.

"L L L L" eller "r r r r"

Du har nått början eller slutet av skivan under snabbspolning framåt eller bakåt och kan inte komma längre.

" _ "

Tecknet kan inte visas på enheten.

På bildskärmen

Cannot play this disc.

- Skivan är inte kompatibel med denna enhet.
- Skivan är inte finaliserad.

Hubs not supported.

Användning av USB-hubb stöds inte för denna enhet.

No playable data.

Skivan innehåller inte information som kan spelas upp.

Playback prohibited by region code.

DVD-uppspelningen spärras på grund av felaktig regionkod.

Den anslutna USB-enheten stöds inte.

För information om kompatibiliteten för din USB-enhet besöker du Sonys webbplats.

Om dessa åtgärder inte löser problemet, bör du kontakta närmaste Sony-återförsäljare.

Om du lämnar in enheten för reparation på grund av problem vid uppspelning, bör du ta med skivan som användes vid tidpunkten då problemet började.

Lista med språkkoder

Stavning av språk är enligt standarden ISO 639: 1988 (E/F).

Kod	Språk	Kod	Språk	Kod	Språk	Kod	Språk
1027	Afar	1186	Skotska	1345	Malagassiska	1506	Slovenska
1028	Abchaziska	1194	Galiciska	1347	Maori	1507	Samoanska
1032	Afrikaans	1196	Guarani	1349	Makedoniska	1508	Shona
1039	Amhariska	1203	Gujarati	1350	Malayalam	1509	Somaliska
1044	Arabiska	1209	Haussa	1352	Mongoliska	1511	Albanska
1045	Assami	1217	Hindi	1353	Moldaviska	1512	Serbiska
1051	Aymara	1226	Kroatiska	1356	Marathi	1513	Siswati
1052	Azerbajdzjanska	1229	Ungerska	1357	Malajiska	1514	Sesotho
1053	Basjkiriska	1233	Armeniska	1358	Maltesiska	1515	Sundanesiska
1057	Vitryska	1235	Interlingua	1363	Burmesiska	1516	Svenska
1059	Bulgariska	1239	Interlingue	1365	Nauriska	1517	Swahili
1060	Bihari	1245	Inupiaq	1369	Nepaliska	1521	Tamil
1061	Bislama	1248	Indonesiska	1376	Holländska	1525	Telugu
1066	Bengali; Bangla	1253	Isländska	1379	Norska	1527	Tajik
1067	Tibetanska	1254	Italienska	1393	Occitanska	1528	Thailändska
1070	Bretonska	1257	Hebreiska	1403	Afan Oromo	1529	Tigrinya
1079	Katalanska	1261	Japanska	1408	Oriya	1531	Turkmeniska
1093	Korsikanska	1269	Jiddisch	1417	Punjabi	1532	Tagalog
1097	Tjeckiska	1283	Javanesiska	1428	Polska	1534	Setswana
1103	Walesiska	1287	Georgiska	1435	Pashto;	1535	Tonga
1105	Danska	1297	Kazakiska		Pushto	1538	Turkiska
1109	Tyska	1298	Grönländska	1436	Portugisiska	1539	Tsonga
1130	Bhutanesiska	1299	Kambodjanska	1463	Quechua	1540	Tatariska
1142	Grekiska	1300	Kanaresiska	1481	Rhaeto-	1543	Twi
1144	Engelska		(kannada)		Romance	1557	Ukrainska
1145	Esperanto	1301	Koreanska	1482	Kirundi	1564	Urdu
1149	Spanska	1305	Kashmiri	1483	Rumänska	1572	Uzbekiska
1150	Estniska	1307	Kashmiri	1489	Ryska	1581	Vietnamesiska
1151	Baskiska		Kurdiska	1491	Kinyarwanda	1587	Volapük
1157	Persiska	1311	Kirgisiska	1495	Sanskrit	1613	Wolof
1165	Finska	1313	Latin	1498	Sindhi	1632	Xhosa
1166	Fiji	1326	Lingala	1501	Sangho	1665	Yoruba
1171	Färöiska	1327	Laotiska	1502	Serbo-	1684	Kinesiska
1174	Franska	1332	Litauiska		Kroatiska	1697	Zulu
1181	Frisiska	1334	Lettiska,	1503	Singalesiska		
1183	Irländska		Lettiska	1505	Slovakiska	1703	Inte angivet

Lista över regionskoder

Kod	Område	Kod	Område	Kod	Område	Kod	Område
2044	Argentina	2165	Finland	2362	Mexiko	2149	Spanien
2047	Australien	2174	Frankrike	2376	Nederländerna	2499	Sverige
2046	Österrike	2109	Tyskland	2390	Nya Zeeland	2086	Schweiz
2057	Belgien	2248	Indien	2379	Norge	2528	Thailand
2070	Brasilien	2238	Indonesien	2427	Pakistan	2184	Storbritannien
2079	Kanada	2254	Italien	2424	Filippinerna		
2090	Chile	2276	Japan	2436	Portugal		
2092	Kina	2304	Korea	2489	Ryssland		
2115	Danmark	2363	Malaysia	2501	Singapore		

A

AAC 7, 51
 Album (ALBUM) 32
 Alternativa
 frekvenser (AF) 22, 23
 Anpassad inställning
 (CUSTOM SETUP) 42
 Audio (AUDIO)
 Språk 27, 41
 Audio DRC (AUDIO DRC) 43
 Auto Off (AUTO-OFF) 45
 Automatisk rullning
 (AUTO-SCRL) 46
 Auxiliary Level
 (AUX-LEVEL) 47
 Aux-nivå (AUX-LEVEL) 49
 Avlyssningsplats (POSITION,
 POS, POS TUNE) 12

B

Bakre högtalare (REAR) 45
 Balance (BAL) 36
 Barnlås
 (PARENTAL CONTROL) 42
 Best Tuning
 Memory (BTM) 22
 Bild (IMAGE) 32
 Bildskärmsinställning
 (DISPLAY SETUP) 41
 Bildspelsintervall
 (SLIDE SHOW TIME) 42
 blandad uppspelning
 (SHUF) 30

C

Center Speaker Organizer
 (CSO) 36
 Clock Adjust
 (CLOCK-ADJ) 48
 Clock Time (CT) 45
 CSO 36

D

Demonstration (DEMO) 45
 Dimmer (DIMMER) 46
 DivX VOD 43
 DivX@ 7, 51
 DivX-inaktivering
 (DivX DEACTIVATION) 43
 Dolby Digital 27, 28
 DVD-meny 15
 DVD-nivå
 (DVD-LEVEL) 28, 47
 DVD-skivans huvudmeny 15

Dynamic Range Control
 (DRC) 43

E

EQ7 36, 39
 Extrautrustning 48

F

Fader (FAD) 36
 Färgsystem
 (COLOR-SYS) 45
 Fas för lågpassfilter
 (LPF-PHASE) 47
 Fil (FILE) 32
 Fjärrkontroll 10, 12
 fjärrkontrollen 51
 Flerkanalsutgång
 (MULTI CH OUTPUT) 43
 Formats 7
 Frekvens för högpassfilter
 (HPF-FREQ) 47
 Frekvens för lågpassfilter
 (LPF-FREQ) 47

H

Högtalarinställning
 (SP SETUP) 12

I

Inställning av position
 (POS TUNE) 47
 Inställningar för barnlås
 (PARENTAL CONTROL) 29
 Inställningsmeny
 Systeminställning 44
 Visuell inställning 40
 Intelligent Time
 Alignment 36, 38
 iPod 20, 34, 51

J

JPEG 7, 24, 51

K

Kapitel (CHAPTER) 32
 Klocktid (CT) 23

L

Level adjust (LEVEL-ADJ) 39
 Lista 32
 Ljud (AUDIO)
 Format 27
 Kanal 27

Ljudinställning
 (AUDIO SETUP) 43
 Lokalt sökläge (LOCAL) 46
 Lyssnarposition (POSITION,
 POS, POS TUNE) 36, 38, 43
 lyssnarpositionen
 (POSITION, POS,
 POS TUNE) 36

M

Mapp (ALBUM) 32
 Menyspråk (MENU) 41
 Monoläge (MONO) 46
 Motion Display (M.DSPL) 45
 MP3 7, 50
 MPEG-4 7, 51
 Multi Border DVD-skivor 50
 Multi Session CD-skivor 50

N

Nivåjustering
 (LEVEL-ADJ) 47
 Nivåjustering för Dolby
 (DOLBY-ADJ) 47
 NTSC 45

P

PAL 45
 Passagerarstyrning 35
 Picture EQ
 (PICTURE EQ) 28, 42
 Playback control (PBC) 24, 42
 Position Tune (
 POS TUNE) 38
 programformat 27
 Programtyper (PTY) 22, 23

Q

Quick-BrowZer 32

R

Radio Data System (RDS) 22
 Rear Bass
 Enhancer (RBE) 36
 Regional (REGIONAL) 23, 46
 Regionskod 57
 Rotary Commander (RM) 45

S

Säkring 52
 Skivor 7
 Skivor som kan spelas 7
 Spår (TRACK) 32

Språk för ljudspråk
(AUDIO) 41
Språk för undertext
(SUBTITLE) 41
språket för ljudspåret
(AUDIO) 27
Språkställningar
(LANGUAGE SETUP) 41
Språkkod 57
Startinställningen 12
Subwoofer (SUB) 36, 45
Subwoofer-position
(SUB POSITION,
POS SUB) 37, 43
Subwooferposition (SUB
POSITION, POS SUB) 36
Systeminställning 44

T

Tid/textinformation (TIME) 32
Tidsvisning (CT) 22
Time/textinformation
(TIME) 26
Titel (TITLE) 32
Tonsignal (BEEP) 45
Trafikmeddelande (TA) 22, 23
Trafikprogram (TP) 22
Typ av bildskärm
(MONITOR TYPE) 41

U

undertextspråk
(SUBTITLE) 16
Upprepad
uppspelning (REP) 30
Uppspelning av spellista
(PLAY LIST PLAY) 42
Uppspelning med
direktsökning 31
uppspelningsläge 25
USB-enhet 18, 34

V

Vinkel (ANGLE) 16
Visuell inställning 40
Volym 8

W

Wallpaper (WALLPAPER) 41
WMA 7, 50

Z

ZAPPIN 33
Zappin Beep (ZAP BEEP) 46
Zappin Time (ZAP TIME) 46
Zoom (CENTER ZOOM) 28

Å

Återställa (RESET) 12
Återställning (RESET) 44
Återuppta uppspelning 16, 18
Återuppta uppspelning från
USB (USB RESUME) 42
Återuppta uppspelningen av
flera skivor
(MULTI-DISC RESUME) 42

Register dit produkt online på:
Rekisteröi nyt tuotteesi online:
Registrera produkten online på:

www.sony-europe.com/myproducts

Tragen Sie die Seriennummer (SERIAL NO.) in dem reservierten Feld ein. Sie finden diese auf einem Aufkleber, der auf dem Gerätegehäuse angebracht ist. Nehmen Sie den ausgefüllten Geräte-Pass anschließend unbedingt aus der Bedienungsanleitung heraus, falls Sie diese im Fahrzeug aufbewahren möchten. Bitte bewahren Sie den Geräte-Pass an einem sicheren Ort auf. Er kann im Falle eines Diebstahls zur Identifikation Ihres Eigentums dienen.

caraudio

Geräte-Pass

SONY[®]

Dieser Geräte-Pass dient als Eigentumsnachweis für Ihr caraudio-Gerät im Falle eines Diebstahls.

Wir empfehlen, den Geräte-Pass nicht im Fahrzeug aufzubewahren, um Missbrauch zu verhindern.

Modellbezeichnung

MEX-DV1600U

Seriennummer (SERIAL NO.)

<http://www.sony.net/>

Sony Corporation Printed in Thailand