

SONY®

Radio FM/ MW/ LW - Player CD

Manual de instrucțiuni

Pentru a anula prezentarea demonstrativă (DEMO),
consultați pagina 13.



Atrac AD
AUDIO DEVICE

CDX-GT31U

© 2008 Sony Corporation

Pentru instalare și conectare consultați manualul de instalare / conectare ce v-a fost furnizat.

**CLASS 1
LASER PRODUCT**

Această etichetă se află în partea de jos a carcasei.

Notă pentru clienți : următoarele informații sunt valabile numai pentru echipamentele vândute în țări în care sunt în vigoare Directivele UE

Producătorul acestui aparat este Sony Corporation, 1-7-1 Konan Minato-ku Tokyo, Japonia. Reprezentantul autorizat pentru EMC și pentru siguranța produsului este Sony Deutschland GmbH, Hedelfinger Strasse 61, 70327 Stuttgart, Germania. Pentru orice servicii sau chestiuni legate de garanție, vă rugăm să apelați la adresa menționată în documentele separate pentru service sau garanție.



Dezafectarea echipamentelor electrice și electronice vechi (Valabil în Uniunea Europeană și în celelalte state europene cu sisteme de colectare separate)

Acest simbol marcat pe un produs sau pe ambalajul acestuia indică faptul că respectivul produs nu trebuie considerat reziduu menajer în momentul în care doriți să îl dezafecțați. El trebuie dus la punctele de colectare destinate reciclării echipamentelor electrice și electronice. Dezafectând în mod corect acest produs veți ajuta la prevenirea posibilelor consecințe negative asupra mediului înconjurător și sănătății oamenilor care pot fi cauzate de tratarea inadecvată a acestor reziduuri. Reciclarea materialelor va ajuta totodată la conservarea resurselor naturale. Pentru mai multe detalii legate de reciclarea acestui produs, vă rugăm consultați biroul local, serviciul de preluare a deșeurilor sau magazinul de unde ați achiziționat produsul.

“ATRAC”, “ACTRAC AD”, SonicStage și siglele lor sunt mărci înregistrate ale Sony Corporation.

“WALKMAN” și sigla “WALKMAN” sunt mărci înregistrate ale Sony Corporation.



Microsoft, Windows Media și sigla Windows sunt mărci comerciale sau mărci comerciale înregistrate ale Microsoft Corporation în Statele Unite și/ sau în alte țări.

Atenționare pentru cazul în care pentru cheia de contact nu este disponibilă poziția ACC

Verificați dacă ați activat funcția de Oprire automată (pag. 13).

Aparatul va înceta complet și automat să funcționeze la momentul stabilit, după care va fi oprit, pentru a se evita descărcarea bateriei.

Dacă nu activați funcția de Oprire automată, apăsați și mențineți apăsat butonul (OFF) până ce se stinge afișajul ori de câte ori opriți automobilul.

Cuprins

Bun venit !.....	4
------------------	---

Pornire

Inițializarea aparatului.....	4
Potrivirea ceasului.....	4
Detășarea panoului frontal	5
Atășarea panoului frontal	5

Poziționarea butoanelor și operații de bază

Unitatea de bază	6
Căutarea unei piste	
– Quick-BrowZer	8

CD

Elementele afișate pe ecran	8
Redarea repetitivă și aleatorie a pistelor	8

Radio

Introducerea în memorie și recepționarea posturilor de radio	9
Memorarea automată	
– BMT (Best Tuning Memory)	9
Memorarea manuală	9
Recepționarea posturilor de radio stocate în memorie	9
Depistarea automată a posturilor.....	9
RDS (Sistem de date radio).....	10
Prezentare generală	10
Stabilirea AF și TA	10
Selectarea PTY	11
Reglaj CT	11

Dispozitive USB

Redarea cu dispozitive USB	11
Elemente afișate	11
Ascultarea muzicii de la un dispozitiv audio tip Clasă Mass Storage	12
Ascultarea muzicii de la un “Walkman” (Dispozitiv Audio ATRAC).....	12

Alte funcții

Modificarea reglajelor de sunet.....	12
Ajustarea caracteristicilor sunetului	
– BAL / FAD / SUB	12
Particularizarea curbei egalizorului	
– EQ3.....	12
Ajustarea elementelor de reglaj	13
Utilizarea echipamentelor opționale	14
Echipament audio auxiliar.....	14
Buton rotativ RM-X114	14

Informații suplimentare

Măsurile de precauție	15
Note legate de discuri.....	15
Despre dispozitivele USB	16
Ordinea de redare a fișierelor MP3 / WMA / AAC (CD-R / RW sau Clasa Mass Storage).....	16
Despre fișierele MP3	16
Despre fișierele WMA.....	16
Despre fișierele AAC.....	16
Despre fișierele ATRAC	17
Întreținere	17
Demontarea aparatului	17
Specificații.....	18
Soluționarea defecțiunilor	19
Afișaje de eroare / Mesaje	21

Bun venit !

Vă mulțumim că ați achiziționat acest CD player Sony. Puteți să beneficiați de diversele sale facilități folosind următoarele funcții.

• Redarea compact discurilor

Pot fi redate CD-DA (ce conțin și CD TEXT) și CD-R/CD-RW (fișiere MP3 / WMA/AAC) (pag. 16).

Tipuri de discuri	Eticheta discului
CD-DA	
MP3 WMA ACC	

• Recepția radio

- Pot fi stocate în memorie până la 6 posturi radio pentru fiecare bandă (FM1, FM2, FM3, MW și LW).
- BTM (Best Tuning Memory – Memorarea optimă a posturilor de radio) : aparatul selectează posturile de radio cu semnal puternic și le stochează în memorie.

• Servicii RDS

Puteți utiliza posturi de radio FM care beneficiază de serviciul RDS – Sistemul de date radio.

• Funcția de căutare

Quick-BrowZer : Puteți căuta rapid și simplu o anumită pistă de pe un CD și de pe un dispozitiv USB conectat la acest aparat (pag. 8).

• Reglaje de sunet

- EQ3 etapa 2 : Puteți alege oricare dintre cele 7 curbe prestabilite ale egalizatorului
- Digital Music Plus (DM+) : Este îmbunătățită digital compresia sunetului, de exemplu MP3.

• Acționarea dispozitivelor opționale

Dispozitiv USB : La terminalul USB din partea frontală a aparatului poate fi conectat un dispozitiv USB din clasa Mass Storage sau un "Walkman" (dispozitiv audio ATRAC). Pentru detalii, consultați vă rugăm secțiunea "În legătură cu dispozitivele USB" (pag. 16) sau pagina de internet a firmei Sony (pag. 21).

• Conectarea de echipamente auxiliare

Mufa de intrare AUX din partea frontală a aparatului permite conectarea unui echipament audio portabil.

4

Pornire

Inițializarea aparatului

Înainte de a folosi aparatul pentru prima oară, după înlocuirea bateriei mașinii sau după schimbarea conexiunilor trebuie să inițializați aparatul.

Îndepărtați panoul frontal și apăsați butonul RESET (de inițializare) cu un obiect cu vârf ascuțit, cum ar fi un pix.

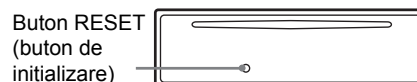

Notă

- Apăsând butonul RESET (de inițializare) reglajele ceasului și unele dintre cele ale conținutului memoriei vor fi anulate.

Potrivirea ceasului

Ceasul folosește indicația digitală de 24 ore.

1 Apăsați și mențineți apăsat butonul de selecție.

Este afișată interfața de reglaje.

2 Apăsați de mai multe ori butonul de selecție până ce apare "CLOCK-ADJ".

3 Apăsați butonul (SEEK) +.

Indicația orei clipește pe ecran.

4 Rotiți butonul de reglaj pentru a stabili ora și minutele.

Pentru a deplasa indicația digitală, apăsați (SEEK) +/-.

5 Apăsați butonul de selecție.

Reglajul se încheie și ceasul pornește.

Pentru a fi afișat ceasul, apăsați (DSPL). Apăsați din nou (DSPL) pentru ca ecranul să revină la interfața precedentă.

Observație

- Puteți regla automat ceasul apelând la facilitatea RDS (pag. 11).

Detașarea panoului frontal

Puteți detașa panoul frontal al aparatului pentru a evita ca acesta să fie furat.

Alarmă de atenționare

Dacă puneți cheia de contact în poziția OFF fără a scoate și panoul frontal, alarma de atenționare va emite timp de câteva secunde un semnal de atenționare.

Semnalul sonor de avertizare va fi emis numai dacă este utilizat amplificatorul încorporat.

1 Apăsați butonul .
Aparatul este oprit.

2 Apăsați butonul , apoi trageți panoul spre dvs., în afară.

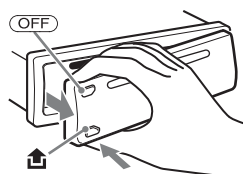

Note

- Nu scăpați pe jos panoul frontal și nici nu apăsați prea tare panoul sau fereastra de afișare.
- Nu supuneți panoul frontal la temperaturi ridicate sau la încălzire și nici la umezeală prea mare. Evitați să îl lăsați în mașina parcată sau să îl așezați sub parbriz sau sub geamul din spate al mașinii.
- Nu detașați panoul frontal în timpul redării unui dispozitiv USB, deoarece se pot deteriora datele.

Atașarea panoului frontal

Prindeți partea notată cu **(A)** a panoului frontal de partea **(B)** a aparatului, așa cum este prezentat mai jos, apoi apăsați partea din stânga în poziția indicată de săgeată până ce se aude un clic.

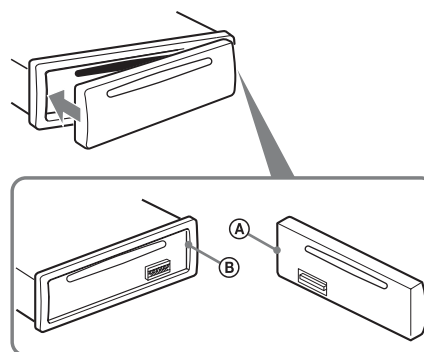

Notă

- Nu așezați nimic pe suprafața interioară a panoului frontal.

Poziționarea butoanelor și operații de bază

Unitatea de bază

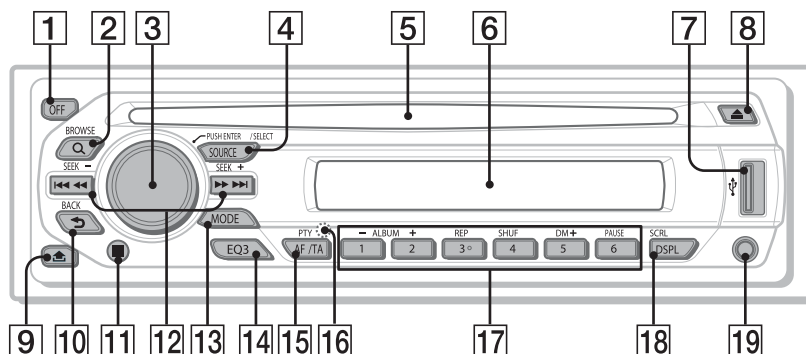

Această secțiune conține instrucțiuni legate de amplasarea butoanelor și de operațiile de bază. Consultați paginile indicate pentru a obține mai multe detalii.

Pentru acționarea dispozitivelor USB, consultați pagina 11 “Dispozitive USB”.

1 Buton OFF

Pentru a opri alimentarea ; oprirea sursei.

2 Buton Q (BROWSE) pag. 8

Pentru a trece în modul Quick-BrowZer.

3 Butonul rotativ de comandă / Buton de selecție pag. 8, 12

Pentru reglarea volumului / selectarea tipului de căutare (rotire) ; selecția elementelor de reglaj (apăsare și rotire).

4 Butonul SOURCE

Pentru a porni alimentarea ; selectează sursa (Radio / CD / USB / AUX).

5 Fantă pentru disc

La introducerea discului (cu eticheta în sus, începe redarea).

6 Fereastra de afișare

7 Terminal USB pag. 11

Pentru conectarea dispozitivului USB.

8 Buton ▲ (scoaterea discului)

Pentru a fi scos discul din aparat.

9 Buton ⏻ (eliberare panou frontal) pag.5

10 Buton ↶ (BACK) pag. 8

Pentru a se reveni la interfața precedentă.

11 Receptor pentru cardul de telecomandă

12 Butonul SEEK +/-

CD / USB

Omiterea pistelor (apăsare) ; omiterea continuă a pistelor (apăsare, apoi reapăsare într-un interval de 1 sec. și menținere) ; deplasarea rapidă înainte / înapoi pe o pistă (apăsare și menținere apăsat).

Radio :

Găsirea automată a posturilor (apăsare) ; găsirea manuală a posturilor de radio (apăsare și menținere apăsat).

13 Butonul MODE pag. 9

Pentru a selecta banda de frecvențe (FM / MW / LW); selectează modul de redare al Dispozitivului Audio ATRAC.

14 Buton EQ3 (egalizor) pag. 12

Pentru a selecta tipul de egalizor (XPLOD, VOCAL, EDGE, CRUISE, SPACE, GRAVITY, CUSTOM sau OFF).

15 Buton AF (frecvențe alternative)

TA (anunțuri despre trafic) / PTY (tip de program) pag. 10, 11

Pentru a alege AF și TA (apăsare) ; pentru a selecta PTY (apăsare și menținere apăsat) în RDS.

16 Buton RESET pag. 4

Aflat în spatele panoului frontal.

17 Butoane numerotate

CD / USB

① / ② : **ALBUM – / +**

Omiterea albumelor (apăsare) ; omiterea continuă a albumelor (apăsare și menținere apăsat).

③ : **REP** pag. 9

④ : **SHUF** pag. 9

⑤ : **DM+** pag. 4

Pentru a activa funcția DM+, alegeți “DM+-ON”. Pentru a o dezactiva, alegeți “DM+-OFF”.

⑥ : **PAUSE**

Pentru ca redarea să facă o pauză. Pentru a o anula, apăsați încă o dată.

Radio

Recepționarea unui post de radio stocat în memorie (apăsare) ; memorarea posturilor (apăsare și menținere apăsat).

18 Buton DSPL (afișaj) / SCRL (parcursere)

pag. 9

Pentru modificarea elementelor interfeței (apăsare) ; parcurserea elementelor afișate (apăsare și menținere apăsat).

19 Mufă de intrare AUX pag. 14

Pentru conectarea unui echipament portabil.

Note

- *La scoaterea / introducerea unui disc, aveți grijă să fie decuplate dispozitivele USB pentru ca discul să nu se deterioreze.*

Căutarea unei piste – Quick-BrowZer

Puteți căuta cu ușurință o pistă de pe un CD sau de pe un dispozitiv USB (“WALKMAN” / Clasa Mass Storage) în funcție de categorie.

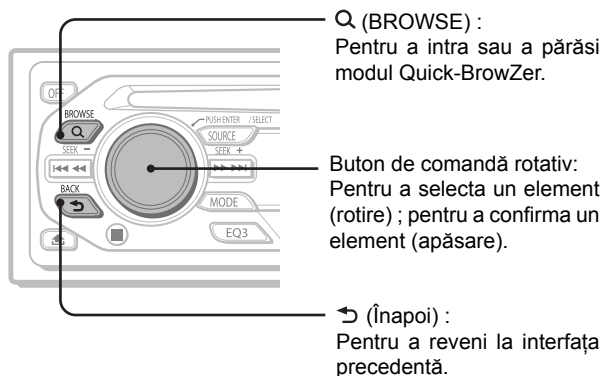

1 Apăsați Q (BROWSE).

Aparatul trece în modul Quick-BrowZer și este afișată lista cu tipurile de căutare disponibile. Elementele afișate diferă în funcție de tipul de dispozitiv sau de disc.

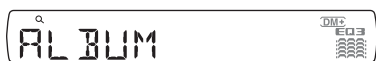

2 Rotiți butonul de comandă pentru a selecta categoria de căutare dorită, apoi apăsați-l pentru a confirma alegerea.

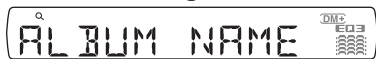

3 Repetați pasul 2 până ce este selectată pista care vă interesează.

Începe redarea.

Pentru a reveni la interfața precedentă

Apăsați ↶ (Înapoi).

Pentru a părăsi modul Quick-BrowZer

Apăsați Q (BROWSE).

Note

- La intrarea în modul Quick-BrowZer, reglajul redare repetitivă / aleatorie este anulat.
- În funcție de dispozitivul USB, elementele interfeței este posibil să nu apară în corect.
- În funcție de dispozitivul USB, este posibil să nu fie transmis la ieșire sonorul în modul Quick-BrowZer.

CD

Elementele afișate pe ecran

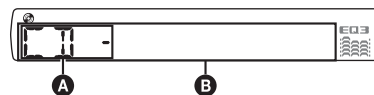

A Sursă

B Numărul pistei / Durata de redare scursă, Denumire disc / artist, Număr album*, Denumire album, Denumire pistă, Informații sub formă de text, Ceas

* Numărul albumului este afișat numai când se trece la alt album.

Pentru a schimba elementele afișate **B**, apăsați **DISPL**.

Observație

Elementele care apar pe afișaj diferă în funcție de tipul de disc, de formatul de înregistrare și de reglajele efectuate. Pentru detalii legate de MP3 / WMA / AAC, consultați pag. 16.

Redarea repetitivă și aleatorie a pistelor

1 În cursul redării, apăsați de mai multe ori butonul **3** (REP) sau **4** (SHUF) până ce pe ecran apare varianta dorită.

Selectați	Pentru
↶ TRACK	Repetarea pistei.
↶ ALBUM*	Repetarea albumului.
SHUF ALBUM*	Redarea aleatorie a pieselor albumului.
SHUF DISC	Redarea aleatorie a pieselor de pe disc.

* La redarea unui fișier MP3 / WMA / AAC.

Pentru revenirea la modul obișnuit de redare, selectați “↶ OFF” sau “SHUF OFF”.

Radio

Introducerea în memorie și recepționarea posturilor de radio

Atenție

Când depistați posturi de radio în timp ce conduceți mașina, utilizați funcția BTM – Best Tuning Memory (Memorarea optimă a posturilor de radio) pentru a evita un accident.

Memorarea automată – BTM

1 Apăsați în mod repetat (SOURCE) până ce se afișează “TUNER”.

Pentru a schimba banda, apăsați de mai multe ori (MODE). Puteți alege una dintre variantele FM1, FM2, FM3, MW sau LW.

2 Apăsați și țineți apăsat butonul de selecție.

Este afișată interfața de reglaj.

3 Apăsați de mai multe ori butonul de selecție până ce apare “BTM”.

4 Apăsați butonul (SEEK) +.

Aparatul memorează posturile de radio în ordinea frecvențelor alocându-le butoanele numerotate.

Când postul de radio este memorat se aude un semnal sonor.

Memorarea manuală

1 În timp ce recepționați postul de radio pe care vreți să îl memorați, apăsați și mențineți apăsat un buton numerotat (de la 1 la 6) până ce pe ecran apare “MEM”.

Notă

• Dacă încercați să introduceți în memorie un alt post de radio corespunzător unui buton deja alocat, noul post îl va înlocui pe cel vechi.

Observație

• Când este memorat un post de radio RDS, reglajul AF/TA este reținut și el (pag. 10).

Recepționarea posturilor de radio stocate în memorie

1 Selectați banda de frecvențe, apoi apăsați un buton numerotat (1 la 6).

Depistarea automată a posturilor de radio.

1 Selectați banda de frecvențe, apoi apăsați (SEEK) +/- pentru a căuta un post de radio.

Parcursul se încheie când aparatul recepționează un post de radio. Repetați procedura până ce recepționați postul dorit.

Observație

• Dacă știți frecvența postului de radio pe care vreți să îl ascultați, apăsați și mențineți apăsat butonul (SEEK) +/- pentru a localiza aproximativ frecvența, apoi apăsați în mod repetat butonul (SEEK) +/- pentru a realiza acordul fin pe frecvența dorită (acord manual).

RDS – Sistem de date radio

Prezentare generală

Posturile de radio FM care beneficiază de Sistemul de date radio (RDS) transmit informații digitale în afara domeniului acustic în paralel cu semnalul programului de radio obișnuit.

Elemente afișate

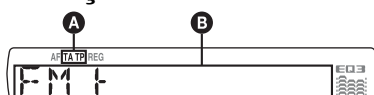

A TA / TP*¹

B Bandă de frecvențe radio, Funcție, Frecvență *² (Denumirea serviciului programului), Numărul alocat, Ceas, date RDS.

*¹ Indicația "TA" clipește în timpul recepționării de informații legate de trafic. Indicația "TP" este luminoasă cât timp este recepționat un astfel de post de radio.

² Pe durata recepționării unui post de radio RDS, în stânga indicației de frecvență apare "".

Pentru a schimba elementele afișate **B**, apăsați **(DISPL)**.

Servicii RDS

Acest aparat furnizează automat servicii RDS după cum urmează :

AF (Frecvențe alternative)

Selectează și revine la postul de radio cu semnalul cel mai puternic din rețea. Utilizând această funcție, puteți asculta în mod continuu același program în timp ce conduceți pe distanțe lungi, fără a trebui să depistați manual, periodic același post de radio.

TA (Anunțuri legate de trafic) / TP (Programe legate de trafic)

Difuzează informații / programe legate de trafic. Orice informație / program recepționat va întrerupe programul curent selectat.

PTY (Tipuri de program)

Afișează tipul de program recepționat la momentul respectiv. Totodată, caută tipul de program selectat de dvs.

CT (Indicația ceasului)

Datele CT recepționate de la serviciile RDS, ajustează indicația temporală.

Note

- În funcție de țară / de regiune, este posibil să nu fie disponibile toate funcțiile RDS..
- RDS nu va funcționa dacă semnalul este prea slab sau dacă postul de radio pe care îl ascultați nu transmite date RDS.

10

Stabilirea AF și TA

1 Apăsați în mod repetat butonul **(AF/TA)** până ce este afișat reglajul dorit.

Selectați	Pentru
AF-ON	a activa AF și a dezactiva TA.
TA-ON	a activa TA și a dezactiva AF.
AF, TA-ON	a activa atât AF, cât și TA.
AF, TA-OFF	a dezactiva atât AF, cât și TA.

Stocarea posturilor de radio RDS cu reglaj AF și TA

Puteți fixa în memorie un post de radio RDS, împreună cu reglajele AF / TA. Dacă utilizați funcția BMT, sunt reținute numai posturile de radio cu aceleași reglaje AF/TA.

Dacă realizați reglaje manuale, puteți fixa în memorie atât posturi RDS, cât și altele care nu beneficiază de serviciul RDS cu reglajele AF/TA stabilite pentru fiecare în parte.

1 Stabiliți AF/TA, apoi stocați în memorie postul de radio cu BTM sau manual.

Recepționarea anunțurilor de urgență

În cazul în care este activă una dintre funcțiile AF sau TA, anunțurile de urgență vor întrerupe automat sursa curent selectată.

Observație

- Dacă ajustați nivelul volumului în cursul unui anunț legat de trafic, acel nivel este reținut în memorie și este utilizat și la anunțurile ulterioare, independent de nivelul obișnuit al volumului.

Recepționarea unui program regional — REG

Când este activă funcția AF : reglajele din fabrică ale acestui aparat restricționează recepția la o anumită regiune, astfel că nu se va comuta pe un alt post regional cu semnal mai puternic.

Dacă părăsiți zona de recepționare a programului regional, stabiliți varianta de reglaj "REG-OFF" în cursul recepției FM (pag. 13).

Notă

- Această funcție nu este disponibilă în Marea Britanie și în alte zone.

Funcția de Legătură locală (exclusiv pentru Marea Britanie)

Această funcție vă permite să selectați alte posturi de radio locale din zona unde vă aflați, chiar dacă acestea nu au alocate butoane numerotate.

1 În cursul recepției FM, apăsați butonul numerotat (de la ① la ⑥) care este alocat postului de radio local.

2 Într-un interval de 5 sec., apăsați din nou butonul numerotat corespunzător postului de radio local.

Repețați această procedură până ce este recepționat postul de radio local.

Selectarea PTY

- 1 Apăsați și mențineți apăsat butonul (AF/TA) (PTY) în cursul recepției FM.



Denumirea tipului de program curent apare în cazul în care postul transmite date PTY.

- 2 Apăsați (AF/TA) (PTY) de mai multe ori până ce apare tipul de program dorit.

- 3 Apăsați (SEEK) +/-.

Aparatul începe căutarea unui post de radio care difuzează tipul de program selectat.

Tipuri de programe

NEWS (Știri), **AFFAIRS** (Chestiuni curente), **INFO** (Informații), **SPORT** (Sport), **EDUCATE** (Educație), **DRAMA** (Dramă), **CULTURE** (Cultură), **SCIENCE** (Știință), **VARIED** (Variatăți), **POP M** (Muzică Pop), **ROCK M** (Muzică Rock), **EASY M** (Muzică ușoară), **LIGHT M** (Muzică Clasică), **CLASSICS** (Clasic), **OTHER M** (Alte tipuri de Muzică), **WEATHER** (Vreme), **FINANCE** (Finanțe), **CHILDREN** (Programe pentru copii), **SOCIAL A** (Chestiuni sociale), **RELIGION** (Religie), **PHONE IN** (Telefon In), **TRAVEL** (Călătorii), **LEISURE** (Divertisment), **JAZZ** (Jazz), **COUNTRY** (Muzică Country), **NATION M** (Muzică populară), **OLDIES** (Muzică de altă dată), **FOLK M** (Muzică Folk), **DOCUMENT** (Documentare)

Notă

- Nu puteți utiliza această funcție în țări / regiuni unde nu sunt disponibile datele PTY.

Reglaj CT

- 1 Stabiliți varianta de reglaj "CT-ON" (pag. 13).

Note

- Funcția CT este posibil să nu fie disponibilă chiar dacă este recepționat un post RDS.
- Poate exista o diferență între indicația temporală stabilită de funcția CT și ora reală.

Dispozitive USB

Redarea cu dispozitive USB

- 1 Conectați dispozitivul USB la terminalul USB.

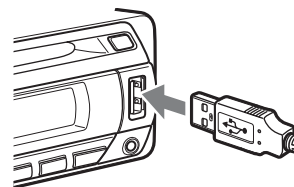

Începe redarea.

Dacă este deja conectat un dispozitiv USB, pentru a porni redarea apăsați de mai multe ori (SOURCE) până ce apare indicația "USB".

Apăsați (OFF) pentru a opri redarea.

Note

- Înainte de a deconecta un dispozitiv USB, aveți grijă să opriți mai întâi redarea. Dacă veți deconecta un dispozitiv USB în cursul redării, datele de pe dispozitivul USB se pot deteriora.
- Nu folosiți dispozitive USB prea grele sau prea mari, care pot să cadă din cauza vibrațiilor sau care pot conduce la pierderea legăturii.
- Nu detașați panoul frontal în cursul redării cu un dispozitiv USB, deoarece datele USB pot fi deteriorate.

Elemente afișate

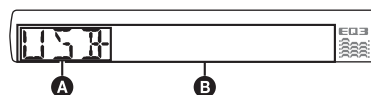

- A** Dispozitiv Audio ATRAC : AAD
Clasa Mass Storage : USB
- B** Pistă/ Album/ Artist/ Listă de redare/ Număr gen
Pistă/ Album/ Artist/ Listă de redare/ Număr gen, durata
scursă de redare, Ceas

Pentru a schimba elementele afișate **B**, apăsați (DISPL).

Observație

- Elementele afișate vor diferi în funcție de format și de reglaje. Pentru detalii legate de MP3 / WMA / AAC / ATRAC, consultați pag. 16.

Notă

- Afișajul diferă în funcție de dispozitivul folosit : USB de tip Clasă Mass Storage sau Audio ATRAC.

Ascultarea muzicii de la un dispozitiv audio tip Clasă Mass Storage

Redarea repetitivă sau aleatorie

1 În cursul redării, apăsați de mai multe ori butonul (3) (REP) sau (4) (SHUF) până ce apare varianta de reglaj dorită.

Selectați	Pentru
↵ TRACK	Repetarea pistei.
↵ ALBUM	Repetarea albumului.
SHUF ALBUM	Redarea aleatorie a pieselor albumului.
SHUF DEVICE	Redarea aleatorie a pieselor de la dispozitivul conectat.

Pentru revenirea la modul obișnuit de redare, selectați "↵ OFF" sau "SHUF OFF".

Ascultarea muzicii de la un "Walkman" (dispozitiv audio ATRAC)

1 În cursul redării, apăsați de mai multe ori butonul (MODE) până ce pe ecran apare varianta dorită.

Opțiunile disponibile se succed astfel :

ALBUM → TRACK (pistă) → GENRE (gen)
PLAYLIST (listă de redare) → ARTIST

Redarea repetitivă sau aleatorie

1 În cursul redării, apăsați de mai multe ori butonul (3) (REP) sau (4) (SHUF) până ce apare varianta de reglaj dorită.

Selectați	Pentru
↵ TRACK	Repetarea pistei.
↵ ALBUM	Repetarea albumului.
↵ ARTIST	Repetarea muzicii artistului.
↵ PLAYLIST	Repetarea listei de redare.
↵ GENRE	Repetarea genului.
SHUF ALBUM	Redarea aleatorie a pieselor albumului.
SHUF ARTIST	Redarea aleatorie a pieselor artistului.
SHUF PLAYLIST	Redarea aleatorie a pieselor din lista de redare.
SHUF GENRE	Redarea aleatorie a pieselor de genul respectiv.
SHUF DEVICE	Redarea aleatorie a pieselor dispozitivului.

Pentru revenirea la modul obișnuit de redare, selectați "↵ OFF" sau "SHUF OFF".

12

Alte funcții

Modificarea reglajelor de sunet

Ajustarea caracteristicilor sunetului — BAL / FAD / SUB

Puteți ajusta echilibrul, gradarea și volumul subwooferului.

1 Apăsați de mai multe ori butonul de selecție până ce este afișată una dintre indicațiile "BAL", "FAD" sau "SUB".

Opțiunile se succed după cum urmează :

LOW*¹ (joase) → MID*¹ (medii) → HI*¹ (înalte) → BAL (echilibru stânga-dreapta) → FAD (gradare față-spate) → SUB*² (volum subwoofer) → AUX*³

*¹ Când este activă funcția EQ3 (pag. 12).

*² Când pentru ieșirea audio se alege varianta "SUB" (pag. 13).

"ATT" este afișat la reglajul cel mai de jos și poate fi reglat în cel mult 21 de pași.

*³ Când este activă sursa AUX (pag. 14).

2 Rotiți butonul de comandă pentru a regla elementul selectat.

După 3 secunde, reglajul se încheie și afișajul revine la modul obișnuit de redare / recepție.

Particularizarea curbei egalizorului — EQ3

Varianta "CUSTOM" a funcției EQ3 vă permite să realizați propria configurare a egalizorului.

1 Selectați o sursă, apoi apăsați de mai multe ori (EQ3) pentru a selecta "CUSTOM".

2 Apăsați în mod repetat butonul de selecție până ce apare una dintre indicațiile "LOW", "MID" sau "HI".

3 Rotiți butonul de comandă pentru a regla elementul selectat.

Nivelul volumului poate fi ajustat în trepte de 1 dB, de la - 10 dB la + 10 dB.



Repetăți pașii 2 și 3 pentru a ajusta curba egalizorului.

Pentru a reveni la curba stabilită din fabrică pentru egalizor, apăsați și mențineți apăsat butonul de selecție înainte ca reglajul să se încheie.

După 3 secunde, reglajul este definitivat și afișajul revine la modul normal de redare / recepție.

Observație

• Pot fi reglate și alte tipuri de egalizoare.

Ajustarea elementelor de reglaj

1 Apăsați și țineți apăsat butonul de selecție.

Este afișată interfața de reglaj.

2 Apăsați de mai multe ori butonul de selecție până ce este afișat elementul dorit.

3 Rotiți butonul de comandă pentru a selecta varianta de reglaj dorită (de exemplu "ON"-pornit sau "OFF"-oprit).

4 Apăsați și țineți apăsat butonul de selecție.

Configurarea se încheie și afișajul revine la modul obișnuit de redare / recepție.

Notă

- Elementele afișate diferă în funcție de sursă și de reglaj.

Pot fi stabilite următoarele elemente (urmați trimiterile la paginile indicate ca referință) :

"•" indică varianta implicită.

CLOCK-ADJ (Reglare ceas) - pag. 4

CT (Potrivire ceas)

Pentru a alege "CT-ON" sau "CT-OFF" (•) -pag. 10,11.

BEEP (Semnal sonor)

Pentru a alege "BEEP-ON" (•) sau "BEEP-OFF"

AUX-A*1 (Surse audio auxiliare)

Pentru a alege pentru sursa auxiliară varianta "AUX-A-ON" (•) sau "AUX-A-OFF (pag. 14).

A.OFF (Oprire automată)

Pentru a opri automat aparatul, după un anumit interval de timp.

– "A.OFF-NO" (•), "A.OFF-30S (sec.)", "A.OFF-30M (min.)" sau "A.OFF-60M (min.)".

SUB / REAR*1

Pentru a comuta ieșirea audio.

– "SUB-OUT" (•) : semnal de ieșire la subwoofer

– "REAR-OUT" : semnal de ieșire la un amplificator de putere.

DEMO (Demonstrație)

Pentru a alege "DEMO-ON" (•) sau "DEMO-OFF".

DIM (Reglaj de luminozitate)

Pentru a modifica luminozitatea afișajului.

– "DIM-ON" : pentru un afișaj mai întunecat

– "DIM-OFF" (•) : afișaj mai luminos

M.DSPL (Afișaj animat)

Pentru a selecta modul afișaj animat.

– "M.DSPL-SA" (•) : pentru afișarea de mostre animate și a analizorului spectral.

– "M.DSPL-OFF" : dezactivarea afișajului animat.

A.SCRL (Parcurea automată)

Pentru ca elemente cu lungime mare să parcurgă automat ecranul la schimbarea discului / albumului / pistei

– "A.SCRL-ON" (•) : informațiile parcurg ecranul

– "A.SCRL-OFF" : informațiile nu sunt parcurse pe ecran

LOCAL (Modul de căutare locală)

– "LOCAL-ON" : pentru recepționarea numai a posturilor de radio cu semnal puternic.

– "LOCAL-OFF" (•) : pentru recepție normală.

MONO*2 (Modul mono)

Pentru ameliorarea recepției FM slabe, selectați modul de recepție mono.

– "MONO-ON" : pentru a asculta mono sonorul difuzat stereo

– "MONO-OFF" (•) : pentru a asculta stereo sonorul difuzat stereo.

REG*2 (Regional)

Pentru a alege "REG-ON" (•) sau "REG-OFF" (pag. 10).

LPF*3 (Filtru trece jos)

Pentru a selecta frecvența de tăiere pentru subwoofer : "LPF-OFF" (•), "LPF125Hz" sau "LPF 78Hz".

LOUD (Încărcare)

Pentru a permite să audiați clar și la nivele scăzute ale volumului.

– "LOUD-ON" : pentru a fi întăriți bașii și frecvențele înalte

– "LOUD-OFF" (•) : pentru a nu fi întărite nici frecvențele joase, nici cele înalte.

BTM (pag. 9)

*1 Când aparatul este oprit.

*2 La recepționarea unui post FM.

*3 Când pentru ieșirea audio se alege "SUB".

Utilizarea echipamentelor opționale

Echiptament audio auxiliar

Conectând un dispozitiv audio portabil opțional la mufa de intrare AUX (mini mufă stereo) a aparatului și apoi selectând pur și simplu sursa dorită, puteți asculta sonorul prin boxele autovehiculului. Indiferent de diferențele dintre aparat și dispozitivul audio portabil, nivelul volumului poate fi reglat. Pentru aceasta urmați procedura de mai jos :

Conectarea unui dispozitiv audio portabil

- 1 Opriți echipamentul audio portabil.
- 2 Reduceți volumul sonor al aparatului.
- 3 Conectați echipamentul portabil la aparat.

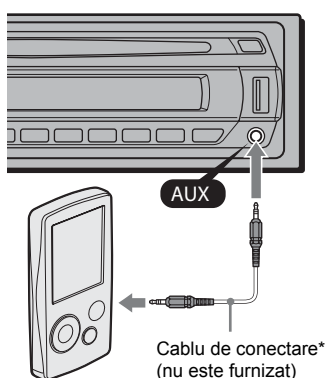

* Aveți grijă să folosiți un conector tip drept.

Ajustarea nivelului volumului

Aveți grijă să reglați volumul fiecărui echipament audio conectat înainte de redare.

- 1 Reduceți volumul sonor al aparatului.
- 2 Apăsăți de mai multe ori (SOURCE) până ce apare indicația "AUX".
Este afișată indicația "AUX FRONT IN"
- 3 Porniți redarea la dispozitivul audio portabil, la un volum moderat.
- 4 Stabiliți volumul de audiție uzual pentru aparat.
- 5 Apăsăți în mod repetat butonul selectat până ce apare indicația "AUX" și rotiți butonul de comandă pentru a regla nivelul de intrare (între - 8dB și +18dB).

Card de telecomandă RM-X114

Butoanele cardului de telecomandă au aceleași funcții ca și cele corespunzătoare ale aparatului.

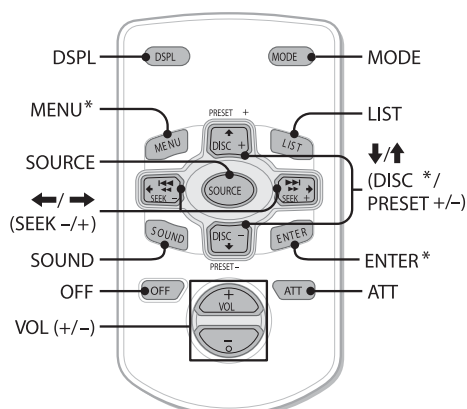

Următoarele comenzi ale cardului de telecomandă au și butoane / funcții diferite de cele ale aparatului.

- **Buton DSPL (Afișaj)**
Pentru a schimba elementele afișate.
- **Butoane ←/→ (SEEK-/+)**
Pentru a acționa CD/radio, aceleași ca (SEEK) -/+ la aparat.
- **Buton SOUND**
La fel ca butonul de selecție al aparatului.
- **Buton LIST**
Pentru a selecta PTY de la RDS.
- **Butoane ↑/↓ (DISC*/PRESET -/+)**
Pentru a acționa CD-ul, la fel ca (1) / (2) (ALBUM -/+) la aparat.
- **Buton ATT (Atenuare)**
Pentru atenuarea sonorului. Pentru a anula efectul, apăsați din nou același buton.

* Nu este disponibil pentru acest aparat.

Notă

- Dacă aparatul este oprit și informațiile afișate dispar, nu se poate acționa cu ajutorul cardului de telecomandă decât dacă este apăsat butonul (SOURCE) al aparatului sau dacă este introdus un disc pentru a se activa în prealabil echipamentul.

Informații suplimentare

Măsuri de precauție

- Dacă mașina dvs. a fost parcată la soare, lăsați aparatul să se răcească înainte de a-l acționa.
- Antena se va întinde automat când aparatul este în funcțiune.

Condensarea umezelii

În zilele ploioase sau în zone cu umiditate foarte mare, este posibil ca umezeala să condenseze pe lentilele din interiorul aparatului și pe afișaj. În astfel de situații, aparatul nu mai funcționează corespunzător. Pentru a remedia problema, scoateți discul și așteptați aproximativ o oră până ce se evaporă umezeala.

Pentru a menține calitatea superioară a sunetului

Aveți grijă să nu vărsați suc sau alte lichide pe aparat sau peste discuri.

Note legate de discuri

- Pentru a menține curat un disc, nu atingeți suprafața sa. Manevrați-l apucându-l de muchii.
- Păstrați discurile în cutiile lor sau în suportul pentru discuri atunci când nu le folosiți.
- Nu expuneți discurile la surse de căldură / temperaturi ridicate. Evitați să lăsați discurile în mașina parcată, sub geamul din spate sau sub parbrizul mașinii.
- Nu lipiți etichete și nu folosiți discuri murdare de cerneală sau de alte reziduuri. Astfel de discuri se pot opri din rotație în timpul redării cauzând disfuncționalități sau putându-se distruge discul.



- Nu utilizați nici un fel de discuri cu etichete sau abțibilduri lipite. La folosirea unor astfel de discuri pot apărea următoarele feluri de probleme :
 - Imposibilitatea de a scoate discul din aparat (din cauza dezlipirii etichetei sau a abțibildului care poate împiedica mecanismul de scoatere a discului).
 - Imposibilitatea de a citi corect datele audio (spre exemplu apariția unor omisiuni de redare sau neredarea) cauzată de topirea etichetei sau abțibildului care să ducă la îndoirea discului.
- Discurile cu forme non-standard (cum ar fi cele în formă de inimă, de stea sau cele rectangulare) nu pot fi redade de acest aparat.

Încercarea de a utiliza astfel de discuri poate conduce la deteriorarea aparatului. Nu folosiți discuri de acest fel.

- Nu pot fi redade CD-uri de 8 cm.
- Înainte de redare, curățați discurile cu o bucată de pânză moale ce se poate achiziționa din comerț. Ștergerea discului trebuie făcută de la centru spre exterior. Nu folosiți solvenți cum ar fi benzina, tinerul, substanțe de curățire disponibile în comerț sau spray antistatic pentru discuri analogice.



Note privind discurile CD-R / CD-RW

- Este posibil ca unele discuri CD-R / CD-RW să nu fie redade de acest aparat (în funcție de echipamentul folosit pentru înregistrarea lor și de condițiile în care a avut loc înregistrarea).
- Nu poate fi redat un CD-R / CD-RW care nu are sesiunea de înregistrare finalizată.
- Aparatul este compatibil cu formatul ISO 9660 nivel 1 / nivel 2, cu cel Joliet / Romeo în format extins și cu cel Sesiune multiplă.
- Numărul maxim :
 - de directoare (albume) : 150 (inclusiv rădăcina și directoarele goale) ;
 - de fișiere (piste) și directoare conținute de un disc : 300 (dacă denumirea unui director / fișier conține multe caractere, acest număr scade sub 300) ;
 - de caractere ce pot fi afișate pentru denumirea unui director / fișier este 32 (Joliet) sau 64 (Romeo).
- Când un disc este înregistrat în sesiune multiplă, este recunoscut și redat numai formatul primei piste a primei sesiuni (orice alt format este omis). Prioritatea în funcție de format este CD-DA și MP3 / WMA / AAC.
 - Dacă prima pistă este una CD-DA, atunci va fi redată numai aceasta ;
 - Când prima pistă nu este CD-DA, este redată sesiunea MP3 / WMA / AAC. Dacă discul nu conține date în nici unul dintre aceste formate, apare mesajul “NO MUSIC” (fără muzică).

Discuri muzicale codificate pentru protejarea drepturilor de autor

Acest produs este destinat redării discurilor ce corespund standardului Compact Disc (CD).

În ultima vreme sunt puse în vânzare diferite discuri de muzică codificate cu ajutorul tehnologiei de protejare a copyright-ului, de către unele companii de înregistrare. Vă rugăm să țineți seama că printre aceste discuri, există unele ce nu corespund standardului CD, fiind posibil să nu poată fi redade de acest aparat.

Note privind Discurile duble (Dual-Discs)

Un disc dublu este un disc cu două fețe care asociază materialul înregistrat pe o parte a DVD-ului cu materialul audio digital de pe cealaltă față.

Deoarece partea cu materialul audio nu corespunde standardului Compact Disc (CD), redarea unui astfel de produs nu este garantată.

Despre dispozitivele USB

- Pot fi utilizate echipamente USB din Clasa Mass Storage și cele Audio ATRAC compatibile cu standardul USB. Aparat nu recunoaște dispozitive USB prin intermediul unui HUB USB. Pentru detalii legate de compatibilitatea dispozitivelor USB, vizitați adresa de internet a firmei Sony, care furnizează asistență (pag. 21).
- Codec-ul (codare - decodare) corespunzător diferă în funcție de tipul de dispozitiv.
 - clasa Mass Storage : MP3 / WMA / AAC
 - dispozitiv audio ATRAC : ATRAC/ MP3/ WMA/ AAC.
- Nu pot fi redare alte fișiere DRM (Digital Rights Management) în afară de ATRAC.
- Numărul maxim de date ce pot fi afișate este :
 - Clasa Mass Storage :*
 - directoare (albume) : 128, cu cel mult 500 de fișiere (piste) într-un director,
 - Dispozitiv audio ATRAC :* ATRAC/MP3/WMA/AAC
 - albume/ artiști/ liste de redare/ genuri: 65.535 ; piste 65.535.

Note

- *Dacă trebuie folosit un cablu, folosiți-l pe cel furnizat pentru dispozitivul USB conectat.*
- *Nu folosiți dispozitive USB care sunt prea mari sau prea grele și care vă pot împiedica să conduceți mașina.*
- *Nu lăsați dispozitivul USB în mașina parcată, deoarece pot apărea disfuncționalități.*
- *Poate dura o vreme până să înceapă redarea, în funcție de cantitatea de date înregistrate.*
- *Se recomandă realizarea de copii de siguranță.*

Ordinea de redare a fișierelor MP3/ WMA / ACC (CD-R/RW sau Clasa Mass Storage)

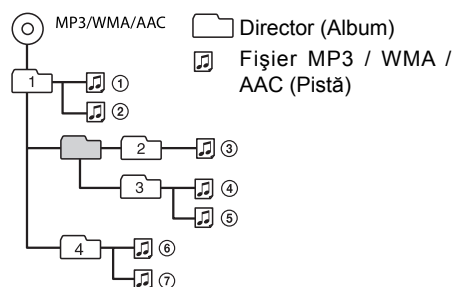

Despre fișierele MP3

- MP3 (MPEG 1 Audio Layer-3) reprezintă o tehnologie standard și un format dedicat compresiei secvențelor sonore. Fișierul este comprimat până la aproximativ 1/10 față de dimensiunea sa originală.
- Marcajul ID3, versiunile 1.0, 1.1, 2.2, 2.3 și 2.4 se aplică numai fișierelor MP3. Marcajul ID3 este 15 / 30 caractere (1.0 și 1.1), respectiv 63/126 caractere (2.2, 2.3 și 2.4).
- Când denumiți un fișier MP3, aveți grijă să adăugați numelui extensia “.mp3”.
- În cursul redării sau a parcurgerii rapide înainte sau înapoi a fișierelor MP3 cu viteză de transfer a datelor variabilă (VBR), durata de redare scursă este posibil să nu fie afișată cu acuratețe.

Notă

- *Dacă este redat un fișier MP3 cu viteză mare de transfer, de ordinul a 320 kbps, sunetul poate fi intermitent.*

Despre fișierele WMA

- WMA înseamnă Windows Media Audio și reprezintă un standard pentru formatul de compresie a fișierelor de muzică. Acesta comprimă datele audio CD de circa 1/22* față de dimensiunea originală.
- Marcajul WMA este de 63 de caractere.
- Când denumiți un fișier WMA, aveți grijă să adăugați numelui extensia “.wma”.
- În cursul redării sau a parcurgerii rapide înainte sau înapoi a fișierelor WMA cu viteză de transfer a datelor variabilă (VBR), durata de redare scursă este posibil să nu fie afișată cu acuratețe.
 - * numai pentru 64 kbps

Notă

- *Nu este acceptată redarea fișierelor WMA cu compresie lossless.*

Despre fișierele AAC

- AAC este abrevierea pentru Advanced Audio Coding și reprezintă un standard pentru formatul de compresie a fișierelor de muzică. Acesta comprimă datele audio CD de circa 1/11* față de dimensiunea originală.
- Marcajul AAC este de 126 de caractere.
- Când denumiți un fișier AAC, aveți grijă să adăugați numelui extensia “.m4a”.
- În cursul redării sau a parcurgerii rapide înainte sau înapoi a fișierelor AAC cu viteză de transfer a datelor variabilă (VBR), durata de redare scursă este posibil să nu fie afișată cu acuratețe.
 - * Numai pentru 128 kbps.

Notă

- *Nu este acceptată redarea fișierelor AAC :*
 - cu compresie lossless.
 - protejate la copiere

Despre fișierele ATRAC

Formatul ATRAC3plus

ATRAC3 este abrevierea pentru Adaptive Transform Acoustic Coding3 și reprezintă o tehnologie de compresie audio. Acesta comprimă datele audio CD de circa 1/10 față de dimensiunea originală.

ATRAC3plus, care este formatul extins al ATRAC3, comprimă datele audio CD de circa 1/20 față de dimensiunea originală. Aparatul acceptă ambele formate (ATRAC3 și ATRAC3plus). Caracterile pentru informațiile text scrise de SonicStage sunt afișate.

Dacă aveți întrebări sau probleme legate de aparatul dvs. care nu sunt detaliate în acest manual, vă rugăm consultați cel mai apropiat dealer Sony.

Întreținere

Înlocuirea bateriei cu litiu a cardului de telecomandă

În condiții de utilizare obișnuite, bateria va dura circa 1 an. (Durata de viață poate fi mai scurtă, în funcție de condițiile de utilizare.) Când bateria cu litiu se consumă, este posibil ca distanța de acționare dintre telecomandă și aparat să scadă sau este posibil ca telecomanda să nu funcționeze corespunzător. În acest caz, înlocuiți bateria cu o alta cu litiu, tip CR2025. Folosirea altui tip de baterie poate prezenta risc de incendii sau de explozii.

RM-X114

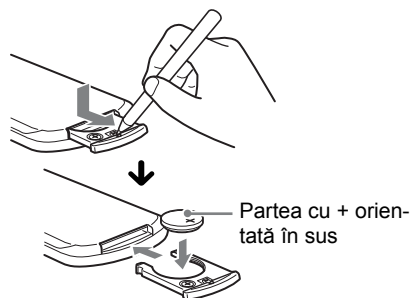

Note legate de bateria cu litiu

- Nu lăsați bateria cu litiu la îndemâna copiilor. În cazul în care este înghițită accidental o astfel de baterie, consultați imediat un doctor.
- Ștergeți bateria cu o bucată de pânză moale pentru a asigura un contact bun.
- Aveți grijă să respectați polaritatea indicată.
- Nu prindeți bateria cu o pensetă metalică, deoarece pot apărea scurtcircuite.

ATENȚIE

Există pericolul ca bateria să explodeze dacă nu este manevrată corect. Nu o reîncărcați, nu o demontați și nu o aruncați în foc.

Înlocuirea siguranței

Când înlocuiți siguranța, aveți grijă să folosiți una nouă cu același amperaj ca cel al siguranței inițiale.

Dacă sare siguranța, verificați conectarea și înlocuiți siguranța. Dacă siguranța se arde din nou după înlocuire, este posibil să existe o defecțiune internă a aparatului. În acest caz consultați cel mai apropiat dealer Sony.

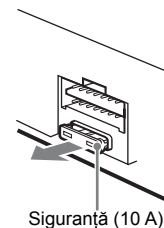

Curățarea conectorilor

Este posibil ca aparatul să nu funcționeze corespunzător în cazul în care conectorii dintre aparat și panoul frontal nu sunt curați. Pentru a preveni aceasta, desfaceți panoul frontal (consultați pag. 5) și curățați conectorii cu puțină vată. Nu apăsați prea puternic deoarece este posibil să fie deteriorați conectorii.



Note

- Din motive de siguranță, opriți mașina și scoateți cheia din contact înainte de a curăța conectorii.
- Nu atingeți niciodată conectorii direct cu degetele sau cu vreun obiect metalic.

Demontarea aparatului

1 Detașarea cadrului de protecție.

- 1 Detașați panoul frontal (pag. 5).
- 2 Prindeți ambele margini laterale ale cadrului de protecție și trageți-l în afară.

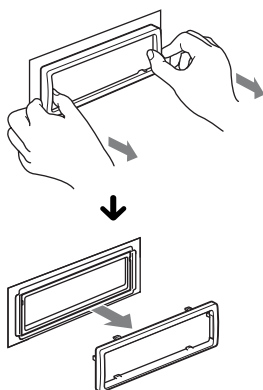

2 Scoaterea aparatului

- 1 Introduceți ambele chei de demontare simultan, până ce se aude un clic.

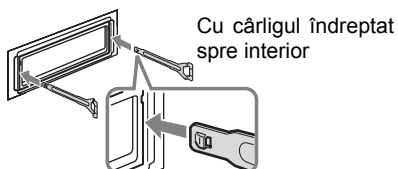

- 2 Trageți în afară cheile de demontare pentru a disloca aparatul.

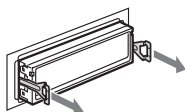

- 3 Scoateți aparatul din locașul său.

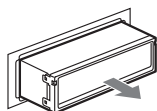

Specificații

Secțiunea CD player

Raport semnal-zgomot :	120 dB
Frecvență de răspuns :	10 - 20.000 Hz
Ecou și fluctuații :	Sub limita măsurabilă

Secțiunea tuner

FM

Domeniu de acord :	87,5 - 108.0 MHz
Terminal antenă :	Conector antenă externă
Frecvență intermediară :	10,7 MHz / 450 kHz
Sensibilitate utilă :	9 dBf
Selectivitate :	75 dB la 400 kHz
Raport semnal-zgomot :	67 dB (stereo) 69 dB (mono)
Distorsiune armonică la 1 kHz :	0,5 % (stereo) 0,3 % (mono)
Separare :	35 dB la 1 kHz
Frecvența de răspuns :	30 - 15.000 Hz

MW / LW

Domeniu de acord :	MW : 531 - 1.602 kHz LW : 153 - 279 kHz
Terminal antenă :	Conector antenă externă
Frecvență intermediară :	10,7 MHz / 450 kHz
Sensibilitate :	MW : 30 μV LW : 40 μV

Secțiunea player USB

Interfață :	USB (viteză completă)
Intensitatea maximă a curentului :	500 mA

Secțiunea amplificator de putere

Ieșiri :	Ieșiri boxă (conectori bine izolați)
Impedanță boxe :	4 - 8 ohmi
Putere maximă la ieșire :	45 W × 4 (la 4 ohmi)

Generalități

Ieșiri :

- Conector de ieșire audio (comută subwoofer / spate)
- Conector de comandă al releului antenei
- Terminal de comandă al amplificatorului de putere

Intrări :

- Terminal (senzor) de intrare pentru telecomandă
- Terminal de comandă ATT pentru semnalul de la telefon
- Mufă de intrare AUX (mini mufă stereo)

Domeniul de variație a tonului :

- Frecvențe joase : ± 10 dB la 60 Hz (XPLOD)
- Frecvențe medii : ± 10 dB la 1 kHz (XPLOD)
- Frecvențe înalte: ± 10 dB la 10 kHz (XPLOD)

Cerințe privind alimentarea :

- 12 V curent continuu de la bateria mașinii
(împământare negativă)

Dimensiuni : cca. 178 × 50 × 179 mm (l / î / a)

Dimensiuni pentru montare :

- cca. 182 × 53 × 162 mm (l / î / a)

Masa : cca. 1,2 kg

Accesorii furnizate :

- Set de piese pentru instalare și conectare (1)

Accesorii opționale :

- Card de telecomandă : RM-X114

Este posibil ca dealer-ul dvs. să nu dispună de unele dintre accesoriile prezentate mai sus. Vă rugăm să solicitați informații detaliate de la dealer.

Patente S.U.A și străine, emise de Laboratoarele Dolby.

Tehnologia de codare audio MPEG Layer-3 și patente sub licență de la Fraunhofer IIS și Thomson

Acest produs este protejat de anumite drepturi de proprietate intelectuală ale Microsoft Corporation. Utilizarea sau distribuirea acestei tehnologii în exteriorul acestui produs este interzisă fără licență de la Microsoft sau de la sucursale Microsoft.

Design-ul și specificațiile pot fi modificate fără să fiți avizați.

Soluționarea defecțiunilor

Lista de mai jos vă poate fi de folos în soluționarea problemelor legate de aparat.

Înainte de a consulta lista următoare, verificați dacă sunt realizate corect conexiunile și dacă sunt respectate procedurile de funcționare.

Probleme generale

Aparatul nu este alimentat cu energie.

- Verificați conexiunea. Dacă totul este corect, verificați siguranța.
- Dacă aparatul este oprit și afișajul dispăre, nu poate fi acționat cu telecomanda.
→ Porniți aparatul.

Antena de putere nu se extinde

- Antena nu are o cutie de releu.

Nu se aude sunetul

- Volumul este prea scăzut.
- Este activată funcția ATT sau cea Telefon ATT (când cablul de interfață al telefonului de mașină este conectat la cablul ATT).
- Poziția comenzii de gradare "FAD" nu este reglată pentru sistemul de 2 boxe.

Nu se aude semnalul sonor

- Semnalul sonor este oprit (pag. 13).
- Este conectat un amplificator de putere opțional și nu este utilizat amplificatorul încorporat al aparatului.

A fost șters conținutul memoriei aparatului

- A fost apăsat butonul RESET (de inițializare).
→ Stocați din nou datele în memorie.
- Cablul de alimentare sau bateria au fost deconectate.
- Cablul de alimentare nu este conectat corespunzător.

Posturile de radio memorate și indicația ceasului sunt șterse. S-a ars siguranța.

Face zgomot când este schimbată poziția cheii de contact.

- Cablurile nu sunt corect cuplate cu conectorul dispozitivului de alimentare de la mașină.

În cursul redării sau recepției, începe modul demonstrativ.

- Dacă nu este efectuată nici o operație timp de 5 minute, fiind stabilită varianta "DEMO-ON", începe procedura demonstrativă.
→ Alegeți varianta "DEMO-OFF" (pag. 13).

Probleme generale (continuare)

Dispare afișajul / sau nu apare nimic în fereastra de afișare

- Pentru reglajul de luminozitate este aleasă varianta "DIM-ON" (pag. 13).
- Afișajul dispare dacă apăsați și mențineți apăsat butonul **OFF**.
→ Apăsați și mențineți apăsat butonul **OFF** până ce apare afișajul.
- Conectorii sunt murdari (pag. 17).

Funcția de oprire automată nu acționează.

- Aparatul este pornit. Funcția Auto Off (Oprire automată) activează după oprirea aparatului.
→ Opriți aparatul.

Redarea CD-urilor

Nu poate fi introdus un disc în aparat

- Există deja un alt disc în aparat.
- CD-ul a fost introdus în mod forțat în poziție inversă sau pe o direcție greșită (oblic).

Nu începe redarea.

- Discul este murdar sau defect.
- Ați încercat să redați un disc CD-R / CD-RW care nu este unul audio (pag. 15).

Nu pot fi redade fișiere MP3 / WMA / AAC.

- Discul este incompatibil cu formatul și cu versiunea MP3 / WMA / AAC (pag. 16).

Durează mai mult timp până ce începe redarea fișierelor MP3 / WMA / AAC decât în cazul altora.

- Durează mai mult timp până ce începe redarea următoarelor discuri :
 - un disc cu o structură arborescentă complicată,
 - un disc înregistrat în sesiune multiplă,
 - un disc pe care pot fi adăugate date.

Elementele nu parcurg ecranul.

- Pentru discuri cu foarte multe caractere, este posibil ca acestea să nu parcurgă ecranul.
- Pentru "A.SCRL" este aleasă varianta "OFF".
→ Alegeți varianta "A.SCRL-ON" (pag. 13).
→ Apăsați și mențineți apăsat butonul **DSPL** (SCRL).

Apar omisiuni ale sunetului.

- Nu este corect modul în care a fost montat aparatul.
→ Instalați aparatul la un unghi mai mic de 45° într-o zonă rezistentă a mașinii.
- Discul este murdar sau defect.

Butoanele de acționare nu funcționează. Nu este scos discul din aparat.

- Apăsați butonul RESET (pag. 4).

Recepție radio

Posturile de radio nu pot fi recepționate.

Sonorul este acoperit de zgomot.

- Conectați cablul de comandă al antenei (albastru) sau cablul de alimentare suplimentar (roșu) la cablul de alimentare pentru amplificatorul de antenă al mașinii (Numai dacă mașina dvs. are încorporată în geamul din spate/lateral o antenă FM/MW/LW).
- Verificați conectarea antenei de mașină.
- Antena auto nu se întinde.
→ Verificați conexiunea cablului de comandă al antenei.
- Verificați frecvența.

Nu este posibilă găsirea posturilor deja fixate.

- Fixați frecvența corectă în memorie.
- Semnalul recepționat este prea slab.

Nu este posibilă depistarea automată a posturilor de radio

- Varianta aleasă pentru modul local de căutare nu este corectă.
→ Depistarea posturilor se oprește frecvent : alegeți varianta "LOCAL-ON" (pag. 13)
→ Aparatul nu se oprește la depistarea unui post de radio : alegeți varianta "MONO-ON" (pag. 13).
- Semnalul emis este prea slab.
→ Încercați depistarea manuală a posturilor de radio.

În timpul recepției MF, indicația "ST" apare intermitent.

- Fixați mai exact frecvența.
- Semnalul emis este prea slab.
→ Alegeți varianta "MONO-ON" (pag. 13).

Un program FM difuzat stereo se aude mono.

- Aparatul este în modul de recepție mono.
→ Alegeți varianta "MONO-OFF" (pag. 13).

RDS

Operația de căutare SEEK începe după câteva secunde de ascultare.

- Postul de radio nu este TP sau are semnal slab.
→ Dezactivați funcția TA (pag. 10).

Nu sunt recepționate anunțuri legate de trafic.

- Activați funcția TA (pag. 10).
- Postul de radio ascultat nu transmite informații legate de trafic deși este folosită facilitatea TP.
→ Depistați un alt post de radio.

PTY afișează “- - - - -”

- Postul de radio curent nu furnizează servicii RDS.
- Nu au fost recepționate datele RDS.
- Postul de radio nu specifică tipul de program.

Redare USB

Nu puteți reda piese prin intermediul unui HUB USB.

- Acest aparat nu recunoaște dispozitive USB prin intermediul unui HUB USB.

Nu pot fi redare piste.

- Dispozitivul USB nu funcționează.
→ Reconectați-l.

Durează mai mult timp până ce începe redarea pieselor de la dispozitivul USB.

- Dispozitivul USB conține fișiere organizate într-o structură arborescentă complicată.

Este emis un semnal sonor.

- În cursul redării, a fost decuplat dispozitivul USB.
→ Înainte de decuplarea dispozitivului USB, aveți grijă să opriți redarea pentru a proteja datele.

Sonorul este intermitent.

- Sonorul poate fi intermitent la viteze de transfer mai mari de 320 kbps.

Afișaje de eroare / Mesaje

CHECKING (Verificare)

- Aparatul confirmă conectarea unui dispozitiv USB.
→ Așteptați până ce se încheie confirmarea conexiunii.

ERROR (Eroare)

- Discul este murdar sau introdus invers în aparat.
→ Curățați sau așezați corect discul în aparat.
- A fost introdus un disc neînregistrat în aparat.
- Discul are o problemă și nu poate fi redat.
→ Introduceți un alt disc în aparat.
- Dispozitivul USB nu este recunoscut automat.
→ Reconectați dispozitivul USB.
- Apăsăți ▲ pentru a scoate discul din aparat.

FAILURE (Eșec)

- Nu este corectă conectarea boxelor sau a amplificatoarelor.
→ Consultați manualul de instalare / conectare ale acestui model și verificați conexiunea.

HUB NO SUPRT (Nu este acceptat un HUB USB)

- Acest aparat nu acceptă un hub USB.

L. SEEK +/- (Căutare locală)

- Modul de căutare locală este pornit în cursul depistării automate a posturilor.

NO AF (Fără AF)

- Nu există frecvențe alternative pentru postul de radio curent.
→ Apăsăți (SEEK) +/- câtă vreme apare intermitent denumirea service-ului unui program. Aparatul începe căutarea unei alte frecvențe cu aceleași date PI (Identificare de program) (apare mesajul “PI SEEK”).

NO DEV (Nici un dispozitiv)

- Este selectat (SOURCE) fără a fi conectat un dispozitiv USB. Un dispozitiv USB sau un cablu USB a fost decuplat în cursul redării.
→ Aveți grijă să cuplați dispozitivul și cablul USB.

NO INFO (Nici o informație)

- Informațiile text nu sunt scrise în fișierul MP3 / WMA / ACC.

NO MUSIC (Nici un fel de muzică)

- Discul / dispozitivul USB nu conține fișiere de muzică.
→ Introduceți un CD cu muzică în acest aparat.
→ Conectați un dispozitiv USB care conține fișiere de muzică.

NO NAME (Nici o denumire)

- Denumirea discului / albumului / pistei nu sunt notate pe pistă.

NO TP (Fără TP)

- Aparatul va continua să caute posturile de radio TP disponibile.

NO TRACK (Nici o pistă)

- Elementul selectat la dispozitivul USB nu conține un album / o pistă.

OFFSET (Disfuncționalitate)

- Poate fi vorba despre o disfuncționalitate internă.
 - Verificați conexiunea. Dacă indicația de eroare rămâne pe ecran, consultați cel mai apropiat dealer Sony.

OVERLOAD (Supraîncărcare)

- Dispozitivul USB este supraîncărcat.
 - Decuplați dispozitivul USB, apoi schimbați sursa apăsând butonul (SOURCE).
 - Este o indicație a faptului că aparatul este deteriorat sau că este conectat cu un echipament care nu este acceptat.

READ (Citire)

- Aparatul citește toate informațiile legate de piste și de album de pe disc / de la dispozitivul USB.
 - Așteptați până la încheierea citirii și redarea va începe automat. În funcție de structura informațiilor de pe disc / de pe dispozitivul USB, poate trece mai mult de un minut până la începerea redării.

RESET (inițializare)

- Aparatul CD nu poate fi acționat din cauza unei probleme.
 - Apăsați butonul RESET (pag. 4).

USB NO SUPRT (Nu este acceptat USB)

- Dispozitivul USB nu este acceptat.
 - Conectați un dispozitiv USB din clasa Mass Storage (pag. 16).

“ L L L L ” sau “ 7 7 7 7 ”

- În cursul redării rapide înainte sau înapoi, ați ajuns la începutul sau la sfârșitul discului și nu mai puteți continua redarea.

“ _ ”

- Caracterul nu poate fi afișat de acest aparat.
-

Dacă aceste soluții nu vă ajută să îmbunătățiți situația, consultați cel mai apropiat dealer Sony.

Dacă duceți aparatul la reparat din cauza problemelor de redare a compact discurilor, aveți grijă să aduceți cu dvs. și discul de la care au început problemele.



- Nu sunt utilizate reziduuri ale flăcărilor halogenate la realizarea circuitelor integrate.
- Nu sunt utilizate reziduuri ale flăcărilor halogenate la realizarea carcasei.
- Elementele de ambalaj sunt realizate din hârtie.

Furnizorii de conținut muzical utilizează tehnologia de gestionare a drepturilor digitale pentru Windows Media conținută de acest dispozitiv (“WM-DRM”) pentru a proteja integritatea conținutului (“Secure Content”) - *Conținut asigurat* astfel încât proprietatea lor intelectuală, inclusiv drepturile de autor, să nu fie însușite în mod inadecvat.

Acest dispozitiv utilizează software WM-DRM pentru a reda Conținut asigurat (“WM-DRM software”). Dacă siguranța software-ului WM-DRM conținut de acest aparat a fost compromisă, proprietarii Conținutului asigurat (“Secure Content Owners”) pot solicita ca Microsoft să revoc dreptul software-ului WM-DRM de a realiza noi copii cu licențe, să afișeze și / să redea Conținut asigurat. Revocarea nu alterează capacitatea software-ului WM-DRM de a reda conținut care nu este protejat. O listă a software-ului WM-DRM revocat este transmis dispozitivului dvs. ori de câte ori preluați o licență de Conținut asigurat de pe Internet sau de la un calculator. Microsoft poate, relativ la o astfel de licență, să transmită dispozitivului dvs. liste de revocare, din partea proprietarilor conținutului asigurat (Secure Content Owners).

Design-ul și specificațiile pot fi modificate fără să fiți avizați.

Site de asistență pentru clienți

Dacă aveți întrebări sau dacă doriți informații de asistență de ultimă oră pentru acest produs, vă rugăm să consultați adresa de internet :

<http://support.sony-europe.com>