

SONY[®]

bloggie[™]



Sadržaj



Početak



Osnovni postupci



Upotreba sa računarom



Funkcije snimanja



Funkcije reprodukcije



**Lično podešavanje
postavki**



**Gledanje slika na TV
prijemniku**



U slučaju problema



Ostalo

Priručnik

Džepna HD kamera

MHS-CM5

Napomene o upotrebi

Vrste memorijskih kartica koje možete koristiti sa ovom kamerom

- S ovom kamerom možete koristiti memorijske kartice "Memory Stick PRO Duo", "Memory Stick PRO-HG Duo", SD memorijske kartice i SDHC memorijske kartice. Ne može se upotrebljavati MultiMediaCard.
 - Za pravilan rad na ovoj kameri proverene su memorijske kartice kapaciteta do 32 GB.
 - U ovom priručniku se "Memory Stick PRO Duo" i "Memory Stick PRO-HG Duo" nazivaju "Memory Stick PRO Duo".
 - Za snimanje video zapisa savetujemo da koristite "Memory Stick PRO Duo" medij kapaciteta 1 GB ili više sa sledećim oznakama:
 - **MEMORY STICK PRO DUO*** ("Memory Stick PRO Duo" medij)*
 - **MEMORY STICK PRO-HG DUO** ("Memory Stick PRO-HG Duo" medij)
- * Bez obzira da li imaju Mark2 ili ne, možete koristiti oba.
- Pojednostosti o vremenu snimanja na "Memory Stick PRO Duo" potražite na str. 39.

"Memory Stick PRO Duo"/"Memory Stick PRO-HG Duo" medij



Kod upotrebe "Memory Stick PRO Duo" medija sa otvorom za "Memory Stick" standardne veličine

Uvek umetnite "Memory Stick PRO Duo" medij u adapter za "Memory Stick Duo".

"Memory Stick Duo" adapter



Napomene o bateriji

- Napunite bateriju pre prve upotrebe kamere.
- Bateriju možete puniti čak i ako nije potpuno prazna. Osim toga, čak i ako baterija nije potpuno napunjena, možete iskoristiti njen delimičan napon u zatečenom stanju.

- Ako ne nameravate upotrebljavati bateriju duže vreme, iskoristite njeno punjenje, izvadite je iz kamere i zatim je smestite na hladno i suvo mesto. Na taj način će te održati njene funkcije.
- Detalje o bateriji pogledajte na str. 64.

Napomena o kompenzaciji snimljenih sadržaja

- Sony ne preuzima odgovornost i nije dužan kompenzovati gubitak ili oštećenje snimljenog sadržaja usled nepravilnosti u radu kamere ili medija za snimanje i sl.

Sigurnosne kopije unutrašnje memorije i memorijskih kartica

- Nemojte isključivati kameru ili vaditi memorijsku karticu dok svetli sijalica pristupa jer se tako mogu uništiti podaci iz unutrašnje memorije ili sa memorijske kartice. Uvek zaštitite svoje podatke tako da napravite njihovu kopiju.

O promeni postavki jezika

- Meniji na svakom od lokalnih jezika korišteni su za opise postupaka rukovanja. Pre upotrebe kamere promenite jezik ako je potrebno (str. 20).

Napomene o snimanju/reprodukciji

- Savetujemo vam da memorijsku karticu pri prvoj upotrebi sa ovom kamerom formatirate u njoj radi stabilnog rada. Međutim, formatiranjem memorijske kartice brišu se sa nje svi snimljeni podaci i ne možete ih više vratiti. Zato snimite važne podatke na računar pre formatiranja memorijske kartice.
- Ova kamera nije otporna na prašinu, vodu i prskanje.
- Pre snimanja važnih prilika izvedite probno snimanje kako biste se uverili da kamera radi dobro.
- Pazite da se kamera ne skvasi. Ako u unutrašnjost uređaja dospe voda, to može prouzrokovati kvarove koji se u nekim slučajevima neće moći popraviti.
- Kameru ne usmeravajte prema suncu ili drugim izvorima svetlosti. To može uzrokovati nepopravljivo oštećenje vida ili može uzrokovati kvar kamere.

- Kameru ne koristite u blizini uređaja sa jakim radio talasima ili zračenjima. Kamera možda neće moći pravilno da snima ili reprodukuje.
- Upotreba kamere na pešćanim i prašnjavim lokacijama može uzrokovati kvarove.
- Ako dođe do kondenzacije vlage, isključite kameru i ostavite je da miruje približno sat vremena pre upotrebe.
- Nemojte tresti ili udarati kameru. Osim kvarova i nemogućnosti snimanja, to može da učini medij za snimanje neiskoristivim, a može doći i do oštećenja ili gubitka podataka.
- Prilikom umetanja ili vađenja memorijske kartice, pazite da ne iskoči i padne.
- Kad spajate kameru na drugi uređaj kablom, pazite na pravilno umetanje priključka. Nasilno umetanje priključka može oštetiti priključnicu i rezultirati kvarom kamere.
- Reprodukcijski video zapisi koji nisu snimljeni ili editovani ovom kamerom ne mogu se garantovati.

Napomene o LCD ekranu i objektivu

- LCD ekran je proizveden upotrebom vrlo precizne tehnologije tako da je preko 99,99% piksela funkcionalnih za upotrebu. Ipak, na LCD ekranu se mogu pojaviti sitne crne i/ili svetle tačkice (bele, crvene, plave ili zelene). Ove tačkice su normalna posledica postupka proizvodnje i ne utiču na snimanje.

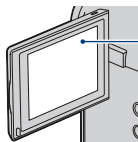

Crne, bele, crvene,
plave ili zelene
tačkice

- Dugotrajno izlaganje LCD ekrana ili objektivu direktnom suncu može uzrokovati kvar. Pripazite kad odlažete kameru u blizini prozora ili na otvorenom.
- Nemojte pritiskati LCD ekran. Ekran može da promeni boju i može doći do problema u radu.
- Slika može da ostavi trag na LCD ekranu na hladnim mestima. Pojava nije kvar.

Napomene o zbrinjavanju/prenošenju

- Kad koristite softver ove kamere, u njenu ugrađenu memoriju mogu se snimiti lični podaci poput imena i adresa. Zato pre predavanja drugoj osobi ili zbrinjavanja, obrišite sve podatke.

O kompatibilnosti podataka

- Ova kamera kao format video zapisa podržava "MP4" format. Zato se sa njom snimljeni video zapisi ne mogu reprodukovati na uređajima koji ne podržavaju "MP4".
- Ova kamera ne podržava "AVCHD" format i zato nije kompatibilna sa reprodukcijom i snimanjem video zapisa u "AVCHD" formatu, poput digitalnog HD kamkordera.
- Fotografije snimljene ovom kamerom se komprimuju/snimaju u JPEG*¹ formatu. Ekstenzija datoteke je ".JPG".
- Ova kamera je uskladen sa DCF*² univerzalnim standardom koje je utvrdilo udruženje JEITA*³.
- Nije garantovana reprodukcija fotografija/video zapisa snimljenih ovom kamerom na drugoj opremi, kao i reprodukcija fotografija snimljenih ili editovanih drugom opremom na ovoj kameri.
*¹ Joint Photographic Experts Group
*² Design rule for Camera File system
*³ Japan Electronics and Information Technology Industries Association

O zaštiti od pregrejavanja

- Kamera se može automatski isključiti kako bi se zaštitila u slučaju većeg porasta temperature kamere ili baterije. U tom slučaju se na ekranu prikaže poruka pre isključivanja. Ako se pojavi poruka "Camera overheating Allow it to cool", to znači da se kamera pregrejala. Automatski će se isključiti. Ostavite kameru na hladnom mestu dok se ne ohladi.

Upozorenje o autorskim pravima

- TV programi, filmovi, video trake i drugi materijali mogu biti zaštićeni autorskim pravima. Neovlašćeno snimanje takvih materijala može biti u suprotnosti zakonima o autorskim pravima.

O ovom priručniku

- Slike upotrebene kao primeri u ovom priručniku su reprodukcije, a ne stvarne slike snimljene ovom kamerom.
- Dizajn i tehnički podaci medija za snimanje i drugog pribora podložni su promeni bez najave. Proizvođač ne preuzima odgovornost za eventualne štamparske greške.

Upotreba kamere

High definition slike

Video zapisi se na ovoj kameri snimaju u formatu MPEG-4 AVC/H.264 Main Profile, sa oko 30 sličica u sekundi, Progressive, AAC LC, "MP4" format.

- MPEG: Movie Picture Experts Group
- AVC: Advanced Video Codec

Šta je "MPEG-4 AVC/H.264"?

MPEG-4 AVC/H.264 je standard za video kamere koji koristi visoko efikasnu tehnologiju komprimovanja i kodiranja za snimanje HD (high definition) slika. U upoređenju sa postojećom tehnologijom komprimovanja i kodiranja, MPEG-4 AVC/H.264 može još efikasnije da komprimuje slike.

- Kod formata MPEG-4 AVC/H.264 kamera podržava high definition slike s 1080 ili 720 efektivnih linija skeniranja. Rezolucija snimljene slike je 1920×1080 ili 1280×720, a slika se snima u progresivnom modu*.

Progresivna reprodukcija

Ova kamera podržava progresivni mod* koji se koristi kod računara i zato je pogodan za reprodukciju slika na računarima.

Snimanje video zapisa u kvalitetu u skladu sa namenom

Kamera podržava uobičajeni format u širokoj upotrebi VGA (640 × 480), kao i HD (high definition) kvalitet slike. Odaberite VGA (640 × 480) za objavu slika na Internet stranicama ili slanje e-mailom bez potrebe za konverzijom kvaliteta slike.

Veličine video zapisa koje možete odabrati na ovoj kameri

Veličina video zapisa	Smernice za upotrebu
1920 × 1080 30P	Snimanje video zapisa u HD (high definition) kvalitetu, pogodnih za gledanje na računaru ili high definition TV prijemniku
1280 × 720 60P	Snimanje scena sa brzim pokretima (na primer sporta) bez isprekidanosti te u HD (high definition) kvalitetu
1280 × 720 30P	Snimanje video zapisa u HD (high definition) kvalitetu, pogodnih za gledanje na računaru
640 × 480 30P	Snimanje video zapisa u SD (standard definition) kvalitetu, pogodnih za objavu na Internet stranicama

* Progresivni mod je vrsta načina snimanja video zapisa koji odjednom očitava sve piksele slike.

Kako rukovati kamerom

- Prilikom prenošenja kamere zatvorite LCD ekran kao na slici.

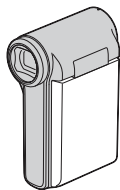

- Pazite da tokom snimanja ne blokirate objektiv prstom.

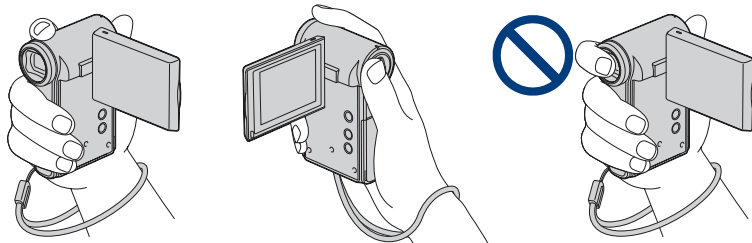

- Nemojte držati kameru za poklopac sandučeta baterije/memorijske kartice, USB priključnicu, poklopac priključaka ili LCD ekran.

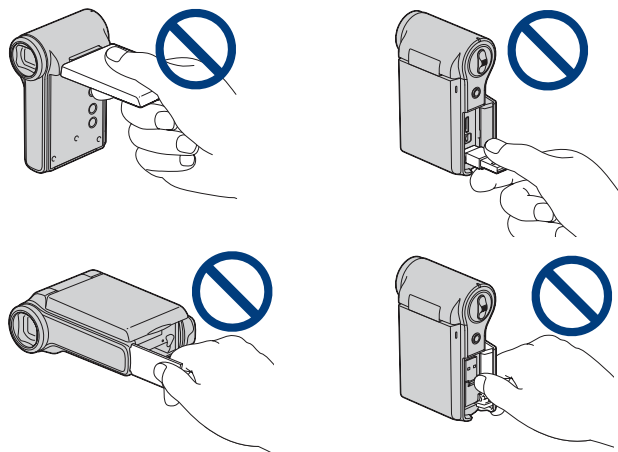

- Uputstvo za stavljanje uzice za nošenje potražite na str. 14.

Sadržaj

Napomene o upotrebi	2
Upotreba kamere	5
Kako rukovati kamerom.....	6
Pregled delova	10
Indikatori na ekranu	11

Početak

Provera isporučenog pribora	14
1 Priprema baterije	15
2 Umetanje memorijske kartice.....	18
3 Uključivanje kamere/podešavanje jezika i sata.....	19

Osnovni postupci

Snimanje.....	21
Reprodukcija.....	25
Upotreba opcija menija	27
Opcije menija.....	28





Upotreba sa računarom

Upotreba sa računarom.....	29
Spajanje kamere sa računarom.....	31
Postavljanje video zapisa i fotografija na medijske servise.....	33
Upotreba softvera.....	36







Funkcije snimanja

Meni za snimanje	38
Photo Size: Odabir veličine fotografije u skladu sa namenom	
Movie Size: Odabir veličine video zapisa u skladu sa namenom	
SteadyShot: Omogućuje smanjenje efekta pomeranja kamere pri snimanju	
Face Detection: Automatski prepoznaje lica objekata i podešava izoštrenost i ekspoziciju	
Setup: Odabir postavki snimanja	

Funkcije reprodukcije

Meni za reprodukciju	41
<ul style="list-style-type: none">  (Delete): Omogućuje odabir i brisanje neželjenih snimaka  (Slideshow): Reprodukcija slika u nizu On (Protect): Sprečavanje slučajnog brisanja  (Rotate): Rotiranje fotografija  (Setup): Promene postavki 	

Lično podešavanje postavki

Upotreba opcija menija Setup	44
<ul style="list-style-type: none">  Shooting Settings Digital Zoom Flicker Reduction 	45
<ul style="list-style-type: none">  Main Settings 1/2..... Beep LCD Backlight Display Color 	46
<ul style="list-style-type: none"> Language Setting Initialize 	
<ul style="list-style-type: none">  Main Settings 2/2..... LUN Settings Video Out 	47
<ul style="list-style-type: none">  Memory Card Tool..... Format Copy 	48
<ul style="list-style-type: none">  Internal Memory Tool..... Format 	49
<ul style="list-style-type: none">  Clock Settings Clock Settings 	50

Gledanje slika na TV prijemuiku

Gledanje slika na TV prijemuiku.....	51
--------------------------------------	----

U slučaju problema

U slučaju problema.....	54
Indikatori i poruke upozorenja	60

Ostalo

O "Memory Stick" mediju	62
Napomene o bateriji	64
Mere opreza	65
Tehnički podaci	66

Pregled delova

Pogledajte stranice u zagradama za detalje o upotrebi.

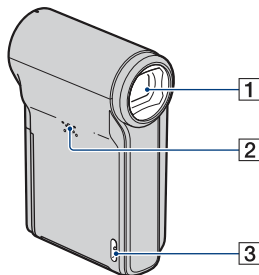

- 1 Objektiv
- 2 Zvučnik
- 3 Hvataljka za ručnu uzicu (14)

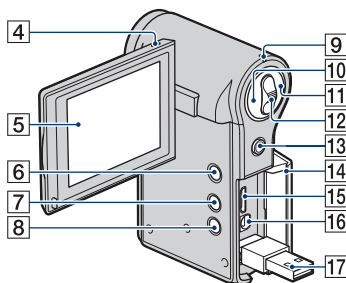

- 4 Mikrofon
- 5 LCD ekran (23)
- 6 Tipka (reprodukcija) (25)
- 7 Tipka (video zapis) (21)
- 8 Tipka MENU (27)
- 9 Indikator napajanja/punjenja (15)
 - Indikator napajanja/punjenja svetli zeleno dok je kamera uključena i svetli narandžasto pri punjenju baterije.
- 10 Tipka (fotografija) (21)
 - Fotografisanje.
- 11 Tipka (video zapis) (21)
 - Početak/zaustavljanje snimanja video zapisa.

- 12 Preklapka zuma
 - Za snimanje: Zum (W/T) (24)
 - Za reprodukciju: Zum pri reprodukciji/ (indeks) (26)
- 13 Višesmerni selektor
 - Prikazan meni: /// (27)
 - Zatvoren meni: DISP/ (24)
- 14 Poklopac priključaka
- 15 HDMI OUT priključnica (52)
 - Za spajanje na TV i sl. pomoću HDMI kabla (opcija).
- 16 A/V OUT priključnica (51)
 - Služi spajanju na TV prijemnik itd. A/V kablom.
- 17 (USB) priključnica (31)
 - Koristi se za spajanje na računar USB kablom.

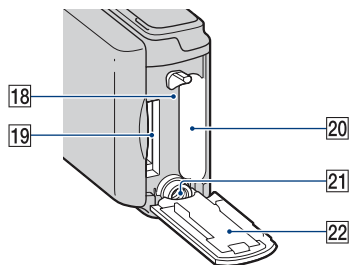

- 18 Sijalica pristupa (18)
- 19 Otvor za memorijsku karticu
- 20 Sandučće za bateriju
- 21 Otvor za stativ (dole)
 - Upotrebite stativ sa vijkom kraćim od 5,5 mm. Nećete moći dobro pričvrstiti kameru na stativ sa vijcima kraćim od 5,5 mm, a tako se može i oštetiti.
- 22 Poklopac sandučćeta za bateriju/memorijsku karticu (18)

Indikatori na ekranu

Kad pomerite višesmerni selektor na ▲ (DISP) više puta, prikaz se menja (str. 23). Indikatori na ekranu nestaju nakon otprilike 5 sekundi ako ostavite fabričko podešenje za tu opciju. Ako želite da se indikatori ponovo pojave, primenite bilo koju funkciju osim upotrebe preklopke zuma. Međutim, indikatori se prikazuju samo 5 sekundi. Pogledajte stranice u zagradama za detalje o upotrebi.

Pri snimanju fotografija

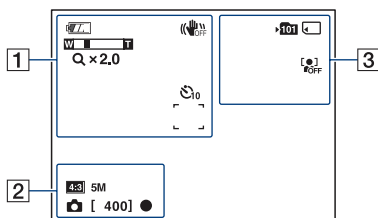

Za vreme snimanja video zapisa



1

ekran	Opis
	Preostali kapacitet baterije (16)
	Upozorenje da je baterija gotovo prazna (60)
	SteadyShot (40)
 Q x 1.4	Faktor uvećanja
	Okvir automatskog izoštravanja (22)
	Self-timer (24)

2

ekran	Opis
	Veličina slike (38)
	Podaci o postavkama za fotografije prikazuju se pored ikone (fotografija).
[400]	Preostali broj slika za snimanje (38)
●	AE/AF zadržavanje (zeleni) (22)

3

Ekran	Opis
	Folder u koji se snima <ul style="list-style-type: none"> Ne prikazuje se kod upotrebe ugrađene memorije.
	Medij za snimanje
	Face Detection (40)

4

ekran	Opis
	Veličina slike (38)
[00:00:05]	Preostalo vreme snimanja (38)
	Snimanje video zapisa (crveni)
01:23	Vreme snimanja (39)
	Podaci o postavkama za video zapise prikazuju se pored ikone (video zapis).

Napomena

- Indikatori i njihov položaj su približni i u stvarnosti se razlikuju od ovde prikazanih.

Pri reprodukciji fotografija

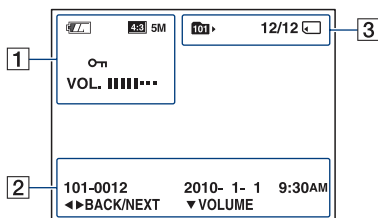

Pri reprodukciji video zapisa

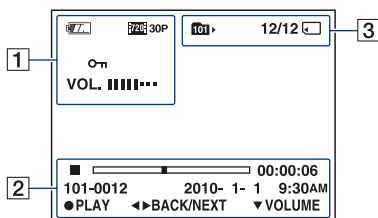

1

ekran	Opis
	Preostali kapacitet baterije (16)
	Veličina slike (38)
	Zaštita (42)
	Glasnoća (25)
	Faktor uvećanja
	Upozorenje da je baterija gotovo prazna (60)

2

ekran	Opis
	Skala reprodukcije
00:00:00	Brojač
2010-1-1 9:30 AM	Datum/vreme snimanja reprodukovane slike
BACK/ NEXT	Odabir slika
VOLUME	Podешavanje glasnoće

3

ekran	Opis
	Folder za reprodukciju <ul style="list-style-type: none"> Ne prikazuje se kod upotrebe ugrađene memorije.
12/12	Broj snimka/broj snimaka unutar odabranog foldera
	Medij za reprodukciju

Napomena

- Indikatori i njihov položaj su približni i u stvarnosti se razlikuju od ovde prikazanih.



Provera isporučenog pribora

- Punjiva baterija NP-BK1 (1)

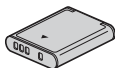

- A/V kabl (1)



- USB priključni kabl (1)



- Uzica za nošenje oko ruke (1)

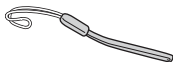

- Poklopac objektivu (1)

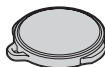

- Fabrički postavljen na objektiv.
- CD-ROM (1)
 - "PMB" (softver, uključujući "PMB Help")
 - bloggie Handbook (PDF)
- Uputstvo za upotrebu
- Važna napomena

Pričvrstite uzicu na kameru i provucite ruku kroz petlju kako biste sprečili oštećenje kamere usled pada itd.

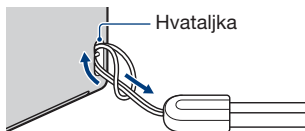

1 Priprema baterije

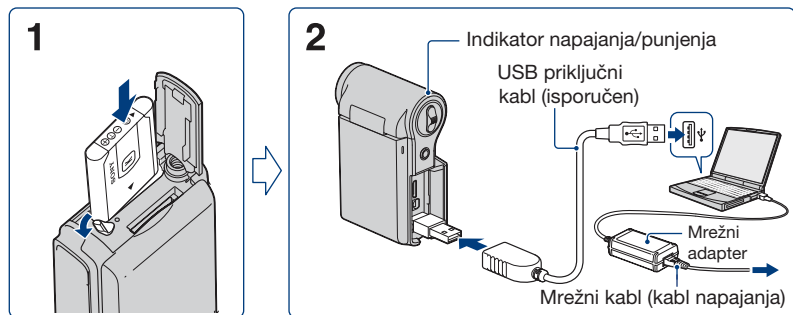

1 Otvorite poklopac sandučeta za bateriju/memorijsku karticu i umetnite bateriju u kameru te zatvorite poklopac.

- Umetnite bateriju do kraja, zatim je lagano pritisnite dok ne klikne.

2 Spojite kameru na uključen računar pomoću USB priključnog kabla (isporučен).

- Indikator napajanja/punjenja svetli narandžasto i započinje punjenje.
- Kad se indikator napajanja/punjenja isključi, punjenje je završeno.
- Indikator napajanja/punjenja se može isključiti i kad je temperatura izvan preporučenog opsega (10 do 30°C).

3 Po završetku punjenja odspojite USB priključni kabl iz USB priključnice kamere.

⚡ Napomene

- Kad je kamera spojena na računar, ne možete rukovati sa njom. Odspojite kameru pre upotrebe.
- Punjenje baterije nije garantovano na računaru koje je prilagođeno ili sklopljeno kod kuće. Zavisno od vrste USB uređaja koji koristite, punjenje možda neće raditi pravilno.
- Pri spajanju kamere na računar nemojte primenjivati puno snage. U suprotnom, može doći do oštećivanja kamere ili računara.
- Ako spojite kameru na prenosni računar koji nije spojen na mrežni napon, baterija računara će se možda brzo isprazniti. Ne ostavljajte kameru duže vreme spoјenu na računar.
- Poklopac sandučeta za bateriju/memorijsku karticu ne možete otvoriti kad je na kameru pričvršćen stativ.

1 Priprema baterije

Vađenje baterije

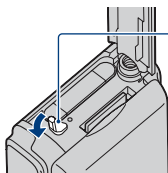

Pomerite preklopku za vađenje baterije. Pripazite da baterija ne padne.

Trajanje punjenja

Potpuna napunjenost
Približno 300 min.

- Vreme potrebno za punjenje sasvim prazne baterije na temperaturi od 25°C. Punjenje u nekim uslovima može trajati duže.
- Za detalje o broju slika koje možete snimiti pogledajte str. 38.
- Po završetku punjenja odspojite USB priključni kabl iz računara.

Dostupno vreme snimanja/reprodukcije (u minutima)

Vreme snimanja*1	
Vreme kontinuiranog snimanja	105
Tipično vreme snimanja*2	50

Vreme reprodukcije	
150	

*1 Kontinuirano snimanje video zapisa uz veličinu podešenu na [1280 × 720 30P].

*2 Tipično vreme snimanja označava vreme uz ponavljanje pokretanja/zaustavljanja snimanja, uključivanje/isključivanje kamere i zumiranje.

Provera preostalog vremena baterije

Otvorite LCD ekran i proverite preostali kapacitet baterije na LCD ekranu.

Indikator preostalog kapaciteta baterije					
Značenje indikatora	Kapacitet baterije je dovoljan.	Baterija je skoro sasvim puna.	Baterija je poluprazna.	Baterija je slaba. Snimanje/reprodukcija će se uskoro zaustaviti.	Napunite bateriju (Indikator upozorenja trepće.)

1 Priprema baterije

- Potrebno je sačekati približno jedan minut da se pojavi tačan indikator kapaciteta baterije.
- Usled određenih okolnosti, indikator preostalog kapaciteta baterije možda neće biti tačan.
- Ako se kamera napaja na bateriju i ne rukujete njime približno pet minuta, ona se automatski isključuje kako bi se sprečilo trošenje baterije (funkcija Auto power-off).
- Kad prvi put uključite kameru, pojaviće se meni za podešavanje jezika (str. 19).

2 Umetanje memorijske kartice

1

Poklopac sandučeta za bateriju/
memorijsku karticu

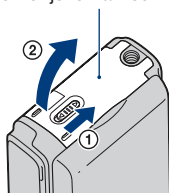

2

Pazite na smer
odsečenog ugla.

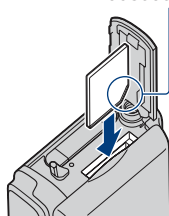

3

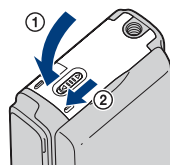

1 Otvorite poklopac.

2 Umetnite memorijsku karticu u otvor do kraja dok ne klikne, sa odsećenim uglom okrenutim prema dole kao na slici.

3 Zatvorite poklopac.

Kad nije umetnuta memorijska kartica

Kamera snima/reprodukuje slike koristeći ugrađenu memoriju (oko 26 MB). Međutim, ne možete snimati video zapise kad je veličina video zapisa podešena na [1920 × 1080 30P] ili [1280 × 720 60P].

Za vađenje memorijske kartice

Otvorite poklopac.

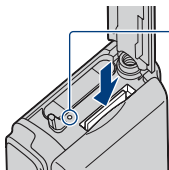

Proverite da li je **indikator pristupa** isključen i zatim jednom pritisnite memorijsku karticu.

- Dok svetli indikator pristupa, ne uklanjajte memorijsku karticu. U suprotnom, može doći do oštećivanja podataka na memorijskoj kartici.

3 Uključivanje kamere/podešavanje jezika i sata

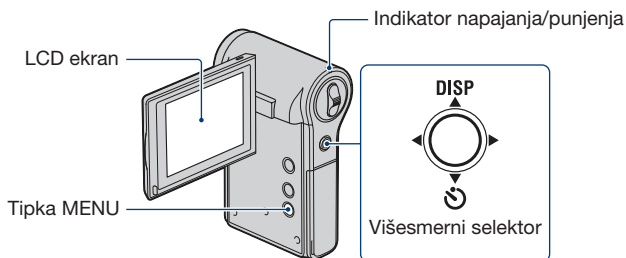

1 Otvorite LCD ekran za uključivanje kamere.

- Indikator napajanja/punjenja svetli zeleno.
- Otvorite LCD ekran do 90 stepeni od kamere (①) i zatim ga zakrenite u željeni ugao (②).

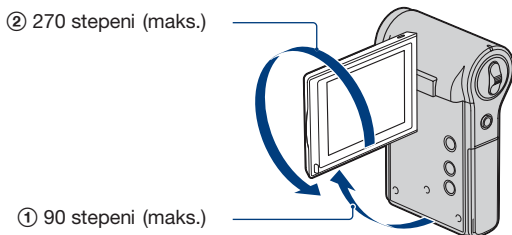

2 Odaberite željeni jezik sa višesmernim selektorom pomaknutim na ▲/▼ zatim pritisnite višesmerni selektor.

3 Podesite sat višesmernim selektorom.

- 1 Odaberite format datuma pomoću ▲/▼, zatim pritisnite višesmerni selektor.
- 2 Odaberite pojedinačne parametre tipkama ◀/▶, a brojčanu vrednost podesite tipkama ▲/▼.
- 3 Odaberite [OK] tipkom ▶ i zatim pritisnite višesmerni selektor.

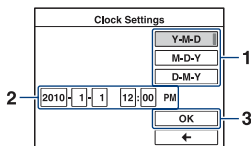

Isključenje kamere

Zatvorite LCD ekran licem prema unutra.

Za promenu jezika

Pritisnite MENU i odaberite **⚙** (Setup) → **⚙** (Main Settings 1/2) → [Language Setting] (str. 46).

Za promenu datuma i vremena

Pritisnite tipku MENU i odaberite **⚙** (Setup) → [Clock Settings] (str. 50).

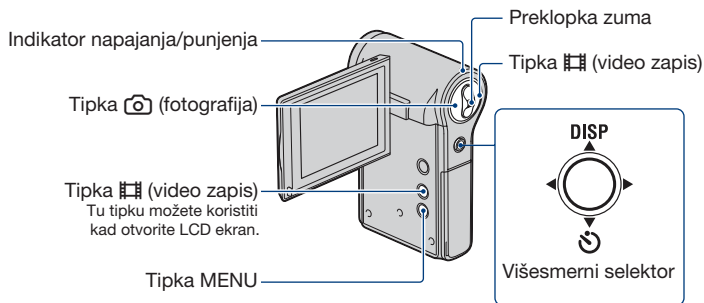

1 Otvorite LCD ekran za uključivanje kamere.

- Indikator napajanja/punjenja svetli zeleno.

2 Proverite kadar.

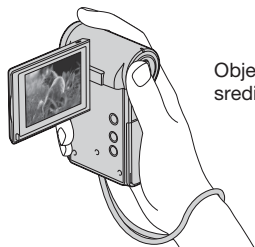

Objekat smestite u sredinu ekrana.

3 Počnite da snimate.

Pri snimanju fotografija:

① Pritisnite i zadržite tipku  (fotografija) do pola za izoštravanje.

Kad se izoštri objekat, pojavi se okvir automatskog izoštravanja (zeleni). Začuje se zvučni signal i svetli indikator ● (AE/AF zadržavanje) (zeleni) u donjem srednjem delu bliže levoj strani ekrana.

- Ugao gledanja menja se u format slike (4:3, 3:2 ili 16:9) u skladu sa veličinom fotografije odabranom prilikom snimanja. Zavisno od postavki veličine slike, mogu se pojaviti crne pruge.

U pripravnom stanju



Kad pritisnete i zadržite  (fotografija) do pola





Indikator AE/AF lock

② Pritisnite  (fotografija) do kraja.

- Nije moguće snimati fotografije dok snimate video zapise.
- Prilikom snimanja fotografija, ugao gledanja može se promeniti u odnosu na pripravno stanje snimanja.
- Kad u pripravnim stanju snimanja kamera prepozna lice, pojavi se beli okvir. Kad prepozna više lica, pojavi se više okvira. Ako pritisnete i zadržite tipku  (fotografija) do pola, beli okvir postaje zeleni i kvalitet slike se automatski optimizuje.

Pri snimanju video zapisa:

Pritisnite tipku  (video zapis).

- Počnite da snimate video zapise.
- Za prekid snimanja ponovo pritisnite tipku  (video zapis).



- Na vrhu i dnu slike se pojave crne pruge kad je veličina slike [1920 × 1080 30P], [1280 × 720 60P] ili [1280 × 720 30P].
- Moguće je kontinuirano snimati približno 29 minuta.
- Snimanje video zapisa možete takođe započeti/prekinuti pritiskom tipke  (video zapis) koja se vidi kad otvorite LCD ekran.

Promena prikaza na ekranu

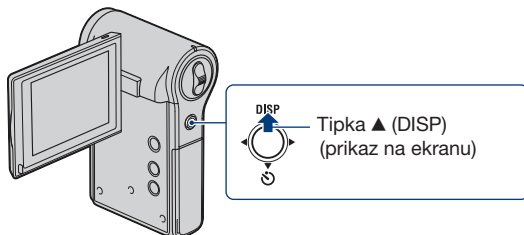

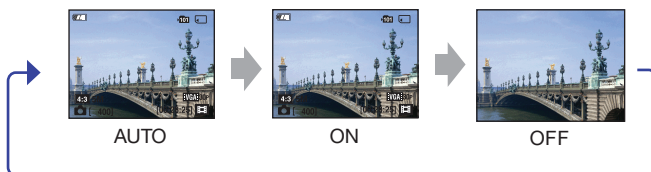

Kad pomerite višesmerni selektor na ▲ (DISP) više puta, prikaz se menja na sledeći način.



- Indikatori na ekranu nestaju nakon otprilike 5 sekundi ako ostavite fabričko podešenje za tu opciju. Standardna postavka je automatski. Ako želite da se indikatori ponovo pojave, primenite bilo koji od sledećih postupaka.
 - Pomerite višesmerni selektor na ▲ (DISP).
 - Izvedite bilo koji postupak osim upotrebe preklapke zuma. Međutim, indikatori se prikazuju samo 5 sekundi.
- Ako malo duže pomerite selektor na ▲ (DISP), možete pojačati svetlinu LCD ekrana. Ako opet malo duže pomerite selektor na ▲ (DISP), svetlina LCD ekrana se vraća na standardni nivo.
- Kad gledate slike pri jakom svetlu na otvorenom, podesite veću svetlinu LCD ekrana. U takvim uslovima se baterija troši brže nego inače.
- Kad je kamera spojena na TV prijemnik, LCD ekran je isključen.

Korisne funkcije snimanja

W/T Upotreba zuma

Pomerite preklopku zuma prema položaju T za približavanje, odnosno prema W za udaljšavanje objekta. Funkciju Digital Zoom možete koristiti tako da pritisnete MENU i odaberete  (Setup) →  (Shooting Settings) → [Digital Zoom]. Kad faktor zuma premaši 5x, kamera prelazi na digitalni zum (str. 45).

Upotreba self-timera

Pomerite višesmerni selektor na ▼ (⏻).

- Postavke možete menjati višestrukim pomeranjem višesmernog selektora na ▼ (⏻).



 (Off): Bez upotrebe self-timera.

 (10 sec): Fotografisanje počinje nakon 10 sekundi. Upotrebite ovu postavku ukoliko želite da se i vi nalazite na fotografiji.

 (2 sec): Fotografisanje počinje nakon 2 sekunde. Ova funkcija pomaže u sprečavanju zamućenja slike zbog nestabilnosti kamere kad se pritisne okidač.

Ako pritisnete tipku  (fotografija) i  (video zapis), timer počinje sa odbrojanjem i nakon što se oglase kratki zvučni signali, kamera snimi sliku.

Snimanje u ogledalnom modu

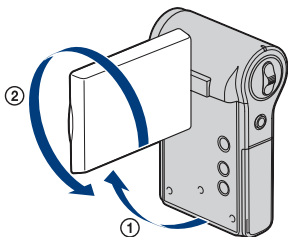

Otvorite LCD ekran za 90 stepeni prema kameri (①) i zatim ga zakrenite 270 stepeni kao na slici (②).

- Na LCD ekranu se pojavi objekat kao u ogledalu, ali snimljena slika će biti normalna.
- Prilikom reprodukcije na LCD takođe se prikazuje normalna slika.

Reprodukcija

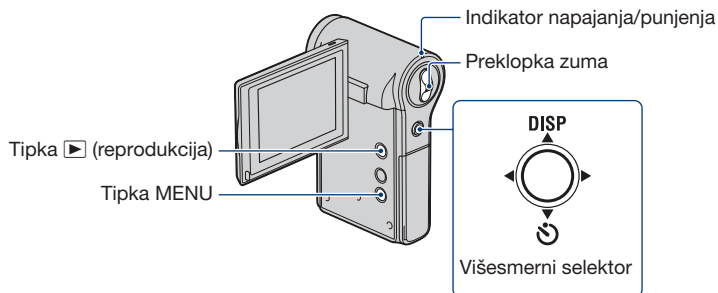

1 Otvorite LCD ekran za uključivanje kamere.

- Indikator napajanja/punjenja svetli zeleno.

2 Pritisnite tipku [play] (reprodukcija) za prelaz u mod reprodukcije.

- Pojavi se indeksni prikaz.

3 Odaberite željenu sliku pomeranjem višesmernog selektora na ▲/▼/◀/▶.

Fotografija:

Pritisnite višesmerni selektor.

- Prikaže se fotografija.

Video zapis:

Pritisnite višesmerni selektor za pauzu i reprodukciju video zapisa.

Pomerite na ▶ za prelaz unapred ili ◀ za prelaz unazad. (Pritisnite višesmerni selektor za povratak na normalnu reprodukciju.)

Pomerite na ▼ za prikaz menija za podešavanje glasnoće i zatim pritisnite ◀/▶ za podešavanje.

- Kad snimate video zapise sa objektima koji se brzo kreću, poput sportskih scena, video zapis se možda neće reprodukovati ravnomerno.
- Kad se završi reprodukcija prvog video zapisa, automatski počinje sledeći. Kad se reprodukcija poslednjeg video zapisa završi, ujedno se završava reprodukcija svih video zapisa.



Za prikaz uvećane slike (zum pri reprodukciji)

Pomerite preklonku zuma prema T dok je prikazana fotografija.

Za smanjivanje slike, pomerite preklonku zuma prema W.

Podesite položaj. ▲/▼/◀/▶

Isključite zum pri reprodukciji. Pritisnite višesmerni selektor.

Za povratak na indeksni prikaz

Pomerite preklonku zuma prema  (indeksni prikaz) dok je prikazana fotografija ili je aktivna pauza video zapisa.

Za brisanje slika

Opcija omogućuje odabir neželjenih slika za brisanje.

Slike možete izbrisati iz menija koji se prikaže kad pritisnete tipku MENU (str. 41).

Upotreba opcija menija

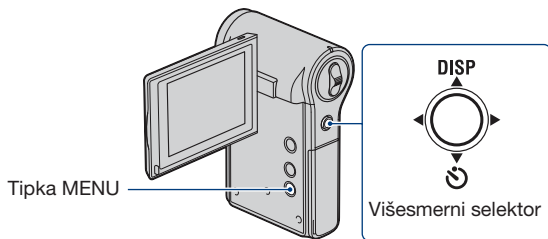

1 Pritisnite MENU za prikaz menija.

- Taj meni će se prikazivati samo u funkciji snimanja i reprodukcije.
- Zavisno od odabranog moda, prikazivaće se različite opcije.

2 Odaberite željenu opciju menija pomeranjem višesmernog selektora na ▲/▼.

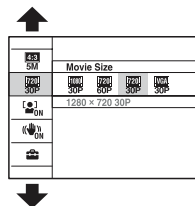

3 Odaberite podešenje pomoću ▲/▼ i zatim pritisnite višesmerni selektor.

4 Pritisnite MENU za isključenje menija.

Opcije menija

Dostupne opcije menija variraju, zavisno od moda kamere.

Meni snimanja je dostupan samo kad snimate, a meni reprodukcije samo kad gledate snimke.

Na ekranu se prikazuju samo dostupne opcije.

Meni snimanja (str. 38)

Photo Size	Movie Size
SteadyShot	Face Detection
Setup	

Meni reprodukcije (str. 41)

 (Delete)	 (Slideshow)
 (Protect)	 (Rotate)
 (Setup)	



Upotreba sa računarom

Na isporučenom CD-ROM-u nalazi se "PMB" i druge aplikacije koje vam omogućuju kreativniju upotrebu snimaka načinjenih ovom kamerom.

Preporučena konfiguracija računara (Windows)

Za upotrebu isporučenog softvera, "PMB" ili "PMB Portable" i importovanje snimaka putem USB veze preporučuje se sledeća konfiguracija računara.

OS (prethodno instaliran)	Microsoft Windows XP*1 SP3/Windows Vista*2 SP2/Windows 7
Ostalo	<p>CPU: Intel Pentium III 800 MHz ili brži (Za reprodukciju/editovanje High Definition video zapisa: Intel Core Duo 1,66 GHz ili brži/Intel Core 2 Duo 1,2 GHz ili brži)</p> <p>Memorija: 512 MB ili više (Za reprodukciju/editovanje High Definition video zapisa: 1 GB ili više)</p> <p>Hard disk: Potreban prostor na disku za instaliranje — približno 500 MB</p> <p>Ekran: Rezolucija ekrana: 1024 × 768 tačaka ili više</p>

*1 64-bitne i Starter (Edition) verzije nisu podržane.

Za korišćenje funkcije kreiranja diskova potreban je Windows Image Mastering API (IMAPI) Ver. 2.0 ili noviji.

*2 Nije podržano Starter (Edition) izdanje.

Preporučena konfiguracija računara (Macintosh)

Za upotrebu isporučenog softvera, "PMB Portable" i importovanje snimaka putem USB veze preporučuje se sledeća konfiguracija računara.

OS (prethodno instaliran)	<p>USB spajanje: Mac OS X (v10.3 do v10.6)</p> <p>PMB Portable: Mac OS X (v10.4 do v10.6)</p>
----------------------------------	---

Napomene

- Rad se ne može garantovati kod gore navedenih sistema koji su nadograđivani ili kod multi-boot sistema.
- Ako spojite dva ili više USB uređaja na jedan računar istovremeno, neki uređaji, uključujući kameru, možda neće raditi, zavisno od vrste USB uređaja koji upotrebljavate.
- Spajanjem kamere pomoću USB interfejsa kompatibilnog sa Hi-Speed USB (USB 2.0 kompatibilno) omogućuje napredne funkcije prebacivanja (high speed transfer) jer je kamera kompatibilna sa Hi-Speed USB (USB 2.0 kompatibilno).
- Kad se računar aktivira iz suspend ili sleep moda, komunikacija između kamere i računara možda se neće odmah uspostaviti.

Napomene o reprodukciji video zapisa (MPEG-4 AVC/H.264)

Za reprodukciju i editovanje video zapisa (MPEG-4 AVC/H.264) snimljenih ovom kamerom, potrebno je na računar da instalirate softver kompatibilan sa formatom MPEG-4 AVC/H.264 ili "PMB".

- Čak i ako računar zadovoljava sve uslove, ponekad se reprodukcija neće odvijati ravnomerno zbog preskakanja slika.
- Ipak, to ne utiče na sami kopirani snimak.
- Ako koristite prenosni računar, uvek ga spojite na mrežno napajanje AC adapterom. Ponekad normalan rad nije moguć zbog funkcije štednje energije računara.

Napomena

- Pravilan rad nije garantovan čak i na računarima koji ispunjavaju gore navedene sistemske zahteve. Na primer, drugi otvoreni programi ili aplikacije aktivne u pozadini mogu uticati na performanse.

Spajanje kamere sa računarom

Spojite kameru kao na donjoj slici.

- 1 Uključite kameru.

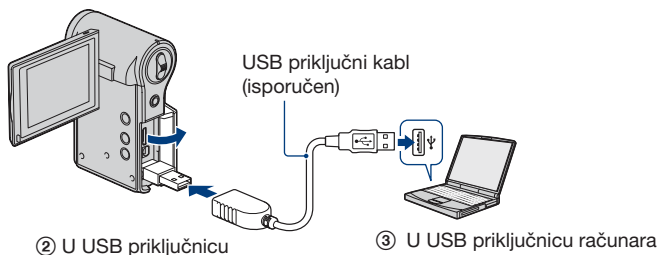

"PMB" vam omogućuje jednostavno importovanje slika. Za detalje o funkcijama softvera "PMB", pogledajte "PMB Help".

Prebacivanje slika na računar (Windows)

Prebacivanje slika na računar bez upotrebe "PMB"

Ako se nakon uspostavljanja USB veze između kamere i računara pojavi AutoPlay Wizard, kliknite na [Open folder to view files] → [OK] → [DCIM] ili [MP_ROOT] → kopirajte željene snimke na računar.

Prebacivanje slika na računar (Macintosh)

- 1 Najpre spojite kameru na Macintosh računar. Dvaput kliknite na upravo prepoznatu ikonu → [DCIM] ili [MP_ROOT] → folder u kojem su memorisane slike koje želite prebaciti.

- 2 Povucite i pustite slikovne datoteke na ikonu hard diska.

Slikovne datoteke se kopiraju na hard disk.

- 3 Dvaput kliknite na ikonu hard diska → željenu slikovnu datoteku u folderu koji sadrži kopirane datoteke.

Snimak se prikazuje.

Prekidanje USB veze

Izvedite sledeći postupak od koraka 1 do 3 pre:

- Vađenja memorijske kartice.
- Umetanja memorijske kartice u kameru nakon kopiranja snimaka iz ugrađene memorije.
- Isključivanja kamere.

1 Dvapat kliknite na ikonu za odspajanje u statusnom redu.

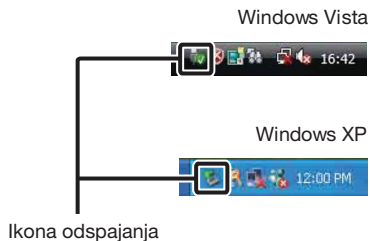

2 Kliknite na (USB Mass Storage Device) → [Stop].

3 Potvrdite uređaj u prozoru za potvrđivanje i zatim kliknite [OK].

Napomena

- Kad koristite Macintosh računar, najpre povucite i pustite ikonu memorijske kartice ili pogona u ikonu "Trash" i kamera je odspojena sa računara.

Postavljanje video zapisa i fotografija na medijske servise

Aplikativni softver "PMB Portable" je preinstaliran na kameru.

Pomoću "PMB Portable" možete sledeće.

- Možete jednostavno postavljati video zapise i fotografije na medijske servise kao što je blog.
- Možete prebaciti podatke iz računara spojenog na Internet čak i ako ste daleko od kuće.
- Možete dodavati medijske servise (kao što je blog) koje često upotrebljavate.

Za detalje pogledajte datoteke pomoći (Help) za "PMB Portable".

Pokretanje softvera "PMB Portable" (Windows)

Pri prvoj upotrebi tog softvera potrebno je odabrati jezik. Izvedite sledeći postupak. Po završetku podešavanja možete preskočiti korake 3 – 5 nakon sledećeg puta.

1 Povežite kameru i računar USB kablom.

- ① Po uspostavljanju veze između kamere i računara, automatski se pokreće wizard.
 - ② Uklonite neželjene diskovne pogone sa [x].
- Ako se ne prikaže wizard, kliknite na [Computer] (u Windows XP, [My Computer]) → [PMBPORTABLE], zatim dvaput kliknite na [PMBP_Win.exe].

2 Kliknite na [PMB Portable].

- Ako se u prozoru automatskog wizarda ne prikaže [PMB Portable], kliknite na [Computer] → [PMBPORTABLE], zatim dvaput kliknite na [PMBP_Win.exe].

(U Windows XP, kliknite na [PMB Portable] → [OK].

Na Macintosh računaru, dvaput kliknite na [PMBP_Mac] u folderu [PMBPORTABLE].

Prikazuje se meni "Choose Setup Language".

3 Odaberite željeni jezik i kliknite [OK].

Prikazuje se ekran za odabir područja.

4 Odaberite [Region] i [Country/Area].

Prikazuje se ekran "License Agreement".

5 Pažljivo pročitajte ugovor o licenci i zatim kliknite na [I Agree].

"PMB Portable" se pokreće.

Pokretanje softvera "PMB Portable" (Macintosh)

1 Spojite kameru i računar putem USB veze.

Kad spojite kameru sa računarem, na radnoj površini se pojavi [PMBPORTABLE]. Kliknite na [x] za zatvaranje svih pogona koje ne upotrebljavate.

2 Kliknite na [PMBP_Mac] u folderu [PMBPORTABLE].

Prikazuje se meni Region Selection.

3 Odaberite odgovarajuće područje [Region] i državu [Country/Area] te kliknite [OK].

Prikazuje se ekran "User Agreement".

4 Pažljivo pročitajte ugovor o licenci. Ako se slažete sa uslovima, kliknite [I Agree].

"PMB Portable" se pokreće.

Napomene

- U meniju za podešavanje na kameri podesite [LUN Settings] na [Multi].
- Spojite računar na mrežu kad god koristite [PMB Portable].
- Zavisno od pružaoca usluge pristupa Internetu, pri postavljanju video zapisa i fotografija na web mogu na računaru ostati podaci iz predmemorije. To se može dogoditi i kod ovog proizvoda.
- U slučaju problema sa [PMB Portable] ili ako slučajno izbrišete [PMB Portable], možete preuzeti instalacionu datoteku za [PMB Portable] sa Interneta i obnoviti taj softver.

Napomene o "PMB Portable"

Koristeći "PMB Portable" možete preuzeti URL adrese nekih web-stranica sa servera kojima upravlja kompanija Sony (u daljem tekstu: "Sonyjev server").

Kad pomoću "PMB Portable" koristite na tim web-stranicama servise za postavljanje snimaka (u daljem tekstu: "servisi"), obratite pažnju na sledeće.

- Zavisno od web-stranice, možda ćete trebati platiti registraciju ili će se servisi naplaćivati. Pri upotrebi servisa sledite uslove zadate ugovorima na tim stranicama.
- Servisi se mogu prekinuti ili menjati zavisno od okolnosti i administratorima web-stranica. Uključujući takve slučajeve, kompanija Sony ne preuzima odgovornost za sporove između vas i bilo koje treće strane ili za štete koje ste pretrpeli zbog tih servisa.
- Vaši zahtevi web-stranicama preusmeravaju se pomoću Sonyjevih servera. Zavisno od raznih situacija (na primer zbog održavanja servera), možda nećete moći pristupiti željenim web-stranicama.

Postavljanje video zapisa i fotografija na medijske servise

- Ako prekinemo rad servisa koji pružaju Sonyjevi serveri, obavestićemo vas o ukidanju servisa unapred na Sonyjevoj web-stranici.
- URL adrese na koje vas preusmeri Sony server mogu se snimati i prikupljene informacije će se koristiti za poboljšavanje proizvoda i usluga kompanije Sony. Međutim, nikad ne snimamo lične informacije.

Upotreba softvera

Instaliranje "PMB (Picture Motion Browser)" aplikacije

1 Uključite računar i umetnite CD-ROM (isporučen) u CD-ROM pogon računara.

Prikazuje se meni za instalaciju.

- Ako se ne prikaže, dvaput kliknite [Computer] (u Windows XP, [My Computer]) →  (SONYPMB).
 - Ako se prikaže AutoPlay prozor, odaberite "Run Install.exe" i sledite uputstvo koje se prikazuje na ekranu za nastavak instalacije.
-

2 Kliknite na [Install].

Prikazuje se meni "Choose Setup Language".

3 Odaberite željeni jezik i zatim pređite na sledeći prozor.

Prikazuje se ekran "License Agreement".

4 Pažljivo pročitajte ugovor, kliknite na tipku (○ → ●) za prihvatanje uslova ugovora i zatim kliknite na [Next].

5 Sledite uputstvo na ekranu za završetak instalacije.

- Za nastavak instalacije spojite kameru na računar tokom ovog koraka (str. 31).
 - Kad se prikaže poruka o resetovanju računara, resetujte računar sledeći uputstvo na ekranu.
 - DirectX se može instalirati zavisno od konfiguracije sistema na vašem računaru.
-

6 Izvadite CD-ROM nakon završetka instalacije.

7 Pokrenite softver.

Za pokretanje aplikacije "PMB" kliknite na  (PMB) na radnoj površini.

Za detalje o postupku kliknite na  (PMB Help).

Za pokretanje aplikacije "PMB" iz Start menija, odaberite [Start] → [All Programs] →  [PMB].

Napomene

- Logujte se kao administrator.
- Na ekranu se prikazuje potvrda za Information tool kod prvog pokretanja "PMB" softvera. Odaberite [Start].

Uvodne napomene za "PMB"

- "PMB" vam omogućuje prebacivanje slika snimljenih kamerom na računar kako biste ih prikazali. Povežite računar i kameru USB kablom i kliknite na [Import].
- Snimke možete memorisati i štampati sa datumom.
- Snimci memorisani na računaru možete prikazati prema datumu snimanja u kalendarskom prikazu.
- Možete korigovati fotografije te menjati datum i vreme snimanja.
- Možete snimati diskove pomoću CD ili DVD snimača.
- Možete prebaciti snimke na medijski servis. (Potrebno je imati Internet vezu.)
- Za ostale detalje, pogledajte  (PMB Help).



Meni za snimanje

U nastavku su opisane funkcije snimanja uz upotrebu tipke MENU. Detalje o načinu upotrebe menija pogledajte na str. 27.

Standardne postavke označene su simbolom ✓.

Kad je odabran mod reprodukcije, prebacite na mod snimanja tipkom (reprodukcija).

Photo Size: Odabir veličine fotografije u skladu sa namenom

	Veličina slike	Smernice
✓	5M (2592×1944)	Za štampanje do veličine A4 (8×10")
	3:2 (2592×1728)	Odnos 3:2 kao kod fotografija i razglednica
	3M (2048×1536)	Za štampanje do 10×15 cm (4×6") ili 13×18 cm (5×7")
	16:9 (1920×1080)	Za gledanje na high-definition TV prijemniku
	VGA (640×480)	Snimanje malih slika za prilaganje uz e-mail poruke





Približan broj fotografija

(Jedinica: Fotografije)

Veličina/ Kvalitet	Kapacitet	Memorijska kartica formatirana ovom kamerom					
	Ugrađena memorija	1 GB	2 GB	4 GB	8 GB	16 GB	32 GB
	Približno 26 MB						
5 M	6	390	770	1550	3100	6200	12400
3:2	10	550	1100	2200	4400	8800	17600
3 M	17	620	1250	2500	5000	10000	20000
16:9	30	980	2000	4000	8000	16000	32000
VGA	110	6000	12000	23500	48000	96000	192000

- Broj fotografija može varirati zavisno od uslova snimanja i memorijske kartice.
- Kad je broj preostalih fotografija veći od 9999, pojavi se indikator ">9999".
- Kad na ovoj kameri reprodukujete slike snimljene starijim Sony modelima, one se možda neće prikazati u stvarnoj veličini.
- Kod merenja kapaciteta medija, 1 GB označava 1 milijardu bajtova, od čega se deo upotrebljava za upravljanje podacima.

Movie Size: Odabir veličine video zapisa u skladu sa namenom

	Veličina video zapisa	Smernice za upotrebu
	 1920 × 1080 30P*	Snimanje video zapisa u HD (high definition) kvalitetu, pogodnih za gledanje na računaru ili high definition TV prijemniku
	 1280 × 720 60P	Snimanje scena sa brzim pokretima (na primer sporta) bez isprekidanosti te u HD (high definition) kvalitetu
✓	 1280 × 720 30P	Snimanje video zapisa u HD (high definition) kvalitetu, pogodnih za gledanje na računaru
	 640 × 480 30P*	Snimanje video zapisa u SD (standard definition) kvalitetu, pogodnih za objavu na Internet stranicama

* Domet snimanja skraćen je u upoređenju sa [1280 × 720 30P] ili [1280 × 720 60P].

- Video zapisi se na ovoj kameri snimaju u formatu MPEG-4 AVC/H.264 Main Profile, sa oko 30 ili 60 sličica u sekundi, Progressive, AAC LC, "MP4" format.
 - MPEG: Movie Picture Experts Group
 - AVC: Advanced Video Codec
- Što je veća slika, viši je kvalitet snimka.

Približno vreme snimanja video zapisa

Niže navedena tablica prikazuje približno maksimalno vreme snimanja. Ovo je ukupno vreme za sve video datoteke. Moguće je kontinuirano snimati približno 29 minuta.

(Jedinica: sat : minut : sekunda)

Kapacitet Veličina	Ugrađena memorija	Memorijska kartica formatirana ovom kamerom					
	Približno 26 MB	1 GB	2 GB	4 GB	8 GB	16 GB	32 GB
1920 × 1080 30P	– (–)	0:10:00 (0:06:00)	0:20:00 (0:12:00)	0:40:00 (0:25:00)	1:20:00 (0:50:00)	2:40:00 (1:40:00)	5:20:00 (3:20:00)
1280 × 720 60P	– (–)	0:20:00 (0:10:00)	0:40:00 (0:20:00)	1:20:00 (0:40:00)	2:40:00 (1:30:00)	5:20:00 (3:10:00)	10:40:00 (6:20:00)
1280 × 720 30P	0:00:40 (0:00:25)	0:30:00 (0:15:00)	1:00:00 (0:30:00)	2:00:00 (1:00:00)	4:00:00 (2:10:00)	8:00:00 (4:20:00)	16:00:00 (8:40:00)
640 × 480 30P	0:01:20 (0:01:00)	1:00:00 (0:40:00)	2:00:00 (1:20:00)	4:00:00 (2:40:00)	8:00:00 (5:30:00)	16:00:00 (11:00:00)	32:00:00 (22:00:00)

- Broj u zagradi () predstavlja minimalno vreme snimanja.
- Vreme snimanja video zapisa može se razlikovati zavisno od uslova snimanja.
- Pre završetka kontinuiranog snimanja indikator vremena snimanja trepće i nakon nekog vremena se snimanje automatski zaustavi.

Ova kamera koristi VBR (Variable Bit Rate) format za automatsko podešavanje kvaliteta slike u skladu sa scenom koja se snima. Ova tehnologija uzrokuje odstupanje vremena snimanja na memorijskoj kartici.

Video zapisi sa brzim pokretima i složenim slikama snimaju se uz veću brzinu prenosa i tako se smanjuje ukupno raspoloživo vreme snimanja.

SteadyShot: Omogućuje smanjenje efekta pomeranja kamere pri snimanju

<input checked="" type="checkbox"/>	On	Uključenje funkcije smanjenja efekta pomeranja kamere.
<input type="checkbox"/>	Off	Funkcija smanjenja efekta pomeranja kamere je isključena.

- Funkcija smanjenja efekta pomeranja kamere radi samo u modu [640 × 480 30P] ili [1280 × 720 30P].

Face Detection: Automatski prepoznaje lica objekata i podešava izoštrenost i ekspoziciju

<input checked="" type="checkbox"/>	On	Uključenje funkcije Face Detection.
<input type="checkbox"/>	Off	Funkcija Face Detection je isključena.

Setup: Odabir postavki snimanja

Možete promeniti podešenja menija  (Setup).



Meni za reprodukciju

U nastavku su opisane funkcije gledanja sadržaja uz upotrebu tipke MENU. Detalje o načinu upotrebe menija pogledajte na str. 27.

Kad je odabran mod snimanja (REC), prebacite na reprodukciju tipkom (reprodukcija).

(Delete): Omogućuje odabir i brisanje neželjenih snimaka

This Image	Brisanje trenutno prikazane slike u modu pojedinačnih slika.
Multiple Images	Omogućuje odabir i brisanje više snimaka ① Odaberite snimak i zatim pritisnite višesmerni selektor. Ponavljajte prethodne korake sve dok ne izbrišete sve neželjene snimke. Odaberite snimak sa oznakom ponovo za uklanjanje oznake. ② MENU → [OK] → višesmerni selektor
ALL Delete All Images	Brisanje svih snimaka osim zaštićenih odjednom. Pritisnite [OK].

(Slideshow): Reprodukcija slika u nizu

- ① Odaberite slike sa kojima želite započeti slideshow sa višesmernim selektorom pomaknutim na /// zatim pritisnite višesmerni selektor.
- ② Pritisnite MENU za prikaz menija.
- ③ Odaberite (Slideshow) sa višesmernim selektorom pomaknutim na / zatim pritisnite višesmerni selektor.
- ④ Odaberite [Start] pomoću / i zatim pritisnite višesmerni selektor za pokretanje reprodukcije.

Za prekid slide showa

Pritisnite višesmerni selektor.

- Iz tog stanja nije moguće nastaviti slideshow.

Za promenu postavki

Pre pokretanja slideshowa možete promeniti postavke pomoću višesmernog selektora.

Standardne postavke označene su simbolom .



Interval		
	1 sec	Podešavanje intervala slide showa.
✓	3 sec	
	5 sec	
	10 sec	

Repeat		
✓	On	Kontinuirana reprodukcija slika.
	Off	Nakon reprodukcije svih slika, slide show se završava.

(Protect): Sprečavanje slučajnog brisanja

Funkcija omogućuje zaštitu snimaka od slučajnog brisanja.

Znak  se prikazuje kod registrovanih slika.

 (This Image)	Zaštita trenutno prikazane slike u modu pojedinačnih slika.
 (Multiple Images)	Možete odabrati i zaštititi više slika istovremeno. ① Odaberite snimak i zatim pritisnite višesmerni selektor. Ponavljajte prethodne korake sve dok ne zaštitite sve neželjene snimke. Odaberite snimak sa oznakom za uklanjanje oznake. ② MENU → [OK] → višesmerni selektor

Za poništavanje zaštite





Odaberite sliku sa koje želite isključiti zaštitu i isključite je ponavljanjem istog postupka kao i kod stavljanja zaštite.

Indikator nestane i zaštita je isključena.



Funkcija rotira fotografije.

(Rotate): Rotiranje fotografija

- 1 Pritisnite tipku  (reprodukcija) za prelaz u mod reprodukcije.
- 2 Odaberite fotografiju koju želite zakrenuti sa višesmernim selektorom pomaknutim na /// i zatim pritisnite višesmerni selektor.
- 3 Pritisnite MENU za prikaz menija.

- ④ Odaberite [Rotate] pomoću ▲/▼ i zatim pritisnite višesmerni selektor.
 - ⑤ Odaberite [↶↷] i zatim rotirajte sliku pomoću ◀/▶.
 - ⑥ Odaberite [OK] pomoću ▲/▼ i zatim pritisnite višesmerni selektor.
- Ne možete rotirati sledeće vrste snimaka.
 - Video zapisi
 - Zaštićene fotografije
 - Možda nećete moći rotirati neke slike snimljene drugim fotoaparatom.
 - Kod gledanja slika na računaru, informacija o rotaciji slika možda se neće očitati, zavisno od softvera.

**(Setup): Promene postavki**

Pogledajte str. 44.



Upotreba opcija menija Setup

Možete promeniti standardne opcije u meniju Setup.

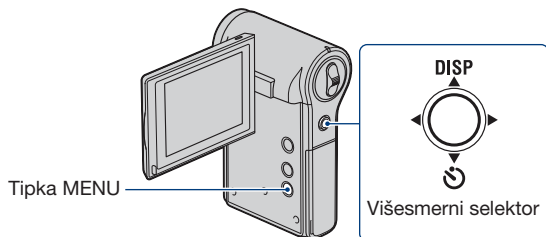

1 Pritisnite MENU za prikaz menija.

2 Pomerite višesmerni selektor na ▲/▼ za odabir  (Setup).

3 Pomerite selektor na ▲/▼/◀/▶ za odabir opcije koju želite podesiti.

Odabrana stavka je označena.

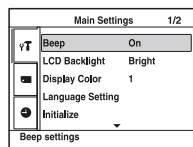

4 Pomerite selektor na ► za potvrdu podešenja.

Podešenje možete takođe potvrditi pritiskom višesmernog selektora.

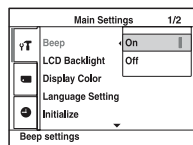

Za isključenje menija Setup pritisnite MENU.

Za povratak na glavni meni iz menija Setup, više puta pomerite selektor na ◀.

Za poništenje izvršenih promena

Odaberite [Cancel] ako se pojavi i zatim pritisnite višesmerni selektor. Ako se ne pojavi, ponovo odaberite prethodno podešenje.

- Postavke ostaju memorisane i nakon isključivanja uređaja.

Standardne postavke označene su simbolom ✓.

Digital Zoom

Odabir moda digitalnog zuma. Kamera uvećava sliku pomoću optičkog zuma (do 5×). Kad faktor zuma premaši 5×, kamera prelazi na digitalni zum. Kamera uvećava do ukupnog faktora zuma od približno 20×, uključujući optički zum 5×.

<input type="checkbox"/>	On	Upotreba digitalnog zuma.
<input checked="" type="checkbox"/>	Off	Bez upotrebe digitalnog zuma.

- Kvalitet slike se smanji kad zumiranje pređe opseg optičkog zuma.
- Kad se video zapis snima u nekim od sledećih uslova, funkcija Digital Zoom će biti podešena na [Off].
 - Veličina je [1920 × 1080 30P].
 - Kamera je istovremeno spojena na TV prijemnik i sl. komponentnim A/V kablom.

Flicker Reduction



Korekcija podrhtavanja do kojeg dolazi zbog pojave fluorescentnog svetla usled aktiviranja elektroztatvarača.

<input type="checkbox"/>	On	Upotreba funkcije Flicker Reduction.
<input checked="" type="checkbox"/>	Off	Bez upotrebe funkcije Flicker Reduction.

Standardne postavke označene su simbolom .

Beep

Odabire zvukove koji će se reprodukovati kod rukovanja kamerom.

<input checked="" type="checkbox"/>	On	Aktivira zvučni signal kad pritisnete višesmerni selektor ili tipke  (fotografija) ili  (video zapis).
<input type="checkbox"/>	Off	Isključuje zvučni signal.

LCD Backlight

Podešavanje svetline LCD ekrana.

<input type="checkbox"/>	Bright	Pojačana svetlina LCD ekrana.
<input checked="" type="checkbox"/>	Normal	Standardna svetlina.

- Možete promeniti podešenje tako da duže zadržite selektor pomaknutim na ▲ (DISP).
- Ako odaberete [Bright], baterija će se brže trošiti.

Display Color

Možete odabrati jednu od 3 boje za pozadinu LCD ekrana.

Language Setting

Odabir jezika koji se upotrebljava za prikaz menija, upozorenja i poruka.

Initialize

Funkcija resetuje postavke na standardne vrednosti. Čak i ako izvršite ovu funkciju, slike u ugrađenoj memoriji ostaju sačuvane.

- ① Odaberite [Initialize] sa višesmernim selektorom pomaknutim na ▲/▼ zatim pritisnite višesmerni selektor ili ga pomerite na ►.
Prikazuje se poruka "Reset to default settings".
- ② Odaberite [OK] tipkom ▲ i zatim pritisnite višesmerni selektor.
Postavke se vraćaju na standardne vrednosti.

Za odustajanje od resetovanja

Odaberite [Cancel] u koraku ② i zatim pritisnite višesmerni selektor.

- Pripazite da ne isključite kameru tokom resetovanja.

Standardne postavke označene su simbolom ✓.

LUN Settings

Omogućuje vam odabir podešenja za način prikaza snimaka na mediju za snimanje podešenom na spojenoj opremi (npr. računaru) kad je kamera spojena na računar ili AV opremu USB kablom.

✓	Multi	Prikazuje snimke i sa memorijske kartice i iz ugrađene memorije kamere. Odaberite ovu postavku kod spajanja kamere sa računarem.
	Single	Prikazuje samo snimke sa memorijske kartice kad je umetnuta ili iz ugrađene memorije kad memorijska kartica nije umetnuta. Odaberite tu opciju kad kameru spojite na drugu opremu a ne računar, te se ne prikazuju snimci ni sa memorijske kartice ni iz ugrađene memorije kamere.

⚡ Napomena

- Podesite [LUN Settings] na [Multi] pri postavljanju video zapisa i fotografija na medijske servise pomoću "PMB Portable".

Video Out

Podešava izlaz video signala u skladu sa TV sistemom boja spojenog video uređaja. Različite zemlje i regije koriste različit TV sistem boja. Za prikaz slika na TV ekranu, proverite na str. 53 sistem TV boja države ili regije u kojoj ga koristite.

NTSC	Podešava izlazni video signal na NTSC mod (na primer, za SAD i Japan).
PAL	Podešava izlazni video signal na PAL mod (na primer, za Evropu i Kinu).

Ova opcija se prikazuje samo ako je memorijska kartica umetnuta u kameru.

Format

Formatiranje memorijske kartice.

Savetujemo vam da memorijsku karticu pri prvoj upotrebi sa ovom kamerom formatirate u njoj radi stabilnog rada. Međutim, formatiranjem memorijske kartice brišu se sa nje svi snimljeni podaci i ne možete ih više vratiti. Zato snimite važne podatke na računar pre formatiranja memorijske kartice.

- Imajte na umu da se formatiranjem nepovratno brišu svi podaci sa memorijske kartice, uključujući zaštićene snimke.
- ① Odaberite [Format] pomeranjem višesmernog selektora na ▲/▼/◀/▶ i zatim na ►.
Prikazuje se poruka "All data on memory card will be erased".
 - ② Odaberite [OK] tipkom ▲ i zatim pritisnite višesmerni selektor.
Formatiranje je završeno.

Za odustajanje od formatiranja

Odaberite [Cancel] u koraku ② i zatim pritisnite višesmerni selektor.

Copy

Funkcija kopira sve slike iz ugrađene memorije na memorijsku karticu.

- ① Umetnite memorijsku karticu.
- ② Odaberite [Copy] pomeranjem višesmernog selektora na ▲/▼/◀/▶ i zatim na ►.
Prikazuje se poruka "All data on internal memory will be copied".
- ③ Odaberite [OK] tipkom ▲ i zatim pritisnite višesmerni selektor.
Započinje kopiranje.

Za odustajanje od kopiranja

Odaberite [Cancel] u koraku ③ i zatim pritisnite višesmerni selektor.

- Napunite bateriju tako da kapacitet bude dovoljan. Kopiranje slikovnih datoteka sa slabo napunjenom baterijom može rezultirati neuspešnim prenosom podataka ili njihovim oštećivanjem.
- Slike se ne mogu kopirati pojedinačno.
- Originalne slike ostaju u ugrađenoj memoriji i nakon kopiranja. Za brisanje sadržaja ugrađene memorije, izvadite memorijsku karticu nakon kopiranja te zatim odaberite [Format] u [Internal Memory Tool] (str. 49).
- Kad kopirate podatke iz ugrađene memorije na memorijsku karticu, napravi se nov folder. Kao odredište za kopiranje podataka ne možete odabrati određen folder na memorijskoj kartici.

Ova opcija se prikazuje samo ako memorijska kartica nije umetnuta u kameru.

Format

Formatira podatke snimljene u ugrađenu memoriju.

- Imajte na umu da se formatiranjem nepovratno brišu svi podaci u ugrađenoj memoriji, uključujući zaštićene slike.
- ① Odaberite [Format] pomicanjem višesmernog selektora na ▲/▼/◀/▶ i zatim na ►.
Prikazuje se poruka "All data on internal memory will be erased".
 - ② Odaberite [OK] tipkom ▲ i zatim pritisnite višesmerni selektor.
Formatiranje je završeno.

Za odustajanje od formatiranja

Odaberite [Cancel] u koraku ② i zatim pritisnite višesmerni selektor.

Clock Settings

Podešavanje datuma i vremena.

- ① Odaberite [Clock Settings] sa višesmernim selektorom pomaknutim na ▲/▼ zatim pritisnite višesmerni selektor ili ga pomerite na ►.

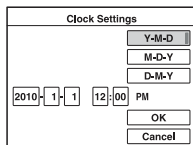

Clock Settings

Y-M-D
M-D-Y
D-M-Y

2010-1-1 12:00 PM

OK
Cancel

- ② Odaberite format datuma pomoću ▲/▼, zatim pritisnite višesmerni selektor.
- ③ Odaberite pojedinačne parametre tipkama ◀/▶, a brojčanu vrednost podesite tipkama ▲/▼.
- ④ Odaberite [OK] pomoću ▲/▼ i zatim pritisnite višesmerni selektor.

Za odustajanje od podešavanja sata

Odaberite [Cancel] u koraku ④ i zatim pritisnite višesmerni selektor.



Gledanje slika na TV prijemniku

Možete gledati slike na TV ekranu spajanjem kamere sa TV prijemnikom.

Način spajanja ili kvalitet slike (HD (high definition)/SD (standard definition)) varira, zavisno od vrste TV prijemnika ili ulaznim priključnicama na koje je kamera spojena.

- Kod upotrebe kamere u inostranstvu, možda će trebati promeniti izlazni video signal tako da odgovara TV sistemu (str. 47).
- Slika se neće prikazati na LCD ekranu kad je podešena na reprodukciju na TV-u.

Spajanje na TV prijemnik formata 16:9 (wide) ili 4:3 koji nije high definition

Slike snimljene u HD (high definition) kvalitetu se pretvaraju u SD (standard definition) i reprodukuju. Slike snimljene u SD (standard definition) kvalitetu se ujedno i reprodukuju u SD (standard definition) kvalitetu.

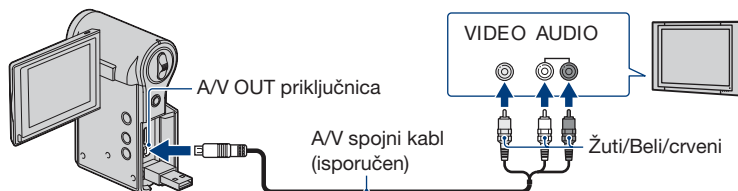

- Tokom reprodukcije video zapisa na HD (high definition) ili SD (standard definition) TV prijemniku, video zapis je prikazan sa crnim prugama na gornjoj i donjoj strani.

Spajanje na high definition TV

Slike snimljene u HD (high definition) kvalitetu se ujedno i reprodukuju u HD (high definition) kvalitetu. Slike snimljene u SD (standard definition) kvalitetu se ujedno i reprodukuju u SD (standard definition) kvalitetu.

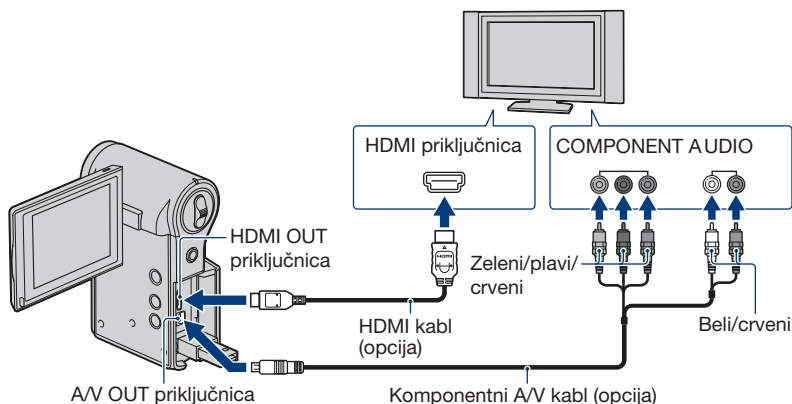

- Ne možete istovremeno spojiti HDMI kabl i komponentni A/V kabl.

Pri spajanju komponentnim A/V kablom (opcija)

- Ako spojite samo komponentne video priključke, audio signali se ne reprodukuju. Za tu namenu spojite bele i crvene priključke.
- Izlazni signali se automatski podešavaju u skladu sa slikama koje gledate. Zato slika može biti izobličena kad menjate mod na spojenom TV prijemuniku.
- Ako snimate video zapise u HD (high definition) kvalitetu [1920 × 1080 30P], [1280 × 720 60P] ili [1280 × 720 30P] kad je kamera komponentnim kablom spojena na high definition TV prijemuNIK, slika prikazana na TV ekranu biće u SD kvalitetu.

Pri spajanju HDMI kablom (opcija)

- Nemojte spajati kameru i uređaj koji se spaja pomoću izlaznih priključnica. Dok su kamera i TV spojeni preko izlaznih priključnica, ne reprodukuju se slika ni zvuk. Takav način spajanja takođe može uzrokovati probleme u radu kamere i/ili drugog spojenog uređaja.
- Ova funkcija možda neće raditi pravilno sa nekim HD TV prijemuNICIMA. Na primer, možda nećete moći gledati video zapis na HD TV ili čuti zvuk iz HD TV-a.
- Koristite HDMI kabl sa HDMI logom.

Kod spajanja na TV preko videorekordera

Spojite kameru na LINE IN ulaz videorekordera pomoću A/V spojnog kabla. Podesite preklopku za odabir ulaza na videorekorderu na LINE (VIDEO 1, VIDEO 2 i sl.).

Ako TV prijemnik ima mono zvuk (Ako TV prijemnik ima samo jednu ulaznu audio priključnicu)

Spojite žuti priključak A/V spojnog kabla u video ulaznu priključnicu i beli (levi kanal) ili crveni priključak (desni kanal) u audio ulaznu priključnicu TV prijemnika ili videorekordera.

O sistemima boja TV prijemnika

Ako želite gledati slike na TV ekranu, potreban je TV prijemnik sa ulaznom video priključnicom i A/V kabl. Sistem boja TV prijemnika mora odgovarati sistemu ove kamere. Proverite u sledećoj listi sistem boja TV koji se upotrebljava u državi ili regiji gde upotrebljavate kameru.

NTSC sistem

Bahami, Bolivija, Kanada, Srednjoafrička Republika, Čile, Kolumbija, Ekvador, Jamajka, Japan, Koreja, Meksiko, Peru, Surinam, Tajvan, Filipini, SAD, Venecuela, itd.

PAL sistem

Australija, Austrija, Belgija, Kina, Češka, Danska, Finska, Nemačka, Holandija, Hong Kong, Mađarska, Italija, Kuvajt, Malezija, Novi Zeland, Norveška, Poljska, Portugal, Singapur, Slovačka, Španija, Švedska, Švajcarska, Tajland, Ujedinjeno Kraljevstvo, itd.

PAL-M sistem

Brazil

PAL-N sistem

Argentina, Paragvaj, Urugvaj

SECAM sistem

Bugarska, Francuska, Gvajana, Iran, Irak, Monako, Rusija, Ukrajina, itd.



U slučaju problema

Ako tokom upotrebe kamere naiđete na probleme, isprobajte sledeća rešenja.

- 1 **Proverite napomene na str. 55 do 59.**
- 2 **Isključite kameru i nakon oko jednog minuta je uključite.**
- 3 **Obratite se Sony prodavcu ili najbližem Sony servisu.**

Tokom popravke serviseri će možda proveriti minimalan sadržaj podataka snimljenih u ugrađenu memoriju kako bi rešili problem. Ipak, Sonyjev predstavnik neće kopirati niti zadržati vaše podatke.

Baterija i napajanje

Kamera se ne može uključiti.

- Baterija je slaba ili istrošena.
 - Spojite kameru na uključeni računar i napunite je do kraja (str. 15).
 - Ako kameru ne možete uključiti čak ni nakon punjenja baterije, jednom izvadite i zatim vratite bateriju u kameru.
- Proverite da li je baterija umetnuta u pravilnom smeru (str. 15).
- Ako se kamera automatski isključuje, zatvorite LCD ekran zakretanjem prema unutra i zatim ga ponovo otvorite.

Kamera se ne može puniti.

- Pri punjenju na LCD ekranu se ne prikazuju indikatori.
 - Zatvorite LCD ekran i spojite kameru na računar USB priključnim kablom (opcija).
 - Proverite da li svetli indikator napajanja/punjenja (narandžasto).
- Temperatura baterije je preniska.
 - Uklonite bateriju i ostavite je na toplom mestu.
- Temperatura baterije je previsoka.
 - Uklonite bateriju i ostavite je na hladnom mestu.
- USB priključni kabl nije pravilno spojen na računar.
 - Odspojite USB priključni kabl i zatim ga ponovo spojite.
 - Koristite isporučeni USB priključni kabl.
- Računar nije uključeni.
 - Uključite računar.
- Računar je u pripravnom (sleep ili hibernation) stanju.
 - Uključite računar iz sleep ili hibernation stanja.
- Koristite USB hub.
 - Baterija se možda neće moći puniti preko USB huba. Spojite kameru direktno na USB priključnicu računara.

Za vreme punjenja baterije ne svetli pravilno indikator napajanja/punjenja.

- Temperatura je možda izvan preporučene opsega. Napunite bateriju uz preporučenu temperaturu okoline između 10 °C i 30 °C.
- Za detalje pogledajte str. 64.

Vek trajanja baterije je kratak.

- Baterija se nije dovoljno punila.
 - Zavisno od stanja računara, punjenje kamere može trajati duže vreme. Puniti bateriju dok se ne prikaže ikona .

Kamera se odjednom isključuje.

- Ako ne koristite kameru približno pet minuta dok je uključena, ona se automatski isključuje kako bi se sprečilo trošenje baterije. Ponovo uključite kameru.
- Kamera se može automatski isključiti kako bi se zaštitila u slučaju većeg porasta temperature kamere ili baterije. U tom slučaju se na ekranu prikaže poruka pre isključivanja.

Prikaz preostalog trajanja baterija nije tačan.

- To se događa kad koristite kameru na izuzetno vrućim ili hladnim mestima.
- Prikazan indikator preostalog kapaciteta baterije razlikuje se od stvarnog. Potpuno ispraznite, a zatim napunite bateriju.
- Baterija je prazna. Napunite bateriju

Kamera ne radi stabilno dok je spojena na računar.

- Koristite USB hub ili USB kabl različit od isporučenog USB priključnog kabla.
 - Spojite kameru direktno na USB priključnicu računara isporučenim USB priključnim kablom.

Snimanje fotografija/video zapisa

Kamera ne snima.

- Proverite slobodan prostor u ugrađenoj memoriji ili na memorijskoj kartici. Ako je pun, postupite na jedan od sledećih načina:
 - Izbrišite nepotrebne slike (str. 26, 41).
 - Promenite memorijsku karticu.
- Za snimanje video zapisa savetujemo da koristite memorijsku karticu kapaciteta 1 GB ili više.
- Moguće je kontinuirano snimati približno 29 minuta.
- Pritisnite tipku  (reprodukcija) i podesite kameru u mod snimanja fotografije ili video zapisa.
- Memorijska kartica je možda oštećena. Zamenite memorijsku karticu.
- Međutim, ne možete snimati video zapise u ugrađenu memoriju kad je veličina video zapisa podešena na [1920 × 1080 30P] ili [1280 × 720 60P].
- Napon baterije je nizak.

Na LCD ekranu se ne vide fotografije ili video zapisi koje snimate.

- Kamera je u modu reprodukcije. Pritisnite tipku  (reprodukcija) za prelaz u mod snimanja (str. 21).

Datum i vreme se ne prikazuju na LCD ekranu.

- Tokom snimanja datum i vreme se ne prikazuju. Prikazaće se tokom reprodukcije.
- Datum i vreme prikazuju se nakon uključivanja kamere 5 sekundi.

Datum snimanja nije umetnut na sliku.

- Ova kamera nema funkciju prikaza datuma na slikama.

Ekran je pretaman ili presvetao.

- Podesite svetlinu pozadinskog osvetljenja LCD ekrana (str. 46).

Na ekranu se pojavljuju i ostaju tačke.

- Pojava nije kvar. Tačke se ne snimaju (str. 3).

Reprodukcija

Kamera ne reprodukuje.

- Pritisnite tipku  (reprodukcija) za prelaz u mod snimanja (str. 25).
- Promenili ste naziv foldera/datoteke na računaru.
- Ako je slikovna datoteka obrađena na računaru ili je snimljena drugim modelom fotoaparata, reprodukcija na ovoj kameri nije garantovana.
- Memorijaska kartica je možda oštećena. Zamenite memorijsku karticu.

Datum i vreme se ne prikazuju.

- Prema standardnim postavkama, indikatori na ekranu (DISP) podešeni su na automatski prikaz. Indikatori nestaju nakon otprilike 5 sekundi. Ako želite ponovo da uključite prikaz indikatora, pomerite višesmerni selektor na ▲ (DISP) (str. 23).

Slika deluje zrnasto odmah nakon prikazivanja.

- Slika može delovati zrnasto odmah kad je prikazete zbog obrade. Pojava nije kvar.

Slika se ne prikazuje na TV ekranu.

- Proverite [Video Out] kako biste videli da li je izlazni signal kamere podešen na odgovarajući TV sistem boja (str. 47).
- Proverite da li je spajanje pravilno (str. 51).
- Ako je na kameru i računar spojen USB priključni kabl, odspojite ga.

Ne možete gledati sliku ili slušati zvuk sa TV prijemnika.

- Kod upotrebe komponentnog video priključka, proverite da li su crveni i beli priključak A/V spojnog kabla spojeni (str. 51, 52).

Kod prikaza na spojenom TV-u, gornja, donja, desna i leva ivica slike su malo odsečene.

- LCD ekran kamere može prikazati slike preko cele svoje površine (full pixel display). Međutim, pri tome može doći do manjeg sečenja gornjeg, donjeg, desnog i levog kraja slike kod reprodukcije na TV-u koji nije kompatibilan sa full pixel display.

Kad ste spojili kameru na TV A/V spojnim kablom, slika je prikazana sa crnim prugama na vrhu i dnu.

- To se događa pri gledanju slike snimljene HD (high definition) formatu na 4:3 TV-u. Pojava nije kvar.

Slika snimljena u HD (high definition) formatu čini se izobličenom.

- Podesite "wide" mod na TV-u za pravilan prikaz slike snimljene u 16:9 formatu.

Računar

Nije moguće instalirati "PMB".

- Proverite sistemske zahteve za "PMB".
- Instalirajte "PMB" na pravilan način (str. 36).

Nakon USB spajanja, "PMB Portable" se ne pokreće.

- Izvršite USB spajanje nakon što se uključi računar.
- Podesite [LUN Settings] na [Multi] (str. 47).
- Spojite računar na mrežu.

"PMB" ne radi pravilno.

- Zatvorite "PMB" i restartujte računar.

Računar ne prepoznaje kameru.

- Odspojite ostale uređaje iz USB priključnice na računaru, osim tastature, miša i kamere.
- Odspojite USB priključni kabl iz računara i kamere, restartujte računar i zatim odgovarajućim redom ponovo spojite računar i kameru (str. 31).
- Proverite aktiviranje alata za proveru medija na računaru. Za detalje o alatu za proveru medija pogledajte "PMB Help" (str. 36).
- Instalirajte "PMB" (str. 36).

Brisanje/editovanje slika

Kamera ne može izbrisati sliku.

- Isključite zaštitu (str. 42).

Memorijska kartica

Ne možete umetnuti memorijsku karticu.

- Umetnite u pravilnom smeru.

Greškom ste formatirali memorijsku karticu.

- Formatiranjem se brišu svi podaci sa memorijske kartice. Podaci se ne mogu obnoviti.

Ugrađena memorija

Nije moguće reprodukovati ili snimati slike u ugrađenu memoriju.

- U kameru je umetnuta memorijska kartica. Izvadite je.

Ne mogu se kopirati podaci iz ugrađene memorije na memorijsku karticu.

- Memorijska kartica je puna. Proverite kapacitet.

Ne mogu se kopirati podaci iz memorijske kartice ili računara u ugrađenu memoriju.

- Podaci sa memorijske kartice ili računara ne mogu se kopirati u ugrađenu memoriju.

Ostalo

Objektiv se zamaglio.

- Došlo je do kondenzacije vlage. Isključite kameru i ostavite je približno sat vremena pre upotrebe.

Kamera se zagrejava ako se upotrebljava duže vreme.

- Pojava nije kvar.

Kad uključite kameru, prikazuje se meni za podešavanje jezika.

- Ponovo podesite jezik (str. 46).

Želite da promenite datum ili vreme.

- Ponovo podesite datum i vreme (str. 50).

Indikatori i poruke upozorenja

Poruke

Ako se pojave sledeće poruke, sledite navedeno uputstvo.



- Napon baterije je nizak. Odmah napunite bateriju.

For use with compatible battery only

- Umetnuta baterija nije NP-BK1 (isporučena).

System error

- Isključite i zatim ponovo uključite napajanje.

Camera overheating

Allow it to cool

- Temperatura kamere se povećala. Napajanje se automatski isključuje ili nećeće moći snimati video zapise. Ostavite kameru na hladnom mestu dok se ne ohladi.

Internal memory error

- Isključite i zatim ponovo uključite napajanje.

Reinsert the memory card

- Pravilno umetnite memorijsku karticu (str. 18).
- Umetnuta memorijska kartica ne može se upotrebljavati sa ovom kamerom (str. 2).
- Memorijska kartica je oštećena.
- Kontakti na memorijskoj kartici su zaprljani.

memory card type error

- Umetnuta memorijska kartica ne može se upotrebljavati sa ovom kamerom (str. 62).

Cannot access memory card Access denied

- Upotrebljavate memorijsku karticu sa kontrolom pristupa.

Error formatting internal memory

- Ponovo formatirajte ugrađenu memoriju (str. 49).

Error formatting memory card

- Ponovo formatirajte memorijsku karticu (str. 48).

memory card locked

- Upotrebljavate memorijsku karticu sa preklopkom za zaštitu od snimanja koja je u položaju LOCK. Prebacite preklopku u položaj za snimanje.

No memory space on internal memory No memory space on memory card

- Izbršite nepotrebne slike ili datoteke (str. 26, 41).

Read only memory card

- Ova kamera ne može snimati ili brisati slike sa ove memorijske kartice.

No images

- U ugrađenu memoriju nisu snimljene slike koje se mogu reprodukovati.
- U taj folder na memorijskoj kartici nisu snimljene slike koje se mogu reprodukovati.

Folder error

- Već postoji folder sa iste prve tri cifre na memorijskoj kartici (na primer: 123MSDCF i 123ABCDE).

Cannot create more folders

- Folder sa nazivom koji započinje brojem "999" već postoji na memorijskoj kartici. Ne možete kreirati foldere ako je to slučaj.

File error

- Došlo je do greške tokom reprodukcije slike.

File protected

- Isključite zaštitu (str. 42).

Image size over limit

- Reprodukujete sliku čija veličina se ne može reprodukovati na ovoj kameri.

Turn the power off and on again

- Grešku je prouzrokovao problem sa objektivom.

Maximum number of images already selected

- Može se odabrati do 100 datoteka kod upotrebe [Multiple Images].

Low battery power

- Kod kopiranja slike snimljene u ugrađenu memoriju na memorijsku karticu, upotrebite potpuno napunjenu bateriju.

Operation cannot be executed for movie files

- Odabrali ste funkciju koja nije dostupna za video zapise.

Operation cannot be executed in unsupported files

- Na ovoj kameri ne mogu se izvoditi funkcije obrade na slikovnim datotekama koje su obrađene na računaru ili slikama snimljenim drugim fotoaparatom.



- Ako duže vreme snimate video zapise, temperatura kamere se povećava. Ako se to dogodi, prekinite snimanje video zapisa.



O "Memory Stick" mediju

"Memory Stick" medij je kompaktan i prenosan IC medij za snimanje velikog kapaciteta.

S ovom kamerom možete koristiti tipove "Memory Stick" medija navedene u nastavku. Ipak, ne može se garantovati da će sve vrste "Memory Stick" medija raditi uz ovu kameru. (Pogledajte donju tablicu za više detalja.)

Vrste "Memory Stick" medija	Snimanje/ reprodukcija
"Memory Stick Duo" (sa MagicGate)	—
"Memory Stick PRO Duo" medij	○
"Memory Stick PRO-HG Duo" medij	○*

* Ova kamera ne podržava 8-bitni paralelni prenos podataka. Podržava 4-bitni paralelni prenos podataka ekvivalentan "Memory Stick PRO Duo" kartici.

- Ova kamera ne može snimati niti reprodukovati podatke koji koriste tehnologiju "MagicGate". "MagicGate" je tehnologija zaštite autorskih prava koja snima i prenosi sadržaje u kriptovanoj obliku.
- Ova kamera je kompatibilna sa "Memory Stick Micro" ("M2") medijem. "M2" je skraćenica za "Memory Stick Micro".
- Za "Memory Stick PRO Duo" formatiran na računaru (Windows OS/Mac OS) ne može se garantovati kompatibilnost sa ovom kamerom.
- Brzina očitavanja/zapisivanja podataka može se razlikovati zavisno od kombinacije "Memory Stick PRO Duo" medija i "Memory Stick PRO Duo" kompatibilnog uređaja koji se upotrebljava.
- U sledećim slučajevima može doći do oštećenja ili gubitka podataka (proizvođač neće nadoknaditi gubitak podataka):
 - Ako izvadite "Memory Stick PRO Duo" medij ili isključite kameru dok očitava ili zapisuje slikovne datoteke na "Memory Stick PRO Duo" medij (dok indikator pristupa svetli ili trepće).
 - Ako upotrebljavate "Memory Stick PRO Duo" medij u blizini magneta ili magnetnih polja.

- Savetujemo kreiranje sigurnosne kopije važnih podataka na hard disku računara.
- Nemojte lepiti nalepnice i sl. na "Memory Stick PRO Duo" medij ili "Memory Stick Duo" adapter.
- Nemojte dodirivati kontakte niti dozvoliti da dođu u dodir sa metalnim predmetima.
- "Memory Stick PRO Duo" nemojte savijati, bacati niti izlagati jačim silama.
- Nemojte rastavljati ili prepravljati "Memory Stick PRO Duo".
- Nemojte dozvoliti da se "Memory Stick PRO Duo" skvasi.
- Čuvajte "Memory Stick PRO Duo" izvan dometa male dece. Postoji opasnost da ga dete proguta.
- Nemojte umetati ništa drugo u otvor za "Memory Stick PRO Duo" osim "Memory Stick Duo" medija. Tako možete uzrokovati kvar.
- Nemojte upotrebljavati niti držati "Memory Stick PRO Duo" na sledećim mestima:
 - Na mestima sa jako visokom temperaturom, kao što je vozilo parkirano napolju leti.
 - Na direktnom suncu.
 - Na mestima sa vrlo visokom vlagom ili pod uticajem korozivnih plinova.

0 "Memory Stick Duo" adapteru

- Kod upotrebe "Memory Stick PRO Duo" medija sa "Memory Stick" kompatibilnim uređajem, obavezno umetnite "Memory Stick PRO Duo" u "Memory Stick Duo" adapter.
- Kod umetanja medija "Memory Stick PRO Duo" medija u "Memory Stick Duo" adapter, okrenite "Memory Stick PRO Duo" u pravilnom smeru te ga zatim umetnite do kraja. Nepravilna upotreba može uzrokovati kvar. Takođe, ako silom pokušate umetnuti "Memory Stick PRO Duo" u "Memory Stick Duo" adapter u pogrešnom smeru, može se oštetiti.
- Nemojte umetati "Memory Stick Duo" adapter bez "Memory Stick PRO Duo" medija. Na taj način može doći do problema u radu kamere.

Napomene o upotrebi "Memory Stick Micro" medija

- Za upotrebu "Memory Stick Micro" medija uz ovu kameru, potreban vam je M2 adapter Duo veličine. Umetnite "Memory Stick Micro" medij u M2 adapter veličine Duo i zatim umetnite adapter u "Memory Stick Duo" otvor. Ako umetnete "Memory Stick Micro" u kameru bez "M2" adaptera veličine Duo, možda ga nećete moći izvaditi iz kamere.
- Nemojte ostavljati "Memory Stick Micro" u dometu male dece. Deca bi mogla slučajno da ga progutaju.

0 kompatibilnosti podataka

- Slikovne datoteke koje se snimaju na "Memory Stick PRO Duo" medij u kameri odgovaraju "Design rule for Camera File system" univerzalnom standardu koji definiše JEITA (Japan Electronics and Information Technology Industries Association).
- U ovoj kameri ne možete reprodukovati fotografije snimljene drugim uređajima koji nisu usklađeni sa univerzalnim standardom. (Ti modeli se ne prodaju u nekim regijama.)
- Ako ne možete upotrebljavati "Memory Stick PRO Duo" medij upotrebljen na drugom uređaju, formatirajte ga na ovoj kameri (str. 48). Imajte na umu da se formatiranjem brišu sve informacije s "Memory Stick PRO Duo" medija.
- Možda nećete moći reprodukovati snimke pomoću ove kamere:
 - Kod reprodukcije snimaka prepravljenih na računaru.
 - Kod reprodukcije snimaka snimljenih drugim uređajima.

Napomene o bateriji

Punjenje baterije

- Savetujemo punjenje baterije uz temperaturu okoline između 10°C i 30°C. Možda nećete moći efikasno napuniti bateriju izvan tog temperaturnog opsega.
- U sledećim uslovima možda nećete moći puniti bateriju ili neće svetleti indikator napajanja/punjenja.
 - Kad je temperatura baterije preniska. Uklonite bateriju i ostavite je na toplom mestu.
 - Kad je temperatura baterije previsoka. Uklonite bateriju i ostavite je na hladnom mestu.
- Za detalje pogledajte str. 15.

Efikasna upotreba baterije

- Kapacitet baterije se smanjuje na hladnim mestima. Zato na hladnim mestima vreme upotrebe može biti kraće. Savetujemo sledeće kako biste osigurali duži rad baterije:
 - Stavite kameru u džep itd. kako bi se zagrejala pre upotrebe.
- Baterija će se brže isprazniti ako često upotrebljavate zum.
- Izbegavajte grubo rukovanje, rastavljanje, prepravke, fizičke udarce ili opterećenja zbog udara, pada ili stajanja na bateriji.
- Nemojte upotrebljavati deformisanu ili oštećenu bateriju.

Kako smestiti kameru

- Ako kameru nećete koristiti duže vreme, najmanje jednom godišnje sasvim napunite i ispraznite ugrađenu bateriju kako biste održali njenu funkcionalnost te zatim smestite kameru na suvo i hladno mesto.
- Kako biste ispraznili bateriju, ostavite kameru u slide show (str. 41) modu reprodukcije dok se sama ne isključi.

Vek trajanja baterije

- Vek trajanja baterije je ograničen. Kapacitet baterije tokom upotrebe sa vremenom pomalo slabi. Ako se vreme upotrebe baterije značajno smanji, verovatno je došlo do kraja veka trajanja. Obratite se Sony prodavcu ili ovlašćenom Sony servisu.
- Vek trajanja baterije varira, zavisno od načina skladištenja, načinu upotrebe i okolini.

O zbrinjavanju baterije

- Za zbrinjavanje baterije se obratite najbližem Sony prodavcu.

O ugrađenoj punjivoj bateriji

Ova kamera ima ugrađenu punjivu bateriju kako bi se sačuvalo podatak o datumu i vremenu bez obzira na to da li je kamera uključena ili isključena. Ta se baterija uvek puni sve dok koristite kameru. Međutim, ako koristite kameru samo na kratko, ona se postepeno prazni, a isprazni se potpuno nakon približno mesec dana nekorisćenja kamere. U tom slučaju pre upotrebe kamere svakako napunite bateriju. Ipak, ako ova baterija nije napunjena, još uvek možete koristiti kameru, ali datum i vreme neće biti zabeleženi.

Punjenje ugrađene baterije

Umetnite napunjenu bateriju u kameru i ostavite kameru isključenom 24 sata ili duže.

Mere opreza

Nemojte kameru koristiti/ostavljati na sledećim mestima

- Na jako vrućim mestima, na primer u automobilu parkiranom na direktnom suncu. Moglo bi se deformirati kućište kamere ili može doći do kvara.
- Pod direktnim sunčevim svetlom ili pored radijatora. Moglo bi doći do gubitka boje ili deformisanja kućišta, što može prouzrokovati kvar.
- Na mestima izloženim jakim vibracijama.
- Pored jakih magneta.
- Na pešćanim ili prašnjavim mestima.
Pazite da u kameru ne uđe pesak ili prašina. To može uzrokovati kvar kamere, u nekim slučajevima nepopravljiv.

O nošenju

Ne sedajte na stolicu i sl. sa kamerom u zadnjem džepu pantalona ili suknje, jer se tako kamera može oštetiti.

O čišćenju

Čišćenje LCD ekrana

Čistite površinu ekrana priborom za čišćenje LCD ekrana (opcija) za uklanjanje otisaka prstiju, prašine itd.

Čišćenje objektivna

Otiske prstiju, prašinu itd. brišite mekom krpom.

Čišćenje spoljnih delova kamere

Očistite površinu kamere mekom krpom lagano navlaženom u vodi, zatim je obrišite suvom krpom. Izbegavajte sledeće kako ne bi došlo do oštećenja boje ili kućišta.

- Upotrebu hemikalija poput razređivača, benzina, alkohola, vlažnih krpica, repelenata, insekticida, kreme za sunčanje itd.
- Kameru ne dodirujte rukama na kojima imate gore navedena sredstva.
- Kamera ne sme biti u dugotrajnom kontaktu sa gumom ili vinilom.

O radnoj temperaturi

Kamera se može koristiti na temperaturi od 0°C do 40°C. Snimanje na izuzetno niskim ili visokim temperaturama izvan spomenutog opsega se ne preporučuje.

O kondenzaciji vlage

Ako kameru unesete direktno iz hladnog u topli prostor, unutar nje ili na spoljnim delovima može se kondenzovati vlaga. Ako dođe do toga, kamera neće ispravno raditi.

Ako dođe do kondenzacije vlage

Isključite kameru i sačekajte približno jedan sat da vlaga ispari. Obratite pažnju da snimanje jasnih slika nije moguće ako pokušate snimati dok je u unutrašnjosti objektivna ostala vlaga.

Tehnički podaci

Camera

[Sistem]

Senzor slike: 7,13 mm (tip 1/2,5) CMOS senzor
Ukupan broj piksela:

Približno 5 040 000 (2592 × 1944) piksela

Efektivni broj piksela:

Približno 5 040 000 (2592 × 1944) piksela (fotografije),

Približno 2 073 600 piksela ([1920 × 1080 30P] video zapis)

Objektiv: F3.3

f = 6,3 – 31,5 mm

Kod pretvaranja u format 35 mm

Za video zapise: 41 – 205 mm (16:9)

Za fotografije: 38 – 190 mm (4:3)

Kontrola ekspozicije: Automatska ekspozicija

Format datoteka:

Fotografije: Kompatibilne s formatom JPEG

(DCF Ver. 2.0, Exif Ver. 2.21, MPF Baseline)

Video zapisi: MPEG-4 AVC/H.264 (.MP4)

Zvuk: MPEG AAC 2ch

Medij za snimanje: Ugrađena memorija (približno

26 MB), "Memory Stick PRO Duo" medij,

SD memorijska kartica, SDHC memorijska kartica (klasa 4, 6, 10)

[Ulazne i izlazne priključnice]

Višenamenska priključnica (A/V-izlaz

(SD/HD Component)):

Video izlaz

Audio izlaz

HDMI priključnica: HDMI minipriključnica

USB priključnica: tip A (ugrađena)

USB komunikacija: Hi-Speed USB (USB 2.0 kompatibilna)

[LCD ekran]

LCD ekran: 6 cm (tip 2,5), TFT

Ukupan broj tačaka: 230 400 (960 × 240) tačaka

[Napajanje, opšte]

Napajanje: Punjiva baterija NP-BK1; 3,6 V

Potrošnja: 1,9 W (kad je veličina video zapisa [1280 × 720 30P])

Radna temperatura: 0 do 40°C

Temperatura skladištenja: -20 do +60°C

Dimenzije: Približno 39 × 101,4 × 67,1 mm (Š/V/D, bez delova koji vire)

Masa (uključujući NP-BK1 bateriju, memorijsku karticu, itd.): Približno 196 g

Mikrofon: Mono

Zvučnik: Mono

Punjiva baterija NP-BK1

Baterija: Litijum-jonska baterija

Maksimalan izlazni napon: DC 4,2 V

Nazivni izlazni napon: DC 3,6 V

Maksimalan napon punjenja: DC 4,2 V

Maksimalna struja punjenja: 1,4 A

Kapacitet:

tipičan: 3,4 Wh (970 mAh)

minimalan: 3,3 Wh (930 mAh)

Dizajn i tehnički podaci podložni su promeni bez najave. Proizvođač ne preuzima odgovornost za eventualne štamparske greške.

Zaštićeni znakovi

- "Memory Stick"  "Memory Stick PRO", **MEMORY STICK PRO**, "Memory Stick Duo", **MEMORY STICK DUO**, "Memory Stick PRO Duo", **MEMORY STICK PRO DUO**, "Memory Stick Micro", "MagicGate" i **MAGIC GATE** su zaštitni znakovi ili registrovani zaštitni znakovi kompanije Sony Corporation.
 - Microsoft, Windows, Windows Vista i DirectX su registrovani zaštitni znakovi ili zaštitni znakovi kompanije Microsoft Corporation u SAD-u i/ili drugim zemljama.
 - Macintosh, Mac OS, iMac, iBook, PowerBook, Power Mac i eMac su zaštićeni znakovi ili registrovani zaštitni znakovi kompanije Apple Computer, Inc.
 - Intel i Pentium su zaštitni znakovi ili registrovani zaštitni znakovi kompanije Intel Corporation.
 - SDHC logo je zaštitni znak. 
 - MultiMediaCard je zaštitni znak kompanije MultiMediaCard Association.
- Osim toga, nazivi sistema i proizvoda u ovom priručniku su zaštićeni ili registrovani znakovi odgovarajućih proizvođača. Ipak, oznake TM ili ® nisu navedene u svakom slučaju u ovom priručniku.

Napomene o licenci

OVAJ PROIZVOD JE LICENCOM AVC PATENT PORTFOLIO ODOBREN KORISNIKU ZA LIČNU I NEKOMERCIJALNU UPOTREBU ZA

(i) KODIRANJE VIDEO ZAPISA PREMA AVC STANDARDU ("AVC VIDEO") I/ILI

(ii) DEKODIRANJE AVC VIDEO ZAPISA KOJE JE KODIRAO KORISNIK PRILIKOM LIČNE I NEKOMERCIJALNE AKTIVNOSTI I/ILI JE DOBJEN OD DOBAVLJAČA KOJI IMA DOPUŠTENJE ZA DISTRIBUCIJU AVC VIDEO ZAPISA. NE IZDAJE SE NITI PODRUMJEVA LICENCA ZA BILO KOJI DRUGI NAČIN UPOTREBE. DODATNE INFORMACIJE MOŽETE DOBITI NA MPEG LA, L.L.C. POGLEDAJTE <[HTTP://MPEGLA.COM](http://MPEGLA.COM)>

OVLAŠĆENI SERVISI

SRBIJA

Input

Milentija Popovića 18
Beograd
011 2132 877, 311 9431

ETC Electronic

Ustanička 128b
Beograd
011 3473 530, 2894 508

ETC Electronic

Pere Velimirovića 8
Beograd
011 3510 424, 3591 243

SS Digit

Kraljice Marije 29
Beograd
011 3223 674, 3370 369

CRNA GORA

TV Video Centar

Save Kovačevića 153
Podgorica
020 620 980

V.T. Centar

Seljanovo bb
Tivat-Kotor
032 674 422

TV Digital Servis

Šukrije Međedovića
Bijelo Polje
050 431 399

Dodatne informacije o ovom proizvodu i odgovore na često postavljana pitanja potražite na našoj Internet stranici za podršku korisnicima.

<http://www.sony.net/>

Predstavništvo Sony Central and Southeast Europe Kft. Beograd

Omladinskih Brigada 88a
11 070 Novi Beograd
Republika Srbija

Sony Info Centar
+381 11 228 33 00
www.sony.rs
support.rs@eu.sony.com