

SONY

Průručka použivatel'a

Osobný počítač
Typový rad VGN-TT



Obsah

Pred použitím	6
Oznámenie	7
ENERGY STAR	8
Dokumentácia	9
Ergonomické zretele	13
Začíname	15
Umiestnenie ovládacích prvkov a zásuviek	16
O kontrolných svetlách	23
Pripojenie napájacieho zdroja	24
Používanie batérie	25
Bezpečné vypnutie počítača	32
Používanie vášho počítača VAIO	33
Používanie klávesnice	34
Používanie dotykového panelu	35
Používanie tlačidiel so špeciálnymi funkciami	36
Používanie vstavanej kamery MOTION EYE	37
Používanie optickej jednotky	40
Používanie modulu ExpressCard	49
Používanie médií Memory Stick	53
Používanie pamät'ových kariet SD	59
Používanie Internetu	63

Používanie bezdrôtovej LAN (WLAN).....	64
Používanie funkcie Bluetooth.....	71
Používanie periférnych zariadení	77
Používanie slúchadiel s elimináciou hluku	78
Pripojenie k dokovacej stanici	84
Pripojenie externých reproduktorov.....	92
Pripojenie externého displeja.....	93
Voľba režimu displeja.....	102
Používanie funkcie viacerých monitorov.....	103
Pripojenie externého mikrofónu	105
Pripojenie zariadenia USB (Universal Serial Bus)	106
Pripojenie tlačiarne	109
Pripojenie zariadenia i.LINK	110
Pripojenie k sieti (LAN).....	112
Prispôsobenie vášho počítača VAIO.....	114
Nastavenie hesla	115
Používanie autentifikácie odtlačkom prsta	127
Používanie Trusted Platform Module (TPM)	135
Nastavenie vášho počítača pomocou VAIO Control Center.....	142
Používanie režimov nízkej spotreby	143
Správa napájania pomocou VAIO Power Management	148
Ochrana pevného disku.....	150
Rozšírenie vášho počítača VAIO.....	151
Pridávanie a odoberanie pamäte	152

Preventívne opatrenia	159
Zaobchádzanie s obrazovkou LCD.....	160
Používanie napájacieho zdroja	161
Zaobchádzanie s vaším počítačom	162
Zaobchádzanie so vstavanou kamerou MOTION EYE	164
Zaobchádzanie s disketami	165
Zaobchádzanie s diskami	166
Používanie batérie.....	167
Používanie slúchadiel.....	168
Zaobchádzanie s médiami Memory Stick.....	169
Zaobchádzanie s pevným diskom	170
Aktualizácia vášho počítača	171
Odstraňovanie porúch	172
Počítač	174
Bezpečnosť systému	182
Batéria.....	183
Vstavaná kamera MOTION EYE.....	185
Sieťovanie	188
Technológia Bluetooth.....	192
Optické disky	197
Displej	202
Tlač	206
Mikrofón.....	207
Myš	208

Reproduktory	209
Dotykový panel	211
Klávesnica.....	212
Diskety	213
Audio/Video	214
Memory Stick.....	218
Periférne zariadenia	219
Dokovacia stanica.....	220
Možnosti podpory	221
Informácie o podpore Sony	222
Elektronická podpora.....	223
Obchodné značky	225

Pred použitím

Blahoželáme vám ku kúpe tohto počítača Sony VAIO®. Vitajte v elektronickej Príručke používateľa. Spoločnosť Sony skombinovala špičkové technológie v oblasti audia, videa, výpočtovej techniky a telekomunikácií, aby vám poskytla pôžitok z používania osobnej výpočtovej techniky na úrovni doby.

! Vonkajšie pohľady znázornené v tejto príručke sa môžu mierne odlišovať od vášho počítača.

Oznámenie

© 2008 Sony Corporation. Všetky práva vyhradené.

Táto príručka a v nej popísané programové vybavenie sa nesmie, či už v celku alebo po častiach, kopírovať, prekladať ani prevádzať do akejkoľvek strojom čitateľnej podoby bez predchádzajúceho písomného súhlasu.

Sony Corporation neposkytuje žiadne záruky a výslovne odmieta akékoľvek odvodené záruky, predajnosť, či vhodnosť na akýkoľvek konkrétny účel vo vzťahu k tejto príručke, programovému vybaveniu a informáciám v nej obsiahnutých. V žiadnom prípade Sony Corporation nezodpovedá za akékoľvek súvisiace, následné alebo osobitné škody, či už založené na porušení, zmluve alebo inom, vyvstávajúce z alebo v súvislosti s touto príručkou, programovým vybavením alebo inými tu obsiahnutými informáciami alebo ich použitím.

V príručke sa neuvádzajú označenia TM a [®].

Sony Corporation si vyhradzuje právo kedykoľvek vykonať akékoľvek zmeny tejto príručky alebo informácií v nej obsiahnutých bez upozornenia. Programové vybavenie tu obsiahnuté podlieha ustanoveniam samostatnej licenčnej zmluvy koncového používateľa.

ENERGY STAR



Ako partner ENERGY STAR spoločnosť Sony určila, že tento výrobok spĺňa smernice ENERGY STAR pre energetickú účinnosť. Medzinárodný program ENERGY STAR pre kancelársku techniku je medzinárodný program na podporu šetrenia energie prostredníctvom používania počítačov a ich kancelárskeho vybavenia. Program podporuje vývoj a šírenie výrobkov s funkciami, ktoré účinne znižujú spotrebu energie.

Podrobné informácie o programe ENERGY STAR nájdete na nasledujúcich webových adresách:

- <http://www.energystar.gov> (USA)
- <http://www.eu-energystar.org> (Európa)

Tento počítač je skonštruovaný v súlade s normami ENERGY STAR a dodaný s nasledujúcimi nastaveniami na šetrenie energie:

- Podsvietenie LCD sa automaticky vypne po dobe nečinnosti približne 15 minút.
- Počítač automaticky prejde do režimu spánku po dobe nečinnosti približne 30 minút.

Stlačením ktoréhokoľvek klávesu počítač vrátite do štandardného režimu.

Podrobné informácie o režimoch nízkej spotreby nájdete v časti **Používanie režimov nízkej spotreby (strana 143)**.

Dokumentácia

Dokumentácia obsahuje tlačené informácie a používateľské príručky týkajúce sa vášho počítača VAIO.

Tlačená dokumentácia

- ❑ **Sprievodca rýchlym uvedením do prevádzky** — Popisuje postup rozbalenia a spustenia vášho VAIO.
- ❑ **Sprievodca odstraňovaním porúch a obnovou** — Obsahuje riešenia iných problémov ako tých, s ktorými sa môžete stretnúť počas bežnej prevádzky.
- ❑ **Predpisy, záruka, licenčná zmluva koncového používateľa a servisná podpora** — Obsahuje záručné podmienky, bezpečnostné predpisy, predpisy týkajúce sa modemu, predpisy týkajúce sa bezdrôtovej LAN, predpisy týkajúce sa bezdrôtovej WAN, predpisy týkajúce sa Bluetooth, licenčnú zmluvu koncového používateľa a informácie o servisnej podpore spoločnosti Sony.

Netlačená dokumentácia

- ❑ **Príručka používateľa** (táto príručka) — Vysvetľuje funkcie vášho počítača. Obsahuje aj informácie o programovom vybavení dodanom s vašim počítačom ako aj informácie o riešení bežných problémov. **Príručka používateľa** sa dodáva vo formáte PDF na jednoduché prezeranie a vytlačenie.

Ako si pozrieť tohto elektronického sprievodcu:

- 1 Dvakrát kliknite na ikonu **VAIO User Guide** na pracovnej ploche.
- 2 Otvorte zložku pre váš jazyk.
- 3 Zvoľte sprievodcu, ktorého chcete čítať.



Príručky používateľa si môžete manuálne prezerat' tak, že pôjdete do **Počítač > VAIO (C:) (váš disk C) > Documentation > Documentation** a otvoríte zložku pre váš jazyk.

Na to, aby ste prešli na weby uvedené v tejto príručke kliknutím na ich príslušné URL začínajúce `http://`, váš počítač musí byť pripojený k Internetu.

- ❑ **Technické údaje** — Technické údaje on-line popisujú hardvérovú a softvérovú konfiguráciu vášho počítača VAIO.

Ako prezerat' technické údaje on-line:

- 1 Pripojte sa na Internet.
- 2 Chodte na web technickej podpory on-line spoločnosti Sony na adrese <http://www.vaio-link.com>.



Dokumentácia k príslušenstvu dodanému s počítačom môže byť na samostatnom disku.

Pomoc a technická podpora pre systém Windows

Pomoc a technická podpora pre systém Windows je komplexný zdroj praktických rád, výukových programov a ukážok, ktoré vám pomôžu používať váš počítač.

Na prezeranie všetkých zdrojov pomoci pre systém Windows včítane tých, ktoré sú na Internete, používajte funkciu vyhľadávania, index alebo obsah.

Na prístup k **Pomoc a technická podpora pre systém Windows** kliknite na **Štart**  a **Pomoc a technická podpora**. Alebo choďte do **Pomoc a technická podpora pre systém Windows** stlačením a podržaním klávesu Microsoft Windows a stlačením klávesu **F1**.

Ďalšie zdroje

- ❑ Podrobné informácie o funkciách a odstraňovaní porúch hľadajte v pomocníkoch softvéru, ktorý používate.
- ❑ Na adrese <http://www.club-vaio.com> nájdete elektronické výukové programy pre váš obľúbený softvér VAIO.

Ergonomické zretele

Počítač budete používať ako prenosné zariadenie v rôznych prostrediach. Kedykoľvek je to možné, mali by ste sa pokúsiť brať do úvahy nasledujúce ergonomické zretele v stacionárnom aj prenosnom prostredí:

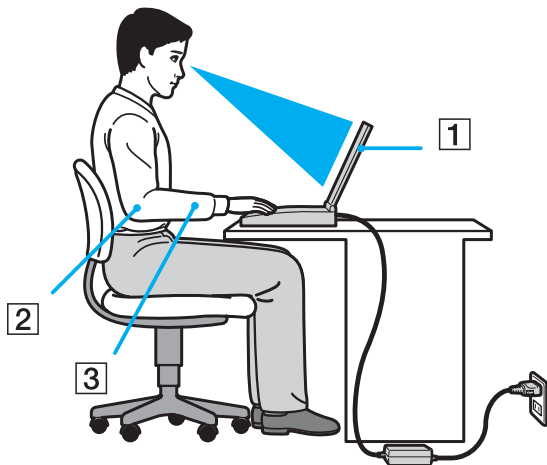

- ❑ **Umiestnenie počítača** — Počítač umiestnite priamo pred vás (1). Pri používaní klávesnice, dotykového panelu alebo externej myši držte predlaktia vo vodorovnej polohe (2) so zápästiami v neutrálnej pohodlnej polohe (3). Ramená nechajte prirodzene vidieť. Pri používaní počítača si robte časté prestávky. Nadmerné používanie počítača môže namáhať zrak, svaly alebo šľachy.
- ❑ **Nábytok a držanie tela** — Sedzte na stoličke s dobrým zadným operadlom. Výšku stoličky nastavte tak, aby vaše chodidlá spočívali rovno na podlahe. Opierka na nohy vám môže zabezpečiť lepšie pohodlie. Sedzte uvoľnene vo vzpriamenej polohe a vyhýbajte sa hrbeniu alebo nakláňaniu dozadu.

- ❑ **Pozorovací uhol displeja počítača** — Na nájdenie najlepšej polohy použite funkciu vyklápania displeja. Namáhanie zraku a únava svalov sa dá znížiť nastavením displeja do vhodnej polohy. Nastavte aj úroveň jasnosti displeja.
- ❑ **Osvetlenie** — Zvoľte také miesto, kde okná a svetlá nespôsobujú odrazy na displeji. Použite nepriame osvetlenie, aby ste sa vyhli žiariacim škvrnám na displeji. Vhodné osvetlenie zvyšuje vaše pohodlie a zlepšuje efektívnosť práce.
- ❑ **Umiestnenie externého displeja** — Pri používaní externého displeja ho umiestnite do pohodlnej pozorovacej vzdialenosti. Zabezpečte, aby pri sedení pred monitorom obrazovka bola na úrovni očí alebo mierne pod ich úrovňou.

Začíname

Táto kapitola popisuje, ako začať používať váš počítač VAIO.

- ❑ **Umiestnenie ovládacích prvkov a zásuviek** ([strana 16](#))
- ❑ **O kontrolných svetlách** ([strana 23](#))
- ❑ **Pripojenie napájacieho zdroja** ([strana 24](#))
- ❑ **Používanie batérie** ([strana 25](#))
- ❑ **Bezpečné vypnutie počítača** ([strana 32](#))

Umiestnenie ovládacích prvkov a zásuviek

Venujte chvíľu identifikovaniu ovládacích prvkov a zásuviek, ktoré sú znázornené na nasledujúcich stranách.

! Vzhľad vášho počítača sa môže líšiť od vzhľadu počítača znázorneného v príručke z dôvodu rozdielov v špecifikáciách. Vzhľad sa môže líšiť aj v závislosti od danej krajiny alebo zemepisnej oblasti.

Predná strana

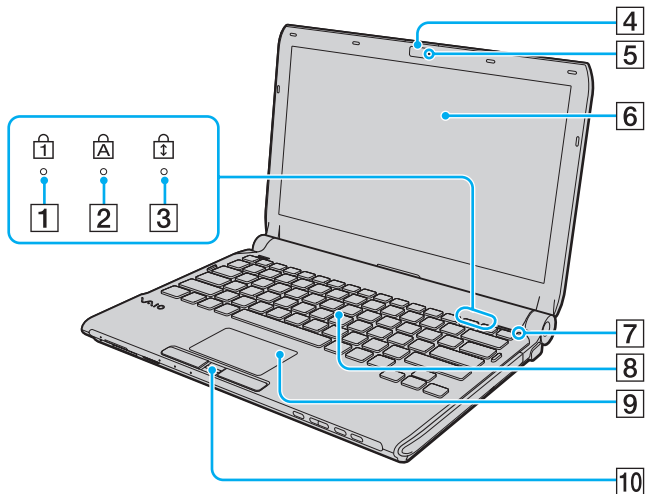

- 1 Kontrolné svetlo Num lock ([strana 23](#))
 - 2 Kontrolné svetlo Caps lock ([strana 23](#))
 - 3 Kontrolné svetlo Scroll lock ([strana 23](#))
 - 4 Vstavaná kamera **MOTION EYE** ([strana 37](#))
 - 5 Kontrolné svetlo vstavanej kamery **MOTION EYE** ([strana 23](#))
 - 6 Obrazovka LCD ([strana 160](#))
 - 7 Snímač intenzity okolitého osvetlenia ([strana 203](#))
Meria intenzitu okolitého osvetlenia na automatické nastavenie jasů LCD na optimálnu úroveň.
 - 8 Klávesnica ([strana 34](#))
 - 9 Dotykový panel ([strana 35](#))
 - 10 Snímač odtlačkov prstov* ([strana 127](#))
- * Iba vybrané modely.

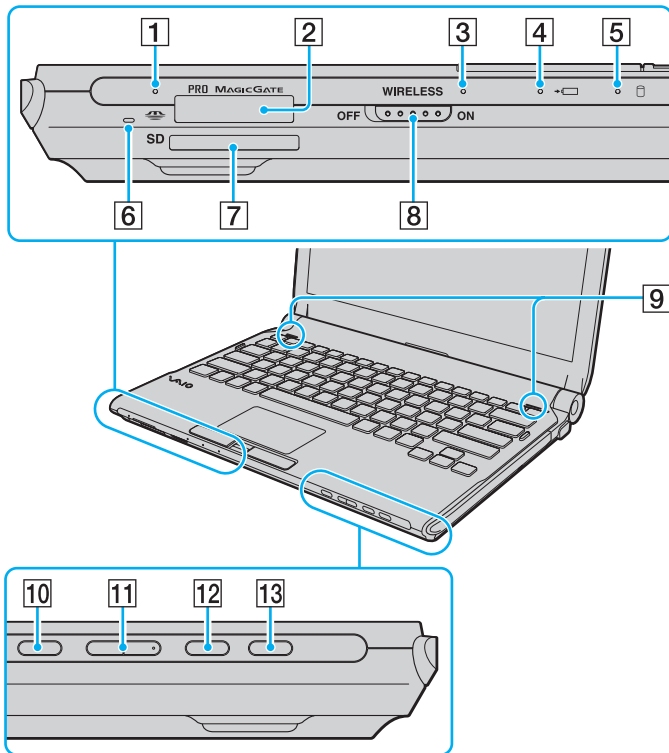

- 1 Indikátor prístupu k médiu (strana 23)
- 2 Slot na Memory Stick^{*1} (strana 53)
- 3 Indikátor **WIRELESS** (strana 23)
- 4 Indikátor nabíjania (strana 23)
- 5 Indikátor aktivity pevného disku^{*2}/optickej jednotky (strana 23)
- 6 Vstavaný mikrofón (monofónny)
- 7 Slot na pamäťovú kartu **SD** (strana 59)
- 8 Vypínač **WIRELESS** (strana 64)
- 9 Vstavané reproduktory (stereo)
- 10 Tlačidlo na stíšenie zvuku (strana 36)
- 11 Tlačidlá na ovládanie hlasitosti (strana 36)
- 12 Tlačidlo **S1** (strana 36)
- 13 Tlačidlo na vysunutie disku (strana 36), (strana 40)

^{*1} Počítač podporuje médiá Memory Stick štandardnej aj dvojitej veľkosti.

^{*2} V závislosti od modelu, ktorý ste zakúpili, konfigurácia úložných zariadení vo vašom počítači môže zahŕňovať aj vstavaný flashový disk. Konfiguráciu vášho počítača zistíte z technických údajov prístupných on-line.

Spät'

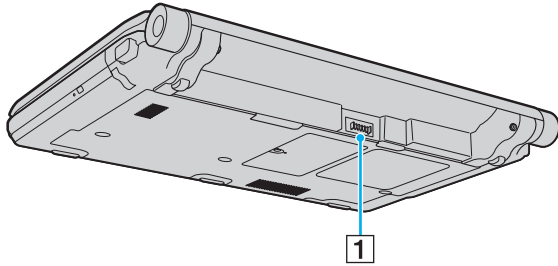

1 Zásuvka na pripojenie batérie ([strana 25](#))

Pravá strana

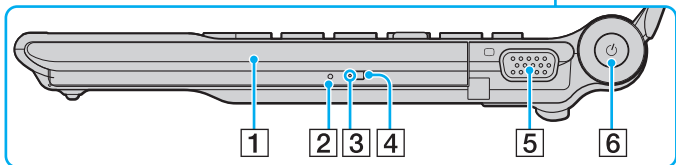
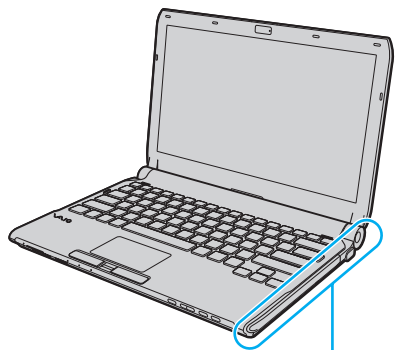

- 1 Optická jednotka ([strana 40](#))
- 2 Otvor na manuálne vysunutie disku ([strana 197](#))
- 3 Indikátor optickej jednotky ([strana 23](#))
- 4 Náhradné tlačidlo na vysunutie disku ([strana 40](#))
- 5 Zásuvka na monitor ([strana 94](#))
- 6 Vypínač/indikátor napájania ([strana 23](#))

Ľavá strana

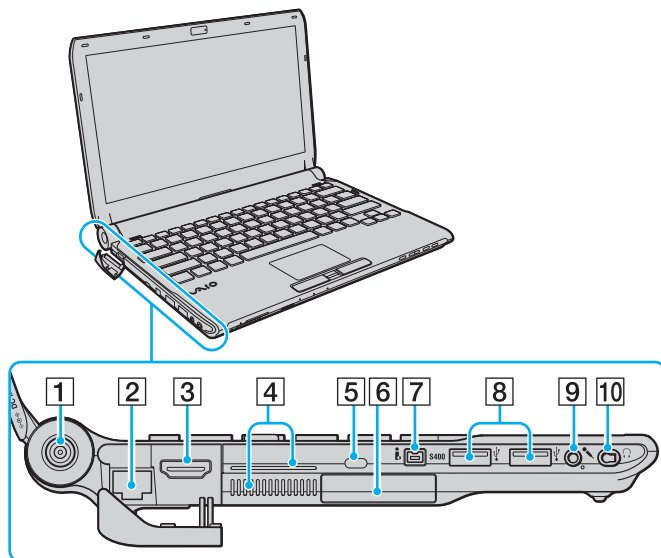

- 1 Zásuvka **DC IN** (strana 24)
- 2 Siet'ová zásuvka (Ethernet) (strana 112)
- 3 Zásuvka **HDMI** (strana 94)
- 4 Vetracie otvory
- 5 Bezpečnostná štrbina
- 6 Zásuvka ExpressCard/34 (strana 49)
- 7 4-pólová zásuvka i.LINK (S400) (strana 110)
- 8 Zásuvky Hi-Speed USB (USB 2.0)^{*1} (strana 106)
- 9 Zásuvka na mikrofón (strana 105)
- 10 Zásuvka na slúchadlá^{*2} (strana 92), (strana 78)

*1 Podporuje vysokú/plnú/nízku rýchlosť.

*2 Zásuvkou na slúchadlá tohto tvaru sú vybavené tie modely, s ktorými sa dodávajú slúchadlá s elimináciou okolitého hluku. V opačnom prípade je počítač vybavený bežnou okrúhlu zásuvkou. Aj keď do zásuvky tohto tvaru môžete pripojiť slúchadlá alebo reproduktory so stereofónnym minikonektorom, odporúča sa, aby ste pripojili dodané slúchadlá s elimináciou hluku na plné využitie vstavanej funkcie eliminácie hluku.

HDMI™
HIGH-DEFINITION MULTIMEDIA INTERFACE



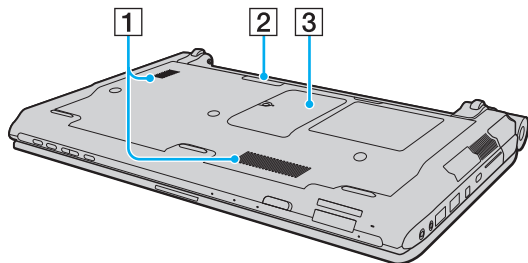

Spodná strana



- 1 Vetracie otvory
- 2 Zásuvka dokovacej stanice ([strana 85](#))
- 3 Kryt priestoru s pamäťovými modulmi ([strana 152](#))

O kontrolných svetlách

Počítač je vybavený nasledujúcimi kontrolnými svetlami:

Kontrolné svetlo	Funkcie
Napájanie 	Keď je počítač zapnutý, svieti zelenou farbou, keď je počítač v režime spánku, pomaly bliká oranžovou farbou, a keď je počítač v režime dlhodobého spánku alebo vypnutý, je zhasnuté.
Nabíjanie 	Svieti, keď sa batéria nabíja. Ďalšie informácie nájdete v časti Nabíjanie batérie (strana 28).
Vstavaná kamera MOTION EYE	Rozsvieti sa, keď sa kamera MOTION EYE používa.
Pristup k médiu	Svieti počas čítania dát z pamät'ovej karty alebo zápisu dát na pamät'ovú kartu. (Keď toto kontrolné svetlo svieti, neuvádzajte počítač do režimu spánku ani ho nevypínajte.) Keď je toto kontrolné svetlo zhasnuté, pamät'ová karta sa nepoužíva.
Optická jednotka	Rozsvieti sa, keď disk číta alebo zapisuje dáta. Keď je toto kontrolné svetlo zhasnuté, optický disk sa nepoužíva.
Pevný disk* /Optická jednotka 	Rozsvieti sa, keď disk číta alebo zapisuje dáta. Keď toto kontrolné svetlo svieti, neuvádzajte počítač do režimu spánku ani ho nevypínajte.
Num lock 	Stlačením klávesu Num Lk sa aktivuje numerická klávesnica. Ďalším stlačením klávesu sa numerická klávesnica deaktivuje. Keď je toto kontrolné svetlo zhasnuté, numerická klávesnica nie je aktívna.
Caps lock 	Po stlačení klávesu Caps Lock píšete veľké písmená. Keď toto kontrolné svetlo svieti a stlačíte kláves Shift , píšete malé písmená. Ďalším stlačením klávesu kontrolné svetlo vypnete. Po zhasnutí kontrolného svetla Caps lock sa obnoví normálne písanie.
Scroll lock 	Stlačením klávesu Scr Lk zmeníte spôsob, akým sa posúva zobrazenie na displeji. Po zhasnutí kontrolného svetla Scroll lock sa obnoví normálne posúvanie. Funkcia klávesu Scr Lk sa mení v závislosti od programu, ktorý používate. Nefunguje so všetkými programami.
WIRELESS	Rozsvieti sa po zapnutí spínača WIRELESS za predpokladu, že v okne VAIO Smart Network je aktivovaná jedna alebo niekoľko možností.

* V závislosti od modelu, ktorý ste zakúpili, konfigurácia úložných zariadení vo vašom počítači môže zahŕňovať aj vstavaný flashový disk. Konfiguráciu vášho počítača zistíte z technických údajov prístupných on-line.

Pripojenie napájacieho zdroja

Ako napájací zdroj pre počítač sa dá použiť sieťový adaptér alebo nabíjateľná batéria.

Používanie sieťového adaptéra



Používajte iba sieťový adaptér dodaný s vaším počítačom.

Ako používať sieťový adaptér

- 1 Jeden koniec sieťovej šnúry (1) zapojte do sieťového adaptéru (3).
- 2 Druhý koniec sieťovej šnúry zapojte do sieťovej zásuvky (2).
- 3 Kábel pripojený k sieťovému adaptéru (3) zapojte do zásuvky **DC IN** (4) na počítači alebo na voliteľnej dokovacej stanici.

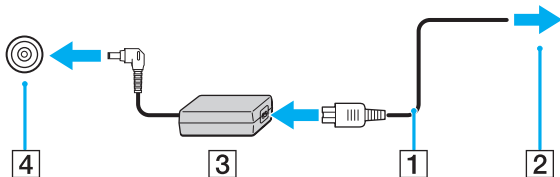

Na úplné odpojenie počítača od sieťového napájania vytiahnite sieťový adaptér zo sieťovej zásuvky.

Zabezpečte, aby sieťová zásuvka bola dobre prístupná.

Ak zamýšľate počítač nepoužívať dlhšiu dobu, uveďte ho do režimu dlhodobého spánku. Pozrite časť **Používanie režimu dlhodobého spánku** ([strana 146](#)). Tento režim nízkej spotreby šetrí čas pri vypnutí počítača a následnom obnovení jeho činnosti.

Používanie batérie

Batéria dodaná s počítačom nie je v momente dodávky úplne nabitá.

Inštalácia batérie

Ako nainštalovať batériu

- 1 Počítač vypnite a zatvorte veko s obrazovkou LCD.
- 2 Poistku batérie **LOCK** (1) posuňte smerom dovnútra.

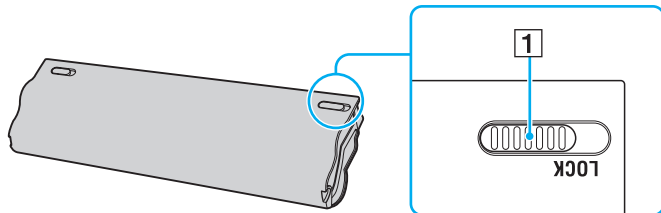

- 3 Batériu šikmo zasuňte do šachty tak, aby výstupky (2) na každej strane šachty zapadli do výrezov tvaru U (3) na každej strane batérie.

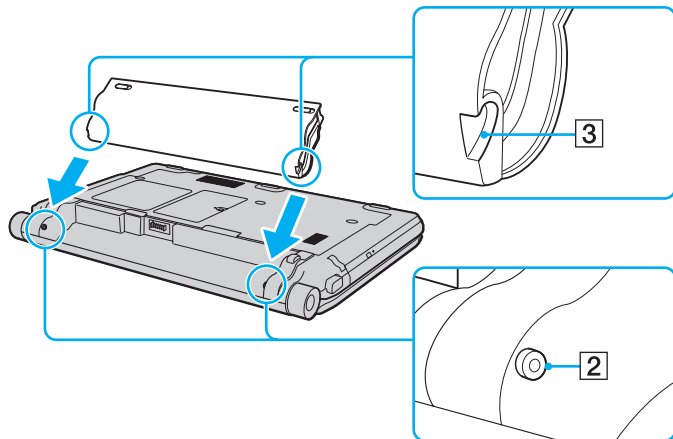

- 4 Batériu otočte v smere šípky a zatlačte ju do šachty tak, aby zacvakla na svoje miesto.

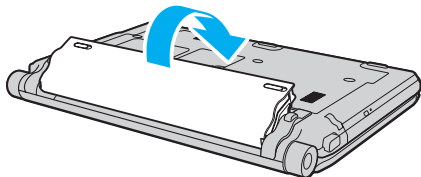

- 5 Poistku batérie **LOCK** posuňte smerom von, aby sa batéria zaistila v počítači.



Keď je počítač priamo pripojený na sieťové napájanie a batéria je nainštalovaná, používa sa napájanie zo sieťovej zásuvky.



Určité nabíjateľné batérie nespĺňajú štandardy kvality a bezpečnosti spoločnosti Sony. Z bezpečnostných dôvodov tento počítač funguje iba s pôvodnými batériami Sony určenými pre tento model. V prípade nainštalovania neschváleného druhu batérie sa batéria nenabije a počítač nebude fungovať.

Nabíjanie batérie

Batéria dodaná s počítačom nie je v momente dodávky úplne nabitá.

Ako nabíjať batériu

- 1 Batériu nainštalujte.
- 2 K počítaču pripojte sieťový adaptér.
Keď sa batéria nabíja, indikátor nabíjania sa rozsvieti. Keď batéria dosiahne úroveň nabitia blízko maximálnej úrovne nabitia, ktorú ste zvolili pomocou funkcie starostlivosti o batériu, indikátor nabíjania zhasne. Ako nastaviť požadovanú maximálnu úroveň nabitia nájdete v časti **Používanie funkcií nabíjania batérie** ([strana 30](#)).

Stav indikátora nabíjania	Význam
Svieti oranžovou farbou	Batéria sa nabíja
Bliká spolu so zeleným indikátorom napájania	Batéria sa blíži úplnému vybitiu. (Štandardný režim)
Bliká spolu s oranžovým indikátorom napájania	Batéria sa blíži úplnému vybitiu. (Režim spánku)
Rýchlo bliká oranžovou farbou	Došlo ku chybe batérie z dôvodu zlyhania alebo odistenia batérie.



Batériu nabíjajte, ako je popísané v tejto príručke od prvého nabitia batérie.



Batériu nechávajte v počítači, keď je priamo pripojený na sieťové napájanie. Počas používania počítača sa batéria ďalej nabíja.

Ak úroveň nabitia batérie klesne pod 10 %, mali by ste buď pripojiť sieťový adaptér a batériu opätovne nabiť, alebo počítač vypnúť a nainštalovať úplne nabitú batériu.

Počítač je vybavený lítium-iónovou batériou, ktorá sa dá kedykoľvek opätovne nabiť. Nabíjanie čiastočnej vybitej batérie nemá vplyv na životnosť batérie.

V prípade používania niektorých softvérových aplikácií a periférnych zariadení sa počítač nemusí uviesť do režimu dlhodobého spánku, a to dokonca ani vtedy, keď je úroveň nabitia batérie nízka. Aby ste sa vyhli strate dát pri používaní napájania z batérie, mali by ste vaše dáta často ukladať a manuálne aktivovať niektorý režim nízkej spotreby ako napr. režim spánku alebo režim dlhodobého spánku.

Ak sa batéria vybije, keď je počítač v režime spánku, stratíte všetky neuložené dáta. Návrat do predchádzajúceho pracovného stavu nie je možný. Aby ste sa vyhli strate dát, mali by ste ich často ukladať.

Keď je počítač priamo pripojený na sieťové napájanie a batéria je nainštalovaná, používa sa napájanie zo sieťovej zásuvky.

Používanie funkcií nabíjania batérie

Spôsob nabíjania batérie môžete zvoliť pomocou **Battery Charge Functions**: Funkcia starostlivosti o batériu a funkcia rýchleho nabíjania batérie. Funkcia starostlivosti o batériu predlžuje životnosť batérie a funkcia rýchleho nabíjania batérie vám umožňuje batériu rýchlo nabiť.

Ako zapnúť funkciu starostlivosti o batériu a funkciu rýchleho nabíjania batérie

- 1 Kliknite na **Štart, Všetky programy** a **VAIO Control Center**.
- 2 Kliknite na **Power Management** a **Battery Charge Functions**.
- 3 Kliknutím zaškrtnite pole **Enable Battery Care Function** na pravej ploche a kliknite na **Použiť**.
- 4 Kliknutím zaškrtnite pole **Enable Quick Charge Function** na pravej ploche a kliknite na **Použiť**.
- 5 Kliknite na **Advanced**.
- 6 Zvoľte požadovanú maximálnu úroveň nabitia.
- 7 Kliknite na **OK**.



Prípadne môžete stlačiť tlačidlo **S1** na spustenie **VAIO Power Management Viewer** a funkcie zapnúť.

Ako skontrolovať úroveň opotrebenia batérie

Vykonajte kroky 1 až 5 v časti **Ako zapnúť funkciu starostlivosti o batériu a funkciu rýchleho nabíjania batérie** vyššie a skontrolujte podrobné informácie. Ak je opotrebenie batérie príliš veľké, batériu nahradte novou originálnou batériou Sony.

Vybratie batérie

! Ak je počítač zapnutý a nie je pripojený k sieťovému adaptéru alebo je v režime spánku a vyberiete batériu, môžete stratiť dáta.

Ako vybrať batériu

- 1 Počítač vypnite a zatvorte veko s obrazovkou LCD.
- 2 Poistku batérie **LOCK** (1) posuňte smerom dovnútra.
- 3 Poistku batérie **RELEASE** (2) posuňte smerom dovnútra a pridržte, špičku prsta zasuňte pod výbežok (3) na batérii, batériu otočte v smere šípky a potom ju vytiahnite z počítača.

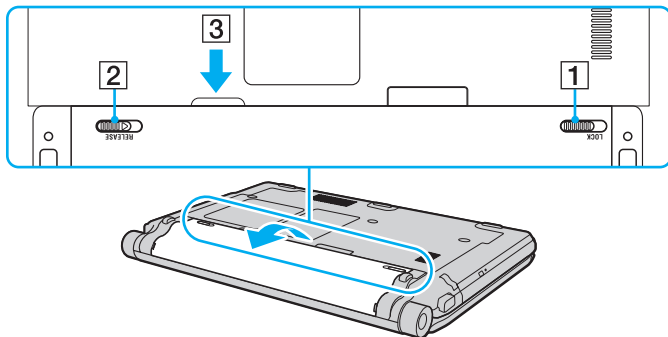

Bezpečné vypnutie počítača

Aby ste sa vyhli strate neuložených dát, počítač určite vypínajte správne, ako je popísané nižšie.

Ako vypnúť váš počítač

- 1 Vypnite všetky periférne zariadenia pripojené k počítaču.
- 2 Kliknite na **Štart**, šípku  vedľa tlačidla **Zamknúť** a **Vypnúť**.
- 3 Zareagujte na akékoľvek varovné výzvy na uloženie dokumentov, berte zreteľ na ostatných používateľov a počkajte, kým sa počítač automaticky vypne.
Indikátor napájania zhasne.

Používanie vášho počítača VAIO

Táto kapitola popisuje, ako využiť váš počítač VAIO na maximum.

- ❑ Používanie klávesnice ([strana 34](#))
- ❑ Používanie dotykového panelu ([strana 35](#))
- ❑ Používanie tlačidiel so špeciálnymi funkciami ([strana 36](#))
- ❑ Používanie vstavanej kamery MOTION EYE ([strana 37](#))
- ❑ Používanie optickej jednotky ([strana 40](#))
- ❑ Používanie modulu ExpressCard ([strana 49](#))
- ❑ Používanie médií Memory Stick ([strana 53](#))
- ❑ Používanie pamät'ových kariet SD ([strana 59](#))
- ❑ Používanie Internetu ([strana 63](#))
- ❑ Používanie bezdrôtovej LAN (WLAN) ([strana 64](#))
- ❑ Používanie funkcie Bluetooth ([strana 71](#))

Používanie klávesnice

Klávesnica vášho počítača je veľmi podobná klávesnici stolového počítača, ale má ďalšie klávesy, ktoré vykonávajú úlohy špecifické pre daný model.

Web linky VAIO (<http://www.vaio-link.com>) tiež obsahuje prehľadné informácie na pomoc pri používaní klávesnice.

Kombinácie a funkcie s klávesom Fn



Niektoré funkcie klávesnice sa dajú používať iba po úplnom nabehnutí operačného systému.

Kombinácie/funkcia	Funkcie
Fn + (F5/F6): ovládanie jasu	Nastavuje jas displeja LCD vášho počítača. Na zvýšenie intenzity podsvietenia stlačíte Fn+F6 alebo Fn+F6 a potom ↑ alebo → . Na zníženie intenzity podsvietenia stlačíte Fn+F5 alebo Fn+F5 a potom ↓ alebo ← .
Fn + / (F7): výstup na displej	Prepína medzi nasledujúcimi možnosťami: výstup na obrazovku vášho počítača, výstup na externý displej a výstup súčasne na obrazovku vášho počítača aj externý displej.
Fn + / (F9/F10): priblíženie	Mení veľkosť zobrazenia na vašej obrazovke. Aby sa obraz na obrazovke javil menší a vzdialenejší (vzdialenie), stlačte Fn+F9 . Aby sa obraz na obrazovke javil väčší a bližší (priblíženie), stlačte Fn+F10 . Ďalšie informácie nájdete v pomocníkovi VAIO Control Center .
Fn + (F12): režim dlhodobého spánku	Poskytuje najnižšiu úroveň spotreby energie. Pri vykonaní tohto príkazu sa stav systému a pripojených periférnych zariadení uloží na vstavané úložné zariadenie* a vypne sa napájanie systému. Na návrat systému do pôvodného stavu vypínačom zapnete napájanie. Podrobné informácie o správe napájania nájdete v časti Používanie režimov nízkej spotreby (strana 143) .

* Konfiguráciu úložných zariadení zistíte z technických údajov prístupných on-line.

Používanie dotykového panelu

Pomocou dotykového panelu môžete ukazovať, zvoliť, pretiahnuť a posúvať objekty na obrazovke.

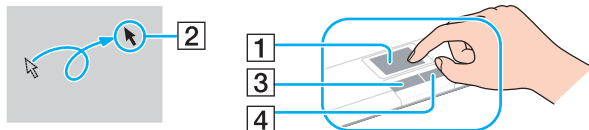

Akcia	Popis
Ukávanie	Posúvajte váš prst po dotykovom paneli (1) tak, aby ste ukazovateľ (2) umiestnili na položku alebo objekt.
Kliknutie	Jedenkrát stlačte ľavé tlačidlo (3).
Dvojité kliknutie	Dvakrát stlačte ľavé tlačidlo.
Kliknutie pravým tlačidlom	Jedenkrát stlačte pravé tlačidlo (4). V mnohých aplikáciách táto akcia zobrazí menu so skratkami.
Potiahnutie	Posúvajte váš prst po dotykovom paneli, pričom zároveň držte stlačené ľavé tlačidlo.
Posúvanie	Na posúvanie vo vertikálnom smere posúvajte váš prst po dotykovom paneli pozdĺž ľavého okraja dotykového panelu. Na posúvanie v horizontálnom smere posúvajte váš prst po dotykovom paneli pozdĺž spodného okraja dotykového panelu (funkcia posúvania je k dispozícii iba v aplikáciách, ktoré podporujú funkciu posúvania pomocou dotykového panelu).



Keď je k vášmu počítaču pripojená myš, dotykový panel môžete vypnúť/zapnúť. Na zmenu nastavení dotykového panelu kliknite na **Štart, Všetky programy, VAIO Control Center, Keyboard and Mouse a Pointing Device**.



Pred vypnutím dotykového panelu určite pripojte myš. Ak dotykový panel vypnete bez pripojenia myši, na operácie ukazovania budete môcť používať iba klávesnicu.

Používanie tlačidiel so špeciálnymi funkciami

Váš počítač je vybavený špeciálnymi tlačidlami na pomoc so používaním určitých funkcií počítača.

Tlačidlo so špeciálnou funkciou	Funkcie
⊘ Tlačidlo na stíšenie zvuku	Zapína a vypína zvuk.
- ▽ + Tlačidlá na ovládanie hlasitosti	Zníženie (-) a zvýšenie (+) hlasitosti.
Tlačidlo S1	Implicitne tlačidlo S1 spúšťa VAIO Power Management Viewer .  Implicitné priradenia tlačidiel sa môžu od vyššie uvedeného líšiť. Na zmenu priradenia tlačidla S1 tlačidlo stlačte a podržte alebo spustíte VAIO Control Center a prejdite do okna s nastaveniami. Na priradenie tlačidiel S1 pozrite pomocníka aplikácie VAIO Control Center .
▲ Tlačidlo na vysunutie disku	Vysunie podávač optickej jednotky. Ak toto tlačidlo nefunguje, skúste náhradné tlačidlo na vysunutie disku na optickej jednotke.

Používanie vstavanej kamery MOTION EYE

Váš počítač je vybavený vstavanou kamerou **MOTION EYE**.

Vstavaná kamera **MOTION EYE** pridáva video funkcionality do softvéru na okamžitú výmenu správ a softvéru na úpravu videa a umožňuje vám pomocou predinštalovaného softvéru zachytávať statické snímky a nahrávať filmy.

Po zapnutí počítača sa aktivuje vstavaná kamera **MOTION EYE**. Videokonferenciu je možné uskutočniť s vhodným softvérom.

Všimnite si, že spustenie alebo ukončenie vášho softvéru na okamžitú výmenu správ alebo úpravu videa neaktivuje, resp. nedeaktivuje kameru **MOTION EYE**.



Vstavanú kameru **MOTION EYE** nemôže zdieľať viac ako jedna softvérová aplikácia. Ak kameru používa iná softvérová aplikácia, pred použitím vstavanej kamery **MOTION EYE** vašou požadovanou aplikáciou aplikáciu používajúcu kameru ukončíte.



Ak sledujete rýchlo sa pohybujúci objekt, v okne hľadáča sa môže objaviť určité rušenie, napr. vodorovné pruhy. Toto je normálny jav a neznamená to poruchu funkcie.

Vstavaná kamera **MOTION EYE** sa nedá používať so softvérom **Microsoft Windows Movie Maker**.

Fotografovanie statických snímok

Ako odфотографovať statickú snímku

- 1 Kliknite na **Štart, Všetky programy, ArcSoft WebCam Companion 2 a WebCam Companion 2**, čím spustíte program **WebCam Companion 2**.
- 2 Kliknite na ikonu **Capture** v hlavnom okne.
- 3 Objekt záujmu umiestnite do hľadáča.
- 4 Kliknite na tlačidlo **Capture** pod zobrazeným obrazom.
Aktuálny záber v okne hľadáča sa odфотографuje a jeho miniatúra sa pridá k zobrazeniam miniatúr na ľavej ploche hlavného okna.



Pri fotografovaní snímky na tmavom mieste po vykonaní kroku 2 kliknite na ikonu **WebCam Settings** a v okne s vlastnosťami zvolte možnosť slabého osvetlenia alebo možnosť kompenzácie slabého osvetlenia.

WebCam Companion 2 poskytuje mnoho ďalších funkcií. Ďalšie informácie nájdete v pomocníku softvéru.

Nahrávanie filmov

Ako nahrať film

- 1 Kliknite na **Štart, Všetky programy, ArcSoft WebCam Companion 2 a WebCam Companion 2**, čím spustíte program **WebCam Companion 2**.
- 2 Kliknite na ikonu **Record** v hlavnom okne.
- 3 Objekt záujmu umiestnite do hľadáča.
- 4 Kliknite na tlačidlo **Record Video** pod zobrazeným obrazom, čím spustíte nahrávanie filmu.
- 5 Po skončení ešte raz kliknite na tlačidlo **Record Video**, čím nahrávanie filmu zastavíte.
Prvá scéna nahraného filmu sa pridá k zobrazeniam miniatúr na ľavej ploche hlavného okna.



Pri nahrávaní videa na tmavom mieste po vykonaní kroku 2 kliknite na ikonu **WebCam Settings** a v okne s vlastnosťami zvolte možnosť slabého osvetlenia alebo možnosť kompenzácie slabého osvetlenia.

WebCam Companion 2 poskytuje mnoho ďalších funkcií. Ďalšie informácie nájdete v pomocníku softvéru.

Používanie optickej jednotky

Váš počítač je vybavený optickou jednotkou.

Ako vložiť disk

- 1 Zapnite počítač.
- 2 Stlačením tlačidla na vysunutie disku (1) otvorte jednotku.
Podávač sa vysunie.



Ak tlačidlo na vysunutie disku nefunguje, skúste náhradné tlačidlo na vysunutie disku na optickej jednotke.

Ak je napájanie optickej jednotky vypnuté vo **VAIO Power Management**, chvíľu potrvá, kým sa podávač jednotky vysunie. Všimnite si, že keď optická jednotka nie je napájaná, náhradné tlačidlo na vysunutie disku nefunguje.

Pri obnove vášho systému zapnite počítač a stlačte náhradné tlačidlo na vysunutie disku na optickej jednotke. Obnovovací disk vložte do optickej jednotky, počítač vypnite a potom ho opäť zapnite, čím sa spustí proces obnovy.

- 3 Disk položte do prostriedku podávača so štítkom smerom nahor a jemne ho stlačte nadol, aby sa zaistil na svojom mieste.

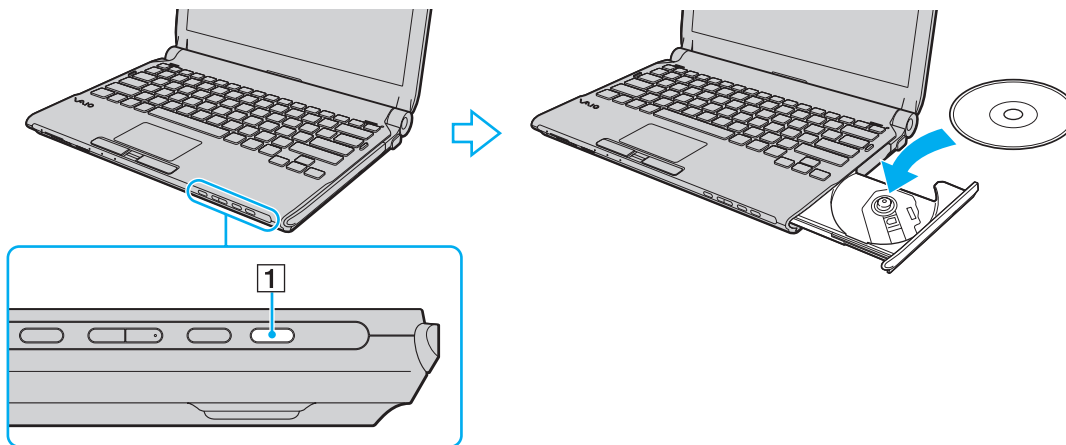

4 Podávač zatvorte jemným potlačením.

! Optický disk nevyberajte, keď je počítač v režime nízkej spotreby (spánku alebo dlhodobého spánku). Mohlo by to spôsobiť poruchu funkcie počítača.



Ak plánujete používať externú optickú jednotku, pripojte ju pred tým, ako spustíte akýkoľvek operačný program predinštalovaný na disku.

Čítanie optických diskov a zápis na optické disky

Váš počítač prehráva a zapisuje na médiá CD, DVD a Blu-ray Disc™ v závislosti od modelu, ktorý ste si kúpili. Skontrolujte technické údaje pre typ optickej jednotky, ktorá je inštalovaná vo vašom modeli.

V tabuľke nižšie sú uvedené typy médií, ktoré vaša optická jednotka podporuje.

PZ: prehrávané a zapisovateľné

P: prehrávané, ale nie zapisovateľné

-: nie prehrávané ani zapisovateľné

	CD-ROM	Video CD	Hudobné CD	CD Extra	CD-R/RW	DVD-ROM	DVD-Video	BD-ROM	DVD-R/RW	DVD+R/RW	DVD+R DL	DVD-R DL	DVD-RAM	BD-R* ⁸ /RE* ⁹
DVD±RW/±R DL/RAM	P	P	P	P	PZ	P	P	-	PZ* ¹ * ²	PZ	PZ* ⁵	PZ* ⁶	PZ* ³ * ⁴	-
Kombinovaný disk Blu-ray	P	P	P	P	PZ	P	P	P	PZ* ¹ * ²	PZ	PZ* ⁵	PZ* ⁶	PZ* ³ * ⁴	P* ¹⁰
Disk Blu-ray	P	P	P	P	PZ	P	P	P	PZ* ¹ * ²	PZ	P	P	PZ* ³ * ⁴	PZ* ⁷ * ¹⁰ * ¹¹

*¹ Podporuje zápis dát na disky DVD-R vyhovujúce špecifikácii DVD-R, všeobecná verzia 2.0/2.1.

*² Podporuje zápis dát na disky DVD-RW vyhovujúce špecifikácii DVD-RW, všeobecná verzia 1.1/1.2.

*³ Jednotka DVD±RW/RAM vo vašom počítači nepodporuje kazety DVD-RAM. Použite disky bez kaziet alebo disky, ktoré sa dajú z kazety vybrať.

*⁴ Zápis dát na jednostranné disky DVD-RAM (2,6 GB) vyhovujúce špecifikácii DVD-RAM verzie 1.0 nie je podporovaný. Disky DVD-RAM verzie 2.2/12X-SPEED DVD-RAM Revision 5.0 nie sú podporované.

*⁵ Zápis dát na disky DVD+R DL (dvojrstvové) je k dispozícii iba v prípade diskov podporujúcich zápis DVD+R DL (dvojrstvový).

*⁶ Zápis dát na disky DVD-R DL (dvojrstvové) je k dispozícii iba v prípade diskov podporujúcich zápis DVD-R DL (dvojrstvový).

*⁷ Podporuje zápis dát na disky BD-R verzie 1.1 (jednostrstvové disky s kapacitou 25 GB, dvojrstvové disky s kapacitou 50 GB) a disky BD-R verzie 2.1 (jednostrstvové disky s kapacitou 25 GB, dvojrstvové disky s kapacitou 50 GB).

*⁸ BD-R znamená Blu-ray Disc-Recordable (zapisovateľný disk Blu-ray) vo formáte verzie 1.1.

*⁹ BD-RE znamená Blu-ray Disc-Rewritable (prepisovateľný disk Blu-ray) vo formáte verzie 2.1.

*¹⁰ Jednotka Blu-ray vo vašom počítači nepodporuje médiá BD-RE vo formáte verzie 1.0 a médiá Blu-ray Disc v kazete.

*¹¹ Zápis dát na médiá typu BD-R LTH nie je podporovaný.

! Tento výrobok je určený na prehrávanie diskov, ktoré vyhovujú špecifikáciám normy Compact Disc Digital Audio (norma CD). DualDisc (duálny disk) je obojstranný disk s nahranou vrstvou DVD na jednej strane a s vrstvou s digitálnym audiom na druhej strane. Majte na pamäti, že strana audia (strana nie DVD) DualDisc sa na tomto výrobku nemusí dať prehrať, lebo nezodpovedá norme CD.

Pri kúpe prednahratých alebo prázdnych diskov na použitie s vaším počítačom VAIO si v každom prípade pozorne prečítajte oznámenia na balení diskov, aby ste si skontrolovali kompatibilitu čítania a zápisu s optickými jednotkami vo vašom počítači. Spoločnosť Sony negarantuje kompatibilitu optických jednotiek VAIO s diskami, ktoré nie sú v súlade s oficiálnymi normami „CD“, „DVD“, alebo „Blu-ray Disc“. **POUŽITIE NEVYHOVUJÚCICH DISKOV MÔŽE SPÔSOBIŤ KRITICKÉ POŠKODENIE VÁŠHO PC VAIO ALEBO SPÔSOBIŤ SOFTVÉROVÉ KONFLIKTY A MRZNUTIE SYSTÉMU.**

Vo veci otázok o formátoch diskov kontaktujte jednotlivých vydavateľov prednahratých diskov alebo výrobcu zapisovateľných diskov.



Zapisovanie na disky priemeru 8 cm nie je podporované.

! Na trvalé prehrávanie médií Blu-ray Disc chránených autorskými právami potrebujete aktualizovať kľúč AAC3. Všimnite si, že aktualizácia kľúča AAC3 vyžaduje prístup k Internetu.

Tak ako aj v prípade ostatných optických zariadení okolnosti môžu obmedziť kompatibilitu alebo zabrániť prehrávaniu médií Blu-ray Disc. Počítače VAIO nemusia podporovať prehrávanie filmov na balených médiách nahrávaných vo formátoch AVC alebo VC1 pri vysokých bitových rýchlostiach.

V prípade niektorého obsahu médií DVD a BD-ROM sa vyžaduje nastavenie regiónu. Ak nastavenie regiónu optickej jednotky nesúhlasí s regiónom disku, prehrávanie nie je možné.

Pokiaľ váš externý displej nezodpovedá norme High-bandwidth Digital Content Protection (HDCP), nebudete môcť prehrávať ani prezerat obsah médií Blu-ray Disc chránených autorskými právami.

Niektorý obsah môže obmedzovať videovýstup na štandardné rozlíšenie alebo zakazovať analógový videovýstup. Na zabezpečenie optimálnej kompatibility a kvality prehliadania sa silno odporúča vytvoriť digitálne prostredie kompatibilné s HDCP.

V priebehu prehrávania disku alebo zápisu dát na disk nepoužívajte rezidentný softvér. Toto môže spôsobiť nesprávnu funkciu vášho počítača.

Poznámky o zapisovaní dát na disk

- Používajte iba okrúhle disky. Nepoužívajte disky akéhokoľvek iného tvaru (hviezda, srdce, karta a pod.), keďže tieto môžu poškodiť vašu optickú jednotku.
- Počas toho, ako optická jednotka zapisuje dáta na disk, do počítača nenarážajte ani ním netraste.
- Počas toho, ako optická jednotka zapisuje dáta na disk, nepripájajte ani neodpájajte siet'ový adaptér.
- Počas toho, ako optická jednotka zapisuje dáta na disk, počítača nepripájajte k dokovacej stanici ani neodpájajte od dokovacej stanice.

Poznámky o prehrávaní diskov

Na dosiahnutie optimálneho výkonu pri prehrávaní diskov by ste mali dodržiavať nasledujúce odporúčania.

- Niektoré prehrávače CD a optické jednotky v počítačoch nemusia byť schopné prehrávať zvukové CD vytvorené na médiách CD-R alebo CD-RW.
- Niektoré prehrávače DVD a optické jednotky v počítačoch nemusia byť schopné prehrávať DVD vytvorené na médiách DVD+R DL, DVD-R DL, DVD+R, DVD+RW, DVD-R, DVD-RW alebo DVD-RAM.
- Prehrávanie videa môže byť prerušované v závislosti od typu a bitovej rýchlosti videa.
- Počas prehrávania disku počítač neuvádzajte do niektorého z režimov nízkej spotreby.
- Na diskoch alebo baleniach je vyznačený kód regiónu, ktorý indikuje, v ktorom regióne a na akom type prehrávača sa disk dá prehrať. Pokiaľ na vašom disku alebo jeho balení nie je vyznačený kód „2“ (Európa patrí do regiónu „2“) alebo „all“ (toto znamená, že DVD sa dá prehrávať vo väčšine sveta), nemôžete ho prehrávať na vašom počítači.



Ak zmeníte kód regiónu, kým beží program **WinDVD** alebo **WinDVD BD**, program reštartujte alebo disk vysuňte a znova ho vložte, aby nové nastavenie vstúpilo do platnosti.

- Nepokúšajte sa zmeniť nastavenie kódu regiónu optickej jednotky. Akékoľvek komplikácie spôsobené zmenou nastavenia kódu regiónu optickej jednotky sú mimo záruky.

Prehrávanie CD

Ako prehrať zvukové CD

- 1 Vložte disk do optickej jednotky.
- 2 Ak sa nič nezobrazí na pracovnej ploche, kliknite na **Štart, Všetky programy** a potom na požadovaný softvér na prehrávanie CD.
Ak sa zobrazí okno **Zvukové CD**, kliknite na niektorú možnosť'.

Kopírovanie súborov na CD

Ako skopírovať súbory na disk

- 1 Vložte zapisovateľný disk do optickej jednotky.
Ak sa zobrazí okno **Automatické prehrávanie**, kliknite na **Napáliť súbory na disk** a postupujte podľa pokynov na obrazovke, kým sa nezobrazí prázdna zložka na disku.
- 2 Otvorte zložku, ktorá obsahuje súbory, ktoré chcete skopírovať', a pretiahnite ich do prázdnej zložky disku.
- 3 Zatvorte zložku disku.

Prehrávanie DVD

Ako prehrať DVD

- 1 Zatvorte všetky bežiacie softvérové aplikácie.
- 2 Vložte DVD do optickej jednotky.
- 3 Ak sa nič nezobrazí na pracovnej ploche, kliknite na **Štart, Všetky programy** a potom na požadovaný softvér na prehrávanie DVD.

Pokyny, ako softvér používať, nájdete v pomocníkovi vášho softvéru DVD.

Kopírovanie súborov na DVD

Ako skopírovať súbory na disk

- 1 K počítaču pripojte sieťový adaptér.
- 2 Zatvorte všetky bežiacie softvérové aplikácie.
- 3 Vložte zapisovateľný disk do optickej jednotky.
- 4 Ak sa nič nezobrazí na pracovnej ploche, kliknite na **Štart, Všetky programy** a potom na požadovaný softvér na napáľovanie DVD, ktorým skopírujete súbory na disk.

Pokyny, ako softvér používať, nájdete v pomocníkovi vášho softvéru na napáľovanie DVD.

Prehrávanie médií Blu-ray Disc

! Funkciou prehrávania médií Blu-ray Disc disponujú iba vybrané modely. Na zistenie typu vašej optickej jednotky pozrite technické údaje on-line. Informácie o podporovaných diskových médiách nájdete v **Čítanie optických diskov a zápis na optické disky (strana 42)**.

Prehrávanie videa môže byť prerušované v závislosti od typu a bitovej rýchlosti videa.

Ako prehrávať médiá Blu-ray Disc

- 1 Zatvorte všetky bežiacie softvérové aplikácie.
- 2 Vložte médium Blu-ray Disc do optickej jednotky.
- 3 Ak sa nič nezobrazí na pracovnej ploche, kliknite na **Štart, Všetky programy** a potom na požadovaný softvér na prehrávanie médií Blu-ray Disc.

Pokyny, ako softvér používať, nájdete v pomocníkovi vášho softvéru.

Kopírovanie súborov na médiá Blu-ray Disc

! Funkciou zápisu na médiá Blu-ray Disc disponujú iba vybrané modely. Na zistenie typu vašej optickej jednotky pozrite technické údaje on-line. Informácie o podporovaných diskových médiách nájdete v **Čítanie optických diskov a zápis na optické disky (strana 42)**.

Ako kopírovať súbory na médiá Blu-ray Disc

- 1 K počítaču pripojte sieťový adaptér.
- 2 Zatvorte všetky bežiacie softvérové aplikácie.
- 3 Vložte zapisovateľné médium Blu-ray Disc do optickej jednotky.
- 4 Ak sa nič nezobrazí na pracovnej ploche, kliknite na **Štart, Všetky programy** a potom na požadovaný softvér na napáľovanie médií Blu-ray Disc, ktorým skopírujete súbory na disk.

Pokyny, ako softvér používať, nájdete v pomocníkovi vášho softvéru na napáľovanie médií Blu-ray Disc.

Používanie modulu ExpressCard

Váš počítač je vybavený buď zásuvkou Universal ExpressCard* alebo zásuvkou ExpressCard/34* na prenos dát medzi digitálnymi fotoaparátmi, kamerami, prehrávačmi a inými audio/video zariadeniami. Do prvej zásuvky sa dá zasunúť buď modul ExpressCard/34 (šírky 34 mm) alebo ExpressCard/54 (šírky 54 mm)*, ako je znázornené nižšie. Do druhej zásuvky sa dá zasunúť iba modul ExpressCard/34*.

- Modul ExpressCard/34*



- Modul ExpressCard/54*



Váš počítač je vybavený zásuvkou ExpressCard/34*.

* V tejto príručke sa používajú označenia zásuvka ExpressCard a modul ExpressCard.

Zasunutie modulu ExpressCard

! Váš počítač bol dodaný s ochrannou vložkou v zásuvke ExpressCard. Pred použitím zásuvky ochrannú vložku vyberte.

Pri zasúvaní a vyt'ahovaní modulu ExpressCard do/zo zásuvky buďte opatrný. Nepoužívajte násilie.



Pred zasunutím alebo vytiahnutím modulu ExpressCard nemusíte vypnúť váš počítač.

Ako zasunúť modul ExpressCard

- 1 Nájdite zásuvku ExpressCard.
- 2 Ochrannú vložku zásuvky ExpressCard zatlačte tak, aby vyskočila.
- 3 Ochrannú vložku zásuvky ExpressCard opatrne chyt'ite a vytiahnite zo zásuvky.
- 4 Modul ExpressCard chyt'ite šípkou smerom nahor a otočte ho smerom k zásuvke.
- 5 Opatrne zasuňte modul ExpressCard do zásuvky, kým nezacvakne na svojom mieste. Do zásuvky ho nezasúvajte násilím.

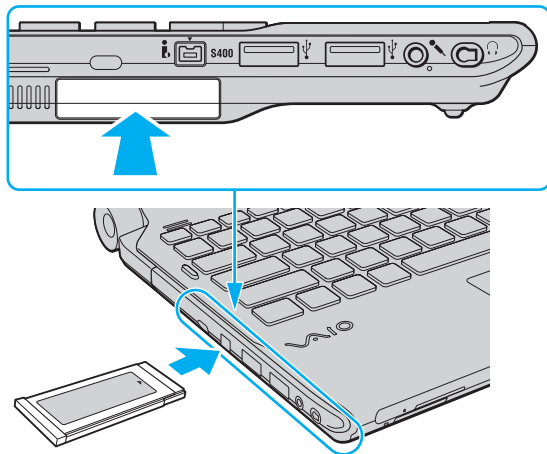

! Ochrannú vložku vložte do zásuvky ExpressCard na zabránenie vniknutia akýchkoľvek častíc, keď sa nepoužíva žiaden modul ExpressCard. Pred tým, ako počítač presuniete na iné miesto, určite vložte ochrannú vložku do zásuvky ExpressCard.



Ak modul nejde do zásuvky ľahko, s citom ho vytiahnite a skontrolujte, či ho zasúvate v správnom smere.

Skontrolujte, či používate najnovší ovládač od výrobcu modulu ExpressCard.

Vytiahnutie modulu ExpressCard

Na vytiahnutie modulu ExpressCard pri zapnutom počítači postupujte podľa pokynov nižšie. Ak sa modul nevytiahne správne, váš systém nemusí fungovať správne.

Ako vytiahnuť modul ExpressCard



Ak vytáhujete modul ExpressCard pri vypnutom počítači, preskočte kroky 1 až 4.

- 1 Dvakrát kliknite na ikonu **Bezpečné odstránenie hardvéru** na paneli úloh.
- 2 Zvoľte hardvér, ktorý chcete odpojiť.
- 3 Kliknite na **Zastaviť**.
- 4 Postupujte podľa pokynov na obrazovke ako odstrániť modul ExpressCard.
- 5 Modul ExpressCard zatlačte smerom do počítača tak, aby vyskočil.
- 6 Modul ExpressCard opatrne chyt'ite a vytiahnite ho zo zásuvky.

Používanie médií Memory Stick

Médiá Memory Stick sú kompaktné, prenosné a všestranné záznamové média z integrovaných obvodov osobitne skonštruované na výmenu a zdieľanie digitálnych dát s kompatibilnými výrobkami ako digitálne fotoaparáty, mobilné telefóny a iné zariadenia. Pretože je vyberateľné, dá sa použiť na externé uloženie dát.

Pred tým, ako použijete médium Memory Stick

Zásuvka Memory Stick na vašom počítači dokáže pojať média štandardnej aj dvojnásobnej veľkosti a podporuje formáty Memory Stick PRO a Memory Stick PRO-HG Duo s vysokorýchlostným prenosom dát a možnosťou veľkej dátovej kapacity.



Médiá Memory Stick dvojnásobnej veľkosti sa dajú priamo zasúvať do zásuvky Memory Stick bez použitia redukcie Memory Stick Duo.



Pred použitím média Memory Stick Micro (M2) ho nezabudnite vložiť do redukcie M2 na štandardnú veľkosť alebo M2 na dvojnásobnú veľkosť. Ak médium zasuniete priamo do zásuvky Memory Stick bez redukcie, nemusíte byť schopný ho zo zásuvky vytiahnuť.

Najnovšie informácie o médiách Memory Stick nájdete na webe Memory Stick na adrese <http://www.memorystick.com/en/>.



Váš počítač bol testovaný a vyhodnotený ako kompatibilný s médiami Memory Stick označenými Sony s kapacitou do 16 GB, ktoré boli k dispozícii v máji 2008. Kompatibilita však nie je zaručená pre všetky médiá Memory Stick, ktoré vyhovujú tým istým špecifikáciám ako kompatibilné médiá.

V prípade vloženia média Memory Stick s viacerými redukciami sa nezaručuje kompatibilita.

MagicGate je všeobecný názov technológie na ochranu autorských práv vyvinutej spoločnosťou Sony. Na využitie tejto funkcie použite médium Memory Stick s logom MagicGate.

Použitie akýchkoľvek zvukových alebo obrazových dát, ktoré ste zaznamenali, na iné ako osobné účely je bez predchádzajúceho súhlasu od držiteľov príslušných autorských práv v rozpore so zákonom o ochrane autorských práv. Preto médiá Memory Stick s takými dátami chránenými autorskými právami sa môžu používať iba v súlade so zákonom.

Zásuvka Memory Stick na vašom počítači nepodporuje 8-bitový paralelný prenos dát (vysokorýchlostný prenos dát).

Médiá Memory Stick Micro v redukcii M2 na dvojitú veľkosť nemusia správne fungovať, ak sa navyše vložia do redukcie Memory Stick Duo.

Zasunutie média Memory Stick

Ako vložiť médium Memory Stick

- 1 Nájdite zásuvku Memory Stick.
- 2 Memory Stick chytíte šípkou smerom nahor a otočíte ho smerom k zásuvke.
- 3 Médium Memory Stick opatrne zasuňte do zásuvky, kým nezacvakne na svojom mieste. Systém médium Memory Stick automaticky rozpozná a obsah na médiu Memory Stick sa zobrazí. Ak sa na pracovnej ploche nič nezobrazí, kliknite na **Štart, Počítač** a dvakrát kliknite na ikonu média Memory Stick.

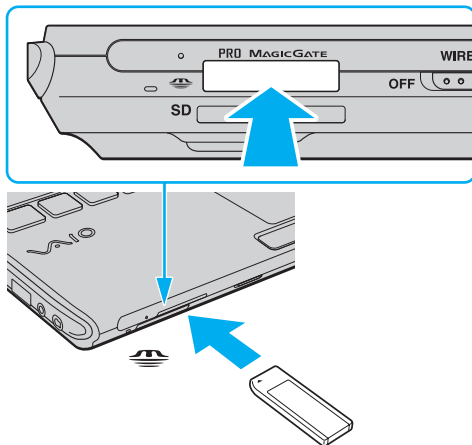

! Pri zasúvaní média Memory Stick do zásuvky ho určite držte šípkou v správnom smere. Aby ste sa vyhlí poškodeniu vášho počítača alebo média Memory Stick, médium nezasúvajte do zásuvky násilím, ak hladko nevojde.

Do zásuvky nezasúvajte viac ako jedno médium Memory Stick. Nevhodné vloženie média môže poškodiť váš počítač aj médium.

Ako prezerat' obsah média Memory Stick

- 1 Kliknite na **Štart a Počítač**, čím otvoríte okno **Počítač**.
- 2 Po dvojitom kliknutí na ikonu Memory Stick sa zobrazí zoznam dátových súborov uložených na médiu.

Ako sformátovať médium Memory Stick

Médium Memory Stick bolo sformátované s implicitnými továrenskými nastaveniami a je pripravené na použitie. Ak chcete médium opätovne sformátovať na vašom počítači, postupujte podľa týchto pokynov.

! Pri formátovaní média určite použite zariadenie, ktoré je skonštruované na formátovanie médií a podporuje médiá Memory Stick.

Sformátovanie média Memory Stick vymaže všetky dáta na médiu. Pred sformátovaním média skontrolujte, či neobsahuje vaše cenné dáta.

V priebehu formátovania médium Memory Stick nevyt'ahujte zo zásuvky. Mohlo by to spôsobiť poruchu funkcie.

- 1 Médium Memory Stick opatrne zasuňte do zásuvky, kým nezacvakne na svojom mieste.
- 2 Kliknite na **Štart a Počítač**, čím otvoríte okno **Počítač**.
- 3 Pravým tlačidlom myši kliknite na ikonu Memory Stick a zvolte **Formátovanie**.
- 4 Kliknite na **Obnovit' predvolené hodnoty zariadenia**.

! Veľkosť alokačnej jednotky a súborový systém sa dajú zmeniť.

Nevoľte **NTFS** z rozbaľovacieho menu **Súborový systém**, keďže toto by mohlo spôsobiť poruchu funkcie.



Proces formátovania prebehne rýchlejšie, ak v **Možnosti formátovania** zvolíte **Rýchle formátovanie**.

- 5 Kliknite na **Štart**.
- 6 Postupujte podľa pokynov na obrazovke.

! Sformátovanie média Memory Stick môže nejakú dobu trvať v závislosti od typu média.

Vytiahnutie média Memory Stick

! Keď indikátor prístupu k médiu svieti, médium Memory Stick nevyt'ahujte. Ak to spravíte, môžete stratit' dáta. Veľké objemy dát môžu vyžadovať dlhší čas na nahratie do pamäte, takže pred vytiahnutím média Memory Stick skontrolujte, či indikátor nesvieti.

Ako vytiahnuť médium Memory Stick

- 1 Skontrolujte, či indikátor prístupu k médiu nesvieti.
- 2 Médium Memory Stick zatlačte smerom do počítača. Médium Memory Stick sa vysunie.
- 3 Médium Memory Stick vytiahnite zo zásuvky.

! Médium Memory Stick vždy vyt'ahujte s citom. V opačnom prípade môže nečakane vyskočiť.

Používanie pamät'ových kariet SD

Váš počítač je vybavený zásuvkou na pamät'ové karty **SD**. Túto zásuvku môžete použiť na prenos dát medzi digitálnymi fotoaparátmi, kamerami, prehrávačmi a inými audiovizuálnymi zariadeniami.

Pred tým, ako použijete pamäť'ovú kartu SD

Zásuvka na pamäť'ové karty **SD** na vašom počítači podporuje nasledujúce pamäť'ové karty:

- Pamäť'ová karta SD
- Pamäť'ová karta SDHC
- MultiMediaCard (MMC)

Najnovšie informácie o kompatibilných pamäť'ových kartách nájdete na príslušnom webe technickej podpory uvedenom v časti **Informácie o podpore Sony** ([strana 222](#)), kde nájdete príslušný web on-line podpory.

!

Váš počítač bol testovaný a vyhodnotený ako kompatibilný iba s hlavnými pamäť'ovými kartami k dispozícii v máji 2008. Kompatibilita však nie je zaručená pre všetky pamäť'ové karty, ktoré vyhovujú tým istým špecifikáciám ako kompatibilné médiá.

Do zásuvky na pamäť'ovú kartu **SD** vždy zasúvajte iba správnu pamäť'ovú kartu.

Na tomto počítači sa testovali a vyhodnotili ako kompatibilné pamäť'ové karty SD s kapacitou do 2 GB a pamäť'ové karty SDHC s kapacitou do 32 GB.

Zásuvka na pamäť'ovú kartu **SD** na vašom počítači nepodporuje funkciu vysokorýchlostného prenosu dát pamäť'ových kariet SD a SDHC.

Do zásuvky na pamäť'ové karty **SD** sa nepokúšajte vkladat' pamäť'ové karty SD alebo redukcie na pamäť'ové karty SD iného typu. Nekompatibilná pamäť'ová karta alebo redukcia môže spôsobiť problémy pri jej vyt'ahovaní zo zásuvky a spôsobiť poškodenie vášho počítača.

Pri zasúvaní alebo vyt'ahovaní pamäť'ovej karty do/zo zásuvky na pamäť'ovú kartu **SD** buďte opatrní. Na zasunutie ani vytiahnutie pamäť'ovej karty SD nepoužívajte násilie.

Vloženie pamät'ovej karty SD

Ako vložiť pamät'ovú kartu SD

- 1 Nájdite zásuvku na pamät'ovú kartu **SD**.
- 2 Pamät'ovú kartu SD chyt'te šípkou smerom nahor a otočte ju smerom k zásuvke.

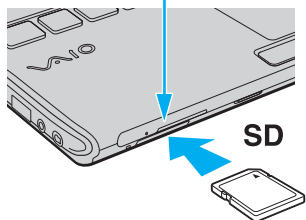
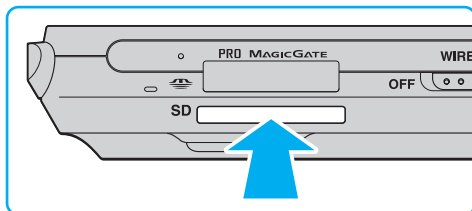

- 3 Pamät'ovú kartu SD opatrne zasuňte do zásuvky, kým nezacvakne na svojom mieste. Pamät'ovú kartu netlačte do zásuvky násilím.



Ak pamät'ová karta SD nejde do zásuvky ľahko, s citom ju vytiahnite a skontrolujte, či ju zasúvate v správnom smere.

Vytiahnutie pamät'ovej karty SD

! Keď indikátor prístupu k médiu svieti, pamät'ovú kartu SD nevyt'ahujte. Ak ju vytiahnete, karta alebo dáta na nej sa môžu poškodiť.

Ako vytiahnuť pamät'ovú kartu SD

- 1 Skontrolujte, či indikátor prístupu k médiu nesvieti.
- 2 Pamät'ovú kartu SD zatlačte smerom do počítača a uvoľnite.
Pamät'ová karta SD sa vysunie.
- 3 Pamät'ovú kartu SD vytiahnite zo zásuvky.

Používanie Internetu

Na používanie Internetu musíte k počítaču pripojiť externý modem, napríklad telefónny modem USB, modem xDSL alebo káblový modem. Podrobné pokyny, ako nastaviť pripojenie a modem nakonfigurovať, nájdete v príručke, ktorá bola dodaná s vaším modemom.

Používanie bezdrôtovej LAN (WLAN)

Prostredníctvom bezdrôtovej LAN (WLAN) Sony môžu všetky digitálne zariadenia so vstavanou funkciou WLAN navzájom voľne komunikovať po sieti. WLAN je sieť, v ktorej sa používateľ môže pripojiť k miestnej sieti (LAN) prostredníctvom bezdrôtového (rádiového) pripojenia. Toto odstraňuje potrebu natáhať káble alebo drôty cez steny a stropy.

Sony WLAN podporuje všetky funkcie bežného ethernetového pripojenia ale s ďalšími prínosmi vyplývajúcimi z mobility a roamingu. Keď sa presúvate z jedného miesta na druhé, stále môžete pristupovať k informáciám a zdrojom na Internete/intranete, dokonca aj uprostred stretnutia.

Môžete komunikovať bez prístupového bodu, čo znamená, že môžete komunikovať s obmedzeným počtom počítačov (režim ad-hoc). Alebo môžete komunikovať prostredníctvom prístupového bodu, čo vám umožňuje vytvoriť kompletnú sieťovú infraštruktúru.



V niektorých krajinách môže byť používanie výrobkov WLAN obmedzené miestnymi predpismi (napr. obmedzený počet kanálov). Preto pred aktivovaním funkcie WLAN si pozorne prečítajte sprievodcu predpismi týkajúcimi sa bezdrôtových LAN.

WLAN používa normu IEEE 802.11a*/b/g alebo návrh normy IEEE 802.11n*, ktoré špecifikujú použitú technológiu. Norma obsahuje nasledujúce metódy šifrovania: Wired Equivalent Privacy (WEP), čo je bezpečnostný protokol, Wi-Fi Protected Access 2 (WPA2), a Wi-Fi Protected Access (WPA). WPA2 and WPA, obe navrhnuté spoločne IEEE a Alianciou Wi-Fi, sú špecifikáciami interoperabilných bezpečnostných vylepšení založených na normách, ktoré zlepšujú úroveň ochrany údajov a riadenie prístupu pre existujúce siete Wi-Fi. WPA bolo navrhnuté tak, aby bolo dopredu kompatibilné s normou IEEE 802.11i. Okrem autentifikácie používateľa pomocou protokolov 802.1X and EAP (Extensible Authentication Protocol) využíva vylepšené šifrovanie dát TKIP (Temporal Key Integrity Protocol). Šifrovanie dát chráni zraniteľné bezdrôtové spojenie medzi klientami a prístupovými bodmi. Okrem toho sú tu ďalšie typické bezpečnostné mechanizmy LAN na zabezpečenie súkromia ako napr.: ochrana heslom, šifrovanie koniec-koniec, virtuálne privátne siete a autentifikácia. WPA2, druhá generácia WPA, poskytuje silnejšiu ochranu dát a riadenie prístupu k sieti a je navrhnutá na zabezpečenie všetkých verzií zariadení 802.11 včítane zariadení podľa normy 802.11b, 802.11a, 802.11g a zariadení podľa návrhu normy 802.11n vo viacpásmovom a viacnásobnom režime. Navyše, v zmysle ratifikovanej normy IEEE 802.11i WPA2 poskytuje bezpečnosť na úrovni vládnych inštitúcií implementovaním šifrovacieho algoritmu AES podľa normy FIPS 140-2 od National Institute of Standards and Technology (NIST) a autentifikácie založenej na 802.1X. WPA2 je spätne kompatibilné s WPA.

* Pozrite technické údaje on-line, aby ste zistili, či váš model podporuje normu IEEE 802.11a a/alebo návrh normy IEEE 802.11n.

Norma IEEE 802.11b/g je norma pre bezdrôtové LAN pracujúce v pásme 2,4 GHz. Norma IEEE 802.11g poskytuje vysokorychlostnú komunikáciu, rýchlejšiu ako norma IEEE 802.11b.

Norma IEEE 802.11a je norma pre bezdrôtové LAN pracujúce v pásme 5 GHz.

Návrh normy IEEE 802.11n je norma pre bezdrôtové LAN pracujúce v pásmach 2,4 GHz a 5 GHz.

Bezdrôtové zariadenia využívajúce pásmo 2,4 GHz nemôžu komunikovať so zariadeniami využívajúcimi pásmo 5 GHz, lebo frekvencie sú odlišné.

Pásmo 2,4 GHz využívané zariadeniami kompatibilnými s bezdrôtovými LAN používajú aj iné rôzne zariadenia. Aj keď v zariadeniach kompatibilných s bezdrôtovými LAN sú nasadené technológie na minimalizovanie rušenia od iných zariadení, ktoré používajú to isté pásmo, také rušenie môže spôsobiť nižšiu komunikačnú rýchlosť, menší dosah komunikácie alebo prerušovanie bezdrôtových spojení.

Komunikačná rýchlosť sa mení v závislosti od vzdialenosti medzi komunikujúcimi zariadeniami, prítomnosti prekážok medzi zariadeniami, konfigurácie zariadení, podmienok šírenia rádiového signálu a použitého softvéru. Navyše sa komunikácia môže v závislosti od podmienok šírenia rádiového signálu prerušiť.

Dosah komunikácie sa mení v závislosti od skutočnej vzdialenosti medzi komunikačnými zariadeniami, prítomnosti prekážok medzi týmito zariadeniami, podmienok šírenia rádiového signálu, okolitého prostredia, ktoré zahŕňa prítomnosť stien a materiálov ako steny, a používaného softvéru.

Skutočná rýchlosť komunikácie nemusí zodpovedať rýchlosti, ktorá sa zobrazí na vašom počítači.

Nasadenie výrobkov IEEE 802.11b a IEEE 802.11g v tej istej bezdrôtovej sieti môže znížiť komunikačnú rýchlosť z dôvodu rádiového rušenia. Berúc toto do úvahy výroby IEEE 802.11g sú skonštruované tak, aby znížili komunikačnú rýchlosť na zabezpečenie komunikácie s výrobkami IEEE 802.11b. Keď komunikačná rýchlosť nie je taká, ako sa očakávalo, zmena kanálu na prístupovom bode ju môže zvýšiť.

Komunikácia bez prístupového bodu (Ad-hoc)

Sieť Ad-hoc je sieť, v ktorej LAN tvoria iba samotné bezdrôtové zariadenia bez ďalšieho centrálného radiča alebo prístupového bodu. Každé zariadenie komunikuje priamo s ostatnými zariadeniami v sieti. Sieť ad-hoc môžete jednoducho vytvoriť doma.

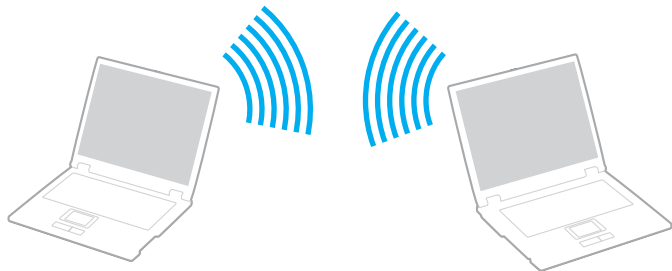

Ako komunikovať bez prístupového bodu (Ad-hoc)

! V siet'ach ad-hoc sa nedá zvoliť pásmo 5 GHz, ktoré používa norma IEEE 802.11a.
V siet'ach ad-hoc v pásme 2,4 alebo 5 GHz nie je k dispozícii komunikácia podľa návrhu normy IEEE 802.11n.

- 1 Zapnite spínač **WIRELESS**.
- 2 Kliknite na tlačidlo vedľa alebo nad požadovanou bezdrôtovou možnosťou v okne **VAIO Smart Network**. Skontrolujte, či svieti indikátor **WIRELESS**.
- 3 Kliknite na **Štart** a **Ovládací panel**.
- 4 Kliknite na **Zobrazenie stavu siete a siet'ových úloh** pod **Siet' a Internet**.
- 5 Kliknite na **Vytvoriť pripojenie alebo siet'** na ľavej ploche. Zobrazí sa okno **Vytvoriť pripojenie alebo siet'**.
- 6 Zvoľte možnosť na špecifikovanie nastavení siete ad-hoc a kliknite na **Ďalej**.
- 7 Postupujte podľa pokynov na obrazovke.

Komunikácia s prístupovým bodom (Infrastructure)



Sieťová infraštruktúra je sieť, ktorá rozširuje existujúcu drôtovú miestnu sieť o bezdrôtové zariadenia poskytnutím prístupového bodu (nie je súčasťou dodávky). Prístupový bod premost'uje bezdrôtovú a drôtovú LAN a pôsobí ako centrálny radič bezdrôtovej LAN. Prístupový bod koordinuje vysielanie a príjem z viacerých bezdrôtových zariadení v určitom okruhu.

Prístupový bod si vyberie kanál, ktorý bude používať v rámci sieťovej infraštruktúry.

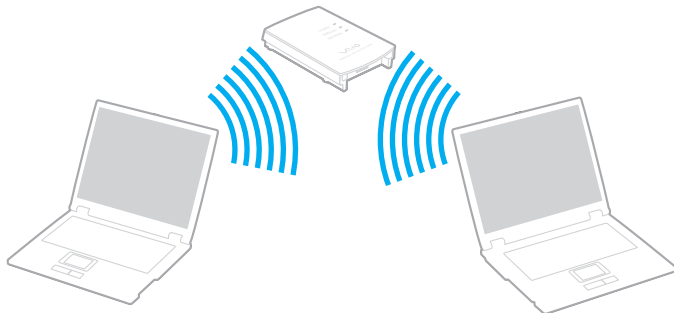
! Podrobné informácie o tom, ako zvoliť kanál, ktorý prístupový bod bude používať, nájdete v príručke k vášmu prístupovému bodu.



Ako sa pripojiť k bezdrôtovej sieti

- 1 Skontrolujte, či je prístupový bod zapnutý.
Ďalšie informácie nájdete v príručke, ktorá bola dodaná s vaším prístupovým bodom.
- 2 Zapnite spínač **WIRELESS**.
- 3 Kliknite na tlačidlo vedľa alebo nad požadovanou bezdrôtovou možnosťou v okne **VAIO Smart Network**.
Skontrolujte, či svieti indikátor **WIRELESS**.
- 4 Pravým tlačidlom kliknite na  alebo  na paneli úloh a zvolte **Pripojenie na sieť**.
- 5 Zvoľte požadovaný prístupový bod a kliknite na **Pripojiť**.



V prípade autentifikácie WPA-PSK alebo WPA2-PSK musíte zadať heslo. V hesle sa rozlišujú malé a veľké písmená a heslo musí byť textový reťazec dĺžky 8 až 63 znakov alebo hexadecimálny reťazec dĺžky 64 znakov.

Zastavenie komunikácie v bezdrôtovej LAN

Ako zastaviť komunikáciu v bezdrôtovej LAN

Kliknite na tlačidlo vedľa alebo nad ikonou **WLAN** v okne **VAIO Smart Network**.

! Vypnutie funkcie bezdrôtovej LAN počas prístupu ku vzdialeným dokumentom, súborom alebo zdrojom môže viesť k strate dát.

Používanie funkcie Bluetooth

Dá sa nadviazať bezdrôtová komunikáciu medzi vašim počítačom a inými zariadeniami Bluetooth ako napr. iným počítačom alebo mobilným telefónom. Dáta sa dajú prenášať medzi týmito zariadeniami bez káblov do vzdialenosti 10 metrov v otvorenom priestore.

Ako spustiť komunikáciu Bluetooth

- 1 Zapnite spínač **WIRELESS**.
- 2 Kliknite na tlačidlo vedľa alebo nad ikonou **Bluetooth** v okne **VAIO Smart Network**. Skontrolujte, či svieti indikátor **WIRELESS**.

Poznámky o používaní funkcie Bluetooth

- ❑ Prenosová rýchlosť sa mení v závislosti od nasledujúcich podmienok:
 - ❑ Prekážky ako napr. steny nachádzajúce sa medzi zariadeniami
 - ❑ Vzdialenosť medzi zariadeniami
 - ❑ Materiál použitý v stenách
 - ❑ Blízkosť mikrovlnných rúr a bezšnúrových telefónov
 - ❑ Rušenie rádiových frekvencií a iné podmienky v danom prostredí
 - ❑ Konfigurácia zariadení
 - ❑ Typ softvérovej aplikácie
 - ❑ Typ operačného systému
 - ❑ Súčasné používanie funkcií bezdrôtovej LAN a Bluetooth vášho počítača
 - ❑ Veľkosť prenášaného súboru
- ❑ Berte na vedomie, že z dôvodu obmedzení normy Bluetooth a elektromagnetického rušenia v prostredí sa veľké súbory niekedy môžu počas súvislého prenosu poškodiť.
- ❑ Všetky zariadenia musia byť certifikované, aby sa zabezpečilo, že sa dodržia všetky požiadavky vzťahujúcich sa noriem. Dokonca, aj keď sa normy dodržia, výkon jednotlivých zariadení, špecifikácie a prevádzkové postupy sa môžu líšiť. Prenos dát nemusí byť možný v akejkoľvek situácii.
- ❑ Ak na vašom počítači prehrávate videá s výstupom audia na pripojené zariadenie Bluetooth, video a audio nemusia byť synchronizované. Toto je častý jav vyskytujúci sa v spojitosti s technológiou Bluetooth a neznamená žiadnu poruchu funkcie.

- ❑ Pásmo 2,4 GHz, v ktorom pracujú zariadenia Bluetooth a zariadenia bezdrôtových LAN, používajú rôzne zariadenia. Zariadenia Bluetooth používajú technológiu na minimalizovanie rušenia z iných zariadení, ktoré používajú tú istú vlnovú dĺžku. Súčasné používanie funkcie Bluetooth a bezdrôtových komunikačných zariadení môže však spôsobiť rádiové rušenie, ktoré spôsobí, že komunikačná rýchlosť bude nižšia a dosah kratší, ako sú štandardné hodnoty.



Pred použitím funkcií Bluetooth si prečítajte sprievodcu predpismi týkajúcimi sa Bluetooth.

- ❑ Funkcia Bluetooth nemusí fungovať s iným zariadením v závislosti od výrobcu alebo verzie softvéru používanej výrobcom.
- ❑ Pripojenie viacerých zariadení Bluetooth k vášmu počítaču môže spôsobiť zahltenie spojenia, čo môže viesť k slabému výkonu zariadení. Toto je normálny jav vyskytujúci sa v spojitosti s technológiou Bluetooth a neznamená žiadnu poruchu funkcie.

Bezpečnosť Bluetooth

Bezdrôtová technológia Bluetooth má funkciu autentifikácie, ktorá vám umožňuje určiť, s kým budete komunikovať. Vďaka funkcii autentifikácie sa môžete vyhnúť tomu, aby akékoľvek anonymné zariadenie Bluetooth získalo prístup k vášmu počítaču.

Keď dve zariadenia Bluetooth komunikujú prvýkrát, pre obe zariadenia by sa malo určiť spoločné heslo (heslo potrebné na komunikáciu), aby sa zariadenia mohli registrovať. Po registrácii zariadenia nie je potrebné heslo opäť zadávať.



Heslo môže byť každýkrát iné, ale musí byť to isté na oboch stranách.

V prípade niektorých zariadení ako napr. myš sa nedá zadať žiadne heslo.

Komunikácia s ďalším zariadením Bluetooth

Váš počítač môžete spojiť so zariadením Bluetooth ako napr. iným počítačom, mobilným telefónom, vreckovým počítačom, myšou alebo digitálnym fotoaparátom bez použitia akýchkoľvek káblov.



Ako komunikovať s ďalším zariadením Bluetooth

Aby ste mohli komunikovať s ďalším zariadením Bluetooth, najprv potrebujete nastaviť funkciu Bluetooth. Na nastavenie a používanie funkcie Bluetooth vyhľadajte informácie o Bluetooth pomocou **Pomoc a technická podpora pre systém Windows**. Na otvorenie **Pomoc a technická podpora pre systém Windows** kliknite na **Štart a Pomoc a technická podpora**.

Ukončenie komunikácie Bluetooth

Ako zastaviť komunikáciu Bluetooth

- 1 Vypnite zariadenie Bluetooth, ktoré komunikuje s vaším počítačom.
- 2 Kliknite na tlačidlo vedľa alebo nad ikonou **Bluetooth** v okne **VAIO Smart Network**.

Používanie periférnych zariadení

Funkcionalita vášho počítača VAIO sa dá rozšíriť používaním rôznych zásuviek na vašom počítači.

- Používanie slúchadiel s elimináciou hluku ([strana 78](#))
- Pripojenie k dokovacej stanici ([strana 84](#))
- Pripojenie externých reproduktorov ([strana 92](#))
- Pripojenie externého displeja ([strana 93](#))
- Voľba režimu displeja ([strana 102](#))
- Používanie funkcie viacerých monitorov ([strana 103](#))
- Pripojenie externého mikrofónu ([strana 105](#))
- Pripojenie zariadenia USB (Universal Serial Bus) ([strana 106](#))
- Pripojenie tlačiarne ([strana 109](#))
- Pripojenie zariadenia i.LINK ([strana 110](#))
- Pripojenie k sieti (LAN) ([strana 112](#))

Používanie slúchadiel s elimináciou hluku

V závislosti od modelu, ktorý ste zakúpili, k vášmu počítaču mohli byť dodané slúchadlá s elimináciou hluku.

Slúchadlá s elimináciou hluku sú vybavené vstavaným mikrofónom, ktorý zachytáva okolitý hluk a na výstupe má zvuk v protifáze na zníženie hladiny hluku.

Pozrite technické údaje on-line, či s vaším počítačom boli dodané aj slúchadlá s elimináciou hluku.

Pred tým, ako použijete slúchadlá s elimináciou hluku

- ❑ Funkciu eliminácie hluku môžete zapnúť iba v tom prípade, že dodané slúchadlá s elimináciou hluku sú pripojené k zásuvke na slúchadlá, ktorá túto funkciu podporuje.
- ❑ Funkcia eliminácie hluku nefunguje v prípade výstupu zvuku na nasledujúce zariadenia:
 - ❑ Externé reproduktory
 - ❑ Slúchadlá bez funkcie eliminácie hluku
 - ❑ Zvukové výstupné zariadenia pripojené k počítaču prostredníctvom Bluetooth
- ❑ Funkcia eliminácie hluku nemôže byť úplne účinná, kým slúchadlá nemáte správne nasadené. Obe slúchadlá tesne nasadíte na svoje uši.

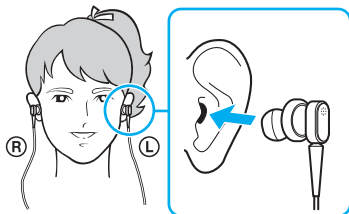

Ak máte pocit, že funkcia eliminácie hluku má malý účinok, upravte polohu ušných podušiek slúchadiel s funkciou eliminácie hluku alebo ušné podušky nahradte párom inej veľkosti. Implicitne sú na slúchadlá upevnené ušné podušky strednej veľkosti. So slúchadlami by mal byť dodaný aj pár ušných podušiek malej a veľkej veľkosti.

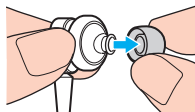

- ❑ Funkcia eliminácie hluku je určená na zníženie hluku s nízkymi frekvenciami v okolitom prostredí, ale nie hluku s vysokými frekvenciami. Taktiež táto funkcia nie je určená na vytvorenie prostredia na počúvanie bez akéhokoľvek hluku.
- ❑ Ak sa zdá, že funkcia eliminácie hluku vôbec nefunguje, dodané slúchadlá s elimináciou hluku úplne odpojte od zásuvky a potom ich opätovne pripojte.
- ❑ Vstavaný mikrofón (1) slúchadiel s elimináciou hluku udržiajte nezakrytý, aby sa zabezpečilo, že funkcia eliminácie hluku má plný účinok.



- ❑ Keď je funkcia eliminácie hluku zapnutá, môžete počuť mäkký syčivý zvuk. Toto je iba prevádzkový hluk, ktorý táto funkcia vytvára, a neznamená poruchu funkcie.
- ❑ V závislosti od typu hluku alebo úrovne ticha vo vašom prostredí môžete mať pocit, že funkcia eliminácie hluku má slabý účinok alebo okolitý hluk dokonca pôsobí ako silnejší. V takom prípade funkciu eliminácie hluku vypnite.
- ❑ Používanie mobilného telefónu môže spôsobiť rádiové rušenie so slúchadlami s elimináciou hluku. Pri používaní slúchadiel odkladajte mobilné telefóny v dostatočnej vzdialenosti.
- ❑ Pripojenie a odpojenie slúchadiel s elimináciou hluku vytvára hluk. Toto je normálny jav a neznamená to poruchu funkcie. Pred pripojením alebo odpojením slúchadiel ich určite dajte dolu z uší.
- ❑ Zapnutie/vypnutie funkcie eliminácie hluku alebo zapnutie/vypnutie zvuku pomocou ovládacích prvkov Windows na ovládanie hlasitosti spôsobuje hluk. Toto je spôsobené spínaním obvodu na elimináciu hluku a neznamená to žiadnu poruchu funkcie.
- ❑ Určite používajte dodané slúchadlá s elimináciou hluku. K počítaču môžete pripojiť slúchadlá dodané s prehrávačom Walkman®, ale funkcia počítača na elimináciu hluku s takými slúchadlami nebude dobre fungovať.

Pripojenie slúchadiel s elimináciou hluku

Ako pripojiť slúchadlá s elimináciou hluku

- 1 Kábel slúchadiel zapojte do zásuvky na slúchadlá .

Na paneli nástrojov sa zobrazí ikona , ktorá indikuje, že funkcia eliminácie hluku je zapnutá, a nad ikonou sa zobrazí balónik so správou.

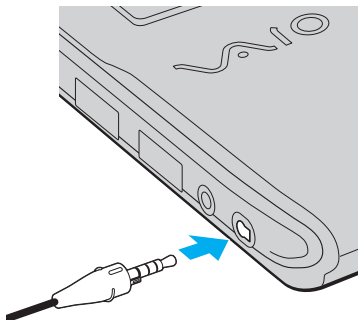

! Pred pripojením kábla slúchadiel do zásuvky na slúchadlá skontrolujte, či je embosovaná značka na čele konektora otočená smerom nahor.



Ak je na paneli nástrojov ikona , funkcia eliminácie hluku je vypnutá. Pravým tlačidlom myši kliknite na ikonu a v menu zvolte **Enable Noise Canceling Function**.

Ak na paneli nástrojov nie je žiadna ikona, v časti **Čo robiť, ak sa ikona a balónik nezobrazia** ([strana 83](#)) pozrite, ako zmeniť nastavenia.

Nastavenie účinku funkcie eliminácie hluku

Implicitne sú slúchadlá s elimináciou hluku dodané s počítačom nastavené na optimálny účinok.

Ak máte pocit, že funkcia eliminácie hluku nemá plný účinok, môžete ho nastaviť pomocou posuvníka **Noise Canceling Control** v okne **Noise Canceling Headphones**.

Ako nastaviť účinok funkcie eliminácie hluku

- 1 Pravým tlačidlom kliknite na ikonu  na paneli nástrojov a zvolte **Nastavenia**. Zobrazí sa okno **Noise Canceling Headphones**.



Ak na paneli nástrojov nie je žiadna ikona, v časti **Čo robíť**, ak sa ikona a balónik nezobrazia ([strana 83](#)) pozrite, ako zmeniť nastavenia.



- 2 Posuvník **Noise Canceling Control** potiahnite smerom k **Mic+** alebo **Mic-** na zvolenie vašej požadovanej úrovne eliminácie hluku.



Posuvník by mal byť v strede rozsahu na získanie optimálneho účinku. Potiahnutie posuvníka úplne k **Mic+** nezabezpečí, že funkcia eliminácie hluku bude mať úplný účinok.

- 3 Kliknite na **Použiť**.
- 4 Skontrolujte, či je účinok eliminácie hluku uspokojivý, a potom kliknite na **OK**.

Čo robiť, ak sa ikona a balónik nezobrazia

Ak sa ikona funkcie eliminácie hluku (/) na paneli nástrojov nezobrazí a z ikony nevyskočí balónik so správou, zmeňte nastavenia funkcie eliminácie hluku.

Ako zobrazit' balónik so správou a ikonu

- 1 Kliknite na **Štart a Ovládací panel**.
- 2 Kliknite na **Hardvér a zvuk**.
- 3 Kliknite na **Správa zvukových zařízení** pod **Zvuk**.
- 4 Na záložke **Prehrávanie** dvakrát kliknite na ikonu reproduktorov alebo slúchadiel.
- 5 Kliknite na záložku **Vylepšenia**.
- 6 Kliknutím zaškrtnite pole **Noise Canceling Function** a kliknite na **Modify Settings**.



Ak je zaškrtnuté pole **Vypnúť všetky rozšírenia**, kliknutím pole odškrtnite.

- 7 Kliknutím zaškrtnite pole **Display an icon for the noise canceling headphones in the task tray** alebo **Display a message when noise canceling headphones are connected**.
- 8 Kliknite na **OK**.

Pripojenie k dokovacej stanici

Pripojenie k dokovacej stanici vám umožňuje k počítaču pripojiť ďalšie periférne zariadenia ako napr. tlačiareň alebo externý displej.

Dokovacia stanica sa nedodáva s počítačom a je k dispozícii ako voliteľné príslušenstvo.

Umiestnenie zásuviek na dokovacej stanici

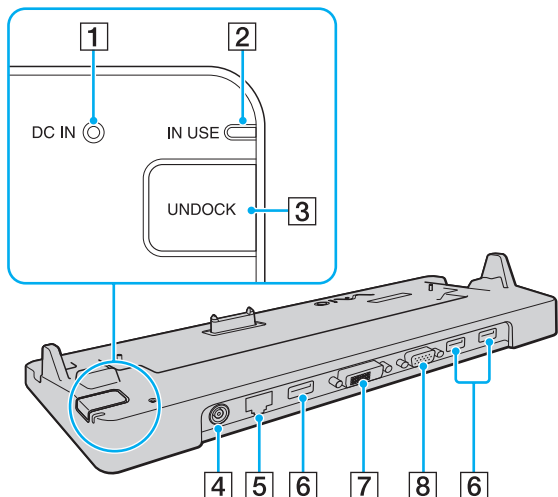

- 1 Kontrolné svetlo **DC IN**
Svieti, keď je dokovacia stanica napájaná.
- 2 Kontrolné svetlo **IN USE** (strana 88)
- 3 Tlačidlo **UNDOCK** (strana 88)
- 4 Zásuvka **DC IN** (strana 85)
- 5 Siet'ová zásuvka (Ethernet) (1000BASE-T / 100BASE-TX / 10BASE-T) (strana 112)
- 6 Zásuvky Hi-Speed **USB** (USB 2.0)* (strana 106)
- 7 Zásuvka **DVI-D** (strana 94)
- 8 Zásuvka **MONITOR** (strana 94)

* Podporuje vysokú/plnú/nizkú rýchlosť.

! Dokovacia stanica sa dá napájať iba prostredníctvom siet'ového adaptéru dodaného s vaším počítačom. Počas používania dokovacej stanice neodpájajte siet'ový adaptér od dokovacej stanice ani siet'ovej zásuvky. Môže to spôsobiť poškodenie dát alebo poruchu funkcie hardvéru.

Pripojenie počítača k dokovacej stanici

! Pred pripojením počítača k dokovacej stanici určite nainštalujte batériu.

Ako pripojiť váš počítač k dokovacej stanici

! Použite sieťový adaptér dodaný s vaším počítačom.

Keď je počítač pripojený k dokovacej stanici, nehýbte ním. Môže to spôsobiť odpojenie dokovacej stanice a poškodenie oboch jednotiek.

Keď je počítač pripojený k dokovacej stanici, zásuvka na monitor na počítači nie je prístupná. Na pripojenie externého displeja použite zásuvku **DVI-D** alebo **MONITOR** na dokovacej stanici.

- 1 Odpojte všetky periférne zariadenia od počítača.
- 2 Jeden koniec napájacej šnúry (1) zapojte do sieťového adaptéru (2) a druhý koniec do sieťovej zásuvky.
- 3 Kábel pripojený k sieťovému adaptéru (2) zapojte do zásuvky **DC IN** (3) na voliteľnej dokovacej stanici (4).

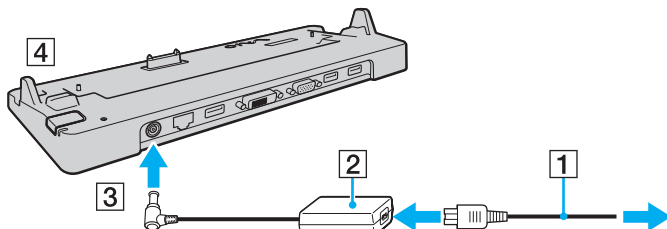

- 4 Snímate kryt zásuvky dokovacej stanice na spodnej strane počítača.

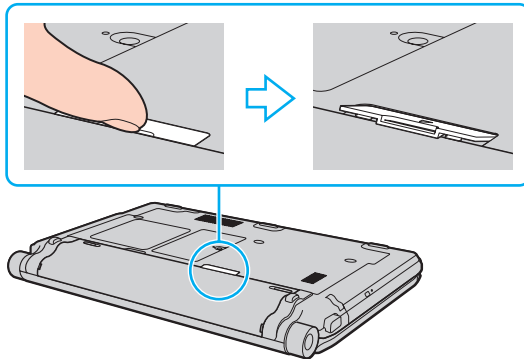

! Odstránenie krytu zásuvky dokovacej stanice môže byť obtiažne, keďže na počítači sedí veľmi natesno. Pri odstraňovaní krytu nevývíjajte nadmernú silu, aby nedošlo k poškodeniu počítača alebo samotného krytu zásuvky dokovacej stanice.



Po odstránení krytu zásuvky dokovacej stanice ho uložte na určené miesto (1) na dokovacej stanici.

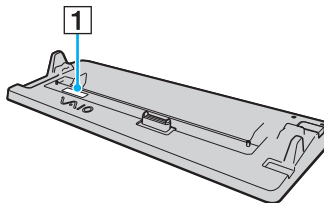

- 5 Zadné spodné rohy počítača zarovnajete s vodiacimi výbežkami na dokovacej stanici.

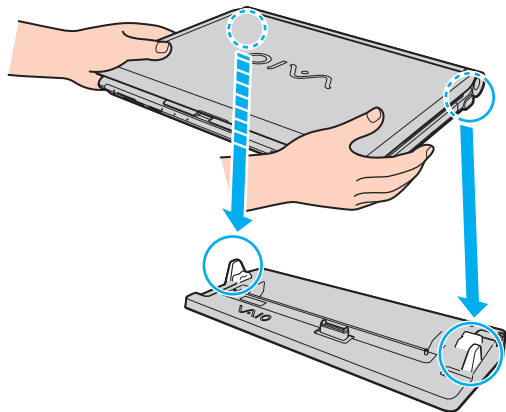

- 6 Počítač jemne zatlačte nadol tak, aby sa zaistil na svojom mieste.

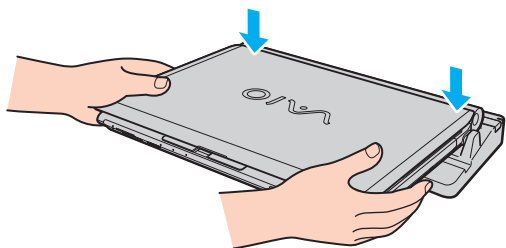

- 7 Otvorte veko s displejom LCD a počítač zapnite.

Odpojenie počítača od dokovacej stanice

! Pred odpojením počítača skontrolujte, či sa nepoužívanú niektoré zariadenia pripojené k dokovacej stanici.

Počítač neodpájajte od dokovacej stanice, keď svieti kontrolné svetlo **IN USE**. Odpojenie vášho počítača, keď svieti kontrolné svetlo **IN USE**, môže viesť k strate neuložených dát alebo poruche počítača.

Keď sa batéria blíži vybitiu, odpojenie vášho počítača od dokovacej stanice môže viesť k strate neuložených dát.

Počítač neodpájajte od dokovacej stanice počas prehrávania videa. Pred odpojením počítača určite ukončíte prehrávanie videa.

Po vykonaní krokov v časti **Ako odpojiť počítač od dokovacej stanice (strana 89)**, počítač určite vyberte z dokovacej stanice. Ďalšie používanie počítača v dokovacej stanici môže viesť k nestabilite prevádzky.

Ako odpojiť počítač od dokovacej stanice

- 1 Stlačte tlačidlo **UNDOCK** (1) a počkajte, kým zhasne kontrolné svetlo **IN USE** (2).

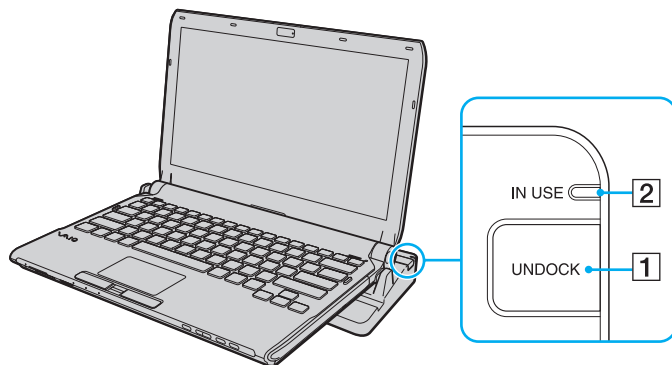

Ak kontrolné svetlo **IN USE** nesvieti, tlačidlo **UNDOCK** nemusíte stlačiť.

Stlačenie tlačidla **UNDOCK** vtedy, keď je váš počítač v režime nízkej spotreby, najprv vráti počítač do štandardného režimu a potom spustí proces odpojenia.



Po tom, čo ste počítač vrátili do štandardného režimu, ho určite vyberte z dokovacej stanice. Ďalšie používanie počítača v dokovacej stanici môže viesť k nestabilite prevádzky.

- 2 Počítač zdvihnite z dokovacej stanice.

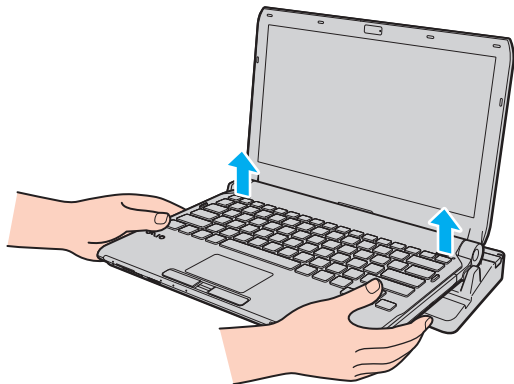

- 3 Kryt zásuvky dokovacej stanice nasadíte späť na spodnú stranu počítača.

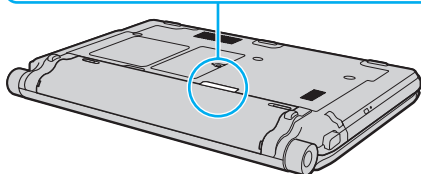
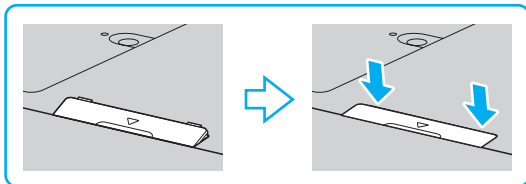

Eventuálne počítač môžete odpojiť od dokovacej stanice nasledovne:

- 1 Kliknite na **Štart**, šípku vedľa tlačidla **Zamknúť** a **Vybrať z doku**.
- 2 Skontrolujte, či sa zobrazí balónik so správou a či zhasne kontrolné svetlo **IN USE**. Potom počítač zdvihnite z dokovacej stanice.
- 3 Kryt zásuvky dokovacej stanice nasad'te späť na spodnú stranu počítača.



Je osobitne dôležité po odpojení počítača od dokovacej stanice nasadiť späť kryt zásuvky dokovacej stanice. Ak sa kryt nenasadí, dovnútra počítača sa môže dostať prach, ktorý ho môže poškodiť.



Na úplné odpojenie dokovacej stanice od sieťového napájania odpojte sieťový adaptér.

Pripojenie externých reproduktorov

K vášmu počítaču sa dajú pripojiť externé výstupné zvukové zariadenia (nie sú súčasťou dodávky) ako napr. reproduktory alebo slúchadlá.

Ako pripojiť externé reproduktory

- 1 Reprodukčný kábel (1) (nie je súčasťou dodávky) zapojte do zásuvky na slúchadlá (2) 🎧.
- 2 Druhý koniec reprodukčného kábla zapojte do externého reproduktora (3).
- 3 Pred tým, než reproduktory zapnete, znížte ich hlasitosť.

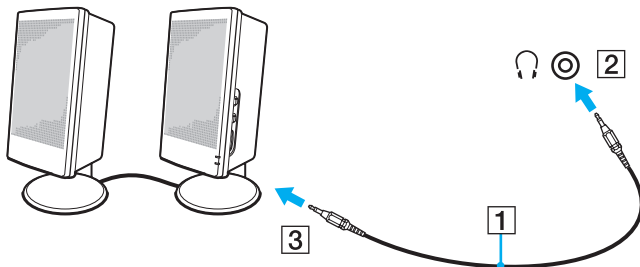

Skontrolujte, či sú vaše reproduktory určené na použitie s počítačom.



Na reproduktory neukladajte diskety. Ich magnetické pole môže poškodiť dáta na disketách.

Funkcia eliminácie hluku nefunguje v prípade výstupu zvuku na externé reproduktory.

Pripojenie externého displeja

K vášmu počítaču sa dá pripojiť externý displej (nie je súčasťou dodávky). Napríklad počítač môžete používať s počítačovým displejom alebo projektorom.

! Prehrávanie médií Blu-ray Disc na pripojenom externom displeji môže byť prerušované v závislosti od typu a bitovej rýchlosti videa. Tento problém sa môže dať vyriešiť znížením rozlíšenia displeja. Postupujte podľa pokynov v časti **Prečo sa na mojom displeji nezobrazuje video?** ([strana 203](#)) na zmenu rozlíšenia displeja.

 Ak sa po odpojení externého displeja od voliteľnej dokovacej stanice automaticky nezmení rozlíšenie displeja LCD vášho počítača, zmeňte aktuálne nastavenia displeja. Na zmenu nastavení pozrite časť **Voľba režimu displeja** ([strana 102](#)).

Napájaciu šnúru vášho externého displeja pripojte až po pripojení všetkých ostatných káblov.

Pripojenie počítačového displeja

Počítačový displej (monitor) môžete pripojiť k počítaču buď priamo alebo prostredníctvom voliteľnej dokovacej stanice.

Ako pripojiť počítačový displej

! Keď je počítač pripojený k dokovacej stanici, zásuvka na monitor na počítači nie je prístupná. Na pripojenie počítačového displeja použite zásuvku **MONITOR** na dokovacej stanici.

- 1 V prípade potreby jeden koniec napájacej šnúry displeja (1) zapojte do vášho displeja a druhý koniec do sieťovej zásuvky.
- 2 Ak chcete pripojiť analógový monitor, kábel displeja (2) (nie je súčasťou dodávky) zapojte do zásuvky na monitor (3) ☐ na počítači alebo dokovacej stanici.

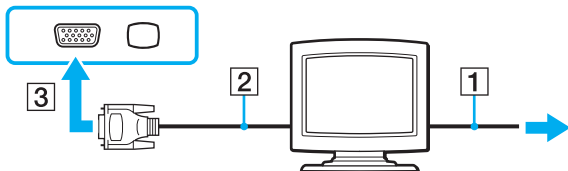

- 3 Ak chcete pripojiť monitor TFT/DVI, kábel displeja (2) (nie je súčasťou dodávky) zapojte do redukcie HDMI na DVI-D (3) (nie je súčasťou dodávky) a jeden koniec kábla HDMI (4) (nie je súčasťou dodávky) zapojte do redukcie HDMI na DVI-D (3) a druhý koniec do zásuvky **HDMI** (5) na počítači alebo kábel displeja (2) (nie je súčasťou dodávky) zapojte do zásuvky **DVI-D** na dokovacej stanici.

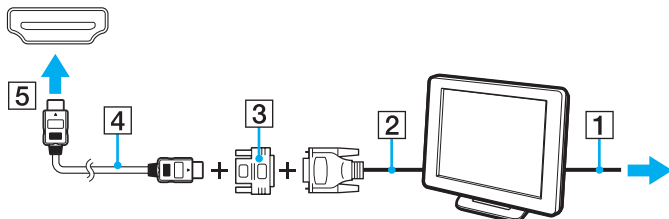

- 4 Ak je externý počítačový displej vybavený vstupnou zásuvkou HDMI, pripojte jeden koniec kábla HDMI (nie je súčasťou dodávky) do zásuvky **HDMI** na počítači a druhý koniec do vstupnej zásuvky HDMI na počítačovom displeji.

! Váš počítač je kompatibilný s normou HDCP a je schopný šifrovať prenosový kanál videosignálu za účelom ochrany autorských práv, čo vám umožňuje prehrávať široký výber kvalitného obsahu chráneného autorskými právami. Všimnite si, že na prehrávanie obsahu chráneného autorskými právami potrebujete pripojiť monitor vyhovujúci norme HDCP do zásuvky **HDMI** na vašom počítači alebo do zásuvky **DVI-D** na dokovacej stanici, aby sa dal prehliadať obsah chránený autorskými právami. Ak váš počítač má pripojený monitor, ktorý nezodpovedá norme, nebudete schopný prehrávať ani prehliadať žiaden obsah chránený autorskými právami.



DVI-D znamená Digital Visual Interface - Digital. Je to typ zásuvky DVI, ktorá podporuje iba digitálne videosignály (žiadne analógové videosignály). Má 24 pólov.

Zásuvka DVI-I (Digital Visual Interface - Integrated) podporuje digitálne aj analógové videosignály. Má 29 pólov.

Pripojenie multimediálneho počítačového displeja

Priamo k vášmu počítaču alebo prostredníctvom voliteľnej dokovacej stanice sa dá pripojiť multimediálny počítačový displej, ktorý obsahuje vstavané reproduktory a mikrofón.

Ako pripojiť multimediálny počítačový displej

! Keď je počítač pripojený k dokovacej stanici, zásuvka na monitor na počítači nie je prístupná. Na pripojenie multimediálneho počítačového displeja použite zásuvku **MONITOR** na dokovacej stanici.

- 1 Napájaciu šnúru vášho multimediálneho počítačového displeja (1) zapojte do sieťovej zásuvky.
- 2 Kábel displeja (2) (nie je súčasťou dodávky) zapojte do zásuvky na monitor (3) □ na počítači alebo dokovacej stanici.
- 3 Reprodukčný kábel (4) (nie je súčasťou dodávky) zapojte do zásuvky na slúchadlá (5) 🎧 na počítači.
- 4 Mikrofónový kábel (6) (nie je súčasťou dodávky) zapojte do zásuvky na mikrofón (7) 🎤 na počítači.

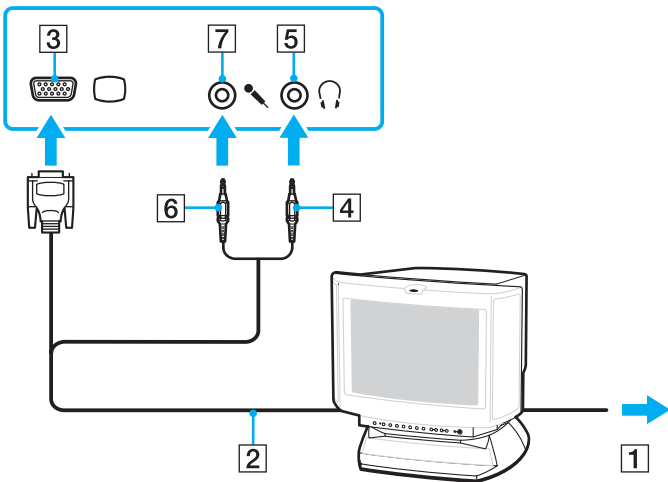

Pripojenie TV

K vášmu počítaču sa dá pripojiť TV so vstupom HDMI.

Ako pripojiť TV k vášmu počítaču

! Aby ste počuli zvuk zo zariadenia pripojeného do zásuvky **HDMI**, musíte zmeniť zariadenie na výstup zvuku. Podrobné pokyny nájdete v časti **Ako zmeniť výstupné zvukové zariadenie?** ([strana 215](#)).

- 1 Zapojte napájaciu šnúru vášho TV (1) do siet'ovej zásuvky.
- 2 Jeden koniec kábla HDMI (2) zapojte do zásuvky **HDMI** (3) na počítači a druhý koniec do TV.
- 3 Vstupný kanál TV nastavte na externý vstup.
- 4 Nastavte systém na konfiguráciu TV.

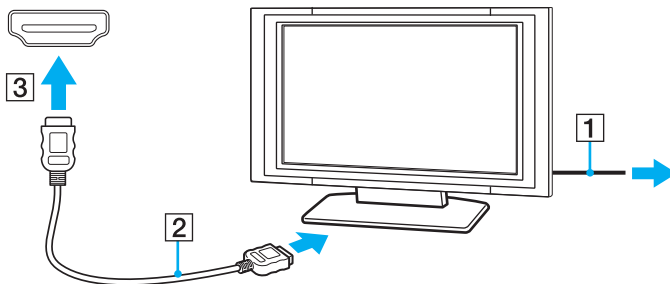

! Ak sa použije iný ovládač zariadenia ako od Sony, nezobrazí sa žiaden obraz a nebude počuť žiaden zvuk. Pri aktualizácii vždy inštalujte ovládač zariadenia od Sony.



Ďalšie informácie o inštalácii a používaní nájdete v príručke, ktorá bola dodaná s vaším TV.

Kábel HDMI prenáša obrazový aj zvukový signál.

Navyše môžete pripojiť kvalitný zosilňovač domáceho kina alebo iné zariadenia na dekódovanie priestorového zvuku medzi váš počítač a TV pomocou pripojenia HDMI.

Ako pripojiť kvalitné digitálne zvukové výstupné zariadenie medzi počítač a TV

! Pred pripojením zariadenia k počítaču najprv skontrolujte, či medzi TV a zosilňovačom domáceho kina alebo dekodérom priestorového zvuku je nadviazané spojenie HDMI.

Aby ste počuli zvuk zo zariadenia pripojeného do zásuvky **HDMI**, musíte zmeniť zariadenie na výstup zvuku. Podrobné pokyny nájdete v časti **Ako zmeniť výstupné zvukové zariadenie?** ([strana 215](#)).

- 1 Zapnite TV a nastavte jeho vstup na HDMI.
- 2 Zapnite zosilňovač domáceho kina alebo dekodér priestorového zvuku a nastavte jeho vstup na vstup HDMI.
- 3 Jeden koniec kábla HDMI (nie je súčasťou dodávky) zapojte do vstupnej zásuvky na zosilňovači domáceho kina alebo dekodéri priestorového zvuku a druhý koniec zapojte do zásuvky **HDMI** na počítači.
- 4 Stlačte klávesy **Fn+F7** na zmenu výstupu na pripojený displej.

 Rozlíšenie pripojeného displeja môžete nastaviť z vášho počítača. Podrobný postup nájdete v časti **Prečo sa na mojom displeji nezobrazuje video?** ([strana 203](#)).

V prípade spojenia HDMI sa hlasitosť dá nastaviť iba prostredníctvom pripojeného zvukového zariadenia. Váš počítač nemá pod kontrolou výstupnú hlasitosť žiadnych pripojených zariadení.

Pripojenie projektoru

Projektor (napr. Sony LCD) sa dá pripojiť buď priamo k počítaču alebo prostredníctvom voliteľnej dokovacej stanice.

Ako pripojiť projektor

! Keď je počítač pripojený k dokovacej stanici, zásuvka na monitor na počítači nie je prístupná. Na pripojenie projektoru použite zásuvku **MONITOR** na dokovacej stanici.

- 1 Zapojte napájaciu šnúru vášho projektoru (1) do siet'ovej zásuvky.
- 2 Kábel displeja (2) (nie je súčasťou dodávky) zapojte do zásuvky na monitor (3) □ na počítači alebo dokovacej stanici.
- 3 Audiokábel (4) (nie je súčasťou dodávky) zapojte do zásuvky na slúchadlá (5) 🎧 na počítači.
- 4 Kábel displeja a audiokábel zapojte do zásuviek na projektore (6).

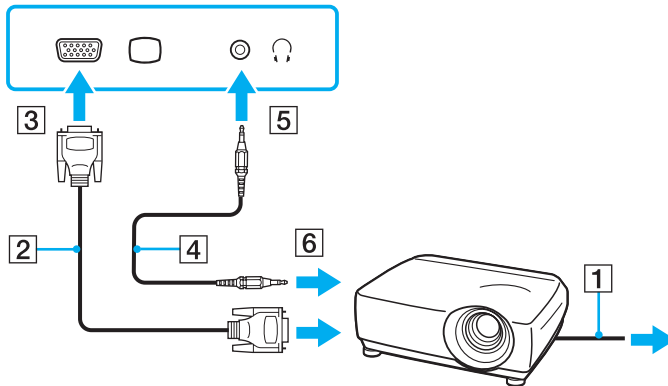

Voľba režimu displeja

Dá sa zvoliť, ktorý displej sa má používať ako primárny monitor, keď sa k počítaču pripojí externý displej (stolový monitor atď.).

Ak chcete súčasne pracovať na obrazovke počítača aj externom displeji, ďalšie informácie nájdete v časti **Používanie funkcie viacerých monitorov (strana 103)**.

Ako zvoliť displej

- 1 Pravým tlačidlom kliknite na pracovnú plochu a zvolte **Prispôbiť**.
- 2 Kliknite na **Nastavenie obrazovky**.
- 3 Postupujte podľa pokynov na obrazovke ako zmeniť nastavenia.



V závislosti od typu vášho externého displeja alebo monitora sa nemusí dať súčasne zobrazit' ten istý obsah na obrazovke počítača aj externom displeji alebo projektore.

Pred zapnutím počítača zapnite externý displej.

Používanie funkcie viacerých monitorov

Funkcia viacerých monitorov vám umožňuje rozdeliť vašu pracovnú plochu medzi niekoľko samostatných displejov. Napríklad, ak je do zásuvky na monitor pripojený externý displej, obrazovka vášho počítača a externý displej môžu fungovať ako jedna pracovná plocha.

Kurzor môžete presúvať z jedného displeja na druhý. Toto vám umožňuje pret'ahovať objekty ako napr. otvorené okná aplikácií alebo panel nástrojov z jedného displeja na druhý.

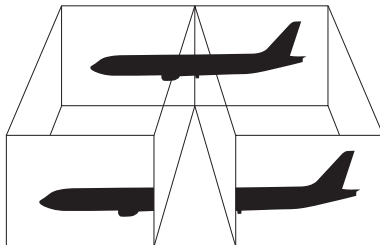

Váš externý displej nemusí podporovať funkciu viacerých monitorov.

Určité softvérové aplikácie nemusia byť kompatibilné s nastavením viacerých monitorov.

Zabezpečte, aby pri používaní režimu viacerých monitorov počítač neprešiel do režimu spánku alebo dlhodobého spánku. V opačnom prípade sa počítač nemusí vrátiť do štandardného režimu.

Ak na každom displeji zvolíte odlišnú farebnú hĺbku, nerozt'ahujte jedno okno na oba displeje. V opačnom prípade váš softvér nemusí správne fungovať.

Pre každý displej nastavte menšiu farebnú hĺbku alebo nižšie rozlíšenie.

Ako používať funkciu viacerých monitorov

- 1 Pravým tlačidlom kliknite na pracovnú plochu a zvolte **Prispôbiť**.
- 2 Kliknite na **Nastavenie obrazovky**.
- 3 Postupujte podľa pokynov na obrazovke ako zmeniť nastavenia.



Priradenie tlačidla **S1** sa dá zmeniť tak, aby sa pomocou tlačidla **S1** aktivoval režim viacerých monitorov. Na zmenu priradenia tlačidla **S1** tlačidlo stlačte a podržte. Zobrazí sa okno na zmenu priradenia. Podrobné informácie o tlačidle **S1** nájdete v časti **Používanie tlačidiel so špeciálnymi funkciami** ([strana 36](#)).

Okrem toho sa dá samostatne nastaviť farebná hĺbka a rozlíšenie pre každý displej a prispôbiť režim viacerých monitorov.

Pripojenie externého mikrofónu

Ak potrebujete používať vstupné zvukové zariadenie (napríklad na čítanie na Internete), musíte pripojiť externý mikrofón (nie je súčasťou dodávky).

Ako pripojiť externý mikrofón

Kábel mikrofónu (1) zapojte do zásuvky na mikrofón (2) .

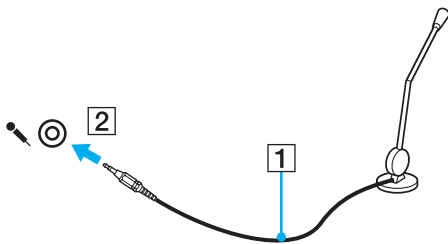

Skontrolujte, či je váš mikrofón určený na použitie s počítačom.

Pripojenie zariadenia USB (Universal Serial Bus)

Aby ste ochránili váš počítač a/alebo zariadenia USB pred poškodením, dodržujte nasledujúce zásady:

- ❑ Pri hýbaní s počítačom s pripojenými zariadeniami USB sa vyhnite vystaveniu zásuviek USB akémukoľvek namáhaniu alebo nárazom.
- ❑ Počítač nekladajte do tašky alebo puzdra na prenášanie s pripojenými zariadeniami USB.

Pripojenie myši USB

Ako pripojiť myš USB

- 1 Vyberte zásuvku USB (1) , ktorú chcete použiť.
- 2 Kábel myši USB (2) zapojte do zásuvky USB.
Teraz môžete používať vašu myš USB (nie je súčasťou dodávky) (3).

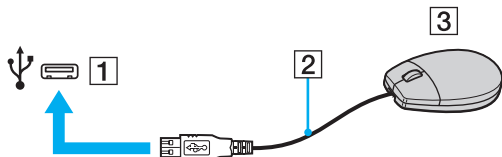

Pripojenie disketovej mechaniky USB

Môžete si kúpiť disketovú mechaniku USB a pripojiť ju k vášmu počítaču.

Ako pripojiť disketovú mechaniku USB

- 1 Vyberte zásuvku USB (1) , ktorú chcete použiť.
- 2 Kábel disketovej mechaniky USB (2) zapojte do zásuvky USB.
Vaša disketová mechanika USB (3) je teraz pripravená na použitie.

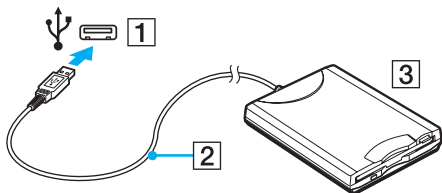

! Pri používaní disketovej mechaniky USB nepôsobte silou na zásuvku USB. Toto môže spôsobiť poruchu funkcie.

Odpojenie disketovej mechaniky USB

Disketovú mechaniku USB môžete odpojiť, keď je počítač zapnutý alebo vypnutý. Odpojenie disketovej mechaniky USB, keď je počítač v režime nízkej spotreby (spánku alebo dlhodobého spánku) môže spôsobiť poruchu funkcie počítača.

Ako odpojiť disketovú mechaniku USB



V prípade odpojenia disketovej mechaniky USB pri vypnutom počítači preskočte kroky 1 až 5.

- 1 Zatvorte všetky programy, ktoré pristupujú na disketovú mechaniku.
- 2 Dvakrát kliknite na ikonu **Bezpečné odstránenie hardvéru** na paneli úloh.
- 3 Zvoľte disketovú mechaniku, ktorú chcete odpojiť.
- 4 Kliknite na **Zastaviť**.
- 5 Postupujte podľa pokynov na obrazovke ako odstrániť disketovú mechaniku.
- 6 Disketovú mechaniku odpojte od počítača.

Pripojenie tlačiarne

K počítaču sa dá pripojiť tlačiareň kompatibilná s Windows na tlačenie dokumentov.

Pripojenie tlačiarne pomocou zásuvky USB

K počítaču sa dá pripojiť tlačiareň USB kompatibilná s vašou verziou Windows.

Ako pripojiť tlačiareň pomocou zásuvky USB

- 1 Zapojte napájaciu šnúru vašej tlačiarne (1) do siet'ovej zásuvky.
- 2 Vyberte zásuvku USB (3) ⚡, ktorú chcete použiť.
- 3 Jeden koniec kábla tlačiarne USB (2) (nie je súčasťou dodávky) zapojte do zásuvky USB a druhý koniec do vašej tlačiarne.

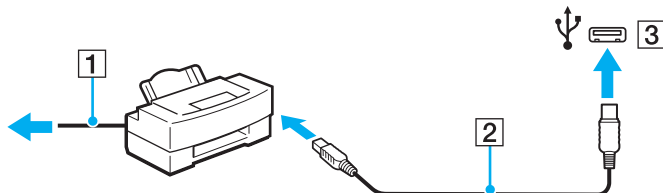

Pripojenie zariadenia i.LINK

Poznámky o pripájaní zariadení i.LINK

- ❑ Váš počítač je vybavený zásuvkou i.LINK, ktorú môžete použiť na pripojenie zariadenia i.LINK ako napr. digitálnej kamery.
- ❑ Zásuvka i.LINK na vašom počítači neposkytuje napájanie externého zariadenia. Ak externé zariadenie vyžaduje vonkajšie napájanie, skontrolujte, či je pripojené na napájací zdroj.
- ❑ Rozhranie i.LINK podporuje prenosové rýchlosti do 400 Mbit/s. Skutočná prenosová rýchlosť však závisí od prenosovej rýchlosti externého zariadenia.
- ❑ V niektorých krajinách alebo regiónoch voliteľné káble i.LINK nemusia byť k dispozícii.
- ❑ Spojenie i.LINK s inými kompatibilným zariadením nie je plne zaručené.
- ❑ Dostupnosť spojenia i.LINK môže závisieť od softvérových aplikácií, operačného systému a zariadení kompatibilných s i.LINK, ktoré používate. Ďalšie informácie nájdete v príručke, ktorá bola dodaná s vaším softvérom.
- ❑ Pred pripojením k vášmu počítaču skontrolujte pracovné podmienky a kompatibilitu periférií PC kompatibilných s i.LINK (napr. pevného disku alebo optickej jednotky) s operačným systémom.

Pripojenie digitálnej kamery

Ako pripojiť digitálnu kameru

Jeden koniec kábla i.LINK (1) (nie je súčasťou dodávky) zapojte do zásuvky i.LINK (2) na počítači a druhý koniec zapojte do zásuvky DV In/Out (3) na digitálnej kamere.

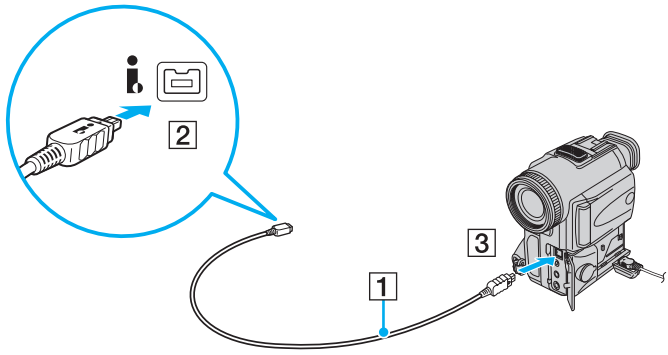

Zásuvky označené **DV Out**, **DV In/Out** alebo **i.LINK** na digitálnych videokamerách Sony sú kompatibilné s i.LINK.

Znázornená digitálna videokamera Sony je príklad. Je možné, že vaša digitálna videokamera sa má pripojiť odlišným spôsobom.

Pri používaní spojenia i.LINK sa nedá prístupovať k obrázkom uloženým na médiu Memory Stick.

Pripojenie k sieti (LAN)

Počítač sa dá pripojiť k sieti typu 1000BASE-T/100BASE-TX/10BASE-T pomocou ethernetového sieťového kábla. Jeden koniec sieťového kábla (nie je súčasťou dodávky) zapojte do sieťovej (ethernetovej) zásuvky na počítači alebo voliteľnej dokovacej stanici a druhý koniec do vašej siete. Na podrobné nastavenia a zariadenia potrebné na pripojenie k sieti sa spýtajte správcu vašej siete.

! Keď je počítač pripojený k dokovacej stanici, sieťová zásuvka (Ethernet) na počítači nie je aktívna.

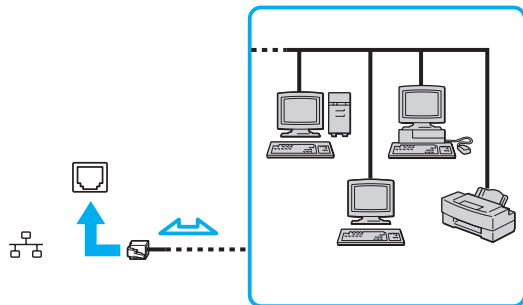

👉 Počítač sa dá pripojiť k sieti s predvolenými nastaveniami.

!

Do siet'ovej zásuvky (LAN) nepripájajte telefónny kábel.

Ak sa siet'ová zásuvka (LAN) pripojí k nižšie uvedeným telefónnym linkám, vysoký elektrický prúd prechádzajúci zásuvkou môže spôsobiť poškodenie, prehriatie alebo požiar.

- Domáci telefón (hlasitý interkom) alebo podniková telefónna linka (viačlinkový firemný telefón)
- Verejná telefónna sieť
- Pobočková ústredňa

Do siet'ovej (ethernetovej) zásuvky nepripájajte telefónny kábel.

Prispôsobenie vášho počítača VAIO

Táto kapitola stručne popisuje, ako zmeniť hlavné nastavenia vášho počítača VAIO. Mimo iného sa naučíte, ako používať a zmeniť vzhľad vášho softvéru a nástrojov Sony.

- ❑ **Nastavenie hesla** ([strana 115](#))
- ❑ **Používanie autentifikácie odtlačkom prsta** ([strana 127](#))
- ❑ **Používanie Trusted Platform Module (TPM)** ([strana 135](#))
- ❑ **Nastavenie vášho počítača pomocou VAIO Control Center** ([strana 142](#))
- ❑ **Používanie režimov nízkej spotreby** ([strana 143](#))
- ❑ **Správa napájania pomocou VAIO Power Management** ([strana 148](#))
- ❑ **Ochrana pevného disku** ([strana 150](#))

Nastavenie hesla

Okrem hesla Windows sa na ochranu vášho počítača dajú použiť funkcie BIOS na nastavenie dvoch typov hesiel: heslo pri zapnutí a heslo pevného disku^{*1}.

Po nastavení hesla pri zapnutí budete pri spustení vášho počítača po zobrazení loga VAIO vyzvaní na zadanie hesla. Heslo pri zapnutí vám umožňuje ochrániť váš počítač proti neoprávnenému prístupu.

Heslo pevného disku poskytuje zvýšenú bezpečnosť dát uložených na vašom zabudovanom úložnom zariadení^{*2}. Ak nastavíte heslo pevného disku, ostatní používatelia nebudú schopní pristupovať k dátam bez toho, aby heslo poznali, dokonca aj keď sa zabudované úložné zariadenie chránené heslom vyberie z vášho počítača a inštaluje do iného počítača.

*1 Heslo pevného disku nie je k dispozícii v prípade modelov s dvomi vstavanými flashovými úložnými zariadeniami v konfigurácii RAID.

*2 Konfiguráciu úložných zariadení zistíte z technických údajov prístupných on-line.

Pridanie hesla pri zapnutí

Heslo pri zapnutí slúži na ochranu vášho počítača proti neoprávnenému prístupu.

Existujú dva druhy hesiel pri zapnutí: heslo počítača a heslo používateľa. Heslo počítača sa poskytuje používateľom s oprávneniami správcu počítača na zmenu všetkých nastavení v konfiguračnej obrazovke BIOS ako aj na spustenie počítača. Heslo používateľa sa poskytuje bežným používateľom na umožnenie zmeny niektorých konfiguračných nastavení BIOS ako aj spustenie počítača. Na nastavenie hesla používateľa musíte najprv nastaviť heslo počítača.



Po nastavení hesla pri zapnutí sa počítač nedá spustiť bez zadania hesla. Heslo určite nezabudnite. Heslo si zapíšte, uložte na bezpečné miesto a držte ho v tajnosti pred ostatnými ľuďmi.

Ak heslo pri zapnutí zabudnete a potrebujete pomoc s jeho vynulovaním, môže byť potrebné váš počítač odoslať do servisného strediska na vynulovanie hesla. Za vynulovanie hesla sa vám bude účtovať poplatok.



Ak je váš počítač vybavený snímačom odtlačkov prstov a heslo pri zapnutí ste nastavili v spojitosti s autentifikáciou prostredníctvom odtlačku prsta, namiesto zadania hesla pri zapnutí počítača môžete použiť autentifikáciu prostredníctvom odtlačku prsta. Ďalšie informácie nájdete v časti **Používanie autentifikácie odtlačkom prsta** ([strana 127](#)).

Ako pridať heslo pri zapnutí (heslo počítača)

- 1 Zapnite počítač.
- 2 Po zobrazení loga VAIO stlačte kláves **F2**.
Zobrazí sa obrazovka s nastaveniami BIOS. Ak nie, počítač reštartujte a po zobrazení loga VAIO niekoľkokrát stlačte kláves **F2**.
- 3 Pomocou klávesu **←** alebo **→** zvolte **Security**, aby sa zobrazila záložka **Security**, zvolte **Set Machine Password** a potom stlačte kláves **Enter**.
- 4 Na obrazovke na vstup hesla zadajte dvakrát heslo a stlačte kláves **Enter**.
Heslo môže byť dlhé najviac 32 alfanumerických znakov (včítane medzier).
- 5 Zvolte **Password when Power On** pod **Security** a stlačte kláves **Enter**.
- 6 Zmeňte nastavenie z **Disabled** na **Enabled**.
- 7 Pomocou klávesu **←** alebo **→** zvolte **Exit**, zvolte **Exit Setup** a potom stlačte kláves **Enter**.
Na výzvu na potvrdenie odpovedzte stlačením klávesu **Enter**.

Ako pridať heslo pri zapnutí (heslo používateľa)

!

Pred nastavením hesla používateľa určite nastavte heslo počítača.

- 1 Zapnite počítač.
- 2 Po zobrazení loga VAIO stlačte kláves **F2**.
Zobrazí sa obrazovka s nastaveniami BIOS. Ak nie, počítač reštartujte a po zobrazení loga VAIO niekoľkokrát stlačte kláves **F2**.
- 3 Zadajte heslo počítača a stlačte kláves **Enter**.
- 4 Pomocou klávesu **←** alebo **→** zvolte **Security**, aby sa zobrazila záložka **Security**, zvolte **Set User Password** a potom stlačte kláves **Enter**.
- 5 Na obrazovke na vstup hesla zadajte dvakrát heslo a stlačte kláves **Enter**.
Heslo môže byť dlhé najviac 32 alfanumerických znakov (včítane medzier).
- 6 Pomocou klávesu **←** alebo **→** zvolte **Exit**, zvolte **Exit Setup** a potom stlačte kláves **Enter**.
Na výzvu na potvrdenie odpovedzte stlačením klávesu **Enter**.

Zmena/odstránenie hesla pri zapnutí

Ako zmeniť/odstrániť heslo pri zapnutí (heslo počítača)

- 1 Zapnite počítač.
- 2 Po zobrazení loga VAIO stlačte kláves **F2**.
Zobrazí sa obrazovka s nastaveniami BIOS. Ak nie, počítač reštartujte a po zobrazení loga VAIO niekoľkokrát stlačte kláves **F2**.
- 3 Zadajte heslo počítača a stlačte kláves **Enter**.
- 4 Pomocou klávesu **←** alebo **→** zvolte **Security**, aby sa zobrazila záložka **Security**, zvolte **Set Machine Password** a potom stlačte kláves **Enter**.
- 5 Na obrazovke na vstup hesla jeden krát zadajte aktuálne heslo a dvakrát nové heslo a potom stlačte kláves **Enter**.
Na odstránenie hesla nechajte polia **Enter New Password** a **Confirm New Password** prázdne a stlačte kláves **Enter**.
- 6 Pomocou klávesu **←** alebo **→** zvolte **Exit**, zvolte **Exit Setup** a potom stlačte kláves **Enter**.
Na výzvu na potvrdenie odpovedzte stlačením klávesu **Enter**.

Ako zmeniť alebo odstrániť heslo pri zapnutí (heslo používateľa)

- 1 Zapnite počítač.
- 2 Po zobrazení loga VAIO stlačte kláves **F2**.
Zobrazí sa obrazovka s nastaveniami BIOS. Ak nie, počítač reštartujte a po zobrazení loga VAIO niekoľkokrát stlačte kláves **F2**.
- 3 Zadajte heslo používateľa a stlačte kláves **Enter**.
- 4 Pomocou klávesu **←** alebo **→** zvolíte **Security**, aby sa zobrazila záložka **Security**, zvolíte **Set User Password** a potom stlačte kláves **Enter**.
- 5 Na obrazovke na vstup hesla jeden krát zadajte aktuálne heslo a dvakrát nové heslo a potom stlačte kláves **Enter**.
Na odstránenie hesla nechajte polia **Enter New Password** a **Confirm New Password** prázdne a stlačte kláves **Enter**.
- 6 Pomocou klávesu **←** alebo **→** zvolíte **Exit**, zvolíte **Exit Setup** a potom stlačte kláves **Enter**.
Na výzvu na potvrdenie odpovedzte stlačením klávesu **Enter**.

Pridanie hesla pevného disku

Heslo pevného disku poskytuje zvýšenú bezpečnosť dát uložených na vašom zabudovanom úložnom zariadení*. Aktivovanie hesla pevného disku pridá osobitnú úroveň bezpečnosti.

* Konfiguráciu úložných zariadení zistíte z technických údajov prístupných on-line.

Pri pridaní hesla pevného disku musíte zadať hlavné heslo aj heslo používateľa. Hlavné heslo sa poskytuje používateľom s právami správcu na počítači, aby mohli vynulovať heslo používateľa na obrazovke s nastaveniami BIOS. Heslo používateľa sa používa na zamknutie zabudovaného úložného zariadenia. Po nastavení hesla používateľa, musíte po zobrazení loga VAIO spolu s heslom pri zapnutí počítača (ak je nastavené) zadať aj toto heslo.



Heslo pevného disku nie je k dispozícii v prípade modelov s dvomi vstavanými flashovými úložnými zariadeniami v konfigurácii RAID. Konfiguráciu úložných zariadení zistíte z technických údajov prístupných on-line.



Počítač sa nedá spustiť s hlavným heslom.

Ak zabudnete hlavné heslo alebo sa pokazí klávesnica, ktorá je nevyhnutná na zadanie hesla, dáta uložené na vstavanom úložnom zariadení nebudú prístupné. Toto nie je možné obísť. Pre toto heslo neexistuje NULOVANIE. Úložné zariadenie budete musieť vymeniť na vlastné náklady a stratíte všetky dáta uložené na pôvodnom zariadení. Hlavné heslo si určite zapíšete a držte ho v bezpečí a utajení pred ostatnými ľuďmi.



Ak je váš počítač vybavený snímačom odtlačkov prstov a heslo pevného disku ste nastavili v spojitosti s autentifikáciou prostredníctvom odtlačku prsta, namiesto zadania hesla pri zapnutí počítača môžete použiť autentifikáciu prostredníctvom odtlačku prsta. Ďalšie informácie nájdete v časti **Používanie autentifikácie odtlačkom prsta** ([strana 127](#)).

Ako pridať heslo pevného disku



- 1 Zapnite počítač.
- 2 Po zobrazení loga VAIO stlačte kláves **F2**.
Zobrazí sa obrazovka s nastaveniami BIOS. Ak nie, počítač reštartujte a po zobrazení loga VAIO niekoľkokrát stlačte kláves **F2**.
 Ak máte nastavené heslo pri zapnutí, zadajte ho.
- 3 Pomocou klávesu **←** alebo **→** zvolte **Security**, aby sa zobrazila záložka **Security**, zvolte **Hard Disk Password** a potom stlačte kláves **Enter**.
Zobrazí sa obrazovka **Hard Disk Password**.
 Ak je váš počítač vybavený aj vstavaným flashovým úložným zariadením aj pevným diskom, pre flashové úložné zariadenie zvolte **Hard Disk 1 Password** a pre zabudovaný pevný disk zvolte **Hard Disk 2 Password**.
- 4 Zvolte **Enter Master and User Passwords** a stlačte kláves **Enter**.
- 5 Na výstražnej obrazovke zvolte **Continue** a stlačte kláves **Enter**.
- 6 Dvakrát zadajte hlavné heslo a stlačte kláves **Enter**.
Heslo by malo byť dlhé najviac 32 alfanumerických znakov (včítane medzier).
- 7 Dvakrát zadajte heslo používateľa a stlačte kláves **Enter**.
Heslo by malo byť dlhé najviac 32 alfanumerických znakov (včítane medzier).
- 8 Na výzvu na potvrdenie odpovedzte stlačením klávesu **Enter**.
- 9 Stlačte kláves **Esc** a potom pomocou klávesu **←** alebo **→** zvolte záložku **Exit**.
- 10 Pomocou klávesu **↑** alebo **↓** zvolte **Exit Setup** a stlačte kláves **Enter**.
Na výzvu na potvrdenie odpovedzte stlačením klávesu **Enter**.

Zmena/odstránenie hesla pevného disku

Ako zmeniť heslo pevného disku

- 1 Zapnite počítač.
- 2 Po zobrazení loga VAIO stlačte kláves **F2**.
Zobrazí sa obrazovka s nastaveniami BIOS. Ak nie, počítač reštartujte a po zobrazení loga VAIO niekoľkokrát stlačte kláves **F2**.
 Ak máte nastavené heslo pri zapnutí, zadajte ho.
- 3 Pomocou klávesu **←** alebo **→** zvolíte **Security**, aby sa zobrazila záložka **Security**, zvolíte **Hard Disk Password** a potom stlačte kláves **Enter**.
Zobrazí sa obrazovka **Hard Disk Password**.
 Ak je váš počítač vybavený aj vstavaným flashovým úložným zariadením aj pevným diskom, pre flashové úložné zariadenie zvolíte **Hard Disk 1 Password** a pre zabudovaný pevný disk zvolíte **Hard Disk 2 Password**.
- 4 Zvolíte **Change Master Password** alebo **Change User Password** a stlačte tlačidlo **Enter**.
- 5 Jedenkrát zadajte aktuálne heslo a potom dvakrát nové heslo.
- 6 Stlačte kláves **Enter**.
- 7 Po zobrazení správy o úspešnej zmene stlačte kláves **Enter**.
- 8 Stlačte kláves **Esc** a potom pomocou klávesu **←** alebo **→** zvolíte záložku **Exit**.
- 9 Pomocou klávesu **↑** alebo **↓** zvolíte **Exit Setup** a stlačte kláves **Enter**.
Na výzvu na potvrdenie odpovedzte stlačením klávesu **Enter**.

Ako odstrániť heslo pevného disku

- 1 Zapnite počítač.
- 2 Po zobrazení loga VAIO stlačte kláves **F2**.
Zobrazí sa obrazovka s nastaveniami BIOS. Ak nie, počítač reštartujte a po zobrazení loga VAIO niekoľkokrát stlačte kláves **F2**.
 Ak máte nastavené heslo pri zapnutí, zadajte ho.
- 3 Pomocou klávesu **←** alebo **→** zvolte **Security**, aby sa zobrazila záložka **Security**, zvolte **Hard Disk Password** a potom stlačte kláves **Enter**.
Zobrazí sa obrazovka **Hard Disk Password**.
 Ak je váš počítač vybavený aj vstavaným flashovým úložným zariadením aj pevným diskom, pre flashové úložné zariadenie zvolte **Hard Disk 1 Password** a pre zabudovaný pevný disk zvolte **Hard Disk 2 Password**.
- 4 Zvolte **Enter Master and User Passwords** a stlačte kláves **Enter**.
- 5 Zadajte aktuálne heslo do **Enter Current Hard Disk Master Password** a stlačte kláves **Enter**.
- 6 Stlačte kláves **Enter** bez zadania akéhokoľvek písmena pre zvyšné polia.
- 7 Po zobrazení správy o úspešnej zmene stlačte kláves **Enter**.
- 8 Stlačte kláves **Esc** a potom pomocou klávesu **←** alebo **→** zvolte záložku **Exit**.
- 9 Pomocou klávesu **↑** alebo **↓** zvolte **Exit Setup** a stlačte kláves **Enter**.
Na výzvu na potvrdenie odpovedzte stlačením klávesu **Enter**.

Pridanie hesla Windows

Heslo Windows príde vhod, keď musíte zdieľať jeden počítač s ďalšími ľuďmi. Nastavením hesla Windows si môžete ochrániť váš používateľský účet pred neoprávneným prístupom.

Na zadanie heslá Windows budete vyzvaní po zvolení vášho používateľského účtu.

! Heslo určite nezabudnite. Heslo si zapíšte, uložte na bezpečné miesto a držte ho v tajnosti pred ostatnými ľuďmi.



Ak je váš počítač vybavený snímačom odtlačkov prstov a heslo Windows ste nastavili v spojitosti s autentifikáciou prostredníctvom odtlačku prsta, namiesto zadania hesla pri zapnutí počítača môžete použiť autentifikáciu prostredníctvom odtlačku prsta. Ďalšie informácie nájdete v časti **Používanie autentifikácie odtlačkom prsta** ([strana 127](#)).

Ako pridať heslo Windows

- 1 Kliknite na **Štart** a **Ovládací panel**.
- 2 Kliknite na **Používateľské kontá a bezpečnosť rodiny** alebo **Používateľské kontá**.
- 3 Kliknite na **Používateľské kontá**.
- 4 Kliknite na **Vytvoriť heslo pre svoje konto** pod **Vykonajte zmeny svojho používateľského konta**.
- 5 Do polí **Nové heslo** a **Potvrdiť nové heslo** zadajte heslo pre vaše konto.
- 6 Kliknite na **Vytvoriť heslo**.



Ďalšie informácie o hesle Windows nájdete vo **Pomoc a technická podpora pre systém Windows**.

Zmena/odstránenie hesla Windows

Ako zmeniť heslo Windows

- 1 Kliknite na **Štart** a **Ovládací panel**.
- 2 Kliknite na **Používateľské kontá a bezpečnosť rodiny** alebo **Používateľské kontá**.
- 3 Kliknite na **Používateľské kontá**.
- 4 Kliknite na **Zmeniť vaše heslo**.
- 5 Do poľa **Aktuálne heslo** zadajte vaše aktuálne heslo.
- 6 Do poľa **Nové heslo** a **Potvrdiť nové heslo** zadajte nové heslo.
- 7 Kliknite na **Zmeniť heslo**.

Ako odstrániť heslo Windows

- 1 Kliknite na **Štart** a **Ovládací panel**.
- 2 Kliknite na **Používateľské kontá a bezpečnosť rodiny** alebo **Používateľské kontá**.
- 3 Kliknite na **Používateľské kontá**.
- 4 Kliknite na **Odstráňte svoje heslo**.
- 5 Do poľa **Aktuálne heslo** zadajte aktuálne heslo, ktoré chcete odstrániť.
- 6 Kliknite na **Odstrániť heslo**.

Používanie autentifikácie odtlačkom prsta

Váš počítač môže byť vybavený snímačom odtlačkov prstov, aby vám poskytol zvýšené pohodlie. Malá vodorovné rebro umiestnené medzi pravým a ľavým tlačidlom dotykového panelu je snímač čítačky odtlačkov prstov. V ďalšom texte snímač odtlačkov prstov.

Pozrite technické údaje on-line, či je váš model vybavený snímačom odtlačkov prstov.

Po zaregistrovaní vášho odtlačku prsta/vašich odtlačkov prstov funkcia autentifikácie odtlačkom prsta ponúka:

- Náhrada za zadanie hesla
 - Prihlásenie sa do Windows ([strana 132](#))
Ak ste pre váš používateľský účet zaregistrovali vaše odtlačky prstov, pri prihlasovaní sa do Windows môžete zadanie hesla nahradiť autentifikáciou odtlačkom prsta.
 - Funkcia **Power-on Security** ([strana 132](#))
Ak ste nastavili heslo pri zapnutí ([strana 116](#)) a/alebo heslo pevného disku* ([strana 121](#)), pri spustení vášho počítača sa dá zadanie hesla nahradiť autentifikáciou odtlačkom prsta.
- Password Bank** na rýchly prístup k webom ([strana 133](#))
Zadávanie informácií potrebných na prístup k webom chráneným heslom (používateľské účty, heslá atď.) sa dá nahradiť autentifikáciou odtlačkom prsta.
- Funkcia **File Safe** na šifrovanie/dešifrovanie dát ([strana 133](#))
Pomocou funkcie **File Safe** na šifrovanie súbory a/alebo zložiek sa dá vytvoriť šifrovaný archív. Na dešifrovanie takýchto šifrovaných archívov a prístup k nim sa dá použiť autentifikácia odtlačkom prsta alebo heslo, ktoré ste špecifikovali pri šifrovaní.
- Funkcia spúšť'ania aplikácií na rýchly prístup k aplikáciám ([strana 133](#))
Po priradení aplikácie vášmu prstu vám na spustenie priradenej aplikácie stačí prejsť prstom po snímači odtlačkov prstov.

* Heslo pevného disku nie je k dispozícii v prípade modelov s dvomi vstavanými flashovými úložnými zariadeniami v konfigurácii RAID. Konfiguráciu úložných zariadení zistíte z technických údajov prístupných on-line.

Bezpečnostné opatrenia pri používaní autentifikácie odtlačkom prsta

- ❑ Technológia autentifikácie odtlačkom prsta nezabezpečuje kompletnú autentifikáciu používateľa ani úplnú ochranu vašich dát a hardvéru.
Sony neprijíma žiadnu zodpovednosť za akékoľvek problémy a škody, ktoré vzniknú v spojitosti s používaním alebo neschopnosťou použiť snímač odtlačkov prstov.
- ❑ Rýchlosť rozpoznania odtlačku prsta závisí od vašich prevádzkových podmienok a líši sa aj pre jednotlivé osoby.
- ❑ Pred tým, ako odošlete váš počítač do opravy, nezabudnite vyhotoviť záložnú kópiu dát uložených na zabudovanom úložnom zariadení*, osobitne šifrovaných archívov vytvorených pomocou funkcie **File Safe**.
Sony neprijíma žiadnu zodpovednosť za akúkoľvek stratu alebo zmenu vašich dát, ku ktorej môže dôjsť v priebehu opravy.
- ❑ V prípade, že sa zabudované úložné zariadenie musí inicializovať*, napríklad po oprave, šablóny odtlačkov prstov sa stratia. V takom prípade ich všetky musíte opäť zaregistrovať.
- ❑ Údržba a správa dát týkajúcich sa autentifikácie odtlačkom prsta sa vykonáva na vaše riziko. Sony nepreberá žiadnu zodpovednosť za akékoľvek chyby, ku ktorým dôjde dôsledkom vašej údržby a správy dát.
- ❑ Pred likvidáciou vášho počítača alebo jeho odovzdaním tretej strane sa po vymazaní údajov uložených na zabudovanom úložnom zariadení silne odporúča vymazať dáta odtlačkov prstov zaregistrovaných v snímači odtlačkov prstov*. Podrobný postup nájdete v časti **Vymazanie registrovaných odtlačkov prstov (strana 134)**.
- ❑ Snímač odtlačkov prstov môže prestať správne fungovať alebo sa môže poškodiť, ak jeho povrch poškrabete:
 - ❑ tvrdým alebo ostrým predmetom
 - ❑ jemnými predmetmi, napr. prejdením po snímači odtlačkov prstov prstom pokrytým špinou
- ❑ Pred zosnímaním odtlačku prsta sa prstom dotknite kovového predmetu, aby sa vybila statická elektrina, osobitne v suchom období (napr. zime). Statická elektrina môže spôsobiť nesprávnu funkciu snímača odtlačkov prstov.

* Konfiguráciu úložných zariadení zistíte z technických údajov prístupných on-line.

Registrácia odtlačku prsta

Na používanie funkcie autentifikácie odtlačkom prsta musíte váš odtlačok prsta/odtlačky prstov zaregistrovať v počítači.



Pred registráciou nastavte heslo Windows na vašom počítači. Podrobné pokyny nájdete v časti **Pridanie hesla Windows (strana 125)**.

Ako zaregistrovať odtlačok prsta



Pre každého používateľa sa dá zaregistrovať najviac 10 odtlačkov prstov. Na prihlasovanie do systému pomocou funkcie **Power-on Security** sa dá zaregistrovať najviac 21 odtlačkov prstov. Neskôr môžete zvoliť, ktorý odtlačok prsta sa má použiť pre funkciu **Power-on Security**.

- 1 Kliknite na **Štart, Všetky programy, Protector Suite QL** a **Control Center**.
- 2 Kliknite na **Fingerprints** a **Initialize**.
- 3 Postupujte podľa pokynov na obrazovke.



Podrobné informácie nájdete v pomocníkovi.

Ak sa vám nepodarilo zaregistrovať odtlačok prsta, skúste znovu podľa nasledujúcich pokynov.

- 1 Položte horný kĺb prsta na snímač odtlačkov prstov (1).

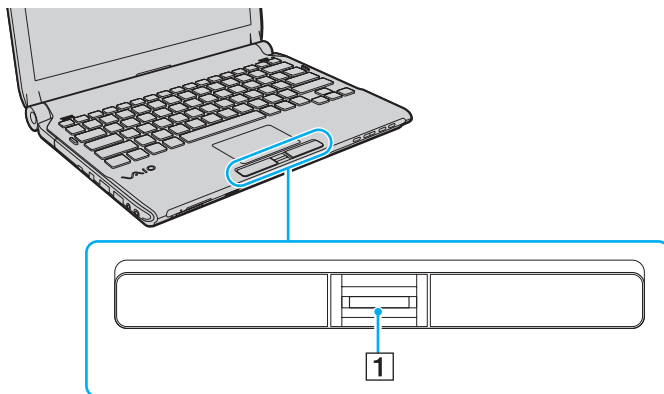

- 2 Prstom prejdite kolmo po snímači odtlačkov prstov.

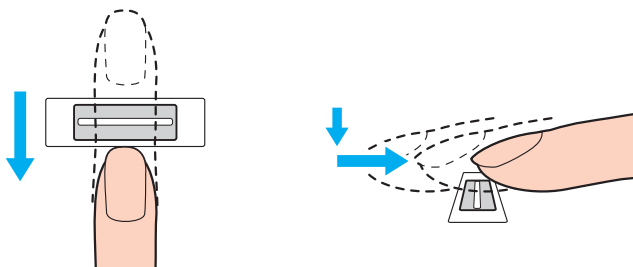

! Špičku prsta umiestnite plocho do stredu snímača odtlačkov prstov.

Odtlačok prsta zosnímajte od horného kĺbu prsta po špičku.

Pri prechádzaní prstom po snímači odtlačkov prstov prst udržiujte v kontakte so snímačom.

Ak prstom prechádzate snímačom príliš rýchlo alebo príliš pomaly, registrácia odtlačku prsta sa nemusí podariť. Snímaču odtlačkov prstov poskytnite približne jednu sekundu na zosnímanie odtlačku vášho prsta.

Ak je váš prst nadmerne suchý, vlhký, zvráskavený, znečistený alebo poranený atď., nemusí sa vám podariť odtlačok prsta zaregistrovať a/alebo odtlačok prsta nemusí byť rozpoznávaný.

Zaregistrujte viac ako jeden odtlačok prsta pre prípad, že snímač odtlačkov prstov nebude vedieť odtlačok prsta rozpoznáť.

Pre jednu osobu sa dá registrovať najviac 10 odtlačkov prstov. Všimnite si, že na prihlasovanie do vášho systému pomocou funkcie **Power-on Security** sa dá zaregistrovať až 21 odtlačkov prstov.

Pred prejdením prstom po snímači odtlačkov prstov v každom prípade špičku prsta a snímač odtlačkov prstov očistite, aby sa zachovala dobrá schopnosť rozpoznávania.

Prihlásenie sa do vášho systému

Aby ste na prihlásenie do systému mohli namiesto zadávania hesla používať funkciu prihlasovania sa pomocou odtlačku prsta, musíte nastaviť heslá pri spustení, heslá pevného disku, heslá Windows a nakonfigurovať váš počítač na autentifikáciu odtlačkom prsta.

Ako nastaviť heslá pri spustení, heslá pevného disku* a heslá Windows passwords nájdete v časti **Nastavenie hesla (strana 115)**.

* Heslo pevného disku nie je k dispozícii v prípade modelov s dvomi vstavanými flashovými úložnými zariadeniami v konfigurácii RAID. Konfiguráciu úložných zariadení zistíte z technických údajov prístupných on-line.

Podrobné informácie nájdete v pomocníkovi **Protector Suite QL**.

Prihlásenie sa do Windows

Ak ste pre váš používateľský účet zaregistrovali odtlačky vašich prstov, zadanie hesla Windows sa dá nahradiť autentifikáciou odtlačkom prsta. Pri prihlásení sa do Windows po zobrazení prihlasovacej obrazovky Windows prejdite registrovaným prstom po snímači odtlačkov prstov.

Funkcia Power-on Security

Ak ste nastavili heslo pri zapnutí (strana 116) a/alebo heslo pevného disku (strana 121), pri spustení vášho počítača sa dá zadanie hesla nahradiť autentifikáciou odtlačkom prsta.

Používanie funkcie Password Bank

Po tom, čo ste do **Password Bank** uložili vaše používateľské informácie (používateľské účty, heslá atď.), zadanie informácií potrebných na prístup k webom chráneným heslom sa dá nahradiť autentifikáciou odtlačkom prsta.

Podrobné informácie nájdete v pomocníkoví **Protector Suite QL**.



Funkcia **Password Bank** sa nemusí dať použiť v závislosti od webu, na ktorý prístupujete.

Používanie funkcie File Safe

Pomocou funkcie **File Safe** sa na ochranu proti neoprávnenému prístupu dá vytvoriť šifrovaný archív, ktorý obsahuje súbor a/alebo zložku. Šifrovaný archív sa dá dešifrovať alebo prístup k súboru/zložke v archíve sa dá odomknúť prejdením vašim prstom po snímači odtlačkov prstov alebo zadaním zálohovacieho hesla, ktoré ste uviedli pri šifrovaní.

Podrobné informácie nájdete v pomocníkoví **Protector Suite QL**.

Používanie spúšť'ača aplikácií

Funkcia spúšť'ača aplikácií je k dispozícii na vašom počítači na spúšť'anie vašej preferovanej aplikácie (vykonateľného súboru), ktorá je priradená jednému z vašich prstov s registrovaným odtlačkom. Po priradení aplikácie vášmu prstu sa priradená aplikácia dá jednoducho spustiť prejdením vašim prstom po snímači odtlačkov prstov.

Podrobné informácie nájdete v pomocníkoví **Protector Suite QL**.

Používanie autentifikácie odtlačkom prsta s TPM

Používanie autentifikácie odtlačkom prsta s funkciou šifrovania dát TPM môže zvýšiť bezpečnosť počítača. Pokyny, ako používať TPM, nájdete v časti **Používanie Trusted Platform Module (TPM)** (strana 135).

Na používanie autentifikácie odtlačkom prsta s TPM váš počítač musí byť vybavený snímačom odtlačkov prstov a TPM. Pozrite technické údaje on-line, či je nimi váš model vybavený.

Podrobné informácie nájdete v pomocníkovi **Protector Suite QL**.

Vymazanie registrovaných odtlačkov prstov

Pred likvidáciou vášho počítača alebo jeho odovzdaním tretej strane sa po vymazaní údajov uložených na zabudovanom úložnom zariadení silne odporúča vymazať dáta odtlačkov prstov zaregistrovaných v snímači odtlačkov prstov*.

* Konfiguráciu úložných zariadení zistíte z technických údajov prístupných on-line.

Ako vymazať odtlačky prstov

- 1 Zapnite počítač.
- 2 Po zobrazení loga VAIO stlačte kláves **F2**.
Zobrazí sa obrazovka s nastaveniami BIOS. Ak nie, počítač reštartujte a po zobrazení loga VAIO niekoľkokrát stlačte kláves **F2**.
- 3 Pomocou klávesu **←** alebo **→** zvolte **Security**, aby sa zobrazila záložka **Security**.
- 4 Pomocou klávesu **↓** zvolte **Clear Fingerprint Data** a stlačte kláves **Enter**.
- 5 Na výzvu na potvrdenie odpovedzte zvolením **Continue** a stlačte kláves **Enter**.
Dáta odtlačkov prstov registrovaných v snímači odtlačkov prstov sa automaticky vymažú po reštarte vášho systému.

Používanie Trusted Platform Module (TPM)

Trusted Platform Module (TPM) je zabudovaný vo vybraných modeloch a vášmu počítaču poskytuje základné bezpečnostné funkcie. V kombinácii s TPM sa dajú šifrovať a dešifrovať dáta na posilnenie bezpečnosti počítača proti neoprávnenému prístupu.

Čipy TPM, ktoré definuje organizácia Trusted Computing Group (TCG), sa nazývajú aj bezpečnostné čipy.

Pozrite technické údaje on-line, či je váš model vybavený TPM.

Bezpečnostné opatrenia pri používaní TPM

- ❑ Aj keď je váš počítač vybavený bezpečnostnými funkciami TPM, tieto funkcie nezabezpečujú úplnú ochranu vašich dát a hardvéru. Sony neprijíma žiadnu zodpovednosť za akékoľvek problémy a škody, ktoré vyvstanú z používania týchto funkcií.
- ❑ Po nainštalovaní **Infineon TPM Professional Package** musíte na vašom počítači nastaviť niekoľko hesiel TPM. Bez týchto hesiel nebudete schopní získať akékoľvek dáta chránené TPM. Tieto heslá si v každom prípade zapíšte a držte ich v bezpečí a utajení pred ostatnými ľuďmi.
- ❑ Pred odoslaním vášho počítača do opravy si v každom prípade spravte zálohy archívneho súboru na núdzovú obnovu, súboru s tokenom na núdzovú obnovu, súboru s tokenom na nulovanie hesla a súboru s osobným heslom a držte ich v bezpečí a utajení pred ostatnými ľuďmi. Údaje uložené v TPM, ktoré je zabudované do základnej dosky, sa v priebehu opravy počítača môžu stratiť alebo poškodiť.
- ❑ Ak základná doska vyžaduje výmenu, v priebehu opravy dôjde k výmene TPM. V takom prípade na obnovenie konfigurácie TPM použite záložné kópie archívneho súboru na núdzovú obnovu, súboru s tokenom na núdzovú obnovu, súboru s tokenom na nulovanie hesla a súboru s osobným heslom.
- ❑ Pred odoslaním počítača do opravy si určite spravte zálohu dát uložených na zabudovanom úložnom zariadení*. Po vykonaní opravy môže byť zabudované úložné zariadenie inicializované a vrátené a v takom prípade nebudete schopný obnoviť dáta na zariadení pomocou záložných kópií archívneho súboru na núdzovú obnovu, súboru s tokenom na núdzovú obnovu, súboru s tokenom na nulovanie hesla a súboru s osobným heslom.
- ❑ Po dokončení sprievodcu inicializáciou TPM určite nastavte automatické operácie zálohovania. Ak sa po nastavení zobrazí okno obsahujúce zaškrtnávacie pole **Run automatic backup now**, pole zaškrtnite a aktualizujte záložné súbory. Ak nenastavíte automatické vykonávanie záloh, proces obnovy zo záložných súborov môže zlyhať.
- ❑ Údržba a správa dát týkajúcich sa dát chránených TPM sa musí vykonávať na vaše riziko. Sony nepreberá žiadnu zodpovednosť za akékoľvek chyby, ktoré vyvstanú z vašej údržby a správy dát.

* Konfiguráciu úložných zariadení zistíte z technických údajov prístupných on-line.

Dôležité upozornenie

- ❑ Nešifrujte súbory obsahujúce kľúče, ktoré sa majú použiť na šifrovanie, a zložky obsahujúce také súbory. Zašifrovanie súborov v zložkách obsahujúcich základné používateľské kľúče a ostatné pomocou Encrypting File System (EFS) vám znemožní spustiť váš softvér TPM a dešifrovať zašifrované dáta v nasledujúcich prípadoch:
 - ❑ Softvér TPM bol inštalovaný.
 - ❑ Platforma bola inicializovaná.
 - ❑ Funkcia EFS bola aktivovaná v priebehu inicializácie používateľa.

S predvolenými nastaveniami sa súbory v zložkách nižšie nedajú zašifrovať, lebo majú systémové atribúty. Nemeňte systémové atribúty súborov v zložkách nižšie.



Nasledujúce zložky implicitne nie sú viditeľné.

- ❑ Zložky obsahujúce základné používateľské kľúče a iné
 - C:\<meno_používateľ>\All Users\Infineon\TPM Software 2.0\BackupData
 - C:\<meno_používateľ>\All Users\Infineon\TPM Software 2.0\PlatformKeyData
 - C:\<meno_používateľ>\All Users\Infineon\TPM Software 2.0\RestoreData
(C:\<meno_používateľ>\All Users je skratka pre C:\ProgramData.)
 - C:\<meno_používateľ>\<účet>\AppData\Roaming\Infineon\TPM Software 2.0\UserKeyData

- ❑ Nešifrujte žiadne z nasledujúcich archívnych súborov, záložných súborov alebo súborov s tokenmi. Ak ich z neopatrnosti zašifrujete, neexistuje spôsob, ako ich obnoviť.
Sony nepreberá žiadnu zodpovednosť za akékoľvek problémy a škody spôsobené vašim neopatrným zašifrovaním nasledujúcich súborov a zložiek, ktoré ich obsahujú.
- ❑ Automatický zálohovací súbor
Implicitné meno súboru: SPSystemBackup.xml
Implicitná cesta: Žiadna (Kliknutie na **Browse** zobrazí okno <používateľská_zložka>\Documents\Security Platform.)
- ❑ Zložka na automaticky zálohované dáta
Implicitné meno zložky: SPSystemBackup
Táto zložka sa vytvorí ako podzložka pre súbor SPSystemBackup.xml.
- ❑ Súbor s tokenom na obnovu konfigurácie TPM
Implicitné meno súboru: SPEmRecToken.xml
Implicitná cesta: Vyberateľné médium (disketa, pamäť USB atď.)
- ❑ Súbor so zálohou kľúčov a certifikátov
Implicitné meno súboru: SpBackupArchive.xml
Implicitná cesta: Žiadna (Kliknutie na **Browse** zobrazí okno <používateľská_zložka>\Documents\Security Platform.)
- ❑ Záložný súbor PSD
Implicitné meno súboru: SpPSDBackup.fsb
Implicitná cesta: Žiadna (Kliknutie na **Browse** zobrazí okno <používateľská_zložka>\Documents\Security Platform.)

- ❑ Nešifrujte žiadne z nasledujúcich súborov s tokenom na reset hesla alebo tajnými kľúčmi. Ak ich z neopatrnosti zašifrujete, neexistuje spôsob, ako heslo vynulovať.
Sony nepreberá žiadnu zodpovednosť za akékoľvek problémy a škody spôsobené vašim neopatrným zašifrovaním nasledujúcich súborov a zložiek, ktoré ich obsahujú.
- ❑ Súbor s tokenom na vynulovanie hesla
Implicitné meno súboru: SPPwdResetToken.xml
Implicitná cesta: Vyberateľné médium (disketa, pamäť USB atď.)
- ❑ Súbor s tajným kľúčom na vynulovanie hesla
Implicitné meno súboru: SPPwdResetSecret.xml
Implicitná cesta: Vyberateľné médium (disketa, pamäť USB atď.)

Konfigurácia TPM

Na používanie zabudovaného TPM potrebujete:

- 1 Aktivovať TPM na obrazovke s nastaveniami BIOS.
- 2 Nainštalovať **Infineon TPM Professional Package**.
- 3 Inicializovať a nakonfigurovať TPM.

Ako aktivovať TPM na obrazovke s nastaveniami BIOS

- 1 Zapnite počítač.
- 2 Po zobrazení loga VAIO stlačte kláves **F2**.
Zobrazí sa obrazovka s nastaveniami BIOS. Ak nie, počítač reštartujte a po zobrazení loga VAIO niekoľkokrát stlačte kláves **F2**.
- 3 Pomocou klávesu **←** alebo **→** zvolte záložku **Security**, pomocou klávesu **↑** alebo **↓** key zvolte **Change TPM State** a potom stlačte kláves **Enter**.
- 4 Pomocou klávesu **↑** alebo **↓** zvolte **Enable** a potom stlačte kláves **Enter**.
- 5 Pomocou klávesu **←** alebo **→** zvolte **Exit**, zvolte **Exit Setup** a potom stlačte kláves **Enter**.
- 6 Po reštarte vášho systému v potvrdzovacom okne zvolte **Execute** a potom stlačte kláves **Enter**.

!

Pre aktivovaním TPM určite nastavte heslá pri zapnutí a heslá pevného disku * na ochranu proti neoprávnenej modifikácii konfigurácie TPM.

* Heslo pevného disku nie je k dispozícii v prípade modelov s dvomi vstavanými flashovými úložnými zariadeniami v konfigurácii RAID. Konfiguráciu úložných zariadení zistíte z technických údajov prístupných on-line.

Ak je aktivované TPM, dlhšie trvá, kým sa zobrazí logo VAIO, z dôvodu bezpečnostných kontrol pri spustení počítača.



TPM sa dá aj vypnúť a jeho konfigurácia vymazať na obrazovke s nastaveniami BIOS. Berte na vedomie, že po vymazaní konfigurácie TPM sa nebude dať pristupovať k akýmkoľvek dátam chráneným TPM. Pred vymazaním konfigurácie TPM si v každom prípade spravte kópie dát chránených TPM.

Ako nainštalovať Infineon TPM Professional Package

Prečítajte súbor Readme.txt v zložke **C:\Infineon\Readme**. Potom dvakrát kliknite na **setup.exe** v zložke **C:\Infineon** na inštaláciu balíka.

Na inštaláciu balíka musíte mať práva administrátora na počítači.



Pri inštalácii **Infineon TPM Professional Package** musíte nastaviť niekoľko hesiel. Bez týchto hesiel nebudete schopní obnoviť akékoľvek dáta chránené TPM alebo súbory so zálohami. Tieto heslá si v každom prípade zapíšte a držte ich v bezpečí a utajení pred ostatnými ľuďmi.

Ako inicializovať a nakonfigurovať TPM

Podrobné informácie nájdete v elektronickej dokumentácii. Na otvorenie dokumentácie kliknite na **Štart, Všetky programy, Infineon Security Platform Solution** a **Help**.



Údržba a správa dát týkajúcich sa dát chránených TPM sa musí vykonávať na vaše riziko. Sony nepreberá žiadnu zodpovednosť za akékoľvek chyby, ktoré vyvstanú z vašej údržby a správy dát.

Nastavenie vášho počítača pomocou VAIO Control Center

Nástroj **VAIO Control Center** vám umožňuje pristupovať k systémovým informáciám a špecifikovať preferencie pre správanie systému.

Ako používať VAIO Control Center

- 1 Kliknite na **Štart, Všetky programy** a **VAIO Control Center**.
- 2 Zvoľte požadovanú ovládaciu položku a zmeňte nastavenia.
- 3 Po skončení kliknite na **OK**.
Nastavenie požadovanej položky sa zmení.



Ďalšie informácie o každej možnosti nájdete v pomocníkovi **VAIO Control Center**.

Ak otvoríte **VAIO Control Center** ako štandardný používateľ, niektoré riadiace položky nebudú viditeľné.

Používanie režimov nízkej spotreby

Nastavenia správy napájania sa dajú využiť na šetrenie batérie. Okrem štandardného prevádzkového režimu váš počítač má dva rôzne režimy nízkej spotreby: Režim spánku a režim dlhodobého spánku. Pri používaní napájania z batérie by ste mali mať na pamäti, že ak úroveň nabitia batérie veľmi klesne, počítač sa automaticky uvedie do režimu dlhodobého spánku bez ohľadu na nastavenia správy napájania, ktoré zvolíte.

!

Ak úroveň nabitia batérie klesne pod 10 %, mali by ste buď pripojiť sieťový adaptér a batériu opätovne nabiť, alebo počítač vypnúť a nainštalovať úplne nabitú batériu.

Používanie štandardného režimu

Toto je štandardný stav počítača, keď sa používa. V tomto režime zelený indikátor napájania svieti.

Používanie režimu spánku

Režim spánku vypína obrazovku LCD a uvedie úložné zariadenie (úložné zariadenia) a procesor do režimu nízkej spotreby. V tomto režime indikátor napájania pomaly bliká oranžovou farbou.



Ak počítač zamýšľate nepoužívať dlhšiu dobu a nechať ho odpojený od sieťového napájania, uveďte ho do režimu dlhodobého spánku alebo ho vypnite.

Ako aktivovať režim spánku

Kliknite na **Štart**, šípku vedľa tlačidla **Zamknúť** a **Uspat'**.



Keď je počítač v režime spánku, nedá sa vložiť disk.

Počítač sa dokáže zobudiť z režimu spánku rýchlejšie ako z režimu dlhodobého spánku.

Režim spánku má vyššiu spotrebu ako režim dlhodobého spánku.



Ak sa batéria vybije, keď je váš počítač v režime spánku, stratíte všetky neuložené dáta. Návrat do predchádzajúceho pracovného stavu nie je možný. Aby ste sa vyhlí strate dát, mali by ste ich často ukladať.

Ako sa vrátiť do štandardného režimu

- ❑ Stlačte ktorýkoľvek kláves.
- ❑ Stlačte vypínač napájania na vašom počítači.



Ak vypínač napájania stlačíte a podržíte na viac ako štyri sekundy, počítač sa automaticky vypne. Stratíte všetky neuložené dáta.



VAIO Control Center môžete použiť na nakonfigurovanie vášho počítača na návrat do štandardného režimu po otvorení veka s displejom LCD. Preferované nastavenie obnovenia napájania sa stratí, ak odpojíte sieťový adaptér a vyberiete batériu.

Pozrite **Nastavenie vášho počítača pomocou VAIO Control Center** ([strana 142](#)).

Ak sa počítač určitú dobu nepoužíva, uvedie sa do režimu spánku. Na zmenu toho správania môžete zmeniť nastavenia režimu spánku.

Ako zmeniť nastavenia režimu spánku

- 1 Pravým tlačidlom kliknite na ikonu stavu napájania na paneli úloh a zvolte **Možnosti napájania**.
- 2 Kliknite na **Zmeniť nastavenia plánu** pod aktuálnym plánom napájania.
- 3 Zmeňte čas, po ktorom sa má počítač uviesť do režimu spánku, a kliknite na **Uložiť zmeny**.

Používanie režimu dlhodobého spánku

V režime dlhodobého spánku sa stav systému uloží na zabudované úložné zariadenie* a vypne sa napájanie. Dokonca, aj keď sa batéria vybije, nestratia sa žiadne dáta. V tomto režime je indikátor napájania zhasnutý.

* Konfiguráciu úložných zariadení zistíte z technických údajov prístupných on-line.



Ak zamýšľate počítač nepoužívať dlhšiu dobu, uveďte ho do režimu dlhodobého spánku. Tento režim nízkej spotreby šetrí čas pri vypnutí počítača a následnom obnovení jeho činnosti.

Ako aktivovať režim dlhodobého spánku

Stlačte klávesy **Fn+F12**.

Počítač sa uvedie do režimu dlhodobého spánku.

Eventuálne na uvedenie počítača do režimu dlhodobého spánku môžete kliknúť na **Štart**, šípku vedľa tlačidla **Zamknúť** a **Dlhodobý spánok**.



Keď je váš počítač v režime dlhodobého spánku, nedá sa vložiť disk.

Režim dlhodobého spánku vyžaduje viac času na aktiváciu ako režim spánku.

Režim dlhodobého spánku má nižšiu spotrebu ako režim spánku.



Nehýbte s vaším počítačom, kým indikátor napájania nezhasne.

Ako sa vrátiť do štandardného režimu

Stlačte vypínač napájania.

Počítač sa vráti do štandardného režimu.



Ak vypínač napájania stlačíte a podržíte na viac ako štyri sekundy, počítač sa automaticky vypne.



Návrat do štandardného režimu z režimu dlhodobého spánku vyžaduje viac času ako návrat z režimu spánku.

VAIO Control Center môžete použiť na nakonfigurovanie vášho počítača na návrat do štandardného režimu po otvorení veka s displejom LCD. Preferované nastavenie obnovenia napájania sa stratí, ak odpojíte sieťový adaptér a vyberiete batériu. Pozrite **Nastavenie vášho počítača pomocou VAIO Control Center** ([strana 142](#)).

Správa napájania pomocou VAIO Power Management

Správa napájania vám umožňuje definovať plány napájania pri prevádzke zo siete alebo batérie, ktoré vyhovujú vašim požiadavkám na spotrebu energie.

VAIO Power Management je softvérová aplikácia vyvinutá výlučne pre počítače VAIO. S touto softvérovou aplikáciou môžete vylepšiť funkcie riadenia spotreby Windows na zabezpečenie lepšej prevádzky vášho počítača a dosiahnutia dlhšej výdrže batérie. Ďalšie informácie nájdete v pomocníkovi softvéru.

Voľba plánu napájania

Po spustení počítača sa na paneli úloh zobrazí ikona stavu napájania. Táto ikona indikuje napájací zdroj, ktorý v danom momente používate, napríklad napájanie zo siete. Po kliknutí na túto ikonu sa zobrazí okno, ktoré indikuje stav napájania.

Funkcia **VAIO Power Management** je pridaná k **Možnosti napájania** Windows.

Ako zvoliť plán napájania

- 1 Pravým tlačidlom kliknite na ikonu stavu napájania na paneli úloh a zvolte **Možnosti napájania**.
- 2 Zvolte váš požadovaný plán napájania.

Ako zmeniť nastavenia plánu napájania

- 1 Kliknite na **Zmeniť nastavenia plánu** pod vašim požadovaným plánom napájania v okne **Možnosti napájania**. Podľa potreby zmeňte režim spánku a nastavenia displeja.
- 2 Ak potrebujete zmeniť rozšírené nastavenia, kliknite na **Zmeniť rozšírené nastavenia napájania** a prejdite na krok 3. V opačnom prípade kliknite na **Uložiť zmeny**.
- 3 Kliknite na záložku **VAIO Power Management**. Zmeňte nastavenia pre každú položku.
- 4 Kliknite na **OK**.

VAIO Power Management Viewer

Ako si pozrieť výkon s plánom napájania modifikovaným pomocou **VAIO Power Management**.

Ako spustiť VAIO Power Management Viewer

- 1 Kliknite na **Štart, Všetky programy** a **VAIO Control Center**.
- 2 Kliknite na **Power Management** a **VAIO Power Management Viewer**.



Prípadne môžete stlačiť tlačidlo **S1** na spustenie **VAIO Power Management Viewer** a funkcie zapnúť.

Ochrana pevného disku

Ak je váš počítač vybavený zabudovaným pevným diskom, potom má predinštalovaný nástroj **VAIO HDD Protection** na prispôsobenie vašich nastavení na ochranu pevného disku proti nárazom. Zvolením citlivosti vstavaného detektoru nárazov sa dá nastaviť vhodná úroveň ochrany.

Konfiguráciu úložných zariadení zistíte z technických údajov prístupných on-line.

! Majte na pamäti, že vstavané flashové úložné zariadenie nie je zahrnuté v pôsobnosti nástroja **VAIO HDD Protection**.

Aktivácia VAIO HDD Protection

Na ochranu vášho pevného disku pred ohrozením nárazmi musíte najprv aktivovať funkciu **VAIO HDD Protection**.

Ako aktivovať funkciu VAIO HDD Protection

- 1 Kliknite na **Štart, Všetky programy a VAIO Control Center**.
- 2 Kliknite na **Security a Hard Disk Drive Protection Settings**.
- 3 Zaškrtnite pole **Activate hard disk drive protection**.
- 4 Zvoľte požadovanú úroveň citlivosti.
- 5 Kliknite na **OK**.

Ďalšie informácie nájdete v pomocníkoví softvéru.

! **VAIO HDD Protection** je navrhnutá na minimalizáciu možností poškodenia pevného disku a používateľských dát. Nezabezpečuje 100 % ochranu dát za akýchkoľvek okolností.

Ochrana pevného disku sa vypne pred spustením Windows a počas prechodu do režimu dlhodobého spánku alebo režimu spánku, obnovy systému a vypínania systému.

Rozšírenie vášho počítača VAIO

Váš počítač VAIO a pamäťové moduly používajú jemné komponenty a technológiu elektronických konektorov. Aby ste sa vyhli zrušeniu záruky počas záručnej doby vášho výrobku, odporúčame:

- Vo veci inštalácie nového pamäťového modulu sa obráťte na vášho predajcu.
- Ak nie ste oboznámený s rozšírením pamäte v počítači, nemali by ste pamäť inštalovať sám.
- Nemali by ste sa dotýkať konektorov ani otvárať kryt priestoru s pamäťovými modulmi.

Typ modulov a množstvo pamäte inštalovanej vo vašom modeli zistíte z technických údajov dostupných on-line.

Ak potrebujete pomoc, obráťte sa na linku VAIO.

Pridávanie a odoberanie pamäte

Ak potrebujete rozšíriť funkcionality vášho počítača, môžete zväčšiť veľkosť pamäte výmenou inštalovaného pamäťového modulu. Pred tým, ako rozšírite pamäť vášho počítača, prečítajte si poznámky a postupy na nasledujúcich stranách.

Poznámky o pridávaní pamäťových modulov

- Pred pridaním alebo vybráním pamäťových modulov počítač určite položte na rovný povrch.
- Pri výmene pamäte buďte opatrný. Nesprávna inštalácia pamäťových modulov môže spôsobiť poškodenie vášho systému. Toto poškodenie môže viesť k zrušeniu záruky od výrobcu.
- Používajte iba také pamäťové moduly, ktoré sú kompatibilné s vaším počítačom. Ak počítač nedeteguje niektorý pamäťový modul alebo operačný systém Windows sa stane nestabilný, obráťte sa na distribútora alebo výrobcu vášho pamäťového modulu.
- Elektrostatický výboj (ESD) môže poškodiť elektronické komponenty. Pred tým, ako sa dotknete pamäťového modulu, zabezpečte nasledovné:
 - Postupy popísané v tomto dokumente predpokladajú, že používateľ je oboznámený so všeobecnou terminológiou súvisiacou s osobnými počítačmi, bezpečnostnou praxou a požiadavkami predpisov na používanie a modifikovanie elektronických zariadení.
 - Pred tým, ako z vášho počítača snímnete akýkoľvek kryt alebo panel, počítač vypnite a odpojte ho od napájacích zdrojov (batéria a sieťový adaptér) a všetkých telekomunikačných káblov a sietí. Nedodržanie tohto pokynu môže viesť k úrazu alebo poškodeniu zariadenia.
 - ESD môže poškodiť pamäťové moduly a iné komponenty. Pamäťové moduly inštalujte iba na pracovnej stanici ESD. Ak taká stanica nie je k dispozícii, nepracujte v priestore s kobercom a nemanipulujte s materiálmi, ktoré vytvárajú alebo udržiavajú statickú elektrinu (napr. celofánové balenie). Počas vykonávania tohto postupu sa uzemnite udrzovaním kontaktu s nenatretou kovovou časťou šasi.
 - Balenie s pamäťovým modulom neotvárajte skôr, ako ste pripravení modul vymeniť. Balenie chráni modul pred ESD.

- Na ochranu modulu pred ESD použite špeciálne vrecúško dodané s pamäťovým modulom alebo modul zabalte do hliníkovej fólie.
- Vniknutie akýchkoľvek tekutín, cudzích telies alebo predmetov do zásuviek na pamäťové moduly alebo iných vnútorných komponentov vášho počítača spôsobí poškodenie počítača, pričom záruka sa nebude vzťahovať na žiadne náklady na následnú opravu.
- Neukladajte pamäťový modul na miesto, ktoré je vystavené:
 - tepelným zdrojom ako radiátory alebo vzduchové potrubia
 - priamemu slnečnému žiareniu
 - nadmernej prašnosti
 - mechanickým vibráciám alebo otrasom
 - silným magnetom alebo reproduktorom, ktoré nie sú magneticky tienené
 - okolitej teplote viac ako 35 °C alebo menej ako 5 °C
 - vysokej vlhkosti
- S pamäťovým modulom zaobchádzajte opatrne. Aby ste sa vyhli poraneniu rúk a prstov, nedotýkajte sa hrán komponentov a dosiek s plošnými spojmi vnútri vášho počítača.

Odobratie a inštalácia pamäťového modulu

Ako vymeniť alebo pridať pamäťový modul

- 1 Vypnite počítač a odpojte všetky periférne zariadenia.
- 2 Počítač odpojte a vyberte batériu.
- 3 Počkajte približne jednu hodinu, kým počítač vychladne.
- 4 Odskrutkujte skrutku (označenú šípkou nižšie) na spodnej strane počítača a snímte kryt priestoru s pamäťovými modulmi.

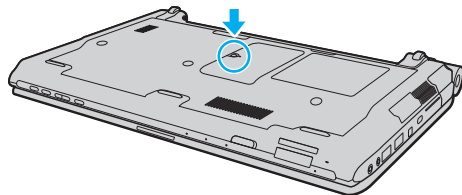

- 5 Dotknite sa kovového predmetu, aby sa vybila statická elektrina.

6 Aktuálne nainštalovaný pamäťový modul vyberte nasledovne:

- Potiahnite západky v smere šípok (1). Pamäťový modul sa uvoľní.
- Skontrolujte, či sa pamäťový modul vyklopí a potom ho vytiahnite v smere šípky (2).

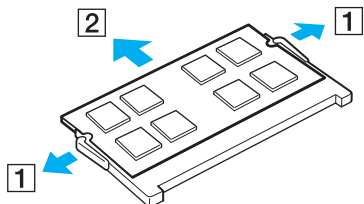

7 Vyberte nový pamäťový modul z balenia.

- 8 Pamäťový modul zasuňte do zásuvky a stlačte ho tak, aby sa zaistil na svojom mieste.

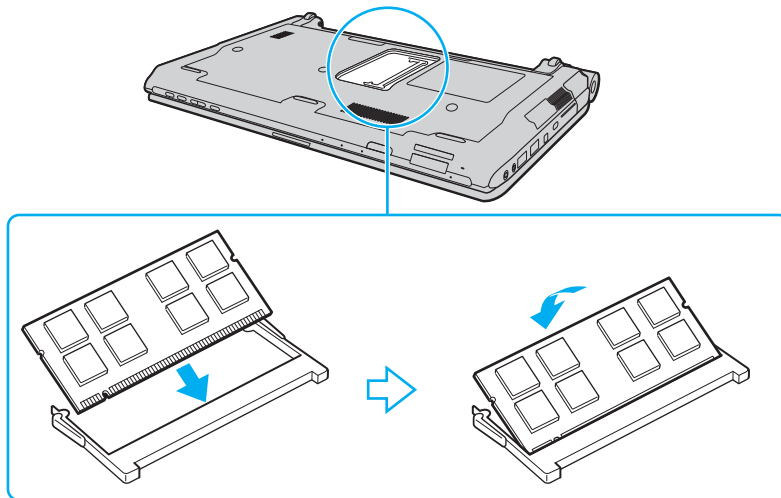

! Nedotýkajte sa žiadnych ďalších komponentov na základnej doske.

Ak chcete nainštalovať iba jeden pamäťový modul, v každom prípade použite zásuvku nižšie.

V každom prípade hranu pamäťového modulu s konektorom zasuňte do zásuvky, pričom zárez na module zarovnajte s malým výstupkom v otvorenej zásuvke. Pamäťový modul nezasúvajte do zásuvky v nesprávnom spôsobe násilím, keďže to môže spôsobiť poškodenie zásuvky aj modulu.

- 9 Nasad'te späť kryt priestoru s pamäťovými modulmi.
- 10 Utiahnite skrutku na spodnej strane počítača.
- 11 Nainštalujte späť batériu a počítač zapnite.

Zobrazenie veľkosti pamäte

Ako zobrazit' veľkosť pamäte

- 1 Zapnite počítač.
- 2 Kliknite na **Štart, Všetky programy a VAIO Control Center**.
- 3 Kliknite na **System Information a System Information**.

Veľkosť systémovej pamäte môžete vidieť na pravej ploche. Ak sa pridaná pamäť neobjaví, zopakujte postup inštalácie a počítač opätovne zapnite.

Preventívne opatrenia

V tejto kapitole sú popísané bezpečnostné smernice a preventívne opatrenia, ktoré vám majú pomôcť chrániť váš počítač VAIO pred možným poškodením.

- ❑ **Zaobchádzanie s obrazovkou LCD (strana 160)**
- ❑ **Používanie napájacieho zdroja (strana 161)**
- ❑ **Zaobchádzanie s vaším počítačom (strana 162)**
- ❑ **Zaobchádzanie so vstavanou kamerou MOTION EYE (strana 164)**
- ❑ **Zaobchádzanie s disketami (strana 165)**
- ❑ **Zaobchádzanie s diskami (strana 166)**
- ❑ **Používanie batérie (strana 167)**
- ❑ **Používanie slúchadiel (strana 168)**
- ❑ **Zaobchádzanie s médiami Memory Stick (strana 169)**
- ❑ **Zaobchádzanie s pevným diskom (strana 170)**
- ❑ **Aktualizácia vášho počítača (strana 171)**

Zaobchádzanie s obrazovkou LCD

- ❑ Obrazovku LCD nenechávajte otočenú smerom k slnku. Mohlo by ju to poškodiť. Pri používaní vášho počítača v blízkosti okna buďte opatrní.
- ❑ Povrch obrazovky LCD nepoškrabte a ani naň nevyvíjajte tlak. Mohlo by to spôsobiť poruchu funkcie.
- ❑ Používanie počítača pri nízkej teplote môže viesť k vytvoreniu reziduálneho obrazu na obrazovke LCD. Toto nie je porucha funkcie. Keď sa počítač vráti na normálnu teplotu, obrazovka začne normálne fungovať.
- ❑ Reziduálny obraz môže vzniknúť na obrazovke LCD v prípade, že ten istý obraz je zobrazený dlhšiu dobu. Po chvíli sa reziduálny obraz stratí. Na zabránenie vzniku reziduálneho obrazu sa dá použiť šetrič obrazovky.
- ❑ Počas prevádzky sa obrazovka LCD zahrieva. Toto je normálny jav a neznamená to poruchu funkcie.
- ❑ Obrazovka LCD je vyrobená s použitím jemných technológií. Na obrazovke LCD môžete však vidieť trvalo zobrazené malinké čierne a/alebo jasné (červené, modré alebo zelené) bodky. Toto je normálny výsledok výrobného procesu a neznamená poruchu funkcie.
- ❑ Vyhnite sa drhnutiu obrazovky LCD. Mohlo by ju to poškodiť. Na utieranie obrazovky LCD používajte mäkkú suchú tkaninu.
- ❑ Nemeňte nastavenie orientácie obrazovky LCD v okne **Nastavenie počítača Tablet PC**, dokonca aj keď pre túto voľbu je k dispozícii možnosť zmeny. Váš počítač by sa mohol stať nestabilný. Sony nepreberá žiadnu zodpovednosť za akékoľvek poruchy funkcie dôsledkom zmien týchto nastavení.
- ❑ Nevyvíjajte tlak na veko obrazovky LCD, keď je zatvorené, keďže to môže spôsobiť poškrabanie obrazovky LCD alebo ju znečistiť.

Používanie napájacieho zdroja

- V technických údajoch on-line skontrolujte napájanie vášho modelu.
- Nezdieľajte tú istú sieťovú zásuvku s iným prístrojom s vysokou spotrebou ako napr. kopírovacím strojom alebo skartovačkou.
- Dá sa kúpiť rozvodka s ochranou proti prepät'ovým špičkám. Toto zariadenie pomáha predchádzať poškodeniu vášho počítača, ktoré môžu spôsobiť náhle prepät'ové špičky, napr. počas elektrickej búrky.
- Na napájaciu šnúru neukladajte ťažké predmety.
- Šnúru vyt'ahujte zo sieťovej zásuvky za zástrčku. Nikdy net'ahajte za samotnú šnúru.
- Ak počítač zamýšľate nepoužiť dlhšiu dobu, odpojte ho od sieťovej zásuvky.
- Zabezpečte, aby sieťová zásuvka bola dobre prístupná.
- Keď sa sieťový adaptér nepoužíva, odpojte ho od sieťovej zásuvky.
- Používajte sieťový adaptér dodaný s vaším počítačom alebo originálne výrobky Sony. Nepoužívajte žiaden iný sieťový adaptér, keďže by to mohlo spôsobiť poruchu funkcie.

Zaobchádzanie s vaším počítačom

- Skrinku počítača čistite mäkkou tkaninou, ktorá je suchá alebo mierne navlhčená riedkym roztokom saponátu. Nepoužívajte žiadne typy brúsnych blokov, čistiace prášky ani riedidlá ako lieh alebo benzín, keďže tieto môžu poškodiť povrchovú úpravu vášho počítača.
- Ak na váš počítač spadne tvrdý predmet alebo sa naň vyleje akákoľvek tekutina, počítač vypnite, odpojte od siet'ovej zásuvky a vyberte batériu. Pred ďalším používaním počítača môže byť potrebná kontrola kvalifikovaným personálom.
- Počítač nenechajte spadnúť ani naň neukladajte žiadne predmety.
- Počítač neukladajte na miesto, ktoré je vystavené:
 - tepelným zdrojom ako radiátory alebo vzduchové potrubia
 - priamemu slnečnému žiareniu
 - nadmernej prašnosti
 - vlhkosti alebo dažďu
 - mechanickým vibráciám alebo otrasom
 - silným magnetom alebo reproduktorom, ktoré nie sú magneticky tienené
 - okolitej teplote viac ako 35 °C alebo menej ako 5 °C
 - vysokej vlhkosti
- Do blízkosti vášho počítača nedávajte žiadne elektronické zariadenia. Elektromagnetické pole zariadenia môže spôsobiť poruchu funkcie počítača.
- Počítač používajte na pevnom stabilnom povrchu.
- Odporúčame vám, aby ste nepoužívali počítač priamo vo vašom lone. Teplota spodnej strany počítača môže v priebehu bežnej prevádzky narásť a po dlhšom čase spôsobiť nepohodlie alebo popáleniny.

- ❑ Zabezpečte primerané prúdenie vzduchu, aby sa predišlo vnútornému prehriatiu počítača. Počítač neukladajte na pórovité povrchy ako napr. handry, posteľné plachty, pohovky, posteľe alebo do blízkosti materiálov ako závesy alebo záclony, ktoré môžu zablokovat' jeho vetracie prieduchy.
- ❑ Váš počítač používa vysokofrekvenčné rádiové signály, ktoré môžu spôsobiť rušenie rozhlasového alebo televízneho príjmu. V prípade, že dôjde k takémuto rušeniu, počítač premiestnite do vhodnej vzdialenosti od prijímača.
- ❑ Používajte iba uvedené periférne zariadenia a prepojovacie káble. V opačnom prípade sa môžu vyskytnúť problémy.
- ❑ Nepoužívajte narezané alebo poškodené prepojovacie káble.
- ❑ Ak sa počítač preniesie priamo z chladného miesta na teplé miesto, môže dôjsť ku kondenzácii vlhkosti v jeho vnútri. V takom prípade pred zapnutím počítača počkajte aspoň jednu hodinu. Ak sa vyskytnú akékoľvek problémy, počítač odpojte od siete a kontaktujte linku VAIO.
- ❑ Pred čistením počítača nezabudnite odpojiť siet'ový adaptér a vybrať batériu.
- ❑ Vaše dáta pravidelne zálohujte, aby ste sa vyhli ich strate v prípade poškodenia počítača.

Zaobchádzanie so vstavanou kamerou MOTION EYE

- ❑ Nedotýkajte sa ochranného krytu objektívu vstavanej kamery **MOTION EYE**, keďže to môže na ňom spôsobiť škrabance, ktoré sa potom objavia na snímanom obraze.
- ❑ Bez ohľadu na stav napájania vášho počítača nedovoľte, aby sa do zorného poľa vstavanej kamery **MOTION EYE** dostalo priame slnečné žiarenie, keďže by to mohlo spôsobiť poruchu funkcie kamery.
- ❑ Počas importu videí alebo statických snímok z kompatibilného zariadenia pripojenému k rozhraniu i.LINK je vstavaná kamera **MOTION EYE** vypnutá.
- ❑ Ochranný kryt objektívu vstavanej kamery **MOTION EYE** čistite s ofukovacím štetcom alebo mäkkou kefkou. Ak je kryt veľmi znečistený, utrite ho mäkkou suchou tkaninou. Kryt nedrhňte, keďže je citlivý na tlak.

Zaobchádzanie s disketami

- ❑ Klapku diskety manuálne neotvárajte ani sa nedotýkajte vnútorných komponentov diskety.
- ❑ Diskety chráňte pred magnetmi.
- ❑ Diskety chráňte pred priamym slnečným žiarením a inými zdrojmi tepla.
- ❑ Diskety chráňte pred všetkými tekutinami. Nenechajte ich navlhnúť. Keď disketu nepoužívate, vždy ju vyberte z disketovej mechaniky a uložte do skladovacieho puzdra.
- ❑ Ak bola s disketou dodaná nálepka, zabezpečte, aby bola správne nalepená. Ak sa okraj nálepky stočí, nálepka sa môže zachytiť vnútri disketovej mechaniky a spôsobiť poruchu funkcie alebo poškodenie vašej diskety.

Zaobchádzanie s diskami

- Nedotýkajte sa povrchu disku.
- Odtlačky prstov a prach na povrchu disku môžu spôsobiť chyby pri čítaní. Disk vždy držte za okraje a otvor v strede, ako je znázornené nižšie:

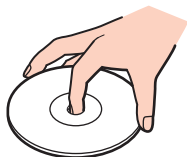

- Správna starostlivosť o disk je nevyhnutná na zabezpečenie jeho trvalej spoľahlivosti. Nepoužívajte rozpúšťadlá (ako napr. benzín, riedilo, alkohol, komerčne dostupné čistiace prostriedky alebo antistatický sprej), ktoré môžu spôsobiť poškodenie disku.
- Na bežné čistenie disk chyt'ite za jeho okraj a mäkkou tkaninou poutierajte povrch smerom od stredu k okraju.
- Ak je disk veľmi znečistený, navlhčite mäkkú tkaninu vodou, dobre ju vyžmýkajte a použite ju na utretie povrchu disku smerom od stredu k okraju. Akúkoľvek zvyšnú vlhkosť utrite suchou mäkkou tkaninou.
- Na disk nikdy nedávajte nálepku. Toto bude mať dopad na používanie disku a môže spôsobiť nenapraviteľné problémy.

Používanie batérie

- Batérie nenechávajte v prostredí s teplotou vyššou ako 60 °C, napr. v aute zaparkovanom na slnku alebo vystavené priamemu slnečnému žiareniu.
- V chladnom prostredí je výdrž batérie kratšia. Toto je spôsobené zníženou účinnosťou batérie pri nižších teplotách.
- Batérie nabíjajte pri teplotách medzi 10 °C až 30 °C. Pri nižšej teplote je potrebný dlhší čas nabíjania.
- Určité nabíjateľné batérie nespĺňajú štandardy kvality a bezpečnosti spoločnosti Sony. Z bezpečnostných dôvodov tento počítač funguje iba s pôvodnými batériami Sony určenými pre tento model. V prípade nainštalovania neschváleného druhu batérie sa batéria nenabije a počítač nebude fungovať.
- Keď sa batéria používa alebo nabíja, v jej vnútri sa vytvára teplo. Toto je normálny jav a nie je to dôvodom nejakých obáv.
- Batériu chráňte pred všetkými tepelnými zdrojmi.
- Batériu udržiajte suchú.
- Nepokúšajte sa batériu otvárať alebo rozoberať.
- Batériu nevystavujte akýmkoľvek mechanickým nárazom ako napr. dopad na tvrdý povrch.
- Ak počítač nepoužívate dlhšiu dobu, batériu vyberte z počítača, aby ste predišli jej poškodeniu.
- Ak ste batériu nepoužili dlhšiu dobu, zvyšná výdrž batérie môže byť krátka. Toto je však normálny jav a neznamená to žiadnu poruchu funkcie, pretože batéria sa postupne vybíja, dokonca aj keď sa nepoužíva. K počítaču pripojte sieťový adaptér a pred jeho opätovným použitím batériu opätovne nabite.
- Pred opätovným nabitím batérie ju nemusíte vybit'.
- Ak sa po úplnom nabití batéria veľmi rýchlo vybíja, môže byť na konci svojej životnosti a mala by sa vymeniť.

Používanie slúchadiel

- ❑ **Bezpečnosť cestnej premávky** — Slúchadlá nepoužívajte pri šoférovaní, bicyklovaní ani riadení akéhokoľvek motorového vozidla. Predstavuje to bezpečnostné riziko a v niektorých oblastiach je to ilegálne. Prehrávanie hlasnej hudby môže byť nebezpečné aj pri chôdzi, osobitne na prechodoch pre chodcov.
- ❑ **Predchádzanie poškodeniu sluchu** — Vyhýbajte sa používaniu slúchadiel pri vysokej hlasitosti. Špecialisti na sluch neodporúčajú súvislé hlasné počúvanie po dlhšiu dobu. Ak pocít'ujete zvonenie v ušiach, znížte hlasitosť alebo slúchadlá prestaňte používať.

Zaobchádzanie s médiami Memory Stick

- Nedotýkajte sa konektoru média Memory Stick vašim prstom alebo kovovými predmetmi.
- Na označenie používajte iba nálepku dodanú s médiom Memory Stick.
- Médium Memory Stick neohýbajte, nenechajte spadnúť ani ho nevystavujte.
- Médium Memory Stick nerozoberajte ani nemodifikujte.
- Médium Memory Stick nenechajte navlhnúť.
- Média Memory Stick neskladujte ani nepoužívajte na miestach, ktoré sú vystavené:
 - statickej elektrine
 - elektrickému rušeniu
 - extrémne vysokým teplotám ako napr. v aute zaparkovanom na slnku
 - priamemu slnečnému žiareniu
 - vysokej vlhkosti
 - korozívnym látkam
- Používajte ochranné puzdro dodané s médiom Memory Stick.
- V každom prípade si robte záložné kópie vašich cenných dát.
- Média Memory Stick a redukcie na médiá Memory Stick odkladajte mimo dosahu detí. Je tu nebezpečenstvo prehltnutia.
- Pri používaní média Memory Stick Duo na písanie na nálepku nalepenú na médiu nepoužívajte pero s jemným hrotom. Pôsobenie tlaku na médium môže poškodiť vnútorné komponenty.

Zaobchádzanie s pevným diskom

! Nasledujúce preventívne opatrenia sa vzťahujú na modely vybavené pevným diskom. Pozrite technické údaje on-line, či je váš model vybavený jednotkou pevného disku.

Pevný disk má vysokú záznamovú kapacitu a číta a zapisuje dáta v krátkom čase. Môže sa však ľahko poškodiť mechanickými vibráciami, nárazom alebo prachom.

Aj keď pevný disk má vnútorné bezpečnostné zariadenie na zabránenie straty dát účinkom mechanických vibrácií, nárazu alebo prachu, pri zaobchádzaní s vaším počítačom by ste mali byť opatrní.

Ako predchádzať poškodeniu vášho pevného disku

- Počítač nevystavujte náhlym pohybom.
- Počítač chráňte pred magnetmi.
- Počítač neukladajte na miesto, ktoré podlieha mechanickým vibráciám alebo na nestabilné miesto.
- Keď je zapnuté napájanie, s počítačom nehýbte.
- Počas čítania dát z pevného disku alebo zápisu dát na pevný disk nevypínajte napájanie ani nereštartujte počítač.
- Počítač nepoužívajte na mieste vystavenom extrémnym zmenám teploty.



Ak sa pevný disk poškodí, dáta sa nedajú obnoviť.

Aktualizácia vášho počítača

V každom prípade na váš počítač inštalujte najnovšie aktualizácie pomocou nasledujúcich softvérových aplikácií, aby efektívnejšie pracoval.

Windows Update

Kliknite na **Štart, Všetky programy, Windows Update** a postupujte podľa pokynov na obrazovke.

VAIO Update 4

Kliknite na **Štart, Všetky programy, VAIO Update 4, VAIO Update Options** a postupujte podľa pokynov na obrazovke.

!

Na to, aby sa dali stiahnuť aktualizácie, počítač musí byť pripojený k Internetu.

Odstraňovanie porúch

Táto kapitola popisuje, ako riešiť bežné problémy, na ktoré môžete naraziť pri používaní vášho počítača VAIO. Mnohé problémy majú jednoduché riešenie. Pred tým, ako sa obrátite na linku VAIO, vyskúšajte tieto rady.

- ❑ **Počítač** ([strana 174](#))
- ❑ **Bezpečnosť systému** ([strana 182](#))
- ❑ **Batéria** ([strana 183](#))
- ❑ **Vstavaná kamera MOTION EYE** ([strana 185](#))
- ❑ **Sieťovanie** ([strana 188](#))
- ❑ **Technológia Bluetooth** ([strana 192](#))
- ❑ **Optické disky** ([strana 197](#))
- ❑ **Displej** ([strana 202](#))
- ❑ **Tlač** ([strana 206](#))
- ❑ **Mikrofón** ([strana 207](#))
- ❑ **Myš** ([strana 208](#))
- ❑ **Reproduktory** ([strana 209](#))
- ❑ **Dotykový panel** ([strana 211](#))
- ❑ **Klávesnica** ([strana 212](#))
- ❑ **Diskety** ([strana 213](#))
- ❑ **Audio/video** ([strana 214](#))
- ❑ **Memory Stick** ([strana 218](#))

- ❑ **Periférne zariadenia** ([strana 219](#))
- ❑ **Dokovacia stanica** ([strana 220](#))

Počítač

Čo mám robiť, ak môj počítač nenašartuje?

- Skontrolujte, či je váš počítač správne pripojený na napájací zdroj, zapnutý a indikátor napájania svieti.
- Skontrolujte, či je batéria správne nainštalovaná a nabitá.
- Skontrolujte, či je disketová jednotka (ak je ňou počítač vybavený) prázdna.
- Ak je váš počítač pripojený k rozvodke alebo záložnému zdroju (UPS), skontrolujte, či je rozvodka alebo záložný zdroj pripojený k napájaciemu zdroju a zapnutý.
- Ak používate externý displej, skontrolujte, či je pripojený na zdroj napájania a zapnutý. Skontrolujte, či sú ovládače jasu a kontrastu správne nastavené. Ďalšie informácie nájdete v príručke, ktorá bola dodaná s vaším displejom.
- Odpojte sieťový adaptér a vyberte batériu. Počkajte tri až päť minút. Batériu vložte späť, pripojte sieťový adaptér a potom počítač zapnite stlačením vypínača napájania.
- Kondenzácia môže spôsobiť poruchu funkcie vášho počítača. Ak k nej dôjde, počítač nepoužívajte aspoň jednu hodinu.
- Vyberte akékoľvek prídavné pamäťové moduly, ktoré ste nainštalovali od nákupu.
- Skontrolujte, či používate dodaný sieťový adaptér Sony. Kvôli vlastnej bezpečnosti používajte iba originálne nabíjateľné batérie Sony a sieťový adaptér, ktorý dodala spoločnosť Sony k vášmu počítaču VAIO.

Čo mám robiť, ak zelený indikátor napájania svieti, ale obrazovka zostane zhasnutá?

- ❑ Niekoľkokrát stlačte klávesy **Alt+F4**, aby sa zatvorili okná aplikácií. Mohlo dôjsť ku chybe aplikácie.
- ❑ Stlačte klávesy **Ctrl+Alt+Delete** a kliknite na šípku vedľa tlačidla **Vypnúť** a **Reštart**.
- ❑ Stlačte vypínač napájania a podržte ho stlačený aspoň štyri sekundy, aby sa počítač vypol. Odpojte sieťový adaptér a počítač nechajte v pokoji aspoň päť minút. Potom opäť pripojte sieťový adaptér a počítač zapnite.

! Vypnutie počítača vypínačom napájania alebo kombináciou klávesov **Ctrl+Alt+Delete** môže spôsobiť stratu neuložených dát.

Čo mám robiť, ak môj počítač prestane reagovať?

- ❑ Ak počítač prestane reagovať počas behu softvérovej aplikácie, stlačte klávesy **Alt+F4** na zatvorenie okna aplikácie.
- ❑ Ak klávesy **Alt+F4** nefungujú, kliknite na **Štart**, šípku vedľa tlačidla **Zamknúť** a **Vypnúť** na vypnutie vášho počítača.
- ❑ Ak sa počítač nevypne, stlačte klávesy **Ctrl+Alt+Delete** a kliknite na šípku  vedľa tlačidla **Vypnúť** a **Vypnúť**. Ak sa zobrazí okno **Zabezpečenie systému Windows**, kliknite na **Vypnúť**.

! Vypnutie počítača klávesmi **Ctrl+Alt+Delete** alebo vypínačom napájania môže spôsobiť stratu neuložených dát.

- ❑ Ak sa počítač nevypne, stlačte a podržte vypínač napájania, kým sa nevypne.
- ❑ Odpojte sieťový adaptér a vyberte batériu.
- ❑ Pokúste sa softvér opätovne nainštalovať.
- ❑ Vo veci technickej podpory sa obráťte na vydavateľa softvéru alebo určeného predajcu.

Prečo môj počítač neprejde do režimu spánku alebo režimu dlhodobého spánku?

Váš počítač sa môže stať nestabilným, ale sa prevádzkový režim zmení pred tým, ako počítač kompletne prejde do režimu spánku alebo dlhodobého spánku.

Ako uviesť počítač späť do štandardného prevádzkového režimu

- 1 Zatvorte všetky otvorené programy.
- 2 Kliknite na **Štart**, šípku vedľa tlačidla **Zamknúť** a **Reštart**.
- 3 Ak sa počítač nevypne, stlačte klávesy **Ctrl+Alt+Delete** a kliknite na šípku vedľa tlačidla **Vypnúť** a **Reštartovať**.
- 4 Ak tento postup nebude fungovať, stlačte a podržte vypínač napájania, kým sa počítač nevypne.

!

Vypnutie počítača vypínačom napájania môže spôsobiť stratu neuložených dát.

Čo mám robiť, ak indikátor nabíjania rýchlo bliká a počítač sa nenašartuje?

- Tento problém môže spočívať v tom, že batéria nie je správne nainštalovaná. Na vyriešenie tohto problému počítač vypnite a batériu vyberte. Potom batériu nainštalujte späť do počítača. Podrobné informácie nájdete v časti **Inštalácia batérie (strana 25)**.
- Ak problém pretrváva aj po vykonaní vyššie uvedeného, znamená to, že nainštalovaná batéria nie je kompatibilná. Batériu vyberte a kontaktujte linku VAIO.

Čo mám robiť, ak sa zobrazí okno s hlásením o nekompatibilite alebo nesprávnej inštalácii batérie a počítač prejde do režimu dlhodobého spánku?

- ❑ Tento problém môže spočívať v tom, že nie je správne nainštalovaná batéria. Na vyriešenie tohto problému počítač vypnite a batériu vyberte. Potom batériu nainštalujte späť do počítača. Podrobné informácie nájdete v časti **Inštalácia batérie (strana 25)**.
- ❑ Ak po vykonaní vyššie uvedeného problém pretrváva, znamená to, že nainštalovaná batéria nie je kompatibilná. Batériu vyberte a kontaktujte linku VAIO.

Prečo sa v okne Vlastnosti systému zobrazuje nižšia rýchlosť CPU ako maximum?

Toto je normálny jav. Pretože procesor vášho počítača používa technológiu na riadenie rýchlosti CPU za účelom šetrenia energie, v okne Vlastnosti systému sa môže namiesto maximálnej rýchlosti procesora zobrazit' jeho aktuálna rýchlosť.

Čo mám robiť, ak sa pri štarte počítača nespustí Windows, pričom sa zobrazí správa?

Ak trikrát po sebe zadáte nesprávne heslo pri spustení počítača, zobrazí sa správa **Enter Onetime Password** a Windows sa nespustí. Stlačte a podržte vypínač napájania aspoň štyri sekundy a skontrolujte, či indikátor napájania zhasol. Počkajte 10 až 15 sekúnd, potom počítač reštartujte a zadajte správne heslo. Pri zadávaní hesla skontrolujte, či sú zhasnuté kontrolné svetlá Num lock a Caps lock. Ak ktoréhokoľvek z nich alebo obe svetla, pred zadáním hesla stlačte kláves **Num Lk** (alebo **Num Lock**) alebo **Caps Lock**, aby príslušné kontrolné svetlo zhaslo.

Čo mám robiť, ak môj herný softvér nefunguje alebo stále havaruje?

- ❑ Pozrite na webe danej hry, či tam nie sú k dispozícii na stiahnutie opravy alebo aktualizácie.
- ❑ Skontrolujte, či máte nainštalovaný najnovší ovládač grafickej karty.
- ❑ V prípade niektorých modelov VAIO grafická karta zdieľa pamäť so systémom. V takomto prípade nie je zaručený optimálny výkon grafickej karty.

Čo mám robiť, ak si nedokážem spomenúť na heslo pri zapnutí?

Ak ste zabudli heslo pri zapnutí, obráťte sa na linku VAIO vo veci jeho vynulovania. Bude sa vám účtovať poplatok za vynulovanie.

Ako sa dá zmeniť poradie zariadení pri zavádzaní systému?

Na zmenu poradia zariadení, z ktorých sa má zaviesť systém, môžete použiť jednu z funkcií BIOS. Postupujte podľa nasledujúcich pokynov:

- 1 Zapnite počítač.
- 2 Po zobrazení loga VAIO stlačte kláves **F2**.
Zobrazí sa obrazovka s nastaveniami BIOS. Ak nie, počítač reštartujte a po zobrazení loga VAIO niekoľkokrát stlačte kláves **F2**.
- 3 Stlačením klávesu **←** alebo **→** zvolte **Boot**.
- 4 Pomocou klávesu **↑** alebo **↓** zvolte jednotku, ktorej poradie pri zavádzaní systému chcete zmeniť.
- 5 Stlačením klávesu **F5** alebo **F6** zmeníte poradie zariadenia pri zavádzaní systému.
- 6 Pomocou klávesu **←** alebo **→** zvolte **Exit**, zvolte **Exit Setup** a potom stlačte kláves **Enter**.
Na výzvu na potvrdenie odpovedzte stlačením klávesu **Enter**.

Prečo sa obrazovka nevypne po uplynutí času automatického vypnutia?

Originálny šetrič obrazovky VAIO deaktivuje nastavenie časovača vypnutia obrazovky, ktoré sa dá zvoliť pomocou možnosti napájania Windows.

Zvoľte iný šetrič obrazovky ako **Originálny šetrič obrazovky VAIO**.

Čo mám robiť, ak nemôžem zaviest' systém z disketovej jednotky USB pripojenej k počítaču?

Na zavedenie systému z disketovej jednotky USB musíte zmeniť poradie zariadení pri zavádzaní systému.

Zapnite váš počítač a po zobrazení loga VAIO stlačte kláves **F11**.

Ako zmenším veľkosť obnovovacieho oddielu?

Vaše zabudované úložné zariadenie* obsahuje obnovovací oddiel, kde sú uložené dáta na obnovu systému. Na zmenšenie veľkosti obnovovacieho oddielu vykonajte nasledujúce kroky:

* Konfiguráciu úložných zariadení zistíte z technických údajov prístupných on-line.

1 Obnovovací disk vložte do optickej jednotky pri zapnutom počítači, počítač vypnite a potom ho opäť zapnite.

! Použite obnovovací disk, ktorý ste vytvorili pri dodaní počítača.

2 V rozbaľovacom zozname zvolte rozloženie vašej klávesnice a kliknite na **Ďalej**.

3 Zvolte váš operačný systém a kliknite na **Ďalej**.

4 Kliknite na **VAIO Recovery Center**.

5 Kliknite na **Restore Complete System a Štart**.

6 Zvolte **Skip** a kliknite na **Ďalej**.

Budete vyzvaný na voľbu, či si chcete ponechať obsah VAIO s pridanou hodnotou.

7 Zvolte **Nie** a kliknite na **Ďalej**.

8 Postupujte podľa pokynov na obrazovke.

! Postup uvedený vyššie zahŕňa obnovu systému. Berte na vedomie, že všetky aplikácie a dáta, ktoré ste pridali na úložné zariadenie pred zmenšením veľkosti obnovovacieho oddielu, sa stratia.

Po zmenšení veľkosti obnovovacieho oddielu budete obnovovací disk potrebovať na neskoršiu obnovu systému.

Ako si skontrolujem veľkosť obnovovacieho oddielu?

Vaše zabudované úložné zariadenie* obsahuje obnovovací oddiel, kde sú uložené dáta na obnovu systému. Veľkosť obnovovacieho oddielu skontrolujte nasledujúcim postupom:

* Konfiguráciu úložných zariadení zistíte z technických údajov prístupných on-line.

- 1 Kliknite na **Štart**, pravým tlačidlom kliknite na **Počítač** a zvolte **Spravovať**.
- 2 Kliknite na **Správa diskov** pod **Ukladací priestor** na ľavej ploche.
Veľkosť obnovovacieho oddielu a celková veľkosť disku C sa zobrazia v riadku **Disk 0** na strednej ploche.

Bezpečnosť systému

Ako môžem chrániť svoj počítač pred bezpečnostnými hrozbami ako napr. vírusmi?

Na vašom počítači je predinštalovaný operačný systém Microsoft Windows. Najlepší spôsob, ako chrániť váš počítač proti bezpečnostným hrozbám ako napr. vírusom je pravidelne st'ahovať a inštalovať najnovšie aktualizácie Windows.

Dôležité aktualizácie Windows sa dajú získať nasledovne:

!

Na to, aby sa dali stiahnuť aktualizácie, počítač musí byť pripojený k Internetu.

- 1 Pripojte sa k Internetu.
- 2 Dvakrát kliknite na ikonu **Výstrahy zabezpečenia systému Windows** na paneli úloh.
- 3 Podľa pokynov na obrazovke nastavte automatické alebo plánované aktualizácie.

Ako mám udržiavať svoj antivírusový softvér aktuálny?

Softvérový program **McAfee Internet Security Suite** sa dá udržiavať v aktuálnom stave pomocou najnovších aktualizácií od McAfee, Inc.

Na stiahnutie a inštaláciu najnovších bezpečnostných aktualizácií vykonajte nasledujúce kroky:

- 1 Kliknite na **Štart, Všetky programy, McAfee a McAfee SecurityCenter**.
- 2 Na aktualizáciu softvéru kliknite na tlačidlo umiestnené v ľavom hornom rohu okna.
- 3 Pri st'ahovaní aktualizácií postupujte podľa pokynov na obrazovke.

Ďalšie informácie nájdete v pomocníkovi vášho softvéru.

Batéria

Ako zistím stav nabíjania batérie?

Pozrite časť **Nabíjanie batérie** ([strana 28](#)).

Kedy môj počítač používa napájanie zo siete?

Keď je váš počítač priamo pripojený k sieťovému adaptéru, používa napájanie zo siete, dokonca aj keď je inštalovaná batéria.

Kedy mám opätovne nabiť batériu?

- Keď úroveň nabitia batérie klesne pod 10 %.
- Keď oba indikátory nabíjania a napájania blikajú.
- Keď ste nepoužívali batériu dlhšiu dobu.

Kedy mám vymeniť batériu?

Ak sa po úplnom nabití batéria veľmi rýchlo vybíja, môže byť na konci svojej životnosti a mala by sa vymeniť.

Ako skontrolovať úroveň opotrebenia batérie nájdete v časti **Ako skontrolovať úroveň opotrebenia batérie** ([strana 30](#)).

Mal by som mať obavy, keď je inštalovaná batéria teplá?

Nie, je normálny jav, že pri napájaní počítača sa batéria zohrieva.

Môže môj počítač prejsť do režimu dlhodobého spánku pri napájaní z batérie?

Pri napájaní z batérie počítač môže prejsť do režimu dlhodobého spánku, ale niektoré softvérové programy a periférne zariadenia zabraňujú, aby počítač do tohto režimu prešiel. Ak používate program, ktorý bráni systému prejsť do režimu dlhodobého spánku, svoje dáta často ukladajte, aby ste predišli strate dát. Informácie o tom, ako sa dá manuálne aktivovať režim dlhodobého spánku, nájdete v časti **Používanie režimu dlhodobého spánku** ([strana 146](#)).

Vstavaná kamera MOTION EYE

Prečo sa v okne hľadáča nezobrazuje žiadny obraz alebo zobrazuje sa obraz zlej kvality?

- Vstavanú kameru **MOTION EYE** nemôže zdieľať viac ako jedna softvérová aplikácia. Ak kameru používa iná softvérová aplikácia, pred použitím vstavanej kamery **MOTION EYE** aplikáciu ukončíte.
- Videopamäť vášho počítača môže byť nedostatočná na zobrazenie snímok zo vstavanej kamery **MOTION EYE**. Môže pomôcť zníženie rozlíšenia alebo farebnej hĺbky obrazovky LCD.
- Ak sledujete rýchlo sa pohybujúci objekt, v okne hľadáča sa môže objaviť určité rušenie, napr. vodorovné pruhy. Toto je normálny jav a neznamena to poruchu funkcie.
- Ak problém pretrváva, reštartujte váš počítač.

Prečo má zosnímaný obraz nízku kvalitu?

- Snímky zachytené pod fluorescenčnými svietidlami môžu vykazovať odrazy svetla.
- Tmavé časti zachytených snímok sa môžu javiť ako rušenie.
- Ak je ochranný kryt objektívu znečistený, nedajú sa zachytiť jasné zábery. Kryt očistite. Pozrite časť **Zaobchádzanie so vstavanou kamerou MOTION EYE (strana 164)**.

Prečo v zachytených videách chýbajú snímky a zvuk sa prerušuje?

- Nastavenia efektov vo vašej softvérovej aplikácii môžu spôsobovať strácanie snímok. Ďalšie informácie nájdete v pomocníkovi vašej softvérovej aplikácie.
- Na vašom počítači môže bežať viac softvérových aplikácií, ako počítač dokáže zvládnuť. Ukončíte aplikácie, ktoré momentálne nepoužívate.
- Mohla sa aktivovať funkcia riadenia spotreby vášho počítača. Skontrolujte výkon procesora.

Prečo pri prehrávaní videa dochádza k stratám snímok, keď je môj počítač napájaný z batérie?

Batéria sa blíži úplnému vybitiu. Počítač pripojte k sieťovému zdroju.

Prečo vo videách nahraných vstavanou kamerou MOTION EYE dochádza k blikaniu?

Tento problém sa vyskytuje v prípade, že kameru používate pod fluorescenčnými svetlami z dôvodu odlišnej frekvencie svetla a snímkového kmitočtu kamery.

Aby sa znížilo rušenie blikaním, zmeňte nasmerovanie kamery alebo jas snímok kamery. V niektorých aplikáciách sa rušenie blikaním dá eliminovať nastavením vhodných hodnôt vlastností kamery (napr. zdroj svetla, blikanie a pod.).

Prečo sa výstup videa zo vstavanej kamery MOTION EYE na niekoľko sekúnd zastaví?

Výstupné video sa môže na niekoľko sekúnd zastaviť, ak sa:

- použije klávesová skratka s klávesom **Fn**.
- zvýši zaťaženie procesora.

Toto je normálny jav a neznamená to poruchu funkcie.

Prečo nemôžem použiť vstavanú kameru MOTION EYE?

- ❑ Vstavanú kameru **MOTION EYE** nemôže zdieľať viac ako jedna softvérová aplikácia. Ak kameru používa iná softvérová aplikácia, pred použitím vstavanej kamery **MOTION EYE** aplikáciu ukončíte.
- ❑ Ak problém pretrváva, musíte opätovne nainštalovať softvér ovládača kamery. Postupujte podľa nasledujúcich pokynov:
 - 1 Kliknite na **Štart, Ovládací panel, Hardvér a zvuk a Správca zariadení**.
 - 2 Dvakrát kliknite na **Zariadenia na spracovanie obrázkov**.
 - 3 Pravým tlačidlom kliknite na názov zariadenia vašej kamery a kliknite na **Aktualizovať softvér ovládača**.

Čo mám robiť, ak sa môj počítač stane nestabilný po prechode do režimu nízkej spotreby, pričom sa používa vstavaná kamera MOTION EYE?

- ❑ Pri používaní vstavanej kamery **MOTION EYE** počítač neuvádzajte do režimu spánku alebo režimu dlhodobého spánku.
- ❑ Ak počítač automaticky prejde do režimu spánku alebo režimu dlhodobého spánku, zmeňte príslušné nastavenie režimu nízkej spotreby. Informácie, ako zmeniť nastavenie, nájdete v časti **Používanie režimov nízkej spotreby (strana 143)**.

Siet'ovanie

Čo mám robiť, ak sa môj počítač nemôže pripojiť na bezdrôtový prístupový bod k LAN?

- Dostupnosť spojenia je ovplyvnená vzdialenosťou a prekážkami. Je možné, že váš počítač musíte presunúť ďalej od prekážok alebo bližšie k prístupovému bodu, ktorý používate.
- Skontrolujte, či prepínač **WIRELESS** je zapnutý a kontrolné svetlo **WIRELESS** na vašom počítači svieti.
- Skontrolujte, či je prístupový bod zapnutý.
- Na skontrolovanie nastavení postupujte podľa nasledujúcich pokynov:
 - 1 Kliknite na **Štart** a **Ovládací panel**.
 - 2 Kliknite na **Zobrazenie stavu siete a siet'ových úloh** pod **Siet' a Internet**.
 - 3 Kliknite na **Pripojenie na sieť**, aby ste skontrolovali, či je zvolený váš prístupový bod.
- Skontrolujte, či je šifrovací kľúč správny.
- Skontrolujte, či sú **Nastavenia adaptéra bezdrôtového pripojenia** v okne **Možnosti napájania** nastavené na **Maximálny výkon**. Zvolenie akejkoľvek inej možnosti môže spôsobiť zlyhanie komunikácie. Na zmenu nastavení postupujte podľa nasledujúcich pokynov:
 - 1 Pravým tlačidlom kliknite na ikonu stavu napájania na paneli úloh a zvolte **Možnosti napájania**.
 - 2 Kliknite na **Zmeniť nastavenia plánu** pod aktuálnym plánom napájania.
 - 3 Kliknite na **Zmeniť rozšírené nastavenia napájania**.
 - 4 Zvoľte záložku **Rozšírené nastavenie**.
 - 5 Dvakrát kliknite na **Nastavenia adaptéra bezdrôtového pripojenia** a **Režim nízkej spotreby**.
 - 6 Pre **Napájanie z batérie** aj **Napájanie zo siete** zvolte v rozbaľovacom zozname možnosť **Maximálny výkon**.

Čo mám robiť, ak nemôžem prístupovať k Internetu?

- Skontrolujte nastavenia prístupového bodu. Ďalšie informácie nájdete v príručke, ktorá bola dodaná s vaším prístupovým bodom.
- Skontrolujte, či váš počítač a prístupový bod sú navzájom spojené.
- Počítač presuňte ďalej od prekážok alebo bližšie k prístupovému bodu, ktorý používate.
- Skontrolujte, či je váš počítač správne nakonfigurovaný na prístup k Internetu.
- Skontrolujte, či sú **Nastavenia adaptéra bezdrôtového pripojenia** v okne **Možnosti napájania** nastavené na **Maximálny výkon**. Zvolenie akejkoľvek inej možnosti môže spôsobiť zlyhanie komunikácie. Na zmenu nastavení postupujte podľa pokynov v časti **Čo mám robiť, ak sa môj počítač nemôže pripojiť na bezdrôtový prístupový bod k LAN? (strana 188)**.

Prečo je prenos dát pomalý?

- Prenosová rýchlosť bezdrôtovej LAN je ovplyvnená vzdialenosťou a prekážkami medzi zariadeniami a prístupovými bodmi. Medzi ostatné faktory patria konfigurácie zariadení, podmienky šírenia rádiového signálu a kompatibilita softvéru. Na maximalizovanie rýchlosti prenosu dát počítač presuňte ďalej od prekážok alebo bližšie k prístupovému bodu, ktorý používate.
- Ak používate bezdrôtový prístupový bod do LAN, zariadenie môže byť dočasne pret'ažené v závislosti od toho, koľko iných zariadení cezeň komunikuje.
- Ak sa váš prístupový bod ruší s inými prístupovými bodmi, zmeňte jeho kanál. Ďalšie informácie nájdete v príručke, ktorá bola dodaná s vaším prístupovým bodom.
- Skontrolujte, či sú **Nastavenia adaptéra bezdrôtového pripojenia** v okne **Možnosti napájania** nastavené na **Maximálny výkon**. Zvolenie akejkoľvek inej možnosti môže spôsobiť zlyhanie komunikácie. Na zmenu nastavení postupujte podľa pokynov v časti **Čo mám robiť, ak sa môj počítač nemôže pripojiť na bezdrôtový prístupový bod k LAN? (strana 188)**.

Ako sa môžem vyhnúť prerušeniam prenosu dát?

- Keď je váš počítač pripojený k prístupovému bodu, pri prenose veľkých súborov alebo keď je počítač v blízkosti mikrovlnných rúr alebo bezdrôtových telefónov môže dochádzať k prerušeniam prenosu dát.
- Počítač presuňte bližšie k prístupovému bodu.
- Skontrolujte, či je pripojenie prístupového bodu neporušené.
- Zmeňte kanál prístupového bodu. Ďalšie informácie nájdete v príručke, ktorá bola dodaná s vaším prístupovým bodom.
- Skontrolujte, či sú **Nastavenia adaptéra bezdrôtového pripojenia** v okne **Možnosti napájania** nastavené na **Maximálny výkon**. Zvolenie akejkoľvek inej možnosti môže spôsobiť zlyhanie komunikácie. Na zmenu nastavení postupujte podľa pokynov v časti **Čo mám robiť, ak sa môj počítač nemôže pripojiť na bezdrôtový prístupový bod k LAN? (strana 188)**.

Čo sú kanály?

- Komunikácia v bezdrôtovej LAN používa oddelené frekvenčné intervaly známe ako kanály. Bezdrôtové prístupové body LAN od tretích strán môžu byť prednastavené na iné kanály ako zariadenia Sony.
- Ak používate bezdrôtový prístupový bod LAN, informácie o pripojení hľadajte v príručke k vášmu prístupovému bodu.

Prečo sa pripojenie k sieti preruší, keď zmením šifrovací kľúč?

Dva počítače s funkciou bezdrôtovej LAN môžu stratiť spojenie peer-to-peer, ak sa šifrovací kľúč zmení. Šifrovací kľúč môžete zmeniť späť na pôvodný profil alebo kľúč opätovne zadajte na oboch počítačoch, aby súhlasil.

Ako si zobrazím okno VAIO Smart Network?

Na zobrazenie okna **VAIO Smart Network** na pracovnej ploche postupujte podľa týchto pokynov:

- 1 Kliknite na **Štart, Všetky programy** a **VAIO Control Center**.
- 2 Kliknite na **Network Connections** a **VAIO Smart Network**.
- 3 Kliknite na **Advanced** na pravej ploche.



Informácie o softvéri **VAIO Smart Network** nájdete v jeho pomocníkovi.

Technológia Bluetooth

Čo mám robiť, ak iné zariadenie Bluetooth nemôže objaviť môj počítač?

- Skontrolujte, či obe zariadenia majú aktivovanú funkciu Bluetooth.
- Ak je kontrolné svetlo **WIRELESS** zhasnuté, zapnite spínač **WIRELESS**.
- Keď je počítač v režime nízkej spotreby, funkcia Bluetooth sa nedá používať. Vráťte sa do štandardného režimu a potom zapnite spínač **WIRELESS**.
- Váš počítač a zariadenie môžu byť príliš ďaleko od seba. Technológia Bluetooth pracuje najlepšie vtedy, keď sú zariadenia vzdialené najviac 10 metrov.

Prečo môj počítač nedokáže objaviť iné zariadenia Bluetooth?

Ak je druhé zariadenie pripojené k iným zariadeniam, v okne **Zariadenia Bluetooth** sa nemusí zobrazit' alebo nemusíte byť schopný so zariadením komunikovať.

Čo mám robiť, ak nemôžem nájsť zariadenie Bluetooth, s ktorým chcem komunikovať?

- Skontrolujte, či na zariadení, s ktorým chcete komunikovať, je zapnutá funkcia Bluetooth. Ďalšie informácie nájdete v príručke k druhému zariadeniu.
- Ak zariadenie, s ktorým chcete komunikovať, už komunikuje s iným zariadením Bluetooth, nemusí sa nájsť alebo nemusí byť schopné komunikovať s vašim počítačom.
- Aby iné zariadenia Bluetooth mohli komunikovať s vašim počítačom, vykonajte nasledujúce kroky:
 - 1 Kliknite na **Štart, Ovládací panel, Hardvér a zvuk, Zariadenia Bluetooth a Nastavenie Bluetooth**.
 - 2 Kliknite na záložku **Možnosti** a zaškrtnite pole **Povoliť zariadeniam Bluetooth vyhľadanie tohto počítača**.

Čo mám robiť, ak sa druhé zariadenie Bluetooth nemôže pripojiť k môjmu počítaču?

- ❑ Skontrolujte, či sú ostatné zariadenia autentifikované.
- ❑ Aby iné zariadenia Bluetooth mohli komunikovať s vaším počítačom, vykonajte nasledujúce kroky:
 - 1 Kliknite na **Štart, Ovládací panel, Hardvér a zvuk, Zariadenia Bluetooth a Nastavenie Bluetooth**.
 - 2 Kliknite na záložku **Možnosti** a zaškrtnite pole **Povolit' zariadeniam Bluetooth vyhľadanie tohto počítača**.
- ❑ Dosah môže byť kratší ako 10 metrov v závislosti od existujúcich prekážok medzi oboma zariadeniami, kvality rádiového signálu, operačného systému a používaného softvéru. Váš počítač a zariadenia Bluetooth presuňte bližšie k sebe.
- ❑ Ak zariadenie, s ktorým chcete komunikovať, už komunikuje s iným zariadením Bluetooth, nemusí sa nájsť alebo nemusí byť schopné komunikovať s vaším počítačom.
- ❑ Skontrolujte, či na zariadení, s ktorým chcete komunikovať, je zapnutá funkcia Bluetooth. Ďalšie informácie nájdete v príručke k druhému zariadeniu.

Prečo je moje spojenie Bluetooth pomalé?

- ❑ Rýchlosť prenosu dát závisí od prekážok a/alebo vzdialenosti medzi oboma zariadeniami, kvality rádiového signálu a od použitého operačného systému alebo softvéru. Váš počítač a zariadenia Bluetooth presuňte bližšie k sebe.
- ❑ Rádiové pásmo 2,4 GHz používané zariadeniami Bluetooth a WLAN používajú aj iné zariadenia. Zariadenia Bluetooth obsahujú technológiu na minimalizovanie rušenia z ostatných zariadení, ktoré používajú to isté pásmo. Komunikačná rýchlosť a dosah spojenia sa však môžu znížiť. Rušenie z ostatných zariadení môže tiež spôsobiť úplné prerušenie komunikácie.
- ❑ Dostupnosť spojenia je ovplyvnená vzdialenosťou a prekážkami. Počítač môžete presunúť ďalej od prekážok alebo bližšie k zariadeniu, ktoré je pripojené.
- ❑ Identifikujte a odstráňte prekážky medzi vašim počítačom a zariadením, s ktorým je spojený.
- ❑ Berte na vedomie, že z dôvodu obmedzení normy Bluetooth a elektromagnetického rušenia v prostredí sa veľké súbory niekedy môžu počas súvislého prenosu poškodiť.

Čo mám robiť, ak sa môj počítač stane nestabilný, keď používam zvukové zariadenie Bluetooth?

Váš počítač sa môže stať nestabilný, keď výstupné zvukové zariadenie prepnete na zvukové zariadenie Bluetooth počas behu softvéru na prehrávanie audia alebo videa.

Ak počúvate prehrávanie audia prostredníctvom zvukového zariadenia Bluetooth, zvukové zariadenie zariadenie Bluetooth najprv pripojte k počítaču a potom spustíte softvér na prehrávanie audia alebo videa.

Podrobné informácie o pripojení zvukového zariadenia Bluetooth nájdete v pomocníkovi.

Prečo sa nemôžem pripojiť k službám, ktoré podporuje pripojené zariadenie Bluetooth?

Pripojenie je možné iba v prípade služieb, ktoré podporuje aj počítač s funkciou Bluetooth. Ďalšie informácie získate vyhľadáním informácií o Bluetooth pomocou **Pomoc a technická podpora pre systém Windows**. Na otvorenie **Pomoc a technická podpora pre systém Windows** kliknite na **Štart** a **Pomoc a technická podpora**.

Môžem používať zariadenie s technológiou Bluetooth na palube lietadla?

Pri používaní technológie Bluetooth váš počítač vysiela rádiový signál frekvencie 2,4 GHz. Na citlivých miestach ako napr. v nemocniciach a lietadlách môžu platiť obmedzenia na používanie zariadení Bluetooth, aby sa predišlo rádiovému rušeniu. U personálu zariadenia si overte, či je povolené používať funkciu Bluetooth na počítači.

Prečo nemôžem používať funkciu Bluetooth, keď sa prihlásim na môj počítač ako používateľ so štandardným používateľským účtom?

Funkcia Bluetooth nemusí byť k dispozícii používateľovi so štandardným používateľským účtom na vašom počítači. Prihláste sa na počítač ako používateľ s právami správcu.

Prečo sa nemôžem pripojiť k zariadeniu Bluetooth prostredníctvom osobnej bezdrôtovej siete (PAN)?

Ak zariadenie, na ktoré sa chcete pripojiť, nepodporuje komunikáciu Bluetooth v režime Personal Area Network User (PANU), k zariadeniu sa nemôžete pripojiť prostredníctvom PAN.

Prečo nemôžem používať zariadenia Bluetooth, keď prepnem používateľa?

Ak prepnete používateľa bez odhlásenia sa z vášho systému, zariadenia Bluetooth nebudú fungovať. Pre zmenu používateľa sa určite odhláste. Na odhlásenie sa z vášho systému kliknite na **Štart**, šípku vedľa tlačidla **Zamknúť** a **Odhlásiť**.

Prečo si nemôžem posielat' vizitky s mobilným telefónom?

Funkcia posielania vizitiek nie je podporovaná.

Optické disky

Prečo môj počítač zamrzne, keď sa pokúsim čítať disk?

Disk, ktorý sa váš počítač pokúša čítať, môže byť znečistený alebo poškodený. Postupujte podľa nasledujúcich pokynov:

- 1 Stlačte klávesy **Ctrl+Alt+Delete**, kliknite na šípku vedľa tlačidla **Vypnúť** a **Reštartovať**, aby ste reštartovali počítač.
- 2 Disk vyberte z optickej jednotky.
- 3 Skontrolujte, či disk nie je znečistený alebo poškodený. Ak potrebujete disk očistiť, pozrite pokyny v časti **Zaobchádzanie s diskami (strana 166)**.

Čo mám robiť, ak sa tácka optickej jednotky nevysunie?

- Skontrolujte, či je váš počítač zapnutý.
- Ak je napájanie optickej jednotky vypnuté v **VAIO Power Management**, náhradné tlačidlo na vysunutie disku na optickej jednotke nefunguje. Použite tlačidlo na vysunutie umiestnené na prednom okraji klávesnice vpravo. Berte na vedomie, že ak optická jednotka nie je napájaná, vysunutie podávača chvíľu trvá.
- Ak tlačidlo na vysunutie disku nefunguje, kliknite na **Štart a Počítač**, pravým tlačidlom myši kliknite na ikonu optickej jednotky a zvolte **Vysunúť**.
- Ak žiadna z možností vyššie nefunguje, vložte tenký rovný predmet (ako napr. spinku na papier) do otvoru na manuálne vysunutie disku v blízkosti náhradného tlačidla na vysunutie disku.
- Skúste reštartnúť počítač.

Čo mám robiť, ak na mojom počítači nemôžem správne prehrať disk?

- Skontrolujte, či je disk vložený do optickej jednotky štítkom smerom nahor.
- Skontrolujte, či sú nainštalované potrebné programy v súlade s pokynmi výrobcu.
- Prehrávanie médií Blu-ray Disc na pripojenom externom displeji môže byť prerušované v závislosti od typu a bitovej rýchlosti videa. Tento problém sa môže dať vyriešiť znížením rozlíšenia displeja. Postupujte podľa pokynov v časti **Prečo sa na mojom displeji nezobrazuje video? (strana 203)** na zmenu rozlíšenia displeja.
- Ak je disk znečistený alebo poškodený, počítač prestane reagovať. Postupujte podľa nasledujúcich pokynov:
 - 1 Stlačte klávesy **Ctrl+Alt+Delete**, kliknite na šípku vedľa tlačidla **Vypnúť** a **Reštartovať**, aby ste reštartovali počítač.
 - 2 Disk vyberte z optickej jednotky.
 - 3 Skontrolujte, či disk nie je znečistený alebo poškodený. Ak potrebujete disk očistiť, pozrite pokyny v časti **Zaobchádzanie s diskami (strana 166)**.
- Ak prehrávate disk a nie je počut' žiaden zvuk, vykonajte jedno z nasledovného:
 - Zvuk môže byť vypnutý tlačidlom na stíšenie zvuku. Tlačidlo stlačte ešte raz.
 - Hlasitosť môže byť stiahnutá tlačidlom na zníženie hlasitosti. Niekoľkokrát stlačte tlačidlo na zvýšenie hlasitosti alebo tlačidlo stláčajte, pokiaľ hlasitosť nie je dostatočná na to, aby ste zvuk počuli.
 - Pravým tlačidlom myši kliknite na ikonu hlasitosti na paneli úloh a kliknite na **Otvoriť zmiešavač hlasitosti**, aby ste mohli skontrolovať nastavenia.
 - Skontrolujte nastavenie hlasitosti v zmiešavači hlasitosti.
 - Ak používate externé reproduktory, skontrolujte nastavenie hlasitosti na reproduktoroch a spojenie medzi reproduktormi a počítačom.
 - Skontrolujte, či je nainštalovaný správny ovládač. Postupujte podľa nasledujúcich pokynov:
 - 1 Kliknite na **Štart a Ovládací panel**.
 - 2 Kliknite na **Systém a údržba**.
 - 3 Kliknite na **Systém**.

- 4 Kliknite na **Správca zariadení** na ľavej ploche.
Zobrazí sa okno **Správca zariadení** so zoznamom hardvérových zariadení vášho počítača.
Ak sa vedľa niektorého zariadenia v zozname objaví „X“ alebo výkričník, môže byť potrebné zariadenie aktivovať alebo opätovne nainštalovať ovládače.
 - 5 Dvojitým kliknutím na zariadenie optickej jednotky otvoríte zoznam optických jednotiek vo vašom počítači.
 - 6 Dvakrát kliknite na požadovanú jednotku.
Softvér ovládača sa dá skontrolovať zvolením záložky **Ovládač** a kliknutím na **Podrobnosti ovládača**.
 - 7 Kliknite na **OK** na zatvorenie okna.
- Skontrolujte, či na disku nie je nalepená nálepka. Keď je disk v optickej jednotke, nálepky sa môžu odlepiť a jednotku poškodiť, alebo spôsobiť poruchu jej funkcie.
 - Ak sa zobrazí výstraha týkajúca sa kódu regiónu, disk môže byť nekompatibilný s optickou jednotkou. Skontrolujte balenie, či je kód regiónu kompatibilný s optickou jednotkou.
 - Ak spozorujete kondenzáciu na vašom počítači, počítač nepoužívajte aspoň jednu hodinu. Kondenzácia môže spôsobiť poruchu funkcie počítača.
 - Skontrolujte, či je váš počítač napájaný zo sieťového adaptéra a disk vyskúšajte znovu.

Čo mám robiť, ak na mojom počítači nemôžem prehrávať médiá Blu-ray Disc?

! Táto položka v Otázkach a odpovediach sa vzťahuje iba na vybrané modely. Na zistenie typu vašej optickej jednotky pozrite technické údaje on-line. Informácie o podporovaných diskových médiách nájdete v **Čítanie optických diskov a zápis na optické disky (strana 42)**.

Na vašom počítači nemusíte byť schopný prehrať obsah niektorých médií Blu-ray Disc. Na prehratie takého obsahu pomocou **VAIO Update** stiahnite a nainštalujte najnovšie aktualizácie pre **WinDVD BD**.

Na to, aby sa aktualizácie dali stiahnuť a nainštalovať, počítač musí byť pripojený k Internetu. Informácie o tom, ako počítač pripojiť k Internetu, nájdete v časti **Používanie Internetu (strana 63)**.

Čo mám robiť, ak nemôžem zapisovať dáta na médium CD?

- Skontrolujte, či ste nespustili nejakú softvérovú aplikáciu alebo nepovolili automatické spúšťanie akejkoľvek aplikácie, dokonca aj šetriča obrazovky.
- Prestaňte používať klávesnicu.
- Ak používate disk CD-R/RW s nálepkou, vymeňte ho za iný disk, ktorý nemá nalepenú žiadnu nálepku. Používanie disku s nálepkou môže spôsobiť chybu pri zápise alebo iné škody.

Čo mám robiť, ak nemôžem zapisovať dáta na médium DVD?

- Skontrolujte, či používate správne zapisovateľné médium DVD.
- Skontrolujte, ktoré formáty zapisovateľných DVD sú kompatibilné s vašou optickou jednotkou. Berte na vedomie možnosť, že niektoré značky zapisovateľných médií DVD nefungujú.

Prečo nemôžem zapisovať dáta na médiá Blu-ray Disc?

! Táto položka v Otázkach a odpovediach sa vzťahuje iba na vybrané modely. Na zistenie typu vašej optickej jednotky pozrite technické údaje on-line. Informácie o podporovaných diskových médiách nájdete v **Čítanie optických diskov a zápis na optické disky (strana 42)**.

- Skontrolujte, či vaša optická jednotka podporuje funkciu zápisu na médiá Blu-ray Disc. Jednotka DVD±RW/±R DL/RAM ju nepodporuje.
- Médiá BD-R Disc nie sú prepisovateľné. Na médiá BD-R Disc nemôžete pridávať dáta ani ich vymazávať.

Čo mám robiť, ak nemôžem používať optickú jednotku po odpojení USB Mass Storage Device v okne Bezpečné odstránenie hardvéru?

Ak odpojíte **USB Mass Storage Device** v okne **Bezpečné odstránenie hardvéru**, optická jednotka sa deaktivuje. Na opätovné aktivovanie optickej jednotky postupujte podľa nasledujúcich pokynov:

- 1 Pravým tlačidlom myši kliknite na ikonu optickej jednotky na paneli úloh a zvolte možnosť na vypnutie napájania optickej jednotky.
- 2 Pravým tlačidlom myši opäť kliknite na ikonu optickej jednotky na paneli úloh a zapnite napájanie optickej jednotky.

Displej

Prečo moja obrazovka zhasla?

- ❑ Obrazovka vášho počítača môže zhasnúť, keď počítač stratí napájanie alebo prejde do režimu nízkej spotreby (režimu spánku alebo režimu dlhodobého spánku). Ak je počítač v režime spánku LCD (Video), stlačením ktoréhokoľvek klávesu ho vrátite do štandardného režimu. Ďalšie informácie nájdete v časti **Používanie režimov nízkej spotreby (strana 143)**.
- ❑ Skontrolujte, či je váš počítač správne pripojený na napájací zdroj, zapnutý a indikátor napájania svieti.
- ❑ Ak je váš počítač napájaný z batérie, skontrolujte, či je batéria správne nainštalovaná a nabitá. Ďalšie informácie nájdete v časti **Používanie batérie (strana 25)**.
- ❑ Ak je výstup na displej presmerovaný na externý displej, stlačte klávesy **Fn+F7**. Ďalšie informácie nájdete v časti **Kombinácie a funkcie s klávesom Fn (strana 34)**.

Čo mám robiť, ak sa na mojej televíznej obrazovke alebo externom displeji zapojenému do zásuvky HDMI nič nezobrazuje?

- ❑ Skontrolujte, či používate displej kompatibilný s HDCP. Obsah chránený autorskými právami sa nezobrazí na displeji, ktorý nie je kompatibilný s HDCP. Ďalšie informácie nájdete v časti **Pripojenie počítačového displeja (strana 94)**.
- ❑ Ďalší externý displej môže byť pripojený k zásuvke na monitor na vašom počítači. Na prepnutie výstupu na pripojený displej stlačte klávesy **Fn+F7**. Ďalšie informácie nájdete v časti **Kombinácie a funkcie s klávesom Fn (strana 34)**.

Prečo sa na mojom displeji nezobrazuje video?

- ❑ Ak sa výstup na displej presmeruje na externý displej a externý displej je odpojený, nedá sa zobrazit' video na obrazovke vášho počítača. Na zastavenie prehrávania videa prepnite výstup na obrazovku počítača a potom reštartujte prehrávanie videa. Pozrite časť **Voľba režimu displeja (strana 102)**. Eventuálne môžete stlačiť klávesy **Fn+F7** na prepnutie výstupu. Ďalšie informácie nájdete v časti **Kombinácie a funkcie s klávesom Fn (strana 34)**.
- ❑ Videopamäť vášho počítača môže byť nedostatočná na zobrazenie videí s vysokým rozlíšením. V takom prípade znížte rozlíšenie obrazovky LCD.

Na zmenu rozlíšenia obrazovky postupujte podľa nasledujúcich pokynov:

- 1 Pravým tlačidlom kliknite na pracovnú plochu a zvolte **Prispôbiť**.
- 2 Kliknite na **Nastavenie obrazovky**.
- 3 Posuvník pod **Rozlíšenie** posuňte doľava na zníženie rozlíšenia obrazovky alebo doprava na zvýšenie rozlíšenia obrazovky.



Celková veľkosť voľnej pamäte grafickej karty a videopamäte sa dá skontrolovať. Pravým tlačidlom myši kliknite na pracovnú plochu, zvolte **Prispôbiť** a kliknite na **Nastavenie obrazovky, Rozšírené nastavenie** a záložku **Adaptér**. Zobrazená hodnota sa môže líšiť od skutočnej pamäte vo vašom počítači.

Čo mám robiť, ak je moja obrazovka tmavá?

- ❑ Stlačením klávesov **Fn+F6** zvýšite jas obrazovky vášho počítača.
- ❑ Zakrytie snímača intenzity okolitého osvetlenia spôsobí, že obrazovka stmavne. Skontrolujte, či je snímač odokrytý.

Čo mám robiť, ak sa zmení jas mojej obrazovky LCD?

- ❑ Jas LCD, ktorý sa nastavuje pomocou klávesov **Fn+F5/F6**, je dočasný a môže sa uviesť do pôvodného nastavenia po tom, čo sa váš počítač vráti do štandardného režimu z režimu spánku alebo režimu dlhodobého spánku. Na uloženie vášho nastavenia jasu postupujte podľa nasledujúcich pokynov:
 - 1 Pravým tlačidlom kliknite na ikonu stavu napájania na paneli úloh a zvolíte **Možnosti napájania**.
 - 2 Kliknite na **Zmeniť nastavenia plánu** pod aktuálnym plánom napájania.
 - 3 Kliknite na **Zmeniť rozšírené nastavenia napájania**.
 - 4 Zvoľte záložku **Rozšírené nastavenie**.
 - 5 Dvakrát kliknite na **Displej**.
 - 6 V položke pre nastavenie jasu nastavte jas LCD.
- ❑ Funkcia **Automatic Brightness Settings** nefunguje v priebehu inštalácie alebo obnovy systému. Jas displeja LCD môže kolísať nezávisle od intenzity okolitého osvetlenia.

Čo mám robiť, ak externý displej zostane zhasnutý?

Ak sa nedá zmeniť výstup na displej pomocou klávesov **Fn+F7**, nastavenia externého displeja musíte zmeniť prostredníctvom **VAIO Control Center**. Na zmenu nastavení spustíte **VAIO Control Center**, zvolíte položku pre externý displej a potom kliknutím zaškrtníte zaškrťavacie pole na zmenu možností detegovania externého displeja. Potom sa pokúste pomocou klávesov **Fn+F7** zmeniť výstup na displej.

Ako spustím Windows Aero?

! Táto položka v Otázkach a odpovediach sa vzťahuje iba na vybrané modely.

Na spustenie Windows Aero postupujte podľa nasledujúcich pokynov:

- 1 Kliknite na **Štart** a **Ovládací panel**.
- 2 Kliknite na **Prispôsobenie farieb** pod **Vzhľad a prispôsobenie**.
- 3 Kliknite na **Otvoriť vlastnosti klasického vzhľadu pre ďalšie možnosti farieb**.
- 4 Z možností vo **Farebná schéma** na záložke **Vzhľad** zvolte **Windows Aero**.
- 5 Kliknite na **OK**.

Informácie o funkciách Windows Aero ako napr. Windows Flip 3D nájdete v **Pomoc a technická podpora pre systém Windows**.

Tlač

Čo mám robiť, ak nemôžem vytlačiť dokument?

- ❑ Skontrolujte, či je tlačiareň zapnutá a či kábel tlačiarne je správne zapojený do zásuviek na tlačiarňu a počítači.
- ❑ Skontrolujte, či je vaša tlačiareň kompatibilná s operačným systémom Windows nainštalovaným na vašom počítači.
- ❑ Pred tým, ako použijete vašu tlačiareň, môže byť potrebné nainštalovať softvér s ovládačom tlačiarne. Ďalšie informácie nájdete v príručke, ktorá bola dodaná s vašou tlačiarňou.
- ❑ Ak vaša tlačiareň prestane fungovať po tom, čo sa počítač vráti z režimu nízkej spotreby (režimu spánku alebo režimu dlhodobého spánku), počítač reštartujte.
- ❑ Ak vaša tlačiareň podporuje funkcie obojsmernej komunikácie, vypnutie týchto funkcií na vašom počítači môže sprevádzkovať tlačenie. Postupujte podľa nasledujúcich pokynov:
 - 1 Kliknite na **Štart** a **Ovládací panel**.
 - 2 Kliknite na **Tlačiareň** pod **Hardvér a zvuk**.
 - 3 Pravým tlačidlom kliknite na ikonu tlačiarne a zvolte **Vlastnosti**.
 - 4 Kliknite na záložku **Zásuvky**.
 - 5 Kliknutím odškrtnite zaškrŕavacie pole **Povolit' obojsmernú podporu**.
 - 6 Kliknite na **OK**.

Toto vypne funkcie obojsmernej komunikácie tlačiarne ako napr. prenos dát, monitorovanie stavu a vzdialený ovládací panel.

Ak je vaša tlačiareň pripojená k voliteľnej dokovacej stanici, skontrolujte, či je dokovacia stanica pripojená na sieťový napájací zdroj.

Mikrofón

Čo mám robiť, ak môj mikrofón nefunguje?

- Ak používate externý mikrofón, skontrolujte, či je mikrofón zapnutý a správne zapojený do zásuvky na mikrofón na vašom počítači.
- Vaše vstupné zvukové zariadenie môže byť nesprávne nakonfigurované. Na nakonfigurovanie vstupného zvukového zariadenia postupujte podľa nasledujúcich pokynov:
 - 1 Zatvorte všetky otvorené programy.
 - 2 Kliknite na **Štart** a **Ovládací panel**.
 - 3 Kliknite na **Hardvér a zvuk**.
 - 4 Kliknite na **Správa zvukových zariadení** pod **Zvuk**.
 - 5 Na záložke **Nahrávanie** zvolte požadované vstupné zvukové zariadenie a kliknite na **Predvolať**.

Ako môžem zabrániť spätnej väzbe cez mikrofón?

K spätnej väzbe cez mikrofón dochádza vtedy, keď mikrofón zachytáva zvuk z výstupného zvukového zariadenia ako napr. reproduktoru.

Ako zabrániť tomuto problému:

- Mikrofón držte ďalej od výstupného zvukového zariadenia.
- Hlasitosť reproduktorov a mikrofónov nastavte na nižšiu úroveň.

Myš

Čo mám robiť, ak môj počítač nerozpozna moju myš?

- Skontrolujte, či je vaša myš správne zapojená do zásuvky.
- Reštartujte počítač s pripojenou myšou.

Čo mám robiť, ak sa pri používaní mojej myši ukazovateľ nehýbe?

- Skontrolujte, či nie je pripojená ďalšia myš.
- Ak sa ukazovateľ prestane hýbať počas behu softvérovej aplikácie, stlačte klávesy **Alt+F4** na zatvorenie okna aplikácie.
- Ak klávesy **Alt+F4** nefungujú, jedenkrát stlačte kláves Windows a potom niekoľkokrát stlačte kláves **→**, pomocou klávesu **↑** alebo **↓** zvolte **Reštart** a stlačte kláves **Enter** na reštartovanie počítača.
- Ak sa počítač nereštartuje, stlačte klávesy **Ctrl+Alt+Delete**, pomocou klávesov **↓** a **→** zvolte šípku vedľa tlačidla **Vypnúť** a potom pomocou klávesu **↑** alebo **↓** zvolte **Reštart** a stlačte kláves **Enter** na reštartovanie vášho počítača.
- Ak tento postup nebude fungovať, stlačte a podržte vypínač napájania, kým sa počítač nevypne.

!

Vypnutie počítača vypínačom napájania môže spôsobiť stratu neuložených dát.

Reproduktory

Čo mám robiť, ak moje externé reproduktory nefungujú?

- Ak používate program, ktorý má vlastné ovládanie hlasitosti, skontrolujte, či jeho úroveň hlasitosti je správne nastavená. Ďalšie informácie nájdete v pomocníkovi programu.
- Skontrolujte, či sú vaše reproduktory správne pripojené a hlasitosť je nastavená na dostatočnú úroveň na to, aby bolo počuť zvuk.
- Skontrolujte, či sú vaše reproduktory určené na použitie s počítačom.
- Ak vaše reproduktory majú tlačidlo na stíšenie zvuku, tlačidlo nastavte do polohy, v ktorej je stíšenie vypnuté.
- Zvuk môže byť vypnutý tlačidlom na stíšenie zvuku. Tlačidlo stlačte ešte raz.
- Hlasitosť môže byť stiahnutá tlačidlom na zníženie hlasitosti. Niekoľkokrát stlačte tlačidlo na zvýšenie hlasitosti alebo tlačidlo stláčajte, pokiaľ hlasitosť nie je dostatočná na to, aby ste zvuk počuli.
- Ak vaše reproduktory vyžadujú vonkajšie napájanie, skontrolujte, či sú pripojené na napájací zdroj. Ďalšie informácie nájdete v príručke, ktorá bola dodaná s vašimi reproduktormi.
- Skontrolujte nastavenie hlasitosti vo Windows kliknutím na ikonu hlasitosti na paneli úloh.
- Vaše výstupné zvukové zariadenie môže byť nesprávne nakonfigurované. Pokyny ako zmeniť výstupné zvukové zariadenie nájdete v časti **Ako zmeniť výstupné zvukové zariadenie?** ([strana 215](#)).

Čo mám robiť, ak nepočujem zvuk zo vstavaných reproduktorov?

- ❑ Ak používate program, ktorý má vlastné ovládanie hlasitosti, skontrolujte, či jeho úroveň hlasitosti je správne nastavená. Ďalšie informácie nájdete v pomocníkovi programu.
- ❑ Zvuk môže byť vypnutý tlačidlom na stíšenie zvuku. Tlačidlo stlačte ešte raz.
- ❑ Hlasitosť môže byť stiahnutá tlačidlom na zníženie hlasitosti. Niekoľkokrát stlačte tlačidlo na zvýšenie hlasitosti alebo tlačidlo stláčajte, pokiaľ hlasitosť nie je dostatočná na to, aby ste zvuk počuli.
- ❑ Skontrolujte nastavenie hlasitosti vo Windows kliknutím na ikonu hlasitosti na paneli úloh.
- ❑ Vaše výstupné zvukové zariadenie môže byť nesprávne nakonfigurované. Pokyny ako zmeniť výstupné zvukové zariadenie nájdete v časti **Ako zmeniť výstupné zvukové zariadenie?** ([strana 215](#)).

Dotykový panel

Čo mám robiť, ak dotykový panel nefunguje?

- ❑ Je možné, že ste dotykový panel deaktivovali pred pripojením myši k vášmu počítaču. Pozrite časť **Používanie dotykového panelu (strana 35)**.
- ❑ Skontrolujte, či k vášmu počítaču nie je pripojená myš.
- ❑ Ak sa ukazovateľ prestane hýbať počas behu softvérovej aplikácie, stlačte klávesy **Alt+F4** na zatvorenie okna aplikácie.
- ❑ Ak klávesy **Alt+F4** nefungujú, jedenkrát stlačte kláves Windows a potom niekoľkokrát stlačte kláves **➡**, pomocou klávesu **⬆** alebo **⬇** zvolte **Reštart** a stlačte kláves **Enter** na reštartovanie počítača.
- ❑ Ak sa počítač nereštartuje, stlačte klávesy **Ctrl+Alt+Delete**, pomocou klávesov **⬇** a **➡** zvolte šípku vedľa tlačidla **Vypnúť** a potom pomocou klávesu **⬆** alebo **⬇** zvolte **Reštart** a stlačte kláves **Enter** na reštartovanie vášho počítača.
- ❑ Ak tento postup nebude fungovať, stlačte a podržte vypínač napájania, kým sa počítač nevypne.

!

Vypnutie počítača vypínačom napájania môže spôsobiť stratu neuložených dát.

Klávesnica

Čo mám robiť, ak je konfigurácia klávesnice nesprávna?

Jazykové rozloženie klávesnice vášho počítača je vyznačené na baliacej škatuli. Ak po dokončení nastavenia systému Windows zvolíte inú regionálnu klávesnicu, konfigurácia klávesov nebude súhlasiť.

Na zmenu konfigurácie klávesnice postupujte podľa nasledujúcich pokynov:

- 1 Kliknite na **Štart** a **Ovládací panel**.
- 2 Kliknite na **Hodiny, jazyk a oblasť** a **Miestne a jazykové nastavenie**.
- 3 Nastavenia zmeňte podľa potreby.

Čo mám robiť, ak nemôžem na klávesnici zadať určité znaky?

Ak nemôžete zadať **U, I, O, P, J, K, L, M** atď., je možné, že je aktívny kláves **Num Lk**. Skontrolujte, či je zhasnuté kontrolné svetlo Num lock. Ak kontrolné svetlo Num lock svieti, pred zadaním týchto znakov stlačte kláves **Num Lk**.

Diskety

Prečo na paneli úloh nie je zobrazená ikona Bezpečné odstránenie hardvéru, keď je jednotka pripojená?

Váš počítač disketovú jednotku nerozpoznal. Najprv skontrolujte, či je kábel USB správne zapojený do zásuvky USB. Ak bolo potrebné pripojenie opraviť, chvíľu počkajte, kým počítač jednotku rozpozna. Ak sa ikona stále nezobrazí, postupujte podľa nasledujúcich pokynov:

- 1 Zatvorte všetky programy, ktoré na disketovú mechaniku prístupujú.
- 2 Počkajte, kým kontrolné svetlo na disketovej jednotke zhasne.
- 3 Stlačte tlačidlo na vysunutie diskety, disketu vyberte a disketovú mechaniku USB odpojte od vášho počítača.
- 4 Disketovú mechaniku opäť pripojte zasunutím konektoru USB do zásuvky USB.
- 5 Počítač reštartujte kliknutím na **Štart**, šípku vedľa tlačidla **Zamknúť** a **Reštart**.

Čo mám robiť, ak nemôžem zapisovať dáta na disketu?

- Skontrolujte, či je disketa správne vložená do disketovej mechaniky.
- Ak je disketa správne vložená a stále nie ste schopný na ňu zapisovať dáta, disketa môže byť plná alebo chránená proti zápisu. Môžete buď použiť disketu, ktorá nie je chránená proti zápisu, alebo vypnúť funkciu ochrany proti zápisu.

Audio/Video

Čo mám robiť, ak nemôžem používať moju kameru DV?

Ak sa zobrazí hlásenie, že zariadenie i.LINK nie je pripojené alebo je vypnuté, kábel i.LINK nemusí byť správne zapojený do zásuvky na vašom počítači alebo kamery. Kábel odpojte a opäť ho pripojte. Ďalšie informácie nájdete v časti **Pripojenie zariadenia i.LINK (strana 110)**.



i.LINK je obchodná značka Sony Corporation používaná iba na vyznačenie toho, že výrobok obsahuje pripojenie IEEE 1394. Postup nadviazania spojenia i.LINK sa môže líšiť v závislosti od softvérovej aplikácie, operačného systému a kompatibilného zariadenia i.LINK. Nie všetky výrobky s rozhraním i.LINK dokážu navzájom komunikovať. Ďalšie informácie o požiadavkách na operačný systém a správnom pripojení nájdete v príručke, ktorá bola dodaná s vaším zariadením kompatibilným s i.LINK. Pred pripojením periférnych zariadení kompatibilných s i.LINK k vášmu systému ako napr. jednotky CD-RW alebo pevného disku si overte kompatibilitu s operačným systémom a požadované prevádzkové podmienky.

Ako môžem vypnúť zvuk pri štarte Windows?

Na vypnutie zvuku pri štarte Windows postupujte podľa nasledujúcich pokynov:

- 1 Kliknite na **Štart** a **Ovládací panel**.
- 2 Kliknite na **Hardvér a zvuk**.
- 3 Kliknite na **Správa zvukových zariadení** pod **Zvuk**.
- 4 Na záložke **Zvuky** kliknutím odškrtnite zaškrŕavacie pole **Prehrať zvuk pri spustení systému Windows**.
- 5 Kliknite na **OK**.

Čo mám robiť, ak nemôžem používať moje zariadenie i.LINK?

Ak sa zobrazí hlásenie, že zariadenie i.LINK vyzerá byť nepripojené alebo vypnuté, kábel i.LINK nemusí byť správne zapojený do zásuvky na vašom počítači alebo kamery. Kábel odpojte a opäť ho pripojte. Ďalšie informácie nájdete v časti **Pripojenie zariadenia i.LINK (strana 110)**.



i.LINK je obchodnou značkou spoločnosti Sony používaná iba na označenie toho, že výrobok obsahuje rozhranie IEEE 1394. Postup nadviazania spojenia i.LINK sa môže líšiť v závislosti od softvérovej aplikácie, operačného systému a kompatibilného zariadenia i.LINK. Nie všetky výrobky s rozhraním i.LINK dokážu navzájom komunikovať. Ďalšie informácie o požiadavkách na operačný systém a správnom pripojení nájdete v príručke, ktorá bola dodaná s vašim zariadením kompatibilným s i.LINK. Pred pripojením periférnych zariadení kompatibilných s i.LINK k vášmu systému ako napr. jednotky CD-RW alebo pevného disku si overte kompatibilitu s operačným systémom a požadované prevádzkové podmienky.

Ako zmeniť výstupné zvukové zariadenie?

Ak nepočujete zvuk zo zariadenia pripojeného do zásuvky **HDMI**, musíte zmeniť výstupné zvukové zariadenie.

- 1 Zatvorte všetky otvorené programy.
- 2 Kliknite na **Štart** a **Ovládací panel**.
- 3 Kliknite na **Hardvér a zvuk**.
- 4 Kliknite na **Správa zvukových zariadení** pod **Zvuk**.
- 5 Na záložke **Prehrávanie** zvolte požadované výstupné zvukové zariadenie a kliknite na **Predvoliť**.

Čo mám robiť, ak nepočujem zvuk z výstupného zariadenia pripojenému k zásuvke HDMI?

- ❑ Ak po pripojení zariadenia k zásuvke **HDMI** chcete počuť zvuk z tohto zariadenia, musíte zmeniť výstupné zvukové zariadenie. Podrobné pokyny nájdete v časti **Ako zmeniť výstupné zvukové zariadenie?** ([strana 215](#)).
- ❑ Ak z tohto výstupného zvukového zariadenia stále nepočujete žiaden zvuk, postupujte podľa nasledujúcich pokynov:
 - 1 Vykonajte kroky 1 až 4 v časti **Ako zmeniť výstupné zvukové zariadenie?** ([strana 215](#)).
 - 2 Na záložke **Prehrávanie** zvolte ikonu HDMI a kliknite na **Vlastnosti**.
 - 3 Kliknite na záložku **Rozšírené**.
 - 4 Zvoľte vzorkovaciu frekvenciu a bitovú hĺbku (napríklad 48 000 Hz, 16 bitov), ktorú zariadenie podporuje.
 - 5 Kliknite na **OK**.

Ako môžem prehrať zvuk vo formáte Dolby Digital alebo DTS cez zariadenie kompatibilné s HDMI?

Na prehratie zvuku vo formáte Dolby Digital alebo DTS z disku prostredníctvom zariadenia kompatibilného s HDMI pripojenému k vášmu počítaču postupujte podľa nasledujúcich pokynov:

- 1 Kliknite na **Štart** a **Ovládací panel**.
- 2 Kliknite na **Hardvér a zvuk**.
- 3 Kliknite na **Správa zvukových zariadení** pod **Zvuk**.
- 4 Na záložke **Prehrávanie** zvolte ikonu HDMI a kliknite na **Vlastnosti**.
- 5 Kliknite na záložku **Podporované formáty**.
- 6 Kliknutím zaškrtnite zaškrťavacie polia **DTS Audio** a **Dolby Digital**.
- 7 Kliknite na **OK**.

! Ak sa zvuk vo formáte Dolby Digital alebo DTS nechá prehrávať cez zariadenie, ktoré tieto formáty nepodporuje, zariadenie nebude vydávať žiaden zvuk. V takom prípade odškrtnite zaškrťavacie polia **DTS Audio** a **Dolby Digital**.

Memory Stick

Čo mám robiť, ak na iných zariadeniach nemôžem používať médiá Memory Stick, ktoré boli sformátované na počítači VAIO?

Je možné, že médium Memory Stick sa musí opätovne sformátovať.

Formátovanie média Memory Stick vymaže všetky dáta vrátane hudby, ktorá naň predtým bola uložená. Pred tým, než opätovne sformátujete médium Memory Stick, vykonajte zálohu dôležitých dát a skontrolujte, či médium neobsahuje súbory, ktoré si chcete ponechať.

- 1 Dáta na médiu Memory Stick skopírujte na vaše zabudované úložné zariadenie* aby ste si uložili vaše dáta alebo snímky.
- 2 Médium Memory Stick sformátujte podľa pokynov v časti **Ako sformátovať médium Memory Stick (strana 56)**.

* Konfiguráciu úložných zariadení zistíte z technických údajov prístupných on-line.

Prečo nemôžem ukladať hudobné súbory na moje médium Memory Stick?

Hudba chránená autorskými právami sa dá uložiť iba na médiá Memory Stick s logom MagicGate.

! Použitie nahranej hudby vyžaduje povolenie od držiteľov autorských práv.

Sony nezodpovedá za hudobné súbory, ktoré sa nedajú prehrať z CD alebo stiahnuť z iných zdrojov.

Môžem kopírovať snímky z digitálneho fotoaparátu prostredníctvom média Memory Stick?

Áno. Môžete si aj pozerať videoklipy, ktoré ste nahrali pomocou digitálneho fotoaparátu kompatibilného s médiami Memory Stick.

Prečo nemôžem zapisovať dáta na médium Memory Stick?

Niektoré verzie médií Memory Stick sú vybavené ochranou proti zápisu na ochranu dát proti náhodnému vymazaniu alebo prepísaniu. Skontrolujte, či spínač ochrany proti zápisu je vypnutý.

Periférne zariadenia

Čo mám robiť, ak nemôžem pripojiť zariadenie USB?

- ❑ Skontrolujte, či je zariadenie USB zapnuté a používa vlastný zdroj napájania (ak sa to naň vzt'ahuje). Napríklad, ak používate digitálny fotoaparát, skontrolujte, či je batéria nabitá. Ak používate tlačiareň, skontrolujte, či je napájací kábel správne zapojený do siet'ovej zásuvky.
- ❑ Skúste použiť inú zásuvku USB na vašom počítači. Ovládač sa mohol nainštalovať na špecifickú zásuvku, ktorú ste použili pri prvom pripojení zariadenia.
- ❑ Ďalšie informácie nájdete v príručke, ktorá bola dodaná s vaším zariadením USB. Môže byť potrebné pred pripojením zariadenia nainštalovať softvér.
- ❑ K zásuvke skúste pripojiť jednoduché zariadenie s nízkou spotrebou ako napr. myš, aby ste vyskúšali, či vôbec funguje.
- ❑ Rozbočovače USB môžu spôsobiť, že zariadenie nebude fungovať, z dôvodu nespôsobilosti distribuovať napájanie. Odporúčame zariadenie priamo pripojiť k vášmu počítaču bez rozbočovača.

Dokovacia stanica

Čo mám robiť, ak sa pri odpojení počítača od dokovacej stanice zobrazí chybová správa?

- ❑ Keď sa používa akékoľvek zariadenie vložené do dokovacej stanice alebo pripojené k dokovacej stanici, počítač sa nedá od dokovacej stanice odpojiť. Uložte neuložené dáta, ukončíte aplikácie, ktoré používajú také zariadenia, a skúste znovu. Ak vyššie uvedené nefunguje, počítač vypnite a odpojte ho od dokovacej stanice.
- ❑ Keď sa batéria blíži vybitiu, počítač nemôžete odpojiť od dokovacej stanice. Batériu nabite alebo počítač vypnite a skúste znova.
- ❑ Pred odpojením počítača od dokovacej stanice sa v každom prípade vráťte k pôvodnému používateľovi, ktorý bol prihlásený. Odpojenie od dokovacej stanice pod iným používateľom môže spôsobiť poruchy funkcie. Pokyny, ako prepínať používateľov, nájdete v časti **Pomoc a technická podpora pre systém Windows**.

Možnosti podpory

Táto kapitola obsahuje informácie o tom, kde hľadať odpovede na otázky o vašom počítači VAIO.

- ❑ **Informácie o podpore Sony** ([strana 222](#))
- ❑ **Elektronická podpora** ([strana 223](#))

Informácie o podpore Sony

Odpovede hľadajte v nasledujúcich zdrojoch v nižšie uvedenom poradí.

Informácie o tlačenej ako aj netlačenej dokumentácii dodanej s vaším počítačom ako aj odkazy na ďalšie zdroje nájdete v časti **Dokumentácia (strana 9)**.

- Pokyny týkajúce sa používania softvéru hľadajte v pomocníkoch daného softvéru.
- Použite funkciu vyhľadávania v **Pomoc a technická podpora pre systém Windows** stlačením a podržaním klávesu s logom Windows a stlačením klávesu **F1**.
- Web linky VAIO:** Ak máte akýkoľvek problém s vaším počítačom, za účelom odstránenia porúch sa môžete obrátiť na web linky VAIO. Chodte na adresu <http://www.vaio-link.com>.
- Elektronická podpora:** Prostredníctvom tejto interaktívnej časti nášho webu <http://www.vaio-link.com> sa môžete cez Internet obrátiť na náš vyhradený tím podpory. Prostredníctvom osobného účtu môžete jednoducho zadávať vaše technické dotazy.
- Linky pomoci VAIO:** Pred tým, než sa telefonicky obrátite na linku VAIO, pokúste sa problém vyriešiť prečítaním tlačenej a netlačenej dokumentácie.
- Navštívte ostatné weby spoločnosti Sony:
 - <http://www.club-vaio.com> ak sa chcete dozvedieť viac o VAIO a stať sa súčasťou rozrastajúcej sa komunity VAIO.
 - <http://www.sonystyle-europe.com> pre nákupy cez Internet.
 - <http://www.sony.net> pre ostatné výrobky Sony.



K tomu, aby ste mohli pristupovať k elektronickým funkciám, ktoré sú tu popísané, musíte si zriadiť pripojenie na Internet.

Elektronická podpora

Čo je elektronická podpora?

Ak ste prehládali naše príručky používateľa a a web (<http://www.vaio-link.com>), ale ste nenašli odpoveď na vašu otázku/problém, na jeho vyriešenie použijete elektronickú podporu.

Náš webový portál elektronickej podpory je web, na ktorom môžete zadať akýkoľvek technický dotaz týkajúci sa vášho počítača a dostať odpoveď od nášho vyhradeného tímu podpory.

Každý zadaný dotaz dostane jednoznačné „jednacie číslo“, aby sa zabezpečila hladká komunikácia medzi vami a tímom elektronickej podpory.

Kto môže používať elektronickú podporu?

Všetci registrovaní zákazníci VAIO majú nárok na neobmedzený prístup k webovému portálu elektronickej podpory linky VAIO.

Ako môžem pristupovať k portálu elektronickej podpory?

Niekoľko hodín po zaregistrovaní vášho počítača automaticky dostanete e-mail s odkazom na webový portál elektronickej podpory, vaše zákaznicke identifikačné číslo a základné vysvetlenie.

Všetko, čo potrebujete na aktiváciu vášho účtu, je kliknutie na odkaz v e-maile.

Teraz ste pripravený otvoriť váš prvý prípad.

K portálu elektronickej podpory sa dá pristupovať z akéhokoľvek počítača s aktívnym pripojením k Internetu.

Portál elektronickej podpory poskytuje kompletného pomocníka na pomoc s používaním našich služieb elektronickej podpory.

Môžem klásť otázky v mojom rodnom jazyku?

Keďže komunikujete s naším tímom elektronickej podpory prostredníctvom portálu, ktorý vás spojí priamo s našou centrálnou databázou, elektronická podpora prijme a spracuje iba dotazy napísané v anglickom, francúzskom alebo nemeckom jazyku.

Môžem klásť otázky v akomkoľvek čase?

Áno, vaše otázky môžete zadávať 24 hodín denne, 7 dní v týždni, ale majte na pamäti, že náš tím elektronickej podpory môže spracovať vaše dotazy iba od pondelku do piatku v čase od 08:00:00 až 18:00:00.

Platí sa za používanie elektronickej podpory?

Nie, toto je bezplatná služba, ktorá sa poskytuje všetkým registrovaným zákazníkom VAIO.

Ako sa dozviem, že tím elektronickej podpory sa zaoberá mojím dotazom/problémom?

Akonáhle sa tím elektronickej podpory začne zaoberať vaším prípadom, dostanete e-mail, ktorý vás vyrozumie, že váš prípad bol aktualizovaný.

Obchodné značky

Sony, Battery Checker, Click to Disc, Click to Disc Editor, SonicStage Mastering Studio, VAIO Control Center, VAIO Edit Components, VAIO Media plus, VAIO Movie Story, VAIO MusicBox, VAIO Power Management, VAIO Power Management Viewer, VAIO Update sú obchodnými značkami alebo registrovanými obchodnými značkami Sony Corporation.



a „Memory Stick“, „Memory Stick Duo“, „MagicGate“, „OpenMG“, „MagicGate Memory Stick“, „Memory Stick PRO“, „Memory Stick PRO-HG“, „Memory Stick Micro“, „M2“, Memory Stick logo, VAIO, a logo VAIO logo sú obchodnými značkami alebo registrovanými obchodnými značkami Sony Corporation.

Walkman je registrovanou obchodnou značkou Sony Corporation.

Blu-ray Disc™ a logo Blu-ray Disc sú obchodnými značkami Blu-ray Disc Association.

Intel, Pentium, a Intel SpeedStep sú obchodnými značkami alebo registrovanými obchodnými značkami Intel Corporation.

Microsoft Windows Vista, Windows Media Center Edition, MS Works, Microsoft Office 2007 Home & Student, Microsoft Office Ready 2007 a logo Windows logo sú obchodnými značkami alebo registrovanými obchodnými značkami Microsoft Corporation v USA a ďalších krajinách.

i.LINK je obchodnou značkou spoločnosti Sony používaná iba na označenie toho, že výrobok obsahuje rozhranie IEEE 1394.

Roxio Easy Media Creator je obchodnou značkou Sonic Solutions.

WinDVD for VAIO a WinDVD BD for VAIO sú obchodnými značkami InterVideo, Inc.

ArcSoft a logo ArcSoft logo sú registrovanými obchodnými značkami ArcSoft, Inc. ArcSoft WebCam Companion je obchodnou značkou ArcSoft, Inc.

Slovné označenie Bluetooth a logá sú vlastníctvom Bluetooth SIG, Inc. Akékoľvek použitie týchto značiek spoločnosťou Sony Corporation je na základe licencie. Ostatné obchodné značky a obchodné názvy sú vlastníctvom príslušných vlastníkov.

Dizajn a technické údaje podliehajú zmenám bez upozornenia.  **Bluetooth®**

Slovné označenie ExpressCard a logá sú vlastníctvom PCMCIA. Akékoľvek použitie týchto značiek spoločnosťou Sony Corporation je na základe licencie. Ostatné obchodné značky a obchodné názvy sú vlastníctvom príslušných vlastníkov.

Logo SD je obchodná značka. 

Logo SDHC je obchodná značka. 

MultiMediaCard™ je obchodnou značkou MultiMediaCard Association.

HDMI, logo HDMI a rozhranie HDMI (High-Definition Multimedia Interface) sú obchodnými značkami alebo registrovanými obchodnými značkami HDMI Licensing LLC.

ENERGY STAR a označenie ENERGY STAR sú registrovanými značkami v USA.

Všetky ostatné názvy systémov, výrobkov a služieb sú obchodnými značkami príslušných vlastníkov. V príručke sa neuvádzajú označenia ™ a ®.

Technické údaje podliehajú zmenám bez upozornenia. Všetky ostatné obchodné značky sú obchodnými značkami príslušných vlastníkov.

V technických údajoch on-line zistíte, aký softvér je k dispozícii pre váš model.

