

FM/MW/LW Autoradio CD uređaj

Upute za uporabu

Za isključenje demonstracijskog (DEMO) prikaza, pogledajte str. 6.

CDX-GT232
CDX-GT230



Za postavljanje i povezivanje, pogledajte isporučeni priručnik za postavljanje/povezivanje.

**CLASS 1
LASER PRODUCT**

Ova naljepnica nalazi se na dnu kućišta.

Obavijest za korisnike: sljedeće informacije primjenjuju se samo na opremu prodanu u zemljama koje primjenjuju EU smjernice

Proizvođač ovog uređaja je Sony Corporation, 1-7-1 Konan, Minato-ku, Tokyo, Japan. Ovlašteni predstavnik za EMC i sigurnost proizvoda je Sony Deutschland GmbH, Hedelfinger Strasse 61, 70327 Stuttgart, Njemačka. Za sva pitanja servisa ili jamstva obratite se na adrese koje su navedene u odvojenim dokumentima koji se tiču servisa ili jamstva.



Odlaganje dotrajale električne i elektroničke opreme (primjenivo u Europskoj uniji i ostalim europskim zemljama s odvojenim sustavima za prikupljanje otpada)

Ovaj simbol na proizvodu ili na ambalaži označava da se uređaj ne smije tretirati kao kućni otpad. Uređaj se treba predati na mjesto za prikupljanje otpada i recikliranje električne i elektroničke opreme. Pravilnim odlaganjem ovog proizvoda, pomažete u sprečavanju mogućih štetnih posljedica za okoliš i ljudsko zdravlje, do kojih može doći uslijed nepravilnog odlaganja ovog uređaja. Recikliranjem materijala pomaže se u očuvanju prirodnih izvora. Za dodatne informacije o recikliranju ovog proizvoda, obratite se lokalnom uredu, komunalnoj službi ili trgovini u kojoj ste kupili proizvod.



Microsoft, Windows Media, i Windows logotip su zaštićeni znakovi ili registrirani zaštićeni znakovi tvrtke Microsoft Corporation u SAD-u i/ili ostalim zemljama.

Upozorenje pri ugradnji u automobile kod kojih brava za paljenje nema ACC položaj na kontaktu

Podesite funkciju Auto Off (str. 11). Uređaj će se automatski potpuno isključiti u podešeno vrijeme nakon prebacivanja u pripravno stanje, što sprečava trošenje akumulatora. Ako ne podesite funkciju Auto Off, nakon gašenja motora automobila svakako pritisnite i zadržite **OFF** na uređaju dok se ne isključi pokazivač.

Dobrodošli!	4
-------------------	---

Početak

Podešavanje sata	4
Odvajanje prednje ploče	4
Postavljanje prednje ploče	5

Položaj kontrola i osnovne funkcije

Glavni uređaj	6
---------------------	---

CD

Prikazane stavke	8
Ponavljanje reprodukcije ireprodukcija slučajnim slijedom	8

Radio

Pohrana i prijem postaja	8
Automatska pohrana — BTM	8
Ručna pohrana postaja	8
Prijem pohranjenih postaja	8
Automatsko ugađanje	8
RDS	9
Pregled	9
Podešavanje AF i TA	9
Odabir vrste programa PTY	10
Podešavanje točnog vremena (CT)	10

Ostale funkcije

Mijenjanje zvučnih postavki	10
Podešavanje značajki zvuka — BAL/FAD/SUB	10
Podešavanje krivulje ekvilizatora — EQ3	10
Podešavanje opcija — SET	11
Uporaba dodatne opreme	12
Dodatna audio oprema	12
Daljinski upravljač RM-X114	12
Zakretni upravljač RM-X4S	12

Dodatne informacije







Mjere opreza	13
Napomene o diskovima	13
Slijed reprodukcije MP3/WMA datoteka ..	14
O MP3 datotekama	14
O WMA datotekama	14
Održavanje	15
Vađenje uređaja	15
Tehnički podaci	16
U slučaju problema	17
Prikaz/poruke grešaka	18

Dobrodošli!

Hvala vam što ste kupili ovaj Sony autoradio CD uređaj. Možete uživati u svom uređaju, koristeći sljedeće funkcije.

• CD reprodukcija

Možete reproducirati CD-DA diskove (koji sadrže i CD TEXT) i CD-R/CD-RW diskove (MP3/WMA datoteke (str. 14)).

Vrsta diska	Oznaka na disku	
CD-DA		
MP3 WMA		
		

• Radijski prijem

- Možete pohraniti do 6 postaja po frekvencijskom pojasu (FM1, FM2, FM3, MW i LW).
- **BTM** (Best Tuning Memory): Uređaj odabire postaje sa snažnim signalom te ih pohranjuje.

• RDS usluge

- Možete slušati FM postaje s Radio Data sustavom (RDS).

• Podešavanje zvuka

- **EQ3 stage2**: Možete odabrati bilo koju od 7 programiranih krivulja ekvilizatora.

• Spajanje dodatne opreme

AUX ulazna priključnica na prednjoj strani uređaja omogućuje spajanje prijenosnog audio uređaja.

Početak

Podešavanje sata

Sat upotrebljava 24-satni sustav prikaza vremena.

1 Pritisnite i zadržite tipku za odabir.

Pojavi se izbornik za podešavanje.

2 Pritisnite tipku za odabir više puta, sve dok se ne pojavi "CLOCK-ADJ".

3 Pritisnite **(SEEK) +**.

Znamenke sata trepere.

4 Zakrenite regulator za podešavanje sata i minuta.

Za pomicanje indikatora znamenaka, pritisnite **(SEEK) -/+**.

5 Nakon podešavanja minuta, pritisnite tipku za odabir.

Podešenje je dovršeno i sat se aktivira. Za prikaz sata, pritisnite **(DSPL)**.

Ponovno pritisnite **(DSPL)** za povratak na prethodni prikaz.

Savjet

Sat možete podesiti automatski pomoću RDS značajke (str. 10).

Odvajanje prednje ploče

Možete odvojiti prednju ploču ovog uređaja, kako biste spriječili krađu.

Alarm

Ako zakrenete ključ u položaj OFF bez skidanja prednje ploče, alarm će se oglasiti na nekoliko sekundi. Alarm će se oglasiti samo ako koristite ugrađeno pojačalo.

1 Pritisnite **(OFF)**.

Uređaj se isključuje.

2 Pritisnite , zatim izvucite ploču.

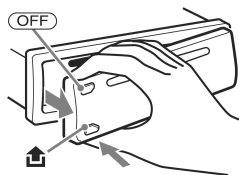

Napomene

- Nemojte ispuštati niti jako pritiskati prednju ploču ili pokazivač.
- Prednju ploču nemojte izlagati toplini/visokim temperaturama niti vlazi. Izbjegavajte ostavljanje ploče u parkiranoj automobilu ili na prednjoj/stražnjoj ploči.

Postavljanje prednje ploče

Pričvrstite dio (A) prednje ploče na dio (B) uređaja, kako je prikazano slikom, i utisnite lijevu stranu dok se ne uglavi te se začuje "klik".

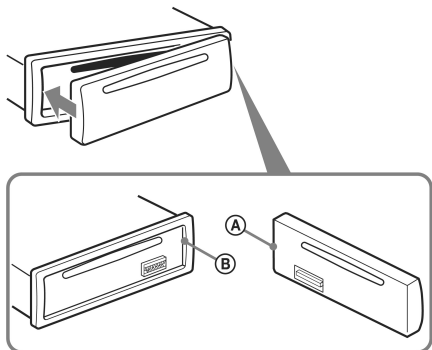

Napomena

Ne stavljajte ništa na unutarnju površinu prednje ploče.

Položaj kontrola i osnovne funkcije

Glavni uređaj

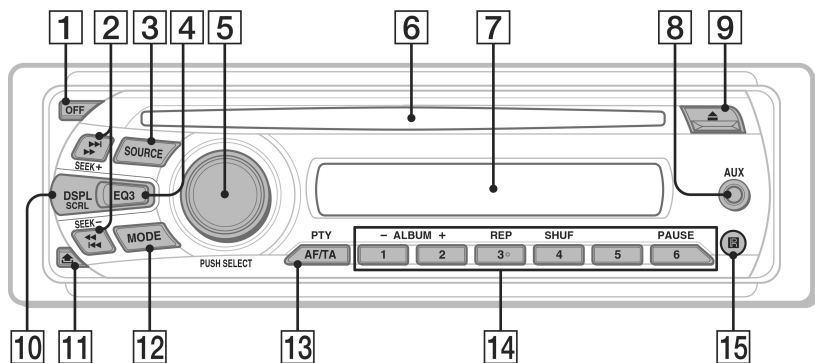

Ovaj odjeljak sadrži upute o položaju kontrola i osnovnim funkcijama.

Za detalje, pogledajte navedene stranice.

1 Tipka OFF

Za isključenje; zaustavljanje reprodukcije.

2 Tipke SEEK +/-

CD:

Za preskakanje zapisa (pritisnite); preskakanje više zapisa (pritisnite, zatim pritisnite ponovno unutar 1 sekunde i zadržite); pretraživanje zapisa unatrag/unaprijed (pritisnite i zadržite).

Radio:

Za automatsko ugađanje postaja (pritisnite); ručno ugađanje postaja (pritisnite i zadržite).

3 Tipka SOURCE

Za uključenje; promjenu izvora (Radio/CD/AUX).

4 Tipka EQ3 (ekvilizator) str. 10

Za odabir vrste ekvilizatora (XPLOD, VOCAL, EDGE, CRUISE, SPACE, GRAVITY, CUSTOM ili OFF).

5 Regulator/tipka za odabir str. 10

Za podešavanje glasnoće (zakrenite); odabir stavki za podešavanje (pritisnite i zakrenite).

6 Uložnica diska

Uložite disk (stranu s naljepnicom okrenite prema gore), reprodukcija počinje.

7 Pokazivač

8 AUX ulazna priključnica str. 12

Za spajanje prijenosnog audio uređaja.

9 Tipka ▲ (izbacivanje)

Za izbacivanje diska.

10 Tipka DSPL (pokazivač)/SCRL (listanje)

str. 8

Za promjenu prikazanih stavki (pritisnite);
pomicanje prikazane stavke (pritisnite i
zadržite).

11 Tipka  (otpuštanje prednje ploče)

str. 4

12 Tipka MODE str. 8

Za odabir valnog područja (FM/MW/LW).

13 Tipka AF (Alternative Frequencies)/ TA (Traffic Announcement)/ PTY (Program Type) str. 10

Za odabir AF i TA (pritisnite) ili odabir PTY (pritisnite i zadržite) u RDS sustavu.

14 Brojčane tipke

CD:

①/②: **ALBUM -/+** (tijekom MP3/WMA reprodukcije)

Za preskakanje albuma (pritisnite);
preskakanje nekoliko albuma (pritisnite
i zadržite).

③: **REP** str. 8

④: **SHUF** str. 8

⑥: **PAUSE**

Za pauzu reprodukcije. Za uključenje,
pritisnite ponovno.

Radio:

Za prijem pohranjenih postaja (pritisnite);
pohranu postaja (pritisnite i zadržite).

15 Senzor daljinskog upravljača

Prikazane stavke

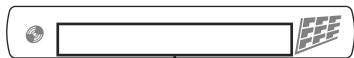

Naslov zapisa*¹, naziv diska/izvođača*¹, broj albuma*², naslov albuma*¹, broj zapisa/proteklo vrijeme reprodukcije, sat

*1 Prikazuju se CD TEXT informacije, MP3/WMA.

*2 Broj albuma se prikaže samo kad se promjeni album.

Za promjenu prikazanih stavki, pritisnite **(DSP)**.

Savjet

Prikazane stavke mogu se razlikovati ovisno o modelu, vrsti diska, formatu snimanja i postavkama. Za detalje o MP3/WMA formatima, pogledajte str. 14.

Ponavljanje reprodukcije i reprodukcija slučajnim slijedom

1 Tijekom reprodukcije, pritisnite **(3)** (REP) ili **(4)** (SHUF) više puta dok se ne pojavi željeno podešenje.

Odaberite	Za
TRACK	ponavljanje reprodukcije zapisa.
ALBUM*	ponavljanje reprodukcije albuma.
SHUF ALBUM*	reprodukciju albuma slučajnim slijedom.
SHUF DISC	reprodukciju diska slučajnim slijedom.

* Kad se reproducira MP3/WMA.

Za povratak na mod normalne reprodukcije, odaberite "OFF" ili "SHUF OFF".

Pohrana i prijem postaja

Oprez

Kod ugađanja za vrijeme vožnje, koristite Best Tuning Memory (BTM) kako biste spriječili eventualne prometne nezgode.

Automatska pohrana – BTM

1 Pritisnite **(SOURCE)** više puta dok se ne pojavi "TUNER".

Za promjenu valnog područja, pritisnite **(MODE)** više puta. Možete odabrati FM1, FM2, FM3, MW ili LW.

2 Pritisnite i zadržite tipku za odabir.

Pojavi se izbornik za podešavanje.

3 Pritisnite tipku za odabir više puta, sve dok se ne pojavi "BTM".

4 Pritisnite **(SEEK)** +.

Uređaj pohranjuje postaje slijedom njihovih frekvencija.

Kad je postaja pohranjena, začuje se zvučni signal.

Ručna pohrana postaja

1 Dok slušate postaju koju želite pohraniti, pritisnite i zadržite brojčanu tipku (od **(1)** do **(6)**) sve dok se ne pojavi "MEMORY".

Napomena

Pokušate li pohraniti drugu postaju pod istom brojčanom tipkom, prethodno pohranjena postaja se briše.

Savjet

Kad pohranite RDS postaju, pohranit ćete i postavke AF/TA (str. 9).

Prijem pohranjenih postaja

1 Odaberite valno područje, zatim pritisnite brojčanu tipku (od **(1)** do **(6)**).

Automatsko ugađanje

1 Odaberite valno područje, zatim pritisnite **(SEEK)** +/- za pretraživanje postaja.

Pretraživanje se zaustavlja kad uređaj ugodi postaju. Ponovite ovaj postupak sve dok ne ugodite željenu postaju.

Savjet

Znate li frekvenciju postaje, pritisnite i zadržite **(SEEK)** +/- za traženje približne frekvencije, zatim pritisnite **(SEEK)** +/- više puta za precizno ugađanje željene frekvencije (ručno ugađanje).

Pregled

"Radio Data System" (RDS) je sustav emitiranja koji FM postajama omogućuje slanje dodatne digitalne informacije zajedno s radijskim signalom.

Prikazane stavke

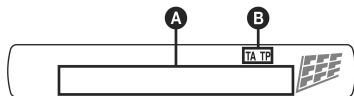

- A** Frekvencija*1 (naziv postaje), programski broj, sat, RDS podaci
- B** TA/TP*2

1 Tijekom prijema RDS postaje, lijevo od oznake frekvencije se prikazuje "".

*2 "TA" treperi tijekom informacija o prometu. "TP" svijetli kad je ugođena takva postaja.

Za promjenu prikazanih stavki **A**, pritisnite **(DSP.L)**.

RDS usluge

RDS vam nudi i druge pogodnosti poput:

AF (alternativne frekvencije)

Odabir i ugađanje postaje najjačeg signala. Pomoću ove funkcije možete stalno slušati isti program tijekom dugotrajnih putovanja bez potrebe ručnog ugađanja iste postaje.

TA (prometne obavijesti)/TP (prometni program)

Pružta trenutne informacije o prometu u vidu obavijesti ili programa. U slučaju prijema bilo kakve prometne obavijesti/programa, trenutno odabran izvor se prekida.

PTY (vrste programa)

Prikazuje trenutno odabranu vrstu programa. Također traži odabranu vrstu programa.

CT (točno vrijeme)

Podaci o točnom vremenu dobiveni RDS prijemom podešavaju sat.

Napomene

- Ovisno o zemlji/regiji, sve RDS funkcije možda neće biti dostupne.
- RDS funkcija neće raditi ispravno ako je signal slab ili postaja ne emitira RDS podatke.

Podešavanje AF i TA

1 Pritisnite **(AF/TA)** više puta dok se ne pojavi željeno podešenje.

Odaberite	Za
AF-ON	uključenje AF i isključenje TA.
TA-ON	uključenje TA i isključenje AF.
AF, TA-ON	uključenje AF i TA.
AF, TA-OFF	isključenje AF i TA.

Pohrana RDS postaja s funkcijama AF i TA

RDS postaje možete pohraniti tako da istovremeno pohranite i funkcije AF/TA. Ako koristite funkciju BTM, samo RDS postaje se pohranjuju s istim AF/TA podešenjima.

Kod ručnog pohranjivanja možete pohraniti RDS postaje i one koje to nisu s funkcijama AF/TA za svaku.

1 Podesite funkciju AF/TA, zatim pohranite postaju pomoću BTM ili ručno.

Prijem hitnih obavijesti

Ako je uključena funkcija AF ili TA, uređaj se automatski prebacuje na prijem hitnih prometnih obavijesti i prekida trenutno odabran izvor.

Savjet

Ako podesite glasnoću tijekom prometnih obavijesti, ta glasnoća će se pohraniti za buduće obavijesti, neovisno o normalnoj glasnoći.

Slušanje lokalnog programa – REG

Kad je AF funkcija uključena: tvornička podešenja ovog uređaja ograničavaju prijem na određeno područje, stoga nije moguć prijelaz na drugu lokalnu postaju s jačom frekvencijom.

Ako napustite područje prijema toga lokalnog programa, podesite opciju "REG-OFF" u izborniku tijekom FM prijema (str. 11).

Napomena

Ova funkcija ne radi u Velikoj Britaniji i nekim drugim područjima.

nastavak na sljedećoj stranici →

Odabir vrste programa PTY

- 1 Pritisnite i zadržite (AF/TA) (PTY) tijekom FM prijema.



Ako postaja odašilje PTY podatke, pojavljuje se oznaka trenutne vrste programa.

- 2 Pritisnite (AF/TA) (PTY) više puta dok se ne pojavi željena vrsta programa.

- 3 Pritisnite (SEEK) -/+.

Uredaj počinje tražiti postaju koja prenosi odabranu vrstu programa.

Vrste programa

NONE (nije označeno), **NEWS** (novosti), **AFFAIRS** (vijesti), **INFO** (informacije), **SPORT** (sport), **EDUCATE** (obrazovni program), **DRAMA** (dramski program), **CULTURE** (kultura), **SCIENCE** (znanost), **VARIED** (razno), **POP M** (popularna glazba), **ROCK M** (rock glazba), **EASY M** (lagana glazba), **LIGHT M** (lagana klasična glazba), **CLASSICS** (klasična glazba), **OTHER M** (druge vrste glazbe), **WEATHER** (vremenska prognoza), **FINANCE** (financije), **CHILDREN** (dječji program), **SOCIAL A** (društvene teme), **RELIGION** (vjerski program), **PHONE IN** (telefonska javljanja), **TRAVEL** (putovanja), **LEISURE** (dokolica), **JAZZ** (jazz glazba), **COUNTRY** (country glazba), **NATION M** (narodna glazba), **OLDIES** (evergrini), **FOLK M** (folklorna glazba), **DOCUMENT** (dokumentarni program), **TEST** (testni alarm), **ALARM** (uzbuna)

Napomena

Ovu funkciju ne možete koristiti u nekim zemljama u kojima PTY (vrsta programa) podaci nisu dostupni.

Podešavanje točnog vremena (CT)

- 1 Podesite "CT-ON" u izborniku (str. 11).

Napomene

- Funkcija CT možda neće raditi, čak i kod prijema RDS postaje.
- Između vremena podešenog funkcijom CT i stvarnog vremena će možda biti razlike.

Ostale funkcije

Mijenjanje zvučnih postavki

Podešavanje značajki zvuka

– BAL/FAD/SUB

Možete podesiti balans, fader i glasnoću subwoofera.

- 1 Pritisnite tipku za odabir više puta, dok se ne pojavi "BAL", "FAD" ili "SUB".

Opcije se izmjenjuju na sljedeći način:

LOW*1 → MID*1 → HI*1 →

BAL (lijevi-desni) → FAD (prednji-stražnji) →

SUB (glasnoća subwoofera)*2 → AUX*3

*1 Kad je podešenje EQ3 aktivirano (str. 10).

*2 Kad je audio izlaz podešen na "SUB" (str. 11).

*3 Opcija "ATT" je prikazana pri najnižem podešenju i može se podesiti do razine 21.

*4 Kad je aktiviran AUX izvor (str. 12).

- 2 Zakrenite regulator za podešavanje odabrane stavke.

Nakon 5 sekundi, podešenje je dovršeno i pokazivač se vraća na normalan mod reprodukcije/prijema.

Podešavanje krivulje ekvilizatora

– EQ3

Postavka "CUSTOM" unutar EQ3 omogućuje izradu vašeg podešenja ekvilizatora.

- 1 Odaberite izvor, zatim pritisnite tipku (EQ3) više puta kako biste odabrali "CUSTOM".
- 2 Pritisnite tipku za odabir više puta, dok se ne pojavi "LOW", "MID" ili "HI".
- 3 Zakrenite regulator za podešavanje odabrane stavke.

Glasnoća se može podešavati u koracima od 1 dB, između -10 dB i +10 dB.



Ponovite korake 2 i 3 za podešavanje krivulje ekvilizatora.

Za resetiranje krivulje ekvilizatora na tvorničke postavke, pritisnite i zadržite tipku za odabir prije završetka podešavanja.

Nakon 5 sekundi, podešenje je dovršeno i pokazivač se vraća na normalan mod reprodukcije/prijema.

Savjet

Ostale vrste ekvilizatora također se mogu podesiti.

Podešavanje opcija — SET

- 1 Pritisnite i zadržite tipku za odabir.**
Pojavi se izbornik za podešavanje.
- 2 Pritisnite tipku za odabir više puta, sve dok se ne pojavi željena stavka.**
- 3 Zakrenite regulator za odabir podešenja (primjerice, "ON" ili "OFF").**
- 4 Pritisnite i zadržite tipku za odabir.**
Podešenje je dovršeno i pokazivač se vraća na normalan mod reprodukcije/prijema.

Napomena

Prikazane stavke mogu se razlikovati, ovisno o izvoru i podešenjima.

Mogu se podesiti sljedeće opcije (za detalje, pogledajte navedene stranice):
"●" označava standardno podešenje.

CLOCK-ADJ (Podešavanje sata) (str. 4)

CT (Točno vrijeme)

Za podešavanje "CT-ON" ili "CT-OFF" (●) (str. 9, 10).

BEEP

Za podešavanje "BEEP-ON" (●) ili "BEEP-OFF".

AUX-A*¹ (AUX Audio)

Za uključenje prikaza indikatora AUX izvora "AUX-A-ON" (●) ili "AUX-A-OFF" (str. 12).

A.OFF (automatsko isključenje)

Za automatsko isključenje nakon isteka podešeno vremena, kad je uređaj isključen.

- "A.OFF-NO" (●), "A.OFF-30S (sekundi)," "A.OFF-30M (minuta)" ili "A.OFF-60M (minuta)".

SUB/REAR*¹

Za promjenu audio izlaza.

- "SUB-OUT" (●): za emitiranje signala u subwoofer.
- "REAR-OUT": za emitiranje signala u pojačalo.

DEMO (Demo prikaz)

Za podešavanje "DEMO-ON" (●) ili "DEMO-OFF".

DIM (Dimmer)

Za promjenu svjetline pokazivača.

- "DIM-ON": zatamnjeno pokazivača.
- "DIM-OFF" (●): isključenje opcije dimmer.

M.DSPL (Motion Display)

Za odabir Motion Display prikaza.

- "M.DSPL-ON" (●): prikazuje pomične uzorke.
- "M.DSPL-OFF": isključenje Motion Display prikaza.

A.SCRL (Automatsko pomicanje teksta)

Automatsko pomicanje prikazanog sadržaja kod promjene diska/albuma/zapisa.

- "A.SCRL-ON" (●): za pomicanje teksta.
- "A.SCRL-OFF": tekst se ne pomiče.

LOCAL (Mod lokalnog pretraživanja)

- "LOCAL-ON": za ugađanje postaja s jačim signalima.
- "LOCAL-OFF" (●): za ugađanje normalnog prijema.

MONO*² (Mono prijem)

Za poboljšanje lošeg FM prijema odaberite mono način prijema.

- "MONO-ON": slušanje stereo prijema u mono načinu.
- "MONO-OFF" (●): slušanje stereo prijema u stereo načinu.

REG*² (Regionalno)

Za podešavanje "REG-ON" (●) ili "REG-OFF" (str. 9).

LPF*³ (Niskopropusni filter)

Odabir prekidne frekvencije subwoofera: "LPF OFF" (●), "LPF 80Hz", "LPF 100Hz", "LPF 120Hz", "LPF 140Hz" ili "LPF 160Hz".

LPF NORM/REV*³ (Niskopropusni filter)

Odabir faze kad je opcija LPF uključena: "NORM" (●) ili "REV".

HPF (Visokopropusni filter)

Odabir prekidne frekvencije prednjeg/stražnjeg zvučnika: "HPF OFF" (●), "HPF 80Hz", "HPF 100Hz", "HPF 120Hz", "HPF 140Hz" ili "HPF 160Hz".

LOUD (Glasnoća)

Omogućava jasniji zvuk pri stišanoj glasnoći.

- "LOUD-ON": za pojačanje niskih i visokih tonova.
- "LOUD-OFF" (●): niski i visoki tonovi se ne pojačavaju.

BTM (str. 8)

*1 Kad je uređaj isključen.

*2 Kod prijema FM signala.

*3 Kad je audio izlaz podešen na "SUB".

Uporaba dodatne opreme

Dodatna audio oprema

Na AUX ulaz (stereo mini priključnica) ovog uređaja možete spojiti dodatni prijenosni audio uređaj, odabrati ga kao izvor i slušati ga putem auto zvučnika. Može se podesiti glasnoća tako da se izbjegne razlika između ovog sustava i prijenosnog audio uređaja. Slijedite opisani postupak:

Spajanje prijenosnog audio uređaja

- 1 Isključite prijenosni audio uređaj.
- 2 Stišajte glasnoću na uređaju.
- 3 Spojite uređaj.

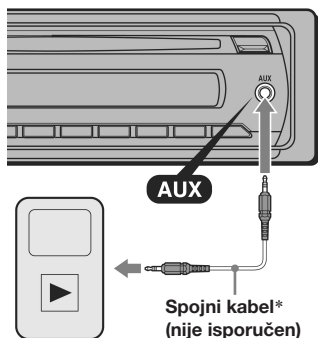

* Obavezno upotrijebite ravni priključak.

Podešavanje glasnoće

Prije reprodukcije svakako ugodite glasnoću svakog spojenog audio uređaja.

- 1 Stišajte glasnoću na uređaju.
- 2 Pritisnite **(SOURCE)** više puta dok se ne pojavi "AUX".
Prikaže se "FRONT IN".
- 3 Pokrenite reprodukciju spojenog audio uređaja uz umjerenu glasnoću.
- 4 Podesite uobičajenu razinu glasnoće na autoradiju.
- 5 Pritisnite tipku za odabir više puta dok se ne pojavi "AUX", te zakrenite regulator za podešavanje razine ulaznog signala (-8 dB do +18 dB).

Daljinski upravljač RM-X114

Odgovarajuće tipke na daljinskom upravljaču upravljaju istim funkcijama kao i tipke na uređaju.

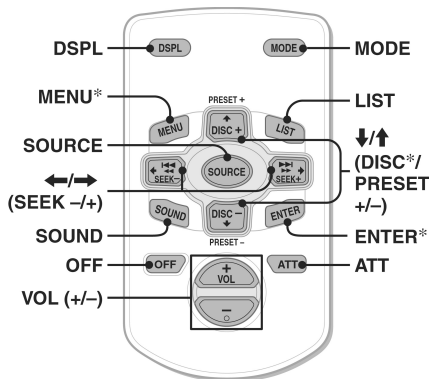

Sljedeće tipke na daljinskom upravljaču imaju različit izgled/funkciju od tipaka na uređaju.

- **Tipka DSPL (prikaz)**
Za promjenu prikazanih stavki.
- **Tipke ←/→ (SEEK -/+)**
Za upravljanje CD/radio reprodukcijom, isto kao i tipke **(SEEK -/+)** na uređaju.
- **Tipka SOUND**
Ima istu funkciju kao i tipka za odabir na uređaju.
- **Tipka LIST**
Za odabir PTY vrste prikaza kod RDS prijema.
- **Tipke ↑/↓ (DISC*/PRESET +/-)**
Za upravljanje CD reprodukcijom, isto kao i tipke **①/② (ALBUM -/+)** na uređaju.
- **Tipka ATT (stišavanje)**
Za isključenje zvuka. Za uključenje, pritisnite ponovno.

* Nije dostupno za ovaj uređaj.

Napomena

Ako su uređaj i pokazivač isključeni, uređajem se ne može upravljati pomoću daljinskog upravljača osim ako je pritisnuto **(SOURCE)** na uređaju, ili umetnete disk kako bi se uređaj uključio.

Zakretni upravljač RM-X4S

Stavljanje naljepnice

Stavite naljepnicu ovisno o načinu postavljanja upravljača.

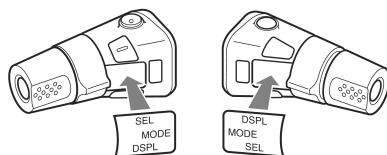

Položaj kontrola

Odgovarajuće tipke na zakretnom upravljaču upravljaju istim funkcijama kao i tipke na uređaju.

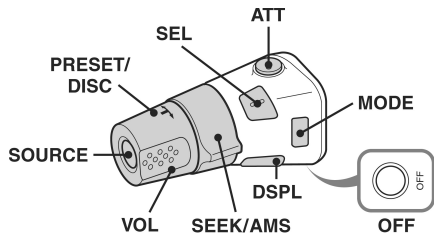

Sljedeće kontrole na zakretnom upravljaču zahtijevaju različite radnje od onih na uređaju.

• Kontrola PRESET/DISC*

Isto kao i ①/② (ALBUM -/+) na uređaju (pritisnite i zakrenite).

• Kontrola VOL (glasnoća)

Ima istu funkciju kao i regulator na uređaju (zakrenite).

• Kontrola SEEK/AMS

Ima istu funkciju kao i (SEEK) +/- na uređaju (zakrenite, ili zakrenite i zadržite).

• Tipka ATT (stišavanje)

Za isključenje zvuka. Za uključenje, pritisnite ponovno.

• Tipka DSPL (prikaz)

Za promjenu prikazanih stavki.

* Nije dostupno za ovaj uređaj.

Promjena smjera upravljanja

Smjer upravljanja kontrola je tvornički podešen na način prikazan na slici.

Za povećavanje

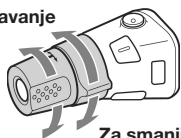

Za smanjivanje

Ako zakretni upravljač morate postaviti na desnu stranu upravljačke ploče, možete obrnuti smjer upravljanja.

1 Dok držite pritisnutom kontrolu VOL, pritisnite i zadržite (SEL).

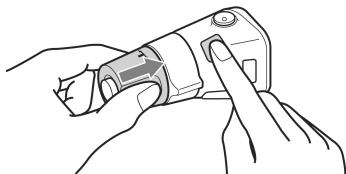

Dodatne informacije

Mjere opreza

- Ako je vaše vozilo parkirano izravno na suncu, pustite da se uređaj malo ohladi prije korištenja.
- Električna antena se automatski izvlači kad se uređaj koristi.

O kondenzaciji vlage

Za kišnog dana ili u veoma vlažnom području, vlaga se može nakupiti unutar leća i pokazivača uređaja. Ukoliko do toga dođe, uređaj neće raditi pravilno. U tom slučaju, uklonite disk i pričekajte približno sat vremena dok vlaga ne ishlapi.

Za održavanje visoke kvalitete zvuka

Pazite da po uređaju ili diskovima ne prolijete sok ili druga pića.

Napomene o diskovima

- Ne dirajte površinu diska, kako bi disk ostao čist. Uvijek držite disk za rubove.
- Kad ne koristite diskove, pohranite ih u njihove kutije ili u album za diskove.
- Diskove nemojte izlagati toplini/visokim temperaturama. Izbjegavajte ostavljanje diskova u parkiranoj automobilu ili na prednjoj/stražnjoj ploči.
- Ne lijepite naljepnice i nemojte koristiti diskove na kojima se nalazi ljepljiva tinta/ostaci. Takvi se diskovi mogu prestati okretati tijekom uporabe, što može rezultirati kvarom uređaja ili oštećenjem diska.



- Ne koristite diskove s pričvršćenim etiketama ili naljepnicama. Uslijed korištenja takvih diskova može doći do sljedećih nepravilnosti u radu:
 - Nemogućnost izbacivanja diska (uslijed guljenja etikete ili naljepnice i blokiranja mehanizma za izbacivanje).
 - Nemogućnost pravilnog učitavanja audio podataka (primjerice, reprodukcija može biti isprekidana, ili se ne može pokrenuti) jer toplina može uzrokovati stezanje naljepnice i time iskrivljenje diska.
- Diskovi koji nisu standardnog oblika (primjerice, srce, kvadrat, zvijezda) ne mogu se reproducirati na ovom uređaju. U suprotnom može doći do oštećenja uređaja. Ne koristite takve diskove.
- Diskovi promjera 8 cm ne mogu se reproducirati.

- Prije reprodukcije, obrišite diske komercijalno dostupnom krpicom za čišćenje. Obrišite disk od središta prema rubu. Ne koristite otapala poput benzina, razrjeđivača, komercijalno dostupnih sredstava za čišćenje ili antistatičkih sprejeva namijenjenih analognim pločama.



Napomene o CD-R/CD-RW diskovima

- Neki CD-R/CD-RW diskovi (ovisno o opremi koja je korištena za njihovo snimanje ili stanju diska) možda se neće moći reproducirati na ovom uređaju.
- Ne možete reproducirati CD-R/CD-RW diske koji nisu finalizirani.
- Uređaj je kompatibilan s ISO 9660 level 1/ level 2 formatom, Joliet/Romeo u proširenom formatu, i Multi Session formatom.
- Najveći broj:
 - mapa (albuma): 150 (uključujući korijensku mapu i prazne mape).
 - datoteka (zapisa) i mapa na disku: 300 (ako nazivi mapa/datoteka sadrže mnogo znakova, taj broj može biti manji od 300).
 - prikazani broj znakova u nazivu mape/datoteke je 32 (Joliet) ili 64 (Romeo).
- Kad je disk snimljen u Multi Session formatu, prepoznaje i reproducira se samo format prvog zapisa u prvoj sesiji (svi ostali formati se preskaču). Prioritet formata je CD-DA i MP3/WMA.
 - Kad je prvi zapis CD-DA, reproduciraju se samo CD-DA zapisi u prvoj sesiji.
 - Kad prvi zapis nije CD-DA, reproducira se MP3/WMA sesija. Ako disk ne sadrži podatke u bilo kojem od ovih formata, prikaže se "NO MUSIC".

Glazbeni diskovi kodirani tehnologijom za zaštitu autorskih prava

Ovaj uređaj je dizajniran za reprodukciju diskova koji su u skladu s Compact Disc (CD) standardom. U novije vrijeme su se na tržištu pojavili razni diskovi kodirani tehnologijom za zaštitu autorskih prava, koje izdaju neke izdavačke kuće. Imajte na umu da se među takvim diskovima nalaze i diskovi koji nisu usklađeni s CD standardom te se možda neće moći reproducirati na ovom uređaju.

Napomena o DualDisc diskovima

DualDisc je dvostrani disk koji ujedinjuje snimljeni DVD materijal na jednoj i digitalni audio materijal na drugoj strani. Ipak, pošto strana s audio materijalom nije usklađena s Compact Disc (CD) standardom, reprodukcija takvih diskova nije zajamčena.

Slijed reprodukcije MP3/WMA datoteka

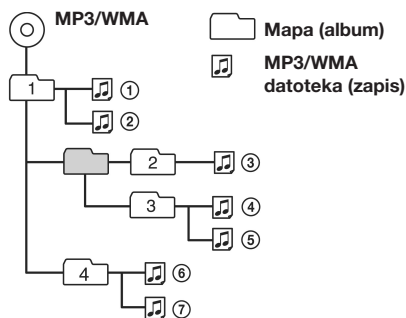

O MP3 datotekama

- MP3, što označava MPEG-1 Audio Layer-3, je standardizirani format komprimiranja glazbenih datoteka. Komprimira audio CD podatke na približno 1/10 njihove izvorne veličine.
- ID3 tag verzije 1.0, 1.1, 2.2, 2.3 i 2.4 primjenjuju se samo na MP3. ID3 tag sadrži 15/30 znakova (1.0 i 1.1), ili 63/126 znakova (2.2, 2.3 i 2.4).
- Kod imenovanja MP3 datoteke, nazivu datoteke uvijek dodajte ekstenziju ".mp3".
- Tijekom reprodukcije ili brzog pretraživanja unaprijed/unatrag VBR (varijabilna brzina bit-a) MP3 datoteke, proteklo vrijeme reprodukcije možda neće biti ispravno prikazano.

Napomena

Ako reproducirate MP3 datoteku s visokom brzinom bit-a, primjerice 320 kbps, zvuk može biti isprekidan.

O WMA datotekama

- WMA, što označava Windows Media Audio, je standardizirani format komprimiranja glazbenih datoteka. Komprimira audio CD podatke na približno 1/22* njihove izvorne veličine.
- WMA tag sadrži 63 znaka.
- Kod imenovanja WMA datoteke, nazivu datoteke uvijek dodajte ekstenziju ".wma".
- Tijekom reprodukcije ili brzog pretraživanja unaprijed/unatrag VBR (varijabilna brzina bit-a) WMA datoteke, proteklo vrijeme reprodukcije možda neće biti ispravno prikazano.

* samo za 64 kbps

Napomena

Reprodukcija sljedećih WMA datoteka nije podržana.
 – lossless kompresija
 – datoteke koje su zaštićene od kopiranja

Održavanje

Zamjena litijeve baterije daljinskog upravljača

U normalnim uvjetima baterija će trajati oko godinu dana. (Trajanje može biti i kraće, ovisno o uvjetima rada.) Kad baterija oslabi, domet daljinskog upravljača će se smanjiti. Zamijenite bateriju novom CR2025 litijevom baterijom. Korištenje druge baterije može dovesti do požara ili do eksplozije.

RM-X114

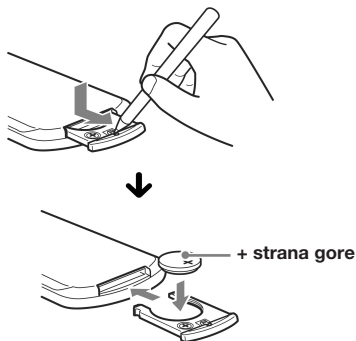

Napomene o litijevoj bateriji

- Litijevu bateriju držite van dohvata djece. Ako dođe do gutanja baterije, odmah potražite liječničku pomoć.
- Obrišite bateriju suhom tkaninom kako biste osigurali dobar kontakt.
- Provjerite polaritet baterije prije umetanja.
- Ne dodirujte bateriju metalnom pincetom, jer može doći do kratkog spoja.

UPOZORENJE

Baterija može eksplodirati uslijed nepravilnog rukovanja.

Bateriju nemojte puniti, rastavljati niti je bacati u vatru.

Zamjena osigurača

Kod zamjene osigurača koristite osigurače iste vrijednosti. Ako osigurač pregori, provjerite priključak napajanja, te zamijenite osigurač. Ako osigurač ponovo pregori, možda je riječ o kvaru na uređaju. U tom slučaju se obratite najbližem Sonyjevom dobavljaču.

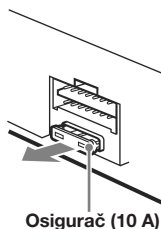

Čišćenje priključnica

Uređaj možda neće dobro raditi ako spojevi između uređaja i prednje ploče nisu čisti. Da ne bi došlo do toga, skinite prednju ploču (str. 4) te očistite spojeve vatiranim štapićem. Ne primjenjujte prejak pritisak. U suprotnom, može doći do oštećenja priključnica.

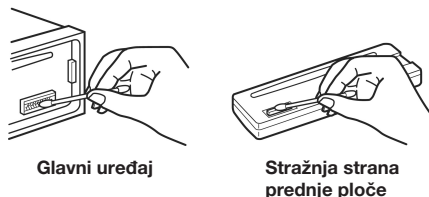

Napomene

- Iz sigurnosnih razloga prije čišćenja priključnica isključite motor vozila i izvadite ključ iz kontakt-brave.
- Nikad ne dodirujte priključnice prstima ili metalnim predmetima.

Vađenje uređaja

1 Skinite zaštitni okvir.

- 1 Izvadite prednju ploču (str. 4).
- 2 Stisnite okvir na oba kraja i izvucite ga.

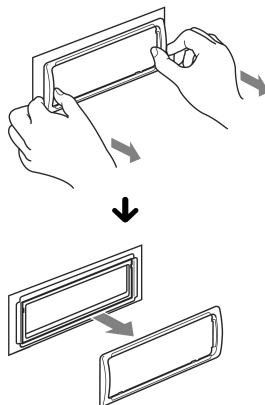

nastavak na sljedećoj stranici →

2 Izvadite uređaj.

- 1 Istovremeno umetnite oba ključa za vađenje dok ne kliknu.

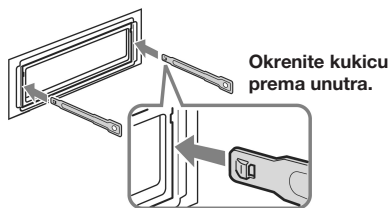

- 2 Povucite ključeve za vađenje kako biste oslobodili uređaj.

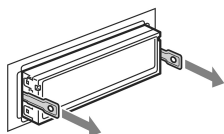

- 3 Izvucite uređaj iz ležišta.

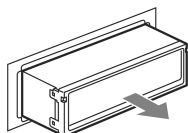

Tehnički podaci

CD uređaj

Omjer signal-šum: 120 dB

Frekvencijski odziv: 10 – 20.000 Hz

Zavijanje i podrhtavanje: Ispod mjerljive razine

Radijski prijemnik

FM

Opseg ugađanja: 87,5 – 108 MHz

Antenska priključnica:

Vanjska antenska priključnica

Medufrekvencija: 150 kHz

Iskoristiva osjetljivost: 10 dBf

Selektivnost: 75 dB pri 400 kHz

Omjer signal-šum: 70 dB (mono)

Odvajanje: 40 dB pri 1 kHz

Frekvencijski odziv: 20 – 15.000 Hz

MW/LW

Opseg ugađanja:

MW: 531 – 1602 kHz

LW: 153 – 279 Hz

Antenska priključnica:

Vanjska antenska priključnica

Medufrekvencija: 25 kHz

Osjetljivost: MW: 26 μ V, LW: 45 μ V

Pojačalo

Izlaz: Zvučnički izlazi (sigurni zapečaćeni spojevi)

Impedancija zvučnika: 4 – 8 ohma

Maksimalna izlazna snaga: 45 W \times 4 (na 4 ohma)

Općenito

Izlazi:

Audio izlazi (prednji/stražnji izmjenjivi)

Kontrolni izlaz releja za automatsko izvlačenje antene

Kontrolni izlaz pojačala snage

Ulazi:

ATT kontrolna priključnica za telefon

Antenska ulazna priključnica

AUX ulazna priključnica (stereo mini priključnica)

Tonske kontrole:

Niski tonovi: \pm 10 dB na 60 Hz (XPLOD)

Srednji tonovi: \pm 10 dB na 1 kHz (XPLOD)

Visoki tonovi: \pm 10 dB na 10 kHz (XPLOD)

Napajanje: 12 V DC akumulator (negativni pol na uzemljenje)

Napon: 11 – 16 V

Dimenzije: Približno 178 \times 50 \times 179 mm (š/v/d)

Dimenzije za ugradnju: Približno 182 \times 53 \times 162 mm (š/v/d)

Masa: Približno 1,2 kg

Isporučeni pribor:

Dijelovi za instalaciju i spajanje (1 komplet)

Dodatna oprema/pribor:

Daljinski upravljač: RM-X114

Zakretni upravljač: RM-X4S

Vaš prodavatelj možda neće imati sav navedeni pribor. Zatražite detaljne informacije.

MPEG Layer-3 tehnologija kodiranja zvuka i patenti su pod licencom tvrtke Fraunhofer IIS and Thomson.

Ovaj proizvod je zaštićen određenim pravima intelektualnog vlasništva tvrtke Microsoft Corporation. Uporaba ili distribucija takve tehnologije izvan ovog proizvoda je zabranjena bez dopuštenja tvrtke Microsoft ili njezine ovlaštene podružnice.

Dizajn i tehnički podaci podložni su promjeni bez najave. Proizvođač ne odgovara za eventualne tiskarske pogreške.



- Halogenirani usporivači vatre nisu korišteni u određenim tiskanim pločicama.
- Halogenirani usporivači vatre nisu korišteni u kućištima.
- Pakirni jastučići izrađeni su od papira.

U slučaja problema

Sljedeća tablica će vam pomoći u rješavanju problema koji se mogu pojaviti u radu uređaja. Prije pregleda donje tablice, provjerite spojeve uređaja i postupke korištenja.

Općenito

Nema napajanja uređaja.

- Provjerite spajanje kabela. Ako je sve u redu, provjerite osigurač.
- Ako je uređaj isključen i nestane prikaz pokazivača, ne možete njime upravljati daljinskim upravljačem. → Uključite uređaj.

Automatska antena se ne izvlači.

Antena nema relej.

Nema zvuka.

- Glasnoća je previše stišana.
- Uključena je funkcija ATT ili Telephone ATT (kad je spojni kabel telefona u vozilu spojen na ATT).
- Kontrola "FAD" nije postavljena u središnji položaj za sustav s dva zvučnika.

Nema zvučnog signala.

- Zvučni signal je isključen (str. 11).
- Spojeno je dodatno pojačalo i ne koristi se ugrađeno.

Sadržaj memorije je obrisani.

- Mrežni kabel ili baterija su odspojeni.
- Mrežni kabel nije pravilno spojen.

Pohranjene postaje i točno vrijeme su obrisani.

Osigurač je pregorio.

Buka kod okretanja ključa u kontakt bravi.

Kabeli prema konektoru automobila nisu dobro spojeni.

Tijekom reprodukcije ili prijema, pokrene se demo prikaz.

Ako se uređajem ne rukuje 5 minuta uz postavku "DEMO-ON", započinja demo prikaz.
→ Podesite "DEMO-OFF" (str. 11).

Indikatori nestaju/ne pojavljuju se na pokazivaču.

- Podešeno je zatamnjenje zaslona "DIM-ON" (str. 11).
- Indikatori na pokazivaču se isključe ako pritisnete i zadržite **OFF**.
→ Pritisnite i zadržite **OFF** na uređaju dok prikaz ne nestane.
- Priključnice su prljave (str. 15).

Funkcija Auto Off ne radi.

Uređaj je uključen. Funkcija Auto Off aktivira se nakon isključenja uređaja.
→ Isključite uređaj.

nastavak na sljedećoj stranici →

CD reprodukcija

Ne možete uložiti disk.

- Već je uloženi drugi disk.
- Disk je nasilno uloženi naopako ili nepravilno.

Reprodukcija diska ne započinje.

- Oštećen ili zaprljan disk.
- Pokušali ste reproducirati CD-R/CD-RW koji nije audio (str. 14).

MP3/WMA datoteke se ne mogu reproducirati.

Disk nije kompatibilan s MP3/WMA formatom i verzijom (str. 14).

Za pokretanje reprodukcije MP3/WMA datoteka treba dulje vrijeme nego za ostale.

Sljedećim diskovima treba duže vrijeme za početak reprodukcije.

- diskovi komplicirane strukture.
- diskovi snimljeni u Multi Session formatu.
- diskovi kojima možete dodati podatke.

Prikazani podaci se ne pomiču pokazivačem.

- Kod diskova s mnogo znakova može doći do tog problema.
- Opcija "A.SCRL" je podešena na "OFF".
→ Podesite "A.SCRL-ON" (str. 11).
- Pritisnite i zadržite **(DSPL)** (SCRL).

Zvuk preskače.

- Niste dobro ugradili uređaj.
→ Uređaj ugradite pod kutom manjim od 45° u stabilan dio automobila.
- Oštećen ili zaprljan disk.

Disk se ne izbacuje.

Pritisnite **(▲)** (izbacivanje) (str. 6).

Radijski prijem

Nije moguć prijem postaja.

Zvuk je pun šumova.

- Spojite kabel aktivne antene (plavi) ili izvora napajanja (crveno) na izvor napajanja antenskog pojačala u automobilu (samo ako vaš automobil ima ugrađenu FM/MW/LW antenu na stražnjem/ bočnom staklu).
- Provjerite spoj antene.
- Automatska antena se ne izvlači.
→ Provjerite spoj kontrolnog kabela automatske antene.
- Provjerite frekvenciju.

Slušanje ugođenih postaja nije moguće.

- Pohranite točnu frekvenciju u memoriju.
- Signal s odašiljača je preslab.

Nije moguće automatsko ugadanje.

- Mod traženja lokalnih postaja nije pravilno podešen.
→ Ugadanje se zaustavlja prečesto:
Podesite "LOCAL-ON" (str. 11).
- Ugadanje se ne zaustavlja prilikom prijema postaje:
Podesite "MONO-ON" (str. 11).
- Signal s odašiljača je preslab.
→ Postaje ugodite ručno.

Tijekom FM prijema treperi indikator "ST".

- Ugodite točnu frekvenciju.
- Signal s odašiljača je preslab.
→ Podesite "MONO-ON" (str. 11).

FM stereo program se čuje mono.

Uređaj je podešen na mono prijem.
→ Podesite "MONO-OFF" (str. 11).

RDS

Nakon nekoliko sekundi slušanja započinje pretraživanje SEEK.

Postaja nije TP ili ima slab signal.
→ Isključite funkciju TA (str. 9).

Nema prometnih informacija.

- Uključite funkciju TA (str. 9).
- Postaja ne emitira prometne informacije iako je TP.
→ Ugodite drugu postaju.

PTY prikazuje "- - - - -".

- Trenutna postaja nije RDS postaja.
- RDS podaci nisu primljeni.
- Postaja ne emitira signal vrste programa.

Prikaz/poruke grešaka

ERROR

- Disk je zaprljan ili uloženi naopako.
→ Očistite ga ili uložite pravilno.
- Disk je prazan.
- Disk se ne može reproducirati zbog problema.
→ Uložite drugi disk.

FAILURE

Neispravno su spojeni zvučnici/pojačalo.
→ Pogledajte upute za ugradnju/povezivanje za ovaj model.

L. SEEK +/-

Uključena je funkcija traženja lokalnih postaja tijekom automatskog ugadanja.

NO AF

Odabrana postaja nema alternativnu frekvenciju.
→ Pritisnite **(SEEK)** +/- dok treperi naziv postaje.
Uređaj počinje tražiti drugu frekvenciju istih podataka o programu PI (pojavljuje se "PI SEEK").

NO MUSIC

Disk ne sadrži glazbene datoteke.
→ Uložite CD koji sadrži glazbene datoteke.

NO NAME

Naziv diska/albuma/izvođača/zapisa nije snimljen u zapis.

NO TP

Uređaj će nastaviti tražiti dostupne TP postaje.

OFFSET

Možda je došlo do unutarnjeg kvara.

→ Provjerite spajanje kabela. Ako je poruka o grešci i dalje prisutna, obratite se najbližem Sony dobavljaču.

PUSH EJT

Disk se ne može izbaciti.

→ Pritisnite  (izbacivanje) (str. 6).

READ

Uređaj učitava sve podatke o zapisima i albumima na disku.

→ Pričekajte da završi postupak učitavanja i reprodukcija će započeti automatski. Ovisno o strukturi diska, možda će trebati duže od minute.

"LLLL" ili "rrrr"

Disk je tijekom pretraživanja naprijed/natrag došao do početka ili do kraja i nije moguće daljnje pretraživanje.

"_"

Znak se ne može prikazati na ovom uređaju.

Ako ovi postupci ne pomognu otkloniti problem, obratite se ovlaštenom Sonyjevom servisu.

Ako auto radio odnosite na popravak zbog CD uređaja, molimo ponesite i disk koji ste koristili kad ste uočili problem.

Označite križićem točan model vašeg uređaja u predviđeno polje.

Upišite serijski broj (SERIAL NO.) na predviđeno mjesto. Broj se nalazi na naljepnici na kućištu sustava. Kad ispunite ovu identifikacijsku karticu, nikako je nemojte ostavljati u vozilu s ostatkom uputa. Spremite identifikacijsku karticu na sigurno mjesto jer može poslužiti za identifikaciju vašeg uređaja u slučaju krađe.

autoradio

Identifikacijska SONY®
kartica

Ova identifikacijska kartica služi kao dokaz o vlasništvu u slučaju krađe uređaja.

Preporučujemo da ovu karticu ne čuvate u vozilu kako biste izbjegli zlouporabu.

Model

CDX-GT232
 CDX-GT230

Serijski broj (SERIAL NO.)

<http://www.sony.net/>

Sony Corporation