

**SONY**<sup>®</sup>

4-155-637-41(1)



IZ05

FM/AM  
radiobudík

FM/AM  
rádiobudík

**CZ** Návod k obsluze

**SK** Návod na použitie

ICF-C8WM

 **WALKMAN**<sup>®</sup>

**DREAM MACHINE**



# FM/AM radiobudík

 Návod k obsluze

ICF-C8WM



**DREAM MACHINE**

Dream Machine je obchodní značka společnosti Sony Corporation.

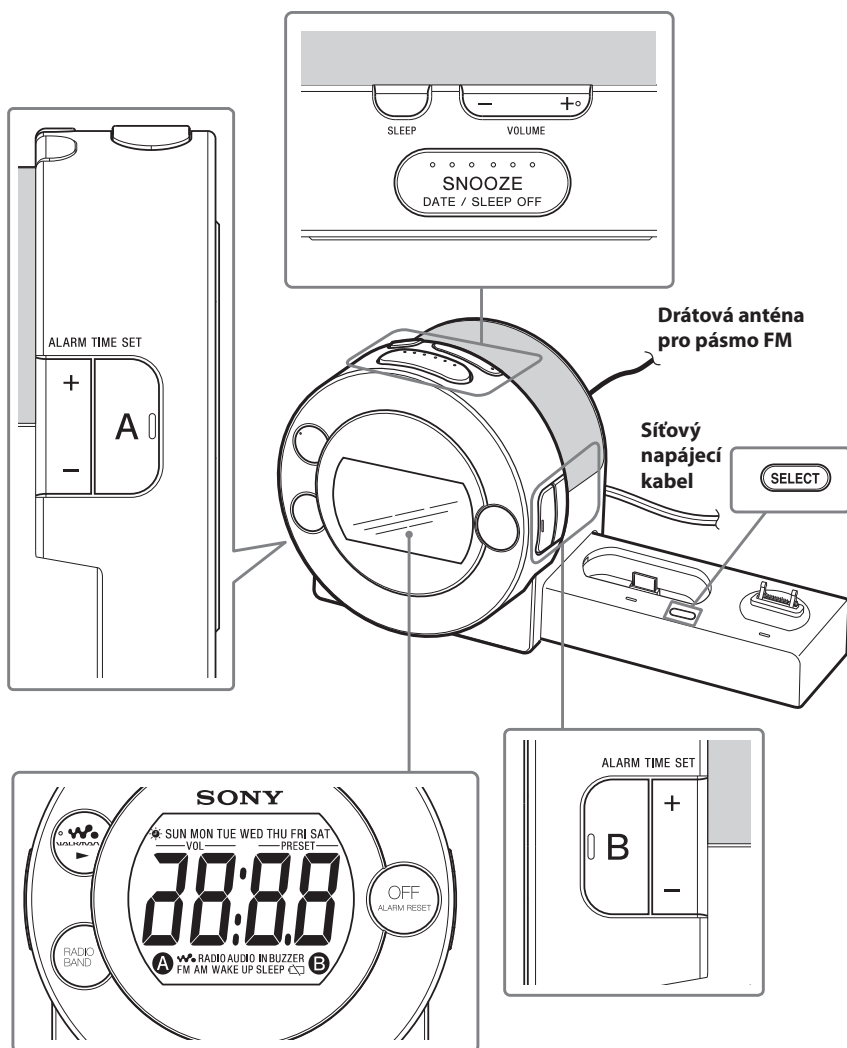

**Tlačítka ► (přehrávání) a VOLUME + (Hlasitost) jsou opatřena výstupkem.**

Symbol „W“ zobrazený na displeji indikuje, že je aktivována funkce pro přehrávání z přehrávače „WALKMAN“ nebo mobilního telefonu Sony Ericsson.

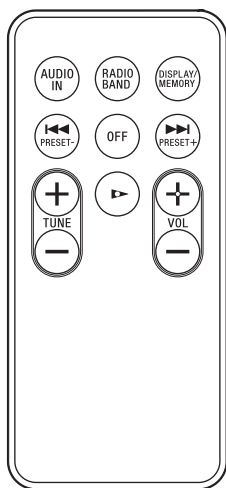
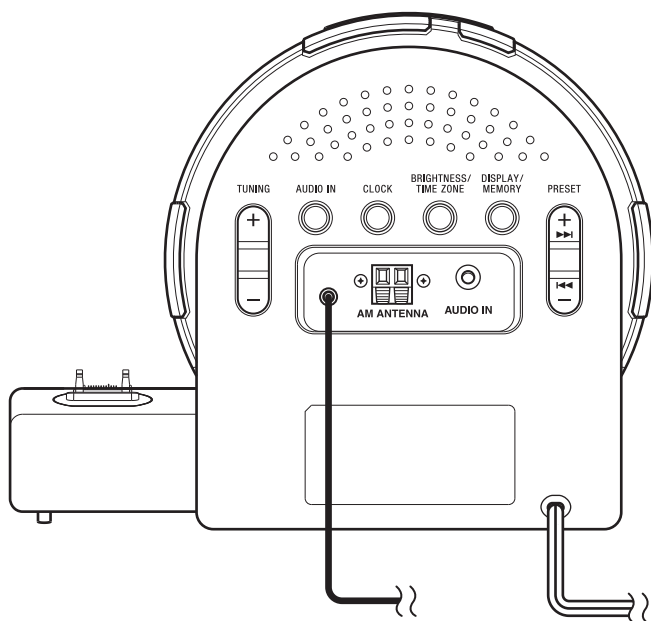

**Tlačítka ► a VOL + (Hlasitost) jsou opatřena výstupkem.**

# VAROVÁNÍ

## **Abyste snížili nebezpečí vzniku požáru nebo úrazu elektrickým proudem, nevystavujte tento přístroj dešti ani vlhkosti.**

Abyste předešli nebezpečí vzniku požáru, nezakrývejte větrací otvory na přístroji novinami, ubrusy, závěsy, záclonami a podobně. Na přístroj nikdy nepokládejte zapálené svíčky.

Abyste předešli nebezpečí vzniku požáru nebo úrazu elektrickým proudem, nevystavujte přístroj kapající nebo stříkající vodě a nepokládejte na něj nádoby naplněné tekutinou, jako například vázy.

Neinstalujte přístroj do stísněného prostoru, jako například do knihovny, vestavěné skříně a na podobná místa.

Nevystavujte baterie nebo přístroje s vloženými bateriemi nadměrnému teplu, jako například přímému slunečnímu světlu, ohni atd. po delší dobu.

Jelikož síťový kabel slouží pro odpojení přístroje od síťového napájení, připojte jej do snadno přístupné síťové zásuvky. V případě zjištění jakéhokoliv neobvyklého provozního stavu přístroje ihned odpojte zástrčku síťového kabelu ze síťové zásuvky.

Přístroj není odpojen od síťového napájení, dokud je síťový kabel připojen do síťové zásuvky, a to ani ve chvílích, kdy je přístroj vypnutý.

## **UPOZORNĚNÍ**

Při nesprávné výměně baterie může dojít k její explozi. Baterii vyměňujte pouze za stejný typ.

## **Poznámka pro zákazníky: následující informace platí pouze pro zařízení prodávaná v zemích uplatňujících směrnice EU**

Výrobce tohoto výrobku je společnost Sony Corporation, 1-7-1 Konan, Minato-ku, Tokio, Japonsko. Autorizovaným zástupcem pro elektromagnetickou kompatibilitu (EMC) a bezpečnost výrobku je společnost Sony Deutschland GmbH, Hedelfinger Strasse 61, 70327 Stuttgart, Německo. V případě jakýchkoliv záležitostí týkajících se opravy nebo záruky se prosím obraťte na kontaktní adresy uvedené v samostatné servisní nebo záruční dokumentaci.

---

## **Bezpečnostní upozornění**

- Pro napájení přístroje používejte pouze zdroj napájení, který odpovídá specifikacím uvedeným v části „Technické údaje“.
- Při odpojování síťového kabelu uchopte zástrčku. Nikdy netahejte za samotný kabel.
- Protože reproduktor používá silný magnet, neopouštějte osobní kreditní karty používající magnetické kódování nebo pružinové hodinky v blízkosti tohoto přístroje, aby nedošlo k poškození vlivem magnetického pole.
- Neopouštějte přístroj v blízkosti zdrojů tepla, jako jsou například radiátory nebo výstupy teplého vzduchu, nebo v místech, kam dopadá přímé sluneční světlo nebo kde se vyskytuje nadměrná prašnost, mechanické otřesy nebo nárazy.
- Aby nedocházelo k nárůstu teploty uvnitř přístroje, zajistěte dostatečnou cirkulaci vzduchu. Nestavte přístroj na měkké povrchy (koberečky, příkrývky atd.) nebo do blízkosti materiálů (záclony atd.), které by mohly blokovat větrací otvory.
- V případě, že se dovnitř přístroje dostane jakýkoliv předmět nebo tekutina, odpojte přístroj od sítě a před dalším používáním jej nechte zkontrolovat kvalifikovaným servisním technikem.
- K čištění skřínky přístroje používejte měkký hadřík mírně navlhlý v jemném čisticím prostředku.
- Během bouřky se nikdy nedotýkejte kabelu externí FM antény. Kromě toho ihned odpojte síťový kabel od přístroje.

## **POZNÁMKY K LITHIOVÉ BATERII**

- Pro zajištění dobrého kontaktu otřete baterii suchým hadříkem.
- Při instalaci baterie dbejte na dodržení správné polaritě.
- Aby nedošlo ke zkratu, nadržte baterii pomocí kovových pinzet.



### **Likvidace starých elektrických a elektronických zařízení (platí v zemích Evropské unie a dalších evropských zemích se systémem tříděného odpadu)**

Tento symbol na výrobku nebo na jeho obalu znamená, že s tímto výrobkem nesmí být zacházeno jako s běžným domovním odpadem. Místo toho je třeba tento výrobek odnést na příslušné sběrné místo, kde bude provedena recyklace takového elektrického a elektronického zařízení. Zajištěním správné likvidace výrobku předejdete možným negativním vlivům na životní prostředí a lidské zdraví, které se mohou v opačném případě projevit jako důsledek nesprávné manipulace při likvidaci tohoto výrobku. Recyklace materiálů přispívá k ochraně přírodních zdrojů. Se žádostí o podrobnější informace o recyklaci tohoto výrobku se prosím obračete na místní úřady, místní služby pro sběr domovního odpadu nebo na obchod, kde jste výrobek zakoupili. Platí rovněž pro příslušenství: dálkový ovladač



### **Likvidace starých baterií (platí v zemích Evropské unie a dalších evropských zemích se systémem tříděného odpadu)**

Tento symbol na baterii nebo na jejím obalu znamená, že s baterií dodávanou k tomuto výrobku nesmí být zacházeno jako s běžným domovním odpadem. U některých baterií může být tento symbol doplněn chemickými symboly. Chemické symboly pro rtuť (Hg) nebo olovo (Pb) jsou uvedeny v případě, že baterie obsahuje více než 0,0005 % rtuti nebo 0,004 % olova. Zajištěním správné likvidace baterií předejdete možným negativním vlivům na životní prostředí a lidské zdraví, které se mohou v opačném případě projevit jako důsledek nesprávné manipulace při likvidaci baterie. Recyklace materiálů přispívá k ochraně přírodních zdrojů.

U výrobků, které vyžadují z důvodu bezpečnosti, výkonu nebo zachování dat trvalé připojení k vestavěné baterii, by taková baterie měla být vyměňována pouze kvalifikovaným servisním technikem. Pro zajištění správné likvidace baterie odnešte výrobek na konci jeho životnosti na příslušné sběrné místo, kde bude provedena recyklace takového elektrického a elektronického zařízení.

U ostatních baterií si prosím přečtete část popisující postup pro bezpečné vyjmutí baterie z výrobku. Odnešte baterii na příslušné sběrné místo zabývající se recyklací starých baterií.

Se žádostí o podrobnější informace o recyklaci tohoto výrobku nebo baterie se prosím obračete na místní úřady, místní služby pro sběr domovního odpadu nebo na obchod, kde jste výrobek zakoupili.

V případě jakýchkoliv dotazů nebo problémů, které se týkají vašeho přístroje, se prosím obraťte na nejbližšího prodejce Sony.

---

## **Funkce**

- Radiobudík kompatibilní s přehrávačem „WALKMAN“/mobilním telefonem Sony Ericsson
- Buzení nebo usínání při poslechu hudby z přehrávače „WALKMAN“/mobilního telefonu Sony Ericsson/rádia
- Snadno nastavitelný budík A-B
- Možnost nastavení budíku na 2-5-7 dnů
- Ovládání jasu LCD displeje
- Bezdrátový dálkový ovladač

---

# Připojení antény

## Připojení smyčkové antény pro pásmo AM

Tvar a délka antény jsou určeny pro příjem signálů AM. Anténu nerozebírejte ani nerozmotávejte.

- 1 Z plastového stojánku vyjměte pouze rámovou část.
- 2 Sestavte anténu.

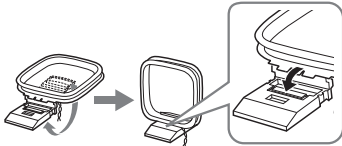

- 3 Připojte kabely ke svorkám pro AM anténu. Kabel (A) nebo (B) může být připojen ke kterékoliv svorce.

**Stiskněte páčku na svorce a zasuňte kabel.**

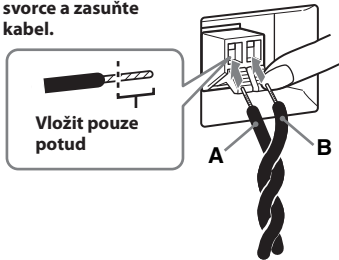

- 4 Jemným zatáhnutím zkontrolujte, zda je smyčková anténa pro pásmo AM pevně připojena.

### Nastavení smyčkové antény pro pásmo AM

Najděte vhodné umístění a orientaci antény tak, aby bylo dosaženo optimálního příjmu.

- Neumisťujte smyčkovou anténu pro pásmo AM do blízkosti přístroje nebo jiného AV zařízení, protože může vznikat šum.

#### Tip

Nastavte směr smyčkové antény pro pásmo AM tak, aby byl příjem vysílání v pásmu AM co nejlepší.



---

# Příprava dálkového ovladače

Před prvním použitím kartového dálkového ovladače odstraňte izolační fólii.

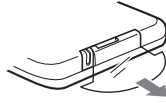

## Kdy je potřeba vyměnit baterii

Při normálním způsobu používání by měla baterie (CR2025) vydržet přibližně 6 měsíců. Pokud již nelze přístroj dálkovým ovladačem dále ovládat, vyměňte baterii za novou.

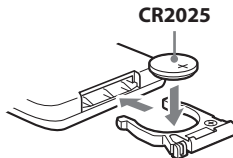
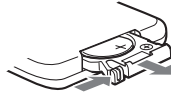

### Poznámky

- Nepokoušejte se baterii nabíjet.
- Pokud nebudete dálkový ovladač delší dobu používat, vyjměte baterii, abyste předešli vytečení elektrolytu a případné korozi.

---

## Záložní baterie

Aby byl zachován přesný čas, je tento přístroj vybaven baterií CR2032, která slouží jako záložní zdroj napájení.

Tato baterie udržuje hodiny a budík v chodu, pokud dojde k výpadku síťového napájení.

### Poznámka pro zákazníky v Evropě

Hodiny jsou přednastaveny výrobcem a napájeny vestavěnou baterií Sony CR2032. Jestliže se na displeji po prvním připojení přístroje k síti zobrazí nápis „0:00“, může být příčinou vybitá baterie. V takovém případě se prosím obraťte na vašeho prodejce Sony. Vestavěná baterie CR2032 je součástí výrobku a vztahuje se na ni záruka.

Pro uplatnění nároků na záruku je třeba prodejci Sony předložit k nahlédnutí odstavec „Poznámka pro zákazníky v Evropě“ (v tomto návodu k obsluze).

## Jak zjistit, kdy je potřeba baterii vyměnit

Jakmile je baterie téměř vybitá, zobrazí se na displeji indikátor „☞“.

Pokud je baterie vybitá a dojde k výpadku síťového napájení, bude resetováno nastavení aktuálního času i budíku.

Vyměňte lithiovou baterií Sony CR2032 za novou. Při použití jiné baterie může dojít k požáru nebo explozi.

## Výměna baterie

- 1 Nechejte přístroj připojený k síti, pomocí šroubováku odšroubujte šroubek na držáku baterie na spodní straně přístroje a potom držák vyjměte (viz obrázek ①).
- 2 Vložte do držáku novou baterii pólem **+** směrem nahoru (viz obrázek ②).
- 3 Zasuňte držák baterie zpět do přístroje a zajistěte jej pomocí šroubku (viz obrázek ③).
- 4 Stiskněte tlačítko ► (přehrávání), **RADIO BAND (Vlnové pásmo)**, **AUDIO IN (Audio vstup) nebo SNOOZE/DATE/SLEEP OFF (Odložení buzení/datum/zrušení časovače vypnutí)**, aby indikátor „“ zmizel z displeje.

### Poznámka

Při výměně baterie neodpojujte zástrčku síťového kabelu ze síťové zásuvky. V opačném případě bude resetováno nastavení kalendáře, aktuálního času, budíku a stanic na předvolbách.

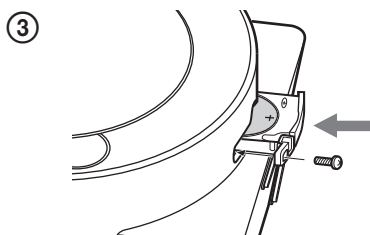
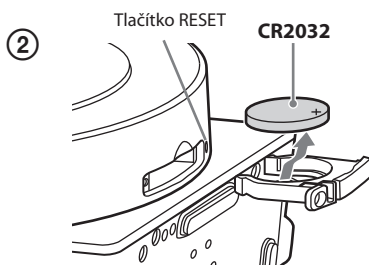
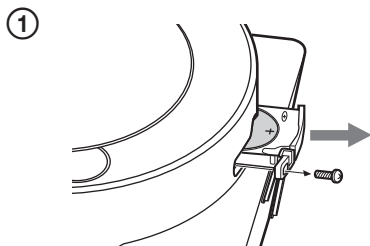

## Pokud není po výměně baterie zobrazen na displeji správný čas (reset)

Pomocí předmětu se špičatým koncem stiskněte tlačítko RESET. Tlačítko RESET se nachází uvnitř malého otvoru umístěného v blízkosti držáku baterie.

# Kompatibilní modely přehrávačů „WALKMAN“

Při připojování přehrávače „WALKMAN“ k přístroji použijte oválný držák (dodaný s vaším přehrávačem „WALKMAN“). Pokud nebyl oválný držák dodán k vašemu přehrávači „WALKMAN“, použijte některý z držáků dodaných s tímto přístrojem. Přístroj je kompatibilní s následujícími modely přehrávačů „WALKMAN“:

## Modely používající oválný držák (dodaný s vaším přehrávačem „WALKMAN“)

Řada NWZ-E440: NWZ-E443/E444/E445/E443K/E444K

Řada NWZ-S540: NWZ-S544/S545

## Modely používající oválný držák typu A (dodaný s tímto přístrojem)

Řada NWZ-E430: NWZ-E435F/E436F/E438F

Řada NWZ-S630: NWZ-S636F/S638F/S639F/S636FK

Řada NWZ-S730: NWZ-S736F/S738F/S739F

Řada NWZ-A720: NWZ-A726/A728/A729

Řada NW-A800: NW-A808/A806/A805

Řada NWZ-A810: NWZ-A815/A816/A818

Řada NWZ-A820: NWZ-A826/A828/A829/A826K/A828K/A829K

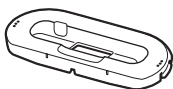

## Modely používající oválný držák typu B (dodaný s tímto přístrojem)

Řada NWZ-S510: NWZ-S515/S516

Řada NWZ-S610: NWZ-S615F/S616F/S618F

Řada NWZ-S710: NWZ-S715F/S716F/S718F

Řada NWZ-X1000: NWZ-X1050/X1060

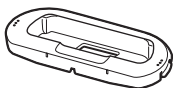

## Rada

Typ držáku je uveden na spodní straně.

## Autorská práva

- „WALKMAN“ a  jsou registrované obchodní značky společnosti Sony Corporation.
- Všechny ostatní obchodní značky a registrované obchodní značky jsou majetkem jejich příslušných vlastníků. V tomto návodu k obsluze nejsou uváděny symboly <sup>TM</sup> a <sup>®</sup>.

---

# Kompatibilní modely mobilních telefonů Sony Ericsson

Přístroj je kompatibilní s následujícími modely mobilních telefonů Sony Ericsson:

---

	<b>Model(y)</b>	<b>Dostupné funkce</b>
<b>1</b>	C510/C510a/C702/C702a/ C902/C903 G700/G700Busir/G900 K530i/K550i/K550im/K610i/K610im/K618i/K770i/K790a/K800i/ K810i S500i T650i/T700/T707/TM506 V630i W508/W580i/W595/W610i/W660i/W710i/W760a/W760i/W850i/W880i/ W980/W995/W995a Z610i/Z710i	Budík/ přehrávání hudby/ nabíjení baterie
<b>2</b>	C901/C905 G502/G705/G705u K310i/K320i/K510i/K630i/ K660i/K750i/K850i M600i P1i/P990i V640i W200i/W300i/W700i/ W705/W810i/W890i/ W902/W910i/W950i/ W960i Z530i/Z550a/Z550i/Z558i Z750i/Z770i	Přehrávání hudby/ nabíjení baterie
<b>3</b>	F305 J110i/J120i K200i/K330 R300 S302/S312 T250i/T280i/T303 W302/W350i/W380i/W395 Z310a/Z310i/Z555i	Nabíjení baterie

---

# První nastavení hodin

Aktuální datum a čas je přednastaven výrobcem a pro jejich zachování slouží záložní baterie. Při prvním použití přístroje tedy stačí pouze připojit přístroj k síťovému napájení a vybrat časové pásmo.

- 1 Připojte přístroj k síti.  
Na displeji se zobrazí aktuální časové pásmo CET (středoevropský čas).
- 2 Podržte stisknuté tlačítko **BRIGHTNESS/TIME ZONE (Jas/časové pásmo)** aspoň 2 sekundy.  
Na displeji bude blikat číslo oblasti „1“.
- 3 Opakovaným stisknutím tlačítka **ALARM TIME SET (Nastavení času buzení) +** nebo – vyberte požadované číslo následovně:

Číslo oblasti	Časové pásmo
1 (výchozí nastavení)	Středoevropský čas/středoevropský letní čas
2	Východoevropský čas/východoevropský letní čas
0	Západoevropský čas/západoevropský letní čas

- 4 Potvrďte nastavení stisknutím tlačítka **BRIGHTNESS/TIME ZONE (Jas/časové pásmo)**.

## Poznámka

Přestože jsou hodiny nastaveny výrobcem správně, může být vlivem skladování a přepravy zobrazen chybný čas. Pokud je to nutné, nastavte hodiny na správný čas postupem uvedeným v části „Ruční nastavení hodin“.

## Přechod na letní čas

Tento přístroj automaticky nastaví letní čas.

Při přechodu na letní čas se na displeji zobrazí indikátor „☀“, který po skončení období letního času automaticky zmizí.

Automatické nastavení letního času vychází z greenwickského času (GMT - Greenwich Mean Time).

### Číslo oblasti 0:

- Letní čas začíná: v 1:00 ráno poslední neděli v březnu.
- Zimní čas začíná: ve 2:00 ráno poslední neděli v říjnu.

### Číslo oblasti 1:

- Letní čas začíná: ve 2:00 ráno poslední neděli v březnu.
- Zimní čas začíná: ve 3:00 ráno poslední neděli v říjnu.

### Číslo oblasti 2:

- Letní čas začíná: ve 3:00 ráno poslední neděli v březnu.
- Zimní čas začíná: ve 4:00 ráno poslední neděli v říjnu.

## Zrušení automatického nastavení letního času během období letního času

Funkci automatického nastavení letního času můžete zrušit.

Během zobrazení hodin podržte současně stisknutá tlačítka **CLOCK (Hodiny)** a **SNOOZE/DATE/SLEEP OFF (Odložení buzení/datum/zrušení časovače vypnutí)** aspoň 2 sekundy.

Na displeji se zobrazí indikátor „☀“ a nápis „OFF“ (Vypnuto). Automatické nastavování letního času je zrušeno a na displeji se opět zobrazí hodiny.

## Poznámky

- Změna času na letní čas a naopak pomocí funkce automatického nastavení letního času tohoto přístroje (viz výše) závisí na mnoha okolnostech a zákonech v jednotlivých zemích/oblastech. Pokud funkce automatického nastavení letního času nepracuje podle vašich požadavků, zrušte ji a nastavte letní čas ručně podle potřeby. Uživatelé žijící v zemi, kde není zaveden letní čas, musí před použitím přístroje zrušit funkci automatického nastavení letního času.
- Pro opětovnou aktivaci funkce automatického nastavení letního času podržte současně stisknutá tlačítka **CLOCK (Hodiny)** a **SNOOZE/DATE/SLEEP OFF (Odložení buzení/datum/zrušení časovače vypnutí)** aspoň 2 sekundy.  
Na displeji se zobrazí indikátor „☀“ a nápis „ON“ (Zapnuto). Automatické nastavování letního času je aktivováno a na displeji se opět zobrazí hodiny.

---

## Ruční nastavení hodin

- 1 Připojte přístroj k síti.
- 2 Podržte stisknuté tlačítko **CLOCK (Hodiny)** aspoň 2 sekundy.  
Na displeji začne blikat rok.
- 3 Opakovaným stisknutím tlačítka **ALARM TIME SET (Nastavení času buzení) +** nebo – nastavte rok.
- 4 Stiskněte tlačítko **CLOCK (Hodiny)**.
- 5 Zopakujte kroky **3** a **4** pro nastavení měsíce, dne, hodin a minut a stiskněte tlačítko **CLOCK (Hodiny)**.  
Sekundy začnou běžet od nuly.

## Poznámky

- Pokud během nastavování hodin nestisknete po dobu přibližně 1 minuty žádné tlačítko, bude režim nastavování hodin zrušen.
- Tento přístroj obsahuje funkci kalendáře. Pokud je nastaveno datum, automaticky se zobrazí den týdne.  
SUN = neděle, MON = pondělí,  
TUE = úterý, WED = středa,  
THU = čtvrtek, FRI = pátek, SAT = sobota

## Zobrazení roku a data

Jedním stisknutím tlačítka **SNOOZE/DATE/SLEEP OFF (Odložení buzení/datum/zrušení časovače vypnutí)** zobrazíte datum a dalším stisknutím zobrazíte rok.  
Po chvíli se na displeji opět automaticky zobrazí aktuální čas.

---

## Nastavení jasu displeje

Stisknutím tlačítka **BRIGHTNESS/TIME ZONE (Jas/časové pásmo)** můžete nastavit některou ze tří úrovní jasu.

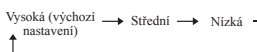

---

# Ovládání rádia

## Ruční ladění

- 1 Stisknutím tlačítka **RADIO BAND (Vlnové pásmo)** zapněte rádio a vyberte pásmo AM nebo FM.
- 2 Stisknutím tlačítka **TUNING (Ladění) +** nebo **– (TUNE (Ladění) +** nebo **–** na dálkovém ovladači) naladíte požadovanou stanici.
- 3 Stisknutím tlačítka **VOLUME (Hlasitost) +** nebo **– (VOL (Hlasitost) +** nebo **–** na dálkovém ovladači) nastavte hlasitost.

### Poznámka

Frekvence se v pásmu FM zobrazuje s krokem 0,1 MHz. Například frekvence 88,00 a 88,05 MHz budou zobrazeny jako „88,0 MHz“.

### Ladění stanice

Přístroj umožňuje automatické vyhledání AM nebo FM stanic.

- 1 Stisknutím tlačítka **RADIO BAND (Vlnové pásmo)** zapněte rádio a vyberte pásmo AM nebo FM.
- 2 Podržte stisknuté tlačítko **TUNING (Ladění) +** nebo **– (TUNE (Ladění) +** nebo **–** na dálkovém ovladači).  
+: vyhledávání směrem k vyšším frekvencím v daném vlnovém pásmu.  
–: vyhledávání směrem k nižším frekvencím v daném vlnovém pásmu.  
Vyhledávání se spustí od aktuálně naladěné frekvence. Jakmile je nalezena stanice, vyhledávání se zastaví.
- 3 Stisknutím tlačítka **VOLUME (Hlasitost) +** nebo **– (VOL (Hlasitost) +** nebo **–** na dálkovém ovladači) nastavte hlasitost.

## Stanice na předvolbách

Přístroj umožňuje uložit na předvolby 20 stanic v pásmu FM a 10 stanic v pásmu AM.

### Uložení stanice na předvolbu

- 1 Proveďte kroky 1 a 2 uvedené v části „Ruční ladění“ a naladíte požadovanou stanici.
- 2 Podržte stisknuté tlačítko **DISPLAY/MEMORY (Zobrazení/paměť)** aspoň 2 sekundy.
- 3 Stisknutím tlačítka **PRESET (Předvolba) +** nebo **–** vyberte číslo předvolby a stiskněte tlačítko **DISPLAY/MEMORY (Zobrazení/paměť)**.  
Stanice se uloží na vybrané číslo předvolby.

**Příklad:** Pokud uložíte stanici s frekvencí FM 105,8 MHz na číslo předvolby 1 pro pásmo FM, zobrazí se následující obrazovka:

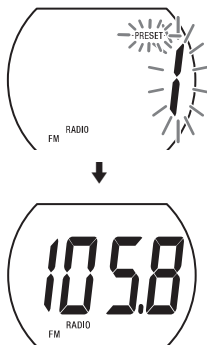

Na displeji se asi na 10 sekund zobrazí frekvence stanice a potom se obnoví zobrazení aktuálního času.

Pro uložení další stanice na předvolbu zopakujte výše uvedený postup.

### **Poznámka**

Pokud se pokusíte na stejné číslo předvolby uložit jinou stanici, bude dříve uložená stanice nahrazena novou stanicí.

### **Vyvolání stanice na předvolbě**

- 1** Stisknutím tlačítka **RADIO BAND (Vlnové pásmo)** zapnete rádio a vyberte pásmo AM nebo FM.
- 2** Stisknutím tlačítka **PRESET (Předvolba) +** nebo **-** vyberte požadované číslo předvolby.
- 3** Stisknutím tlačítka **VOLUME (Hlasitost) +** nebo **- (VOL (Hlasitost) +** nebo **-** na dálkovém ovladači) nastavte hlasitost.

### **Automatické uložení stanic na předvolby**

- 1** Stisknutím tlačítka **RADIO BAND (Vlnové pásmo)** zapnete rádio a vyberte pásmo AM nebo FM.
- 2** Podržte stisknuté tlačítko **RADIO BAND (Vlnové pásmo)**, dokud se na displeji nezobrazí nápis „AP“.
- 3** Stiskněte tlačítko **DISPLAY/MEMORY (Zobrazení/paměť)**.  
Přístroj automaticky uloží dostupné stanice na předvolby v příslušném pořadí.



---

# Zlepšení příjmu rozhlasového vysílání

## FM:

Plným rozvinutím drátové antény pro pásmo FM zvyšte citlivost příjmu.

## AM:

Připojte k přístroji dodanou smyčkovou anténu pro pásmo AM. Otáčejte anténou ve vodorovném směru tak, abyste dosáhli optimálního příjmu.

## Poznámky k příjmu rozhlasového vysílání

- Neopouštějte digitální hudební přehrávače nebo mobilní telefony v blízkosti smyčkové antény pro pásmo AM nebo drátové antény pro pásmo FM, protože by mohlo docházet k rušení příjmu.
- Při poslechu rádia během připojení mobilního telefonu Sony Ericsson k přístroji může docházet k rušení příjmu.
- Při poslechu rádia během nabíjení přehrávače „WALKMAN“/mobilního telefonu Sony Ericsson může docházet k rušení příjmu.

---

# Ovládání přehrávače „WALKMAN“/mobilního telefonu Sony Ericsson

Při připojení přehrávače „WALKMAN“/mobilního telefonu Sony Ericsson můžete přehrávat hudbu prostřednictvím tohoto přístroje. Použití přehrávače „WALKMAN“/mobilního telefonu Sony Ericsson - viz návod k obsluze vašeho přehrávače „WALKMAN“/mobilního telefonu Sony Ericsson.

## Výběr konektoru pro připojení přehrávače „WALKMAN“/ mobilního telefonu Sony Ericsson

Přístroj je vybaven dvěma konektory pro připojení přehrávače „WALKMAN“ a mobilního telefonu Sony Ericsson.

Před použitím přehrávače „WALKMAN“/mobilního telefonu Sony Ericsson vyberte konektor pomocí níže uvedeného postupu.

### Poznámka

Přehrávač „WALKMAN“ a mobilní telefon Sony Ericsson nelze používat současně.

## 1 Vytáhněte dokovací stanici.



## 2 Stisknutím tlačítka **SELECT (Výběr)** vyberte konektor pro přehrávač „WALKMAN“ nebo mobilní telefon Sony Ericsson.

Rozsvítí se indikátor uvádějící, zda je aktivní konektor pro přehrávač „WALKMAN“ nebo mobilní telefon Sony Ericsson.

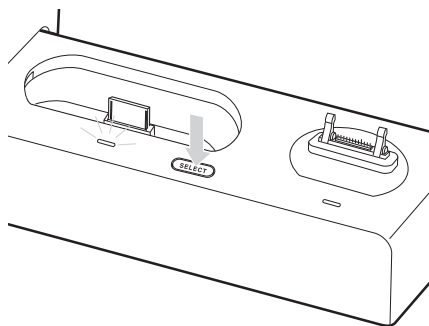

### Poznámka

Při výchozím nastavení je vybrán konektor pro mobilní telefon Sony Ericsson.

## Ovládání přehrávače „WALKMAN“

- 1 Vyberte držák vhodný pro váš přehrávač „WALKMAN“ (viz část „Kompatibilní modely přehrávačů „WALKMAN““).
- 2 Vložte západku na levé straně držáku (1) do levého otvoru uvnitř konektoru pro přehrávač „WALKMAN“ a potom držák stlačte dolů do přístroje (2).

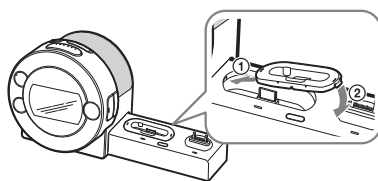

- 3 Připojte přehrávač „WALKMAN“ k přístroji.

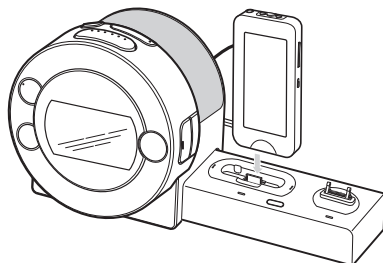

Indikátor konektoru bude několik sekund blikat a potom zůstane svítit.

### Poznámky

- Během blikání indikátoru konektoru nelze přístroj ovládat.
- Pokud nezůstane indikátor svítit, odpojte přehrávač „WALKMAN“ a připojte jej znovu.
- Při odpojování přehrávače „WALKMAN“ pevně uchopte jednu rukou dokovací stanici.

#### 4 Stiskněte tlačítko ► (přehrávání).

Na displeji se zobrazí indikátor „**W**“.

Přehrávač „WALKMAN“ automaticky spustí přehrávání. Připojený přehrávač „WALKMAN“ lze ovládat prostřednictvím tohoto přístroje nebo pomocí tlačítek na přehrávači „WALKMAN“.

#### 5 Stisknutím tlačítka **VOLUME (Hlasitost) +** nebo **– (VOL (Hlasitost) +** nebo **–** na dálkovém ovladači) nastavte hlasitost.

Funkce	Stiskněte
Zastavení přehrávání	<b>OFF (Vypnutí)</b>
Přechod na následující skladbu	<b>►►</b> (vpřed)
Přechod na předchozí skladbu	<b>◄◄</b> (vzad)
Nalezení požadovaného místa (při současném poslechu zvuku)	<b>►►</b> (vpřed) nebo <b>◄◄</b> (vzad) během přehrávání a podržte jej tak dlouho, dokud nenaleznete požadované místo.

#### Rada

Pro vyjmutí držáku pro přehrávač „WALKMAN“ pevně stlačte část označenou symbolem (ooo) (①) a vyjměte držák (②) tak, jak je uvedeno na obrázku.

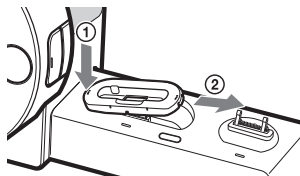

## Ovládání mobilního telefonu Sony Ericsson

### 1 Připojte váš mobilní telefon Sony Ericsson k přístroji.

Indikátor konektoru bude několik sekund blikat a potom zůstane svítit (zeleně).

Pokud je mobilní telefon Sony Ericsson vypnutý nebo pokud je uveden v seznamu „Kompatibilní modely mobilních telefonů Sony Ericsson“ **3**, bude indikátor svítit červeně. V takovém případě bude dostupná pouze funkce pro nabíjení baterie (viz část „Použití přístroje jako nabíječky baterie“).

#### Poznámky

- Během blikání indikátoru konektoru nelze přístroj ovládat.
- Pokud nezůstane indikátor svítit, odpojte mobilní telefon Sony Ericsson a připojte jej znovu.
- Na mobilním telefonu Sony Ericsson vypněte funkci Bluetooth.

### 2 Stiskněte tlačítko ► (přehrávání).

Na displeji se zobrazí indikátor „**W**“.

Mobilní telefon Sony Ericsson automaticky spustí přehrávání. Připojený mobilní telefon Sony Ericsson lze ovládat prostřednictvím tohoto přístroje nebo pomocí tlačítek na mobilním telefonu Sony Ericsson.

#### Poznámka

Pokud je mobilní telefon Sony Ericsson uveden v seznamu „Kompatibilní modely mobilních telefonů Sony Ericsson“ **2**, nemusí být možné provést některé operace pomocí tlačítek na přístroji. V takovém případě použijte tlačítka na mobilním telefonu Sony Ericsson.

**3** Stisknutím tlačítka **VOLUME (Hlasitost) +** nebo **– (VOL (Hlasitost) +** nebo **–** na dálkovém ovladači) nastavte hlasitost.

Funkce	Stiskněte
Zastavení přehrávání	<b>OFF (Vypnutí)</b>
Přechod na následující skladbu	<b>▶▶</b> (vpřed)
Přechod na předchozí skladbu	<b>◀◀</b> (vzad)
Nalezení požadovaného místa (při současném poslechu zvuku)*	<b>▶▶</b> (vpřed) nebo <b>◀◀</b> (vzad) během přehrávání a podržte jej tak dlouho, dokud nenaleznete požadované místo.

\* Tato funkce nemusí být u některých modelů k dispozici. Pokud funkce nepracuje, zrušte ji stisknutím tlačítka **▶** (přehrávání).

#### Poznámky

- Pokud je na mobilním telefonu Sony Ericsson nastavena nízká hlasitost, může být hlasitost přehrávání rovněž nízká. V takovém případě nastavte hlasitost na mobilním telefonu Sony Ericsson.
- Při odpojování mobilního telefonu Sony Ericsson pevně uchopte jednou rukou dokovací stanici a nakloňte mobilní telefon dopředu.

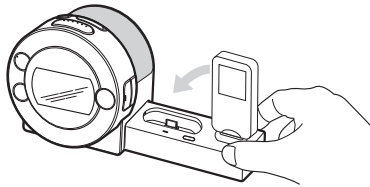

## Použití přístroje jako nabíječky baterie

Přístroj lze rovněž použít jako nabíječku baterie.

Nabíjení se spustí při připojení přehrávače „WALKMAN“ nebo mobilního telefonu Sony Ericsson k přístroji. Stav nabíjení bude zobrazen na displeji přehrávače „WALKMAN“ nebo mobilního telefonu Sony Ericsson. Podrobné informace - viz návod k obsluze vašeho přehrávače „WALKMAN“ nebo mobilního telefonu Sony Ericsson.

#### Poznámka

Přehrávač „WALKMAN“ a mobilní telefon Sony Ericsson nelze nabíjet současně. Můžete nabíjet pouze vybrané zařízení (zařízení, u kterého svítí indikátor konektoru).

---



# Nastavení budíku

Radiobudík je vybaven 3 režimy budíku — přehrávač „WALKMAN“/mobilní telefon Sony Ericsson, rádio a bzučák. Před nastavením budíku zajistěte, aby byly nastaveny hodiny (viz část „První nastavení hodin“).

## Poznámka

Funkce budíku je dostupná pouze pro modely uvedené v seznamu „Kompatibilní modely mobilních telefonů Sony Ericsson“ .

## Nastavení budíku

- 1 Podržte stisknuté tlačítko **ALARM TIME SET (Nastavení času buzení) A** nebo **B** aspoň 2 sekundy. Na displeji se zobrazí nápis „WAKE UP“ (Buzení) a bude blikat indikace hodin.
- 2 Opakovaným stisknutím tlačítka **ALARM TIME SET (Nastavení času buzení) +** nebo – zobrazte požadovanou hodinu. Pro rychlý výběr hodin podržte tlačítko **ALARM TIME SET (Nastavení času buzení) +** nebo – stisknuté.
- 3 Stiskněte tlačítko **ALARM TIME SET (Nastavení času buzení) A** nebo **B**. Bude blikat indikace minut.
- 4 Zopakujte krok 2 a nastavte minuty.
- 5 Stiskněte tlačítko **ALARM TIME SET (Nastavení času buzení) A** nebo **B**. Bude blikat indikace dnů v týdnu.
- 6 Zopakujte krok 2 a nastavte dny v týdnu. Můžete vybrat některou z následujících 3 možností:  
Každý den: SUN MON TUE WED THU FRI SAT  
Pracovní dny: MON TUE WED THU FRI  
Víkend: SUN SAT
- 7 Stiskněte tlačítko **ALARM TIME SET (Nastavení času buzení) A** nebo **B**. Nastavení se uplatní.
- 8 Opakovaným stisknutím tlačítka **ALARM TIME SET (Nastavení času buzení) +** nebo – zobrazte požadovaný režim budíku. Můžete vybrat některou z následujících 3 možností: „“, „RADIO“ (Rádio) nebo „BUZZER“ (Bzučák). Nastavte režim budíku následovně:  
– : viz část „**A** Nastavení buzení přehrávačem „WALKMAN“/mobilním telefonem Sony Ericsson“.  
– RADIO (Rádio): viz část „**B** Nastavení radiobudíku“.  
– BUZZER (Bzučák): viz část „**C** Nastavení bzučákového budíku“.

## **A** Nastavení buzení přehrávačem „WALKMAN“/mobilním telefonem Sony Ericsson

- 1 Proveďte kroky 1 až 8 v části „Nastavení budíku“.
- 2 Stisknutím tlačítka **SELECT (Výběr)** na dokovací stanici vyberte konektor pro přehrávač „WALKMAN“ nebo mobilní telefon Sony Ericsson.
- 3 Stisknutím tlačítka **ALARM TIME SET (Nastavení času buzení) A** nebo **B** vyberte režim budíku „“.  
Na displeji bude blikat nápis „VOL“ (Hlasitost).
- 4 Stisknutím tlačítka **ALARM TIME SET (Nastavení času buzení) +** nebo – nastavte hlasitost.
- 5 Stiskněte tlačítko **ALARM TIME SET (Nastavení času buzení) A** nebo **B**. Nastavení se uplatní.
- 6 Pokud se na displeji nezobrazí indikátor budíku „A“ nebo „B“, znovu stiskněte tlačítko **ALARM TIME SET (Nastavení času buzení) A** nebo **B**.  
V nastaveném čase se spustí přehrávání hudby z přehrávače „WALKMAN“/mobilního telefonu Sony Ericsson. Pokud při dosažení času buzení a nastavení režimu budíku na přehrávač „WALKMAN“/mobilní telefon Sony Ericsson není přehrávač „WALKMAN“ nebo mobilní telefon Sony Ericsson připojen k přístroji, bude znít zvuk bzučáku.

## Poznámky

- Při nastavení režimu budíku na přehrávač „WALKMAN“/mobilní telefon Sony Ericsson vyberte na vašem přehrávači „WALKMAN“/mobilním telefonu Sony Ericsson po připojení k přístroji hudební knihovnu.
- Před připojením k tomuto přístroji zapněte přehrávač „WALKMAN“/mobilní telefon Sony Ericsson.

## **B** Nastavení radiobudíku

- 1 Proveďte kroky **1** až **8** v části „Nastavení budíku“.
- 2 Stisknutím tlačítka **ALARM TIME SET (Nastavení času buzení) A** nebo **B** vyberte režim budíku „RADIO“ (Rádio).  
Na displeji se zobrazí nápis „VOL“ (Hlasitost).
- 3 Stisknutím tlačítka **ALARM TIME SET (Nastavení času buzení) +** nebo **-** nastavte hlasitost.
- 4 Stiskněte tlačítko **ALARM TIME SET (Nastavení času buzení) A** nebo **B**.  
Bude blikat indikace pásma („FM“ nebo „AM“) nebo „-“.  
„-“ představuje naposledy naladěnou stanicí.
- 5 Stisknutím tlačítka **ALARM TIME SET (Nastavení času buzení) +** nebo **-** vyberte požadované pásmo nebo „-“.  
Pokud vyberete „-“, přeskočte ke kroku **8**.
- 6 Stiskněte tlačítko **ALARM TIME SET (Nastavení času buzení) A** nebo **B**.  
Bude blikat číslo předvolby.
- 7 Stisknutím tlačítka **ALARM TIME SET (Nastavení času buzení) +** nebo **-** vyberte požadované číslo předvolby.  
Nastavení se uplatní.
- 8 Pokud se na displeji nezobrazí indikátor budíku „A“ nebo „B“, znovu stiskněte tlačítko **ALARM TIME SET (Nastavení času buzení) A** nebo **B**.  
Rádio se zapne v nastavenou dobu.

## **C** Nastavení bzučákového budíku

- 1 Proveďte kroky **1** až **8** v části „Nastavení budíku“.
- 2 Stisknutím tlačítka **ALARM TIME SET (Nastavení času buzení) A** nebo **B** vyberte režim budíku „BUZZER“ (Bzučák).  
Nastavení se uplatní.
- 3 Pokud se na displeji nezobrazí indikátor budíku „A“ nebo „B“, znovu stiskněte tlačítko **ALARM TIME SET (Nastavení času buzení) A** nebo **B**.  
Bzučák se spustí v nastavenou dobu.

## Poznámka

U bzučákového budíku nelze nastavovat hlasitost.

## Potvrzení nastavení času buzení

Stiskněte tlačítko **ALARM TIME SET (Nastavení času buzení) +** nebo **-**. Nastavení se zobrazí asi na 4 sekundy.

## Změna nastavení času buzení

Pro posunutí času buzení směrem vpřed podržte stisknuté tlačítko **ALARM TIME SET (Nastavení času buzení) +** aspoň 2 sekundy. Pro posunutí času buzení směrem vzad podržte stisknuté tlačítko **ALARM TIME SET (Nastavení času buzení) -** aspoň 2 sekundy.

Po uvolnění tlačítka se asi na 2 sekundy zobrazí změněný čas. Pro opětovnou změnu času buzení znovu stiskněte tlačítko **ALARM TIME SET (Nastavení času buzení) +** nebo **-** během těchto 2 sekund.

V opačném případě bude změna nastavení zobrazená na displeji uložena.

## **Jestliže si chcete ještě několik minut zdřímnout**

Stiskněte tlačítko **SNOOZE/DATE/SLEEP OFF (Odložení buzení/datum/zrušení časovače vypnutí)**.

Zvuk budíku se vypne, ale po 10 minutách se automaticky opět zapne.

Dobu odložení budíku můžete změnit opakovaným stisknutím tlačítka **SNOOZE/DATE/SLEEP OFF (Odložení buzení/datum/zrušení časovače vypnutí)** během 4 sekund.

Maximální doba pro odložení buzení je 60 minut.

Pro ukončení funkce odložení buzení stiskněte tlačítko **OFF/ALARM RESET (Vypnutí/reset budíku) (OFF (Vypnutí)** na dálkovém ovladači).

## **Vypnutí budíku**

Pro vypnutí budíku stiskněte tlačítko **OFF/ALARM RESET (Vypnutí/reset budíku) (OFF (Vypnutí)** na dálkovém ovladači).

Budík se znovu aktivuje následující den ve stejný čas.

## **Zrušení budíku**

Stiskněte tlačítko **ALARM TIME SET (Nastavení času buzení) A** nebo **B** pro skrytí indikátoru budíku A nebo B.

## **Aktivace budíku**



Stiskněte tlačítko **ALARM TIME SET (Nastavení času buzení) A** nebo **B** pro zobrazení indikátoru budíku A nebo B.

## **Poznámky**

- Pokud je pro oba budíky A i B nastaven stejný čas, bude mít přednost budík A.
- Pokud není během činnosti budíku provedena žádná operace, ukončí se budík po uplynutí asi 60 minut.

## **Pokud dojde k výpadku napájení**

Pokud dojde k výpadku napájení, bude budík pracovat tak dlouho, dokud nedojde k úplnému vybití baterie. Některé funkce však budou ovlivněny, a to následujícím způsobem:

- Podsvícení se nerozsvítí.
- Pokud je režim budíku nastaven na přehrávač „WALKMAN“/mobilní telefon Sony Ericsson nebo rádio, automaticky se změní na režim bzučáku.
- Pokud dojde k výpadku napájení během doby, kdy je budík v činnosti, bude ukončen.
- Pokud není stisknuto tlačítko **OFF/ALARM RESET (Vypnutí/reset budíku)**, bude budík znít přibližně 5 minut.
- Pokud se na displeji zobrazí indikátor „“, nebude budík v případě výpadku napájení pracovat. Jestliže se zobrazí indikátor „“, vyměňte baterii.
- Funkce odložení buzení nebude pracovat.
- Během výpadku napájení zazní každý budík v nastaveném čase pouze jednou.

---

## Nastavení časovače vypnutí

Díky integrovanému časovači vypnutí, který vypne přístroj po uplynutí nastaveného časového intervalu, můžete při poslechu hudby atd. klidně usnout.

- 1 Jestliže je přístroj zapnutý, stiskněte tlačítko **SLEEP (Časovač vypnutí)**.  
Na displeji se zobrazí nápis „SLEEP“ (Časovač buzení) a bude blikat časový interval.
- 2 Stisknutím tlačítka **SLEEP (Časovač vypnutí)** nastavte požadovaný časový interval.  
Po každém stisknutí tlačítka **SLEEP (Časovač vypnutí)** se časový interval změní následovně:

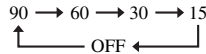

Po dokončení nastavení časového intervalu a uvolnění tlačítka **SLEEP (Časovač vypnutí)** se asi za 4 sekundy opět zobrazí hodiny a časovač vypnutí se spustí.

Přístroj bude zapnutý do uplynutí nastaveného časového intervalu a potom se vypne.

### Vypnutí přístroje před uplynutím nastaveného časového intervalu

Stiskněte tlačítko **SNOOZE/DATE/SLEEP OFF (Odložení buzení/datum/zrušení časovače)** nebo **OFF/ALARM RESET (Vypnutí/reset budíku) (OFF (Vypnutí))** na dálkovém ovladači.

### Změna nastavení časovače vypnutí

Opakovaným stisknutím tlačítka **SLEEP (Časovač vypnutí)** můžete vybrat požadované nastavení časovače vypnutí, i pokud byl již časovač vypnutí aktivován.

### Zrušení časovače vypnutí

Opakovaným stisknutím tlačítka **SLEEP (Časovač vypnutí)** vyberte v kroku **2** možnost „OFF“ (Vypnuto).

---

## Připojení externího zařízení

### Poslech zvuku

- 1 Pomocí audio kabelu (součást příslušenství) propojte konektor **AUDIO IN (Audio vstup)** na přístroji s výstupním linkovým konektorem nebo konektorem sluchátek na externím zařízení.

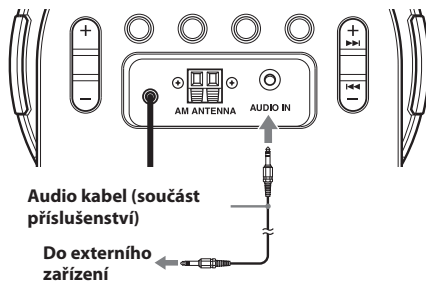

- 2 Stisknutím tlačítka **AUDIO IN (Audio vstup)** zobrazte nápis „AUDIO IN“ (Audio vstup).
- 3 Spusťte přehrávání na zařízení připojeném do konektoru **AUDIO IN (Audio vstup)**.
- 4 Stisknutím tlačítka **VOLUME (Hlasitost) +** nebo **- (VOL (Hlasitost) +** nebo **-** na dálkovém ovladači) nastavte hlasitost.



## Návrat do režimu rádia

Stiskněte tlačítko **RADIO BAND (Vlnové pásmo)**.

Na displeji se zobrazí frekvence.

## Návrat do režimu přehrávače „WALKMAN“/mobilního telefonu Sony Ericsson

Stiskněte tlačítko ► (přehrávání).

## Ukončení poslechu

Stiskněte tlačítko **OFF/ALARM RESET (Vypnutí/reset budíku) (OFF (Vypnutí))** na dálkovém ovladači a zastavte přehrávání na připojeném zařízení.

## Poznámky

- Přečtěte si rovněž návod k obsluze připojeného zařízení.
- Dodaný audio kabel nemusí být možné u některých externích zařízeních použít. V takovém případě použijte kabel vhodný pro vaše externí zařízení.
- Při poslechu rádia během připojení externího zařízení vypněte připojené zařízení, abyste zabránili vzniku šumu. Pokud se objeví šum, přestože je externí zařízení vypnuté, odpojte jej a umístěte do větší vzdálenosti od přístroje.

---

## Řešení problémů

Pokud se nepodaří problém odstranit ani po provedení níže uvedených opatření, obraťte se na vašeho nejbližšího prodejce Sony.

### Po výpadku napájení bliká na hodinách údaj „0:00“.

- Baterie je vybitá. Vyměňte baterii. Vyjměte starou baterii a vložte novou baterii.

### Radiobudík, buzení přehrávačem „WALKMAN“/mobilním telefonem Sony Ericsson nebo bzučákový budík se v nastaveném čase buzení nespustí.

- Zkontrolujte, zda je na displeji zobrazen indikátor budíku „A“ nebo „B“.

### Radiobudík nebo buzení přehrávačem „WALKMAN“/mobilním telefonem Sony Ericsson je aktivováno, ale v nastaveném čase buzení není slyšet žádný zvuk.

- Zkontrolujte nastavení hlasitosti budíku.

### Z přehrávače „WALKMAN“/mobilního telefonu Sony Ericsson není slyšet žádný zvuk.

- Ujistěte se, že je přehrávač „WALKMAN“ nebo mobilní telefon Sony Ericsson správně připojen.
- Vyberte hudební knihovnu na přehrávači „WALKMAN“/mobilním telefonem Sony Ericsson.

### Z mobilního telefonu Sony Ericsson není slyšet žádný zvuk.

- Ujistěte se, že je mobilní telefon Sony Ericsson uveden v seznamu „Kompatibilní modely mobilních telefonů Sony Ericsson“ **1** nebo **2**.
- Zapněte mobilní telefon Sony Ericsson.
- Nastavte hlasitost na mobilním telefonu Sony Ericsson.
- Vypněte funkci Bluetooth na mobilním telefonu Sony Ericsson.

### Přehrávač „WALKMAN“/mobilní telefon Sony Ericsson nelze ovládat prostřednictvím tohoto přístroje.

- Ujistěte se, že je přehrávač „WALKMAN“ nebo mobilní telefon Sony Ericsson správně připojen.
- Ujistěte se, že je mobilní telefon Sony Ericsson uveden v seznamu „Kompatibilní modely mobilních telefonů Sony Ericsson“ **1**.

### Přehrávač „WALKMAN“/mobilní telefon Sony Ericsson nelze nabíjet.

- Ujistěte se, že je přehrávač „WALKMAN“ nebo mobilní telefon Sony Ericsson správně připojen.

### Při připojení kompatibilního mobilního telefonu Sony Ericsson k přístroji (uvedeného v seznamu „Kompatibilní modely mobilních telefonů Sony Ericsson“ **1** nebo **2**) se indikátor rozsvítí červeně.

- Ujistěte se, že je mobilní telefon Sony Ericsson zapnutý.

## Indikátor se rozsvítí (zeleně), ale mobilní telefon Sony Ericsson nepracuje.

- Ujistěte se, že je mobilní telefon Sony Ericsson kompatibilní (tzn., že je uveden v seznamu „Kompatibilní modely mobilních telefonů Sony Ericsson“ **1** nebo **2**).

## Při přechodu na letní čas se nastavení hodin automaticky nezmění.

- Ujistěte se, že jsou hodiny nastaveny správně.
- Pro aktivaci funkce automatického nastavení letního času podržte současně stisknutá tlačítka **CLOCK (Hodiny)** a **SNOOZE/DATE/SLEEP OFF (Odložení buzení/datum/zrušení časovače vypnutí)** aspoň 2 sekundy.

---

# Technické údaje

## Zobrazení času

24hodinový formát

## Část přehrávače „WALKMAN“/mobilního telefonu Sony Ericsson

### „WALKMAN“:

Stejnoseměrný výstup: 5 V

MAX: 500 mA

### Mobilní telefon Sony Ericsson:

Stejnoseměrný výstup: 5 V

MAX: 600 mA

## Část radiopřijímače

### Frekvenční rozsah

Pásmo	Frekvence	Krok ladění
FM	87,5 – 108 MHz	0,05 MHz
AM	531 – 1 602 kHz	9 kHz

## Obecné údaje

### Reproduktor

Průměr přibližně 3,8 cm, 8 Ω

### Vstup

Konektor AUDIO IN (Audio vstup) (stereo mini konektor ø 3,5 mm)

### Výstupní výkon

0,8 W (při harmonickém zkreslení 10 %)

### Požadavky na napájení

230 V střídavých, 50 Hz

Záložní zdroj pro napájení hodin: baterie 3 V stejnosměrných, CR2032 (1)

## Rozměry

Přibližně 167 × 124,7 × 97,1 mm (š/v/h)

včetně vyčnívajících částí a ovládacích prvků

### Hmotnost

Přibližně 971 g, včetně zdroje napájení

### Dodávané příslušenství

Dálkový ovladač (1)

Smyčková anténa pro pásmo AM (1)

Audio kabel (1)

Držák pro přehrávač „WALKMAN“ (2)

Design a technické údaje podléhají změnám bez předchozího upozornění.

# FM/AM rádiobudík

---

**SK** Návod na použitie

ICF-C8WM



**DREAM MACHINE**

Dream Machine je obchodná značka spoločnosti Sony Corporation.

## VÝSTRAHA

### **Aby ste predišli riziku vzniku požiaru a riziku úrazu elektrickým prúdom, nevystavujte zariadenie dažďu ani vlhkosti.**

Aby sa predišlo prehriatiu zariadenia a následnému vzniku požiaru, nezakrývajte ventilačné otvory zariadenia novinami, obrusmi, záclonami atď. Na zariadenie neumiestňujte horiace sviečky.

Aby ste predišli riziku vzniku požiaru alebo úrazu elektrickým prúdom, zariadenie chráňte pred účinkami vody (kvapkánie, špliechanie atď.) a na zariadenie nekladte nádoby naplnené kvapalinou, napríklad vázy.

Zariadenie neumiestňujte do uzatvorených priestorov, ako je napr. vstavaná skriňa alebo knižnica.

Batérie ani batérie v zariadení nevystavujte dlhý čas nadmernému teplu ako napr. priamemu slnečnému žiareniu a pod.

Zariadenie umiestnite tak, aby bolo možné v prípade problémov sieťovú šnúru ihneď odpojiť od elektrickej siete. Ak nastanú problémy a zariadenie nefunguje štandardne, okamžite odpojte sieťovú šnúru od elektrickej siete.

Zariadenie je pod stálym napätím, kým je sieťová šnúra v elektrickej zásuvke, aj keď je samotné zariadenie vypnuté.

### **UPOZORNENIE**

Ak dôjde k nesprávnemu nainštalovaniu batérie, môže dôjsť k explózii. Používajte rovnaký typ batérie.

### **Informácia: Nasledovná informácia sa vzťahuje len na zariadenia predávané v krajinách aplikujúcich legislatívu EU**

Výrobcom tohto produktu je spoločnosť Sony Corporation, 1-7-1 Konan, Minato-ku, Tokyo, Japonsko. Autorizovaným predstaviteľom ohľadom záležitostí týkajúcich sa nariadení EMC a bezpečnosti produktu je spoločnosť Sony Deutschland GmbH, Hedelfinger Strasse 61, 70327 Stuttgart, Nemecko. Ohľadom služieb alebo záručných záležitostí použite adresy poskytnuté v samostatnom servisnom alebo záručnom liste.

## Bezpečnostné upozornenia

- Zariadenie používajte len pri napájaní uvedenom v časti "Technické údaje".
- Pri odpojení sieťovej šnúry ťahajte za koncovku, nikdy nie za šnúru samotnú.
- Reproduktor obsahuje silný magnet. Do blízkosti zariadenia neumiestňujte kreditné karty s magnetickým záznamom ani ručičkové hodinky atď. Predídete tak ich prípadnému poškodeniu magnetom reproduktora.
- Zariadenie nenechávajte v blízkosti tepelných zdrojov, akými sú radiátor alebo klimatizačné potrubie, ani na miestach vystavených priamemu slnečnému žiareniu, mechanickým otrasom alebo nárazom.
- Umožnite dostatočné prúdenie vzduchu okolo zariadenia, aby nedošlo k jeho prehrievaniu. Zariadenie neumiestňujte na mäkký povrch (deka, perina, atď.) ani do blízkosti textílií (záclony, závesy), ktoré by mohli zakryť ventilačné otvory.
- V prípade vniknutia akéhokoľvek predmetu alebo tekutiny do zariadenia odpojte napájanie zariadenia a pred ďalším používaním nechajte zariadenie prekontrolovať v autorizovanom servise.
- Povrch zariadenia čistite jemnou handričkou mierne navlhčenou v slabom roztoku čistiaceho prostriedku.
- Počas búrky sa nikdy nedotýkajte kábla externej FM antény. Okamžite tiež odpojte sieťovú šnúru zariadenia od elektrickej siete.

### **POZNÁMKY K LÍTIOVEJ BATÉRII**

- Pre zaistenie dobrého kontaktu utrite batériu suchou handričkou.
- Pri inštalácii batérie dávajte pozor na polaritu batérie.
- S batériou nemanipulujte pomocou kovovej pinzety, inak môže dôjsť ku skratu.



**Likvidácia starých elektrických a elektronických zariadení (Platí v Európskej únii a ostatných európskych krajinách so zavedeným separovaným zberom)**

Tento symbol na výrobku alebo obale znamená, že s výrobkom nemôže byť nakladané ako s domovým odpadom. Miesto toho je potrebné ho doručiť do vyhradeného zberného miesta na recykláciu elektrozariadení. Tým, že zaistíte správne zneškodnenie, pomôžete zabrániť potencionálnemu negatívemu vplyvu na životné prostredie a ľudské zdravie, ktoré by v opačnom prípade hrozilo pri nesprávnom nakladaní s týmto výrobkom. Recyklácia materiálov pomáha uchovávať prírodné zdroje. Pre získanie ďalších podrobných informácií o recyklácii tohoto výrobku kontaktujte prosím váš miestny alebo obecný úrad, miestnu službu pre zber domového odpadu alebo predajňu, kde ste výrobok zakúpili.

Aplikovateľné príslušenstvo: Diaľkové ovládanie.



**Likvidácia starých akumulátorov a batérií (Platí v Európskej únii a ostatných európskych krajinách so zavedeným separovaným zberom)**

Tento symbol na akumulátore/batérii alebo na jeho obale upozorňuje, že akumulátor/batériu nie je možné likvidovať v netriedenom komunálnom odpade. Na určitých akumulátoroch/batériách sa môže tento symbol používať v kombinácii s určitým chemickým symbolom. Chemické symboly pre ortuť (Hg) alebo olovo (Pb) sa dopĺňajú na akumulátory/ batérie obsahujúce viac než 0,0005% ortuti alebo 0,004% olova. Tým, že zaistíte správnu likvidáciu akumulátorov/batérií, pomôžete zabrániť potencionálnemu negatívemu vplyvu akumulátorov/batérií na životné prostredie a ľudské zdravie, ktoré by v opačnom prípade hrozilo pri nesprávnom nakladaní s akumulátormi/batériami. Recyklácia materiálov pomáha uchovávať prírodné zdroje.

Ak zariadenia musia byť z bezpečnostných a prevádzkových dôvodov alebo kvôli zachovaniu dát neustále napájané zabudovaným akumulátorom/ batériou, tento akumulátor/batériu smie vymieňať len kvalifikovaný servisný pracovník.

Pre zabezpečenie správneho nakladania s akumulátorom/batériou odovzdajte zariadenie, ktorému uplynula doba životnosti do zberného strediska prevádzkujúceho recykláciu a likvidáciu odpadu z elektrických a elektronických zariadení.

S ostatnými akumulátormi/batériami nakladajte v zmysle platných miestnych predpisov a noriem. Akumulátory a batérie odovzdajte na vyhradené zberné miesto pre recykláciu použitých akumulátorov a batérií.

Pre získanie ďalších podrobných informácií o recyklácii tohoto výrobku alebo akumulátorov/batérií kontaktujte prosím váš miestny alebo obecný úrad, miestnu službu pre zber domového odpadu alebo predajňu, kde ste výrobok zakúpili.

V prípade akýchkoľvek otázok alebo problémov ohľadom zariadenia sa obráťte na najbližšieho predajcu Sony.

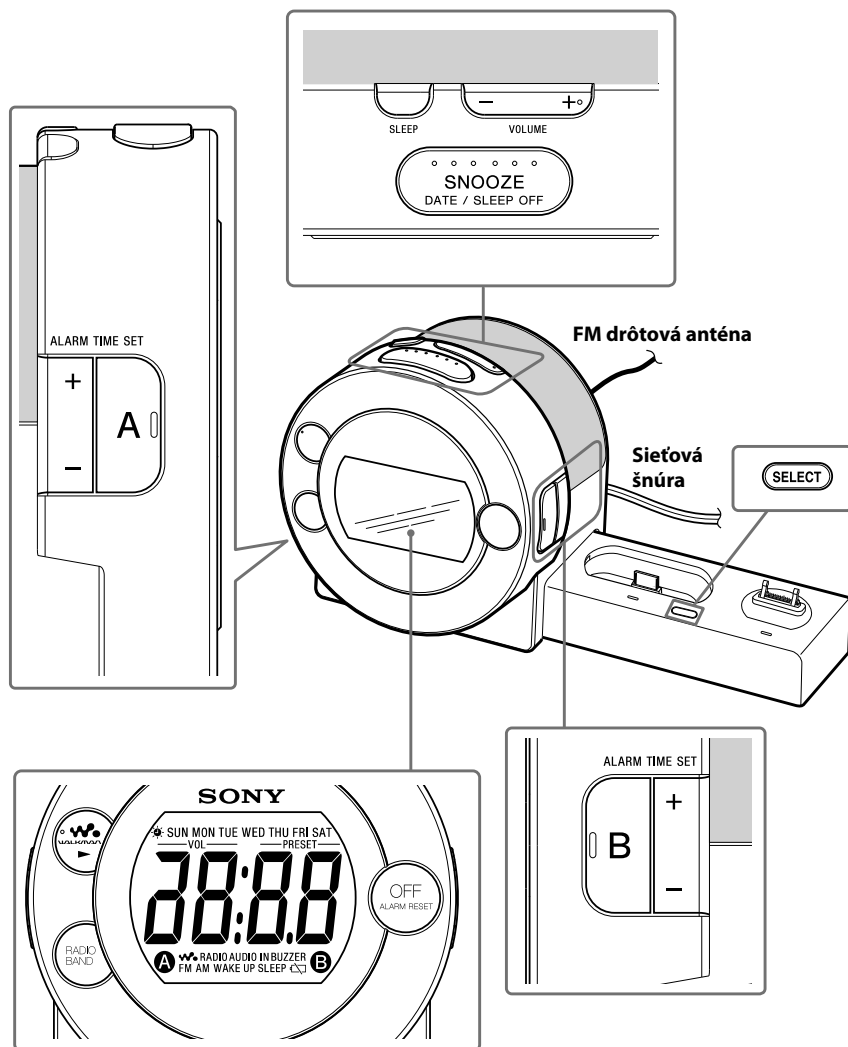

**Tlačidlá ► (prehrávanie) a VOLUME + majú hmatový bod.**

Indikátor "W" na displeji indikuje, že je aktivovaná funkcia pripojenia prehrávača "WALKMAN" alebo telefónu Sony Ericsson.

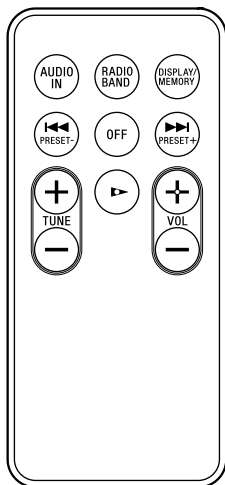
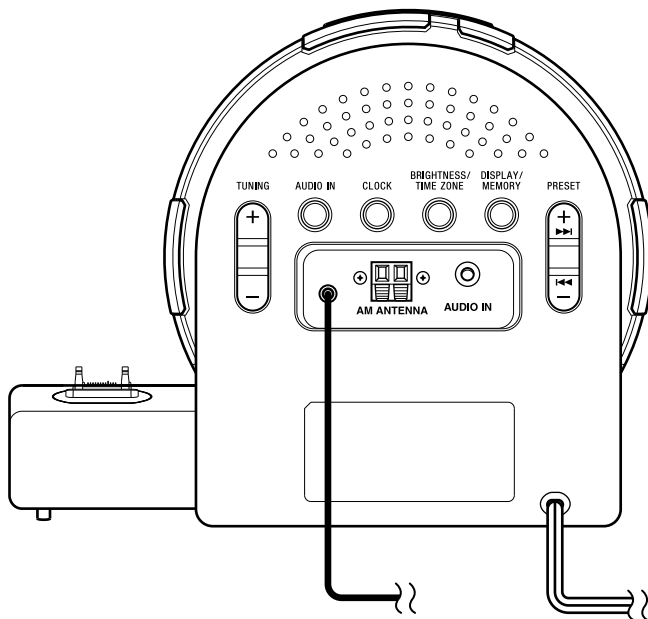

**Tlačidlá ► a VOL + majú hmatový bod.**

## Charakteristické vlastnosti

- Rádiobudík je kompatibilný s prehrávačom “WALKMAN” / telefónom Sony Ericsson
- Zobúdzanie alebo zaspávanie s prehrávačom “WALKMAN” / telefónom Sony Ericsson / rádiom
- Jednoducho nastaviteľný budík A-B
- Budík nastaviteľný na 2-5-7 dní
- Nastavenie jasú LCD displeja
- Dialkové ovládanie

## Pripojenie antény

### Pripojenie AM rámovej antény

Tvar a dĺžka antény konštrukčne zodpovedá príjmu AM signálov. Anténu nezoberajte, ani nezvinujte.

- 1 Z plastového podstavca zložte len rám.
- 2 Zostavte AM rámovú anténu.

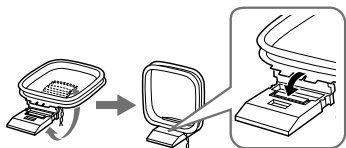

- 3 Pripojte káble do konektorov pre AM anténu. Kábel (A) alebo (B) pripojte do konektorov ľubovoľne.

Zatlačte poistku konektora a zasuňte kábel.

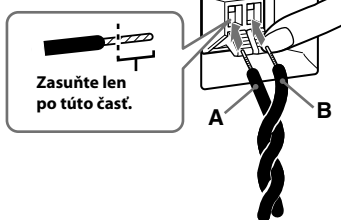

- 4 Jemným potiahnutím káblov antény skontrolujte, či je AM rámová anténa pripojená správne a pevne.

### Nastavenie AM rámovej antény

Nájdite vhodné miesto a nasmerovanie pre anténu tak, aby umožňovala čo najlepší príjem.

- AM rámovú anténu neumiestňujte do blízkosti zariadenia ani iných AV zariadení. Môže vznikaf šum.

### Rada

Pre kvalitný príjem AM vysielania nastavte smerovanie AM rámovej antény.

## Príprava dialkového ovládania

Pred prvým použitím dialkového ovládania odstráňte izolačný prvok.

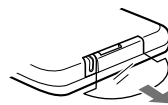

## Výmena batérie

Za normálnych podmienok by batéria (CR2025) mala vydržať približne šesť mesiacov. Keď dialkové ovládanie neovláda zariadenie, vymeňte batériu za novú.

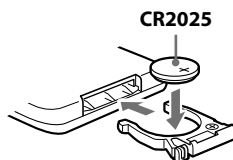
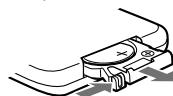

### Poznámky

- Batériu nenabíjajte.
- Ak neplánujete dialkové ovládanie dlhší čas používať, vyberte z neho batérie. Predídete tak možnému poškodeniu dialkového ovládania vytečením batérie a následnou koróziou.



# Informácie o záložnej batérii

V zariadení je za účelom podpory funkcie hodín vložená záložná batéria CR2032.

Batéria napája hodiny a budík aj pri výpadku dodávky elektrickej energie.

## Informácie pre spotrebiteľov

Hodiny sú od výroby nastavené a sú napájané predinštalovanou batériou Sony CR2032. Ak sa pri prvom zapojení zariadenia do elektrickej zásuvky na displeji zobrazí "0:00", batéria je pravdepodobne vybitá.

V takom prípade sa obráťte na vášho predajcu Sony. Predinštalovaná batéria CR2032 sa považuje za súčasť zariadenia, a preto sa na ňu vzťahuje aj záruka.

Za účelom uplatnenia si záruky ohľadom tohto zariadenia, odvolajte sa u predajcu Sony na časť "Informácie pre spotrebiteľov" (v tomto návode).

## Kedy vymeniť batériu

Ak je batéria vybitá, na displeji sa zobrazí indikátor "☹". V prípade, že dôjde k výpadku dodávky elektrickej energie a batéria je vybitá, aktuálny čas a budík sa inicializujú.

Vymeňte starú lítiovú batériu za novú (Sony CR2032). Ak použijete inú batériu, môže dôjsť k vzniku požiaru alebo výbuchu.

## Výmena batérie

- 1 Zariadenie nechajte pripojené do elektrickej zásuvky, pomocou skrutkovača odskrutkujte skrutku, ktorá zaisťuje držiak batérie na spodku zariadenia a vyberte držiak batérie (pozri obr. ①).
- 2 Do držiaka batérie vložte novú batériu s označením ⊕ smerom hore (pozri obr. ②).
- 3 Držiak batérie vložte späť do zariadenia a zaistite ho skrutkou (pozri obr. ③).
- 4 Stlačením ► (prehrávanie), **RADIO BAND**, **AUDIO IN** alebo **SNOOZE/DATE/SLEEP OFF** zrušte zobrazovanie indikátora "☹" na displeji.

## Poznámka

Pri výmene batérie neodpájajte sieťovú šnúru od elektrickej zásuvky. V opačnom prípade dôjde k inicializácii dátumu, aktuálneho času, budíka a predvolieb rozhlasových staníc.

①

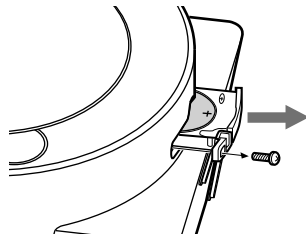

②

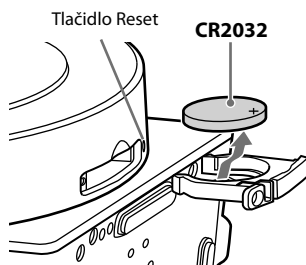

③

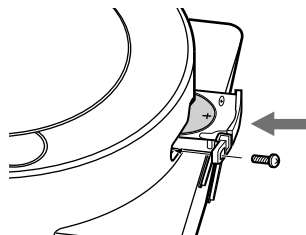

## Ak sa po výmene batérie zobrazuje nesprávny čas (Reset)

Stlačte tlačidlo Reset pomocou vhodného špicatého predmetu. Tlačidlo Reset je umiestnené v malom otvore nachádzajúcom sa pri držiaku batérie.

## Kompatibilné modely prehrávača "WALKMAN"

Pri pripájaní k zariadeniu použite oválny adaptér (dodávaný s prehrávačom "WALKMAN"). Ak oválny adaptér nebol súčasťou balenia vášho prehrávača "WALKMAN", použite jeden z adaptérov dodávaných s týmto zariadením. S týmto zariadením sú kompatibilné nasledovné modely prehrávača "WALKMAN".

### Modely použiteľné s oválnym adaptérom (dodávaný s prehrávačom "WALKMAN")

Séria NWZ-E440: NWZ-E443/E444/E445/E443K/E444K  
Séria NWZ-S540: NWZ-S544/S545

### Modely použiteľné s adaptérom typu A (dodávaný s týmto zariadením)

Séria NWZ-E430: NWZ-E435F/E436F/E438F  
Séria NWZ-S630: NWZ-S636F/S638F/S639F/S636FK  
Séria NWZ-S730: NWZ-S736F/S738F/S739F  
Séria NWZ-A720: NWZ-A726/A728/A729  
Séria NW-A800: NW-A808/A806/A805  
Séria NWZ-A810: NWZ-A815/A816/A818  
Séria NWZ-A820: NWZ-A826/A828/A829/A826K/A828K/A829K

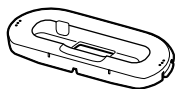

### Modely použiteľné s adaptérom typu B (dodávaný s týmto zariadením)

Séria NWZ-S510: NWZ-S515/S516  
Séria NWZ-S610: NWZ-S615F/S616F/S618F  
Séria NWZ-S710: NWZ-S715F/S716F/S718F  
Séria NWZ-X1000: NWZ-X1050/X1060

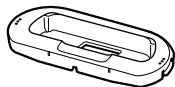

### Rada

Označenie typu je umiestnené na spodnej strane adaptéra.

### Autorské práva

- "WALKMAN" a  sú ochranné známky spoločnosti Sony Corporation.
- Všetky ostatné obchodné značky a ochranné známky sú obchodnými značkami alebo ochrannými značkami ich príslušných vlastníkov. V tomto návode sa označenia <sup>™</sup> a <sup>®</sup> neuvádzajú.

## Kompatibilné modely telefónov Sony Ericsson

S týmto zariadením sú kompatibilné nasledovné modely telefónov Sony Ericsson.

Model(y)	Dostupná(é) funkcia(e)
<b>1</b> C510/C510a/C702/C702a/C902/C903 G700/G700Busir/G900 K530i/K550i/K550im/ K610i/K610im/K618i/ K770i/K790a/K800i/ K810i S500i T650i/T700/T707/TM506 V630i W508/W580i/W595/ W610i/W660i/W710i/ W760a/W760i/W850i/ W880i/W980/W995/ W995a Z610i/Z710i	Budík/ Audio prehrávač/ Nabíjačka batérií
<b>2</b> C901/C905 G502/G705/G705u K310i/K320i/K510i/K630i/ K660i/K750i/K850i M600i P1i/P990i V640i W200i/W300i/W700i/ W705/W810i/W890i/ W902/W910i/W950i/ W960i Z530i/Z550a/Z550i/Z558i Z750i/Z770i	Audio prehrávač/ Nabíjačka batérií
<b>3</b> F305 J110i/J120i K200i/K330 R300 S302/S312 T250i/T280i/T303 W302/W350i/W380i/ W395 Z310a/Z310i/Z555i	Nabíjačka batérií

# Prvé nastavenie hodín

V tomto zariadení sú už od výroby hodiny nastavené a sú napájané záložnou batériou. Jediné čo musíte vykonať je pripojiť zariadenie do elektrickej siete a zvoliť si časové pásmo.

## 1 Zariadenie zapojte do elektrickej siete.

Na displeji sa zobrazí aktuálny čas v časovom pásme CET (Central European Time (Stredoeurópsky čas)).

## 2 Na viac ako 2 sekundy zatlačte a pridržiňte

### **BRIGHTNESS/TIME ZONE.**

Na displeji začne blikať číslo oblasti "1".

## 3 Stlačaním **ALARM TIME SET +** alebo **-** zvolíte číslo oblasti:

Číslo oblasti	Časové pásmo
1 (výrobné nastavenie)	Stredoeurópsky čas/ Letný stredoeurópsky čas
2	Východoeurópsky čas/ Letný východoeurópsky čas
0	Západoeurópsky čas/ Letný západoeurópsky čas

## 4 Stlačením **BRIGHTNESS/TIME ZONE**

potvrdíte nastavenie.

### **Poznámka**

Aj napriek tomu, že sú hodiny od výroby nastavené na presný čas, počas prepravy alebo skladovania môže dôjsť k určitým časovým odchýlkam. V prípade potreby nastavte hodiny na presný čas podľa postupu v časti "Manuálne nastavenie hodín".

# Keď začne letný čas

Tento model automaticky nastavuje letný čas pomocou funkcie Daylight Saving Time.

Pri automatickom aktivovaní funkcie Daylight Saving Time (letný čas) sa na displeji zobrazí indikátor "☀" a pri deaktivovaní funkcie Daylight Saving Time (letný čas) indikátor zhasne.

Nastavenie funkcie Automatic DST/Summer Time sa riadi časovým pásmom GMT (Greenwich Mean Time).

### **Číslo oblasti 0:**

- Letný čas začína (aktivuje sa funkcia Daylight Saving Time): poslednú marcovú nedeľu o 1:00 AM.
- Štandardný čas začína: poslednú októbrovú nedeľu o 2:00 AM.

### **Číslo oblasti 1:**

- Letný čas začína (aktivuje sa funkcia Daylight Saving Time): poslednú marcovú nedeľu o 2:00 AM.
- Štandardný čas začína: poslednú októbrovú nedeľu o 3:00 AM.

### **Číslo oblasti 2:**

- Letný čas začína (aktivuje sa funkcia Daylight Saving Time): poslednú marcovú nedeľu o 3:00 AM.
- Štandardný čas začína: poslednú októbrovú nedeľu o 4:00 AM.

## Zrušenie funkcie Automatic DST/ Summer Time počas aktivovanej funkcie letného času Daylight Saving Time

Funkciu Automatic DST/Summer Time môžete zrušiť. Pri zobrazených hodinách na viac ako 2 sekundy súčasne zatlačte a pridržiňte **CLOCK** a **SNOOZE/DATE/SLEEP OFF**.

Na displeji sa zobrazí "☀" a "OFF" (Vyp.), čo indikuje, že funkcia Automatic DST/Summer Time bola zrušená. Na displeji sa zobrazia hodiny.

### **Poznámky**

- Zmena času pomocou funkcie Automatic DST/Summer Time je v tomto zariadení (pozri predchádzajúcu časť) podriadená zmenám situácie a zákonov v príslušnej krajine/regióne. V takomto prípade zrušte funkciu Automatic DST/Summer Time a ak je to potrebné, manuálne nastavte zobrazenie DST. Spotrebiteľ, ktorý žije v krajine/regióne, ktorá neprechádza na letný čas si musí funkciu Automatic DST/Summer Time zrušiť ešte pred používaním zariadenia.
- Pre opätovné aktivovanie funkcie Automatic DST/Summer Time na viac ako 2 sekundy súčasne zatlačte a pridržiňte **CLOCK** a **SNOOZE/DATE/SLEEP OFF**. Na displeji sa zobrazí "☀" a "On" (Zap.), čo indikuje, že funkcia Automatic DST/Summer Time bola aktivovaná. Na displeji sa zobrazia hodiny.

## Manuálne nastavenie hodín

- 1 Zariadenie zapojte do elektrickej siete.
- 2 Na viac ako 2 sekundy zatlačte a pridržte **CLOCK**.  
Na displeji začne blikať rok.
- 3 Stláčaním **ALARM TIME SET +** alebo **-** nastavte rok.
- 4 Stlačte **CLOCK**.
- 5 Opakovaním krokov **3** a **4** nastavte mesiac, deň, hodinu a minúty, potom stlačte **CLOCK**.  
Hodiny začnú fungovať od 0 sekúnd.

### Poznámky

- Ak viac ako jednu minútu nestlačíte žiadne tlačidlo, nastavenie hodín sa zruší.
- V zariadení je nainštalovaný kalendár. Po nastavení dátumu sa automaticky zobrazí deň v týždni.  
SUN = Nedeľa, MON = Pondelok,  
TUE = Utorok, WED = Streda,  
THU = Štvrtok, FRI = Piatok, SAT = Sobota

## Zobrazenie roku a dátumu

Stlačte jedenkrát **SNOOZE/DATE/SLEEP OFF** pre zobrazenie dátumu a druhýkrát pre zobrazenie roku. Po chvíli sa na displeji automaticky opäť zobrazí aktuálny čas.

## Nastavenie jasu displeja

Stláčaním tlačidla **BRIGHTNESS/TIME ZONE** môžete nastaviť tri úrovne jasu.

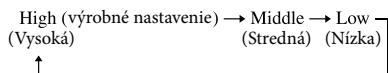

## Počúvanie rozhlasu

### -Manuálne ladenie

- 1 Stlačením **RADIO BAND** zapnete rádio a zvolíte rozhlasové pásmo AM alebo FM.
- 2 Stlačením **TUNING +** alebo **(TUNE +** alebo **-** na diaľkovom ovládaní) naladíte požadovanú frekvenciu.
- 3 Pomocou tlačidiel **VOLUME +** alebo **-** (**VOL +** alebo **-** na diaľkovom ovládaní) nastavte hlasitosť.

### Poznámka

Frekvencia pásma FM sa zobrazuje s presnosťou 0,1 MHz. Napríklad frekvencia 88,00 a 88,05 MHz sa zobrazí ako "88,0 MHz".

### Naladenie rozhlasovej stanice

Zariadenie automaticky vyhľadá a naladí AM alebo FM rozhlasové stanice.

- 1 Stlačením **RADIO BAND** zapnete rádio a zvolíte rozhlasové pásmo AM alebo FM.
- 2 Zatlačte a pridržte **TUNING +** alebo **-** (**TUNE +** alebo **-** na diaľkovom ovládaní).  
+: ladíte vo frekvenčných pásmach smerom nahor.  
-: ladíte vo frekvenčných pásmach smerom nadol.  
Ladenie začne od aktuálne nastavenej frekvencie.  
Po vyhľadání stanice sa ladenie automaticky zastaví.
- 3 Pomocou tlačidiel **VOLUME +** alebo **-** (**VOL +** alebo **-** na diaľkovom ovládaní) nastavte hlasitosť.

### -Ladenie predvolieb

Do pamäte zariadenia je možné uložiť až 20 staníc v pásme FM a 10 staníc v pásme AM.

### Uloženie stanice

- 1 Vykonať kroky 1 a 2 z postupu "Manuálne ladenie" a naladíte frekvenciu, ktorú chcete uložiť.
- 2 Na viac ako 2 sekundy zatlačte a pridržte **DISPLAY/MEMORY**.
- 3 Stláčaním **PRESET +** alebo **-** zvolíte požadované číslo predvolby a potom stlačte **DISPLAY/MEMORY**.  
Frekvencia sa uloží pod zvolené číslo predvolby.

**Príklad:** Ak pod predvolbu číslo 1 uložíte frekvenciu FM 105,8 MHz, na displeji sa zobrazí nasledovné zobrazenie.

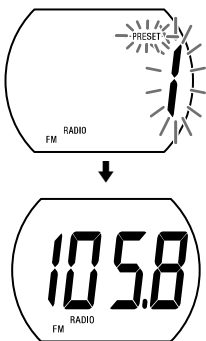

Zobrazenie zostane na displeji zobrazené približne 10 sekúnd a potom sa obnoví zobrazenie aktuálneho času.

Ďalšiu stanicu uložíte zopakovaním týchto krokov.

#### **Poznámka**

Ak sa pod obsadené číslo predvolby pokúsite uložiť inú stanicu, predtým uložená stanica sa nahradí novou stanicou.

#### **Naladenie uloženej stanice**

- 1** Stlačením **RADIO BAND** zapnete rádio a zvolíte rozhlasové pásmo AM alebo FM.
- 2** Stláčaním **PRESET +** alebo **-** vyberte požadované číslo predvolby.
- 3** Pomocou tlačidiel **VOLUME +** alebo **-** (**VOL +** alebo **-** na diaľkovom ovládaní) nastavte hlasitosť.

#### **-Automatické naladenie predvolieb**

- 1** Stlačením **RADIO BAND** zapnete rádio a zvolíte rozhlasové pásmo AM alebo FM.
- 2** Zatlačte a pridržte **RADIO BAND**, kým sa na displeji nezobrazí "AP".
- 3** Stlačte **DISPLAY/MEMORY**. Zariadenie postupne automaticky naladí a uloží všetky dostupné rozhlasové stanice.

## **Skvalitnenie príjmu**

#### **FM:**

Citlivosť príjmu zlepšíte úplným vystretím drôtovej FM antény.

#### **AM:**

K zariadeniu pripojte dodávanú rámovú AM anténu. Optimálny príjem dosiahnete horizontálnym otáčaním antény.

#### **Poznámky k príjmu rozhlasových staníc**

- Digitálne audio prehrávače alebo mobilné telefóny neumiestňujte do blízkosti AM rámovej alebo FM drôtovej antény, pretože môže dochádzať k rušeniu príjmu rozhlasového signálu.
- Počas príjmu rozhlasového signálu prostredníctvom telefónu Sony Ericsson pripojenému k zariadeniu môže dochádzať k rušeniu príjmu rozhlasového signálu.
- Pri prijíme rozhlasového signálu počas dobijania prehrávača "WALKMAN" / telefónu Sony Ericsson môže dochádzať k rušeniu príjmu rozhlasového signálu.

# Ovládanie prehrávača “WALKMAN” / telefónu Sony Ericsson

Po pripojení k tomuto zariadeniu môžete prehrávať hudbu prostredníctvom prehrávača “WALKMAN” / telefónu Sony Ericsson. Podrobnosti o ovládaní prehrávača “WALKMAN” / telefónu Sony Ericsson sú uvedené v návode na použitie prehrávača “WALKMAN” / telefónu Sony Ericsson.

## Výber konektora pre prehrávač “WALKMAN” / telefón Sony Ericsson

Toto zariadenie disponuje dvomi konektormi pre prehrávač “WALKMAN” a telefón Sony Ericsson. Pred pripojením prehrávača “WALKMAN” / telefónu Sony Ericsson si podľa nasledovného postupu zvolte konektor.

### Poznámka

Prehrávač “WALKMAN” a telefón Sony Ericsson nie je možné používať súčasne.

### 1 Úplne vysuňte dokovaciu základňu.



### 2 Stlačením **SELECT** zvolte konektor pre prehrávač “WALKMAN” alebo telefón Sony Ericsson. Pri aktivovanom konektore pre prehrávač “WALKMAN” alebo telefón Sony Ericsson sa rozsvieti indikátor.

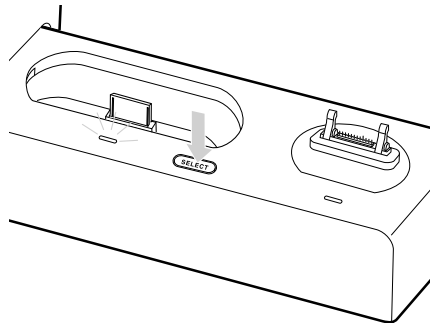

### Poznámka

Štandardne je od výroby zvolený konektor pre telefón Sony Ericsson.

## Ovládanie prehrávača “WALKMAN”

- 1 Zvoľte si príslušný adaptér “WALKMAN”, ktorý vyhovuje vášmu prehrávaču “WALKMAN” (pozri “Kompatibilné modely prehrávača “WALKMAN””).
- 2 Výchnelok na ľavej strane adaptéra (①) vložte do ľavého otvoru v konektore “WALKMAN” a zatlačte ho nadol (②).

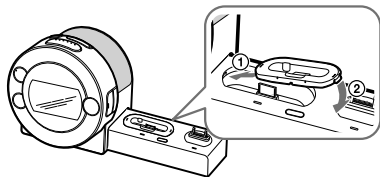

- 3 Prehrávač “WALKMAN” položte na zariadenie.

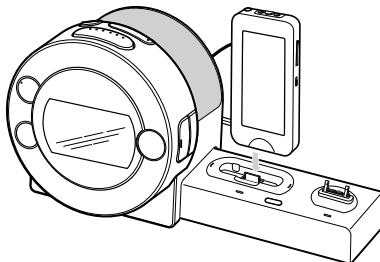

Indikátor konektora bude niekoľko sekúnd blikáť a potom zostane svietiť.

### Poznámky

- Počas blikania indikátora konektora nie je možné ovládať zariadenie.
  - Ak indikátor nezostane svietiť, vyberte prehrávač “WALKMAN” a opätovne ho položte na zariadenie.
  - Pri vyberaní prehrávača “WALKMAN” pridržte dokovaciu základňu jednou rukou.
- 4 Stlačte **▶** (prehrávanie). Na displeji sa zobrazí “”. Prehrávač “WALKMAN” automaticky spustí prehrávanie. Pripojený prehrávač “WALKMAN” môžete ovládať prostredníctvom tohto zariadenia alebo pomocou tlačidiel na prehrávači “WALKMAN”.
  - 5 Pomocou tlačidiel **VOLUME +** alebo **-** (**VOL +** alebo **-** na diaľkovom ovládaní) nastavte hlasitosť.

Pre	Stlačte
Zastavenie prehrávania	<b>OFF</b>
Prepnutie na nasledujúcu skladbu	▶▶▶ (posun vpred)
Prepnutie na predchádzajúcu skladbu	◀◀◀ (posun vzad)
Vyhľadanie požadovaného miesta počas prehrávania	a pridržierte zatlačené ▶▶▶ (posun vpred) alebo ◀◀◀ (posun vzad) počas prehrávania dovtedy, kým nevyhľadáte požadované miesto.

### Rada

Adaptér "WALKMAN" vyberiete tak, že zatlačíte adaptér nadol v mieste označenom (000) (1) a vyberiete ho (2) (podľa zobrazenia na obrázku).

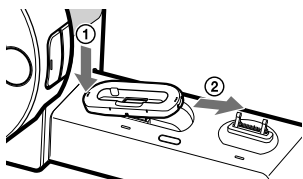

## Ovládanie telefónu Sony Ericsson

- 1 Položte telefón Sony Ericsson na zariadenie. Indikátor konektora bude niekoľko sekúnd blikať a potom zostane svietiť (nazeleno). Ak je telefón Sony Ericsson vypnutý alebo keď používate "Kompatibilné modely telefónov Sony Ericsson" 3, indikátor konektora bude svietiť načerveno. V takom prípade bude dostupná len funkcia nabíjačky (pozri "Používanie zariadenia ako nabíjačky batérií").

### Poznámky

- Počas blikania indikátora konektora nie je možné ovládať zariadenie.
- Ak indikátor nezostane svietiť, vyberte telefón Sony Ericsson a opätovne ho položte na zariadenie.
- Na telefóne Sony Ericsson deaktivujte Bluetooth funkciu.

### 2 Stlačte ▶ (prehrávanie).

Na displeji sa zobrazí "w".

Telefón Sony Ericsson automaticky spustí prehrávanie. Pripojený telefón Sony Ericsson môžete ovládať prostredníctvom tohto zariadenia alebo pomocou tlačidiel na telefóne Sony Ericsson.

### Poznámka

Aj keď je telefón Sony Ericsson uvedený v časti "Kompatibilné modely telefónov Sony Ericsson" 2, niektoré operácie nie je možné ovládať prostredníctvom tlačidiel na zariadení. V takom prípade používajte na ovládanie tlačidlá na telefóne Sony Ericsson.

- 3 Pomocou tlačidiel **VOLUME +** alebo - (**VOL +** alebo - na diaľkovom ovládaní) nastavte hlasitosť.

Pre	Stlačte
Zastavenie prehrávania	<b>OFF</b>
Prepnutie na nasledujúcu skladbu	▶▶▶ (posun vpred)
Prepnutie na predchádzajúcu skladbu	◀◀◀ (posun vzad)
Vyhľadanie požadovaného miesta počas prehrávania*	a pridržierte zatlačené ▶▶▶ (posun vpred) alebo ◀◀◀ (posun vzad) počas prehrávania dovtedy, kým nevyhľadáte požadované miesto.

\* Pri niektorých modeloch nemusí byť táto funkcia dostupná. Ak funkcia nefunguje, stlačením ▶ (prehrávanie) ju zrušte.

### Poznámky

- Ak je hlasitosť na telefóne Sony Ericsson nastavená na nízku úroveň, hlasitosť sa nebude dať na zariadení nastaviť optimálne. V takom prípade nastavte hlasitosť na telefóne Sony Ericsson.
- Pri vyberaní telefónu Sony Ericsson pridržierte dokovaciu základňu jednou rukou a telefón nakloňte dopredu.

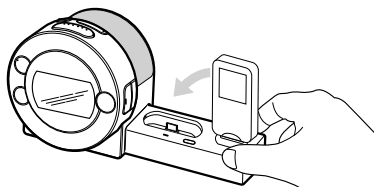

## Používanie zariadenia ako nabíjačky batérií

Zariadenie môžete používať ako nabíjačku batérií. Nabíjanie sa spustí keď k zariadeniu pripojíte prehrávač "WALKMAN" alebo telefón Sony Ericsson. Stav nabíjania je indikovaný na prehrávači "WALKMAN" alebo telefóne Sony Ericsson. Viac podrobností sa dozviete v návode na použitie prehrávača "WALKMAN" alebo telefónu Sony Ericsson.

### Poznámka

Prehrávač "WALKMAN" a telefón Sony Ericsson nie je možné nabíjať súčasne. Nabíjať je možné len zvolené zariadenie (podľa rozsvieteného indikátora konektora).

# Nastavenie budíka

Tento rádiobudík disponuje 3 režimami budenia — “WALKMAN” / telefón Sony Ericsson, rádio a zvukový signál. Pred nastavením budíka najprv nastavte hodiny (pozri “Prvé nastavenie hodín”).

## Poznámka

Režim budíka je dostupný len pre modely uvedené v časti “Kompatibilné modely telefónov Sony Ericsson”



## Nastavenie budíka

- 1 Na viac ako 2 sekundy zatlačte a pridržte **ALARM TIME SET A** alebo **B**. Zobrazí sa “WAKE UP” a na displeji začne blikať indikácia hodiny.
- 2 Stláčaním **ALARM TIME SET +** alebo **-** nastavte požadovanú hodinu. Pre rýchle prepínanie nastavenia hodín zatlačte a pridržte **ALARM TIME SET +** alebo **-**.
- 3 Stlačte **ALARM TIME SET A** alebo **B**. Začne blikať indikácia minút.
- 4 Zopakovaním postupu z kroku **2** nastavte minúty.
- 5 Stlačte **ALARM TIME SET A** alebo **B**. Začne blikať indikácia dní v týždni.
- 6 Zopakovaním postupu z kroku **2** nastavte dni v týždni. Môžete si zvoliť jednu z nasledovných troch volieb výberu dní: Každý deň: SUN MON TUE WED THU FRI SAT Pracovné dni: MON TUE WED THU FRI Víkend: SUN SAT

- 7 Stlačte **ALARM TIME SET A** alebo **B**. Režim budíka je nastavený.
- 8 Stláčaním **ALARM TIME SET +** alebo **-** zvolte požadovaný režim budíka (rozbliká sa). Zvoliť môžete jedno z 3 nastavení: “”, “RADIO” (Rádio) alebo “BUZZER” (Zvukový signál). Režim budíka nastavíte nasledovne:
  - : pozri “[A] Budenie prehrávačom “WALKMAN” / telefónom Sony Ericsson”.
  - RADIO: pozri “[B] Budenie rádiom”.
  - BUZZER: pozri “[C] Budenie zvukovým signálom”.

### [A] Budenie prehrávačom “WALKMAN” / telefónom Sony Ericsson

- 1 Vykonať kroky **1** až **8** v časti “Nastavenie budíka”.
- 2 Stláčaním **SELECT** na dokovacej základni zvolte konektor “WALKMAN” alebo Sony Ericsson.

- 3 Stláčaním **ALARM TIME SET A** alebo **B** zvolte režim budíka “”. Na displeji začne blikať indikátor “VOL”.
- 4 Stláčaním **ALARM TIME SET +** alebo **-** nastavte hlasitosť.
- 5 Stlačte **ALARM TIME SET A** alebo **B**. Nastavenie je dokončené.
- 6 Ak sa na displeji nezobrazí “A” alebo “B”, stlačte opäť **ALARM TIME SET A** alebo **B**. V nastavenom čase sa spustí prehrávanie z prehrávača “WALKMAN” / telefónu Sony Ericsson. Ak v režime budenia prehrávačom “WALKMAN” / telefónom Sony Ericsson nie je v čase aktivovania budíka pripojený k zariadeniu prehrávač “WALKMAN” alebo telefón Sony Ericsson, aktivuje sa zvukový signál.

## Poznámky

- Ak nastavíte režim budenia prehrávačom “WALKMAN” / telefónom Sony Ericsson, na vašom prehrávači “WALKMAN” / telefóne Sony Ericsson pripojenom k tomuto zariadeniu zvolte audio knižnicu.
- Pred pripojením k tomuto zariadeniu prehrávač “WALKMAN” / telefón Sony Ericsson zapnite.

### [B] Budenie rádiom

- 1 Vykonať kroky **1** až **8** v časti “Nastavenie budíka”.
- 2 Stláčaním **ALARM TIME SET A** alebo **B** zvolte režim budíka “RADIO”. Na displeji sa zobrazí indikátor “VOL”.
- 3 Stláčaním **ALARM TIME SET +** alebo **-** nastavte hlasitosť.
- 4 Stlačte **ALARM TIME SET A** alebo **B**. Začne blikať indikácia pásma (“FM” alebo “AM”) alebo “- -”. “- -” je naposledy naladená stanica.
- 5 Stláčaním **ALARM TIME SET +** alebo **-** zvolte požadované pásmo alebo “- -”. Ak zvolíte “- -”, pokračujte krokom **8**.
- 6 Stlačte **ALARM TIME SET A** alebo **B**. Začne blikať číslo predvolby.
- 7 Stláčaním **ALARM TIME SET +** alebo **-** zvolte požadované číslo predvolby. Nastavenie je dokončené.
- 8 Ak sa na displeji nezobrazí “A” alebo “B”, stlačte opäť **ALARM TIME SET A** alebo **B**. V nastavenom čase sa zapne rádio.



## **C** Budenie zvukovým signálom

- 1 Vykonať kroky **1** až **8** v časti “Nastavenie budíka”.
- 2 Stláčaním **ALARM TIME SET A** alebo **B** zvolíte režim budíka “BUZZER”.  
Nastavenie je dokončené.
- 3 Ak sa na displeji nezobrazí “A” alebo “B”, stlačte opäť **ALARM TIME SET A** alebo **B**.  
V nastavenom čase zaznie zvukový signál.

### **Poznámka**

Pre zvukový signál nie je možné nastaviť hlasitosť.

### **Potvrdenie nastavenia času budíka**

Stlačte **ALARM TIME SET +** alebo **-**. Zobrazenie nastavenia sa zobrazí približne na 4 sekundy.

### **Zmena nastavenia budíka**

Na viac ako 2 sekundy zatlačte a pridržierte **ALARM TIME SET +** pre posun času budíka smerom dopredu. Na viac ako 2 sekundy zatlačte a pridržierte **ALARM TIME SET -** pre posun času budíka smerom dozadu.

Po uvoľnení tlačidla sa zmenený čas zobrazí približne na 2 sekundy. Ak chcete čas budíka opäť zmeniť, počas týchto 2 sekúnd stlačte **ALARM TIME SET +** alebo **-**, inak sa nastavenie upraví podľa uvedeného zobrazenia.

### **Dočasné vypnutie budíka (Funkcia driemania)**

Stlačte **SNOOZE/DATE/SLEEP OFF**.

Zvukový signál budíka sa vypne, ale znova sa aktivuje po uplynutí približne 10 minút.

Čas driemania môžete zmeniť opakovaným stláčaním **SNOOZE/DATE/SLEEP OFF** v priebehu 4 sekúnd.

Maximálna dĺžka času pre dočasné vypnutie (driemanie) je 60 minút.

Pre zrušenie funkcie driemania stlačte

**OFF/ALARM RESET** (**OFF** na diaľkovom ovládaní).

### **Vypnutie budíka**

Pre vypnutie budíka stlačte **OFF/ALARM RESET** (**OFF** na diaľkovom ovládaní).

Budík sa nasledujúci deň opäť spustí v rovnakom čase.

### **Zrušenie budíka**

Stláčením **ALARM TIME SET A** alebo **B** zruší zobrazenie indikácie budíka A alebo B na displeji.

### **Aktivovanie budíka**

Stláčením **ALARM TIME SET A** alebo **B** zobrazíte indikáciu budíka A alebo B na displeji.



### **Poznámky**

- Ak pre obidva budíky A a B nastavíte rovnaký čas, budík A má prioritu.
- Ak sa po spustení budíka nevykoná žiadna operácia, budík sa po približne 60 minútach vypne.

### **Keď dôjde k prerušeniu dodávky elektrickej energie**

V prípade výpadku dodávky elektrickej energie fungujú všetky funkcie budíka až do vybitia batérie.

Niektoré funkcie však nebudú dostupné:

- Podsvietenie nebude funkčné.
- Ak je režim budenia nastavený na budenie prehrávačom “WALKMAN” / telefónom Sony Ericsson alebo rádiom, automaticky sa prepne režim budenia zvukovým signálom.
- Ak sa v priebehu spusteného budíka preruší dodávka elektrickej energie, budík sa vypne.
- Ak nestlačíte **OFF/ALARM RESET**, budík bude spustený približne 5 minút.
- Ak sa na displeji objaví indikátor “”, tak v prípade výpadku dodávky elektrickej energie nebude budík fungovať. Ak sa na displeji objaví indikátor “”, vymeňte batériu.
- Funkcia driemania nebude fungovať.
- Počas výpadku dodávky elektrickej energie sa každý budík v nastavenom čase spustí len jedenkrát.

# Nastavenie vypínacieho časovača

Môžete zaspávať pri počúvaní hudby atď. Vďaka vstavanému vypínaciemu časovaču sa zariadenie automaticky vypne po uplynutí nastaveného času.

**1** Stlačte **SLEEP** keď je zariadenie zapnuté. Zobrazí sa “SLEEP” a na displeji začne blikať indikácia vypínacieho časovača.

**2** Stláčaním **SLEEP** nastavíte čas vypínacieho časovača.

Po každom stlačení **SLEEP** sa čas (v minútach) mení nasledovne:

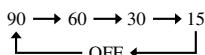

Približne po 4 sekundách od nastavenia požadovaného času a uvoľnení **SLEEP** sa obnoví zobrazenie hodín a vypínací časovač sa aktivuje. Zariadenie bude hrať dovtedy, kým neuplynie nastavený čas, potom sa vypne.

## Vypnutie zariadenia pred uplynutím nastaveného času

Stlačte **SNOOZE/DATE/SLEEP OFF** alebo **OFF/ALARM RESET** (**OFF** na diaľkovom ovládaní).

## Zmena nastavenie vypínacieho časovača

Stláčaním **SLEEP** môžete nastaviť požadovaný čas vypínacieho časovača aj po jeho aktivovaní.

## Zrušenie vypínacieho časovača

Stáčaním **SLEEP** zvolíte v kroku **2** pre vypínací časovač nastavenie “OFF” (Vyp.).

# Pripojenie externého zariadenia

## Prehrávanie audio signálu

**1** Pomocou prepájacieho audio kábla (dodávaný) pripojte konektor **AUDIO IN** na zariadení s linkovým výstupom alebo konektorom pre slúchadlá na externom zariadení.

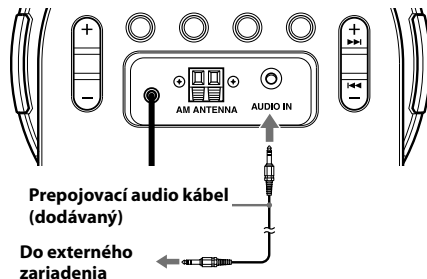

**2** Stláčaním **AUDIO IN** zobrazíte “AUDIO IN”.

**3** Na zariadení pripojenom ku konektoru **AUDIO IN** spustíte prehrávanie.

**4** Pomocou tlačidiel **VOLUME +** alebo **-** (**VOL +** alebo **-** na diaľkovom ovládaní) nastavíte hlasitosť.

## Obnovenie režimu rádia

Stlačte **RADIO BAND**.

Na displeji sa zobrazí frekvencia.

## Obnovenie režimu prehrávača “WALKMAN” / telefónu Sony Ericsson

Stlačte ► (prehrávanie).

## Zastavenie prehrávania

Stlačte **OFF/ALARM RESET** (**OFF** na diaľkovom ovládaní) a zastavte prehrávanie na pripojenom zariadení.

## Poznámky

- Podrobnosti pozri tiež v návode na použitie pripojeného zariadenia.
- Dodávaný prepájací audio kábel nemusí byť kompatibilný s každým externým zariadením. V takom prípade použite kábel vhodný pre používané externé zariadenie.
- Aby ste predišli rušivému šumu, pri počúvaní rádia s pripojeným externým zariadením toto zariadenie vypnite. Ak sa šum vyskytne aj po vypnutí zariadenia, odpojte externé zariadenie a umiestnite ho mimo tohto zariadenia.

# Riešenie problémov

V prípade, že akýkoľvek problém pretrváva aj po vykonaní uvedených odporúčaní, kontaktujte najbližšieho predajcu Sony.

## Z dôvodu výpadku dodávky elektrickej energie bliká indikácia hodín "0:00".

- Batéria je takmer vybitá. Vymeňte batériu. Vyberte starú batériu a nainštalujte novú.

## Rádio, prehrávač "WALKMAN" / telefón Sony Ericsson alebo zvukový signál budíka sa v nastavenom čase pre budík neaktivovali.

- Skontrolujte, či sa zobrazuje indikácia budíka "A" alebo "B".

## Rádio alebo prehrávač "WALKMAN" / telefón Sony Ericsson sa aktivovali, ale v nastavenom čase pre budík nie je počuť žiadny zvuk.

- Skontrolujte nastavenie hlasitosti budíka.

## Z prehrávača "WALKMAN" / telefónu Sony Ericsson sa neprehráva žiadny zvuk.

- Skontrolujte, či je prehrávač "WALKMAN" alebo telefón Sony Ericsson správne pripojený.
- Na vašom prehrávači "WALKMAN" / telefóne Sony Ericsson zvolte audio knižnicu.

## Z telefónu Sony Ericsson sa neprehráva žiadny zvuk.

- Skontrolujte, či je telefón Sony Ericsson uvedený v časti "Kompatibilné modely telefónov Sony Ericsson" **1** alebo **2**.
- Telefón Sony Ericsson zapnite.
- Na telefóne Sony Ericsson nastavte hlasitosť.
- Na telefóne Sony Ericsson deaktivujte Bluetooth funkciu.

## Pomocou tohto zariadenia nie je možné ovládať prehrávač "WALKMAN" / telefón Sony Ericsson.

- Skontrolujte, či je prehrávač "WALKMAN" alebo telefón Sony Ericsson správne pripojený.
- Skontrolujte, či je telefón Sony Ericsson uvedený v časti "Kompatibilné modely telefónov Sony Ericsson" **1**.

## Prehrávač "WALKMAN" / telefón Sony Ericsson sa nenabíja.

- Skontrolujte, či je prehrávač "WALKMAN" alebo telefón Sony Ericsson správne pripojený.

## Po pripojení kompatibilného telefónu Sony Ericsson (uvedeného v časti "Kompatibilné modely telefónov Sony Ericsson" **1** alebo **2**) sa indikátor rozsvieti načerveno.

- Skontrolujte, či je telefón Sony Ericsson zapnutý.

## Indikátor sa rozsvieti (nazeleno), ale telefón Sony Ericsson nie je možné ovládať.

- Skontrolujte, či používate kompatibilný model telefónu Sony Ericsson (uvedený v časti "Kompatibilné modely telefónov Sony Ericsson" **1** alebo **2**).

## Po prechode na letný čas (Daylight Saving Time) sa pri hodinách automaticky neaktívuje funkcia Daylight Saving Time.

- Skontrolujte, či sú hodiny nastavené správne.
- Pre aktivovanie funkcie Automatic DST/Summer Time na viac ako 2 sekundy súčasne zatlačte a podržte **CLOCK** a **SNOOZE/DATE/SLEEP OFF**.

---

# Technické údaje

## Zobrazenie času

24-hodinový systém

## Prehrávač "WALKMAN" /

### telefón Sony Ericsson

### Prehrávač "WALKMAN":

Napájanie jednosmerným napätím: 5 V

Maximálne prúdové zaťaženie: 500 mA

### Telefón Sony Ericsson:

Napájanie jednosmerným napätím: 5 V

Maximálne prúdové zaťaženie: 600 mA

## Tuner

### Ladiaci rozsah

Rozhlasové pásmo	Frekvencie	Krok ladenia
FM	87,5 – 108 MHz	0,05 MHz
AM	531 – 1 602 kHz	9 kHz

## Všeobecne

### Reproduktor

Priemer cca 3,8 cm, 8 Ohm

### Vstup

Konektor AUDIO IN (ø 3,5 mm stereo minikonektor)

### Výstupný výkon

0,8 W (pri harmonickom skreslení 10%)

### Napájanie

Striedavé napätie 230 V, 50 Hz

Záložné napájanie hodín: Jednosmerné napätie 3 V, batéria CR2032 (1)

### Rozmery

Cca 167 × 124,7 × 97,1 mm (š/v/h)

vrátane vyčnievajúcich častí a ovládacích prvkov

### Hmotnosť

Cca 971 g vrátane napájacieho zdroja

### Dodávané príslušenstvo

Dialkové ovládanie (1)

AM rámová anténa (1)

Prepojovací audio kábel (1)

Adaptér pre prehrávač "WALKMAN" (2)

Právo na zmeny vyhradené.







<http://www.sony.net/>

Sony Corporation Printed in Czech Republic (EU)

CZ



**Nakládání s nepotřebným elektrickým a elektronickým zařízením (platné v Evropské unii a dalších evropských státech uplatňujících oddělený systém sběru)**

Tento symbol umístěný na výrobku nebo jeho balení upozorňuje, že by s výrobkem po ukončení jeho životnosti nemělo být nakládáno jako s běžným odpadem z domácnosti. Místo toho by měl být odložen do sběrného místa určeného k recyklaci elektronických výrobků a zařízení. Dodržením této instrukce zabráníte negativním dopadům na životní prostředí a zdraví lidí, které naopak může být ohroženo nesprávným nakládáním s výrobkem při jeho likvidaci. Recyklováním materiálů, z nichž je výrobek vyroben, pomůžete zachovat přírodní zdroje. Pro získání dalších informací o recyklaci tohoto výrobku kontaktujte prosím místní orgány státní správy, místní firmu zabezpečující likvidaci a sběr odpadů nebo prodejnu, v níž jste výrobek zakoupili.

SK



**Likvidácia starých elektrických a elektronických zariadení (Platí v Európskej únii a ostatných európskych krajinách so zavedeným separovaným zberom)**

Tento symbol na výrobku alebo obale znamená, že s výrobkom nemôže byť nakladané ako s domovým odpadom. Miesto toho je potrebné ho doručiť do vyhradeného zberného miesta na recykláciu elektrozariadení. Tým, že zaistíte správne zneškodnenie, pomôžete zabrániť potencionálnemu negatívne vplyvu na životné prostredie a ľudské zdravie, ktoré by v opačnom prípade hrozil pri nesprávnom nakladaní s týmto výrobkom. Recyklácia materiálov pomáha uchovávať prírodné zdroje. Pre získanie ďalších podrobných informácií o recyklácii tohoto výrobku kontaktujte prosím váš miestny alebo obecný úrad, miestnu službu pre zber domového odpadu alebo predajňu, kde ste výrobok zakúpili.