

# SONY®

## *Cameră video digitală*

# HANDYCAM

### *Manual de instrucțiuni*

### **DCR-HC62E**

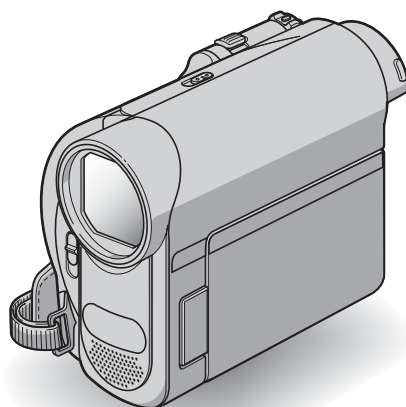

Pornire **9**

 Înregistrare / Redare **18**

Folosirea meniului **32**

Copiere / Montaj **54**

Utilizarea unui calculator **62**

Soluțioarea defecțiunilor **66**

Informații suplimentare **76**

Referințe rapide **88**

Mini DV Digital Video Cassette

MEMORY STICK™

InfoLITHIUM™ H SERIES

## Mai întâi citiți aceste informații

Înainte de a acționa camera video, vă rugăm să citiți cu atenție acest manual de utilizare pe care vă recomandăm să îl păstrați pentru a putea fi consultat ulterior.

### ATENȚIE

**Pentru a preveni incendiile sau electrocutările nu expuneți aparatul la ploaie sau umezeală.**

**Nu expuneți bateriile la căldură excesivă, cum ar fi radiații solare directe, foc sau surse similare.**

### PRECAUȚII

**Înlocuiți acumulatorul numai cu unul de tipul indicat la specificații, în caz contrar putând rezulta incendii sau răniri.**

### Pentru clienții din S.U.A.

Dacă aveți vreo întrebare în legătură cu acest produs, puteți suna la :

Centrul de Service cu Informații  
pentru Clienții Sony.  
1-800-222-SONY (7669)

Numărul de mai jos este alocat numai pentru chestiuni legate de FCC.

#### Declarație de conformitate

Denumire producător : SONY  
Numărul modelului : DCR-HC62E  
Partea responsabilă : Sony Electronics Inc.  
Adresa : 16530 Via Esprillo  
San Diego, CA 92127  
U.S.A.  
Nr. telefon : 858-942-2230

Acest dispozitiv corespunde Părții a 15-a a Reglementărilor FCC. Funcționarea sa îndeplinește următoarele două condiții : (1) Acest aparat nu cauzează interferențe dăunătoare, și (2) acest aparat trebuie să accepte orice interferență recepționată, inclusiv interferențe care pot determina acțiuni nedorite.

### ATENȚIE

Sunteți atenționați că orice schimbări sau modificări ce nu sunt expres aprobate în acest manual pot conduce la imposibilitatea dvs. de a folosi acest aparat.

### Notă :

Acest echipament a fost testat și s-a dovedit a se încadra în limitele Clasei B de dispozitive digitale, conform Părții 15 din Regulamentul FCC. Aceste limite sunt stabilite pentru asigurarea unei protecții rezonabile împotriva interferențelor dăunătoare din instalațiile casnice.

Acest echipament generează, folosește și poate radia energie cu frecvență radio, iar în cazul în care nu este instalat și folosit conform instrucțiunilor poate cauza interferențe dăunătoare pentru sistemul de radiocomunicații. Totuși, nu există nici o garanție că nu vor apărea interferențe cu unele instalații. Dacă acest aparat cauzează interferențe cu recepția radio sau TV care pot fi sesizate prin oprirea sau pornirea echipamentului, utilizatorul este sfătuit să încerce eliminarea acestor interferențe prin una dintre următoarele măsuri :

- reorientarea sau re poziționarea antenei de recepție.
- mărirea distanței dintre echipament și receptor.
- conectarea echipamentului la o priză din alt circuit electric față de cel la care este cuplat receptorul.
- consultarea dealer-ului sau a unui tehnician radio/TV experimentat pentru ajutor.

Cablul de legătură ce v-a fost furnizat trebuie utilizat cu echipamentul pentru a se încadra în limitele impuse dispozitivelor digitale prin Subpartea B a Părții a 15-a a regulamentului FCC.



### Acumulator

Acest echipament corespunde Părții a 15-a a regulamentului FCC. Funcționarea sa respectă următoarele două condiții :

(1) Acest dispozitiv nu poate cauza interferențe periculoase și (2) dispozitivul trebuie să accepte orice fel de interferențe recepționate, inclusiv interferențe care pot genera operații nedorite.

## Pentru clienții din Marea Britanie

Pentru protecție, la acest echipament este adaptat un conector compatibil BS1363.

Dacă siguranța acestuia se arde ea trebuie înlocuită cu același tip de siguranță, cu aceeași valoare a rezistenței ca cea care v-a fost furnizată și care să fie aprobată de ASTA sau BSI pentru BS 1362 (marcată cu semnele  sau ).

Dacă siguranța prezintă un capac de protecție detașabil, nu uitați să-l puneți la loc după înlocuirea siguranței. Nu folosiți niciodată siguranța fără capac. În cazul în care îl pierdeți, contactați cel mai apropiat service Sony.

## Pentru clienții din Europa

### Atenție

Câmpurile electromagnetice cu anumite frecvențe pot influența imaginea și sonorul acestui aparat.

Acest produs a fost testat și s-a dovedit a se încadra în limitele stabilite de Directiva EMC pentru folosirea cablurilor de conectare mai scurte de 3 metri.

### Notă

Dacă încărcarea electrostatică sau electromagnetismul cauzează întreruperi ale transferului de date (eșuează transferul), reporniți aplicația sau deconectați și apoi conectați din nou cablul de comunicație (USB etc.).



**Dezafectarea echipamentelor electrice și electronice vechi (Valabil în Uniunea Europeană și în celelalte state cu sisteme de colectare separate)**

Acest simbol marcat pe un produs sau pe ambalajul acestuia indică faptul că respectivul produs nu trebuie considerat reziduu menajer în momentul în care doriți să îl dezafectați. El trebuie dus la punctele de colectare destinate reciclării echipamentelor electrice și electronice.

Dezafectând în mod corect acest produs veți ajuta la prevenirea posibilelor consecințe negative asupra mediului înconjurător și sănătății oamenilor care pot fi cauzate de tratarea inadecvată a acestor reziduuri. Reciclarea materialelor va ajuta totodată la conservarea resurselor naturale. Pentru mai multe detalii legate de reciclarea acestui produs, vă rugăm să consultați biroul local, serviciul de preluare a deșeurilor sau magazinul de unde ați achiziționat produsul. Accesoriul căruia i se aplică : telecomanda.



**Dezafectarea bateriilor (acumulatorilor) uzate (Valabil în Uniunea Europeană și în celelalte state cu sisteme de colectare separate)**

Acest simbol marcat pe baterie (acumulator) sau pe ambalajul acestuia indică faptul că respectivul produs nu trebuie considerat reziduu menajer în momentul în care doriți să îl dezafectați. Puteți ajuta la prevenirea posibilelor consecințe negative asupra mediului înconjurător și sănătății oamenilor care pot fi cauzate de tratarea inadecvată a acestor reziduuri dezafectând în mod corect acest produs. Reciclarea materialelor va ajuta totodată la conservarea resurselor naturale. În cazul produselor care din motive de siguranță, de asigurare a performanțelor sau de integritate a datelor necesită conectarea permanentă a acumulatorului încorporat, acesta trebuie înlocuit numai de personalul calificat al unui service.

Pentru a fi siguri că acumulatorul va fi corect tratat, la încheierea duratei de viață a acestuia, duceți-l la punctele de colectare stabilite pentru reciclarea echipamentelor electrice și electronice.

Pentru orice alt fel de baterii, vă rugăm să citiți secțiunea referitoare la demontarea în siguranță a acumulatorului și să le duceți la punctele de colectare pentru reciclarea bateriilor uzate.

Pentru mai multe detalii legate de reciclarea acestui produs, vă rugăm să consultați biroul local, serviciul de preluare a deșeurilor sau magazinul de unde ați achiziționat produsul.

*continuă...*

## Mai întâi citiți aceste informații (continuare)

### Notă pentru clienții din țările în care se aplică Directivele Uniunii Europene

Producătorul acestui aparat este Sony Corporation, 1-7-1 Konan Minato-ku Tokyo, 108-0075 Japonia. Reprezentantul autorizat pentru EMC și pentru siguranța produsului este Sony Deutschland GmbH, Hedelfinger Strasse 61, 70327 Stuttgart, Germania. Pentru orice servicii sau chestiuni legate de garanție, vă rugăm să vă adresați la adresa menționată în documentele separate pentru service sau garanție.

### Observații privind utilizarea

#### Împreună cu camera sunt furnizate două tipuri de documentație

- “Manualul de instrucțiuni” (acesta)
- Manualul de instrucțiuni “First Step Guide” - pentru conectarea la un calculator și pentru utilizarea aplicației software furnizate (care se găsește pe discul CD-ROM furnizat).

#### Tipurile de casete pe care le puteți utiliza pentru camera dvs. video

- Puteți folosi minicasete DV marcate cu **Mini DV**. Această cameră nu este compatibilă cu minicasetele cu funcția Memorie de casetă - Cassette Memory (pag. 77).

#### Tipurile de carduri “Memory Stick” pe care le puteți utiliza pentru camera dvs. video

Puteți utiliza pentru camera dvs. video numai carduri “Memory Stick Duo” marcate cu simbolurile prezentate mai jos (pag. 78):

- **MEMORY STICK DUO** (“Memory Stick Duo”),
- **MEMORY STICK PRO DUO** (“Memory Stick PRO Duo”)
- **MEMORY STICK PRO-HG DUO** (“Memory Stick PRO-HG Duo”).

#### Tipuri de “Memory Stick” ce pot fi utilizate (nu sunt furnizate)



“Memory Stick Duo”: se poate utiliza cu această cameră video.



“Memory Stick”: nu se poate utiliza cu această cameră.

- Nu pot fi utilizate alte carduri de memorie decât “Memory Stick Duo”.
- “Memory Stick PRO Duo” poate fi utilizat numai în cazul echipamentelor compatibile cu “Memory Stick PRO”.
- Nu atașați etichete sau alt fel de autocolante pe cardurile “Memory Stick Duo” sau pe adaptorul pentru “Memory Stick Duo”.

#### La folosirea unui card “Memory Stick Duo” cu echipamente compatibile “Memory Stick”

Aveți grijă să introduceți cardul “Memory Stick Duo” în adaptorul pentru Memory Stick Duo.



#### Note privind utilizarea camerei

- Nu prindeți camera video de elementele componente prezentate mai jos.

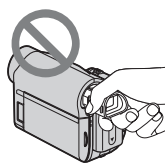

Vizor

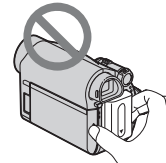

Acumulator

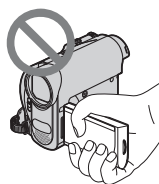

Ecran LCD

- Camera video nu rezistă la praf, stropire sau udare. Consultați secțiunea “Utilizarea și îngrijirea camerei video” (pag. 81).
- Înainte de a conecta camera dvs. video la alte echipamente, aveți grijă să cuplați conectorul în poziția corectă. Evitați să forțați conectarea în poziție greșită, deoarece este posibil ca terminalul să se deterioreze sau pot apărea disfuncționalități ale camerei.

### Note privind elementele de meniu, ecranul cu cristale lichide, vizorul și lentilele

- Un element de meniu care apare de culoare gri nu este disponibil în condițiile curente de înregistrare.
- Ecranul LCD și vizorul pentru fixarea imaginii sunt produse folosindu-se o tehnologie de înaltă precizie, astfel încât peste 99,99 % dintre pixeli sunt operaționali pentru utilizarea efectivă. Totuși, este posibilă existența unor minuscule puncte negre și / sau a unora luminoase (albe, roșii, albastre sau verzi) care să apară în mod constant pe ecranul LCD și pe vizor. Aceste puncte apar în mod normal în procesul de fabricație și nu afectează în nici un fel imaginea înregistrată.

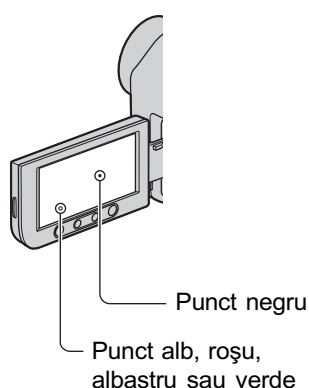

- Expunerea ecranului LCD, a vizorului sau a lentilelor la lumină solară directă o perioadă îndelungată de timp poate conduce la apariția unor disfuncționalități.

- Nu îndreptați camera de luat vederi direct spre soare. Există posibilitatea ca astfel să se deterioreze aparatul. Înregistrați imagini ale soarelui în condiții de luminozitate scăzută, cum ar fi în amurg.

### Despre alegerea limbii

- Interfețele de ecran pot apărea în diverse limbi pentru a explica procedurile de acționare a camerei. Alegeți o altă limbă care să fie folosită la afișare înainte de a utiliza camera, dacă este necesar (pag. 14).

### Note privind înregistrarea

- Înainte de a începe să înregistrați, testați funcția de înregistrare pentru a fi siguri că imaginea și sunetul sunt înregistrate fără probleme.
- Nu se acordă despăgubiri chiar dacă nu s-au putut efectua înregistrări sau redări din cauza unor disfuncționalități ale camerei video, ale mediului de stocare a informațiilor etc.
- Sistemul TV color poate diferi în funcție de țară/regiune. Pentru a viziona înregistrările dvs. la televizor, este necesar un aparat TV în sistem PAL.
- Programele de televiziune, filmele, casetele video precum și alte materiale se pot afla sub incidența legii drepturilor de autor. Înregistrarea neautorizată a acestor materiale poate să contravină legii drepturilor de autor.

### Note privind utilizarea acestui manual

- Imaginile ecranului cu cristale lichide (LCD) și ale vizorului utilizate în acest manual în scopuri ilustrative sunt preluate cu ajutorul unei camere foto digitale și din acest motiv ilustrațiile pot apărea diferit de ceea ce vedeți dvs.
- Design-ul și specificațiile pentru suportul de înregistrare și pentru accesorii pot fi modificate fără să fiți avizați.

*continuă...*

**Mai întâi citiți aceste informații (continuare)**

**Note privind lentilele Carl Zeiss**

Camera dvs. este dotată cu lentile Carl Zeiss, obținute prin colaborarea dintre Carl Zeiss, din Germania, și Compania Sony, și care produc imagini de înaltă calitate. Ele se supun sistemului de măsură MTF\* pentru camere video și oferă o calitate specifică lentilelor Carl Zeiss.

*\* MTF este un acronim pentru Funcția de Transfer de Modulație. Valoarea numerică reprezintă cantitatea de lumină provenită de la subiect care intră în lentile.*

# CUPRINS

Mai întâi citiți aceste informații .....	2
Observații privind utilizarea .....	4





## Pornire

Pasul 1: Verificarea accesoriilor furnizate .....	9
Pasul 2: Încărcarea acumulatorului .....	10
Pasul 3 : Pornirea alimentării și potrivirea datei și orei .....	13
Schimbarea limbii folosite pentru afișare .....	14
Pasul 4 : Realizarea reglajelor necesare înainte de începerea înregistrării .....	15
Pasul 5 : Introducerea unei casete sau a unui “Memory Stick Duo” în aparat .	16



## Înregistrare / Redare

Înregistrarea /Redarea cu ușurință (Easy Handycam – Mod de funcționare simplificată) .....	18
Înregistrare .....	20
Zooming (mărire) .....	22
Înregistrarea în spații întunecate (NightShot plus) .....	22
Reglarea expunerii în cazul obiectelor poziționate contra luminii .....	23
Înregistrarea în oglindă .....	23
Stabilirea raportului laturilor imaginilor înregistrate (16:9 sau 4:3) .....	23
Redare .....	24
Utilizarea măririi la redare .....	26
Utilizarea funcțiilor de ghidare (USAGE GUIDE - <i>ghid de utilizare</i> ) .....	26
Căutarea punctului de început .....	27
Căutarea ultimei scene a celei mai recente înregistrări - END SEARCH .....	27
Căutarea manuală - EDIT SEARCH .....	28
Revederea celor mai recent înregistrate scene - Rec review ( <i>reluare</i> ) .....	28
Căutarea rapidă a scenei dorite - Zero set memory .....	28
Căutarea unei scene după data înregistrării - Date search .....	29
Redarea imaginilor la televizor .....	30

## Folosirea Meniului

Utilizarea elementelor meniului .....	32
Elementele meniului .....	33
 Meniul (CAMERA SET - reglajele camerei) .....	35
Reglaje pentru adaptarea camerei la condițiile de înregistrare	
 Meniul (MEMORY SET - Reglaje ale memoriei) .....	40
Reglaje pentru “Memory Stick Duo”	
 Meniul (PICT. APPLI. - Reglaje de imagine) .....	42
Efecte speciale de imagine sau funcții suplimentare pentru înregistrare / redare	
 Meniul (EDIT/PLAY - Montaj / Redare) .....	46
Reglaje pentru realizarea de montaje și pentru redarea în diferite moduri	

## CUPRINS (continuare)

 Meniul (STANDARD SET - Reglaje standard) ..... 48
Reglaje efectuate în timpul înregistrării pe bandă sau alte reglaje de bază
 Meniul (TIME/LANGU. - Timp / Limbă) ..... 51
Particularizarea Meniului Personal ..... 52

### Copiere / Montaj

Copierea cu un aparat video sau cu recordere DVD / HDD etc ..... 54
Înregistrarea imaginilor de la un aparat video etc. .... 56
Copierea imaginilor de pe bandă pe “Memory Stick Duo” ..... 58
Ștergerea imaginilor înregistrate de pe “Memory Stick Duo” ..... 58
Atașarea de informații speciale imaginilor înregistrate pe “Memory Stick Duo” (Protejarea imaginilor / Marcajul de imprimare) ..... 59
Imprimarea fotografiilor înregistrate (Imprimante compatibile cu standardul PictBridge) ..... 60

### Utilizarea unui calculator

Ce puteți face cu un calculator Windows ..... 62
Instalarea Ghidului de inițiere și a aplicațiilor software pe calculator ..... 63
Urmărirea Ghidului de inițiere ..... 65
Folosirea unui calculator Macintosh ..... 65

### Soluționarea defecțiunilor

Soluționarea defecțiunilor ..... 66
Indicatori și mesaje de avertizare ..... 73

### Informații suplimentare

Utilizarea camerei video în străinătate ..... 76
Întreținere și măsuri de precauție ..... 77
Tipuri de casete ce pot fi utilizate ..... 77
Despre “Memory Stick” ..... 78
Despre acumulatorul “InfoLITHIUM”. ..... 79
Despre i.LINK ..... 80
Despre utilizarea camerei video ..... 81
Specificații ..... 85

### Referințe rapide

Identificarea părților componente și a butoanelor ..... 88
Indicatorii afișați în cursul înregistrării / redării ..... 92
Index ..... 95



## Pornire

# Pasul 1 : Verificarea accesoriilor furnizate

Verificați dacă următoarele accesorii v-au fost furnizate împreună cu camera video. Numărul indicat în paranteze reprezintă numărul de articole furnizate din fiecare tip.

**Adaptor de rețea (1) (pag. 10)**

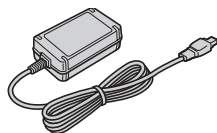

**Cablu de alimentare (1) (pag. 10)**



**Telecomandă (1) (pag. 91)**



Conține deja o baterie tip pastilă cu litiu.

**Cablu de conectare A/V (1)  
(pag. 30, 54)**



**Cablu USB (1) (pag. 60)**

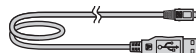

**Acumulator reîncărcabil NP-FH40  
(1) (pag. 10, 79)**

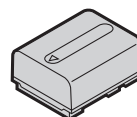

**CD-ROM cu “Aplicația software  
pentru Handycam” (1) (pag. 62)**

**Manual de instrucțiuni pentru  
utilizarea camerei video (Acest  
manual) (1)**

## Pasul 2 : Încărcarea acumulatorului

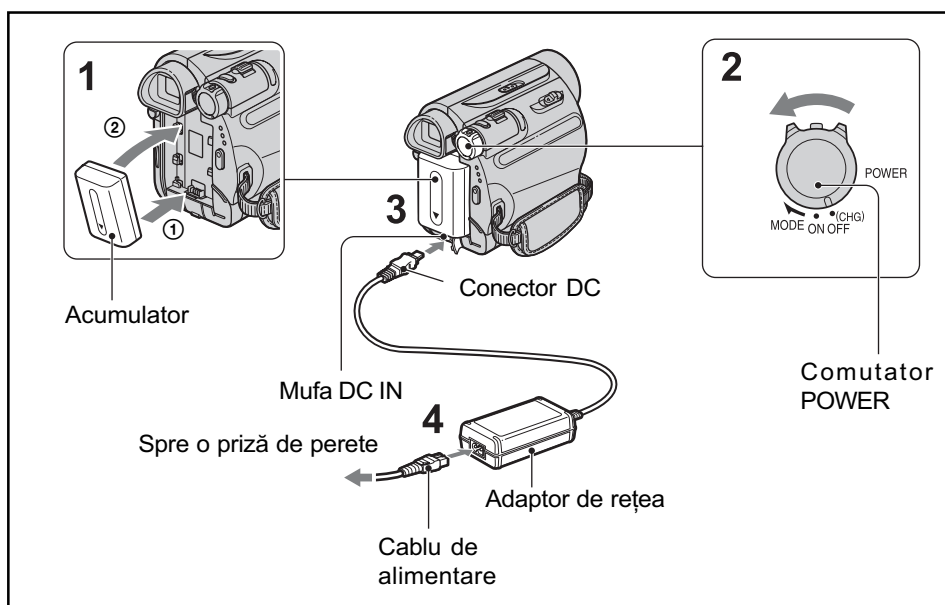

Puteți încărca acumulatorul tip “InfoLITHIUM” (seria H) (pag. 79) atașându-l la camera dvs. video.

### Notă

- La camera dumneavoastră video nu puteți atașa nici un alt acumulator “Info LITHIUM” în afara celor din seria H.

**1** Aliniați bornele acumulatorului cu cele ale camerei (①), apoi atașați acumulatorul până ce se aude un clic, semn că acesta a ajuns în poziția corectă (②).

**2** Deplasați comutatorul POWER în poziția OFF(CHG) (poziția de bază).

**3** Cu marcajul ▲ de pe conectorul DC îndreptat în jos, cuplați adaptorul de rețea la mufa DC IN a Stației Handycam.

**4** Conectați cablul de alimentare la adaptorul de rețea și la o priză de perete.

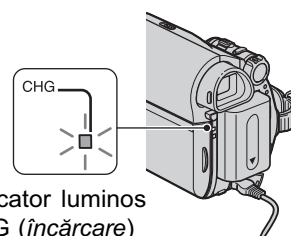

Indicatorul luminos CHG (încărcare) se aprinde și începe încărcarea. Indicatorul luminos CHG (încărcare) se stinge când acumulatorul este încărcat complet. Deconectați adaptorul de rețea de la mufa DC IN.

### Notă

- Deconectați adaptorul de rețea de la mufa DC IN prinzând cu mâinile atât camera video, cât și mufa DC.

## Pentru a utiliza o sursă externă de alimentare cu energie

Puteți acționa camera video folosind energie de la o priză de perete realizând aceleași conexiuni ca în cazul încărcării acumulatorului. În această situație energia acumulatorului nu va mai fi consumată cât timp camera este cuplată la priză.

## Pentru a detașa acumulatorul

- ① Opriti alimentarea, apoi apăsați butonul PUSH.
- ② Scoateți acumulatorul, deplasându-l în direcția indicată de săgeată.

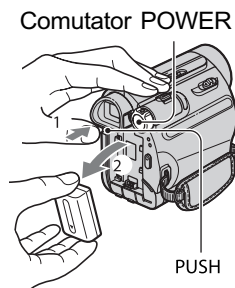

## La depozitarea acumulatorului

Dacă nu utilizați acumulatorul o perioadă îndelungată de timp, descărcați-l complet înainte de a-l depozita (pag. 80).

## Pentru a afla autonomia rămasă a acumulatorului (Battery Info - informații legate de acumulator)

Puneți comutatorul POWER în poziția OFF (CHG), apoi apăsați DISP / BATT INFO.

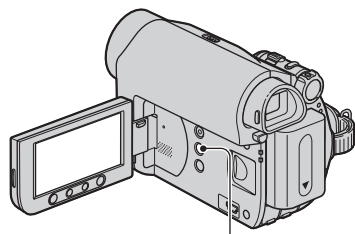

Butonul DISP / BATT INFO

După o perioadă de timp, sunt afișate pentru circa 7 secunde perioada aproximativă cât mai puteți înregistra și informațiile legate de acumulator. Puteți vizualiza informațiile legate de acumulator timp de 20 de secunde apăsând din nou butonul DISP / BATT INFO câtă vreme aceste informații sunt afișate.

Energia rămasă a acumulatorului (aproximativă)

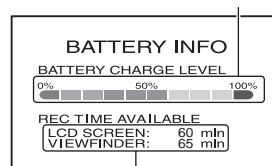

Capacitatea de înregistrare (aproximativă)

Puteți verifica energia rămasă a acumulatorului pe ecranul LCD.

Indicator	Stare
	Suficientă energie rămasă.
	Nivel scăzut de energie, înregistrarea / redarea vor înceta curând.
	Înlocuiți acumulatorul cu unul complet încărcat sau încărcați-l pe cel folosit.

## Durata de încărcare

Durata aproximativă (min.) necesară pentru încărcarea completă a unui acumulator total descărcat.

Acumulator	Durata de încărcare
NP-FH40 (furnizat)	125
NP-FH50	135
NP-FH70	170
NP-FH100	390

continuă...

## Pasul 2 : Încărcarea acumulatorului (continuare)

### Durata înregistrării

Durata aproximativă de timp, exprimată în minute, în care beneficiați de autonomie de funcționare folosind un acumulator complet încărcat.

Unitate de măsură : minute

Tip acumulator	Durata înregistrării continue	Durata înregistrării obișnuite*
NP-FH40 (furnizat)	100	50
	110	55
NP-FH50	115	55
	130	65
NP-FH70	245	120
	280	140
NP-FH100	565	280
	635	315

\* Durata înregistrării obișnuite reprezintă numărul de minute disponibile când perioadele de înregistrare alternează cu operații de pornire/oprire a înregistrării, de pornire/oprire a alimentării sau de mărire.

### Notă

- Toate perioadele de timp sunt măsurate în următoarele condiții :  
*rândul de sus* : La înregistrare folosind ecranul LCD.  
*rândul de jos*: La înregistrare folosind vizorul, ecranul LCD fiind închis.

### Durata redării

Durata aproximativă de timp exprimată în minute în care beneficiați de autonomie de funcționare folosind un acumulator complet încărcat.

Unitate de măsură : minute

Tip acumulator	Cu ecranul LCD deschis	Cu ecranul LCD închis
NP-FH40 (furnizat)	120	150
NP-FH50	140	170
NP-FH70	300	370
NP-FH100	695	845

### Despre acumulator

- Înainte de a schimba acumulatorul, glisați comutatorul POWER în poziția OFF(CHG).
- Indicatorul de CHG (*încărcare*) luminează intermitent în timpul încărcării sau informațiile legate de acumulator (pag. 11) nu sunt corect afișate dacă :
  - acumulatorul nu este corect montat,
  - acumulatorul este deteriorat,
  - acumulatorul este complet descărcat (Doar pentru informații privind acumulatorul).
- Camera nu va fi alimentată de la acumulator dacă adaptorul de rețea este cuplat la mufa DC IN a camerei, chiar dacă este decuplat cablul de alimentare de la priză.

### Despre duratele încărcării, înregistrării și redării

- Duratele sunt măsurate la o temperatură a mediului ambiant de 25°C. (Se recomandă o temperatură între 10° C și 30° C.
- Perioada de autonomie a camerei va fi mai scurtă dacă înregistrarea sau redarea au loc la temperaturi scăzute.
- Perioada de autonomie a camerei va fi mai scurtă în funcție de condițiile în care folosiți camera.

### Despre adaptorul de rețea

- Când folosiți adaptorul de rețea cuplați-l la o priză aflată în apropiere. În cazul în care apar disfuncționalități, decuplați imediat adaptorul de la priză.
- Nu puneți, în timpul folosirii, adaptorul de rețea în spații înguste, cum ar fi între mobilă și perete.
- Nu scurtcircuitați bornele de curent continuu (DC) ale adaptorului de rețea sau bornele acumulatorului cu obiecte metalice deoarece pot apărea disfuncționalități.
- Cu toate că este oprită, camera video este în continuare alimentată cu energie cât timp este cuplată la rețea prin intermediul adaptorului.

## Pasul 3 : Pornirea alimentării și potrivirea datei și a orei

Potrivii data și ora când folosiți camera video pentru prima oară. Dacă nu realizați acest reglaj, interfața [CLOCK SET] va fi afișată ori de câte ori porniți camera sau când schimbați poziția comutatorului POWER.

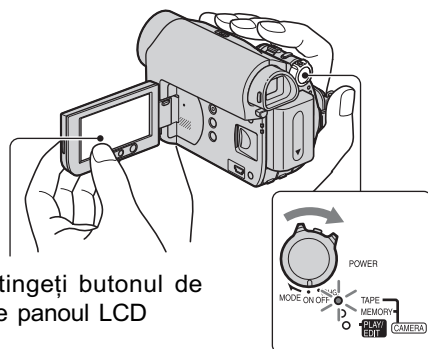

Atingeți butonul de pe panoul LCD

Comutator POWER

**1** Ținând apăsat butonul verde, deplasați comutatorul POWER mai multe trepte în direcția săgeții pentru a porni indicatorul luminos respectiv.

**CAMERA-TAPE** : pentru a înregistra pe bandă.

**CAMERA-MEMORY** : pentru a înregistra pe un card.

**PLAY/EDIT** : Pentru a reda sau a realiza montaje de imagini.

Este afișată interfața [CLOCK SET].

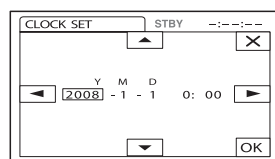

**2** Selectați [Y] (year-an) cu ajutorul butoanelor / .

Puteți alege orice an până la 2079.

**3** Treceți la stabilirea lunii [M] (month-lună) cu și alegeți luna dorită cu / .

**4** Treceți cu la stabilirea zilei [D] (day-ziuă), apoi alegeți ziua potrivită folosind / și repetați procedura pentru a efectua celelalte reglaje temporale (oră, minute).

**5** Verificați dacă sunt corect stabilite data și ora, apoi atingeți .

Ceasul pornește.

**Pentru a opri alimentarea**

Deplasați comutatorul POWER în poziția OFF (CHG).

**Pentru a potrivi din nou data și ora**

Puteți stabili data și ora dorite atingând **P-MENU** → / → [CLOCK SET] (pag. 32).

### Note

- Dacă nu folosiți camera video circa **3 luni**, bateria reîncărcabilă încorporată se va descărca, iar data și ora vor fi șterse din memorie. În acest caz, încărcați bateria reîncărcabilă după care potriviți din nou data și ora (pag. 84).
- La momentul achiziționării produsului, pentru alimentare este aleasă varianta de oprire automată în cazul în care camera nu este acționată timp de circa 5 minute, pentru a se economisi energia acumulatorului ([A. SHUT OFF], pag. 50).



### Observații

- Data și ora nu sunt afișate în timpul înregistrării, însă sunt înregistrate automat pe bandă și pot fi afișate în cursul redării (consultați pagina 49 pentru [DATA CODE] (În modul simplificat de funcționare, puteți potrivi numai [DATE / TIME])).
- Dacă butoanele afișajului tactil nu acționează corect, apăsați la operația de calibrare (CALIBRATION), pag. 83.

continuă...

### Pasul 3 : Pornirea alimentării și potrivirea datei și a orei (*continuare*)

#### **Schimbarea limbii folosite pentru afișare**

Puteți alege o altă limbă pentru afișarea mesajelor pe ecran. Atingeți  → [MENU] →  (TIME/LANGU.) → [LANGUAGE], apoi selectați limba dorită.

## Pasul 4 : Realizarea reglajelor necesare înainte de începerea înregistrării

### Deschideți capacul obiectivului

Deplasați comutatorul LENS COVER în poziția OPEN.

După înregistrare, puneți comutatorul LENS COVER în poziția CLOSE, pentru a închide capacul obiectivului.

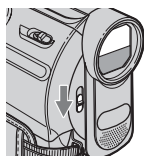

### Panoul LCD

Deschideți panoul LCD la 90 de grade față de corpul camerei (①), apoi rotiți-l până ce ajunge în poziția optimă pentru redare sau înregistrare (②).

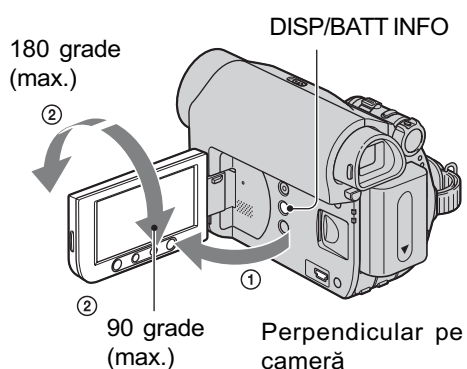

### Notă

- Aveți grijă să nu apăsați din greșeală butoanele aflate pe cadrul panoului LCD când deschideți sau când reglați panoul LCD.

### Observații

- Dacă rotiți panoul LCD cu 180 de grade spre lentile, îl puteți închide cu ecranul spre exterior. Această facilitate este utilă în timpul operațiilor de redare.
- Pentru a regla luminozitatea ecranului LCD, consultați [LCD/VF SET] - [LCD BRIGHT] (pag. 49).
- Apăsați DISP/ BATT INFO pentru a activa / dezactiva indicatori de ecran (spre exemplu Battery Info).

### Vizorul

Puteți vedea imaginile cu ajutorul vizorului pentru a evita consumarea inutilă a acumulatorului sau când imaginea afișată pe panoul LCD nu se vede clar.

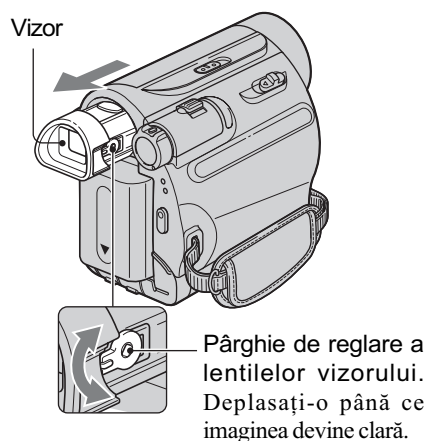

### Observație

- Puteți regla gradul de iluminare a vizorului selectând [LCD/VF SET] - [VF B.LIGHT] (pag. 49).

### Cureaua de prindere

Ajustați cureaua de prindere și țineți corect camera, așa cum este prezentat în imagine.

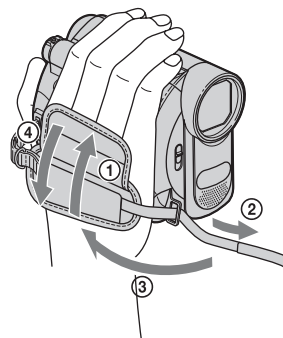

## Pasul 5 : Introducerea unei casete sau a unui “Memory Stick Duo” în aparat

### Introducerea unei casete în aparat

Puteți utiliza pentru camera dvs. video numai mini-casete **Mini DV**, vezi pag. 77.

- 1** Deplasați și mențineți butonul **OPEN/EJECT** în direcția indicată de săgeată și deschideți capacul.

Buton **OPEN/EJECT**

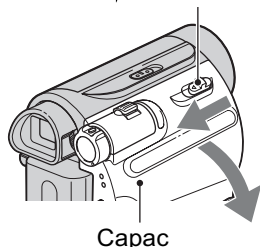

Compartimentul pentru casete iese automat în afară și se deschide.

- 2** Introduceți caseta cu fereastra orientată în afară, apoi apăsați **PUSH**.

Împingeți ușor centrul părții din spate a casetei.

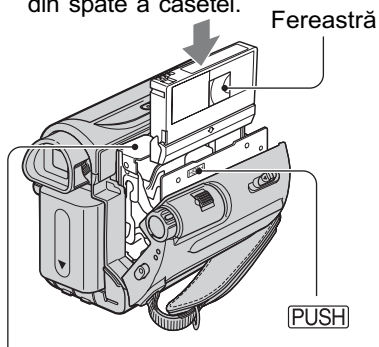

Compartimentul pentru casete glisează automat spre interior.

### Notă

- Nu forțați compartimentul pentru casete apăsând zona marcată cu indicația **DO NOT.PUSH** de pe casetă în timp ce glisează spre interior deoarece pot apărea disfuncționalități.

- 3** Închideți capacul.

### Pentru a scoate caseta din aparat

Deschideți capacul urmând aceeași procedură descrisă la Pasul 1 și scoateți caseta.

### Observație

- Durata de înregistrare depinde de varianta aleasă pentru **[REC MODE]** (pag. 48).



## “Memory Stick Duo”

### Tipurile de carduri “Memory Stick” pe care le puteți utiliza pentru camera dvs. video

Puteți utiliza pentru camera dvs. video numai carduri “Memory Stick Duo” marcate cu simbolurile prezentate mai jos (pag. 78) :

- MEMORY STICK DUO (“Memory Stick Duo”),
- MEMORY STICK PRO DUO (“Memory Stick PRO Duo”)
- MEMORY STICK PRO-HG DUO (“Memory Stick PRO-HG Duo”).

#### 1 Deschideți panoul LCD.

#### 2 Introduceți memoria “Memory Stick Duo” în slotul care îi este destinat respectând orientarea corectă, până ce se aude un clic.

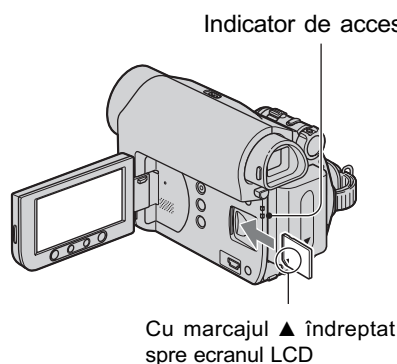

#### Pentru a scoate unitatea de memorie “Memory Stick Duo” din aparat

Apăsați ușor, cu o singură mișcare, cardul de memorie “Memory Stick Duo” paralel cu partea laterală a camerei video.

#### Note

- Când indicatorul de acces este luminos sau clipește, camera video citește/scrie date. Nu mișcați și nu loviți aparatul, nu opriți alimentarea, nu scoateți cadrul de memorie și nici nu demontați acumulatorul în această perioadă. În caz contrar datele de imagine pot fi deteriorate.
- Dacă încercați să introduceți cu forța cardul “Memory Stick Duo” în slot, într-o poziție greșită, se pot deteriora cardul, slotul sau datele de imagine de pe “Memory Stick Duo”.
- Nu scoateți în mod forțat cardul “Memory Stick Duo” prințându-l cu degetele deoarece se poate deteriora.
- La introducerea sau scoaterea cardului “Memory Stick Duo”, aveți grijă ca acesta să nu vă scape și să cadă pe jos.

#### Observație

- Numărul imaginilor ce pot fi înregistrate variază în funcție de calitatea și de dimensiunea lor. Pentru detalii, consultați pag. 40.

## Înregistrare / Redare



# Înregistrarea / redarea cu ușurință (Easy Handycam – mod de funcționare simplificat)

Cu ajutorul funcției Easy Handycam, majoritatea reglajelor camerei se realizează automat fiind alese variantele optime ceea ce vă scutește de efectuarea reglajelor amănunțite. Dimensiunea caracterelor afișate pe ecran crește pentru a fi mai ușor vizibile.

Scoateți capacul lentilelor (pag. 15).

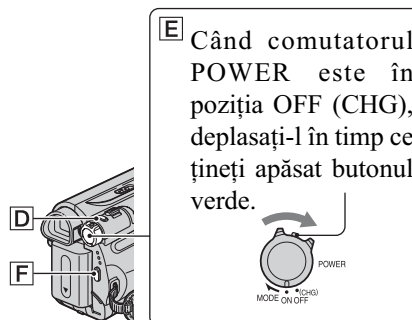
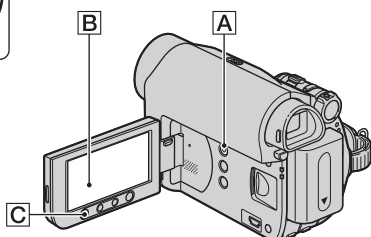
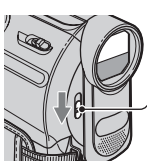

### Filme



**1** Deplasați comutatorul POWER **E** astfel încât indicatorul CAMERA-TAPE să devină luminos.



**2** Apăsați EASY **A**.



Indicatorul **EASY** apare pe ecran **B**.

**3** Apăsați butonul REC START/STOP **F** (sau **C**) pentru a începe înregistrarea.\*

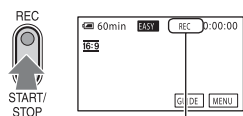

Indicatorul se modifică din [STBY] în [REC]

Pentru a opri înregistrarea, apăsați din nou REC START / STOP.

### Fotografii (4:3)



**1** Deplasați comutatorul POWER **E** astfel încât indicatorul CAMERA-MEMORY să devină luminos.



**2** Apăsați EASY **A**.



Indicatorul **EASY** apare pe ecran **B**.

**3** Apăsați butonul PHOTO **D** pentru a înregistra.\*\*

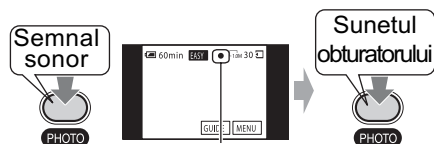

Clipește → Aprins

Apăsați și țineți apăsat ușor pentru a se regla focalizarea. Apăsați complet pentru a înregistra.

\* Filmele sunt înregistrare în modul SP pe o casetă.

\*\* Fotografiile sunt înregistrate la calitate [FINE] pe un "Memory Stick Duo".

## Redarea filmelor / fotografiilor

Deplasați comutatorul POWER [E] până ce devine luminos indicatorul PLAY/EDIT. Atingeți butoanele de pe ecran [B] după cum este indicat mai jos.

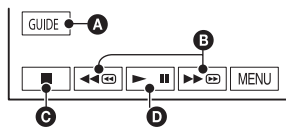

### Filme

Atingeți , apoi butonul  pentru a începe redarea.



- A** GUIDE (Ghid) (pag. 26)
- B** Derulare/Rulare rapidă înainte.
- C** Stop
- D** Comută între Redare/Pauză

### Fotografii

Atingeți [MEMORY] →  /  pentru a selecta o fotografie.

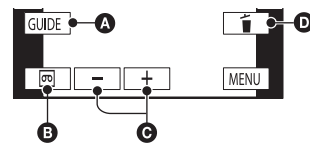

- A** GUIDE (Ghid) (pag. 26)
- B** Redarea benzii
- C** Precedentă/Următoare
- D** Șterge (pag. 58)

## ■ Pentru a părăsi modul Easy Handycam

Apăsați din nou butonul EASY [A]. Indicația **EASY** dispare de pe ecran.

## ■ Reglaje de meniu disponibile în modul Easy Handycam

Atingeți [MENU] pentru a fi afișate opțiunile de meniu care pot fi reglate. Vezi pag. 32 pentru detalii legate de reglaje.

- Majoritatea reglajelor revin automat la variantele implicite (pag. 33).
- Simbolul  nu este afișat în timpul funcționării în modul simplificat.
- Renunțați la funcționarea simplificată dacă doriți să adăugați efecte sau să ajustați imaginile.

## ■ Butoane care nu sunt disponibile în modul Easy Handycam

În modul simplificat de funcționare nu sunt disponibile următoarele :

- butonul  BACK LIGHT (pag. 23),
- butonul WIDE SELECT – în modul CAMERA-MEMORY (pag. 23),
- butonul PHOTO – în modul CAMERA-TAPE (pag. 20).

Este posibil să fie afișat mesajul [Invalid during Easy Handycam operation.] (*Indisponibil în modul simplificat de funcționare.*) în cazul în care încercați să efectuați operații care nu sunt disponibile în modul Easy Handycam.

# Înregistrare

Scoateți capacul lentilelor (pag. 15).

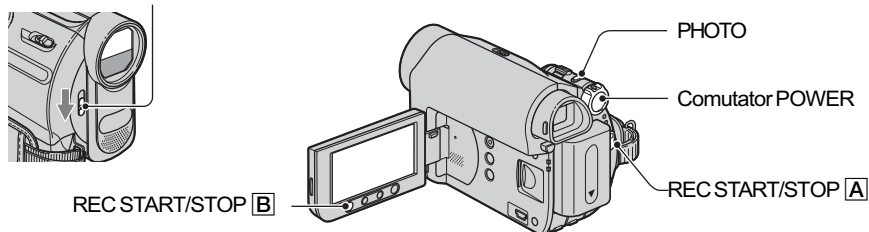

## Înregistrarea filmelor



Filmele sunt înregistrate pe bandă.

- 1** Deplasați mai multe trepte comutatorul POWER în direcția indicată de săgeată pentru a activa indicatorul luminos CAMERA-TAPE.

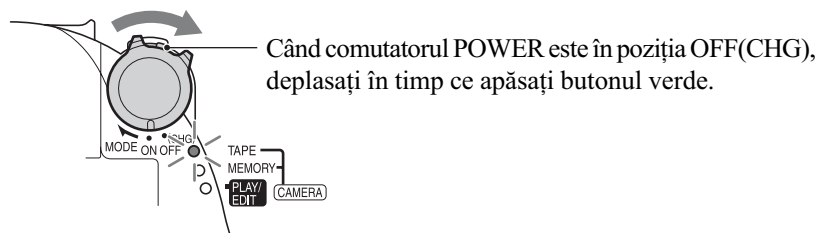

- 2** Apăsați butonul REC START/STOP A (sau B).

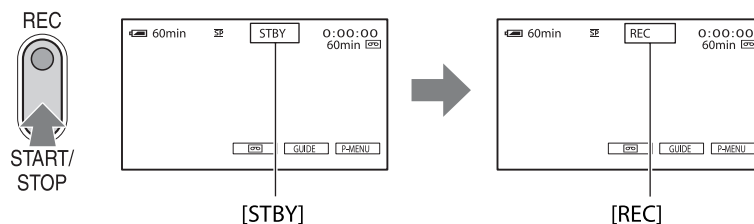

Pentru a opri înregistrarea, apăsați din nou butonul REC START/STOP A (sau B).

### Notă

- Nu puteți înregistra filme pe "Memory Stick Duo" folosind această cameră video.

### Observație

- În timp ce înregistrați filme pe bandă sau în starea de așteptare, puteți înregistra fotografii pe un "Memory Stick Duo" apăsând complet butonul PHOTO. Fotografiile vor avea dimensiunea fixă de [0,2M] dacă sunt în format 16:9, respectiv de [VGA(0,3M)] dacă sunt în format 4:3 (pag. 40).

## Înregistrarea fotografiilor



Fotografiile sunt înregistrate pe “Memory Stick Duo”.

- 1** Deplasați mai multe trepte comutatorul POWER în direcția indicată de săgeată pentru a activa indicatorul luminos CAMERA-MEMORY.

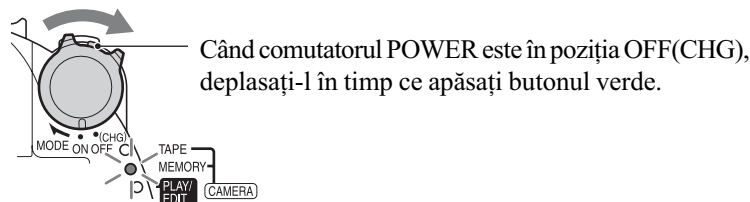

- 2** Apăsați și țineți ușor apăsat butonul PHOTO pentru a regla focalizarea, apoi apăsați-l complet.

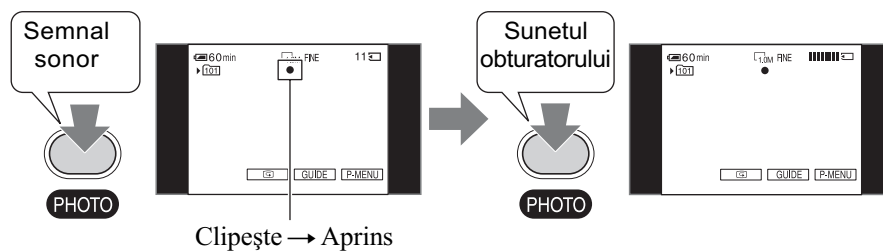

Se aude sunetul emis de obturator. Când indicația **||||** dispăre, fotografia a fost înregistrată.

### Pentru a verifica ultima înregistrare de pe “Memory Stick Duo”

Atingeți . Pentru a șterge imaginea, atingeți → [YES].

#### **Observație**

- Consultați pag. 40 pentru detalii legate de calitatea imaginilor, de dimensiunea sau de numărul fotografiilor ce pot fi înregistrate.

## Înregistrare (continuare)

### Zooming (mărire)

Imaginea poate fi mărită de până la 25 de ori față de dimensiunea originală cu ajutorul cursorului de zoom sau folosind butoanele de zoom de pe panoul LCD.

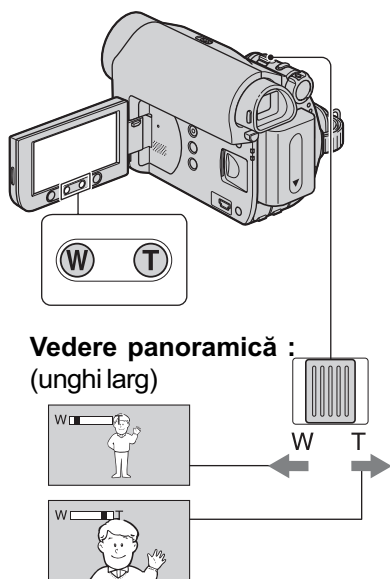

**Prim-plan :**  
fotografiere la distanță (telefoto)

Deplasați ușor cursorul de zoom pentru ca mărirea să fie lentă sau deplasați-l mult pentru o mărire rapidă.

#### Note

- Este posibil ca funcția [STEADYSHOT] să nu reducă neclaritatea imaginilor în măsura dorită, în cazul în care cursorul de zoom este în poziția T (telefoto).
- Aveți grijă să mențineți degetul pe cursorul pentru puterea de mărire. Dacă luați degetul de pe cursor, este posibil ca sunetul emis la funcționare de acest cursor să fie de asemenea înregistrat.
- Nu puteți modifica viteza de mărire cu ajutorul butoanelor de zoom de pe marginea panoului LCD.
- Distanța minimă necesară dintre camera dvs. video și subiect pentru a obține o focalizare bună este de circa 1 cm pentru unghiul panoramic și de circa 80 cm pentru înregistrarea la distanță.

#### Observație

- Puteți stabili [DIGITAL ZOOM] (pag. 39) dacă vreți ca mărirea să fie mai mare de 25x.

### Înregistrarea în spații întunecate (NightShot plus)

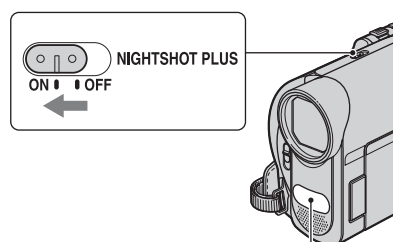

Port de radiații infraroșii

Puneți comutatorul NIGHTSHOT PLUS în poziția ON. (Apar simbolul  și indicația [“NIGHTSHOT PLUS”].)

#### Note



- Funcțiile NightShot plus și Super NightShot plus utilizează radiații infraroșii. De aceea aveți grijă să nu acoperiți portul de radiații infraroșii cu degetele sau cu alte obiecte. Scoateți lentilele de conversie (opționale) dacă sunt atașate.
- Dacă este dificil de realizat focalizarea automată, reglați manual focalizarea ([FOCUS], pag. 37).
- Nu apelați la funcțiile NightShot plus și Super NightShot plus când înregistrați în spații luminoase deoarece pot apărea disfuncționalități.

#### Observație

- Funcția Super NightShot plus vă permite să înregistrați imagini mai luminoase (pag. 38). Funcția Color Slow Shutter vă ajută să înregistrați imagini în care culorile originale sunt mai fidel reproduse (pag. 38).

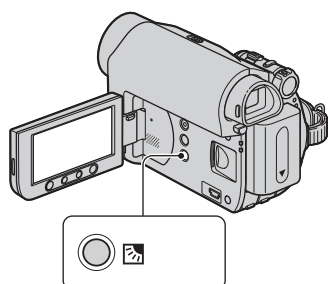
## Reglarea expunerii în cazul obiectelor poziționate contra luminii



Pentru a regla expunerea în cazul obiectelor iluminate din spate, apăsați  BACK LIGHT pentru a apărea simbolul . Pentru a renunța la funcția de iluminare din spate, apăsați din nou  BACK LIGHT.

## Înregistrarea în oglindă

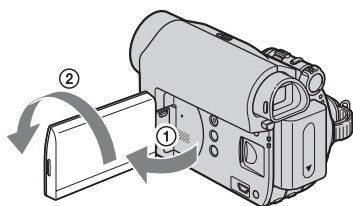

Deschideți panoul LCD până ce ajunge perpendicular pe corpul camerei video (1), apoi rotiți-l cu 180° spre lentile (2).

### Observație

- Pe ecranul LCD apare o imagine în oglindă a subiectului, însă imaginea va fi înregistrată normal.

## Stabilirea raportului laturilor imaginilor înregistrate (16:9 sau 4:3)

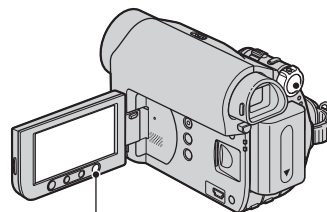

WIDE SELECT    Comutator POWER

### Selectarea raportului laturilor imaginilor de film

- 1 Puneți comutatorul POWER în poziția CAMERA-TAPE.
- 2 Apăsați în mod repetat WIDE SELECT pentru a selecta raportul dorit al laturilor imaginilor.



### Observații

- Diferențele între imaginile în format 4:3 și 16:9 variază în funcție de poziția de mărire la înregistrare.
- Dacă este redat un film la televizor, stabiliți la redare, pentru [TV TYPE] raportul laturilor imaginilor corespunzător televizorului utilizat (pag. 31).
- La vizionarea de filme înregistrate în format 16:9 în condițiile în care pentru [TV TYPE] este aleasă varianta [4:3], este posibil ca, în funcție de subiect, imaginea să apară grosieră (pag. 31).

### Selectarea raportului laturilor fotografiilor

- 1 Puneți comutatorul POWER în poziția CAMERA-MEMORY.  
Raportul laturilor imaginilor este comutat în varianta [4:3].
- 2 Apăsați WIDE SELECT pentru a selecta raportul dorit al laturilor imaginilor.

### Notă

- Fotografiile vor avea fixată dimensiunea la [0,7M] () în formatul panoramic (16:9). În modul 4:3, puteți selecta până la [1,0M] ().

### Observație

- Consultați pag. 40 pentru detalii legate de numărul fotografiilor ce pot fi înregistrate.

# Redare

Deplasați comutatorul POWER mai multe trepte în direcția indicată de săgeată până ce indicatorul PLAY/EDIT devine luminos.

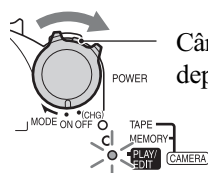

Când comutatorul POWER este în poziția OFF(CHG), deplasați-l în timp ce apăsați butonul verde.

## Redarea filmelor

Atingeți , apoi butonul pentru a începe redarea.

Comută între Redare și Pauză când este apăsat\*

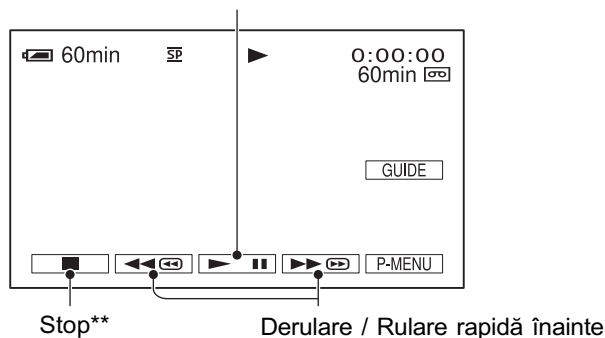

\* Redarea se oprește automat dacă pauza durează mai mult de 3 minute.

\*\* În loc de apare , dacă este introdus un card "Memory Stick Duo" cu imagini înregistrate și banda nu este redată.

## Pentru a regla volumul sonor

Apăsați → [VOLUME], apoi / pentru a regla volumul sonor.

### 🔔 Observație

• Dacă nu găsiți indicatorul [VOLUME] în , atingeți [MENU] (pag. 32).

## Pentru a căuta o scenă în timpul redării

Apăsați și țineți apăsat / în timpul redării (Picture Search - Căutarea imaginii), sau / în timpul rulării rapide înainte sau derulării benzii (Skip Scan).

### 🔔 Observație

• Puteți reda în diferite moduri ( VAR. SPD PB], pag. 46).



## Vizualizarea fotografiilor

Atingeți **MEMORY**.

Este afișată imaginea cea mai recent înregistrată

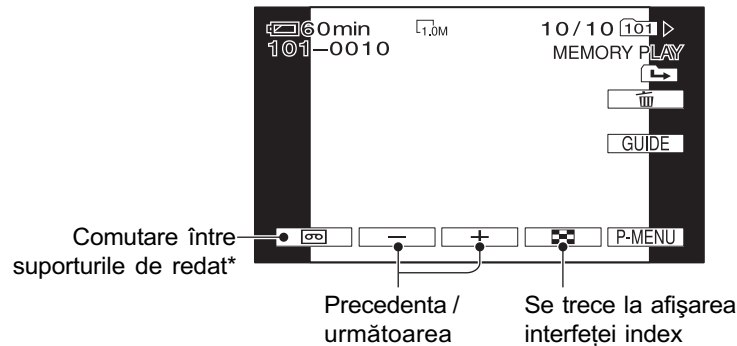

\* În interfața de redare a benzii apare **MEMORY**.

## Pentru afișarea imaginilor de pe “Memory Stick Duo” pe interfața index

Apăsați **[P-MENU]**. Atingeți una dintre fotografiile care vreți să fie afișată singură pe ecran.

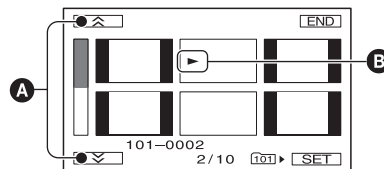

- A** 6 imagini precedente / următoarele 6 imagini
- B** Imaginea afișată înainte de trecerea la interfața index.

Pentru a vizualiza imaginile din alt director, atingeți **[P-MENU]** → **[SET]** → **[PB FOLDER]**, selectați un director folosind butoanele **[▲]** / **[▼]**, apoi atingeți **[OK]** (pag. 42).

continuă...

## Redare (continuare)

### Utilizarea măririi la redare

Puteți mări imaginile de 1,1 până la 5 ori față de dimensiunea originală. Gradul de mărire poate fi ajustat cu ajutorul cursorului de zoom sau cu butoanele de zoom de pe marginea panoului LCD.

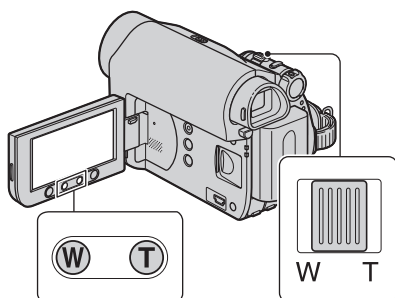

- 1 Redați imaginea care vreți să fie mărită.
- 2 Măriți imaginea cu T (Telefoto).  
Imaginea mărită apare în cadru.
- 3 Atingeți ecranul în punctul care vreți să apară în centrul cadrului afișat.
- 4 Reglați mărirea cu W (Wide-panoramic) / T (Telefoto-prim plan).

Pentru a renunța, apăsați [END].

#### Notă

- Nu puteți schimba viteza de mărire cu ajutorul butoanelor de zoom de pe marginea panoului LCD.

## Utilizarea funcțiilor de ghidare (USAGE GUIDE - ghid de utilizare)

Puteți selecta cu ușurință reglajele de ecran dorite, apelând la funcțiile de ghidare (USAGE GUIDE).

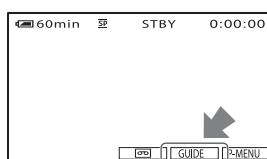

Camera dumneavoastră are 3 funcții de explicitare care sunt prezentate în continuare.

<b>SHOOT GUIDE:</b>	Vă conduce la interfețele de reglaj care au legătură cu înregistrarea.
<b>USEFUL GUIDE:</b>	Vă conduce la interfețele de reglaj care au legătură cu operațiile de bază.
<b>DISP GUIDE:</b>	Vă permite să aflați semnificația fiecărui indicator care apare pe ecranul LCD. Pentru detalii consultați pagina 94.

### 1 Atingeți indicația [GUIDE].

### 2 Selectați elementul dorit.

Ex. pentru a înregistra imagini nocturne.

Atingeți [SHOOT GUIDE] → [SELECT SCENE] → / pentru a fi afișat mesajul [To keep the mood of a night view] (Pentru a păstra atmosfera unei imagini nocturne).

### 3 Atingeți [SET].

Pe ecran apare interfața de reglaj dorită. Efectuați reglajele corespunzătoare scopului urmărit.

## Căutarea punctului de început

### Reglaje care nu sunt disponibile în modul de funcționare simplificat (Easy Handycam).

Unele elemente de reglaj nu sunt disponibile în modul de funcționare Easy Handycam. Dacă încercați să efectuați un reglaj care nu este disponibil, însă care vă este totuși necesar, atingeți [SET] pentru a fi afișate instrucțiuni pe ecran. Urmați respectivele instrucțiuni pentru a părăsi modul Easy Handycam, după care selectați reglajul dorit.

#### 🔔 Observație

- Dacă la pasul 3 nu este afișată indicația [SET], urmați instrucțiunile de pe ecran.

### Căutarea ultimei scene a celei mai recente înregistrări (END SEARCH)

[END SCH] nu va acționa dacă scoateți caseta după ce ați înregistrat pe bandă.

**Aveți grijă ca indicatorul CAMERA-TAPE să fie luminos (pag. 20).**

Atingeți  → .

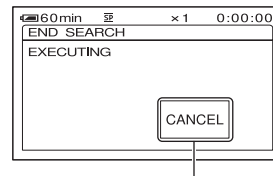

Atingeți aici pentru ca operația să fie anulată

Ultima scenă a celei mai recente înregistrări este redată timp de circa 5 secunde, după care camera trece în starea de așteptare chiar în punctul în care se încheie ultima înregistrare.

#### 🔔 Notă

- Funcția [END SEARCH] nu va acționa corect dacă între secvențele înregistrate pe bandă există spații libere.

#### 🔔 Observație

- Puteți selecta [END SEARCH] și din meniu. Când indicatorul PLAY/EDIT devine luminos, selectați trimiterea directă [END SEARCH] (short-cut) din Meniul Personal (pag. 32).

*continuă...*

## Căutarea punctului de început (continuare)



### Căutarea manuală (EDIT SEARCH)

Puteți căuta punctul de unde să înceapă următoarea înregistrare, urmărind imaginile pe ecran. În timpul operației de căutare, sunetul nu este redat.

**Aveți grijă ca indicatorul CAMERA-TAPE să fie luminos (pag. 20).**

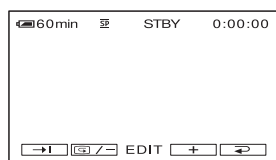
**1** Atingeți .



**2** Atingeți și țineți apăsat  /  (pentru a vă deplasa în urmă) /  (pentru a vă deplasa înainte) și eliberați respectivul buton în punctul unde vreți să înceapă înregistrarea.

### Revederea celor mai recent înregistrate scene – Rec review (reluare)

Puteți viziona circa 2 secunde ale scenei înregistrate imediat după ce ați oprit banda.

**Aveți grijă ca indicatorul CAMERA-TAPE să fie luminos (pag. 18).**

Atingeți  → .

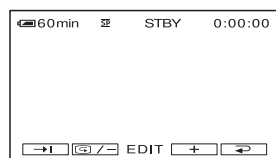

Sunt redat ultimele 2 secunde (aproximativ) ale celei mai recent înregistrate scene. Apoi camera dvs. video trece în starea de așteptare.

### Căutarea rapidă a scenei dorite – Zero Set Memory (stabilirea indicației zero a contorului de bandă)

**Aveți grijă ca indicatorul PLAY / EDIT să fie luminos (pag. 24).**

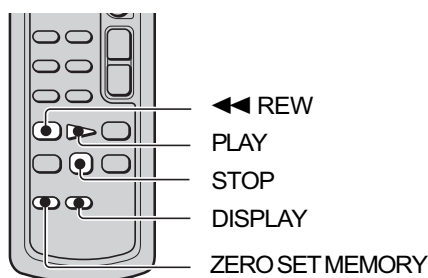

**1** În timpul redării, apăsați butonul ZERO SET MEMORY de la telecomandă în momentul în care se ajunge la punctul pe care ulterior doriți să-l localizați.

Contorul de bandă revine la indicația "0:00:00", iar pe ecran apare .

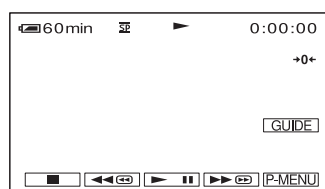

Dacă nu este afișat contorul, apăsați butonul DISPLAY.

**2** Apăsați STOP când vreți să opriți redarea.

### 3 Apăsați ◀◀ REW.

Banda se oprește automat în momentul în care contorul ajunge la indicația "0:00:00".

Contorul de bandă revine la afișarea interfeței cu codul temporal, iar interfața Zero set memory dispăre.

### 4 Apăsați butonul PLAY.

Redarea este reluată din punctul căruia îi corespunde indicația "0:00:00" a contorului.

### Pentru a renunța la această operație

Apăsați din nou ZERO SET MEMORY înainte de a derula banda.

#### Note

- Poate exista o diferență de câteva secunde între indicația codului temporal și cea a contorului de bandă.
- Este posibil ca funcția de stabilire a indicației zero a contorului de bandă să nu acționeze corect dacă există porțiuni libere între secțiunile înregistrate ale benzii.

### Căutarea unei scene după data înregistrării – Date search (căutarea după dată)

Puteți localiza punctul în care se schimbă data înregistrării.

Aveți grijă ca indicatorul PLAY / EDIT să fie luminos (pag. 22).

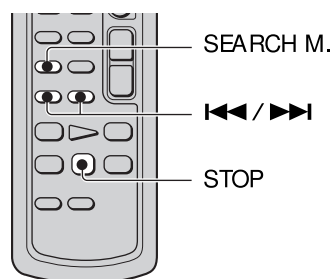

1 Apăsați butonul SEARCH M. al telecomenzii.

2 Apăsați butoanele ◀◀ (anterior) / ▶▶ (următor) pentru a selecta o anumită dată de înregistrare.

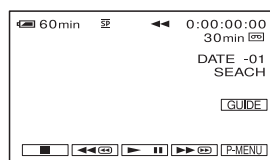

### Pentru a renunța la această operație

Apăsați butonul STOP.

#### Notă

- Funcția de Căutarea după dată (Date Search) nu va acționa corect când pe casetă există un spațiu liber între două secțiuni înregistrate.

## Redarea imaginilor la televizor

Puteți conecta camera video la mufa de intrare a televizorului sau a aparatului video folosind cablul de conectare A/V (1) sau cablul de conectare A/V cu S VIDEO (2). Conectați camera dvs. video la o priză de perete prin intermediul adaptorului de rețea furnizat pentru a efectua această operație (pag. 10). Consultați de asemenea manualele de instrucțiuni ce însoțesc dispozitivele ce urmează a fi conectate.

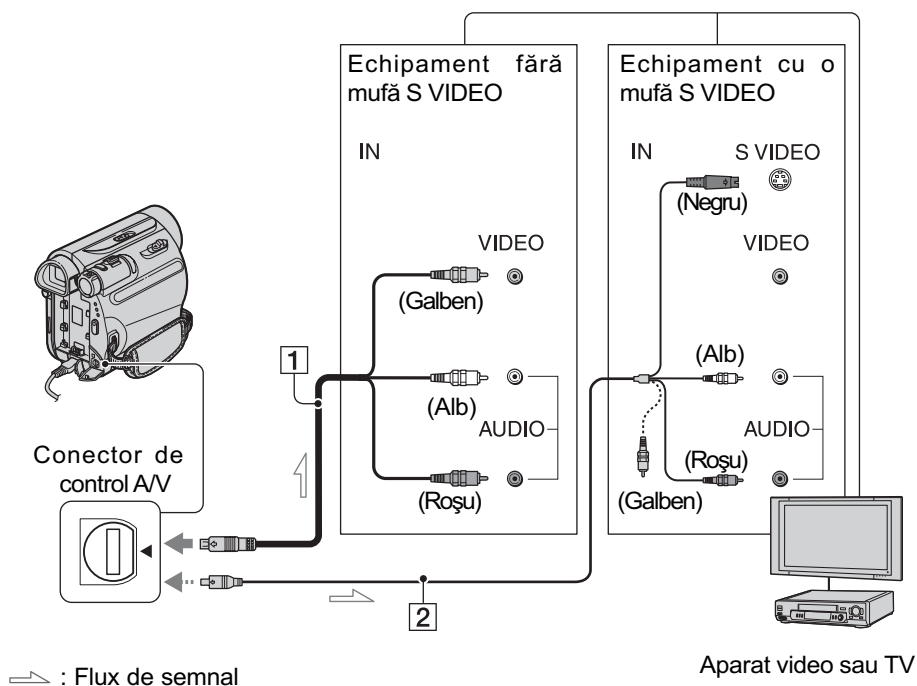

### 1 Cablul de conectare A/V (furnizat)

Conectarea la mufa de intrare a altui echipament.

### 2 Cablul de conectare A/V cu S VIDEO (opțional)

Când conectați alt dispozitiv via mufa S video, folosind cablul de conectare A/V cu S VIDEO (opțional), imaginile pot fi reproduse mai fidel decât în cazul în care realizați conexiunea prin cablul A/V furnizat.

Conectați mufele albă și roșie (audio stânga/dreapta) și mufa S VIDEO (canalul S video) ale unui cablu de conectare A/V (opțional). În acest caz, conectorul de culoare galbenă (video standard) nu este necesar. Conexiunea S VIDEO nu va avea la ieșire semnal audio.

### Observație

- Puteți afișa codul temporal pe ecranul TV alegând pentru reglajul [DISP OUTPUT] varianta [V-OUT/PANEL] (pag. 50).

### Când conectați camera la televizor prin intermediul unui aparat video

Conectați camera dvs. video la intrarea LINE IN a aparatului video. Puneți selectorul de intrări al aparatului video în poziția LINE (VIDEO 1, VIDEO 2 etc.), dacă aparatul video are un selector de intrări.

## Pentru a stabili raportul laturilor imaginilor în funcție de televizorul conectat (16:9 / 4:3)

Adaptați raportul laturilor imaginilor la dimensiunea ecranului televizorului dvs.

- ① Deplasați comutatorul POWER mai multe trepte pentru ca indicatorul PLAY/EDIT să devină luminos.
- ② Atingeți → [P-MENU] → [MENU] →  (STANDARD SET) → [TV TYPE] → [16:9] sau [4:3] → [OK].

### Note

- Dacă stabiliți pentru [TV TYPE] varianta [4:3], sau dacă raportul laturilor comută între 16:9 și 4:3, imaginea poate fi instabilă.
- La unele televizoare cu raportul laturilor 4:3, este posibil ca fotografia înregistrată în format 4:3 să nu apară pe întreg ecranul. Aceasta nu reprezintă o disfuncționalitate.



- La redarea unei imagini cu raportul laturilor de 16:9 pe un televizor cu raportul laturilor 4:3 care nu este compatibil cu formatul 16:9, alegeți pentru opțiunea [TV TYPE] varianta [4:3].

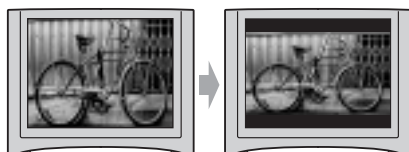

## Dacă televizorul dvs. este mono (are o singură mufă de intrare audio)

Conectați mufa galbenă a cablului A/V la mufa de intrare video, apoi conectați mufa albă (canalul din stânga) sau pe cea roșie (canalul din dreapta) la intrarea audio a televizorului sau a aparatului video.

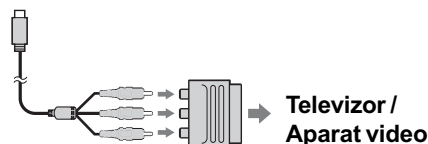

## Dacă televizorul / aparatul dvs. video are un adaptor cu 21 de pini (EUROCONECTOR)

Utilizați adaptorul cu 21 de pini (opțional) pentru a conecta camera la televizor și a viziona imaginile înregistrate. Acest adaptor este destinat exclusiv semnalului de ieșire.



## Utilizarea elementelor meniului

### 1 Deplasați mai multe trepte comutatorul POWER în direcția indicată de săgeată pentru ca indicatorul corespunzător să devină luminos.

- Indicatorul [CAMERA-TAPE] :  reglaje pentru bandă.
- Indicatorul [CAMERA-MEMORY] :  reglaje pentru “Memory Stick Duo”.
- Indicatorul [PLAY/EDIT] : reglaje pentru vizualizare/montaj.

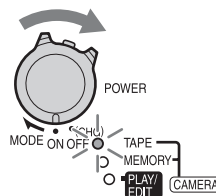

### 2 Atingeți ecranul LCD pentru a selecta elementul de meniu.

Elementele care nu sunt disponibile apar de culoare gri.

#### ■ Pentru a utiliza trimerile directe ale Meniului personal



Meniul Personal are în plus și trimiteri directe către elementele cele mai frecvent utilizate.

#### 🔍 Observație

- Pentru a adapta Meniul Personal conform preferințelor dvs. (pag. 52).

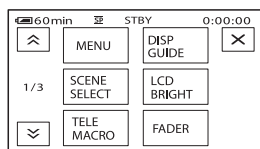
#### ① Atingeți .





- ② Atingeți elementul dorit.  
Dacă elementul care vă interesează nu apare pe ecran, apăsați / până ce acesta va fi afișat.
- ③ Selectați elementul dorit, apoi apăsați .

#### ■ Pentru a utiliza elementele meniului

Pentru a personaliza elementele meniului care nu sunt atașate Meniului personal.

#### ① Atingeți → [MENU].



#### ② Selectați meniul dorit.

Atingeți / pentru a selecta elementul care vă interesează, după care apăsați . (Procesul de la pasul ③ este același cu cel de la pasul ②.)

#### ③ Selectați elementul dorit.

Puteți de asemenea să atingeți direct elementul de reglaj care vă interesează pentru a-l selecta.

#### ④ Personalizați elementul dorit.

După încheierea reglajelor, atingeți  →  (*închis*) pentru ca interfața meniului să dispară.

Dacă nu doriți să modificați reglajul, atingeți  pentru a reveni la interfața precedentă.

#### ■ Pentru a utiliza elementele meniului în modul simplificat de funcționare

În modul simplificat de funcționare nu este afișat . Atingeți [MENU] pentru a fi afișată interfața cu meniul index.







## Elementele meniului

Elementele de meniu disponibile (●) variază în funcție de indicatorul care este luminos. Aceste funcții sunt aplicate automat în timpul funcționării simplificate (Easy Handycam), pag. 18.

	TAPE	MEMORY	PLAY/EDIT	Easy Handycam
<b>Meniul CAMERA SET (p. 35)</b>				
SCENE SELECT	●	●	–	AUTO
SPOT METER	●	●	–	–
EXPOSURE	●	●	–	AUTO
WHITE BAL.	●	●	–	AUTO
AUTOSLW SHTR	●	–	–	ON
SPOT FOCUS	●	●	–	–
FOCUS	●	●	–	AUTO
TELE MACRO	●	●	–	OFF
SUPER NSPLUS	●	–	–	OFF
NS LIGHT	●	●	–	ON
COLOR SLOW S	●	–	–	OFF
SELF-TIMER	●*1	●	–	●*2
DIGITAL ZOOM	●	–	–	OFF
STEADYSHOT	●	–	–	ON
<b>Meniul MEMORY SET (p. 40)</b>				
STILL SET	–	●	●	OFF/FINE/●
<input type="checkbox"/> ALL ERASE	–	–	●	●
<input type="checkbox"/> FORMAT	–	●	●	–
FILE NO.	–	●	●	SERIES
NEW FOLDER	–	●	●	–
REC FOLDER	–	●	●	_*3
PB FOLDER	–	–	●	_*3
<b>Meniul PICT. APPLI. (p. 42)</b>				
FADER	●	–	–	OFF
SLIDE SHOW	–	–	●	–
D. EFFECT	●	–	●	OFF
PICT.EFFECT	●	–	●	OFF
SMTH INT. REC	●	–	–	–
INT. REC-STL	–	●	–	OFF
DEMO MODE	●	–	–	ON
PictBridge PRINT	–	–	●	–
USB SELECT	–	–	●	●

continuă...

## Elementele meniului (continuare)

	TAPE	MEMORY	PLAY/EDIT	Easy Handycam
<b>Meniul EDIT/PLAY (p. 46)</b>				
 VAR. SPD PB	–	–	●	–
 REC CTRL	–	–	●	–
AUD DUB CTRL	–	–	●	–
END SEARCH	●	–	●	–
<b>Meniul STANDARD SET (p. 48)</b>				
 REC MODE	●	–	● <sup>*4</sup>	SP
AUDIO MODE	●	–	–	12 BIT
VOLUME	–	–	●	●
AUDIOMIX	–	–	●	–
LCD/VF SET	●	●	●	–/NORMAL/ –/ NORMAL
TV TYPE	●	●	●	– <sup>*3</sup>
USB-CAMERA	●	–	–	OFF
DISP GUIDE	●	●	●	●
GUIDEFAME	●	●	–	OFF
DATA CODE	–	–	●	●
 REMAINING	●	–	●	AUTO
REMOTE CTRL	●	●	●	ON
BEEP	●	●	●	●
DISP OUTPUT	●	●	●	LCD PANEL
MENU ROTATE	●	●	●	–
A. SHUT OFF	●	●	●	5 min
CALIBRATION	–	–	●	–
<b>Meniul TIME/LANGU. (p. 51)</b>				
CLOCK SET	●	●	●	●
WORLD TIME	●	●	●	– <sup>*3</sup>
LANGUAGE	●	●	●	– <sup>*3</sup>

\*1 Această opțiune de reglaj este disponibilă numai la fotografiere.

\*2 Această opțiune de reglaj este afișată numai când comutatorul POWER este în poziția CAMERA-MEMORY.

\*3 Va fi reținută valoarea stabilită pentru această opțiune înainte de trecerea în modul simplificat de funcționare.

# Meniul CAMERA SET

## Reglaje pentru adaptarea camerei la condițiile de înregistrare

Reglajele implicite sunt marcate cu simbolul ►. Indicatorii din paranteze apar dacă respectivul element este selectat.

**Pentru detalii legate de selectarea elementelor de meniu, consultați pag 32.**

### SCENE SEL. (selecția scenei)

Puteți înregistra imagini în diferite condiții folosind funcția SCENE SELECT.

#### ► AUTO

Selectați această variantă pentru a fi înregistrate imagini în mod automat fără a folosi funcția [SCENE SELECT].

#### TWILIGHT\* (☾) (Amurg)

Selectați aceasta pentru a înregistra imagini în amurg la distanță, fără a pierde atmosfera de înserat.



#### CANDLE (🕯) (Lumânare)

Selectați aceasta pentru a surprinde atmosfera scenelor luminate de lumânări.



#### SUNRSE SUNSET\* (☀) (Răsărit și apus de soare)

Selectați aceasta pentru a păstra atmosfera anumitor momente cum ar fi apusul și răsăritul de soare.

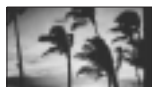

#### FIREWORKS\* (💣) (Focuri de artificii)

Alegeți aceasta pentru a immortaliza focurile de artificii în întreaga lor splendoare.



#### LANDSCAPE\* (🏞) (Peisaj)

Alegeți aceasta când filmați elemente aflate la distanță. Reglajul permite camerei să evite focalizarea pe un geam sau pe ochiurile unei plase metalice interpusă între camera video și subiect.



#### PORTRAIT (👤) (Portret pe fundal neutru)

Alegeți această variantă pentru a scoate în evidență subiectul, spre exemplu o persoană sau o floare, în timp ce fundalul este estompat.



#### SPOTLIGHT\* (🎪) (Spot de lumină)

Selectați aceasta pentru a evita ca fețele persoanelor să apară excesiv de albe atunci când sunt iluminate puternic.



#### SPORTS\*\* (🏃) (Lección de sport)

Selectați aceasta pentru a minimiza tremurul atunci când filmați subiecte aflate în mișcare rapidă.



#### BEACH\*\* (🏖) (Plajă)

Alegeți această variantă pentru a evita ca fețele persoanelor filmate să apară întunecate în spații cu lumină puternică sau cu lumină reflectată, cum ar fi vara la plajă.



#### SNOW\*\* (❄) (Zăpadă)

Selectați aceasta când înregistrați în spații extrem de luminoase sau scene care conțin mult alb, cum ar fi o pârtie de schi; în caz contrar, imaginile vor apărea prea întunecate.



continuă...

## Meniul CAMERA SET (continuare)

\* Opțiunile pot fi reglate pentru a se focaliza numai asupra subiectelor aflate la distanță mare.

\*\* Opțiunile pot fi reglate pentru a nu se focaliza pe subiecte aflate la distanță mică.

### Notă

- Dacă alegeți opțiunea [SCENE SELECT], reglajul [WHITE BAL.] este anulat.

## SPOT METER (exponometrul punctual)

Puteți regla și fixa expunerea în cazul unui subiect, astfel încât acesta să fie înregistrat în condiții de iluminare adecvată cu toate că există un contrast puternic între subiect și fundal (spre exemplu, în cazul subiectelor aflate pe o scenă sub lumina reflectoarelor).

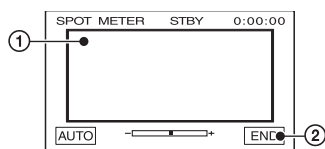

- 1 Atingeți ușor punctul de pe ecran pentru care doriți să reglați și să fixați expunerea.

Apare simbolul .

- 2 Atingeți [END].

Pentru a reveni la reglarea automată a expunerii, apăsați [AUTO] → [END].

### Note



- Dacă folosiți opțiunea [SPOT METER], pentru opțiunea [EXPOSURE] este aleasă în mod automat varianta [MANUAL] (expunerea va trebui reglată manual).

## EXPOSURE (expunere)

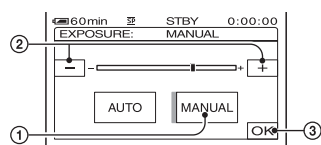
Puteți stabili în mod manual luminozitatea unei imagini. Ajustați luminozitatea când subiectul este prea întunecat sau prea luminos.

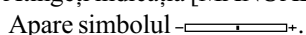

- 1 Atingeți indicația [MANUAL].  
Apare simbolul .

- 2 Reglați expunerea atingând  / .

- 3 Atingeți [OK].

Pentru a reveni la reglarea automată a expunerii, apăsați [AUTO] → [OK].

### Notă

- Când acționați comutatorul POWER sau dacă modificați reglajul corespunzător opțiunii [SCENE SELECT], luminozitatea imaginii se poate modifica cu toate că ați ajustat [EXPOSURE].

## WHITE BAL. (echilibrul de alb)

Puteți regla echilibrul de culoare în funcție de luminozitatea spațiului în care se înregistrează.

### ► AUTO

Echilibrul de alb este reglat automat.

### OUTDOOR (☀) (exterior)

Echilibrul de alb este stabilit în mod adecvat pentru următoarele condiții de înregistrare :

- imagini în aer liber
- vederi de noapte, reclame cu neon, focuri de artificii
- răsărit sau apus de soare
- iluminare cu lămpi cu fluorescență care emit lumină similară cu cea naturală.

### INDOOR (☑) (interior)

Echilibrul de alb este stabilit în mod adecvat pentru următoarele condiții de înregistrare :

- imagini de interior
- imagini de la o petrecere,
- imagini înregistrate în studiouri unde condițiile de iluminare se modifică rapid
- iluminare cu lămpi video într-un studio, sau cu becuri cu sodiu, sau cu becuri ce emit lumină similară celei incandescente.

### ONE PUSH (👉) (o singură apăsare)

Echilibrul de alb va fi stabilit în funcție de lumina spațiului în care înregistrați.



- 1 Apăsați [ONE PUSH].

- 2 Încadrați un obiect alb cum ar fi o bucată de hârtie care să umple ecranul, în aceleași condiții de iluminare în care ulterior veți înregistra subiectul.

- 3 Atingeți simbolul .

Simbolul  va clipi des. După reglarea și memorarea echilibrului de alb, indicatorul încetează a mai clipi.

### Note

- Alegeți pentru opțiunea [WHITE BAL.] varianta [AUTO] sau [ONE PUSH] când înregistrați la lumina unor becuri fluorescente cu lumină albă sau alb-rece.
- Când selectați [ONE PUSH], continuați să vizați un obiect alb cât timp indicatorul  clipește des.
- Simbolul  clipește rar dacă [ONE PUSH] nu a putut fi reglat.
- Dacă ați selectat [ONE PUSH], iar simbolul  continuă să clipească și după atingerea butonului [OK], alegeți pentru opțiunea [WHITE BAL.] varianta [AUTO].
- Dacă alegeți [WHITE BAL.], pentru opțiunea [SCENE SELECT] este aleasă varianta [AUTO].

### Observații

- Dacă schimbați acumulatorul când a fost selectată varianta [AUTO] sau când ați transportat camera video din interiorul în exteriorul unei clădiri (sau vice versa) având stabilit reglajul pentru [EXPOSURE], selectați [AUTO] și vizați cu camera timp de 10 secunde un obiect alb din apropiere pentru ca echilibrul de culoare să fie mai bine reglat.
- Dacă echilibrul de alb a fost reglat folosind facilitatea [ONE PUSH], la modificarea reglajelor din [SCENE SELECT] sau la deplasarea camerei video din exterior în interiorul unei clădiri -ori vice versa- trebuie să reluați procedura [ONE PUSH] pentru reajustarea echilibrului de alb.

## AUTOSLW SHTR (scăderea automată a vitezei obturatorului)

Dacă pentru [AUTOSLW SHTR] alegeți varianta [ON], viteza obturatorului este redusă automat la 1/25 în spații întunecate.

## SPOT FOCUS (focalizare punctuală)

Puteți alege și regla punctul focal vizând un subiect care nu este plasat în centrul scenei.

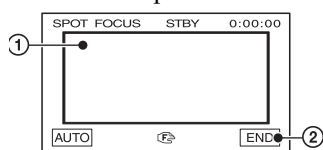

① Atingeți subiectul de pe ecran. Apare simbolul .

② Atingeți [END].

Pentru a reveni la reglarea automată a focalizării, apăsați [AUTO] → [END].

### Notă



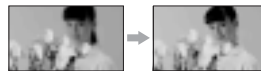

- Dacă folosiți opțiunea [SPOT FOCUS], pentru opțiunea [FOCUS] este aleasă în mod automat varianta [MANUAL] (focalizarea va trebui reglată manual).

## FOCUS (focalizare)

Puteți regla manual focalizarea. Apelați la această variantă când vreți să focalizați asupra unui anumit subiect.



① Atingeți indicația [MANUAL]. Apare simbolul .

② Atingeți unul dintre simbolurile  (pentru a focaliza pe subiecte aflate în apropiere) sau  (pentru focalizarea pe subiecte aflate la distanță mare) pentru ca focalizarea să fie realizată cu mai multă acuratețe. Simbolul  apare când nu se poate focaliza mai aproape, iar  când nu se poate focaliza la distanță mai mare.

③ Atingeți [OK].

Pentru a ajusta automat focalizarea, atingeți [AUTO] → [OK].

### Notă

- Distanța minimă necesară dintre camera dvs. video și subiect pentru a obține o focalizare bună este de circa 1 cm în cazul unghiurilor panoramice și de circa 80 cm în cazul înregistrării la distanță.

### Observație

- Este mai ușor să focalizați asupra unui subiect dacă deplasați cursorul de zoom spre T (tefotă) până reglați focalizarea, apoi spre W (panoramic) pentru a adapta mărirea pentru înregistrare. Când doriți să înregistrați prim-planul unui subiect, deplasați cursorul de zoom spre W (unghi panoramic), apoi reglați focalizarea.

## Meniul CAMERA SET (continuare)

### TELE MACRO (prim planuri)

Opțiunea este utilă pentru înregistrarea subiecților de mici dimensiuni, spre exemplu flori sau insecte. Puteți estompa fundalul, iar subiectul va apărea mai clar.

Când pentru [TELE MACRO] alegeți varianta [ON] (pornit)  , mărirea (pag. 22) se deplasează automat spre partea superioară a secțiunii T (Telefoto) permițând înregistrarea subiecților la distanțe de până la 38 cm.



Pentru a renunța, apăsați [OFF], sau alegeți pentru mărirea varianta unghi panoramic (secțiunea W).

#### Note

- Când înregistrați un subiect aflat la distanță, poate fi dificil să focalizați, iar această operație poate dura mai mult timp.
- Când focalizarea automată este greu de realizat, focalizați manual ([FOCUS], p. 37).

### SUPER NSPLUS (Super Night Shot plus)

Imaginea va fi înregistrată la o sensibilitate de cel mult 16 ori mai mare față de cea a unei înregistrări efectuate folosind funcția NightShot plus dacă pentru [SUPER NSPLUS] este aleasă varianta [ON] în timp ce comutatorul NIGHTSHOT PLUS (pag. 22) este de asemenea în poziția ON.

Pe ecran apare  și indicația [“SUPER NIGHTSHOT PLUS”].

Pentru a renunța la reglaj, alegeți pentru comutatorul [SUPER NSPLUS] varianta [OFF] sau puneți comutatorul NIGHTSHOT în poziția OFF.

#### Note

- Nu folosiți funcțiile NightShot plus / [SUPER NSPLUS] în spații luminoase deoarece pot apărea disfuncționalități.
- Nu acoperiți cu degetele sau cu alte obiecte emițătorul de radiații infraroșii (pag. 88).

- Demontați obiectivul de conversie (opțional), dacă este atașat.
- Când focalizarea automată este greu de realizat, focalizați manual ([FOCUS], p. 37).
- Viteza obturatorului camerei dvs. de luat vederi se modifică în funcție de luminozitate. Dinamica imaginii poate fi diminuată în acest caz.

### NS LIGHT (iluminare NightShot)

Dacă folosiți funcția NightShot plus (pag. 22) sau [SUPER NSPLUS] (pag. 38), veți putea să înregistrați imagini mai clare alegând pentru opțiunea [NS LIGHT] varianta [ON] (stabilită din oficiu). În acest caz vor fi emise radiații infraroșii (invizibile).

#### Note

- Nu acoperiți cu degetele sau cu alte obiecte emițătorul de radiații infraroșii (pag. 88).
- Demontați obiectivul de conversie (opțional) dacă este montat.
- Distanța maximă de la care puteți filma folosind opțiunea [NS LIGHT] este de aproximativ 3 m.

#### Observație

- Dacă înregistrați subiecte în spații întunecate (spre exemplu scene de noapte sau la lumina lunii), alegeți pentru [NS LIGHT] varianta [OFF]. Puteți mări în acest fel adâncimea de culoare.

### COLOR SLOW S (Color Slow Shutter)

Când alegeți pentru opțiunea [COLOR SLOW S] varianta [ON], puteți înregistra o imagine în culori mai luminoase, chiar și în spații întunecate.

Pe ecran apare simbolul  și indicația [COLOR SLOW SHUTTER].

Pentru a renunța la funcția [COLOR SLOW S] apăsați [OFF].

### Note

- Când focalizarea automată este greu de realizat, focalizați manual ([FOCUS], p. 37).
- Viteza obturatorului camerei video se modifică în funcție de luminozitate. Dinamica imaginii poate fi diminuată în acest moment.

### SELF-TIMER (cronometrul propriu)

Când alegeți pentru [SELF-TIMER] varianta [ON] (☺), cronometrul propriu introduce un decalaj de circa 10 secunde între apăsarea butonului PHOTO și începutul fotografierii.

Pentru a renunța la numărătoarea inversă, atingeți [RESET].

Pentru a renunța la [SELF-TIMER], atingeți [OFF].

### Observație

- Cronometrul propriu poate fi comandat și cu butonul PHOTO al telecomenzii (pag. 91).

### DIGITAL ZOOM (zoom digital)

Puteți stabili nivelul maxim de mărire în cazul în care doriți ca imaginea să fie mărită mai mult de 25 de ori (valoare implicită) în timpul înregistrării pe o bandă. Țineți seama însă că atunci când folosiți zoom-ul digital, se diminuează calitatea imaginii.

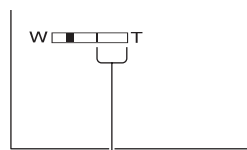

Partea din dreapta a scalei reprezintă factorul măririi digitale.

Zona corespunzătoare măririi este afișată când selectați nivelul de mărire.

#### ► OFF

Nivelul maxim în cazul măririi realizate optic este 25 ×.

#### 50×

Poate fi obținută o mărire optică de 25×, după care mărire se realizează digital până la 50 ×.

#### 2000×

Poate fi obținută o mărire optică de 25×, după care mărire se realizează digital până la 2000×.

### STEADYSHOT

Puteți compensa mișcarea nedorită a camerei (variante stabilită implicit este [ON]). Alegeți pentru opțiunea [STEADYSHOT] varianta [OFF] () când folosiți un trepied sau obiectivul de conversie (opțional), pentru ca imaginile să devină mai naturale.

## Meniul MEMORY SET

### Reglaje pentru “Memory Stick Duo”

Reglajele stabilite implicit sunt marcate cu simbolul ►. Indicatorii din paranteze apar dacă respectivul element este selectat.

**Pentru detalii legate de selectarea elementelor de meniu, consultați pag.32.**

#### STILL SET (reglaje pentru fotografii)

##### ■ ■ BURST

Apăsați butonul PHOTO pentru a înregistra mai multe fotografii una după alta.

##### ► OFF

Selectați această variantă când nu înregistrați în mod continuu.

##### NORMAL ( )

Puteți înregistra în mod continuu fotografii la intervale de timp de circa 0,5 sec.

Numărul maxim de fotografii este înregistrat când apăsați complet și mențineți apăsat butonul PHOTO.

*Fotografii cu raportul laturilor de 4:3 :*

⇒ Sunt înregistrate în mod continuu până la 4 fotografii (de dimensiune 1,0M), respectiv maxim 13 fotografii (de dimensiune VGA).

*Fotografii cu raportul laturilor de 16:9:*

⇒ Sunt înregistrate în mod continuu până la 4 fotografii (de dimensiune 0,7M).

##### EXP. BRKTB ( )

Înregistrați 3 imagini consecutive la diferite niveluri ale expunerii, la intervale de circa 0,5 secunde. Puteți apoi să comparați cele 3 imagini și să alegeți pe cea înregistrată la expunere optimă.

##### ⚡ Note

- Opțiunea [BURST] poate fi reglată numai dacă puneți comutatorul POWER în poziția CAMERA-MEMORY.
- Nu puteți regla opțiunea [BURST] în modul simplificat de funcționare.
- La folosirea cronometrului propriu sau când acționați aparatul cu ajutorul telecomenzii vor fi înregistrate numărul maxim de fotografii.
- Funcția [EXP. BRKTG] nu va acționa când spațiul rămas în memoria “Memory Stick Duo” este mai mic decât cel necesar pentru 3 fotografii.

##### ■ ■ QUALITY

##### ► FINE (FINE)

Sunt înregistrate fotografii de calitate foarte bună.

##### STANDARD (STD)

Sunt înregistrate fotografii la calitate standard.

##### ⚡ Notă

- Pentru calitatea fotografiilor este stabilită automat varianta [FINE] în modul simplificat de funcționare.

##### ■ ■ IMAGE SIZE

##### ► 1,0M ( )

Permite înregistrarea mai multor fotografii relativ clare.

##### VGA (0,3M) ( )



Permite înregistrarea numărului maxim de fotografii.

##### ⚡ Note



- Varianta [IMAGE SIZE] poate fi aleasă numai când comutatorul POWER este în poziția CAMERA-MEMORY.
- Dacă stabiliți un raport al laturilor ecranului de 16:9 (panoramic), pentru opțiunea [IMAGE SIZE] este aleasă automat varianta [0,7M], pag. 23.

### Capacitatea cardului “Memory Stick Duo” (MB) și numărul de imagini ce pot fi înregistrate



#### Cu raportul laturilor 4:3

	1.0M (1152 × 864) 	VGA (640 × 480) 
128MB	245 600	780 1970
256MB	445 1000	1400 3550
512MB	910 2050	2900 7300
1GB	1850 4250	6000 14500
2GB	3750 8600	12000 30000



	1.0M (1152 × 864) 	VGA (640 × 480) 
4GB	7400 17000	23500 59500
8GB	15000 34000	48000 115000

### Cu raportul laturilor 16:9

	0.7M (1152 × 648) 	0.2M* (640 × 360) 
128MB	325 780	980 1970
256MB	590 1400	1750 3550
512MB	1200 2900	3650 7300
1GB	2450 6000	7500 14500
2GB	5000 12000	15000 30000
4GB	9900 23500	29500 59500
8GB	20000 48000	60000 115000

\* Dacă înregistrați fotografii pe un "Memory Stick Duo", având comutatorul POWER în poziția CAMERA-TAPE, pentru [IMAGE SIZE] este aleasă automat varianta [0,2M]. Nu puteți alege varianta [0,2M] pentru dimensiunea imaginii în [STILL SET].

#### Note

- Toate numerele sunt măsurate în următoarele condiții :  
*Rândul de sus* : dacă pentru calitatea fotografiilor este aleasă varianta [FINE].  
*Rândul de jos*: dacă pentru calitatea fotografiilor este aleasă varianta [STANDARD].
- La utilizarea unui card de memorie "Memory Stick Duo" produs de Sony Corporation. Numărul imaginilor înregistrate depinde de condițiile de înregistrare și de suportul pe care este realizată înregistrarea.

### ALL ERASE (ștergerea tuturor fișierelor)

Sunt șterse toate imaginile care nu sunt protejate din memoria "Memory Stick Duo" sau din directorul selectat.

① Selectați [ALL FILES] sau [CURRNT FOLDER].

**[ALL FILES]** : sunt șterse toate imaginile din memoria "Memory Stick Duo".

**[CURRNT FOLDER]** : sunt șterse toate imaginile din directorul selectat.

② Atingeți de două ori [YES] → .

#### Note

- Când folosiți o unitate "Memory Stick Duo" care are clapeta de protejare la scriere în poziția blocat, renunțați la protejarea imaginilor înainte de a folosi cardul, deplasând clapeta în poziția care permite scrierea (pag. 78).
- Directorul nu va fi șters chiar dacă ați șters toate imaginile conținute de acesta.
- Cât timp pe ecran apare indicația  Erasing all data... (Ștergerea tuturor datelor...):
  - nu acționați comutatorul POWER sau alte butoane.
  - nu scoateți memoria "Memory Stick Duo" din aparat.

### FORMAT (formatare)

Unitățile de memorie "Memory Stick Duo" sunt formate din fabrică și nu este necesar să fie formate.

Pentru formatare, atingeți de două ori [YES] → .

Este executată operația de formatare și toate imaginile sunt șterse.

#### Note

- Cât timp pe ecran apare indicația  Formatting... (Formatare...):
  - nu acționați comutatorul POWER sau alte butoane.
  - nu scoateți memoria "Memory Stick Duo" din aparat.
- Prin formatare, cardul "Memory Stick Duo" se va șterge complet, inclusiv imaginile protejate și directoarele nou create.

## Meniul MEMORY SET (continuare)

### FILE NO. (numărul fișierului)

#### ► SERIES

Alocă numere succesive fișierelor chiar dacă unitatea “Memory Stick Duo” este înlocuită cu o alta. Numărătoarea fișierelor este luată de la început când este creat un nou director sau când directorul de înregistrare este înlocuit cu un altul.

#### RESET

Alegeți această variantă pentru ca număratoarea fișierelor să înceapă de la 0001 de fiecare dată când este schimbată unitatea de memorie “Memory Stick Duo”.

### NEW FOLDER (director nou)



Puteți crea un nou director (de la 102MSDCF la 999MSDCF) pe “Memory Stick Duo”. Când directorul conține 9.999 de imagini este creat în mod automat un alt director pentru stocarea următoarelor imagini.

Atingeți [YES] → .

#### Note

- Nu puteți șterge directoarele create cu ajutorul camerei video. Va trebui să formatați memoria “Memory Stick Duo” (pag. 41) sau să ștergeți directoarele cu ajutorul unui calculator.
- Numărul de imagini ce pot fi înregistrate pe o unitate de memorie “Memory Stick Duo” descrește pe măsură ce se mărește numărul directoarelor conținute.



### REC FOLDER (director de înregistrare)

Selecționați directorul care vreți să fie utilizat pentru înregistrare cu ajutorul  /  și atingeți .

#### Note

- Ca reglaj implicit, imaginile sunt stocate în directorul 101MSDCF.
- Odată înregistrată imaginea într-un director, același director va fi stabilit ca director implicit de redare.

### PB FOLDER (director redare)

Selecționați directorul de redare cu ajutorul  /  și atingeți .

## Meniul

### PICT.APPLI.

#### Efecte speciale de imagine sau funcții suplimentare pentru înregistrare/redare

Reglajele stabilite din oficiu sunt marcate cu simbolul . Indicatorii din paranteze apar dacă respectivul element este selectat.

**Pentru detalii legate de selectarea elementelor de meniu, vezi pag. 32.**

### FADER (gradare)

Puteți adăuga imaginilor înregistrate în mod obișnuit următoarele efecte, astfel :

- ① Selecționați efectul dorit în starea de așteptare (pentru intrarea gradată în scenă), respectiv în modul înregistrare (pentru a părăsi treptat scena), apoi atingeți .

Când selecționați [OVERLAP], [WIPE] sau [DOT FADER], ecranul devine albastru pe durata stocării imaginii, apoi imaginea de pe bandă este memorată sub formă de fotografie.

- ② Apăsăți butonul REC START/STOP. Indicatorul de gradare încetează să mai clipească și dispare când gradarea se încheie.

Pentru a renunța la [FADER] înainte ca operația să înceapă, atingeți indicația [OFF] la pasul ①. Dacă apăsați o dată butonul REC START / STOP, reglajul este anulat.

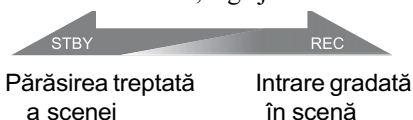

#### [WHITE FADER] (gradare dinspre alb)



#### [BLACK FADER] (gradare dinspre negru)



#### [MOSAIC FADER] (gradare mozaic)



#### [MONOTONE] (gradare monocromă)

La intrarea gradată în scenă, imaginea se transformă treptat din alb-negru în color.

La părăsirea treptată a unei scene, imaginea se transformă gradat din color în alb-negru.

**[OVERLAP] (gradare prin suprapunere) – numai la intrarea gradată în scenă**



**[WIPE] (gradare prin înlocuire) – numai la intrarea gradată în scenă**



**[DOT FADER] (gradare în puncte) – numai la intrarea gradată în scenă**

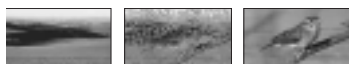

## SLIDE SHOW (succesiune de imagini)

Puteți reda una după alta imaginile din memoria “Memory Stick Duo” sau din directorul de redare selectat (succesiune de imagini).

- ① Atingeți simbolul [SET] → [PB FOLDER].
- ② Selectați [ALL FILES (all)] sau [CURRNT FOLDER (cur, Directorul curent)], după care atingeți [OK].  
Dacă selectați [CURRNT FOLDER (cur, Directorul curent)], toate imaginile din directorul de redare curent selectat în [PB FOLDER] (pag. 40) sunt redare succesiv.
- ③ Atingeți [REPEAT].
- ④ Selectați [ON] sau [OFF] și apăsați [OK].  
Pentru a fi reluată succesiunea de imagini, selectați [ON] (↻).  
Pentru a fi parcursă o singură dată succesiunea de imagini, selectați [OFF].
- ⑤ Atingeți [END] → [START].

Pentru a renunța la [SLIDE SHOW], atingeți [END]. Pentru a face o pauză, atingeți [PAUSE].

### 🔍 Observație

- Puteți alege prima imagine a succesiunii folosind butoanele [←] / [→], înainte de a atinge [START].

## D. EFFECT (efecte digitale)

Puteți adăuga efecte digitale înregistrărilor dvs.

- ① Atingeți efectul dorit.
- ② Ajustați efectul folosind [−] / [+], apoi atingeți [OK].

Efect	Element de reglat
STILL	Gradul de transparență al fotografiei pe care doriți a o suprapune peste un film.
FLASH	Intervalul la care se succed cadrele la redarea cadru cu cadru.
LUMIKEY	Schema de culoare a unei zone dintr-o fotografie care urmează a fi înlocuită cu un film.
TRAIL	Durata de estompere a unei imagini înregistrate accidental.
SLOW SHUTTER*	Viteza obturatorului (1 reprezintă 1/25 ; 2 este 1/12 ; 3 este 1/6 și 4 este 1/3).
OLDMOVIE*	Nu este necesar nici un reglaj.

\* Disponibil doar la înregistrarea pe bandă.

- ③ Atingeți [OK].  
Apare [D+].

Pentru a renunța la opțiunea [D. EFFECT], atingeți [OFF].

### ▶ OFF (oprit)

Nu este folosită facilitatea [D. EFFECT].

### STILL

Este înregistrat un film suprapunându-l peste o fotografie anterior înregistrată prin atingerea indicației [STILL].



continuă...

### FLASH (mișcare fragmentată)

Puteți înregistra un film creând impresia că este alcătuit dintr-o succesiune de fotografii (efect stroboscopic).

### LUMI. KEY (luminance key)

Puteți înlocui cu un film o zonă mai luminoasă a unei fotografii anterior memorate când era selectată opțiunea [LUMI.KEY].



### TRAIL (imagine accidentală)

La înregistrare, sunt păstrate în imagine urme ale unei imagini remanente.

### SLOW SHUTTER (obturator lent)

Puteți încetini mișcarea obturatorului. Acest mod este util pentru a filma mai clar un subiect aflat într-un spațiu întunecos.

### [OLD MOVIE] (film de altădată)

Puteți asocia imaginilor o atmosferă de film vechi folosind tonalitățile sepia.

#### Note

- Reglați manual focalizarea folosind un trepid (opțional) deoarece focalizarea automată este dificil de realizat când selectați [SLOW SHUTTR]. ([FOCUS], pag. 37).
- Puteți nu alege pentru opțiunea [OLD MOVIE] una dintre variantele 16:9 sau 4:3.
- Efectele adăugate imaginilor redade nu sunt transmise la ieșire prin intermediul interfeței  DV (i.LINK). La ieșire sunt transmise numai imagini originale.
- Nu puteți adăuga efecte imaginilor preluate din afara sistemului.

#### Observație

- Puteți înregistra imaginile utilizate în montaje cu efecte speciale pe “Memory Stick Duo” (pag. 58) sau cu ajutorul unui aparat video sau a unui echipament VCR/DVD (pag. 54).

## PICT. EFFECT (efecte de imagine)

Puteți adăuga efecte speciale unei imagini în timpul înregistrării sau al redării.

Este afișat simbolul .

#### ► OFF

Nu este folosită opțiunea [PICT.EFFECT].

#### NEG. ART (negativ)

Culoarea și luminozitatea sunt inversate.



#### SEPIA

Imaginea este sepia.

#### B&W (alb-negru)

Imaginile sunt monocrome (alb-negru).

#### SOLARIZE

Imaginile au un contrast puternic semănând cu o ilustrată.



#### PASTEL\*

Imaginile seamănă cu un pastel.



#### MOSAIC\* (mozaic)

Imaginile apar mozaicate.



\* Imaginile nu sunt disponibile în cursul redării.

#### Note

- Efectele adăugate imaginilor redade nu sunt transmise la ieșire prin intermediul interfeței  DV (i.LINK). La ieșire sunt transmise numai imagini originale.
- Nu puteți adăuga efecte imaginilor preluate din afara sistemului.

#### Observație

- Puteți înregistra imaginile utilizate în montaje cu efecte speciale pe “Memory Stick Duo” (pag. 58) sau cu ajutorul unui aparat video sau a unui echipament VCR/DVD (pag. 54).

## SMTH INT. REC (înregistrarea cursivă)

Camera video va înregistra câte 1 cadru de imagine la intervale regulate de timp și le va păstra în memorie până ce sunt stocate mai multe cadre. Această funcție este utilă pentru a observa deplasarea norilor sau evoluția unei zile. Imaginile sunt prezentate cursiv la redare. Conectați camera la o priză de perete folosind pentru această operație adaptorul de rețea.

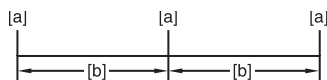

**[a]** : Momentul înregistrării  
**[b]** : Intervalul de timp dintre înregistrări

- 1 Atingeți simbolul **[SET]** → **[−]** / **[+]** pentru a selecta intervalul de timp dorit (între 1 și 120 de secunde) → **[OK]**.
- 2 Atingeți **[REC START]**.  
Înregistrarea începe, iar indicatorul ● devine roșu.

Pentru a întrerupe acest mod de înregistrare, atingeți **[REC STOP]**.

Pentru a fi reluată înregistrarea, atingeți **[REC START]**.

Pentru a renunța la operație atingeți **[REC STOP]**, apoi **[END]**.

### Note

- În cursul înregistrării cursive, camera poate folosi funcția END SEARCH pentru a localiza pe bandă finalul înregistrării curente, după înregistrarea mai multor cadre.
- Nu opriți alimentarea și nu deconectați sursa de energie cât timp pe ecran este afișat un mesaj.
- Camera va înregistra mai multe cadre pentru primele și ultimele scene ale înregistrării cursive.
- Intervalul, în cazul înregistrării cursive, este anulat la 12 ore după ce a început înregistrarea.
- Nu sunt înregistrate sunete.
- Pot apărea diferențe între intervale.

- Este posibil ca ultimele câteva cadre să nu fie înregistrate dacă se consumă energia acumulatorului sau dacă banda ajunge la capăt.

### Observații

- Dacă focalizarea este reglată manual, puteți să înregistrați imagini clare chiar dacă apar modificări ale luminii (**[FOCUS]**, pag. 37).
- Puteți opri emiterea de semnale sonore în timpul înregistrării apelând la opțiunea **[BEEP]** (pag. 50).

## INT. REC-STL (fotografierea la intervale regulate de timp)

Camera video va înregistra câte o fotografie la intervale regulate de timp și le va stoca în memoria "Memory Stick Duo".

Această funcție este utilă pentru a observa deplasarea norilor sau evoluția unei zile etc.

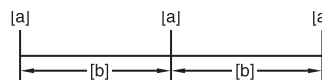

**[a]** : Momentul înregistrării  
**[b]** : Intervalul de timp dintre înregistrări

- 1 Atingeți simbolul **[SET]** → intervalul de timp dorit (între 1,5 și 10 minute) → **[OK]** → **[ON]** → **[X]**.
- 2 Apăsați complet **PHOTO**.  
Indicația **☺** încetează a mai clipi și începe fotografierea la intervale regulate de timp.

Pentru a renunța funcția **[INT. REC-STL]** alegeți **[OFF]**.

## DEMO MODE (modul demonstrativ)

Reglajul din oficiu este **[ON]** și vă permite să urmăriți timp de circa 10 minute un program demonstrativ. Pentru aceasta scoateți atât caseta, cât și memoria "Memory Stick Duo" din camera video și deplasați comutatorul **POWER** mai multe trepte, până ce indicatorul **CAMERA-TAPE** devine luminos.

continuă...

## Meniul PICT.APPLI. (continuare)

### Observație

- Demonstrația va fi suspendată în următoarele cazuri:
  - când atingeți ecranul în timpul desfășurării demonstrației (Demonstrația va reîncepe după circa 10 minute);
  - când introduceți o casetă sau o unitate “Memory Stick Duo” în aparat;
  - când deplasați comutatorul POWER pentru a alege alt indicator decât CAMERA-TAPE.

### PictBridge PRINT (imprimare PictBridge)

Pentru detalii, consultați pag. 60.

### USB SELECT (selecție USB)

Puteți conecta camera la calculatorul personal printr-un cablu USB și să vizualizați imaginile la calculator. Puteți totodată să conectați camera la o imprimantă compatibilă PictBridge folosind această funcție.

#### MEMORY STICK

Selectați aceasta pentru a vizualiza imaginile de pe “Memory Stick Duo” la calculator sau să le transferați la calculator. Pentru detalii, consultați Ghidul de inițiere (“First Step Guide”) furnizat pe CD-ROM.

#### PictBridge PRINT

Selectați această variantă când conectați camera la o imprimantă compatibilă PictBridge pentru a tipări direct (pag. 60).

#### STREAM

Selectați aceasta pentru a viziona la calculator filme înregistrate pe bandă.

### Notă

- Nu puteți alege varianta [ STREAM] în modul simplificat de funcționare.

## Meniul

### EDIT / PLAY









Reglaje pentru realizarea de montaje și pentru redarea în diferite moduri

Pentru detalii legate de selectarea elementelor de meniu, vezi pag. 32.

### VAR.SPD PB (diferite viteze de redare)

Vizionarea filmelor se poate desfășura în mai multe moduri.

- ① Atingeți următoarele butoane în timpul redării.

Pentru	Atingeți
a schimba direcția de redare*	 (cadru)
redarea cu încetinitorul**	 Pentru redarea în direcție inversă :  (cadru) → 
redarea de 2 ori mai rapidă (laviteză dublă)	 (viteză dublă) Pentru redarea în direcție inversă : Atingeți  (cadru) →  (viteză dublă)
redarea cadru cu cadru	 (cadru) în timpul pauzei de redare. Pentru a inversa direcția:  (cadru) în timpul redării cadru cu cadru.

\* În partea de sus, de jos sau pe mijlocul ecranului pot apărea linii horizontale. Aceasta nu reprezintă o disfuncționalitate.

\*\* Imaginile obținute la ieșire prin Interfața DV  (i.LINK) nu pot fi redare bine în modul redare cu încetinitorul.

- ② Atingeți simbolul  → .

Pentru a reveni la redarea obișnuită, atingeți de două ori simbolul  (redare/pauză) (o singură dată în timpul redării cadrelor).

### Notă

- Nu veți auzi sunetul înregistrat. Imaginile anterior redare pot apărea afectate de zgomot sub formă de mozaic.

## REC CTRL (comanda înregistrării filmelor)

Pentru detalii, consultați pag. 56.

## AUD DUB CTRL (copierea sonorului)

Cu ajutorul microfonului intern stereo (pag. 88), puteți adăuga sonor suplimentar unei benzi deja înregistrate în modul 12 biți (pag. 48) fără a șterge sunetul original.

### Note



- Nu puteți înregistra sonor suplimentar :
  - dacă banda a fost înregistrată în modul 16 biți (pag. 48);
  - dacă banda a fost înregistrată în sistem LP;
  - când camera video este conectată prin intermediul unui cablu i.LINK;
  - dacă banda a fost înregistrată în modul 4CH MIC cu o altă cameră video;
  - pe porțiunile libere de pe bandă;
  - dacă banda a fost înregistrată într-un alt sistem de culoare TV decât cel al camerei dvs. video (pag. 76);
  - dacă clapeta de protejare la scriere a casetei este pusă în poziția SAVE (pag. 77);
  - pe secțiunile înregistrate în format HDV.
- Când adăugați sonor, imaginea nu va fi transmisă la ieșire la mufa de control A/V. Urmăriți imaginea pe ecranul LCD sau în vizor pentru verificare.
- Puteți adăuga sonor suplimentar numai pe benzi înregistrate cu camera dvs. video. Este posibil ca sonorul să se deterioreze la copierea pe benzi înregistrate cu alte camere video (inclusiv o cameră model DCR-HC62E).

### Înregistrarea sunetului





Introduceți mai întâi o casetă în camera de luat vederi.

- ① Deplasați comutatorul POWER mai multe trepte pentru ca indicatorul PLAY/EDIT să devină luminos.

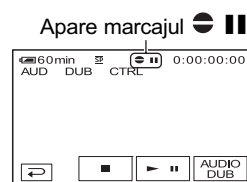
- ② Atingeți simbolul  (redare/pauză) pentru a fi redată banda, apoi atingeți-l din nou în punctul de unde doriți să înceapă înregistrarea sonorului.

- ③ Atingeți  → [MENU] →  (EDIT/PLAY) → [OK] → [AUD DUB CTRL] → [OK] → [AUDIO DUB].





- ④ Atingeți  (redare). Camera începe automat înregistrarea audio, prin intermediul microfonului stereo intern. Marcajul  apare pe durata înregistrării noului sunet stereo 2 (ST2) la redarea benzii.
- ⑤ Atingeți  (Stop) în momentul în care doriți să întrerupeți înregistrarea. Pentru a adăuga sonor și altor scene, repetați pasul ② pentru a alege scenele, apoi atingeți [AUDIO DUB].
- ⑥ Atingeți  → .

### Observație

- Pentru a stabili punctul final al copierii audio, apăsați mai întâi butonul ZERO SET MEMORY al telecomenzii în dreptul scenei la care doriți să se încheie copierea sonorului. După ce parcurgeți pașii ② și ④ ai procedurii precedente, înregistrarea se va opri în mod automat la scena aleasă de dvs.

### Pentru a verifica sonorul înregistrat

- ① Redați banda pe care ați înregistrat sonorul (pag. 24).
- ② Atingeți  → [MENU] →  (STANDARD SET) → [OK] → [AUDIO MIX] → [OK].

continuă...



## Meniul EDIT / PLAY (continuare)

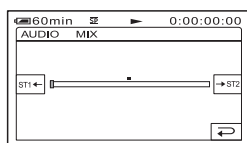

- ③ Atingeți **[ST1←]** / **[→ST2]** pentru a regla echilibrul dintre sonorul original (ST1) și noul sonor, adăugat ulterior (ST2). După aceasta atingeți **[OK]**.

### Notă

- În mod implicit, la ieșire este transmis sonorul original (ST1).

## END SEARCH (reluarea finalului)

### EXEC

Imaginea cea mai recent înregistrată este redată timp de circa 5 secunde după care se oprește automat.

### CANCEL

Încetează modul [END SEARCH].

### Notă

- După scoaterea casetei din aparat, funcția END SEARCH nu mai este disponibilă.

## Meniul

### STANDARD SET

Reglaje efectuate în timpul înregistrării pe bandă și alte reglaje de bază

Reglajele stabilite implicit sunt marcate cu simbolul ►. Indicatorii din paranteze apar dacă respectivul element este selectat.

**Pentru detalii legate de selectarea elementelor de meniu, vezi pag. 32.**

## REC MODE (modul de înregistrare)

### ► SP (SP)

Înregistrarea casetei se face în modul SP (Standard Play - *Funcționare standard*)

### LP (LP)

În varianta LP (Long Play - *Funcționare îndelungată*) durata înregistrării crește de 1,5 ori comparativ cu modul SP.

### Note

- Dacă înregistrați în varianta LP, este posibilă apariția zgomotului de tip mozaic sau se poate întrerupe sonorul în cazul în care caseta este redată cu alte camere de luat vederi sau aparate video.
- Când realizați, pe o bandă, mixaje între înregistrări efectuate în varianta SP și înregistrări în varianta LP, este posibil ca imaginea redată să fie distorsionată sau codul temporal poate să nu fie corect scris între scene.

## AUDIO MODE (mod audio)

### ► 12BIT

Se înregistrează în modul 12 bit (2 sunete stereo).

### 16BIT ( 16b)

Se înregistrează în modul 16 bit (1 sunet stereo de înaltă calitate).

## VOLUME (volum sonor)

Pentru detalii, consultați pag. 24.

## AUDIO MIX (mixaj audio)

Pentru detalii, consultați pag. 47.





## Meniul STANDARD SET (continuare)

### DATA CODE (cod de date)

La redare sunt afișate informațiile care au fost înregistrate în mod automat (cod de date) împreună cu imaginile.

#### ► OFF

Codul de date nu este afișat.

#### DATE/TIME

Sunt afișate data și ora.

#### CAMERA DATA

##### (date privind camera)

Sunt afișate date privind reglarea camerei.

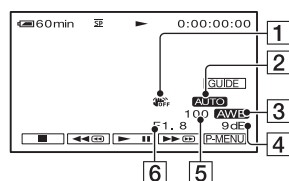

1 SteadyShot - oprit

2 Expunere

3 Echilibru de alb

4 Amplificare (gain)

5 Viteza obturatorului

6 Valoarea aperturii

#### 🔍 Note

- Valoarea stabilită a expunerii (0EV), viteza obturatorului și valoarea aperturii sunt afișate la redarea fotografiilor de pe "Memory Stick Duo".
- În interfața [DATE/TIME], informațiile privind data și ora sunt afișate în aceeași zonă. Dacă imaginea este înregistrată fără a fi potrivit anterior ceasul, pe ecran vor apărea indicațiile [-- -- ----] și [--:--:--].
- În modul simplificat de funcționare, puteți regla numai [DATE/TIME].

### REMAINING (banda rămasă)

#### ► AUTO

Este afișat indicatorul benzii rămase pentru circa 8 secunde în următoarele cazuri :

- Dacă treceți comutatorul POWER în pozițiile PLAY/EDIT sau CAMERA-TAPE , caseta fiind introdusă în aparat.
- Când atingeți  (redare/pauză).

#### ON

Indicatorul benzii rămase este afișat mereu.

### REMOTE CTRL (telecomandă)

Varianta implicită este [ON] și ea vă permite să utilizați telecomanda furnizată (pag. 91).

#### 🔍 Observație

- Selectați varianta [OFF] pentru a evita preluarea de către camera video a comenzilor transmise de telecomanda altui aparat video.

### BEEP (semnal sonor)

#### ► ON

La pornirea/oprirea înregistrării sau când acționați panoul tactil este emis un semnal acustic.

#### OFF

Se renunță la emiterea de semnale sonore și la sunetul obturatorului.

### DISP OUTPUT (modalitate de afișare)

#### ► LCD PANEL (pe ecranul LCD)

Informații, cum ar fi codul temporal, sunt afișate pe ecranul LCD și în vizor.

#### V-OUT/PANEL

Informații, cum ar fi codul temporal, sunt afișate pe ecranul televizorului, pe ecranul LCD și în vizor.

## MENU ROTATE (parcurgerea meniului)

### ► NORMAL

Elementele de meniu sunt derulate în jos la atingerea butonului .

### OPPOSITE (*invers*)

Elementele de meniu sunt parcurse în sus la atingerea butonului .

## A. SHUT OFF (oprirea automată)

### ► 5 min

Camera video se oprește în mod automat dacă au trecut circa 5 minute în care nu a fost folosită.

### NEVER (*niciodată*)

Camera video nu se oprește niciodată în mod automat.

### ⚡ Notă

- Dacă această cameră video este conectată la o priză de perete, pentru opțiunea [A.SHUT OFF] este aleasă automat varianta [NEVER].

## CALIBRATION (*calibrare*)

Consultați pag. 83.

## Meniul



### TIME/LANGU.

Pentru detalii legate de selectarea elementelor de meniu, consultați pag. 32.

## CLOCK SET (potrivirea ceasului)

Consultați pag. 13.

## WORLD TIME (diferența de fus orar)

Puteți stabili diferența de fus orar atunci când utilizați camera în străinătate. Alegeți diferența de timp corespunzătoare atingând  / , iar indicația ceasului va fi reglată conform acestei diferențe. Dacă pentru diferența de fus orar alegeți valoarea 0, ceasul va reveni la ora potrivită inițial.

## LANGUAGE (limba folosită)

Puteți alege limba care să fie utilizată pentru afișarea informațiilor pe ecran.

### ⚡ Notă

- În cazul în care nu găsiți limba dvs. maternă printre cele indicate mai sus, camera video vă pune la dispoziție varianta [ENG[SIMP]] (*engleză simplificată*).

# Particularizarea Meniului Personal

Puteți adăuga elementele dorite în orice Meniu Personal corespunzător indicatorului luminos curent. Este o facilitate utilă pentru a adăuga Meniului Personal elementele de reglaj pe care le utilizați în mod frecvent.

## Adăugarea unui element de meniu

Puteți adăuga până la 28 de elemente de meniu în fiecare Meniu Personal (Personal Menu). Ștergeți elementele de meniu mai puțin importante pentru a adăuga altele noi.

### 1 Atingeți [P-MENU] → [P-MENU SET UP] → [ADD].

Dacă elementul de meniu dorit nu este afișat, atingeți [▲] / [▼].

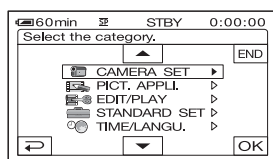

### 2 Atingeți [▲] / [▼] pentru a selecta o categorie de meniu, apoi atingeți simbolul [OK].

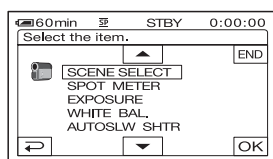

### 3 Atingeți [▲] / [▼] pentru a selecta elementul de meniu dorit, apoi atingeți simbolul [OK] → [YES] → [X].

Elementul de meniu este adăugat la sfârșitul listei.

## Ștergerea unui element de meniu

### 1 Atingeți [P-MENU] → [P-MENU SET UP] → [DELETE].

Dacă elementul de meniu dorit nu este afișat, atingeți [▲] / [▼].

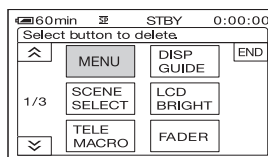

### 2 Atingeți elementul de meniu care vreți să fie șters.

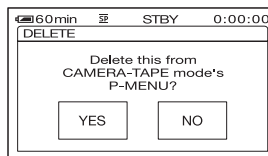

### 3 Atingeți [YES] → [X].

#### Note

• Nu puteți șterge [MENU] și [P-MENU SET UP].

## Stabilirea ordinii elementelor de meniu afișate în Meniul Personal

**1** Atingeți **[P-MENU]** → **[P-MENU SET UP]** → **[SORT]**.

Dacă elementul de meniu dorit nu este afișat, atingeți **[↑]** / **[↓]** .

**2** Atingeți elementul de meniu care vreți să fie mutat.

**3** Atingeți **[↑]** / **[↓]** pentru a deplasa elementul de meniu în poziția dorită.

**4** Atingeți simbolul **[OK]**.

Pentru a rearanja mai multe elemente, repetați pașii de la **2** la **4**.

**5** Atingeți **[END]** → **[X]**.

### Note

- Nu puteți muta **[P-MENU SET UP]**.

## Inițializarea Meniului Personal (Reset)

Atingeți **[P-MENU]** → **[P-MENU SET UP]** → **[RESET]** → **[YES]** → **[YES]** → **[X]**.

Dacă elementul de meniu dorit nu este afișat, atingeți **[↑]** / **[↓]** .

## Copierea cu un aparat video sau cu recordere DVD / HDD etc.

Puteți copia imaginea redată de camera video cu un alt echipament de înregistrare (aparat video sau recordere DVD / HDD etc.).

Puteți conecta camera dumneavoastră la aparate video sau la recordere DVD / HDD, prin intermediul cablului de conectare A/V (1), cablului de conectare A/V cu S VIDEO (2) sau folosind cablul i.LINK (3).

Pentru această operație conectați camera dvs. de luat vederi la o priză de perete prin intermediul adaptorului de rețea furnizat (pag. 10). Consultați și manualele de instrucțiuni ce însoțesc echipamentele ce urmează a fi conectate.

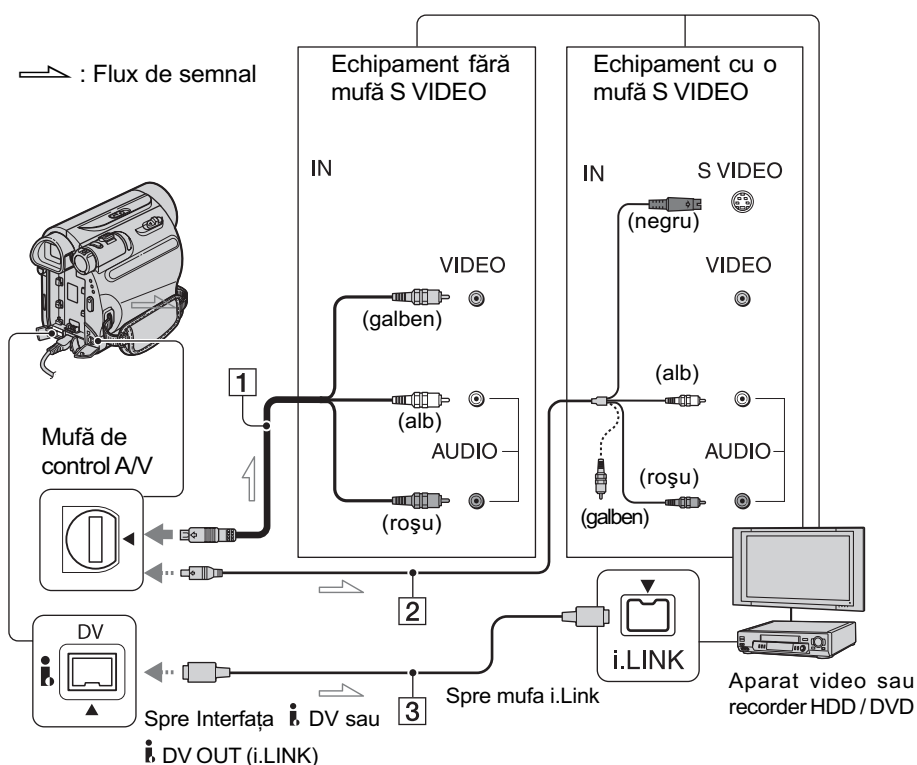

**1 Cablul de conectare A/V (furnizat)**

Cuplați cablul de conectare A/V la mufa de intrare a unui alt echipament.

**2 Cablul de conectare A/V cu S VIDEO (opțional)**

Când conectați camera la un alt dispozitiv prin mufa S VIDEO folosind cablul de conectare A/V împreună cu unul S VIDEO, imaginile vor putea fi reproduse cu mai multă fidelitate decât în cazul folosirii cablului A/V furnizat. Conectați mufele albă și roșie (audio stânga / dreapta) și mufa S VIDEO (canalul S VIDEO) ale unui cablu A/V.

În acest caz, conectarea mufei galbene (video standard) nu este necesară.

Prin conexiunea S VIDEO nu va ieși semnal audio.

**3 Cablul i.LINK (opțional)**

Utilizați un cablu i.LINK pentru a conecta camera video cu un alt dispozitiv cu mufă i.LINK. Semnalele video și audio sunt transmise digital, producând imagini și sunet de înaltă calitate. Țineți seama că nu pot fi obținute la ieșire separat imaginile și sunetul.

## Copierea cu un aparat video sau cu recordere DVD / HDD etc. (continuare)

### Note

- Când conectați camera dvs. video la un echipament mono, cuplați conectorul galben al cablului A/V la mufa video de intrare, iar pe cel roșu (canalul drept) sau pe cel alb (canalul stâng) la mufa de intrare audio a echipamentului.
- Când realizați conexiunea printr-un cablu de conectare A/V, alegeți pentru [DISP OUTPUT] varianta [LCD PANEL] (variantă stabilită implicit) (pag. 50).
- Câtă vreme camera dvs. transmite semnale unui alt echipament prin intermediul unui cablu i.LINK, pe ecranul LCD al camerei apare DVout **i.LINK**.

### 1 Pregătiți camera dvs. de luat vederi pentru redare.

Introduceți caseta înregistrată.

Deplasați comutatorul POWER mai multe trepte pentru ca indicatorul PLAY / EDIT să devină luminos.

### 2 Introduceți suportul de înregistrare în echipamentul cu care veți înregistra.

Dacă aparatul video are un selector de intrări, puneți-l în poziția corespunzătoare, cum ar fi : video input1 (intrare video 1), video input2 (intrare video 2).

### 3 Conectați camera la echipamentul de înregistrare (aparat video sau recorder DVD / HDD) printr-un cablu de conectare A/V (furnizat) [1], printr-un cablu de conectare A/V cu mufă S VIDEO (opțional) [2] sau printr-un cablu i.LINK (opțional) [3].

Conectați camera video la mufele de intrare ale dispozitivului de înregistrare.

### 4 Porniți redarea la camera de luat vederi și înregistrarea la echipamentul de înregistrare.

Pentru detalii, consultați și instrucțiunile de utilizare ce însoțesc dispozitivul de înregistrare.

### 5 Opriți camera și echipamentul de înregistrare când copierea casetei se încheie.

### Note

- Când realizați conexiunea printr-un cablu A/V, reglați [TV TYPE] în funcție de echipamentul de redare (TV etc.).
- Pentru a înregistra data/ora și informațiile legate de reglajele camerei, la conectarea prin intermediul cablului de conectare A/V, acestea trebuie să fie afișate pe ecran (pag. 49).
- Prin interfața DV **i**, (i.LINK) nu puteți obține la ieșire următoarele :
  - indicatori,
  - imagini folosite în montaje la care s-au folosit facilitățile [PICT. EFFECT] (pag. 44), [D.EFFECT] (pag. 43) sau Mărirea la redare (PB Zoom) (pag. 26).
- Când legătura se realizează prin cablul i.LINK, imaginea înregistrată devine grosieră dacă imaginea sursă a fost trecută în starea pauză de redare a camerei video în timpul operației de înregistrare.
- La conectarea printr-un cablu i.LINK, este posibil să nu fie afișat sau înregistrat codul de date (data/ora/date privind reglarea camerei) în funcție de echipament și de aplicația folosită.

## Înregistrarea imaginilor de la un aparat video etc.

Folosind un cablu i.LINK (opțional), puteți înregistra pe bandă imagini de la un aparat video etc. Puteți de asemenea să înregistrați o scenă sub formă de fotografie pe un card "Memory Stick Duo", folosind un cablu i.LINK (opțional).

Aveți grijă să introduceți mai întâi, în camera video, o casetă sau un card "Memory Stick Duo" pentru înregistrare.

Puteți conecta camera video la un aparat video etc. sau la un echipament compatibil i.LINK folosind cablul i.LINK (opțional).

Pentru această operație conectați camera dvs. de luat vederi la o priză de perete prin intermediul adaptorului de rețea furnizat (pag. 10). Consultați și manualele de instrucțiuni ce însoțesc echipamentele ce urmează a fi conectate.

### Note

- Înregistrarea cu camera video nu se poate efectua de la un aparat video etc. care nu au o mufă i.LINK.

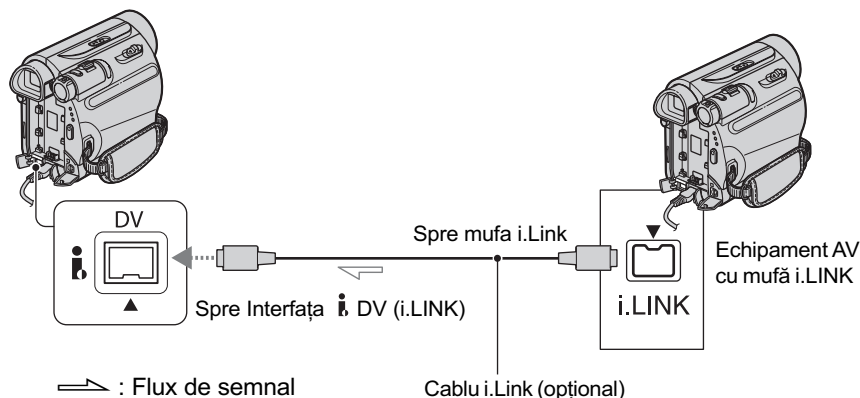

Când conectați camera dvs. la un alt echipament, prin intermediul unui cablu i.LINK, semnalele audio și video sunt transmise în mod digital, rezultând imagini și sunet de înaltă calitate. Țineți însă seama că nu puteți transmite la ieșire imaginile separat de sunet.



## Înregistrarea filmelor

- 1** Conectați aparatul video la camera video printr-un cablu i.LINK.
- 2** Dacă înregistrați de la un aparat video, introduceți o casetă.
- 3** Deplasați comutatorul POWER mai multe trepte pentru ca indicatorul PLAY / EDIT să se aprindă.
- 4** Puneți camera de luat vederi în modul pauză de înregistrare.  
Atingeți [P-MENU] → [REC CTRL] → [REC PAUSE].
- 5** Începeți redarea casetei cu aparatul video.  
Imaginea redată de aparatul conectat apare pe ecranul LCD al camerei video.
- 6** Atingeți [REC START] în punctul în care doriți să înceapă înregistrarea.
- 7** Opriți înregistrarea.  
Atingeți [STOP] (Stop) sau indicația [REC PAUSE].
- 8** Atingeți [RECALL] → [EXIT].

## Înregistrarea fotografiilor

- 1** Parcurgeți pașii de la 1 la 3 ai procedurii de “Înregistrare a filmelor”.
- 2** Porniți redarea casetei din aparatul video.  
Imaginile de la aparatul video apar pe ecranul camerei dvs. de luat vederi.
- 3** Apăsați ușor butonul PHOTO în dreptul scenei pe care doriți a o înregistra. Verificați imaginea și apoi apăsați complet butonul.

### Notă

- Indicatorul DV IN i.LINK apare când cuplați camera la alte echipamente prin intermediul cablului i.LINK (Indicatorul poate apărea și la echipamentul conectat).

## Copierea imaginilor de pe bandă pe “Memory Stick Duo”

Pe “Memory Stick Duo” puteți înregistra sub formă de fotografie o scenă de film de pe caseta video. Verificați dacă în aparat sunt introduse o casetă video înregistrată și o unitate “Memory Stick Duo”.

**1** Deplasați comutatorul POWER mai multe trepte pentru ca indicatorul PLAY/EDIT să devină luminos.

**2** Căutați și înregistrați scena dorită.

Atingeți simbolul  (redare) pentru a fi redată banda, apoi apăsați ușor PHOTO în dreptul scenei pe care vreți să o înregistrați. Verificați imaginea pe ecran după care apăsați complet respectivul buton.

### Note

- Sunt înregistrate data și ora la care imaginea a fost înregistrată pe bandă și stocată pe “Memory Stick Duo”. La camera video sunt afișate, data și ora la care imaginea a fost înregistrată pe bandă. Datele de configurare a camerei video care au fost înregistrate pe bandă, nu pot fi stocate pe cardul “Memory Stick Duo”.
- Fotografiile vor avea dimensiune fixă de [0,2M] când raporul laturilor la redare este de 16:9, respectiv de [VGA (0,3M)] când la redare, raporul laturilor este de 4:3.

## Ștergerea imaginilor înregistrate de pe “Memory Stick Duo”

**1** Deplasați comutatorul POWER mai multe trepte pentru ca indicatorul PLAY/EDIT să devină luminos.

**2** Atingeți indicația MEMORY.

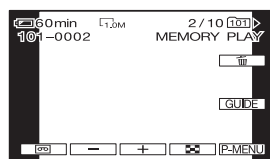



**3** Selectați imaginea pe care vreți să o ștergeți folosind  / .

**4** Atingeți  → [YES].

### Note

- Odată șterse, fotografiile nu mai pot fi recuperate.
- Fotografiile nu pot fi șterse când cardul de memorie “Memory Stick Duo” folosit are clapetă de protejare la scriere și aceasta este pusă în poziția blocat (pag. 78), sau când imaginea selectată este protejată (pag. 59).

### Observații

- Pentru a șterge toate fotografiile simultan, selectați [ ALL ERASE] (pag. 41).
- Puteți șterge fotografiile din interfața index (pag. 24). Puteți căuta mai ușor fotografiile pe care doriți să le ștergeți afișând câte 6 imagini simultan.  
Atingeți indicația [SET] → [ DELETE] → imaginea pe care vreți să o ștergeți → [OK] → [YES].

# Atașarea de informații speciale imaginilor înregistrate pe “Memory Stick Duo” (Protejarea imaginilor / Marcaj de imprimare)

Dacă utilizați o unitate de memorie “Memory Stick Duo” care are clapetă de protejare la scriere, aveți grijă ca aceasta să nu fie pusă în poziția blocat (pag. 78).

## Evitarea ștergerii accidentale – Protejarea imaginilor

Puteți selecta și marca imaginile astfel încât să evitați ștergerea lor accidentală.

**1** Deplasați mai multe trepte comutatorul POWER pentru ca indicatorul PLAY/EDIT să devină luminos.

**2** Atingeți [MEMORY] →  → [SET] → [PROTECT].

**3** Atingeți fotografia care vreți să fie protejată.

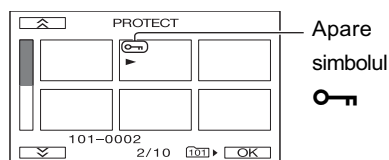

**4** Atingeți [OK] → [END].

### Notă

- Pentru a renunța la protecția unei imagini, atingeți din nou, la pasul 3, imaginea respectivă.

## Alegerea fotografiilor care să fie printate – Marcaj de imprimare

Pentru a selecta cu ajutorul camerei video fotografiile ce urmează a fi imprimate este utilizat standardul DPOF (Digital Print Order Format).

Dacă marcați fotografiile pe care doriți să le imprimați, nu este necesar să le reselectați când le tipăriți. (Nu puteți specifica numărul de pagini imprimate.)

**1** Deplasați mai multe trepte comutatorul POWER pentru ca indicatorul PLAY/EDIT să devină luminos.

**2** Atingeți [MEMORY] →  → [SET] → [PRINT MARK].

**3** Atingeți fotografia pe care vreți să o imprimați ulterior.

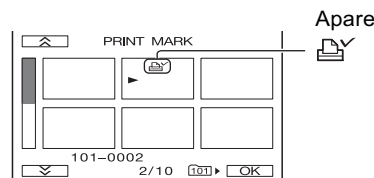

**4** Atingeți [OK] → [END].

### Note

- Pentru a renunța la marcajul pentru imprimare, atingeți din nou, la pasul 3.
- Nu atașați marcaje de imprimare fotografiilor preluate cu camera dvs. de luat vederi dacă unitatea “Memory Stick Duo” conține deja imagini înregistrate cu alte dispozitive, care sunt însoțite de astfel de marcaje. Este posibil ca prin noua operație de atașare a marcajelor de imprimare să fie modificată informația corespunzătoare fotografiilor preluate de la celelalte dispozitive.

# Imprimarea fotografiilor înregistrate

## (Imprimante compatibile cu standardul PictBridge)

Puteți printa fotografii folosind o imprimantă compatibilă cu standardul PictBridge fără a fi necesară conectarea la un calculator.

### PictBridge

Conectați adaptorul de rețea la o priză de perete (pag. 10).

Introduceți mai întâi unitatea de memorie “Memory Stick Duo” pe care sunt înregistrate fotografiile în camera video și porniți imprimanta.

### Conectarea camerei dvs. de luat vederi la imprimantă

**1** Deplasați mai multe trepte comutatorul **POWER** pentru ca indicatorul **PLAY/EDIT** să devină luminos.

**2** Conectați mufa  (**USB**) (pag. 89) a stației **Handycam** la o imprimantă, folosind cablul **USB**.  
Pe ecran apare automat **[USB SELECT]**.

**3** Atingeți **[PictBridge PRINT]**.

După ce este efectuată conexiunea, pe ecran apare simbolul  (conectare PictBridge)

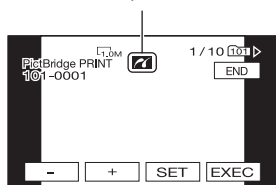

Una dintre fotografiile stocate în memoria “Memory Stick Duo” va fi afișată.

### Notă

- Nu putem garanta funcționarea modelelor care nu sunt compatibile cu standardul PictBridge.

### Observație

- Puteți să acționați selectând următoarele comenzi.

– Atingeți **[P-MENU]** → **[MENU]** →  (Pict. APPL.) → **[USB SELECT]** → **[PictBridge PRINT]**.

– Atingeți **[P-MENU]** → **[MENU]** →  (Pict. APPL.) → **[PictBridge PRINT]**.

## Imprimare

**1** Selectați imaginea ce urmează a fi imprimată folosind **[ - ] / [ + ]**.

**2** Atingeți **[SET]** → **[COPIES]**.

**3** Selectați numărul de exemplare de imprimat, folosind **[ - ] / [ + ]**.  
Puteți stabili imprimarea a cel mult 20 de exemplare pentru fiecare imagine.

**4** Atingeți **[OK]** → **[END]**.

Pentru a imprima data și ora pe imagine, atingeți **[SET]** → **[DATE/TIME]** → **[DATE]** sau **[DAY&TIME]** → **[OK]**.

**5** Atingeți **[EXEC]** → **[YES]**.

La finalul imprimării, indicația **[Printing...]** dispare de pe ecran și apare din nou interfața de selecție a imaginilor.

Atingeți indicația **[END]** când se încheie imprimarea.

### **Note**

- Consultați instrucțiunile de folosire pentru a afla ce imprimante pot fi utilizate.
- Când este afișat pe ecran simbolul  nu încercați să efectuați următoarele operații (deoarece este posibil ca acestea să nu fie corect realizate):
  - să acționați comutatorul POWER ;
  - să decuplați cablul de alimentare ;
  - să deconectați cablul USB de la camera dvs. video sau de la imprimantă ;
  - să scoateți cardul de memorie “Memory Stick Duo” din camera dvs. de luat vederi.
- Dacă imprimanta se oprește, deconectați cablul USB, opriți imprimanta și apoi reporniți-o, după care reluați operația de tipărire de la început.
- La unele modele de imprimante, marginile de sus, de jos, din dreapta și din stânga pot fi eliminate. Dacă imprimați o fotografie înregistrată în format 16:9 (panoramic), marginile din partea stângă și din cea dreaptă este posibil să fie larg decupate.
- Este posibil ca unele modele de imprimante să nu accepte funcția de printare a datei. Consultați instrucțiunile de folosire ale imprimantei pentru a afla detalii.
- Nu putem garanta imprimarea imaginilor înregistrate cu alt dispozitiv decât acest tip de cameră.
- PictBridge reprezintă un standard industrial stabilit de Camera & Imaging Products Association (CIPA). Puteți tipări fotografiile fără a utiliza un calculator, conectând o imprimantă direct la o cameră video digitală sau un aparat de fotografiat digital, indiferent de producătorul aparatului.

## Ce puteți face cu un calculator Windows

După ce instalați aplicația software “Picture Motion Browser” de pe CD-ROM-ul furnizat pe un calculator Windows, puteți beneficia de operațiile prezentate în continuare :

### Notă

- Nu puteți instala aplicația software “Picture Motion Browser” pe un calculator Macintosh.

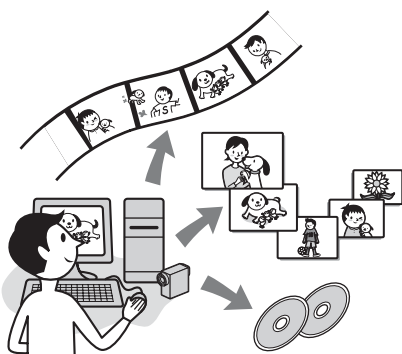

### Principalele funcții

#### ■ Importul / vizionarea filmelor înregistrate cu camera dvs.

Puteți să gestionați filmele și fotografiile după data și ora înregistrării și să le selectați pe cele pe care vreți să le vizualizați, cu ajutorul imaginilor în miniatură corespunzătoare. Imaginile în miniatură pot fi mărite și redată ca o succesiune de imagini.

#### ■ Realizarea de montaje ale imaginilor importate pe calculator

Puteți realiza montaje ale filmelor și ale fotografiilor importate pe un calculator.

#### ■ Exportul filmelor de la calculator la camera video

Puteți exporta înapoi la camera video, filme care au fost anterior importate pe calculator de la camera dvs. video.

### Despre Ghidul de inițiere

Ghidul de inițiere (“First Step Guide”) este un manual electronic de instrucțiuni pe care îl puteți consulta cu ajutorul calculatorului.

### Despre “First Step Guide”

Acest manual descrie operațiile de bază, de la conectarea inițială a camerei video la calculator și realizarea primelor reglaje, până la funcționarea generală atunci când folosiți pentru prima dată aplicația software “Picture Motion Browser” de pe CD-ROM (furnizat). Consultați secțiunea “Instalarea Ghidului de inițiere pe calculator” (pag. 63), porniți Ghidul de inițiere (“First Step Guide”) și urmați instrucțiunile.

### Despre funcția “Help” a aplicațiilor software

Facilitatea Help explică exhaustiv funcțiile pentru oricare aplicație software. Consultați documentația Help pentru a afla detalii suplimentare după ce ați citit cu atenție “Ghidul de inițiere”. Pentru afișarea informațiilor Help, faceți clic pe semnul de întrebare [?] de pe ecran.

### Cerințe de sistem

#### La folosirea “Picture Motion Browser”

**SO :** Microsoft Windows 2000 Professional SP4, Windows XP SP2\*, Windows Vista.

\* Nu sunt acceptate edițiile pe 64 de biți și cea Starter.

Este solicitată instalarea standard.

Nu este garantată funcționarea dacă mediul de operare constă într-un sistem de operare actualizat (upgrade) sau într-unul multi-boot.

#### Procesor :

- 800 MHz Intel Pentium III sau mai rapid

#### Aplicație :

- DirectX 9.0c sau versiuni ulterioare (Acest produs se bazează pe tehnologia DirectX. Este necesar să fie instalat DirectX.)

#### Sistem de sunet :

- Placă de sunet compatibilă Direct Sound

#### Memorie :

- 256 MB sau mai mult

#### Hard disk :

- Spațiu liber necesar pentru instalare : cel puțin 350 MB

#### Monitor :

- Rezoluție minimă 1024 × 768

#### Alte cerințe :

- Port USB  $\psi$  (trebuie să fie standard, se recomandă USB de mare viteză (compatibil USB 2.0).
- Interfață DV (IEEE 1394, i.LINK) (pentru a realiza conexiuni prin cablul i.LINK).
- Drive de disc optic (este necesar un drive CD-ROM pentru a instala).

#### La redarea la calculator a fotografiilor înregistrate pe "Memory Stick Duo"

**SO:** Microsoft Windows 2000 Professional SP4, Windows XP SP2\*, Windows Vista.

\* Nu sunt acceptate edițiile pe 64 de biți și cea Starter.

Este solicitată instalarea standard.

Nu este garantată funcționarea dacă mediul de operare constă într-un sistem de operare actualizat (upgrade).

#### Alte cerințe :

- Port USB  $\psi$  (trebuie să fie standard).

#### Notă

- Nu sunt garantate operațiile pentru un mediu de operare care nu respectă cerințele de sisteme recomandate.
- Operațiile nu sunt garantate pentru toate sistemele recomandate. De exemplu, rularea sau existența în paralel a altor aplicații software pot limita performanțele produsului.
- Dacă utilizați un Notebook PC, conectați-l la un adaptor de curent alternativ ca sursă de alimentare. În caz contrar, aplicația software nu va funcționa în mod corespunzător din cauza funcției de economisire a energiei de care beneficiază calculatorul.

#### Observație

- La calculatoarele care au slot Memory Stick, introduceți mai întâi cardul "Memory Stick Duo" pe care sunt înregistrate fotografiile într-un adaptor Memory Stick Duo (opțional), apoi introduceți cu totul în slotul calculatorului pentru a copia fotografiile.
- Când folosiți un "Memory Stick PRO Duo" care nu este compatibil cu calculatorul, cuplați camera prin intermediul unui cablu USB în loc să folosiți slotul "Memory Stick" al calculatorului.

## Instalarea Ghidului de inițiere și a aplicațiilor software pe calculator

Trebuie să instalați pe calculatorul dvs. Windows, Ghidul de inițiere ("First Step Guide") și aplicația software **înainte de a conecta camera video la computer**. Operația de instalare este solicitată numai la folosirea pentru prima dată a aplicației și ghidului. Conținutul de instalat și procedurile utilizate pot diferi în funcție de sistemul de operare folosit.

#### Observație

- Dacă folosiți un calculator Macintosh, consultați pag. 65.

### Instalarea "First Step Guide"

#### 1 Verificați să nu fie conectată camera video la calculator.

#### 2 Porniți calculatorul.

- Pentru instalare, înregistrați-vă ca administrator.
- Închideți toate aplicațiile software care rulează pe calculator înainte de a instala programele.

#### 3 Introduceți în cititorul de discuri al calculatorului CD-ROM-ul care v-a fost furnizat.

Apare interfața de instalare.



#### Dacă nu apare interfața :

- ① Faceți clic pe [Start], apoi pe [My Computer] (pentru Windows 2000, faceți dublu-clic pe [My Computer]).
- ② Faceți dublu-clic pe [SONYPICTUTIL (E:)] (CD-ROM) (Drive-ul de disc)\*.

\* Denumirea drive-ului (spre exemplu (E:)) poate varia de la un calculator la altul.

#### 4 Faceți clic pe [FirstStepGuide].

## Instalarea Ghidului de inițiere și a aplicațiilor software pe calculator (*continuare*)

- 
- 5** Selectați limba dorită și denumirea modelului dvs. de cameră video din meniul extensibil.

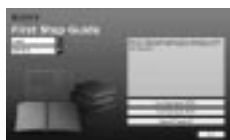

- 
- 6** Faceți clic pe **[FirstStepGuide(HTML)]**.  
Începe instalarea.  
Când apare mesajul **[Save is complete]** (*Stocarea s-a încheiat*), faceți clic pe **[OK]** pentru ca să se încheie instalarea.

### Pentru a vedea “First Step Guide” în format pdf

La pasul **6**, faceți clic pe **[FirstStepGuide(PDF)]**.

### Instalarea “Adobe Reader” pentru a putea afișa fișiere PDF

La pasul **6**, faceți clic pe **[Adobe(R) Reader(R)]**.

## Instalarea aplicației software

- 
- 1** Parcurgeți pașii de la 1 la 3 de la “Instalarea Ghidului de inițiere” (pag. 63).
- 
- 2** Faceți clic pe **[Install]**.
- 
- 3** Selectați limba dorită pentru aplicația care urmează a fi instalată, apoi faceți clic pe **[Next]**.
- 
- 4** Marcați țara / regiunea dorită, apoi faceți clic pe **[Next]**.

- 
- 5** Citiți **[License Agreement]** (*Convenție de licență*), selectați **[I accept the terms of the license agreement]** (*Accept termenii convenției de licență*) dacă sunteți de acord, după care faceți clic pe **[Next]**.

- 
- 6** Urmați instrucțiunile care apar pe ecran, pentru a instala aplicația software.

În funcție de calculator, este posibil să fie necesară instalarea unei aplicații software (prezentată mai jos) produsă de o terță parte. Când apare interfața de instalare, urmați instrucțiunile de instalare a software-ului solicitat.

#### ■ Microsoft DirectX 9.0c

Software necesar pentru procesarea filmelor.

Reporniți calculatorul pentru ca operația de instalare să se încheie, dacă se solicită aceasta.

Pe desktop apar simbolurile de trecere directă (short-cut), cum ar fi  (Picture Motion Browser).



- 
- 7** Scoateți discul din cititorul de discuri al calculatorului.
-



## Urmărirea Ghidului de inițiere

Pentru a vizualiza Ghidul de inițiere la calculator, se recomandă utilizarea Microsoft Internet Explorer Ver. 6.0 sau variante ulterioare.

Faceți dublu-clic pe simbolul de trecere directă (short-cut) pentru Ghidul de inițiere de pe desktop.

### Observații

- Puteți de asemenea să porniți și selectând [Start] → [Programs] ([All Programs] în cazul Windows XP) → [Sony Picture Utility] → [FirstStepGuide] → Directorul de la camera video → “First Step Guide” (*Ghidul de inițiere*) în format HTML.
- Pentru a putea urmări “First Step Guide” în format HTML fără a apela la instalarea automată, copiați directorul cu limba care vă interesează din folderul [FirstStepGuide] de pe CD-ROM pe calculator, după care faceți dublu-clic pe [Index.html].
- Consultați Ghidul de inițiere (“*First Step Guide.pdf*”) în următoarele cazuri:
  - când vreți să imprimați secțiunile care vă interesează ale Ghidului de inițiere (“*First Step Guide.pdf*”);
  - când Ghidul de inițiere nu este afișat corect datorită configurării browser-ului, cu toate că folosiți unul dintre mediile de operare recomandate.
  - când versiunea HTML a Ghidului de inițiere nu poate fi instalată.

## Folosirea unui calculator Macintosh

Puteți copia fotografiile de pe “Memory Stick Duo” pe un calculator Macintosh. Instalați Ghidul de inițiere (“First Step Guide”) de pe discul CD-ROM furnizat.

### Notă

- Aplicația software “Picture Motion Browser” nu funcționează pe calculatoarele Macintosh.
- Consultați Ghidul de inițiere pentru detalii legate de conectarea camerei la calculator și despre copierea fotografiilor.

### Cerințe de sistem

#### Pentru a copia fotografia de pe “Memory Stick Duo”

**SO:** Mac OS 9.1 / 9.2 sau Mac OS X (v 10.1 / v 10.2 / v 10.3 / v 10.4).

#### Alte cerințe :

- Port USB  (trebuie să fie standard).

### Despre “First Step Guide”

Ghidul de inițiere (“First Step Guide”) este un manual electronic de instrucțiuni pe care îl puteți consulta cu ajutorul calculatorului.

Acest manual descrie operațiile de bază, de la conectarea inițială a camerei video la calculator și realizarea primelor reglaje, până la funcționarea generală atunci când folosiți pentru prima dată aplicația software.

Consultați “Instalarea Ghidului de inițiere pe calculator”, porniți Ghidul de inițiere și urmați instrucțiunile.

### Instalarea “First Step Guide”

Copiați pe calculator fișierul “First Step Guide” (PDF), pe care îl găsiți în directorul [FirstStepGuide].

### Vizualizarea “First Step Guide”

Faceți dublu-clic pe “First Step Guide” (PDF). Dacă nu aveți instalat pe calculatorul dvs. aplicația software de vizualizare a fișierelor pdf., preluați aplicația Adobe Reader de pe site-ul de internet <http://www.adobe.com/>

## Soluționarea defecțiunilor

Dacă apar probleme la folosirea camerei de luat vederi, consultați următorul tabel pentru a soluționa defecțiunile. Dacă problema persistă, deconectați sursa de alimentare și contactați dealer-ul dvs. Sony.

- Operații generale / Funcționare simplificată / Telecomandă ..... 66
- Acumulator / Surse de alimentare ..... 67
- Ecran LCD / vizor ..... 67
- Casete video / “Memory Stick Duo” . 68
- Înregistrare ..... 69
- Redare ..... 71
- Copiere / Montaj / Conectarea altor echipamente ..... 71
- Conectarea la un calculator ..... 72
- Funcții care nu pot fi folosite simultan 72

### Operații generale / Funcționare simplificată / Telecomandă

#### Alimentarea nu pornește.

- Montați un acumulator încărcat (pag. 10).
- Utilizați adaptorul de rețea pentru a cupla camera la o priză de perete (pag. 10).

#### Camera video nu funcționează chiar dacă alimentarea este pornită.

- Deconectați adaptorul de rețea de la priza de perete sau demontați acumulatorul și recuplați-l după circa 1 minut.
- Apăsăți butonul RESET (pag. 89) cu un obiect cu vârf ascuțit. (Dacă apăsați butonul RESET, toate reglajele vor fi inițializate, cu excepția meniului Personal.)

#### Butoanele nu funcționează.

- În timpul funcționării simplificate (în modul Easy Handycam), numai o parte a butoanelor sunt disponibile (pag. 19).

#### Reglajele se modifică în timpul funcționării în modul Easy Handycam.

- În timpul funcționării simplificate (în modul Easy Handycam), reglajele funcțiilor care nu sunt afișate pe ecran revin la valorile lor implicite (pag. 18, 33).

#### Reglajele elementelor din meniu s-au modificat în mod neașteptat

- Următoarele reglaje revin automat la valorile implicite când comutatorul POWER este lăsat în poziția OFF (CHG) pentru mai mult de 12 ore.
  - backlight
  - [SCENESELECT]
  - [SPOT METER]
  - [EXPOSURE]
  - [WHITE BAL.]
  - [SPOT FOCUS]
  - [FOCUS]
  - [AUDIO MIX]

#### Camera de luat vederi se încălzește.

- Camera se încălzește când o folosiți. Aceasta nu reprezintă o disfuncționalitate.

#### Telecomanda furnizată nu funcționează.

- Alegeți pentru [REMOTE CTRL] varianta [ON] (pag. 50).
- Îndepărtați obstacolele dintre telecomandă și senzorul camerei video care îi este destinat.
- Feriți telecomanda de surse puternice de lumină cum ar fi lumina solară directă sau cea provenită de la corpuri de iluminat, în caz contrar fiind posibil ca telecomanda să nu funcționeze corespunzător.
- Introduceți un acumulator nou în compartimentul care îi este destinat, respectând polaritatea pozitiv/negativ indicată prin marcajele +/- (pag. 85).

#### Un alt aparat video (VCR) nu funcționează corespunzător atunci când folosiți telecomanda furnizată.

- Alegeți un alt mod de comandă decât VTR 2 pentru aparatul video.
- Acoperiți senzorul pentru telecomandă al respectivului aparat cu hârtie neagră.

## Soluționarea defecțiunilor (*continuare*)

### Acumulator / Surse de alimentare

#### Alimentarea se întrerupe brusc.

- Dacă au trecut aproximativ 5 minute în care nu ați acționat camera, aceasta se oprește automat (A.SHUT OFF). Modificați reglajul în [A.SHUT OFF] (pag. 50) sau reporniți alimentarea (pag. 13), ori folosiți adaptorul de rețea.
- Acumulatorul este aproape descărcat sau complet descărcat. Încărcați acumulatorul (pag. 10).

#### Indicatorul CHG (*încărcare*) nu este luminos în timpul încărcării acumulatorului.

- Deplasați comutatorul POWER în poziția OFF (CHG) (pag. 10).
- Montați corect acumulatorul la camera de luat vederi (pag. 10).
- Conectați bine cablul de alimentare la o priză de perete.
- S-a încheiat încărcarea acumulatorului (pag. 10).

#### Indicatorul CHG (*încărcare*) luminează intermitent în timp ce acumulatorul este încărcat.

- Montați corect acumulatorul la camera de luat vederi (pag. 10). Dacă problema persistă, deconectați adaptorul de rețea de la priza de perete și contactați dealer-ul dvs. Sony. Este posibil ca acumulatorul să fie uzat.

#### Indicatorul perioadei rămase de funcționare a acumulatorului nu prezintă corect această durată de timp.

- Temperatura mediului înconjurător este prea scăzută sau prea ridicată, ori acumulatorul nu a fost suficient încărcat. Aceasta nu reprezintă o disfuncționalitate.
- Reîncărcați complet acumulatorul. Dacă problema persistă, înlocuiți acumulatorul cu altul nou. Este posibil ca acesta să se fi deteriorat (pag. 10, 79).

- Perioada de timp indicată este posibil să nu fie corectă, în funcție de spațiul în care este utilizată camera video. Când deschideți sau închideți panoul cu ecranul LCD, poate dura 1 minut până ce se afișează corect perioada de autonomie rămasă.

#### Acumulatorul se descarcă rapid.



- Temperatura mediului înconjurător este prea scăzută sau prea ridicată, ori acumulatorul nu a fost suficient încărcat. Aceasta nu reprezintă o disfuncționalitate.
- Reîncărcați complet acumulatorul. Dacă problema persistă, înlocuiți acumulatorul cu altul nou. Este posibil ca acesta să se fi deteriorat (pag. 10, 79).

### Ecran LCD / vizor

#### Pe ecranul LCD apare un efect de ondulare a imaginii când îl atingeți.

- Aceasta nu reprezintă o disfuncționalitate. Nu apăsați prea puternic ecranul LCD.

#### Nu puteți opri indicatorul.

- Nu puteți opri . Atingeți  pentru a consulta mesajele de avertizare (pag. 74).

#### Butoanele nu apar pe afișajul tactil.

- Atingeți ușor afișajul cu cristale lichide.
- Apăsați butonul DISP/BATT INFO al camerei video (sau butonul DISPLAY al telecomenzii) (pag. 89, 91).

#### Butoanele de pe afișajul tactil nu acționează corect sau nu funcționează deloc.

- Realizați calibrarea ecranului ([CALIBRATION]) (pag. 83).

#### Elementele de meniu sunt de culoare gri.

- Nu puteți selecta elementele de meniu care sunt afișate de culoare gri, în situația curentă de înregistrare / redare.

---

**Nu este afișat butonul [P-MENU].**

- În modul simplificat de funcționare, nu sunt disponibile toate elementele de meniu. Renunțați la modul simplificat de funcționare (pag. 18).

---

**Imaginea văzută prin vizor nu este clară.**

- Deplasați pârghia de reglare a lentilelor vizorului până ce imaginea devine clară (pag. 15).

---

**Imaginea din vizor a dispărut.**

- Închideți panoul LCD. Imaginea nu este afișată în vizor atunci când panoul LCD este deschis (pag. 15).

---

**Casete video / “Memory Stick Duo”**

---

**Casetă nu poate fi scoasă din compartimentul său.**

- Verificați dacă este corect conectată sursa de alimentare (acumulatorul sau adaptorul de rețea) (pag. 10).
- A început să condenseze umezeală în interiorul camerei dvs. video (pag. 82)

---

**Indicatorul Memoriei de casetă sau titlul interfeței nu este afișat în timp ce utilizați o casetă cu memorie.**

- Această cameră video nu acceptă casete cu memorie, deci acest indicator nu este afișat.

---

**Indicatorul benzii rămase nu este afișat.**

- Alegeți pentru opțiunea [REMAINING] varianta [ON] pentru ca indicatorul benzii rămase să fie afișat mereu (pag. 50).

---

**Casetă este mai zgomotoasă în timpul rulării rapide înainte / derulării.**

- La folosirea adaptorului de rețea, viteza de rulare rapidă /derulare este mai mare (comparativ cu viteza obținută la operarea folosind acumulatorul) și astfel zgomotul este mai mare. Aceasta nu reprezintă o disfuncționalitate.

---

**Nu puteți șterge un film înregistrat pe bandă.**

- Nu puteți șterge un film înregistrat pe bandă ; aveți posibilitatea doar să derulați banda și să o reînregistrați. Noua înregistrare va fi suprascrisă peste ce deja există.

---

**Funcțiile referitoare la “Memory Stick Duo” nu sunt operaționale.**

- Deplasați mai multe trepte comutatorul POWER pentru ca să se aprindă indicatorii luminoși CAMERA-MEMORY sau PLAY/EDIT (pag. 21, 24).
- Dacă folosiți o unitate “Memory Stick Duo” care a fost formatată pe un calculator personal, formatați-o din nou cu ajutorul camerei dvs. video (pag. 41).

---

**Imaginile nu pot fi șterse, sau nu puteți formata cardul “Memory Stick Duo”.**

- Puneți clapeta de protecție la scriere a cardului “Memory Stick Duo” (dacă există) în poziția deblocat (pag. 78).
- Renunțați la protecția imaginilor (pag. 59).
- Numărul maxim de imagini pe care le puteți șterge simultan din interfața index este 100.

---

**Nu puteți proteja imaginile sau nu le puteți aplica marcaje pentru imprimare.**

- Puneți clapeta de protecție la scriere a cardului “Memory Stick Duo”, dacă există, în poziția deblocat (pag. 78).
- Efectuați din nou această operație folosind interfața index (pag. 25, 59)
- Numărul maxim de imagini ce pot fi marcate pentru imprimare este 999.

---

**Denumirea fișierului de date nu este corect indicată sau clipește.**

- Fișierul este defect.
- Formatul fișierului nu este compatibil cu camera dumneavoastră (pag. 78)

## Soluționarea defecțiunilor (continuare)

### Înregistrare

Consultați și secțiunea “Casetă video / Memory Stick Duo” (pag. 68).

#### **Banda nu începe să se deplaseze când apăsați butonul REC START / STOP.**

- Deplasați mai multe trepte comutatorul POWER în poziția în care indicatorul CAMERA-TAPE devine luminos (pag. 20).
- Banda a ajuns la capăt. Derulați-o sau introduceți o casetă nouă în aparat.
- Puneți clapeta de protecție la scriere a casetei în poziția REC sau introduceți o casetă nouă. (pag. 77)
- Banda s-a lipit de tambur din cauza condensării umezelii în interiorul aparatului. Scoateți caseta și lăsați camera video cel puțin 1 oră înainte de a reintroduce caseta. (pag. 82).

#### **Nu se poate înregistra în memoria “Memory Stick Duo”.**

- Cardul “Memory Stick Duo” este complet ocupat. Introduceți un alt card de memorie sau formatați cardul “Memory Stick Duo” (pag. 41), ori ștergeți imaginile care nu mai sunt necesare de pe “Memory Stick Duo” (pag. 58).
- Când alegeți pentru opțiunea [SMTH INT.REC] varianta [ON], fotografiile nu pot fi înregistrate pe “Memory Stick Duo” în timpul înregistrării pe bandă (pag. 45).

#### **Vizualizarea imaginii înregistrate este diferită.**

- Vizualizarea imaginii înregistrate poate fi diferită în funcție de configurația camerei. Aceasta nu reprezintă o disfuncționalitate.

#### **Nu puteți înregistra o tranziție cursivă pe bandă de la ultima scenă înregistrată la următoarea.**

- Efectuați căutarea punctului final al înregistrării [END SEARCH] (pag. 27).
- Nu scoateți caseta din aparat. (Imaginea va fi înregistrată în mod continuu fără pauză, chiar dacă opriți alimentarea.)
- Nu înregistrați pe aceeași bandă imagini în sistem LP și în cel SP.
- Evitați oprirea și apoi reluarea înregistrării unui film în modul LP.

#### **Funcția [END SEARCH] nu acționează.**

- Nu scoateți caseta din camera video după înregistrare (pag. 27).
- Nu a fost încă înregistrat nimic pe casetă.
- Există o porțiune liberă între secțiunile înregistrate pe bandă. Aceasta nu reprezintă o disfuncționalitate.

#### **Înregistrarea cursivă încetează / Este afișat mesajul [Smooth interval rec discontinued due to error.] (Înregistrarea cursivă a fost întreruptă datorită unei erori)**

- Capetele video pot fi murdare. Folosiți o casetă de curățare (opțională), pag. 83.
- Încercați din nou de la început.
- Utilizați minicasete DV marca Sony.

#### **Funcția de focalizare automată nu acționează.**

- Alegeți pentru opțiunea [FOCUS] varianta [AUTO] (pag. 37).
- Condițiile în care se desfășoară înregistrarea nu sunt adecvate focalizării automate. Reglați manual focalizarea (pag. 37).

#### **Funcția [STEADYSHOT] nu acționează.**

- Alegeți pentru [STEADY SHOT] varianta [ON] (pag. 39).

continuă...

## Soluționarea defecțiunilor (*continuare*)

---

### **Funcția BACK LIGHT nu acționează.**

- Funcția BACK LIGHT (*de iluminare din spate*) este anulată în cazul următoarelor reglaje
  - dacă pentru [EXPOSURE] alegeți varianta [MANUAL]
  - dacă selectați [SPOT METER].
- Funcția backlight nu acționează în timpul utilizării modului Easy Handycam (pag. 19).

---

### **Când este înregistrată în întuneric, imaginea flăcării unei lumânări sau a unei surse de lumină alimentate de energie electrică, va conține o bandă verticală.**

- Aceasta se întâmplă când contrastul dintre subiect și fundal este prea mare. Nu reprezintă o disfuncționalitate.

---

### **Când este înregistrat un subiect luminos apare o bandă verticală.**

- Acest fenomen se numește efect de difuzie (smear) și nu reprezintă o disfuncționalitate.

---

### **Pe ecran apar mici puncte albe, roșii, albastre sau verzi.**

- Punctele apar când înregistrați într-unul din modurile [AUTOSLW SHTR], [SLOW SHUTTR], [SUPER NSPLUS] sau [COLOR SLOW S] și nu reprezintă o disfuncționalitate.

---

### **Culoarea imaginilor nu este corect afișată pe ecran.**

- Dezactivați funcția NightShot plus (pag. 22).

---

### **Imaginea afișată pe ecran este luminoasă, iar subiectul nu apare pe ecran.**

- Dezactivați funcția NightShot plus (pag. 22) sau renunțați la funcția BACK LIGHT (pag. 23).

---

### **Apar instabilități nedorite ale imaginii.**

- Aceste anomalii apar când înregistrați imagini la lumina unor tuburi cu descărcări în gaze cum ar fi : lămpi cu fluorescență, becuri cu sodiu sau cu mercur, apelând la unul din modurile [PORTRAIT] sau [SPORTS]. Aceasta nu reprezintă o disfuncționalitate.

---

### **Apar benzi negre la înregistrarea ecranului unui televizor sau al unui calculator.**

- Alegeți pentru opțiunea [STEADYSHOT] varianta [OFF] (pag. 39).

---

### **Deși capacul obiectivului este deschis, pe ecran apare mesajul [The lens cover might be closed. Check the cover.] (*Capacul obiectivului poate fi închis. Verificați starea capacului.*)**

- Nu există suficientă lumină sau obiectivul este acoperit de degete sau de un alt obiect.

---

### **Nu puteți utiliza [SUPER NSPLUS].**

- Comutatorul NIGHTSHOT PLUS nu este pus în poziția ON (pag. 22).

---

### **Funcția [COLOR SLOW S] nu acționează corect.**

- În întuneric total este posibil ca funcția [COLOR SLOW S] să nu acționeze corect. Folosiți funcția NightShot plus sau [SUPER NSPLUS].

## Redare

Consultați și secțiunea “Casetă video / Memory Stick Duo” (pag. 68).

### Nu poate fi redată o casetă.

- Deplasați mai multe trepte comutatorul POWER până în poziția în care indicatorul luminos PLAY/EDIT este aprins (pag. 24).
- Derulați banda (pag. 24).

### Datele de imagini stocate pe “Memory Stick Duo” nu pot fi redade.

- Fișierele de date conținând imagini nu pot fi redade după modificarea denumirii fișierelor sau directoarelor, ori după realizarea de montaje pe calculator. (În acest caz numele fișierului clipește). Aceasta nu reprezintă o disfuncționalitate (pag. 79).
- Este posibil ca imagini înregistrate cu alte aparate să nu poată fi redade sau să nu fie afișate la dimensiunea lor reală (pag. 79).

### În imagine apar linii orizontale. Imaginile afișate nu sunt clare sau nu apar deloc.

- Curățați capetele cu ajutorul unei casete de curățare (opțională) (pag. 83).

### Sunetul fie nu se aude, fie este foarte slab.

- Măriți volumul sonor (pag. 24).
- Reglați [AUDIO MIX] până ce sunetul se aude corespunzător (pag. 47).
- Dacă utilizați un conector S VIDEO, aveți grijă ca ambele borne, roșie și albă, ale cablului de conectare A/V să fie de asemenea conectate (pag. 30).

### Sunetul se întrerupe.

- Curățați capetele cu ajutorul unei casete de curățare (opțională) (pag. 83).

### Pe ecran este afișat “---”.

- Banda redată a fost înregistrată fără a se fi potrivit data și ora.
- Există o porțiune liberă pe banda redată.

- Codul de date al unei benzi zgâriate sau cu zgomot nu poate fi citit.

### Se aude zgomot, iar pe ecran apare simbolul .

- Banda a fost înregistrată în alt sistem de televiziune color decât cel folosit de camera dvs. video (PAL). Aceasta nu reprezintă o disfuncționalitate (pag. 76).

### Pe ecran este afișată indicația .

- Casetă care este redată a fost înregistrată cu alt echipament care are un microfon 4ch (4CH MIC REC). Camera video nu este compatibilă cu înregistrările efectuate cu microfon 4ch.

### Operația de Căutare după dată (Date search) nu se desfășoară corect.

- Aveți grijă să înregistrați mai mult de 2 minute de fiecare dată când se schimbă data. Dacă înregistrarea este prea scurtă, este posibil ca punctul de modificare a datei de înregistrare să nu fie depistat cu acuratețe de camera video.
- Există o porțiune liberă între secțiunile înregistrate ale benzii. Aceasta nu reprezintă o disfuncționalitate.

## Copiere / Montaj / Conectarea altor echipamente

### Imaginile de la echipamentele conectate nu pot fi mărite.

- Nu pot fi mărite imaginile de la echipamentele conectate la camera dvs. video (p. 22).

### Codul temporar și alte informații sunt afișate pe ecranul echipamentului conectat.

- Alegeți pentru [DISP OUTPUT] varianta [LCD PANEL] când conexiunea este realizată printr-un cablu A/V (pag. 50).

## Soluționarea defecțiunilor (continuare)

### Nu puteți copia corect când folosiți cablul de conectare A/V.

- Cablul de conectare A/V nu este corect conectat. Verificați dacă este conectat cablul A/V la mufa de intrare a altui aparat pentru copierea imaginilor de la camera dvs. de luat vederi (pag. 54).

### Noul sonor adăugat unei benzi înregistrate nu se aude.

- Reglați [AUDIO MIX] până ce sunetul se aude corespunzător (pag. 47).

### Imaginile de la echipamentele conectate nu sunt afișate în mod corect.

- Semnalul primit la intrare nu este PAL (p. 76)

### Fotografiile nu pot fi copiate de pe bandă pe un "Memory Stick Duo".

- Nu puteți înregistra sau imaginile înregistrate vor fi distorsionate dacă banda a fost utilizată în mod repetat pentru înregistrare.

### Conectarea la calculator

#### Calculatorul nu recunoaște camera video.

- Instalați "Picture Motion Browser" (pag. 63).
- Este posibil să nu fie recunoscută camera video de către calculator, timp de câteva momente după conectare. Vă rugăm așteptați.
- Deconectați toate dispozitivele USB în afară de tastatură, mouse și camera video de la mufa  $\psi$  (USB) a calculatorului.
- Deconectați cablul atât de la calculator cât și de la camera video, reporniți calculatorul, apoi cuplați din nou, corect, cablul.

#### Nu puteți instala aplicația software "Picture Motion Browser" pe un calculator Macintosh.

- Puteți instala "Picture Motion Browser" numai pe calculatoare Windows.

### Funcții care nu pot fi utilizate simultan

Anumite funcții este posibil să nu poată fi utilizate împreună altele. Lista de mai jos prezintă exemple de elemente de meniu și de funcții care nu pot fi utilizate simultan.

Indisponibilă	Dacă este folosită funcția
Backlight	[FIREWORKS], [SPOT METER], [EXPOSURE]
[SCENE SELECT]	NightShot plus, [TELE MACRO], [OLD MOVIE] [SUPER NSPLUS], [COLOR SLOW S]
[CANDLE], [FIREWORKS], [SPORTS]	Când comutatorul POWER este în poziția CAMERA- MEMORY
[SPOT METER]	NightShot plus, [SUPER NSPLUS]
[EXPOSURE]	NightShot plus, [SUPER NSPLUS]
[WHITE BAL.]	NightShot plus, [SUPER NSPLUS]
[SPOT FOCUS]	[SCENE SELECT]
[TELE MACRO]	[SCENE SELECT] la înregistrarea benzii
[SUPER NSPLUS]	[FADER], [D.EFFECT]
[COLOR SLOW S]	NightShot plus, [SCENE SELECT], [SUPER NSPLUS], [FADER], [D.EFFECT]
[DIGITAL ZOOM]	[TELE MACRO]
[FADER]	[CANDLE], [FIREWORKS], [SUPER NSPLUS], [COLOR SLOW S], [D.EFFECT]
[D.EFFECT]	[CANDLE], [FIREWORKS], [SUPER NSPLUS], [COLOR SLOW S], [FADER]
[OLD MOVIE]	[PICT.EFFECT] [SCENE SELECT]



## Indicatori și mesaje de avertizare

### Afișaj de autodiagnosticare / Indicatori de avertizare

Dacă indicatorii apar pe ecranul LCD sau în vizor, verificați următoarele.

Unele simptome pot fi rezolvate chiar de dvs. Dacă problema persistă cu toate că ați încercat de mai multe ori soluțiile sugerate, contactați dealer-ul dvs. Sony sau un service Sony autorizat.

#### **C : (sau E : ) □□ : □□ (Afișaj de autodiagnosticare)**

##### **C : 04 : □□**

- Acumulatorul folosit nu este unul "InfoLITHIUM" (seria H). Folosiți un acumulator "InfoLITHIUM" (seria H) (pag. 79).
- Cuplați ferm conectorul DC al adaptorului de rețea la mufa DC IN a camerei video (pag. 10).

##### **C : 21 : □□**

- A condensat umezeală în interiorul aparatului. Scoateți caseta și lăsați camera de luat vederi cel puțin o oră înainte de a mai introduce vreo casetă (pag. 82).

##### **C : 22 : □□**

- Curățați capetele folosind o casetă de curățare (opțională) (pag. 83).

##### **C : 31 : □□ / C : 32 : □□**

- Au apărut simptome care nu au fost descrise anterior. Scoateți și apoi reintroduceți caseta în aparat, după care încercați din nou să acționați camera video. Nu efectuați această procedură dacă a început să condenseze umezeală în interior (pag. 82).
- Decuplați sursa de alimentare. Reconectați-o și acționați din nou camera video.
- Schimbați caseta. Apăsăți butonul RESET (Inițializare) (pag. 89) și apoi acționați din nou camera video.

##### **E : 61 : □□ / E : 62 : □□**

- Contactați dealer-ul dvs. Sony sau un service Sony autorizat. Aduceți la cunoștința specialiștilor codul de 5 caractere ce începe cu litera "E" care a fost afișat.

#### **101-1001 (Indicator de avertizare referitor la fișiere)**

- Fișierul este deteriorat.
- Fișierul nu poate fi citit (pag. 78).

#### **☹ (Indicator de avertizare privind nivelul energiei acumulatorului)**

- Acumulatorul este aproape consumat.
- În funcție de condițiile de funcționare, de cele de mediu sau de starea acumulatorului, indicatorul ☹ poate fi afișat intermitent chiar dacă perioada rămasă de funcționare este de încă 5 sau 10 minute.

#### **☹ (Indicator de avertizare privind condensarea umezelii în interior)**

- Scoateți caseta, îndepărtați sursa de alimentare și lăsați camera video circa o oră cu capacul compartimentului pentru casete deschis (pag. 82).

#### **☹ (Indicator de avertizare relativ la "Memory Stick Duo")**

- Nu este introdusă nici o unitate "Memory Stick Duo" în aparat (pag. 16).

#### **☹ (Indicator de avertizare privind formatarea unității de memorie "Memory Stick Duo")\***

- Cardul "Memory Stick Duo" este deteriorat.
- Cardul "Memory Stick Duo" nu este corect formatat (pag. 41, 78).

#### **☹ (Indicator de avertizare relativ la o unitate de memorie "Memory Stick Duo" incompatibilă)\***

- În aparat este introdus un card de memorie "Memory Stick Duo" incompatibil (pag. 78).

*continuă...*

## Indicatori și mesaje de avertizare (continuare)

### (Indicator de avertizare cu privire la bandă)

#### Indicatorul clipește rar :

- Banda rămasă ajunge pentru mai puțin de 5 minute.
- Nu este nici o casetă în aparat.\*
- Clapeta de protecție la scriere a casetei este în poziția blocat (pag. 77)\*.

#### Indicatorul clipește des :

- Banda s-a terminat\*.

### (Indicator de avertizare cu privire la scoaterea casetei din aparat)\*

#### Indicatorul clipește rar :

- Clapeta de protecție la scriere a casetei este în poziția blocat (pag. 77).

#### Indicatorul clipește des :

- A condensat umezeală în interiorul camerei video (pag. 82).
- A apărut un cod al afișajului de autodiagnosticare (pag. 73).

### (Indicator de avertizare privind ștergerea imaginilor)\*

- Imaginea este protejată (pag. 59).

### (Indicator de avertizare privind protejarea la scriere a memoriei "Memory Stick Duo")\*

- Clapeta de protejare la scriere a memoriei "Memory Stick Duo" este în poziția blocat (pag. 78).

### (Indicator de avertizare cu privire la mișcarea nedorită a camerei)





- Camera de luat vederi este instabilă, așa că poate fi cu ușurință mișcată. Mențineți aparatul în poziție fixă cu ambele mâini și înregistrați imaginea. Țineți însă seama că indicatorul de avertizare privind mișcarea nedorită a camerei nu va dispărea.

\* Se aude o melodie când indicatorii de avertizare apar pe ecran (pag. 50).

## Exemple de mesaje de avertizare

Dacă pe ecran apar astfel de mesaje, urmați instrucțiunile afișate.

### Observație

- Când este afișat simbolul , mesajul poate fi transformat în  prin atingerea . Apăsați din nou  pentru a fi afișat din nou mesajul.

 **Moisture condensation. Eject cassette. (A condensat umezeala. Scoateți caseta din aparat.)** (pag. 82)

 **Moisture condensation. Turn off for 1H. (A condensat umezeala. Opriți aparatul pentru o oră.)** (p. 82)

 **Reinsert the cassette. (Reintroduceți caseta în aparat.)** (pag. 16)

- Verificați dacă este deteriorată caseta.

  **The tape is locked - check the tab. (Banda este blocată - verificați clapeta de protejare la scriere.)** (pag. 77).

 **Reinsert the Memory Stick. (Reintroduceți cardul Memory Stick.)** (pag. 16, 78).

- Reintroduceți de câteva ori cardul "Memory Stick Duo" în camera video. Dacă și după aceasta indicatorul clipește, este posibil ca unitatea "Memory Stick Duo" să fie deteriorată. Încercați să introduceți o altă memorie în aparat.

 **This Memory Stick is not formatted correctly. (Această unitate de memorie nu este corect formatată.)**

- Verificați formatul, apoi formatați memoria "Memory Stick Duo" după cum este necesar (pag. 41, 78).

---

**Memory Stick folders are full.**  
***(Directoarele din Memory Stick sunt complet ocupate.)***

- Nu puteți crea un număr de fișiere mai mare de 999 MSDCF. Directoarele create nu pot fi șterse cu ajutorul camerei video.
- Trebuie fie să formatați memoria “Memory Stick Duo” (pag. 41), fie să le ștergeți folosind un calculator.

---

**Check the connected device.**  
***(Verificați dispozitivul conectat.)***

- Opriți și reporniți imprimanta, apoi decuplați cablul USB și reconectați-l.

---

**Cannot print. Check the printer.**  
***(Nu se poate imprima. Verificați imprimanta.)***

- Opriți și reporniți imprimanta, apoi decuplați cablul USB și reconectați-l.

## Informații suplimentare

# Utilizarea camerei video în străinătate

### Alimentare

Puteți folosi camera dvs. video în orice țară/regiune utilizând adaptorul de rețea ce v-a fost furnizat împreună cu camera. Tensiunea de alimentare poate fi cuprinsă între 100 V și 240 V în curent alternativ, la o frecvență de 50/60 Hz.

### Relativ la sistemele TV de culoare

Camera dvs. video se bazează pe sistemul PAL așa că pentru a vedea imaginile redatate la televizor, aparatul TV trebuie să aibă sistem PAL cu mufă de intrare AUDIO/VIDEO.

### Potrivirea simplă a ceasului stabilind diferența de fus orar

Puteți potrivi cu ușurință ceasul în străinătate stabilind diferența de fus orar. Selectați [WORLD TIME] din meniul  (TIME LANGU.), apoi alegeți diferența de timp corespunzătoare (pag. 51).

Sistem	Folosit în
PAL	Australia, Austria, Belgia, China, Republica Cehia, Danemarca, Elveția, Finlanda, Germania, Hong Kong, Italia, Kuwait, Malaysia, Marea Britanie, Norvegia, Noua Zeelandă, Olanda, Polonia, Portugalia, Singapore, Republica Slovacia, Spania, Suedia, Tailanda, Ungaria etc.
PAL – M	Brazilia
PAL – N	Argentina, Paraguay, Uruguay
SECAM	Bulgaria, Franța, Guiana, Iran, Irak, Monaco, Rusia, Ucraina etc.
NTSC	Insulele Bahamas, Bolivia, Canada, America Centrală, Chile, Columbia, Ecuador, Filipine, Guyana, Jamaica, Japonia, Korea, Mexic, Peru, S.U.A., Surinam, Taiwan, Venezuela etc.

# Întreținere și măsuri de precauție

## Tipuri de casete ce pot fi utilizate

Pentru camera dvs. de luat vederi puteți folosi numai casete video în format mini DV. Folosiți casete cu marcajul <sup>Mini</sup> DV.

Camera dvs. video nu este compatibilă cu casetele cu memorie.

## Pentru a evita apariția de spații libere pe bandă

Folosiți opțiunea END SEARCH (pag. 27) pentru a ajunge la sfârșitul secțiunii înregistrate înainte de a începe următoarea înregistrare, în următoarele cazuri :

- dacă banda a fost redată între timp ;
- dacă ați folosit funcția EDIT SEARCH.

## Semnal de protecție a drepturilor de autor

### ■ La redare

Dacă banda redată de camera dvs. de luat vederi conține semnale pentru protecția drepturilor de autor nu o veți putea copia cu ajutorul altei camere video, conectată cu camera dvs.

### ■ La înregistrare

Nu puteți înregistra cu camera dvs. video aplicații software ce conțin semnal de protecție a drepturilor de autor.

În cazul în care încercați să înregistrați astfel de aplicații software, pe afișajul LCD al camerei sau în vizor apare mesajul [Cannot record due to copyright protection] (*Nu se poate înregistra din cauza protecției drepturilor de autor*).

Camera dvs. video nu înregistrează astfel de semnale pentru protejarea drepturilor de autor atunci când filmează.

## Note privind utilizarea

### ■ Când nu utilizați camera video o perioadă mai lungă de timp

Scoateți caseta și depozitați-o.

### ■ Pentru a evita ștergerea accidentală

Deplasați clapeta de protejare la scriere a casetei în poziția SAVE.

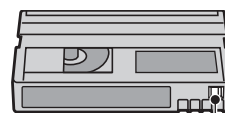

REC: Casetă poate fi înregistrată.

SAVE: Casetă nu poate fi înregistrată (este protejată la scriere).



### ■ Pentru a pune o etichetă casetei

Aveți grijă să plasați eticheta în poziția indicată în imaginea următoare pentru a nu împiedica funcționarea camerei video.

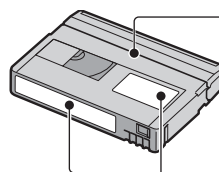

Nu puneți eticheta de-a lungul acestei margini

Poziția corectă pentru etichetă

### ■ După utilizarea casetei

Derulați banda până ajunge la început pentru a evita apariția distorsiunilor de imagine sau de sunet. Este recomandabil să puneți caseta în cutia sa și să o păstrați în poziție verticală.

### ■ Curățarea conectorului aurit

În mod uzual, conectorii aurii se curăță după fiecare 10 manevre de scoatere a casetei din aparat, cu puțină vată.

Dacă acești conectori sunt murdari sau prăfuiți, indicatorul benzii rămase poate să nu funcționeze corect.

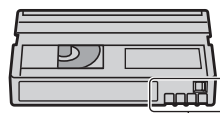

Conector aurit

continuă...

## Întreținere și măsuri de precauție (continuare)

### Despre “Memory Stick”

Cardul “Memory Stick” este un suport de înregistrare cu circuite integrate, portabil, de mici dimensiuni, care poate stoca o mare cantitate de date.

Pentru camera dvs. video puteți utiliza numai tipurile de carduri “Memory Stick Duo” prezentate în tabelul următor. Incluziunea în lista de mai jos nu garantează funcționarea camerei dvs. video cu oricare tip de “Memory Stick Duo” prezentat în continuare.

Tip de unitate “Memory Stick”	Înregistrare/ Redare
“Memory Stick Duo” (cu MagicGate)	○
“Memory Stick PRO Duo”	○
“Memory Stick PRO-HG Duo”	○

- Acest produs nu acceptă transferul de date la viteză mare prin interfața paralelă.
- Acest produs nu poate înregistra sau reda date folosind tehnologia “MagicGate”. care reprezintă o tehnologie de protejare a drepturilor de autor, ce înregistrează și transferă conținutul într-un format codificat.
- Acest produs este compatibil cu “Memory Stick Micro” (“M2”). “M2” este abrevierea pentru “Memory Stick Micro”.
- Formatul pentru fotografiile : Camera dvs. video comprimă și înregistrează datele de imagine în formatul JPEG (Joint Photographic Experts Group). Extensia fișierului este “.JPG”.
- Pentru un “Memory Stick Duo” formatat de calculator (Windows OS / Mac OS) nu este garantată compatibilitatea cu camera dvs. video.
- Viteza de citire/scriere a datelor poate varia în funcție de combinația între cardul “Memory Stick” și produsul compatibil cu memoria “Memory Stick” pe care o folosiți.
- Puteți preveni ștergerea accidentală a imaginilor deplasând, cu ajutorul unui obiect cu vârf ascuțit, clapeta de protejare la scriere a unității “Memory Stick Duo” până în poziția ce nu permite scrierea.

- Nu se acordă despăgubiri pentru deteriorarea datelor. Datele imaginilor pot să se deterioreze în următoarele cazuri :
  - dacă scoateți unitatea “Memory Stick Duo” din aparat, dacă opriți alimentarea camerei sau dacă scoateți acumulatorul pentru a-l înlocui în timp ce sunt citite sau scrise fișierele de date în memoria “Memory Stick Duo” (cât timp indicatorul luminos de acces clipește);
  - dacă folosiți memoria “Memory Stick Duo” în apropierea unor magneți sau în câmpuri magnetice.
- Este recomandabil să faceți o copie de siguranță a datelor importante pe hard diskul unui calculator.
- Aveți grijă să nu apăsați prea tare când scrieți pe zona de notare a unei unități “Memory Stick Duo”.
- Nu puneți etichete pe cardul “Memory Stick Duo” sau pe adaptorul pentru Memory Stick Duo.
- Pentru păstrare și la deplasare puneți unitatea “Memory Stick Duo” în cutia sa.
- Nu atingeți și nu permiteți obiectelor metalice să intre în contact cu terminalul memoriei.
- Nu îndoiți, nu scăpați pe jos și nu aplicați forțe mari asupra unității de memorie “Memory Stick Duo”.
- Nu dezamblați și nu modificați unitatea “Memory Stick Duo”.
- Nu udați memoria “Memory Stick Duo”.
- Aveți grijă să nu țineți suportul de memorie “Memory Stick Duo” la îndemâna copiilor mici deoarece există pericolul să fie înghițit.
- Nu introduceți nici un fel de obiecte în slotul pentru “Memory Stick Duo” deoarece pot apărea disfuncționalități.
- Nu utilizați și nu păstrați memoria “Memory Stick Duo” în următoarele locuri :
  - supuse unor temperaturi foarte ridicate, cum ar fi o mașină parcată afară vara,
  - expuse radiațiilor solare directe,
  - cu umiditate foarte mare sau spații supuse gazelor corozive.

### Despre adaptorul Memory Stick Duo

- Când folosiți o unitate “Memory Stick Duo” pentru un echipament care permite și utilizarea cardurilor “Memory Stick”, aveți grijă să introduceți mai întâi unitatea de memorie “Memory Stick Duo” într-un adaptor Memory Stick Duo.

- La introducerea cardului “Memory Stick Duo” într-un adaptor Memory Stick Duo, aveți grijă să îl poziționați corect și apoi să îl introduceți complet în adaptor. Țineți seama că utilizarea necorespunzătoare poate conduce la apariția de disfuncționalități. Totodată, dacă introduceți forțat cardul “Memory Stick Duo” în slotul său, în poziție greșită, este posibil ca adaptorul de Memory Stick Duo să se deterioreze.
- Nu introduceți în aparat adaptorul Memory Stick Duo fără să fi introdus în prealabil în el cardul de memorie “Memory Stick Duo” deoarece pot apărea disfuncționalități ale aparatului.
- Pentru a utiliza un card “Memory Stick Micro” la această cameră, este necesar un Adaptor M2 compatibil cu două dimensiuni. Introduceți cardul “Memory Stick Micro” în adaptorul M2, apoi introduceți adaptorul în slotul pentru Memory Stick Duo. Dacă introduceți cardul “Memory Stick Micro” în cameră fără a-l fi introdus anterior în adaptorul “Memory Stick Micro” mărimea M2 și compatibil cu dimensiunea Duo, este posibil să nu îl mai puteți scoate din aparat.

### Despre acumulatorul “InfoLITHIUM”

Acest aparat este compatibil cu acumulatorul “InfoLITHIUM” (seria H). Camera dvs. operează numai cu acumulator “InfoLITHIUM”. Acumulatorile “InfoLITHIUM” din seriile H poartă marcajul .

### Despre “Memory Stick PRO Duo”

- Capacitatea maximă de memorare a unei unități “Memory Stick PRO Duo” care poate fi utilizată de camera dvs. video este de 8 GB.

### Note privind compatibilitatea datelor de imagine

- Fișierele cu date de imagine înregistrate pe unitatea de memorie “Memory Stick Duo” cu ajutorul camerei dvs. de luat vederi se încadrează în standardul universal Design Rules for Camera File Systems, stabilit de JEITA (Japan Electronics and Information Technology Industries Association).
- Nu puteți reda cu camera dvs. fotografiile înregistrate cu alte echipamente (DCR-TRV900E sau DSC-D700/D770) care nu se supun acestui standard universal. (Aceste modele nu sunt comercializate în anumite zone).
- Dacă nu puteți utiliza o unitate de memorie “Memory Stick Duo” ce a fost folosită de alt echipament, formatați-o cu această cameră video (pag. 41). Prin formatare va fi ștersă însă toată informația stocată pe “Memory Stick Duo”.
- Este posibil să nu puteți reda imagini cu camera dvs. de luat vederi în următoarele cazuri:
  - când datele ce doriți a fi redată au fost modificate cu ajutorul unui calculator,
  - când se încearcă redarea unor imagini înregistrate cu alt dispozitiv.

### Note privind utilizarea unui card “Memory Stick Micro”

- Nu lăsați cardul “Memory Stick Micro” la îndemâna copiilor deoarece poate fi înghițit în mod accidental.

### Ce este acumulatorul “InfoLITHIUM” ?

Acumulatorul “InfoLITHIUM” este unul care utilizează ioni de litiu, fiind folosit pentru comunicarea informațiilor legate de condițiile de operare între camera de luat vederi și adaptorul de rețea/încărcător. Acumulatorul “InfoLITHIUM” calculează consumul de putere în funcție de condițiile în care operează camera video și afișează autonomia rămasă a acumulatorului, în minute.

### Încărcarea acumulatorului

- Aveți grijă să încărcați acumulatorul înainte de a folosi camera video.
- Vă recomandăm să încărcați acumulatorul la o temperatură a mediului ambiant cuprinsă între 10°C și 30°C, până ce se stinge indicatorul luminos CHG (de încărcare). Dacă încărcarea acumulatorului are loc în afara intervalului de temperatură indicat mai sus, este posibil ca încărcarea să nu fie eficientă.
- După încheierea operației de încărcare a acumulatorului desfășurată având adaptorul de rețea conectat la camera video, deconectați cablul de la mufa DC IN a camerei de luat vederi sau demontați acumulatorul.

*continuă...*

## Întreținere și măsuri de precauție (continuare)

### Folosirea în mod efectiv a acumulatorului

- Performanțele acumulatorului descresc la temperaturi ale mediului de 10°C sau mai scăzute, iar perioada cât acesta poate fi folosit în locuri răcoroase este mai scurtă. În astfel de cazuri, pentru a prelungi durata de folosire a acumulatorului vă recomandăm următoarele:
  - Puneți acumulatorul într-un buzunar pentru a-l încălzi și montați-l în camera de luat vederi cu puțin timp înainte de a începe să filmați ;
  - Folosiți un acumulator de capacitate mai mare: NP-FH70/FH100 (opțional).
- Utilizarea frecventă a ecranului cu cristale lichide (LCD) sau alternarea funcțiilor de redare, de rulare rapidă înainte sau de derulare conduc la consumarea mai rapidă a acumulatorului. Vă recomandăm să folosiți un acumulator de capacitate mai mare: NP-FH70/FH100 (opțional).
- Aveți grijă să comutați butonul POWER pe poziția OFF (CHG) atunci când nu folosiți camera de luat vederi. Acumulatorul se consumă și când camera este în stare de așteptare sau în pauză de redare.
- Vă recomandăm să aveți la îndemână acumuloare de rezervă care să asigure folosirea camerei o perioadă de două - trei ori mai lungă decât durata previzionată a înregistrării și să efectuați o filmare de probă înainte de a înregistra ce vă interesează.
- Nu udați acumulatorul deoarece acesta nu este rezistent la apă.

### Despre indicatorul autonomiei rămase a acumulatorului

- Dacă alimentarea se întrerupe cu toate că indicatorul duratei rămase de funcționare arată că acesta are suficientă energie pentru a opera, încărcați din nou acumulatorul, complet, astfel încât valoarea respectivului indicator să fie corectă. Țineți seama însă că indicația va fi uneori incorectă, dacă acumulatorul este folosit perioade lungi de timp la temperaturi ridicate, dacă este lăsat complet încărcat sau dacă este frecvent utilizat. Considerați indicația ca fiind aproximativă.
- Marcajul  care arată că acumulatorul mai poate funcționa puțin timp este afișat uneori intermitent, cu toate că dispozitivul mai poate lucra încă 5-10 minute.

Aceasta depinde de condițiile de lucru sau de temperatura mediului ambiant.

### Păstrarea acumulatorului

- Dacă acumulatorul nu este folosit o perioadă îndelungată, pentru a i se menține capacitatea de funcționare la nivel corespunzător, este necesar ca o dată pe an să fie încărcat complet după care să fie consumată întreaga energie a acestuia folosindu-se camera video. Pentru a păstra acumulatorul, scoateți-l din camera de luat vederi și depozitați-l într-un loc uscat, curat și răcoros.
- Pentru a descărca în totalitate acumulatorul cu camera dvs. de luat vederi, alegeți pentru opțiunea [A.SHUT OFF], varianta [NEVER] din meniul  (STANDARD SET) și lăsați aparatul în starea de așteptare corespunzătoare înregistrării pe bandă, până ce alimentarea încetează (pag. 50).

### Durata de viață a acumulatorului

- Capacitatea acumulatorului scade în timp, pe măsură ce îl folosiți tot mai mult. Când durata sa de funcționare s-a diminuat considerabil, este probabil momentul să îl înlocuiți cu unul nou.
- Durata de viață a acumulatorului depinde de condițiile de păstrare, de cele de operare și de mediu.

### Despre i.LINK

Interfața DV a camerei de luat vederi este o interfață DV compatibilă i.LINK. Această secțiune descrie standardul i.LINK și facilitățile acestuia.

### Ce este "i.LINK" ?

i.Link este o interfață serială digitală care permite transferul semnalului video digital, al celui audio digital și al altor date către alte aparate compatibile i.LINK, precum și acționarea altor echipamente folosind i.LINK. Echipamentele compatibile i.LINK pot fi conectate printr-un cablu i.LINK. Posibilele aplicații sunt operații și transferuri de date între diferite echipamente AV digitale. Când sunt cuplate două sau mai multe echipamente compatibile i.LINK în lanț cu această cameră (daisy chain), acționarea devine posibilă de la oricare aparat inclus în respectiva conexiune. Țineți seama însă că metoda de lucru poate fi diferită și că este posibil ca unele transferuri de date să nu se poată realiza, în funcție de caracteristicile și de specificațiile echipamentelor conectate.



- În mod normal, un singur echipament poate fi conectat la camera de luat vederi prin cablul i.LINK. Când conectați camera la un echipament compatibil i.LINK care are două sau mai multe interfețe DV, consultați instrucțiunile de folosire a echipamentului respectiv.
- i.LINK este un termen mai familiar pentru magistrala de transfer de date IEEE 1394, propus de Sony și este marcă înregistrată acceptată de multe companii.
- IEEE1394 reprezintă un standard internațional propus de "Institute of Electrical and Electronics Engineers".

### Despre fluxul de semnal i.LINK

Fluxul maxim de semnal prin i.LINK variază în funcție de echipament. Sunt definite trei fluxuri maxime de semnal:

- S100 (aproximativ 100 Mbps\*)
- S200 (aproximativ 200 Mbps)
- S400 (aproximativ 400 Mbps)

Fluxul de semnal este prezentat într-o listă la secțiunea "Specificații" în instrucțiunile de operare ale fiecărui echipament.

Există de asemenea indicații în apropierea mufei i.LINK în cazul anumitor aparate.

Când unitățile sunt conectate la un echipament care are un flux de semnal diferit, este posibil ca și fluxul de semnal să difere de cel indicat.

\* *Ce este "Mbps"?*

*Mbps reprezintă megabiți pe secundă și exprimă volumul de date ce pot fi transmise sau recepționate într-o secundă. De exemplu, o rată de transfer (baud) de 100 Mbps indică faptul că într-o secundă pot fi transmiși 100 megabiți de date.*

### Utilizarea funcțiilor i.LINK ale acestei unități

Pentru detalii privind modul în care se poate copia în cazul în care această unitate este conectată la alte echipamente video ce au interfețe DV, consultați pag. 54, 56.

Acest aparat poate de asemenea să fie conectat la alte echipamente compatibile i.LINK (cu interfață DV) produse de Sony (de exemplu: calculatoarele personale din seria VAIO) precum și la dispozitive video.

Unele echipamente video compatibile i.LINK cum ar fi televizoarele digitale, player-ele/recorder-ele DVD, MICROMV sau HDV nu sunt compatibile cu dispozitivele DV. Înainte de a le conecta la alte dispozitive, verificați dacă respectivele echipamente sunt compatibile cu DV sau nu.

Pentru detalii privind măsurile de precauție și aplicațiile software compatibile, consultați și documentația care însoțește echipamentul ce urmează a fi conectat.

### Notă

- Când conectați camera la un alt echipament compatibil i.LINK, aveți grijă să opriți alimentarea echipamentului și să decuplați adaptorul de rețea de la priza de perete înainte de cuplarea sau decuplarea cablului i.LINK.

### Despre cablul i.LINK necesar

Folosiți cablul i-Link Sony cu 4 pini la 4 pini (în timpul copierii DV).

## Despre utilizarea camerei video

### Utilizarea și îngrijirea camerei video

- Nu folosiți și nu depozitați camera video și accesoriile sale în locuri ce corespund descrierilor de mai jos:
  - În spații unde este extrem de cald, de frig sau de umed. Nu lăsați niciodată aparatul expus la temperaturi care să depășească 60°C, cum ar fi sub razele directe ale soarelui vara, în apropierea surselor de căldură sau în mașinile parcate la soare. Pot apărea disfuncționalități sau se poate deforma.
  - În câmpuri magnetice puternice sau în locuri supuse vibrațiilor mecanice. Este posibil ca aparatul să funcționeze defectuos.
  - În zone cu unde radio sau radiații puternice. Este posibil ca aparatul să nu poată înregistra corespunzător.
  - În apropierea receptorilor AM și a unor dispozitive video. Poate apărea zgomot.
  - Pe plaja cu nisip sau oriunde este mult praf. Dacă praful sau nisipul pătrund în interiorul camerei de luat vederi, pot apărea defecțiuni care uneori nu mai pot fi remediate.
  - În apropierea ferestrelor sau ușilor, unde ecranul cu cristale lichide (LCD), vizorul sau lentilele pot fi expuse luminii solare directe. Se pot deteriora atât partea interioară a vizorului, cât și ecranul LCD.
- Camera video funcționează în curent continuu cu o alimentare de 6,8 V / 7,2 V (de la acumulator) sau de 8,4 V (prin adaptorul de rețea).

## Întreținere și măsuri de precauție (continuare)

- Pentru alimentarea cu curent continuu (DC) sau cu curent alternativ (AC) folosiți accesoriile recomandate în acest manual.
- Nu permiteți să fie udată camera de luat vederi, spre exemplu de ploaie sau de apa mării. Dacă pătrunde apă în interiorul său, aparatul se poate defecta. Uneori camera video nu mai poate fi reparată.
- Dacă în interiorul carcasei pătrunde vreun lichid sau vreun obiect solid, întrerupeți alimentarea camerei de luat vederi și duceți-o la un dealer Sony pentru a fi verificată, înainte de a o mai folosi.
- Evitați manevrarea brutală, dezasamblarea, modificarea, șocurile mecanice sau ciocnirile (lovirea cu ciocanul, căderea, călcarea pe aparat). Acordați o grijă deosebită lentilelor.
- Când nu folosiți camera, puneți comutatorul POWER în poziția OFF (CHG).
- Nu folosiți camera de luat vederi când aceasta este înfășurată în ceva (de exemplu într-un prosop) deoarece se poate acumula căldură în interior.
- Când deconectați camera de la priză, prindeți și trageți de ștecher, nu de cablu.
- Nu deteriorați cablul de alimentare plasând obiecte grele pe el.
- Mențineți curați conectorii metalici.
- Nu lăsați telecomanda sau bateriile tip pastilă la îndemâna copiilor. În cazul în care accidental este înghițită o astfel de baterie, consultați imediat un doctor.
- În cazul în care s-a scurs electrolitul din acumulator:
  - consultați specialiștii unui service Sony autorizat ;
  - spălați bine zonele de piele care au intrat în contact cu electrolitul ;
  - dacă lichidul v-a ajuns la ochi, spălați-vă cu multă apă și consultați imediat un doctor.

### ■ Dacă urmează să nu folosiți camera video o perioadă îndelungată de timp

- Porniți camera de luat vederi din când în când și lăsați-o să funcționeze circa 3 minute ca la redarea casetelor.
- Înainte de a-l pune la păstrare, consumați complet energia acumulatorului.

### Condensarea umezelii

Dacă este adusă direct dintr-un loc friguros într-unul încălzit, este posibil ca umezeala să condenseze în interiorul camerei de luat vederi, pe suprafața benzii sau pe lentile. În acest caz, banda se poate lipi de tamburi și se

poate deteriora sau este posibil ca aparatul să nu funcționeze corect.

Dacă există umezeală condensată în interiorul camerei, este afișată una dintre indicațiile [Moisture condensation. Eject the cassette] (Umezeală condensată. Scoateți caseta) sau [Moisture condensation. Turn off for 1H] (Umezeală condensată. Opriți pentru 1 oră). Respectivetele indicații nu apar dacă umezeala condensează pe lentile.

### ■ Dacă a condensat umezeala

Nu va acționa nici una dintre funcții cu excepția celei de scoatere a casetei din camera video. Scoateți caseta, opriți camera de luat vederi și lăsați-o aproximativ o oră cu compartimentul pentru casete deschis. Camera de luat vederi va putea fi folosită din nou în momentul în care ambele condiții de mai jos vor fi îndeplinite :

- dacă la pornirea alimentării nu va fi afișat nici un mesaj de avertizare,
- când nici unul dintre indicatorii sau nu clipește când caseta este introdusă în aparat și este atins vreun buton de funcționare.

Este posibil ca începutul condensării umezelii să nu fie detectat de camera dvs. video. În astfel de cazuri, caseta poate să rămână în compartimentul său fără a fi scoasă și 10 secunde, deși capacul este deschis. Aceasta nu reprezintă o disfuncționalitate. Nu închideți capacul compartimentului pentru casete până ce nu este scoasă caseta.

### ■ Note privind condensarea umezelii

Umezeala poate condensa când camera este adusă direct dintr-un loc friguros într-unul încălzit (sau vice versa) sau dacă folosiți camera în locuri cu umezeală mare cum ar fi :

- dacă aduceți camera de pe pârtia de schi într-un spațiu încălzit ;
- dacă deplasați camera de luat vederi dintr-o încăpere sau mașină cu aer condiționat, afară, unde este foarte cald ;
- dacă utilizați camera după o furtună sau după duș ;
- dacă folosiți camera în locuri cu temperaturi ridicate și cu un nivel ridicat de umezeală.

### ■ Cum se poate preveni condensarea umezelii

Când deplasați camera de luat vederi dintr-un loc răcoros într-unul încălzit, puneți-o într-o pungă de plastic pe care închideți-o cât mai bine. Îndepărtați punga

## Întreținere și măsuri de precauție (continuare)

doar după ce aerul din interiorul acesteia a ajuns la temperatura mediului ambiant (după circa o oră).

### Capetele video

Se recomandă să utilizați o casetă de curățare (opțională) înainte de a realiza înregistrări importante.

- Când capetele video se murdăresc, imaginile și sunetul redat sunt distorsionate.
- Dacă apare vreuna dintre următoarele probleme, curățați capetele video timp de 10 secunde cu ajutorul casetei de curățare Sony tip DVM-12CLD (opțională).
  - Apare zgomot sub formă de mozaic în imaginea redată sau ecranul este albastru;



- Imaginile redatate nu se deplasează.
- Imaginile redatate nu apar sau sunetul prezintă întreruperi.
- În timpul înregistrării / redării pe ecran apare următoarea indicație [X] Dirty video head. Use a cleaning cassette] (*Capetele video sunt murdare. Folosiți o casetă de curățare.*)
- Capetele video se uzează după o folosire îndelungată. Dacă nu puteți obține o imagine clară nici după utilizarea casetei de curățare, este posibil ca respectivele capete să fie prea uzate. Vă rugăm contactați dealer-ul dvs. Sony sau un service Sony autorizat pentru ca să fie înlocuite capetele video.

### Ecranul LCD

- Nu apăsați prea tare ecranul LCD deoarece se poate deteriora.
- Dacă aparatul funcționează în locuri cu temperatură scăzută, este posibil ca pe ecranul LCD să apară o imagine reziduală. Aceasta nu reprezintă o disfuncționalitate.
- În timp ce folosiți camera video, partea din spate a ecranului LCD se poate încălzi. Aceasta nu reprezintă o disfuncționalitate.

### ■ Pentru a curăța ecranul cu cristale lichide (LCD)

- Dacă ecranul se murdărește de praf sau de amprente digitale, se recomandă să folosiți o bucată de pânză moale pentru a-l curăța. Când folosiți setul de curățare LCD (opțional), nu aplicați lichidul de curățare direct pe ecranul LCD. Utilizați hârtia de curățare umezită cu respectivul lichid.

### ■ Pentru reglarea ecranului LCD (CALIBRATION - calibrare)

Este posibil ca butoanele panoului tactil să nu funcționeze corect. În acest caz, urmați procedura de mai jos. Pe durata acestei operații se recomandă să conectați camera video la o priză de perete folosind adaptorul de rețea furnizat.

- ① Deplasați mai multe trepte comutatorul POWER până ce indicatorul luminos PLAY/EDIT se aprinde.
- ② Atingeți [P-MENU] → [MENU] → [STANDARD SET] → [CALIBRATION] → [OK]. Interfața se modifică trecându-se la formatul 16:9 dacă folosiți raportul laturilor de 4:3.

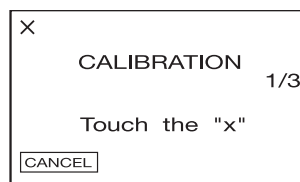

- ③ Atingeți simbolul "x" afișat pe ecran cu colțul unui obiect, spre exemplu cu colțul cardului de memorie "Memory Stick Duo". Poziția simbolului "x" se modifică. Pentru a renunța la [CALIBRATION], atingeți [CANCEL].

Dacă nu ați atins corect punctul dorit, reluați de la pasul ③.

### ⚡ Notă

- Nu puteți calibra ecranul LCD dacă este rotit.

### Privind manevrarea carcasei

- Dacă se murdărește carcasa camerei, curățați-o cu o bucată de pânză ușor umezită cu apă după care ștergeți-o cu o bucată de pânză moale și uscată.
- Pentru a evita deteriorarea finisajului aparatului, aveți grijă de următoarele:
  - Nu folosiți tiner, benzină, alcool sau materiale textile îmbibate cu substanțe chimice, insecticide și substanțe de protecție solară.

- Nu manevrați camera atât timp cât mâinile vă sunt murdare de substanțele mai sus menționate.
- Nu lăsați carcasa perioade îndelungate de timp în contact cu obiecte de cauciuc sau de vinil.

### Despre îngrijirea și păstrarea lentilelor

- Ștergeți suprafața lentilelor cu o bucată de pânză moale în următoarele cazuri :
  - Dacă pe suprafața lentilelor există amprente ;
  - În spații cu temperatură ridicată sau cu umiditate mare ;
  - Când lentilele sunt expuse la aer sărat cum este cazul pe malul mării.
- Depozitați lentilele în spații bine aerisite, ferite de murdărie și de praf.
- Pentru a se evita apariția mucegaiului, curățați periodic lentilele așa cum este descris anterior. Se recomandă să acționați camera video cam o dată pe lună pentru a o menține în starea optimă o perioadă cât mai lungă de timp.

### Pentru a îndepărta praful din interiorul vizorului

- ① Trageți vizorul în exterior.
- ② Apăsând clapeta din partea laterală cu un obiect cu vârf ascuțit -spre exemplu cu un pix- trageți dispozitivul de prindere a blocului ocular în direcția indicată de săgeată pentru a-l demonta.

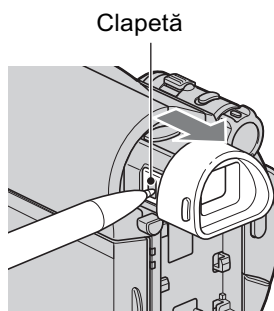

- ③ Eliminați praful din blocul ocular cu ajutorul unui dispozitiv de suflare a aerului etc.

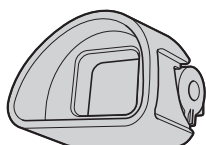

- ④ Apăsați vizorul înspre corpul camerei.
- ⑤ Eliminați praful din zona unde s-a aflat blocul ocular, cu ajutorul dispozitivului de suflare.

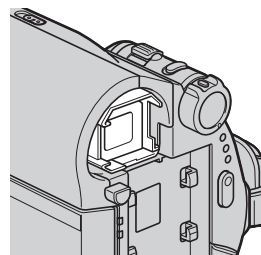

- ⑥ Atașați blocul ocular la vizor, apăsând în linie dreaptă până ce se aude un clic.

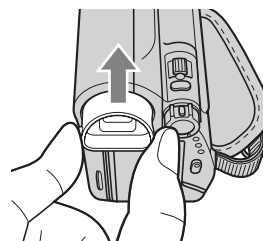

### Note

- Blocul ocular este o parte componentă de precizie a camerei video. Nu încercați să îl dezamblați.
- Nu atingeți lentilele blocului ocular.

### Pentru a încărca bateria reîncărcabilă a camerei video

Camera dvs. video conține de la început și o baterie reîncărcabilă cu scopul de a furniza energia necesară pentru ca aparatul să rețină data, ora și alte reglaje, chiar și atunci când comutatorul POWER este pus în poziția OFF (CHG). Această baterie se încarcă automat câtă vreme camera este cuplată la o priză de perete prin intermediul adaptorului de rețea sau dacă are cuplat acumulatorul. Bateria reîncărcabilă se va descărca însă complet după circa **3 luni** în care aparatul nu a fost deloc utilizat (în care nu a avut acumulatorul montat și nici nu a fost cuplat la rețea prin intermediu adaptorului). Folosiți camera după ce încărcați această baterie.

Funcționarea camerei nu va fi însă afectată de descărcarea bateriei reîncărcabile atâta timp cât nu înregistrați data.

## Întreținere și măsuri de precauție (continuare)

### ■ Proceduri :

Conectați camera video la o priză de perete folosind adaptorul de rețea furnizat și lăsați-o cu comutatorul POWER în poziția OFF (CHG) mai mult de 24 de ore.

### Pentru a schimba bateria telecomenzii

- ① Apăsând clapeta, introduceți unghia în adâncitura sistemului de prindere și trageți-l în afară.
- ② Introduceți în sistemul de prindere o nouă baterie de același tip, cu partea pozitivă (+) îndreptată în sus.
- ③ Introduceți sistemul de prindere a bateriei în telecomandă împingând până ce se aude un clic.

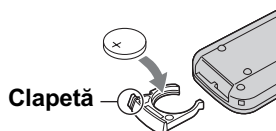

### ATENȚIE

Există pericolul ca bateria să explodeze dacă nu este manevrată corect. Nu o reîncărcați, nu o demontați și nu o aruncați în foc.

### ⚡ Notă

- Când bateria cu litiu se consumă, este posibil ca distanța de acționare dintre telecomandă și aparat să scadă sau este posibil ca telecomanda să nu funcționeze corespunzător. În acest caz, înlocuiți bateria cu o alta cu litiu, tip Sony CR2025. Folosirea altui tip de baterie poate prezenta risc de incendii sau de explozii.

## Specificații

### Sistem

#### Sistem de înregistrare video

- 2 capete rotative
- Sistem de baleiere elicoidal

#### Sistem de fotografiere

Exif Ver. 2.2\*

#### Sistem de înregistrare audio

- Capete rotative, sistem PCM
- Eșantionare : 12 biți (frecvență 32 kHz, stereo 1, stereo 2), 16 biți (frecvență 48 kHz, stereo).

#### Semnal video

PAL color, standarde CCIR

#### Casete ce pot fi utilizate

Mini casete DV cu marcajul <sup>Mini</sup> DV.

#### Viteza benzii

- SP : cca. 18,81 mm/s
- LP : cca. 12,56 mm/s

#### Durata de înregistrare / redare (folosind o casetă DVM60)

- SP : 60 min.
- LP : 90 min.

#### Durata rulării rapide înainte / derulării

- folosind o casetă DVM60 și acumulatorul  
Aproximativ 2 min. 40 sec.
- folosind o casetă DVM60 și adaptorul de rețea  
Aproximativ 1 min. 45 sec.

#### Vizor

Vizor electric (tip 0,27, raportul laturilor 16:9, 123.200 puncte)

#### Dispozitiv de imagine

- 3.0 mm (tip 1/6) CCD (Charge Coupled Device)
- Total : aprox. 1.070.000 pixeli
- Efectiv (foto) : cca. 1.000.000 pixeli
- Efectiv (film) : cca. 690.000 pixeli

#### Lentile

Carl Zeiss Vario-Tessar  
25 × (optic), 2.000× (digital)

#### Distanță focală

f = 2,5 - 62,5 mm  
La conversia în aparat foto digital de 35mm.

continuă...

## Specificații (continuare)

În modul CAMERA-TAPE :

41 - 1.189 mm\*\* (16:9)

43 - 1.075 mm (4:3)

În modul CAMERA-MEMORY :

36 - 900 mm (4:3)

39 - 975 mm (16:9)

F = 1,8 ÷ 3,2

Diametrul filtrului : 30 mm

### Temperatura de culoare

[AUTO], [ONE PUSH], [INDOOR],

(3200 K), [OUTDOOR] (5 800 K)

### Iluminare minimă

8 lux (AUTOSLW SHTR ON, viteza obturatorului 1/25s)

0 lux la folosirea funcției NightShot plus

\* "Exif" este un format de fișiere pentru fotografii stabilit de JEITA (Japan Electronics and Information Technology Industries Association). Fișierele în acest format conțin informații suplimentare cum ar fi informații legate de reglajele camerei în momentul înregistrării.

## Conectori de ieșire

### Ieșire audio / video

Conector cu 10 pini

Semnal video : 1 Vp-p, 75Ω (ohm),

Semnal luminanță : 1 Vp-p, 75Ω (ohm),

Semnal crominanță : 0,3 Vp-p, 75Ω (ohm),

Semnal audio : 327 mV (la o impedanță în sarcină de 47 kΩ (kiloohm),

Impedanță de ieșire mai mică de 2,2 kΩ

### Mufă USB

mini-B

### Mufă DV de intrare / ieșire

Interfață i.LINK (IEEE 1394, conector S100 cu 4 pini)

## Ecran LCD

### Imagine

6,7 cm (tip 2,7 ; raportul laturilor 16:9)

### Numărul total de puncte

123.200 (560 × 220)

## Caracteristici generale

### Cerințe privind alimentarea

6,8 V / 7,2 V curent continuu (de la acumulator)

8,4 V curent continuu (cu adaptor de rețea)

### Consum mediu de putere

În timpul înregistrării cu camera video folosind vizorul : 2,5 W

În timpul înregistrării folosind ecranul LCD : 2,8 W

### Temperatura de funcționare

între 0°C și 40°C

### Temperatura de depozitare

-20°C ÷ +60°C

### Dimensiuni (aproximativ)

63 × 85 × 114 mm (L/Î/A)

inclusiv părțile proeminente

63 × 85 × 115 mm (L/Î/A)

inclusiv părțile proeminente, cu acumulatorul furnizat NP-FH40 atașat

### Masa (aproximativ)

390 g numai aparatul propriu-zis

455 g inclusiv acumulatorul tip NP-FH40

și o casetă DVM60.

### Accesorii furnizate

Vezi pagina 9.

## Adaptor de rețea AC-L200 / L200B

### Cerințe privind alimentarea

100 - 240 V curent alternativ, 50/60 Hz

### Consum de curent :

0,35 - 0,18 A

### Consum de putere :

18 W

### Tensiunea la ieșire

8,4 V\* curent continuu

### Temperatura de funcționare

între 0°C și 40°C

### Temperatura de depozitare

între -20°C și +60°C

### Dimensiuni (aproximativ)

48 × 29 × 81 mm (L/Î/A)  
exclusiv părțile proeminente

### Masa (aproximativ)

170 g exclusiv cablul de alimentare

\* Citiți eticheta de pe adaptorul de rețea pentru alte specificații.

## Acumulator NP-FH40

### Tensiunea maximă la ieșire

8,4 V curent continuu

### Tensiunea la ieșire

7,2 V curent continuu

### Capacitate

4,9 Wh (680 mAh)

### Dimensiuni (aproximativ)

31,8 × 18,5 × 45,0 mm (l/î/a)

### Masa (aproximativ)

45 g

### Temperatura de funcționare





între 0°C și 40°C

### Tip :

Cu ioni de litiu

*Design-ul și specificațiile pot fi modificate fără aviz prealabil.*

## În legătură cu mărcile

- “Handycam” și simbolul  sunt mărci înregistrate ale Sony Corporation.
- “Memory Stick”, , “Memory Stick Duo”, “MEMORY STICK DUO”, “Memory Stick PRO Duo”, “MEMORY STICK PRO DUO”, “Memory Stick PRO-HG Duo”, MEMORY STICK PRO-HG DUO, “Micro”, “MagicGate”, “MAGIC GATE”, “MagicGate Memory Stick”, “MagicGate Memory Stick Duo” sunt mărci înregistrate ale Sony Corporation.
- “InfoLITHIUM” este marcă înregistrată a Sony Corporation.
- i.LINK și  sunt mărci înregistrate ale Sony Corporation.
- Mini  Digital Video Cassette este marcă înregistrată a Sony Corporation.
- Microsoft, Windows, Windows Media, Windows Vista și DirectX sunt mărci înregistrate sau mărci comerciale ale Microsoft Corporation din Statele Unite și/sau din alte țări.
- Macintosh și Mac OS sunt mărci de comerț ale Apple Inc., înregistrate în S.U.A. și în alte țări.
- Intel, Intel Core și Pentium sunt mărci înregistrate sau comerciale ale Intel Corporation sau ale sucursalelor sale din Statele Unite și/sau din alte țări.
- Adobe, sigla Adobe și Adobe Acrobat sunt mărci înregistrate sau mărci comerciale ale Adobe Systems Incorporated în Statele Unite și / sau în alte țări.

Toate celelalte denumiri produse menționate în acest manual pot fi mărci înregistrate sau mărci comerciale ale companiilor respective. În acest manual nu vor apărea, însă, în fiecare caz marcajele <sup>TM</sup> sau ®.

## Referințe rapide

# Identificarea părților componente și a butoanelor

Numerele din paranteze reprezintă paginile de referință.

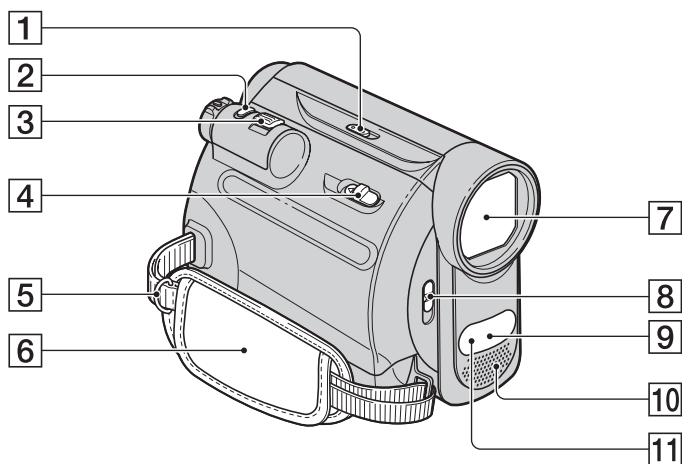

- 1** Comutator NIGHTSHOT PLUS (pag. 22)
- 2** Butonul PHOTO (*fotografii*) (pag. 18, 21)
- 3** Cursor de zoom (*de mărire*) (pag. 22, 26)
- 4** Pârghie  OPEN/EJECT (pag. 16)
- 5** Bridă de prindere a curelei de umăr. Atașați cureaua de umăr (opțională).
- 6** Curea de prindere (pag. 15)
- 7** Obiectiv Carl Zeiss (pag. 6)
- 8** Comutator LENS COVER (pag. 15)
- 9** Senzor pentru telecomandă  
Îndreptați telecomanda (pag. 91) spre senzorul pentru telecomandă, pentru a acționa camera video.
- 10** Microfon intern stereo (pag. 47)
- 11** Port pentru radiații infraroșii (pag. 22)



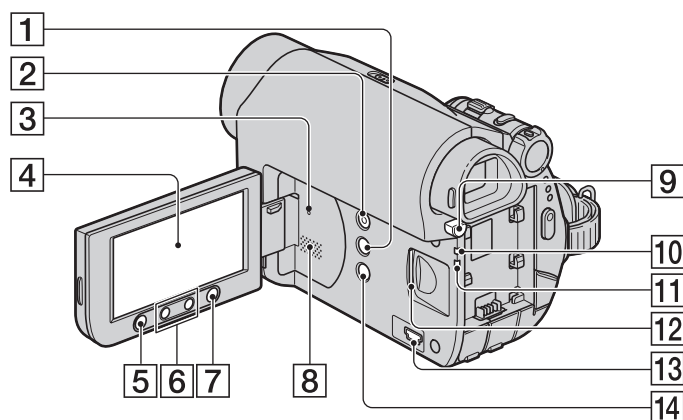

- 1 Buton DISP/BATT INFO (pag. 11, 15)**
- 2 Butonul EASY (pag. 18)**
- 3 Buton RESET**  
Inițializează toate reglajele, inclusiv cele privind data și ora.
- 4 Ecran LCD / afișaj tactil (pag. 15, 92)**
- 5 Buton REC START/STOP (pag. 18, 20)**
- 6 Butoane de zoom (pag. 22, 26)**
- 7 Buton WIDE SELECT (pag. 23)**
- 8 Difuzor**  
Folosește la redarea sunetelor. Pentru a vedea cum se ajustează volumul, consultați pagina 24.
- 9 Buton BATT PUSH (de eliberare a acumulatorului) (pag. 11)**
- 10 Indicator luminos CHG (încărcare) (pag. 10)**
- 11 Indicator luminos de acces (pag. 16)**
- 12 Slot “Memory Stick Duo” (pag. 16)**
- 13 Mufă  $\psi$  (USB) (pag. 60)**
- 14 Buton  backlight (pag. 23)**

## Identificarea părților componente și a butoanelor (continuare)

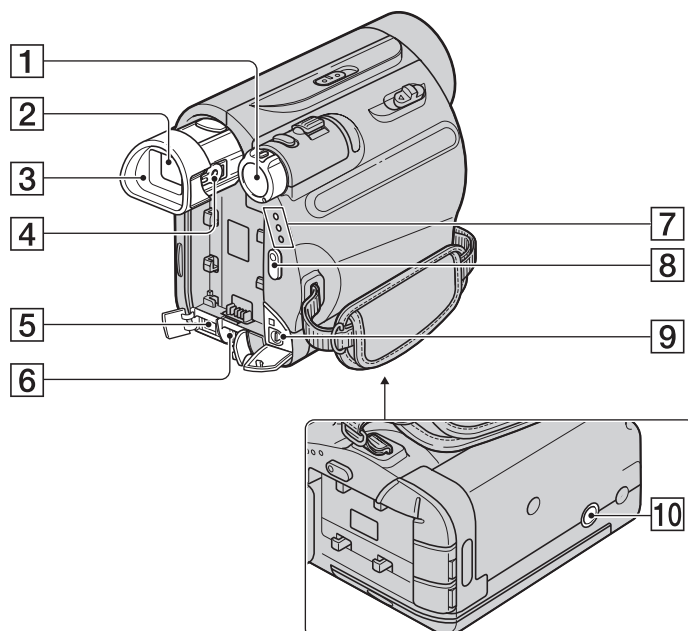

- 1** Comutator POWER (pag. 13)
- 2** Vizor (pag. 15)
- 3** Manșonul ocularului (pag. 84)
- 4** Pârghie de reglare a lentilelor vizorului (pag. 15)
- 5** Interfață DV (pag. 54, 56)
- 6** Mufă DC IN (pag. 10)
- 7** Indicator luminos CAMERA-TAPE, CAMERA-MEMORY, PLAY / EDIT (pag. 13)
- 8** Butonul REC START/STOP (pag. 18, 20)
- 9** Mufă de control A/V (pag. 30, 54)
- 10** Sistem de prindere a trepidului  
Prindeți camera de trepid (opțional) cu ajutorul șurubului acestuia. (Aveți grijă ca lungimea șurubului trepidului să fie mai mică de 5,5 mm.).

## Telecomandă

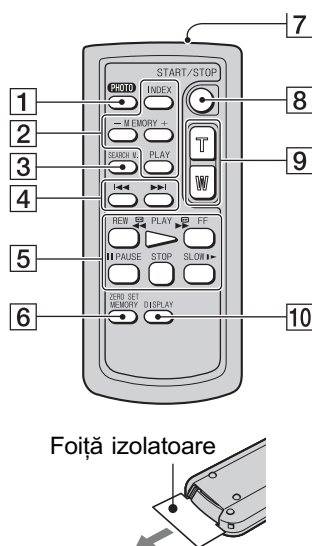

### Note

- Înainte de a folosi telecomanda desprindeți foița izolatoare.
- Îndreptați telecomanda spre senzorul pentru telecomandă pentru a acționa camera (pag. 88).
- Pentru a schimba bateria, consultați pag. 85.

### 1 Butonul PHOTO\* (pag. 18, 21)

Imaginea afișată pe ecran în momentul apăsării acestui buton este înregistrată ca fotografie pe “Memory Stick Duo”.

### 2 Butoane de comandă pentru memorie (Index\*\*, -/+, redare din Memory) (pag. 19, 25)

### 3 Butonul SEARCH M. (pag. 29)\*\*

### 4 Butoanele ◀◀ ▶▶ (precedentă/următoare) (pag. 29)\*\*

### 5 Butoane de comandă video (Derulare, Redare, Rulare rapidă înainte, Pauză, Stop, Redare cu încetinitorul) (pag. 19, 24)

### 6 Butonul ZERO SET MEMORY\*\* (pag. 28)

### 7 Emițător

### 8 Butonul REC START/STOP (pag. 18, 20)

### 9 Butoane de zoom (pag. 22, 26)

### 10 Butonul DISPLAY

Activează sau dezactivează indicatorii de ecran (cum ar fi Battery Info).

\* Nu sunt disponibile în modul simplificat de funcționare, cu comutatorul POWER pus în poziția CAMERA-TAPE.

\*\* Nu sunt disponibile în modul simplificat de funcționare.

# Indicatorii afișați în cursul înregistrării / redării

## Înregistrarea filmelor

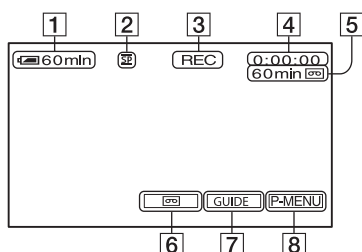

## Înregistrarea fotografiilor

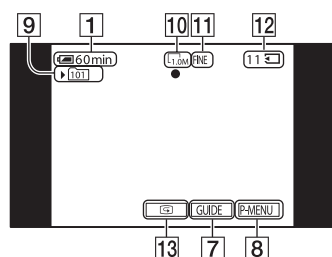

## Vizionarea filmelor

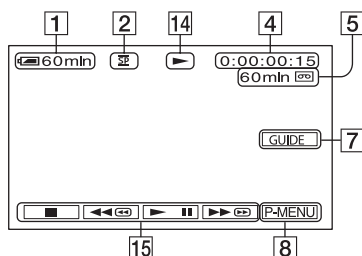

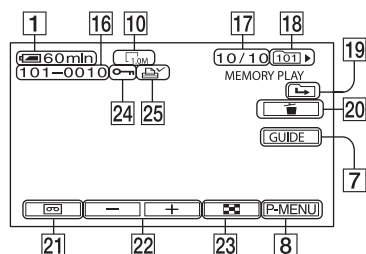

## Vizualizarea fotografiilor



- 1 Energia rămasă a acumulatorului (aprox.)
- 2 Modul de înregistrare (SP sau LP) (pag. 48).
- 3 Starea înregistrării -[STBY] (stare de așteptare) sau [REC] (înregistrare).
- 4 *La înregistrare :*  
Contor de bandă (oră:minute:secunde)  
*La redare :*  
Contor de bandă (oră:minute:secunde)  
/Cod temporal  
(oră:minute:secunde:cadre)
- 5 Capacitatea aproximativă de înregistrare a benzii (pag. 50).
- 6 Buton pentru comutarea între END SEARCH / EDIT SEARCH / Rec review (pag. 28).
- 7 Butonul Ghid (pag. 26)
- 8 Butonul pentru Meniul Personal (pag. 32)
- 9 Directorul de înregistrare (pag. 42)
- 10 Dimensiunea imaginii (pag. 23, 40).
- 11 Calitate (FINE sau STD) (pag. 40)
- 12 Indicatorul "Memory Stick Duo" și numărul de imagini ce pot fi înregistrate (aproximativ)
- 13 Butonul de reluare (pag. 21)
- 14 Indicatorul de transport al benzii
- 15 Butoane de acționare video (pag. 24)
- 16 Denumirea fișierului de date
- 17 Numărul imaginii / Numărul total de imagini înregistrate în directorul de redare curent
- 18 Directorul de redare (pag. 42)
- 19 Simbolul precedent / următor  
Când sunt afișate prima sau ultima imagine din directorul curent, în condițiile în care pe "Memory Stick Duo" există mai multe directoare, pe ecran sunt afișați următorii indicatori :  
↶ : Atingeți [↶] pentru a trece la directorul precedent.  
↷ : Atingeți [↷] pentru a trece la următorul director.

## Indicatori afișați în cursul înregistrării / redării (continuare)

 : Atingeți  /  pentru a trece fie la directorul precedent, fie la următorul.

**20** Butonul de ștergere a imaginii (pag. 58)

**21** Butonul de selecție a redării benzii (pag. 25)

**22** Butonul precedent / următor (pag. 25)

**23** Butonul de afișare a interfeței index (pag. 25)

**24** Marcaj de protecție a imaginii (pag. 59)

**25** Marcaj de imprimare (pag. 59)

### Indicatorii afișați pe ecran când efectuați modificări



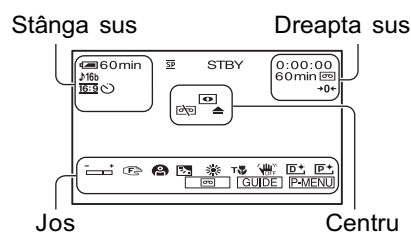

Puteți utiliza facilitatea [DISP GUIDE] (pag. 94) pentru a afla funcția corespunzătoare fiecărui indicator care apare pe ecranul LCD.

#### Notă

- Unii dintre indicatori este posibil să nu apară când folosiți facilitatea [DISP GUIDE].









### Stânga sus

Indicatori	Semnificație
 16b	Modul AUDIO (48)
 BRK	Înregistrarea continuă a imaginilor (40)
	Înregistrare cu cronometrul propriu (39)
 16:9	WIDE SELECT (23)
	Fotografierea la intervale regulate de timp (45)









### Dreapta sus

Indicatori	Semnificație
DVIN	Intrare DV (56)
DVOUT	Ieșire DV (54)
 LINK	Conexiune i.LINK (54,56)
+0+	Stabilirea indicației zero a contorului benzii (28, 91)

### Centru

Indicatori	Semnificație
	Sucesiune de imagini (43)
	NightShot plus (22)
	Super NightShot plus (38)
	Color Slow Shutter (38)
	Conectare PictBridge (60)
	Avertisment (73).

### Jos

Indicatori	Semnificație
	Efecte de imagine (44)
	Efecte digitale (43)
	Reglarea manuală a focalizării (37)
	SCENE SELECT (35)
	Iluminare din spate (23)
	Echilibru de alb (36)
	Opțiunea SteadyShot inactivă (39)
	Tele macro (38)
	Exponometrul punctual (36) / Expunere (36)

continuă...

## Alt indicator

Indicator	Semnificație
	Informații (74)

### Notă

- Conținutul și poziția indicatorului sunt obișnuite. Acestea pot fi diferite față de afișajul real.

## Codul de date în timpul redării

Data și ora în timpul înregistrării precum și datele referitoare la reglajele camerei vor fi înregistrate automat.

Ele nu sunt afișate pe ecran în timpul înregistrării, dar le puteți vizualiza la redare selectând [DATA CODE] (pag. 49).



## Aflarea semnificației indicatorilor care apar pe ecran – Ghidul indicatorilor de ecran

Puteți afla cu ușurință semnificația fiecărui indicator care apare pe ecranul LCD.

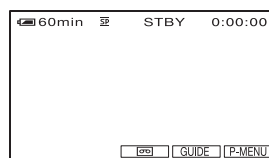
- ① Atingeți [GUIDE] → [DISP GUIDE].



- ② Atingeți zona de ecran care conține indicatorul despre care vreți să aflați detalii.

Semnificațiile indicatorilor din zonă apar pe ecran. Dacă nu găsiți indicatorul care vă interesează, atingeți butoanele  /  pentru a avea acces la restul listei.

Pentru a încheia această operație atingeți [END].

### Observație

- Puteți acționa și atingând  → [DISP GUIDE].

# Index

## Numere / Simboluri

12BIT .....	46
16BIT .....	46
Adaptor cu 21-pini .....	29

## A

Acumulator .....	10, 79
Autonomie .....	11, 92
Adaptor de rețea .....	10
ALLERASE .....	41
AUDIO MIX .....	47
AUDIO MODE .....	48
AUD DUB CTRL (copierea sunetului) .....	47
A.SHUT OFF .....	50
AUTO SLOW SHTR .....	37
A/V, cablu .....	30, 54
Avertizare indicatori .....	73
mesaje .....	73

## B

Backlight (contra luminii) .....	23, 70
Baterie reîncărcabilă .....	84
BEACH .....	35
BEEP (semnal sonor) .....	50
BLACK FADER .....	42
BURST .....	40
B&W (alb-negru) .....	44

## C

Calitate .....	40
Cablu de conectare A/V .....	30, 54
Cablu i.LINK .....	54, 56
Calculator .....	62
CALIBRATION (calibrare) .....	83
CAMERA DATA .....	50
CAMERA SET, meniu .....	35
CANDLE .....	35
Casetă .....	16, 77
Casetă de curățare .....	83

## Căutare

după dată .....	29
Edit search .....	28
End search .....	27, 48
punct de început .....	27
CD-ROM .....	62
Clapetă de protecție .....	77
ceas, potrivire (CLOCK SET) .....	13
Cod temporal .....	92
COLOR SLOW S .....	38, 70

## Comutator

LENS COVER .....	15, 88
NIGHTSHOT PLUS .....	22, 88
POWER .....	13, 90
Condensarea umezelii .....	82
Contor de bandă .....	92
Copiere .....	54, 58
Cronometru propriu .....	39

## D

D. EFFECT .....	43
DATA CODE .....	13, 49, 94
DATE/TIME .....	13, 49, 94
DEMO MODE .....	45
Diferență de fus orar .....	51
DIGITAL ZOOM .....	39
DISP GUIDE .....	94
DOT FADER .....	43
Durata încărcării .....	12
Durata redării .....	12
Durata înregistrării .....	12
DISP. OUTPUT .....	50
Dimensiunea imaginii .....	40

## E

Easy Handycam .....	18, 32
Echilibru de alb .....	36
Ecran LCD .....	15
EDIT SEARCH .....	28
Efecte de imagine (PICT. EFFECT) .....	44
END SEARCH .....	27, 48
Expunere (EXPOSURE) ..	36
Exp. BRKTG (expuneri adiacente) .....	40

## F

FADER (gradare) .....	42
Film .....	18, 19, 20, 24
FIREWORKS .....	35
FINE .....	40
FILE No. .....	44
First Step Guide .....	62, 65
FLASH .....	44
Formatare (FORMAT) ..	41, 78
FOCUS .....	37, 69
Fotografii .....	18, 19, 21, 25

## G

Ghid de inițiere .....	49
Ghid de utilizare .....	26
Gradare .....	42
dinspre alb (WHITE)	
dinspre negru (BLACK)	
mozaic (MOSC. FADER)	
uniton-color (MONOTONE)	
Guideframe .....	49

## I

Iluminarea LCD .....	49
Imprimare .....	60
Imprimare PictBridge .....	60
Indicatori de ecran .....	92
Indicatori de avertizare ...	73
Indicator luminos CHG (încărcare) .....	10, 89
CAMERA-TAPE .....	13, 90
CAMERA-MEMORY .....	13, 90
PLAY / EDIT .....	13, 90
INDOOR (în interior) .....	36
i.LINK .....	80
“InfoLITHIUM”, acumulator .....	79
Instalare .....	63
INT. REC-STL .....	45

*continuă...*

## Index (continuare)

- Î**  
Înregistrare cursivă ..... 45  
Întreținere și măsuri de precauție ..... 77
- L**  
LANDSCAPE ..... 35  
LANGUAGE (limbă) ..... 51  
LCD/VF SET, meniu ..... 49  
LCD BL LEVEL (iluminarea din spate a ecranului LCD) ..... 49  
LCD BRIGHT (luminozitatea ecranului) ..... 49  
LCD COLOR ..... 49  
LP (redare îndelungată) .. 48  
LCD PANEL ..... 50  
LUMI. KEY ..... 44
- M**  
Macintosh ..... 65  
Marcaj de imprimare ..... 59  
Marcă înregistrată ..... 87  
Mărire (zoom) ..... 22  
Mărire la redare ..... 26  
Meniu ..... 32, 33  
CAMERA SET ..... 35  
EDIT/PLAY ..... 46  
LCD/VF SET ..... 49  
MEMORY SET ..... 40  
PICT. APPLI ..... 42  
STANDARD SET ..... 48  
TIME/LANGU. .... 51  
Personal ..... 32, 52  
Memory Stick ..... 78  
“Memory Stick Duo” ..... 16  
MENU ROTATE ..... 50  
Mesaj de avertizare ..... 73  
Mesaje de avertizare ..... 73  
Modul oglindă ..... 23  
MONOTONE ..... 42  
MOSAIC ..... 44  
MOSAIC FADER ..... 42
- N**  
Număr de imagini înregistrate ..... 40  
NEG. ART ..... 44  
NSLIGHT  
(iluminarea Night Shot) 38  
NEW FOLDER ..... 42  
NORMAL ..... 40
- O**  
ONE PUSH ..... 36  
OLD MOVIE ..... 44  
OUTDOOR (în exterior) .. 36  
OVERLAP ..... 43
- P**  
P. MENU ..... 32  
PAL ..... 71, 76  
PASTEL ..... 44  
Pârghie de reglare a vizorului ..... 15, 90  
PB FOLDER ..... 42  
PB ZOOM ..... 26  
PICT. EFFECT ..... 44  
PictBridge PRINT ..... 60  
Picture Motion Browser ..... 62  
PICT.APPLI ..... 42  
Pornire ..... 9  
PORTRAIT ..... 35  
Potrivirea datei și orei ..... 13  
Protejarea imaginii ..... 59
- R**  
Raportul laturilor ..... 23  
REC CTRL ..... 56  
REC FOLDER ..... 42  
REC MODE ..... 48  
REC START/STOP, buton~ ..... 18, 20, 89  
Redare ..... 18, 20  
cadru cu cadru ..... 46  
în sens invers ..... 46  
la viteză variabilă ..... 46  
REMAINING ..... 50  
REMOTE CTRL ..... 56  
Reluarea scenelor recent înregistrate (Rec Review) 28
- S**  
S VIDEO ..... 30, 54  
Semnal sonor de confirmare a operațiilor ..... 50  
SEPIA ..... 44  
SCENE SELECT ..... 35  
SLIDE SHOW ..... 43  
SLOW SHUTTR ..... 44  
SMTH INT REC ..... 45  
SNOW ..... 35  
SOLARIZE ..... 44  
SP (redare standard) ..... 48  
Specificații ..... 85  
SPORTS ..... 35  
SPOTLIGHT ..... 35  
SPOT FOCUS ..... 37  
SPOT METER (exponometru punctual) ..... 36  
STANDARD ..... 40  
STANDARD SET, meniu 48  
STEADY SHOT ..... 39, 69  
STILL ..... 43  
STILL SET ..... 40  
SUNRSESUNSET ..... 35  
SUPER NS PLUS ..... 38, 70
- Ș**  
Ștergerea imaginilor ..... 58
- T**  
TIME/LANGU, meniu .. 51  
Telecomandă ..... 51  
TELE MACRO ..... 38  
Temporal, cod ..... 92  
TRAIL ..... 44  
Trepied ..... 90  
TV ..... 30  
TV TYPE ..... 31  
TWILIGHT ..... 35



<b>U</b>		<b>V</b>		<b>W</b>
Umezeală, condensare ....	82	VAR. SPD PB (redare cu		WHITE BAL. (echilibrul de
USAGE GUIDE .....	26	diferite viteze) .....	46	alb) .....
USB CAMERA .....	49	VF B.LIGHT (luminozitatea		WHITE FADER .....
USB SELECT .....	46	vizorului) .....	49	WINDOWS .....
Utilizarea camerei în		Vizor .....	15	WIPE .....
străinătate .....	70	pârghie de reglare a		WORLD TIME .....
		vizorului .....	15,90	WIDE (16:9) .....
		VOLUME (volum) .....	24	
		V-OUT/PANEL .....	50	<b>Z</b>
				Zoom (mărire) .....
				ZOOM, butoane ~22, 26, 89
				Zero Set Memory .....
				28

Informații suplimentare legate de acest produs precum și răspunsuri la cele mai frecvente întrebări puteți găsi pe pagina noastră de internet dedicată asistenței pentru clienți.

<http://www.sony.ro>