

Auto radio CD/DVD uređaj

Upute za uporabu

HR



Video CD



MP3
WMA



MEX-DV900

Upozorenje

Radi sprečavanja opasnosti od požara ili kratkog spoja, nemojte izlagati uređaj utjecaju kiše ili vlage.

Nemojte otvarati kućište jer bi moglo doći do kratkog spoja. Prepustite popravke isključivo stručnim osobama.

OPREZ

Uporaba optičkih instrumenata uz ovaj uređaj povećava opasnost od oštećenja vida. Budući da je laserska zraka koja se koristi u ovom CD/DVD uređaju štetna za oči, nemojte pokušavati otvarati kućište.

Prepustite popravke samo stručnim osobama.

CLASS 1
LASER PRODUCT

Ova naljepnica se nalazi na donjoj strani kućišta uređaja.



Zbrinjavanje starih električnih i elektroničkih uređaja (primjenjuje se u Europskoj uniji i ostalim europskim zemljama s posebnim sistemima zbrinjavanja)

Ova oznaka na proizvodu ili na ambalaži označava da se ovaj proizvod ne smije zbrinjavati kao kućni otpad. On treba biti zbrinut na za tu namjenu predviđenom mjestu za reciklažu električne ili elektroničke opreme. Pravilnim zbrinjavanjem starog proizvoda čuvate okoliš i brinete za zdravlje svojih bližnjih. Nepravilnim odlaganjem proizvoda ugrožava se okoliš i zdravlje ljudi.

Reciklažom materijala pomažete u očuvanju prirodnih izvora. Za detaljne informacije o reciklaži ovog proizvoda, molimo kontaktirajte vašu lokalnu upravu, odlagalište otpada ili trgovinu gdje ste kupili proizvod.

Primjenjivi pribor: Daljinski upravljač.

Upozorenje za ugradnju u automobile čija kontakt-brava nema ACC položaj

Podesite funkciju Auto Off (str. 39).

Uređaj će se automatski u potpunosti isključiti u podešeno vrijeme, čime se sprečava trošenje akumulatora.

Ako ne podesite funkciju Auto Off, pritisnite i zadržite (OFF) dok se zaslon ne isključi.

Za isključenje DEMO funkcije, pogledajte stranicu 39.

O sigurnosti

- Pridržavajte se prometnih zakona u vašoj zemlji.
- Zbog vaše sigurnosti, monitor spojen na VIDEO OUT se automatski isključuje kad nije aktivirana parkirna kočnica.

Sprečavanje nezgoda

Funkcije gledanja slika su dostupne samo kad zaustavite vozilo i aktivirate parkirnu kočnicu. Ako se vozilo počne kretati dok su spomenute funkcije aktivirane, slike s priključka VIDEO OUT automatski nestaju nakon prikaza sljedeće poruke.

Slike na zaslonu se isključuju, ali zvuk se i dalje čuje.

Video blocked for your safety.

Nemojte upravljati uređajem ili gledati monitor dok vozite.

Dobrodošli!.....	6
Zaštita autorskih prava.....	7
Diskovi za reprodukciju i simboli korišteni u ovom priručniku	8
Položaj i funkcije kontrola	10
Glavni uređaj	10
Daljinski upravljač RM-X168	12

Početak

Ugradnja uređaja i dodatno nabavljivog monitora	14
Resetiranje uređaja	14
Priprema daljinskog upravljača	14
Odvajanje prednje ploče	15
Postavljanje prednje ploče	15

Osnovne funkcije

Reprodukcija video diskova	16
Reprodukcija audio diskova.....	18
Slušanje radija	20

Napredne funkcije – diskovi

Reprodukcija DivX [®] /JPEG datoteka	21
Reprodukcija DivX [®] datoteka	21
Reprodukcija JPEG datoteka	21
Uporaba PBC funkcija — Kontrola reprodukcije.....	22
Uporaba izbornika načina reprodukcije	22
Pregled tekstualnih/vremenskih podataka na disku	24
Podešavanje postavki zvuka	24
Promjena jezika dijaloga/formata zvuka	25
Provjera formata programa	25
Podešavanje razine izlaznog audio signala — DVD level	26
Uvećavanje slika	26
Podešavanje kvalitete slike — Picture EQ	27
Prilagodba kvalitete slike	27
Zaključavanje diskova — Parental control	28
Uključenje ograničenja reprodukcije	28
Promjena područja i razine ograničenja.....	28

Ponavljanje i reprodukcija u slučajnom redoslijedu.....	29
Reprodukcija od željenog mjesta	30
Prikaz liste zapisa/slika/video datoteka — Quick-BrowZer	31
Odabir zapisa/slike/video datoteke.....	31
Odabir vrste datoteke	31
Pregled podataka o audio disku	32

Napredne funkcije — Radio

Pohrana i prijem postaja	32
Automatska pohrana — BTM.....	32
Ručna pohrana.....	32
Prijem pohranjenih postaja.....	32

Podešavanje zvuka

Promjena zvučnih postavki	33
Podešavanje krivulje ekvilizatora — EQ3	33

Podešavanje opcija

Visual setup.....	34
Osnovni postupci u izborniku Visual setup	34
Podešavanje jezika izbornika, dijaloga ili titla	35
Podešavanje slike i monitora.....	35
Korisničke postavke	36
Postavke zvuka	37
Resetiranje svih postavki.....	37
System setup	38
Osnovni postupci u izborniku System setup	38
Podešavanje sata.....	41

Uporaba dodatne opreme

Dodatna oprema	41
----------------------	----

Dodatne informacije

Mjere opreza	42
Napomene o diskovima.....	42
Slijed reprodukcije MP3/WMA/JPEG/ DivX [®] zapisa.....	43
Napomene o MP3 zapisima	44
O WMA datotekama	44
O JPEG datotekama	44
O DivX [®] datotekama	44
Održavanje.....	44
Vađenje uređaja	45
Tehnički podaci	46
U slučaju problema	47
Prikaz/poruke grešaka	49
Rječnik.....	50
Popis jezičnih kodova/kodova područja	51

Detalje o ugradnji i povezivanju potražite u zasebnom priručniku.

Dobrodošli!

Zahvaljujemo na kupnji ovog uređaja. Prije rukovanja temeljito pročitajte ovaj priručnik i zadržite ga za buduću uporabu.

Značajke

Detalje potražite na navedenim stranicama.

Reprodukcija DVD, VCD, CD diskova

→ str. 8

Uređaj je kompatibilan s raznim formatima diskova.

2000MP3, 2000WMA

Može reproducirati do 2000 zapisa* snimljenih na DVD-R DL disk u MP3/WMA formatu.

Nastavak reprodukcije za više diskova

→ str. 36

Pohranjuje mjesto na kojem je zaustavljena reprodukcija za do 5 diskova i može nastaviti DVD VIDEO/VCD reprodukciju čak i nakon izbacivanja diska.

EQ3

→ str. 33

7 pohranjenih krivulja ekvilizatora koje se mogu dodatno prilagoditi ugađanjem triju različitih valnih područja.

Picture EC

→ str. 27

Ton slike koji se može odabrati u pohranjenim postavkama u skladu s osvjetljenjem u vozilu.

FRONT-AUX

→ str. 41

Omogućuje spajanje prijenosnog audio uređaja (analogna veza).

REAR-AUX

→ str. 41

Priključnice AUX AUDIO IN na poledini uređaja omogućavaju spajanje i izlaz zvuka pomoćnih uređaja kao što su prijenosni audio uređaj (analogna veza), skriveni navigacijski uređaj, kutija TV tunera itd.

* Ovisno o dužini zapisa i frekvenciji uzorkovanja.

Zaštita autorskih prava

Ovaj uređaj sadrži tehnologiju za zaštitu autorskih prava (*copyright*) zaštićenu američkim patentima i drugim pravima intelektualnog vlasništva. Uporabu ove tehnologije mora odobriti Macrovision Corporation, a namijenjena je isključivo za kućnu i drugu ograničenu uporabu, osim ako Macrovision Corporation nije izričito odobrio drugačiju uporabu. Zabranjeni su reverzno inženjerstvo ili rastavljanje.



Proizvedeno pod licencom Dolby Laboratories. "Dolby", "Pro Logic" i znak dvostrukog D su zaštitni znakovi Dolby Laboratories



Microsoft, Windows Media i Windows logotip su zaštitni znakovi ili registrirani zaštitni znakovi Microsoft Corporation u Sjedinjenim Državama i/ili ostalim državama.

"DVD VIDEO", "DVD-R", "DVD-RW", "DVD+R" i "DVD+RW" su zaštićeni nazivi.

















"DivX" i "DivX Certified" su zaštićeni znakovi tvrtke DivX, Inc.

OVAJ PROIZVOD JE LICENCIRAN POD MPEG-4 VISUAL PATENT PORTFOLIO LICENCOM ZA NEKOMERCIJALNU I OSOBNU UPORABU OD STRANE KORISNIKA DEKODIRANJE MPEG-4 VIDEOZAPISA KOJI SU KODIRANI OD STRANE KORISNIKA I SNIMLJENI ZA NEKOMERCIJALNE I OSOBNE SVRHE I/ ILI NABAVLJENIH OD DOBAVLJAČA KOJI POSJEDUJE LICENCIJU MPEG LA ZA DISTRIBUCIJU MPEG-4 VIDEOZAPISA. NE IZDAJE SE NITI SE PODRAZUMIJEVA LICENCIJA ZA BILO KOJE DRUGE SVRHE. DODATNE INFORMACIJE O MOGUĆNOSTI UPORABE U PROMIDŽBENE, INTERNE I KOMERCIJALNE SVRHE TE ZA LICENCI-RANJE, MOGU SE DOBITI OD TVRTKE MPEG LA, LLC. POGLEDAJTE [HTTP://WWW.MPEGLA.COM](http://www.mpegla.com)

Diskovi za reprodukciju i simboli korišteni u ovom priručniku

Ovaj uređaj može reproducirati razne video/audio diskove.

Sjedeća tablica pomoći će vam da provjerite je li disk kompatibilan s uređajem, kao i koje su funkcije dostupne za određenu vrstu diska.

	Simbol diska u ovom priručniku	Format diska	Logotip diska
VIDEO		DVD VIDEO	
		DVD-R* ¹ DVD-R DL* ¹ (Video mod/VR mod)	
		DVD-RW* ¹ (Video mod/VR mod)	
		DVD+R* ¹ DVD+R DL* ¹	
		DVD+RW* ¹	
		Video CD (Ver. 1.0/1.1/2.0)	 Video CD
AUDIO		Audio CD	 
		CD-ROM* ² CD-R* ²	 
		CD-RW* ²	 

*1 Audio datoteke se također mogu pohraniti. Potražite detalje na str. 9.

*2 Video/slikovne datoteke se također mogu pohraniti. Potražite detalje na str. 9.

Napomena

"DVD" se u ovom priručniku koristi kao opći naziv za DVD VIDEO, DVD-R/DVD-RW i DVD+R/DVD+RW diskove.

Sljedeća tablica prikazuje podržane formate kompresije, tipove datoteka i vrste diskova na koje se te datoteke mogu pohraniti.

Dostupne funkcije se razlikuju, ovisno o formatu, bez obzira na vrstu diska. Dolje navedeni simboli formata nalaze se pokraj opisa dostupnih funkcija za taj format.

Simbol formata u ovom priručniku	Vrsta datoteke	Disk na koji se može pohraniti	
MP3	MP3 audio	DATA DVD diskovi DVD-ROM DVD-R DVD-R DL DVD-RW DVD+R DVD+R DL DVD+RW	DATA CD diskovi CD-ROM CD-R CD-RW
WMA	WMA audio		
JPEG	JPEG slikovna		
DivX	DivX® video		

Savjet

Detalje o formatima kompresije potražite na str. 44.

Diskovi koji nisu podržani

Uređaj ne može reproducirati sljedeće diskove.

- 8 cm diskove
- 12 cm diskove s unutarnjim podatkovnim dijelom od 8 cm (ostatak je proziran)
- CD-ROM s datotekama koje nisu MP3/WMA/JPEG/DivX
- SA-CD
- CD-G
- Photo-CD
- VSD (Video Single Disc)
- DVD-ROM s datotekama koje nisu MP3/WMA/JPEG/DivX
- DVD-RAM
- DVD-Audio
- Active-Audio (podaci)
- SVCD (Super Video CD)
- CDV
- Diskove snimljene u Packet Write formatu
- Diskove u DTS formatu

Napomena

Ponekad se čak neće moći reproducirati ni kompatibilni diskovi, ovisno o njihovom stanju.

Regionalni kôd

Regionalni kôd se koristi radi zaštite autorskih prava.

On se nalazi na dnu uređaja i znači da se u ovom uređaju mogu reproducirati samo DVD diskovi s istom oznakom.

DVD VIDEO diskovi označeni s  također se mogu reproducirati na ovom uređaju.

Ako pokušate reproducirati neki drugi DVD disk, na zaslonu se pojavi poruka "Playback prohibited by region code." (odnosno, reprodukcija ovog diska je zabranjena uslijed regionalnog koda). Ovisno o DVD disku, može se dogoditi da nema oznake regionalnog koda iako je reprodukcija DVD diska zabranjena regionalnim ograničenjima.

Regionalni kôd

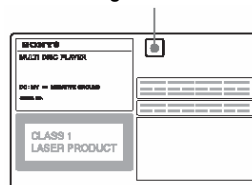

Glavni uređaj

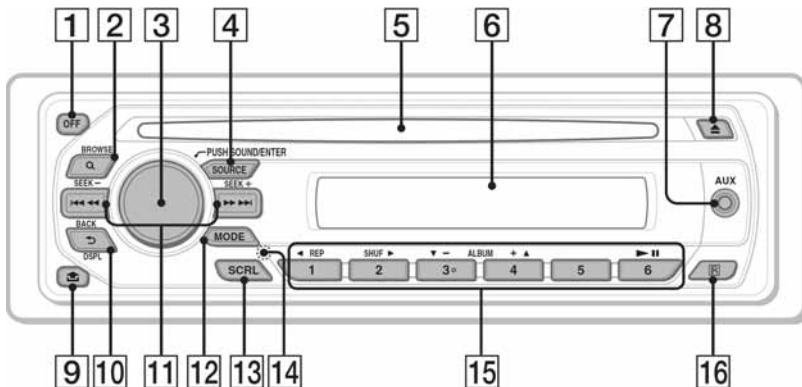

Za detalje pogledajte navedenu stranicu.

Upute u ovom priručniku uglavnom se odnose na tipke daljinskog upravljača. Možete koristiti i tipke na uređaju ako imaju iste ili slične nazive.

1 Tipka OFF 16, 18, 22

Isključenje uređaja/zaustavljanje reprodukcije izvora (pritisnite), potpuno isključenje uređaja (pritisnite i zadržite).

2 Tipka Q (BROWSE) 31

Ulaz u Quick-BrowZer mod.*1

3 Kontrola glasnoće/tipka SOUND/ENTER 26, 31, 32, 33, 38, 41, 42

Za ugađanje glasnoće/podešavanje postavke (zakrenite), otvaranje izbornika zvuka/primjenu podešenja (pritisnite), otvaranje izbornika podešavanja sustava (pritisnite i zadržite).

4 Tipka SOURCE 20, 32, 42

Za uključenje uređaja; promjenu izvora (radio/disk/AUX).

5 Uložnica diska 16, 18

Za umetanje diska.

6 Zaslona

7 AUX ulaz 41

Za spajanje prijenosnog audio uređaja.

8 Tipka 16, 18

Za izbacivanje diska.

9 Tipka 15

10 Tipka 24, 31, 41

Za povratak na prethodni prikaz, za promjenu prikaza na zaslonu.

11 Tipke SEEK -/+ 17, 19, 20, 21

Disk:

Za preskakanje poglavlja/zapisa/scene/datoteke (pritisnite), pretraživanje diska prema natrag/naprijed (kratko pritisnite i zadržite), pretraživanje zapisa prema natrag/naprijed (pritisnite i zadržite).*2

Radio:

Za automatsko ugađanje postaja (pritisnite), za ručno traženje postaja (pritisnite i zadržite).

12 Tipka MODE 20, 32, 42

Za odabir valnog područja (FM/AM), odabir uređaja*3.

13 Tipka SCRL

Za pomicanje prikaza na zaslonu.

14 Tipka RESET 14

15 Brojčane tipke

Disk:

① : ◀ **REP** 16, 17, 29

② : **SHUF** ▶, 16, 17, 29

③/④ : **ALBUM** -/+ (▼/▲) 16, 17, 19, 21

Za preskakanje albuma ili mape/pomicanje kursora (pritisnite); neprekidno preskakanje albuma ili mapa (pritisnite i zadržite).

⑥ : ▶|| (reprodukcija/pauza) 16, 17, 18, 19, 21

Za pokretanje/pauzu reprodukcije.

Radio:

Za prijem pohranjenih postaja (pritisnite), pohranjivanje postaja (pritisnite i zadržite).

16 Senzor daljinskog upravljača

*1 *Tijekom reprodukcije CD/CD/MP3/WMA/JPEG/DivX diska*

*2 *Operacija se razlikuje, ovisno o disku (str. 17, 19).*

*3 *Kad se koriste dva pomoćna uređaja.*

Daljinski upravljač RM-X168

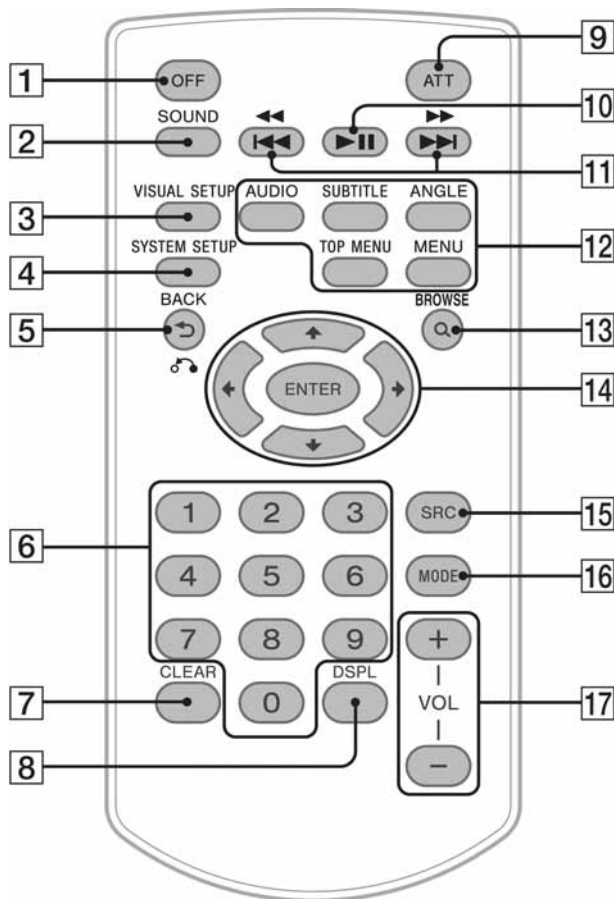

Za detalje pogledajte navedenu stranicu.
Uklonite izolacijsku foliju prije uporabe (str. 14).

1 Tipka OFF 16, 18, 22

Isključenje uređaja/zaustavljanje reprodukcije izvora (pritisnite), potpuno isključenje uređaja (pritisnite i zadržite).

2 Tipka SOUND 33

Za otvaranje izbornika podešavanja zvuka.

3 Tipka VISUAL SETUP 22, 25, 26, 27, 28, 30, 31, 34

Za otvaranje izbornika načina reprodukcije/podešavanja slike.

4 Tipka SYSTEM SETUP 23, 32, 38, 41, 42

Za otvaranje izbornika podešavanja sustava.

5 Tipka ↶ (BACK)/↷ 22, 23, 28, 29, 34

Za povratak na prethodni prikaz, za povratak na izbornik na VCD disku*¹.

- 6 Brojčane tipke** 16, 17, 22, 23, 28, 29, 30, 31, 32

Disk:

Za nalaženje naslova/poglavlja/zapisa.

Radio:

Za prijem pohranjenih postaja (pritisnite), pohranjivanje postaja (pritisnite i zadržite).

- 7 Tipka CLEAR** 28, 31

Za brisanje unesenog broja.

- 8 Tipka DSPL** 24, 41

Za promjenu prikaza na zaslonu.

- 9 Tipka ATT**

Za isključenje zvuka (za ponovno uključenje pritisnite opet).

- 10 Tipka ►|| (reprodukcija/pauza)** 16, 17, 18, 19, 21

Za pokretanje/pauzu reprodukcije.

- 11 Tipke ◀◀◀/▶▶▶▶▶** 17, 19, 20, 21

Disk:

Za preskakanje poglavlja/zapisa/scene/datoteke (pritisnite), pretraživanje diska prema natrag/naprijed (kratko pritisnite i zadržite), pretraživanje zapisa prema natrag/naprijed (pritisnite i zadržite).^{*2}

Radio:

Za automatsko ugađanje postaja (pritisnite), za ručno traženje postaja (pritisnite i zadržite).

- 12 Tipke za podešavanje reprodukcije DVD-a**

(AUDIO) : 17, 25

Za promjenu jezika dijaloga/formata (kod VCD/CD/MP3/WMA datoteka, za promjenu audio kanala).

(SUBTITLE) : 17

Za promjenu jezika titlova.

(ANGLE) : 17

Za promjenu kuta kamere.

(TOP MENU) : 17

Za otvaranje glavnog izbornika DVD-a.

(MENU) : 17

Za otvaranje izbornika diska.

- 13 Tipka Q (BROWSE)** 31

Ulaz u Quick-BrowZer mod.^{*3}

- 14 Tipke ◀/↑/↓/▶(kursori)/ENTER**

Za pomicanje kursora i primjenu podešjenja.

- 15 Tipka SRC** 20, 32, 42

Za uključenje, promjenu izvora (radio/disk/AUX).

- 16 Tipka MODE** 20, 32, 42

Za odabir valnog područja (FM/AM), odabir uređaja^{*4}.

- 17 Tipke VOL +/-** 34

Za ugađanje glasnoće.

*1 Tijekom reprodukcije s funkcijom PBC.

*2 Operacija se razlikuje, ovisno o disku (str. 17, 19).

*3 Tijekom reprodukcije CD/MP3/WMA/JPEG/DivX diska

*4 Kad se koriste dva pomoćna uređaja.

Napomena

Ako je uređaj isključen i prikaz na zaslonu nestane, ne možete njime upravljati daljinskim upravljačem, osim ako ne pritisnete **(SOURCE)** na uređaju ili ne umetnete disk za uključenje uređaja.

Savjet

Za detalje o zamjeni baterije pogledajte poglavlje "Zamjena litijske baterije daljinskog upravljača" na str. 44.

Početak

Ugradnja uređaja i dodatno nabavljivog monitora

Prvo ugradite i povežite ovaj uređaj i dodatno nabavljivi monitor.

Ovim uređajem se može upravljati pomoću izbornika koji se pojavljuju na njegovom zaslonu i/ili monitoru.

U ovom priručniku opisani su izbornici i indikatori koji se pojavljuju na zaslonu uređaja i/ili dodatnom monitoru.

Dodatno nabavljivi monitor

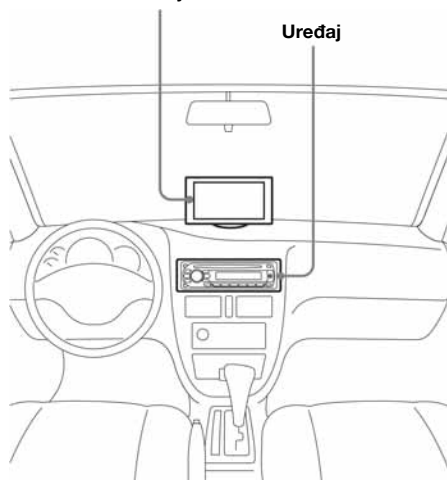

Detalje potražite u dodatnim uputama za instalaciju/ugradnju.

Napomena

Postavite dodatni monitor tako da ne ometa vidno polje vozača.

Resetiranje uređaja

Prije prvog korištenja uređaja ili nakon zamjene ili prespajanja kontakata akumulatora potrebno je resetirati uređaj.

Uklonite prednju ploču (str. 15) i pritisnite tipku RESET šiljatom predmetom, npr. kemijskom olovkom.

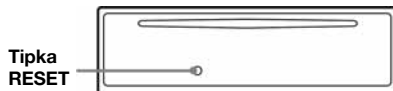

Napomena

Pritisak na tipku RESET će obrisati podešenje sata te neke pohranjene informacije.

Priprema daljinskog upravljača

Prije prve uporabe daljinskog upravljača uklonite izolacijsku foliju.



Odvajanje prednje ploče

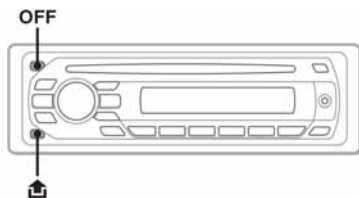

Možete odvojiti prednju ploču uređaja kako bi spriječili krađu.

Alarm

Ako zakrenete ključ u položaj OFF bez skidanja prednje ploče, alarm će se oglasiti na nekoliko sekundi. Alarm će se oglasiti samo ako koristite ugrađeno pojačalo.

1 Pritisnite **OFF**.

Uređaj se isključuje.

2 Pritisnite i povucite ploču prema sebi.

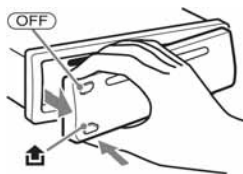

Napomene

- Pazite da vam prednja ploča ne ispadne i nemojte jako pritiskati ploču ni zaslon.
- Ne izlažite prednju ploču vrućini/visokim temperaturama ili vlazi. Izbjegavajte ostavljanje ploče u parkiranoj automobilu na prednjoj/stražnjoj ploči.

Postavljanje prednje ploče

Prislonite dio **A** prednje ploče na dio **B** sustava, kao na ilustraciji, te lagano utisnite lijevu stranu na mjesto dok ne klikne.

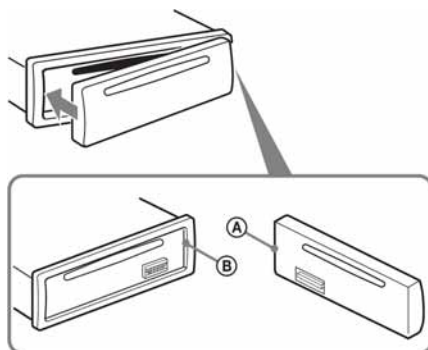

Napomene

Ne stavljajte ništa na unutrašnji dio prednje ploče.

Osnovne funkcije

Reprodukcija video diskova

Ovisno o disku, neke funkcije se mogu razlikovati ili biti ograničene. Pogledajte upute za uporabu diska.

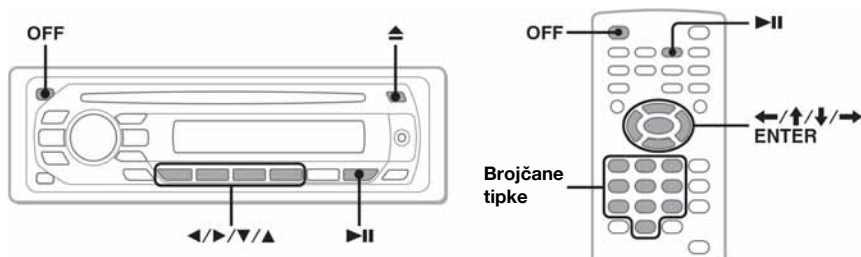

- 1** Uključite monitor i zatim odaberite njegov ulaz na ovom uređaju.



- 2** Umetnite disk (s naljepnicom okrenutom prema gore).

Reprodukcija počinje automatski.
Ako ne započne, pritisnite tipku ►||.

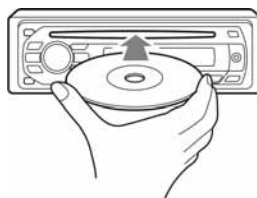

- 3** Pojavi li se izbornik DVD-a, pritisnite ① (◀)/② (▶)/③ (▼)/④ (▲) za pomicanje kursora i pritisnite ⑥ (►||) za potvrdu.

Na daljinskom upravljaču pritisnite ◀/↑/↓/→/brojčane tipke za pomicanje kursora i zatim pritisnite (ENTER) za potvrdu.

Za zaustavljanje reprodukcije

Pritisnite (OFF).

Napomena

Diskovi u DTS formatu nisu podržani. Odaberete li DTS format, neće se čuti zvuk.

Vađenje diska

Pritisnite ▲.

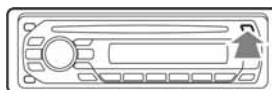

O DVD izborniku

DVD je podijeljen na duže slikovne ili glazbene dijelove koji se nazivaju "naslovi". Pri reprodukciji DVD-a koji sadrži nekoliko naslova, pomoću njegova glavnog izbornika (TOP MENU) možete odabrati željeni naslov. Pri reprodukciji DVD-a koji omogućuje odabir opcija, primjerice jezika titlova i jezika dijaloga, odaberite ove opcije pomoću tog izbornika.

Druge reprodukcijske funkcije

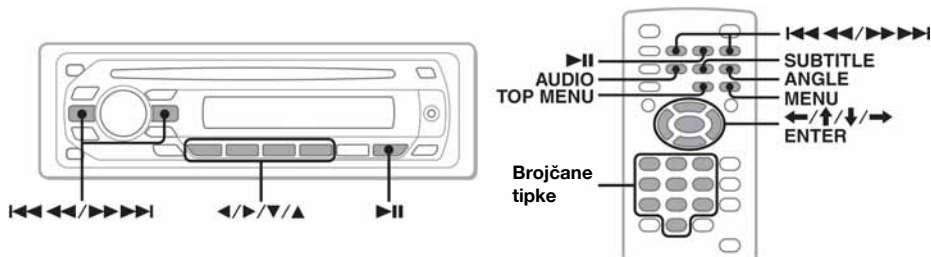

Za	Pritisnite
pauzu/nastavak reprodukcije nakon pauze	▶
preskakanje poglavlja/zapisa/scene/datoteke	◀◀◀◀/▶▶▶▶
ubrzano pretraživanje diska prema natrag/naprijed	i kratko zadržite ◀◀◀◀/▶▶▶▶ te zatim više puta za promjenu brzine (× 2 → × 12 → × 120 → × 2...)
odustajanje od pretraživanja	▶
prikaz DVD izbornika*1	Na daljinskom upravljaču: (TOP MENU) ili (MENU)
odabir opcija u DVD izborniku*1	Na uređaju: ① (◀)/② (▶)/③ (▼)/④ (▲) za pomicanje kursora i pritisnite ⑥ (▶) za potvrdu. Na daljinskom upravljaču: ◀/↑/↓/→/ brojčane tipke za pomicanje kursora i zatim pritisnite (ENTER) za potvrdu
promjenu jezika dijaloga/formata/kanała (str. 25)*1	Na daljinskom upravljaču: (AUDIO) više puta dok se ne pojavi željena opcija
isključenje/promjenu jezika titla*1	Na daljinskom upravljaču: (SUBTITLE) više puta dok se ne pojavi željena opcija*2
promjenu kuta kamere*1	Na daljinskom upravljaču: (ANGLE) više puta dok se ne pojavi željeni kut

*1 Nije dostupno, ovisno o disku.

*2 Kad se pojavi zahtjev za unosom 4-znamenkastog koda, unesite kôd željenog jezika (str. 51).

Reprodukcija audio diskova

Ovisno o disku, neke funkcije se mogu razlikovati ili biti ograničene.
Pogledajte upute za uporabu diska.

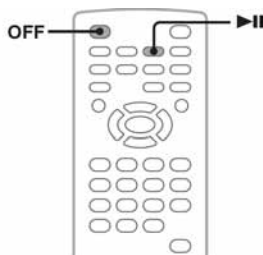
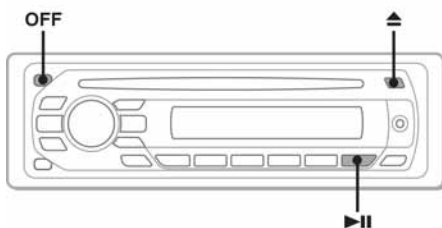

1 Umetnite disk (s naljepnicom okrenutom prema gore).

Reprodukcija počinje automatski.
Ako ne započne, pritisnite tipku ►||.

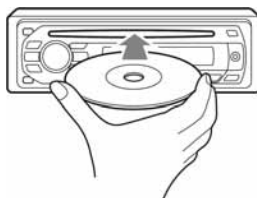

Za zaustavljanje reprodukcije

Pritisnite (OFF).

Napomena

Diskovi u DTS formatu nisu podržani. Odaberete li DTS format, neće se čuti zvuk.

Vađenje diska

Pritisnite ▲.

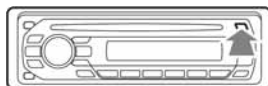

Druge reprodukcijske funkcije

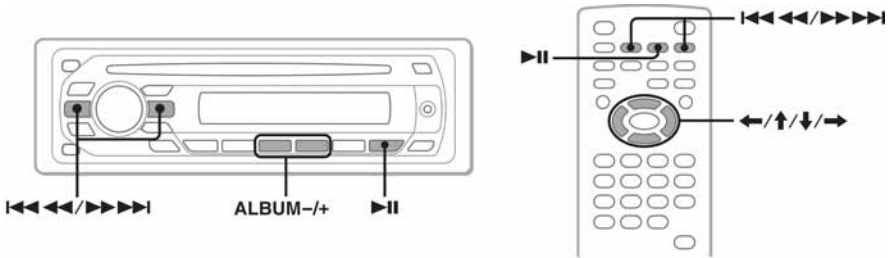

Za	Pritisnite
pauzu/nastavak reprodukcije nakon pauze	P
preskakanje zapisa	I<<<< (←)/>>>>I (→)
ubrzano pretraživanje zapisa prema natrag/naprijed	i zadržite I<<<</>>>>I
preskakanje albuma*	Na uređaju: ③ (ALBUM -)/ ④ (ALBUM +) Na daljinskom upravljaču: ↑/↓
kontinuirano preskakanje albuma*	Na uređaju: i zadržite ③ (ALBUM -)/ ④ (ALBUM +) Na daljinskom upravljaču: i zadržite ↑/↓

* Tijekom reprodukcije MP3/WMA datoteka.

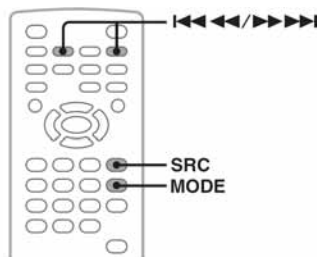
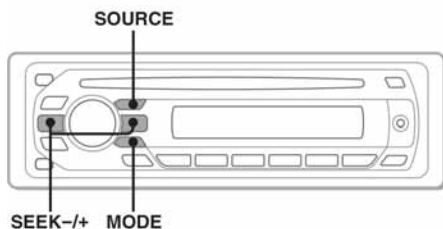

1 Pritisnite **(SOURCE)** više puta dok se ne pojavi "TUNER".

2 Više puta pritisnite **(MODE)** dok se ne pojavi oznaka željenog valnog područja (FM1, FM2, FM3, AM1 ili AM2).

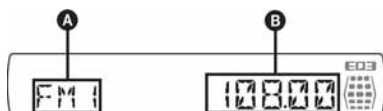

- A** Radijska frekvencija/funkcija
- B** Frekvencija

3 Ugodite postaju

Automatsko ugađanje

Pritisnite **(SEEK) -/+**.

Pretraživanje se zaustavlja kad uređaj ostvari prijem postaje. Ponovite opisani postupak dok se ne ostvari prijem željene postaje.

Ručno ugađanje

Pritisnite i zadržite tipku **(SEEK) -/+** za nalaženje približne frekvencije i zatim više puta pritisnite **(SEEK) -/+** dok se ne ostvari prijem željene postaje.

Savjet

Detalje o ostalim funkcijama radijskog prijemnika potražite u poglavlju "Napredne funkcije – radio" na str. 32.

Na daljinskom upravljaču

Koristite tipku **(SRC)** umjesto **(SOURCE)** i **◀◀◀◀/▶▶▶▶** umjesto **(SEEK) -/+**.

Napredne funkcije — diskovi

Ovo se poglavlje sastoji od sljedećih odjeljaka.

- **Funkcije specifične za video***
→ str. 21 do 29
- **Zajedničke funkcije za video*/audio**
→ str. 29 do 32
- **Funkcije specifične za audio**
→ str. 32

* Uključujući JPEG

Reprodukcija DivX®/JPEG datoteka

DivX JPEG

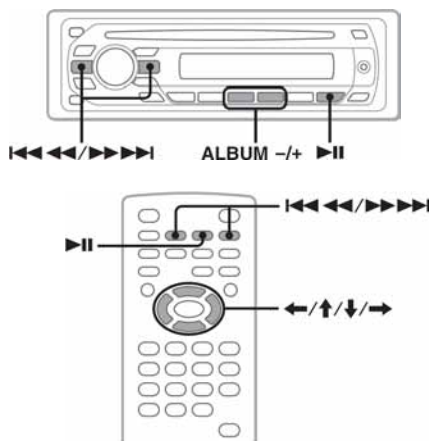

Napomena

Ako disk sadrži više tipova datoteka, mogu se reproducirati samo odabrane (audio/video/slikovne). Za reprodukciju DivX video datoteka ili JPEG slika na takvom disku, pritisnite **Q** (BROWSE) tijekom reprodukcije, odaberite željenu vrstu datoteke (video/slikovne) za pretraživanje i odaberite je (str. 31).

Reprodukcija DivX® datoteka

DivX® je tehnologija kompresije video datoteka koju je razvila tvrtka DivX, Inc. Ovaj uređaj je proizvod s DivX® certifikatom i može reproducirati sve verzije DivX® videa (uključujući DivX® 6) na standardni način.

DivX reprodukciju možete kontrolirati na isti način kao i druge video diskove (str. 16), a dostupne su i neke kontrole zvuka.

Za	Pritisnite
preskakanje albuma (mapa)	Na uređaju: ③ (ALBUM -)/ ④ (ALBUM +)
kontinuirano preskakanje albuma (mapa)	Na uređaju: i zadržite ③ (ALBUM -)/ ④ (ALBUM +)

Savjet

Datoteku za reprodukciju možete odabrati i pomoću Quick-BrowZera (str. 31).

Reprodukcija JPEG datoteka

Na ovom uređaju možete uživati u slide showu JPEG slika. Slide show započinje automatski kad umetnete disk ili pritisnete tipku **▶II**. Pojednosti o pokretanju reprodukcije potražite u poglavlju "Reprodukcija video diskova" na str. 16.

Druge reprodukcijske funkcije

Za	Pritisnite
zakretanje slike	Na daljinskom upravljaču: ◀/▶ (zakreće se za 90°)
preskakanje slike	◀◀◀/▶▶▶▶
preskakanje albuma	Na daljinskom upravljaču: ↑/↓ Na uređaju: ③ (ALBUM -)/ ④ (ALBUM +)
kontinuirano preskakanje albuma	Na daljinskom upravljaču: i zadržite ↑/↓ Na uređaju: i zadržite ③ (ALBUM -)/ ④ (ALBUM +)

Napomene

- Za zakretanje većih slika potrebno je duže vrijeme.
- Progresivne JPEG slike se ne mogu prikazati.

Savjet

Datoteku za reprodukciju možete odabrati i pomoću Quick-BrowZera (str. 31).

Uporaba PBC funkcija — kontrola reprodukcije

VCD

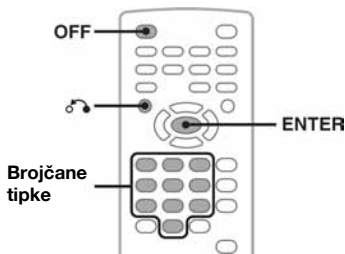

Pomoću PBC izbornika možete interaktivno reproducirati VCD diskove s funkcijom PBC.

1 Započnite reprodukciju VCD-a s PBC funkcijom.

Pojavit će se izbornik PBC.

2 Odaberite željenu opciju brojčanim tipkama i zatim pritisnite **ENTER**.

3 Postupite prema uputama u izborniku interaktivnih postupaka.

Za povratak na prikaz izbornika pritisnite **↶**.

Reprodukcija bez funkcije PBC

1 Tijekom reprodukcije pritisnite **OFF**.

Reprodukcija se zaustavlja.

2 Odaberite željenu opciju brojčanim tipkama i zatim pritisnite **ENTER**.

Pojavi se poruka "Play without PBC" i reprodukcija počinje. Tijekom reprodukcije se ne pojavljuje izbornik PBC.

Napomene

- Opcije izbornika i funkcije se razlikuju, ovisno o disku.
- Tijekom PBC reprodukcije, broj zapisa, datoteka za reprodukciju itd. ne pojavljuju se u izborniku načina reprodukcije (str. 22).
- Funkcija nastavka reprodukcije od mjesta na kojem je zaustavljena ne radi kod reprodukcije bez PBC-a.

Savjet

Za nastavak PBC reprodukcije, zaustavite je pritiskom tipke **OFF** i zatim pritisnite **▶II**.

Uporaba izbornika načina reprodukcije

DVD VCD JPEG DivX

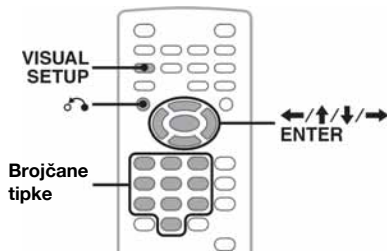

Ovaj uređaj posjeduje izbornik načina reprodukcije koji služi kontroli i podešavanju reprodukcije.

Za prikaz ovog izbornika pritisnite tipku **VISUAL SETUP** tijekom reprodukcije.

Za isključenje izbornika pritisnite istu tipku ponovo.

Napomene

- Tijekom reprodukcije audio diska, tipka **VISUAL SETUP** je neaktivna.
- Tijekom reprodukcije JPEG datoteka, tipka **VISUAL SETUP** je aktivna samo kad je slika prikazana u punoj veličini.

Savjet

Pritisnete li tipku **VISUAL SETUP** kad je reprodukcija zaustavljena, pojavi se izbornik Visual setup (na monitoru) u kojem možete podesiti razne postavke, poput jezika izbornika, zvuka itd. (str. 34).

Primjer: kod reprodukcije DVD-a

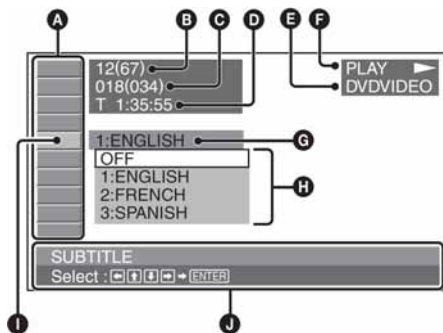

- A** Opcije izbornika načina reprodukcije
Detalje potražite na sljedećoj stranici.
- B** DVD: Broj naslova/Ukupno
VCD: Broj zapisa/Ukupno*¹
JPEG: Broj albuma/Ukupno
DivX: Broj albuma (mapa)/Ukupno
- C** DVD: Broj poglavlja/Ukupno
JPEG: Broj slika/Ukupno
DivX: Broj datoteka/Ukupno

- D** Proteklo vrijeme reprodukcije*2
- E** Format
- F** Status reprodukcije (PLAY ►, PAUSE || itd.)
- G** Trenutno podešenje
- H** Opcije
- I** Odabrana opcija
- J** Naziv odabrane opcije i/ili poruke vezane uz postupak

*1 Kod reprodukcije VCD-a s funkcijom PBC (str. 22) ne pojavljuje se indikator.

*2 Tijekom JPEG reprodukcije nema indikatora.

Popis opcija izbornika načina reprodukcije

Pritisnite ◀/▶/⏪/⏩/↔/brojčane tipke za odabir opcije i pritisnite (ENTER).

Za povratak na prethodni izbornik, pritisnite ↶. Detalje potražite na navedenim stranicama.

 **TITLE, TRACK 30**
Odabir naslova, scene ili zapisa za reprodukciju.

DVD **VCD**

 **ALBUM 30**
Odabir albuma ili mape.

JPEG **DivX**

 **CHAPTER 30**
Odabir poglavlja za reprodukciju

DVD

 **IMAGE 30**
Odabir slike za prikaz.

JPEG

 **FILE 30**
Odabir video datoteke za reprodukciju.

DivX

 **TIME 30**
Provjera proteklog vremena reprodukcije, unos vremenskog koda.

DVD **VCD** **DivX**

 **AUDIO 17, 25**
Promjena jezika dijaloga/formata/kanala, provjera formata programa.

DVD **VCD** **DivX**

 **SUBTITLE 17**
Uključenje/isključenje titlova, promjena jezika titla.

DVD **DivX**

 **ANGLE 17**
Promjena kuta kamere.

DVD *

 **CENTER ZOOM 26**
Uvećavanje slike.

DVD **VCD** **DivX**

 **REPEAT 30**
Ponavljanje reprodukcije naslova/poglavlja/zapisa/albuma/slike/videa više puta.

DVD **VCD** **JPEG** **DivX**

 **SHUFFLE 30**
Reprodukcija poglavlja/zapisa/slika/videa u slučajnom redoslijedu.



DVD * **VCD** **JPEG** **DivX**

 **PICTURE EQ 27**
Podešavanje kvalitete slike.

DVD **VCD** **JPEG** **DivX**

* Ne vrijedi za DVD-R/DVD-R DL/DVD-RW u VR modu.

Savjet

Kad su aktivne funkcije "SHUFFLE" ili "REPEAT" ili je dostupna funkcija "ANGLE", njihovi kvadratići svijetle zeleno (npr.  → ). Ipak, možda nećete moći promijeniti kut kamere, ovisno o sceni, čak i ako kvadratić svijetli zeleno.

Pregled tekstualnih/vremenskih podataka na disku

DVD VCD JPEG DivX

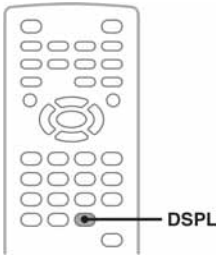

Provjera vremenskih podataka

Možete provjeriti vrijeme reprodukcije diska i preostalo vrijeme naslova, poglavlja, zapisa itd. tijekom reprodukcije videa/slika.

- 1 Tijekom reprodukcije pritisnite (DSPL).
Pojave se podaci o trenutnoj reprodukciji.

Podaci o vremenu



- 2 Više puta pritisnite (DSPL) za promjenu vremenskih podataka.

Podaci o vremenu razlikuju se, ovisno o disku/formatu, na sljedeći način.

Pri reprodukciji DVD diska

- T **:*:*
Protjeklo vrijeme reprodukcije tekućeg naslova
- T_**:*:*
Preostalo vrijeme reprodukcije tekućeg naslova
- C **:*:*
Protjeklo vrijeme reprodukcije tekućeg poglavlja
- C_**:*:*
Preostalo vrijeme reprodukcije tekućeg poglavlja

Pri reprodukciji VCD diska

(Samo verzija 1.0/1.1 ili verzija 2.0 bez funkcije PBC.)

- T **:*:*
Protjeklo vrijeme reprodukcije tekućeg zapisa
- T_**:*:*
Preostalo vrijeme reprodukcije tekućeg zapisa
- D **:*:*
Protjeklo vrijeme reprodukcije tekućeg diska
- D_**:*:*
Preostalo vrijeme reprodukcije tekućeg diska

Pri reprodukciji JPEG datoteka

- Broj albuma/Ukupno
- Broj slika/Ukupno

Pri reprodukciji DivX datoteka

- Broj albuma (mapa)/Ukupno
- Broj datoteka/Ukupno
- T **:*:*
Protjeklo vrijeme reprodukcije tekuće datoteke

Provjera tekstualnih podataka

Možete provjeriti tekstualne podatke (naziv albuma, slike itd.) JPEG/DivX datoteka.

Broj albuma/slike/mape/datoteke



Tekstualni podaci*

* *Ukoliko disk ne sadrži tekst, pojavit će se poruka "NO TEXT".*

Tekstualni podaci se razlikuju, ovisno o formatu, na sljedeći način.

Pri reprodukciji JPEG datoteka

- Naziv albuma (kad je prikazan broj albuma)
- Naziv slike (kad je prikazan broj slike)

Pri reprodukciji DivX datoteka

- Naziv albuma (mape) (kad je prikazan broj albuma (mape))
- Naziv datoteke (kad je prikazan broj datoteke)

Podešavanje postavki zvuka

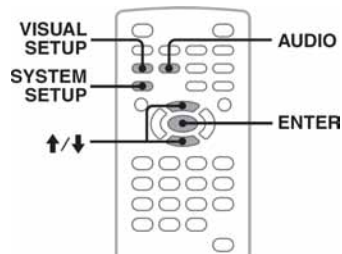

Napomena

Diskovi u DTS formatu nisu podržani. Odaberete li DTS format, neće se čuti zvuk.

Promjena jezika dijaloga/formatata zvuka **DVD** **DivX**

Ako je na DVD snimljeno više jezika dijaloga, oni se mogu mijenjati. Kod DVD/DivX diska možete mijenjati format zvuka ako je na disku snimljeno više njih (npr. Dolby Digital).

1 Tijekom reprodukcije više puta pritisnite **(AUDIO)** dok se ne pojavi željeni jezik dijaloga/format zvuka.

Jezik dijaloga/format zvuka*

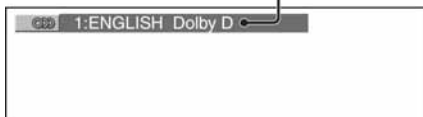

* Kod reprodukcije Divx diska, pojavi se format zvuka/kanal (npr. "MP3").

Na zaslonu se izmjenjuju dostupni jezici. Kad se pojavi zahtjev za unosom 4-znamenkastog koda, unesite kôd željenog jezika (str. 51). Ako se isti jezik pojavi dva ili tri puta, to znači da je na disk snimljeno više formata zvuka.

Promjena audio kanala

VCD **CD** **MP3** **WMA**

Kad reproducirate VCD/CD/MP3/WMA, možete odabrati zvuk desnog ili lijevog kanala i možete slušati zvuk odabranog kanala preko oba zvučnika (desnog i lijevog). Opcije su sljedeće:

STEREO (ST): Standardni stereo zvuk (tvorničko podešenje)

1/L (L): Zvuk lijevog kanala (mono)

2/R (R): Zvuk desnog kanala (mono)

1 Tijekom reprodukcije više puta pritisnite **(AUDIO)** dok se ne pojavi željeni audio kanal.

Npr. tijekom reprodukcije MP3.

Audio kanal



Napomena

Ovisno o disku, možda nećete moći promijeniti podešenje zvuka.

Savjet

Također možete promijeniti podešenja video diskova odabirom opcije "AUDIO" u izborniku načina reprodukcije (str. 22).

Provjera formata programa **DVD**

Možete provjeriti broj kanala i položaj komponente na trenutno reproduciranom DVD VIDEO disku.

2 Tijekom reprodukcije pritisnite

(VISUAL SETUP).

Pojavi se izbornik načina reprodukcije.

3 Pritisnite **↑/↓** za odabir **(DOLBY DIGITAL)** (AUDIO).

Pojavi se format programa.

Trenutni format zvuka*

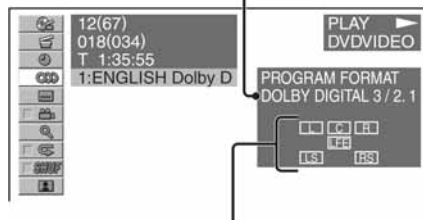

Trenutni format programa

* Ovisno o disku, pojavi se "PCM", "DOLBY DIGITAL" itd.

Slova u prikazu formata programa predstavljaju sljedeće komponente zvuka i njihov položaj.

L : Prednji (lijevi)

R : Prednji (desni)

C : Središnji

LS : Stražnji (lijevi)

RS : Stražnji (desni)

S : Stražnji (mono): Stražnja komponenta

Dolby Surround obrađenog signala i Dolby Digital signala

LFE : Niskofrekvencijski signal

Naziv formata programa i brojevi kanala se pojavu na sljedeći način.

Primjer: Dolby Digital 5.1 ch

Stražnja komponenta × 2

DOLBY DIGITAL 3/2.1

Prednja komponenta × 2 + LFE komponenta × 1
Središnja komponenta × 1

Za isključenje izbornika načina reprodukcije, pritisnite **(VISUAL SETUP)**.

Podešavanje razine izlaznog audio signala – DVD level DVD

Možete podesiti razinu izlaznog audio signala DVD-a snimljenog u Dolby Digital formatu, za smanjenje razlika u glasnoći između diska i izvora.

1 Tijekom reprodukcije pritisnite

SYSTEM SETUP.

Na zaslonu uređaja se pojavi opcija izbornika System setup.

2 Pritisnite \uparrow/\downarrow više puta za odabir

"DVD-LEVEL" i nakon toga ENTER.

3 Pritisnite \downarrow za podešavanje "ADJUST ON" i nakon toga ENTER.

4 Pritisnite \uparrow/\downarrow za podešavanje razine signala.

Razina izlaznog signala je podesiva u koracima po jedan, od -10 do +10.

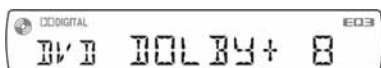

5 Pritisnite ENTER.

Podešavanje je dovršeno.

Na uređaju

Pritisnite i zadržite regulator glasnoće umjesto pritiska tipke SYSTEM SETUP, umjesto pritiska tipaka \uparrow/\downarrow , zakrenite regulator glasnoće.

Uvećavanje slika

DVD VCD DivX

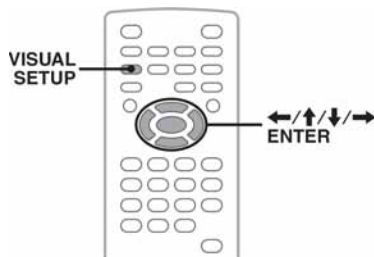

Slika je moguće povećati.

1 Tijekom reprodukcije pritisnite

VISUAL SETUP.

Prikazuje se izbornik za podešavanje načina reprodukcije.

2 Pritisnite \uparrow/\downarrow za odabir CENTER ZOOM i nakon toga pritisnite ENTER.

Prikazuje se trenutna opcija.

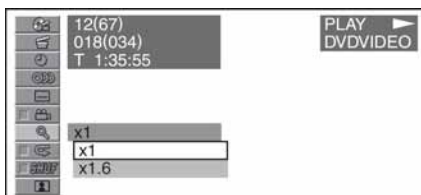

3 Pritisnite \uparrow/\downarrow za odabir željene opcije (x1, x1.6*) i nakon toga pritisnite

ENTER.

* Slika može biti zrnata.

Slika se povećava.

Za pomicanje slike pritisnite $\leftarrow/\uparrow/\downarrow/\rightarrow$.

Za povratak na izvornu veličinu odaberite "x1" u koraku 3.

Za isključenje izbornika načina reprodukcije, pritisnite VISUAL SETUP.

Napomene

- Ovisno o disku, možda neće biti moguće povećati sliku.
- Čim nastavite reprodukciju, slika se vraća na izvornu veličinu.
- Ako se vratite na izbornik diska/glavni izbornik, uvećavanje se poništava.

Podešavanje kvalitete slike — Picture EQ

DVD VCD JPEG DivX

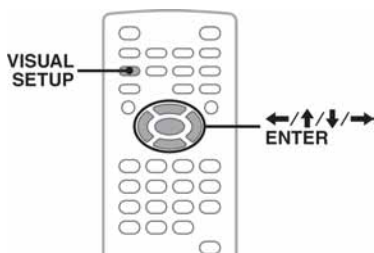

Kvalitetu slike možete prilagoditi uvjetima osvjetljenja u vozilu.

1 Tijekom reprodukcije pritisnite

(VISUAL SETUP).

Prikazuje se izbornik za podešavanje načina reprodukcije.

2 Pritisnite **↑/↓** za odabir opcije **(PICTURE EQ)** i nakon toga pritisnite

(ENTER).

Prikazuje se trenutna opcija.

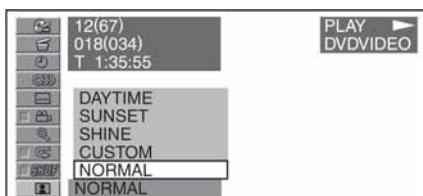

3 Pritisnite **↑/↓** za odabir željene opcije i nakon toga **(ENTER)**.

Opcije se razlikuju, ovisno o postavkama izbornika Visual setup (str. 36).

Postavke "PICTURE EQ" u "CUSTOM SETUP" mijenjaju opcije na sljedeći način.

AUTO: Mijenja opcije za dan/noć automatski, u skladu s podešenjem svjetline zaslona (str. 39).

LIGHT OFF: Prikazuje opcije za uporabu danju.

LIGHT ON: Prikazuje opcije za uporabu noću.

Na raspolaganju su sljedeće opcije za svaku postavku.

Za sva podešenja

NORMAL: Normalna slika.

CUSTOM: Postavke definira korisnik (str. 27)

Kad je odabran "LIGHT OFF"/"AUTO"
(s "DIM OFF")

DAYTIME: Prikladno za svijetla mjesta.

SUNSET: Prikladno kad se malo smrači.

SHINE: Prikladno pri jakom svjetlu (primjerice, ako se svjetlo reflektira od zaslona).

Kad je odabran "LIGHT ON"/"AUTO"
(s "DIM ON")

NIGHT: Smanjuje osvjetljenje zaslona kako se ne bi ometala vožnja noću

MIDNIGHT: Još više smanjuje osvjetljenje zaslona od opcije "NIGHT".

THEATER: Pojačava osvjetljenje zaslona, u situaciji kada želite uživati u svijetloj slici noću.

Prilagodba kvalitete slike

Opcija "CUSTOM" omogućuje ručno podešavanje tona slike. Možete pohraniti postavke za podešenja "LIGHT OFF" i "LIGHT ON".

1 Tijekom reprodukcije pritisnite

(VISUAL SETUP).

Prikazuje se izbornik za podešavanje načina reprodukcije.

2 Pritisnite **↑/↓** za odabir opcije **(PICTURE EQ)** i nakon toga pritisnite

(ENTER).

Prikazuje se trenutna opcija.

3 Pritisnite **↑/↓** za odabir opcije "CUSTOM" i nakon toga **(ENTER)**.

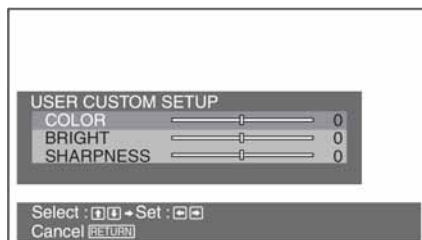

4 Pritisnite **↑/↓** za odabir željene opcije i tipkama **←/→** podesite željenu vrijednost.

5 Pritisnite **(ENTER)**.

Za isključenje izbornika načina reprodukcije, pritisnite **(VISUAL SETUP)**.

Zaključavanje diskova — Parental control

DVD *

* Ne vrijedi za DVD-R/DVD-R DL/DVD-RW diskove u VR modu.

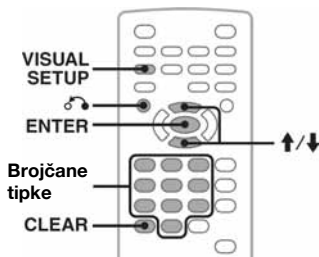

Postoji mogućnost zaključavanja diska ili ograničavanja reprodukcije u skladu s prethodno definiranim razinama kao npr. prema starosti gledatelja. Zaključane scene su blokirane ili se zamjenjuju alternativnima pri reprodukciji DVD diska koji podržava opciju ograničenja reprodukcije.

Uključenje ograničenja reprodukcije

1 Pritisnite **(VISUAL SETUP)** dok je uređaj isključen.

Prikazuje se izbornik Visual setup.

2 Pritisnite **↑/↓** za odabir **(CUSTOM SETUP)** i zatim pritisnite **(ENTER)**.

Prikazuju se opcije Custom Setup.

3 Pritisnite **↑/↓** za odabir "PARENTAL CONTROL" i zatim pritisnite **(ENTER)**.

Prikazuju se opcije.

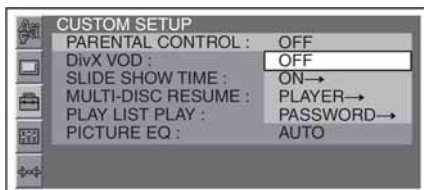

4 Pritisnite **↑/↓** za odabir opcije "ON →" i nakon toga **(ENTER)**.

Prikazuje se izbornik za unos zaporke.

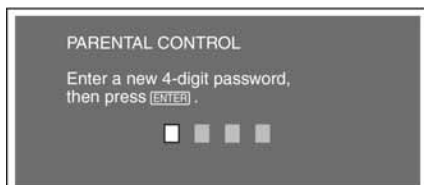

5 Brojčanim tipkama unesite zaporku i pritisnite **(ENTER)**.

Prikazuje se izbornik za potvrđivanje zaporke.

6 Za potvrđivanje ponovno unesite zaporku i pritisnite **(ENTER)**.

Podešavanje je dovršeno.

Za brisanje unesenog broja pritisnite **(CLEAR)**.

Za povratak na prethodni izbornik pritisnite **↶**.

Za isključenje izbornika Visual setup, pritisnite **(VISUAL SETUP)**.

Isključivanje ograničenja reprodukcije

U gore opisanom koraku 4 odaberite "OFF →" i unesite svoju zaporku.

Ako je ograničenje reprodukcije isključeno, pojavi se poruka "Parental control canceled".

Promjena zaporke

U gore opisanom koraku 4 odaberite "PASSWORD →" i unesite trenutnu te zatim novu zaporku. Unesite je ponovo za potvrdu.

Promjena područja i razine ograničenja

Postoji mogućnost podešavanja razine ograničenja reprodukcije ovisno o području i lokalnim razinama ograničenja.

1 Pritisnite **(VISUAL SETUP)** dok je uređaj isključen.

Prikazuje se izbornik Visual setup.

2 Pritisnite **↑/↓** za odabir **(CUSTOM SETUP)** i nakon toga pritisnite **(ENTER)**.

Prikazuju se opcije Custom Setup.

3 Pritisnite **↑/↓** za odabir "PARENTAL CONTROL" i zatim pritisnite **(ENTER)**.

Prikazuju se opcije.

4 Pritisnite **↑/↓** za odabir opcije "PLAYER →" i nakon toga **(ENTER)**.

Ako je već uključena opcija ograničenja reprodukcije, prikazuje se izbornik za unos zaporke. Za promjenu postavke, unesite zaporku i pritisnite **(ENTER)**.

5 Pritisnite **↑/↓** za odabir "STANDARD" i zatim pritisnite **(ENTER)**.

Prikazuju se opcije.



6 Pritisnite ↑/↓ za odabir željenog područja čije postavke ograničenja želite koristiti i nakon toga pritisnite (ENTER).
Područje je odabrano.
Kad odaberete "OTHERS →", brojčanim tipkama unesite kôd iz "Popisa kodova područja" (str. 51).

7 Pritisnite ↑/↓ za odabir opcije "LEVEL" i nakon toga pritisnite (ENTER).
Prikazuju se opcije.

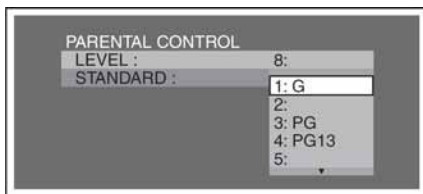

Što je broj manji, ograničenje reprodukcije je veće.

8 Pritisnite ↑/↓ za odabir željene razine i nakon toga pritisnite (ENTER).
Podešavanje je dovršeno.

Za povratak na prethodni izbornik pritisnite ↶. Za isključenje izbornika Visual setup, pritisnite (VISUAL SETUP).

Ponavljanje i reprodukcija u slučajnom redoslijedu

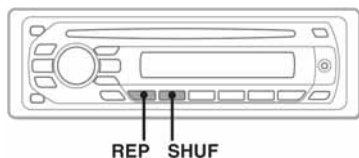

1 Tijekom reprodukcije više puta pritisnite ① (REP) ili ② (SHUF) na uređaju dok se ne pojavi željena opcija.

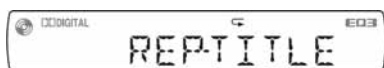

Počinje ponavljanje ili reprodukcija u slučajnom redoslijedu.

Opcije ponavljanja i reprodukcijски slijed svakog diska/formata prikazani su u donjoj tablici.

Disk/format	Opcije
DVD	OFF TITLE: ponavljanje tekućeg naslova. CHAPTER: ponavljanje tekućeg poglavlja.
VCD *1 C D	OFF TRACK: ponavljanje tekućeg zapisa.
MP3 WMA	OFF TRACK: ponavljanje tekućeg zapisa. ALBUM: ponavljanje tekućeg albuma.
JPEG	OFF IMAGE: ponavljanje tekuće slike. ALBUM: ponavljanje tekućeg albuma.
DivX	OFF FILE: ponavljanje tekuće video datoteke. ALBUM: ponavljanje tekućeg albuma (mape).

Opcije reprodukcije u slučajnom redoslijedu i reprodukcijски slijed svakog diska/formata prikazani su u donjoj tablici.

Disk/format	Opcije
DVD *2	OFF TITLE: reprodukcija poglavlja unutar tekućeg naslova slučajnim redoslijedom.
VCD *1 C D	OFF DISC: reprodukcija zapisa tekućeg diska slučajnim redoslijedom.
MP3 WMA JPEG DivX	OFF ALBUM: reprodukcija zapisa/slika/video datoteka tekućeg albuma (mape) slučajnim redoslijedom.

*1 Dostupno samo kod reprodukcije 1.0/1.1 VCD-a ili version 2.0 VCD-a bez funkcije PBC.

*2 Ne vrijedi za DVD-R/DVD-R DL/DVD-RW u VR modu.

Za povratak na standardnu reprodukciju odaberite "OFF":

nastavlja se na sljedećoj stranici →

Napomene

- Vratite li se na izbornik diska/glavni izbornik, ponavljanje i reprodukcija u slučajnom redosljedu se poništavaju.
- Ponavljanje i reprodukcija u slučajnom redosljedu ne mogu se podesiti u izborniku diska/glavnom izborniku.

Podešavanje iz izbornika načina reprodukcije

DVD VCD JPEG DivX

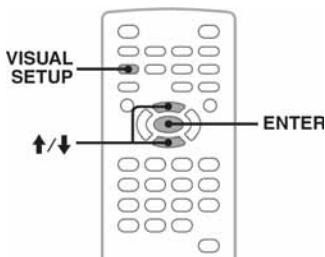

1 Pritisnite **VISUAL SETUP** tijekom reprodukcije.

Pojavi se izbornik načina reprodukcije.

2 Pritisnite **↑/↓** za odabir **OFF** ili **SHUF** i nakon toga **ENTER**.

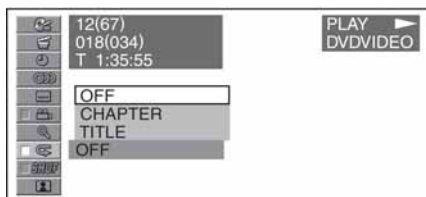

3 Pritisnite **↑/↓** za odabir željene opcije i pritisnite **ENTER**.

Počinja ponavljanje ili reprodukcija u slučajnom redosljedu.

Za isključenje izbornika načina reprodukcije, pritisnite **VISUAL SETUP**.

Napomena

Odabrani način reprodukcije se isključuje kad se disk izbaci.

Reprodukcija od željenog mjesta

DVD VCD C D MP3 WMA
JPEG DivX

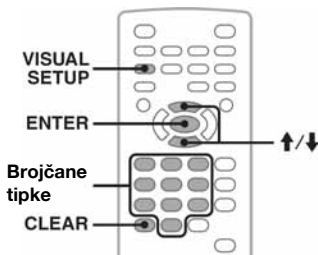

Možete izravno pronaći željeno mjesto početka reprodukcije unosom broja naslova, poglavlja itd.

1 Tijekom reprodukcije brojčanim tipkama unesite broj zapisa, naslova itd. i zatim pritisnite **ENTER**.

Reprodukcija počinje od odabranog mjesta.

Podešavanje iz izbornika načina reprodukcije

DVD VCD JPEG DivX

Na raspolaganju su sljedeće opcije, ovisno o disku/formatu:

Disk/format	Opcije
DVD	TITLE Pokreće reprodukciju od odabranog naslova. CHAPTER Pokreće reprodukciju od odabranog poglavlja. TIME Pokreće reprodukciju od mjesta označenog unosom vremena.
VCD *	TRACK Započinje reprodukciju od odabranog zapisa.
JPEG	ALBUM Pokreće reprodukciju od odabranog albuma. IMAGE Pokreće reprodukciju od odabrane slike.

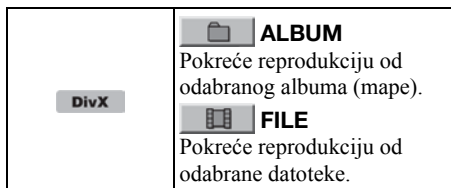

* Dostupno samo kod reprodukcije VCD-a bez funkcije PBC.

1 Pritisnite (VISUAL SETUP) tijekom reprodukcije

Pojavi se izbornik načina reprodukcije.

2 Pritisnite ↑/↓ za odabir željene opcije i pritisnite (ENTER).

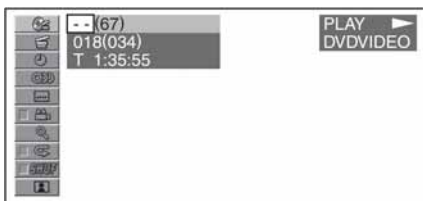

Broj u zagradi označava ukupan broj opcija koje se mogu odabrati.

3 Brojčanim tipkama unesite broj parametra za reprodukciju ili vremenski kôd.

Primjerice, ako želite pronaći mjesto na 2 sata, 10 minuta i 20 sekundi nakon početka, unesite "21020".

Za brisanje brojeva koje ste unijeli, pritisnite (CLEAR).

4 Pritisnite (ENTER).

Reprodukcija započinje od odabranog mjesta.

Za isključenje izbornika načina reprodukcije, pritisnite (VISUAL SETUP).

Prikaz liste zapisa/slika/video datoteka — Quick-BrowZer

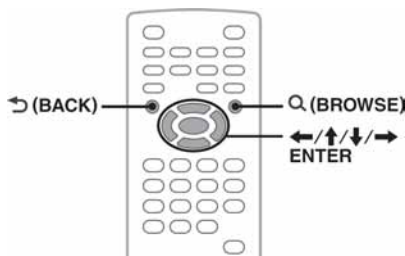

Odabir zapisa/slike/video datoteke



Možete prikazati listu albuma/mapa/zapisa/slika/video datoteka na monitoru i odabrati neke od njih za reprodukciju.

Ova funkcija je praktična, posebno za diskove u MP3/WMA/JPEG/DivX formatu s mnogo albuma, zapisa itd.

1 Tijekom reprodukcije pritisnite Q (BROWSE).

Pojavi se popis zapisa/slika/video datoteka na trenutnom disku, odnosno u albumu*/mapi*.

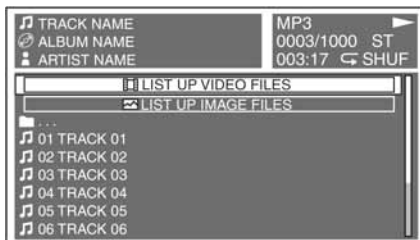

Želite li se pomaknuti na prethodnu/sljedeću stranicu, pritisnite ←/→.

Za pomak na gornju razinu pritisnite → (BACK)*.

Za odabir željene mape, pritisnite ↑/↓ i zatim (ENTER).*

* Samo tijekom reprodukcije MP3/WMA/JPEG/DivX datoteka.

2 Pritisnite ↑/↓ za odabir željenog zapisa/slike/video datoteke i pritisnite (ENTER).

Počinje reprodukcija odabranog zapisa/slike/video datoteke.

Na uređaju

Umjesto pritiska tipaka ↑/↓ zakrenite regulator glasnoće, umjesto pritiska tipaka ←/→ pritisnite (SEEK) -/+.

Odabir vrste datoteke



Ako disk sadrži više vrsta datoteka, mogu se reproducirati samo odabrane (audio/video/slikovne). Sljed reprodukcije vrsta datoteka je tvornički podešen na audio, video, zatim slike (npr. ako disk sadrži video i slikovne datoteke, reproducira se samo video). Možete odabrati vrstu datoteka za listu i zatim odabrati željenu.

1 Tijekom reprodukcije pritisnite Q (BROWSE).

nastavlja se na sljedećoj stranici →

2 Pritisnite \uparrow/\downarrow za odabir liste željenih vrsta datoteke i pritisnite (ENTER).

Za prikaz liste MP3 i WMA datoteka, odaberite "LIST UP AUDIO FILES."
Za prikaz liste DivX datoteka, odaberite "LIST UP VIDEO FILES."
Za prikaz liste JPEG datoteka, odaberite "LIST UP IMAGE FILES."

3 Pritisnite \uparrow/\downarrow za odabir liste željene datoteke i pritisnite (ENTER).

Počinja reprodukcija odabrane datoteke.

Na uređaju

Umjesto pritiska tipaka \uparrow/\downarrow zakrenite regulator glasnoće.

Pregled podataka o audio disku

CD MP3 WMA

Tijekom audio reprodukcije možete provjeriti informacije o disku na monitoru.

Primjer: tijekom reprodukcije MP3

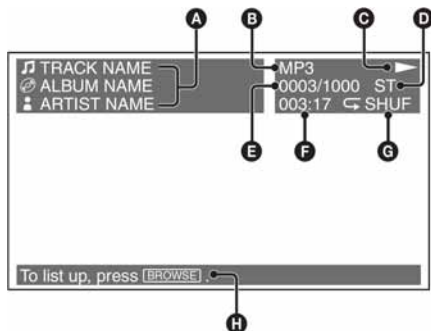

- A** Broj ili naziv zapisa
Naziv diska/albuma
Ime izvođača
- B** Format
- C** Status reprodukcije (▶, || itd.)
- D** Trenutni audio kanal
Tijekom reprodukcije CD/MP3/WMA, audio kanal se može promijeniti. Za detalje pogledajte "Promjena audio kanala" na str. 25.
- E** Broj zapisa/Ukupno
- F** Proteklo vrijeme reprodukcije
- G** Trenutni način reprodukcije
- H** Pomoćne poruke za određenu funkciju

Savjet

Željeni zapis za reprodukciju možete odabrati i pomoću liste (str. 31).

Napredne funkcije — Radio

Pohrana i prijem postaja

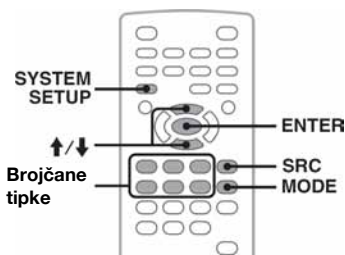

Oprez

Kod ugađanja postaja za vrijeme vožnje, koristite funkciju "Best Tuning Memory" (BTM) kako bi spriječili eventualne prometne nezgode.

Automatska pohrana — BTM

1 Pritisnite (SRC) više puta dok se ne pojavi "TUNER".

Za promjenu valnog područja pritisnite (MODE) više puta. Možete birati između FM1, FM2, FM3, AM1 ili AM2.

2 Pritisnite (SYSTEM SETUP).

Pojavi se opcija izbornika System setup.

3 Pritisnite \uparrow/\downarrow za odabir "BTM" i pritisnite (ENTER).

Uređaj pohranjuje postaje na brojčane tipke (1 – 6) slijedom njihovih frekvencija.

Kad je postaja pohranjena, čuje se zvučni signal.

Na uređaju

Pritisnite (SOURCE) umjesto (SRC), pritisnite i zadržite regulator glasnoće umjesto pritiska na (SYSTEM SETUP), umjesto pritiska tipaka \uparrow/\downarrow zakrenite regulator glasnoće.

Ručna pohrana

1 Dok slušate postaju koju želite pohraniti, pritisnite i zadržite brojčanu tipku (1 – 6) dok se na zaslonu uređaja ne pojavi "MEM".

Na zaslonu se pojavi oznaka brojčane tipke.

Napomena

Pokušajte li pohraniti drugu postaju pod istom brojčanom tipkom, prethodno pohranjena postaja se briše.

Prijem pohranjenih postaja

1 Odaberite valno područje, zatim pritisnite brojčanu tipku (1 – 6).

Podešavanje zvuka

Promjena zvučnih postavki

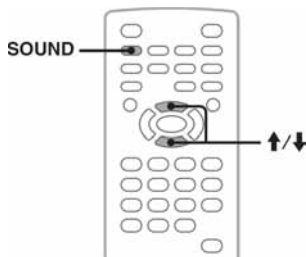

Možete podesiti karakteristike zvuka po želji. Opcije i podešavanja navedeni su u nastavku.

EQ3: Odabir jedne od 7 krivulja ekvilizatora.

LOW, MID, HI*: Ugađanje glasnoće odabrane frekvencije EQ3 ekvilizatora.

BAL (balans): Podešavanje balansa između lijevih i desnih zvučnika.

FAD (fader): Podešavanje balansa između prednjih i stražnjih zvučnika.

* Pojavi se samo kad je aktiviran EQ3.

- 1 Tijekom reprodukcije/prijema više puta pritisnite (SOUND) dok se na zaslonu uređaja ne pojavi željena opcija.**

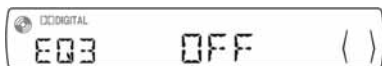

- 2 Pritisnite ↑/↓ za podešavanje razine ili odabir željene opcije.**

Nakon tri sekunde podešavanje je završeno, a na zaslon se vraćaju indikatori uobičajene reprodukcije/prijema.

Na uređaju

Umjesto tipke (SOUND) pritisnite regulator glasnoće, a umjesto pritiska tipaka ↑/↓ zakrenite regulator glasnoće.

Podešavanje krivulje ekvilizatora – EQ3

Opcija "CUSTOM" unutar EQ3 omogućuje ručno podešavanje ekvilizatora. Možete podesiti razinu 3 različite frekvencije: "LOW", "MID" i "HI".

- 1 Tijekom reprodukcije/prijema više puta pritisnite (SOUND) dok se ne pojavi "EQ3".**
- 2 Pritisnite ↑/↓ za odabir "CUSTOM".**
- 3 Više puta pritisnite (SOUND) dok se ne pojavi "LOW", "MID" ili "HI".**
- 4 Pritisnite ↑/↓ za podešavanje razine svake frekvencije.**

Razina je podesiva u pojedinačnim koracima, između -10 i +10.

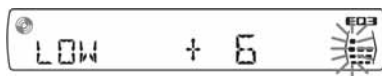

Za povratak na tvornički podešenu postavku ekvilizatora, pritisnite i zadržite (SOUND). Nakon tri sekunde podešavanje je završeno, a na zaslon se vraćaju indikatori uobičajene reprodukcije/prijema.

Savjet

Druge postavke ekvilizatora su također podesive.

Na uređaju

Zakrenite regulator glasnoće umjesto pritiska na (SOUND), pritisnite regulator glasnoće umjesto ↑/↓.

Podešavanje opcija

U sljedeća dva izbornika podešavanja dostupne su razne opcije.

- **Visual setup (str. 34)**
Omogućuje podešavanje vizualnih postavki (na zaslonu).
- **System setup (str. 38)**
Omogućuje podešavanje sistemskih postavki (na uređaju).

Visual setup

Ovaj izbornik sadrži sljedeće kategorije.



LANGUAGE SETUP (str. 35)
Podešavanje jezika izbornika, titla itd.



DISPLAY SETUP (str. 35)
Podešavanje postavki spojenog monitora.



CUSTOM SETUP (str. 36)
Podešavanje reprodukcije diska.



AUDIO SETUP (str. 37)
Podešavanje zvuka u skladu s diskom.



RESET (str. 37)
Resetiranje svih postavki.

Osnovni postupci u izborniku Visual setup

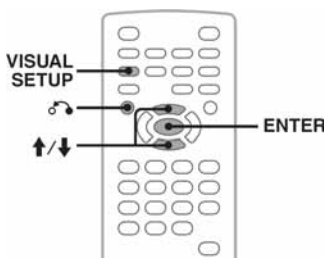

Opcije ovog izbornika možete podesiti na sljedeći način.

Primjerice, kad podešavate format slike na "4:3 PAN SCAN".

1 Pritisnite **(VISUAL SETUP)** dok je uređaj isključen.

Pojavi se izbornik Visual setup.

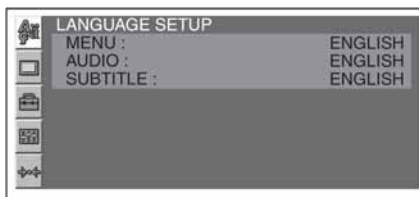

2 Pritisnite **↑/↓** za odabir **(DISPLAY SETUP)** i pritisnite **(ENTER)**.

Pojave se opcije za podešavanje zvuka.

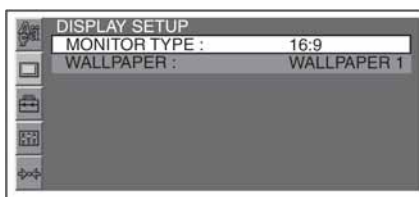

3 Pritisnite **↑/↓** za odabir "MONITOR TYPE" i pritisnite **(ENTER)**.

Pojave se opcije.

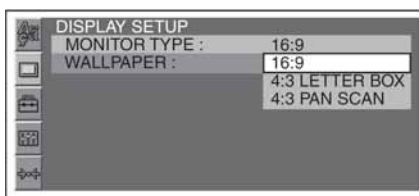

4 Pritisnite **↑/↓** za odabir "4:3 PAN SCAN" i pritisnite **(ENTER)**.

Podešavanje je dovršeno.

Za povratak na prethodni izbornik pritisnite **(BACK)**.
Za isključenje izbornika Visual setup, pritisnite **(VISUAL SETUP)**.



Podešavanje jezika izbornika, dijaloga ili titla

DVD

DivX

Odaberite (LANGUAGE SETUP) i zatim odaberite željenu opciju iz donje tablice tipkama / i (ENTER). Pojediniosti o podešavanju potražite u odjeljku "Osnovni postupci u izborniku Visual setup" na str. 34.

Opcija	Namjena
MENU	Promjena jezika izbornika snimljenog na disku.
AUDIO	Promjena jezika dijaloga.
SUBTITLE	Promjena jezika titlova pohranjenih na disku.



Podešavanje slike i monitora

Odaberite (DISPLAY SETUP) i zatim odaberite željenu opciju iz donje tablice tipkama / i (ENTER). Pojediniosti o podešavanju potražite u odjeljku "Osnovni postupci u izborniku Visual setup" na str. 34.

"●" označava tvorničko podešenje.

Opcija	Postavka	Namjena
MONITOR TYPE Omogućava odabir formata spojenog monitora.	16:9 (●) 	Prikaz slike širokog formata (wide). Odaberite ovu opciju ako ste priključili <i>wide</i> monitor ili monitor koji podržava <i>wide</i> format slike.
	4:3 LETTER BOX 	Prikaz slike širokog formata s crnim prugama ispod i iznad slike. Odaberite ovu opciju ako ste priključili uređaj sa zaslonom formata 4:3.
	4:3 PAN SCAN 	Prikaz slike širokog formata preko cijelog zaslona uz automatsko uklanjanje krajnjih dijelova slike koji se ne mogu prikazati na zaslonu.
WALLPAPER	WALLPAPER 1 (●), 2, 3	Odaberite pozadinske slike.

Napomena

Ovisno o disku, možda će se automatski odabrati "4:3 LETTER BOX" umjesto "4:3 PAN SCAN" ili obrnuto.



Korisničke postavke

Odaberite (CUSTOM SETUP) i zatim odaberite željenu opciju iz donje tablice tipkama / i . Pojednosti o podešavanju potražite u odjeljku "Osnovni postupci u izborniku Visual setup" na str. 34.

Detalje potražite na navedenim stranicama. "●" označava tvorničko podešenje.

Opcija	Postavka	Namjena
PARENTAL CONTROL (str. 28) DVD *1	OFF → (●)	Uključivanje ograničenja reprodukcije.
	ON →	Isključivanje ograničenja reprodukcije.
	PLAYER →	Podešavanje standarda ograničenja i razine.
	PASSWORD →	Promjena četveroznamenaste zaporke.
DivX VOD DivX	Done	Zatvaranje izbornika.
Prikazuje registracijski kôd ovog uređaja. Za više informacija posjetite http://www.divx.com/vod		
SLIDE SHOW TIME JPEG	5 sec. (●), 10 sec., 20 sec., 40 sec., 60 sec.	Podešavanje intervala prikaza slika za slide show.
	FIXED	Slide show je isključen.
MULTI-DISC RESUME DVD *2 VCD	ON (●)	Pohranjivanje mjesta zaustavljanja reprodukcije u memoriju za do 5 diskova. (Ostaju u memoriji i ako se odabere "OFF".)
	OFF	Nema pohranjivanja mjesta zaustavljanja reprodukcije u memoriju. Mogućnost nastavljanja reprodukcije samo kod trenutno umetnutog diska.
PLAY LIST PLAY DVD (samo DVD-R/DVD-R DL/ DVD-RW u VR modu)	ORIGINAL (●)	Reprodukcija izvorno snimljenih naslova.
	PLAY LIST	Reprodukcija editirane playliste.
PICTURE EQ (str. 25) DVD VCD JPEG DivX	AUTO (●)	Opcije se prilagođuju ovisno o tome je li svjetlo uključeno ili isključeno, u skladu s podešenjem svjetline zaslona (str. 39).
	LIGHT OFF	Opcije za gledanje uz dnevno svjetlo.
	LIGHT ON	Opcije za gledanje noću.

*1 Osim DVD-R/DVD-R DL/DVD-RW diskova u VR modu.

*2 Samo DVD VIDEO.

Napomena

Ako je aktivna funkcija Parental control, nastavak reprodukcije od mjesta zaustavljanja ne radi. U tom slučaju reprodukcija se pokreće od početka diska kad ga umetnete.



Postavke zvuka

Odaberite (AUDIO SETUP) i zatim odaberite željenu opciju iz donje tablice tipkama i (ENTER). Pojediniosti o podešavanju potražite u odjeljku "Osnovni postupci u izborniku Visual setup" na str. 34.

Detalje potražite na navedenim stranicama. "●" označava tvorničko podešenje.

Opcija	Postavka	Namjena
AUDIO DRC DVD *	STANDARD (●)	Odabir standardnog podešenja.
Omogućava jasnu reprodukciju zvuka kad je smanjena glasnoća kod reprodukcije DVD diska koji podržava Audio DRC (Dynamic Range Control)	WIDE RANGE	Omogućava osjećaj nazočnosti na mjestu izvođenja glazbe.

* Osim DVD-R/DVD-R DL/DVD-RW diskova u VR modu.



Resetiranje svih postavki

Sve postavke (osim Parental control) u izborniku Visual setup se mogu resetirati na tvorničke vrijednosti. Odaberite (RESET) i zatim "RESET ALL SETTINGS", "YES" pomoću tipaka i (ENTER). Pojediniosti o podešavanju potražite u odjeljku "Osnovni postupci u izborniku Visual setup" na str. 34.

Napomena

Nemojte isključivati uređaj dok je u tijeku resetiranje. Postupak traje nekoliko sekundi.

System setup

Ovaj izbornik sadrži sljedeće kategorije.

- **SET**: Opća podešenja (str. 39)
- **DSPL**: Postavke prikaza na zaslonu (str. 39)
- **R/M**: Postavke radijskog prijema (str. 40)
- **SOUND**: Postavke zvuka (str. 40)

Osnovni postupci u izborniku System setup

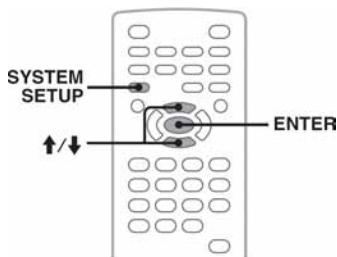

Opcije ovog izbornika možete podesiti na sljedeći način.

Primjerice, kad podešavate demo mod.

1 Pritisnite **(SYSTEM SETUP)** **dok je uređaj isključen.**

Pojavi se izbornik System setup.

2 Pritisnite **↑/↓** **za odabir "DEMO" i pritisnite** **(ENTER).**

Pojavi se opcija.

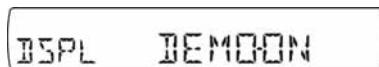

3 Pritisnite **↑/↓** **za odabir "ON" ili "OFF" i pritisnite** **(ENTER).**

Podešavanje je dovršeno.

Za isključenje izbornika System setup, pritisnite **(SYSTEM SETUP)**.

Na uređaju

Koristite regulator glasnoće za odabir postavki/opcija i potvrdu.

Detalje potražite na navedenim stranicama. "●" označava tvorničko podešenje.

SET (Setup)

Opcija	Postavka	Namjena	Status uređaja
CLOCK-ADJ (podešavanje sata) (str. 41)	–	–	
BEEP (zvučni signal)	ON (●)	Uključenje zvučnog signala.	Bilo koji.
	OFF	Isključenje zvučnog signala.	
AUTO-OFF Za automatsko isključenje uređaja nakon podešenog vremena.	NO (●)	Isključenje funkcije Auto Off.	Bilo koji.
	30S, 30M, 60M	Odabir željenog vremena.	

DSPL (Display)

Opcija	Postavka	Namjena	Status uređaja
M.DSPL (Motion Display) Odabir načina pomicanja prikaza na zaslonu.	SA (●)	Prikaz pokretnih uzoraka i analizatora spektra.	Tijekom reprodukcije/ radijskog prijema.
	OFF	Isključivanje pomicanja.	
DEMO (prikaz mogućnosti)	ON (●)	Uključenje prikaza mogućnosti.	Uređaj isključen.
	OFF	Isključenje prikaza mogućnosti.	
DIMMER Podešavanje svjetline zaslona.	ON	Zatamnivanje zaslona.	Bilo koji.
	OFF (●)	Zatamnivanje isključeno.	

nastavlja se na sljedećoj stranici →

AUTO-SCRL Za automatsko pomicanje teksta na zaslonu.	ON (●)	Za pomicanje.	Tijekom reprodukcije.
	OFF	Za isključenje pomicanja.	

R/M (Radijski prijem)

Opcija	Postavka	Namjena	Status uređaja
LOCAL (lokalne postaje)	ON	Ugađaju se samo postaje s jakim signalima.	Tijekom radijskog prijema.
	OFF (●)	Za normalno ugađanje.	
MONO (mono zvuk) Odaberite kako biste poboljšali loš FM prijem.	ON	Slušanje stereo zvuka u mono tehnici.	Tijekom FM prijema.
	OFF (●)	Za stereo reprodukciju.	
BTM (Best Tuning Memory) (str. 32)	–	–	Tijekom radijskog prijema.

SOUND

Opcija	Postavka	Namjena	Status uređaja
LOUD (Loudness) Za jasan zvuk pri niskoj glasnoći.	OFF (●)	Basovi i visoki tonovi su standardni.	Tijekom reprodukcije/ radijskog prijema
	ON	Basovi i visoki tonovi su naglašeni.	
AUX-LEVEL (str. 42)	(-8 ~ +18) ●: 0	Za odabir razine.	Tijekom reprodukcije uređaja spojenog na priključak AUX.
DVD-LEVEL (str. 26)	(-10 ~ +10) ●: ADJUST OFF	Za odabir razine.	Tijekom reprodukcije diska.

Podešavanje sata

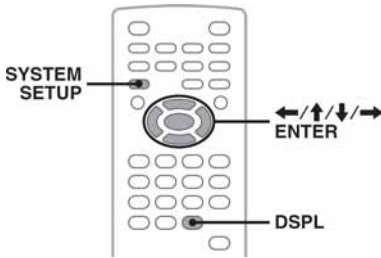

Sat upotrebljava 12-satni sustav računanja vremena.

1 Pritisnite (SYSTEM SETUP).

Na zaslonu uređaja se pojavi opcija izbornika System setup.

2 Pritisnite ↑/↓ više puta za odabir "CLOCK ADJ" i pritisnite (ENTER).

Trepće indikator sati.



3 Pritisnite ↑/↓ za podešavanje sati i minuta.

Za pomicanje digitalnog indikatora pritisnite ←/→.

4 Pritisnite (ENTER).

Podešavanje je dovršeno.

Za prikaz točnog vremena tijekom reprodukcije, više puta pritisnite (DSPL).

Na uređaju

Pritisnite i zadržite regulator glasnoće umjesto pritiska na (SYSTEM SETUP), zakrenite regulator glasnoće umjesto pritiska na ↑/↓, pritisnite <<<<</>>>>> umjesto ←/→.

Uporaba dodatne opreme

Dodatna oprema

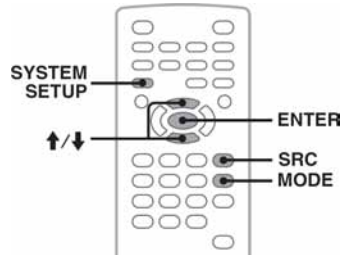

Na ovaj sustav možete spojiti dodatne uređaje i slušati njihov zvuk putem auto zvučnika. Uređaji se mogu spojiti na AUX ulaz (stereo mini-priključak) na prednjoj strani i na AUX AUDIO IN na stražnjoj strani. Razlika u glasnoći između ovog sustava i prijenosnog audio uređaja je podesiva.

Spajanje prijenosnog audio uređaja

- 1 Isključite prijenosni audio uređaj.
- 2 Smanjite glasnoću auto radija.
- 3 Spojite prijenosni audio uređaj na auto radio.

Na prednjoj strani

Spojite na AUX ulaz.



* Koristite isključivo kabel s ravnim priključkom.

Na stražnjoj strani

Spojite na priključnice AUX AUDIO IN.

nastavlja se na sljedećoj stranici →

Odabir pomoćnog uređaja

- 1 Više puta pritisnite **(SRC)** dok se na zaslonu glavnog uređaja ne pojavi "AUX".
- 2 Pritisnite **(MODE)** za odabir "FRONT-IN" ili "REAR-IN".
Upravljajte pomoćnim uređajem pomoću njegovih kontrola.

Ugađanje glasnoće

Prije reprodukcije svakako ugodite glasnoću svakog spojenog audio uređaja.

- 1 Smanjite glasnoću auto radija.
- 2 Više puta pritisnite **(SRC)** dok se na zaslonu glavnog uređaja ne pojavi "AUX".
Ako su spojena dva pomoćna uređaja, tipkom **(MODE)** odaberite onaj čiju glasnoću želite podesiti.
- 3 Pokrenite reprodukciju spojenog audio uređaja uz umjerenu glasnoću.
- 4 Podesite uobičajenu razinu glasnoće na auto radiju.
- 5 Pritisnite **(SYSTEM SETUP)**.
- 6 Pritisnite **↑/↓** za odabir "AUX-LEVEL " i pritisnite **(ENTER)**.
- 7 Pritisnite **↑/↓** za podešavanje razine ulaznog signala.
Taj parametar je podesiv u pojedinačnim koracima, između -8 i +18.
- 8 Pritisnite **(ENTER)**.
Podešavanje je dovršeno.

Za isključenje izbornika podešavanja sustava, pritisnite **(SYSTEM SETUP)**.

Na uređaju

Pritisnite **(SOURCE)** umjesto **(SRC)**, umjesto pritiska tipke **(SYSTEM SETUP)** pritisnite i zadržite regulator glasnoće i umjesto pritiska tipaka **↑/↓** zakrenite regulator glasnoće.

Dodatne informacije

Mjere opreza

- Ako je vaše vozilo parkirano izravno na suncu, pustite da se uređaj malo ohladi prije korištenja.
- Električna antena se automatski izvlači kad uređaj radi.

Napomene o kondenzaciji vlage

Kad pada kiša ili u vrlo vlažnom prostoru, na lećama unutar uređaja i na zaslonu se može nakupiti vlaga i tad uređaj neće pravilno raditi. U tom slučaju izvadite disk i pričekajte oko jedan sat dok vlaga ne ispari.

Za održavanje visoke kvalitete zvuka

Pazite da po uređaju ili diskovima ne prolijete sok ili druga pića.

Napomene o diskovima

- Uvijek držite disk za rubove i nemojte dodirivati njegovu površinu.
- Držite diskove u kutijama kad nisu u uporabi.
- Ne izlažite diskove izravnom suncu ili izvorima topline. Ne ostavljajte ih na prednjoj ili stražnjoj ploči u vozilu parkiranim na suncu.
- Ne ljepljive naljepnice ili ljepljivu vrpцу na disk, jer može doći do zaustavljanja rotacije te do kvara uređaja ili oštećenja diska.



- Ne koristite diskove s naknadno stavljenim naljepnicama ili etiketama.
Uslijed uporabe takvih diskova može doći do sljedećih nepravilnosti u radu:
 - Nemogućnost izbacivanja diska (zbog odlijepljene naljepnice koja može zapeti u mehanizmu za izbacivanje diska).
 - Nemogućnost ispravnog čitanja audio podataka (primjerice, preskakanje zvuka ili nemogućnost reprodukcije) uslijed skupljanja naljepnice izložene toplini i savijanja diska.
- Diskovi nestandardnih oblika (oblik srca, kvadrata, zvijezde) ne mogu se reproducirati na ovom uređaju jer bi moglo doći do kvara. Ne koristite takve diskove.

- Prije uporabe obrišite diskove krpom za čišćenje. Brišite ih ravnim potezima od središta prema rubu. Nemojte koristiti otapala poput benzina, razrjeđivača, komercijalnih sredstava za čišćenje ili antistatički raspršivač namijenjen čišćenju vinilnih ploča.



Napomena o reprodukcijским funkcijama DVD i VCD diskova

Neke reprodukcijske funkcije DVD i VCD diskova unaprijed je odredio proizvođač. Budući da ovaj uređaj reproducira diskove u skladu s tim postavkama, neke funkcije neće biti dostupne. Također, pogledajte upute isporučene s DVD i VCD diskovima.

Napomene o DATA CD i DATA DVD diskovima

- Neki DATA CD/DATA DVD diskovi (ovisno o opremi kojom su snimljeni i njihovom stanju) možda se neće moći reproducirati na ovom uređaju.
- Neke diskove je potrebno finalizirati (str. 43).
- Uređaj je kompatibilan sa sljedećim standardima. Za DATA CD diskove
 - ISO 9660 level 1/level 2 format, Joliet/Romeo u ekspanzijskom formatu
 - Multi Session
- Za DATA DVD diskove
 - UDF Bridge format (kombinirani UDF i ISO 9660)
 - Multi Border
- Maksimalni broj:
 - mapa (albuma): 256 (uključujući korijenske i prazne mape).
 - datoteka (zapisa/slika/video) i mapa na disku: 2000 (ako nazivi mapa/datoteka sadrže mnogo znakova, taj broj može biti manji od 2000).
 - broj znakova mape/datoteke koji se mogu prikazati: 64 (Joliet/Romeo).

Napomene o finaliziranju diskova

Za reprodukciju u ovom uređaju, sljedeći diskovi moraju biti finalizirani.

- DVD-R/DVD-R DL (u video modu/VR modu)
- DVD-RW u video modu
- DVD+R/DVD+R DL
- CD-R
- CD-RW

Sljedeći diskovi ne moraju se finalizirati.

- DVD+RW – automatski se finaliziraju.
- DVD-RW u VR modu – finalizacija nije potrebna.

Pogledajte upute isporučene s diskovima.

Napomene o Multi Session CD/Multi Border DVD diskovima

Ovaj uređaj može reproducirati Multi Session CD/Multi Border DVD diskove pod sljedećim uvjetima. Session mora biti zatvoren, a disk finaliziran.

- Kad je CD-DA (Compact Disc Digital Audio) snimljen u prvom sessionu:
 - Uređaj prepoznaje disk kao CD-DA i reproduciraju se samo CD-DA podaci prvog sessiona, čak i ako je u drugim sessionima snimljen drugi format (npr. MP3).
- Kad CD-DA podaci nisu snimljeni u prvom sessionu:
 - Uređaj prepoznaje disk kao DATA CD ili DATA DVD i svi CD-DA sessioni se preskaču.
- Kad su snimljene MP3/WMA/JPEG/DivX datoteke:
 - Reproduciraju se samo sessioni koji sadrže odabrane vrste datoteka (audio/video/slike)* (ako u drugim sessionima ima CD-DA ili drugih podataka, oni se preskaču).

* Detalje o odabiru vrsta datoteka potražite na str. 31.

Glazbeni diskovi sa zaštitom od kopiranja

Ovaj uređaj može reproducirati diskove koji podliježu CD standardu. U posljednje vrijeme pojedine tvrtke proizvode diskove sa zaštitom od kopiranja. Neki od tih diskova možda se neće moći reproducirati u ovom uređaju jer ne podliježu CD standardu.

Napomena o DualDisc diskovima

DualDisc je dvostrani disk kod kojeg su na jednoj strani snimljeni DVD podaci, a na drugoj audio podaci. Imajte na umu da se audio podaci možda neće reproducirati na ovom uređaju zato jer ne odgovaraju CD standardu.

Slijed reprodukcije MP3/WMA/JPEG/DivX® zapisa

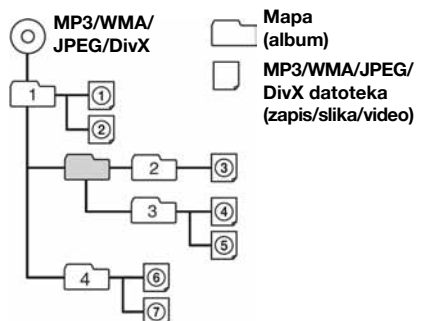

Napomene o MP3 zapisima

- MP3 je skraćenica od MPEG-1 Audio Layer 3, a radi se o formatu kompresije koji audio podatke sažima na približno 1/10 izvorne veličine.
- ID3 podaci verzije 1.0, 1.1, 2.2, 2.3 i 2.4 odnose se samo na MP3. ID3 podaci mogu sadržavati 15/30 (1.0 i 1.1) ili 63/126 znakova (2.2, 2.3 i 2.4).
- Kod dodjeljivanja imena MP3 datotekama, svakako dodajte ekstenziju ".mp3" imenu datoteke.
- Kod reprodukcije MP3 datoteka s VBR (promjenjivom brzinom bita), pri ubrzanom pretraživanju unaprijed ili unatrag može doći do pogrešnog prikaza proteklog vremena reprodukcije.

Napomena

Ako reproducirate MP3 zapise s velikom brzinom bita, poput 384 kbps, zvuk može biti isprekidan.

O WMA datotekama

- WMA je skraćenica od Windows Media Audio, a to je još jedan format kompresije audio podataka koji audio podatke sažima na približno 1/22* izvorne veličine.
- WMA podaci mogu sadržavati 63 znaka.
- Kod dodjeljivanja imena WMA datotekama, svakako dodajte ekstenziju ".wma" imenu datoteke.
- Kod reprodukcije WMA datoteka s VBR (promjenjivom brzinom bita), pri ubrzanom pretraživanju unaprijed ili unatrag može doći do pogrešnog prikaza proteklog vremena reprodukcije.

* Samo pri 64 kbps

Napomena o WMA formatima

Reprodukcija sljedećih WMA datoteka nije podržana.

– lossless compression

– zaštićenih od umnožavanja

O JPEG datotekama

- JPEG je skraćenica od Joint Photographic Experts Group, a riječ je o standardu kompresije fotografija. On sažima fotografije na oko 1/10 do 1/100 izvorne veličine.
- Kod dodjeljivanja imena WMA datotekama, svakako dodajte ekstenziju ".jpg" imenu datoteke.

Napomena o JPEG formatima

Reprodukcija progresivnih JPEG datoteka nije podržana.

O DivX® datotekama

DivX® je skraćenica od Digital Video Express, a riječ je o standardu kompresije video datoteka koji je razvila tvrtka DivX, Inc.

Održavanje

Zamjena litijske baterije daljinskog upravljača

U normalnim uvjetima baterije će trajati oko godinu dana. (Trajanje može biti i kraće, ovisno o uvjetima rada.) Kad baterija oslabi, domet daljinskog upravljača će se smanjiti. Zamijenite bateriju novom CR2025 litijskom baterijom. Korištenje druge baterije može dovesti do požara ili eksplozije.

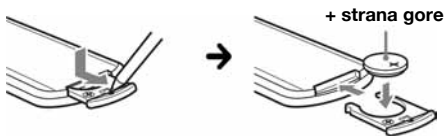

Napomene o litijskoj bateriji

- Držite litijsku bateriju van dohvata djece. Ako dođe do gutanja baterije, odmah potražite liječničku pomoć.
- Obrišite bateriju suhom krpom za postizanje dobrog kontakta.
- Provjerite polaritet baterije prije umetanja.
- Ne dodirujte bateriju metalnom pincetom, jer može doći do kratkog spoja.

UPOZORENJE

Baterija može eksplodirati uslijed nepravilnog rukovanja.

Bateriju nemojte puniti, rastavljati niti je bacati u vatru.

Promjena osigurača

Kod promjene osigurača koristite iste vrijednosti. Ako osigurač pregori, provjerite priključak napajanja, te zamijenite osigurač. Ako osigurač ponovo pregori, možda je riječ o kvaru na uređaju. U tom slučaju se obratite najbližem Sonyjevom dobavljaču.

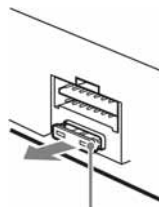

Osigurač (10 A)

Čišćenje priključaka

Uređaj možda neće dobro raditi ako spojevi između uređaja i prednje ploče nisu čisti. Da ne bi došlo do toga, skinite prednju ploču (str. 15) te očistite spojeve vatiranim štapićem natopljenim alkoholom. Ne primjenjujte prejak pritisak, jer bi moglo doći do oštećenja priključaka.

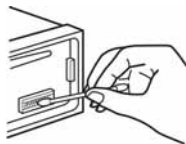

Glavni uređaj

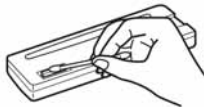

Stražnja strana
prednje ploče

Napomene

- Iz sigurnosnih razloga prije čišćenja ugastite vozilo i izvadite ključ iz kontakt-brave.
- Nikad ne dodirujte priključke prstima ili metalnim predmetima.

Vađenje uređaja

1 Skinite zaštitni okvir.

- 1 Izvadite prednju ploču (str. 15).
- 2 Istovremeno umetnite oba ključa za vađenje u zaštitni okvir.

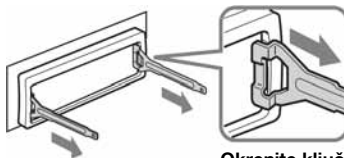

Okrenite ključeve
kao na slici

- 3 Povucite ključeve i izvucite zaštitni okvir.

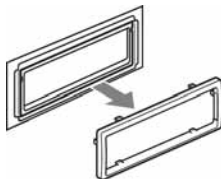

2 Izvucite uređaj iz ležišta.

- 1 Istovremeno umetnite oba ključa za vađenje dok ne kliknu.

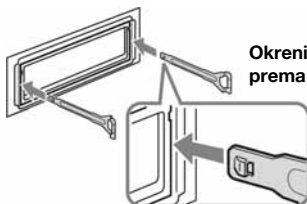

Okrenite kukicu
prema unutra

- 2 Povucite ključeve za vađenje kako biste oslobodili uređaj.

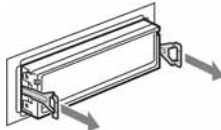

- 3 Izvucite uređaj iz ležišta.

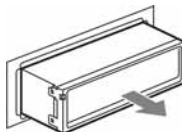

Tehnički podaci

Uređaj

Laser: Poluvodički laser

Format signala: odabir PAL/NTSC

DVD/CD uređaj

Omjer signal/šum: 120 dB

Frekvencijski odziv: 10 – 20 000 Hz

Zavijanje i podrhtavanje: Ispod mjerljive razine

Harmonično izobličenje: 0,01%

Radijski prijemnik

FM

Opseg ugadanja: 87,5 – 108 MHz (korak 50 kHz)

Priključak antene: Vanjski antenski priključak

Međufrekvencija: 10,7 MHz/450 kHz

Iskoristiva osjetljivost: 9 dBf

Selektivnost: 75 dB na 400 kHz

Omjer signal/šum: 67 dB (stereo), 69 dB (mono)

Harmonično izobličenje na 1 kHz: 0,5 % (stereo)
0,3 % (mono)

Odvajanje: 35 dB na 1 kHz

Frekvencijski odziv: 30 – 15 000 Hz

AM

Opseg ugadanja:

MW: 531 – 1602 kHz (korak 9 kHz)

Priključak antene: Vanjski antenski priključak

Međufrekvencija: 10,7 MHz/450 kHz

Osjetljivost: 30 μ V

Pojačalo

Izlazi: Zvučnički izlazi (sigurni zapečaćeni spojevi)

Impedancija: 4 – 8 ohma

Maksimalna izlazna snaga: 52 W \times 4 (na 4 ohma)

Općenito

Izlazi:

Video izlaz

Stražnji audio izlazi

Kontrolni izlaz releja za automatsko izvlačenje antene

Kontrolni izlaz pojačala snage

Ulazi:

AUX audio ulazi

Antenski ulaz

Kontrolni priključak parkirne kočnice

AUX IN priključak (stereo minipriključak)

Tonske kontrole

Low: \pm 10 dB pri 60 Hz (XPLOD)

Mid: \pm 10 dB pri 1 kHz (XPLOD)

Hi: \pm 10 dB pri 10 kHz (XPLOD)

Napajanje:

12 V DC akumulator (negativni pol na uzemljenje)

Dimenzije: Približno 178 \times 50 \times 180 mm (š/v/d)

Dimenzije za ugradnju:

Približno 182 \times 53 \times 163 mm (š/v/d)

Masa: Približno 1,4 kg

Isporučeni pribor:

Daljinski upravljač: RM-X168

Dijelovi za instalaciju i spajanje (1 komplet)

Dodatni pribor/oprema:

Mobilni monitor XVM-B62 (za azijski model)

Vaš prodavatelj možda neće imati sav navedeni pribor. Zatražite detaljne informacije.

Američki i strani patenti su licenca Dolby Laboratories.

MPEG Layer-3 tehnologija audio kodiranja i patenti su licenca tvrtki Fraunhofer IIS i Thomson.

DivX, DivX Certified i srodni logotipi su zaštićeni znakovi tvrtke DivX, Inc. i koriste se uz licenciju.

Ovaj proizvod je zaštićen određenim intelektualnim pravima u vlasništvu tvrtke Microsoft Corporation. Uporaba ili distribucija ove tehnologije izvan ovog proizvoda je zabranjena bez dozvole tvrtke Microsoft ili ovlaštenih Microsoftovih zastupnika.

Dizajn i tehničke značajke uređaja su podložni promjenama bez prethodne obavijesti.

Proizvođač ne preuzima odgovornost za eventualne tiskarske pogreške.



- Halogenirani usporivači vatre nisu korišteni u određenim tiskanim pločicama.
- Halogenirani usporivači vatre nisu korišteni u kućištima.
- Pakirni jastučići su izrađeni od papira.

U slučaju problema

Sljedeća tablica će vam pomoći u rješavanju problema koji se mogu pojaviti u radu s uređajem. Prije pregleda donje tablice, provjerite spojeve uređaja i postupke korištenja.

Ovisno o spojenom monitoru, uređaju će trebati nekoliko sekundi za isključenje nakon gašenja motora. To je normalna pojava.

Općenito

Nema napajanja uređaja.

- Provjerite spojeve. Ako je sve u redu, provjerite osigurač.
- Ako je uređaj isključen i nestane prikaz zaslona, ne možete njime upravljati daljinskim upravljačem. → Uključite uređaj.

Automatska antena se ne izvlači.

Antena nema relej.

Nema zvučnog signala.

- Zvučni signal je isključen (str. 39).
- Spojeno je dodatno pojačalo i ne koristi se ugrađeno.

Sadržaj memorije je izbrisan.

- Pritisnuli ste tipku RESET. → Ponovo pohranite podešenja u memoriju.
- Kabel za napajanje ili akumulator su odspojeni.
- Kabel za napajanje nije ispravno spojen.

Pohranjene postaje i prikaz točnog vremena su izbrisani.

Osigurač je pregorio.

Buka kod okretanja ključa u kontakt bravi.

Kabli prema konektoru automobila nisu dobro spojeni.

Indikatori nestaju/ne pojavljuju se na zaslonu.

- Podesili ste "DIM ON" (str. 39).
- Oznake na zaslonu se isključe ako pritisnete i zadržite tipku **OFF**. → Ponovo pritisnite i zadržite pritisnutom tipku **OFF** dok se prikaz ponovno ne uključi.
- Priključci su zaprljani (str. 45).

Funkcija Auto Off ne radi.

Uređaj je uključen. Funkcija Auto Off se aktivira nakon njegova isključenja.

→ Isključite uređaj

Daljinski upravljač ne radi

Provjerite jeste li skinuli izolacijsku foliju (str. 14).

Slika

Nema slike ili slika sadrži šum.

- Spojevi nisu ispravno izvedeni.
- Provjerite spojeve priključene opreme i odaberite izvor na opremi tako da odgovara uređaju.
- Disk je zaprljan ili oštećen.
- Uređaj nije pravilno ugrađen. → Ugradite uređaj pod kutom manjim od 45° u čvrsti dio vozila.
- Monitor je priključen na AUDIO/VIDEO OUT i vodič parkirne kočnice (svijetlozeleni) nije spojen na parkirnu kočnicu, ili ona nije aktivirana.

Slika ne ispunjava zaslon.

Format slike definiran je na DVD disku.

Zvuk

Nema zvuka/zvuk preskače/čuje se krčanje.

- Spojevi nisu ispravno izvedeni.
- Provjerite spojeve priključene opreme i odaberite izvor na opremi tako da odgovara uređaju.
- Disk je zaprljan ili oštećen.
- Uređaj nije pravilno ugrađen. → Ugradite uređaj pod kutom manjim od 45° u čvrsti dio vozila.
- Frekvencija uzorkovanja MP3 datoteke nije 16, 22.05, 24, 32, 44.1 ili 48 kHz.
- Frekvencija uzorkovanja WMA datoteke nije 32, 44.1 ili 48 kHz.
- Brzina bita MP3 datoteke nije 8 do 384 kbps.
- Brzina bita WMA datoteke nije 32 do 384 kbps.
- Uključena je pauza ili uređaj pretražuje zapise.
- Nisu ispravne postavke izlaza.
- Razina izlaznog signala DVD-a je preniska (str. 26).
- Glasnoća je preniska.
- Uključena je funkcija ATT.
- Kontrola "FAD" nije prilagođena za sustav s dva zvučnika.
- Nepodržani format (poput DTS). → Provjerite podržava li ovaj uređaj taj format (str. 8).

Zvuk je pun šumova.

Odmaknite kabele i žice jedne od drugih.

nastavlja se na sljedećoj stranici →

Rukovanje diskom

Ne možete uložiti disk.

- Već je uloženi drugi disk.
- Disk je nasilno uloženi naopako ili nepravilno.

Reprodukcija ne započinje.

- Oštećen ili zaprljan disk.
- Disk nije kompatibilan.
- DVD se ne može koristiti jer ima drugi regionalni kôd.
- Disk nije finaliziran (str. 43).
- Format diska i verzija datoteke nisu kompatibilni s ovim uređajem (str. 8, 43).
- Pritisnite  za vađenje diska.

MP3/WMA/JPEG/DivX datoteke se ne reproduciraju.

- Zapisni nisu snimljeni prema ISO 9660 level 1 ili level 2 formatu, Joliet ili Romeo u proširenom formatu (DATA CD) ili UDF Bridge formatu (DATA DVD) (str. 43).
- Ekstenzija datoteke je nepravilna (str. 44).
- Datoteke nisu pohranjene u MP3/WMA/JPEG/DivX formatu.
- Ako disk sadrži više vrsta datoteka, može se reproducirati samo odabrana (audio/video/slikovna).
→ Odaberite odgovarajuću datoteku pomoću liste (str. 31).

MP3/WMA/JPEG/DivX datotekama treba duže vrijeme za pokretanje reprodukcije od ostalih.

- Sljedećim diskovima treba duže vrijeme za početak reprodukcije:
- diskovi komplicirane strukture.
 - diskovi snimljeni u Multi Session/Multi Border formatu.
 - diskovi kojima možete dodati podatke.

Disk se ne reproducira od početka.

Uključila se funkcija nastavljajna reprodukcije jednog ili više diskova (str. 36).

Neke funkcije ne rade.

Ovisno o disku, neke funkcije neće raditi, poput zaustavljanja, pretraživanja, ponavljanja, nasumične reprodukcije. Pogledajte upute uz disk za podrobnosti.

Nije moguće promijeniti jezik dijaloga/titla ili kut kamere.

- Umjesto tipke na daljinskom upravljaču, upotrijebite izbornik DVD diska (str. 17).
- Na DVD nisu snimljeni zapisi na više jezika ili više kutova kamere.
- DVD ne dopušta promjenu.

Prikazani podaci se ne pomiču zaslonom.

- Kod diskova s mnogo znakova može doći do tog problema.
- "AUTO-SCRL" je podešen na "OFF".
→ Podesite "A.SCRL ON" (str. 40) ili pritisnite  na uređaju.

Ne rade tipke.

Disk se ne izbacuje.

Pritisnite tipku RESET (str. 14).

Zaboravili ste zaporku za funkciju Parental control.

Unesite "5776" u polje za unos zaporka (str. 28).

Prijem radijskih postaja

Nije moguć prijem postaja.

Zvuk je pun šumova.

- Spojite kabel električne antene (plavi) ili izvora napajanja (crveno) na izvor napajanja antenskog pojačala u automobilu (samo ako vaš automobil ima ugrađenu FM/AM antenu na stražnjem/ bočnom staklu).
- Provjerite spoj antene.
- Antena se ne izvlači.
→ Provjerite spoj na kabelu za kontrolu antene.
- Provjerite frekvenciju.

Slušanje ugođenih postaja nije moguće.

- Pohranite točnu frekvenciju u memoriju.
- Signal s odašiljača je preslab.

Nije moguće automatsko ugađanje.

- Funkcija traženja lokalnih postaja nije pravilna.
→ Ugađanje se prečesto zaustavlja:
Podesite "LOCAL ON" (str. 40).
→ Ugađanje se ne zaustavlja na postaji:
Podesite "MONO ON" (str. 40)
- Emitirani signal je preslab.
→ Izvršite ručno ugađanje.

Tijekom FM prijema trepće indikator "ST".

- Ugodite točnu frekvenciju.
- Signal odašiljača je preslab.
→ Podesite na "MONO ON" (str. 40).

FM stereo program se čuje mono.

Uređaj je podešen na mono prijem.
→ Podesite "MONO OFF" (str. 40).

Prikaz/poruke grešaka

Na uređaju

ERROR

- Disk je zaprljan ili umetnut naopako.
→ Očistite ili umetnite disk ispravno.
 - Disk se ne može reproducirati.
→ Umetnite drugi disk.
 - Disk nije kompatibilan s ovim uređajem.
→ Umetnite kompatibilan disk.
 - Pritisnite **▲** za vađenje diska.
-

FAILURE

Nepravilan spoj zvučnika/pojačala.
→ Pogledajte priložene upute za spajanje i provjerite spojeve.

L. SEEK +/-

Uključen je mod traženja lokalnih postaja tijekom automatskog ugađanja.

NO INFO

U MP3/WMA/JPEG/Divx datoteke nisu upisani tekstualni podaci.

NO NAME

Nema naziva diska/albuma/mape/zapisa/slike/videa u datoteci.

OFFSET

Možda je došlo do kvara u uređaju.
→ Provjerite spojeve. Ako natpis ostane na zaslonu, obratite se najbližem Sony prodavatelju.

READ

Uređaj učitava sve podatke zapisa i grupa s diska.
→ Pričekajte dok završi postupak učitavanja i reprodukcija će započeti automatski. Ovisno o strukturi diska, možda će trebati duže od minute.

"LLLL" ili "rrrr"

Tijekom pretraživanja naprijed ili unatrag došli ste do početka ili kraja diska.

"_ _"

Oznaka se ne može prikazati kod ovog uređaja.

Na monitoru

Playback prohibited by region code.

DVD se ne može reproducirati zbog ograničenja regionalnog koda

Cannot play this disc.

- Disk nije kompatibilan s uređajem.
 - Disk nije finaliziran.
-

No playable data.

Disk ne sadrži zapise za reprodukciju.

Please Press RESET.

Uređajem se ne može upravljati zbog nekog problema.
→ Pritisnite tipku RESET (str. 14).

Ako ovi postupci ne pomognu otkloniti problem, obratite se ovlaštenom Sonyjevom servisu. Ako auto radio odnosite na popravak zbog CD uređaja, molimo ponesite i disk koji ste koristili kad ste uočili problem.

Album

Dio na DATA CD-u/DATA DVD-u koji sadrži MP3/WMA audio zapise ili JPEG datoteke.

Datoteka

MP3/WMA zapis, JPEG slika ili DivX video na DATA CD/DATA DVD disku. (Definicija "datoteka" se odnosi samo na ovaj uređaj.) Pojedinačnu datoteku čini samo jedna slika ili video zapis.

DivX®

Digitalna video tehnologija koju je izradila tvrtka DivXNetworks, Inc. Videozapisi kodirani DivX tehnologijom su vrlo visoke kvalitete s relativno malom veličinom datoteke.

Dolby Digital

Tehnologija komprimiranja digitalnog zvuka koju je razvila tvrtka Dolby Laboratories. Ova tehnologija je usklađena s 5.1-kanalnim surround zvukom. U ovom formatu je stražnji kanal stereo i postoji poseban subwoofer kanal. Dolby Digital osigurava odvojene 5.1 kanale visokokvalitetnog digitalnog zvuka jednako kao i kod Dolby Digital Cinema audio sustava. Ostvareno je dobro odvajanje kanala, budući da su podaci svih kanala pojedinačno snimljeni i digitalno obrađeni.

DVD

Disk koji sadrži do 8 sati video snimke, iako je njegov promjer jednak promjeru CD diska. Jednoslojni jednostrani DVD sadrži 4,7 GB (gigabajta), što je 7 puta više od CD diska. Dvoslojni jednostrani DVD sadrži 8,5 GB, jednoslojni dvostrani DVD sadrži 9,4 GB, a dvoslojni dvostrani DVD sadrži 17 GB. Slikovni podaci koriste MPEG 2 format, jedan od svjetskih standarda tehnologije komprimiranja digitalnog zvuka. Slikovni podaci su komprimirani na približno 1/40 svoje originalne veličine. DVD također koristi tehnologije promjenjive brzine kodiranja koja mijenja podatke za upis zavisno od stanja slike. Zvučni podaci se snimaju u višekanalnim formatima, primjerice Dolby Digital, te omogućuju užitek u realističnom zvuku.

Osim toga, DVD omogućuje različite napredne funkcije, primjerice, odabir kuta kamere, odabir jezika i ograničenje reprodukcije sadržaja koji nisu primjereni djeci.

DVD-RW

DVD-RW je disk jednake veličine kao DVD VIDEO koji omogućuje višestruko snimanje i brisanje. Moguća su dva različita moda uporabe DVD-RW diska: VR i Video. DWD-RW diskovi snimljeni u Video načinu imaju isti format kao DVD VIDEO disk, dok diskovi snimljeni u VR (Video Recording) načinu omogućuju programiranje i uređivanje snimljenog sadržaja.

DWD+RW

DWD+RW (plus RW) je disk koji omogućuje višestruko snimanje i brisanje. DWD+RW koristi format snimanja sličan DVD VIDEO formatu.

Poglavlje

Dio naslova na DVD-u. Naslov se sastoji od nekoliko poglavlja.

Scena

Na VIDEO CD-u s funkcijom PBC (kontrola reprodukcije) su izbornici, pokretne i statične slike podijeljeni u dijelova koji se nazivaju "scenama".

Softver temeljen na filmu ili videu

DVD diskove možemo razvrstati na softver temeljen na filmu (Film based) i softver temeljen na videu (Video based). DVD diskovi temeljeni na filmu sadrže iste slike kao i film koji se prikazuje u kinu (24 slike u sekundi). DVD diskovi temeljeni na videu, poput televizijskih drama i *sitcoma*, prikazuju se uz 30 slika u sekundi (ili 60 polja u sekundi).

Naslov

Najduži video ili audio zapis na DVD-u, filmu, itd. kod video softvera, ili cijeli album kod glazbenog softvera.

VIDEO CD

Kompaktni disk koji sadržava pokretne slike. Slikovni podaci koriste MPEG 1 format, jedan od međunarodnih standarda tehnologije komprimiranja podataka. Slikovni podaci su komprimirani na približno 1/140 svoje originalne veličine. To znači da VIDEO CD od 12 cm može sadržavati čak do 74 minute pokretnih slika.

VIDEO CD-ovi također sadrže kompaktne audio podatke. Zvukovi izvan čujnog područja su komprimirani dok zvukovi unutar čujnog područja nisu. VIDEO CD-ovi mogu sadržavati 6 puta više audio informacija od klasičnih audio CD-ova.

Postoje 3 verzije VIDEO CD-ova

- Verzija 1.0, 1.1: Možete reproducirati samo pokretne slike i zvukove.
- Verzija 2.0: Možete reproducirati statične slike visoke razlučivosti i uživati u PBC funkcijama. Ovaj uređaj podržava sve tri verzije.

Zapis

Dio slikovnog ili glazbenog ostvarenja na VIDEO CD, CD, Super Audio CD ili MP3/WMA disku. Album se sastoji od nekoliko zapisa (samo MP3/WMA).

Popis jezičnih kodova/kodova područja

Popis jezičnih kodova

Nazivi jezika odgovaraju standardu ISO 639: 1988 (E/F).

Kôd	Jezik	Kôd	Jezik	Kôd	Jezik	Kôd	Jezik
1027	Afarski	1183	Irski	1347	Maorski	1507	Samoanski
1028	Abkazijanski	1186	Škotski Gelik	1349	Makedonski	1508	Šonaski
1032	Afrički	1194	Galicijski	1350	Malajalamski	1509	Somalijski
1039	Amharički	1196	Guaranski	1352	Mongolski	1511	Albanski
1044	Arapski	1203	Gudžaraski	1353	Moldavijski	1512	Srpski
1045	Asameski	1209	Hauski	1356	Maratijski	1513	Sisvati
1051	Ajmarski	1217	Hindski	1357	Malajski	1514	Sesoto
1052	Azerbejdžanski	1226	Hrvatski	1358	Malteški	1515	Sudanski
1053	Baškirski	1229	Madžarski	1363	Burmski	1516	Švedski
1057	Bjeloruski	1233	Armenski	1365	Naurski	1517	Svahili
1059	Bugarski	1235	Interlingua	1369	Nepalski	1521	Tamilski
1060	Biharski	1239	Interlingue	1376	Nizozemski	1525	Telugu
1061	Bislamski	1245	Inupijak	1379	Norveški	1527	Tadžik
1066	Bengalski; Bangla	1248	Indonezijski	1393	Okitanski	1528	Tai
1067	Tibetanski	1253	Islandski	1403	(Afanski) Oromo	1529	Tigrinjski
1070	Bretonski	1254	Talijanski	1408	Orijski	1531	Turkmenski
1079	Katalanski	1257	Hebrejski	1417	Pendžapski	1532	Tagaloški
1093	Korzikanski	1261	Japanski	1428	Poljski	1534	Setsvanski
1097	Češki	1269	Jidiš	1435	Paštoski	1535	Tonga
1103	Velški	1283	Javanski	1436	Portugalski	1538	Turski
1105	Danski	1287	Gruzijski	1463	Kečuanski	1539	Tsonga
1109	Njemački	1297	Kazahstanski	1481	Reto-romanski	1540	Tatarski
1130	Butanski	1298	Grenlandski	1482	Kirundski	1543	Tvi
1142	Grčki	1299	Kambodžijski	1483	Rumunjski	1557	Ukrajinski
1144	Engleski	1300	Kanadski	1489	Ruski	1564	Urdu
1145	Esperanto	1301	Korejski	1491	Kinjarvandski	1572	Uzbeški
1149	Španjolski	1305	Kašmirski	1495	Sanskrt	1581	Vijetnamski
1150	Estonski	1307	Kurdski	1498	Sindi	1587	Volapuk
1151	Baskijski	1311	Kirgiški	1501	Sango	1613	Volof
1157	Perzijski	1313	Latinski	1502	Hrvatsko-srpski	1632	Ksosa
1165	Finski	1326	Lingalski	1503	Singaleški	1665	Joruba
1166	Fidži	1327	Laotinski	1505	Slovački	1684	Kineski
1171	Fareski	1332	Litvanski	1506	Slovenski	1697	Zulu
1174	Francuski	1334	Latvijski; Letiš				
1181	Frizijski	1345	Malaški			1703	Neodređeno

Popis kodova područja za funkciju ograničenja reprodukcije

Kôd	Područje	Kôd	Područje	Kôd	Područje	Kôd	Područje
2044	Argentina	2165	Finska	2362	Meksiko	2149	Španjolska
2047	Australija	2174	Francuska	2376	Nizozemska	2499	Švedska
2046	Austrija	2109	Njemačka	2390	Novi Zeland	2086	Švicarska
2057	Belgija	2248	Indija	2379	Norveška	2528	Tajland
2070	Brazil	2238	Indonezija	2427	Pakistan	2184	Velika Britanija
2079	Kanada	2254	Italija	2424	Filipini		
2090	Čile	2276	Japan	2436	Portugal		
2092	Kina	2304	Koreja	2489	Rusija		
2115	Danska	2363	Malezija	2501	Singapur		

<http://www.sony.net/>

Sony Corporation