

DVD Recorder

Manual de Instruções

RDR-HX900/RDR-HX1000



DVD+ReWritable



VIDEO/R/RW



SHOWVIEW®

AVISO

Para evitar riscos de incêndio ou descargas eléctricas não exponha o aparelho à chuva ou à humidade. Para evitar choques eléctricos não abra a caixa do aparelho. A assistência técnica só pode ser prestada por pessoal qualificado. O cabo de alimentação deve ser substituído exclusivamente num serviço de assistência técnica qualificado.

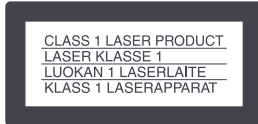

Este aparelho está classificado como pertencendo à CLASSE LASER 1. A marca respectiva está localizada na parte posterior externa do aparelho.

CUIDADO

A utilização de instrumentos ópticos com este produto aumenta o risco de lesões oculares. Como o raio laser utilizado neste gravador de discos DVD é prejudicial para os olhos não tente desmontar a caixa do aparelho. Para assistência técnica consulte exclusivamente pessoal qualificado.

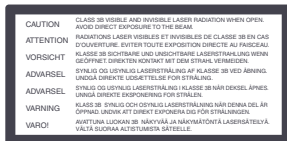

Esta etiqueta está localizada na caixa de protecção do raio laser localizada no interior do aparelho.

Precauções

- Este aparelho funciona com corrente de 220-240 V CA, 50/60 Hz. Verifique se a voltagem de funcionamento do aparelho é idêntica à tensão da rede de corrente eléctrica local.
- Para evitar o risco de incêndio ou choques eléctricos, não coloque objectos com líquidos, tais como jarras, sobre o aparelho.

SHOWVIEW é uma marca registada da Gemstar Development Corporation. O sistema SHOWVIEW é fabricado sob licença da Gemstar Development Corporation.

Precauções

Este equipamento foi testado de acordo com a Directiva EMC, da União Europeia, tendo-se confirmado a sua compatibilidade com a referida norma quando utilizado com um cabo de alimentação de menos de 3 metros.

Segurança

Se cair algum objecto ou líquido dentro da caixa do aparelho desligue o gravador e mande-o verificar por pessoal qualificado antes de voltar a utilizá-lo.

Fontes de Alimentação

- Mesmo que desligue o aparelho usando o interruptor principal, o gravador continua ligado à rede de corrente alterna enquanto não o desligar da tomada de corrente.
- Desligue o aparelho da tomada de corrente se não tencionar utilizá-lo durante um período de tempo prolongado. Quando desligar o cabo da tomada puxe pela ficha e nunca pelo cabo propriamente dito.

Instalação

- Para evitar o sobreaquecimento interno do gravador deixe à sua volta um espaço que permita uma circulação de ar adequada.
- Não coloque o gravador sobre superfícies (tapetes, cobertores, etc.) que possam bloquear os orifícios de ventilação.
- Não coloque o leitor num local confinado, como estantes de livros ou armários embutidos na parede.
- Não instale o gravador junto de fontes de calor como radiadores ou saídas de ar quente, ou num local exposto à luz solar directa, pó excessivo, vibrações ou choques mecânicos.
- Não instale o gravador numa posição inclinada. Este aparelho foi concebido para funcionar somente na posição horizontal.
- Afaste o gravador e os discos de equipamento com ímanes fortes, como fornos de microondas ou altifalantes de grandes dimensões.
- Não coloque objectos pesados em cima do gravador.

Gravação

- Os conteúdos da gravação não podem ser compensados se a gravação ou a reprodução não se fizerem correctamente devido a avarias do gravador.
- Faça ensaios de gravação antes de proceder à gravação definitiva.

Disco Rígido

O disco rígido possui uma elevada densidade de armazenagem, o que permite gravações de longa duração e rápido acesso aos dados gravados. No entanto, pode ser facilmente danificado por choques mecânicos, vibrações ou poeiras e deve ser mantido afastado de ímanes. Para evitar a perda de dados importantes, observe as seguintes precauções:

- Não permita que o gravador sofra choques mecânicos fortes.
- Não coloque o gravador numa localização instável ou sujeita a vibrações mecânicas.
- Não desloque o gravador com o cabo de alimentação conectado.
- Não desloque o gravador no minuto seguinte a ter desconectado o cabo de alimentação.
- Não desloque o gravador com a alimentação do gravador ligada.
- Não use o gravador numa localização sujeita a alterações extremas de temperatura (gradiente de temperatura inferior a 10 °C/hora).
- Não tente trocar o disco rígido. A operação pode provocar uma avaria. Se o disco rígido ficar danificado não é possível recuperar os dados perdidos. O disco rígido é apenas um espaço de armazenagem temporário.
- Os dados contidos no disco rígido podem ser apagados ou destruídos. Se a unidade se avariar, seja qual for o motivo, ou se o disco rígido for reparado, modificado ou substituído. Queira notar que os conteúdos das gravações não podem ser compensados sob quaisquer condições.

Direitos de Autor

- Os programas de televisão, filmes, cassetes de vídeo, discos e outros materiais podem estar protegidos por direitos de autor. A gravação não autorizada desses materiais pode infringir a legislação sobre direitos autorais. Também, a utilização deste gravador com transmissões por cabo pode exigir a autorização da estação transmissora e/ou do proprietário do programa.
- Este produto incorpora tecnologia de protecção de direitos de autor que, por sua vez, está protegida por reivindicação de métodos de determinadas patentes dos Estados Unidos da América e outros direitos de propriedade intelectual, propriedade da Macrovision Corporation e de detentores de outros direitos. A utilização desta tecnologia de protecção de direitos de autor tem que ser autorizada pela Macrovision Corporation e destina-se exclusivamente a utilização doméstica ou a casos limitados, excepto se expressamente autorizado pela Macrovision. É proibido praticar a engenharia inversa ou fazer a descompilação do software.

Protecção anti-cópia

Devido ao facto deste gravador incorporar funções anti-cópia, os programas recebidos através de um sintonizador externo (não fornecido) que contenham sinais de protecção anti-cópia podem não ter a possibilidade de ser gravados, consoante o tipo de sinal utilizado.

AVISO IMPORTANTE

Cuidado: Este gravador pode manter indefinidamente imagens fixas de vídeo ou imagens dos menus de configuração no ecrã do televisor. Se deixar uma imagem fixa de vídeo, ou um menu de configuração, no ecrã durante um período prolongado de tempo, corre o risco de o danificar permanentemente. Os painéis de plasma e os televisores de projecção são particularmente susceptíveis a este risco.

Se tiver alguma questão ou problema sobre o seu gravador queira consultar o seu concessionário Sony mais próximo.

Acerca deste Manual

Verifique o nome do seu modelo

As instruções deste manual destinam-se a 2 modelos: RDR-HX900 e RDR-HX1000. Verifique o nome do seu modelo no painel frontal do gravador.

- Neste manual, o disco rígido interno é referido como "HDD", e "disco" é utilizado como referência genérica aos discos HDD, DVD, ou CD, excepto se especificado de outro modo no texto ou nas ilustrações.
- As instruções no manual descrevem os controlos do telecomando. Pode também utilizar os comandos localizados no gravador se tiverem nomes idênticos ou similares aos do telecomando.
- As ilustrações de ecrã utilizadas neste manual podem não corresponder exactamente às imagens visualizadas no ecrã do televisor.
- As explicações sobre discos DVD deste manual referem-se aos discos DVD criados neste gravador. As explicações não se aplicam a discos DVD criados noutros gravadores e reproduzidos nesta unidade.

Índice

AVISO	2
Precauções	2
Modos de Utilização do Gravador de DVD.....	6
Guia Rápido dos Tipos de Discos	8

Conexões e Ajustes 12

Conectar o Gravador	12
Passo 1: Desembalar a Unidade	12
Passo 2: Conectar o Cabo de Antena.....	13
Passo 3: Conectar os Cabos de Vídeo	14
Passo 4: Conectar os Cabos de Áudio	17
Passo 5: Conectar o Cabo de Alimentação	19
Passo 6: Preparar o Telecomando.....	19
Passo 7: Configuração Rápida	22
Conectar a um VCR ou Dispositivo Similar.....	26
Conectar a um Sintonizador Digital ou de Satélite.....	28
Conectar a um Descodificador PAY-TV/CanalPlus	29

Guia dos Menus de Ecrãs 32

Utilizar os Menus de Ecrã.....	32
Utilizar o menu Title List (Lista de Títulos)	33
Utilizar o Ecrã “Disc Info” (configurações do disco).....	35
Verificar as Informações sobre a Reprodução (Play Information) e os Tempos de Reprodução (Playing Time).....	38
Como Inserir Caracteres.....	40

Gravação 41

Antes de Gravar	41
Gravação Temporizada (Normal/ShowView).....	42
Verificar/Mudar/Cancelar as Configurações do Temporizador (Timer List).....	46
Gravar sem Temporizador	48
Gravar a Partir de Equipamento Conectado e Equipado com Temporizador (Syncro Rec).....	51
Gravar a Partir de Equipamento Conectado Não Equipado com Temporizador	52

Reprodução 54

Reproduzir	54
Chasing Playback/Gravação e Reprodução Simultâneas.....	60
Procurar Títulos/Secções/Faixas, etc.,	61
Reproduzir Faixas MP3 Audio	62

Editar 64

Antes de Editar	64
Editar um título.....	65
Criar e Editar uma Playlist	68

Dubbing (HDD ↔ DVD)	72
Antes de fazer Dubbing	72
Fazer Dubbing de um Único Título (Title Dub)	74
Fazer Dubbing de Múltiplos Títulos (Dub Selected Titles).....	75

DV Dubbing (HDD → DVD)	77
Antes de fazer DV Dubbing	77
Gravar integralmente uma Cassete no Formato DV (One Touch Dubbing)	79
Program Edit (Edição de Programa)	80

Configurações e Ajustes	83
Utilizar os ecrãs de configuração (Setup Displays)	83
Recepção através da Antena e Configurações de Idiomas (Settings)	84
Configurações de Vídeo (Video)	89
Configurações de Áudio (Audio).....	91
Configurações de Gravação e de Controlo Parental (Features).....	93
Configurações de Discos e do telecomando / Configurações de Fábrica (Options)	96
Configuração Rápida, Repor as Configurações de Origem (Resetting the Recorder)	98

Informação Adicional	99
Resolução de Problemas.....	99
Função de Auto-diagnóstico (se aparecerem letras/números no ecrã)	104
Notas Acerca Deste Gravador	104
Especificações	105
Sobre i.LINK.....	106
Lista de Peças e Controlos.....	108
Glossário.....	112
Lista de Códigos de Idiomas	115
Índice Remissivo.....	115

Modos de Utilização do Gravador de DVD

Acesso rápido a títulos gravados – Title List

- Visualize a Title List para ver todos os títulos contidos no disco, incluindo as datas de gravação, canal, modo de gravação e imagens miniatura (p. 33).

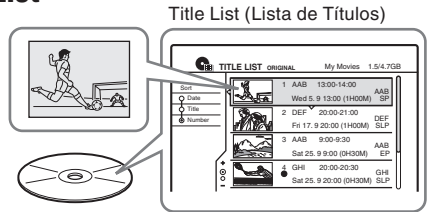

Reproduzir o princípio de um título enquanto este está ainda a ser gravado - Chasing Playback

- Se estiver a utilizar um disco DVD-RW em modo VR pode assistir a um programa desde o princípio enquanto o programa está ainda a ser gravado (p. 60).



Assistir a um título enquanto se grava outro – Gravação e Reprodução Simultâneas

- Se estiver a utilizar um disco DVD-RW em modo VR pode assistir a um programa gravado previamente enquanto grava um outro programa no mesmo disco (p. 60).



Criar os seus próprios programas - Playlist

- ➔ Grave um programa num DVD-RW (modo VR) e seguidamente apague, mova e/ou acrescente cenas à sua vontade para criar o seu próprio programa original (p. 68).

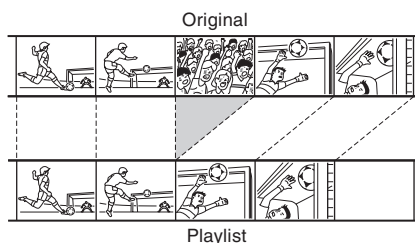

Copiar um título gravado de, e para, o HDD – Dubbing (HDD ↔ DVD)

- ➔ Crie cópias de segurança dos seus títulos preferidos duplicando-os para um disco DVD, ou faça uma cópia das gravações dos seus amigos duplicando-as para o HDD (p. 72).

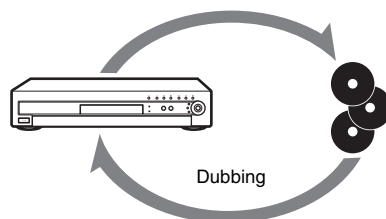

Dubbing automático de cassetes DV - DV Dubbing (DV → HDD/DVD)

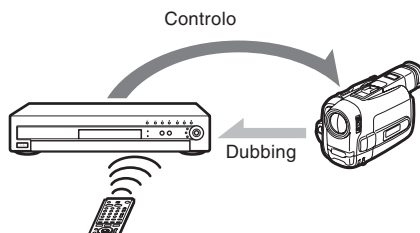

- ➔ Conecte a sua câmara digital à entrada DV e proceda ao dubbing de todo o conteúdo da cassette, ou apenas de cenas seleccionadas, para um disco DVD (p. 77).



Consulte na página 8 a lista de discos susceptíveis de serem gravados e reproduzidos.

Guia Rápido dos Tipos de Discos

Discos susceptíveis de serem gravados e reproduzidos

Tipo		Logótipo do disco	Ícone usado neste manual	Formatação (discos virgens)	Compatibilidade com outros leitores de discos DVD (Finalização)
Disco rígido (interno)				Formatação desnecessária	—
DVD+RW				Formatação automática	Reproduzíveis em leitores compatíveis DVD+RW (finalização automática)
DVD-RW	Modo VR			Formatar em modo VR (p. 36)	Reproduzíveis apenas em leitores compatíveis com o modo VR (finalização desnecessária)
	Modo Vídeo			Formatar em modo Vídeo (página 36)	Reproduzíveis na maioria dos leitores de discos DVD (finalização necessária) (p. 37)
DVD+R				Formatação automática	Reproduzíveis em leitores compatíveis DVD+R (finalização necessária) (p. 37)
DVD-R				Formatação automática	Reproduzíveis na maioria dos leitores de discos DVD (finalização necessária) (p. 37)

Versões utilizáveis dos discos (em Maio de 2004)

- DVD+RW vel. 4x ou mais lentos
- DVD-RW vel. 2x ou mais lentos (Ver.1.1, Ver.1.1 com CPRM*1)
- DVD+R vel. 8x ou mais lentos
- DVD-R vel. 8x ou mais lentos (Ver.2.0)

“DVD+RW”, “DVD-RW”, “DVD+R” e “DVD-R” são marcas comerciais.

*1 CPRM (Content Protection for Recordable Media) é uma tecnologia de codificação que protege os direitos de autor de imagens.

*2 Apenas se o modo de gravação for SP, HSP, ou HQ, e se “DVD Rec Picture Size” estiver configurado para “16:9”.

*3 A eliminação de títulos não liberta espaço nos discos.

	Características de Gravação				Características de Edição			
	Regravação (p. 41)	Secções Automáticas (p. 93)	Secções Manuais (p. 68)	Gravação no formato 16:9 (p. 49)	Alterar nome do título (p. 65)	Eliminar título (p. 66)	Eliminar A-B (p. 66)	Playlist (p. 68)
	Sim	Sim	Sim	Sim	Sim	Sim	Sim	Não
	Sim	Sim	Não	Não	Sim	Sim	Sim	Não
	Sim	Sim	Sim	Sim	Sim	Sim	Sim	Sim
	Sim	Sim	Não	Sim* ²	Sim	Sim	Não	Não
	Não	Sim	Não	Não	Sim	Sim* ³	Não	Não
	Não	Sim	Não	Sim* ²	Sim	Sim* ³	Não	Não

Discos que não é possível gravar

- DVD-RW vel. 4x (Ver. 1.2/4x)
- DVD-RW (Ver. 1.0)
- DVD+RW incompatíveis com a vel. 2.4x
- Discos de camada dupla
- Discos de 8 cm

Discos que podem ser reproduzidos

Tipo	Logótipo do disco	Ícone usado neste manual	Características
DVD VIDEO			Por exemplo, discos de filmes que podem ser comprados ou alugados
VÍDEO CD			VIDEO CD ou CD-R/CD-RW no formato VIDEO CD/Super VIDEO CD
CD			Music CD ou CD-R/CD-RW no formato music CD que podem ser comprados
DATA CD			CD-ROM/CD-R/CD-RWs criados num PC ou dispositivo similar no formato music contendo faixas de áudio MP3

Discos que não podem ser reproduzidos

- Todos os CD-ROM (incluindo PHOTO CD)
- CD-R/CD-RW, que não tenham sido gravados nos formatos music CD, MP3 ou Video CD
- Componente de dados de CD-Extra
- DVD-ROM
- Discos DVD Audio
- DVD-RAMs
- Camada HD de Super Audio CD
- DVD VIDEO com códigos de região diferentes



Sugestão

Este gravador de DVD pode também reproduzir discos CD e DVD de 8 cm.

Notas sobre as operações de reprodução de discos DVD e VIDEO CD

Algumas das operações de reprodução de discos DVD e VIDEO CD podem ser configuradas intencionalmente pelos produtores de software. Como este gravador reproduz discos DVD e VIDEO CD em conformidade com os conteúdos concebidos pelos produtores dos programas, algumas das operações de reprodução podem não estar disponíveis. Consulte também as instruções fornecidas com os discos DVD ou VIDEO CD.

Código de região (apenas DVD-VIDEO)

O seu gravador tem um código de região impresso na retaguarda externa da unidade e só pode reproduzir discos DVD VÍDEO com códigos de região idênticos. Este sistema é utilizado para protecção dos direitos autorais. Discos DVD Video com o símbolo  ALL podem ser igualmente reproduzidos por este gravador.

Se tentar reproduzir qualquer outro tipo de discos será visualizada a mensagem “A reprodução desde disco é proibida por restrições de região”. Dependendo do tipo de disco DVD, pode não ser visível qualquer indicação de código de região mas, apesar disso, a reprodução desse DVD pode estar proibida por restrições regionais.



Código de região

Notas

- Alguns discos DVD+RW/DVD+R, DVD-RW/DVD-R ou CD-RW/CD-R não podem ser reproduzidos neste gravador devido à qualidade da gravação, condições físicas do disco, ou às características do dispositivo de gravação e/ou do software de criação dos programas. O disco não pode ser reproduzido se não tiver sido correctamente finalizado. Para mais informações consulte o manual de instruções do dispositivo de gravação.
- Não é possível combinar os modos VR e Video no mesmo DVD-RW. Reformato o disco para mudar o respectivo formato (p. 36). Queira notar que a reformatação do disco apaga todos os respectivos conteúdos.
- Não é possível encurtar o tempo necessário para a gravação mesmo quando se utilizam discos de alta velocidade. Também não é possível gravar discos que sejam incompatíveis com a velocidade 1x.
- Recomenda-se a utilização de discos com a indicação “For Video” impressa na embalagem.
- Não é possível adicionar novas gravações a discos DVD-R ou DVD-RW (modo Video) que contenham gravações efectuadas noutros equipamentos DVD.
- Em certos casos pode não ser possível adicionar novas gravações a discos DVD+RW que contenham gravações efectuadas noutros equipamentos DVD. Se adicionar uma nova gravação queira notar que este gravador rescreverá o menu DVD.
- Se o disco contiver dados de PC que este gravador não reconheça, esses dados serão apagados.

Discos de música codificados com tecnologias de protecção de direitos autorais

Este produto foi concebido para reproduzir discos que sejam conformes à norma Compact Disc (CD). Recentemente várias companhias discográficas têm vindo a comercializar discos musicais codificados com tecnologias de protecção de direitos autorais. Queira notar que alguns destes discos não são conformes à norma CD e poderão não ser reproduzíveis por este produto.

Conexões do Gravador

Siga os Passos 1 a 7 para conectar e ajustar as configurações do gravador.

Notas

- Ligue firmemente os cabos para evitar ruídos indesejados.
- Consulte as instruções que acompanham os componentes que vai ligar.
- Não é possível conectar este gravador a um televisor que não possua um conector SCART ou um conector de entrada de vídeo.
- Antes de proceder às conexões assegure-se que desligou o cabo de alimentação, de cada componente, da tomada de corrente.

Passo 1: Desembalar a Unidade

Verifique se recebeu os seguintes itens:

- Cabo de áudio e vídeo (três conectores RCA áudio a três conectores RCA áudio) (1)
- Cabo de alimentação (1)
- Cabo de antena (1)
- Telecomando (1)
- Pilhas R6 (tamanho AA) (2)

Passo 2: Conectar o Cabo de Antena

Conecte o cabo de antena seguindo os passos abaixo. Conecte o cabo de alimentação só depois de chegar ao “Passo 5: Conectar o Cabo de Alimentação” (página 19).

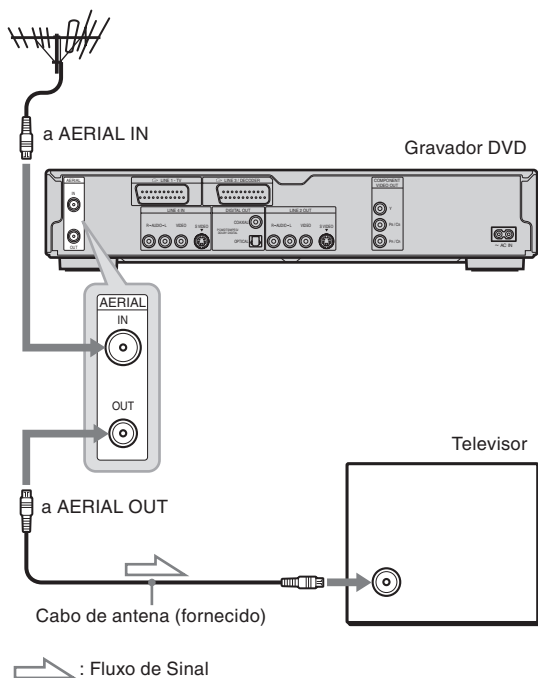

- 1** Desconecte o cabo da antena do televisor e conecte-o à entrada AERIAL IN situada no painel posterior do gravador.
- 2** Conecte a saída AERIAL OUT do gravador à entrada de antena do televisor utilizando o cabo de antena fornecido.

Passo 3: Conectar os Cabos de Vídeo

Selecione um dos esquemas **A** a **D** consoante o conector de entrada do televisor, projector ou amplificador (receptor) AV. Esta conexão irá permitir-lhe ver as imagens. As conexões de áudio são explicadas em “Passo 4: Conectar os Cabos de Áudio” (página 17).

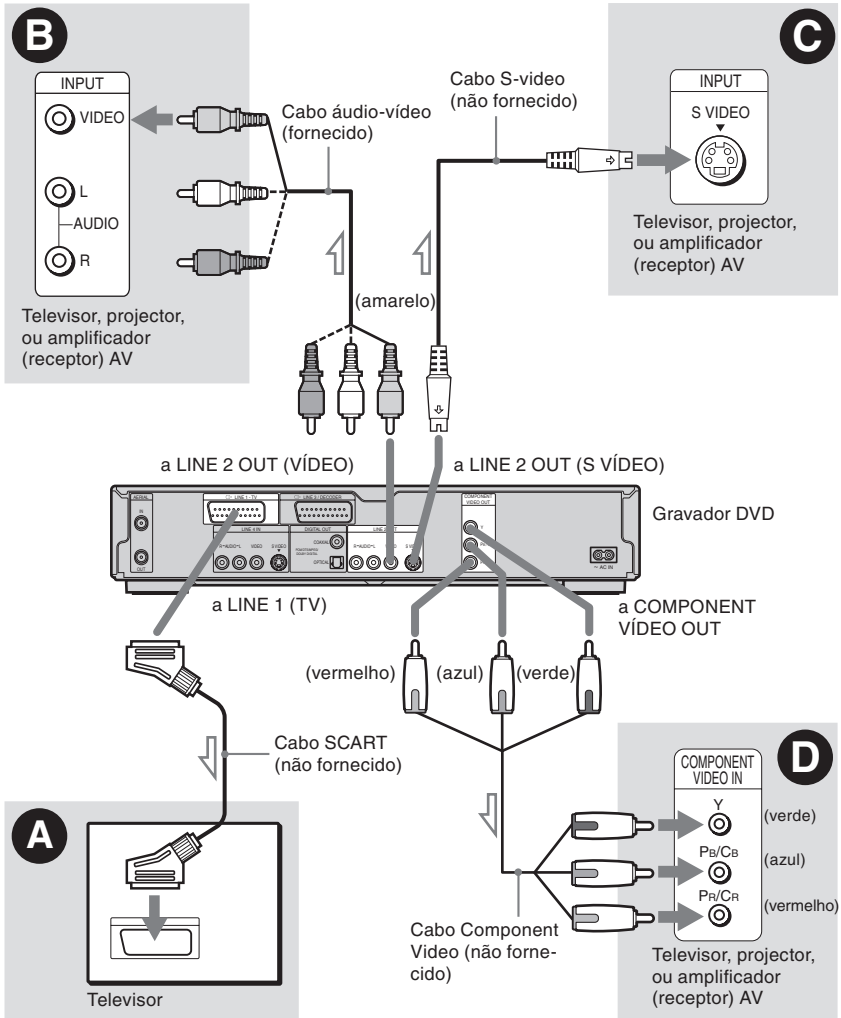

Nota

Não conecte simultaneamente mais do que um cabo de vídeo entre o gravador e o televisor.

A Conectar o gravador a uma entrada SCART

Utilize um cabo SCART (não fornecido) entre a entrada LINE1-TV e o televisor. Assegure-se que fez firmemente as ligações para evitar ruídos e interferências.

Consulte o manual de instruções que acompanhava o televisor que vai ser ligado. Do mesmo modo, quando configurar “LINE OUTPUT1” para “S VIDEO” ou “RGB” no Passo 15 de “Configuração Rápida” (p. 22) utilize um cabo SCART que possua conformidade com os sinais seleccionados.



B Conectar o gravador a um conector de entrada de vídeo

Conecte a ficha amarela do cabo áudio / vídeo (fornecida) ao conector amarelo de entrada de vídeo. Desfrutará de imagens de qualidade normal. Queira notar que não é possível utilizar o botão Progressive com esta conexão.

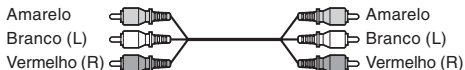

C Conectar o gravador a um conector de entrada de S VIDEO

Estabeleça a conexão utilizando um cabo de ligação S VIDEO (não fornecido). Desfrutará de imagens de alta qualidade. Queira notar que não é possível utilizar o botão Progressive com esta conexão.



D Conectar o gravador a conectores de entrada de vídeo por componentes (Y, Pb/Cb, Pr/Cr)

Estabeleça a conexão às saídas COMPONENT VIDEO OUT utilizando um cabo de ligação de vídeo por componentes (não fornecido), ou três cabos de ligação de vídeo (não fornecidos) do mesmo modelo e comprimento. Desfrutará de imagens de alta qualidade e de cores exactas.

Se o televisor aceitar sinais no formato 525p/625p (progressivo) é necessário utilizar esta conexão

e configurar “Component Out” em Video Setup (Configuração de Vídeo) para “On” (p. 89). Seguidamente carregue em PROGRESSIVE no telecomando para enviar sinais de vídeo progressivo. Para mais pormenores consulte “Utilizar o botão PROGRESSIVE” (p. 16).



Reproduzir imagens panorâmicas

Algumas imagens gravadas poderão não caber no ecrã do seu televisor. Para mudar a proporção entre lados consulte a página 89.

Conectar a um gravador de cassetes de vídeo (VCR)

Conecte o VCR ao conector LINE 3/DECODER do gravador (p. 26).

Notas

- Se conectar o gravador ao televisor através dos conectores SCART, a origem do sinal do televisor é transferida automaticamente para o gravador quando iniciar a reprodução. Se necessário carregue em TV/DVD no telecomando para retornar a origem do sinal do televisor para o sintonizador.
- Para uma conexão SMARTLINK correcta precisará de um cabo SCART com todos os 21 pinos activos. Consulte igualmente o manual de instruções do seu televisor quanto a esta conexão.
- Se ligar o gravador a um televisor equipado com SMARTLINK, configure “Line1 Output” para “Video” no Passo 15 da Configuração Rápida.

Características SMARTLINK (apenas para conexões SCART)

Se o televisor a que está a conectar esta unidade for compatível com as tecnologias SMARTLINK, NexTView Link, MEGALOGIC*1, EASYLINK*2, CINEMALINK*2, Q-Link*3, EURO VIEW LINK*4, ou T-V LINK*5, o gravador activa automaticamente a função SMARTLINK após terem sido efectuadas as conexões do esquema A mostrado na página 14 (o indicador SMARTLINK ilumina-se a vermelho quando acender o televisor). Poderá desfrutar das seguintes funções SMARTLINK:

- Descarregamento de pré-definições (Preset Download)
Pode descarregar os dados de sintonização pré-definidos do seu televisor para este gravador e utilizar esta informação para sintonizar o gravador em Configuração Rápida. A função

simplifica muitíssimo este procedimento. Tome precauções para que os cabos de ligação não se desconectem durante a execução deste procedimento, e não interrompa a Configuração Rápida (p. 22).

- **Gravação Directa de Televisão (TV Direct Rec)**
É fácil gravar qualquer programa a que esteja a assistir no seu televisor (p. 48).
 - **Reprodução Com Um só Toque (One Touch Play)**
Pode acender o gravador e o televisor, configurar a entrada do televisor para o televisor e iniciar a reprodução com um só toque no botão  (reproduzir) (p. 55).
 - **Menu Um Só Toque (One Touch Menu)**
Pode acender o gravador e o televisor, configurar o televisor para o canal do gravador e visualizar o menu Title List (Lista de Títulos) com um só toque no botão TITLE LIST (Lista de Títulos) (p. 55).
 - **Temporizador de Um Só Toque (One Touch Timer)**
Pode acender o gravador e o televisor, configurar o televisor para o canal do gravador e visualizar o menu de programação do temporizador com um só toque no botão TIMER do telecomando (p. 44).
 - **Desligar automático (Automatic Power Off)**
O gravador apaga-se automaticamente se não for utilizado após ter apagado o televisor.
 - **Descarregamento de dados NexTVView (NexTVView Download)**
Pode ajustar facilmente o temporizador utilizando a função NexTVView Download do seu televisor. Queira consultar o manual de instruções do televisor.
- *1 “MEGALOGIC” é uma marca comercial registada da Grundig Corporation.
*2 “EASYLINK” e “CINEMALINK” são marcas comerciais da Philips Corporation.
*3 “Q-Link” é uma marca comercial da Panasonic Corporation.
*4 “EURO VIEW LINK” é uma marca comercial da Toshiba Corporation.
*5 “T-V LINK” é uma marca comercial da JVC Corporation.

Sugestão

A função SMARTLINK opera igualmente com televisores equipados com as funções EPG Timer Control e Now Recording. Para mais informações queira consultar o manual de instruções do televisor.

Notas

- A função SMARTLINK está apenas quando a opção VÍDEO estiver seleccionada em “Line1 Output”.
- A função SMARTLINK não está disponível para dispositivos conectados através do conector LINE3 / DECODER do gravador.
- Nem todos os televisores respondem às funções indicadas acima.

Usar o botão PROGRESSIVE

Use o botão PROGRESSIVE no telecomando para seleccionar o formato de sinal de vídeo que o gravador emite. Entrelaçado ou Progressivo. Conecte o gravador utilizando os conectores COMPONENT VIDEO OUT (esquema  na página 15), e configure “Component Out” em Video Setup para “On” (p. 89). Seguidamente carregue no botão PROGRESSIVE. A indicação “PROGRESSIVE” é visualizada no visor do painel frontal quando o gravador emite sinais de vídeo progressivo.

◆ Progressive (Progressivo)

Seleccione esta opção quando:

- o televisor aceita sinais progressivos, e
- o televisor estiver conectado às saídas COMPONENT VIDEO OUT.

Queira notar que as imagens não serão nítidas ou que não serão visualizadas quaisquer imagens se seleccionar uma saída de sinais progressivos sem que uma das condições acima indicadas seja válida.

◆ Interlaced (Entrelaçado)

Seleccione esta opção quando:

- o televisor não aceita sinais progressivos, ou
- estiver conectado a saídas que não sejam COMPONENT VIDEO OUT (por exemplo, LINE OUT (VIDEO) ou S VIDEO).

Sugestão

Se seleccionar uma saída de sinais progressivos pode proceder ao ajuste fino do sinal, de acordo com o tipo de programa a que está a assistir (p. 90).

Nota

Os consumidores devem notar que nem todos os televisores de alta definição são totalmente compatíveis com este produto e podem provocar a visualização de efeitos espúrios na imagem. Em caso de problemas com o varrimento de imagens progressivas 525/625, recomenda-se que o utilizador altere a conexão para a saída ‘standard definition’ (definição normal). Se tiver dúvidas sobre a compatibilidade dos nossos televisores com este modelo de gravador DVD 525p/625p queira contactar o nosso centro de assistência a clientes.

Passo 4: Conectar os Cabos de Vídeo

Selecione um dos esquemas (A) ou (B) consoante o conector de entrada do televisor, projector ou amplificador (receptor) AV. Esta conexão irá permitir-lhe escutar o som.

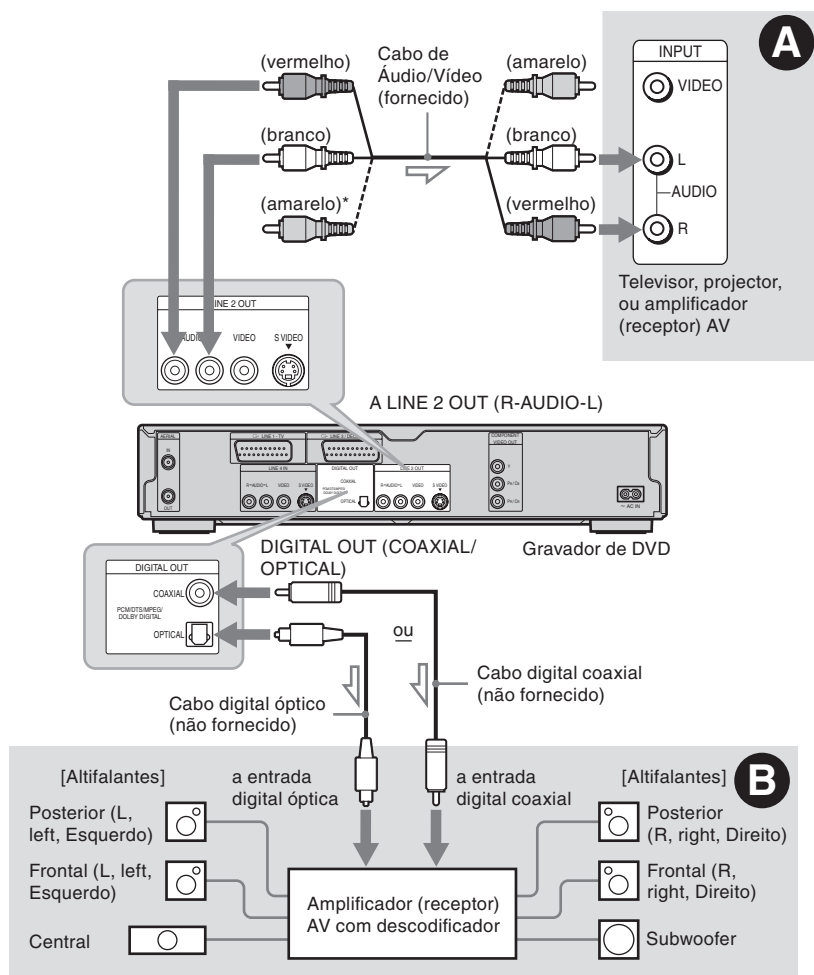

: Fluxo do Sinal

* A ficha amarela é utilizada para os sinais de vídeo (p. 14).

Sugestão

Para posicionar correctamente os altifalantes consulte o manual de instruções que acompanha os componentes conectados.

Nota

Não conecte simultaneamente as saídas de áudio do televisor aos conectores LINE IN (AUDIO L/R). O resultado serão ruídos indesejados produzidos pelos altifalantes do televisor.

A Conectar às entradas de áudio L/R

Esta conexão utiliza os dois altifalantes do televisor ou do amplificador (receptor) estéreo para produzir som. Proceda à conexão usando o cabo áudio/vídeo (fornecido).



- Efeito Surround (p. 56)
TV: Dynamic, Wide, Night



Amplificador (receptor) estéreo: Standard, Night



Nota

Não conecte simultaneamente a entrada LINE 4 IN (R-AUDIO-L) e a saída LINE 2 OUT (R-AUDIO-L) às saídas de áudio do televisor. O resultado serão ruídos indesejados produzidos pelos altifalantes do televisor.

B Conectar a uma entrada de áudio digital

Se o seu amplificador /receptor) AV estiver equipado com descodificadores Dolby*¹ Digital, DTS*², ou MPEG audio e um conector de entrada digital, use esta conexão.

Proceda à conexão usando um cabo digital coaxial ou óptico (não fornecido).

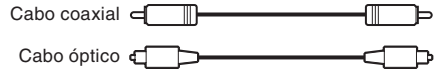

- Efeito Surround
Dolby Digital (5.1ch), DTS (5.1ch), MPEG áudio (5.1ch).

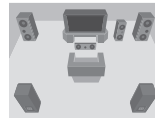

*¹ Fabricado sob licença de Dolby Laboratories. “Dolby,” “Pro Logic”, e o símbolo do duplo D são marcas comerciais de Dolby Laboratories.

*² “DTS” e “DTS Digital Out” são marcas de Digital Theater Systems, Inc.

Notas

- Após completar a conexão **B** proceda às configurações adequadas sob “Audio Connection” em Configuração Rápida (p. 22). Se o seu amplificador/receptor AV estiver equipado com uma função de descodificador MPEG audio configure “MPEG” para “MPEG” em Audio Setup (p. 92). Caso contrário o resultado serão ruídos intensos produzidos pelos altifalantes ou nenhum som.
- Os efeitos de som surround deste gravador não podem ser usados com a conexão **B**.

Passo 5: Conectar o Cabo de Alimentação

Conecte o cabo de alimentação fornecido ao terminal AC IN do gravador. Seguidamente conecte os cabos de alimentação do gravador e do televisor às tomadas da rede de corrente alterna. Após conectar o cabo de corrente do gravador **terá de aguardar um pouco antes de operar o gravador.** Poderá fazê-lo logo que o visor do painel frontal se ilumine e o gravador entre em modo de espera.

Se conectar equipamento adicional a este gravador (p. 26) não conecte o cabo de alimentação até que todas as restantes conexões tenham sido completadas.

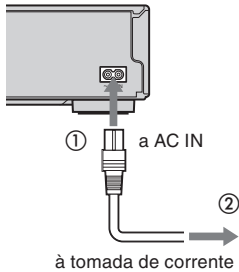

Passo 6: Preparar o Telecomando

Podemos controlar o seu televisor utilizando o telecomando fornecido. Coloque duas pilhas R6 (tamanho AA) fazendo coincidir os pólos das pilhas ⊕ e ⊖ com as marcas no interior do compartimento. Quando utilizar o telecomando aponte-o para o sensor remoto  do leitor.

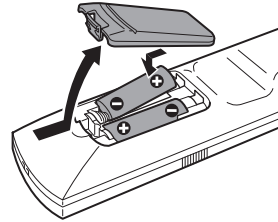

Notas

- Se o telecomando fornecido interferir com outros gravadores ou leitores de discos DVD da Sony, defina o número de modo de comando deste gravador para um número diferente (p. 21).
- Manuseie correctamente as pilhas para evitar o derramamento do respectivo líquido e a subsequente corrosão. No caso de derramamento não toque no líquido com as mãos desprotegidas. Observe as seguintes precauções:
 - Não misture pilhas novas com pilhas usadas, nem combine pilhas de fabricantes diferentes.
 - Não tente recarregar as pilhas.
 - Se não tenciona utilizar o telecomando durante um período prolongado remova as pilhas.
 - Se ocorrer um derrame das pilhas limpe qualquer líquido que tenha permanecido no respectivo compartimento e insira pilhas novas.
- Não exponha o sensor remoto (marcado com  no painel frontal) a luzes intensas tais como a luz directa do sol ou de aparelhos de iluminação, o gravador poderá não reagir ao telecomando.

Comandar televisores com o telecomando

Podemos ajustar o sinal remoto para comandar o seu televisor ou o amplificador (receptor) AV com o telecomando fornecido com o gravador. Se ligar o gravador a um amplificador (receptor) AV poderá igualmente controlar o volume com o telecomando fornecido.

Notas

- Dependendo da unidade que for conectada pode não ser possível comandar o seu televisor ou o amplificador (receptor) AV utilizando as teclas indicadas abaixo.
- Se der entrada de um novo código numérico, o código numérico previamente definido será apagado.
- Se substituir as pilhas do telecomando o código numérico poderá voltar à configuração de origem. Volte a configurar o código numérico correcto.

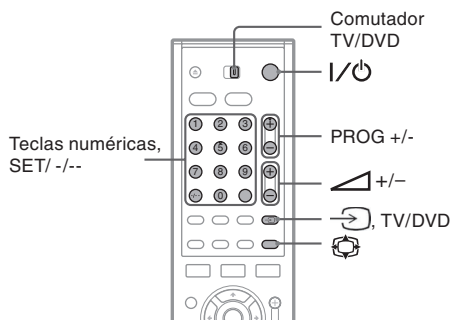

1 Faça deslizar o comutador TV/DVD para a posição TV.

2 Mantenha o botão I/⏻ carregado.

3 Utilizando as teclas numéricas inscreva o código do fabricante do televisor (veja “Números de Código de Televisores Controláveis”, abaixo).

4 Liberte o botão I/⏻.

Quando o comutador TV/DVD está configurado para a posição TV, o telecomando actua do seguinte modo:

I/⏻	Acende ou apaga o televisor
△ (volume) +/-	Ajusta o volume do televisor
PROG +/-	Selecciona a posição do programa no televisor
⏮ (modo panorâmico)	Alterna o modo de visualização dos ecrãs panorâmicos
→ (TV/Vídeo)	Muda a fonte de sinal do televisor

Teclas Numéricas, SET, -/--*	Selecciona a posição do programa no televisor
------------------------------	---

* Se utilizar as teclas numéricas para seleccionar a posição de programa do televisor carregue em -/--, e depois nas teclas numéricas, para números de dois dígitos.

Funcionamento do botão TV/DVD (só ligações SCART)

O botão TV/DVD alterna entre o gravador e a última fonte de sinal seleccionada no televisor. Aponte o telecomando para o gravador quando utilizar este botão. O botão actua mesmo no caso do comutador TV/DVD estar configurado para DVD.

Se conectar o gravador ao televisor através dos conectores SCART a fonte de sinal do televisor é configurado automaticamente para o gravador quando iniciar a reprodução. Para ver imagens provenientes de outras fontes de sinal carregue no botão TV/DVD para mudar a fonte de sinal do televisor.

Números de Código de Televisores Controláveis

Se o fabricante tiver mais de um número de código experimente os códigos em sucessão até encontrar um que funcione com o seu televisor.

Fabricante	Número de código
Sony	01 (pré-definido)
Aiwa	01 (pré-definido)
Grundig	11
Hitachi	23, 24, 72
Loewe	06, 45
Nokia	15, 16, 69, 73
Panasonic	17, 49
Philips	06, 07, 08, 23, 45, 72
Saba	12, 13, 36, 43, 74, 75
Samsung	06, 22, 23, 71, 72
Sanyo	25
Sharp	29
Telefunken	12, 13, 36, 43, 74, 75
Thomson	12, 13, 43, 74, 75
Toshiba	38
LG	06
JVC	33

Controlar o volume do seu amplificador (receptor) AV com o telecomando

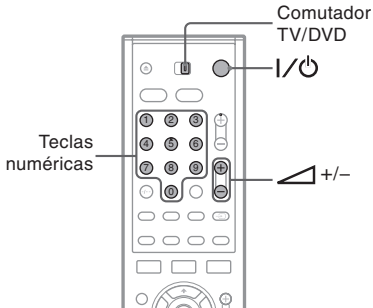

- 1 **Faça deslizar o comutador TV/DVD para a posição DVD.**
- 2 **Mantenha o botão I/⏻ carregado e inscreva o código do fabricante do seu amplificador (receptor) AV utilizando as teclas numéricas do telecomando.**
- 3 **Liberte o botão I/⏻.**

Os botões (volume) +/- controlam o volume de som do amplificador (receptor) AV. Se pretender controlar o volume de som do televisor faça deslizar o comutador TV/DVD para a posição TV.

Sugestão

Se pretender controlar o volume de som do televisor mesmo com o comutador TV/DVD na posição DVD repita os passos acima e inscreva o código numérico 90 (pré-definição).

Códigos numéricos de amplificadores (receptores) AV controláveis

Se houver mais do que um número de código na lista, tente inscrever um número de cada vez até um que funcione com o seu amplificador (receptor) AV.

Fabricante	Número de código
Sony	78, 79, 80, 91
Denon	84, 85, 86
Kenwood	92, 93
Onkyo	81, 82, 83
Pioneer	99
Sunsui	87
Technics	97, 98
Yamaha	94, 95, 96

Se tiver um leitor de discos DVD da Sony, ou mais do que um gravador de discos DVD da Sony

Se o telecomando fornecido interferir com outros gravadores ou leitores de DVDs da Sony, defina o número de modo de comando deste gravador e do telecomando fornecido para um valor diferente relativamente aos outros dispositivos da Sony. A pré-configuração deste gravador e do telecomando fornecido é DVD3.

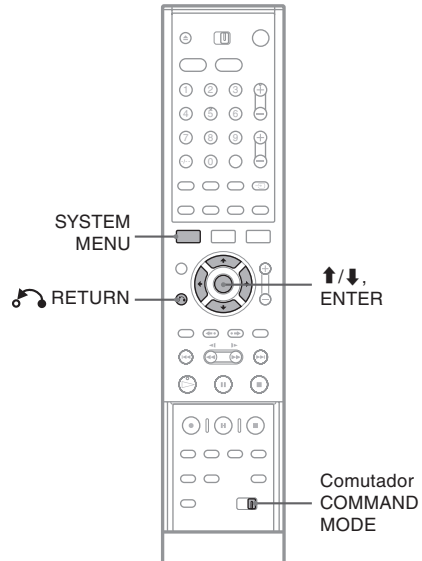

- 1 **Carregue em SYSTEM MENU.**
O SYSTEM MENU (Menu de Sistema) é visualizado.
- 2 **Selecione "SETUP" (Configurar) e seguidamente carregue em ENTER.**

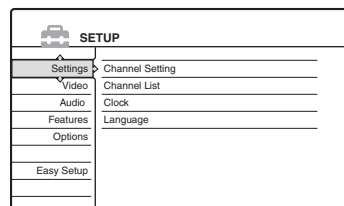

3 Seleccione “Options” (Opções) e seguidamente carregue em ENTER.

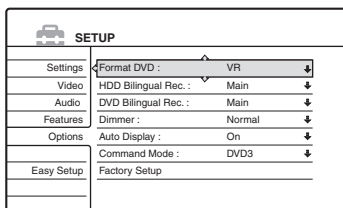

4 Seleccione “Command Mode” (Modo de Comando) e seguidamente carregue em ENTER.

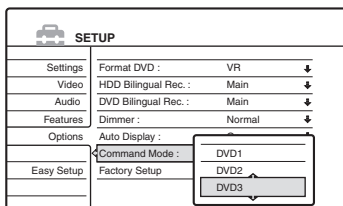

5 Seleccione o Modo de Comando (DVD1, DVD2, ou DVD3), e seguidamente carregue em ENTER.

6 Posicione o comutador COMMAND MODE no telecomando para que corresponda ao modo que seleccionou acima.

Voltar ao passo anterior

Carregue em RETURN.

Passo 7: Easy Setup (Configuração Rápida)

Siga os passos abaixo para efectuar o mínimo de configurações básicas necessárias à utilização do gravador. Se não completar a Configuração Rápida será visualizado o respectivo menu de cada vez que acender o gravador. As configurações são executadas pela ordem seguinte:

Configuração do Idioma dos Menus de Ecrã



Configuração do Sintonizador e dos Canais



Configuração do Relógio



Configuração do Tipo de Televisor



Configuração das Conexões de Vídeo



Configuração das Conexões de Áudio



Terminadas!

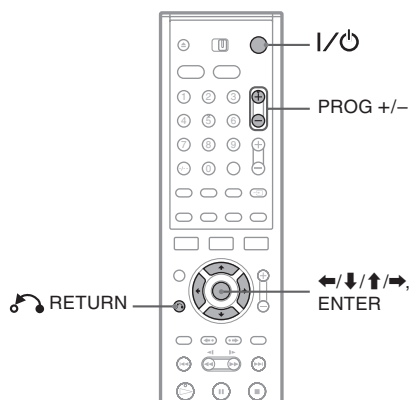

1 Acenda o televisor.

2 Carregue em I/⏻.

O gravador acende-se.

3 Posicione o selector de entradas do televisor de modo a que o sinal proveniente do gravador seja visualizado no ecrã.

Surge no ecrã a mensagem “Initial settings necessary to operate the DVD recorder will be made. You can change them later using Setup. Before you start, check that you have made all necessary connections” (“Configurações iniciais necessárias para operar o gravador. Pode alterá-las posteriormente utilizando a opção Setup (Configurar)). Antes de começar assegure-se que procedeu a todas as conexões necessárias”).

- Se a mensagem não surgir no ecrã, selecione “Easy Setup” (Configuração Rápida) em “SETUP” (Configuração) no System Menu (Menu de Sistema). Mais pormenores em “Configurações e Ajustes” (p. 83).

4 Carregue em ENTER.

É visualizado o “Setup Display” (Menu de Configuração) para seleccionar o idioma usado nos menus de ecrã.

5 Seleccione um idioma.

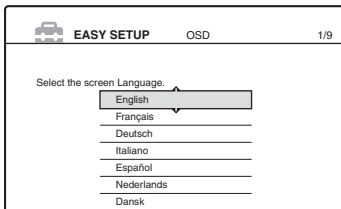

6 Carregue em ENTER.

É visualizado o Menu de Configuração para seleccionar o país e o idioma do sistema de sintonia. A ordem dos canais será configurada de acordo com o país ou idioma que seleccionar.

7 Seleccione o seu país ou idioma.

- Se vive num país francófono não listado no menu escolha “ELSE” (Outro).

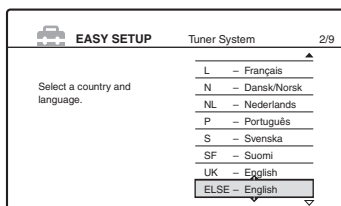

8 Carregue em ENTER.

- Se executou a conexão **A** (p. 14) e o televisor conectado for compatível com SMARTLINK, a função Preset Download tem início automaticamente.

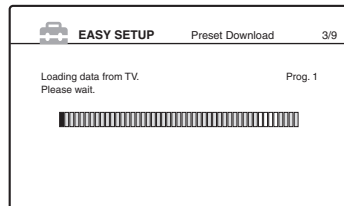

- Se a função Preset Download (Descarga de pré-definições) não se activar, ou se tiver executado uma conexão diferente de **A**, a função Auto Tuner Preset (Pré-definição Automática do Sintonizador) inicia automaticamente a procura de todos os canais susceptíveis de serem recebidos e procede à sua pré-sintonia.

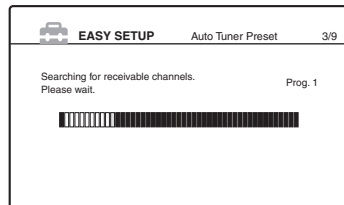

Para configurar os canais manualmente veja a página 84.

9 Após o descarregamento ou a procura ter terminado, a função Clock (Relógio) inicia-se automaticamente.

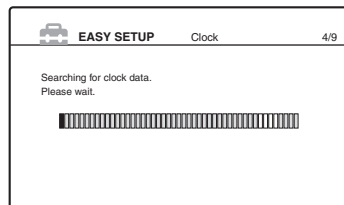

Logo que o sinal horário seja recebido o Menu de Configuração para seleccionar a proporção entre lados do ecrã do televisor conectado.

- Se o dia ou a hora não forem configurados é visualizado o menu para configurar a hora manualmente. Acerte o relógio manualmente usando **←/↑/↓/→** e seguidamente carregue em ENTER.

10 Seleccione a configuração correspondente ao tipo do seu televisor.

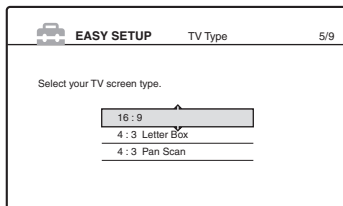

“16:9”: Quando ligar o gravador a um televisor com ecrã panorâmico ou com um modo de ecrã panorâmico.

“4:3 Letter Box”: Quando ligar o gravador a um televisor tradicional, com um ecrã 4:3. Mostra uma imagem “panorâmica” com bandas na parte superior e inferior do ecrã.

“4:3 Pan Scan”: Quando ligar o gravador a um televisor tradicional, com um ecrã

4:3. Mostra automaticamente uma imagem “panorâmica” em todo o ecrã e corta as secções que não cabem no mesmo.

Para mais pormenores consulte “Tipo de Televisor” na página 89.

11 Carregue em ENTER.

É visualizado o Menu de Configuração para os conectores “Components Out”.

12 Seleccione uma opção.

Selecione “On” (Activado) se estiver a usar os conectores COMPONENT VIDEO OUT. Caso contrário selecione “Off” (Desactivado).

13 Carregue em ENTER.

É visualizado o Menu de Configuração para o conector LINE 3/DECODER.

14 Seleccione uma opção.

Selecione “Yes” (sim) se conectar um descodificador ao conector LINE 3/DECODER. Caso contrário selecione “No” (não).

15 Carregue em ENTER.

É visualizado o Menu de Configuração para seleccionar o tipo de sinal de vídeo de saída do conector LINE 1-TV.

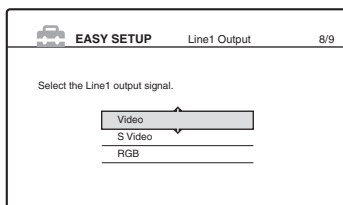

16 Seleccione o tipo de sinal que pretende para a saída do conector LINE 1-TV.

“Video”: Emite sinais de vídeo.

“S Video”: Emite sinais de S vídeo.

“RGB”: Emite sinais RGB.

Queira notar que, se seleccionar “On” (Activado) no Passo 12 não pode seleccionar “RGB”, e que se seleccionar “Yes” (sim) no Passo 14 não pode seleccionar “S Video”.

• Se seleccionar “S Video” ou “RGB”, a função SMARTLINK será desactivada.

17 Carregue em ENTER.

É visualizado o Menu de Configuração para seleccionar o tipo de conector utilizado para conectar o seu amplificador (receptor).

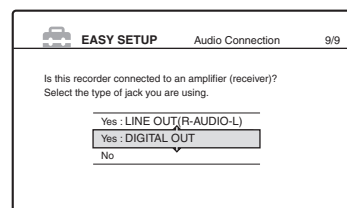

18 Seleccione o tipo de conector que esteja eventualmente a utilizar para conectar o gravador a um amplificador (receptor) e seguidamente carregue em ENTER.

Se não conectou um amplificador (receptor) AV selecione “No” (não) e seguidamente avance para o passo 22. Se conectou um amplificador (receptor) AV utilizando apenas um cabo de áudio, selecione “Yes: LINE 2 OUT (R-AUDIO-L)”, e seguidamente avance para o passo 22. Se conectou um amplificador (receptor) AV utilizando um cabo digital óptico ou coaxial, selecione “Yes: DIGITAL OUT”.

19 Seleccione o tipo de sinal Dolby Digital que pretende que seja emitido para o seu amplificador (receptor).

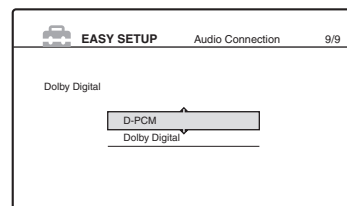

Se o seu amplificador (receptor) AV estiver equipado com um descodificador Dolby Digital selecione “Dolby Digital”. Caso contrário selecione “D-PCM”.

20 Carregue em ENTER.

É visualizado o Menu de Configuração para o sinal DTS.

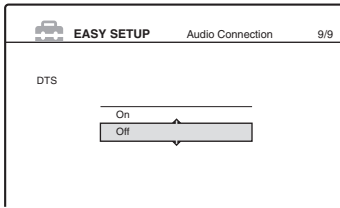

21 Seleccione se deseja, ou não, enviar um sinal DTS para o seu amplificador (receptor), seguidamente carregue em ENTER.

Se o seu amplificador (receptor) estiver equipado com um decodificador DTS seleccione “On” (Activado). Caso contrário seleccione “Off” (Desactivado).

22 Carregue em ENTER quando visualizar “Finish” (Terminar).

“Easy Setup” (Configuração Rápida) está terminada. Todas as conexões e operações de configuração estão terminadas.

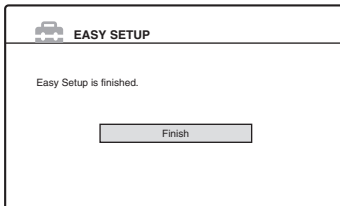

Voltar ao passo anterior

Carregue em **I/⏪** RETURN.

💡 Sugestões

- Se o seu amplificador (receptor) AV estiver equipado com um decodificador “MPEG” configure “MPEG” para “MPEG” (p. 92).
- Se pretende repetir a Configuração Rápida, seleccione “Easy Setup” no Menu de Configuração (p. 98).

Nota

Para gravar programas de televisão utilizando o temporizador é necessário acertar o relógio com exactidão.

Conectar um VCR ou Dispositivo Similar

Após desligar o cabo de alimentação do gravador da corrente eléctrica, conecte um VCR ou dispositivo similar aos conectores LINE IN deste gravador.

Use o conector DV IN situado no painel frontal se o equipamento tiver um conector de saída DV (conector i.LINK) (p. 77).

Consulte também o manual de instruções fornecido com o equipamento conectado. Para gravar nesta unidade consulte “Gravar a partir de equipamento conectado, sem temporizador” (p. 52).

Utilizar o conector LINE 3

Conecte um VCR ou dispositivo similar ao conector LINE 3/DECODER deste gravador.

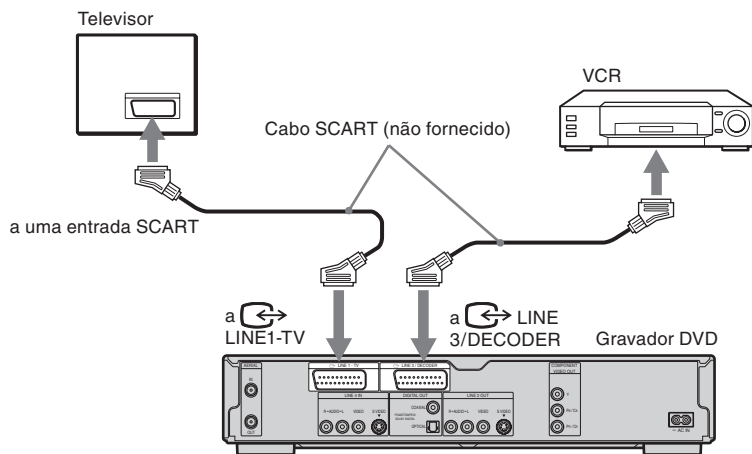

Notas

- Não podem ser gravadas imagens que contenham sinais de protecção anti-cópia que proibam qualquer tipo de cópia.
- Se os sinais deste gravador tiverem de passar através do VCR, a imagem no ecrã do televisor pode não ser nítida.



Assegure-se que conecta o VCR ao gravador de discos DVD e ao televisor pela ordem mostrada abaixo. Para visualizar cassetes de vídeo utilize uma segunda entrada de linha no seu televisor

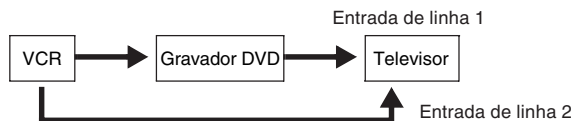

- As funções SMARTLINK não estão disponíveis para dispositivos conectados através do conector LINE 3/DECODER do gravador.
- Se gravar para um VCR a partir deste gravador de discos DVD não comute a origem do sinal para o televisor carregando no botão TV/DVD do telecomando.
- Se desligar o cabo de alimentação do gravador não poderá ver os sinais emitidos pelo VCR conectado.

Conectar às entrada LINE 2 IN ou LINE 4 IN

Conecte um VCR ou dispositivo similar às entradas LINE 2 IN ou LINE 4 IN deste gravador. Se o equipamento tiver um conector S-video pode utilizar um cabo S-video em vez de um cabo áudio/vídeo.

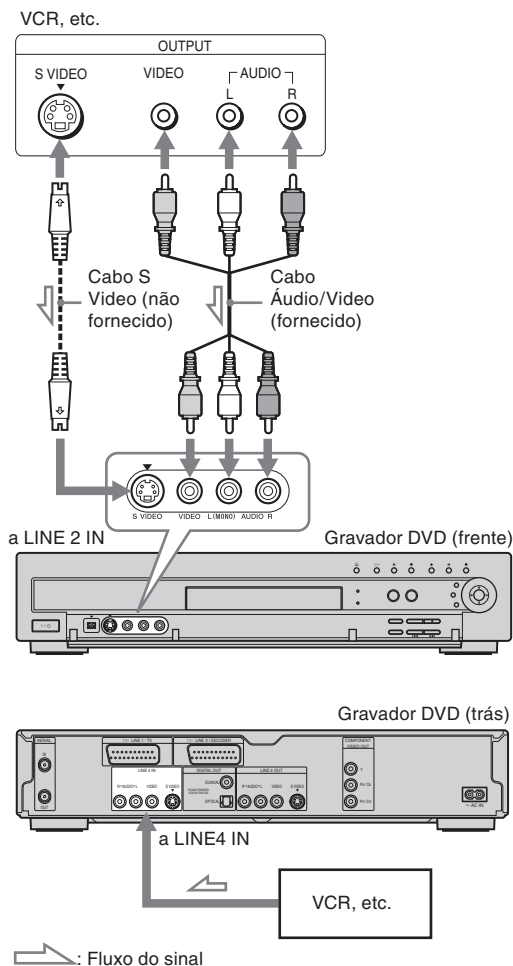

Sugestão

Se o equipamento conectado emitir apenas som monoaural utilize cabos de áudio que distribuam o som monoaural aos canais esquerdo e direito (não fornecido).

Notas

- Não conecte a entrada amarela LINE IN (VIDEO) se usar um cabo S-video.
- Não conecte qualquer saída deste gravador a entradas de outro equipamento se as saídas desse equipamento estiverem ligadas a qualquer entrada deste gravador. O resultado poderá ser ruído devido a feedback.
- Não conecte simultaneamente mais de um tipo de cabo de vídeo entre o gravador e o televisor.

Conectar um Sintonizador Digital ou de Satélite

Conecte um sintonizador digital ou de satélite ao conector LINE3/DECODER deste gravador. Desligue o cabo de alimentação do gravador quando conectar o sintonizador. Para usar a função Synchro-Rec consulte as informações abaixo.

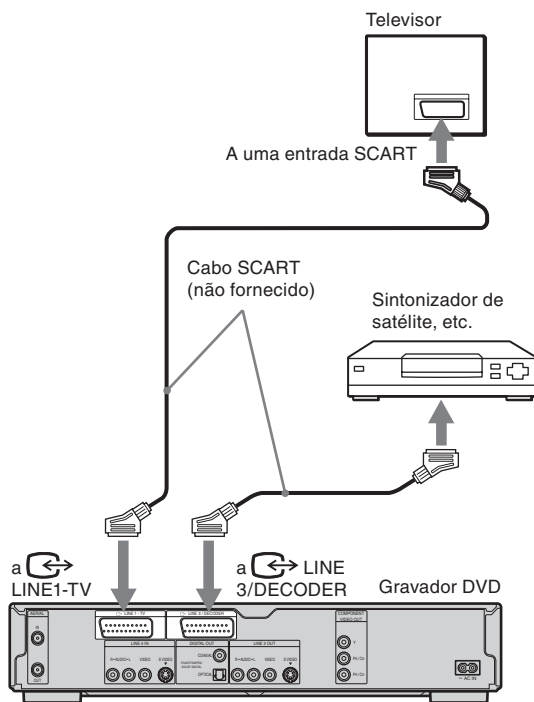

Se o sintonizador de satélite puder emitir sinais RGB

Este gravador aceita sinais RGB. Se o sintonizador de satélite puder emitir sinais RGB ligue o conector TV SCART do sintonizador ao conector LINE3-DECODER deste gravador e configure “Line 3 Input”, em “Scart Setting”, para “RGB”. Consulte “Configurações de Vídeo” na página 90. Queira notar que esta conexão e configuração conexões desactivam a função SMARTLINK. Se pretender usar a função SMARTLINK com uma set top box compatível consulte as instruções fornecidas com a set top box.

Se pretender usar a função Synchro Rec

Esta conexão é necessária para utilizar a função Synchronized Recording. Consulte “Gravar a Partir de Equipamento Conectado com um Temporizador /Synchro Rec” (p. 51). Configure “Line 3 Input” em “Scart Setting” de

acordo com as especificações do sintonizador de satélite. Consulte o manual de instruções do sintonizador para mais informações.

Se estiver a utilizar um sintonizador B Sky assegure-se que ligue o conector VCR SCART ao conector LINE 3/ DECODER. Seguidamente configure “Line 3 Input” em “Scart Setting” de acordo com as especificações do conector VCR SCART do sintonizador de satélite.

Notas

- Não configure “Line 3 Input”, em “Scart Setting”, em Video Setup, para “Decoder”.
- A função Synchronized Recording não opera com alguns sintonizadores. Consulte o manual de instruções do sintonizador para mais informações.
- Se desconectar da corrente o cabo de alimentação deste gravador não poderá visualizar os sinais provenientes do sintonizador conectado no ecrã do televisor.

Conectar a um Descodificador PAY-TV/Canal Plus

Pode assistir a programas PAY-TV/Canal Plus, ou gravá-los, se conectar um decodificador (não fornecido) ao gravador. Desconecte o cabo de alimentação do gravador quando conectar o sintonizador.

Conectar um decodificador

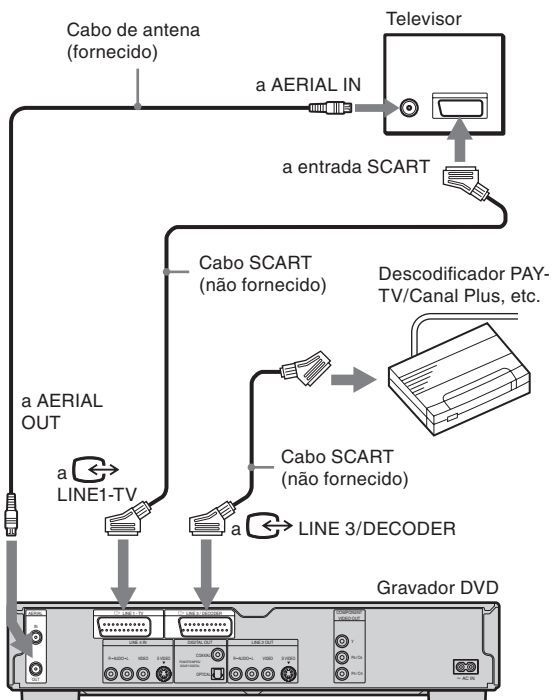

Configurar os canais PAY-TV/Canal Plus

Para assistir a programas PAY-TV/Canal Plus, ou gravá-los, utilize as indicações no ecrã para configurar o gravador para receber os canais. Para uma sintonia correcta assegure-se que segue todos os passos abaixo.

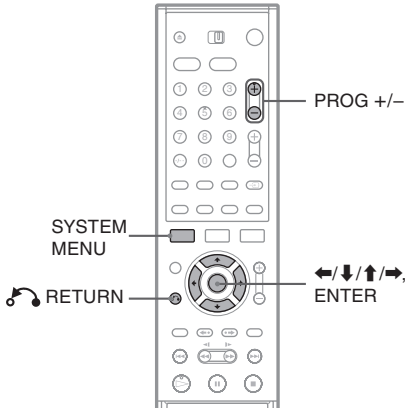

1 Carregue em **SYSTEM MENU**.
É visualizado o Menu de Sistema.

2 Selecciona **“SETUP”** e seguidamente carregue em **ENTER**.

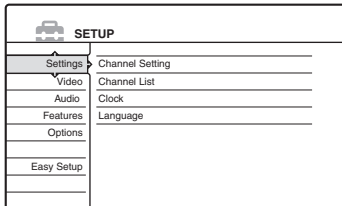

3 Selecciona **“Video”** e seguidamente carregue em **ENTER**.

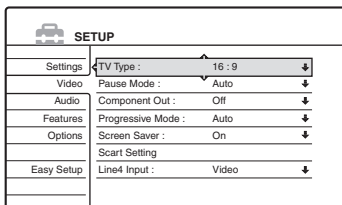

4 Selecciona **“Scart Setting”** e seguidamente carregue em **ENTER**.

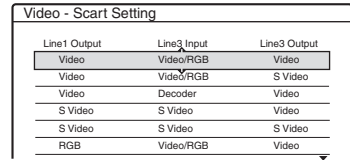

5 Carregue em **↑/↓** para seleccionar **“Video”** ou **“RGB”** para **“Line1 Output”**, **“Decoder”** para **“Line 3 Input”** e **“Video”** para **“Line 3 Output”** e seguidamente carregue em **ENTER**.
É visualizado de novo o ecrã Video Setup.

6 Carregue em **↶ RETURN** para repor o cursor na coluna esquerda.

7 Selecciona **“Settings”** e seguidamente carregue em **ENTER**.

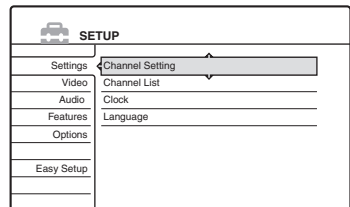

8 Selecciona **“Channel Setting”** e seguidamente carregue em **ENTER**.

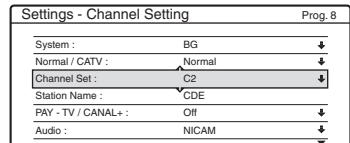

9 Carregue em **PROG +/-** para seleccionar a posição desejada de programa.

Posição do programa seleccionada

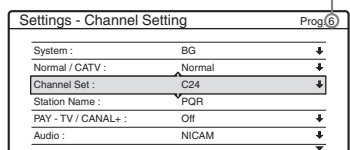

10 Selecciono “System” e seguidamente carregue em ENTER.

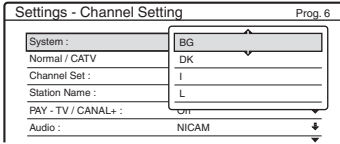

11 Carregue em ↑/↓ para seleccionar um sistema de televisão disponível - BG, DK, L, ou I - e seguidamente carregue em ENTER.

Para receber emissões em França seleccione “L”.

12 Selecciono “Normal/CATV” e seguidamente carregue em ENTER.

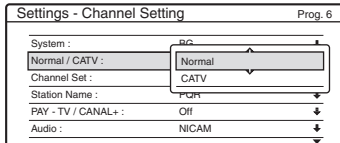

13 Selecciono “Normal” e seguidamente carregue em ENTER.

Para pré-sintonizar canais “CATV” (Cable Television) seleccione “CATV”.

14 Selecciono “Channel Set” e seguidamente carregue em ENTER.

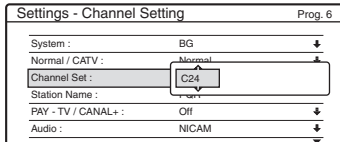

15 Selecciono o canal PAY-TV/Canal Plus e seguidamente carregue em ENTER.

16 Selecciono “PAY-TV/CANAL+” e seguidamente carregue em ENTER.

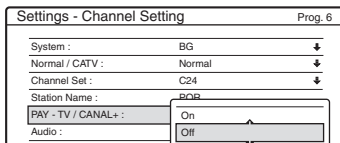

17 Selecciono “On” (activado) e seguidamente carregue em ENTER.

Voltar ao passo anterior
Carregue em ↶ RETURN.

Notas

- Se configurar “Line3 Input” para “Decoder” no Passo 5, acima, não poderá seleccionar “L3” porque Line 3 torna-se numa linha dedicada ao descodificador.
- Se desligar o cabo de alimentação do gravador não poderá ver os sinais emitidos pelo descodificador conectado.

Utilizar os Menus de Ecrã



Esta secção apresenta o System Menu (Menu de Sistema), o menu TOOLS e os submenus. A utilização destes menus permite efectuar a maior parte das operações do gravador.

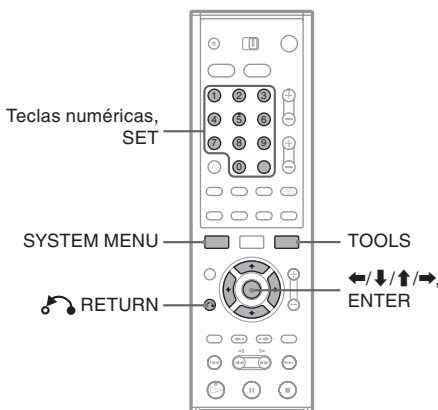

System Menu (Menu de Sistema)

O System Menu (Menu de Sistema) é visualizado quando se carrega em SYSTEM MENU. Proporciona acesso às principais funções de gravador, tais como a gravação temporizada e a configuração da unidade.

Selecione uma opção carregando em ↑/↓ e seguidamente carregue em ENTER.

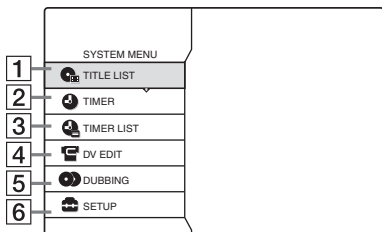

- 1** TITLE LIST (p. 33):
Activa o menu Title List (Lista de Títulos) que mostra os títulos gravados no disco.

- 2** TIMER (TEMPORIZADOR) (p. 42):
Permite estabelecer novos ajustes para gravações temporizadas.
- 3** TIMER LIST (LISTA DO TEMPORIZADOR) (p. 46):
Activa o menu Title List (Lista de Títulos) que permite verificar, alterar ou cancelar os ajustes de gravações temporizadas.
- 4** DV EDIT (EDIÇÃO DV) (p. 77):
Activa a função DV Edit que permite gravar e editar os conteúdos de uma cassette do formato DV.
- 5** DUBBING (DUPLICAÇÃO) (p. 72):
Duplica títulos contidos no HDD para um DVD e vice-versa. Seleccione a direcção da duplicação antes de a iniciar.
- 6** SETUP (CONFIGURAÇÃO) (p. 83):
Activa o menu Setup Display (Menu de Configuração) que permite configurar o gravador de acordo com as suas preferências.

Submenus

Os submenus são visualizados quando seleccionar um item num menu tipo listagem (por exemplo, um título do menu Title List) e seguidamente carregar em ENTER. Os submenus mostram apenas as opções aplicáveis ao item seleccionado. As opções visualizadas diferem consoante as situações e os tipos de disco. Seleccione uma opção carregando em ↑/↓ e seguidamente carregue em ENTER.

Exemplo: O menu Title List

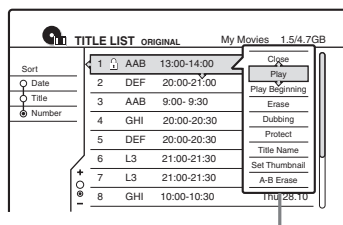

Opções para o item seleccionado

TOOLS

O Menu TOOLS é visualizado quando se carrega em TOOLS, e mostra opções aplicáveis a todo o disco (por exemplo, protecção do disco), ao gravador (por exemplo, configurações de áudio durante a gravação) ou a itens múltiplos num menu tipo listagem (por exemplo, eliminar vários títulos). As opções visualizadas diferem consoante as situações e os tipos de disco. Seleccione a opção carregando em \uparrow/\downarrow e seguidamente em ENTER.

Exemplo 1: Se carregar em TOOLS com o menu Title List activado.

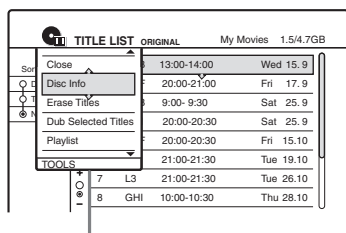

Opções para o disco ou menu

Exemplo 2: Se carregar em TOOLS enquanto um DVD-RW (modo VR) está a ser reproduzido.

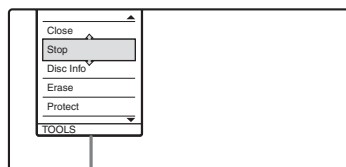

Opções para o disco ou imagem

Voltar ao menu anterior

Carregue em \curvearrowright RETURN.

Usar a Title List (Lista de Títulos)

HDD +RW -RWvR -RWvideo +R

Os títulos dos programas gravados num disco são mostrados na Title List (Lista de Títulos).

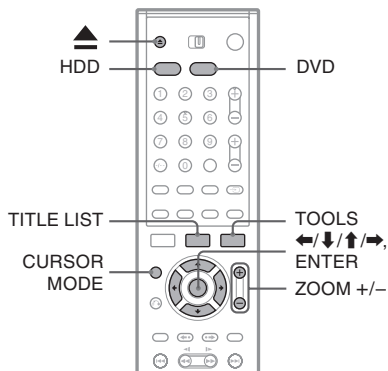

1 Carregue em HDD ou DVD.

Se seleccionar DVD carregue em \blacktriangle (abrir/fechar) e coloque um disco DVD no respectivo tabuleiro. Carregue novamente em \blacktriangle (abrir/fechar), para fechar o tabuleiro dos discos.

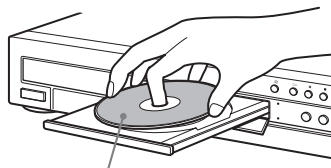

Com o lado gravável virado para baixo

Aguarde que a indicação "LOAD" desapareça do visor do painel frontal.

2 Carregue em TITLE LIST.

Para ver a lista com maior detalhe carregue em ZOOM+.

Title List (Lista de Títulos) Normal (Exemplo: DVD-RW em modo VR)

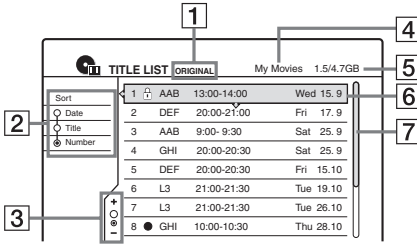

Title List (Lista de Títulos) ampliada (Zoom)

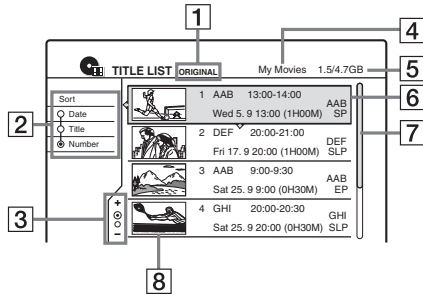

1 Tipo de Disco:

Mostra o tipo de suporte de media, HDD ou DVD. Mostra também o tipo de título (Original ou Playlist) para discos DVD-RW (modo VR),

2 Botões de ordenamento:

Ordena os títulos (ver abaixo).

3 Indicador de ampliação (zooming):

Mostra o presente estado da ampliação.

4 Nome do disco (p. 36)

5 Espaço em disco (restante/total)

6 Informação sobre o título:

Mostra o número do título, o nome do título e data de gravação.

- (vermelho) Indica que o título está presentemente a ser gravado.

- Ⓢ: Indica que o título está presentemente a ser duplicado (“dubbed”).

- 🔒: Indica um título protegido.

- “NEW” (ou N): Indica que o disco foi gravado recentemente e ainda não foi reproduzido (apenas HDD).

- 🔄: Indica que a função “Update” está activada (apenas HDD) (p. 42).

7 Barra de deslocamento:

É visualizada quando nem todos os títulos cabem na lista. Para ver os títulos ocultos carregue em ↑/↓.

8 Imagem miniatura do título.

Deslocar a lista do menu página a página (Modo Page (página))

Carregue em CURSOR MODE quando a lista está activa. O menu entra em Modo de Página). De cada vez que carregue em ↑/↓, toda a Title List (Lista de Títulos) muda para a página de títulos seguinte/anterior. Carregue novamente em CURSOR MODE para voltar ao modo de cursor.

Title List (Lista de Títulos) para DVD-RWs (modo VR)

É possível configurar a lista de títulos para visualizar Original ou Playlist.

Com Title List activado carregue em TOOLS e seleccione “Original” ou “Playlist” e seguidamente carregue em ENTER. É visualizada a indicação “PLAYLIST” no visor do painel central quando a opção “Playlist” é seleccionada.

Para mais pormenores consulte “Opções de Edição para DVD-RWs (modo VR)” (p. 64).

Mudar a ordem dos títulos (Sort, Ordenar)

Carregue em ← com Title List activada para deslocar o cursor para a coluna Sort (Ordenar). Carregue em ↑/↓ para seleccionar o item, e seguidamente carregue em ENTER.

Critério	Forma de Ordenação
New (apenas HDD)	Pela ordem da data em que os títulos foram gravados. O título gravado mais recentemente e ainda não reproduzido é listado no topo da listagem.
Date	Pela ordem da data em que os títulos foram gravados. O título gravado mais recentemente é listado no topo da listagem.
Title	Ordem alfabética.
Number	Ordem numérica do título gravado.

Mudar a imagem miniatura (Thumbnail) de um título (apenas DVD-RW em modo VR)





Podem seleccionar uma cena favorita para a imagem miniatura que é mostrada no menu Title List.

1 Carregue em TITLE LIST com um disco no gravador e carregue em ZOOM+.

2 Selecciono o título cuja imagem miniatura quer mudar e seguidamente carregue em ENTER.

3 Selecciono “Set Thumbnail” (Configurar Miniatura) no submenu e seguidamente carregue em ENTER.

O título seleccionado começa a ser reproduzido em segundo plano.

- 4 Enquanto observa a imagem a ser reproduzida carregue em ,  ou /  para seleccionar a cena que pretende usar como imagem miniatura e seguidamente carregue em ENTER.

A cena fica configurada como a imagem miniatura do título.

Desactivar a Title List

Carregue em TITLE LIST.

Sugestão

Após a gravação, a primeira cena é configurada automaticamente como a imagem miniatura do título.

Notas

- A Title List pode não ser visualizada em discos DVD criados noutros gravadores.
- As letras que não podem ser visualizadas são substituídas por “*”.
- As imagens miniaturas dos títulos são visualizadas apenas neste gravador.
- Podem demorar alguns segundos até que as imagens miniaturas sejam visualizadas.
- Após a edição, a imagem miniatura do título pode mudar para a primeira cena da gravação (título).
- Após a duplicação (dubbing) a imagem miniatura do título configurada na gravação de origem é cancelada.



Utilizar o Ecrã “Disc Info” (configurações do disco)

HDD +RW -RW/VR -RWVideo +R -R

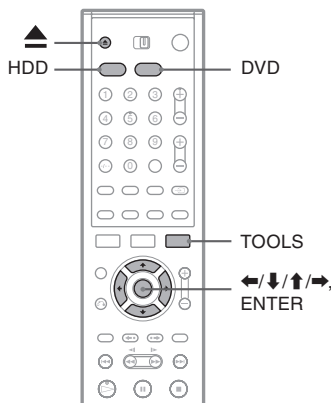
Com o ecrã Disc Information pode verificar o tipo do disco e o espaço restante no disco. Pode igualmente executar outras operações como, por exemplo, a formatação e a finalização do disco (p. 36).



1 Carregue em HDD ou DVD.

Se seleccionar DVD carregue em  (abrir/fechar) e coloque um disco DVD no respectivo tabuleiro. Carregue novamente em , para fechar o tabuleiro dos discos.

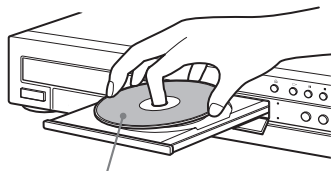

Com o lado gravável virado para baixo

Aguarde que a indicação “LOAD” desapareça do visor do painel frontal.

2 Carregue em TOOLS.

O Menu TOOLS é visualizado.

3 Seleccione “Disc Info” e seguidamente carregue em ENTER.

As opções visualizadas diferem consoante o tipo de disco e o formato de gravação.

Exemplo: DVD-RW (modo VR).

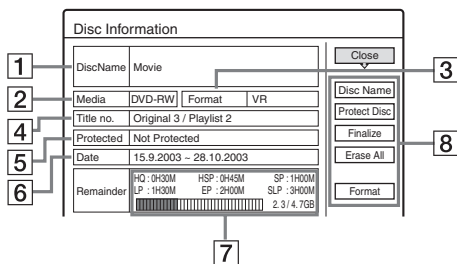

- 1 “Disc Name” - Nome do disco (apenas discos DVD).
- 2 “Media”: Tipo do disco.
- 3 “Format”: Tipo de formato de gravação (apenas discos DVD-RW).
- 4 “Title no.”: Numero total de títulos.
- 5 “Protected”: Indica se o disco está protegido (apenas DVD-RW em modo VR).
- 6 “Date”: Datas em que o título mais antigo e o título mais recente foram gravados.
- 7 “Continuous Rem. Time”/“Remainder” (approximate)
 - A duração contínua mais longa de cada um dos modos de gravação.
 - Barra do espaço em disco
 - Espaço em disco restante / total
- 8 Botões de configuração do disco (p. 36)
 - “Disc Name”
 - “Protect Disc”
 - “Finalize”/“Unfinalize”
 - “Erase All”
 - “Format”As opções disponíveis diferem consoante o tipo de disco.

Sugestão

No caso de DVD+RWs e DVD-RWs (modo Video), pode verificar o espaço livre em disco e a localização dos títulos utilizando o menu Disc Map (Mapa do Disco) (p. 67).

Nota

Neste modelo, 1 GB equivale a mil milhões de bytes. Quanto maior for o disco maior é o espaço.

Etiquetar, proteger ou formatar discos



Pode executar opções que afectam a totalidade do disco usando o menu Disc Information.

1 Com o disco inserido no gravador carregue em **TOOLS**.

O Menu **TOOLS** é visualizado.

2 Selecciona “Disc Info” e seguidamente carregue em **ENTER**.

Exemplo: Se o disco inserido for um DVD-RW (modo VR).

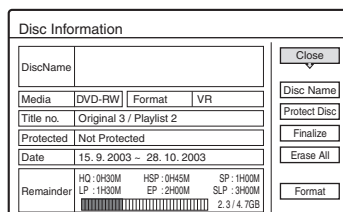

3 Selecciona uma opção e seguidamente carregue em **ENTER**.

“Disc Name” (apenas DVS): Rotula um disco. Inscreva o nome do disco no menu “Input Disc Name” (p. 40).

“Protect Disc” (apenas DVD-RW em modo VR): Protege todos os títulos do disco. Para cancelar a protecção seleccione “Don’t Protect”.

“Erase All” (HDD/DVD+RW/DVD-RW): Apaga todos os títulos do disco (excepto títulos protegidos).

“Format” (HDD/ DVD+RW/DVD-RW): Apaga todos os conteúdos e produz um disco vazio. No caso de discos DVD-RW seleccione um formato de gravação (VR ou Video) de acordo com os seus requisitos.

Sugestões

- A protecção pode ser configurada para títulos individuais (p. 65).
- Ao reformar discos DVD-RWs pode alterar o formato de gravação, ou gravar novos conteúdos em discos DVD-RWs (Modo Video) que tenham sido finalizados.

Nota

Pode inscrever até 64 caracteres para o nome de um disco. O nome do disco pode não ser visualizado se o disco for reproduzido noutros equipamentos de DVD.

Finalizar um disco (preparar um disco para reprodução noutro equipamento)

+RW **-RWVR** **-RWVideo** **+R** **-R**

A finalização é necessária para permitir a reprodução noutros equipamentos DVD de discos gravados nesta unidade.

Quando finalizar discos DVD+RW, DVD-RW (modo Video), DVD+R, ou DVD-R será criado automaticamente um menu DVD que pode ser visualizado noutro equipamento DVD.

Antes de finalizar verifique as diferenças entre os vários tipos de disco no quadro abaixo:

Diferenças entre os vários tipos de disco

+RW

Os discos são finalizados automaticamente ao serem removidos do gravador. No entanto, poderá ser necessário finalizar o disco para utilização em certos equipamentos DVD, ou se o tempo de gravação for curto. É possível editar ou gravar o disco mesmo após a finalização.

-RWVR

A finalização é desnecessária para reproduzir um disco em equipamentos compatíveis com o formato VR. No entanto, poderá ser necessário finalizar o disco para utilização em certos equipamentos DVD.

Poderá também ser necessário finalizar o disco mesmo que os outros equipamentos sejam compatíveis com o formato VR, especialmente se o tempo de gravação for curto. É possível editar ou gravar o disco mesmo após a finalização.

-RWVideo

A finalização é necessária para permitir a reprodução de discos gravados nesta unidade em qualquer outro equipamento DVD.

Não é possível editar ou gravar o disco após a finalização. Se pretender fazer novas gravações reformate o disco (p. 36). Atenção, apagará todos os conteúdos do disco se o reformatar.

-R

A finalização é necessária para permitir a reprodução de discos em qualquer outro equipamento.

+R

Não é possível editar ou gravar o disco após a finalização.

1 Carregue em TOOLS com o disco no gravador.

O Menu TOOLS é visualizado.

2 Seccione “Disc Info” e seguidamente carregue em ENTER.

É visualizado o Menu Disc Information.

3 Seccione “Finalize” e seguidamente carregue em ENTER.

O ecrã mostra o tempo aproximado necessário para a finalização e pede a confirmação.

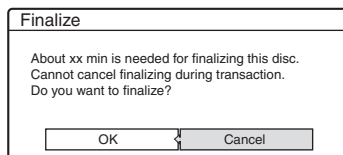

4 Seccione “OK” e seguidamente carregue em ENTER.

O gravador inicia a finalização do disco.

Anular a finalização de um disco DVD-RW em modo VR (unfinalize)

Se não puder gravar ou editar um DVD-RW (modo VR) que tenha sido finalizado noutro equipamento DVD (surge uma mensagem no ecrã), anule a finalização do disco seleccionando “Unfinalize” no Passo 3 acima.

💡 Sugestão

É possível determinar se o disco já foi finalizado, ou não. Se não conseguir seleccionar “Unfinalize” no Passo 3 acima, o disco já foi finalizado.

Notas

- Dependendo da condição física do disco, da gravação, ou do equipamento DVD, pode não ser possível reproduzir o disco mesmo que já tenha sido finalizado.
- O gravador pode ser incapaz de finalizar discos gravados noutro gravador.

Verificar as Informações sobre a Reprodução (Play Information) e os Tempos de Reprodução (Playing Time)



Pode verificar o tempo de reprodução e o tempo restante de reprodução do título, secção ou faixa actuais. Pode igualmente verificar o nome do disco gravado no disco DVD/CD.

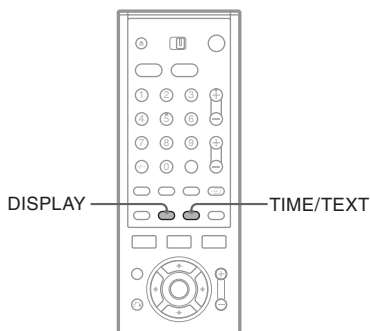

Carregue repetidamente em DISPLAY.

De cada vez que carregar no botão o ecrã muda do seguinte modo:

Informação de título e faixa (Ecrã 1)



Modo de reprodução / Informação de tempos (Ecrã 2)



(Ecrã desactivado)

O ecrã difere consoante o tipo do disco ou a situação da reprodução.

◆ Ecrã 1

Exemplo: Ao reproduzir um disco DVD VIDEO

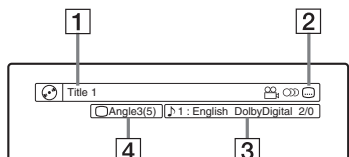

- 1 Nome/Título do título (Número de faixa para discos CD/VIDEO CDs sem PBC, número de cena para discos VIDEO CD com PBC, número de faixa/nome para discos DATA CD)

- 2 Funções disponíveis para discos DVD VIDEO (ângulo / áudio / legenda, etc.)

- 3 A função ou configuração áudio correntemente seleccionada (é visualizada apenas temporariamente)

- 4 O ângulo correntemente seleccionado

Exemplo: Dolby Digital 5.1 ch

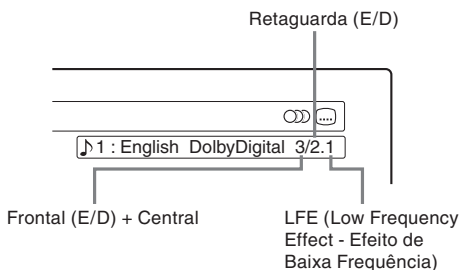

◆ Ecrã 2

Exemplo: Ao reproduzir um disco DVD-RW (em modo VR)

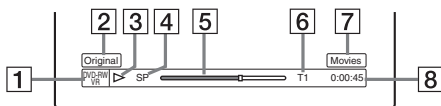

- 1 Tipo de disco*2 / formato (p. 8)
- 2 Tipo de título (Original ou Playlist) (p. 64)
- 3 Modo de reprodução
- 4 Modo de gravação (p. 41)
- 5 Barra de estado da reprodução*3
- 6 Número do título (n.º da secção*1) (p. 61) (Número de faixa para discos CD/VIDEO CDs sem PBC, número de cena para discos VIDEO CD com PBC, número de faixa (número de álbum*1) para discos DATA CD).
- 7 CD text (nome do álbum) (quando há texto gravado num CD)
- 8 Tempo de reprodução (tempo restante de reprodução*1)

*1 Visualizado se carregar repetidamente em TIME/TEXT.

*2 Mostra discos Super VCD como "SVCD", DATA CD como "CD".

*3 Não é mostrado com discos VCD ou DATA CD.

Sugestões

- Se “DTS” estiver configurado para “Off” em Audio Setup, a opção de selecção de faixas DTS não será visualizada mesmo que o disco as contenha (p. 92).
- Se “Auto Display” estiver configurado para “On” (pré-definição) em Options Setup (Opções de Configuração) (p. 97), as informações sobre a reprodução é visualizada automaticamente quando se acende o gravador, etc.

Notas

- O gravador só pode mostrar o primeiro nível dos CD text, como, por exemplo, o nome do disco.
- As letras ou símbolos que não podem ser mostrados são substituídos por “*.”.

Exemplo: Ao reproduzir um disco CD

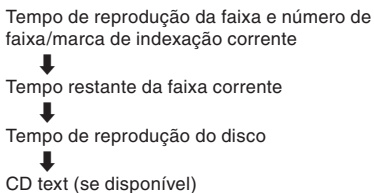

Notas

- O gravador só pode mostrar o primeiro nível de CD text, como por exemplo o nome do disco.
- As letras ou símbolos que não podem ser mostrados são substituídas por “*.”.
- Os tempos de reprodução de faixas MP3 audio podem não ser mostrados correctamente.

Verificar o tempo de reprodução/ tempo restante

Pode ver as informações sobre a reprodução ou sobre o tempo de operação no ecrã do televisor e no painel frontal.

Carregue repetidamente em TIME/NEXT

Os ecrãs diferem consoante o tipo de disco e o estado de reprodução.

◆ Visor do painel frontal.

Exemplo: Ao reproduzir um disco DVD

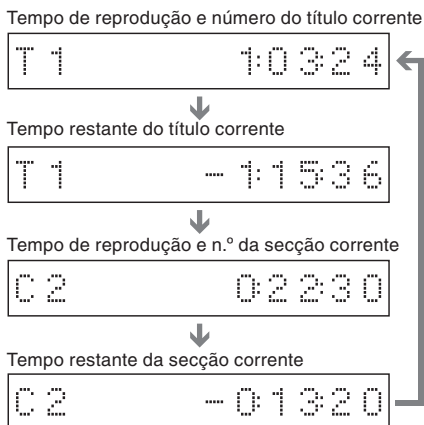

Exemplo: ao proceder ao dubbing de um DVD

Tempo restante do dubbing em curso

DUB - 1:25 8

Inserir caracteres

É possível atribuir nomes ou designações a um disco DVD, título, ou programa inscrevendo caracteres. Podem inscrever-se até 64 caracteres para um nome de título, disco ou programa, mas o número de caracteres mostrado em ecrãs como o da Title List é variável. Quando o ecrã de inserção de caracteres for visualizado siga os seguintes passos:

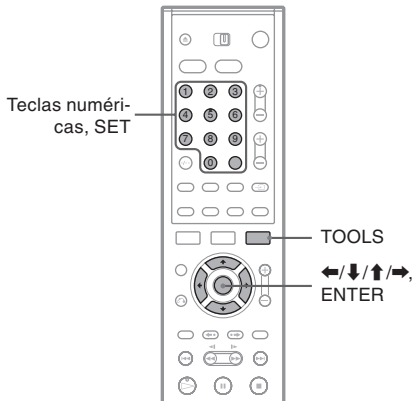

- 1 Carregue em ←/↑/↓/→ para deslocar o cursor para o lado direito do ecrã e seleccione “A” (maiúsculas), “a” (minúsculas) ou “Symbol” e seguidamente carregue em ENTER.**

São visualizados os caracteres do tipo seleccionado.

- 2 Carregue em ←/↑/↓/→ para seleccionar o carácter que pretende inscrever e seguidamente carregue em ENTER.**

O carácter seleccionado é visualizado no topo do ecrã.

Exemplo: Inscrever o nome de um título

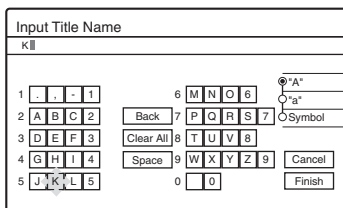

O tipo de caracteres muda consoante o idioma seleccionado em Easy Setup (Configuração Rápida). Alguns idiomas permitem a utilização de acentos.

Para escrever letras com acentos seleccione o acento seguido da letra.

Exemplo: Seleccione “” e depois “a” para inscrever “á”. Para inserir um espaço entre caracteres seleccione “Space”.

- 3 Repita os passos 1 e 2 para inscrever todos os caracteres do nome.**

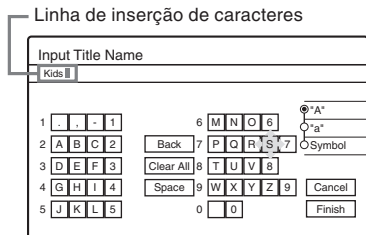

Para apagar um carácter desloque o cursor para a direita imediata do carácter que pretende apagar na linha de inserção de caracteres. Seleccione “Back”, e seguidamente carregue em ENTER.

Para inserir um carácter desloque o cursor para a direita imediata do ponto onde pretende inserir o carácter. Seleccione o carácter que pretende inscrever e seguidamente carregue em ENTER.

Para apagar todos os caracteres seleccione “Clear All” e seguidamente carregue em ENTER.

- 4 Seleccione “Finish” e seguidamente carregue em ENTER.**

Para cancelar a configuração seleccione “Cancel”.

Usar as teclas numéricas

Pode também usar as teclas numéricas para inscrever caracteres.

- No Passo 2, acima, carregue repetidamente nas teclas numéricas para seleccionar os caracteres que deseja inscrever.
Exemplo:
Carregue uma vez na tecla numérica 3 para inscrever “D”.
Carregue três vezes na tecla numérica 3 para inscrever “F”.
- Carregue em SET e seleccione o carácter seguinte.
- Seleccione “Finish” e seguidamente carregue em ENTER.

Antes de Gravar

Antes de começar a gravar...

- Este gravador pode gravar vários tipos de discos. Selecciono o tipo de disco consoante os seus requisitos (p. 8).
- Verifique se o disco tem espaço livre suficiente para a gravação (p. 35). No caso do HDD e de discos DVD+RW e DVD-RW é possível libertar espaço no disco apagando títulos (p. 65).
- Se necessário ajuste a qualidade das imagens e a proporção entre lados das imagens gravadas (p. 49).

Sugestão

As gravações temporizadas são efectuadas mesmo que o gravador não esteja aceso. Pode apagar o gravador sem afectar a qualidade de gravação mesmo depois da gravação ter começado.

Modo de gravação

À semelhança dos modos de gravação SP e LP dos gravadores de cassetes de vídeo (VCR), este gravador tem seis diferentes modos de gravação. Selecciono um modo de gravação consoante o tempo de gravação e qualidade de imagem que pretende. Por exemplo, se a sua prioridade for a qualidade de imagem, seccione o modo High Quality (HQ) (Alta Qualidade). Se a sua prioridade for a duração da gravação, o modo Super Long Play (SLP) (Reprodução Super Longa) pode ser uma opção. Os tempos de gravação são aproximados. O máximo de gravação continua de um título é 8 h (HDD) ou 6 h (DVD). Tempos mais longos não serão gravados. Carregue em REC MODE para mudar o modo de gravação.

Quero gravar com a melhor qualidade possível e, por isso, vou seleccionar HQ.



Modo de Gravação	Tempo de gravação (horas)		
	HDD		DVD
	(HX1000)	(HX900)	
HQ (alta qualidade)	53	33	1
HSP ↑	81	51	1,5
SP (modo standard)	107	67	2
LP ↓	164	103	3
EP ↓	217	137	4
SLP (longa duração)	325	204	6

Modo de gravação “HQ+”

O modo “HQ+” grava imagens no HDD com qualidade superior ao modo HQ. Configure “HQ Settings” (“Configurações HQ”) em Features Setup para “HQ+” (p. 96). O tempo máximo de gravação é de 34 horas no caso do modelo HX1000 ou de 21 horas no caso do HX900. A indicação “HQ” é visualizada no visor do painel frontal.

Nota

As situações indicadas abaixo podem causar ligeiras inexactidões nos tempos de gravação.

- Gravação de um programa com má recepção, ou se o sinal de vídeo for de má qualidade.
- Gravar num disco que já tenha sido editado.
- Gravar apenas uma imagem parada, ou apenas som.

Gravar programas estéreo ou bilingues

O gravador recebe e grava automaticamente programas estéreo ou bilingues baseados nos sistemas ZWEITON ou NICAM. O HDD e os discos DVD-RW (em modo VR) podem gravar o canal principal e o canal secundário. É possível alternar entre o canal principal e o canal secundário durante a reprodução. No caso do HDD é possível seleccionar o canal de áudio antes de iniciar a gravação. Seccione “Main” (principal), “Sub” (secundário), ou “Main + Sub” em “HDD Bilingual Rec” de Options Setup (configuração de opções) (p. 97). Os discos DVD+RW, DVD-RW (modo Video), DVD+R, ou DVD-R, podem gravar apenas um dos dois canais (principal ou secundário) simultaneamente. Seccione o canal de som em Setup Display (Menu de Configuração) antes do início da gravação. Ajuste “DVD Bilingual Rec” para “Main” (pré-definição) ou “Sub” em Options Setup (configuração de opções) (p. 97).

Sistema ZWEITON (estéreo alemão)

Quando é recebido um programa estéreo ou bilingue baseado no sistema ZWEITON, as indicações “STEREO” ou “BILINGUAL” são visualizadas no visor do painel frontal.

Sistema NICAM

Quando é recebido um programa estéreo ou bilingue baseado no sistema NICAM, a indicação “NICAM” é visualizada no visor do painel frontal. Para gravar um programa NICAM configure a opção “Audio” de “Channel Setting” em Settings Setup para “NICAM” (pré-definição). Se o som for de má qualidade ao escutar emissões NICAM configure “Audio” para “Standard” (ver “Channel Setting”, p. 84).

Sugestão

Ao gravar programas bilingues pode seleccionar o tipo de áudio (canal principal ou secundário) utilizando o botão  (áudio). Isso não afecta o som gravado.

Imagens que não podem ser gravadas

As imagens com protecção anti-cópia não podem ser gravadas neste gravador.

Quando o gravador recebe um sinal de protecção, o gravador continua a gravar mas regista apenas um ecrã vazio de cor cinzenta.

Sinais anti-cópia	Discos graváveis
Copy-Free	HDD +RW -RWVR -RWVideo +R -R
Copy-Once	HDD -RWVR Ver.1.1 com CPRM*
Copy-Never	Nenhum (fica registado um ecrã vazio)

* O disco gravado só pode ser reproduzido em equipamento compatível CPRM (p. 8).

Gravação Temporizada (Standard/ShowView)

HDD **+RW** **-RWVR** **-RWVideo** **+R** **-R**



Pode configurar o temporizador para um total de oito programas e com até um mês de antecipação. Há 2 métodos para configurar o temporizador: o método Standard (normal) e o método ShowView.

- Standard: Configure manualmente a data, hora e posição do programa.
- ShowView: Inscreva o número ShowView correspondente a cada programa de televisão (p. 44).

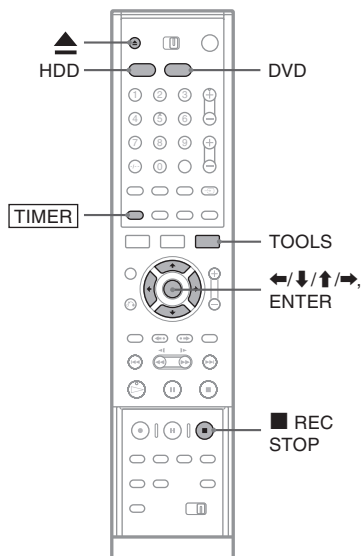
Configurar o temporizador manualmente (Standard)



1 Carregue em HDD ou em DVD.

Se seleccionar DVD carregue em  (abrir/fechar) e coloque um disco DVD no respectivo tabuleiro. Carregue novamente em  (abrir/fechar), para fechar o tabuleiro dos discos.

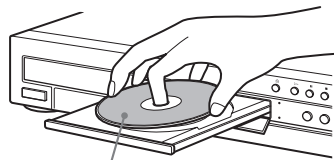

Com o lado gravável virado para baixo

Aguarde que a indicação “LOAD” desapareça do visor do painel frontal.

Os DVDs virgens são formatados automaticamente.

2 Carregue em **TIMER**.

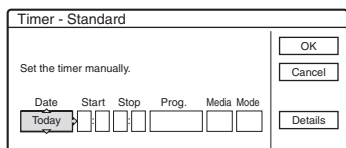

- Se visualizar o menu de programação do temporizador (ShowView) carregue em **←** para mudar o ecrã para “Standard”.

3 Selecciona um item utilizando **←/→** e configure usando **↑/↓**.

“Date”: Configura a data.

Os itens mudam do modo seguinte:

Today (Hoje) ↔ Tomorrow (Amanhã)

↔ ↔ Tuesday (3ª-Feira) 28/10 (um mês mais tarde) ↔ Sunday (todos os domingos)

↔ ↔ Saturday (todos os sábados) ↔

Mon-Fri (de 2ª a 6ª-Feira) ↔ Mon-Sat (de 2ª a Sábado) ↔ Sun-Sat (de Domingo a Sábado)

↔ Today (Hoje).

“Start”: configura a hora de início da gravação.

“Stop”: configura a hora de paragem da gravação.

“Prog.”: selecciona a posição do programa ou a origem do sinal de entrada.

“Media”: selecciona o suporte de media, HDD ou DVD

“Mode”: selecciona o modo de gravação (p. 41).

- Se pretende alterar as configurações das funções PDC/VPS ou Update seleccione “Details” e seguidamente carregue em ENTER. Selecciona um item utilizando **←/→** e confogue utilizando **↑/↓**.

“PDC/VPS”: Configura a função PDC/VPS. Queira consultar “Função PDC/VPS”, abaixo.

“Update” (apenas HDD): Grava automaticamente sobre um programa previamente gravado e que está configurado para ser gravado diário ou semanalmente.

Para voltar ao menu de programação seleccione “Previous” e carregue em ENTER.

- No caso de se enganar seleccione o item e altere a configuração.

4 Selecciona “OK” e seguidamente carregue em ENTER.

É visualizado o menu Timer List (Lista do Temporizador) (p. 46). O indicador TIMER REC ilumina-se no painel frontal e o gravador fica pronto a iniciar a gravação.

Ao contrário dos gravadores de cassetes de vídeo (VCRs), não é necessário apagar o gravador antes do início das gravações temporizadas.

Interromper a gravação durante a gravação temporizada

Abra a cobertura do telecomando e carregue em **■ REC STOP**. Pode demorar alguns segundos até que o gravador interrompa a gravação.

Função PDC/VPS

Em certos sistemas de emissão os sinais PDC/VPS são transmitidos simultaneamente com os programas de televisão. Estes sinais asseguram que as gravações temporizadas são efectuadas mesmo que os programas comecem antes ou depois do previsto ou que sejam interrompidos.

◆ Usar a função PDC/VPS

Configure “PDC/VPS” para “On” no Passo 3, acima. Quando esta função está activada o gravador inicia a pesquisa do canal antes do início da gravação temporizada. Se estiver a ver televisão quando a pesquisa tem início, verá uma mensagem no ecrã do televisor. Se quiser ver televisão comute para o sintonizador de televisão ou desactive a pesquisa de canais da função PDC/VPS.

◆ Para desactivar a pesquisa de canais da função PDC/VPS

Carregue em TOOLS e seleccione “PDC/VPS Scan Off”. Para assegurar que a função PDC/VPS funciona correctamente apague o gravador antes do início da gravação temporizada. Este procedimento activa automaticamente a pesquisa de canais da função PDC/VPS enquanto o gravador permanece apagado.

Rec Mode Adjust (configurar o modo de gravação)

Se não houver espaço suficiente no disco para a gravação, o gravador selecciona automaticamente um modo de gravação que permita que todo o programa seja gravado. Esta função está normalmente activada (“On”).

Para cancelar a função carregue em TOOLS quando o menu Timer List estiver a ser visualizado. Selecciona “Rec Mode Adjust” e seguidamente carregue em ENTER. Selecciona “Off” e seguidamente carregue em ENTER.

Se houver sobreposição nas configurações do temporizador

As configurações que se sobrepõem são mostradas do seguinte modo:

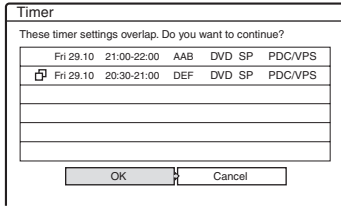

Para guardar as configurações tal como visualizadas, carregue em “OK”. O programa que começa primeiro tem prioridade e o segundo programa só começará a ser gravado depois do primeiro ter terminado. Para cancelar as configurações que se sobrepõem carregue em “Cancel”.

Confirmar, alterar ou cancelar uma gravação temporizada

Consulte: “Verificar, alterar ou cancelar as configurações do temporizador (Timer List)” (p. 46).

Prolongar o tempo de gravação

É possível prolongar o tempo de gravação enquanto procede à mesma.

- 1 Carregue em TOOLS durante a gravação. É visualizado o menu TOOLS
- 2 Selecione “Extend Rec” e carregue em ENTER.

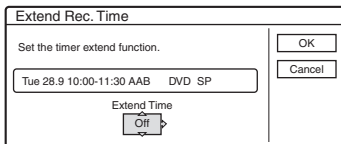

- 3 Carregue em ↑/↓ para seleccionar o tempo de gravação e em ENTER. Pode ajustar o prolongamento do tempo de gravação em incrementos de 10 min. até 60 min. máximo.
- 4 Selecione “OK” e carregue em ENTER.

One Touch Timer (temporizador de um só toque)

Se usar a conexão SMARTLINK visualiza facilmente o menu de programação do temporizador. Com o televisor aceso ou em modo de espera insira um disco no gravador e carregue em [TIMER]. O gravador acende-se automaticamente e a entrada do televisor é comutada para o gravador, aparece o menu de programação do temporizador.

☀ Sugestão

Podem reproduzir o programa gravado seleccionando o título do programa no menu Title List.

Notas

- Se visualizar a mensagem “The disc is full or nearly full” (o disco está cheio, ou quase cheio) mude o disco ou liberte espaço no mesmo (apenas DVD-RW/DVD+RW) (página 66).
- Verifique se o relógio está ajustado antes de iniciar a gravação temporizada de contrário a gravação não poderá ser efectuada.
Para gravar um programa de satélite ligue o sintonizador de satélite e seleccione o programa que deseja gravar. Deixe o sintonizador ligado até o gravador deixar de gravar. Se ligar equipamentos equipados com temporizadores poderá usar a função Synchro Rec (p. 50).
- Mesmo que o temporizador esteja configurado para o mesmo programa diário ou semanal, a gravação temporizada não poderá ser efectuada caso se sobreponha a um programa prioritário. A indicação será visualizada no menu Timer List junto à configuração sobreposta. Verifique a ordem de prioridades das configurações.
- Mesmo que o temporizador esteja configurado, as gravações temporizadas não podem ser feitas durante a gravação de um programa prioritário.
- A função Rec Mode Adjust opera apenas com gravações temporizadas e com a função PDC/VPS desactivada, não funciona com Quick Timer ou Synchro Rec.
- Algumas gravações temporizadas poderão não ter início quando se está a utilizar a função PDC/VPS.
- Não é possível prolongar o tempo de gravação quando a função “PDC/VPS” está activada.

Gravar programas de televisão utilizando o sistema ShowView

O sistema ShowView é uma característica que facilita a configuração das gravações temporizadas. Basta inscrever o número ShowView que aparece nos guias dos programas televisivos. A data, tempo, hora e posição do programa que pretende gravar são configuradas automaticamente. Certifique-se que o programa está ajustado correctamente em “Channel Settings” no menu “Settings” (p. 84).

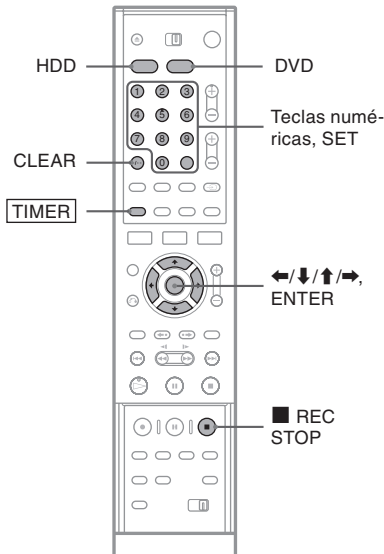

1 Carregue em HDD ou em DVD.

Se seleccionar DVD insira um disco gravável.

2 Carregue em **TIMER**.

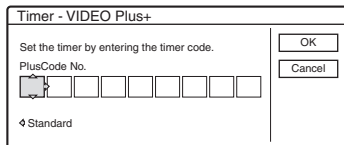

- Se visualizar o menu de programação do temporizador (Standard) carregue em **←** para comutar o ecrã para “ShowView”.

3 Carregue nas teclas numéricas para inscrever o número ShowView e seguidamente carregue em SET.

- No caso de se enganar carregue em CLEAR e escreva o número correcto.

4 Selecciono “OK” e carregue em ENTER.

São visualizados a data, horas de início e fim da gravação, posição do programa, modo de gravação, etc. (p. 43).

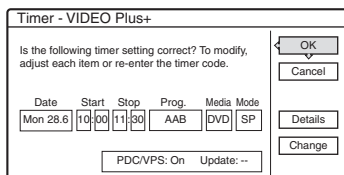

Se pretender alterar a configuração carregue em **←/→** para seleccionar o item e carregue em **↑/↓** para alterar a configuração. No caso das funções PCD/VPS ou Update seleccione “Details” e altere as configurações (p. 43).

Para reescrever o número ShowView seleccione “Change”.

5 Selecciono “OK” e seguidamente carregue em ENTER.

O indicador **TIMER REC** ilumina-se no painel frontal e o gravador está pronto a começar a gravar.

Interromper a gravação durante a gravação temporizada

Abra a cobertura do telecomando e carregue em **■ REC STOP**. Pode demorar alguns segundos até que o gravador interrompa a gravação.

Se as configurações de temporização se sobrepuserem

Consulte a página 44.

Prolongar o tempo de gravação enquanto grava

Consulte a página 44.

Confirmar, alterar ou cancelar gravações temporizadas

Consulte “Verificar/Mudar/Cancelar as Configurações do Temporizador (Timer List) (p. 46).

💡 Sugestão

A função Rec Mode Adjust opera igualmente com este método de temporização (p. 43).

Verificar/Mudar/Cancelar as Configurações do Temporizador (Timer List)

HDD +RW -RWVR -RW_{video} +R -R

É possível verificar, alterar ou cancelar as configurações utilizando o menu Timer List.

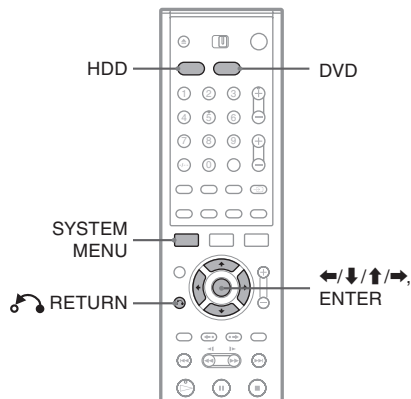

1 Carregue em SYSTEM MENU (Menu de Sistema).

O System Menu é visualizado.

2 Selecione "TIMER LIST" e seguidamente carregue em ENTER.

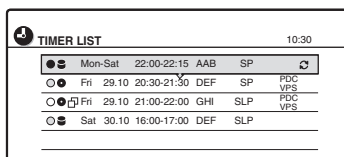

A informação do temporizador mostra a data de gravação, a hora, o modo de gravação, etc.

☐: Indica que a configuração de gravação temporizada está sobreposta por outra.

● (verde): Indica que a configuração pode ser gravada.

● (vermelho): Indica a configuração que está presentemente a ser gravada

○ (cinzento): Indica que a configuração não pode ser gravada no modo de gravação seleccionado.

●: Indica a configuração que está a ser gravada no HDD.

●: Indica a configuração que está a ser gravada num DVD.

☐: Indica a configuração para a qual a função Update está configurada.

3 Selecione a configuração de temporização que pretende mudar/cancelar e seguidamente carregue em ENTER. É visualizado o submenu.

4 Selecione uma das opções e seguidamente carregue em ENTER.

“Modify”: Modifica as configurações do temporizador. Selecione um item utilizando ←/→ e configure usando ↑/↓. No caso das funções PCD/VPS ou Update selecione “Details” e altere as configurações (p. 43). Selecione “OK” e seguidamente carregue em ENTER.

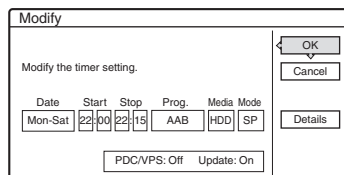

“Erase”: Apaga as configurações do temporizador. Selecione “OK” e seguidamente carregue em ENTER.

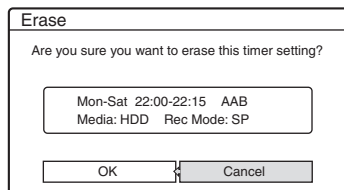

“Check Overlap”: Verifica se há configurações de temporização que se sobreponham.

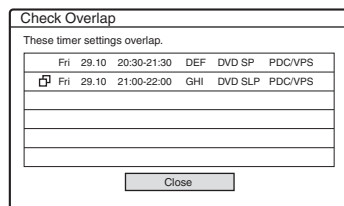

Selecione “Close” para voltar ao menu Timer List.

Para mudar ou cancelar a configuração repita os Passos 3 e 4, acima.

Se as configurações do temporizador se sobrepuserem

O programa que começa primeiro tem prioridade e o segundo programa só inicia a gravação depois do primeiro ter terminado.

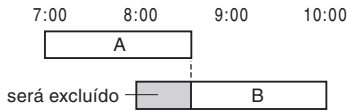

◆ Se as gravações começarem ao mesmo tempo

O programa que foi configurado em último lugar tem prioridade. Neste exemplo, a configuração B foi efectuada depois de A, e, por isso, a primeira parte do programa A não será gravada.

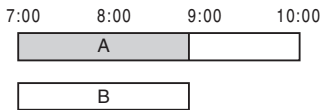

◆ Quando a hora do fim de uma gravação e a hora de início de outra gravação coincidem

Após o fim da gravação anterior, a outra gravação pode ser atrasada.

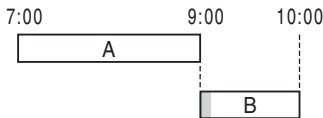

Desactivar Timer List

Carregue em RETURN.

Sugestão

Durante a gravação não é possível modificar a configuração da gravação corrente, mas é possível prolongar a duração do tempo de gravação (p. 44).

Notas

- Quando a função “PDC/VPS” está configurada para “On” para uma ou mais gravações temporizadas, as horas de início podem mudar no caso de um atraso ou antecipação da emissão.
- Mesmo que o temporizador esteja configurado, as gravações temporizadas não podem ser feitas durante a gravação de um programa prioritário.
- Mesmo que o temporizador esteja configurado para o mesmo programa diário ou semanal, a gravação temporizada não pode ser feita caso se sobreponha a um programa que tenha prioridade. A indicação será visualizada no menu Timer List junto à configuração sobreposta. Verifique a ordem de prioridades das configurações.

Apagar automaticamente títulos antigos (Auto Title Erase)

Se não houver espaço suficiente para uma gravação temporizada o gravador apaga automaticamente títulos antigos gravados no HDD. O título mais antigo, mas já reproduzido, é apagado. Os títulos protegidos não são apagados.

- 1 Visualize o menu Timer List (Lista do Temporizador) e carregue em TOOLS.
- 2 Selecciono “Auto Title Erase” e seguidamente carregue em ENTER.
- 3 Selecciono “On” (activado) e seguidamente carregue em ENTER.

A configuração pré-definida é “Off” (desactivado).

Gravar sem Temporizador

HDD +RW -RWVR -RW_{video} +R -R

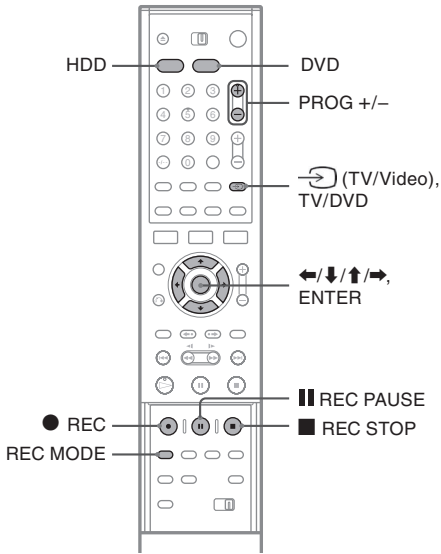

1 Carregue em HDD ou DVD para seleccionar qual o suporte de média.

Se seleccionar DVD insira um disco gravável

2 Carregue em PROG +/- para seleccionar a posição ou a origem do programa que pretende gravar.

3 Carregue repetidamente em REC MODE para seleccionar o modo de gravação.

Cada vez que carregar no botão as indicações mudam no ecrã do televisor do seguinte modo:

HQ → HSP → SP → LP → EP → SLP

Para mais pormenores sobre o modo de gravação consulte a página 41.

4 Carregue em ● REC.

A gravação tem início.

A gravação prossegue até ser interrompida ou o disco estar cheio.

Parar a gravação

Carregue no botão ■ REC STOP localizado sob a cobertura do telecomando. Note que pode demorar alguns segundos até a gravação parar.

Pausar a gravação

Carregue no botão || REC PAUSE localizado sob a cobertura do telecomando. Para reiniciar a gravação carregue novamente no botão

Ver outro programa de televisão enquanto grava

Se o televisor estiver ligado ao conector LINE 1-TV configure o televisor para a entrada de TV usando o botão TV/DVD e seleccione o programa que pretende ver. Se o televisor estiver conectado às saídas LINE 2 OUT ou COMPONENT VIDEO OUT, configure o televisor para a entrada de TV usando o botão (TV/video) (p. 20).

TV Direct Rec

Se usar a conexão SMARTLINK pode gravar com facilidade o programa que estiver a ver no televisor. Com o televisor aceso ou em modo de espera carregue em ● REC. O gravador acende-se automaticamente e começa a gravar o programa que estiver a ser visto no televisor. A indicação “TV” é visualizada no visor do painel frontal. Não é possível desligar o televisor ou mudar a posição do programa durante TV Direct Rec (gravação directa do televisor). Para desactivar a função configure “TV Direct Rec” para “Off” em Features Setup (p. 93).

Função Teletext

Algumas emissoras proporcionam um serviço de teletexto* em que os programas completos e respectivas informações (título, canal, tempo de início da gravação, etc.) são guardados dia após dia. Ao gravar um programa o gravador capta automaticamente o nome do programa a partir das páginas de teletexto e guarda-o como nome de título. Para mais pormenores consulte “Página TV Guia” (p. 93).

Queira notar que esta informação não será visualizada no ecrã do seu televisor. Para a visualizar carregue no botão TV/DVD no telecomando para passar a origem do sinal para o televisor

* não está disponível em algumas áreas.

☛ Sugestão

Se não pretende ver outro programa de televisão enquanto grava, pode apagar o televisor. Se estiver a usar um descodificador assegure-se que o deixa ligado.

Notas

- Após carregar em ● REC, o início da gravação pode demorar um pouco.
- Não é possível alterar o modo de gravação durante a gravação ou durante uma pausa na mesma.
- Se ocorrer uma falha de corrente o programa que está a ser gravado pode ser apagado.
- Não é possível ver um programa PAY-TV/Canal Plus se estiver a gravar outro programa PAY-TV/Canal Plus.
- Para usar a função TV Direct Rec é indispensável acertar correctamente o relógio.

Usar a função Quick Timer

Pode configurar o gravador em incrementos de 30 minutos.

Carregue repetidamente em ● REC para configurar o tempo de gravação.

De cada vez que carregar no botão o tempo de gravação aumenta 30 minutos. A duração máxima é de seis horas.

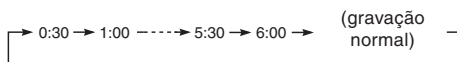

O contador recua minuto a minuto até 0:00, e seguidamente o aparelho deixa de gravar, embora a alimentação não se desligue. Mesmo que desligue o aparelho durante a gravação o gravador continua a gravar até que o tempo se esgote. Note que a função Quick Timer não actua se a opção “TV Direct Rec” estiver configurada para “On” em Features Setup (p. 93).

Cancelar a função Quick Timer

Carregue repetidamente em ● REC até que o contador apareça no visor do painel frontal. O gravador volta ao modo de gravação normal.

Configurar a qualidade e a proporção entre lados das imagens gravadas

É possível configurar a qualidade das imagens e a proporção entre lados das imagens gravadas.

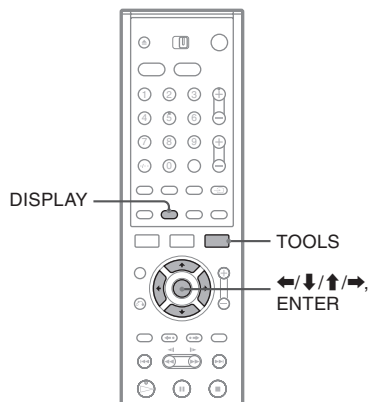

- 1 Antes do início da gravação carregue em TOOLS e seleccione “Rec Settings”. Seguidamente carregue em ENTER.

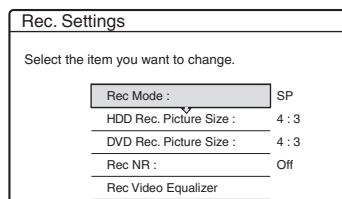

- 2 Seleccione o item que pretende configurar, e seguidamente carregue em ENTER. É visualizado o ecrã de configuração.

Exemplo: Rec NR

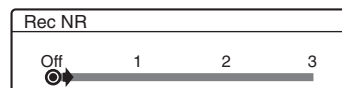

“Rec Mode”: Selecciona o modo de gravação de acordo com o tempo de gravação e a qualidade de imagem pretendidos. Para mais informações consulte “Modo de Gravação” (p. 41).

“HDD Rec. Picture Size” / “DVD Rec. Picture Size”: Configura a proporção entre lados das imagens a serem gravadas.

- 4:3 (default): Configura a proporção de ecrã 4:3.
- Configura a proporção de ecrã 16:9 (panorâmico).
- “Auto” (apenas HDD): Configura automaticamente a proporção entre os lados do ecrã.

A função “DVD Rec. Picture Size” opera com DVD-Rs e DVD-RWs (modo Vídeo) quando o modo de gravação está configurado para HQ, HSP, ou SP. Para os restantes modos de gravação a proporção entre lados está fixada em “4:3”.

No caso de discos DVD-RW (modo VR) é gravada a proporção real, independentemente da configuração. Por exemplo, se for recebida uma imagem 16:9, o disco grava a imagem como 16:9 mesmo se “DVD Rec. Picture Size” estiver configurada para “4:3”. No caso de discos DVD+RW/DVD+R a proporção entre lados está fixa em “4:3”.

“Rec NR” (Noise Reduction) (redução de ruído): Reduz o ruído electrónico contido no sinal de vídeo.

“Rec Vídeo Equalizer” (equalizador da gravação de vídeo) Ajusta a imagem mais detalhadamente.

Carregue em **↑/↓** para seleccionar o item que pretende ajustar e seguidamente carregue em ENTER.

- Contrast: Altera o contraste.
- Brightness: Altera a luminosidade geral.
- Colour: Torna as cores mais ou menos intensas.

3 Configure os ajustes usando **←/↑/↓/→** e seguidamente carregue em ENTER.

O valor pré-definido está sublinhado.

“Rec NR”: (Fraco) Off (Desactivado) 1~3 (Forte)

“Rec Vídeo Equalizer”:

- Contrast (contraste) (fraco) -3 ~ 0 ~3 (forte)
- Brightness (luminosidade) (escuro) -3 ~ 0 ~3 (Claro)
- Colour (cor) (leve) -3 ~ 0 ~3 (intensa)

Repita os Passos 3 e 4 para ajustar quaisquer outros itens.

Notas

- Se um programa contiver duas proporções de imagens, será gravada a proporção seleccionada. No entanto, se o sinal 16:9 não puder ser gravado como 16:9, será gravado como 4:3.

- Ao reproduzir uma imagem 16:9 gravada como 4:3 a imagem é fixada no formato 4:3 letter box, independentemente do ajuste em “TV Type” de Video Setup (p. 89).
- Ao usar “Rec NR” podem ser visualizados no ecrã vestígios das imagens.
- A função “Rec Vídeo Equalizer” não afecta o conector DV IN e não funciona com sinais RGB.

Verificar o estado do disco durante a gravação

Pode verificar as informações de gravação como o tempo de gravação ou tipo de disco.

Carregue duas vezes em DISPLAY durante a gravação.

São visualizadas as informações de gravação.

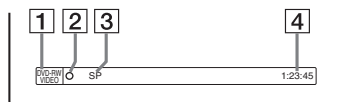

1 Tipo de Disco /Formato

2 Estado de Gravação

3 Modo de Gravação

4 Tempo de Gravação

Carregue em DISPLAY para desactivar o ecrã.

Criar secções num título

O gravador segmenta automaticamente uma gravação (um título) em secções inserindo marcas de secção a intervalos de 6 ou 15 minutos durante a gravação. Selecciono o intervalo: “6Min” (pré-definição) ou “15Min” em “Auto Chapter” de Features Setup (p. 93).

Sugestão

Pode criar secções manualmente ao reproduzir discos DVD-RWs (modo VR). Para mais pormenores consulte a página 68.

Gravar a Partir de Equipamento Conectado e Equipado com Temporizador (Synchro Rec)

HDD +RW -RWVR -RWVideo +R -R

Pode configurar o gravador para gravar programas automaticamente a partir de equipamento conectado e equipado com temporizador (como, por exemplo, um sintonizador de satélite). Conecte o equipamento externo ao conector LINE 3/DECODER do gravador (p. 28).

Quando o equipamento conectado se acende o gravador inicia a gravação do programa que esteja a ser emitido pelo conector LINE 3/DECODER.

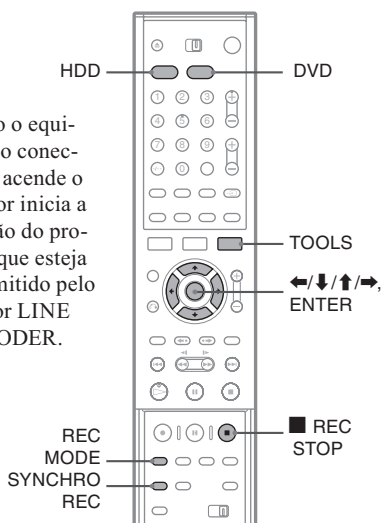

1 Antes de gravar seleccione **HDD** ou **DVD**. Configure “Synchro Rec” em Features Setup para “Record to HDD” (gravar para HDD) ou “Record to DVD” (gravar para DVD) (p. 96).

Se seleccionar DVD, insira um DVD gravável.

2 Carregue repetidamente em **INPUT SELECT** para seleccionar “L3”.

3 Seleccione o tipo de entrada áudio a utilizar ao gravar um programa bilingue no HDD ou DVD-RW (modo VR).

Carregue em **TOOLS** para visualizar o menu **TOOLS**. Seleccione “Line Audio Input” e carregue em **ENTER**. Seleccione “Bilingual” e seguidamente carregue em **ENTER**. Para mais detalhes sobre gravações bilingues consulte a página 41.

4 Carregue repetidamente em **REC MODE** para seleccionar o modo de gravação, **HQ**, **HSP**, **SP**, **LP**, **EP**, ou **SLP**.

5 Configure o temporizador do equipamento conectado para a hora do programa que pretende gravar e apague o equipamento.

6 Carregue em **SYNCHRO REC**.

O indicador **SYNCHRO REC** ilumina-se no painel frontal. O gravador está pronto a começar a gravar (Synchro-Recording).

O gravador começa a gravar automaticamente ao receber um sinal do equipamento conectado. O gravador deixa de gravar quando o equipamento conectado se apaga.

Parar a gravação

Carregue em **REC STOP** ou em **SYNCHRO REC**.

Cancelar Synchro-Recording

Carregue em **SYNCHRO REC**. O indicador **SYNCHRO REC** do gravador apaga-se.

Notas

- O gravador começa a gravar só após detectar o sinal de vídeo emitido pelo equipamento conectado. O início do programa pode não ser gravado, quer a alimentação do gravador esteja ligada ou não.
- Durante Synchro-Recording não é possível executar outras operações como, por exemplo, gravações normais.
- Para usar o equipamento conectado enquanto o gravador está em posição de espera para Synchro-Recording, cancele Synchro-Recording carregue em **SYNCHRO REC**. Assegure-se que desliga o equipamento conectado e que carrega em **SYNCHRO REC** para anular Synchro-Recording antes do gravador começar a gravar.
- A função Synchro Rec não actua quando a opção “Line3 Input” de Video Setup está configurada para “Decoder” (p. 90).
- A função Synchro Rec não actua com alguns sintonizadores. Para mais pormenores consulte o manual de instruções do sintonizador.
- Quando o gravador está em posição de espera para Synchro-Recording a função Auto Clock Set (p. 88) não actua.
- Para usar a função Synchro Rec é indispensável acertar correctamente o relógio.

Se as horas de uma gravação Synchro-Recording e de outra gravação temporizada se sobrepuserem

Independentemente de se tratar de uma gravação Synchro Rec, o programa que começa mais cedo tem prioridade sobre o outro, cuja gravação só começa depois da gravação do primeiro ter terminado.

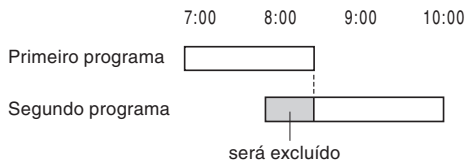

Gravar a partir de Equipamento Conectado mas sem Temporizador

HDD +RW -RWVCR -RWVideo +R -R

Pode gravar a partir de um VCR ou dispositivo similar. Para conectar um VCR, ou dispositivo similar, consulte “Conectar um VCR ou dispositivo similar” (p. 26). Use o conector DV IN situado no painel frontal se o equipamento tiver um conector de saída DV (conector i.LINK).

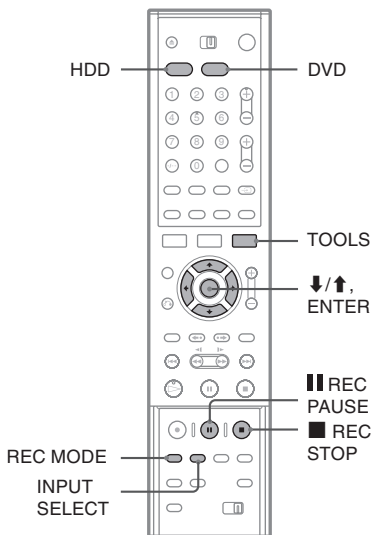

1 Carregue em HDD ou DVD.

Se seleccionar DVD insira um disco DVD gravável.

2 Carregue repetidamente em INPUT SELECT para seleccionar uma origem de sinal de acordo com a conexão efectuada.

O visor do painel frontal muda do modo seguinte:

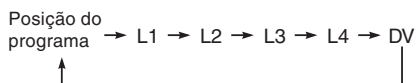

3 Seleccione a linha de entrada de áudio ao gravar um programa bilingue no disco HDD ou DVD-RW (modo VR).

Carregue em TOOLS para visualizar o menu TOOLS. Seleccione “Line Audio Input” e seguidamente carregue em ENTER. Seleccione “Bilingual” e seguidamente carregue em ENTER.

Para mais detalhes sobre gravações bilingues consulte a página 41.

4 Carregue repetidamente em REC MODE para seleccionar o modo de gravação: HQ, HSP, SP, LP, EP, ou SLP.

5 Carregue em **II** REC PAUSE para colocar o gravador em pausa de gravação.

6 Insira a cassete com as imagens de origem no equipamento conectado e coloque este equipamento em pausa de reprodução.

7 Carregue simultaneamente **II** REC PAUSE neste gravador e no botão de pausa do equipamento conectado.

A gravação tem início. Para parar a gravação carregue em **■** REC STOP neste gravador.

Se conectar a sua câmara digital com uma entrada DV IN

Consulte “Dubbing DV (DV → HDD/DVD)” (Duplicação DV) (p. 77) sobre como gravar a partir do conector DV IN.

Sugestão

É possível configurar os ajustes para a imagem a gravar antes de proceder à gravação. Consulte “Configurar a qualidade das imagens e a proporção entre lados das imagens gravadas” (p. 49).

Notas

- Se gravar imagens de jogos de vídeo, as imagens no ecrã podem ser pouco nítidas.
- Os programas com protecção anti-cópia Copy-Never não podem ser gravados neste gravador. O gravador continua a gravar mas regista apenas um ecrã vazio.

Reproduzir

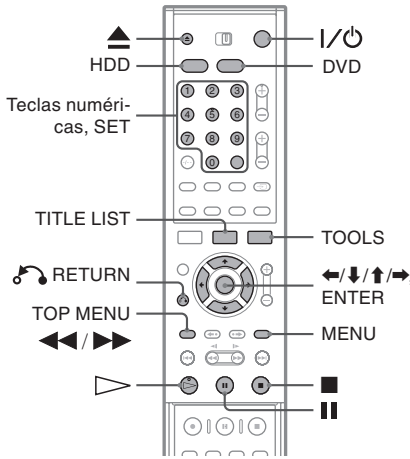

1 Carregue em HDD ou em DVD.

- Se seleccionar DVD, carregue em ▲ (abrir/fechar) e coloque um disco DVD ou CD no respectivo tabuleiro. Carregue novamente no botão para fechar o tabuleiro dos discos.
- Se inserir um DVD VIDEO, VIDEO CD, CD, ou DATA CD, carregue em ▷. A reprodução tem início.

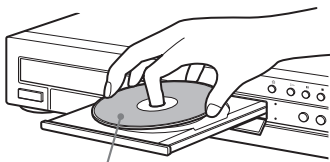

Com o lado gravável virado para baixo

2 Carregue em TITLE LIST.

Para mais pormenores sobre Title List, consulte “Usar o menu Title List” (p. 33).

Exemplo: DVD-RW (modo VR)

TITLE LIST ORIGINAL		My Movies 1.5/4.7GB	
Sort	1 AAB 13:00-14:00	Wed	15.9
Date	2 DEF 20:00-21:00	Fri	17.9
Title	3 AAB 9:00-9:30	Sat	25.9
Number	4 GHI 20:00-20:30	Sat	25.9
	5 DEF 20:00-20:30	Fri	15.10
	6 L3 21:00-21:30	Tue	19.10
	7 L3 21:00-21:30	Tue	26.10
	8 GHI 10:00-10:30	Thu	28.10

3 Seccione o título e seguidamente carregue em ENTER.

É visualizado o submenu.

4 Seccione “Play” e seguidamente carregue em ENTER.

A reprodução tem início a partir do título seleccionado no disco.

Usar o Menu do DVD

Quando reproduz um DVD VIDEO, ou discos DVD+RW, DVD-RW (modo Video), DVD+R ou DVD-R finalizados, pode visualizar o menu do disco carregando em TOP MENU ou em MENU.

Reproduzir discos VIDEO CDs com funções PBC

A função PBC (Playback Control, controlo de reprodução) permite reproduzir interactivamente VIDEO CDs utilizando o menu que é visualizado no ecrã do televisor.

Quando inicia a reprodução de um VIDEO CD com funções PBC, o menu é visualizado. Seccione um item utilizando as teclas numéricas e seguidamente carregue em ENTER. Depois, siga as instruções do menu (carregue em ▷ quando visualizar a indicação “Press SELECT”).

A função PBC dos discos Super VCD não opera com este gravador. Os discos Super VCD são reproduzidos apenas no modo de reprodução contínua.

Parar a reprodução

Carregue em ■

Retomar a reprodução a partir do ponto em que parou o disco (Resume Play, retomar a reprodução)

Quando volta a carregar em ▷ depois de ter parado o disco, o gravador retoma a reprodução a partir do ponto em que carregou em ■

Para iniciar a reprodução desde o princípio do disco carregue em TOOLS, seleccione Play Beginning” (Reproduzir desde o Princípio) e seguidamente carregue em ENTER. A reprodução tem início a partir do início do título/faixa/cena.

O ponto em que parou a reprodução é cancelado quando:

- abrir o tabuleiro dos discos (excepto no caso do disco HDD);
- reproduzir outro título(excepto no caso do disco HDD);
- alternar o menu Title List de “Original” para “Playlist”, ou vice-versa (apenas DVD-RW em modo VR);

- editar o título após terminar a reprodução;
- alterar as configurações do leitor;
- apagar o gravador (apenas discos VIDEO CD/CD/ DATA CD);
- fazer uma gravação (excepto HDD / DVD-RW em modo VR).

Reproduzir discos DVD com limitações de idade (Parental Control, Controlo Parental)



Se reproduzir discos DVD com limitações de idade será visualizada no ecrã do televisor a mensagem “Do you want temporarily change parental control to *?” (“Pretende alterar temporariamente o controlo parental para *?”).

- 1 Seleccione “OK” e seguidamente carregue em ENTER.
É visualizado o ecrã para escrever a sua palavra-chave.
- 2 Use a sua palavra-passe de 4 dígitos utilizando as teclas numéricas.
- 3 Carregue em ENTER para seleccionar “OK”.
O gravador inicia a reprodução.



Para registar ou alterar a palavra-passe consulte “Controlo Parental (apenas DVD VIDEO)” (p. 94).

Bloquear o tabuleiro dos discos (Child Lock, bloqueio infantil)

Pode bloquear o tabuleiro dos discos para evitar que as crianças ejectem o disco.

Com o gravador em modo de espera carregue em  RETURN, ENTER, e depois em  no telecomando.

O gravador acende-se e a indicação “LOCKED” (bloqueado) é visualizada no visor do painel frontal. O botão  (abrir/fechar) não funciona quando o bloqueio infantil está activo.

Para desbloquear o tabuleiro dos discos, carregue em  RETURN, ENTER, e depois novamente em  no telecomando com o gravador em modo de espera.

One Touch Play (Reprodução com um só toque)

Se utilizar a conexão SMARTLINK pode iniciar a reprodução com facilidade.

Com o televisor aceso ou em modo de espera, insira um disco e carregue em . O gravador acende-se automaticamente e a entrada do televisor é comutada para o gravador. A reprodução inicia-se automaticamente.

One Touch Menu

Se utilizar a conexão SMARTLINK pode visualizar com facilidade o menu Title List.

Com o televisor aceso ou em modo de espera, insira um disco e carregue em TITLE LIST. O gravador acende-se automaticamente e a entrada do televisor é comutada para o gravador. É visualizado o menu Title List.

Sugestões

- Pode também usar o botão  no Passo 3 (p. 54) para iniciar a reprodução.
- Mesmo que uma reprodução temporizada se inicie durante a reprodução nem a gravação nem a reprodução param (p. 60).
- Mesmo que seleccione “Factory Setup” (configuração de fábrica) em Options Setup (p. 97), o bloqueio infantil continua activo.

Opções de Reprodução

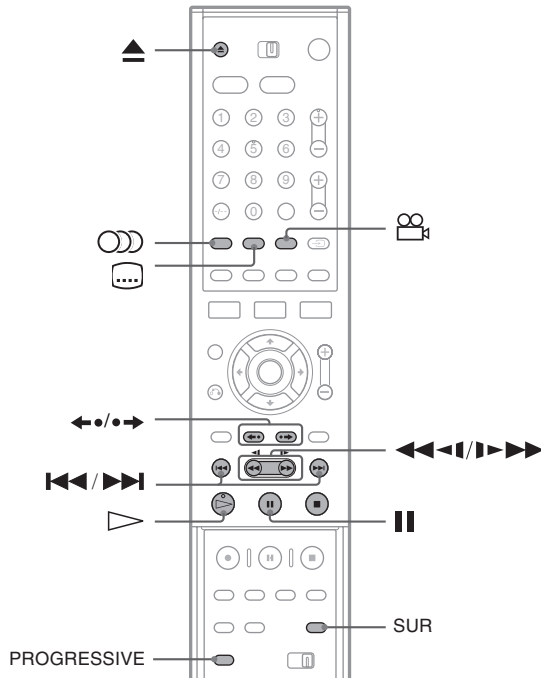

Botões	Operações	Discos
(abrir/fechar)	Pára a reprodução e abre o tabuleiro dos discos	Todos os discos
(áudio)	Selecciona uma das faixas de áudio gravadas no disco quando carregado repetidamente. DVD : Selecciona o idioma. HDD -RWVR : Selecciona o canal de som primário ou secundário. VCD CD DATA CD : Selecciona faixas de áudio estéreo ou monoaural	HDD -RWVR DVD VCD CD DATA CD
(legendas)	Quando carregado repetidamente selecciona um idioma para as legendas.	DVD
(ângulo)	Quando carregado repetidamente selecciona um ângulo. Se houver vários ângulos (multi-angles, multiângulos) para uma cena gravada no disco a indicação “” é visualizada no visor do painel frontal	DVD

Botões	Operações	Discos
SUR (surround)	<p>Selecciona um dos efeitos TVS quando carregado repetidamente.</p> <p>A tecnologia TVS* (TV Virtual Surround) permite desfrutar de efeitos virtuais de sons surround utilizando apenas os altifalantes frontais esquerdo e direito. A configuração seleccionada é visualizada no visor do painel central durante alguns segundos.</p> <p>“TVS OFF”: sem efeito Surround.</p> <p>“TVS DYNAMIC”: cria um conjunto virtual de altifalantes posteriores.</p> <p>“TVS WIDE”: cria cinco conjuntos virtuais de altifalantes posteriores.</p> <p>“TVS NIGHT”: cria cinco conjuntos virtuais de altifalantes posteriores. Eficaz a baixos volumes de som.</p> <p>“TVS STANDARD”: cria três conjuntos virtuais de altifalantes posteriores. Eficaz quando se utilizam dois altifalantes frontais separados.</p>	<p>DVD</p> <p>* A tecnologia TVS foi desenvolvida pela Sony para produzir som surround em casa utilizando apenas um televisor estéreo. Exige faixas de som Dolby Digital multicanal e MPEG.</p>
PROGRESSIVE	Comuta o tipo de sinal de vídeo entre progressivo e entrelaçado (p. 16).	<p>HDD +RW -RWVR</p> <p>-RWVideo +R -R</p> <p>DVD VCD</p>
◀•/•▶ (reprodução instantânea / avanço instantâneo)	Reproduz novamente a cena / avança rapidamente a cena durante alguns instantes.	<p>HDD +RW -RWVR</p> <p>-RWVideo +R -R</p> <p>DVD</p>
◀◀ (prévio) ▶▶ (seguinte)	Reproduz o princípio do título/secção/cena/faixa seguinte /anterior.	Todos os discos
◀◀◀◀/▶▶▶▶ (recuo rápido / avanço rápido)	<p>Executa o recuo rápido / avanço rápido do disco quando carregar durante a reprodução A velocidade de busca muda do modo seguinte:</p> <p>recuo rápido avanço rápido</p> <p>FR1 ← → FF1</p> <p>FR2 ← ← → → FF2</p> <p>FR3* ← ← ← → → → FF3*</p> <p>Se mantiver o botão carregado, o recuo rápido e o avanço rápido continuam à velocidade seleccionada até que liberte o botão.</p>	<p>Todos os discos.</p> <p>* FR3 e FF3 só estão disponíveis para discos HDD e DVD.</p>
◀◀◀◀/▶▶▶▶ (câmara lenta, imagem parada)	Quando o botão é carregado durante mais de um segundo em modo de pausa reproduz as imagens em câmara lenta. Reproduz imagem a imagem quando carregado brevemente em modo de pausa.	<p>HDD +RW -RWVR</p> <p>-RWVideo +R -R</p> <p>DVD VCD *</p> <p>* Apenas na direcção da reprodução</p>
(pausa)	Faz uma pausa na reprodução.	Todos os discos

Para voltar ao modo de reprodução normal carregue em ▷.

Notas

- Para apreciar a função TVS configure “Digital Output” (saída digital) para “On” e “Dolby Digital” para “D-PCM” em Audio Setup.
- Se o sinal a reproduzir não contiver informações para os altifalantes posteriores pode ser difícil discernir os efeitos surround.
- Após seleccionar um dos modos surround desactive os modos surround do televisor ou do amplificador (receptor).
- Certifique-se que a sua posição de escuta se situa à mesma distância dos altifalantes e que estes estão colocados em locais acusticamente similares.
- A função TVS não pode ser usada com discos gravados neste gravador. Também não é possível alterar ângulos e legendas.
- Se utilizar o conector DIGITAL OUT (COAXIAL) para escutar sinais MPEG áudio, e ajustar “MPEG” para “MPEG” em Audio Setup, não será emitido qualquer som pelos altifalantes caso seleccione um dos modos TVS.

Notas sobre a reprodução de faixas DTS gravadas num CD

- Ao reproduzir discos CD com codificação DTS, ouvirá um ruído excessivo com origem nos conectores analógicos estéreo. Para evitar possíveis danos ao sistema de áudio tome algumas precauções quando os conectores estéreo analógicos do leitor estiverem ligados a um sistema amplificador. Para apreciar a reprodução DTS Digital Surround™ é necessário conectar um descodificador 5.1-channel externo ao conector digital do gravador.
- Ao reproduzir faixas de som DTS gravadas em discos CD ajuste o som para “STEREO” utilizando o botão  (audio) (p. 56).

Notas sobre a reprodução de faixas DTS gravadas num DVD

Os sinais de áudio DTS são emitidos apenas através do conector DIGITAL AUDIO OUT (COAXIAL ou OPTICAL).

Ao reproduzir um DVD com faixas de som DTS configure “DTS” para “ON” no menu Audio Setup (p. 92).

Configurar a qualidade das imagens



1 Carregue em TOOLS durante a reprodução.

O Menu TOOLS é visualizado.

2 Seleccione “Video Settings” e seguidamente carregue em ENTER.

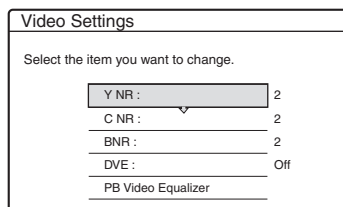

3 Seleccione um item e seguidamente carregue em ENTER.

É visualizado o ecrã de configuração.

“Y NR” (luminance noise reduction, redução de ruído de luminância): Reduz o ruído da componente de luminância do sinal de vídeo.

“C NR” (chroma noise reduction, redução de ruído de crominância): Reduz o ruído da componente de cor do sinal de vídeo.

“BNR” (block noise reduction, redução do ruído de blocos): Reduz o ruído de blocos, padrões em forma de mosaico que podem ser visualizados na imagem.

“DVE” (digital video enhancer, aperfeiçoador do vídeo digital): Torna os contornos das imagens mais nítidos.

“PB Video Equalizer” (PB Video Equalizer, equalizador da reprodução de vídeo): Ajusta a imagem mais detalhadamente.

Seleccione um item e seguidamente carregue em ENTER.

- Contrast: Modifica o contraste.
- Brightness: Altera a luminosidade geral da imagem.
- Colour: Torna as cores mais ou menos intensas.
- Hue: Modifica o equilíbrio de cor.

4 Carregue em **←/→** para configurar os ajustes e seguidamente carregue em **ENTER**.

Os ajustes pré-definidos estão sublinhados.

“Y NR”: (fraco) Off 1 2 3 (forte)

“C NR”: (fraco) Off 1 2 3 (forte)

“BNR”: (fraco) Off 1 2 3 (forte)

“DVE”*: (fraco) Off 1 2 3 (forte)

“PB Video Equalizer”:

• Contrast: (fraco) -3 ~ 0 ~ 3 (forte)

• Brilho: (escuro) -3 ~ 0 ~ 3 (claro)

• Colour: (leve) -3 ~ 0 ~ 3 (carregada)

• Hue: (vermelho) -3 ~ 0 ~ 3 (verde)

Repita os Passos 3 e 4 para ajustar outros itens.

* “1” Torna os contornos das imagens mais suaves.

“2” Aperfeiçoa os contornos e “3” aperfeiçoa os contornos mais do “2”.

Notas

- Se os contornos das imagens do ecrã do seu televisor se tornarem pouco nítidos ajuste “BNR” para “Off”.
- Dependendo do disco ou da cena que está a ser reproduzida pode ser difícil discernir os efeitos BNR, Y NR, ou C NR mencionados acima. Além disso, estas funções podem não operar com alguns tamanhos de ecrã.
- Ao reproduzir um disco gravado no modo SLP os ajustes BNR podem ter pouco efeito.
- Ao usar a função DVE o ruído existente no disco pode tornar-se mais aparente. Neste caso recomenda-se que o utilizador combine a função BNR com a função DVE. Se as condições não melhorarem configure o nível de DVE para “1” ou “Off”.

Configurar a qualidade do som



1 Carregue em **TOOLS** durante a reprodução.

O Menu **TOOLS** é visualizado.

2 Seleccione “Audio Settings” e seguidamente carregue em **ENTER**.

3 Seleccione um item e seguidamente carregue em **ENTER**.

“Surround (TVS)” (apenas DVD VIDEO): Selecciona um dos modos surround. Para mais informações consulte “Opções de Reprodução” (p. 56).

“Audio Filter” (todos os discos): Selecciona o filtro digital para reduzir o ruído acima de 22.05 kHz (em que Fs* é 44.1 kHz), 24 kHz (Fs é 48 kHz), ou 48 kHz (Fs situa-se acima de 96 kHz).

- Sharp (nítido) (pré-definição): Proporciona uma vasta gama de frequências e uma sensação de espaço.
- Slow (lento): Proporciona som quente e suave.

* Frequência de amostragem da fonte de áudio. Esta função ajusta apenas os sinais das saídas LINE 1 - TV, LINE 3/DECODER, ou LINE 2 OUT (AUDIO L/R).

4 Carregue em **←/↑/↓/→** para seleccionar a opção e seguidamente carregue em **ENTER**.

Nota

Dependendo do disco e do ambiente de reprodução, os ajustes do filtro de áudio Audio Filter poderão ter um efeito mínimo.

Chasing Playback / Gravação e Reprodução Simultâneas

É possível ver o princípio de um programa enquanto este está ainda a ser gravado. É também possível ver um programa gravado previamente enquanto grava um outro programa.

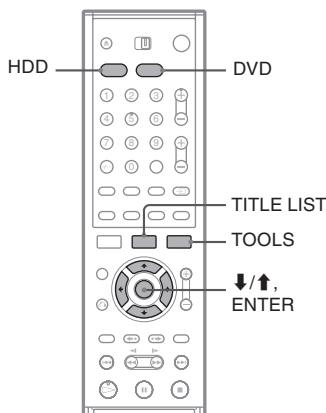

Reproduzir a partir do início do programa que está ainda a gravar (Chasing Playback) **HDD -RWVR**

A função “Chasing Playback” permite ver a parte já gravada de um programa enquanto o restante está ainda a ser gravado. Não é necessário esperar que termine a gravação do programa.

1 Carregue em **TOOLS** durante a gravação. O menu **TOOLS** é visualizado.

2 Selecione “Chasing Playback” e seguidamente carregue em **ENTER**.

A reprodução começa a partir do início do programa que está a gravar. Se fizer o avanço rápido até ao ponto em que está a gravar, a função Chasing Playback volta à reprodução normal.

Notas

- Esta função não actua ao gravar discos DVD-RW (modo VR):
 - de velocidade. 1x;
 - nos modos de gravação HQ ou HSP.

- A imagem do DVD imobiliza-se no ecrã do seu televisor durante alguns segundos se fizer o avanço ou recuo rápidos, ou a reprodução instantânea/avanço da gravação.

Reproduzir uma gravação anterior enquanto procede a nova gravação (Simultaneous Rec and Play)



A função “Simultaneous Rec and Play” permite ver um programa gravado previamente enquanto grava outros programas. A reprodução prossegue mesmo que entretanto tenha início uma gravação temporizada. Use esta função do modo seguinte:

- Ao gravar para o HDD:
 - Reproduzir outro título no HDD.
 - Reproduzir um programa gravado previamente num DVD carregando em DVD.
- Ao gravar para um disco DVD:
 - Reproduzir um programa gravado previamente no HDD carregando em HDD.
- Ao gravar para um disco DVD:-RW (modo VR)*1:
 - Reproduzir outro título no mesmo disco DVD-RW (modo VR)*2.

*1 A função Simultaneous Rec and Play não actua ao gravar:

- num DVD-RW vel. 1x;
- nos modos de gravação HQ ou HSP.

*2 Pode surgir ruído na imagem consoante as condições da gravação ou durante a reprodução de um título gravado nos modos HQ ou HSP.

Pode igualmente reproduzir discos DVD VIDEO, VIDEO CD, Super VCD, CD, ou DATA CD enquanto grava no HDD.

Exemplo: Reproduzir outro título no HDD enquanto grava no HDD:

- 1** Enquanto grava carregue em **TITLE LIST** para visualizar a lista de títulos do HDD.
- 2** Selecione o título que pretende reproduzir e seguidamente carregue em **ENTER**.
- 3** Selecione “Play” (Reproduzir) no submenu e seguidamente carregue em **ENTER**. A reprodução tem início a partir do título seleccionado.

Exemplo: Reproduzir um DVD enquanto grava para o HDD:

- 1 Enquanto grava carregue em DVD e insira o DVD no gravador.
- 2 Carregue em TITLE LIST para visualizar o menu Title List do DVD.
- 3 Seleccione o título que deseja reproduzir e carregue em ENTER.
- 4 Seleccione "Play" no submenu e carregue em ENTER.
A reprodução do título seleccionado tem início.

Notas

- A imagem do seu televisor imobiliza-se durante alguns segundos se, durante a gravação e reprodução simultâneas, fizer o avanço ou recuo rápidos, ou a reprodução instantânea/ avanço da gravação.
- Não é possível reproduzir discos DVD gravados no sistema NTSC ao gravar no HDD.

Procurar um Título/Secção/ Faixa, etc.

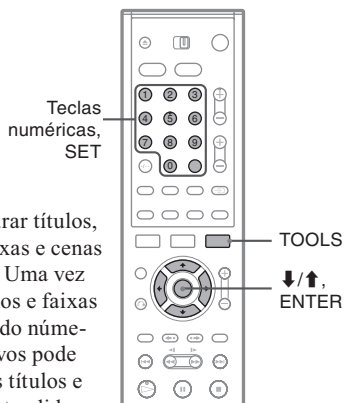

Podem procurar títulos, secções faixas e cenas nos discos. Uma vez que os títulos e faixas têm atribuído números exclusivos pode procurar os títulos e secções pretendidos

inscrevendo o respectivo número. Pode também procurar uma cena inscrevendo o código de tempo.

1 Carregue em TOOLS durante a reprodução do disco.

É visualizado o menu TOOLS.

2 Seleccione o método de procura e seguidamente carregue em ENTER.

- Title Search (pesquisa por títulos) (para discos DVD)
- Chapter Search (pesquisa por secções) (para discos HDD/DVD)
- Track Search (pesquisa por faixas) (para discos CDs/DATA CD)
- Search (pesquisar) (para discos VIDEO CD)
- Album Search (pesquisa por álbum) (para discos DATA CDs)
- Time Search (pesquisa por tempo) (para HDD/DVDs). Procura um ponto inicial utilizando um código de tempo.

É visualizado o menu de inserção do número
Exemplo: Time Search (pesquisa por tempo)

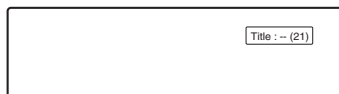

Os números entre parênteses indicam o número total de títulos, faixas, etc.

3 Carregue nas teclas numéricas para seleccionar o número do título, da secção, ou código de tempo, etc., que pretende.

Exemplo: Time Search (pesquisa por tempo) Para encontrar uma cena que ocorre 2 horas, 10 minutos e 20 segundos após o início da gravação escreva “21020”.

No caso de se enganar carregue em CLEAR para cancelar o número errado e escreva o número correcto.

4 Carregue em SET.

O gravador inicia a reprodução a partir do número seleccionado.

Nota

A função “Title Search” não se aplica ao HDD.

Reproduzir Faixas MP3 Audio DATA CD

É possível reproduzir faixas MP3 audio gravadas em discos DATA CDs (CD-ROMs/CD-Rs/CD-RWs).

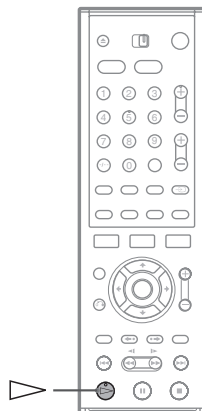

1 Insira um disco DATA CD no respectivo tabuleiro.

2 Carregue em .

A reprodução tem início a partir da primeira faixa MP3 audio gravada no disco. Note que a ordem de reprodução pode ser diferente da ordem de reprodução. Consulte “Ordem de reprodução de faixas MP3 audio”, abaixo.

Faixas MP3 Audio

MP3 é uma tecnologia de compressão de som que obedece a certas especificações ISO/MPEG. É possível reproduzir discos DATA CDs (CD-ROM/ CDR/ CD-RW) gravados no formato MP3 (MPEG1 Audio Layer 3). No entanto, para que o leitor os reconheça, os discos devem ser gravados de acordo com a norma ISO9660 level 1, level 2 (formato Joliet). Pode também reproduzir discos gravados no formato Multi Session. Consulte as instruções do dispositivo CD-R/RW e do software de gravação (não fornecido) para mais detalhes sobre formatos de gravação.

Nota sobre Discos Multi-sessão

Se tiverem sido gravadas faixas de MP3 audio na 1.ª sessão, o leitor reproduzirá igualmente faixas gravadas noutras sessões. Se tiverem sido gravadas faixas de áudio no formato Music CD na 1.ª sessão, apenas esta será reproduzida.

Ordem de reprodução de faixas MP3

A ordem de reprodução de álbuns contendo faixas MP3 audio é a seguinte:

A → B → C → D → E → F → G .

Os álbuns que não contenham faixas (como, por exemplo, o álbum E), são ignorados.

árvore 1 árvore 2 árvore 3 árvore 4 árvore 5

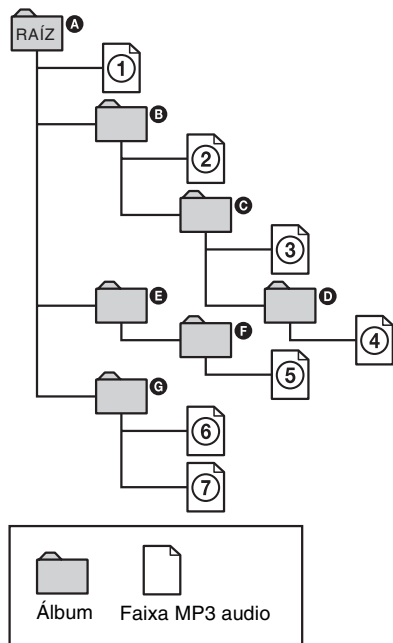

Se, ao reproduzir um DATA CD (MP3 audio) carregar em ▷, as faixas numeradas são reproduzidas sequencialmente de ① a ⑦. Quaisquer sub-álbuns / faixas contidos no álbum corrente-mente seleccionado assumem prioridade sobre o álbum seguinte existente na mesma árvore. (Exemplo: C contem D e, por isso, ④ é reproduzido antes de ⑤).

💡 Sugestões

- É possível ver as informações do disco ao reproduzir faixas MP3 audio (p. 39).
- Se colocar números (01, 02, 03, etc.) à frente dos nomes das faixas, estas serão reproduzidas pela ordem numérica.
- Um disco com muitas árvores leva mais tempo a iniciar a reprodução. Por esse motivo recomendamos que não crie álbuns com mais de duas árvores.

Notas

- Dependendo do software utilizado para criar o disco DATA CD, a ordem de reprodução pode diferir da ilustração acima.
- A passagem para o álbum seguinte, ou para qualquer outro, pode demorar algum tempo.
- O gravador pode não ser capaz de reproduzir alguns discos DATA CD criados no formato Packet Write.
- O gravador reproduz qualquer ficheiro com a extensão "MP3", mesmo que não esteja nesse formato. A reprodução destes ficheiros pode produzir ruídos intensos e danificar o seu sistema de altifalantes.
- O gravador não é compatível com faixas de áudio gravadas no formato MP3PRO.
- A ordem de reprodução indicada anteriormente pode não se aplicar se houver mais de 999 álbuns ou faixas no disco DATA-CD.
- O leitor pode reconhecer até 499 álbuns (o leitor conta simplesmente álbuns, independentemente de conterem, ou não, faixas de áudio MP3). O leitor não reproduz quaisquer álbuns depois dos primeiros 499. Dos primeiros 499 álbuns o leitor não reproduzirá mais do que um total combinado de 999 álbuns e faixas.
- O gravador pode reproduzir faixas de áudio no formato MP3 gravadas nas seguintes frequências de amostragem: 32 kHz, 44,1 kHz, 48 kHz.
- Só podem ser usados letras e números nos nomes dos álbuns/faixas. Os restantes caracteres aparecem como asteriscos "*".
- Não podem ser mostradas tags ID3.

Antes de Editar

Este gravador oferece várias opções de edição para diversos tipos de disco. Antes de editar verifique o tipo de disco no visor do painel frontal e selecione a opção disponível adequada (p. 8).

Nota

Pode perder os conteúdos editados se remover o disco do gravador ou se uma gravação temporizada se iniciar durante a edição.

Opções de edição para discos HDD, DVD+RW/DVD-RW (modo Video) / DVD+R/DVD-R

HDD +RW -RWVR -RWVideo +R

Pode executar operações de edição simples. Uma vez que os títulos em Modo Video são gravações reais no disco, não é possível anular quaisquer edições a que proceda. As funções de edição disponíveis são as seguintes:

- Configurar a protecção contra o apagamento (p. 65).
- Etiquetar um título (p. 65).
- Apagar um título (página 63).
- Apagar múltiplos títulos (p. 66).
- Apagar uma secção de um título (A-B Erase) (apenas discos HDD e DVD+RW) (p. 66).
- Apagar títulos para libertar espaços em disco (Disc Map) (apenas discos DVD+RW e DVD-RW (apenas modo Video) (p. 67).

Notas

- Logo que o disco tenha sido finalizado deixa de ser possível editá-lo ou executar novas gravações (excepto no caso de discos DVD+RW e DVD-RW (modo VR).
- Não é possível criar Playlists (ver abaixo).
- Se for visualizada uma mensagem indicando que a informação de controlo do disco está cheia, apague títulos desnecessários.

Opções de edição para discos DVD-RW (modo VR) -RWVR

Pode desfrutar de funções avançadas de edição. Dispõe de 2 opções se estiver a utilizar um disco DVD-RW em modo VR: editar a gravação original (“Original”), ou a informação de reprodução criada a partir do original (“Playlist”). Cada uma das opções oferece vantagens diferentes, selecione aquela que se adequa às suas necessidades.

Editar títulos originais

As edições efectuadas sobre os títulos originais são definitivas. Se planeia manter inalterada uma gravação original crie e edite uma Playlist (ver abaixo). As funções de edição disponíveis para títulos originais são as seguintes:

- Etiquetar um título (p. 65).
- Configurar a protecção contra o apagamento (p. 65).
- Apagar um título (p. 65).
- Apagar múltiplos títulos (p. 66).
- Apagar uma secção de um título (A-B Erase) (p. 66).

Criar e editar títulos Playlist

As Playlists são conjuntos de títulos (títulos Playlist) criados a partir de títulos originais para efeitos de edição. Ao criar uma Playlist apenas a informação de controlo necessária para a reprodução, como, por exemplo, a ordem de reprodução, é guardada no disco. Uma vez que os títulos originais permanecem inalterados, os títulos Playlist podem ser reeditadas.

Exemplo: Gravou alguns dos desafios finais de um campeonato de futebol num DVD-RW (modo VR). Pretende criar um resumo com os golos, e outros destaques, mas pretende também conservar a gravação original.

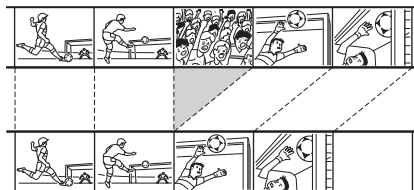

Neste caso, pode compilar as cenas mais importantes sob a forma de um título Playlist. Pode mesmo dar uma nova ordem às cenas do título Playlist (ver “Criar e Editar uma Playlist” p. 68).

As funções de edição avançada disponíveis para títulos Playlist são as seguintes:

- Etiquetar um título (p. 65).
- Apagar um título (p. 65).
- Apagar múltiplos títulos (p. 66).
- Apagar uma secção de um título (A-B Erase) (p. 66).
- Modificar a ordem dos títulos (p. 70).
- Dividir um título em múltiplos títulos (p. 70).
- Combinar múltiplos títulos num título único (p. 71).

Sugestão

É possível visualizar os títulos os títulos Playlist na Title List (Playlist), ou os títulos originais na Title List (Original). Para alternar entre as duas listas de títulos carregue em TOOLS quando estiver a visualizar uma delas e seleccione “Original” ou “Playlist”.

Notas

- O título Playlist vai buscar a informação aos títulos originais para efeitos de reprodução. Quando um título original é utilizado para inclusão num título Playlist, o título original deixa de poder ser apagado.
- Não é possível proteger títulos Playlist.
- Se for visualizada uma mensagem indicando que a informação de controlo do disco está cheia, apague títulos desnecessários.

Editar um título

HDD +RW -RWVR -RWVideo +R -R

Esta secção explica as funções básicas de edição. Queira notar que a edição é irreversível. Para editar um DVD-RW (modo VR) sem alterar as gravações originais crie um título Playlist (p. 68).

Nota

Ao editar discos DVD+R, DVD-R, ou DVD-RW (modo Vídeo) complete todas as operações de edição antes de finalizar o disco. Não é possível editar o disco após a finalização.

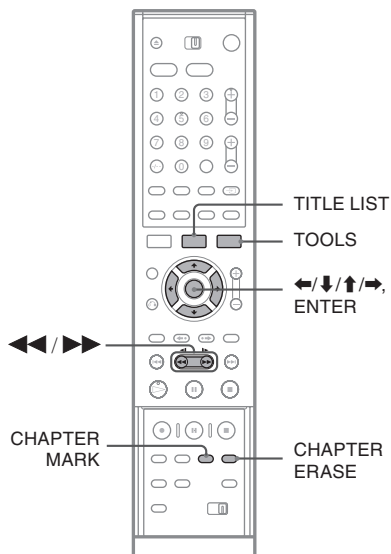

1 Carregue em TITLE LIST.

Ao editar discos DVD-RW em modo VR carregue em TOOLS e seleccione “Original” ou “Playlist” no menu TOOLS para alternar entre as Title Lists, se necessário.

2 Seleccione o título e seguidamente carregue em ENTER.

É visualizado o submenu.

3 Seleccione uma opção e seguidamente carregue em ENTER.

Pode proceder às seguintes edições no título: “Erase”: Apaga o título seleccionado. Seleccione “OK” quando lhe for pedida a confirmação. Se o título estiver protegido, o ecrã pede a sua confirmação. Para apagar carregue em “Change”. Quando visualizar o ecrã Protection, seleccione “Off”.

“Protect”: Protege o título. Selecione “On” quando o ecrã Protection for visualizado. “” é visualizado junto ao título protegido. Para cancelar a protecção selecione “Off”. “Title Name”: Permite escrever ou reescrever o nome de um título (p. 40). “Set Thumbnail”: Muda a imagem miniatura do título que é mostrada no menu Title List (p. 33). “A-B Erase”: Apaga uma secção de um título (ver abaixo).

Sugestões

- Pode apagar títulos múltiplos (p. 64), ou todos os títulos do disco de uma só vez (p. 36).
- Pode etiquetar, ou voltar a etiquetar, DVDs (p. 36).

Nota

Não é possível proteger títulos Playlist.

Apagar um segmento de um título (A-B Erase)

Pode seleccionar um segmento (cena) de um título e apagá-lo. Queira notar que o apagamento de uma cena num título não pode ser anulado.

1 Após o Passo 2 de “Editar um Título” selecione “A-B Erase” e seguidamente carregue em ENTER.

Aparece o ecrã para configurar o ponto A.

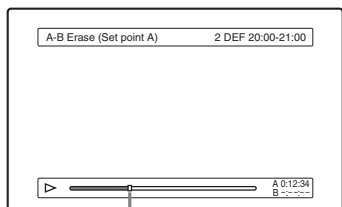

Ponto de reprodução

- Se o título estiver protegido, o ecrã pede a sua confirmação. Para continuar selecione “Change” e quando o ecrã “Protection” for visualizado selecione “Off”.

2 Selecione o ponto A carregando em e em ENTER.

Aparece o ecrã para configurar o ponto B.

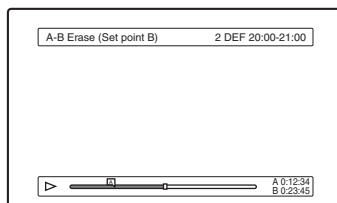

3 Selecione o ponto B carregando em e em ENTER.

O ecrã pede a sua confirmação. Para anular os pontos A ou B selecione “Change A” ou “Change B” e vá ao ponto 2 ou 3.

4 Selecione “OK” e seguidamente carregue em ENTER.

A cena é apagada e o ecrã pergunta se pretende apagar outra cena. Para continuar selecione “Yes” (sim) e repita a partir do Passo 2. Para terminar selecione “No” (não).

Sugestão

É inserida uma marca de secção depois da cena ser apagada. A marca de secção divide o título em secções separadas, uma de cada lado da marca.

Notas

- As imagens ou o som podem ser interrompidas momentaneamente no ponto em que apagar um segmento de um título.
- Os segmentos de menos de 5 segundos podem não ser apagados.
- No caso dos discos DVD+RW, a secção apagada pode ser ligeiramente diferente dos pontos que seleccionou.

Apagar múltiplos títulos (Erase Titles)

É possível seleccionar e apagar dois ou mais títulos simultaneamente utilizando o menu TOOLS.

1 Carregue em TITLE LIST para visualizar o menu Title List e seguidamente carregue em TOOLS.

O Menu TOOLS é visualizado.

2 Selecione “Erase Titles” e seguidamente carregue em ENTER.

É visualizado o ecrã de selecção de títulos a apagar.

3 Seleccione um título e seguidamente carregue em ENTER.

É visualizada uma marca de verificação na caixa junto ao título seleccionado. Para remover a marca de verificação carregue novamente em ENTER. Para remover todas as marcas seleccione “Reset All” (Report tudo).

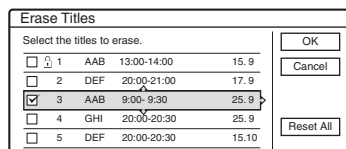

• Se o título estiver protegido, o ecrã pede a sua confirmação. Para continuar seleccione “Change” e quando o ecrã Protection for visualizado seleccione “Off”. Para cancelar, seleccione “Close”.

4 Repita o Passo 3 para seleccionar os títulos que pretende apagar.

5 Quando terminar a selecção de títulos seleccione “OK” e seguidamente carregue em ENTER.

É visualizada a lista de títulos a apagar, para confirmação. Para alterar a selecção seleccione “Yes” (sim) e “Change” (mudar) e repita a partir do Passo 3.

6 Seleccione “OK” e seguidamente carregue em ENTER.

Os títulos são apagados.

Apagar títulos para abrir espaços nos discos (Disc Map) (mapa do disco) **+RW** **-RWvR**

Ao gravar num disco DVD+RW ou DVD-RW (modo Video) o gravador procura o maior espaço aberto e grava nesse local. Antes de começar verifique a situação dos espaços abertos no disco utilizando Disc Map, e apague títulos para criar um espaço suficientemente grande para a gravação.

1 Insira um disco e seguidamente carregue em TITLE LIST.

2 Carregue em TOOLS, seleccione “Disc Map” e carregue em ENTER.

É visualizado o Disc Map. Para verificar o tamanho do espaço aberto seleccione-o carregando em **←/→**.

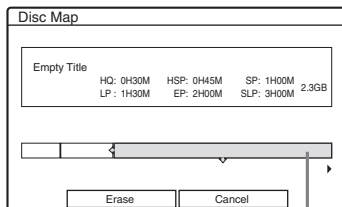

Espaço aberto seleccionado

• Quando **←** ou **→** são visualizados num dos lados do ecrã pode deslocar este lateralmente carregando em **←/→**.

3 Seleccione um título carregando em **←/→** e seguidamente em ENTER.

É visualizado o ecrã de selecção de títulos a apagar. Para cancelar a selecção carregue novamente em ENTER.

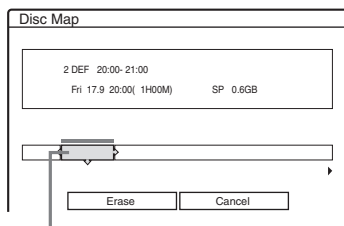

Título seleccionado

• Se o título estiver protegido, o ecrã pede a sua confirmação. Para continuar seleccione “Change” e quando o ecrã Protection for visualizado, seleccione “Off”. Para cancelar, seleccione “Close”.

4 Repita o Passo 3 para apagar mais títulos.

5 Seleccione “Erase” e seguidamente carregue em ENTER.

O ecrã pede a sua confirmação. Para alterar a selecção seleccione “Change”.

6 Seleccione “OK” e seguidamente carregue em ENTER.

Os títulos seleccionados são apagados, libertando espaço no disco.

Criar secções manualmente

HDD -RWVR

É possível inserir manualmente uma marca de secção durante a reprodução ou a gravação em qualquer ponto que pretenda.

Carregue em CHAPTER MARK no ponto em que pretende dividir o título em secções.

De cada vez que carregue no botão “Marking...” (Marcando...) é visualizado no ecrã e as cenas à esquerda e à direita da marca tornam-se secções separadas.



Apagar marcas de secção

É possível combinar duas secções apagando a marca de secção durante a reprodução.

Carregue em ◀◀/▶▶ para procurar o número de uma secção e, ao visualizar a secção que contém a marca de secção que pretende apagar, carregue em CHAPTER ERASE.

A secção corrente é combinada com a secção anterior.

Notas

- Se for visualizada uma mensagem a indicar que não podem ser acrescentadas mais marcas de secção poderá não ser possível gravar ou editar.
- Ao fazer uma duplicação (dubbing) quaisquer marcas de secção que tenha inscrito serão apagadas.

Criar e Editar uma Playlist

-RWVR

A edição das Playlists permite editar ou reeditar sem alterar as gravações reais. Um título Playlist pode conter até 50 cenas.

Para mais detalhes consulte “Opções de Edição para DVD-RWs (modo VR)” (p. 64).

Nota

Após ter criado uma Playlist a partir de títulos originais não é possível apagar ou editar os títulos originais.

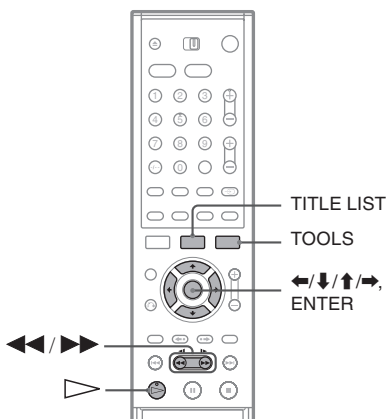

- 1 Carregue em TITLE LIST para visualizar o menu Title List e seguidamente carregue em TOOLS.**

O Menu TOOLS é visualizado.

- 2 Selecciono “Create Playlist” e seguidamente carregue em ENTER.**

É visualizado o ecrã de selecção de títulos.

3 Seleccione o título que pretende incluir na Playlist e carregue em ENTER.

É visualizada uma marca de verificação na caixa junto do título seleccionado. Para a remover carregue em ENTER. Para seleccionar todos os títulos seleccione “Select All”.

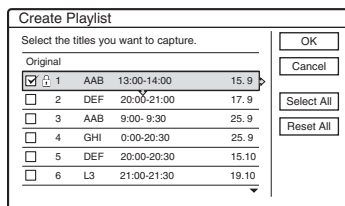

4 Repita o Passo 3 para acrescentar mais títulos.

Para avançar para a página seguinte de títulos carregue em ↓. Para remover todas as marcas seleccione “Reset All” (Repór tudo).

5 Seleccione “OK” e em ENTER.

É visualizada a lista de títulos seleccionados. Para acrescentar um outro título seleccione “Add Title” (Acrescentar título).

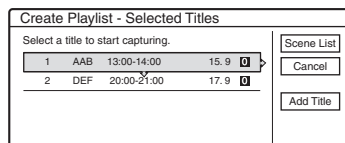

6 Seleccione um dos títulos e seguidamente carregue em ENTER.

É visualizado o submenu.

“Capture”: Acrescenta um segmento do título ao título Playlist sob a forma de cena.

“Capture All”: Acrescenta o título completo ao título Playlist sob a forma de cena. Após capturar o título, seleccione “Scene List” e avance para o Passo 12.

“Check Scenes”: Verifica a cena capturada.

7 Seleccione “Capture” e seguidamente carregue em ENTER.

É visualizado o ecrã para configurar o ponto inicial (IN). O título começa a ser reproduzido em segundo plano.

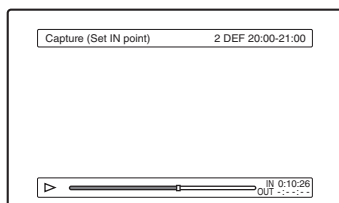

8 Seleccione o ponto IN carregando em <</>> e em ENTER.

É visualizado o ecrã para configurar o ponto terminal (OUT) e o título continua a ser reproduzido em segundo plano.

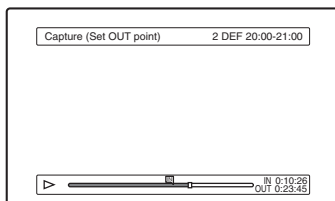

9 Seleccione o ponto OUT carregando em <</>> e em ENTER.

O ecrã pede a sua confirmação. Para repor os pontos IN ou OUT seleccione “Change IN” ou “Change OUT” e repita o Passo 8 ou 9. Para ver a cena seleccione “Preview”.

10 Seleccione “OK” e carregue em ENTER.

O segmento seleccionado é capturado sob a forma de uma cena e o ecrã pergunta se pretende continuar. Para continuar seleccione “More” (mais) e repita os Passos acima. Para capturar uma cena de um outro título seleccione “New Title” (Novo Título).

11 Quando terminar a captura de cenas seleccione “No More” (Terminar) e seguidamente carregue em ENTER.

É visualizado o menu Scene List com todas as cenas seleccionadas.

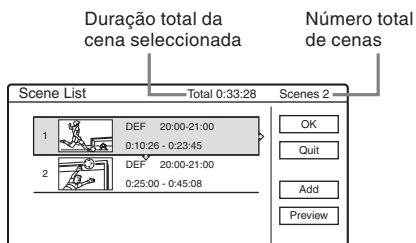

12 Seleccione a cena que pretende editar e seguidamente carregue em ENTER.

É visualizado o submenu.

“Move”: Modifica a ordem das cenas.

“Erase”: Apaga a cena, a selecção é cancelada.

“Preview”: Visualiza imagens miniatura das cenas.

“Change IN”: Permite modificar o ponto IN e repetir a partir do Passo 8.

“Change OUT”: Permite modificar o ponto OUT e repetir a partir do Passo 9.

Para acrescentar mais cenas selecione “Add” e vá ao Passo 6. Para pré-visualizar todas as cenas capturadas pela ordem da lista selecione “Preview”.

13 Quando terminar a edição da Scene List carregue em “OK” e em ENTER.

É visualizado o ecrã para escrever o nome do título. Para escrever um novo nome selecione “Enter” (p. 40).

14 Selecione “OK” para usar o nome pré-definido e carregue em ENTER.

Para reproduzir o título Playlist

Carregue em TOOLS no menu Title List; selecione “Playlist” e carregue em ENTER. Quando o menu Title List (Playlist) for visualizado selecione um título e carregue em ▷.

💡 Sugestão

Ao ser criado um título Playlist os pontos IN e OUT transformam-se em marcas de secção e cada cena torna-se numa secção.

Nota

A imagem pode fazer uma pausa quando a cena editada é reproduzida.

Deslocar um título Playlist (Move)

-RWVR

É possível alterar a ordem dos títulos Playlist dentro da Title List (Playlist).

1 Carregue em TITLE LIST para visualizar o menu Title List.

Se visualizar o menu Title List (Original) carregue em TOOLS e selecione “Playlist”.

2 Selecione “Number” (número) na coluna “Sort” (ordenar) e seguidamente carregue em ENTER.

Os títulos são ordenados pela ordem do número do título.

3 Selecione o título e seguidamente carregue em ENTER.

É visualizado o submenu.

4 Selecione “Move” e carregue em ENTER.

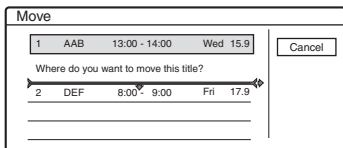

5 Selecione uma nova localização para o título carregando em ↑/↓ e seguidamente carregue em ENTER.

O título desloca-se para a nova localização.

Dividir um título Playlist (Divide)

-RWVR

1 Carregue em TITLE LIST para visualizar o menu Title List.

Se visualizar o menu Title List (Original) carregue em TOOLS e selecione “Playlist”.

2 Selecione um título e seguidamente carregue em ENTER.

É visualizado o submenu.

3 Selecione “Divide” e seguidamente carregue em ENTER.

É visualizado o ecrã para marcar o ponto de divisão. O título começa a ser reproduzido em segundo plano.

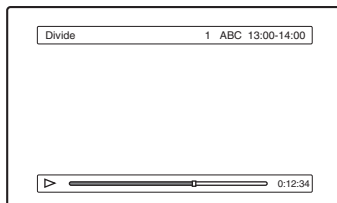

4 Selecione o ponto de divisão carregando em ◀◀/▶▶ e em ENTER.

O ecrã pede a sua confirmação. Para alterar o ponto de divisão selecione “Change”.

5 Selecione “OK” e carregue em ENTER.

É visualizado o ecrã para escrever o nome do título. Para usar o nome de título utilizado anteriormente selecione “No” (não).

6 Selecione “Yes” e carregue em ENTER para escrever um novo nome.

Siga as explicações da página 40. Após inscrever um novo nome o título é dividido em dois.

Combinar múltiplos títulos Playlist num título único (Combine) -RWVR

1 Carregue em TITLE LIST para visualizar o menu Title List (Playlist).

Se visualizar o menu Title List (Original) carregue em TOOLS e seleccione “Playlist”.

2 Carregue em “TOOLS” para seleccionar “Combine” e em ENTER.

É visualizado o ecrã de selecção de títulos.

3 Seleccione um título e seguidamente carregue em ENTER.

É visualizado um número que indica a ordem pela qual seleccionou os títulos. Para cancelar a selecção carregue novamente em ENTER.

Combine

Select the titles to combine.

<input checked="" type="checkbox"/>	1	AAB	13:00-14:00	15.9
<input type="checkbox"/>	2	DEF	20:00-21:00	17.9
<input type="checkbox"/>	3	AAB	13:00-14:00	28.9
<input type="checkbox"/>	4	AAB	13:00-14:00	5.10

OK
Cancel
Reset All

4 Repita o Passo 3 para seleccionar todos os títulos que pretende combinar.

Para cancelar todas as selecções seleccione “Reset All” (Repor tudo).

5 Seleccione “OK” e carregue em ENTER.

É visualizada lista de títulos a combinar. Para alterar a selecção seleccione “Change” (mudar) e vá ao Passo 3.

Combine

Combine the titles in the following order.

<input checked="" type="checkbox"/>	1	AAB	13:00-14:00	15.9
<input checked="" type="checkbox"/>	3	AAB	13:00-14:00	28.9
<input checked="" type="checkbox"/>	4	AAB	13:00-14:00	5.10

OK Change Cancel

6 Seleccione “OK” e carregue em ENTER.

É visualizado o ecrã para seleccionar o nome de um título entre os escolhidos. Para escrever um novo nome seleccione “Enter Text” e siga as explicações na página 40.

7 Seleccione um nome carregue em ENTER.

Os títulos são combinados.

Antes de fazer a duplicação (Dubbing)

Nesta secção a designação “dubbing” significa “copiar, ou duplicar, um título gravado no disco rígido interno (HDD) para outro disco, ou vice-versa”. Pode optar por fazer o “dubbing” de um título de cada vez (Title Dubbing - consulte “Fazer o “Dubbing” de um Só Título (Title Dub)” p. 74), ou de títulos múltiplos simultaneamente (consulte “Fazer o “Dubbing” de Múltiplos Títulos (Dub Selected Titles)” p. 75). Antes de começar leia as seguintes precauções, que são comuns aos dois métodos de duplicação.

☀ Sugestão

Esta secção trata da duplicação (dubbing) para, e a partir do, HDD interno. Para gravar neste gravador a partir de uma câmara digital de vídeo através do DV LINE IN consulte “DV Dubbing” (p. 77). Para gravar a partir de equipamento conectado através dos conectores LINE IN, consulte “Gravar a Partir de Equipamento Conectado mas sem Temporizador” (p. 52).

Antes de começar...

- Seleccione o tipo de disco consoante os seus requisitos (p. 8). Este gravador pode gravar em vários tipos de disco.
- Não é possível gravar o canal de áudio principal e o secundário em discos DVD+RW, DVD-RW (em modo Video), DVD+R, ou DVD-R. No caso de programas bilingues configure “DVD Bilingual Rec” quer para “Main” (principal) quer para “Sub” (secundário) (p. 97)
- As gravações temporizadas ou as gravações sincronizadas não podem ter início durante as operações de dubbing. Antes de começar inspecione o menu Timer List para verificar se há alguma gravação temporizada prestes a ter início durante as operações de dubbing.
- As marcas de secção das gravações originais não se mantêm no título duplicado. As marcas de secção são inseridas segundo o indicado em “Auto Chapter” de Features Setup (p. 93).
- No caso de títulos em que coexistam imagens com proporções entre lados do ecrã diferentes (16:9 ou 4:3):
 - Quando a origem seja o HDD e o destino discos DVD-RW (modo Video) ou DVD-R, a proporção é determinada pela configuração em “DVD Rec. Picture Size” (p. 49).

- Quando a origem é HDD e o destino discos DVD+RW ou DVD+R, a proporção é 4:3.
- Quando a origem seja o HDD e o destino um disco DVD-RW (modo VR) é mantida a proporção das imagens originais.

☀ Sugestões

- Pode fazer o “dubbing” de um título Playlist num disco DVD-RW (modo VR) como se tratasse de um título original no HDD.
- Quando duplicado de um DVD para o HDD, são mantidas as proporções das imagens originais, bem como os tipos de som gravados de origem.

Notas

- O gravador pode não funcionar ao atrás descrito consoante o estado do disco. Siga as instruções.
- Se visualizar uma mensagem indicando que a informação de controlo do disco está cheia, apague títulos desnecessários (p. 65).
- Não é possível fazer dubbing para o HDD a partir de discos DVD VIDEO de um DVD gravado nouro equipamento.
- As imagens miniatura que tenha configurado para o título original (p. 34) não serão mantidas no título duplicado.

“Dub Mode”

Neste gravador o modo de gravação “dubbing” é visualizado como “Dub Mode”. Há dois métodos de dubbing: “High-speed Dubbing” (duplicação a alta velocidade) e “Rec Mode Conversion Dubbing” (duplicação com conversão do modo de gravação). Seleccione o modo de gravação de acordo com o tempo de gravação, espaço no disco e qualidade de imagem pretendidos:

Duplicação a alta velocidade (High-speed Dubbing)

HDD → +RW / -RWVR / -RWvideo / +R / -R

Permite a duplicação de conteúdos do HDD para discos DVD rápidos (discos 4x DVD+RW / 2x DVD-RWs / 8x DVD+Rs / 8x DVD-Rs, ou versões mais lentas) sem alterar o modo de gravação. A velocidade da duplicação aumenta quando o modo de gravação do título original é de um modo de gravação mais lento (exemplo, SLP). Escolha “Fast” (Rápido) ao seleccionar “Dub Mode” em “Duplicar um único Título (Title Dub)” (p. 74) ou “Duplicar Títulos Múltiplos (Dub Selected Titles)” (p. 75). O tempo mínimo necessário é, aproximadamente, como segue: Exemplo: Se duplicar um título de 120 minutos para um DVD-R de alta velocidade em modo LP a duplicação torna-se 12x mais rápida e demora um mínimo de 10 minutos. (120 m ÷ 12 = 10 m).

Note que as velocidades indicadas na tabela são uma aproximação à velocidade máxima de duplicação.

Velocidade *1	Vel. 2,4 x	Vel. 2 x	Vel. 4x
Modo de Gravação	DVD+RW alta vel.	DVD-RW alta vel.	DVD+R/ DVD-R alta vel.
HQ	2,4x	2x	4x
HSP	3,6x	3x	6x
SP	4,8x	4x	8x
LP	7,2x	6x	12x
EP	9,6x	8x	16x
SLP	1x	12x	24x*2

*1 Velocidade máxima de gravação nesta unidade.

*2 Ao duplicar para discos DVD+R, a velocidade de duplicação é de 1x.

Notas

- A duplicação a alta velocidade (High-speed Dubbing) não está disponível para os seguintes títulos:
 - Títulos gravados em HQ+.
 - Títulos que contenham ambos os canais de áudio (principal e secundário) (excepto discos DVD-RW (em modo VR)).
 - Títulos gravados em 4:3 e 16:9, etc., (excepto discos DVD-RWs (em modo VR)).
 - Títulos gravados SLP (apenas DVD+RW/DVD+R).
- Ao duplicar para discos DVD-RW (modo Vídeo)/ DVD+RW/DVD+R/DVD-R, podem persistir vestígios de imagens.

Duplicação pelo método “Rec Mode Conversion Dubbing” (duplicação com conversão do modo de gravação)

HDD ↔ **+RW** / **-RWVR** / **-RWvideo** / **+R** / **-R**

Este método permite a duplicação do HDD para um DVD, ou vice-versa, num modo de duplicação que difere do método da gravação original. Por exemplo, se fizer a duplicação de um título HQ (grande quantidade de dados) para o modo SP pode reduzir a quantidade de dados e guardar mais títulos em menos espaço.

Escolha um modo diferente do da gravação original em “Dub Mode” nos Passos de “Duplicar um único Título (Title Dub)” (p. 74), ou de “Duplicar Títulos Múltiplos (Dub Selected Titles)” (p. 75). Se um título HQ or HQ+ for convertido para outro modo, o gravador determina automaticamente a taxa de bits apropriada que mantenha, tanto quanto possível, a qualidade da imagem original. (“Dynamic VBR Dubbing”).

◆ Notas sobre “VBR” (Variable Bit Rate, Taxa de bits variável)

O método VBR (Variable Bit Rate) é muito eficaz para estabelecer uma taxa de bits por segundo apropriada. É atribuída uma taxa muito elevada a imagens muito pormenorizadas, ou contendo movimentos muito rápidos, enquanto no caso de imagens estáticas a taxa atribuída é menor sem perda da melhor qualidade possível.

- Taxa de bits variável (adaptada para este gravador)

- Taxa de bits fixa

Taxa média de distribuição

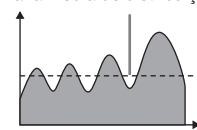

Taxa média de distribuição

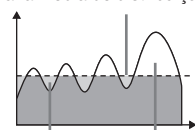

Bits desperdiçados Necessários mais bits

💡 Sugestão

Quando duplicar uma imagem editada pelo método de conversão do modo de gravação, as pausas entre cenas são suavizadas.

Nota

Mesmo se o título for convertido a partir de um original de melhor qualidade, a qualidade da imagem copiada não beneficia com isso.

Restrições das duplicações “dubbing”

Certos discos DVD ou programas de TV contêm sinais de protecção anticópia como, por exemplo, “Copy-Never” ou “Copy-Once”. Não é possível copiar tais conteúdos neste gravador (será gravado apenas um ecrã cinzento e vazio). Seja particularmente cuidadoso ao duplicar para discos DVD não-regraváveis como, por exemplo, discos DVD-R.

Sinais de protecção anti-cópia	Gravação Original	Duplicação (dubbing)
Copy-Free	HDD	+RW -RWVR -RWvideo +R -R
	+RW -RWVR -RWvideo +R -R	HDD
Copy-Once	HDD -RWVR *	gravado a cinza
Copy-Never		gravado a cinza

* Apenas a versão compatível com DVD-RW (modo VR) CPRM 1.1 (p. 8).

Fazer Dubbing de um Único Título (Title Dub)

HDD +RW -RWVR -RWVideo +R -R

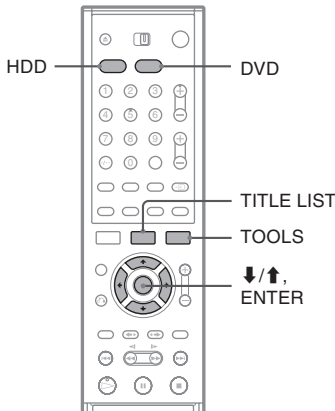

- 1** Insira o DVD para onde, ou a partir do qual, vai fazer a duplicação.
- 2** Selecione a fonte carregando em HDD ou DVD.
- 3** Carregue em TITLE LIST para visualizar o menu Title List.
- 4** Selecione um título e seguidamente carregue em ENTER.
É visualizado o submenu.
- 5** Selecione “Dubbing” e seguidamente carregue em ENTER.
É visualizado o ecrã de selecção do modo de duplicação.

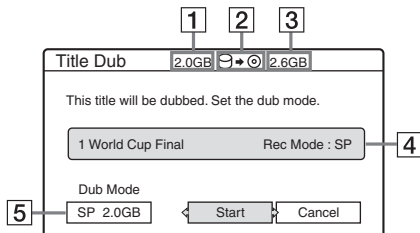

- 1** Tamanho (aproximado) do título.
- 2** Direcção da duplicação.
- 3** Espaço (aprox.) disponível no disco de destino.
- 4** Informação sobre o título a ser duplicado.
- 5** Modo de duplicação e espaço (aproximado) após a duplicação.

- 6** Selecione “Dub Mode”.
- 7** Selecione um modo de duplicação carregando em ↑/↓.

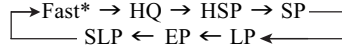

* é visualizado quando a duplicação a alta velocidade (High-speed Dubbing) é possível para o título (p. 72).

- 8** Selecione “Start” (Iniciar) e seguidamente carregue em ENTER.

Para ajustar automaticamente o modo de dubbing (Auto Dub Mode)

O gravador ajusta o modo de dubbing para que o título caiba no disco. Se o espaço livre no disco for insuficiente no modo seleccionado de dubbing, é visualizado o seguinte ecrã após o Passo 8.

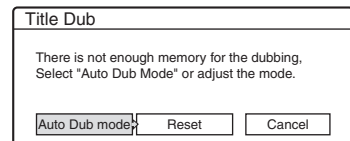

Selecione “Auto Dub mode” e carregue em ENTER para iniciar a duplicação. Para seleccionar manualmente outro modo de dubbing selecione “Reset” e repita a partir do Passo 7.

Parar a Duplicação

Carregue em TOOLS para visualizar o menu TOOLS. Ou, com o menu Title List activado, carregue em ENTER para visualizar o submenu. Selecione “Stop Dubbing” e seguidamente carregue em ENTER. Quando lhe for pedida a confirmação selecione “Yes” (sim) e seguidamente carregue em ENTER.

💡 Sugestões

- Se, mesmo assim, o espaço disponível no disco for insuficiente para o modo de duplicação seleccionado, é possível libertar espaço no disco apagando porções desnecessárias ou títulos (p. 67).
- Pode desligar a alimentação do gravador sem afectar a qualidade da duplicação. Carregue em I/O durante a duplicação.
- Pode iniciar a operação Title Dubbing seleccionado “DUBBING” no System Menu (Menu de Sistema).

Duplicação de Títulos Múltiplos Seleccionados

(Dubbing Multiple Titles (Dub Selected Titles))

HDD +RW -RWVR -RWVideo +R -R

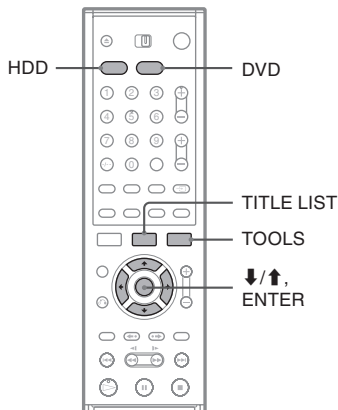

- 1 Insira o DVD para onde, ou a partir do qual, vai fazer a duplicação.
- 2 Selecciona a fonte carregando em HDD ou DVD.
- 3 Carregue em TITLE LIST para visualizar o menu Title List.
- 4 Carregue em TOOLS. O Menu TOOLS é visualizado.
- 5 Selecciona "Dub Selected Titles" e seguidamente carregue em ENTER. É visualizado o ecrã de selecção de títulos.

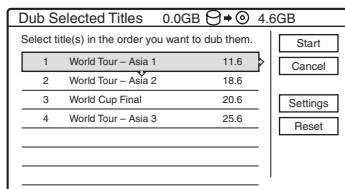

- 6 Selecciona os títulos pela ordem que pretende duplicá-los e seguidamente carregue em ENTER. Os títulos são numerados pela ordem seleccionada. Para cancelar a selecção carregue novamente em ENTER.

- 7 Repita o Passo 6 para seleccionar todos os títulos que pretende duplicar. Para proceder a ajustes para cada um destes títulos seleccione "Settings" (consulte "Proceder a ajustes para cada título", abaixo). Para cancelar todas as selecções seleccione "Reset" (Repor) e volte ao Passo 6.
- 8 Selecciona "Start" (Iniciar) e seguidamente carregue em ENTER.

Proceder a ajustes para cada título

Podem proceder a ajustes detalhados para cada um dos títulos seleccionados durante a Duplicação de Títulos Múltiplos (Multiple Title Dubbing).

- 1 No Passo 7 of "Dubbing Multiple Titles (Dub Selected Titles)" (p. 75), seleccione "Settings" e carregue em ENTER. É visualizado o ecrã para proceder a ajustes. Para mudar a selecção de títulos seleccione "Change" e volte ao Passo 6 de "Duplicação de Títulos Múltiplos", acima. Para que o gravador ajuste o modo de duplicação de modo a que todos os títulos seleccionados caibam no disco de destino seleccione "Auto Mode".

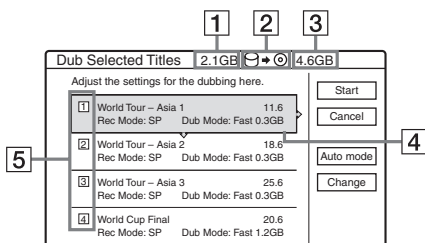

- 1 Tamanho total dos discos seleccionados.
- 2 Direcção da duplicação.
- 3 Espaço (aproximado) disponível no disco.
- 4 Informação sobre o título a ser duplicado (nome do título, modo original de gravação e tamanho dos dados após a duplicação).
- 5 Ordem da duplicação.
- 2 Selecciona o título que pretende ajustar e seguidamente e carregue em ENTER. É visualizado o submenu. "Dub Mode": Selecciona o modo de duplicação para cada título (p. 72).

“Change Order”: Desloca o título para alterar a ordem de duplicação. Carregue em **↑/↓** para seleccionar uma nova localização e seguidamente carregue em ENTER.

“Cancel”: Cancela a selecção do título. O título é excluído da duplicação.

3 **Selecione uma opção e seguidamente carregue em ENTER.**

4 **Após terminar a execução dos ajustes selecione “Start” (Iniciar) e seguidamente carregue em ENTER.**

Para ajustar automaticamente o modo de dubbing (Auto Dub Mode)

O gravador ajusta o modo de dubbing para que todos os títulos caibam no disco. O mesmo modo de dubbing é ajustado para todos os títulos. Se o espaço livre no disco for insuficiente no modo de dubbing seleccionado, é visualizado o seguinte ecrã após o Passo 8 de “Duplicação de Títulos Múltiplos” na página 75.

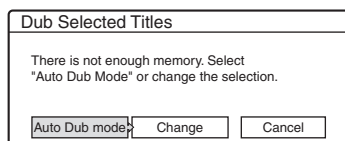

Selecione “Auto Dub mode” e carregue em ENTER. Se escolheu apenas um título selecione “OK”.

Parar a Duplicação

Carregue em TOOLS para visualizar o menu TOOLS. Selecione “Stop Dubbing” (Parar a Duplicação) e seguidamente carregue em ENTER. Quando lhe for pedida a confirmação selecione “Yes” (sim) e seguidamente carregue em ENTER.

Sugestões

- Pode desligar a alimentação do gravador sem afectar a qualidade da duplicação. Carregue em **|/⏻** durante a duplicação.
- Pode iniciar a operação Multiple Title Dubbing seleccionado “DUBBING” no System Menu (Menu de Sistema).

DV Dubbing (DV → HDD/DVD)

Antes da Duplicação DV

Esta secção explica as operações de duplicação (dubbing) com uma câmara de vídeo digital através do conector DV IN situado no painel frontal. Se pretender duplicar neste gravador através dos conectores LINE IN consulte “Gravar a Partir de Equipamento Conectado, Sem Temporizador” (p. 52).

Gravar a partir do conector DV IN

O conector DV IN deste gravador é compatível com a norma i.LINK. Pode conectar qualquer equipamento dotado de um conector i.LINK (DV) e gravar sinais digitais.

Siga as instruções em “Preparar para gravar utilizando o conector DV IN”, e passe para a secção sobre a duplicação “DV Dubbing”. Para mais informações sobre i.LINK, veja “Acerca de i.LINK” (p. 106).

Sugestão

Se planeia proceder a edições adicionais num disco depois da duplicação inicial, utilize o conector DV IN e grave num DVD-RW (modo VR).

Preparar para gravar utilizando o conector DV IN

Pode conectar a sua câmara de vídeo digital à entrada DV IN no gravador para gravar e editar os conteúdos de uma cassette do formato DV. A operação é muito simples porque o gravador acciona automaticamente o avanço e o recuo rápidos da cassette – não é necessário operar a sua câmara digital. Proceda do seguinte modo para começar a utilizar as funções “DV Edit” deste gravador. Consulte o manual de instruções fornecido com a câmara de vídeo digital antes de proceder às conexões.

Notas

- O conector DV IN destina-se apenas a entrada de sinais. Não emite sinais de saída.
- Não é possível usar o conector DV IN se:
 - a sua câmara de vídeo digital não funcionar com este gravador. Conecte a câmara através dos conectores LINE IN e siga as instruções “Gravar a partir de equipamento conectado, sem temporizador” (p. 51);
 - o sinal de entrada não estiver no formato DVC-SD. Não conecte uma câmara de vídeo digital no formato MICRO MV mesmo que possua um conector i.LINK;

- as imagens da cassette contiverem sinais de protecção anti-cópia que limitem as gravações.
- Se pretender reproduzir o disco noutros equipamentos, finalize o disco (página 37).

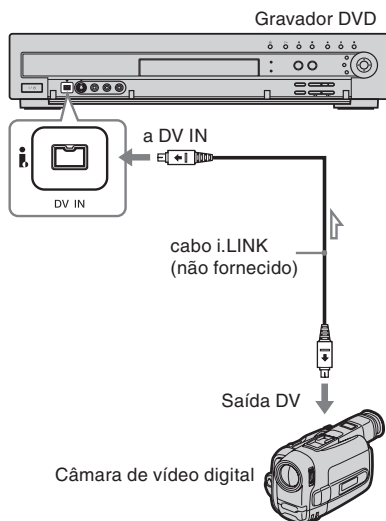

Conexões

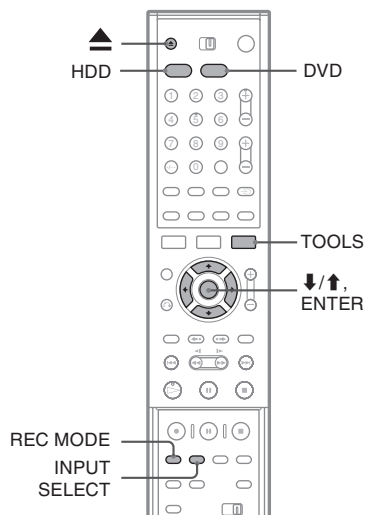

 : Fluxo de sinal



1 Carregue em HDD ou DVD.

Se seleccionou DVD carregue em  (abrir/fechar), e coloque um DVD no respectivo tabuleiro. Carregue novamente em  (abrir/fechar) para fechar o tabuleiro.

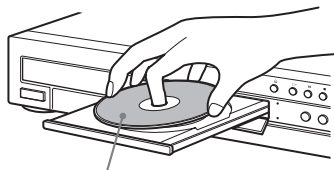

Com o lado gravável virado para baixo

Aguarde que a indicação “LOAD” desapareça do visor do painel frontal. Se utilizar um DVD virgem a formatação tem início automaticamente.

2 Insira a cassete original no formato DV na câmara de vídeo digital.

Para que o gravador grave ou edite, a câmara de vídeo digital deve estar configurada para o modo de reprodução.

3 Carregue repetidamente em INPUT SELECT no telecomando para seleccionar “DV”.

O visor do painel frontal muda do modo seguinte:

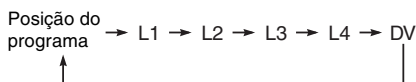

4 Carregue repetidamente em REC MODE para seleccionar o modo de gravação.

O modo de gravação muda:

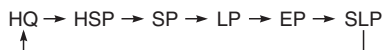

Para mais detalhes consulte a página 41.

5 Carregue em TOOLS no telecomando para seleccionar “DV Audio Input” e em ENTER. Depois seleccione a configuração para a entrada de áudio:

“Stereo1” (pré-definição): Grava apenas o som original. Selecciona esta opção ao fazer a duplicação de uma cassete no formato DV.

“Mix”: Grava Stereo 1 e 2.

“Stereo2”: Grava apenas áudio adicional.

Selecione “Mix” ou “Stereo2” apenas se tiver acrescentado um segundo canal de áudio ao gravar com a sua câmara de vídeo digital.

Está pronto para iniciar a duplicação. Selecciona um dos métodos de dubbing descritos nas páginas seguintes.

Sugestões

- Pode desligar o gravador durante a duplicação. O gravador completa a duplicação mesmo depois de desligado.
- É possível configurar os ajustes para a imagem antes de gravar. Consulte “Ajustar a qualidade e a proporção entre lados das imagens gravadas” (p. 49).

Notas

- Não conecte simultaneamente mais de um componente de vídeo digital ao gravador.
- Não é possível controlar o gravador utilizando outro dispositivo ou outro gravador do mesmo modelo.
- Não é possível gravar a data, a hora ou os conteúdos da memória da cassete no disco.
- Se gravar a partir de uma cassete DV contendo uma banda sonora produzida com várias frequências de amostragem (48 kHz, 44,1 kHz, or 32 kHz), não será produzido qualquer som, ou será produzido um som pouco natural durante a reprodução dos pontos de comutação de frequências de amostragem no disco.
- Para utilizar a função Auto Scene Chaptering (pp. 79, 80) deste gravador certifique-se de que acertou o relógio da sua câmara digital antes de começar a filmar.
- A imagem gravada pode ser momentaneamente afectada se a proporção entre lados da imagem de origem mudar, ou se a cassete não estiver gravada.

Duplicar Integralmente uma cassete no Formato DV (One Touch Dubbing)

HDD +RW -RWVR -RWVideo +R -R

É possível gravar o conteúdo total de uma cassete com um simples toque no botão ONE TOUCH DUBBING. O gravador controla a câmara digital durante todo o processo e completa a gravação.

◆ Como são criadas as secções

Os conteúdos copiados para o disco tornam-se num título e este é dividido em secções. No caso de discos DVD-RW (modo VR), cada tomada de imagens na cassete transforma-se numa secção no disco (função Auto Scene Chaptering). No caso de outros discos, o gravador divide o título a intervalos de 6 ou 15 minutos, consoante a configuração de “Auto Chapter” em Features Setup.

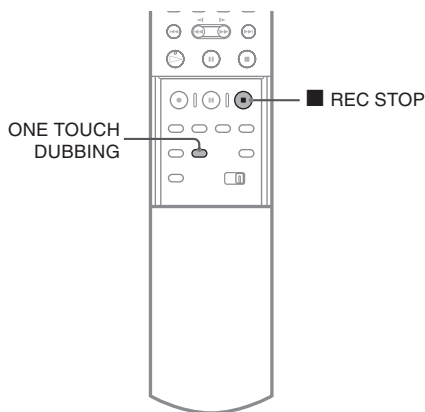

Siga os Passos 1 a 5 de “Preparar para gravar utilizando o conector DV IN” (p. 77) e carregue em ONE TOUCH DUBBING no telecomando.

O gravador rebobina a cassete e inicia a gravação dos respectivos conteúdos.

Quando a gravação termina o gravador rebobina a cassete da câmara de vídeo digital.

Parar durante a gravação

Abra a cobertura do telecomando e carregue em ■ REC STOP. Queira notar que pode demorar alguns segundos até o gravador interromper a gravação.

💡 Sugestões

- Se configurar “Finalize Disc” (finalizar disco) para Auto em Features Setup (configurar características) (p. 96), o disco gravado (excepto discos DVD-RW (modo VR)) será finalizado automaticamente após o término da gravação.
- Pode reproduzir um programa previamente gravado no HDD enquanto decorre a duplicação One Touch Dubbing.

Notas

- Se existir um espaço vazio de mais de cinco minutos entre gravações, a função One Touch Dubbing termina automaticamente.
- O gravador grava um espaço vazio durante cinco minutos antes de deixar de fazer a duplicação. Para parar a gravação desse espaço vazio carregue em ■ REC STOP.

Edição de Programas

– Program Edit

HDD **+RW** **-RW/VR** **-RW_{Video}** **+R** **-R**

Pode seleccionar cenas numa cassette no formato DV e depois gravar automaticamente as cenas seleccionadas num disco à sua escolha.

Proceda do seguinte modo para utilizar esta função:

Conecte a sua câmara de vídeo digital e prepare-se para gravar.

Selecione e edite as cenas que pretende duplicar.

Utilizando o telecomando do gravador accione o avanço e o recuo rápidos da cassette para seleccionar as cenas.

Neste ponto, as cenas seleccionadas não são gravadas no disco. O gravador só memoriza os pontos de entrada e saída das cenas que estão seleccionadas para duplicação. Pode igualmente repor, apagar ou alterar a ordem das cenas.

Duplicate as cenas seleccionadas para um disco.

Após seleccionar as cenas, o gravador executa automaticamente os avanços e os recuos rápidos da cassette para gravar as cenas num disco à sua escolha.

◆ Como são criadas as secções

Os conteúdos duplicados para o disco tornam-se num título e este é dividido em secções. No caso de discos DVD-RW (modo VR), cada tomada de imagens na cassette transforma-se numa secção no disco (função Auto Scene Chaptering). No caso de outros discos, o gravador divide o título a intervalos de 6 ou 15 minutos, consoante a configuração de “Auto Chapter” em Features Setup.

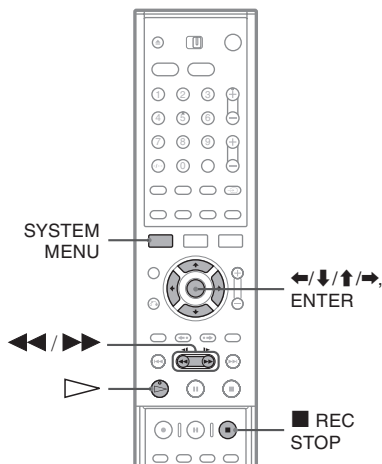

1 Siga os Passos 1 a 5 de “Preparar para gravar utilizando o conector DV IN” (p. 77) e carregue em **SYSTEM MENU**.

2 Selecione “**DV EDIT**” e seguidamente carregue em **ENTER**.

O ecrã pergunta se pretende começar a seleccionar cenas.

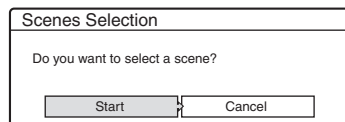

- Se guardou anteriormente um programa, o ecrã pergunta se pretende editar um programa existente ou criar um novo programa. Para retomar a edição do programa existente selecione “Saved Data” (dados guardados) e avance para o Passo 6.

3 Seleccione “Start” (começar) e seguidamente carregue em ENTER.

É visualizado o ecrã para configurar o ponto inicial (IN) da cena. A cena começa a ser reproduzida em segundo plano.

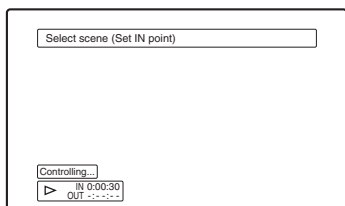

4 Seleccione o ponto IN carregando em ◀▶ e em ENTER.

É visualizado o ecrã para configurar o ponto OUT (fim da cena). A cena começa a ser reproduzida em segundo plano a partir do ponto IN.

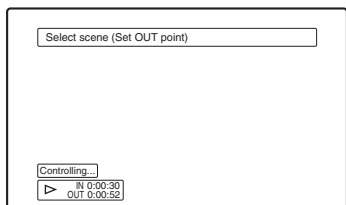

5 Seleccione o ponto OUT carregando em ◀▶ e em ENTER.

O ecrã pergunta se pretende acrescentar a cena seleccionada ao menu Scene List. Para pré-visualizar a cena seleccione “Preview”. Para repor os pontos IN ou OUT seleccione “Change IN” ou “Change OUT” e repita a partir do Passo 4.

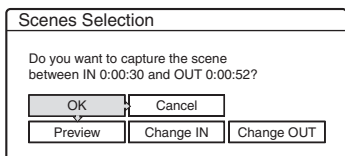

6 Seleccione “OK” e carregue em ENTER.

É visualizado um novo menu Scene List com a cena seleccionada.

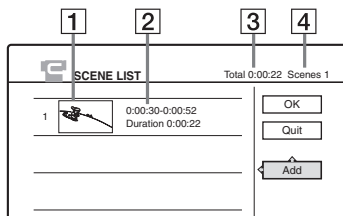

- 1 Imagem miniatura
- 2 Informação de tempos
- 3 Duração total do programa
- 4 Número total de cenas

7 Quando terminar a adição de cenas, seleccione a cena que pretende editar e seguidamente carregue em ENTER.

É visualizado o submenu.

“Move”: Modifica a ordem das cenas. Siga as explicações no ecrã para modificar a ordem das cenas.

“Erase”: Apaga a cena. Quando lhe for pedida a confirmação seleccione “OK”.

“Preview”: Reproduz as cenas seleccionadas.

“Change IN”: Modifica o início da cena.

Repita a partir do Passo 4.

“Change OUT”: Modifica o fim da cena.

Repita a partir do Passo 5.

8 Quando terminar a edição da Scene List seleccione “OK” e carregue em ENTER.

Aparece o ecrã para escrever o nome do título. Para escrever um novo nome seleccione “Enter” e siga as explicações na p. 40.

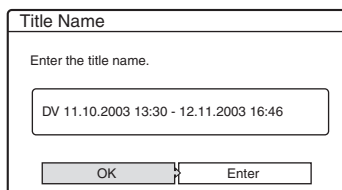

9 Seleccione “OK” e carregue em ENTER.

O nome pré-definido do título é fixado e ecrã pergunta se pretende começar a gravar. Para mudar o disco de suporte seleccione “Media” e carregue em ↑/↓. Para mudar o modo de duplicação seleccione “Dub Mode” e carregue em ↑/↓.

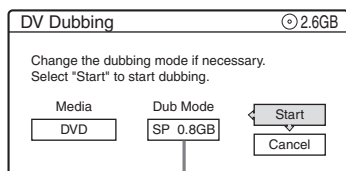

Capacidade de dados necessária para a duplicação

10 Seleccione “Start” (começar) e seguidamente carregue em ENTER.

O gravador inicia a gravação dos conteúdos da cassette, como programado.

- Se a gravação não couber devido ao modo de duplicação que escolheu, o ecrã pergunta se pretende continuar. Para mudar o modo de duplicação seleccione “Reset” e repita a partir do Passo 9. Para fazer o gravador alterar o modo de duplicação seleccione “Auto Dub Mode”.
- Se o espaço não for suficiente, mesmo após a mudança de modo de duplicação, o ecrã pergunta se pretende gravar apenas metade. Para continuar seleccione “OK”.

Parar durante a gravação

Abra a cobertura do telecomando e carregue em

■ REC STOP. Pode demorar alguns segundos até que o gravador interrompa a gravação.

Notas

- O disco pode não ser gravado como estava programado se o código de tempo da cassette não for sequencial ou houver espaços vazios entre as gravações na cassette. Neste caso consulte “Gravar a Partir de Equipamento Conectado, sem Temporizador” (p. 52).
- Os pontos iniciais e finais de um programa podem ser diferentes do que tiver configurado se a cassette DV original estiver numa das condições seguintes:
 - O modo de gravação foi mudado durante a gravação.
 - Há um intervalo vazio na parte gravada da cassette.
- Se configurar o princípio da cassette como o ponto IN, e o fim da cassette como o ponto OUT, os pontos IN e OUT podem mudar ligeiramente durante a operação de dubbing.
- Não é possível configurar cenas inferiores a 1 segundo.

Configurações e Ajustes

Utilizar os ecrãs de configuração (Setup Displays)

Pode proceder a vários ajustes a itens como imagens e sons utilizando os ecrãs de configuração (Setup Displays) bem como seleccionar um idioma para as legendas.

Os ecrãs de configuração são utilizados do seguinte modo:

Nota

As configurações de reprodução guardadas no disco têm prioridade sobre as configurações Setup Display e algumas funções descritas podem não funcionar.

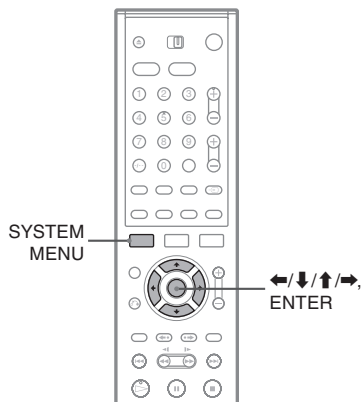

1 Carregue em SYSTEM MENU com o gravador em modo parado.

O Menu de Sistema (System Menu) aparece.

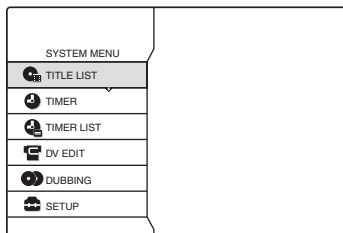

2 Seccione "SETUP" (Configurar) e seguidamente carregue em ENTER.

É visualizado o menu de configuração.

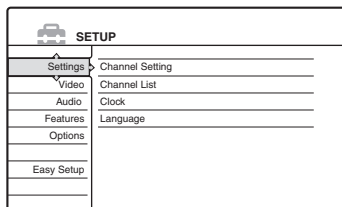

3 Seccione "Settings" (configurações), "Video" (vídeo), "Audio" (áudio), "Features" (características), "Options" (opções) ou "Easy Setup" (configuração rápida) e carregue em ENTER.

É visualizado o menu de configuração seleccionado.

Exemplo: "Video" Setup.

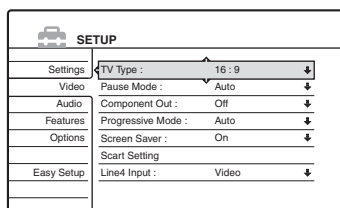

4 Seccione o item que pretende configurar e seguidamente carregue em ENTER.

São visualizadas as opções para o item.

Exemplo: "TV Type".

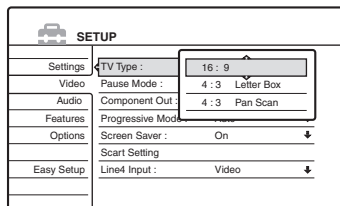

Alguns itens fazem visualizar uma caixa de diálogo que proporciona ajustes mais detalhados.

Exemplo: É visualizada a seguinte caixa de diálogo quando se selecciona "Parental Control" em Features Setup (configuração de características).

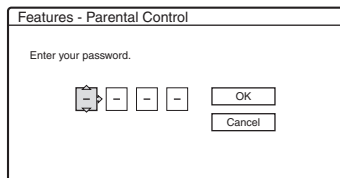

Neste caso, consulte "Controlo Parental" em "Configurações de Gravação e Controlo Parental" (p. 93).

5 Seleccione uma opção e seguidamente carregue em ENTER.

A opção correntemente seleccionada é visualizada junto ao item de configuração.

Exemplo: quando está configurada a opção “4:3 Letter Box”.

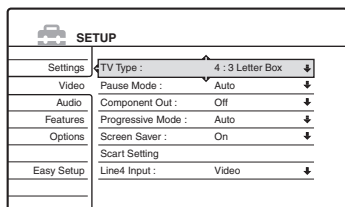

Desactivar o menu

Carregue repetidamente em SYSTEM MENU (Menu de Sistema).

Recepção através da Antena e Configurações de Idiomas (Settings)

A Configuração de Ajustes (Settings Setup) ajuda a proceder aos ajustes de sintonizador, relógio e canais de televisão no gravador.

Selecione “Settings” (ajustes) no ecrã de configuração (Setup Display) Para utilizar o ecrã veja “Utilizar os Menus de Configuração” (p. 83).

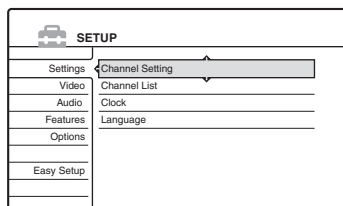

Sintonia de Canais

Faz a pré-sintonia manual de canais.

Se não conseguir pré-sintonizar alguns canais utilizando a função Easy Setup (configuração rápida) pode pré-sintonizá-los manualmente.

Se não ouvir qualquer som, ou a imagem apresentar distorções, poderá ter configurado um sistema de sintonia inadequado durante a configuração rápida. Configure manualmente o sistema de sintonia adequado seguindo os passos abaixo.

- 1 Siga os Passos 1 a 3 de “Utilizar os Menus de Configuração” (p. 83) para seleccionar “Settings” no menu de configuração.
- 2 Selecione “Channel Setting” e seguidamente carregue em ENTER.

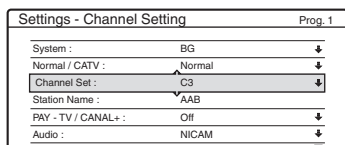

- 3 Carregue em PROG +/- para seleccionar a posição do programa.

Posição do programa seleccionado

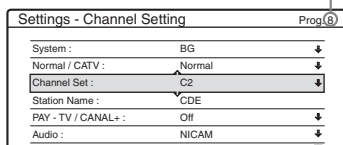

4 Seleccione “System” e carregue em ENTER.

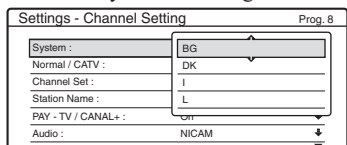

5 Seleccione um sistema de televisão disponível BG, DK, L, ou I, e carregue em ENTER (p. 86).

BG	Seleccione esta opção se viver num país da Europa excepto quando constar da lista “Canais que podem se recebidos” na página 86.
DK	Seleccione esta opção se viver num país da Europa Oriental.
I	Seleccione esta opção se viver no Reino Unido ou na Irlanda.
L	Seleccione esta opção se viver em França.

6 Seleccione “Normal/CATV” e seguidamente carregue em ENTER.

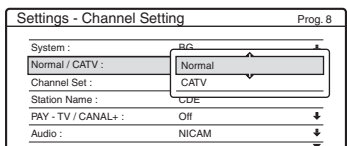

7 Seleccione “Normal” e carregue em ENTER. Para sintonizar canais “CATV” (Cable Television) seleccione “CATV”.

8 Seleccione “Channel Set” e seguidamente carregue em ENTER.

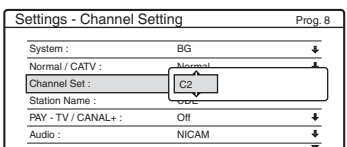

9 Carregue em ↑/↓ repetidamente até visualizar o canal que pretende e seguidamente carregue em ENTER. Os canais são varridos pela ordem mostrada no quadro abaixo.

- Se conhece o número do canal que pretende carregue nas teclas numéricas. Por exemplo, para o canal 5, carregue primeiro em “0” e depois em “5”. Seguidamente carregue em ENTER.

10 Seleccione “Audio” e seguidamente carregue em ENTER.

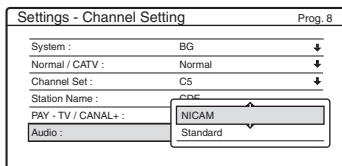

NICAM	Normalmente seleccione esta opção.
Standard	Seleccione isto se o som das emissões NICAM não for nítido

11 Seleccione “NICAM” e seguidamente carregue em ENTER.

12 Seleccione “AFT” e seguidamente carregue em ENTER.

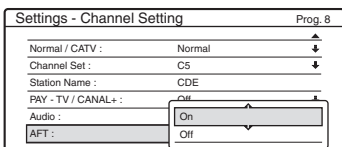

On	Activa a função Auto Fine Tuning (sintonia fina automática). Normalmente seleccione esta opção.
Off	Permite ajustar as imagens manualmente.

13 Seleccione “On” (activado) para activar AFT e seguidamente carregue em ENTER.

- Se a função Auto Fine Tuning não funcionar correctamente seleccione “Off” e seguidamente carregue em ENTER. Quando visualizar a barra de sintonia fina carregue em ←/→ para obter uma imagem mais nítida e seguidamente carregue em ENTER.



Para pré-sintonizar outro canal repita a partir do Passo 3.

◆ Canais sintonizáveis

Sistema de Televisão	Cobertura de Canais
BG (Países da Europa Ocidental excepto os indicados abaixo)	E2 - E12 VHF
	Itália A - H VHF
	E21 - E69 UHF
	S1 - S20 CATV
	S21 - S41 HYPER
DK (Países da Europa Oriental)	S01 - S05 CATV
	R1 - R12 VHF
	R21 - R69 UHF
	S1 - S20 CATV
	S21 - S41 HYPER
I (Grã Bretanha/Irlanda)	S01 - S05 CATV
	Irlanda A - J VHF
	África do Sul 4 - 13 VHF
	B21 - B69 UHF
	S1 - S20 CATV
L (França)	S21 - S41 HYPER
	S01 - S05 CATV
	F2 - F10 VHF
	F21 - F69 UHF
	B - Q CATV
	S21 - S41 HYPER

◆ Sintonizar os canais de cabo (CATV) franceses

Este gravador pode procurar os canais CATV B a Q e os canais de hiperfrequência S21 a S41.

No menu Channel Set (configurar canais) os canais são indicados como indo de S01 a S44. Por exemplo, o Canal B é indicado pelo número S01 do menu Channel Set e o canal Q é indicado pelo número S23 do menu Channel Set (ver quadro abaixo). Se o canal CATV que pretende configurar for indicado pela respectiva frequência (por exemplo, 152,75 MHz), consulte o quadro abaixo para encontrar o correspondente número de canal.

Canal correspondente	Número Channel Set	Gama de Frequências Sintonizáveis (MHz)
B	S01	116,75-124,75
C	S02	124,75-132,75
D	S03	132,75-140,75
D	S04	140,75-148,75
E	S05	148,75-156,75

Canal correspondente	Número Channel Set	Gama de Frequências Sintonizáveis (MHz)
F	S06	156,75-164,75
F	S07	164,75-172,75
G	S08	172,75-180,75
H	S09	180,75-188,75
H	S10	188,75-196,75
I	S11	196,75-204,75
J	S12	204,75-212,75
J	S13	212,75-220,75
K	S14	220,75-228,75
L	S15	228,75-236,75
L	S16	236,75-244,75
M	S17	244,75-252,75
N	S18	252,75-260,75
N	S19	260,75-268,75
O	S20	268,75-276,75
P	S21	276,75-284,75
P	S22	284,75-292,75
Q	S23	292,75-300,75
S21	S24	299,25-307,25
S22	S25	307,25-315,25
S23	S26	315,25-323,25
S24	S27	323,25-331,25
S25	S28	331,25-339,25
S26	S29	339,25-347,25
S27	S30	347,25-355,25
S28	S31	355,25-363,25
S29	S32	363,25-371,25
S30	S33	371,25-379,25
S31	S34	379,25-387,25
S32	S35	387,25-395,25
S33	S36	395,25-403,25
S34	S37	403,25-411,25

Relógio

Auto Adjust (ajuste automático)

Activa a função de ajuste automático do relógio quando uma estação local emite um sinal de ajuste horário.

- 1 Siga os Passos 1 a 3 de “Usar os menus de configuração” (p. 83) para seleccionar “Settings” em “Setup Display”.
- 2 Selecciona “Clock” e carregue em ENTER.

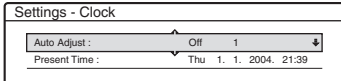

- 3 Selecciona “Auto Adjust” e seguidamente carregue em ENTER.

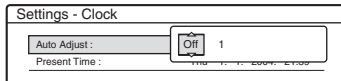

- 4 Selecciona “On” e carregue em ➡.
- 5 Carregue repetidamente em ⬆/⬆ até visualizar a posição de programa da estação que emite o sinal de ajuste horário e seguidamente carregue em ENTER.

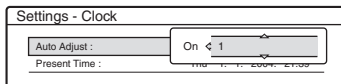

- Se o gravador não receber qualquer sinal de ajuste horário, “Auto Adjust” volta a “Off” automaticamente e o menu para ajuste manual do relógio é visualizado no ecrã.

💡 Sugestão

Se ajustar “Auto Adjust” para “On” (activado) a função “Auto Clock Set” é activada sempre que o gravador seja apagado.

Nota

A função “Auto Clock Set” não actua quando o gravador está em modo de espera para a gravação sincronizada.

◆ Acertar o relógio manualmente

Se a função Auto Clock Set não acertou correctamente o relógio para a sua área tente outra estação ou acerte o relógio manualmente.

- 1 Siga os Passos 1 a 3 de “Usar os menus de configuração” (p. 83) para seleccionar “Settings” em “Setup Display”.
- 2 Selecciona “Clock” e carregue em ENTER.
- 3 Selecciona “Auto Adjust” e seguidamente carregue em ENTER.

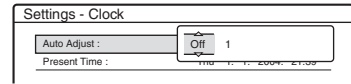

- 4 Selecciona “Off” (desactivado) e seguidamente carregue em ENTER.
- 5 Selecciona “Present Time” (hora actual) e seguidamente carregue em ENTER.

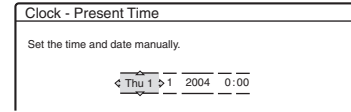

- 6 Carregue em ⬆/⬆ para acertar o dia, e seguidamente carregue em ➡. Acerte sequencialmente o mês, o ano, a hora e os minutos. Carregue em ⬅/➡ para seleccionar o item a acertar e seguidamente carregue em ⬆/⬆ para ajustar os números. O dia da semana é acertado automaticamente.

Para mudar os números carregue em ⬅ para voltar ao item a modificar e carregue em ⬆/⬆.

- 7 Carregue em ENTER para iniciar o relógio.

Idioma (Language)

OSD (On Screen Display) (Menus de Ecrã)

Muda o idioma utilizado nos menus de ecrã.

DVD Menu (Menu DVD) (apenas DVD VIDEO)

Muda o idioma do Menu de Disco do DVD.

Audio (áudio) (apenas DVD VIDEO)

Muda o idioma da banda sonora.

Se seleccionar “Original” é dada prioridade ao idioma do disco.

Subtitles (legendas) (apenas DVD VIDEO)

Muda o idioma das legendas gravadas no disco.

Se seleccionar “Audio Follow” (seguir o áudio) o idioma das legendas muda de acordo com o idioma seleccionado para a banda sonora.

💡 Sugestão

Se seleccionar “Others” (outros) em “DVD MENU”, “Subtitle” ou “Audio”, seleccione um código de idioma na “Lista de Códigos de Idioma” (p. 114) e inscreva-o usando as teclas numéricas.

Nota

Se seleccionar um idioma em “DVD MENU”, “Subtitle” ou “Audio” que não esteja gravado no disco DVD VIDEO, será seleccionado automaticamente um dos idiomas gravados.

Configurações de Vídeo (Video)

As configurações de vídeo ajustam itens relacionados com as imagens, como a proporção entre lados e a cor. Escolha as configurações consoante o tipo de televisor, sintonizador ou descodificador que irá conectar ao gravador.

1 Carregue em **SYSTEM MENU** com o gravador parado.

2 Selecciono “**SETUP**” e seguidamente carregue em **ENTER**.

3 Selecciono “**VIDEO**” e seguidamente carregue em **ENTER**.

É visualizado o menu Video Setup com as seguintes opções. Os ajustes pré-definidos estão sublinhados.

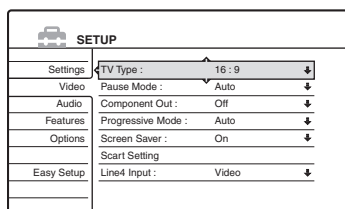

TV Type (tipo de televisor):

Selecciona a proporção entre lados do televisor conectado ao gravador (normal 4:3 ou panorâmico).

16:9	Selecione esta opção quando ligar o gravador a um televisor com ecrã panorâmico ou com um modo de ecrã panorâmico.
4:3 Letter Box	Selecione esta opção quando ligar o gravador a um televisor com um ecrã 4:3. Visualiza uma imagem alargada com bandas na parte superior e inferior do ecrã.
4:3 Pan Scan	Selecione esta opção quando ligar o gravador a um televisor com um ecrã 4:3. Visualiza uma imagem alargada em todo o ecrã, cortando as porções que não caibam no mesmo.

16:9



4:3 Letter Box



4:3 Pan Scan



Nota

Dependendo do disco, a opção “4:3 Letter Box” pode ser seleccionada automaticamente em vez de “4:3 Pan Scan”, ou vice-versa.

Pause Mode (modo de pausa) (apenas HDD/DVDs)

Selecciona a qualidade da imagem no modo de pausa.

Auto	A imagem, incluindo objectos que se movam rapidamente, é visualizada sem trepidações. Normalmente selecciona esta posição.
Frame	A imagem, incluindo objectos que não se movam rapidamente, é visualizada em alta resolução.

Saída por Componentes (Component Out)

Selecciona a saída de sinais de vídeo por componentes, ou não, através das saídas COMPONENT VIDEO OUT.

On	Emite os sinais de vídeo por componentes. Selecciona esta opção para ver sinais progressivos.
Off	Não há saída de sinais.

Notas

- Se configurar Line1 Output para “RGB” não é possível configurar “Component Out” para “On”.
- Se conectar o gravador a um monitor apenas através dos conectores COMPONENT VIDEO OUT, não selecciona “Off”. Se seleccionar “Off” neste caso, a imagem pode não ser visualizada.

Modo Progressivo

O software de DVD pode ser dividido em dois tipos: Software baseado em filmes e software baseado em vídeo. O software baseado em vídeo é derivado de programas de televisão, tais como telenovelas e comédias de costumes, e visualiza as imagens a 30 quadros/60 campos (25 quadros/50 campos) por segundo. O software baseado em filmes é baseado em filmes de cinema e visualiza as imagens a 24 quadros por segundo. Algum software de DVD contém material baseado tanto em vídeo como em filmes. Para que estas imagens pareçam naturais no ecrã do televisor quando é utilizado o modo progressivo (50 a 60 quadros por segundo) os sinais de vídeo progressivo têm de ser convertidos para se tornarem compatíveis com o tipo de software DVD que estiver a visualizar.

Pode proceder ao ajuste fino dos sinais de vídeo progressivo 525p/625p emitidos quando se carrega em PROGRESSIVE (a indicação “PROGRESSIVE” ilumina-se). Queira notar que o gravador tem de estar conectado a um televisor no formato progressivo utilizando os conectores COMPONENT VIDEO OUT (p. 15).

<u>Auto</u>	Detecta automaticamente o tipo de software (baseado em filmes ou em vídeo) e selecciona o modo de conversão apropriado. Normalmente seleccione esta posição.
Video	Fixa o modo de conversão para o modo baseado em vídeo.

Protecção de Ecrã (Screen Saver)

A imagem de protecção de ecrã é visualizada se o gravador não for utilizado durante 10 minutos ou mais. A imagem de protecção de ecrã contribui para que o dispositivo de visualização não seja danificado permanentemente por imagens residuais.

<u>On</u>	Activa a função de protecção de ecrã.
Off	Desactiva a função.

Configuração SCART

Define o método de entrada e saída de sinais dos conectores SCART situados na retaguarda do gravador. Seleccione uma opção para cada um dos itens abaixo de acordo com a combinação de conectores e de métodos que vá utilizar.

◆ Line1 Output

Selecciona o método de saída de sinais de vídeo para o conector Line1-TV.

RGB	Emite sinais RGB
<u>Video</u>	Emite sinais de vídeo
S Video	Emite sinais de S video

Notas

- Se o seu televisor não aceitar sinais S video ou RGB não aparecerá qualquer imagem do televisor mesmo que seleccione “S video” ou “RGB”. Consulte as instruções fornecidas com o seu televisor.
- Não é possível seleccionar “RGB” se a opção “Component Out” estiver activada.
- SMARTLINK só está disponível quando estiver seleccionada a opção “Video”.

◆ Line3 Input

Selecciona o método de dar entrada de sinais de vídeo através do conector LINE3/DECODER. As imagens serão pouco nítidas se esta configuração não for adequada ao tipo de sinal de vídeo de entrada.

<u>Video/RGB</u>	Dá entrada de sinais de vídeo ou RGB.
Decoder	Seleccione esta opção ao conectar um descodificador PAY-TV/ Canal Plus.
S Video	Dá entrada de sinais de S video.

◆ Line3 Output

Selecciona o método de saída de sinais de vídeo através do conector LINE3/DECODER.

<u>Video</u>	Emite sinais de vídeo.
S Video	Emite sinais de S video.

◆ Line4 Input

Selecciona o método de dar entrada de sinais de vídeo a partir do conector LINE4 IN situado na retaguarda do gravador.

<u>Video</u>	Dá entrada de sinais de vídeo.
S Video	Dá entrada de sinais de S video.

Configurações de Áudio (Audio)

O menu Audio Setup permite configurar o som de acordo com as condições de reprodução e de conexão.

1 Carregue em SYSTEM MENU com o gravador parado.

2 Seleccione “SETUP” e seguidamente carregue em ENTER.

3 Seleccione “AUDIO” e seguidamente carregue em ENTER.

É visualizado o menu Audio Setup com as seguintes opções. Os ajustes pré-definidos estão sublinhados.

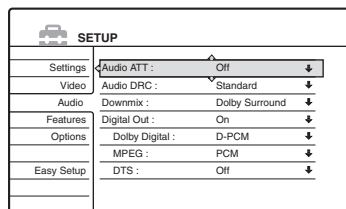

Audio ATT (atenuação de áudio)

Se o som reproduzido apresentar distorções ajuste esta opção para “On” (activada). O gravador reduz o nível de saída de áudio.

Esta função afecta as saídas dos seguintes conectores:

- Conectores LINE2 OUT AUDIO L/R
- Conector LINE1-TV
- Conector LINE3/DECODER

<u>On</u>	Seleccione esta opção se o som reproduzido pelos altifalantes apresentar distorções.
<u>Off</u>	Normalmente, seleccione esta opção.

Audio DRC (Dynamic Range Control) (apenas DVDs)

Torna o som mais nítido, mesmo com o volume de som baixo, quando reproduzir um DVD que possua funções Audio DRC. Esta função afecta o som emitido pelos seguintes conectores:

- Conectores LINE 2 OUT AUDIO L/R
- Conector LINE1-TV

- Conector LINE3/DECODER
- Conector DIGITAL OUT (OPTICAL ou COAXIAL) (apenas se “Dolby Digital” estiver ajustado para “D-PCM”) (p. 92).

<u>Standard</u>	Normalmente, seleccione esta opção.
TV Mode Wide	Torna o som mais nítido mesmo com o volume baixo
Wide Range	Proporciona a sensação de estar num espectáculo ao vivo.

Downmix (apenas discos DVD)

Utiliza o método de reduzir a mistura para dois canais ao reproduzir um DVD que possua sinais para canais posteriores ou que tenha sido gravado no formato Dolby Digital. Para detalhes sobre os sinais dos canais posteriores consulte “Verificar o formato dos sinais de Áudio” (p. 38). Esta função afecta o som emitido pelos seguintes conectores:

- Conectores LINE2 OUT AUDIO L/R
- Conector LINE3/DECODER
- Conector LINE1-TV
- Conector DIGITAL OUT (COAXIAL) (apenas se “Dolby Digital” estiver ajustado para “D-PCM”) (p. 92).

<u>Dolby Surround</u>	Normalmente, seleccione esta opção. Os sinais de áudio multi-canal são emitidos para dois canais para apreciação de som surround.
<u>Normal</u>	Os sinais de áudio multi-canal são reduzidos para dois canais para utilização com a aparelhagem de alta-fidelidade.

Digital Out

Selecione se os sinais áudio são emitidos através dos conectores DIGITAL OUT (OPTICAL ou COAXIAL).

<u>On</u>	Normalmente, selecione esta opção. Se o fizer, veja “Configurar o sinal de saída digital”, abaixo, para mais configurações.
<u>Off</u>	A influência dos circuitos digitais em relação aos circuitos analógicos é mínima.

◆ Configurar o sinal de saída digital

As seguintes opções alteram o método de emissão de sinais de áudio quando se conecta um componente como um amplificador (receptor), ou deck MD, que possuam um conector de entrada digital.

Para mais detalhes sobre as conexões consulte “Conectar os cabos de Áudio” (p. 17). Selecione “Dolby Digital”, “MPEG”, e “DTS” após ajustar “Digital Out” para “On”.

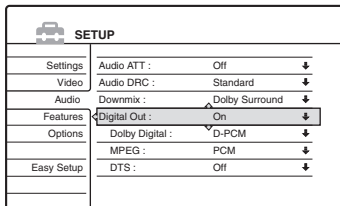

SETUP	
Settings	Audio ATT : Off ↓
Video	Audio DRC : Standard ↓
Audio	Downmix : Dolby Surround ↓
Features	Digital Out : On ↓
Options	Dolby Digital : D-PCM ↓
	MPEG : PCM ↓
Easy Setup	DTS : Off ↓

Se conectar um componente que não aceite o sinal de áudio seleccionado poderá não ouvir som ou, pelo contrário, a intensidade do som resultante pode prejudicar-lhe a audição e provocar avarias nos altifalantes.

• Dolby Digital (apenas DVDs)

Selecione o tipo de sinal digital Dolby.

<u>D-PCM</u>	Selecione se o gravador estiver ligado a um componente de áudio que não tenha incorporado um decodificador Dolby Digital. Pode seleccionar se os sinais possuem conformidade com a norma “Dolby Surround (Pro Logic)”, ou não, ajustando a opção “Downmix” em Audio Setup (p. 91).
<u>Dolby Digital</u>	Selecione se o gravador estiver ligado a um componente de áudio equipado com um decodificador Dolby Digital.

• MPEG (apenas DVD VIDEO)

Selecione o tipo de sinal áudio MPEG.

<u>PCM</u>	Selecione se o gravador estiver ligado a um componente de áudio que não tenha incorporado um decodificador MPEG. Se reproduzir faixas de som MPEG audio o gravador emite sinais estéreo através do conector DIGITAL OUT (COAXIAL).
<u>MPEG</u>	Selecione se o gravador estiver ligado a um componente de áudio equipado com um decodificador MPEG.

• DTS (apenas DVD VIDEO)

Selecione a emissão, ou não, de sinais DTS.

<u>On</u>	Selecione se o gravador estiver ligado a um componente de áudio que tenha incorporado um decodificador DTS.
<u>Off</u>	Selecione se o gravador estiver ligado a um componente de áudio que não tenha incorporado um decodificador DTS.

Nota

Se usar o conector DIGITAL OUT (COAXIAL) para escutar sinais MPEG áudio, e se “MPEG” estiver ajustado para “MPEG” em Audio Setup, não será produzido qualquer som se seleccionar um dos modos TVS.

Configurações de Gravação e de Controlo Parental (Features)

O menu Features Setup permite configurar características de gravação e de controlo parental do gravador.

- 1 Carregue em SYSTEM MENU com o gravador parado.**
- 2 Seccione "SETUP" e seguidamente carregue em ENTER.**
- 3 Seccione "Features" (características) e seguidamente carregue em ENTER.** É visualizado o menu Features com as seguintes opções. Os ajustes pré-definidos estão sublinhados.

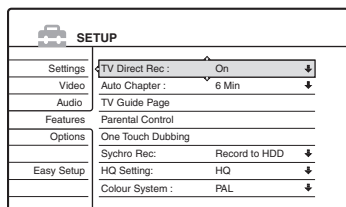

TV Direct Rec (gravação directa de televisão) (apenas HDD/DVD+RW/DVD-RW/DVD+R/DVD-R)

<u>On</u>	Permite gravar com facilidade o programa de televisão a que está a assistir utilizando SMARTLINK.
Off	Desactiva a função TV Direct Rec.

Auto Chapter (secções automáticas)

Divide automaticamente um título, ou uma gravação, em secções inserindo marcas de secções a intervalos especificados. As marcas são inseridas durante a gravação.

Off	Não é inserida qualquer marca.
<u>6Min</u>	Inserir marcas de secção a intervalos de 6 minutos, aproximadamente.
15Min	Inserir marcas de secção a intervalos de 15 minutos, aproximadamente.

Notas

- Dependendo da duração da gravação que está a ser efectuada, o intervalo real pode variar em relação ao intervalo nominal seleccionado em "Auto Chapter". O intervalo seleccionado deve ser considerado um período de criação de secções aproximado.
- Esta função não está disponível ao duplicar (fazer o dubbing de) cassetes DV para HDD e DVD-RWs (modo VR). As marcas de secção são gravadas automaticamente quando as gravações da cassete têm início (pp. 79, 80).

Página de Programas (TV Guide)

Alguns sistemas de emissão disponibilizam um serviço de Teletext* em que são registados diariamente os programas completos e respectivos dados (título, data, canal, tempo de gravação, etc.). Uma página de programas (TV Guide) corresponde a um dia da semana. Ao gravar um programa, o gravador recolhe automaticamente informações das páginas do serviço Teletext e guarda-o como nome do título. Os números das páginas TV Guide dependem exclusivamente da emissão propriamente dita e estão sujeitos a alterações. Se assim for, terá de inscrever manualmente esses números no menu TV Guide Page.

* Não está disponível em algumas áreas.

- Após o passo 3, acima, seccione "TV Guide Page" e seguidamente carregue em **➡** ou em ENTER.
- Carregue em PROG +/- e seccione a posição do programa para a qual deseja definir ou alterar a página.
 - Os números das páginas "TV Guide" aparecem automaticamente quando o gravador os detecta (por exemplo, P301).

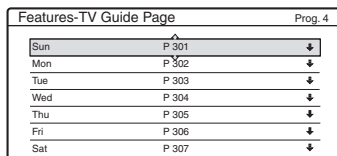

- Se não forem detectados números de página (P000) será necessário inscrever manualmente o número de página apropriado.

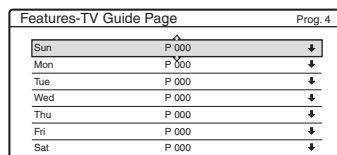

- 3** Seleccione o número de página que deseja modificar e carregue em ENTER.

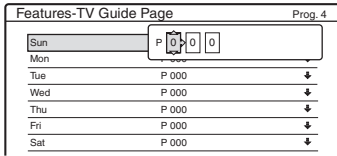

- 4** Carregue nas teclas numéricas ou em **←/↑/↓/→** para inscrever o número da página TV Guide e seguidamente carregue em ENTER para confirmar a opção.
- Caso se engane carregue em CLEAR para reinscrever o número correcto.

Para ajustar ou modificar um outro número de página TV Guide repita os passos 3 e 4, acima.

Sugestão

Para ver informação de teletexto no ecrã do seu televisor durante uma emissão comute para o sintonizador do televisor carregando em **→** (TV/Vídeo).

Notas

- No Passo 4, acima, inscreva “000” se não pretender usar o número de página TV Guide para atribuir nomes automaticamente. O gravador utilizará, nesse caso, um nome pré-definido constituído pela posição do programa, hora de início e hora de fim.
- Consulte a informação Teletext no ecrã do seu televisor para obter o número de página TV Guide com os títulos dos programas e horas de início.
- Se o Guia de Televisão de Teletext tiver uma página que mostre sempre os programas para o dia corrente, deve ser inserida esta página para todos os dias.
- Se começar a gravar com uma antecedência superior a três minutos em relação à hora a que o programa deve começar, a informação correcta do nome do programa pode não ser transferida.
- Note que esta função não actua correctamente com programas emitidos por determinadas estações.
- Se o sistema emissor actualizar a informação Teletext no momento em que a gravação se iniciar, o nome do título pode não corresponder ao programa gravado. Nesse caso terá de corrigir o nome manualmente (p. 65).

Parental Control (Controlo Parental) (apenas DVD VIDEO)

A reprodução de alguns discos DVD pode ser limitada de acordo com um nível predeterminado, tal como a idade dos espectadores. As cenas podem ser bloqueadas ou substituídas por outras.

- 1** Após o passo 3, acima, seleccione “Parental Control” e carregue em ENTER.
- Se ainda não inscreveu uma palavra-passe, é visualizado o menu para registar a sua palavra-passe.

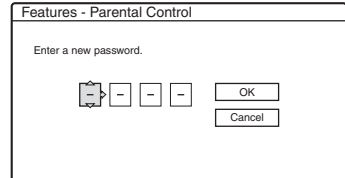

- Se já registou uma palavra-passe é visualizado o menu para escrever a palavra-passe.

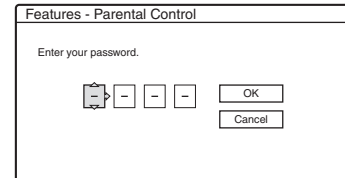

- 2** Escreva a sua palavra-passe de 4 dígitos utilizando as teclas numéricas; seguidamente seleccione “OK” e carregue em ENTER.

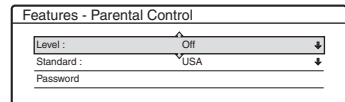

- 3** Seleccione “Standard” e seguidamente carregue em **→** ou em ENTER. São visualizados os itens de selecção para “Standard”.

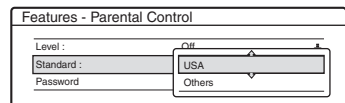

- 4** Seleccione uma área geográfica como nível de limitação de reprodução e seguidamente carregue em ENTER.
A área é seleccionada.
- Se seleccionar “Others” (outros) carregue nas teclas numéricas para seleccionar e inscrever o código de uma área geográfica na tabela abaixo. Seguidamente seleccione “OK” e carregue em ENTER.
- 5** Seleccione “Level” (nível) e seguidamente carregue em ENTER.
São visualizados os itens de selecção para “Level”.

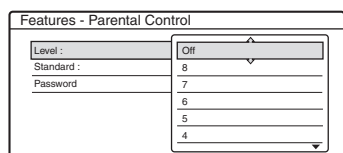

Quanto menor for o valor mais rigorosas são as limitações.

- 6** Seleccione o nível que pretende e seguidamente carregue em ENTER.
A configuração de Parental Control (controlo parental) está completa.

Para cancelar a configuração do controlo parental para o disco ajuste “Level” para “Off” no Passo 6.

Para mudar a palavra-passe seleccione “Password” (palavra-passe) no Passo 3 e seguidamente carregue em ENTER. Quando visualizar o menu para registar a palavra-passe escreva uma nova palavra-passe de 4 dígitos usando as teclas numéricas. Seguidamente seleccione “OK” e carregue em ENTER.

Notas

- Caso se esqueça da sua palavra-passe terá de a anular seleccionando “Parental Control”, “Factory Setup”, em Options Setup (p. 97).
- Ao reproduzir discos que não tenham a função Parental Control não poderá estabelecer limitações de reprodução neste gravador.
- Dependendo disco, poderá ser-lhe pedido para alterar o nível de controlo parental durante a reprodução. Se assim for, escreva a sua palavra-passe e seguidamente altere o nível.

◆ Código de área

Norma	Número de Código
Alemanha	2109
Argentina	2044
Austrália	2047
Áustria	2046
Bélgica	2057
Canadá	2079
Chile	2090
China	2092
Coreia	2304
Dinamarca	2115
Espanha	2149
Filipinas	2424
Finlândia	2165
França	2174
Holanda	2376
Hong Kong	2219
Índia	2248
Indonésia	2238
Itália	2254
Japão	2276
México	2362
Noruega	2379
Nova Zelândia	2390
Paquistão	2427
Portugal	2436
Reino Unido	2184
Rússia	2489
Singapura	2501
Suécia	2499
Suíça	2086
Tailândia	2528

One Touch Dubbing

Visualiza as seguintes opções para a função One Touch Dubbing.

◆ Finalize Disc (finalizar o disco) (todos os discos graváveis excepto DVD-RW no modo VR)

Selecciona se o gravador deve proceder, ou não, à finalização automática depois da duplicação One Touch Dubbing (p. 79).

Auto	Finaliza automaticamente o disco depois de uma duplicação One Touch Dubbing.
Manual	Permite finalizar o disco manualmente.

Colour System (Sistema de Cor)

Selecciona o sistema de cor ao reproduzir discos VIDEO CD (incluindo discos Super VCD).

PAL	Reproduz um disco no sistema de cor PAL
NTSC	Reproduz um disco no sistema de cor NTSC.

Synchro Rec

Selecciona o destino de gravação utilizado para Synchro-Recording (p. 51).

Record to HDD	Grava para o HDD
Record to DVD	Grava para discos DVD

Configurações HQ (apenas HDD)

Selecciona o modo HQ para gravar no HDD (p. 41)

HQ+	Grava na qualidade mais alta (aprox. 15 Mbps).
HQ	Grava em qualidade normal HQ.

Configurações de Discos e do Telecomando / Configurações de Fábrica (Options)

O menu Options Setup permite ajustar outras definições operacionais.

- 1 Carregue em **SYSTEM MENU** com o gravador parado.
- 2 Selecciona **"SETUP"** e seguidamente carregue em **ENTER**.
- 3 Selecciona **"Options"** e seguidamente carregue em **ENTER**.

É visualizado o menu Options Setup com as seguintes opções. Os ajustes pré-definidos estão sublinhados.

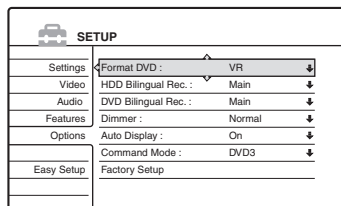

SETUP	
Settings	Format DVD : VR ↓
Video	HDD Bilingual Rec. : Main ↓
Audio	DVD Bilingual Rec. : Main ↓
Features	Dimmer : Normal ↓
Options	Auto Display : On ↓
	Command Mode : DVD3 ↓
Easy Setup	Factory Setup

Format Disc (formatar disco) (só DVD-RW)

O gravador começa a formatar automaticamente o disco em modo VR, ou em modo Video, consoante o que esteja seleccionado abaixo, quando um DVD-RW não formatado é inserido no gravador.

VR	Formata automaticamente o disco em modo VR.
Video	Formata automaticamente o disco em modo Video.

HDD Bilingual Rec (apenas HDD)

Selecciona o som a ser gravado HDD.

<u>Main</u>	Grava o som do canal principal para o programa bilingue.
Sub	Grava o som do canal secundário para o programa bilingue.
Main + Sub	Grava o som do canal principal e do canal secundário para o programa bilingue.

Nota

Mesmo que configure o modo de gravação para ser alterável durante a duplicação de um DVD para o HDD, o som gravado na fonte (DVD) é aplicado e a configuração é ignorada.

DVD Bilingual Rec. (todos os discos graváveis excepto DVD-RW em modo VR)

Selecciona o som a ser gravado no disco. Este ajuste é desnecessário ao gravar discos DVD-RW (modo VR), pois neste caso é gravado tanto o canal principal como o canal secundário.

<u>Main</u>	Grava o som do canal principal para o programa bilingue.
Sub	Grava o som do canal secundário para o programa bilingue.

Dimmer

Ajusta a iluminação do visor do painel frontal.

<u>Normal</u>	Iluminação ambiente forte.
Power Save	Iluminação ambiente fraca. Desactiva a iluminação do visor do painel frontal quando a alimentação é desligada.

Auto Display

<u>On</u>	Mostra automaticamente as informações no ecrã quando o gravador é ligado, etc.
Off	Mostra as informações apenas quando se carregar em DISPLAY.

Command Mode (modo de comando)

Altera o modo de comando (Command Mode) do gravador se estiver atribuído o mesmo modo de comando a outro equipamento DVD conectado. Assegure-se que o comutador Command Mode no telecommando condiz com a configuração aqui efectuada. Para mais detalhes consulte “Se tiver um leitor de discos DVD da Sony, ou mais do que um gravador de discos DVD da Sony” na p. 21.

<u>DVD1</u>	Selecione esta opção se o modo de comando pré-definido provocar conflitos com outro equipamento DVD.
DVD2	Selecione esta opção se o modo de comando pré-definido provocar conflitos com outro equipamento DVD.
<u>DVD3</u>	Modo de comando pré-definido.

Factory Setup / Configurações de Fábrica

Permite seleccionar as configurações por grupos e repô-las nos valores originais. Note que todas as configurações que tiver efectuado entretanto serão perdidas.

- 1 Após o Passo 3, acima, selecione “Factory Setup” e carregue em ➡ ou em ENTER. É visualizado o ecrã para seleccionar um grupo de configurações.
- 2 Selecione o grupo de configurações que deseja repor nos valores de fábrica a partir de “Settings”, “Video”, “Audio”, “Features”, “Options”, “Parental Control” e “All” e seguidamente carregue em ➡ ou em ENTER.
- 3 Selecione “Start” e carregue em ENTER. As configurações seleccionadas são repostas nos valores de fábrica.
- 4 Carregue em ENTER quando visualizar a indicação “Finish” (terminar).

Configuração Rápida (Easy Setup) (Repór as Configurações de Origem) (Resetting the Recorder)

Para correr este programa seleccione “Easy Setup”.

- 1** Carregue em **SYSTEM MENU** com o gravador em modo parado.
- 2** Seleccione **“SETUP”** (Configurar) e seguidamente carregue em **ENTER**.
- 3** Seleccione **“Easy Setup”** e seguidamente carregue em **ENTER**.

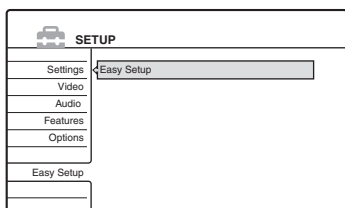

- 4** Carregue em **ENTER**.
- 5** Seleccione **“Start”** (Iniciar) e seguidamente carregue em **ENTER**.
- 6** Siga as instruções para a configuração rápida na página 22 a partir do Passo 5.

Resolução de Problemas

Se ocorrerem algumas das dificuldades descritas abaixo durante a utilização do gravador, utilize este guia de resolução de problemas para tentar solucionar o problema antes de pedir a reparação do aparelho. Se o problema persistir, consulte o agente Sony mais próximo.

Alimentação

O aparelho não acende.

- ➔ Verifique se o cabo de alimentação de CA está bem ligado.

Imagem

Não aparece a imagem.

- ➔ Volte a conectar firmemente os cabos de ligação do gravador.
- ➔ Os cabos de ligação do gravador estão danificados.
- ➔ Verifique as ligações ao televisor (p. 13).
- ➔ Comute o selector de entradas do seu televisor (por exemplo, para “VCR”) de modo a que o sinal do gravador seja visualizado no ecrã do televisor.
- ➔ Verifique se “Scart Setting” em Video Setup está configurado para o item apropriado, em conformidade com o seu sistema (p. 90).
- ➔ Se ligar o gravador ao televisor apenas através dos conectores COMPONENT VIDEO OUT ajuste “Components Out” em Video Setup para “On” (p. 89).
- ➔ Este gravador não reproduz discos gravados no sistema de cor NTSC

A imagem tem interferências.

- ➔ Se o sinal emitido pelo gravador tiver que passar pelo videogravador para chegar ao televisor, ou se estiver ligado a um sistema combinado TV/VIDEO, a protecção contra cópias existente nalguns programas de discos DVD pode afectar a qualidade da imagem. Se continuar a ter problemas mesmo após ligar o gravador de DVD directamente à entrada do televisor experimente ligar o gravador à entrada S VIDEO do televisor.
- ➔ Configurou o gravador para o formato progressivo (o indicador PROGRESSIVE ilumina-se) embora o seu televisor não aceite sinais progres-

sivos. Neste caso Carregue em PROGRESSIVE até que o indicador PROGRESSIVE se apague.

- ➔ Mesmo se o seu televisor for compatível com sinais no formato progressivos (525p/625p) a imagem pode ser afectada se configurar o gravador para o formato progressivo. Neste caso carregue em PROGRESSIVE até que o indicador PROGRESSIVE se apague e o gravador fique configurado para o formato normal (entrelaçado).
- ➔ Podem surgir interferências nas imagens gravadas no HDD, o que se deve às características do disco rígido e não significa uma avaria da unidade.

O programa televisivo não preenche totalmente o ecrã.

- ➔ Sintonize o canal manualmente em “Channel Settings” em Settings Setup (p. 84).
- ➔ Selecciona a origem correcta utilizando o botão INPUT SELECT, ou seccione a posição de programa de qualquer emissão televisiva utilizando o botão PROG +/-.

As imagens dos programas televisivos estão distorcidas.

- ➔ Reoriente a antena do televisor.
- ➔ Ajuste e imagem (consulte o manual de instruções do televisor).
- ➔ Afaste o gravador do televisor.
- ➔ Afaste o televisor de qualquer feixe de cabos.
- ➔ O cabo RF está conectado à saída de antena do gravador (AERIAL OUT). Conecte-o à entrada de antena do gravador (AERIAL IN).

Não é possível mudar de canal

- ➔ O canal está desactivado (p. 87).
- ➔ Teve início uma gravação temporizada que alterou os canais.

A imagem proveniente de equipamento conectado às várias entradas do gravador não é visualizada no ecrã.

- ➔ Se o equipamento estiver conectado a LINE 1-TV, seccione “L1” no visor do painel frontal carregando em PROG +/- ou em INPUT SELECT. Se o equipamento estiver conectado a LINE 2 IN, seccione “L2” no visor do painel frontal carregando em PROG +/- ou em INPUT SELECT. Se o equipamento estiver conectado a LINE 4 IN, seccione “L4” no visor do painel frontal carregando em PROG +/- ou em INPUT SELECT. Se o equipamento estiver conectado a LINE 3/DECODER, seccione “L3” no visor do painel frontal carregando em PROG +/- ou em INPUT SELECT.

Se o equipamento estiver conectado a DV IN (normalmente, uma conexão a uma câmara de vídeo digital, seleccione “DV” no visor do painel frontal carregando em PROG +/- ou em INPUT SELECT.

- ➔ Se um cabo de S Video estiver conectado a LINE 4 IN, configure “Line4 Input” em “Video Setup” para “S Video” (p. 90).

As imagens reproduzidas, ou as imagens de programas televisivos, provenientes de equipamentos ligados através do gravador, estão distorcidas.

- ➔ Se as imagens emitidas por um leitor de DVDs, VCR ou sintonizador têm de passar pelo gravador para chegarem ao televisor, os sinais de protecção anticópia podem afectar a qualidade da imagem. Desligue o equipamento de reprodução em questão e ligue-o directamente ao televisor.

A imagem não preenche totalmente o ecrã.

- ➔ Configure “TV TYPE” em “Video Setup” de acordo com a proporção entre lados do televisor (p. 89).

A imagem não preenche totalmente o ecrã embora a proporção entre lados esteja configurada correctamente em “TV TYPE” em “Video Setup”.

- ➔ A proporção entre lados da imagem está fixada no disco DVD.

A imagem é visualizada a preto e branco.

- ➔ Verifique se “Line1 Output” de “Scart Setting” em Video Setup está ajustado para o item apropriado, de acordo com o seu sistema (p. 90).
- ➔ Se está a utilizar um cabo SCART certifique-se que o cabo utilizado tem todos os pinos (21) ligados.

Som

Não há som

- ➔ Volte a conectar firmemente todos os cabos de conexão.
- ➔ Os cabos de conexão estão danificados.
- ➔ Verifique as ligações à entrada do amplificador.
- ➔ A configuração de entrada de sinal no amplificador é incorrecta. O gravador está em modo de Pausa ou de câmara lenta.
- ➔ O gravador está em modo de avanço ou recuo rápidos.
- ➔ Se não houver sinal de audio emitido pelos conectores DIGITAL OUT (OPTICAL ou COAXIAL), verifique os ajustes Audio (p. 91).

Há distorções no som.

- ➔ Ajuste “Audio ATT” em Audio Setup para “On” (p. 91).

O som apresenta perturbações.

- ➔ Ao reproduzir um CD com faixas sonoras DTS os sinais emitidos através dos conectores LINE 2 OUT AUDIO L/R, LINE 1-TV ou LINE 3/DECODER conterão ruído (p. 58).

O volume de som é baixo.

- ➔ O volume de som é baixo em certos DVDs. O som pode melhorar se ajustar “Audio DRC” em Audio Setup para “TV Mode” (p. 91).
- ➔ Ajuste “Audio ATT” em Audio Setup para “Off” (p. 91).

Não é possível gravar ou reproduzir uma faixa de som alternativa.

- ➔ Ao gravar a partir de equipamento conectado configure “Line Audio Input” no menu TOOLS para “Bilingual” (p. 52).
- ➔ Não é possível gravar faixas multilingues (principais e secundárias) em discos DVD+RW, DVD-RW (modo Video), DVD+R ou DVD-Rs. Para gravar o idioma seleccione “Main” ou “Sub” de “DVD Bilingual Rec” em Options Setup antes de gravar (p. 97). Para gravar o som tanto do canal principal como o canal secundário grave num DVD-RW (modo VR).
- ➔ Quaisquer outros discos (à excepção do HDD ou de DVD-RW em modo VR) não podem ser utilizados para gravar simultaneamente o canal principal e o canal secundário. Para gravar para o HDD ajuste “HDD Bilingual Rec.” em Options Setup para “Main+Sub” (p. 97).
- ➔ Se conectou um amplificador AV às saídas DIGITAL OUT (OPTICAL ou COAXIAL) e pretende mudar a faixa de áudio para um DVD-RW (modo VR) durante a reprodução configure “Dolby Digital” para “D-PCM” em Audio Setup (p. 92).

Reprodução

O disco não é reproduzido.

- ➔ O disco está ao contrário. Insira o disco com o lado rotulado virado para cima.
- ➔ O disco não está inserido correctamente.
- ➔ Ocorreu condensação de humidade dentro gravador. Remova o disco e ligue o aparelho durante meia hora até que a humidade se evapore.
- ➔ Se o disco tiver sido gravado noutra aparelho este gravador não o poderá reproduzir se não tiver sido finalizado (p. 37).

O disco não inicia a reprodução desde o princípio.

- ➔ Foi activada a função “Resume play” (retoma da reprodução) (p. 54).
- ➔ Inseriu um disco cujo menu de títulos ou menu principal aparecem automaticamente no ecrã quando o disco é inserido no gravador. Use o menu para iniciar a reprodução.

O gravador inicia automaticamente a reprodução do disco.

- ➔ O disco DVD VIDEO possui uma função de reprodução automática.

A reprodução do disco pára automaticamente.

- ➔ Ao reproduzir discos com um sinal de pausa automática, o gravador pára automaticamente a reprodução nesse sinal.

Algumas funções como Stop (parar), Search (procurar), ou Slowmotion Play (reprodução em câmara lenta) não podem ser executadas.

- ➔ Dependendo do disco, poderá não ser possível executar algumas das operações acima. Consulte o manual de instruções fornecido com o disco.

O idioma da banda sonora não pode ser alterado.

- ➔ Não há faixas multilingue gravadas no disco DVD VIDEO, DVD-R, DVD+R, DVD+RW ou DVD-RW que está a ser reproduzido.
- ➔ O DVD VIDEO não permite a alteração do idioma da banda sonora.
- ➔ Tente alterar o idioma através do menu do DVD VIDEO.

O idioma das legendas não pode ser alterado, ou estas não podem ser desactivadas.

- ➔ As faixas multilingues não são gravadas no DVD VIDEO.
- ➔ O DVD VIDEO não permite a alteração das legendas.
- ➔ Tente alterar as legendas através do menu do DVD VIDEO.
- ➔ As legendas não podem ser alteradas no caso dos títulos gravados nesta unidade.

Os ângulos não podem ser alterados

- ➔ Não há ângulos múltiplos gravados no DVD VIDEO que está a ser reproduzido.
- ➔ Está a tentar mudar os ângulos sem que a indicação “ANGLE” esteja a ser visualizada no ecrã do televisor (p. 56).
- ➔ O DVD VIDEO não permite alterar ângulos.

- ➔ Tente alterar os ângulos através do menu do DVD VIDEO.
- ➔ Os ângulos não podem ser alterados no caso dos títulos gravados nesta unidade.

As faixas MP3 audio não são reproduzidas.

- ➔ As faixas MP3 audio não estão gravadas num formato que o gravador possa reproduzir (p. 62).

Gravar/Gravação Temporizada/ Edição

A posição do programa não pode ser mudada do canal que está a gravar.

- ➔ Configure a fonte de sinal do televisor para “TV”.

A gravação não se inicia automaticamente após carregar no botão ● REC.

- ➔ Opere o gravador apenas após as indicações “LOAD”, “FORMAT” ou “INFOWRITE” desaparecerem do visor do painel frontal.

Nada ficou gravado, embora o temporizador estivesse ajustado correctamente.

- ➔ Houve uma falha de corrente durante a gravação.
- ➔ O relógio interno do gravador parou devido a uma falha de corrente que se prolongou por mais de uma hora. Volte a acertar o relógio (p. 88).
- ➔ O canal foi desactivado depois do ajuste da gravação temporizada. Consulte “Channel Setting” na página 84.
- ➔ Desligue o cabo de alimentação da tomada e volte a ligá-lo.
- ➔ A opção “PDC/VPS Scan Off” foi seleccionada no menu TOOLS (p. 43).
- ➔ O programa contém sinais de protecção anti-cópia, o que restringe as possibilidades de copiar o disco.
- ➔ Houve uma gravação temporizada que se sobrepôs à configuração do temporizador (p. 47).
- ➔ Não há qualquer DVD no gravador.
- ➔ Não há espaço suficiente para a gravação.
- ➔ O gravador estava no processo de duplicação DV (DV Dubbing).

A gravação não pára imediatamente após carregar no botão ■ REC STOP.

- ➔ São necessários alguns segundos para que o gravador insira dados no disco sobre a gravação e esta possa terminar.

A gravação não pára após ter carregado em ■ STOP

- ➔ Abra a tampa do telecomando e carregue em ■.

A gravação temporizada não ficou completa ou não começou do princípio.

- ➔ Houve uma falha de corrente durante a gravação. Se a corrente voltou durante o período configurado para a gravação temporizada o gravador retoma a gravação. Se a falha de corrente se manteve durante mais de uma hora volte a ajustar o relógio (p. 88).
- ➔ Houve outras configurações do temporizador que se sobrepueram ao período configurado para a gravação temporizada (p. 47).
- ➔ O espaço disponível no disco não foi suficiente.
- ➔ A função PDC/VPS está activada.

Foram apagados conteúdos previamente gravados.

- ➔ Os dados gravados com um PC num disco DVD serão apagados quando o disco for inserido no gravador.
- ➔ A opção “Auto Title Erase” no menu Tools (é visualizada se carregar em TOOLS com o menu Timer List activado) está configurada para “ON” (p. 47).
- ➔ O título foi actualizado e regravado total ou parcialmente (p. 42).

A função PDC/VPS não actua.

- ➔ Verifique se a data e a hora estão devidamente configuradas.
- ➔ Verifique se a hora PDC/VPS que configurou é a correcta (o guia de programas TV pode estar errado). Se a emissão que pretendia gravar não emitir a informação VPS/PDC correcta, o gravador não iniciará a gravação.
- ➔ Se a recepção for má, o sinal VPS/PDC pode ficar alterado e o gravador não iniciará a gravação.
- ➔ A função “PDC/VPS Scan Off” está seleccionada (p. 43).

Gravar a partir de equipamentos dotados de temporizadores

Nada ficou gravado, embora a opção Synchro-Rec estivesse configurada correctamente.

- ➔ Esqueceu-se de desligar o equipamento conectado ao gravador. Desligue o equipamento conectado e ajuste o gravador para o modo de espera Synchro-Rec (p. 51).
- ➔ O gravador não estava no modo de espera Synchro-Recording. Carregue em SYNCHRO REC para colocar o gravador em modo de espera. Assegure-se que o indicador SYNCHRO REC se ilumina no painel frontal (p. 50)
- ➔ O gravador está ligado ao conector de saída para televisor do equipamento conectado.

A gravação Synchro-Recording não ficou completa.

- ➔ A configuração do temporizador do equipamento conectado sobrepôs-se à configuração do temporizador do gravador (p. 52).
- ➔ Houve uma falha de corrente durante a gravação.

O gravador inicia automaticamente a gravação quando o sintonizador de satélite é ligado.

- ➔ A função Synchro-Rec foi activada. Apague o sintonizador e cancele a função Synchro-Rec (p. 51).

Visor do Painel Frontal

O relógio parou.

- ➔ Volte a acertar o relógio (p. 88).
- ➔ O relógio parou devido a uma avaria que se prolongou por mais de uma hora. Reinicie o relógio (p. 88).

O indicador TIMER REC está a piscar.

- ➔ O disco não tem espaço livre suficiente.
- ➔ Não há um disco gravável inserido no gravador.

A indicação do modo de gravação não está correcta.

- ➔ Se fizer uma gravação ou duplicação com menos de três minutos, a indicação do modo de gravação visualizada durante a reprodução pode não estar correcta. No entanto, a gravação propriamente dita é sempre efectuada correctamente de acordo com o modo que seleccionou.

O relógio não é visualizado no visor do painel frontal.

- ➔ A opção “Dimmer” em Options Setup está configurada para “Power Save” (p. 97).

Telecomando

O telecomando não funciona.

- ➔ As pilhas estão fracas.
- ➔ Aproxime telecomando do gravador.
- ➔ O código de fabricante do telecomando voltou ao ajuste pré-definido quando substituiu as pilhas. Reponha o código (p. 20).
- ➔ Ligue o gravador.
- ➔ O telecomando não foi apontado para o respectivo sensor no gravador.
- ➔ Estão definidos modos de comando diferentes para o gravador e para o telecomando. Ajuste o mesmo modo de comando para ambos (p. 21).
- ➔ Coloque o computador TV/DVD para a posição DVD (p. 21).

Há outros equipamentos Sony que reagem ao telecomando.

- ➔ Foi definido um mesmo modo de comando para o equipamento e para o gravador. Defina um modo de comando diferente para o gravador (p. 21).

Outros

O gravador não funciona devidamente.

- ➔ Apague e volte e ligar o gravador. Carregue em  no gravador durante mais de 10 segundos até visualizar a indicação “WELCOME” no visor do painel frontal.
- ➔ Quando a electricidade estática, ou outras causas, provocam funcionamentos anormais do gravador apague-o e aguarde que o relógio seja visualizado no visor do painel frontal. Seguidamente retire a ficha do gravador da tomada de corrente e, decorridos alguns segundos, volte a ligá-la.

São visualizados cinco números ou letras no visor do painel frontal.

- ➔ A função de auto-diagnóstico foi activada (veja a tabela na página 104).

O tabuleiro do disco não se abre quando carrega no botão (abrir/fechar).

- ➔ São necessários alguns segundos para que o tabuleiro do disco se abra após gravar ou editar um disco. Isto é devido à inserção de dados acerca da gravação/edição no disco.

O tabuleiro do disco não se abre e a indicação “TRAY LOCKED” é visualizada no visor do painel frontal.

- ➔ Contacte o agente da Sony ou com o serviço de assistência autorizado local da Sony.

É visualizada a indicação “RECOVERY” (recuperação) no visor do painel frontal.

- ➔ A função de recuperação do gravador foi activada quando o gravador foi ligado porque a alimentação tinha sido desligada, ou tinha havido uma falha de corrente, durante a gravação. Deixe o gravador ligado até que a indicação “RECOVERY” desapareça do visor do painel frontal.

A indicação “HDD ERROR” é visualizada no visor do painel frontal.

- ➔ Ocorreu um erro no disco rígido. Carregue em  no gravador durante pelo menos 10 segundos para o reiniciar. Se esta operação não resolver o problema formate o HDD: Mantenha o

botão HDD carregado no gravador durante mais de 10 segundos até que a indicação “WELCOME” seja visualizada no visor do painel frontal. Queira notar que apagará todos os conteúdos do HDD se o reformatar.



A indicação “FAN ERROR” é visualizada no visor do painel frontal.

- ➔ Verifique se a saída de ar situada na retaguarda do gravador se encontra bloqueada. Seguidamente apague o gravador, aguarde que o relógio seja visualizado no visor do painel frontal e desconecte o cabo de alimentação. Não opere o gravador durante alguns segundos e volte a conectar o cabo de alimentação. Seguidamente carregue em  no gravador.

Ouve-se um ruído mecânico com o gravador desligado.

- ➔ Enquanto o gravador está a acertar o relógio para a função Auto Clock Set ou a proceder ao varrimento dos canais para a função PDC/VPS, podem ouvir-se ruídos de funcionamento (como, por exemplo, o ventilador interno) mesmo que o interruptor de alimentação esteja desligado. Não se trata de uma avaria.

O tabuleiro do disco não abre e não é possível remover o disco após carregar em (abrir/fechar).

- ➔ Desligue a alimentação do gravador. Logo que o relógio for visualizado no visor do painel frontal desconecte o cabo de alimentação. Volte a conectá-lo enquanto carrega em  no gravador, e liberte o botão quando o tabuleiro do disco se abrir. Seguidamente mantenha  carregado no gravador durante cerca de 10 segundos até que a indicação “WELCOME” seja visualizada no visor do painel frontal.

A indicação “LOCKED” é visualizada no visor do painel frontal.

- ➔ O tabuleiro do disco está bloqueado. Cancele o bloqueio infantil (Child Lock) (p. 55).

Função de Diagnóstico Automático (aparecem letras e algarismos no visor do painel frontal)

Se, para evitar que o leitor funcione mal, a função de diagnóstico automático for activada, é visualizado no visor do painel frontal um código de assistência técnica com cinco caracteres (uma letra e quatro algarismos - por exemplo, C13 00) - a piscar. Nesse caso, consulte a tabela abaixo.

Primeiros três caracteres do código de assistência técnica	Causa e/ou acção correctiva
C 13	O disco está sujo. → Limpe o disco com um pano macio.
C 31	O disco CD/DVD não está inserido correctamente. → Reinsira o disco correctamente.
E XX (em que XX é um número)	Para evitar maus funcionamentos, o leitor executou a função de diagnóstico automático. → Contacte o agente da Sony ou com o serviço de assistência autorizado local da Sony, e indique o código de assistência com cinco caracteres (exemplo: E 61 10).

Notas sobre este gravador

Operação

- Se transportar o aparelho rapidamente de um local frio para um local quente, ou se o colocar num local muito húmido, pode provocar a condensação de humidade nas lentes situadas no interior do gravador. Se isto acontecer o gravador poderá não funcionar correctamente. Neste caso remova o disco e ligue o aparelho durante meia hora até que a humidade se evapore.
- Ao deslocar o gravador retire qualquer disco que esteja no seu interior. Caso contrário o disco poderá ficar danificado

Ajustar o volume

Não aumente o volume de som ao escutar uma secção com níveis sonoros muito baixos, ou sem som. Se o fizer, os altifalantes poderão ser danificados quando reproduzir uma secção com níveis de som muito elevados.

Limpeza do gravador

Limpe a caixa do aparelho, o painel e os comandos com um pano macio ligeiramente humedecido numa solução de detergente suave. Não utilize nenhum tipo de esfregão ou pó de limpeza abrasivo, nem solventes como álcool ou benzina.

Reparação do disco rígido.

- Para efeitos de testes pode ser necessário aceder aos dados armazenados no disco rígido. Não é nossa intenção copiar ou armazenar esses dados, títulos ou quaisquer outras informações.
- Se for necessário substituir ou iniciar (formatar) o disco rígido, procederemos do modo que considerarmos preferível. Queira notar que, nestas circunstâncias, todos os dados contidos no disco serão apagados, incluindo quaisquer dados que violem a legislação sobre direitos de autor.

Discos de limpeza

Não utilize discos de limpeza à venda no mercado porque poderá provocar avarias no gravador.

Notas sobre os discos

- Para manter o disco limpo pegue-lhe pelas extremidades. Não toque na sua superfície. As poeiras, dedadas ou arranhões podem causar o mau funcionamento da unidade.



- Não exponha o disco à luz solar directa ou a fontes de calor, como condutas de ar quente, nem o deixe dentro de um carro estacionado ao sol, uma vez que a temperatura no interior do automóvel pode elevar-se consideravelmente.
- Depois de reproduzir o disco volte a guardá-lo na respectiva caixa.
- Limpe o disco com um pano macio, do centro para a periferia.



- Não utilize solventes como benzina, diluente, produtos de limpeza à venda no mercado ou sprays anti-estáticos destinado aos discos LP de vinil.
- Não utilize os seguintes discos:
 - Discos com formas não normalizadas (coração, cartão de crédito, etc.).
 - Discos com etiquetas adesivas ou papéis colados.
 - Discos com resíduos de cola de fitas adesivas ou de etiquetas adesivas.

Especificações

Sistema

Laser: Laser Semicondutor

Cobertura de canais:

PAL/SECAM (B/G, D/K, I, L)
 VHF: E2 a E12, R1 a R12, F1 a F10, Itália
 A a H, Irlanda A a J, África do Sul 4 a 13/
 UHF: E21 a E69, R21 a R69, B21 a B69,
 F21 a F69/CATV: S01 a S05, S1 a S20,
 França B a Q/HYPER: S21 a S41

A cobertura de canais referida acima assegura somente a recepção nessas bandas de canais. Não garante a capacidade de receber sinais em todas as circunstâncias.

Recepção de vídeo: Sistema de síntese de frequências.

Recepção de Áudio: Sistema de portadora dividida

Saída de Antena: Tomada 75 ohm assimétrica

Relógio do temporizador: Quartz

Mostrador do relógio: digital, ciclo de 24 horas

Reserva de alimentação do relógio: 1 hora

Formato de gravação de vídeo: MPEG Vídeo

Formato de gravação de áudio/Taxa de bits

aplicável: Dolby Digital/2 ch, 256 kbps

Quando se reproduzem faixas de som PCM com uma frequência de amostragem de 96 kHz os sinais de saída dos conectores DIGITAL OUT (OPTICAL ou COAXIAL) são convertidos para 48 kHz (frequência de amostragem).

Entradas e saídas

LINE2 OUT

(AUDIO): Conector RCA (Phono): 2 Vrms 10 kilohms

(VIDEO): Conector RCA (Phono): 1,0 Vp-p

(S VIDEO): Conector 4 pinos mini DIN: Y:1,0 Vp-p, C: 0,3 Vp-p (PAL)

LINE2 IN /LINE 4 IN

(AUDIO): Conector RCA (Phono): 2 Vrms / Superior a 22 kilohms

(VIDEO): Conector RCA (Phono): 1,0 Vp-p

(S VIDEO): Conector 4 pinos mini DIN: Y:1,0 Vp-p, C: 0,3 Vp-p (PAL)

LINE 1 -TV: 21 pinos

CVBS IN/OUT

S-Video/RGB OUT (para montante)

LINE 3/DECODER: 21 pinos

CVBS IN/OUT

S-Video/RGB IN

S-Video OUT (para jusante)

Decoder

DV IN: 4 pinos/i.LINK S100

DIGITAL OUT (OPTICAL): Conector de saída óptica /-18 dBm (comprimento onda: 660 nm)

DIGITAL OUT (COAXIAL): Phono /0,5

Vp-p/75 ohm

COMPONENT VIDEO OUT

(Y, PB/CB, PR/CR):

Phono/Y: 1.0 Vp-p, PB/CB: 0.7 Vp-p,

PR/CR: 0.7 Vp-p

Geral

Requisitos de Alimentação: 220-240 V AC, 50/60 Hz

Consumo:

RDR-GX900: 54 W

RDR-GX1000: 55 W

Dimensões (aprox.): 430 x 89 x 346 mm

(largura/altura/profundidade) incluindo partes salientes.

Capacidade do disco rígido:

RDR-GX900: 160 GB

RDR-GX1000: 250 GB

Peso (aprox.): 5,9 kg

Temperatura de funcionamento: 5° C a 35° C

Humidade de funcionamento: 25% a 80%:

Acessórios Fornecidos:

Cabo áudio/vídeo (1)

Cabo de alimentação (1)

Cabo de antena (1)

Telecomando (1)

Pilhas R6 (tamanho AA) (2)

Especificações e concepção sujeitas a alterações sem aviso prévio.

Sistemas de cor compatíveis

Este gravador foi concebido para gravar utilizando o sistema de cor PAL, e reproduzir utilizando os sistemas de cor PAL ou NTSC.

Os sinais do sistema de cor SECAM podem ser recebidos ou gravados, mas só podem ser reproduzidos no sistema de cor PAL. A gravação de fontes de vídeo baseadas noutros sistemas de cor não pode ser garantida.

Notas sobre i.LINK

O conector DV IN deste gravador é um conector DV compatível com a norma i.LINK. Esta secção descreve a norma i.LINK e respectivas características.

O que é i.LINK?

i.LINK é uma interface série digital destinada a lidar bidireccionalmente com dados de vídeo e áudio digital, e outros, entre equipamentos dotados de conectores i.LINK, e também a controlar outros equipamentos.

Os equipamentos compatíveis com a norma i.LINK podem ser conectados por um único cabo i.LINK. As aplicações possíveis são operações e transacções de dados utilizando vários equipamentos AV digitais. Se conectar em série a este gravador dois ou mais equipamentos compatíveis com a norma i.LINK, poderá executar operações e transacções de dados não só com o equipamento ligado directamente ao gravador mas também com outros dispositivos através do equipamento directamente conectado.

Note, porém, que o método de operação varia, por vezes, de acordo com as características e especificações dos equipamentos que irão ser conectados, e nem sempre são possíveis algumas operações e transacções de dados em certos equipamentos conectados.

Nota

Normalmente só pode ser conectada uma peça de equipamento a este gravador através do cabo i.LINK (cabo de conexão DV). Ao conectar este gravador a equipamentos compatíveis com a norma i.LINK, equipados com dois ou mais conectores DV i.LINK, consulte o manual de instruções do equipamento a ser conectado.

Sobre o nome "i.LINK"

i.LINK é a designação mais familiar para o barramento (bus) de transporte de dados IEEE 1394 proposto pela SONY, e é uma marca registrada aprovada por muitas grandes organizações. IEEE 1394 é uma norma internacional homologada pelo Institute of Electrical and Electronics Engineers.

Taxa de Baud i.LINK

As taxas máximas de baud da norma i.LINK variam de acordo com o equipamento. Estão definidas três taxas máximas de baud:

S100 (aprox. 100 Mbps*)

S200 (aprox. 200 Mbps)

S400 (aprox. 400 Mbps)

A taxa de baud é listada em “Especificações”, no manual de instruções de cada equipamento. Também é indicado junto do conector i.LINK em alguns equipamentos.

A taxa máxima de baud em equipamentos como este, em que essa taxa não é indicada, é “S100”. Quando são conectadas unidades a equipamentos com taxas máximas de baud diferentes, a taxa de baud difere por vezes da taxa de baud indicada.

* O que são Mbps?

Mbps representa megabits por segundo, ou a quantidade de dados que podem ser enviados ou podem ser recebidos num segundo. Por exemplo, uma taxa de baud de 100 de Mbps significa que podem ser enviados 100 megabits de dados num segundo.

Funções i.LINK neste gravador

Para mais detalhes sobre como fazer cópias por dubbing quando este gravador é conectado a outro equipamento vídeo que possua um conector DV, veja a página 77.

O conector DV IN deste gravador destina-se apenas à entrada de sinais DVC-SD. Não é capaz de emitir sinais. O conector DV IN não aceita sinais MICRO MV de equipamentos com uma câmara de vídeo digital MICRO MV mesmo que possua um conector i.LINK.

Para precauções adicionais, veja as notas na página 77. Para mais detalhes sobre precauções ao conectar este gravador, veja também os manuais de instruções dos equipamentos a serem conectados.

Cabo i.LINK exigido

Use um cabo Sony i.LINK 4 pinos/4 durante as cópias digitais por dubbing.

i.LINK e  são marcas registradas.

Lista de Peças e Controlos

Para mais informações consulte as páginas entre parênteses.

Painel frontal

Os botões no gravador têm a mesma função dos botões do telecomando se tiverem os mesmos nomes, ou similares.

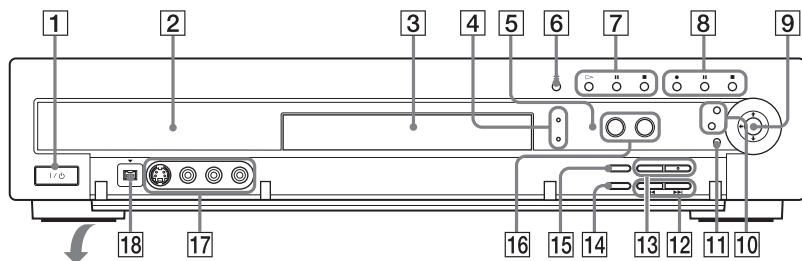

- | | |
|--|--|
| 1 Botão I/⏻ (ligado/em espera) (22) | 9 Botão ←/↑/↓/→/ENTER (22) |
| 2 Visor do painel frontal (39, 110) | 10 Botão SYSTEM MENU (32)
Botão TOOLS (33) |
| 3 Tabuleiro dos discos (42) | 11 Botão ↶ RETURN (33) |
| 4 Indicador TIMER REC (42)
Indicador SYNCHRO REC (51) | 12 Botões ⏮/⏭ (prévio/seguinte) (56) |
| 5 Sensor remoto 📡 (19) | 13 Botões PROGRAM +/- (48) |
| 6 Botão 📁 (abrir/fechar) (42) | 14 Botão REC MODE (41) |
| 7 Botão ▶ (reproduzir) (54)
Botão ⏸ (pausa) (56)
Botão ■ (parar) (54) | 15 Botão INPUT SELECT (52, 77) |
| 8 Botão ● REC (gravar) (48)
Botão ⏸ REC PAUSE (pausa na gravação) (48)
Botão ■ REC STOP (parar a gravação) (48) | 16 Botão / Indicador DVD (33)
Botão / Indicador HDD (33) |
| | 17 LINE 2 IN (S VIDEO/VIDEO/AUDIO L/R) (27) |
| | 18 Conector DV IN 📡 (77) |

Telecomando

Os botões do telecomando têm a mesma função dos botões do gravador se tiverem os mesmos nomes, ou similares. Os botões com um ponto laranja adjacente podem ser utilizados com o televisor quando o comutador TV/DVD está ajustado para TV/ DVD.

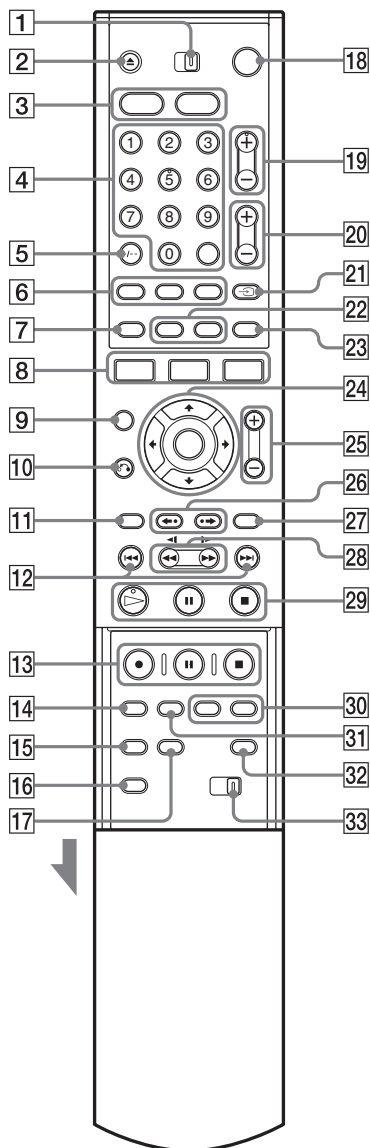

- 1** Comutador TV/DVD (20)
- 2** Botão ▲ (abrir/fechar) (42, 56)
- 3** Botão HDD (33)
Botão DVD (33)
- 4** Teclas numéricas (44, 61)
Botão SET (44)
O botão número 5 tem um ponto táctil*.
- 5** Botão CLEAR/-- (dez dígitos) (44)
- 6** Botão (áudio) (56)
Botão (legendas) (56)
Botão (ângulos) (56)
- 7** Botão **TIMER** (temporizador) (42, 44)
- 8** Botão SYSTEM MENU (32)
Botão TITLE LIST (33, 54, 65):
Botão TOOLS (ferramentas) (33)
- 9** Botão CURSOR MODE (33)
- 10** Botão RETURN (33)
- 11** Botão TOP MENU (54)
- 12** Botões (prévio/seguinte) (56)
- 13** Botão REC (gravar) (48)
Botão REC PAUSE (pausa na gravação) (48)
Botão REC STOP (parar a gravação) (48)
- 14** Botão REC MODE (modo de gravação) (41)
- 15** Botão SYNCHRO REC (gravação sincronizada) (51)
- 16** Botão PROGRESSIVE (16)
- 17** Botão ONE TOUCH DUBBING (duplicação com um só toque) (79)
- 18** Botão Ligado/em espera (22)
- 19** Botões PROG +/- (programa) (48)
O botão + tem um ponto táctil*.
- 20** Botões (volume) +/- (20)
- 21** Botão (TV/video), TV/DVD (20)
- 22** Botão DISPLAY (ecrã) (38)
Botão TIME/TEXT (38)
- 23** Botão (modo panorâmico) (20)
- 24** Botão /ENTER (22)
- 25** Botões ZOOM +/- (33)
- 26** Botões (reprodução instantânea) e (avanço instantâneo) (56)

- 27** Botão MENU (54)
- 28** Botões ◀◀◀|▶▶▶ (busca) (56)
- 29** Botão ▷ (reprodução) (54)
O botão tem um ponto táctil*.
Botão || (pausa) (56)
Botão ■ (paragem) (54)
- 30** Botões CHAPTER MARK/ERASE (68)
- 31** Botão INPUT SELECT (52, 77)
- 32** Botão SUR (SURROUND) (56)
- 33** Computador COMMAND MODE (DVD 1, 2, 3) (21)

* Utilize o ponto táctil como referência ao operar o gravador.

Visor do Painel Frontal

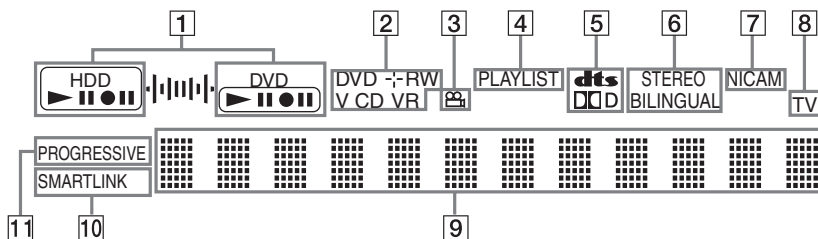

- 1** Indicador HDD/DVD
Visualiza o suporte seleccionado e a situação de gravação/reprodução/duplicação.
- 2** Tipo de Disco* / formato de gravação
- 3** Indicador (ângulo) (56)
- 4** Indicador PLAYLIST (34)
- 5** Indicadores de sinais de áudio (38)
- 6** Indicadores STEREO/BILINGUAL (estéreo/bilingue) (41)
- 7** Indicador NICAM (41)
- 8** Indicador TV (47)
- 9** Visualiza o seguinte (39):
 - Tempo de reprodução / tempo restante
 - Título/secção/faixa/número de indexação correntes
 - Tempo de gravação/moço de gravação
 - Relógio
 - Posição do programa
 - Indicação TV Direct Rec (48): É visualizada a indicação “TV” nas duas posições finais à direita.
- 10** Indicador SMARTLINK (15)
- 11** Indicador PROGRESSIVE (16)

* Mostra discos DATA CD como “CD”.

Sugestão

Podem desactivar o visor do painel frontal quando o gravador está apagado ajustando “Dimmer” para “Power Save” em Options Setup (p. 97).

Painel Posterior

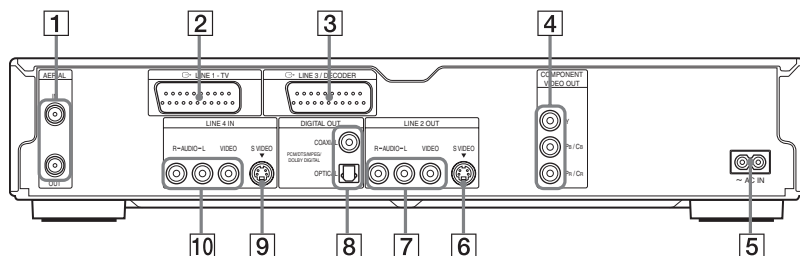

- 1** Conectores AERIAL IN/OUT (entrada e saída de antena) (13)
- 2** Conector LINE 1 – TV (14)
- 3** Conector LINE 3/DECODER (26)
- 4** Conectores COMPONENT VIDEO OUT (Y, PB/CB, PR/CR) (14)
- 5** Terminal AC IN (19)
- 6** Conector LINE 2 OUT (S VIDEO) (14)
- 7** Conectores LINE 2 OUT (AUDIO L/R/VIDEO) (14, 17)
- 8** Conectores DIGITAL OUT (COAXIAL/OPTICAL) (17)
- 9** Conector LINE 4 IN (S VIDEO) (27)
- 10** Conectores LINE 4 IN (AUDIO L/R/VIDEO) (27)

Glossário

Disco Rígido (página 3)

Uma unidade de disco rígido é um conjunto mecânico constituído por discos e por um motor. Os discos são placas circulares, planas e rígidas revestidas de uma fina camada magnética. O conjunto possui cabeças magnéticas que gravam os dados nos discos, que giram rapidamente. O processo permite ler e escrever rápida e eficazmente os dados nos, e para os, discos.

Dolby Digital (página 92)

Tecnologia de compressão de som desenvolvida pela Dolby Laboratories Corporation. Esta tecnologia está em conformidade com o som surround 5.1 canais. O canal posterior é estéreo e neste formato existe um canal subwoofer independente. A tecnologia Dolby Digital fornece os mesmos 5.1 canais com som digital de alta qualidade característico dos sistemas áudio Dolby Digital do cinema. Consegue uma boa separação de canais porque os dados de todos os canais são gravados de modo independente e processados digitalmente.

DTS (página 92)

Tecnologia de compressão de som digital desenvolvida pela Digital Theater Systems, Inc. Esta tecnologia está em conformidade com o som surround de 5.1 canais. O canal posterior é estéreo e neste formato existe um canal subwoofer independente. DTS proporciona os mesmos 5.1 canais independentes com o som digital de alta qualidade que se obtêm com os sistemas de som de cinema Dolby Digital. Consegue uma boa separação de canais porque todos os dados referentes ao canal são gravados independentemente e processados digitalmente.

DVD+RW (página 8)

Disco que pode ser gravado muitas vezes O formato de gravação dos discos DVD+RW é comparável ao formato DVD VIDEO.

DVD-RW (página 8)

Disco que pode ser gravado muitas vezes, com a mesma dimensão de um DVD VIDEO. Os discos DVD-RW podem ser gravados em dois modos diferentes: Modo VR e modo Video. Os discos DVD-RW criados em modo Video têm o mesmo formato dos discos DVD VIDEO,

enquanto os discos criados em modo VR (Video Recording) permitem a edição e a programação dos conteúdos.

DVD+R (página 8)

Disco gravável (leia “plus R”) com a mesma dimensão de um DVD VIDEO. Pode ser gravado uma única vez e os conteúdos têm o mesmo formato de um DVD VIDEO.

DVD-R (página 8)

Disco gravável com a mesma dimensão de um DVD VIDEO. Pode ser gravado uma única vez e os conteúdos têm o mesmo formato de um DVD VIDEO.

DVD VIDEO (página 8)

O disco contém um máximo de 8 horas de filmes, embora o seu diâmetro seja igual ao de um disco CD. A capacidade de dados de um disco DVD com uma só camada e um só lado, 4,7 GB (Giga Byte), é 7 vezes superior à de um CD. A capacidade de dados de um disco DVD com uma camada dupla e somente um lado é de 8,5 GB, de um DVD com uma camada única e dois lados é de 9,4 GB e de um DVD com duas camadas e dois lados é de 17 GB. Os dados da imagem utilizam o formato MPEG 2, uma das normas mundiais da tecnologia de compressão digital. Os dados de imagem são comprimidos para cerca de 1/40 do seu tamanho original. O DVD também utiliza uma tecnologia de codificação, de velocidade variável, que muda os dados a atribuir de acordo com o estado da imagem. Os dados de áudio são gravados em Dolby Digital bem como em PCM, dando uma maior sensação de som real. Para além disso, o formato DVD tem também várias funções avançadas, como as funções multiângulo, multi-idioma e restrição da reprodução (controlo parental).

Faixa (página 61)

Secções de um programa de música de um disco CD.

Formato entrelaçado (página 16)

O formato entrelaçado mostra alternadamente as linhas pares e ímpares de uma imagem (campos) para criar um “quadro” (frame) único e constitui o método normal de visualizar as imagens na televisão. O campo “par” mostra as linhas pares da imagem, enquanto o campo “ímpar” mostra as linhas ímpares.

Formato progressivo (página 16)

Por comparação com o formato entrelaçado, que mostra alternadamente as linhas pares e ímpares de uma imagem para criar um quadro (frame), o formato Progressive mostra a imagem completa (quadro) de uma só vez. Isto significa que enquanto o formato entrelaçado pode mostrar 25-30 quadros/ 50-60 campos por segundo, o formato Progressive pode mostrar 50/60 quadros por segundo. A qualidade geral da imagem melhora e as imagens paradas, os textos e as linhas horizontais parecem mais nítidas.

MPEG audio (páginas 92)

Sistema de codificação internacional normalizado para compressão dos sinais digitais de áudio, autorizado pela ISO/IEC. O formato MPEG 2, utilizado nos discos DVD, está em conformidade com o modo de som surround de 7.1 canais.

Original (página 64)

Os títulos são gravados efectivamente num DVD-RW (modo VR). A eliminação de títulos liberta espaço nos discos.

Playlist (página 64)

Informação de reprodução compilada a partir das gravações efectivas contidas num DVD-RW (modo VR). Os títulos Playlist deixam os títulos originais inalterados e contêm apenas a informação necessária para controlar a reprodução. Os títulos Playlist ocupam um espaço mínimo no disco.

Secção (página 61)

Segmentos de uma imagem ou de um trecho de música de um disco DVD mais pequenas do que os títulos. Um título é composto por várias secções. Dependendo do disco, pode não haver secções gravadas.

Sinais de Protecção Anticópia (página 42)

Restrições configuradas pelos detentores, etc., dos direitos de autor. Estes sinais estão inseridos em determinados produtos de software, ou em programas televisivos, e restringem a gravação neste gravador.

Título (página 61)

A secção mais extensa de um filme ou de uma peça musical num disco DVD, num software de vídeo ou de um álbum completo num software de áudio.

Lista de Códigos de Idiomas

Para mais detalhes consulte a página 88.

A grafia dos idiomas está conforme com a norma ISO 639:1988 (E/F).

Cód.	Idioma	Cód.	Idioma	Cód.	Idioma	Cód.	Idioma
1027	Afar	1203	Gujarati	1363	Burmese	1529	Tigrinya
1028	Abkhazian	1209	Hausa	1365	Nauru	1531	Turkmen
1032	Afrikaans	1217	Hindi	1369	Nepali	1532	Tagalog
1039	Amharic	1226	Croatian	1376	Dutch	1534	Setswana
1044	Arabic	1229	Hungarian	1379	Norwegian	1535	Tonga
1045	Assamese	1233	Armenian	1393	Occitan	1538	Turkish
1051	Aymara	1235	Interlingua	1403	(Afan)Oromo	1539	Tsonga
1052	Azerbaijani	1239	Interlingue	1408	Oriya	1540	Tatar
1053	Bashkir	1245	Inupiak	1417	Punjabi	1543	Twi
1057	Byelorussian	1248	Indonesian	1428	Polish	1557	Ukrainian
1059	Bulgarian	1253	Icelandic	1435	Pashto; Pushto	1564	Urdu
1060	Bihari	1254	Italian	1436	Portuguese	1572	Uzbek
1061	Bislama	1257	Hebrew	1463	Quechua	1581	Vietnamese
1066	Bengali; Bangla	1261	Japanese	1481	Rhaeto-Romance	1587	Volapük
1067	Tibetan	1269	Yiddish	1482	Kirundi	1613	Wolof
1070	Breton	1283	Javanese	1483	Romanian	1632	Xhosa
1079	Catalan	1287	Georgian	1489	Russian	1665	Yoruba
1093	Corsican	1297	Kazakh	1491	Kinyarwanda	1684	Chinese
1097	Czech	1298	Greenlandic	1495	Sanskrit	1697	Zulu
1103	Welsh	1299	Cambodian	1498	Sindhi	1703	Não especificado
1105	Danish	1300	Kannada	1501	Sangho		
1109	German	1301	Korean	1502	Serbo-Croatian		
1130	Bhutani	1305	Kashmiri	1503	Singhalese		
1142	Greek	1307	Kurdish	1505	Slovak		
1144	English	1311	Kirghiz	1506	Slovenian		
1145	Esperanto	1313	Latin	1507	Samoan		
1149	Spanish	1326	Lingala	1508	Shona		
1150	Estonian	1327	Laothian	1509	Somali		
1151	Basque	1332	Lithuanian	1511	Albanian		
1157	Persian	1334	Latvian; Lettish	1512	Serbian		
1165	Finnish	1345	Malagasy	1513	Siswati		
1166	Fiji	1347	Maori	1514	Sesotho		
1171	Faroese	1349	Macedonian	1515	Sundanese		
1174	French	1350	Malayalam	1516	Swedish		
1181	Frisian	1352	Mongolian	1517	Swahili		
1183	Irish	1353	Moldavian	1521	Tamil		
1186	Scots Gaelic	1356	Marathi	1525	Telugu		
1194	Galician	1357	Malay	1527	Tajik		
1196	Guarani	1358	Maltese	1528	Thai		

Índice Remissivo

As palavras entre aspas são as visualizadas nos menus de ecrã.

Números

16:9 24, 89
4:3 Letter Box 24, 89
4:3 Pan Scan 24, 89

A

“A-B Erase” 66
“Add to Edit List” 95
“AFT” 85
Ajustar
 a imagem reproduzida 58
 o som reproduzido 59
 a imagem gravada 49
Álbum 38, 63
“Album Search” 61
ângulo 56
antena 13
anular a finalização 37
apagar secções 68
áudio, 56, 91
“Audio” 88
“Audio ATT” 91
“Audio Connection” 24
“Audio DRC” 91
“Audio Filter” 59
“Audio Settings” 57
“Auto Adjust” 88
“Auto Chapter” 93
“Auto Display” 97
“Auto Title Erase” 47
“Auto Tuner Preset” 23

B

“Bilingual” 51, 53
Bloqueio Infantil 55, 94
“BNR” 58
“Brightness” 50, 58

C

“C NR” 58
Cabo de alimentação 19
Cabo de áudio, 17
Cabo de vídeo 14
Câmara de vídeo digital 77

Canal Plus 29
Canal, número de 38
“Capture” 69
“Capture All” 85
“CATV” 85
CD 10
“Change IN” 70, 81
“Change OUT” 70, 81
“Channel List” 84
“Channel Setting” 84
CHAPTER ERASE 68
CHAPTER MARK 68
“Chapter Search” 61
Chasing Playback (reproduzir um programa ainda não terminado) 60
“Check Overlap” 46
“Check Scenes” 67
Código de Região 95
“Colour Systems” 96
“Colour” 50, 68
“Combine” 71
“Command Mode” 22, 97
“Component Out” 89
COMPONENT VIDEO OUT 14
Comutador TV/DVD 20
Conectar 14
 o cabo de antena 13
 os cabos de áudio 17
 os cabos de vídeo 14
Configuração Rápida 22, 98
Configurações
 da reprodução de som 59
 de fábrica 97
 gravação de imagens 49
 Timer List (verificar/mudar/cancelar configurações do temporizador) 46
“Contrast” 50, 58
Controlar os televisores com o telecomando 20
Controlo Parental 55, 94
CPRM 8
Criar Playlists 66
Criar secções 68

D

DATA CD 10
“Decoder” 30
“Digital Out” 92
“Dimmer” 97
“Divide” 70
“Disc Info” 35
“Disc Name” 36

Discos reproduzíveis 10
Dolby Digital 18, 24, 92, 112
“Downmix” 91
DTS 25, 92, 112
 Duplicação (Dubbing) 72
 “Dub Mode” 72, 82
 Duplicação a alta velocidade 72
 Duplicação com conversão de modo 73
“DV Audio Input” 78
DV Dubbing 77
 Com um só toque 79, 96
“DV EDIT” 80
DV IN 77
“DVD Bilingual Rec.” 97
“DVD Menu” 88
DVD+R 8, 112
DVD+RW 8, 112
DVD-R 8, 112
DVD-RW 8, 112
DVD-RWs (modo Vídeo) 64
DVD VIDEO 10, 111
“DVE” 58

E

Edição de Programas 64, 68 7
Editar 62, 66
Entrada de vídeo 15
Entrada de vídeo por componentes 15
“Erase All” 36
“Erase Titles” 66
Espaço em Disco 36
Etiquetar 36
“Extend Rec” 44

F

“Factory Setup” 97
Faixa 113
Faixas MP3 audio 62
“Features” 93
Finalizar 37
“Finalize” 37
“Finalize Disc” 96
“Format” 36
“Format DVD” 96
Formatação 36
Formato Entrelaçado 113
Formato Progressivo 16, 113

G

- Gravação Temporizada
 - ajustar manualmente 42
 - Rec. Mode Ajust 43
 - ShowView 44
 - Syncho Rec 51
 - verificar/alterar/cancelar 46
- Gravações bilingues 41
- Gravar 41, 51, 93
 - configuração das imagens 49
 - enquanto assiste a um outro programa 48 .
 - formato de gravação 8
 - gravação e reprodução simultâneas 60
 - modo de gravação 41, 50
 - tempo de gravação 41
- Guia Rápido dos Tipos de Discos 8

H

“Hue” 58

I

- i.LINK 106
- Idioma 88
- Imagem parada 55
- INPUT SELECT 52, 78

L

- Legendas 56, 88
- Limpeza de discos 104
- “Line1 Output” 24, 90
- “Line3 Input” 90
- “Line3 Output” 90
- “Line4 Input” 90
- LINE 2 IN 27
- LINE 3/DECODER 26
- LINE 4 IN 27
- Lista de Cenas 69
- Lista de Peças e Controlos 108
- Localizar
 - o princípio do título/secção/faixa 55
 - recuo rápido / avanço rápido 55

M

- Manusear os discos 104
- Mapa do disco 67
- Marca de secções 68
- MENU

- Menus de ecrã (OSD) 23, 88
 - de configuração 83
 - DVD 54
 - idioma dos menus de ecrã 23, 88
 - principal (TOP) 54
 - Sistema 32, 83
 - “Tools” 33
- “Mix” 71
- “Modify” 46
- Modo “VR” 8, 64
- Modo de cursor 34
- Modo de localização 59
- Modo de página 34
- Modo de pausa 89
- Modo de reprodução 38
- Modo de vídeo 8
- “Move” 70,81
- MPEG 92, 113

N

- NICAM 42, 85
- “Normal” 85
- Número do álbum 38
- Número da secção 38
- Número do título 38

O

- One Touch Dubbing (Duplicação com um só toque) 79, 96
- One Touch Menu (Menu com um só toque) 55
- One Touch Play (Reprodução com um só toque) 53
- One Touch Timer 44
- “Options” 96
- Ordenar 34
- Original 34, 64, 113

P

- Painel frontal 108
- Painel posterior 111
- “Pause Mode” 89
- PAY-TV 29
- “PAY-TV/CANAL+” 87
- “PB Video Equalizer” 58
- PBC 54
- PDC 43
- Pilhas 19
- Playlist 34, 64, 68, 113
- “Present Time” 88
- “Preset Download” 23
- “Preview” 70, 81

- Proporções da imagem 48
- “programas” 72
- “Progressive Mode” 89
- Protecção
 - do Disco 36
 - do Título 65
- Protecção anti-cópia 112
 - Copy-Free 42
 - Copy-Never 42
 - Copy-Once 42
- Protecção de ecrã 90
- “Protect” 64
- “Protect Disc” 36

Q

- Qualidade de imagem 49, 58
- Qualidade do som 59
- Quick Timer 49

R

- REC 48
- “Rec Mode” 49
- “Rec NR” 50
- REC PAUSE 48
- “Rec Settings” 48
- REC STOP 48, 79
- “Rec Video Equalizer” 50
- Reeditar 79
- Relógio 23, 88
- Repor o gravador nos valores de fábrica 98
- Reprodução 10, 38, 54, 57
 - avanço rápido 57
 - barra de estado 38
 - em câmara lenta 56
 - imagem parada 56
 - instantânea (replay) 55
 - recuo rápido 5
 - retomar 52
- Resolução de Problemas 99
- Retomar a Reprodução 52

S

- S VIDEO 15
- “S Video”: 24, 90
- “Scart Setting” 90
- “Search” 61
- Secção 38, 49, 66, 111
- SET 20, 40
- “Set Thumbnail” 66
- “Settings” 84
- ShowView 44
- Sinais anti-cópia 42

Sintonia automática 23
Sistemas de cor 106
Sistemas de televisão 85
SMARTLINK 15
“Station Name” 87
“Stereo1” 78
“Stereo2” 78
Submenu 32
Super VIDEO CD 10
Surround 57
SYNCHRO REC 51
“System” 85
System Menu 32, 83

T

Teclas numéricas 40, 45
Telecomando 19, 198
Teletexto 48, 93
Tempo restante 38
“Time Search” 59
TIME/TEXT 39
TIMER 43
Timer List 46
“Title Name” 66
“Title Search” 61
Título 38, 113
Títulos (Lista de) 54
 Imagens miniatura 34
 Ordenar 34
 Zoom 33
“Track Search” 61
“Tuner System” 23
TV Direct Rec 48, 93
“TV Guide Page” 93
“TV Type” 24, 88
TV/DVD (computador) 48
TVS (TV Virtual Surround) 57

U

“Unfinalize” 37

V

Verificar cenas 69
Verificar sobreposições de
 inícios de gravação 46
“Video” 24, 89, 90
VIDEO CD 10
“Video Settings” 58
Visor do painel frontal 39, 110
VPS 43

Y

“Y NR” 58

Z

Zoom 33
ZWEITON 42



* 1 - 2 1 0 3 5 8 3 1 1 Z *

2-103-583-11(3) - PT