

SONY

Hurtig startvejledning

NW-ZX2



Om vejledningerne

Hvis du vil se de detaljerede oplysninger om WALKMAN®, skal du åbne hjælpevejledningen på internettet.



http://rd1.sony.net/help/dmp/nwzx2/h_ww/

Selv om surfing er gratis, kan du blive afkrævet en kommunikationsafgift i henhold til kontrakten med telefonselskabet.

Hvis du ønsker oplysninger om de grundlæggende betjening, URL-adressen til webstedet med kundesupport og vigtige oplysninger, henvises du til afsnittet "Sådan installerer og læser du hjælpevejledningen" i denne vejledning.

Indhold

Kontroller pakkens indhold.

- Walkman (1)
- USB-kabel (1)
- Læderbæretaske (1)
- Afstandsblok (1)
- Hurtig startvejledning (denne vejledning)

Hovedtelefoner og microSD-kort leveres ikke sammen med din Walkman.

Om bæretasken i ægte læder

- Dette produkt er fremstillet i ægte læder. I modsætning til kunstigt læder kan ægte læder have ridser, folder eller andre mærker på overfladen. Hver taske har et unikt udseende og en unik farve.
- Hvis du vikler hovedtelefonledningen omkring lædertasken ved opbevaring, kan det medføre, at hovedtelefonerne afsætter mærker på læderet.
- Hvis du bruger rensmidler, skal du læse anvisningerne omhyggeligt og først prøve det på et sted, der ikke er så iøjnefaldende.
- Anvend ikke nogen typer af opløsningsmidler, f.eks. alkohol eller fortynder til rengøringen. Hvis du gør det, kan det medføre, at farverne falmer, at tasken deformeres eller nedbrydes.
- Fugt som f.eks. regn og sved eller friktion kan forårsage misfarvning af dit tøj osv.
- Undlad at bruge eller placere læderbæretasken på et sted, hvor den bliver udsat for direkte sollys (f.eks. i en bil), i ekstremt høje/lave temperaturer, høj fugtighed eller stov.
- Pas på, at din Walkman ikke kommer i kontakt med lædertaskens låseknap, når du anbringer Walkman'en i eller tager den ud af tasken. Ellers kan Walkman'en blive ridset.



* 4 5 4 5 6 0 8 1 1 * (1)

Dele og knapper

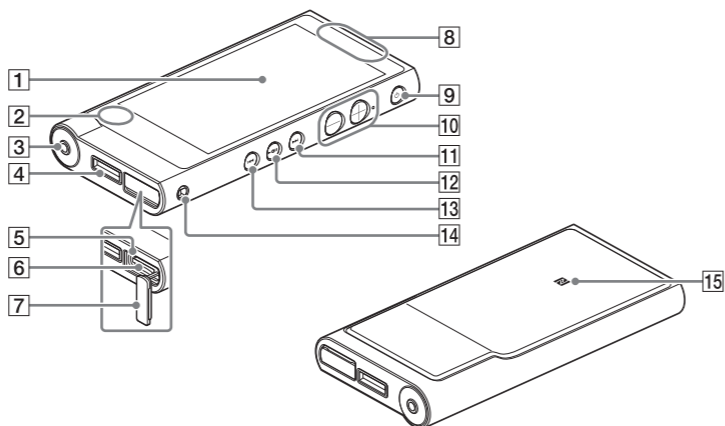

1 Skærm (berøringsskærm)

Berør (tap på) ikoner, elementer osv. på skærmen for at betjene din Walkman.

2 Indbygget mikrofon

3 Hovedtelefonstik

Tryk hovedtelefonstikket helt ind. Hvis hovedtelefonerne er tilsluttet forkert, påvirker det lyden fra hovedtelefonerne. Der udsendes ikke lyd fra hovedtelefonerne, der er tilsluttet til hovedtelefonstikket, når Bluetooth-tilslutningen er aktiv. Afbryd Bluetooth-tilslutningen.

4 WM-PORT-stik

Tilslut USB-kablet (medfølger) eller andet tilbehør, der understøtter WM-PORT (medfølger ikke).

5 Adgangslampe

Adgangslampen er placeret under dækslet til microSD-kortstikket.

6 microSD-kortstik

microSD-kortstikket er placeret under dækslet til microSD-kortstikket. Åbn dækslet, før du indsætter et microSD-kort (medfølger ikke). Indsæt et microSD-kort, indtil det klikker på plads, hvis du vil øge mængden af tilgængelig hukommelse i din Walkman.

7 Dæksel til microSD-kortstik

8 Indbygget antenne

Wi-Fi, Bluetooth og GPS-antennen er indbyggede.

9 (tænd/sluk)/skærmlås-knap

Tryk for at tænde for strømmen. Tryk på og hold nede for at slukke for strømmen. Tryk for at tænde/slukke skærmen. Din Walkman nulstilles, hvis du trykker på og holder tænd/sluk nede i ca. 8 sekunder.

10 Lydstyrke "+"- og "-"-knapper

Tryk på lydstyrke "+"-knappen for at skrue op for lydstyrken og på lydstyrke "-"-knappen for at skrue ned for lydstyrken. Der er en blindfingermarkeringsknap ved siden af "+"-knappen. Brug den til at få hjælp til knapbetjening.

11 ►►-knap (Næste)

Gå til den næste sang, det næste kapitel i en video eller en scene, der afspilles 5 minutter senere. Hvis du trykker på knappen og holder den nede, spoles der hurtigt frem mellem sange eller videoer.

12 ►||-knap (Afspil/pause)

Afspil, eller sæt sange eller videoer på pause.

Der er en blindfingermarkering på knappen. Brug den til at få hjælp til knapbetjening.

13 ◀◀-knap (Forrige)

Gå til den forrige (eller aktuelle) sang, det forrige kapitel i en video eller en scene, der blev afspillet for 5 minutter siden. Hvis du trykker på knappen og holder den nede, spoles der hurtigt tilbage mellem sange eller videoer.

14 Hul til rem

Dette bruges til at montere en rem (medfølger ikke).

15 N-mærke

Berør dette mærke med en Bluetooth-lydenhed, der er udstyret med NFC-funktion.

Om lydstyrkebetjening (kun for lande/områder, der overholder de europæiske direktiver)

En alarm (bip)* og advarsel [Check the volume level] har til hensigt at beskytte dine ører, når du skruer op for lydstyrken til over et specifikt niveau for første gang. Du kan annullere alarmen og advarslen ved at tappe på [OK] i advarselsdialogboksen.

* Alarmen (bip) lyder ikke, hvis du tilslutter en Bluetooth-lydenhed.

Bemærk

- Du kan skrue lydstyrken op over det specifikke niveau, når du har annulleret alarmen og advarslen.
- Efter den indledende advarsel gentages alarmen og advarslen for hver 20 akkumulerede timer, hvor lydstyrken er sat højere end det specifikke niveau. Når dette sker, ændres lydstyrken automatisk til startindstillingen.
- Hvis lydstyrken indstilles over det specifikke niveau, og du slukker for din Walkman, vender lydstyrken automatisk tilbage til det specifikke niveau.

Startindstillinger

1 Brug det medfølgende USB-kabel til at tilslutte din Walkman til en kørende computer og til at oplade Walkman'en.

Din Walkman tændes.

Bemærk

- Hvis der vises et stort batterisymbol, mens du oplader din Walkman, er den resterende opladning stadig for lille til, at Walkman'en kan fungere. Walkman'en starter automatisk, når den er blevet opladet i ca. 10 minutter.
- Det tager ca. 4,5 timer at oplade batteriet.
- Du kan forhindre nedbrydning af batteriet ved at oplade det mindst en gang for hver seks måneder eller hvert år.



2 Hvis den USB-tilsluttede skærm vises, skal du tappe på for at afslutte skærmen og derefter fortsætte til startindstillingerne.

Skærmen til valg af sprog* vises.

* Afhængig af hvor du købte din Walkman, vises skærmen til valg af sprog måske ikke.

3 Vælg det ønskede sprog, der skal bruges til at vise slutbrugerlicensaftalen.

4 Sørg for, at du forstår vilkårene i licensaftalen, og tap derefter på [Agree].

Den indledende opsætnings-skærm vises.

5 Tap på .



De skærme og illustrationer, der vises, er kun til reference, og kan være anderledes end det faktiske produkt eller den faktiske skærm.

6 Vælg det ønskede sprog.

7 Tap på for at begynde at bruge din Walkman.



8 Indstil Wi-Fi-tilslutningen, Google™-konto og dato/klokkeslæt osv. ved at følge de anvisninger, der vises på skærmen.

Tip

- Wi-Fi-tilslutning og Google-konto kan også angives bagefter.

Sådan installerer og læser du hjælpevejledningen

Installer "hjelpevejledningen" på din computer. Denne indeholder de grundlæggende betjening i din Walkman, URL-adressen til webstedet med kundesupport, samt oplysninger om hvordan du overfører indhold f.eks. musik til Walkman'en.

1 Tilslut din Walkman til en kørende computer.

2 Kontroller, at der vises [USB storage in use] på skærmen.

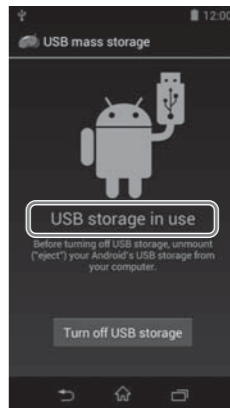

Tip

- Hvis der vises [USB connected], skal du tappe på [Turn on USB storage].

3 Åbn følgende mapper, og dobbeltklik på den eksekverbare fil på din Walkman.

- Windows 7 eller tidligere: [Start] – [Computer] – [WALKMAN] – [FOR_WINDOWS] – [Help_Guide_Installer(.exe)].
- Windows 8: [Startskærm] – [Skrivebord] – [Stifinder] – [Computer] – [WALKMAN] – [FOR_WINDOWS] – [Help_Guide_Installer(.exe)].
- Windows 8.1: [Skrivebord] – [Stifinder] – [Denne computer] – [WALKMAN] – [FOR_WINDOWS] – [Help_Guide_Installer(.exe)].
- Mac: [Finder] – [WALKMAN] – [FOR_MAC] – [Help_Guide_Installer_for_mac].

4 Fuldfør vejledningen på skærmen for at fuldføre installationen.

5 Hvis du vil læse hjælpevejledningen, skal du dobbeltklikke på genvejen eller det alias-ikon, der blev oprettet på din computer.

Tænde/slukke for din Walkman

Sluk for strømmen, når du ikke bruger Walkman'en i en længere tidsperiode.

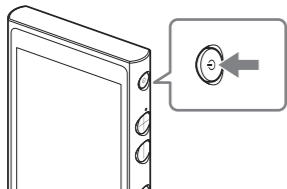

- 1 Tryk på -knappen for at tænde din Walkman.
Tryk på og hold -knappen nede for at slukke din Walkman.

- 2 Når du slukker din Walkman, skal du tappe på [Power off] – [OK].

Tænde/slukke for skærmen

Skærmen slukkes, hvis der ikke foretages nogen betjening i en bestemt tidsperiode.

- 1 Tryk på -knappen.
Låseskærmen vises.

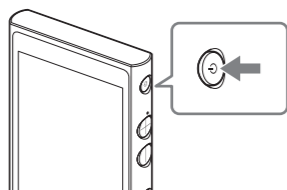

- 2 Træk ud af cirklen.

Din Walkman låses op, og startskærmen vises.
Tryk på -knappen igen for at slukke skærmen.



Sådan bruger du berørings-skærmen

Skærmen på din Walkman er berøringsfølsom. Du kan betjene din Walkman med bevægelser som f.eks. at tappe på, trykke på og svirpe skærmen. Yderligere oplysninger finder du i hjælpevejledningen.

Tap på

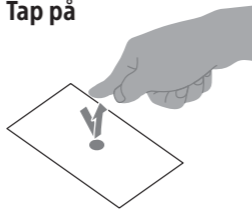

Tryk på og hold



Svirp (stryg)

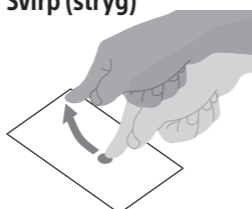

Træk

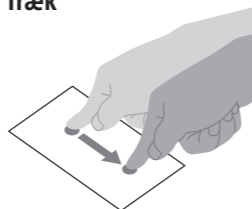

Knib ind/knib ud



Startskærm

Startskærmen vises, når du tapper på .



1 Statuslinje

Viser statusser for din Walkman og beskeder.

2 [Music player]-widget

Afspilning af musik.

3 Programgenvej

Starter programmet individuelt.

4 [Music player]-genvej

Afspiller musikfiler, der overføres af Media Go eller ved træk eller slip.

5 [Sound adjustment]-genvej

Starter lydjusteringsprogrammet.

6 Apps

Viser alle dine programmer og widgets.

7 [Video player]-genvej

Starter videoafspiller.

8 [DLNA]-genvej

Starter DLNA-programmet.

Sådan bruger du hjælpevejledningen på din Walkman

Når du får adgang til internettet, kan du få vist den fulde version af hjælpevejledningen på webbet fra din Walkman.

- 1 Tap på fra hjælpeskærmen, og tap derefter på [Help Guide].

Fejlfinding

Hvis din Walkman ikke fungerer som forventet, kan du prøve følgende trin for at løse problemet.

- 1 Find symptomerne på problemet i "Fejlfinding" i hjælpevejledningen (HTML-dokument), og afprøv de angivne løsningsforslag.

- 2 Tilslut din Walkman til din computer for at oplade batteriet.

- 3 Tryk på og hold -knappen nede i ca. 8 sekunder.

Symptom	Årsag/løsning
Computeren genkender ikke din Walkman.	<ul style="list-style-type: none">• Hvis der kun er lidt strøm på batteriet, skal du oplade batteriet.• Når du bruger din Walkman første gang, eller hvis du ikke har brugt din Walkman i lang tid, kan det tage nogle minutter, før den genkendes af computeren. Kontroller, at computeren genkender Walkman'en, når du har tilsluttet den til computeren i ca. 10 minutter.• Sørg for, at USB-kablet er tilsluttet korrekt og sikkert til computeren.• Brug det medfølgende USB-kabel.• Tilslutning af din Walkman via en USB-hub fungerer måske ikke. Tilslut din Walkman direkte til USB-stikket på din computer.• Kontroller, at USB-tilslutningen ikke er deaktiveret. Træk statuslinjen, tap derefter på [Turn on USB storage] på beskedpanelet efterfulgt af [Turn on USB storage] og derefter på [OK].• Hvis de forslag, der er angivet ovenfor, ikke kan løse problemet, skal du trykke på og holde -knappen nede i ca. 8 sekunder for at nulstille din Walkman og derefter prøve USB-tilslutningen igen.
Din Walkman bliver ustabil, mens den er tilsluttet til computeren.	<ul style="list-style-type: none">• Din Walkman kan blive ustabil, hvis du bruger en USB-hub eller et USB-forlængerkabel. Tilslut din Walkman direkte til computerens USB-port.
Din Walkman bliver varm.	<ul style="list-style-type: none">• Afhængig af, hvordan du bruger din Walkman, kan Walkman'en blive varm, mens batteriet oplades eller Walkman'en udfører intensiv databehandling. Dette er ikke en fejl.

Specifikationer

Starttid fra batteritilstand med manglende strøm
Ca. 10 minutter
Temperatur ved brug
5° C til 35° C

Forholdsregler

Du skal acceptere betingelserne i slutbrugerlicensaftalen, når du bruger din Walkman for første gang. Hvis du vil læse dem igen senere, skal du svirpe statuslinjen ned og tappe på – [SETTINGS] – [About device] – [Legal information] – [Sony EULA].

Oplysninger om love og varemærker

- Hvis du ønsker oplysninger om love, bestemmelser og varemærker, henvises du til "Vigtige oplysninger", der er indeholdt i den leverede software. Hvis du vil læse dem, skal du installere den leverede software på din computer.
- Google, Android og andre mærker er varemærker tilhørende Google Inc.
- Android-robotten gengives eller redigeres fra arbejde, der er oprettet og deles af Google, og bruges i henhold til de vilkår, der er beskrevet i Creative Commons 3.0 Attribution License.

Om hovedtelefonerne

- Undgå at afspille enheden ved høj en lydstyrke, da langvarig høj afspilning påvirker din hørelse.
- Ved høj lydstyrke kan du måske ikke høre andre lyde. Undgå at lytte til enheden i situationer, hvor hørelsen ikke må påvirkes, f.eks. når du kører eller cykler.
- Da hovedtelefonerne har et friluftdesign, sendes lyden ud gennem hovedtelefonerne. Sørg for, at du ikke forstyrrer dem, der står tæt på dig.

Ejerens notater

Modellen og serienumrene findes på bagsiden af afspilleren. Noter dem i området nedenfor. Henvis til disse numre i området, når du ringer til Sony-forhandleren vedrørende dette produkt.
Modelnr. _____
Serienr. _____

Brug ikke 5 GHz Wi-Fi-funktionen udendørs.
Brugen af denne funktion er forbudt i henhold til loven i nogle lande/områder.

Design og specifikationer kan ændres uden varsel.