



Blue-ray Disc плейър
Ръководство за експлоатация

BDP-S300
BDP-S301

ВНИМАНИЕ

За да намалите риска от пожар или късо съединение, не излагайте устройството на дъжд или влага.

За да избегнете токов удар, не отваряйте корпуса на устройството. Обръщайте се само към квалифицирани сервизни техници!

Захранващият променливотоков кабел трябва да бъде сменен единствено от квалифицирани сервизни техници.

ПРЕДПАЗНИ МЕРКИ

Използването на оптични инструменти с този продукт увеличава опасността от увреждане на очите. Тъй като лазерният лъч, използван в този Blu-ray disc плейър, е вреден за очите, не се опитвайте да разглобите корпуса.

Обръщайте се само към квалифицирани сервизни техници!

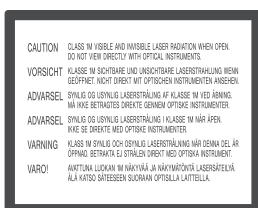

Този етикет е поставен върху защитната обвивка на лазера от вътрешната страна на капака.

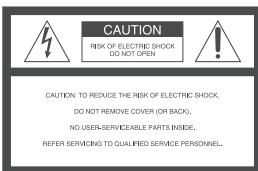

Този символ предупреждава потребителя за наличието на неизолиран „опасен волтаж“ под капака на продукта, който може да бъде с достатъчно голямо високо напрежение, за да причини риск от токов удар за човека.



Този символ предупреждава потребителя за наличието на важни инструкции за работа и поддръжка (сервиз) в приложената документация.

ВНИМАНИЕ

Предупреждаваме ви, че всякакви промени или модификации, които не са изрично споменати в това ръководство, може да ви лишат от правото да ползвате това устройство!

Забележка

Това устройство е тествано и одобрено, че отговаря на изискванията за цифрово устройство Клас В в съответствие с параграф 15 от правилника на Федералната Комисия по Съобщения. Тези ограничения са въведени, за да осигурят надеждна защита против нежелани радиосмущения в гражданските системи. Това устройство генерира, използва и може да излъчва радиочестотна енергия и ако не бъде инсталирано и използвано съгласно настоящата инструкция, може да причини нежелани смущения в радио комуникациите. Въпреки тези мерки няма гаранции, че нежелани смущения няма да се появят в отделни приемници. Ако това устройство причинява нежелани смущения в радио или телевизионен приемник, това може да се провери чрез включване и изключване на устройството. Горещо препоръчваме на потребителя да опита да отстрани нежеланите смущения, предприемайки една или повече от следните мерки:

- да промени ориентацията или координатите на приемащата антена.
- да увеличи разстоянието между устройството и приемника.
- да включи устройството в контактна розетка от верига, различна от тази, в която е включен приемникът.
- да се консултира с продавача или да се обърне за помощ към опитен радио или телевизионен специалист.

За клиенти от САЩ

Номер на собственика
Номерът на модела и серийният номер са поставени върху задната част на устройството. Запишете серийния номер в празното пространство по-долу. Подавайте серийния номер винаги, когато се обаждате на вашия Sony доставчик във връзка с този продукт.
Модел No. BDP-S300/S301
Серийн No. _____

За клиенти от Канада

Ако този продукт не работи добре, моля, обадете се на 1-877-602-2008 на Peace of Mind Warranty Replacement service.

Ако имате въпроси от друго естество относно този продукт, моля, обадете се на център за сервизно обслужване на клиенти, телефон 1-877-899-7669 или ни пишете на адрес: Център за сервизно обслужване на клиенти 115 Gordon Baker Road, Toronto, Ontario, M2H 3R6.

Относно работата с дискове

- За да предпазите диска от замърсяване, винаги го хващайте за ръбовете. Не докосвайте повърхността на диска.



- Не излагайте диска на пряка слънчева светлина или топлинни източници като вентилационни тръби с горещ въздух и не оставяйте диска в кола, паркирана на директна слънчева светлина, тъй като температурата в колата може стремително да се увеличи.
- Съхранявайте диска винаги в кутулка му след работа с него.
- Почиствайте диска с парче мек памучен плат. Избърсвайте го от центъра навън.



- Не използвайте разтворители като бензин, разреждател, достъпни в търговската мрежа разтвори за дискове / лещи или антистатични спрейове, предназначени за винилови плочи.
- Ако сте разпечатали изображение върху диска, изчакайте то да изсъхне преди да поставите диска за възпроизвеждане.

Важни предпазни мерки

- 1) Моля, прочетете тези предпазни мерки
- 2) Запазете това ръководство.
- 3) Следвайте всички предупреждения.
- 4) Придържайте се към всички инструкции.
- 5) Не използвайте устройството в близост до вода.
- 6) Почиствайте само със суха кърпа.
- 7) Не блокирайте вентилационните отвори. Инсталирайте според предписанията на производителя.
- 8) Не инсталирайте в близост до източници на топлина като радиатори, печки, котлони или други устройства (в това число усилватели), които произвеждат топлина.
- 9) Не пренебрежвайте допълнителната защита в лицето на поляризирания щепсел или заземяващия щепсел. Поляризираният щепсел има две клемки, едната по-широка от другата. Заземяващият щепсел има две клемки и трета, заземяваща клемка. Широката клемка за заземяване е осигурена за вашата сигурност. Ако щепселът не съвпада с вашия контакт, консултирайте се с електротехник за подмяна на щепсела.
- 10) Разположете така захранващия кабел, че да не се стъпва често върху него или да не бъде притиснат от предмети, поставени върху него, като обърнете особено внимание на щепсели, щепселни гнезда и мястото, от където кабелът излиза от устройството.
- 11) Използвайте само допълнителни аксесоари според описаните от производителя.
- 12) Използвайте само скоби или поставки, утвърдени от производителя или продавачи заедно с устройството. Ако използвате поставка на колеца, внимавайте, когато я местите, за да предотвратите повреда при преобръщане.



- 13) Изключете устройството по време на гръмотевични бури или когато не планирате да използвате дълго време.
- 14) За сервизиране обърнете се към квалифициран персонал. Сервизиране се изисква, когато апаратът е повреден по какъвто и да било начин като например повреда в захранващия кабел или гнездо, заливане с течност, попадане на предмети в устройството, апаратът е бил изложен на дъжд или друг вид влага, не функционира нормално или е изпускан.

Предпазни мерки

Безопасност

- За да предотвратите възникването на пожар или токов удар, не поставяйте обекти, пълни с течности, например вази, върху устройството.
- Ако в корпуса на устройството попадне течност или твърд предмет, изключете плейъра и го проверете при квалифициран специалист, преди да го използвате по-нататък.

Захранване

- Захранването на плейъра от променливотоковия захранващ източник не е прекъснато, докато плейърът е свързан към стенната розетка на захранващата мрежа, независимо от това, че самият плейър е изключен.
- Ако дълго време не възнамерявате да използвате плейъра, уверете се, че сте го изключили от стенната розетка на захранващата мрежа. Когато изключвате променливотоковия захранващ кабел, хванете самия щепсел, никога не дърпайте кабела.

Поставяне

- Разполагайте плейъра само на места с подходяща вентилация, за да предотвратите прегряването му.
- Не поставяйте плейъра върху меки повърхности, като например постелки.
- Не поставяйте плейъра в близост до източници на топлина или на места, които са под въздействието на пряка слънчева светлина, прекомерна прапачност или механични вибрации.
- Не поставяйте плейъра в неприлична позиция. Той е проектиран да работи само в хоризонтална позиция.
- Дръжте плейъра и дисковете на разстояние от магнити, например от микровълнови печки или големи високоговорители.
- Не поставяйте тежки обекти върху плейъра.
- Не инсталирайте устройството в затворени пространства като например шкаф.
- Инсталирайте устройството така, че

да можете да го изключите моментално от мрежата в случай а опасност.

- Не излагайте батерията на прекалено затопляне като директна светлина, огън или други подобни.

Работа

- Ако сте пренесли плейъра директно от студено на топло място или сте го поставили в много влажно помещение, влагата може да кондензира върху лещите на плейъра. Ако това стане, плейърът няма да работи правилно. В такъв случай отстранете диска и оставете плейъра включен за около половин час, докато влагата се изпари.
- Когато пренасяте плейъра, избягвайте дисковете. Ако не го направите, дискът може да се повреди.

Настройване на звука

Не усилвайте нивото на звука, докато слушате запис с много ниско входно ниво на звука или без аудио сигнал. Ако го направите, при възпроизвеждането на пикови нива, говорителите могат да бъдат повредени.

Почистване

Почиствайте корпуса, панела и контролните бутони с парче мек плат, леко навлажнено с мек почистващ препарат. Забършете стъклената част на предния панел с парче мек сух плат. Не използвайте никаква вид абразиви или разтворители като алкохол или бензин.

Почистващи дискове, почистване на дисковете и лещите

Не използвайте почистващите дискове или разтворите за почистване на дискове и лещи (течност или спрей), които се предлагат в търговската мрежа. Употребата им може да доведе до повреда на устройството.

Подмяна на части

В случай, че този уред е бил ремонтиран, заменените части могат да бъдат събрани за повторна употреба или рециклиране.

ВАЖНА ЗАБЕЛЕЖКА

Внимание: този плейър е способен да задържа неподвижно видео изображение или телевизионен кадър на вашия екран неограничено дълго. Ако оставите неподвижно видео изображение или телевизионен кадър, изобразени за дълго време върху вашия екран, рискувате да му нанесете трайни повреди. Телевизионните приемници с плазмени екрани и проекционните телевизори също са чувствителни към тази функция.

Съдържание

ВНИМАНИЕ	2
Относно работата с дискове.....	2
Важни предпазни мерки.....	3
Предпазни мерки.....	3
Съдържание.....	4
Относно това ръководство.....	5
Дискове и файлове, които този плейър може да възпроизвежда	5
Примери за дискове, които този плейър не може да възпроизвежда.....	6
Относно възпроизвеждането на дискове, записани в AVCHD формат.....	6
BD / DVD регионален код.....	7
Относно функциите при възпроизвеждане на BD / DVD файлове.....	7
Авторски права.....	7
Основни характеристики	7
Първи стъпки	
Стъпка 1: Разопаковане	9
Стъпка 2: Свързване на видео кабелите / HDMI кабел	10
A Свързване към Входния видео жак.....	10
B Свързване към Входния S VIDEO жак.....	10
C Свързване към входните видео жакове на компонентните кабели (Y, PB, PR).....	10
D Свързване към Входния HDMI жак.....	11
Относно функции за 'BRAVIA' Theatre Sync (само за HDMI връзки).....	11
Стъпка 3: Свързване на аудио кабелите	12
A Свързване към вашия телевизионен приемник ..	13
B Свързване към стерео усилвател (приемник) и 2 високоговорителя.....	13
C Свързване към аудио / видео усилвател (приемник) с Dolby Surround (Pro Logic) гекогер и 3 до 6 високоговорителя.....	14
D-1 Свързване към аудио / видео усилвател (приемник) с 5.1 канален входен жак и 6 високоговорителя.....	14
D-2 Свързване към аудио / видео усилвател (приемник) с цифров входен жак и 6 високоговорителя.....	15
D-3 Свързване към аудио / видео усилвател (приемник) с HDMI входен жак и 8 високоговорителя.....	15
Стъпка 4: Свързване на захранващия кабел	16
Стъпка 5: Подготовка на дистанционното управление	16
Ако искате да контролирате вашия телевизионен приемник с приложеното дистанционно управление.....	17
Стъпка 6: Easy Setup (Бързо включване)	18
Стъпка 7: Допълнителни настройки	19
Основни функции	
Възпроизвеждане на диск	20
Упътване за екраните	22
Въвеждане на символи.....	23
Упътване за дистанционното управление	24
Възпроизвеждане в различни режими на възпроизвеждане.....	25
Търсене с помощта на дистанционното управление.....	26
Проверка на информацията върху диска	26
Изчистване на записите с ниско ниво на звука (Audio DRC)	27

Настройване на картината	28
Фина настройка на картината според вашите предпочитания.....	28
Заклочване на диск	29
Въвеждане / смяна на паролата.....	29
Настройка на родителски контрол за DVD VIDEO.....	30
Настройка на родителски контрол за BD-ROM.....	30

Гледане на филмови файлове

Преглеждане на всички заглавия	32
Възпроизвеждане на видео файл.....	33
Търсене по жанр, по бърз списък и по папка	34
Търсене на видео файл	34
Програмиране на възпроизвеждането (Бърз списък / Quicklist)	35

Слушане на файлове с музика

Преглеждане на всички изпълнители	36
Възпроизвеждане на аудио файл.....	37
Търсене по изпълнител, по албум, по жанр, по бърз списък и по папка	38
Търсене на аудио файл	38
Програмиране на възпроизвеждането (Бърз списък / Quicklist)	39

Разглеждане на файлове с неподвижни изображения

Преглеждане на всички папки	40
Възпроизвеждане на серия от неподвижни изображения.....	41
Търсене по дата, по бърз списък и по папка	42
Търсене на неподвижно изображение	42
Програмиране на възпроизвеждане на серия от неподвижни изображения (Бърз списък / Quicklist)	43

Промяна на фабричните настройки

Използване на екрани за настройки	44
Видео настройки	45
Аудио настройки	47
Език	49
Родителски контрол	50
Високоговорители	51
Опции	52
Възстановяване фабричните настройки на плейъра	53





Допълнителна информация

Отстраняване на проблеми	54
Функция за самодиагностициране	57
Индекс на съставните части и контролните бутони	58
Преглед панел.....	58
Екран на предния панел.....	59
Заден панел.....	59
Информация за GNU лиценз	60
Речник на термините	66
Спецификации	67
Списък с езиковите кодове	68
Списък с регионалните кодове за родителски контрол	69
Индекс	70

Относно това ръководство

Инструкциите в това ръководство описват контролните функции и бутони върху дистанционното управление. Също така можете да използвате контролните бутони върху плейъра, ако те имат същите или подобни наименования като тези върху дистанционното управление.

Значенията на иконите, използвани в това ръководство, са описани, както следва:

	Значение
	Функции, предназначени за BD-ROM
	Функции, предназначени за DVD VIDEO и DVD-RW / DVD-R във видео режим, включително 8 см дискове.
	Функции, предназначени за DATA DVD (DVD-RW / DVD-R, съдържащи MPEG2 PS видео изображения, MP3* аудио файлове и JPEG файлове с неподвижни изображения).
	Функции възможни за музикални CD или за CD-R/CD-RW в музикален CD формат.

*MP3 (MPEG-1 Audio Layer III) е стандартен формат, определен от ISO (International Organization for Standardization / Международна електротехническа комисия) MPEG, който е стандартизиран от Международна организация по стандартизация / IEC (International за изображенията върху екрана, използвани в това ръководство, може да не съвпадат с графичните изображения, които се появяват на вашия телевизионен екран.

Дискове и файлове, които този плейър може да възпроизвежда

Формат на дисковете	
Blu-ray Disc	
DVD VIDEO	
DVD-RW/-R	
DVD+RW/+R	
CD	

„Blu-ray Disc“ е търговска марка.

Логото „Blu-ray Disc“, логото „DVD-RW“, логото „DVD-R“ и логото „DVD VIDEO“ са търговски марки.

Поддържани формати на файловете (само за DATA DVD)

DVD-RW / -R в това ръководство се наричат „DATA DVD“, когато дисковете съдържат файлове за възпроизвеждане. Поддържат се следните формати на файловете:

- MPEG2 PS файлове с видео изображения
- – MP3 файлове с музика
- – JPEG* файлове с неподвижни изображения

*Съгласуване на JPEG формат с UDF (Universal Disk Format / Универсален диск формат).

Относно съвместимостта на BD-ROM

Този плейър поддържа само BD-ROM Profile 1. Възпроизвеждането на по-късни версии и BD, различни от BD-ROM не е гарантирано. Тъй като спецификациите на Blu-ray Disc са нови и продължават да се развиват, някои дискове може да не могат да се възпроизвеждат в зависимост от вида и версията на диска.

Аудио извеждането се различава в зависимост от източника свързан към извеждащия жак и избраните аудио настройки. За повече подробности вижте стр. 48.

Примери за дискове, които този плейър не може да възпроизвежда

Плейърът не може да възпроизвежда следните дискове:

- BD-RE/BD-R .
- BD с мастило.
- DVD-RW/DVD-R в режим видеозапис.
- DVD-RAM.
- HD DVD.
- DVD аудио дискове
- DATA CD (CD-R/CD-RW различни от CD в музикален формат).
- CD-ROM записан във PHOTO CD формат.
- Данни, част от CD-Extras.
- VCD/Супер VCD.
- HD слой на Super Audio CD.

Също така плейърът не може да възпроизвежда следните дискове:

- BD-ROM / DVD VIDEO с различен регионален код.
- Диск, който е записан на различна от NTSC цвѐтова система, например на PAL (този плейър поддържа само NTSC цвѐтова система).
- Диск с нестандартна форма (например картичка, сърце).
- Диск със залепени хартиени или други етикети.
- Диск, от който не са напълно отстранени лепенки, целофан, тиксо или други.

Забележки

- **Относно DVD+RW / DVD+R, DVD-RW / DVD-R или CD-R/CD-RW**
Някои DVD+RW / DVD+R, DVD-RW / DVD-R или CD-R/CD-RW не могат да се възпроизвеждат на този плейър поради качеството на записа, физическото състояние на диска или характеристиките на записващото устройство и авторски софтуер. DVD дискът няма да се възпроизведе, ако не е бил правилно финализиран. За повече информация вижте ръководството за експлоатация на записващото устройство. Обърнете внимание, че някои функции за възпроизвеждане може да не работят с някои DVD+RW/DVD+R, дори и когато са правилно финализирани. В този случай прегледайте диска посредством обикновено възпроизвеждане.
- **Музикални дискове кодирани посредством технологии за опазване на сигнала от презапис**
Този продукт е създаден за възпроизвеждане дискове, които са съвместими със стандарта Compact Disc (CD). Отскоро различни дискове кодирани със защита от презапис се разпространяват разпространяват от звукозаписни компании. Уверете се, че между тях няма такива, които да са несъвместими със CD стандарта, тъй като няма да могат а се възпроизвеждат чрез това устройство.
- **Относно DualDiscs**
DualDisc е двустранен диск, на който се съчетават записан DVD материал от едната страна и цифров аудио материал от другата страна. Въпреки това ако аудио страницата не е съвместима с Compact Disc (CD) стандарта, възпроизвеждането на този това устройство не е гарантирано
- **Относно двуслойни DVD**
Възпроизвеждането на звук и картина може на моменти да прекъсва при включването на слоевете.

Относно възпроизвеждането на дискове, записани в AVCHD формат

Този плейър може да възпроизвежда дискове с AVCHD формат.



Какво представлява AVCHD формат?

AVCHD представлява HD формат (формат с висока разделителна способност) за цифрови видеокамери и служи за запис на SD (стандартна разделителна способност) или HD (висока разделителна способност) сигнали по спецификация* 1080i или спецификация** 720p на DVD дискове чрез използването на високоефективни технологии на компресирано кодиране. Този формат работи с кодек MPEG-4 AVC / H.264 за компресиране на видео данните и с Dolby Digital или линейна PCM система за компресиране на аудио данните.

Форматът MPEG-4 AVC / H.264 е способен да компресира изображения с по-голяма ефективност от стандартните формати за компресиране на изображения. Форматът MPEG-4 AVC / H.264 позволява запис на HD видео сигнал, заснет с цифрова видеокамера, върху DVD дискове, по същия начин както би било за SD (стандартна разделителна способност) телевизионен сигнал.

„AVCHD“ и логото AVCHD са търговски марки на Matsushita Electric Industrial Co., Ltd. и Sony Corporation.

*1: 1080i спецификация

Това е спецификация с висока разделителна способност, която съчетава 1080 ефективни

линии на сканиране с интерлейс (регуващо се) сканиране.

**2: 720p спецификация

Това е спецификация с висока разделителна способност, която съчетава 720 ефективни линии на сканиране с прогресивно сканиране.

Забележки

- Някои дискове във формат AVCHD може да не бъдат възпроизведени поради начина на записване.
- Дискове във формат AVCHD няма да бъдат възпроизведени, ако не са били правилно финализирани.

BD / DVD регионален код

Вашият плейър има регионален код, който е напечатан на задната страна на устройството и ще възпроизвежда единствено BD-ROM / DVD VIDEO дискове, които имат етикети със същите регионални кодове.

DVD VIDEO дискове с етикети  също ще бъдат възпроизведени на този плейър.

В зависимост от вида BD-ROM / DVD VIDEO може да няма индикация за регионален код, въпреки че възпроизвеждането на BD-ROM / DVD VIDEO е забранено от регионални ограничения.

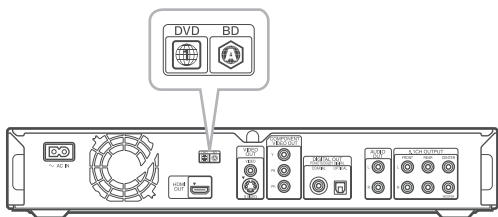

Относно функциите на възпроизвеждане на BD / DVD

Някои функции на възпроизвеждане на BD / DVD може съзнателно да бъдат настроени от производителите на софтуера. Тъй като плейърът възпроизвежда BD / DVD съгласно съдържанието на диска, което е създадено от производителите на софтуера, някои характеристики на възпроизвеждането може да не са достъпни. Проверете приложените инструкции към BD / DVD дисковете.

Авторски права

Този продукт включва технология за защита на авторските права, предмет на патенти в САЩ и други закони за интелектуалната собственост. Използването на тази технология може да става само с разрешението на Macrovision и е предвидена само за домашна или друга ограничена употреба доколкото разрешението от Macrovision не предвижда друго. Модифицирани копия или разпространяване на устройството са забранени.

Основни характеристики

Открийте възможностите на аудио / видео възпроизвеждането с (HD) висока разделителна способност и възможностите на функцията library (библиотека) на този Blu-ray Disc плейър.

Възпроизвеждане на BD-ROM

BD-ROM е следващо поколение формат за оптичен диск в сферата на HD (висока разделителна способност). Характеризира се с огромен капацитет за съхранение от 25 до 50 GB (пет пъти повече от DVD) и високоскоростен трансфер, достигащ до 54 Mbps в секунда. Форматът предлага не само HD качество без компромиси на видео файловете*1 *2, но също осигурява и богато допълнително съдържание на един диск и HD качество на звука до 8 канала както и интерактивно опериране.

*1 Необходим е съвместим HD екран, за да се насладите на същото качество.

*2 Някои дискове могат да се гледат само с HDMI връзка.

24p True Cinema

Филми заснети с камера са съставени от 24 кадъра в секунда. Тъй като обикновените телевизионни апарати (и кинескопни, и плоски панели) извеждат кадри при 1/60 или 1/50 секундни интервали, 24-те кадъра не се появяват при равна скорост.

Когато свържете към телевизор с 24p възможности, плейърът възпроизвежда всеки кадър при 1/24 секундни интервали – същите интервали, заснети с камерата, като по този начин сцените от филма се възпроизвеждат по възможно най-достоверен начин.

HDMI Control ('BRAVIA' Theatre Sync)

Функция 'BRAVIA' Theatre Sync прави работата с устройството по-лесна като свързва съвместими Sony компоненти с HDMI Control функция посредством HDMI кабел.

Приложение BD-J

Форматът BD-ROM поддържа Java за интерактивни функции. „BD-J“ предлага на гоставчиците на он-лайн информация почти неограничена функционалност при създаване на интерактивни BD-ROM заглавия*.

Java и всички марки въз основа на Java са търговски марки или регистрирани търговски марки на Sun Microsystems, Inc.
© 2000-2007 Esmertec AG

* Този плейър не поддържа BD-J файлове, които могат да се свалят от интернет.

Поддръжка на некомпесиран многоканален линеен PCM

В комбинация със съвместим аудио / видео усилвател плейърът може да възпроизведе 8-канален линеен PCM съраунд звук.*С несъвместим усилвател плейърът възпроизвежда 5.1-канален аналогов сигнал от неговия 5.1CH OUTPUT жак за висококачествено аудио възпроизвеждане.

* Имайте предвид, че DIGITAL OUT (OPTICAL или COAXIAL) жак не възпроизвежда същия тип сигнал. Ще имате нужда от HDMI кабел и HDMI съвместимо устройство, което поддържа 8-канални сигнали.

Възпроизвеждане на дискове във формат AVCHD

Плейърът поддържа файлове-записи с висока разделителна способност във формат AVCHD, направени на AVCHD съвместими камери. Вашият личен архив с висока разделителна способност е готов за възпроизвеждане с HD качество.

HDMI (High-Definition Multimedia Interface) цифрово устройство

Когато е свързан с HDMI екранно устройство, използвайки единичен HDMI кабел, плейърът може да възпроизвежда както SD (стандартна разделителна способност), така и HD (висока разделителна способност) видео и многоканални аудио сигнали в цифров формат без влошаване на качеството.

HDMI спецификацията поддържа HDCP (High-bandwidth Digital Contents Protection), технология за защита от копиране, която включва кодираща технология за цифрови видео сигнали.

Функция library (библиотека) за записани файлове (Само за JPEG неподвижни изображения, MP3 аудио файлове, MPEG2 PS филмови файлове)

За DATA DVD дискове, създадени на групи DVD устройства, три отделни прозореца за преглед – за филми, за музика и за неподвижни изображения по списъците със заглавия, позволяват лесно да се сортират, търсят и възпроизвеждат файловете, включително и серии с неподвижни изображения.

Първи стъпки

Следвайте стъпките от 1 до 7, за да включите и нагласите настройките на плейъра. Относно наименованията на жаковете и бутоните, вижте „Индекс на съставните части и контролните бутони“ (страница 58).

Забележки

- Включвайте кабелите здраво, за да избегнете появата на нежелателен шум.
- Придържайте се към инструкциите, приложени към компонентите за свързване.
- Не можете да свържете този плейър към телевизионен приемник, който няма входен видео жак.
- Уверете се, че сте изключили захранващия кабел на всеки от компонентите, преди да пристъпите към свързването им.
- Не упражнявайте твърде много сила върху свързващите кабели. Притискането към стената или към гърба на шкафа може да причини повреда на кабелите.

Стъпка 1: Разопаковане

Проверете дали са приложени следните аксесоари:

- Видео кабел (фоно жак x 1) (1)
- Стерео аудио кабел (фоно жак x 2) (1)
- HDMI кабел (приложен само към модел BDP-S301)
- Захранващ кабел (1)
- Дистанционно управление (1)
- Батерии с размер AA (R6) (2)

- Стъпка 1: Разопаковане страница 9
- Стъпка 2: Свързване на видео кабелите / HDMI кабел страница 10
- Стъпка 3: Свързване на аудио кабелите страница 12
- Стъпка 4: Свързване на захранващия кабел страница 16
- Стъпка 5: Подготовка на дистанционното управление страница 16
- Стъпка 6: Easy Setup (Бързо включване) страница 18
- Стъпка 7: Допълнителни настройки страница 19

Стъпка 2: Свързване на видео кабелите / HDMI кабел

Свържете този плейър към вашия телевизионен монитор, проектор или аудио / видео усилвател (приемник), като използвате видео кабела. Изберете един от вариантите от А до Д, в зависимост от входния жак на вашия телевизионен монитор, проектор или аудио / видео усилвател (приемник). За да гледате 1080p прогресивни сигнали със съвместим телевизионен приемник, проектор или монитор с входен HDMI жак, трябва да изберете вариант Д. Можете да използвате вариант С, за да гледате 480p / 720p прогресивни сигнали или 1080i интерлейс (редуващи се) сигнали на съвместимо устройство с компонентен входен видео жак.

А Свързване към входния видео жак

Свържете приложния видео кабел (жълт) към жълтия (видео) жак. Можете да се наслаждавате на изображения със стандартно качество.

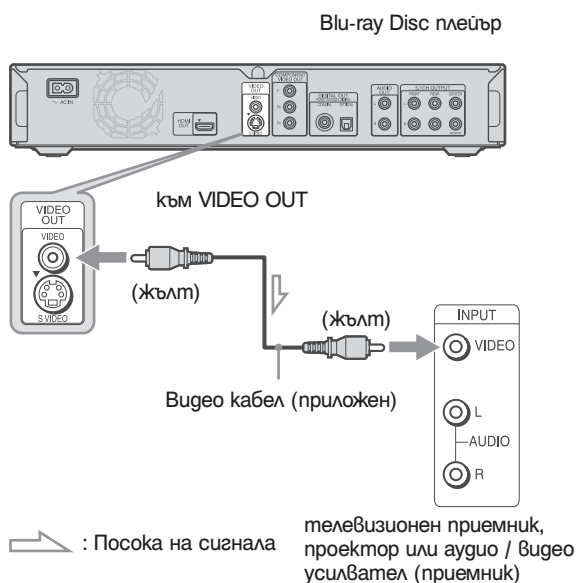

При свързване към стандартен 4:3 телевизионен екран

В зависимост от диска изображението може да не пасне на вашия телевизионен екран. За да промените коефициента на пропорционалност, вижте страница 45.

Забележка

Не свързвайте VCR и т.н. между вашия телевизионен приемник и плейъра. Ако пуснете сигналите на плейъра през VCR, може да не получите ясно изображение на вашия телевизионен екран. Ако вашият телевизионен приемник има само един входен аудио / видео жак, свържете плейъра към този жак.

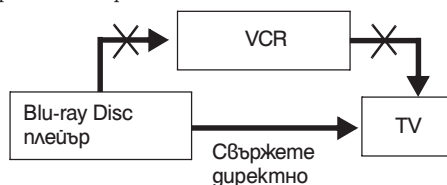

В Свързване към входния S VIDEO жак

Свържете, като използвате S VIDEO кабел (не е приложен). Ще се наслаждавате на висококачествени изображения.

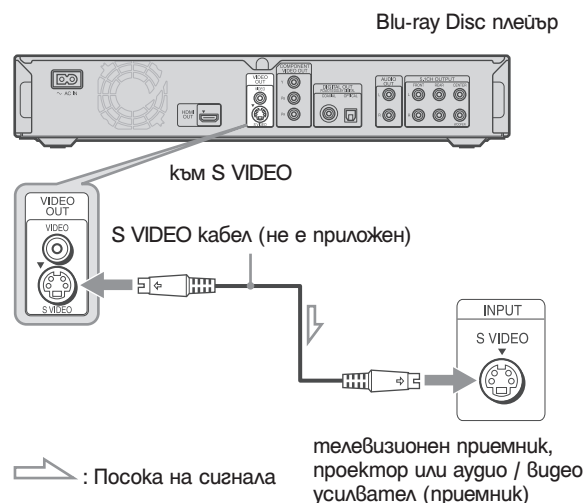

С Свързване към входните компонентните видео жакове (Y, Pb, Pr)

Свържете компонента чрез жаквете COMPONENT VIDEO OUT, като използвате компонентен видео кабел (не е приложен) или три видео кабела (не са приложени) от един и същи вид и с една и съща дължина. Ще се наслаждавате на точна цветова репродукция и висококачествени изображения. Също можете да се наслаждавате на висококачествена картина с 480p / 720p прогресивни сигнали или 1080i интерлейс (редуващи се) сигнали, ако вашият телевизионен приемник, проектор или аудио / видео усилвател (приемник) е съвместим.

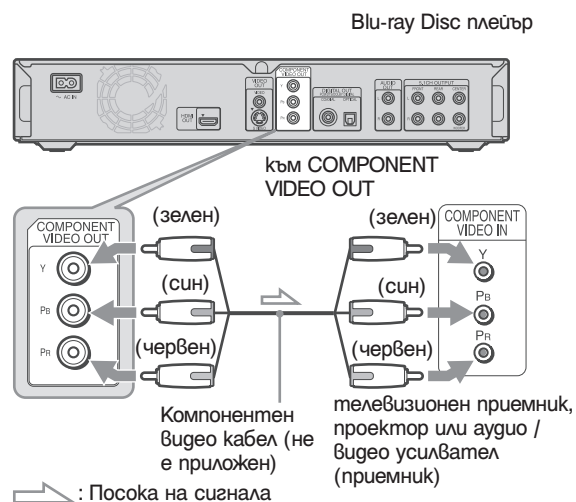

ⓐ Свързване към входния HDMI жак

Използвайте сертифициран HDMI кабел на Sony (не е приложен), за да се наслаждавате на висококачествена цифрова картина и звук през HDMI OUT жак. Ще се наслаждавате на по-висококачествена картина от 480p / 720p / 1080i или 1080p (най-висококачествената между възпроизвежданите от плейъра), ако вашият телевизионен приемник, проектор или аудио / видео усилвател (приемник) е съвместим.

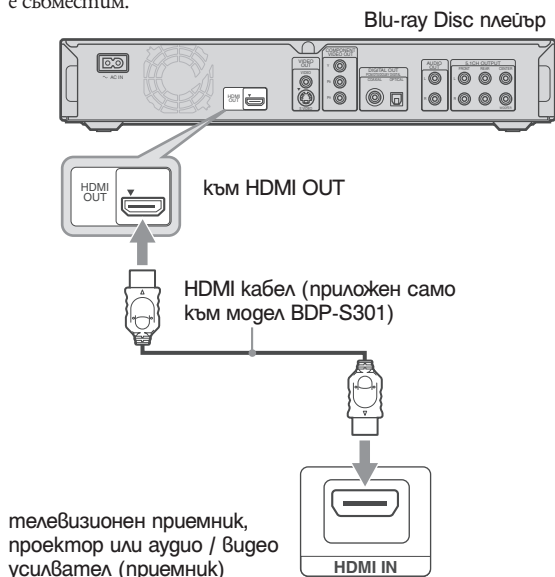

Този Blu-ray Disc плейър включва High-Definition Multimedia Interface (HDMI) технология. HDMI, логото HDMI и High Definition Multimedia Interface са търговски марки или регистрирани търговски марки на HDMI Licensing LLC.

Относно свързване към HDMI OUT жак

Погледнете внимателно следната неправилна употреба, която може да причини повреда на HDMI OUT жаката или конектора. Внимателно изравнете HDMI OUT жаката на плейъра с HDMI конектора като проверявате формата им. Уверете се, че конекторът не е обърнат наобратно или изкривен.

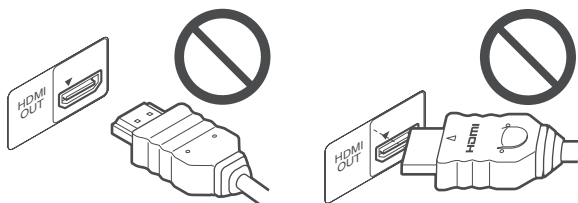

• Уверете се, че сте изключили HDMI кабела, когато местите плейъра.

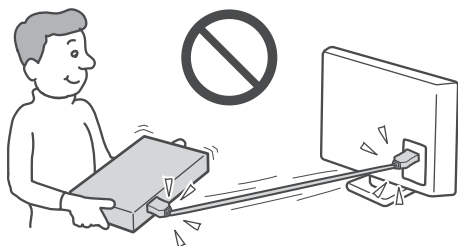

• Ако поставяте плейъра върху шкаф при свързан HDMI кабел, не упражнявайте натиск на стената на шкафа. Това може да причини повреда на HDMI OUT жаката или на HDMI кабела.
• Когато свързвате или изключвате, не въртете HDMI конектора.

Относно индикаторите за HDMI връзка

След като плейърът е включен, индикаторът HD (висока разделителна способност) на предния панел светва при възпроизвеждането на 720p / 1080i / 1080p видео сигнали. HDMI индикаторът светва, когато е свързано HDMI устройство.

Забележки

- Потребителите трябва да знаят, че не всички телевизионни приемници с висока разделителна способност са напълно съвместими с този продукт и могат да предизвикат възпроизвеждането на неправилни изображения. В случаи на проблеми с картината при 480 / 720 / 1080 прогресивно сканиране се препоръчва потребителят да превключи връзката към изхода „standard definition“ (стандартна разделителна способност). Ако имате въпроси относно съвместимостта на вашия телевизионен приемник с този модел 480p / 720p / 1080p Blu-ray Disc плейър, моля да се свържете с нашия център за обслужване на клиенти.
- Ако картината не е ясна, естествена или не ви задоволява напълно, сменете разделителната способност на изходния видео сигнал чрез натискане на бутон VIDEO FORMAT (страница 46)
- Уверете се, че използвате само HDMI кабел, който разполага с HDMI лого.

Относно функциите за 'BRAVIA' Theatre Sync (само за HDMI връзки)

Като свързвате съвместими Sony компоненти с HDMI Control функция посредством HDMI кабел, работата се опростява, както следва:

- One Touch Play (стр. 21)
Можете да включите плейъра и TV/AV ресивър, настроите TV/AV ресивъра на прием с плейъра и започнете възпроизвеждане с едно докосване на бутон .
- System Power-Off
Когато изключите телевизора посредством бутон POWER на дистанционното на телевизора, съвместимите с HDMI компоненти се изключват автоматично.

За да подготвите функции 'BRAVIA' Theatre Sync



Настройте "HDMI Control" във функции "Setup" в позиция "On". (стр. 52)

Забележка

В зависимост от свързания компонент, HDMI Control функцията може да не работи. Обърнете се към инструкциите за експлоатация приложени към компонента.

Стъпка 3: Свързване на аудио кабелите

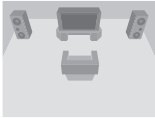
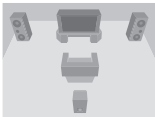
Изберете връзката, която е най-подходяща за вашата система. Уверете се, че сте прочели инструкциите за компонентите, които желаете да свържете.

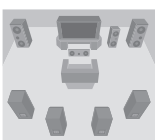
Връзка	Вашето разположение
A Телевизионен приемник	
B Стерео усилвател (приемник) и два високоговорителя	
C Аудио / видео усилвател (приемник) с Dolby ^{*1} Surround (Pro Logic) декодер и 3 до 6 високоговорителя • Съраунд ефекти: Dolby Surround (Pro Logic)	
D-1 Аудио / видео усилвател (приемник) с 5.1 канален входен жак и 6 високоговорителя • Съраунд ефекти: Dolby Digital (5.1 канален), DTS (5.1 канален)	
D-2 Аудио / видео усилвател (приемник) с цифров входен жак с Dolby Digital или DTS ^{*2} декодер и 6 високоговорителя • Съраунд ефекти: Dolby Digital (5.1 канален), DTS (5.1 канален)	
D-3 Аудио / видео усилвател (приемник) с входен HDMI жак и 8 високоговорителя • Съраунд ефекти: 8-канален линеен PCM	

^{*1} Произведени по лиценз от Dolby Laboratories. „Dolby“, „Pro Logic“ и символът двойно D са търговски марки на Dolby Laboratories.

^{*2} „DTS“ и „DTS Digital Surround“ са регистрирани търговски марки на Digital Theater Systems, Inc.

Относно HDMI OUT жак

- Когато свързвате плетъра към аудио / видео усилвател (приемник), използвайте HDMI кабел, е необходимо да направите едно от следните неща:
 - Свържете аудио / видео усилвателя (приемника) към телевизионния приемник с HDMI кабел.
 - Свържете плетъра към телевизионния приемник с видео кабел, различен от HDMI кабел (компонентен видео кабел, S VIDEO кабел или видео кабел).
- Когато свързвате HDMI OUT жак, внимателно свържете HDMI конектора с жак. Не прегъвайте и не оказвайте натиск върху HDMI кабела.
- Ако смените компонента, свързан към HDMI OUT жак, сменете „Audio (HDMI)“ в „Audio Setup“, за да съгласувате с новия компонент (страница 47). Плетърът съхранява HDMI настройките за 5 компонента.
- HDMI връзка е съвместима с 2-канални линеен PCM сигнали (48 до 192 kHz, 16 / 20 / 24 бита) и 6- до 8-канални линеен PCM сигнали (48 до 96 kHz, 16 / 20 / 24 бита), като допълнение към Dolby Digital и DTS бит поток (5.1-канални сигнали до 96kHz, 16 / 20 / 24 бита).

Забележка

Ако свържете компонент, който не се съгласува с избрания аудио сигнал, от високоговорителите ще се чуе силен шум (или няма да има звук), което може да побреди слуха ви или високоговорителите.

A Свързване към вашия телевизионен приемник

При тази връзка за възпроизвеждане на звук се използват високоговорителите на вашия телевизионен приемник.

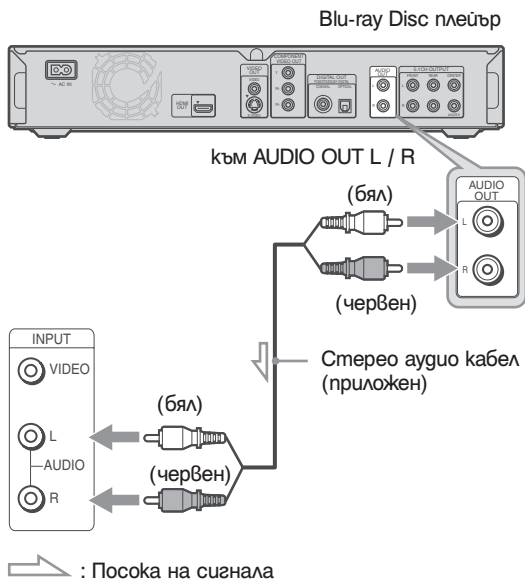

B Свързване към стерео усилвател (приемник) и 2 високоговорителя

Ако вашият стерео усилвател (приемник) има само L (ляв) и R (десен) входни аудио жакове, използвайте **B-1**. Ако вашият усилвател (приемник) има цифров входен жак, използвайте **B-2**.

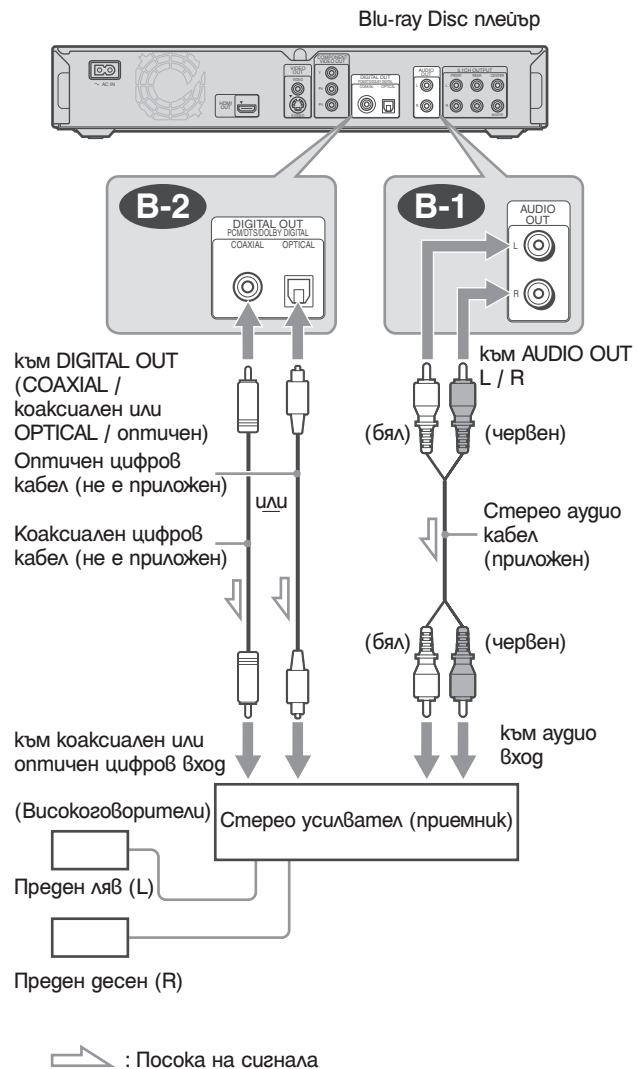

C Свързване към аудио / видео усилвател (приемник) с Dolby Surround (Pro Logic) декодер и 3 до 6 високоговорителя

Ако вашият усилвател (приемник) има само L (ляв) и R (десен) входни аудио жакове, използвайте **C-1**. Ако вашият усилвател (приемник) има входен цифров жак, използвайте **C-2**. Можете да се наслаждавате на съраунд ефекти само когато възпроизвеждате Dolby Surround аудио или многоканални аудио (Dolby Digital, DTS или MPEG) дискове.

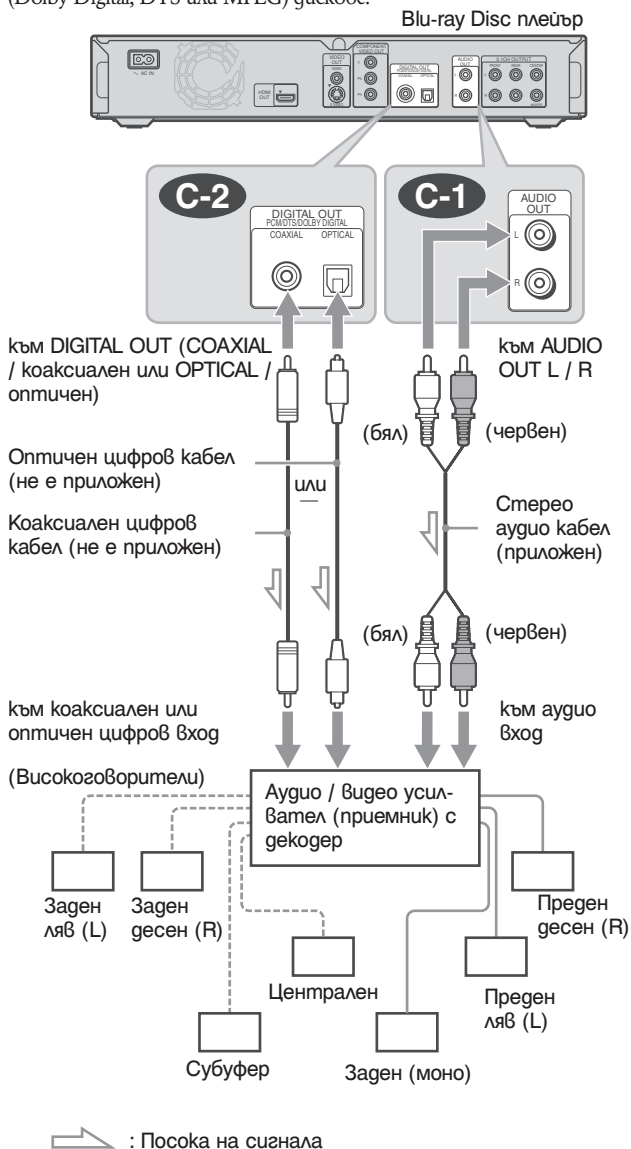

Съвет

За правилно разположение на високоговорителите вижте ръководствата за експлоатация на свързаните компоненти.

Забележка

Когато свързвате 6 високоговорителя, не се нуждаете от "Rear (mono)" високоговорителя отбелязан по-горе.

D-1 Свързване към аудио / видео усилвател (приемник) с 5.1-канален входен жак и 6 високоговорителя

Ако вашият аудио / видео усилвател (приемник) има 5.1-канален входен жак, използвайте **D-1**.

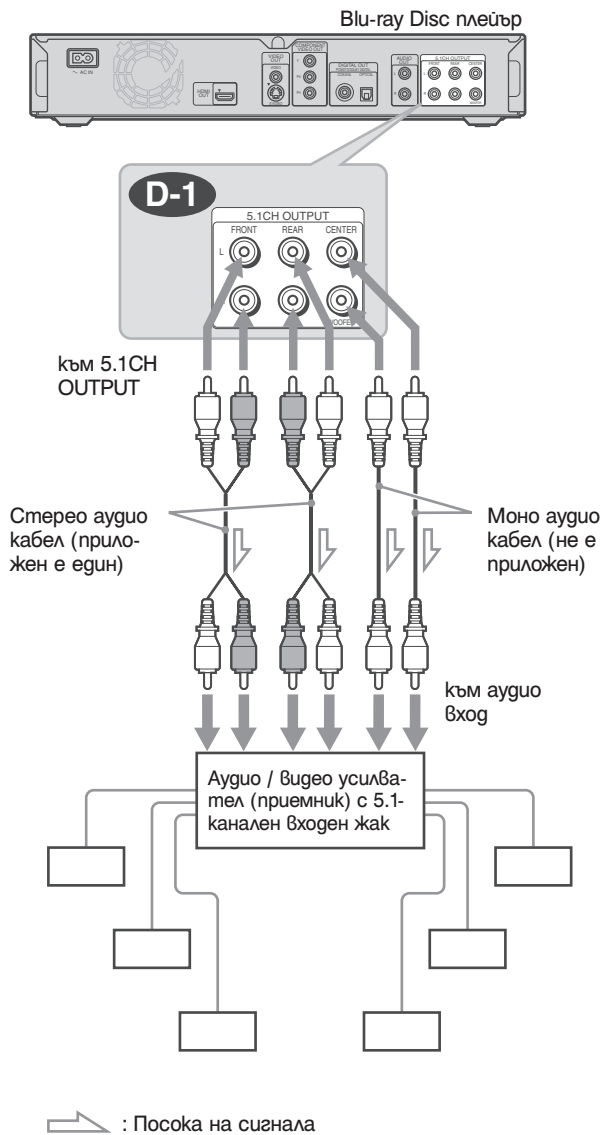

Съвет

За правилно разположение на високоговорителите вижте ръководствата за експлоатация на свързаните компоненти.

D-2 Свързване към аудио / видео усилвател (приемник) с цифров входен жак и 6 високоговорители

Ако искате да използвате функцията Dolby Digital или DTS декодер на вашия аудио / видео усилвател (приемник), свържете го с цифров жак, като използвате **D-2**. Ще се насладите на по-реалистичен звук.

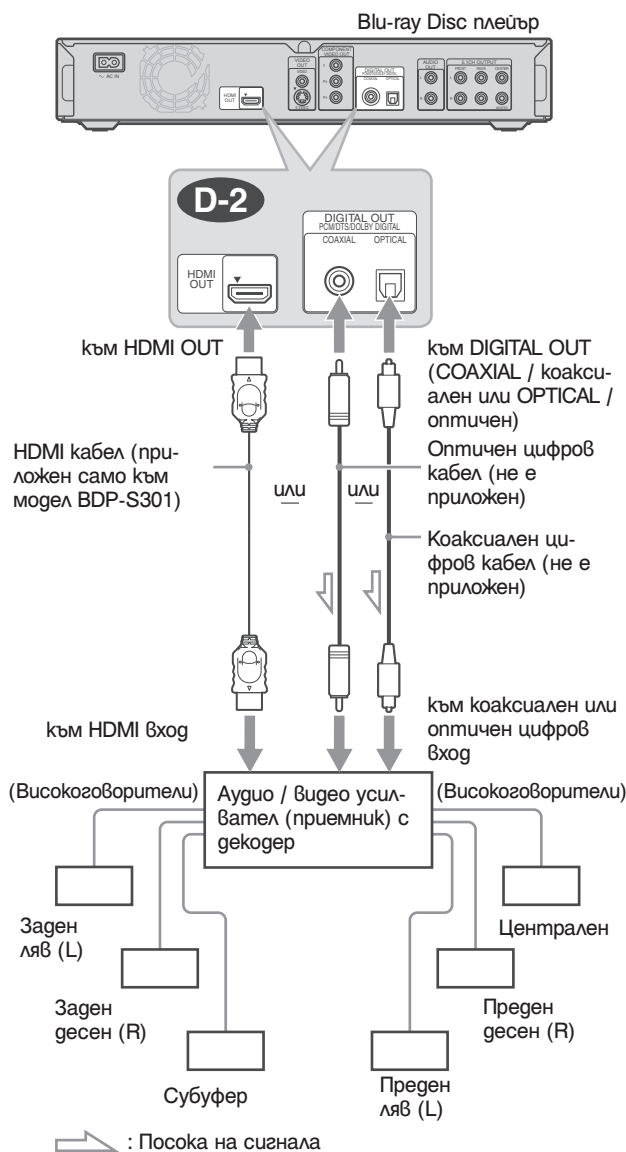

Съвет

За правилно разположение на високоговорителите вижте ръководствата за експлоатация на свързаните компоненти.

D-3 Свързване към аудио / видео усилвател (приемник) с HDMI входен жак и 8 високоговорители

Ако вашият аудио / видео усилвател (приемник) приема 8-канален линейен PCM вход с HDMI връзка, можете да се насладите на съраунд звук, като използвате **D-3**.

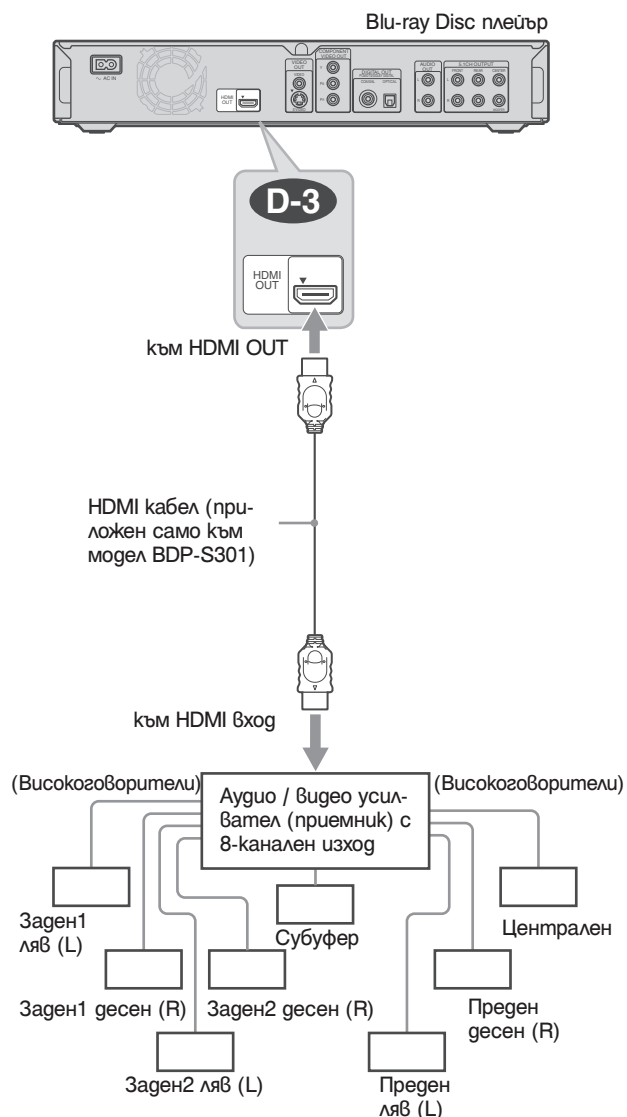

Съвет

За правилно разположение на високоговорителите вижте ръководствата за експлоатация на свързаните компоненти.

Забележка

Не всички HDMI-съвместими аудио / видео усилватели (приемници) приемат 8-канални линейни PCM сигнали. Затова вижте и ръководството за експлоатация, приложено към свързания аудио / видео усилвател (приемник).

Стъпка 4: Свързване на захранващия кабел

След като сте извършили всички други свързвания, свържете приложния захранващ кабел към AC IN (променливотоковия входен) терминал на плейъра. След това включете захранващите кабели на плейъра и телевизионния приемник в AC контакт.

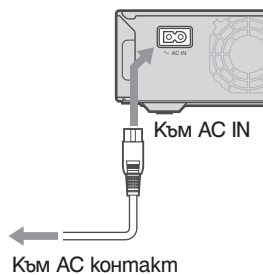

Стъпка 5: Подготовка на дистанционното управление

Можете да управлявате плейъра, като използвате приложеното дистанционно управление. Поставете две батерии с размер AA (R6) като внимавате да спазите полярността ⊕ и ⊖, посочено в батерейното гнездо. Когато използвате дистанционното управление, насочете го към сензора за дистанционно управление на плейъра (страница 58).

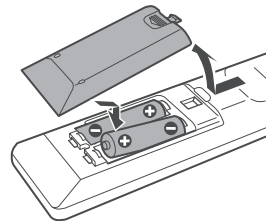

Забележки

- Не оставяйте дистанционното управление на много горещо или влажно място.
- Не изпускайте никакви чужди тела в корпуса на дистанционното управление, особено когато сменяте батериите.
- Не излагайте сензора на дистанционното управление на действието на директна слънчева светлина или светлинна апаратура. Това може да доведе до нарушаване на функцията му.
- Ако няма да използвате дистанционното управление за дълъг период от време, извадете батериите, за да избегнете евентуално протичане или корозия.

Ако искате да управлявате вашия телевизионен приемник с приложеното дистанционно управление

Можете да контролирате нивото на звука, източника на сигнала и включване / изключване на вашия телевизионен приемник Sony с приложеното дистанционно.

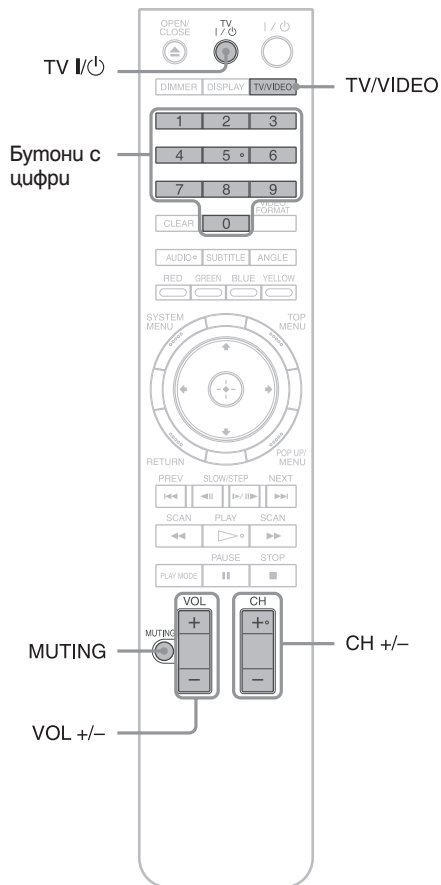

Чрез натискане на бутоните	Можете да
TV I/O	Включвате и изключвате телевизионния приемник.
VOL +/-	Настроивате нивото на звука на телевизора.
TV/VIDEO	Избирате източника на сигнала между телевизионния приемник и друг източник на сигнал.
CH +/-	Избирате каналите нагоре и надолу.
MUTING	Изключите временно звука (само за телевизор Sony)

Управление на други телевизионни приемници с дистанционното управление на плейъра

По същия начин можете да контролирате нивото на звука, източника на сигнала и включване / изключване на телевизионни приемници, които не са марка Sony. Ако вашият телевизионен приемник е описан в таблицата по-долу, задайте съответния код на производителя.

- 1 Натиснете и задръжте бутона TV I/O, с бутоните с цифри изберете кода на производителя на вашия телевизионен приемник (вижте таблицата по-долу).
- 2 Освободете бутона TV I/O.

◆ Цифрови кодове на телевизионните приемници, които могат да се управляват с това дистанционно управление.

Ако в списъка е подаден повече от един цифров код, опитайте се да ги вкарате един по един докато намерите този, с който работи вашият телевизионен приемник.

Производител	Цифров код
Sony	01 (по подразбиране)
Daewoo	22, 04
Emerson	14
GE	06
Hitachi	02, 04
JVC	09
LG/Gold star	03, 17, 04
MGA/Mitsubishi	13, 04
NEC	04, 12
Panasonic	19
Philips	08, 21
Pioneer	16
RCA	10, 04
R.Shack	05
Samsung	04, 12, 20
Sanyo	11
Sharp	05, 18
Toshiba	07, 18
Zenith	15

◆ За да върнете настройката по подразбиране на дистанционното управление

- 1 Извадете батериите от дистанционното управление.
- 2 Вкарайте отново батериите, докато натискате 1, 2, 3 от бутоните с цифри.
- 3 Изчакайте няколко секунди.

Забележка

В зависимост от свързаното устройство може да не сте в състояние да управлявате вашия телевизионен приемник, използвайки всички или само някои от бутоните на приложеното дистанционно управление.

Стъпка 6: Easy Setup (Бързо включване)

Следвайте стъпките по-долу, за да успеете с минимален брой основни настройки да използвате плейъра. Ако не изпълните Easy Setup (Бързо включване), то ще се появява всеки път, когато включите вашия плейър.

Изпълнете настройките по-долу последователно по следния начин.

При включване за първи път

Изчакайте около 90 секунди, преди да се включи плейърът и да се стартира Easy Setup (Бързо включване). Времето за стартиране ще бъде много по-кратко, след като веднъж изпълните Easy Setup (Бързо включване).

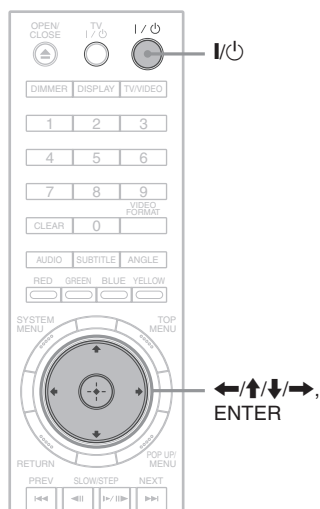

- 1 Включете телевизионния приемник.
- 2 Натиснете бутона I/O, за да включите плейъра. След миг плейърът се включва.
- 3 Превключете селектора за входен сигнал за вашия телевизионен приемник, така че сигналът от плейъра да се появи на екрана на вашия телевизионен приемник. Ако не се появи екранът за OSD избор на език, изберете „Start“ от „Easy Setup“ в „Options“ (страница 52).
- 4 Изберете OSD език, който искате да се появи на екрана и натиснете ENTER.

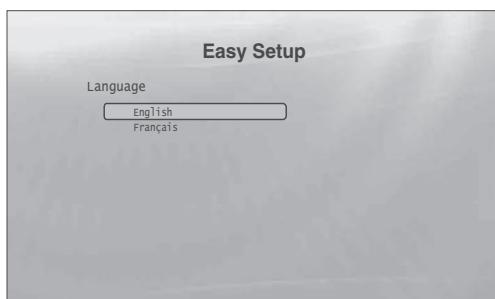

По този начин ще определите и езика за звук (Audio), субтитри (Subtitle) и BD / DVD менюта.

Изберете „Start“ и натиснете ENTER, за да стартирате „Easy Setup“.

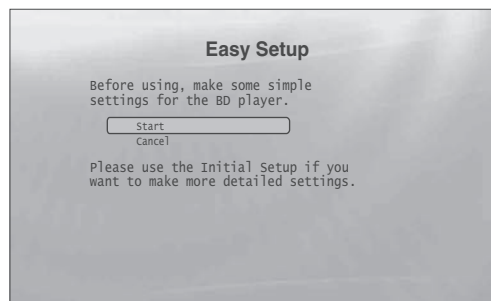

- ◆ Ако горният екран не се появи.

Отидете на стъпка 6. Този екран се появява само когато плейърът е включен за първи път.

- 6 Изберете формата на изходния видео сигнал на свързания телевизионен приемник и натиснете ENTER. За повече подробности относно изходния видео сигнал вижте страница 46.

- ◆ Когато използвате HDMI OUT жак



Изберете от „Auto“, „480i“, „480p“, „720p“, „1080i“, „1080p“ или „Direct“ и след това отидете на стъпка 8. „TV Type“ в стъпка 7 ще бъде настроен на „16:9“ (широк екран).

- ◆ Когато използвате жакове различни от жака HDMI

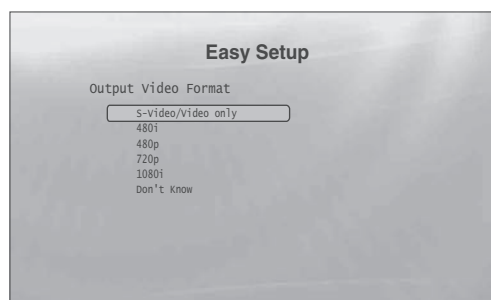

Изберете от „S-Video / Video only“, „480i“, „480p“, „720p“, „1080i“ или „Don't Know“. Ако сте избрали „720p“ или „1080i“, отидете на стъпка 8. „TV Type“ в стъпка 7 ще бъде настроен на „16:9“ (широк екран).

- 7** Изберете коефициент на пропорционалност, който е подходящ за вашия телевизионен приемник и натиснете ENTER.

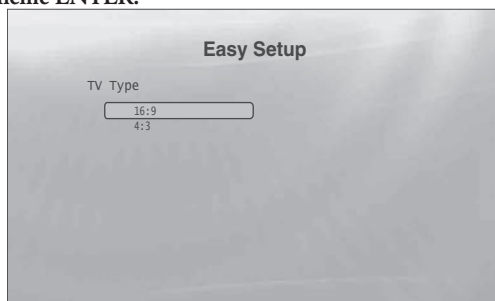

- ◆ Ако имате широкоекранен телевизионен приемник или 4:3 стандартен телевизионен приемник с широкоекранен режим Изберете „16:9“ (страница 45).
- ◆ Ако имате 4:3 стандартен телевизионен приемник Изберете „4:3“ (страница 45).

- 8** Изберете „Finish Setup“ и натиснете ENTER.

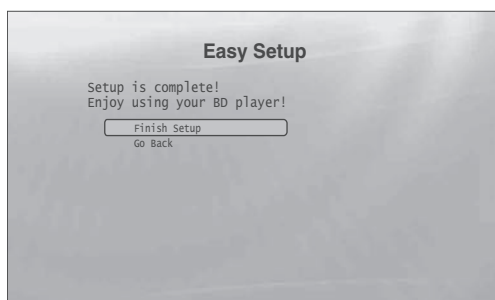

Съвет

- Ако искате да възстановите фабричните настройки, вижте „Рестартиране на плейъра“ (страница 53).
- Можете да рестартирате Easy Setup (Бързо включване) от настройки на „Options“ (Опции) (страница 52).

Стъпка 7: Допълнителни настройки

За да осъществите връзка, е необходимо да направите следните настройки.

За видео връзка

- ◆ **Когато използвате COMPONENT VIDEO OUT жакове** (вариант © - страница 10)
 - Изберете разделителна способност на изходния видео сигнал на вашия телевизионен приемник като натиснете VIDEO FORMAT (страница 46).
- ◆ **Когато използвате HDMI OUT жак** (Вариант ⓓ - страница 11)
 - Изберете разделителна способност на изходния видео сигнал на вашия телевизионен приемник като натиснете VIDEO FORMAT (страница 45).
 - Изберете вида на изходния видео сигнал от HDMI жака в „YCb Cr / RGB PC (HDMI)“ от „Video Setup“ (настройки за видео възпроизвеждане) (страница 45).

За аудио връзка

- ◆ **Когато използвате DIGITAL OUT (OPTICAL / Оптичен или COAXIAL / Коаксиален) жак** (Връзка B-2, C-2, D-2 - страници 13-15)
 - Настройте „Dolby Digital“ и „DTS“ в „Audio Setup“ (Настройки за звук) (страница 47) съобразно декодера на вашия аудио / видео усилвател (приемник).
- ◆ **Когато използвате HDMI OUT жак** (HDMI връзка D-2, D-3 - страница 15)
 - Настройте „Dolby Digital“ и „DTS“ в „Audio Setup“ (Настройки за звук) (страница 47) съобразно декодера на вашия аудио / видео усилвател (приемник).
 - Изберете метода за извеждане на изходния аудио сигнал от HDMI OUT жака от „Audio (HDMI)“ на „Audio Setup“ (Настройки за звук). (стр. 47)
- ◆ **Когато използвате AUDIO OUT (L / R) жакове** (Връзка C-1 - страница 14)
 - Настройте „DTS Downmix“ към „Lt / Rt“ в „Audio Setup“ (Настройки за звук) (страница 47).
- ◆ **Когато използвате 5.1CH OUTPUT жакове** (Връзка D-1 - страница 14)
 - Настройте „Audio Output Mode“ (Режим на извеждане на аудио сигнала) към „5.1 Channel“ (5.1 канали) в настройките „Speakers“ (Високоговорители) (страница 51) и нагласете настройките „Speaker Setup“ (Настройки на високоговорителите) съобразно вашата система.

Забележки

- Ако свържете компонент, който не е съгласуван към избрания аудио сигнал, от високоговорителите ще се чуе силен шум (или няма да има звук), което може да повреди слуха ви или високоговорителите.
- Ако при свързване използвате HDMI OUT жак или COMPONENT VIDEO OUT жакове и картината не е ясна, свързаното екранно устройство може да не е съвместимо с прогресивни сигнали. В такъв случай свържете екранното устройство към S VIDEO жак или VIDEO жак (вариант – или – вижте страница 10), рестартирайте „Easy Setup“ (Бързо включване) от настройките „Options“ (страница 52) и изберете „S-Video / Video only“ в стъпка 6 (страница 18). Също така проверете още веднъж горните функции, за да разберете дали се изискват някакви допълнителни настройки.

Основни BD / DVD функции

Повечето от BD функциите за възпроизвеждане са като тези на DVD. Този раздел покрива най-общо BD / DVD възпроизвеждане, заедно с основните функции на този плейър.

За търсене на записаните файлове в DATA DVD* е достъпна отделна library (библиотека) функция. Вижте също така страница 32 за филмови файлове, 36 за музика, 40 за файлове с неподвижни изображения.

На страница 24 има пълен списък на функциите при работа с дистанционното управление.

*DVD-RW / DVD-R, съдържащи MPEG2 PS филмови файлове, MP3 аудио файлове или JPEG файлове с неподвижни изображения.

- Възпроизвеждане на BD или DVD страница20
- Упътване за екраните..... 22
- Упътване за дистанционното управление 24
- Проверка на информацията върху диска26
- Изчистване на записите с ниско ниво на звука (Audio DRC).....27
- Настройване на картината28
- Заклучване на диск.....29

Възпроизвеждане на BD или DVD

BD DVD CD

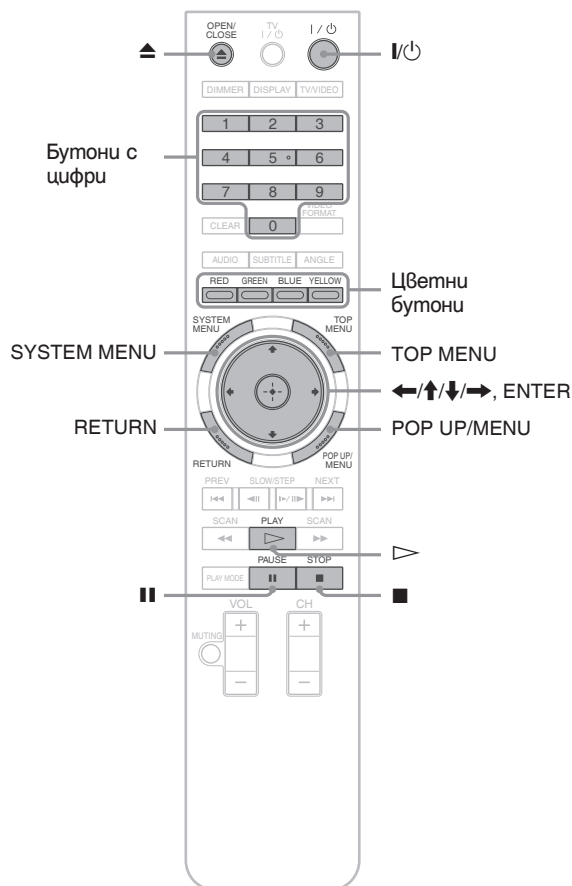

- 1** Натиснете бутона I/O.
След миг плейърът се включва.
- 2** Превключете селектора за входен сигнал за вашия телевизионен приемник, така че сигналът от плейъра да се появи на екрана на телевизора.
- 3** Натиснете бутона ▲, за да отворите поставката за дискове
- 4** Поставете диска върху поставката за дискове, като страната върху която има запис, е насочена надолу.

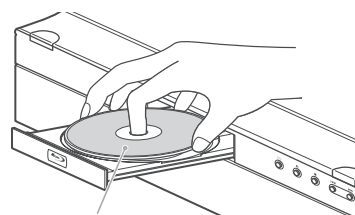



Страната, върху която има запис, е насочена надолу.

5 Натиснете бутона , за да затворите поставката за дискове.

Изчакайте малко, докато видът на диска се появи на екрана на предния панел.

6 Натиснете бутона , за да започне възпроизвеждането.

За повече информация относно функциите на дистанционно управление вижте *страница 24*





Бутони	Описание
	Прекратява временно възпроизвеждането или възстановява възпроизвеждането от мястото, на което е било временно прекратено.
	Прекратява възпроизвеждането или при двукратно натискане отменя възможността да се продължи възпроизвеждането от мястото, на което е било прекратено.
	Стартира възпроизвеждането или го възстановява от мястото, на което е било прекратено.

7 Когато възпроизвеждането свърши, натиснете бутона , за да отворите поставката за дискове.

8 Извадете диска и натиснете бутона , отново, за да затворите поставката за дискове.

9 Натиснете бутона , за да изключите плейъра.

За да използвате менюто за BD или DVD

Когато възпроизвеждате BD, DVD VIDEO или финализиран DVD-RW (Видео режим) или DVD-R (Видео режим), менюто на диска може да се появи на екрана, като натиснете бутона TOP MENU или POP UP/MENU. Менютата на някои BD / DVD се появяват на екрана автоматично. В други случаи се работи с менюто, използвайки бутоните , , , , ENTER или бутоните с цифри и с цветните бутони в зависимост от инструкциите, избеджани на екрана. Менюто на BD работи без да се прекъсва възпроизвеждането.

За възпроизвеждане на ограничени BD

Ако на екрана на предния панел се появи надпис „CAN'T PLAY“ (Не може да се възпроизведе) за BD-ROM, променете настройката „BD Parental Control“ (Родителски контрол) (страница 30).

За възпроизвеждане на ограничени DVD

За ограничени DVD екранът иска парола. Относно настройката „DVD Parental Control“ (Родителски контрол) вижте *страница 30*.

1 Въведете вашата четирицифрена парола, като използвате бутоните с цифри.

2 Натиснете бутона ENTER за потвърждение. За да регистрирате или промените парола, вижте *страница 29*.

Забележки относно възстановяване на възпроизвеждането от мястото, на което е било прекратено

- Възпроизвеждането започва отначало, ако заглавието не е било възпроизведено или предишното място на прекъсване е било отменено.
- Мястото на прекъсване е отменено, когато:
 - промените настройките на плейъра.
 - изключите плейъра.
 - натиснете бутона  гба пъти.
 - отворите поставката за дискове.
 - прекратите търсене.
- Плейърът запомня мястото на прекъсване само за един филм / запис / файл. При музикално CD, възпроизвеждането започва от началото на записа.

Относно функцията скрийн сейвър

За да предотврати повреда на вашето екранно устройство (призрачен образ), се появява изображението на скрийн сейвър, когато с плейъра не се работи, не е вкаран диск или през последните 15 минути не е възпроизвеждан филмов файл или серия от неподвижни изображения. За да отмените функцията скрийн сейвър, натиснете който и да е бутон на дистанционното управление или на плейъра.

Относно възпроизвеждането с едно докосване (само за HDMI свързване)

С едно докосване на бутон , плейърът и вашият TV/AV ресивър автоматично се включват и входният сигнал от TV/AV ресивъра се прехвърля към плейъра. Възпроизвеждането започва автоматично. За да използвате тази функция, настройте “HDMI Control” от настройките “Options” в позиция “On” (*стр. 52*).

Посоката на сигнала от TV/AV ресивъра също ще се промени автоматично насочвайки към плейъра в следните случаи:

- Ако натиснете , SYSTEM MENU, TOP MENU или POP UP/MENU бутони на дистанционното управление.
- Заредите диск с функция за автоматично възпроизвеждане.

Упътване за екраните

BD DVD DATA DVD CD

Когато в това упътване се появи надпис 'Select an item, and press ENTER' (Изберете функция и потвърдете с ENTER), с бутоната ←/↑/↓/→ на дистанционното управление изберете функция и след това потвърдете с бутоната ENTER. Също така можете да управлявате плейъра, използвайки екраните.

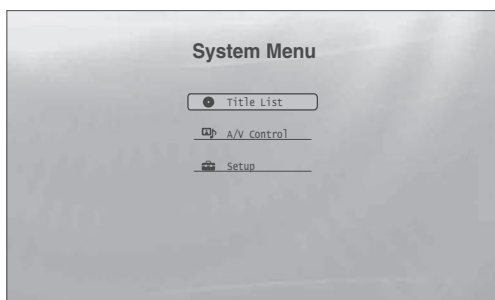

1 Натиснете бутоната SYSTEM MENU, за да отидете на горното „System menu“ (Системно меню). Появява се стартовото меню на плейъра с изходни точки към всички функции.

2 Изберете функция и натиснете бутоната ENTER. Всяка функция води към съответния функционален екран. Вижте страниците в скоби за информация по самите функции. Когато искате да се върнете към предишния екран, натиснете бутоната RETURN.

Title List (Списък със заглавия)

За DATA DVD този екран води към Списъците със заглавия от съдържанието. Появяват се три подобни Списъка със заглавия и с тях се работи по подобен начин.

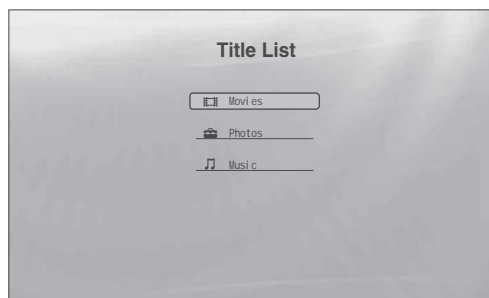

Изберете Title List (Списъка със заглавия), който искате да разгледаме, от „Movies“ (Филми), „Music“ (Музика), „Photos“ (Неподвижни изображения) и натиснете бутоната ENTER.

◆ Movies (Филми)

На екрана се появяват само филмови файлове (страница 32).

◆ Photos (Неподвижни изображения)

На екрана се появяват само файлове с неподвижни изображения (страница 40).

◆ Music (Музика)

На екрана се появяват само файлове с музика (страница 36).

Аудио / Видео контрол (страница 27)

За аудио / видео настройки. Изберете „Video Control“ (Видео контрол) или „Audio Control“ (Аудио контрол) и натиснете бутоната ENTER.



Setup (Настройки) (стр. 44)

Води към Setup екраните за промяна настройките на плейъра. Изберете съответния Setup екран и натиснете бутоната ENTER.

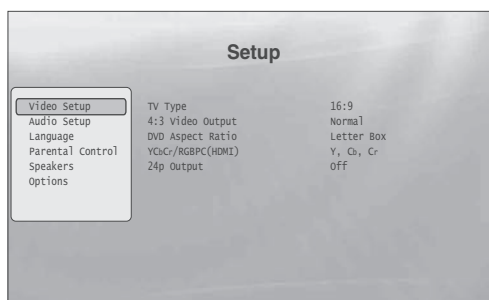

Въвеждане на символи

DATA DVD

Когато на екрана се появи клавиатура (например, когато търсите заглавие), въведете символите, както е показано по-долу:



1 Изберете символа, който искате да въведете и натиснете бутона ENTER.

Символът се появява в прозореца. Ако е необходимо, изберете някоя от следните функции и натиснете бутона ENTER.

Функция	Описание
SHFT	Превключва между главна и малка буква. Изберете преди да въведете символа.
SPC	Превключва между нормален и разширен набор от символи.
DEL	Въвежда интервал.
CLR	Изтрива последния въведен символ.

2 Повторете стъпка 1, за да завършите въвеждането.

3 Изберете „DONE“ и натиснете бутона ENTER, за да затворите изведената на екрана клавиатура.

Забележка

Не можете да използвате комплекта за подробни настройки на знаци.

Упътване за дистанционното управление

Следната информация изчерпва всичко относно функциите на дистанционното управление. При необходимост вижте този списък.

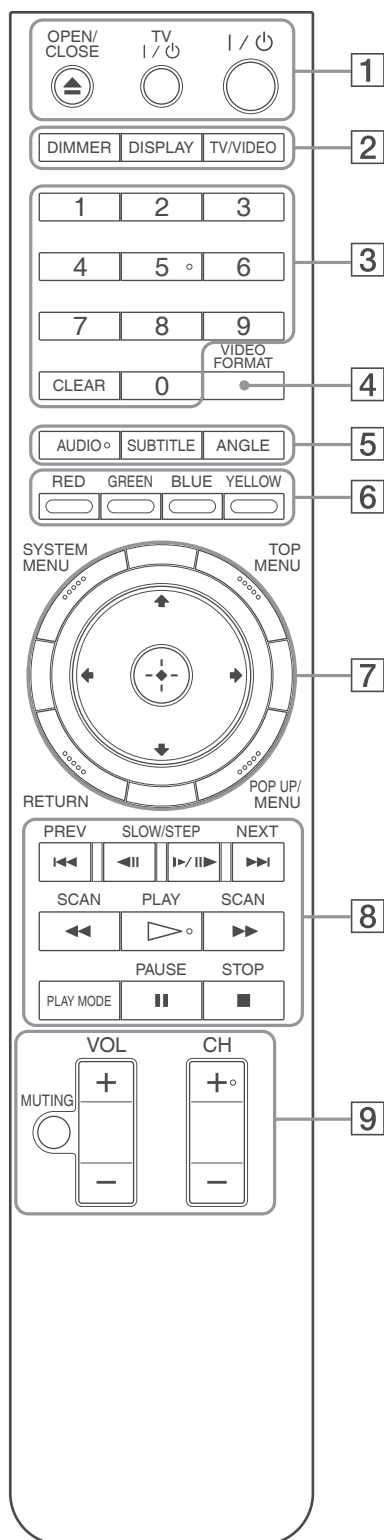

1 ▲ OPEN / CLOSE (страница 20)

- С този бутон отваряте / затваряте поставката за дискове.

TV I/⏻ (страница 17)

- С този бутон включвате телевизионния приемник или го настройвате в режим на готовност.

I/⏻ (страница 18)

- С този бутон включвате плейъра или го настройвате в режим на готовност.

2 DIMMER (страница 59)

- С този бутон променяте яркостта на екрана на предния панел (когато е напълно затъмнен, индикаторите на предния панел също се изключват и индикаторът FL OFF светва).

DISPLAY (страница 26)

- С този бутон извеждате на екрана информацията за диска.

TV / VIDEO (страница 17)

- С този бутон превключвате между телевизионния приемник и други източници на сигнал.

3 Бутони с цифри*1 (страница 26)

- С тях се въвеждат заглавия / номера на глави и др.

CLEAR

- С този бутон изтривате символи в полето за въвеждане.

4 VIDEO FORMAT (страница 45)

- С този бутон променяте разделителната способност на изходния видео сигнал от HDMI OUT жак и COMPONENT VIDEO OUT жакове. Натиснете бутона няколкократно, ако не се появи картинка.

5 AUDIO*1 (страница 49)

- С този бутон избирате звукозаписа или езика за звуково възпроизвеждане на BD / DVD.

- С този бутон избирате само левия или само десния канал, при възпроизвеждане на MP3 аудио запис.

SUBTITLE (страница 49)

- С този бутон избирате езика на субтитрите за BD / DVD.

ANGLE

- С този бутон превключвате на други ракурси на гледане, когато е необходимо.

6 Цветните бутони (RED / GREEN / BLUE / YELLOW)

- Бутони за пряка връзка при избор на функции от някои менюта на BD (също така могат да се използват за BD Java интерактивни функции)

*1 При работа с плейъра можете да използвате и релефните точки.

7

SYSTEM MENU (страница 22)

- С този бутон влизате / излизате от стартовото меню на плейъра („System menu“).

TOP MENU (страница 20)

- С този бутон отваряте / затваряте главното меню на BD или DVD

POP UP / MENU (страница 20)

- С този бутон отваряте / затваряте pop up менюто на BD или менюто за информация на диска DVD

RETURN (страница 20, 22)

- С този бутон връщате предишния екран.

←/↑/↓/→ (страница 20, 22)

- С този бутон придвижвате маркера, за да изберете дадена функция от екрана.

Централен бутон (ENTER) (страница 20, 22)

- С този бутон въвеждате избраната функция

8

⏮/⏭ / PREV / NEXT

- С този бутон прехвърляте към предишната / следващата сцена, запис или файл.

⏪/⏩ SLOW / STEP

- С този бутон възпроизвеждате забавено или кадър по кадър. За да се върнете към нормално възпроизвеждане, натиснете бутона ▷.

• За забавено възпроизвеждане

Натиснете бутона ▷▶▶▶ по време на възпроизвеждането. Когато започне забавеното възпроизвеждане, натиснете бутона ▶▶▶▶ последователно, за да промените скоростта: 1/16 - 1/8 - 1/4 - 1/2 от нормалната скорост на възпроизвеждане.

• За възпроизвеждане кадър по кадър

Натиснете бутона ▶▶ по време на възпроизвеждане, след това натиснете бутона ◀▶▶▶ или ▶▶▶▶ няколкократно.

⏮/▶▶ SCAN

- С този бутон сканирате назад или напред. Скоростта се променя, когато последователно натиснете бутона^{*2}.

^{*2} Скоростите може да се различават в зависимост от вида на диска или файла.

▷ PLAY*1

- С този бутон стартирате или възстановявате възпроизвеждането.

PLAY MODE

- С този бутон превключвате на друг режим на възпроизвеждане (Циклично възпроизвеждане и други), когато го натиснете по време на възпроизвеждане.

- С този бутон търсите специфична точка (страница 26).

■ PAUSE

- С този бутон временно прекратявате / възстановявате възпроизвеждането.

■ STOP

- С този бутон прекратявате възпроизвеждането.

При двукратно натискане на бутона отменяте възможността да се продължи възпроизвеждането от мястото, на което е било прекратено. Мястото, на което е било прекратено възпроизвеждането, за филмите е последната възпроизведена сцена, за аудио файловете - последно възпроизведеният запис и за неподвижните изображения - последното възпроизведено неподвижно изображение.

9

Относно телевизионни приемници, които могат да се управляват със следните бутони, вижте *страница 17*.

MUTING (страница 17)

- С този бутон изключвате звука на телевизионния приемник.

VOL (volume) + / - (страница 17)

- С този бутон настройвате нивото на звука на телевизионния приемник.

CH (channel) + / -*1 (страница 18)

- С този бутон избирате каналите на телевизионния приемник нагоре и надолу.

Възпроизвеждане в различни режими на възпроизвеждане

BD DVD DATA DVD CD

1

По време на възпроизвеждане натиснете бутона PLAY MODE няколкократно.

Достъпните функции се различават в зависимост от текущия филм / запис / файл или от вида на диска. За да отмените режима на възпроизвеждане, натиснете отново PLAY MODE. За „Time Search“ (търсене по време) вижте „Търсене с помощта на дистанционното управление“ (страница 26).

◆ При възпроизвеждане на видео или филмов файл

Функции	Описание
Repeat Chapter (Повтаряне на сцена)	Повтаря се текущата сцена. (само за BD-ROM / DVD VIDEO)
Repeat Title	Повтаря се текущият видео или филмов файл.

◆ При възпроизвеждане на музикален запис

Функции	Описание
Repeat track	Повтаря се текущият запис.
Repeat All	Повтарят се всички записи от диска или от „Music“ от Title List (Списъка със заглавия)
Random	Възпроизвеждат се всички записи от диска или от „Music“ от Title List (Списъка със заглавия) в случаен ред.

◆ При възпроизвеждане на неподвижни изображения

Функции	Описание
Repeat All	(Повтаряне на всички файлове) Повтарят се всички файлове от диска или от „Photos“ от Title List (Списъка със заглавия)
Random	Възпроизвеждат се всички файлове от диска или от „Photos“ от Title List (Списъка със заглавия) в случаен ред.

Търсене с помощта на дистанционното управление

BD DVD DATA DVD

Можете да търсите чрез въвеждане на заглавие / номер на сцена или времеви код (изминалото време от началото на диска).

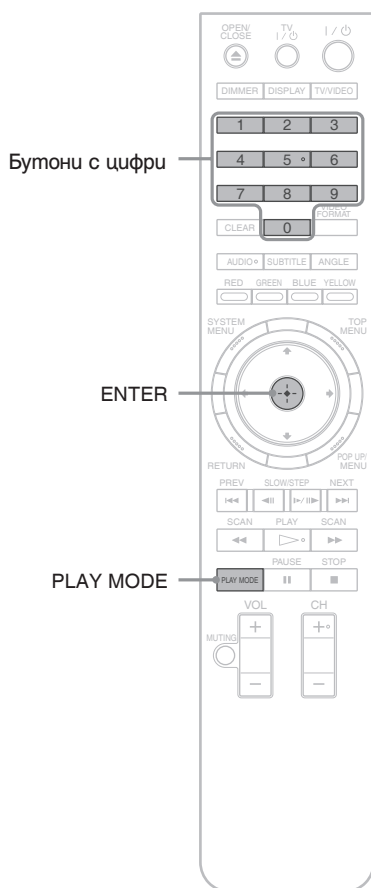

Търсене на заглавие или сцена (само за BD-ROM, DVD VIDEO)

- 1 Въведете номера на заглавието, използвайки бутоните с цифри, докато плейърът е в режим на прекратено възпроизвеждане
Ако търсите по сцена, въведете номера на сцената по време на възпроизвеждането. Ако направите грешка, натиснете веднъж бутона CLEAR и въведете отново.
- 2 Натиснете бутона ENTER, за да започне възпроизвеждането на файла.

Търсене на специфична точка

- 1 По време на възпроизвеждане натиснете няколкократно бутона PLAY MODE, докато се появи „Time Search“ (Търсене по време)
- 2 Въведете времеви код, използвайки бутоните с цифри. Въведете времето с минути и секунди (например, '12030' за 1 час, 20 минути и 30 секунди). Ако направите грешка, натиснете веднъж бутона CLEAR и въведете отново.
- 3 Натиснете бутона ENTER, за да започне възпроизвеждането на файла.

Забележка

В зависимост от DVD VIDEO / BD-ROM тези функции за търсене може да не работят.

Проверка на информацията върху диска

Можете да проверите информация за файла / сцената, включително скоростта на видео предаване и други, като натиснете бутона DISPLAY. Информацията се различава в зависимост от вида на диска и стапуса на плейъра.

1 Натиснете бутона DISPLAY.

Пример: Когато се възпроизвежда DVD VIDEO.

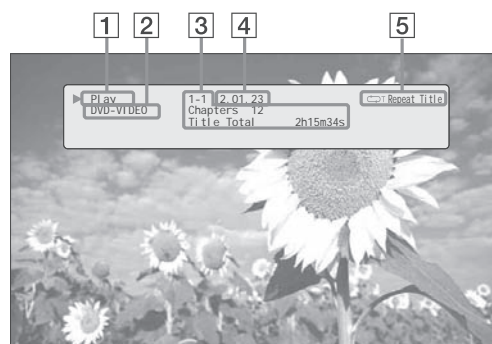

Появява се следната информация:

- 1 Статус на възпроизвеждане
- 2 Вид на диска
- 3 Информация за файла
 - Номерът на възпроизвежданото в момента заглавие / номерът на възпроизвежданата в момента сцена.
 - Общият брой на сцените в един файл.
 - Пълното време на възпроизвеждане на файла.
- 4 Изминалото време от започване на възпроизвеждането на текущия файл.
- 5 Режим на възпроизвеждане

2 Натиснете отново бутона DISPLAY.

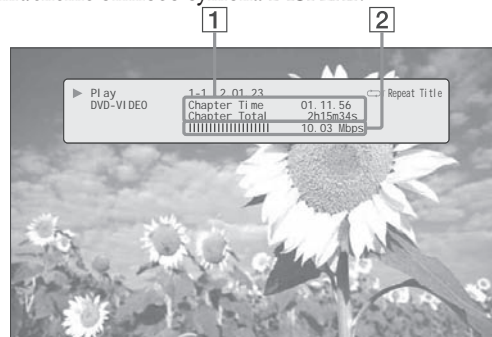

Екранът се превключва и се появява следната информация:

- 1 Информация за сцените
 - Изминалото време от започване на възпроизвеждането на текущата сцена.
 - Пълното време на възпроизвеждане на текущата сцена.
- 2 Скоростта на видео предаване и информация за сигнала.

Съвети

- Можете да проверите информацията върху диска и на екрана на предния панел (страница 59) или на екрана Title List (Списък със заглавия) (страница 22).
- Можете да проверите аудио информацията като натиснете бутона AUDIO.

Изчистване на записите с ниско ниво на звука (Audio DRC)

BD DVD DATA DVD

Дори записите с ниско ниво на звука, като диалози, могат да се обработят, така че да се чуват по-добре.

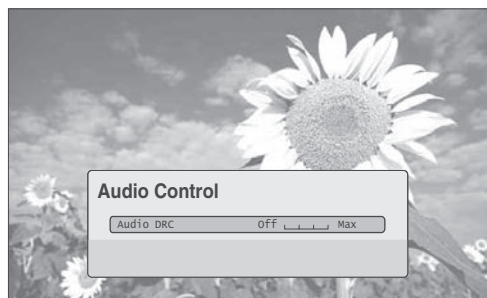

Удобно е, когато не можете да усилите нивото на звука (например през нощта)

- 1** По време на възпроизвеждането натиснете бутона SYSTEM MENU.
- 2** Изберете „A / V Control“ и натиснете бутона ENTER.
- 3** Изберете „Audio Control“ и натиснете бутона ENTER, за да ви прехвърли към горния екран.
- 4** Докато е маркиран „Audio DRC“, изберете от „Max“ до „Off“, като натискате бутона ←/→.
- 5** Натиснете бутона ENTER.

Забележка

„Audio DRC“ има ефект само когато дискът е Dolby Digital Blu-ray диск или DVD и:

- „Dolby Digital“ в „Audio setup“ е настроен на „Downmix PCM“ (страница 47) и аудио сигналите се извеждат от жака DIGITAL OUT (OPTICAL или COAXIAL) или от жака HDMI OUT.
- „Audio (HDMI)“ в „Audio Setup“ е настроен на „PCM“ (страница 47) и аудио сигналите се извеждат от жака HDMI OUT.
- аудио сигналите се извеждат от жаковете AUDIO OUT (L / R) или от жаковете 5.1CH OUTPUT.

Настройване на картината

BD DVD DATA DVD

Предварителната настройка на картината „кино формат“ ще ви позволи да максимизирате визуалните ефекти на изображението на BD или DVD, което възпроизвеждате, чрез оптимизиране настройките на картината за различни степени на осветеност на околната среда. „Memory“ Ви позволява да правите собствени подробни настройки.

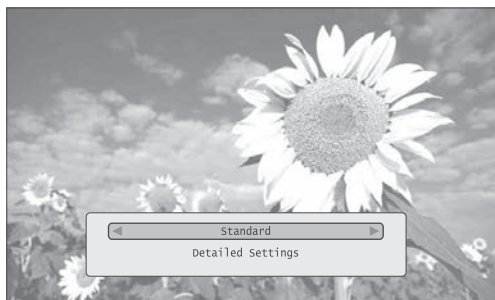

- 1 По време на възпроизвеждане натиснете бутона SYSTEM MENU.
- 2 Изберете „A/V Control“ и натиснете бутона ENTER.
- 3 Изберете „Video Control“ и натиснете бутона ENTER, за да се появи горният екран.
- 4 Натиснете бутона ←/→, за да изберете настройка.

Функции	Описание
Brighter Room	За по-ярко пространство от нормалното
Theater Room	За тъмно пространство, като при домашен театър.
Standard (default)	Нормално, изберете това.
Memory (1-3)	Изберете настройката, когато искате да използвате предварително направени детайлни настройки на картината или когато искате да направите нова настройка. Плейърът помни до три настройки (вижте страница 28).

- 5 Натиснете бутона ENTER.

Съвет

Горното обяснение се прилага, когато настройките на картината на вашия телевизор (ако има такива) са в позиция „Standard“.

Забележка

Настройки „Memory“ не повлияват извеждането от S VIDEO OUT или от VIDEO OUT жакове.

Фина настройка на картината според вашите предпочитания

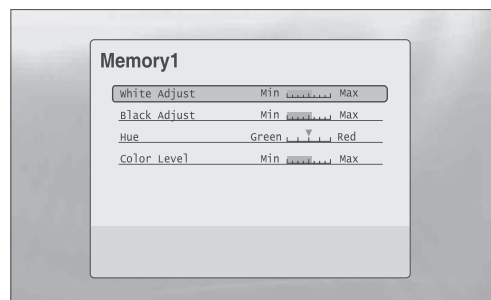

- 1 Изберете от „Memory1“ до „Memory3“ в стъпка 4 на „Adjusting the Pictures“ (Настройване на картината) (страница 28).
- 2 Изберете „Detailed Settings“ (Детайлни настройки) и натиснете бутона ENTER, за да се появи горният екран.
За да превключите към група „Memory“ настройка, натиснете бутона RETURN.
- 3 Изберете всеки един от елементите на картината и настройте, като използвате бутона ←/→.

◆ За да настроите, докато ефектът е изведен на екрана

Изберете настройка и натиснете бутона ENTER, за да включите екрана за настройката. Натиснете бутона ←/→, за да настроите, докато проверявате ефекта на фона на възпроизвежданата картина. След това натиснете бутона ENTER, за да съхраните настройката.

Подчертани са настройките по подразбиране за „Memory“.

Функции	Описание
White Adjust (Min~(mid)~Max)	Настройва яркостта на белите цветове.
Black Adjust (Min~(mid)~Max)	Настройва наситеността на тъмните цветове.
Hue (Green~(mid)~Red)	Балансира зелен и червен цвят
Color Level (Min~(mid)~Max)	Настройва насищането на цветовете.

- 4 Натиснете бутона RETURN.

Заклучване на диск

BD DVD

Чрез въвеждане на парола и ограничения в настройката „Parental Control“ (Родителски контрол) вие можете да контролирате възпроизвеждането на неподходящи дискове.

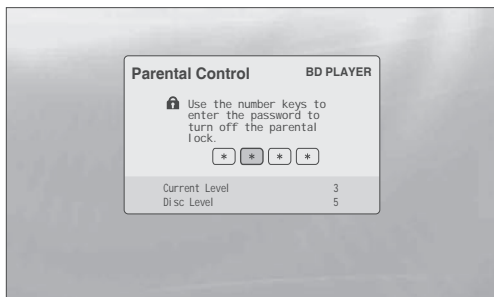

Паролата се изисква, когато DVD надхвърля нивото, което сте настроили.

Забележки

Не можете да ограничите възпроизвеждането, ако DVD VIDEO / BD-ROM не притежават функцията „Parental Control“ (Родителски контрол). Ако забравите паролата, трябва да върнете всички настройки на плейъра към техните фабрични настройки (страница 53). Горният дисплей не се появява за BD-ROM. Ако не можете да възпроизведете BD-ROM поради функция Родителски контрол, нулирайте „Change Age Restriction“ om “BD Parental Control” (стр. 50).

Въвеждане / смяна на паролата

BD DVD

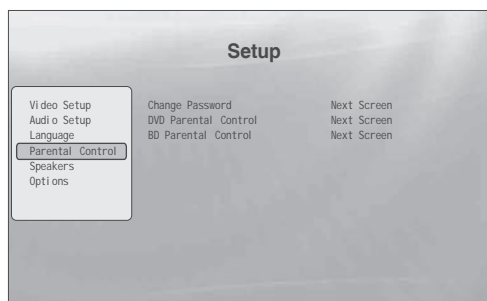

- 1 Натиснете бутона SYSTEM MENU.
- 2 Изберете „Setup“ (Настройки) и натиснете бутона ENTER.
- 3 Изберете „Parental Control“ (Родителски контрол) и натиснете бутона ENTER, за да се появи горният екран „Parental Control“ Setup (Настройка на родителски контрол).
- 4 Изберете „Change Password (Set Password)“ (Смяна на паролата / Въвеждане на парола) и натиснете бутона ENTER.
- 5 Изберете „Next screen“ (Следващ екран) и натиснете бутона ENTER, за да се появи екранът за парола.
 - ◆ **Когато все още не сте регистрирали парола**
Въведете четирицифрена парола, използвайки бутоните с цифри и натиснете бутона ↓. Въведете паролата отново, за да я потвърдите и натиснете бутона ENTER.
 - ◆ **Когато вече сте регистрирали парола**
Въведете четирицифрената парола, използвайки бутоните с цифри и натиснете бутона ENTER. Въведете нова парола и натиснете бутона ↓. След това въведете паролата отново, за да я потвърдите и натиснете бутона ENTER.

Съвет

За да продължите настройката на „DVD Parental Control“ (Родителски контрол за DVD), отидете на стъпка 4 от Настройка на родителски контрол за DVD VIDEO (страница 30).

Настройка на родителски контрол за DVD VIDEO

DVD

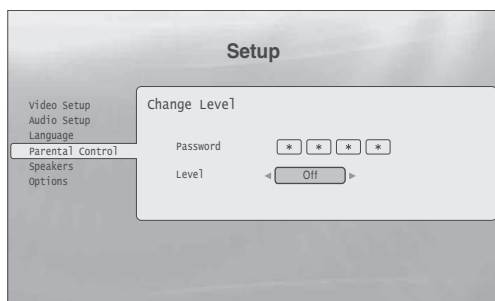

- 1 Натиснете бутона SYSTEM MENU.
- 2 Изберете „Setup“ (Настройка) и натиснете бутона ENTER.
- 3 Изберете „Parental Control“ (Родителски контрол) и натиснете бутона ENTER, за да се появи екранът „Parental Control“ Setup (Настройка за родителски контрол).
- 4 Изберете „DVD Parental Control“ (Родителски контрол за DVD) и натиснете бутона ENTER.
- 5 Изберете „Change Level“ (Промяна на нивото) и натиснете бутона ENTER, за да се появи горният екран. Това е настройката за ниво на ограничаване на възпроизвеждането.
- 6 Въведете паролата, използвайки бутоните с цифри и натиснете бутона ENTER.
- 7 Натиснете бутона \leftarrow/\rightarrow , за да изберете ниво на ограничаване на възпроизвеждането от „Off“ (Изключено) до „Level 8“ (Ниво 8) и натиснете бутона ENTER. Забележете, че колкото по-ниска е стойността на нивото, толкова по-стриктно е ограничението.
- 8 Когато се върне екранът „Parental Control“ Setup (Настройка за родителски контрол), изберете „DVD Parental Control“ (Родителски контрол за DVD) и натиснете бутона ENTER.
- 9 Изберете „DVD Country Code“ (DVD код за страната) и натиснете бутона ENTER. Тази настройка позволява да гледате сцени, които са разрешени за региона, който населявате.
- 10 Въведете паролата на екрана „DVD Country Code“ (DVD код за страната), използвайки бутоните с цифри и натиснете бутона ENTER.
- 11 Натиснете бутона \leftarrow/\rightarrow , за да изберете вашия код за страната (вижте страница 69) или натиснете бутона \downarrow и въведете вашия код за страната, използвайки бутоните с цифри.
- 12 Натиснете бутона ENTER.

Настройка на родителски контрол за BD-ROM

BD

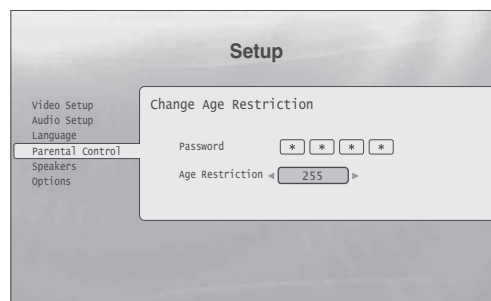

- 1 Натиснете бутона SYSTEM MENU.
- 2 Изберете „Setup“ (Настройка) и натиснете бутона ENTER.
- 3 Изберете „Parental Control“ (Родителски контрол) и натиснете бутона ENTER, за да се появи екранът „Parental Control“ Setup (Настройка за родителски контрол).
- 4 Изберете „BD Parental Control“ (Родителски контрол за BD) и натиснете бутона ENTER.
- 5 Изберете „Change Age Restriction“ (Промяна на възрастовото ограничение) и натиснете бутона ENTER, за да се появи горният екран. За BD-ROM ограничението се настройва по възраст, а не по ниво.
- 6 Въведете паролата, използвайки бутоните с цифри и натиснете бутона ENTER.
- 7 Натиснете бутона \leftarrow/\rightarrow , за да изберете възраст от „0“ до „255“ и натиснете бутона ENTER.
- 8 Когато дисплеят се върне към настройка „Parental Control“, изберете „BD Parental Control“ и натиснете ENTER.
- 9 Изберете „BD Country Code“ и натиснете ENTER. Това осигурява гледането на картини предвидени за вашия регион.
- 10 На дисплей „BD Country Code“, въведете парола посредством бутоните с цифри и натиснете ENTER.
- 11 Натиснете \leftarrow/\rightarrow , за да изберете код на страната (вижте стр. 69) или натиснете \downarrow и въведете код за вашия регион като използвате бутоните с цифри.
- 12 Натиснете бутона ENTER.

Съвет

За да продължите настройката на „BD Parental Control“ (Родителски контрол за BD), отидете на стъпка 4 от Настройка на родителски контрол за BD-ROM (страница 30).

Гледане на филмови файлове

Използвайте „Movies“ Title List (Списъка със заглавия „Филми“), за да търсите и сортирате MPEG2 PS филмови файлове на DATA DVD.

• Преглеждане на всички заглавия.....	32
• Търсене по жанр, по бърз списък и по папка	34
• Търсене на видео файл	34
• Програмиране на възпроизвеждането (Бърз списък / Quicklist).....	35

Преглеждане на Всички заглавия

DATA DVD

„Movies“ Title List (Списъка със заглавия „Филми“) най-напред извежда на екрана всички заглавия от диска.



Browse меню (Менюто за търсене) се появява, когато натиснете бутона ↓.

- 1** Натиснете бутона SYSTEM MENU.
- 2** Изберете „Title List“ (Списък със заглавия) и натиснете бутона ENTER.
- 3** Изберете „Movies“ (Филми) и натиснете бутона ENTER.
Появява се екранът „All Movies“ (Всички филми), показвайки всички заглавия (превъртат се с бутона ↓). В „All Movies“ (Всички филми) можете да прилагате за всички заглавия следните функции, използвайки Browse меню (Менюто за търсене) (вижте по-долу).

За да използвате Browse меню (Менюто за търсене)

Натиснете бутона ← след стъпка 3, за да изведете на екрана функциите за „Movies“ Title List (Списъка със заглавия „Филми“). Относно различните операции вижте страниците в скоби.

Функции	Описание
All Movies	Извежда на екрана списък с всички заглавия (както по-горе).
Browse	Извежда на екрана списък с жанровете, бърз списък или папки (страница 34).
Search	Търси заглавия, използвайки клавиатурата на екрана (страница 34)
Sort	Подрежда заглавията по дата или по азбучен ред (вижте по-долу)

◆ Например: За да приложите „Sort“ (Сортиране) за всички заглавия

- 1** Изберете „Sort“ (Сортиране) и натиснете бутона ENTER.
- 2** Изберете начина, по който искаме да сортираме; „Recent first“ (От най-новия към най-стария файл), „Oldest first“ (От най-стария към най-новия файл), „By title“ (A→Z) (По заглавие от A до Z), „By title“ (Z→A) (По заглавие от Z до A) и натиснете бутона ENTER .

Възпроизвеждане на видео файл

1 След стъпка 3 на Преглеждане на всички заглавия, гадено по-горе, изберете заглавието на файла, който искате да възпроизведете и натиснете бутона ENTER или \triangleright .

Файлът започва да се възпроизвежда. Можете да въведете други настройки на възпроизвеждането на избрания файл, използвайки менюто „Options“ (Опции) (вижте по-долу)



Менюто „Options“ (Опции) се появява, когато изберете заглавие и натиснете бутона \rightarrow

За да използвате менюто „Options“ (Опции)

Натиснете бутона \rightarrow вместо бутона ENTER в горната стъпка, за да изведете на екрана настройките от менюто „Options“ (Опции), с които можете да настроите възпроизвеждането на файла в дадената ситуация. За горния пример са достъпни следните настройки.

Функции	Описание
Play from Beginning	Започва възпроизвеждането на избрания от вас файл отначало.
Add to Quicklist	Добавя избрания от вас файл към Бързия списък.

Например: За да приложите функцията „Play from Beginning“ (Възпроизвеждане отначало) за избрания файл

1 Изберете „Play from Beginning“ (Възпроизвеждане отначало) и натиснете бутона ENTER.

За да възпроизведете в друг режим на възпроизвеждане

По време на възпроизвеждането натиснете бутона PLAY MODE неколкократно. Избраната функция се променя с всяко натискане: „Time Search“ (Търсене по време) (страница 26) - „Repeat Title“ (Повторение на файла) - „Repeat Off“ (Повторение изключено) Вижте страница 25 за повече подробности.

Съвет

Вижте страница 24 относно функциите на дистанционното управление.

Относно екрана „Movies“ (All Movies) Title List (Списъка със заглавия „Филми“ (Всички филми))

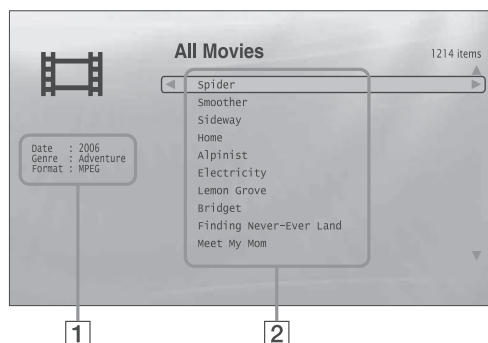

1 Подробна информация

Извежда на екрана подробности за избрания файл

- Дата: Извежда на екрана датата на запис.
- Жанр: Извежда на екрана наименованието на жанра.
- Формат: Извежда на екрана формата на кодиране.
- Списък

2 Извежда на екрана наименованията на цялото съдържание.

Търсене по жанр, по бърз списък и по папка

DATA DVD

Стеснявайте списъка със заглавия като избирате по вид категория (например, „Genres“ / Жанрове) и след това категорията Жанрове без съдържание не се появяват в списъка.



- 1 Натиснете бутона SYSTEM MENU.
- 2 Изберете „Title List“ (Списък със заглавия) и натиснете бутона ENTER.
- 3 Изберете „Movies“ (Филми) и натиснете бутона ENTER.
- 4 Натиснете бутона ←, за да се появи менюто Browse (Търсене)
- 5 Изберете „Browse“ (Търсене) и натиснете бутона ENTER.
- 6 Изберете списъка, който искате да прегледате от „Genres“ (Жанрове), „Quicklist“ (Бърз списък) или „Folders“ (Папки) и натиснете бутона ENTER. Списъкът на жанровете / Бърз списък / на папките се появява на екрана, както е показано по-горе. За подробности относно „Quicklist“ (Бърз списък) вижте *Програмиране на възпроизвеждането (Бърз списък / Quicklist)* (страница 35).
- 7 Изберете жанра / бързия списък / папката, която искате да прегледате и натиснете бутона ENTER.

💡 Съвет

Можете да изберете файл и да започнете възпроизвеждането му, като натиснете бутона ▷ или бутона ENTER или като използвате менюто „Options“ (Опции) (натиснете бутона →).

Търсене на видео файл

DATA DVD

Можете да намерите точното заглавие на файла или файлове с подобни заглавия.

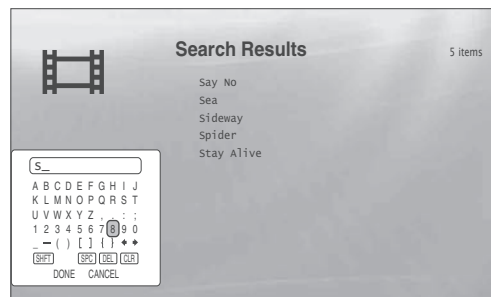

Колкото повече символи се въвеждат, толкова повече се стесняват резултатите от търсенето.

- 1 Натиснете бутона SYSTEM MENU.
- 2 Изберете „Title List“ (Списък със заглавия) и натиснете бутона ENTER.
- 3 Изберете „Movies“ (Филми) и натиснете бутона ENTER.
- 4 Натиснете бутона ←, за да се появи менюто Browse (Менюто за търсене)
- 5 Изберете „Search“ (Търсене) и натиснете бутона ENTER, за да се появи горният екран.
- 6 Въведете заглавието или наименованието на жанра, използвайки клавиатурата на екрана (вижте страница 23).

💡 Съвет

Можете да изберете файл и да започнете възпроизвеждането му, като натиснете бутона ▷ или бутона ENTER или като използвате менюто „Options“ (Опции) (натиснете бутона →).

Програмиране на възпроизвеждането (Бърз списък / Quicklist)

DATA DVD

Възпроизвеждайте любимите си файлове по реда, който ви харесва като направите свой собствен „Quicklist“ (Бърз списък).

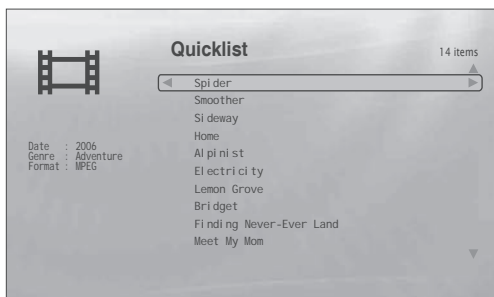

„Quicklist“ (Бърз списък) не влияе върху оригиналния запис върху диска.

- 1 Натиснете бутона SYSTEM MENU.
- 2 Изберете „Title List“ (Списък със заглавия) и натиснете бутона ENTER.
- 3 Изберете „Movies“ (Филми) и натиснете бутона ENTER.
- 4 Когато се появи „All Movies“ Title List (Списък със заглавия „Всички филми“), изберете заглавието, което искате да добавите най-горе в „Quicklist“ (Бърз списък) и натиснете бутона ➡.
- 5 Изберете „Add to Quicklist“ (Добави към бързия списък) от менюто „Options“ (Опции) и натиснете бутона ENTER.
- 6 Повторете стъпки 4 и 5, за да изберете всички желани заглавия.
Избирайте ги по реда, по който искате да ги възпроизведете. Можете да добавите едно и също заглавие няколко пъти.
„Quicklist“ (Бърз списък) може да съдържа до 25 заглавия.
- 7 Натиснете бутона ⬅, за да се появи менюто Browse (Менюто за търсене)
- 8 Изберете „Browse“ (Търсене) и натиснете бутона ENTER.
- 9 Изберете „Quicklist“ (Бърз списък) и натиснете бутона ENTER, за да се появи горният екран.
„Quicklist“ Title List (Списък със заглавия Бърз списък) се появява с програмираното съдържание.
- 10 Изберете файл, който искате да започнете да възпроизвеждате и натиснете ENTER.

За да отстраните файл от „Quicklist“ (Бърз списък)

- 1 Изберете заглавието на файла, който искате да отстраните от изведения на екрана „Quicklist“ (Бърз списък) и натиснете бутона ➡.
- 2 Изберете „Remove“ (Отстрани) и натиснете бутона ENTER.

💡 Съвет

Можете да възпроизведете съдържанието на „Quicklist“ (Бърз списък) в други режими на възпроизвеждане, като натиснете бутона PLAY MODE (страница 25).

Забележка

„Quicklist“ (Бърз списък) може да бъде изтрит след някои операции (например отваряне на поставката за дискове, изключване на плейъра и други).

Слушане на файлове с музика

Използвайте „Music“ Title List (Списък със заглавия „Музика“), за да търсите и възпроизвеждате MP3 аудио файлове от DATA DVD. Можете да направите „Quicklist“ (Бърз списък) с вашите любими записи и да ги възпроизвеждате в различни режими на възпроизвеждане.

- Презглеждане на всички изпълнители 36
- Търсене по изпълнител, по албум, по жанр, по бърз списък и по папка 38
- Търсене на аудио файл 38
- Програмиране на възпроизвеждането (Бърз списък / Quicklist) 39

Презглеждане на Всички изпълнители

DATA DVD

„Music“ Title List (Списък със заглавия „Музика“) извежда на екрана най-напред списък с имената на изпълнителите от диска.



Менюто Browse (Търсене) се появява, когато натиснете бутона

- 1 Натиснете бутона SYSTEM MENU.
- 2 Изберете „Title List“ (Списък със заглавия) и натиснете бутона ENTER .
- 3 Изберете „Music“ (музика) и натиснете бутона ENTER.
Появява се горният екран „Artists“ (Изпълнители), който показва имената на всички изпълнители (превъртат се с бутона ↓. За „Artists“ (Изпълнители) можете да прилагате следните функции за всички аудио файлове, използвайки Browse menu (Менюто за търсене) (вижте по-долу).

За да използвате Browse menu (Менюто за търсене)

Натиснете бутона ← след стъпка 3, за да изведете на екрана функциите за „Music“ Title List (Списък със заглавия „Музика“). Относно различните операции вижте страниците в скоби.

Функции	Описание
All Songs	Извежда на екрана списък с всички аудио файлове (стр. 37).
Browse	Извежда на екрана списък с изпълнителите, албумите, жанровете, бърз списък или папки (страница 38).
Search	Търси музикални файлове, използвайки клавиатурата на екрана (страница 38)
Sort	Подрежда музикалните файлове по азбучен ред, по година и др. (вижте по-долу).
Now Playing	Извежда на екрана информация за музикалния файл и възпроизвеждането му по време на самото възпроизвеждане.

◆ Например: За да приложите „Sort“ (Сортиране) за всички музикални файлове.

- 1 Изберете „Sort“ (Сортиране) и натиснете бутона ENTER.
- 2 Изберете начина, по който искате да сортирате; „Recent first“ (От най-новия към най-стария файл), „Oldest first“ (От най-стария към най-новия файл), „By title“ (A→Z) (По заглавие от A до Z), „By title“ (Z→A) (По заглавие от Z до A) и натиснете бутона ENTER .

Възпроизвеждане на аудио файл

1 След стъпка 3 на Преглеждане на всички изпълнители, гадено по-горе, натиснете бутона **←**, за да се появи менюто Browse (Търсене).

2 Изберете „All Songs“ (Всички песни) и натиснете бутона ENTER.

Когато се появи „Music“ (All Songs) Title List (Списък със заглавия „Музика“ (Всички песни)), изберете музикалния файл, който искате да възпроизведете и натиснете бутона ENTER или бутона **▷**.

Файлът започва да се възпроизвежда. Можете да въведете други настройки на възпроизвеждането на избрания файл, използвайки менюто „Options“ (Опции) (вижте по-долу)

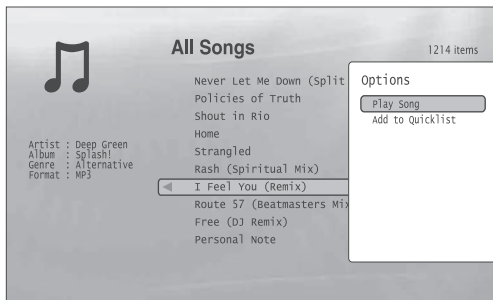

Менюто „Options“ (Опции) се появява, когато изберете музикален файл и натиснете бутона **→**

За да използвате менюто „Options“ (Опции)

Натиснете бутона **→** вместо бутона ENTER в горната стъпка, за да изведете на екрана настройките от менюто „Options“ (Опции), с които можете да настроите възпроизвеждането на файла в дадената ситуация. За горния пример са достъпни следните настройки.

Функции	Описание
Play Song	Започва възпроизвеждането на избрания от вас файл отначало.
Add to Quicklist	Добавя избрания от вас файл към Бързия списък.

◆ **Например: За да приложите функцията „Play Song“ (Възпроизвеждане на песен) за избрания файл**

1 Изберете „Play Song“ (Възпроизвеждане на песен) и натиснете бутона ENTER.

За да възпроизведете в друг режим на възпроизвеждане

По време на възпроизвеждането натиснете бутона PLAY MODE неколкократно. Избраната функция се променя с всяко натискане: „Time Search“ (Търсене по време) (страница 27) - „Repeat Track“ (Повторение на аудио файла) - „Repeat All“ (Повторение на всички файлове) - „Random“ (Случаен рег) - „Repeat Off“ (Повторение изключено)

Вижте [страница 25](#) за повече подробности.

💡 Съвети

- Вижте страница 24 относно функциите на дистанционното управление.
- Дори след прекратяване на възпроизвеждането, плейърът започва повторно възпроизвеждането от последния музикален файл, който е бил възпроизведен.
- В зависимост от софтуера за писане, който е бил използван, изведените на екрана наименования на аудио файл или албум, може да се различават от символите, които сте въвели.

Забележки

- Времетраенето за възпроизвеждане на MP3 аудио файлове може да не е изведено коректно на екрана.
- Ако поставите разширение „MP3“ на файлове, които не са във формат MP3, файлът може случайно да бъде възпроизведен на плейъра. Имайте предвид, че такава възпроизвеждане може да причини повреда на свързаното устройство.
- Възпроизвеждането може да не започне веднага след прехвърлянето към друг албум.
- Когато използвате функция Resume с MP3 записи, възпроизвеждането започва от началото на записа.

Относно екрана „Music“ (All Songs) Title List (Списък със заглавия „Музика“ (Всички песни))



1 Подробна информация

Извежда на екрана подробности за избрания файл

- Изпълнител: Извежда на екрана името на изпълнителя.
- Албум: Извежда на екрана наименованието на албума.
- Жанр: Извежда на екрана наименованието на жанра.
- Формат: Извежда на екрана формата на кодиране.

2 Списък

Извежда на екрана цялото съдържание.

- Основна област: Извежда на екрана заглавията на аудио файловете.
- Подобласт: Извежда на екрана общото време на възпроизвеждане на всеки аудио файл.

Относно аудио файлове, които не могат да бъдат възпроизведени

Плейърът не може да възпроизведе файла, ако:

- DATA DVD не е записан във формат MP3, съвместим с UDF (Universal Disk Format).
- Аудио файлът няма разширение „MP3“
- Данните не са форматирани правилно дори когато файлът има разширение „MP3“.
- Данните не са MPEG-1 Audio Layer III данни.
- Данните са записани във формат mp3PRO.
- Наименованието на файла съдържа символи, различни от числа и букви от английската азбука.

Търсене по изпълнител, по албум, по жанр, по бърз списък и по папка

DATA DVD

Стеснявайте списъка със заглавия като избирате по вид категории (например, „Genres“ / Жанрове), след това категорията.

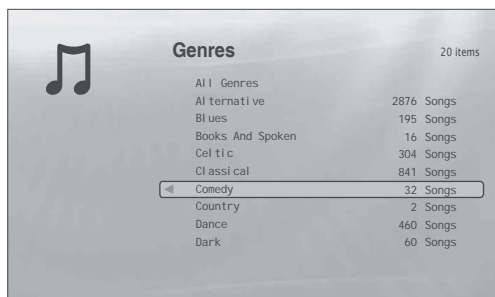

Жанрове без съдържание не се появяват в списъка.

- 1 Натиснете бутона SYSTEM MENU.
- 2 Изберете „Title List“ (Списък със заглавия) и натиснете бутона ENTER.
- 3 Изберете „Music“ (Музика) и натиснете бутона ENTER.
- 4 Натиснете бутона ←, за да се появи менюто Browse (Менюто за търсене)
- 5 Изберете „Browse“ (Търсене) и натиснете бутона ENTER.
- 6 Изберете списъка, който искате да прегледате от „Artists“ (Изпълнители), „Albums“ (Албуми), „Genres“ (Жанрове), „Quicklist“ (Бърз списък) или „Folders“ (Папки) и натиснете бутона ENTER.
Списъкът на изпълнителите / албумите / жанровете / Бърз списък / на папките се появява на екрана, както е показано по-горе. За подробности относно „Quicklist“ (Бърз списък) вижте Програмане на възпроизвеждането (Бърз списък / Quicklist) (страница 39).
- 7 Изберете изпълнителя / албума / жанра / бързия списък / папката, която искате да прегледате и натиснете бутона ENTER.

💡 Съвет

Можете да изберете файл и да започнете възпроизвеждането му, като натиснете бутона ▷ или ENTER или като използвате менюто „Options“ (Опции) (натиснете бутона →).

Търсене на аудио файл

DATA DVD

Можете да намерите точния аудио файл или аудио файлове с подобни заглавия.

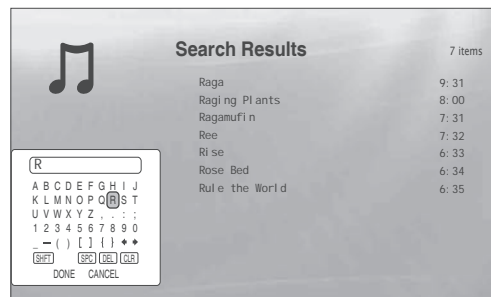

Колкото повече символи въведете, толкова повече се стесняват резултатите от търсенето.

- 1 Натиснете бутона SYSTEM MENU.
- 2 Изберете „Title List“ (Списък със заглавия) и натиснете бутона ENTER.
- 3 Изберете „Music“ (Песни) и натиснете бутона ENTER.
- 4 Натиснете бутона →, за да се появи менюто Browse (Менюто за търсене)
- 5 Изберете „Search“ (Търсене) и натиснете бутона ENTER, за да се появи горният екран.
- 6 Въведете заглавието на файла, наименованието на жанра, името на изпълнителя или заглавието на албума, използвайки клавиатурата на екрана (вижте страница 23).

💡 Съвети

- Можете да изберете файл и да започнете възпроизвеждането му, като натиснете бутона ▷ или ENTER или като използвате менюто „Options“ (Опции) (натиснете бутона →)
- Можете да търсите по жанр, изпълнител, албум или име на папка от всеки Title List (напр. „Genres“).

Програмиране на възпроизвеждането (Бърз списък / Quicklist)

DATA DVD

Възпроизвеждайте любимите си музикални файлове по реда, който ви харесва, като направите свой собствен „Quicklist“ (Бърз списък).

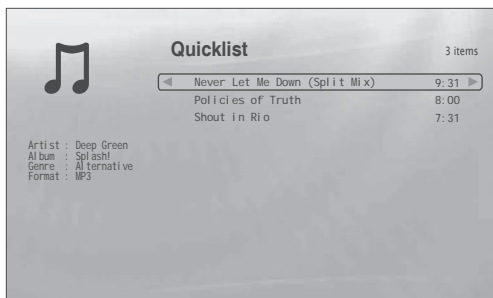

„Quicklist“ (Бърз списък) не влияе върху оригиналния запис върху диска.

- 1 Натиснете бутона SYSTEM MENU.
- 2 Изберете „Title List“ (Списък със заглавия) и натиснете бутона ENTER.
- 3 Изберете „Music“ (Музика) и натиснете бутона ENTER.
- 4 Натиснете бутона ←, за да се появи менюто Browse (Търсене).
- 5 Изберете „All Songs“ и натиснете бутона ENTER.
- 6 Когато се появи „All Songs“ Title List (Списък със заглавия „Всички песни“), изберете заглавието, което искате да добавите най-горе в „Quicklist“ (Бърз списък) и натиснете бутона →.
- 7 Изберете „Add to Quicklist“ (Добави към бързия списък) от менюто „Options“ (Опции) и натиснете бутона ENTER.
- 8 Повторете стъпки 6 и 7, за да изберете всички желани аудио файлове.
Избирайте ги по реда, по който искате да ги възпроизведете. Можете да добавите един и същ аудио файл няколко пъти.
„Quicklist“ (Бърз списък) може да съдържа до 25 аудио файла.
- 9 Натиснете бутона ←, за да се появи менюто Browse (Търсене)
- 10 Изберете „Browse“ (Търсене) и натиснете бутона ENTER.
- 11 Изберете „Quicklist“ (Бърз списък) и натиснете бутона ENTER, за да се появи горният екран.
„Quicklist“ Title List (Списък със заглавия Бърз списък) се появява с програмираното съдържание.
- 12 Изберете аудио файл, който искате да започнете да възпроизвеждате и натиснете ENTER.

За да отстраните файл от „Quicklist“ (Бърз списък)

- 1 Изберете аудио файла, който искате да отстраните от изведения на екрана „Quicklist“ (Бърз списък) и натиснете бутона →.
- 2 Изберете „Remove“ (Отстрани) и натиснете бутона ENTER.

Совет

Можете да възпроизвеждате съдържанието на „Quicklist“ (Бърз списък) в други режими на възпроизвеждане, като натиснете бутона PLAY MODE (страница 25).

Забележка

„Quicklist“ (Бърз списък) може да бъде изтрил след някои операции (например отваряне на поставката за дискове, изключване на плейъра и други).

Разглеждане на файлове с неподвижни изображения

Използвайте „Photos“ Title List (Списък със заглавия „Неподвижни изображения“), за да разглеждате неподвижни изображения във формат JPEG на DATA DVD. Можете да пренареждате файловете и да възпроизведете серия от неподвижни изображения.

• Преглеждане на всички папки	40
• Търсене по дата, по бърз списък или по папка.....	42
• Търсене на неподвижно изображение	42
• Програмиране на възпроизвеждане на серия от неподвижни изображения (Бърз списък / Quicklist)	43

Преглеждане на Всички папки

DATA DVD

„Photos“ Title List (Списък със заглавия „Неподвижни изображения“) най-напред извежда на екрана всички папки от диска.



Менюто Browse (Търсене) се появява, когато натиснете бутона ←, докато се намирате в най-лява позиция на реда.

- 1 Натиснете бутона SYSTEM MENU.
- 2 Изберете „Title List“ (Списък със заглавия) и натиснете бутона ENTER.
- 3 Изберете „Photos“ (Неподвижни изображения) и натиснете бутона ENTER.
Появява се екранът „Folders“ (Папки), показвайки всички папки (превъртат се с бутона ↓). За „Folders“ (Папки) можете да прилагате следните функции за всички файлове, използвайки менюто Browse (Търсене) (вижте по-долу).

За да използвате менюто Browse (Търсене)

Докато маркерът е в най-лява позиция на реда, натиснете бутона ← след стъпка 3, за да изведете на екрана функциите за „Photos“ Title List (Списък със заглавия „Неподвижни изображения“). Относно различните операции вижте страниците в скоби.

Функции	Описание
All Photos	Извежда на екрана всички файлове по азбучен ред (стр. 41).
Browse	Извежда на екрана списък с датите, бърз списък или папки (страница 42).
Search	Търси файлове, използвайки клавиатурата на екрана (страница 42)
Sort	Подрежда файловете по дата или по азбучен ред (вижте по-долу)

◆ Например: За да приложите „Sort“ (Сортиране) за всички файлове

- 1 За да изведете списък с всички файлове, изберете „All Photos“ от меню Browse и натиснете ENTER.
- 2 Преместете марировката в най-лявата лента и натиснете ←, за да включите меню Browse.
- 3 Изберете „Sort“ (Сортиране) и натиснете бутона ENTER.
- 4 Изберете начина, по който искате да сортирате; „Recent first“ (От най-новия към най-стария файл), „Oldest first“ (От най-стария към най-новия файл), „By title“ (A→Z) (По заглавие от A до Z), „By title“ (Z→A) (По заглавие от Z до A) и натиснете бутона ENTER .

Възпроизвеждане на серия от неподвижни изображения

- 1 След стъпка 3 на Преглеждане на всички папки, дадено по-горе, натиснете бутона **Browse** (Търсене).
- 2 Изберете **„All Photos“** (Всички неподвижни изображения) и натиснете бутона **ENTER**. Когато се появи **„All Photos“ Title List** (Списък със заглавие „Всички неподвижни изображения“), изберете файла, от който искате да започнете възпроизвеждането и натиснете бутона **ENTER**, за да включите менюто **„Options“** (Опции).
- 3 Изберете **„Slideshow“** и натиснете **ENTER**. Серията неподвижни изображения започва да се възпроизвежда. Можете да въведете други настройки на възпроизвеждането на избрания файл, използвайки менюто **„Options“** (Опции) (вижте по-долу)

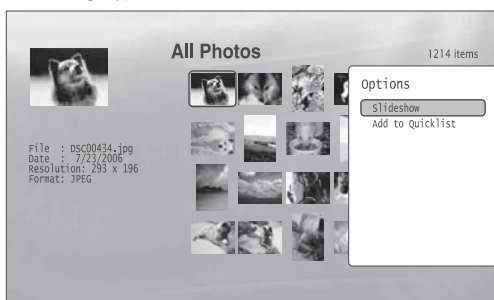

Менюто **„Options“** (Опции) се появява, когато изберете файл и натиснете бутона **ENTER**

За да използвате менюто **„Options“** (Опции)

Достъпните настройки от менюто **„Options“** (Опции) се различават в зависимост от ситуацията. В горния пример за използване на менюто **„Options“** (Опции) са достъпни следните настройки.

Функции	Описание
Slideshow	Започва възпроизвеждането на серия от неподвижни изображения както по-горе.
Add to Quicklist	Добавя избрания от вас Бързия списък за по-късно възпроизвеждане в серия от неподвижни изображения.

За да възпроизвеждате в друг режим на възпроизвеждане

По време на възпроизвеждането натиснете бутона **PLAY MODE** няколкократно. Избраната функция се променя с всяко натискане: **„Repeat All“** (Повторение на всички файлове) - **„Random“** (Случаен избор) - **„Repeat Off“** (Повторение изключено)
 Вижте *страница 25* за повече подробности.

Съвети

- Вижте *страница 24* относно функциите на дистанционното управление.
- Дори след прекратяване на възпроизвеждането, плейърът започва повторно възпроизвеждането от последния файл, който е бил възпроизведен.

Забележка

Неподвижните изображения може да се появяват по-бавно в зависимост от размера и броя на файловете.

Относно екрана **„Photos“** (All Photos) Title List (Списък със заглавие Неподвижни изображения (Всички неподвижни изображения))



1 Подробна информация

Извежда на екрана подробности за избрания файл

- **Файл:** Извежда на екрана наименованието на файла.
- **Дата:** Извежда на екрана датата на заснемане.
- **Разделителна способност:** Извежда на екрана разделителната способност по широчина и височина.
- **Формат:** Извежда на екрана формата на записа.

2 Списък

Извежда на екрана цялото съдържание от неподвижни изображения в миниатюрни изображения.

Относно файлове с неподвижни изображения, които не могат да се възпроизведат

Плейърът не може да възпроизведе файла, ако:

- **DATA DVD** не е записан във формат **JPEG**, съвместим с **UDF** (Universal Disk Format).
- Ако файлът с неподвижно изображение не е записан във формат, съвместим с **DCF***.
- Файлът с неподвижно изображение няма разширение **„JPEG“**
- Неподвижното изображение е по-голямо от **4096**(широчина) x **4096** (височина) в нормален режим или прогресивен **JPEG**.
- Неподвижното изображение не се вмества на екрана (изображението е редуцирано).
- Наименованието на файла съдържа символи, различни от цифри и букви от английската азбука.
- Дори и да не отговарят на горните условия, някои файлове може да не бъдат възпроизведени в зависимост от условията или метода на записване (например, записващият софтуер).
- Файлове с неподвижно изображение може да не бъдат възпроизведени от плейъра, ако са редактирани на компютър.

* "Design rule for Camera File system": Стандарти за неподвижни изображения за цифрови фотоапарати, резултати от JЕIТА (Japan Electronics and Information Technology Industries Association).

Търсене по дата, по бърз списък и по папка

DATA DVD

Стеснявайте списъка със заглавия като избирате по вид категории (например, „Date“ / Дата), след това категорията.

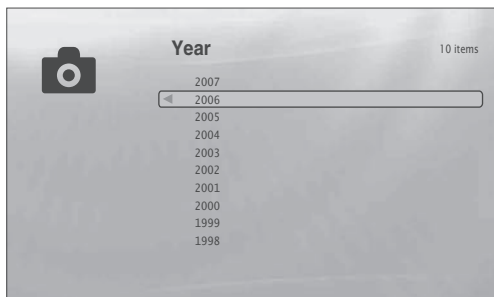

- 1 Натиснете бутона SYSTEM MENU.
- 2 Изберете „Title List“ (Списък със заглавия) и натиснете бутона ENTER.
- 3 Изберете „Photos“ (Неподвижни изображения) и натиснете бутона ENTER.
- 4 Придвигнете маркера към най-левия ред и натиснете бутона ←, за да се появи менюто Browse (Търсене)
- 5 Изберете „Browse“ (Търсене) и натиснете бутона ENTER.
- 6 Изберете списъка, който искате да прегледате от „Date“ (Дата), „Quicklist“ (Бърз списък) или „Folders“ (Папки) и натиснете бутона ENTER. Списъкът на датите / Бърз списък / на папките се появява на екрана, както е показано по-горе. За подробности относно „Quicklist“ (Бърз списък) вижте Програмирание на възпроизвеждането (Бърз списък / Quicklist) (страница 43).
- 7 Изберете датата / бързия списък / папката, която искате да прегледате и натиснете бутона ENTER.

💡 Съвет

Можете да изберете файл и да започнете възпроизвеждането на неподвижни изображения, като натиснете бутона →.

Търсене на файл с неподвижно изображение

DATA DVD

Можете да намерите точния файл или файлове с подобни заглавия.

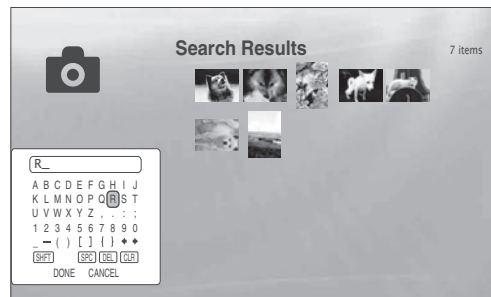

Колкото повече символи въведете, толкова повече се стесняват резултатите от търсенето.

- 1 Натиснете бутона SYSTEM MENU.
- 2 Изберете „Title List“ (Списък със заглавия) и натиснете бутона ENTER.
- 3 Изберете „Photos“ (Неподвижни изображения) и натиснете бутона ENTER.
- 4 Придвигнете маркера към най-левия ред и натиснете бутона ←, за да се появи менюто Browse (Търсене)
- 5 Изберете „Search“ (Търсене) и натиснете бутона ENTER, за да се появи горният екран.
- 6 Въведете наименованието на файла, използвайки клавиатурата на екрана (вижте страница 23).

💡 Съвет

За да започнете възпроизвеждането на серия от неподвижни изображения, натиснете бутона →.

Програмиране на възпроизвеждане на серия от неподвижни изображения (Бърз списък / Quicklist)

DATA DVD

Възпроизвеждайте серия от неподвижни изображения по реда, който ви харесва, като направите свой собствен „Quicklist“ (Бърз списък).

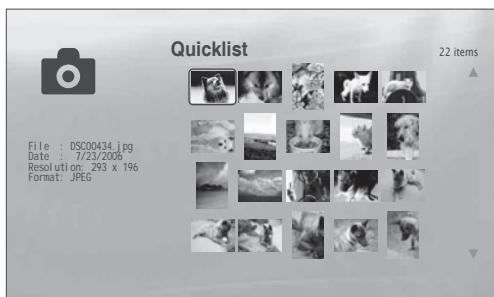

„Quicklist“ (Бърз списък) не влияе върху оригиналния запис върху диска.

- 1 Натиснете бутона SYSTEM MENU.
- 2 Изберете „Title List“ (Списък със заглавия) и натиснете бутона ENTER.
- 3 Изберете „Photos“ (Неподвижни изображения) и натиснете бутона ENTER.
- 4 Натиснете бутона ←, за да се появи менюто Browse (Търсене).
- 5 Изберете „All Photos“ (Всички неподвижни изображения) и натиснете бутона ENTER.
- 6 Когато се появи „All Photos“ Title List (Списък със заглавия „Всички неподвижни изображения“), изберете файла, който искате да добавите най-горе в „Quicklist“ (Бърз списък) и натиснете бутона ENTER.
- 7 Изберете „Add to Quicklist“ (Добави към бързия списък) от менюто „Options“ (Опции) и натиснете бутона ENTER.
- 8 Повторете стъпки 6 и 7, за да изберете всички желани файлове.
Избирайте ги по реда, по който искате да ги възпроизведете. Можете да добавите един и същи файл няколко пъти.
„Quicklist“ (Бърз списък) може да съдържа до 25 заглавия.
- 9 Придвижете маркера към най-левия ред и натиснете бутона ←, за да се появи менюто Browse (Търсене)
- 10 Изберете „Browse“ (Търсене) и натиснете бутона ENTER.
- 11 Изберете „Quicklist“ (Бърз списък) и натиснете бутона ENTER, за да се появи горният екран.
„Quicklist“ Title List (Списък със заглавия Бърз списък) се появява с програмираното съдържание.
- 12 Изберете файл, който искате да започнете да възпроизвеждате и натиснете ENTER.
- 13 Изберете „Slideshow“ (Серия от неподвижни изображения) и натиснете бутона ENTER.

За да отстраните файл от „Quicklist“ (Бърз списък)

- 1 Изберете файла, който искате да отстраните от изведения на екрана „Quicklist“ (Бърз списък) и натиснете ENTER.
- 2 Изберете „Remove“ (Отстрани) и натиснете бутона ENTER.

Съвет

Можете да възпроизвеждате съдържанието на „Quicklist“ (Бърз списък) в други режими на възпроизвеждане, като натиснете бутона PLAY MODE (страница 25).

Забележка

„Quicklist“ (Бърз списък) може да бъде изтрил след някои операции (например отваряне на поставката за дискове, изключване на плейъра и други).

Промяна на фабричните настройки

Изберете „Setup“ (Настройки) от „System Menu“ (Системно меню), когато е необходимо да промените настройките на плейъра (например когато сменяте свързаното устройство, вида на изходния аудио / видео сигнал и т.н.).

Последната част от този раздел изяснява как да върнете всички настройки към фабричните настройки.

Забележка

Настройките за възпроизвеждане, описани в този раздел, може да не работят, когато има някакви предварителни настройки за възпроизвеждане на диска. Настройките за възпроизвеждане на диска имат предимство през настройките за възпроизвеждане на плейъра.

• Използване на екраните за настройки	44
• Видео настройки	45
• Аудио настройки	47
• Език	49
• Родителски контрол	50
• Високоговорители	51
• Опции	52
• Възстановяване фабричните настройки на плейъра	53

Използване на екраните за настройки

BD DVD DATA DVD CD

От „System Menu“ (Системно меню) влезте в „Setup“ (Настройки) екраните, за да смените настройките на плейъра.



- 1** Натиснете бутона SYSTEM MENU, докато плейърът е при прекратено възпроизвеждане (режим стоп).
- 2** Изберете „Setup“ (Настройки) (както е показано погоре) и натиснете бутона ENTER.
- 3** Изберете „Setup“ (Настройки) екрана, който искате да използвате от „Video Setup“ (Видео настройки), „Audio Setup“ (Аудио настройки), „Language“ (Език), „Parental Control“ (Родителски контрол), „Speakers“ (Високоговорители) или „Options“ (Опции) и натиснете бутона ENTER.
„Setup“ екранът се появява със съответните функции. Имайте предвид, че екранът се превключва на скрийн сейвър, ако не работите с него 15 минути.
- 4** Изберете функция, която искате да настроите и натиснете бутона ENTER.

Вижте обясненията в следващите раздели.

За да се върнете към предишния екран
Натиснете бутона RETURN.

Видео настройки

Подчертаните настройки са по подразбиране

TV Type	4:3 - 4:3 телевизионен екран
- Изберете вида на вашия телевизионен приемник	16:9 - широкоекранен телевизионен приемник или телевизионен приемник с функция за широкоекранен режим на възпроизвеждането
4:3 Video Out	Full (Пълен) - Извежда на екрана 4:3 картина с 16:9 коефициент на пропорционалност
- Изберете изведената на екрана конфигурация, за да възпроизведете 4:3 картина на 16:9 широкоекранен телевизионен приемник	Normal (Нормален) - Извежда на екрана 4:3 картина в 4:3 коефициент на пропорционалност с черни ленти отстрани. Изберете това, ако вашият телевизионен приемник не притежава 4:3 режим за екрана
DVD Aspect Ratio	Letter Box - Извежда на екрана картина в широкоекранен формат с черни ленти отгоре и отдолу.
- Изберете изведената на екрана конфигурация, за да възпроизведете 16:9 DVD картина на 4:3 телевизионен екран (може да се избере, ако „TV Туре“ е настроен на „4:3“). Имайте предвид, че коефициентът на пропорционалност е фиксиран на някои дискове. Например, 4:3 letterbox картина може да се появява дори когато е избран „Pan Scan“.	Pan Scan - Извежда на екрана картина в пълна височина като страничните части на кадъра, оставащи извън екрана, са невидими.
YCbCr / RGBPC (HDMI)	Y, Cb, Cr - Изберете това при свързване с HDMI устройство.
- Изберете вида на изходния сигнал от HDMI OUT жак.	RGB (16-235) - Изберете това при свързване към устройство с HDCP-съвместим DVI жак.
	RGB (0-255) - Изберете това при свързване с RGB (0-255) устройство.
24p Output	On - Изпраща 1920x1080p / 24Hz видео сигнали при възпроизвеждането на материали във филмов формат от BD-ROM (720p / 24 Hz или 1080p / 24 Hz). Изберете това при прилагане на тази връзка.
- При свързване към 1080 / 24p съвместим телевизионен приемник, използвайте HDMI OUT жак.	Off - Изберете това при друг вид връзка.

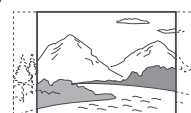

За да настроите разделителната способност на изходния видео сигнал

Написнете бутона VIDEO FORMAT няколкократно, за да изберете желаната разделителна способност. Имайте предвид, че разделителната способност се различава в зависимост от екранното устройство, свързващия жак и изходния материал, както следва.

Свързващ жак Настройку	HDMI OUT	COMPONENT VIDEO OUT	VIDEO / S VIDEO
Auto	Автоматично избира най-високата разделителна способност, съвместима с вашия телевизионен приемник.	480i	480i
480i	480i	480i	480i
480p	480p	480p	480i
720p	720p	BD:720p, DVD:480p ^{*3}	480i
1080i	1080i	BD:1080i, DVD:480p ^{*3}	480i
1080p	1080p	480i	480i
Source Direct	Изходният сигнал зависи от източника ^{*1}	Изходният сигнал зависи от източника ^{*2}	480i

^{*1} Възпроизвежда в същата разделителна способност и честота, в каквато е записът на диска.

^{*2} 1080 / 24p видео сигнали не се извеждат от жаквете COMPONENT VIDEO OUT.

^{*3} Изходният сигнал е в разделителната способност на оригиналната настройка (720p или 1080i), когато DVD няма защита против копиране.

Забележки

- Ако картината не е ясна, естествена или не отговаря на вашите изисквания, опитайте с друга разделителна способност, която е подходяща за диска или вашия телевизионен приемник / проектор и др. За повече подробности вижте също ръководството за експлоатация, приложено към вашия телевизионен приемник / проектор и др.
- 480i и 480p видео сигнали може да се извеждат при свързване с жаквете COMPONENT VIDEO OUT и да се възпроизвеждат някои BD / DVD със защита от копиране. За да се наслаждавате на разделителна способност с HD (висока разделителна способност) качество в този случай, свържете екранното устройство с жакъ HDMI OUT, използвайки HDMI кабел.
- Дори да сте избрали различна от „AUTO“ (автоматична) настройка, плейърът автоматично настройва видео сигналите, ако телевизионният приемник не е съвместим с тази настройка за разделителна способност.

За извеждане на 1080 / 24p видео сигнали

За тази настройка е необходим 1080 / 24p -съвместим телевизионен приемник.

- 1 Настройте „24p Output“ във „Video Setup“ (Видео настройку) на „On“ (Включено) (както по-горе).
- 2 Написнете бутона VIDEO FORMAT неколкократно, за да изберете „Auto“ или „Direct“.

Забележка

Ако няма картина, написнете неколкократно VIDEO FORMAT, докато се появи правилната картина.

Аудио настройки

Подчертаните функции са настройки по подразбиране. Тъй като много фактори влияят върху вида на извеждане на аудио сигнали, вижте също така „Относно изходните аудио сигнали“ на страница 48.

Dolby Digital	Dolby Digital - Изберете това при свързване с устройство, което има вграден Dolby Digital декодер. Downmix PCM - Преобразува в изходни линейни PCM сигнали. Изберете това при свързване към устройство без вграден Dolby Digital декодер.
DTS	DTS - Изберете това при свързване към устройство с вграден DTS декодер. Downmix PCM - Преобразува в изходни линейни PCM сигнали. Изберете това при свързване към устройство без вграден Dolby Digital декодер.
DTS Downmix	Stereo - Смесва многоканални аудио сигнали за двуканално стерео Lt/Rt - Позволява да слушате съраунд звук, когато свързаното устройство има вграден Dolby Pro Logic декодер.
Audio (HDMI)	Auto - Нормално, изберете това. Извежда аудио сигнали съгласно статуса на свързаното HDMI устройство. PCM - Преобразува всички аудио сигнали в линейни PCM.

Относно изходните аудио сигнали

Изходният аудио сигнал се различава, както следва, в зависимост от източника, изходния жак и избраните настройки.

Диск/ източник	Жакове/ настройки	AUDIO OUT L/R жакове*1		DIGITAL OUT (OPTICAL/COAXIAL)			
		2канален	5.1канален	Жакове*2 PCM	Формат на потока на данните	HDMI OUT жак*3 PCM*4	Auto*4
BD- ROM	Linear PCM 2ch	2ch	2ch	2ch LPCM	2ch LPCM	2ch LPCM	2ch LPCM
	5.1ch*5	2ch Downmix	5.1ch	2ch Downmix LPCM	2ch Downmix LPCM	5.1ch LPCM	5.1ch LPCM
	7.1ch	2ch Downmix	5.1ch Downmix	2ch Downmix LPCM	2ch Downmix LPCM	7.1ch LPCM	7.1ch LPCM
	Dolby Digital	2ch Downmix	5.1ch	2ch Downmix LPCM	Dolby Digital	5.1ch LPCM	Dolby Digital
	Dolby Digital Plus	2ch Downmix	5.1ch	2ch Downmix LPCM	Dolby Digital	7.1ch LPCM*6	Dolby Digital
	Dolby TrueHD	2ch Downmix	5.1ch	2ch Downmix LPCM	Dolby Digital	5.1ch LPCM	Dolby Digital
	DTS	2ch Downmix	5.1ch	2ch Downmix LPCM	DTS	5.1ch LPCM	DTS
	DTS-HD	2ch Downmix	5.1ch	2ch Downmix LPCM	DTS	5.1ch LPCM	DTS
DVD	Linear PCM	2ch	2ch	2ch LPCM	2ch LPCM	2ch LPCM	2ch LPCM
	Dolby Digital	2ch Downmix	5.1ch	2ch Downmix LPCM	Dolby Digital	5.1ch LPCM	Dolby Digital
	DTS	2ch Downmix	5.1ch	2ch Downmix LPCM	DTS	5.1ch LPCM	DTS
	MPEG	2ch	2ch	2ch LPCM	—	2ch LPCM	2ch LPCM
CD	Linear PCM 2ch	2ch	2ch	2ch LPCM	2ch LPCM	2ch LPCM	2ch LPCM
	DTS	2ch Downmix	5.1ch	2ch Downmix LPCM	DTS	5.1ch LPCM	DTS

*1 Можете да изберете „2 Channel“ (2 канален) и „5.1 channel“ (5.1 канален) от „Audio Output Mode“ (Режим на извеждане на аудио сигнала) от „Speakers“ Setup (Настройки „Високоговорители“) (страница 51).

*2 PCM: Когато „Dolby Digital“ или „DTS“ в „Audio Setup“ (Аудио настройки) са настроени на „Downmix PCM“ или „PCM“ (страница 47)

Формат на потока на данните: Когато „Dolby Digital“ или „DTS“ в „Audio Setup“ (Аудио настройки) са настроени на „Dolby Digital“ или „DTS“ (страница 47).

*3 Може да се избере от „Audio (HDMI)“ от „Audio Setup“ (Аудио настройки) (страница 47).

*4 Може да се избере от „Audio (HDMI)“ от „Audio Setup“ (Аудио настройки) (страница 47). Изходният сигнал може да се различава в зависимост от свързаното HDMI устройство.

*5 Когато честота на дискретизация е 192 kHz, плейърът смесва към 2канални сигнали дори ако дискът или източникът са 5.1 канални.

Езук

Подчертаните настройки са по подразбиране.

Забележки

- Когато в „Audio“ (Аудио), „Subtitle“ (Субтитри), „BD / DVD Menu“ (Меню за BD / DVD) изберете език, който не е записан на диска, автоматично бива избран един от записаните езици.
- Настройките на възпроизвеждане, съхранени върху диска, имат предимство пред тези настройки.

OSD

- Изберете език за екраните, които се извеждат на плейъра.

English

- Извежда менютата и съобщенията на английски език.

Franch

- Извежда менютата и съобщенията на френски език.

Audio

- Изберете език по подразбиране за озвучаването на BD-ROM / DVD VIDEO.

English

- Възпроизвежда озвучаването на английски език.

Franch

- Възпроизвежда озвучаването на френски език.

Other

- Вижте *Списък с езикови кодове на страница 67* и въведете кода на вашия език.

Subtitles

- Изберете език по подразбиране за субтитрите на BD-ROM / DVD VIDEO.

English

- Възпроизвежда субтитрите на английски език.

Franch

- Възпроизвежда субтитрите на френски език.

Other

- Вижте *Списък с езикови кодове на страница 67* и въведете кода на вашия език.

BD/DVD Menu

- Избирате език по подразбиране за менютата на BD-ROM / DVD VIDEO.

w / Subtitle

- Извежда менютата на BD-ROM / DVD VIDEO на същия език като субтитрите.

English

- Извежда менютата на BD-ROM / DVD VIDEO на английски език.

Franch

- Извежда менютата на BD-ROM / DVD VIDEO на френски език.

Other

- Вижте *Списък с езикови кодове на страница 67* и въведете кода на вашия език.

Subtitle Display

- Избирате език по подразбиране за менютата на BD-ROM / DVD VIDEO.

On

- Включва субтитрите

Off

- Изключва субтитрите.

Родителски контрол

Този функция ограничава възпроизвеждането на DVD VIDEO и BD-ROM.

За да я активирате, вижте „Заклучване на диск“ (страница 29).

Настройките по подразбиране са подчертани.

Забележки

- Не можете да ограничите възпроизвеждането на диск, който не притежава функцията Родителски контрол.
- Ако забравите паролата за „Parental Control“ (Родителски контрол), трябва да възстановите фабричните настройки на плетъра (страница 53). Имайте предвид, че всички други настройки, които сте направили, ще се върнат към фабричните си положения.

Change Password (Set Password)

(Смяна на парола (Въвеждане на парола)).

Next screen (Следващ екран)

- Въвеждате или сменяте паролата за функцията „Parental Control“ (Родителски контрол). Паролата ще се изисква при възпроизвеждане на ограничени дискове или когато сменяте нивото на контрол.

DVD Parental Control

(Родителски контрол за DVD)

Change Level (Смяна на нивото)

- Настройвате нивото на контрол. Изисква се въвеждането на парола на екрана, ако предишното въведено ниво на контрол надвишава ограничението, което задавате. Настройката по подразбиране е „Off“.

DVD Country Code (Код за страната)

- Този настройка позволява да гледате сцени, които са разрешени за региона, който населявате. Настройката по подразбиране е „us“ (2119).

BD Parental Control

BD Parental Control (Родителски контрол за BD)

Change Age Restriction (Промяна на възрастовото ограничение)

- Настройте ниво на контрол. Изисква се въвеждането на парола на екрана, ако предишното въведено възрастово ограничение надвишава възрастта, която задавате. Настройката по подразбиране е „255“.

Високоразговорители

Необходими са следните настройки, когато използвате жаковете 5.1 CH OUTPUT. Настройките по подразбиране са подчертани.

Audio Output Mode	2 Channel (2 канала)
- За аналогова връзка.	-Изберете това при връзка с аудио / видео усилвател (приемник), когато използвате жаковете AUDIO OUT (L / R).
Speaker Setup	5.1Channel (5.1 канала)
- Тази настройка на изходния сигнал от жаковете 5.1 CH OUTPUT.	-Изберете това при връзка с аудио / видео усилвател (приемник), когато използвате жаковете 5.1 CH OUTPUT.
	Next Screen (Следващ екран)
	1 Изберете настройката за високоговорителя, която трябва да се регулира, като натиснете ↑/↓ .
	• C (централен високоговорител): „Yes“ (Да) или „No“ (Не)
	• „Ls / Rs“ (ляв съраунд високоговорител / десен съраунд високоговорител): „Yes“ (Да) или „No“ (Не)
	• „L / R“ (ляв преден високоговорител / десен преден високоговорител): „Large“ (Голям) или „Small“ (Малък)
	2 Нагласете настройката като натиснете бутона ←/→ .
	• За „C“ и „Ls / Rs“ изберете дали високоговорителите са включени във вашата система.
	• За „L / R“ изберете размера. Тази настройка е отменена, ако за „C“ или „Ls / Rs“ е зададено „No“ (Не)
	3 Натиснете бутона ENTER, за да съхраните настройките.

Опции

Подчертаните настройки са по подразбиране.

On Screen Display

- Избирате дали да изведете статуса на възпроизвеждане на екрана (Възпроизвеждане, режим стоп и т.н.)

On (Включено)

- Извежда статуса на възпроизвеждане.

Off (Изключено)

- Не извежда статуса на възпроизвеждане.

Auto Power Off

- Избирате дали искате да активирате функцията „Auto Power Off“ (Автоматично изключване) на плеяъра.

On (Включено)

- Изключва плеяъра, когато е в режим стоп или пауза, ако с него не се работи 30 минути.

Off (Изключено)

- Плеяърът остава включен независимо дали се работи с него или не

Easy Setup

- Рестартирате Easy Setup (Бързо включване), за да въведете основните настройки

Start (Старт)

- Натиснете бутона ENTER и вижте страница 18.

HDMI Control

- HDMI Control функцията на плеяъра (стр. 11)

On (Включено)

- Активира функцията

Off (Изключено)

- Изключва функцията

Hybrid Disc Playback Layer

- Избира приоритетен слой, когато възпроизвежда хибриден диск. Отстранете диска, когато сменяте настройките.

BD

- Възпроизвежда BD слой

DVD

- Възпроизвежда DVD слой.

CD

- Възпроизвежда CD слой.

Възстановяване фабричните настройки на плейъра

Можете да върнете всички настройки на плейъра към фабричните положения.

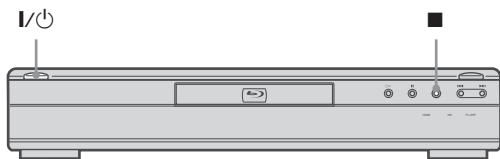

- 1** Когато плейърът е включен, задръжте натиснат бутона ■ на предния панел и натиснете бутона I/⏻. Плейърът се изключва и всички настройки се връщат към техните фабрични настройки.

Допълнителна информация

• Отстраняване на проблеми.....	54
• Функция за самодиагностициране	57
• Индекс на съставните части и контролните бутони.....	58
• Информация за GNU лиценз.....	60
• Речник на термините	66
• Спецификации.....	67
• Списък с езиковите кодове	68
• Списък с регионалните кодове за родителски контрол	69
• Индекс	70

Отстраняване на проблеми

Ако изпитате някои от следните трудности при работа с плейъра, използвайте това упътване за отстраняване на проблеми, за да ви помогне да разрешите проблема, преди да изискате ремонт. Ако проблемът не може да бъде отстранен, консултирайте се с най-близкия доставчик на Sony (отнася се само за клиенти от САЩ).

Захранване

Плейърът не се включва.

- ➔ Проверете дали захранващият кабел е свързан правилно.
- ➔ Отнема известно време, докато се включи плейърът.

Картина

Няма картина / появява се картина с влошено качество на изображението.

- ➔ Свържете отново свързващия кабел като се уверите, че свързването е здраво.
- ➔ Свързващите кабели са повредени.
- ➔ Проверете връзката към вашия телевизионен приемник (страница 10) и включете входния селектор на вашия телевизионен приемник, така че сигналът от плейъра да се появи на телевизионния екран.
- ➔ Дискът е замърсен или дефектен.
- ➔ Ако видео изходът от плейъра минава през вашия VCR, за да стигне до телевизионния приемник или ако сте направили връзката към комбиниран TV / VIDEO плейър, сигналът за защита от копиране на някои BD / DVD програми може да окаже влияние на качеството на картината. Ако все още имате проблеми, въпреки че сте свързали плейъра директно към вашия телевизионен приемник, опитайте се да свържете вашия плейър към S VIDEO входа на телевизионния приемник (страница 10).
- ➔ Плейърът е свързан към входно устройство, което не е HDCP-съвместимо (HDMI индикаторът на предния панел не свети). Вижте страница 11.
- ➔ Ако жакът HDMI OUT или жаквете COMPONENT VIDEO OUT се използват за видео изход, промяната на изходната разделителна способност може да разреши проблема (страница 46). Натиснете бутона VIDEO FORMAT няколкократно, докато се появи ясна картина.
- ➔ В зависимост от диска качеството на картината може да бъде по-лошо, когато настройката VIDEO FORMAT не е нагласена на „480i“, дори когато плейърът е свързан с прогресивен или HD телевизионен приемник с помощта на компонентен кабел или HDMI кабел. Ако се появи такъв проблем, натиснете VIDEO FORMAT няколкократно, докато превключите на „480i“.
- ➔ При възпроизвеждане на двуслоен DVD, картината и звукът може да бъдат прекъсвани на моменти на мястото, където се включват слоевете.

Няма картина или се появява картина с влошено качество на изображението при свързване към HDMI OUT жак.

- ➔ Опитайте следното: ① Изключете и отново включете плейъра. ② Изключете и включете отново свързаното устройство. ③ Извадете и отново свържете HDMI кабела.
- ➔ Ако жакът HDMI OUT се използва за видео изход, промяната на изходната видео разделителна способност може да разреши проблема (страница 46). Натиснете бутона VIDEO FORMAT няколкократно, докато се появи ясна картина.

Картината не пасва на екрана, въпреки че коефициентът на пропорционалност е настроен в „TV Type“ (Вид на телевизионния приемник) на „Video Setup“ (Видео настройка).

- Коефициентът на пропорционалност на диска е фиксиран за вашия BD / DVD. Вижте страница 45.

Тъмната зона в изображението е твърде тъмна/Ярката зона е твърде ярка или в неестествени цветове.

- Настройте “Video Control” в позиция “A/V Control” от “Standard” (настройка по подразбиране) (стр. 28).
- Регулирайте всяка картинна настройка за “Memory” във “Video Control” (настройка по подразбиране) (стр. 28).

Звук

Няма звук.

- Дискът е замърсен или дефектен.
- Свържете отново свързващия кабел като се уверите, че свързването е здраво.
- Свързващият кабел е повреден.
- Плеърът е свързан към неправилен входен жак на усилвателя (приемника) (страница 12)
- Входът на усилвателя (приемника) не е настроен правилно.
- Плеърът е в режим на временно прекратяване на възпроизвеждането (пауза) или в режим на забавено възпроизвеждане.
- Плеърът е в режим на сканиране.
- Ако аудио сигналът не минава през жака DIGITAL OUT (OPTICAL или COAXIAL) / HDMI OUT, проверете аудио настройките (страница 47).
- Устройството, свързано към жака HDMI OUT, не е съвместимо с формата на аудио сигнала. В такъв случай задайте настройка „PCM“ на „Audio (HDMI)“ в „Audio Setup“ (Аудио настройка) (страница 47).

Звукът не се извежда правилно.

- Проверете „Audio Output Mode“ (Режим на извеждане на аудио сигнала) в настройките за „Speakers“ (Високоговорители) (страница 51), ако за аудио връзка се използват жаквете AUDIO OUT (L / R) или 5.1 CH OUTPUT.

Не се извежда звук от жака HDMI OUT.

- Опитайте следното: ① Изключете и включете отново плеър. ② Изключете и включете отново свързаното устройство. ③ Извадете и свържете отново HDMI кабела.
- Жакът HDMI OUT е свързан към DVI устройство (жаковете DVI не приемат аудио сигнали).

Нивото на звука е ниско.

- На някои BD / DVD нивото на звука е ниско. Можете да подобрите нивото на звука, ако нагласите настройката в „Audio Control“ (Аудио контрол) на „A / V Control“ (Аудио / видео контрол) (страница 27).

Работа

Дистанционното управление не функционира.

- Батериите в дистанционното управление са слаби (страница 16).
- Има препятствия между дистанционното управление и плеър.
- Разстоянието между дистанционното управление и плеър е твърде голямо.
- Дистанционното управление не е насочено към сензора за дистанционно управление на плеър.

Дискът не се възпроизвежда.

- Дискът е обърнат наопаки. Поставете диска така, че страната, на която е записът, да сочи надолу.

- Дискът е изкривен.
- Плеърът не може да възпроизвежда някои дискове (страница 6).
- Регионалният код на BD / DVD не е съвместим с плеър.
- Вътре в плеър се е кондензирала влага (страница 3).
- Плеърът не може да възпроизвежда записани дискове, които не са финализирани правилно (страница 6).
- Файлът с филм надвишава 2 GB.
- Файлът на DATA DVD съдържа символи, различни от цифри и буквите на английската азбука.

Аудио файл не може да бъде възпроизведен (страница 36).

- DATA DVD не е записан в MP3 формат, който е съвместим с UDF (Universal Disc Format) .
- Аудио файлът няма разширение „MP3“.
- Данните не са форматирувани правилно, въпреки че файлът има разширение „MP3“.
- Данните не са MPEG-1 Audio Layer III данни.
- Плеърът не може да възпроизвежда аудио файлове във формат mp3PRO.
- Наименованието на файла съдържа символи, различни от цифри и буквите от английската азбука.

Файл с неподвижно изображение не може да бъде възпроизведен (страница 40)

- Дискът е замърсен или дефектен.
- DATA DVD не е записан във формат JPEG, който е съвместим с UDF (Universal Disk Format).
- Файлът с неподвижно изображение няма разширение „JPEG“ или „JPG“
- Неподвижното изображение е по голямо от 4096 (широчина) x 4096 (височина) в нормален режим. (Някои прогресивни JPEG файлове не могат да бъдат възпроизведени дори ако размерът на файла влиза в този специфициран капацитет.)
- Неподвижното изображение не се вмества на екрана (изображението е регулирано).
- Файлът с неподвижно изображение не е записан във формат, съвместим с DCF*. (страница 41)
- Наименованието на файла съдържа символи, различни от цифри и букви от английската азбука.

* “Design rule for Camera File system“: Стандарт за неподвижни изображения за цифрови фотоапарати, регулирани от JEITA (Japan Electronics and Information Technology Industries Association).

Наименованието на файла не се извежда правилно на екрана.

- Плеърът може да извежда на екран само цифри и букви. Различните символи може да се извеждат на екран по различен начин.
- В зависимост от софтуера за писане въведените символи може да се извеждат на екран по различен начин.

Дискът не започва възпроизвеждането от начало.

- Избран е режим за случайно (Random) или повторно възпроизвеждане (Repeat) (страница 25)
- Включен е режим на възпроизвеждане от мястото, на което преди това е било прекратено възпроизвеждането (страница 20).

Плеърът започва автоматично да възпроизвежда диска.

- Дискът има функция за автоматично възпроизвеждане.

Възпроизвеждането спира автоматично.

- При възпроизвеждане на дискове със сигнал за автоматична пауза, плеърът прекратява автоматично възпроизвеждането при постъпил сигнал за автоматична пауза.

Някои функции като Stop (Прекратяване), Search (Търсене), Slow-motion Play (Забавено възпроизвеждане), Repeat Play (Повторение на възпроизвеждането) или Random Play (Случайно възпроизвеждане) не могат да се изпълняват.

➔ В зависимост от диска може да не сте в състояние да изпълнявате някои от изброените по-горе функции. Вижте ръководството за експлоатация, което е приложено към диска.

Езикът на озвучаването не може да бъде сменен.

➔ Опитайте да използвате менюто на BD или DVD вместо бутона за директно избиране от дистанционното управление (страница 21).

➔ На възпроизвеждания BD / DVD не са записани многоезични озвучавания.

➔ BD / DVD забранява смяната на езика за озвучаване.

Езикът на субтитрите не може да бъде сменен.

➔ Опитайте да използвате менюто на BD или DVD вместо бутона за директно избиране от дистанционното управление (страница 21).

➔ На възпроизвеждания BD / DVD не са записани многоезични субтитри.

➔ BD / DVD забранява смяната на субтитрите.

Ракурсът на гледане не може да бъде сменен.

➔ Опитайте да използвате менюто на BD или DVD вместо бутона за директно избиране от дистанционното управление (страница 21).

➔ На възпроизвеждания BD / DVD не са записани различни ракурси.

➔ BD / DVD забранява смяната на ракурсите.

Функция HDMI Control не работи.

➔ Ако HDMI индикаторът на предния панел не свети проверете HDMI връзката (стр. 11, 15).

➔ Настройте "HDMI Control" в позиция "On" (стр. 52).

➔ Уверете се, че свързаните компоненти са съвместими с функция HDMI Control. Обърнете се към инструкциите за експлоатация на компонента за повече информация.

➔ Проверете дали захранващият кабел на свързания компонент е свързан добре.

➔ Проверете настройките на свързания компонент за функция HDMI Control. Обърнете се към инструкциите за експлоатация на компонента.

➔ Ако промените HDMI връзката, включете и изключете захранващия кабел, или ако се случи токов удар, настройте "HDMI Control" в позиция "Off", след това настройте отново в позиция "On" (стр. 52).

➔ За подробности относно функция HDMI Control, вижте "About the 'BRAVIA' Theatre Sync features (само за HDMI връзка)" (стр. 11).

Езикът на дисплея се сменя автоматично.

➔ Когато "HDMI Control" е в позиция "On" (стр. 52), езикът на дисплея се сменя автоматично според езиковите настройки на свързания телевизор (ако например смените настройките на телевизора си и прочее).

Плейърът не функционира правилно.

➔ Когато статично електричество и други нарушават нормалното функциониране, изключете плейъра.

Поставката за дискове не се отваря и на екрана на предния панел се извежда съобщението „ЛОСК“ (Заключен).

➔ Свържете се с вашия доставчик или с най-близкия оторизиран сервиз на Sony.

Шейната на диска не се отваря и не можете да отстраните диска дори и след като натиснете .

➔ Включете плейъра.

Веднага щом на дисплея на предния панел се появи "POWER ON", натиснете  на плейъра (не на дистанционното управление) неколкократно, докато шейната се отвори. Повторете горната процедура неколкократно ако шейната не се отвори при първия опит.

Появява се съобщението „UNPLAYABLE“ (Невъзпроизводимо) при възпроизвеждане на DATA DVD.

➔ Вижте също „Файл с неподвижно изображение не може да бъде възпроизведен“ и „Аудио файл не може да бъде възпроизведен“ (страница 55)

➔ Аудио файлът във формат MP3 / файлът с неподвижно изображение във формат JPEG, който искате да възпроизведете, е повреден.

➔ Данните не са MPEG-1 Audio Layer III данни.

➔ Файлът с неподвижно изображение не е записан във формат, съвместим с DCF* (страница 41)

➔ Файлът с неподвижно изображение има разширение „JPEG“ или „JPG“, но не е във формат JPEG.

* "Design rule for Camera File system": Стандарти за неподвижни изображения за цифрови фотоапарати, резултанти от JEITA (Japan Electronics and Information Technology Industries Association).

Плейърът не приема нито един бутон.

➔ Задържете бутона  на плейъра повече от пет секунди, докато индикаторът светне в червено и плейърът се изключи.

Функция за самодиагностициране

Когато е активирана функцията за самодиагностициране с цел предпазване на плейъра от повреждане, на екрана на предния панел се появява код за грешка „ERR“, показвайки причината.

Код за грешка	Причина и / или действие за коригиране на грешката
AACS ERR	AACS грешка при разчитане. → Отстранете защитения диск.
LSI1 ERR LSI2 ERR LSI3 ERR MEM ERR FLASH ERR ROM ERR	→ Свържете се с най-близкия доставчик или с най-близкия оторизиран сервиз на Sony и подайте кода на грешката.

Индекс на съставните части и контролните бутони



Бутоните на дистанционното управление и на плейъра имат една и съща функция, ако имат същите или подобни наименования. За повече подробности вижте страниците в скоби.

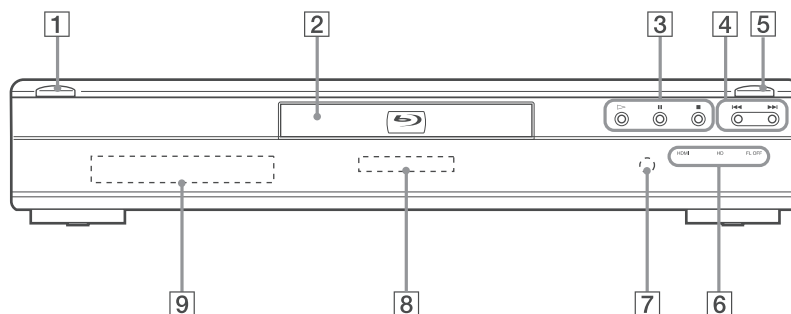

Преген панел



1  (20) - С този бутон включвате плейъра или го оставяте в режим на готовност (standby mode).

2 **Поставка за дискове (20)**

3  ,  ,  - С тези бутони стартирате, временно прекратявате (режим пауза) или прекратявате възпроизвеждането (режим стоп).

4   - С този бутон се прехвърляте на предишна / следваща сцена или музикален файл.
- Чрез задържане на този бутон сканирате напред или назад.

5  (20) - С този бутон отваряте или затваряте поставката за дискове.

6 **HDMI индикатор (11)**
- Свети, когато е свързано HDMI устройство.

HD индикатор за висока разделителна способност (11)
- Свети, когато се извеждат 720p / 1080i / 1080p видео сигнали.

FL OFF индикатор (24)
- Свети, когато екранът на предния панел и останалите индикатори на предния панел са изключени.

7 **Сензор за дистанционното управление (16)**

8 **Blu-ray Disc индикатор**
- Свети, когато е разпознат BD.

9 **Екран на предния панел (59)**

Екран на предния панел

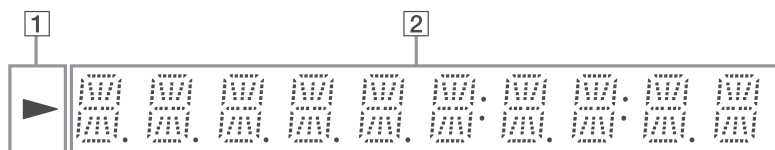

- 1**  - Свети по време на възпроизвеждане.

- 2** Информация за възпроизвеждането.



Съвет
Можете да промените яркостта на екрана на предния панел като натиснете бутона DIMMER (страница 24).

Информацията за възпроизвеждането се извежда на екрана по следния начин.

Например: Когато се възпроизвежда DVD VIDEO или BD-ROM

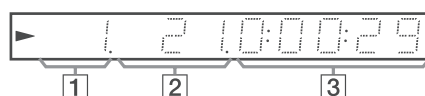

- 1** Номер на текущия файл

- 2** Номер на текущата сцена

Имайте предвид, че номерът на сцената не се извежда на екрана, ако изминалото време от започване възпроизвеждането на файла надвишава 10 часа.

- 3** Изминало възпроизведено време на файла

Заден панел

Относно свързването вижте страниците от 10 до 16.

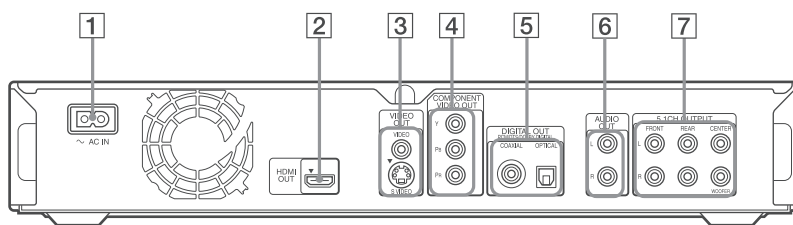

- 1** AC IN терминал (променливотоков входен) (16)

- 2** HDMI OUT жак (11, 12, 15)

- 3** VIDEO OUT (VIDEO / S VIDEO) жакове (10)

- 4** COMPONENT VIDEO OUT (Y / Pb / Pr) жакове (10)

- 5** DIGITAL OUT (COAXIAL / OPTICAL) жакове (13, 14)

- 6** AUDIO OUT (L / R) жакове (13, 14)

- 7** 5.1 CH OUTPUT (FRONT L / R, REAR L / R, CENTER, WOOFER) жакове (14)

Информация за GNU лиценз

Относно GNU Общ Публичен Лиценз (GNU GPL)

Софтуерните програми, които се използват с този продукт включват GNU/Linux системата. Системата GNU/Linux съдържа софтуер, лицензиран за употреба съгласно условията на GNU Общ Публичен Лиценз (GNU GPL). При необходимост ползвателят може да изиска изходния код на този лицензиран софтуер. Изходният код е достъпен на нашата интернет страница. За да го свалите, посетете следният адрес: <http://www.sony.net/Products/Linux>

Моля, въдържайте се да задавате въпроси относно съдържанието на изходния код. Подробности относно GNU Общ Публичен Лиценз могат да бъдат намерени на интернет страницата на GNU: (<http://www.gnu.org>).

GNU Общ Публичен Лиценз (GNU GPL)

Версия 2, юни 1991
Copyright (C) 1989, 1991 Free Software Foundation, Inc.

59 Temple Place - Suite 330, Boston, MA 02111-1307, USA

Всеки може да копира и разпространява дословни копия на този лиценз, но промяна не се допуска.

◆ Преамбюл

Лицензите за повечето програми са направени така, че да ви отнемат свободата за ползването и промяната им. За разлика от тях GNU GPL е предназначен да гарантира вашата свобода да споделяте и променяте свободния софтуер - да е сигурно, че този софтуер ще бъде свободен за всички му потребители. Този общ публичен лиценз защитава повечето програми на Фондацията за Свободен Софтуер и всеки друг софтуер, за който авторите му решат да използват лиценза. (Някои други програми на Фондацията за Свободен Софтуер се защитават от GNU Lesser General Public License - GNU Ограничен Общ Публичен Лиценз.) Вие също можете да го прилагате към програмите си.

Когато говорим за свободен софтуер, имаме предвид свободата, а не цената. Нащият GPL е направен така, че да ви осигури свободата да разпространявате копия на свободен софтуер (и да взимате такса за тази услуга, ако желаете), да ви предостави изходните кодове на програмите или възможността да ги получите, ако искате, да ви позволи да промените софтуера или да използвате части от него за създаването на нови свободни програми; и да знаете, че можете да правите тези неща.

За да защитим вашите права, се налага да направим ограничения, които забраняват на който и да е да ви откаже тези права или да поиска от вас да се откажете от тях. Тези ограничения водят до определени отговорности и за вас, ако разпространявате копия на свободен софтуер, или ако го променяте.

Например, ако разпространявате копия на някаква програма, независимо дали безплатно или срещу заплащане, трябва да представите на получателите всички права, които имате и вие. Трябва да сте сигурни, че той, както и вие, ще получи или може да получи изходните кодове на програмата. Освен това трябва да му покажете тези условия, за да може той да си знае правата.

Ние защитаваме вашите права по два начина: (1) чрез авторски права за софтуера и (2) предлагаме ви този Лиценз, който дава законно основание за копиране, разпространение и/или модифициране на софтуера.

Също така, за защита на всички автори и всеки от нас, ние искаме да се знае от всеки, че няма никаква гаранция за работата на свободния софтуер. Ако софтуерът е модифициран от някого и разпространен в този вид, ние държим получателите да знаят, че това не е оригиналът, така че всички евентуални проблеми, предизвикани от промените, да не се отразяват на репутацията на първоначалния автор.

Накрая, всяка свободна програма е непрекъснато

заплашена от софтуерни патенти. Ние искаме да предотвратим опасността разпространителите на свободни програми да придобият патентни разрешения, приватизирайки по този начин програмите. За да предотвратим това, ние искаме всеки издаден патент да разрешава свободно ползване от всички или да не се издава въобще.

Правилата, условията и изисквания за копиране, разпространение и модификация на свободния софтуер следват:

УСЛОВИЯ ЗА КОПИРАНЕ, РАЗПРОСТРАНЕНИЕ И МОДИФИКАЦИЯ

0. Този Лиценз е приложим за всяка програма или друг продукт, който съдържа обозначение от притежателя на авторското право, че могат да бъдат разпространявани под условията на този Общ Публичен Лиценз. Под "Програмата" по-нататък се има предвид всяка такава програма или продукт, а "продукт, базиран на Програмата" означава или самата Програма, или всякакъв друг продукт, произведен от програмата според закона за авторското право: например продукт, съдържащ Програмата или част от нея, дословно или с модификации и/или преведена на друг език. (От тук нататък предвоът се включва без ограничения в термина модификация). Обръщението към всеки притежател на лиценз е "вие".

Дейности различни от копиране, разпространение и модификация не са обхванати от този лиценз, т.е. те са извън неговия обхват на действие. Акът на стартиране на Програмата не е ограничен, а изходният резултат от Програмата се покрива от лиценза само ако неговото съдържание се състои от продукт, базиран на Програмата (независим от получения при стартиране на Програмата). Дали това е така зависи от това какво прави Програмата.

1. Вие можете да копирате и разпространявате дословни копия от изходния код на Програмата такъв, какъвто го получавате, на всякаква среда, при условие, че поставяте на видно място на всяко копие съответно обозначение за авторските права и отказ от даване на гаранция; запазвайте цели всички обозначения, които се отнасят до този Лиценз и до липсата на всякаква гаранция; предоставяйте на всеки получател на Програмата копие от този Лиценз заедно с Програмата.

Вие можете да взимате такса за физически акт на превръщане на копие и по свое усмотрение да предлагате гаранция в замяна на такса.

2. Вие можете да модифицирате вашето копие или копия на Програмата или някаква част от нея, създавайки по този начин продукт, базиран на Програмата и да разпространявате такива модификации или продукти при условията, упоменати в Част 1 по-горе, ако спазвате и следните условия:

a) Вие трябва да направите така, че модифицираните файлове да съдържат на видно място обозначения, указващи, че вие сте модифицирали файловете и датата на всяка модификация.

b) Вие трябва да направите така, че всеки продукт, който разпространявате или публикувате, който като цяло или в отделни свои части съдържа или е произлязъл от Програмата или някаква нейна част, ще бъде лицензиран цялостно като свободен за всички трети страни според условията на този Лиценз.

c) Ако модифицираната програма нормално приема команди интерактивно по време на работа, вие трябва да направите така, че при започване на такава интерактивна употреба по най-стандартият начин, да изписва съобщение, включващо подходящо обозначение за авторските права и обозначение, че не се дава никаква гаранция (или че вие давате гаранция) и че потребителите могат да разпространяват програмата съгласно тук упоменатите условия както и обяснение как може да се види копие на този Лиценз. (Исключение: ако самата Програма е интерактивна, но обикновено не изписва такава съобщение, не е задължително вашият продукт, базиран на Програмата, да изписва съобщението.)

Тези изисквания се отнасят за модифицираните продукти като цяло. Ако различни части от тези продукти не са производни на Програмата и могат да бъдат считани за независими и от-

делни продукти, товава този Лиценз и неговите условия не важат за тези части, когато вие ги разпространявате като отделен продукт. Ако обаче вие разпространявате горепомнатите части като част от един продукт, базиран на Програмата, то разпространението на този един продукт трябва да се извършва според условията на този Лиценз, чието права за всички потребители се простират върху целия продукт и всички негови части независимо кой ги е написал.

По този начин целта на тази част не е да оспорва или предявява претенции за правата върху софтуера, написан изцяло от вас, а да упражнява контрол върху разпространението на производни или събрани продукти, базирани на Програмата. В допълнение простото събиране на друг продукт, не базиран на Програмата заедно с Програмата (или продукт, базиран на Програмата) на един и същ медиен носител за съхранение или разпространение не вкарва другия продукт в обхвата на този Лиценз.

3. Вие можете да копирате или разпространявате Програмата (или продукт, базиран на нея според условията на Част 2) във вид на обектен код или в изпълним формат, при условията на Част 1 и 2 по-горе като спазвате и следните условия:

a) Да я разпространявате с пълния ѝ машинно читаем изходен код, който трябва да бъде разпространяван в съгласие с условията на Част 1 и 2 по-горе, на медиен носител обикновено използван за размяна на софтуер или

b) Да я разпространявате с писмено предложение, валидно поне за три години, дабачо право на всяка трета страна да получи от вас на цена не по-голяма от вашите разходи по физическото възпроизвеждане на кода, пълно машинно читаемо копие от съответния изходен код с право да го разпространява по условията на Част 1 и 2 по-горе, на медиен носител обикновено използван за размяна на софтуер или

c) Да я разпространявате заедно с информацията, която сте получили като предложение изходен код. (Това е позволено само за некомерсиално разпространение и само ако вие сте получили програмата във вид на обектен код или в изпълним формат, придружена от таква предложение в съответствие с подчаст b по-горе.)

Под изходен код на продукта се има предвид непрочитаната форма на продукта за извършване на модификации върху него. За продукт в изпълним формат под пълнен изходен код се има предвид целия изходен код на всички модули, които продуктът съдържа, заедно с всички свързани с продукта файлове, определящи интерфейса и скриптовете, използвани за контрол над компилането и инсталирането на продукта в изпълним формат.

Като специално изключение разпространяваният изходен код не е необходимо да включва нещото, което обикновено се разпространява (като изходен като двоичен код) с основните компоненти (компилятор, ядро и т.н.) на операционната система, под която работи продуктът, освен ако самият компонент не придружава изпълнимия продукт.

Ако разпространението на изпълними файлове или обектен код се извършва чрез предлагане на достъп с разрешение за копиране от определено място, то предлагането на еквивалентен достъп с възможност за копиране на изходния код от същото място се счита за дистрибуция на изходния код, въпреки че третите страни не са задължени да копират изходния код заедно с обектния такъв.

4. Вие не можете да копирате, модифицирате, прелицензирате или разпространявате Програмата освен по начините, изрично представени в този Лиценз. Всякакъв друг опит за промяна, модифициране, прелицензиране или разпространение на Програмата е забранен и автоматично елиминира правата, които този Лиценз ви дава.

Лица, които са получили копия или права от вас по условията на този Лиценз, ще запазят правата си до момента докато се придържат към него.

5. Вие не сте длъжни да приемате този Лиценз, тъй като не сте го подписали. Нищо друго обаче не ви дава право да модифицирате или разпространявате Програмата или нейни производни продукти. Тези действия са забранени от закона, ако вие не приемете този Лиценз.

Ето защо, модифицирайки или разпространявайки Програмата (или продукт базирани на Програмата), вие автоматично приемате всички условия на този Лиценз за копиране, модифициране и разпространение на Програмата и продукти, базирани на нея.

- Всёки път, когато разпространявате Програмата (или продукт, базиран на Програмата), поучателният ѝ автоматично получава разрешение от първоначалния притежател на лиценза да копира, разпространява или модифицира Програмата по силата на тези условия. Вие не можете да налагате каквото и да било ограничения, възпрепятстващи получателя да упражнява правата, гарантирани му тук. Вие не сте отговорен за налагане спазване на този Лиценз от трети страни.
- Ако владеещите на съдебно решение или обвинение в нарушение на патента или по някаква друга причина (неограничена само до вюрси, свързани с патента), вие е наложено спазването на условията (дали чрез съдебна заповед, съгласение или по друг начин), които противоречат на условията на лиценза, те не ви освобождават от условията на този Лиценз. Ако не можете да разпространявате Програмата по начин, който удовлетворява задълженията ви по този Лиценз и всички други, свързани с него, задължения, то вие не можете да разпространявате Програмата изобщо. Например, ако патентен лиценз не позволява безплатна дистрибуция на Програмата от тези, които получават нейни копия директно или индиректно от вас, единственият начин, по който можете да удовлетворите патентния и този Лиценз, е да се въздържате напълно от разпространението на Програмата.

Ако някаква част от гореописаното е невъзможно или непримливо при определени обстоятелства, духът на гореописаното е считан за приложим и описаните положения като цяло се считат за приложими при други обстоятелства.

Целта на тази част не е да ви побужда да нарушавате патентни или други права за собственост или да оспорвате валидността на такива права. Тази част има единствената цел да защити целостта на системата за разпространение на свободен софтуер, наложена от практиката на публичните лицензи. Много хора са дали своя щедър принос към широката гама софтуер, разпространяван чрез последователното приложение на тази система, но само авторът/донорът може да избира дали той или тя ще разпространява софтуер чрез някаква друга система, а получателите на лиценза не могат да налагат този избор.

Целта на тази част е да направи абсолютно ясно това, което е считано за следствие от останалата част на този Лиценз.

- Ако разпространението и/или употребата на Програмата е ограничено в определени страни чрез патенти или чрез авторско право на интерфейс, първоначалният притежател на авторското право, който поставя Програмата под този Лиценз, може да добави изрично ограничение за географското разпространение, изключващо тези страни, така че разпространението е позволено само във или между страни, неуклочени по този начин. В този случай Лицензът включва ограничението все едно, че е написано в текста му.
- Фондацията за Свободен Софтуер си запазва правото да публикува ревизириани и/или нови версии на Общия Публичен Лиценз. Такива нови версии ще бъдат подобни по смисъл с настоящата версия, но могат да се различават по отделни свои детайли, които касаят нововъзникнали проблеми. Всяка версия има номер, отличаващ я от другите. Ако Програмата уточнява номер на версия на този Лиценз, който се отнася до нея и "всяка следваща версия", вие имате избора да следвате условията на споменатата версия или на всяка следваща версия, публикувана от Фондацията за Свободен Софтуер. Ако Програмата не определя номер на версия на този Лиценз, вие можете да изберете всяка версия, публикувана някога от Фондацията за Свободен Софтуер.
- Ако желаете да съчетаете части от Програмата с други безплатни програми, разпространявани под други условия, вземте във връзка с авторите им и ги питайте за разрешение. За софтуер, чиито авторски права са притежани на Фондацията за Свободен Софтуер, пишете на Фондацията - понякога правим изключения. Нашето решение ще бъде повлияно

от постигането на двете цели - запазването на свободния статус на нашия свободен софтуер и подпомагането на обмяната и повторното използване на софтуера като цяло.

◆ БЕЗ ГАРАНЦИЯ

- ТЪЙ КАТО ПРОГРАМАТА Е ЛИЦЕНЗИРАНА КАТО СВОБОДНА, НЕ СЕ ДАВА НИКАКВА ГАРАНЦИЯ ЗА НЕЯ ДО СТЕПЕНТА, РАЗРЕШЕНА ОТ СЪОТВЕТНИЯ ЗАКОН. ОСВЕН АКО ОБРАТНОТО НЕ Е ПИСМЕНО ПОТВЪРДЕНО, ПРИТЕЖАТЕЛИТЕ НА АВТОРСКИТЕ ПРАВА И/ИЛИ ДРУГИ ЛИЦА ПРЕДОСТАВЯТ ПРОГРАМАТА "КАКВАТО Е" БЕЗ КАКВАТО И ДА Е ГАРАНЦИЯ, ПЪРМО ИЗРАЗЕНА ИЛИ ПО ПОДРАЗБИРАНЕ, ВКЛЮЧВАЩА, НО НЕОГРАНИЧЕНА ДО ГАРАНЦИИТЕ ПО ПОДРАЗБИРАНЕ, НАЛОЖЕНИ ОТ ПРОДАВАЕМОСТТА ИЛИ ПРИЛОЖИМОСТТА ЗА ОПРЕДЕЛЕНА ЦЕЛ. ВИЕ ПОЕМАТЕ ЦЕЛЪЯ РИСК ЗА КАЧЕСТВОТО И ПРЕДСТАВЯНЕТО НА ПРОГРАМАТА. АКО ПРОГРАМАТА СЕ ОКАЖЕ ДЕФЕКТНА, ВИЕ ПОЕМАТЕ РАЗХОДИТЕ ПО ЦЯЛОТО НЕОБХОДИМО ОБСЛУЖВАНЕ, ВЪЗСТАНОВЯВАНЕ ИЛИ ПОПРАВКА.
- ПРИ НИКАКВИ ОБСТОЯТЕЛСТВА, ОСВЕН ПРИ СКЛЮЧЕНО ПИСМЕНО СЪГЛАСЕНИЕ ИЛИ ПРИ НАЛИЧИЕ НА СЪОТВЕТНОТО ИЗИСКВАНЕ В СЪЩЕСТВУВАЩИЯ ЗАКОН, НИКОЙ ОТ СОБСТВЕНИЦИТЕ НА АВТОРСКИТЕ ПРАВА ИЛИ КОЕТО И ДА Е ДРУГО ЛИЦЕ, ИМАЩО ПРАВО ДА РАЗПРОСТРАНЯВА И/ИЛИ МОДИФИЦИРА ПРОГРАМАТА СПОРЕД ИЗЛОЖЕНИТЕ ПО-ГОРЕ УСЛОВИЯ, НЯМА ДА НОСИ ЗАДЪЛЖЕНИЯ КЪМ ВАС ЗА РАДИ ШЕТИТЕ, КОИТО СТЕ ПОНЕСЛИ В СЛЕДСТВИЕ НА ВСЯКАКВИ ОБЩИ, СПЕЦИФИЧНИ, ИНЦИДЕНТНИ ИЛИ ПОСЛЕДВАЩИ ПОРАЖЕНИЯ ИЛИ ТАКИВА ВЪЗНИКНАЛИ ЗА РАДИ ИЗПОЛЗВАНЕ ИЛИ НЕВЪЗМОЖНОСТ ДА СЕ ИЗПОЛЗВА ПРОГРАМАТА. ПОРАЖЕНИЯТА ВКЛЮЧВАТ, НО НЕ СА ОГРАНИЧЕНИ ДО: ЗАГУБА НА ДАННИ, НЕТОЧНИ ДАННИ, ЗАГУБИ, ПРЕТЪРПЕНИ ОТ ВАС ИЛИ ДРУГИ ЛИЦА ИЛИ НЕВЪЗМОЖНОСТ НА ПРОГРАМАТА ДА РАБОТИ С ДРУГИ ПРОГРАМИ. ГОРНОТО Е В СИЛА, ДОРИ АКО СОБСТВЕНИКЪТ НА АВТОРСКИТЕ ПРАВА ИЛИ ЛИЦАТА, РАЗПРОСТРАНЯВАЛИ И МОДИФИЦИРАЛИ ПРОГРАМАТА, СПОРЕД ТОЗИ ЛИЦЕНЗ СА БИЛИ УВЕДОМЕНИ ЗА ВЪЗМОЖНОСТТА ДА БЪДАТ НАНЕСЕНИ ТАКИВА ПОРАЖЕНИЯ.

◆ КРАЙ НА УСЛОВИЯТА

◆ Как да прилагате гореспоменатите условия към вашите нови програми

Ако разработвате нова програма и желаете тя да е от възможно най-соляма полза за обществото, най-добрият начин да постигнете това, е да я направите свободен софтуер, който всеки може да разпространява и променя според тези условия. За да направите това, добавете следните обозначения към програмата. Най-сигурно е да ги добавите в началото на всеки файл с изходен код, за да изразите възможно най-ясно липсата на гаранция. Такъв файл трябва да съдържа поне един ред за авторските права и да посочва мястото, където се намира пълният текст на споменатите обозначения.

<ред с името на програмата и кратки насоки какво прави тя>

Copyright (C) година име на автора
Тази програма е свободен софтуер. Вие можете да я разпространявате и/или модифицирате в съгласие с условията на GNU Общ Публичен Лиценз във вида, в който е публикуван от Фондацията за Свободен Софтуер. Вие можете да използвате версия 2 на този Лиценз или някоя по-следваща версия по ваше усмотрение.

Тази програма се разпространява с надеждата, че ще бъде полезна, но БЕЗ ДА СЕ ДАВА КАКВАТО И ДА БИЛО ГАРАНЦИЯ включително без гаранциите по подразбиране, наложени от ПРОДАВАЕМОСТТА ИЛИ ПРИЛОЖИМОСТТА ЗА ОПРЕДЕЛЕНА ЦЕЛ. За повече подробности вижте GNU Общ Публичен Лиценз.

Вие трябва да сте получили копие от лиценза заедно с тази програма. Ако това не е така, пишете на Фондацията за Свободен Софтуер на адрес Free Software Foundation, Inc., 59 Temple Place - Suite 330, Boston, MA 02111-1307, USA.

Също така добавете информация как може да се контактува с вас по електронна и обикновена

поща.

Ако програмата е интерактивна, нека тя да изведе кратко обозначение при стартирането си в интерактивен режим с приблизително следния или подобен текст:

Gnomovision версия 69, Copyright (C) година име на автора.

Gnomovision се разпространява без АБСОЛЮТНО НИКАКВА ГАРАНЦИЯ. За подробности напишете 'show w'. Това е свободен софтуер и вие можете да го разпространявате под определени условия. За подробности напишете 'show c'. Хипотетичните команди 'show w' и 'show c' трябва да водят до съответните части на Общия Публичен Лиценз. Вие, разбира се, можете да използвате и други команди; те могат да бъдат дори кликвания на мишката или менюта - каквото е подходящо за програмата.

Ако е необходимо, вие трябва да получите подписание от вашия работодател или учебно заведение, ако има такива, откъс от авторските права. Например:

Youodune, Inc. се отказва чрез настоящата декларация да проявява всякакъв интерес към авторските права на програмата 'Gnomovision', написана от Джеймс Хакер.

Подписано от Ту Сооп, 1 April 1989

Tu Soop, вицепрезидент

Общият Публичен Лиценз не позволява включването на вашата програма в програми, представящи нечия собственост. Ако вашата програма е библиотека, може да сметнете, че е по-полезно да позволите тя да се свързва с приложения, които са нечия собственост. Ако това е вашето желание, използвайте Ограничен Общ Публичен Лиценз (Lesser General Public License) вместо този Лиценз.

GNU Ограничен Общ Публичен Лиценз (Lesser General Public License).

Версия 2.1, Февруари 1999

Copyright (C) 1991, 1999 Free Software Foundation, Inc.

59 Temple Place, Suite 330, Boston, MA 02111-1307, USA

Всеки може да копира и разпространява дословни копия на този лиценз, но промяна не е допускана. [Настоящата версия се явява първата публикувана версия на GNU Ограничен Общ Публичен Лиценз и се използва като наследник на GNU Библиотечен Публичен Лиценз, версия 2. По тази причина на настоящата версия е присвоен номер 2.1.]

◆ Преамбюл

Лицензите за почето програми са направени така, че да ви отнемат свободата за ползването и промяната им. За разлика от тях GNU GPL е предназначен за гарантира вашата свобода да споделяте и променяте свободния софтуер - да е сигурно, че този софтуер ще бъде свободен за всичките му потребители. Този лиценз - Ограниченият Общ Публичен Лиценз, се прилага за някои специфични софтуерни пакети - обикновено библиотеки, на Фондацията за Свободен Софтуер и на други автори, които са решили да го ползват. Вие също може да го използвате, но ви предлагаме добре да помислите въз основа на обясненията по-долу дали този лиценз или стандартният Общ Публичен Лиценз е по-добрата стратегия в конкретния случай. Когато говорим за свободен софтуер, имаме предвид свободата, а не цената. Нашите Общи Публични Лицензи са направени така, че да ви осигурят свободата да разпространявате копия на свободен софтуер (и да взимате такса за тази услуга, ако желаете); да ви предоставят изходните кодове на програмите или възможността да ги получите, ако искате; да ви позволят да променят софтуера или да използвате части от него за създаването на нови свободни програми; и да знаете, че можете да правите тези неща.

За да защитим вашите права, се налага да направим ограничения, които забраняват на разпространителите да ви откажат тези права или да поискат да се откажете от тях. Тези ограничения водят и до определени отговорности за вас, ако разпространявате копия на библиотеката, или ако я променяте.

Например, ако разпространявате копия на библиотеката, независимо дали безплатно или срещу заплащане, трябва да предоставите на получателя всички права, които имате и вие. Трябва да сте сигурен, че той, както и вие, ще получи или може да получи изходните кодове на програмата. Ако свържете друг код с библиотеката, трябва да предоставите файловете с пълния обектен код на получателите, така че и те да могат да се свържат с библиотеката след направените промени и компилация.

Освен това трябва да покажете тези условия на новите собственици, за да знаят правата си.

Ние защитаваме вашите права по два начина: (1) чрез авторски права за библиотеката и (2) предлагаме ви този Лиценз, който дава законно основание за копиране, разпространение и / или модификация на библиотеката.

За защита на всеки дистрибутор ние искаме да станем много ясно, че не се престоства гаранция за свободната библиотека. Също така, ако библиотеката бъде модифицирана от някого и разпространена в този вид, получателите трябва да знаят, че това не е оригиналната версия, така че евентуални проблеми, предизвикани от промените, да не се отразяват на репутацията на първоначалния автор.

Накрая, софтуерните патенти представляват непрестанна заплаха за съществуването на всяка свободна програма. Ние искаме да бъдем сигурни, че дадена компания не може ефективно да ограничи потребителите на свободен софтуер като получи ограничителен лиценз от притежателя на патента.

Ето защо ние държим всеки патентен лиценз за дадена библиотека или нейна версия да разрешава свободното и ползване от всички, съгласно условията, посочени в настоящия Лиценз. По-голямата част от GNU софтуера, включително и някои библиотеки, се покриват от стандартния GNU Общ Публичен Лиценз. Настоящият GNU Ограничен Общ Публичен Лиценз се прилага за определени библиотеки и има съществени различия спрямо GNU Общ Публичен Лиценз. Настоящият Лиценз се прилага към отделни библиотеки с цел да се обезпечи възможности за свързване на дадените библиотеки с "несвободни" програми.

Когато дадена програма е свързана с библиотека, независимо дали непрекъснато или чрез използване на обща библиотека, комбинацията от двесте юридически погледнато е комбиниран продукт, произведен на оригиналната библиотека. Стандартният GNU Общ Публичен Лиценз допуска таква свързване само в случай, че новообразуваният комбиниран продукт отговаря на критериите за свободно ползване. Условията на GNU Ограничен Общ Публичен Лиценз позволяват по-тънки критерии за свързване на други кодове с библиотеката.

Ние наричаме настоящия лиценз GNU „Ограничен“ Общ Публичен Лиценз, поради факта, че той ви предоставя ограничени възможности да защитите свободата на потребителя в сравнение със стандартния GNU Общ Публичен Лиценз. Той също предоставя на авторите на свободен софтуер по-малко предимства пред конкурентна ли "несвободен" софтуер. Тези са причините за използване стандартния GNU Общ Публичен Лиценз за много библиотеки. Въпреки това при определени обстоятелства използването на GNU Ограничен Общ Публичен Лиценз има своите предимства.

Например в някои редки случаи, може да възникне необходимост да се насърчи максимално използването на дадена библиотека и тя да се превърне в неофициален стандарт. За да се постигне това, „несвободните“ програми трябва да могат да ползват библиотеката.

По-често срещан случай е, когато свободна библиотека изпълнява същите функции, както и широко използваните "несвободни" библиотеки. В този случай е нецелесъобразно да се ограничава използването на свободната библиотека само за случаите, когато тя се използва със свободен софтуер, поради което предлагаме GNU Ограничен Общ Публичен Лиценз.

В други случаи разрешението за ползване на определена библиотека с „несвободни“ програми позволява по-голям брой хора да използват по-пълноценно свободния софтуер. Например възможността да се използва библиотеката GNU C Library съвместно с "несвободни" програми позволява на много повече потребители да използват цялата операционална система GNU, както и нейната разновидност - операционалната система GNU/Linux.

Независимо че GNU Ограничен Общ Публичен Лиценз защитава в по-малка степен свободата на потребителите, той предоставя на потребителите на програмата, свързана с Библиотеката, правото свободно да използва тази програма, използвайки модифицирана версия на Библиотеката.

По-долу са изброени условията за възпроизвеждане, разпространение и модификация. Обърнете внимание на различните понятия "продукт, базиран на библиотеката" и "продукт, използващ библиотеката". В първия случай продуктът включва в себе си част от изходния код на библиотеката, докато във втория случай продуктът трябва да е свързан с библиотеката, за да може да се стартира.

УСЛОВИЯ ЗА КОПИРАНЕ, РАЗПРОСТРАНЕНИЕ И МОДИФИКАЦИЯ

0. Този Лиценз е приложен за всяка софтуерна библиотека или друга програма, които съдържат

обозначение от притежателя на авторското право или друга оторизирана страна, че могат да бъдат разпространявани под условията на този Ограничен Общ Публичен Лиценз (наричан също „този Лиценз“). Обръщението към всеки притежател на лиценз е "вие".

"Библиотеката" означава съвкупността от програмни функции и/или данни, подготвени по такъв начин, че да могат да бъдат удобно свързани с приложения, използващи някои от тези функции и данни, за създаването на изпълними файлове.

Терминът "Библиотеката" по-нататък се отнася до произволна библиотека или продукт, разпространявани в съответствие с условията, посочени в настоящия Лиценз. Терминът "продукт, базиран на библиотеката" означава или Библиотеката, или друг произведен продукт според закона за авторското право, т.е. продукт, включващ в себе си Библиотеката или част от нея, дословна или с модификации и/или директно преведена на друг език. (От тук нататък преводът се включва без ограничения в термина модификация.)

„Изходен код“ на продукта означава предпочитаната форма на продукта за извършване на модификации върху него. За една библиотека пълният изходен код означава целия изходен код на всички модули, които тя съдържа, заедно с всички свързани с продукта файлове, определящи интерфейса и скриптовете, използвани за контрол над компирането и инсталирането на продукта библиотеката. Действието на настоящия Лиценз не се простира върху осъществяването на други дейности извън копиране, разпространение и модификация. Действието на настоящия Лиценз не налага ограничения върху стартирането на програмата, използваща Библиотеката. Условията, посочени в настоящия Лиценз, се отнасят за изходните данни на програмата използваща Библиотеката, само в случаите, когато тяхното съдържание представлява продукт, базиран на библиотеката (независимо дали Библиотеката е била използвана в качеството на инструмент за създаването на това произведение). Дали това е така зависи от това какво правят Библиотеката и програмата, използваща Библиотеката.

1. Вие можете да копирате и разпространявате дословни копия от пълния изходен код на Библиотеката такъв, какъвто го получавате, на всякакъв носител, при условие, че поставите на видно място на всяко копие съответното обозначение за авторските права и отказ от даване на гаранция; запазвайте цели всички обозначения, които се отнасят до този Лиценз и до липсата на всякаква гаранция; предоставяйте на всеки получател на Библиотеката копие от този Лиценз заедно с Библиотеката. Вие можете да взимате такса за физически акт на прехвърляне на копие и по свое усмотрение да предлагате гаранция в замяна на такса.

2. Вие можете да модифицирате вашето копие или копия на Библиотеката или на някаква част от нея, създавайки по този начин продукт, базиран на Библиотеката и да разпространявате такива модификации или продукти при условията, упоменати в Част 1 по-горе, ако спазвате и следните условия:

- Модифицираният продукт трябва също да бъде софтуерна библиотека.
- Вие трябва да направите така, че модифицираните файлове да съдържат на видно място обозначения, указващи, че вие сте модифицирали файловете и датата на всяка модификация.
- Вие трябва да направите така, че целият продукт да бъде лицензиран като свободен за всички трети страни според условията на този Лиценз.
- Ако дадена функционалност на модифицираната Библиотеката се отнася до функция или таблица с данни, които се предоставят от приложение, използващо тази функционалност, но работещо отделно от нея, вие сте длъжни добросъвестно да насочите усилията си и да осигурите, че в случай, че приложението не предоставя тази функция или таблица, функционалността на Библиотеката продължава да работи и изпълнява онази част от задачата, която продължава да има смисъл. (Например функцията на библиотеката да изчислява корен квадратен е добре дефинирана и по своето предназначение е абсолютно независима от приложението. Това в съответствие с похват "d" на част 2 всяка функция, предоставена от приложение, или таблица, използвана от дадената функция, трябва да бъдат опционални (незадължителни): ако приложението не предоставя функцията или таблицата, функцията по изчисляването на

корен квадратен винаги е длъжна да изчислява корен квадратен.) Тези изчисления се отнасят за модифицираните продукти като цяло. Ако различни части от тези продукти не са производни на Библиотеката и могат да бъдат считани за независими и отделни продукти, тогава този Лиценз и неговите условия не важат за тези части, когато те ги разпространявате като отделен продукт. Ако обаче вие разпространявате гореспоменатите части като част от един продукт, базиран на Библиотеката, то разпространението на този един продукт трябва да се извършва според условията на този Лиценз, чиято права за всички потребители се простират върху целия продукт и всички негови части независимо кой ги е написал.

По този начин целта на тази част не е да оспорва или предявява претенции за правата върху софтуера, написан изцяло от вас, а да упражнява контрол върху разпространението на производни или събрани продукти, базирани на Библиотеката. В допълнение простото събиране на друг продукт, базиран на Библиотеката заедно с Библиотеката (или продукт, базиран на Библиотеката) на един и същ носител за съхранение или разпространение не въвежда другия продукт в обхвата на този Лиценз.

3. Вие имате право по свой избор да прилагате към дадено копие на Библиотеката условията на стандартния GNU Общ Публичен Лиценз вместо условията на настоящия Лиценз. За тази цел вие сте длъжни да промените всички обозначения, отнасящи се до настоящия Лиценз, така че те да се позовават на версия 2 на стандартния GNU Общ Публичен Лиценз. (Ако се е появила по-нова версия от 2, вие можете да цитирате новата версия, ако желаете). Не правете никакви други поправки или изменения в текста на обозначенията. Замяната на един лиценз с друг по отношение на определено копие е необратимо за това копие, така че стандартният GNU Общ Публичен Лиценз не се прилага за всички следващи копия и производни продукти от това копие. Този опция е полезна, когато желаете да копирате част от изходния код на Библиотеката в програма, която не се явява библиотека.

4. Вие можете да копирате или разпространявате Библиотеката (или част от нея, или произведен продукт от нея според Част 2) във вид на обектен код или в изпълним формат, при условията на Част 1 и 2 по-горе, ако я разпространявате с пълния и машинно четим изходен код, който трябва да бъде разпространяван в съгласие с условията на Част 1 и 2 по-горе, на медия носител, обичайно използван за размяна на софтуер.

Ако разпространението на обектен код се извършва чрез предлагане на достъп с разрешение за копиране от определено място, то предаването на еквивалентен достъп с възможност за копиране на изходния код от същото място се счита за дистрибуция на изходния код, въпреки че третите страни не са задължени да копират изходния код заедно с обектния такъв.

5. Под "продукт, използващ Библиотеката", се разбира програма, която не съдържа код, произведен на произволна част от Библиотеката, но е предназначена за работа с Библиотеката, като бъде компилирана или свързана с Библиотеката. Такъв отделен продукт не е произведен продукт на Библиотеката и попада извън действието на настоящия Лиценз. Въпреки това свързването на "продукт, използващ Библиотеката" и Библиотеката създава изпълним файл, който се явява произведен на Библиотеката по силата на това, че той съдържа части от Библиотеката. Такъв изпълним файл попада под действието на настоящия Лиценз. Част 6 определя реда на разпространение на такива изпълними файлове.

В случай, когато "продукт, използващ библиотеката" използва данни от заглавния файл (файл с описания на функциите на променливите), явяващ се част от Библиотеката, обектният код на този продукт може да е произведен на Библиотеката, даже ако изходният код не е. Дали това е така е особено важно в случаите, когато продуктът може да бъде свързан без Библиотеката или когато самият продукт се явява библиотека. Тези разграничения не са строго определени от закона. Ако такъв обектен файл използва само числени параметри, данни за структурно разположение и средства за достъп, а също така и неговите макроси и неговите линеини функции (не надвишаващи десет реда), в този случай използването на обектния файл е неограничено, независимо от това дали съгласно законодателните норми даденият обектен файл се явява произведен

продукт. (Изпълнимите файлове, които съдържат дадения обектен код както и части от Библиотеката попадат под условията на Част 6 от настоящия Лиценз). Във всички останали случаи, в които продуктите се явява произведен на Библиотеката, вие имате право да разпространявате обектния код на дадения продукт в съответствие с условията на Част 6 от настоящия Лиценз. Всеки изпълним файл, съдържащ дадения продукт, също попада под действието Част 6, независимо дали е свързан директно със самата Библиотека.

6. Като изключение от положенията, описани в предходните части на настоящия Лиценз, вие имате право да обединявате или свързвате „продукт, използващ Библиотеката“ с Библиотеката и така да създадете продукт, съдържащ части на Библиотеката, които имате право да разпространявате по ваш избор, при условие, че позволявате модификация на продукта за собствените цели на потребителя както и отстраняване на направените модификации. На всяко копие от такъв продукт сте задължени да поставите ясно обозначение, че даденият продукт използва Библиотеката и че Библиотеката както и нейното ползване са под условията на настоящия Лиценз. Длъжни сте също така да предоставите копие от настоящия Лиценз. Ако в процеса на работа продуктите избяждат на екрана обозначение за авторските права, вие сте длъжни да включите в него и обозначение за авторското право на Библиотеката както и препратки, чрез които потребителят може да се запознае с копие на настоящия Лиценз. Трябва да изпълните също и едно от следните условия:

a) Продуктите трябва да бъде придружен от съответния пълен изходен код на Библиотеката в машинночитема форма, включително всички изменения, които са били използвани в продукта (и които сте задължени да разпространявате в съответствие с условията на Част 1 и 2 от настоящия Лиценз); и ако продуктите се явява изпълним файл, свързан с Библиотеката, той трябва да бъде придружен от пълния изходен код на обектен код на „продукт, който използва Библиотеката“ в машинночитема форма, за да може потребителят да модифицира Библиотеката и след това отново да я събере, в резултат на което ще бъде създаден модифициран изпълним файл, съдържащ модифицираната Библиотеката (Предполага се, че потребителят, който прави изменения в съдържанието на файла с описанията в Библиотеката, не винаги ще в състояние да прекомпилира приложението така, че да има възможност да използва модифицираните описания.)

b) За свързването с Библиотеката трябва да използвате подходящ механизъм за свързване на споделени библиотеки. Механизъмът за свързване на споделени библиотеки се счита за подходящ, ако той: 1) по времето на изпълнение използва копие на библиотеката, която вече се намира в компютърната система на потребителя, а не копира функции на библиотеката в изпълнимия файл и 2) работи правилно с модифицирана версия на библиотеката, ако потребителят инсталира такава, при условие че е налице съвместимост на интерфейса на модифицираната версия и тази версия на библиотеката, с която е създаден продуктът.

c) Да разпространявате продукта с писмено предложение, валидно поне за три години, предоставящо на същия потребител материали, указани в подчаст б) по-горе, на цена не по-голяма от вашите разходи по извършването на тази дистрибуция.

d) Ако разпространението на продукта се извършва чрез предаване на достъп с разрешение за копиране от определено място, предложете еквивалентен достъп с възможност за копиране на гореупоменатите материали от същото място.

e) Уверете се, че потребителят вече е получил свое копие на тези материали или че вече сте изпратили копие от указаните материали на този потребител. Когато „продуктите, използващи Библиотеката“ е представен в изпълним формат, той трябва да включва в себе си всички данни и програмни услуги, необходими за възпроизвеждането на изпълнимия файл. Като специално изключение материалите, подлежащи на разпространение, не е необходимо да включват нещо, което обикновено се разпространява (като изходен код обикновено) с основните компоненти (компилатор, ядро и т.н.) на операционната система, под която работи изпълнимият продукт, с изключение на случаите, когато изпълнимият файл се свързва

от такива компоненти.

В някои случаи това изискване може да противоречи на ограничените условия на лиценза на „независимите“ библиотеки, които обикновено не са включени в операционната система. При наличието на такива противоречия вие имате право да използвате едновременно споменатите „независими“ библиотеки и Библиотеката в разпространявания от вас изпълним файл.

7. Вие имате право да разполагате в единна библиотека функционалност на библиотеката, която се явява продукт, базиран на Библиотеката, заедно с функционалност на други библиотеки, не полагащи под действието на условията, споменати в настоящия Лиценз и да ги разпространявате като комбинирана библиотека при условие, че отменено разпространение на продукта, базиран на Библиотеката и на функционалността на другите библиотеки е разрешено и при условие, че изпълните следните условия:

a) Приложете към комбинираната библиотека копие от същия продукт, базиран на Библиотеката, некомбиниран с никаква друга библиотечна функционалност. Такова копие трябва да се разпространява в съответствие с условията, посочени в предходните части на настоящия Лиценз;

b) Направете ясно обозначение в комбинираната библиотека, че част от нея се явява продукт, базиран на Библиотеката и обяснете къде може да бъде намерена приложената форма на този продукт, некомбиниран с друга библиотечна функционалност.

8. Вие не можете да копирате, модифицирате, прелицензирате или разпространявате Библиотеката освен по начините, изрично предвидени в този Лиценз. Всякакви други опит за промяна, модифициране, прелицензиране или разпространение на Библиотеката е забранен и автоматично елиминира правата, които този Лиценз ви дава.

Лица, които са получили копия или права от вас по условията на този Лиценз, ще запазят правата си допозва докато се придържат към него.

9. Вие не сте длъжни да приемате този Лиценз, тъй като не сте го подписали. Нищо друго обаче не ви дава право да модифицирате или разпространявате Библиотеката или нейни производни продукти. Тези действия са забранени от закона, ако вие не приемете този Лиценз. Ето защо, модифицирайки или разпространявайки Библиотеката (или продукт, базиран на Библиотеката), вие автоматично приемате всички условия на този Лиценз за копиране, модифициране и разпространение на Библиотеката или продукти, базирани на нея.

10. Всеки път, когато разпространявате Библиотеката (или продукт, базиран на Библиотеката), получателят ѝ автоматично получава разрешение от първоначалния притежател на лиценза да копира, разпространява, свързва или модифицира Библиотеката по силата на тези условия. Вие не можете да налагате каквито и да било ограничения, възпрепятстващи получателя да упражнява правата, гарантирани му тук. Вие не сте отговорен да налагате спазване на този Лиценз от трети страни.

11. Ако вследствие на съдебно решение или обвинение в нарушение на патента или по някаква друга причина (неограничена само до въпроси, свързани с патента), вие е наложено спазването на условия (дали чрез съдебна заповед, съглашение или по друг начин), които противоречат на условията на лиценза, те не ви освобождават от условията на този Лиценз. Ако не можете да разпространявате по начин, който удовлетворява задълженията ви по този Лиценз и всички други, свързани с него, задължения, то вие не можете да разпространявате Библиотеката изобщо.

Например, ако патентен лиценз не позволява безплатно разпространение на Библиотеката от тези, които получават нейни копия директно или индиректно от вас, единственият начин, по който можете да удовлетворите патентния и този Лиценз, е да се въздържате напълно от разпространението на Библиотеката. Ако някаква част от гореописаното е неважност или неприложима при определени обстоятелства, духът на гореописаното и считан за приложим и описаните положения като цяло се считат за приложими при други обстоятелства.

Целта на тази част не е да ви подбужда да нарушавате патентни или други права за собственост или да оспорвате валидността на такива права. Тази част има единствената цел да защити целостта на системата за раз

пространение на свободен софтуер, наложена от практиката на публичните лицензи. Много хора са дали своя същия принос към широката гама софтуер, разпространяван чрез последователното приложението на тази система, но само авторът/донорът може да избира дали той или тя ще разпространява софтуер чрез някаква друга система, а получателите на лиценза не могат да налагат този избор.

Целта на тази част е да направи абсолютно ясно това, което е считано за следствие от останалата част на този Лиценз.

12. Ако разпространението и/или употребата на Библиотеката е ограничено в определени страни чрез патентни или чрез авторско право на интерфейса, първоначалният притежател на авторското право, който поставя Библиотеката под този Лиценз, може да добави изрично ограничение за географското разпространение, изключващо тези страни, така че разпространението е позволено само във или между страни, не изключени по този начин. В този случай Лицензът включва ограничението все едно, че е написано в текста му.

13. Фондацията за Свободен Софтуер си запазва правото да публикува ревизирани и/или нови версии на Ограничения Общ Публичен Лиценз. Такива нови версии ще бъдат подобни по смисъл с настоящата версия, но могат да се различават по отделни свои детайли, които касаят нововъзникнали проблеми. Всяка версия има номер, отличаващ я от другите. Ако Библиотеката уточнява номер на версия на този Лиценз, който се отнася до нея и „Всяка следваща версия“, вие имате избора да следвате условията на споменатата версия или на всяка следваща версия, публикувана от Фондацията за Свободен Софтуер. Ако Библиотеката не определя номер на версия на този Лиценз, вие можете да изберете всяка версия, публикувана някога от Фондацията за Свободен Софтуер.

14. Ако желаете да съчетаете части от Библиотеката с други безплатни програми, разпространявани под други условия, несъвместими с тези, влезте във връзка с авторите им и ги питайте за разрешение. За софтуер, чиито авторски права са притежание на Фондацията за Свободен Софтуер, пишете на Фондацията - понекога правим изключения. Нашето решение ще бъде повлияно от постигането на две цели - запазването на свободния статус на нашия свободен софтуер и подпомагането на обмяната и повторното използване на софтуера като цяло.

◆ **БЕЗ ГАРАНЦИЯ**

15. ТЪЙ КАТО БИБЛИОТЕКАТА Е ЛИЦЕНЗИРАНА КАТО БЕЗПЛАТНА, НЕ СЕ ДАВА НИКАКВА ГАРАНЦИЯ ЗА НЕЯ ДО СТЕПЕНТА, РАЗРЕШЕНА ОТ СЪОТВЕТНИЯ ЗАКОН. ОСВЕН АКО ОБРАТНОТО НЕ Е ПИСМЕНО ПОТВЪРДЕНО, ПРИТЕЖАТЕЛИТЕ НА АВТОРСКИТЕ ПРАВА И/ИЛИ ДРУГИ ЛИЦА ПРЕДОСТАВЯТ БИБЛИОТЕКАТА "КАКВАТО Е" БЕЗ КАКВАТО И ДА Е ГАРАНЦИЯ, ПРЯКО ИЗРАЗЕНА ИЛИ ПО ПОДРАЗБИРАНЕ, ВКЛЮЧВАЩА, НО НЕОГРАНИЧЕНА ДО ГАРАНЦИИТЕ ПО ПОДРАЗБИРАНЕ, НАЛОЖЕНИ ОТ ПРОДАВАЕМОСТТА ИЛИ ПРИЛОЖИМОСТТА ЗА ОПРЕДЕЛЕНА ЦЕЛ. ВИЕ ПОЕМАТЕ ЦЕЛИЯ РИСК ЗА КАЧЕСТВОТО И ПРЕДСТАВЛЕНЕТО НА БИБЛИОТЕКАТА. АКО БИБЛИОТЕКАТА СЕ ОКАЖЕ ДЕФЕКТНА, ВИЕ ПОЕМАТЕ РАЗХОДИТЕ ПО ЦЯЛОТО НЕОБХОДИМО ОБСЛУЖВАНЕ, ВЪЗСТАНОВЯВАНЕ ИЛИ ПОГРЯВКА.

16. ПРИ НИКАКВИ ОБСТОЯТЕЛСТВА, ОСВЕН ПРИ СКЛЮЧЕНО ПИСМЕНО СЪГЛАШЕНИЕ ИЛИ ПРИ НАЛИЧИЕ НА СЪОТВЕТНОТО ИЗИСКВАНЕ В СЪЩЕСТВУВАЩИЯ ЗАКОН, НИКОЙ ОТ ПРИТЕЖАТЕЛИТЕ НА АВТОРСКИТЕ ПРАВА ИЛИ КОЕТО И ДА Е ДРУГО ЛИЦЕ, ИМАЩО ПРАВО ДА РАЗПРОСТРАНЯВА И/ИЛИ МОДИФИЦИРА БИБЛИОТЕКАТА СПОРЕД ИЗЛОЖЕНИТЕ ПО-ГОРЕ УСЛОВИЯ, НИМА ДА НОСИ ЗАДЪЛЖЕНИЯ КЪМ ВАС ЗАРАДИ ЩЕТИТЕ, КОИТО СТЕ ПОНЕСАЛИ. ВСЕЛДЕШНИТЕ НА ВСЯКАКВИ ОБЩИ, СПЕЦИФИЧНИ, ИНДИДЕНТНИ ИЛИ ПОСЛЕДВАЩИ ПОРАЖЕНИЯ, ИЛИ ТАКИВА ВЪЗНИКНАЛИ ЗАРАДИ ИЗПОЛЗВАНЕ ИЛИ НЕВЪЗМОЖНОСТ ДА СЕ ИЗПОЛЗВА БИБЛИОТЕКАТА. ПОРАЖЕНИЯТА ВКЛЮЧВАТ, НО НЕ СА ОГРАНИЧЕНИ ДО: ЗАГУБА НА ДАННИ, НЕТОЧНИ ДАННИ, ЗАГУБИ, ПРЕТЪРПЕНИ ОТ ВАС ИЛИ ДРУГИ ЛИЦА ИЛИ НЕВЪЗМОЖНОСТ НА БИБЛИОТЕКАТА ДА РАБОТИ С ДРУГИ ПРОГРАМИ. ГОРНОТО Е В СИЛА, ДОРИ АКО СОБСТВЕНИКЪТ НА АВТОРСКИТЕ ПРАВА ИЛИ ЛИЦАТА, РАЗПРОСТРА-

НЯВАЛИ И МОДИФИЦИРАЛИ БИБЛИОТЕКАТА, СПОРЕД ТОЗИ ЛИЦЕНЗ СА БИЛИ УВЕДОМЕНИ ЗА ВЪЗМОЖНОСТТА ДА БЪДАТ НАНЕСЕНИ ТАКИВА ПОРАЖЕНИЯ.

◆ КРАЙ НА УСЛОВИЯТА

◆ Как да прилагате гореспоменатите условия към вашите нови библиотеки

Ако разработвате нова библиотека и желаете тя да е от възможно най-голяма полза за обществото, най-добрият начин да постигнете това, е да я направите свободен софтуер, който всеки може да разпространява и променя. Можете да го направите като разрешите разпространението ѝ при тези условия (или при условията на стандартния Общ Публичен Лиценз).

За да приложите тези условия, добавете следните обозначения към библиотеката. Най-сигурно е да ги добавите в началото на всеки файл с изходен код, за да изразите възможно най-ясно липсата на гаранция. Такъв файл трябва да съдържа поне един ред за авторските права и да посочва мястото, където се намира първият текст на споменатите обозначения.

<еден ред с името на библиотеката и кратки насоки какво прави тя>

Copyright (C) година име на автора

Тази библиотека е свободен софтуер. Вие можете да я разпространявате и/или модифицирате в съгласие с условията на GNU Ограничен Общ Публичен Лиценз във вида, в който е публикуван от Фондацията за Свободен Софтуер. Вие може да използвате версия 2.1 на този Лиценз или някоя по-следваща версия по ваше усмотрение.

Тази библиотека се разпространява с надеждата, че ще бъде полезна, но БЕЗ ДА СЕ ДАВА КАКВАТО И ДА БИЛО ГАРАНЦИЯ включително без гаранциите по подрабиране, наложени от ПРОДАВАЕМОСТТА ИЛИ ПРИЛОЖИМОСТТА ЗА ОПРЕДЕЛЕНА ЦЕЛ. За повече подробности вижте GNU Ограничен Общ Публичен Лиценз. Вие трябва да сте получили копия на GNU Ограничен Общ Публичен Лиценз заедно с тази библиотека. Ако това не е така, пишете на Фондацията за Свободен Софтуер на адрес Free Software Foundation, Inc., 59 Temple Place - Suite 330, Boston, MA 02111-1307, USA.

Също така добавете информация как може да се контактува с вас по електронна и обикновена поща.

Ако се налага, вие трябва да получите подписан от вашия работодател (ако работите като програмист) или вашето учебно заведение, ако има такова, откъс от авторските права за библиотеката. Например:

Yooyodup, Inc. се отказва чрез настоящата декларация да преследва всякакъв интерес към авторските права на библиотеката 'Гроб', написана от Джеймс Рандъм Хакер.

Подписано от Ту Сооп, 1 April 1990

Ту Сооп, вицепрезидент

Това е всичко!

OpenSSL лиценз

◆ OpenSSL

Copyright (c) 1998-2004 The OpenSSL Project. Всички права запазени.

Редистрибуцията и използването в изходен или бинарен код, било то с или без модификации, са разрешени, ако са изпълнени следните условия:

1. Редистрибуцията на изходния код трябва да съдържа горната информация за авторски права, този списък с условия и приложения по-долу откъс за гаранция.
2. Редистрибуцията в бинарен код трябва да съдържа горната информация за авторски права, този списък с условия и приложения по-долу откъс за гаранция, записани в документацията и/или в другите материали, разпространявани заедно с продукта.
3. Всички рекламни материали относно функциите или използването на тази програма, трябва да съдържат следното:

"This product includes software developed by the OpenSSL Project for use in the OpenSSL Toolkit. (<http://www.openssl.org/>)"

(„Този продукт съдържа софтуер, разработен от OpenSSL Project за използване в OpenSSL Toolkit. (<http://www.openssl.org/>)“)

4. Имената "OpenSSL Toolkit" и "OpenSSL Project" не могат да бъдат използвани като препоръка или с цел да рекламират продукти, производни на този софтуер, без да е получено предварителното писмено разрешение за това.

тепното писмено разрешение за това.

За писмено разрешение, моля, обърнете се към: opensslcore@openssl.org.

5. Продукти, производни на този софтуер, не могат да бъдат наричани "OpenSSL", нито "OpenSSL" може да бъде използвано в името им без за това да е било получено предварително писмено разрешение от OpenSSL Project.
6. Разпространението под каквато и да било форма трябва задължително да съдържа следното: "This product includes software developed by the OpenSSL Project for use in the OpenSSL Toolkit. (<http://www.openssl.org/>)"

(„Този продукт съдържа софтуер, разработен от OpenSSL Project за използване в "OpenSSL Toolkit". (<http://www.openssl.org/>)“)

ТОЗИ СОФТУЕР Е ПРЕДОСТАВЕН ОТ OPENSSL ПРОЕКТ "КАКЪВТО Е" БЕЗ КАКВАТО И ДА Е ГАРАНЦИЯ ПРЯКО ИЗРАЗЕНА ИЛИ ПО ПОДРАЗБИРАНЕ, ВКЛЮЧВАЩА, НО НЕОГРАНИЧЕНА ДО ГАРАНЦИИТЕ ПО ПОДРАЗБИРАНЕ, НАЛОЖЕНИ ОТ ПРОДАВАЕМОСТТА ИЛИ ПРИЛОЖИМОСТТА ЗА ОПРЕДЕЛЕНА ЦЕЛ. ПРИ НИКАКВИ ОБСТОЯТЕЛСТВА OPENSSL ПРОЕКТ ИЛИ НЕГОВИТЕ СЪТРУДНИЦИ НЕ НОСЯТ ОТГОВОРНОСТ ЗА НИКАКВИ ДИРЕКТНИ, ИНДИРЕКТНИ, СЛУЧАЙНИ, СПЕЦИАЛНИ, ТИПИЧНИ ИЛИ ПОСЛЕДВАЩИ ШЕТИ (ВКЛЮЧИТЕЛНО, НО НЕОГРАНИЧЕНИ ДО НАБАВЯНЕ НА ЗАМЕСТВАЩИ СТОКИ ИЛИ УСЛУГИ, ЗАГУБА НА ПОЛЗВАНЕ, НА ДАННИ ИЛИ ПЕЧАЛБИ, ПРЕКЪСВАНЕ НА ДЕЛОВА АКТИВНОСТ), НА КАКВИТО И ДА БИЛО ОСНОВАНИЯ, НЕЗАВИСИМО ДАЛИ ПО СИЛАТА НА ДОГОВОР, ПРЕКИ ЗАДЪЖЕНИЯ ИЛИ ЗАКОНОНАРУШЕНИЯ (ВКЛЮЧИТЕЛНО НЕБРЕЖНОСТ ИЛИ ДРУГО), ПРОИЗТИЧАЩИ ОТ ИЗПОЛЗВАНЕТО НА ТОЗИ СОФТУЕР, ДОРИ АКО СА БИЛИ УВЕДОМЕНИ ЗА ВЪЗМОЖНОСТТА ДА БЪДАТ НАНЕСЕНИ ТАКИВА ПОРАЖЕНИЯ.

Този продукт съдържа криптографски софтуер, разработен от Eric Young (ey@cryptsoft.com). Този продукт съдържа софтуер, разработен от Tim Hudson (tjh@cryptsoft.com).

Original SSLeay лиценз

◆ Original SSLeay

Copyright (C) 1995-1998 Eric Young (ey@cryptsoft.com). Всички права запазени.

Този пакет е SSL разработка, написана от Eric Young (ey@cryptsoft.com).

Тази разработка е написана така, че да бъде съвместима с Netscape SSL.

Тази библиотека е свободна за всякакъв вид използване, с търговска и нетърговска цел, докато са изпълнени изброените по-долу изисквания: Тези изисквания се отнасят за всички кодове, които се срещат в тази дистрибуция, били те RC, RSA, lhash, DES или други кодове, включително и различни от SSL кода. Към приложената в тази дистрибуция SSL документация се отнасят същите условия за авторските права с единствената разлика, че техен притежател е Tim Hudson (tjh@cryptsoft.com).

Авторското право се запазва от Eric Young и поради това никакво обозначение относно авторското право не може да бъде премахнато.

Ако използвате този пакет в даден продукт, Eric Young трябва да бъде вписан като автор на използваните части от библиотеката.

Това може да бъде направено под формата на текстово съобщение в началото на програмата или в нейната документация (онлайн или печатна), разпространявана с пакета.

Редистрибуцията и използването в изходен или бинарен код, било то с или без модификации, са разрешени, ако са изпълнени следните условия:

1. Редистрибуцията на изходния код трябва да съдържа информацията за авторските права, този списък с условия и приложения по-долу откъс за гаранция.
 2. Редистрибуцията в бинарен код трябва да съдържа горната информация за авторски права, този списък с условия и приложения по-долу откъс за гаранция, записани в документацията и/или в другите материали, разпространявани заедно с продукта.
 3. Всички рекламни материали относно функциите или използването на тази програма, трябва да съдържат следното: "This product includes cryptographic software written by Eric Young (ey@cryptsoft.com)."
- („Този продукт съдържа криптографски соф-

туер, разработен от Eric Young (ey@cryptsoft.com).“)

Думата „cryptographic“ може да се пропусне, ако използваните части от библиотеката не са криптографски.

4. Ако използвате каквото и да било специфичен Windows код (или неособа производна) от apps директорията (application code), трябва задължително да включите следното: "This product includes software written by Tim Hudson (tjh@cryptsoft.com)"

(„Този продукт съдържа софтуер, разработен от Tim Hudson (tjh@cryptsoft.com)“)

ТОЗИ СОФТУЕР Е ПРЕДОСТАВЕН ОТ ERIC YOUNG "КАКЪВТО Е" БЕЗ КАКВАТО И ДА Е ГАРАНЦИЯ ПРЯКО ИЗРАЗЕНА ИЛИ ПО ПОДРАЗБИРАНЕ, ВКЛЮЧВАЩА, НО НЕОГРАНИЧЕНА ДО ГАРАНЦИИТЕ ПО ПОДРАЗБИРАНЕ, НАЛОЖЕНИ ОТ ПРОДАВАЕМОСТТА ИЛИ ПРИЛОЖИМОСТТА ЗА ОПРЕДЕЛЕНА ЦЕЛ. ПРИ НИКАКВИ ОБСТОЯТЕЛСТВА АВТОРЪТ ИЛИ НЕГОВИТЕ СЪТРУДНИЦИ НЕ НОСЯТ ОТГОВОРНОСТ ЗА НИКАКВИ ДИРЕКТНИ, ИНДИРЕКТНИ, СЛУЧАЙНИ, СПЕЦИАЛНИ, ТИПИЧНИ ИЛИ ПОСЛЕДВАЩИ ШЕТИ (ВКЛЮЧИТЕЛНО, НО НЕОГРАНИЧЕНИ ДО НАБАВЯНЕ НА ЗАМЕСТВАЩИ СТОКИ ИЛИ УСЛУГИ, ЗАГУБА НА ПОЛЗВАНЕ, НА ДАННИ ИЛИ ПЕЧАЛБИ, ПРЕКЪСВАНЕ НА ДЕЛОВА АКТИВНОСТ), НА КАКВИТО И ДА БИЛО ОСНОВАНИЯ, НЕЗАВИСИМО ДАЛИ ПО СИЛАТА НА ДОГОВОР, ПРЕКИ ЗАДЪЖЕНИЯ ИЛИ ЗАКОНОНАРУШЕНИЯ (ВКЛЮЧИТЕЛНО НЕБРЕЖНОСТ ИЛИ ДРУГО), ПРОИЗТИЧАЩИ ОТ ИЗПОЛЗВАНЕТО НА ТОЗИ СОФТУЕР, ДОРИ АКО СА БИЛИ УВЕДОМЕНИ ЗА ВЪЗМОЖНОСТТА ДА БЪДАТ НАНЕСЕНИ ТАКИВА ПОРАЖЕНИЯ.

Условията на лиценза и условията за разпространение за всяка публично достъпна версия или производна на този код не могат да бъдат променяни, т.е. този код не може да бъде просто копиран и поставен под друг лиценз за разпространение [включително GNU Общ Публичен Лиценз].

FreeType

FreeType Project е защитен с авторски права (C) 1996-2000 на David Turner, Robert Wilhelm и Werner Lemberg. Всички права запазени освен описаните по-долу.

ПРОЕКТЪТ FREETYPE Е ПРЕДОСТАВЕН "КАКЪВТО Е" БЕЗ НИКАКВА ГАРАНЦИЯ ПРЯКО ИЗРАЗЕНА ИЛИ ПО ПОДРАЗБИРАНЕ, ВКЛЮЧВАЩА, НО НЕОГРАНИЧЕНА ДО ГАРАНЦИИТЕ, НАЛОЖЕНИ ОТ ПРОДАВАЕМОСТТА ИЛИ ПРИЛОЖИМОСТТА ЗА ОПРЕДЕЛЕНА ЦЕЛ. ПРИ НИКАКВИ ОБСТОЯТЕЛСТВА НИКОИ ОТ АВТОРИТЕ ИЛИ ПРИТЕЖАТЕЛИТЕ НА АВТОРСКИ ПРАВА НЕ НОСЯТ ОТГОВОРНОСТ ЗА НИКАКВИ ШЕТИ, ПРИЧИНИНИ ОТ ИЗПОЛЗВАНЕТО ИЛИ НЕВЪЗМОЖНОСТТА ЗА ИЗПОЛЗВАНЕ НА ПРОЕКТА FREETYPE.

Howl

Copyright (c) 2003, 2004 Porchdog Software Всички права запазени.

ТОЗИ СОФТУЕР Е ПРЕДОСТАВЕН ОТ ПРИТЕЖАТЕЛИТЕ НА АВТОРСКИТЕ ПРАВА И ТЕХНИТЕ СЪТРУДНИЦИ "КАКЪВТО Е" БЕЗ КАКВАТО И ДА Е ГАРАНЦИЯ ПРЯКО ИЗРАЗЕНА ИЛИ ПО ПОДРАЗБИРАНЕ, ВКЛЮЧВАЩА, НО НЕОГРАНИЧЕНА ДО ГАРАНЦИИТЕ ПО ПОДРАЗБИРАНЕ, НАЛОЖЕНИ ОТ ПРОДАВАЕМОСТТА ИЛИ ПРИЛОЖИМОСТТА ЗА ОПРЕДЕЛЕНА ЦЕЛ. ПРИ НИКАКВИ ОБСТОЯТЕЛСТВА ПРИТЕЖАТЕЛИТЕ НА АВТОРСКИТЕ ПРАВА ИЛИ ТЕХНИТЕ СЪТРУДНИЦИ НЕ НОСЯТ ОТГОВОРНОСТ ЗА НИКАКВИ ДИРЕКТНИ, ИНДИРЕКТНИ, СЛУЧАЙНИ, СПЕЦИАЛНИ, ТИПИЧНИ ИЛИ ПОСЛЕДВАЩИ ШЕТИ (ВКЛЮЧИТЕЛНО, НО НЕОГРАНИЧЕНИ ДО НАБАВЯНЕ НА ЗАМЕСТВАЩИ СТОКИ ИЛИ УСЛУГИ, ЗАГУБА НА ПОЛЗВАНЕ, НА ДАННИ ИЛИ ПЕЧАЛБИ, ПРЕКЪСВАНЕ НА ДЕЛОВА АКТИВНОСТ), НА КАКВИТО И ДА БИЛО ОСНОВАНИЯ, НЕЗАВИСИМО ДАЛИ ПО СИЛАТА НА ДОГОВОР, ПРЕКИ ЗАДЪЖЕНИЯ ИЛИ ЗАКОНОНАРУШЕНИЯ (ВКЛЮЧИТЕЛНО НЕБРЕЖНОСТ ИЛИ ДРУГО), ПРОИЗТИЧАЩИ ОТ ИЗПОЛЗВАНЕТО НА ТОЗИ СОФТУЕР, ДОРИ АКО СА БИЛИ УВЕДОМЕНИ ЗА ВЪЗМОЖНОСТТА ДА БЪДАТ НАНЕСЕНИ ТАКИВА ПОРАЖЕНИЯ.

jpeg-6b

Ако се разпространява само изпълним код, придружаващата документация трябва да съдържа следното: "Този софтуер е частично базиран на разработките на Independent JPEG Group".

libpng

ОБОЗНАЧЕНИЕ ЗА АВТОРСКИТЕ ПРАВА, ОТКАЗ ЗА ГАРАНЦИЯ И ЛИЦЕНЗ:

Ако модифицирате libpng, можете да добавите допълнителни обозначения непосредствено след настоящото изречение.

libpng версия 1.2.6, декември 3, 2004 е защитена с авторски права Copyright (c) 2004 Glenn Randers-Pehrson и се разпространява съгласно същите условия, посочени в отказа за гаранция и лиценз, както и libpng-1.2.5 със следното допълнение към списъка на авторите, работещи по проекта: Cosmin Truta

libpng версия 1.0.7, юли 1, 2000 до 1.2.5 - октомври 3, 2002 са защитени с авторски права Copyright (c) 2000-2002 Glenn Randers-Pehrson и се разпространяват съгласно същите условия, посочени в отказа за гаранция и лиценз, както и libpng-1.0.6 със следните допълнения към списъка на авторите, работещи по проекта:

Simon-Pierre Sadioux

Eric S. Raymond

Gilles Vollant

и със следните добавки към отказа от гаранция: Няма никаква гаранция, че тази библиотеката ще удовлетвори вашите изисквания и няма да възникнат проблеми. Няма никаква гаранция, че нашите условия или създадената библиотека ще отговорят на която и да е от вашите лични цели или нужди. Тази библиотека ви се предоставя с всички нейни недостатъци и целият риск относно нейното качество, изпълнение, точност и успех се носи от потребителя.

libpng версия от 0.97, януари 1998 до 1.0.6, март 20, 2000 са защитени с авторски права Copyright (c) 1998, 1999 Glenn Randers-Pehrson и се разпространяват съгласно същите условия, посочени в отказа за гаранция и лиценз, както и libpng-0.96, със следните допълнения към списъка на авторите, работещи по проекта:

Tom Lane

Glenn Randers-Pehrson

Willem van Schaik

libpng версия от 0.89, юни 1996 до 0.96, май 1997 са защитени с авторски права Copyright (c) 1996, 1997 Andreas Dilger

Разпространява се съгласно същите условия, посочени в отказа за гаранция и лиценз, както и libpng-0.88, със следните допълнения към списъка на авторите, работещи по проекта:

John Bowler

Kevin Bracey

Sam Bushell

Magnus Holmgren

Greg Roelofs

Tom Tanner

libpng версия от 0.5, май 1995 до 0.88, януари 1996 са защитени с авторски права Copyright (c) 1995, 1996 Guy Eric Schalnat, Group 42, Inc.

За целите на тези авторски права и лиценз авторите, работещи по проекта, са следните лица:

Andreas Dilger

Dave Martindale

Guy Eric Schalnat

Paul Schmidt

Tim Wegner

PNG Reference Library е предоставена „КАКВАТО Е“. Авторите, работещи по проекта и Group 42, Inc. не предоставят никаква гаранция, пряко изразена или по подразбиране, включваща, но неограничена до гаранциите, наложени от продаваемостта или приложимостта за определена цел. Авторите, работещи по проекта и Group 42, Inc. не носят никаква отговорност към вас за директни, индиректни, случайни, специални, типични или последващи щети, възникнали заради използването на PNG Reference Library, дори ако са били уведомени за възможността от такива щети.

С настоящето ви се разрешава правото без заплащане да използвате, копирате, модифицирате и разпространявате този изходен код или части от него за всякакви нужди, ако спазвате следните ограничения:

1. Произходът на изходния код трябва да е недвусмислено указан.
2. Модифицираните версии трябва да бъдат ясно обозначени, така че да не могат да бъдат объркани или погрешно представени за оригинални изходен код.
3. Това обозначение за авторските пра-

ва не може да бъде премахвано или променяно при каквото и да било разпространение на изходния или на модифицирания изходен код. Авторите, работещи по проекта и Group 42, Inc. дават специалното си разрешение за безплатно използване и всячески насърчават използването на този изходен код като компонент за поддръжането на PNG файлов формат в продуктите с търговско предназначение. Ако използвате този изходен код в продукт с търговско предназначение, упоменаването на авторите не е задължително, но ще бъде оценено по достойнство. Функцията "png_get_copyright" е на разположение за съответната употреба в "about" кутиите както следва: printf("%s", png_get_copyright(NULL)); Също така логото PNG (разбира се, в PNG формата) е предоставено във файловете "pngbar.png" и "pngbar.jpg (88x31)" и "pngnow.png" (98x31). Libpng е OSI Certified Open Source Software. OSI Certified Open Source е сертификационна марка на Open Source Initiative. Glenn Randers-Pehrson glennrp@users.sourceforge.net декември 3, 2004

Libungif

Разпространението на GIFLIB е защитено с авторски права Copyright (c) 1997 Eric S. Raymond. ТОЗИ СОФТУЕР Е ПРЕДОСТАВЕН "КАКЪВТО Е" БЕЗ КАКВАТО И ДА Е ГАРАНЦИЯ ПРЯКО ИЗРАЗЕНА ИЛИ ПО ПОДРАЗБИРАНЕ, ВКЛЮЧВАЩА, НО НЕ ОГРАНИЧЕНА ДО ГАРАНЦИИТЕ, НАЛОЖЕНИ ОТ ПРОДАВЕМОСТТА ИЛИ ПРИЛОЖИМОСТТА ЗА ОПРЕДЕЛЕНА ЦЕЛ, ИЛИ НА ПРИНЦИПА НА НЕНАРУШЕНИЕ. ПРИ НИКАКВИ ОБСТОЯТЕЛСТВА АВТОРИТЕ ИЛИ НОСИТЕЛИТЕ НА АВТОРСКИТЕ ПРАВА НЕ НОСЯТ ОТГОВОРОСТ ЗА НИКАКВИ ИСКОВЕ, ШЕТИ ИЛИ ЗАДЪЛЖЕНИЯ, НЕЗАВИСИМО ДАЛИ ПО СИЛАТА НА ДОГОВОР, ЗАКОНОНАРУШЕНИЕ ИЛИ ДРУГО, ПРОИЗТИЧАЩИ ВЪВ ВРЪЗКА ИЛИ НЕ СЪС СОФТУЕРА, НЕГОВОТО ИЗПОЛЗВАНЕ ИЛИ ДРУГИ ОТНОШЕНИЯ СЪС СОФТУЕРА.

Luxi font

Bigelow & Holmes Inc у URW++ GmbH Luxi font лиценз

Luxi fonts защитени с авторски права Copyright (c) 2001 Bigelow & Holmes Inc.

Luxi font instruction code защитен с авторски права Copyright (c) 2001 URW++ GmbH.

Всички права запазени.

Luxi е регистрирана търговска марка на Bigelow & Holmes Inc.

ТОЗИ СОФТУЕР Е ПРЕДОСТАВЕН "КАКЪВТО Е" БЕЗ КАКВАТО И ДА Е ГАРАНЦИЯ ПРЯКО ИЗРАЗЕНА ИЛИ ПО ПОДРАЗБИРАНЕ, ВКЛЮЧВАЩА, НО НЕОГРАНИЧЕНА ДО ГАРАНЦИИ ЗА ПРОДАВЕМОСТ, ПРИЛОЖИМОСТ ЗА ОПРЕДЕЛЕНА ЦЕЛ И НЕНАРУШЕНИЕ НА АВТОРСКИ ПРАВА, ПАТЕНТИ, ТЪРГОВСКИ МАРКИ ИЛИ ДРУГИ ПРАВА.

ПРИ НИКАКВИ ОБСТОЯТЕЛСТВА BIGELOW&HOLMES INC. ИЛИ URW++ GMBH. НЕ НОСЯТ ОТГОВОРОСТ ЗА ИСКОВЕ, ШЕТИ ИЛИ ЗАДЪЛЖЕНИЯ, ВКЛЮЧИТЕЛНО ОБЩИ, СПЕЦИАЛНИ, ИНДИРЕКТНИ, СЛУЧАЙНИ ИЛИ ПОСЛЕДВАЩИ ШЕТИ, НЕЗАВИСИМО ДАЛИ ПО СИЛАТА НА ДОГОВОР, ЗАКОНОНАРУШЕНИЕ ИЛИ ДРУГО, ПРОИЗТИЧАЩИ ОТ ИЗПОЛЗВАНЕТО ИЛИ НЕВЪЗМОЖНОСТТА ЗА ИЗПОЛЗВАНЕ НА СОФТУЕРА, ИЛИ ОТ ДРУГИ ОТНОШЕНИЯ СЪС СОФТУЕРА.

TIFF

Защитен с авторски права Copyright (c) 1988-1997 Sam Leffler

Защитен с авторски права Copyright (c) 1991-1997 Silicon Graphics, Inc.

ТОЗИ СОФТУЕР Е ПРЕДОСТАВЕН "КАКЪВТО Е" БЕЗ КАКВАТО И ДА Е ГАРАНЦИЯ ПРЯКО ИЗРАЗЕНА ИЛИ ПО ПОДРАЗБИРАНЕ, ВКЛЮЧВАЩА БЕЗ ОГРАНИЧЕНИЯ ВСЯКАКВИ ГАРАНЦИИ ЗА ПРОДАВЕМОСТ ИЛИ ПРИЛОЖИМОСТ ЗА ОПРЕДЕЛЕНА ЦЕЛ.

ПРИ НИКАКВИ ОБСТОЯТЕЛСТВА SAM LEFFLER ИЛИ SILICON GRAPHICS НЕ НОСЯТ ОТГОВОРОСТ ЗА НИКАКВИ СПЕЦИАЛНИ, ИНДИРЕКТНИ, ИНДИРЕКТНИ ИЛИ ПОСЛЕДВАЩИ ШЕТИ, ИЛИ ЗА ШЕТИ, ПРОИЗТИЧАЩИ ОТ ЗАГУБА НА ПОЛЗИ, ДАННИ ИЛИ ПЕЧАЛАБИ, НЕЗАВИСИМО ДАЛИ СА БИЛИ УВЕДОМЕНИ ЗА ВЪЗМОЖНОСТТА ДА БЪДАТ

НАНЕСЕНИ ТАКИВА ШЕТИ, КАКТО И НЕ НОСЯТ ОТГОВОРОСТ ЗА НИШО, ПРОИЗТИЧАЩО ОТ ИЛИ ВЪВ ВРЪЗКА С ИЗПОЛЗВАНЕТО ИЛИ РАБОТАТА НА ТОЗИ СОФТУЕР

Този софтуер е частично базиран на zlib. За повече информация вижте: <http://www.zlib.net>

Този софтуер е частично базиран на Mozilla Public License 1.1. За повече информация вижте: <http://www.mozilla.org/MPL/>

Този софтуер е частично базиран на Apple Public Source License или на правата на подлицензианта. За повече информация вижте: <http://devlop.apple.com/>

Този софтуер е частично базиран на Intel License. За повече информация вижте: <http://www.intel.com/>

TinyLogin

Този софтуер е защитен с авторски права 1988 - 1994, Julianne Frances Naugh. Всички права запазени.

The shadow utilities license

Този софтуер е защитен с авторски права 1988 - 1994, Julianne Frances Naugh. Всички права запазени.

Vera.ttf / VeraMono.ttf

Copyright (C) 2003 Bitstream, Inc. Всички права запазени.

Bitstream Vera

SansBitstreamVeraSans-RomanRcLcasc 1.10

Copyright (C) 2003 Bitstream, Inc. Всички права запазени.

Bitstream Vera е търговска марка на

Bitstream, Inc.

Речник на термините

AACS

„Advanced Access Content System“ е спецификация за управление на цифрови данни, предназначени за забавление, съхранявани на записваеми и предварително записани оптични носители от ново поколение. Тази спецификация позволява на потребителите да се наслаждават на цифрово качество на данните за забавление, включително съдържание с висока разделителна способност. AVCHD (страница 6)

AVCHD представлява HD формат (формат с висока разделителна способност) за цифрови видеокамери и служи за запис на SD (стандартна разделителна способност) или HD (висока разделителна способност) сигнали по спецификацията 1080i*1 или спецификацията 720p*2 на DVD дискове чрез използването на високоефективни технологии на компресирано кодиране. Форматът MPEG-4 AVC / H.264 е предназначен за компресиране на видео данните, а Dolby Digital или линейната PCM система - за компресиране на аудио данните. Форматът MPEG-4 AVC / H.264 е способен да компресира изображения с по-голяма ефективност от стандартните формати за компресиране на изображения. Форматът MPEG-4 AVC / H.264 позволява да се записват изображения, заснети на видеокамера в HD формат, върху DVD дискове, по същия начин както и SD (стандартна разделителна способност) телевизионен сигнал.

*1: Спецификация с висока разделителна способност, която съчетава 1080 ефективни линии на сканиране с интерлейс (редувача се) сканиране.

*2: Спецификация с висока разделителна способност, която съчетава 720 ефективни линии на сканиране с прогресивен формат.

BD-J

Форматът BD-ROM поддържа Java за интерактивни функции. BD-J е интерактивна платформа, позволяваща на създателите на интерактивни BD-ROM да заглавя почти неограничени възможности.

BD-R

BD-R (Blu-ray Disc Recordable) е еднократно записваем Blu-ray Disc, който има същия капацитет за съхранение на данни както и BD дисковете, изброени по-долу. Тъй като записването на данните може да бъде само еднократно и дискът не може да бъде презаписан, BD-R дисковете са подходящи за архивирание на ценни данни или за съхранение и разпространение на видео материали.

BD-RE

BD-RE (Blu-ray Disc Rewritable) е многократно записваем и презаписваем Blu-ray Disc, който има същия капацитет за съхранение на данни както и BD дисковете, изброени по-долу. Възможността за презапис на данните дава огромни възможности при редактирането и използването на приложението в избрано от вас време.

BD-ROM (страница 5)

BD-ROM (Blu-ray Disc Read-Only Memory) са дискове, произведени изключително с търговски цели, които имат същия капацитет за съхранение на данни както и BD дисковете, изброени по-долу. За разлика от обикновените носители на филмово и видео съдържание, тези дискове притежават разширени възможности, като например интерактивно съдържание, функции на менюто, използващи изсканичашия менюта (вижте по-долу), избор на субтитрите и възпроизвеждане на серия от неподвижни изображения (слайдшоу). Въпреки че BD-ROM дисковете могат да съхраняват всякакъв вид данни, повечето BD ROM дискове се използват за запис на филми във формат с висока разделителна способност за възпроизвеждане на Blu-ray Disc плейри.

Blu-ray Disc (BD) (страница 5)

Това е дисков формат, разработен за запис/ възпроизвеждане на видео материали с висока разделителна способност (HD) (за HDTV и други), както и за съхранение на големи масиви с данни. На

еднослойните BD дискове могат да бъдат съхранени до 25 GB, а на двуслойните - до 50 GB данни. Chapter (Сцена) (страница 25)

Част от картина или от музикално произведение, което са по-малки от заглавие. Заглавието се състои от няколко сцени. В зависимост от конкретния диск може записът да не е разделен на сцени.

Dolby Digital (страница 47)

Система за цифрово аудио кодиране (компресиране), разработена от Dolby Laboratories. Тази технология поддържа многоканален съраунд звук. Звукът в задния канал е стерео, а звукът за нискочестотния събуфер е в отделен канал. Dolby Digital осигурява същите отделни канали, използвани за възпроизвеждането на висококачествен цифров звук в „Dolby Digital“ съраунд системата за домашно кино. Доброто отделение на каналите се постига чрез отделен запис на данните за всеки канал и тъй като данните за всички канали се обработват в цифров вид, появата на смущения е сведена до минимум.

Dolby Digital Plus (страница 48)

Разработена като продължение на Dolby Digital, тази технология за аудио кодиране (компресиране) поддържа 7.1 многоканален съраунд звук.

Dolby Surround (Pro Logic) (страница 47) Технология за обработка на аудио сигнали, разработена от Dolby Laboratories за съраунд звук. Когато входният сигнал съдържа съраунд компонента, технологията Pro Logic обслужва сигнала, подаван на изходите на предните, задните и централния канали. Задният канал е моно.

Dolby TrueHD (страница 48) Dolby TrueHD е технология за кодиране на аудио сигнали без загуби, поддържаща до 8 канала на многоканален съраунд звук за целите на оптичните дискове от следващото поколение. Пресъздаваният звук възпроизвежда оригиналния сигнал гостоверно, бит по бит.

DTS (страница 47)

Технология за компресия на цифрови аудио данни, разработена от Digital Theater Systems, Inc. Тази технология поддържа многоканален съраунд звук. Задният канал е стерео, а звукът за нискочестотния събуфер е в отделен канал. DTS осигурява същите отделни канали, използвани за възпроизвеждането на висококачествен цифров звук. Доброто отделение на каналите се постига чрез отделен запис на данните за всеки канал и тъй като данните за всички канали се обработват в цифров вид, появата на смущения е сведена до минимум.

DTS-HD (страница 48)

DTS-HD е разширен формат на системата за кодиране на аудио сигнали Coherent Acoustics, която включва също и DTS Digital Surround, DTS-ES и DTS 96/24. DTS-HD е особено гъвкава при поддръжката на няколко отделни канала за съраунд звук. Докато 7.1-каналната съраунд системата е разработена за използване с Blu-ray Discs, аудио сигналите могат да бъдат смесвани до 5.1 или 2 канала за обратна съвместимост и качеството на възпроизвеждане сигнал може да бъде или с битрейта на DTS Digital Surround или в режим на възпроизвеждане без загуби.

DVD VIDEO (страница 5)

Това е дисков формат, при който на диск с диаметър равен на диаметъра на CD могат да бъдат записани до осем часа подвижни изображения. На еднослойните едностранни DVD могат да бъдат записани до 4.7 GB; на двуслойните едностранни DVD - до 8.5 GB; на еднослойните двустранни DVD - до 9.4 GB; на двуслойните двустранни DVD - до 17 GB. Форматът MPEG 2 е възприет за ефективна компресия на видео данни. Технологията за кодиране с променлива скорост, която прави възможно записът на данни да става на различни места в зависимост от състоянието на изображението, е възприета за възпроизвеждането на изображения с висока разделителна способност. Аудио информацията се записва в многоканален формат като Dolby Digital, който позволява реалистично аудио присъствие.

DVD-R (страница 5)

DVD-R е формат за записваеми дискове, които имат същите размери като DVD VIDEO. Съдържанието на DVD-R дисковете може да бъде записано само еднократно и ще бъде в същия формат както и записът на DVD VIDEO. DVD-R има два различни режима: VR режим и Video режим. DVD, което е било създадено във Video режим има същия формат както и запис на DVD VIDEO,

докато дисковете, създадени във VR режим (Video Recording) позволяват записаното на тях съдържание да бъде програмирано или редактирано.

DVD-RW (страница 5)

DVD-RW е формат за записваеми и презаписваеми дискове, които имат същите размери като DVD VIDEO. DVD-RW има два различни режима: VR режим и Video режим. DVD, което е било създадено във Video режим има същия формат както и записът на DVD VIDEO, докато дисковете, създадени във VR режим (Video Recording) позволяват записаното на тях съдържание да бъде програмирано или редактирано.

DVD+R (стр. 5)

DVD+R (чете се „плюс R“) е диск за запис, който има същия размер като DVD VIDEO. Съдържанието може да бъде записано само веднъж на DVD+R и ще имат същия формат като DVD VIDEO.

DVD+RW (стр. 5)

DVD+RW (чете се „плюс RW“) е диск с възможност за презапис. DVD+RW използва същия формат на запис като DVD VIDEO.

Film-based software, Video-based software (Софтуер, базиран на филми/видео)

DVD дисковете могат да бъдат разделени на дискове със софтуер, базиран на филми или на видео. DVD дисковете, базирани на филми, съхраняват същия брой кадри (24 кадъра в секунда), които се възпроизвеждат в 60 кадъра. DVD дисковете, базирани на видео, също както телевизионните серии и ситкоми, имат по 30 кадъра (или 60 полета) в секунда.

HDMI (High-Definition Multimedia Interface)

HDMI е интерфейс, по който може да се предават както видео, така и аудио сигнали по една единствена цифрова връзка. Чрез HDMI връзката към аудио-видео компонентите, като например снабдени с HDMI телевизионни приемници, могат да се предават (в цифров вид без промяна на качеството) изображения със стандартна или висока разделителна способност, както и многоканален аудио сигнал. HDMI спецификациите поддържат HDCP (High-bandwidth Digital Contents Protection), технология за защита на цифровото развлекателно съдържание за HDMI.

Interlace format / Интерлейс (сканиращ) формат

При интерлейс (сканиращ) формат екранните линии се възпроизвеждат през една, като се редуват при всяка смяна на „полето“ (полукадр). Този формат е стандартен метод за възпроизвеждане на телевизионни изображения. При четен номер на „полето“ се възпроизвеждат четните линии на екрана, а при нечетен - нечетните линии.

MPEG-2

Една от схемите за компресиране на видео данни, разработена от „Moving Picture Experts Group“ (MPEG), възприета за използване с DVD VIDEO и цифрово излъчване в целия свят. Схемата, определена за използване за записваеми дискове като DVD VIDEO, е MPEG-2 PS (Program Stream), а схемата MPEG-2 TS (Transport Stream) се използва за цифрово излъчване и други комуникации. Рор-уп меню (Изкачищо меню)

Това е меню с увеличени възможности за работа с BD-ROM. Изкачищото (пор-уп) меню се появява, когато натиснете бутон MENU по време на възпроизвеждане и може да бъде използвано, докато възпроизвеждането продължава.

Progressive format (Прогресивен формат) В сравнение с Интерлейс формата, който редуваша възпроизвежданите линии при смяната на всеки полукадр, създавайки по този начин кадър от всеки два полукадра, при прогресивния формат цялото изображение се показва наведнъж като отделен кадър. Това означава, че докато при интерлейс формата имаме 30 кадъра/60 полукадра за една секунда, при прогресивния формат могат да бъдат показани 60 кадъра за една секунда. По този начин се повишава качеството на картината и неподвижните изображения, текстът и хоризонталните линии изглеждат по-отчетливи.

Title (Заглавие) (страница 26)

Най-голямата част от картина или музикално произведение на DVD, филм и т.н., записани с видео софтуер или целия албум при аудио софтуер.

Спецификации

Система

Лазер: Полупроводников лазер

Изходи:

(Име на жака: тип на жака/изходно ниво/товарен импеданс)

AUDIO OUT L/R (Аудио изход ляв/десен):

Фоно жак/2 V_{rms}/10 kΩ

DIGITAL OUT (OPTICAL)

Оптичен изходен жак/-18 dBm (дължина на вълната 660 nm)

DIGITAL OUT (COAXIAL)

Фоно жак/0.5 V_{p-p}/75 Ω

5.1CH OUTPUT:

Фоно жак/2 V_{rms}/10 kΩ

HDMI OUT:

HDMI 19-пинов стандартен конектор

COMPONENT VIDEO OUT (Y, Pb, Pr)

Фоно жак/Y: 1.0 V_{p-p}/ Pb, Pr: прогресивен или сканиращ = 0.7 V_{p-p}/75 Ω

VIDEO:

Фоно жак/1.0 V_{p-p}/75 Ω

S VIDEO:

4-пинов мини DIN/Y: 1.0 V_{p-p}, C: 0.286 V_{p-p}/75 Ω

Общи характеристики

Изисквания към захранването:

120 V AC, 60 Hz

Консумирана мощност:

33 W

Размери (приблизителни):

430 x 79 x 375 mm (широчина / височина / дълбочина), вкл. издадените части

Тегло (Приблизително):

4.5 kg

Работен температурен диапазон:

5 °C до 35 °C

Работен диапазон на влажността:

25 % до 80 %

Приложени аксесоари:

Вижте страница 9.

Дизайнът и спецификациите подлежат на промяна без предупреждение.

Списък с езиковите кодове

За повече подробности *вижте*
страница 49

Език (абрeвиатура)	Код
Японски (ja)	1001
Английски (en)	0514
Френски (fr)	0618
Немски (de)	0405
Италиански (it)	0920
Испански (es)	0519
Холандски (nl)	1412
Руски (ru)	1821
Китайски (zh)	2608
Корейски (ko)	1115
Гръцки (el)	0512
Афар (aa)	0101
Абхазки (ab)	0102
Африкански (af)	0106
Амхарик (am)	0113
Арабски (ar)	0118
Асамски (as)	0119
Аймара (ay)	0125
Азербайджански (az)	0126
Башкирски (ba)	0201
Белоруски (be)	0205
Български (bg)	0207
Бихари (bh)	0208
Бислама (bi)	0209
Бенгалски (bn)	0214
Тибетски (bo)	0215
Бретонски (br)	0218
Каталунски (ca)	0301
Корсикански (co)	0315
Чешки (cs)	0319
Уелски (cy)	0325
Датски (da)	0401
Бутан (dz)	0426
Есперанто (eo)	0515
Естонски (et)	0520
Баски (eu)	0521
Персийски (fa)	0601
Фински (fi)	0609
Фиджи (fj)	0610
Фариорски (fo)	0615
Фризийски (fy)	0615
Ирландски (ga)	0701
Шотландски (gd)	0704
Галийски (gl)	0712
Гуарани (gn)	0714
Гуджарати (gu)	0721
Хауса (ha)	0801
Хинди (hi)	0809
Хърватски (hr)	0818
Унгарски (hu)	0821
Арменски (hy)	0825
Интерлингва (ia)	0901

Език (абрeвиатура)	Код
Окцидентален (ie)	0905
Инуияк (ik)	0911
Индонезийски (in)	0914
Исландски (is)	0919
Ивруг (iw)	0923
Идиш (ji)	1009
Явански (jw)	1023
Грузински (ka)	1101
Казахски (kk)	1111
Гренландски (kl)	1112
Камбоджански (km)	1113
Каннада (kn)	1114
Кашимирски (ks)	1119
Кюрдски (ku)	1121
Киргизки (ky)	1125
Латински (la)	1201
Лингала (ln)	1214
Лаоски (lo)	1215
Литовски (lt)	1220
Латвийски (lv)	1222
Малагасийски (mg)	1307
Маорски (mi)	1309
Македонски (mk)	1311
Малаялам (ml)	1312
Монголски (mn)	1314
Молдовски (mo)	1315
Марати (mr)	1318
Малайски (ms)	1319
Малтийски (mt)	1320
Бирмански (my)	1325
Науру (na)	1401
Непалски (ne)	1405
Норвежки (no)	1415
Окситански (oc)	1503
Оромо (om)	1513
Ориџски (or)	1518
Пенджабски (pa)	1601
Полски (pl)	1612
Пушо (ps)	1619
Португалски (pt)	1620
Кечуа (qu)	1721
Рето романски (rm)	1813
Кирунди (rn)	1814
Румънски (ro)	1815
Киняруанда (rw)	1823
Санскрит (sa)	1901
Синдхи (sd)	1904
Санго (sg)	1907
Сърбохърватски (sh)	1908
Сингалски (si)	1909
Словашки (sk)	1911
Словенски (sl)	1912
Самоански (sm)	1913
Шона (sn)	1914
Сомалийски (so)	1915
Албански (sq)	1917
Сръбски (sr)	1918
Свази (ss)	1919
Сесото (st)	1920
Судански (su)	1921
Шведски (sv)	1922
Суахили (sw)	1923
Тамилски (ta)	2001

Език (абрeвиатура)	Код
Телугу (te)	2005
Тагжикски (tg)	2007
Таї (th)	2008
Тигриня (ti)	2009
Тюркменски (tk)	2011
Тагалог (tl)	2012
Тсуана (tn)	2014
Тонга (to)	2015
Турски (tr)	2018
Тсонга (ts)	2019
Татарски (tt)	2020
Труї (tw)	2023
Украински (uk)	2111
Урду (ur)	2118
Узбекски (uz)	2126
Виетнамски (vi)	2209
Волапюк (vo)	2215
Волоф (wo)	2315
Кхоса (xh)	2408
Юруба (yo)	2515
Зулу (zu)	2621

Списък с езиковите кодове

Списък с регионалните кодове за родителски контрол

За повече подробности вижте страници 50 и 52.

Страна (аббревиатура)	Код
Аржентина (ar)	0118
Австралия (au)	0121
Австрия (at)	0120
Белгия (be)	0205
Бразилия (br)	0218
Канада (ca)	0301
Чили (cl)	0312
Китай (cn)	0314
Дания (dk)	0411
Финландия (fi)	0609
Франция (fr)	0618
Германия (de)	0405
Хонг Конг (hk)	0811
Индия (in)	0914
Индонезия (id)	0904
Италия (it)	0920
Япония (jp)	1016
Корея, Република (kr)	1118
Малайзия (my)	1325
Мексико (mx)	1324
Холандия (nl)	1412
Нова Зеландия (nz)	1426
Норвегия (no)	1415
Пакистан (pk)	1611
Филипини (ph)	1608
Португалия (pt)	1620
Руска Федерация (ru)	1821
Сингапур (sg)	1907
Испания (es)	0519
Швейцария (ch)	0308
Швеция (se)	1905
Тайван (tw)	2023
Тайланд (th)	2008
Великобритания (gb)	0702
САЩ (us)	2119

Думите, изписани в кавички, се извеждат на екранното меню.

Числени

5.1CH OUTPUT (5.1 канален изход)
14, 51

А-Я

Батерии	16
Бързо включване	18
Видео базирани програми	67
Възпроизведими дискове	5
Възстановяване на фабричните настройќи	53
Дистанционно управление	16, 17, 24
Екран на предния панел	59
Екрани за настройќи	44
Заглавие	67
Интерлејс (Сканирац) формат	67
Информация за диска	26
Отстраняване на проблеми	54
Преден панел екран	59
Прогресивен формат	67
Регионален код	87
Свързване на аудио кабелите	12
Свързване на видео кабелите	10
Списък със заглавия	22
Цена	66
Търсене	26, 34, 38, 42
Филмово базирани програми	67
Цветни бутони	24

А

“A/V Control” (Аудио / видео контрол)	22
AACS	66
ANGLE	24
AUDIO	24
“Audio Control” (Аудио контрол)	27
“Audio Output Mode” (Режим на извеждане на аудио сигнала)	51
“Audio Setup” (Аудио настройќи)	47
AVCHD	6, 66

В

Blu-ray Disc	5, 66
“BRAVIA” Theatre Sync	11

С

CD	5
----	---

Д

DIMMER	24
DISPLAY	24
Dolby Digital	14, 47, 66
Dolby Digital Plus	48, 66
Dolby TrueHD	48, 66
DTS	47, 66
“DTS Downmix”	47
DTS-HD	48, 66
DVD VIDEO	66
DVD-R	67
DVD-RW	67
DVD+RW	67
DVD+R	67

Е

Easy Setup	19
HDMI	11, 12, 18, 45, 47, 67
HDMI Control	11, 21, 52

Л

“Language” (Език)	49
M	
“Memory” (Паамет)	28
“Movies” (Филми)	32
“MPEG”	32
“Music” (Музика)	36

О

“Options” (Опции)	52
-------------------	----

Р

“Parental Control” (Родителски контрол)	50
“Photos” (Неподвижни изображения)	40
POP UP/MENU	25
Pro Logic	14, 47, 66

С

“Setup” (Настройќи)	22
“Slideshow” (Възпроизвеждане на серия от неподвижни изображения)	41
“Speaker Setup” (Настройќи на високоговорителите)	51
“Speakers” (Високоговорители)	12, 51
SUBTITLE (Субтитри)	24

Т

TOP MENU	25
“TV Tune” (Вид на телевизиония приемник)	45

В

“Video Control” (Видео контрол)	28
“Video Setup” (Видео настройќи)	45



Производителят на този продукт е Sony Corporation, 1-7-1 Konan Minato-ku Tokyo, 108-0075 Japan. Упълномощеният представител за EMC (електромагнитна съвместимост) и техническа безопасност на продукта е Sony Deutschland GmbH, Hedelfinger Strasse 61, 70327 Stuttgart, Germany. За въпроси, свързани със сервиза и гаранцията, моля обърнете се към адресите в съответните сервизни или гаранционни документи.

Допълнителна информация за този продукт и отговори на често задавани въпроси можете да намерите на нашия уебсайт за клиентска поддръжка.

<http://www.sony.bg>

3-214-290-11 (1)

