

SONY®

Kullanım Kılavuzu

Kişisel Bilgisayar
VPCYB Serisi



İçindekiler

| | | | |
|---|----|--|----|
| Kullanımdan Önce | 4 | Çevresel Aygıtları Kullanma | 59 |
| VAIO Bilgisayarınız Hakkında Daha Fazla Bilgi Alma | 5 | Optik Disk Sürücüyü Bağlama..... | 60 |
| Ergonomik Faktörler | 8 | Harici Hoparlörleri veya Kulaklıkları Bağlama..... | 62 |
| Başlarken | 10 | Harici Ekran Bağlama..... | 63 |
| Kumandaların ve Bağlantı Noktalarının Yerini | | Ekran Modları Seçme..... | 67 |
| Belirleme | 11 | Harici Mikrofon Bağlama | 68 |
| Gösterge Işıkları Hakkında..... | 13 | USB Aygıtı Bağlama | 69 |
| Güç Kaynağı Bağlama | 14 | VAIO Bilgisayarınızı Özelleştirme | 71 |
| Pil Takımını Kullanma | 16 | Parolayı Ayarlama | 72 |
| Bilgisayarınızın Güvenli Olarak Kapatılması | 22 | VAIO Control Center’ı Kullanma | 78 |
| Güç Tasarruf Modlarını Kullanma | 23 | VAIO Bilgisayarınızı Yükseltme..... | 79 |
| Bilgisayarınızı Optimum Düzeyde Tutma | 26 | Bellek Ekleme ve Çıkarma | 80 |
| VAIO Bilgisayarınızı Kullanma..... | 29 | Önlemler..... | 86 |
| Klavyeyi Kullanma | 30 | Güvenlik Bilgileri | 87 |
| Touch Pad’i Kullanma | 32 | Bakım Bilgileri | 89 |
| Özel İşlev Düğmesini Kullanma | 33 | Bilgisayarınızı Kullanma..... | 90 |
| Dahili Kamerayı Kullanma..... | 34 | LCD Ekranı Kullanma | 92 |
| “Memory Stick” Ortamını Kullanma | 35 | Güç Kaynağını Kullanma | 93 |
| Diğer Modülleri/Bellek Kartlarını Kullanma..... | 41 | Dahili Kamerayı Kullanma..... | 94 |
| İnternet’i Kullanma | 46 | Diskleri Kullanma..... | 95 |
| Ağı Kullanma (LAN)..... | 47 | Pil Takımını Kullanma | 96 |
| Kablosuz LAN Kullanma | 48 | “Memory Stick”i Kullanma..... | 97 |
| BLUETOOTH İşlevini Kullanma | 53 | Dahili Depolama Aygıtını Kullanma | 98 |

| | |
|---|-----|
| Sorun Giderme..... | 99 |
| Bilgisayar İşlemleri | 101 |
| Sistem Güncelleme/Güvenlik | 107 |
| Kurtarma/Kurtarma Ortamı | 108 |
| Bölüm | 110 |
| Pil Takımı | 111 |
| Dahili Kamera | 113 |
| Yerel Ağ Oluşturma (LAN/Kablosuz LAN) | 115 |
| BLUETOOTH Teknolojisi..... | 119 |
| Optik Diskler | 122 |
| Ekran | 123 |
| Yazdırma..... | 127 |
| Mikrofon..... | 128 |
| Hoparlörler | 129 |
| Touch Pad | 131 |
| Klavye | 132 |
| Disketler | 133 |
| Ses/Video..... | 134 |
| “Memory Stick” | 136 |
| Çevresel Aygıtlar | 137 |
| Uluslararası ENERGY STAR(R) Programı Hakkında | 138 |
| Ticari Markalar | 139 |
| Bildirim | 141 |

Kullanımdan Önce

Bu VAIO® bilgisayarını satın aldığınız için sizi tebrik ediyoruz. Ekran **Kullanım Kılavuzu**'na hoş geldiniz. Sony, sizlere en yeni bilgisayar sistemi deneyimini sağlamak için en son teknoloji ses, video, bilgisayar ve iletişim sistemlerini bir araya getirdi.

! Bu kullanım kılavuzunda gösterilen dış görünüşler bilgisayarınızdakinden biraz daha farklı olabilir.

Teknik özelliklerin bulunması

Bazı özellikler, seçenekler ve sağlanan öğeler bilgisayarınızda bulunmayabilir.

Bilgisayarınızın yapılandırmasını öğrenmek için, <http://support.vaio.sony.eu/> adresinden VAIO Destek web sitesini ziyaret edin.

Windows 7 Starter İçeren Modeller Hakkında

Windows 7 Starter işletim sistemi bulunan modellerde, Windows 7 işletim sisteminin diğer sürümlerinde bulunan özelliklerin bazılarını kullanamazsınız. Örneğin bu **Kullanım Kılavuzu** belirtilen özelliklerden aşağıdakileri kullanamazsınız:

- Kablosuz LAN işlevinin geçici bağlantıları
- Birden Çok Monitör işlevi

VAIO Bilgisayarınız Hakkında Daha Fazla Bilgi Alma

Bu bölüm, VAIO bilgisayarınız hakkındaki destek bilgilerini içerir.

1. Basılı Belgeler

- ❑ **Hızlı Başlangıç Kılavuzu** – Bileşen bağlantıları, kurulum bilgileri, vs. için genel bakış
- ❑ **Kurtarma, Yedekleme ve Sorun Giderme Kılavuzu**
- ❑ **Güvenlik Yönetmelikleri ve Destek Bilgileri**



Kablosuz LAN ve BLUETOOTH teknolojisi gibi kablosuz işlevleri etkinleştirmeden önce, **Güvenlik Yönetmelikleri ve Destek Bilgileri** bölümünü dikkatle okuyun.

2. Ekrandaki Belgeler

- ❑ **VAIO Kullanım Kılavuzu** – VAIO bilgisayarınız hakkında, destek ve sorun giderme bilgilerini de kapsayan genel bilgiler.

VAIO Kullanım Kılavuzu'na erişmek için, **Başlat** , **Tüm Programlar** ve **VAIO Manual**'a tıklayın.

- ❑ **Windows Yardım ve Destek** – Bilgisayarınızı kullanmayı öğrenmenize yardım edecek pratik tavsiyelerin, öğreticilerin ve tanıtımların bulunduğu kapsamlı bir kaynaktır.

Windows Yardım ve Destek kısmına erişim için **Başlat** ve **Yardım ve Destek**'i tıklayın ya da Microsoft Windows tuşuna basılı tutarak **F1** tuşuna basın.

3. Destek Web Siteleri

VAIO bilgisayarınızla ilgili bir sorun yaşarsanız, çoğu problemi çözmeye yardımcı olmak üzere size çeşitli seçenekler sunan **VAIO Care** uygulamasını başlatın. Ayrıntılı bilgi için bkz. **VAIO Care'i Kullanma (sayfa 28)**.

Daha fazla yardım için <http://support.vaio.sony.eu/> adresindeki VAIO Destek web sitesini ziyaret edin.

VAIO Destek ile bağlantı kurduğunuzda, bilgisayarınızın seri numarası sorulur.

Seri numarası, **VAIO Care** penceresinin altında, bilgisayarın altında veya arka panelinde ya da pil yuvasının içinde bulunabilecek 15 haneli bir sayıdır.

VAIO bilgisayarla ilgili bilgi alınabilecek diğer kaynaklar şunlardır:

- ❑ VAIO sosyal topluluğundaki diğer VAIO kullanıcılarıyla etkileşimde bulunabileceğiniz http://www.sony.eu/discussions/community/en/support/vaio_and_computing/ adresindeki VAIO Forumu.
- ❑ Ürün bilgileri sağlayan, <http://www.vaio.eu/> adresindeki VAIO web sitesi
- ❑ <http://www.sony.eu/store> adresindeki Çevrimiçi Sony Mağazası

Ergonomik Faktörler

Bilgisayarınızı birçok ortamda taşınabilir bir aygıt olarak kullanacaksınız. Mümkün olduğunca, hem sabit hem de taşınabilir ortamlar için aşağıdaki ergonomik faktörleri göz önüne almaya çalışın:

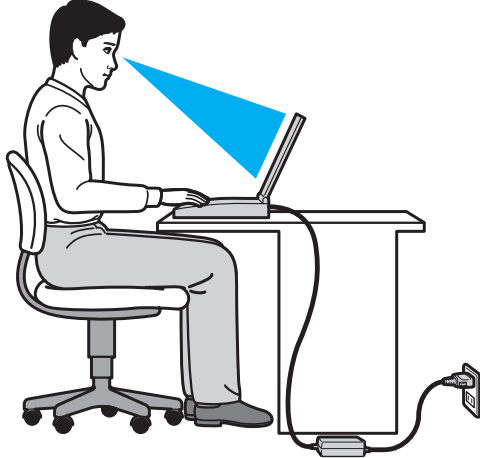

- ❑ **Bilgisayarınızın konumu** – Bilgisayarı tam önünüze konumlandırın. Dirseklerinizi yatay konumda tutun, bileklerinizi ise klavyeyi, veya işaret aygıtını kullanırken serbest ve rahat bir konumda olacak şekilde yerleştirin. Kollarınızın üst kısımları, iki yanınızdan serbest bir şekilde sarkmalıdır. Bilgisayarınızı kullanırken sık sık ara verin. Aşırı bilgisayar kullanımı, gözlerin, kasların veya tendonların gerilmesine yol açabilir.
- ❑ **Mobilya ve duruş** – Sırt desteği iyi olan bir sandalyede oturun. Ayaklarınız yere tam olarak basacak şekilde sandalyenin yüksekliğini ayarlayın. Bir ayak desteği, daha rahat olmanızı sağlayabilir. İleriye doğru gitmeden ve çok fazla geriye yaslanmadan rahat ve dik bir şekilde oturun.

- ❑ **Bilgisayar ekranının görüntüleme açısı** – En iyi konum için ekranın eğilme özelliğini kullanın. Ekran eğimini uygun konuma getirmek için ekranı ayarlayarak göz ve kas yorgunluğunu azaltabilirsiniz. Ekranın parlaklık seviyesini de ayarlayın.
- ❑ **Aydınlatma** – Pencere ve ışıkların ekranda parlamaya ve yansımaya yol açmadığı bir konum seçin. Ekran üzerinde parlak noktalar oluşmaması için dolaylı aydınlatma kullanın. Uygun aydınlatma sizi rahatlatır ve çalışmalarınıza etkinlik katar.
- ❑ **Harici ekranı konumlandırma** – Harici bir ekran kullanırken, ekranı, rahatça görebileceğiniz bir mesafe içerisine yerleştirin. Monitörün karşısına oturduğunuzda, görüntü ekranının göz hizasında veya biraz daha alçakta olduğundan emin olun.

Başlarken

Bu bölümde, VAIO bilgisayarınızı kullanmaya nasıl başlayacağınızı anlatılmaktadır.



Bilgisayarınızı ilk kez başlatmadan önce, başlangıçta bilgisayarınızla birlikte verilmeyen hiçbir donanımı bağlamayın. Başlatma tamamlandıktan sonra, üreticinin talimatlarına göre aygıtları birer birer (örneğin yazıcı, harici disk sürücü, tarayıcı vs) bağlayın.







- ❑ **Kumandaların ve Bağlantı Noktalarının Yerini Belirleme (sayfa 11)**
- ❑ **Gösterge Işıkları Hakkında (sayfa 13)**
- ❑ **Güç Kaynağı Bağlama (sayfa 14)**
- ❑ **Pil Takımını Kullanma (sayfa 16)**
- ❑ **Bilgisayarınızın Güvenli Olarak Kapatılması (sayfa 22)**
- ❑ **Güç Tasarruf Modlarını Kullanma (sayfa 23)**
- ❑ **Bilgisayarınızı Optimum Düzeyde Tutma (sayfa 26)**

Kumandaların ve Bağlantı Noktalarının Yerini Belirleme



Bilgisayarınızdaki kumanda ve bağlantı noktalarını tanımak için bir dakikanızı ayırarak aşağıdaki referans listesine bakın.

! Bilgisayarınızın görünümü, teknik özelliklerde farklılıklar bulunması nedeniyle, bu kılavuzda resmedilenden farklı olabilir.

Kumanda ve Bağlantı Noktası İşaret Listesi





| Kumanda/bağlantı noktası işareti | Kumanda/bağlantı noktası adı |
|---|---|
| MOTION EYE | Dahili kamera (sayfa 34) |
| WIRELESS | WIRELESS anahtarı (sayfa 48), (sayfa 53) |
|  | “Memory Stick Duo” yuvası (sayfa 35) Bilgisayarınız yalnızca Duo boyutlu “Memory Stick”i desteklemektedir. |
| SD | SD bellek kartı yuvası (sayfa 41) |
|  | Güç düğmesi Bilgisayarın çalışma moduna bağlı olarak yanar (sayfa 23). |
| ASSIST | ASSIST düğmesi (sayfa 33) |
|  | USB bağlantı noktası (sayfa 69) USB 2.0 standardıyla uyumlu. |
|  | LAN bağlantı noktaları (sayfa 47) |
|  | Monitör bağlantı noktası (sayfa 63) |
| HDMI | HDMI çıkışı bağlantı noktası (sayfa 65) |
|  | Mikrofon çıkışı (sayfa 68) |
|  | Kulaklık çıkışı (sayfa 62) |

İşaretsiz Kumanda ve Bağlantı Noktalarının Konum Listesi

| Kumanda/bağlantı noktası adı | Konum |
|--|--|
| Dahili mikrofon (tek kulaklıklı) | Dahili kameranın sol tarafındadır. |
| Ortam Erişim göstergesi (sayfa 13) | “Memory Stick Duo” yuvasının sağ tarafındadır. |
| Güvenlik yuvası  | USB ve LAN bağlantı noktası arasındadır. |
| DC IN bağlantı noktası  | Monitör bağlantı noktasının sol tarafındadır. |
| Bellek modülü bölmesi kapağı (sayfa 80) | Bilgisayarın altındadır. |

Gösterge Işıkları Hakkında

Bilgisayarınız aşağıdaki gösterge ışıklarıyla donatılmıştır:

| Gösterge | İşlevler |
|---|--|
| Şarj →  | Pil takımı şarj olurken yanar. Daha fazla bilgi için bkz. Pil Takımını Şarj Etme (sayfa 19) . |
| Dahili MOTION EYE kamera | Dahili kamera kullanılırken yanar. |
| Ortam Erişimi | “Memory Stick” veya SD bellek kartı gibi bir bellek kartına veri aktarımı yapılırken yanar. (Bu gösterge ışığı yanarken Uyku moduna geçmeyin veya bilgisayarı kapatmayın.) Gösterge ışığının kapalı olması, bellek kartının kullanılmadığı anlamına gelir. |
| Disk sürücüsü  | Dahili depolama aygıtına veri erişimi devam ederken yanar. Bu gösterge ışığı yanarken Uyku moduna geçmeyin veya bilgisayarı kapatmayın. |
| Num lock  | Sayısal tuş takımını etkinleştirmek için Num Lk tuşuna basın. Sayısal tuş takımının etkinliğini kaldırmak için bir defa daha basın. Gösterge ışığının kapalı olması, sayısal tuş takımının etkin olmadığını gösterir. |
| Caps lock  | Büyük harfle yazmak için Caps Lock tuşuna basın. Gösterge ışığı açık durumdayken Shift tuşuna basarsanız, harfler küçük yazılır. Gösterge ışığını kapatmak için tuşa bir defa daha basın. Caps lock gösterge ışığı kapatıldığında, normal yazıya geri dönülür. |
| Scroll lock  | Görüntüyü kaydırma şeklinizi değiştirmek için Fn+Scr Lk tuşlarına basın. Scroll lock gösterge ışığı kapatıldığında, normal kaydırmaya geri dönülür. Scr Lk tuşu, kullandığınız programa bağlı olarak farklı işlevlere sahiptir ve tüm programlarla çalışmaz. |
| WIRELESS | Bir ya da daha fazla kablosuz seçenek etkinleştirildiğinde yanar. |

Güç Kaynağı Bağlama

Bilgisayarınız için güç kaynağı olarak bir AC adaptör veya şarj edilebilir bir pil takımı kullanabilirsiniz.

AC Adaptör Kullanma

Doğrudan AC güç kaynağına bağlı olduğunda ve pil takımı takılı olduğunda, bilgisayarınız gücünü AC çıkışından alır.



Sadece bilgisayarınızla birlikte verilen AC adaptörü kullanın.

AC adaptörü kullanmak için

- 1 Güç kablosunun bir ucunu (1) AC adaptöre (3) takın.
- 2 Güç kablosunun diğer ucunu bir AC çıkışına (2) takın.
- 3 AC adaptörden (3) gelen kabloyu, bilgisayarın üzerindeki DC IN bağlantı noktasına (4) takın.

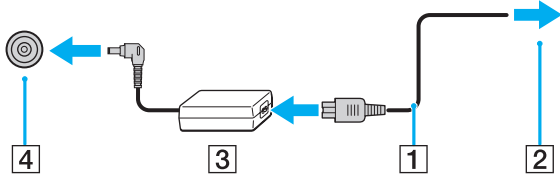

! DC In fişinin şekli, AC adaptöre bağlı olarak değişir.



Bilgisayarınızın AC güç kaynağıyla bağlantısını tamamen kesmek için, AC adaptörü AC çıkışından çıkarın.

AC çıkışının kolay erişilen bir yerde olduğundan emin olun.

Bilgisayarınızı uzun süre kullanmayı planlamıyorsanız, Hazırda Bekleme moduna geçirin. Bkz. **Hazırda Bekleme Modunu Kullanma (sayfa 25)**.

Pil Takımını Kullanma

Bilgisayarınızla birlikte verilen pil takımı, teslim aldığınız sırada tamamen dolu değildir.

Pil Takımının Takılması/Çıkarılması

Pil takımını takmak için

- 1 Bilgisayarı kapatın ve LCD ekran kapağını kapatın.
- 2 Pil **LOCK** anahtarını kilit açık konuma kaydırın.
- 3 Pil takımını pil bölmesine çapraz şekilde, pil bölmesinin her iki tarafındaki çıkıntı (1) pil takımının her iki tarafındaki girintiye (2) oturuncaya kadar kaydırın.

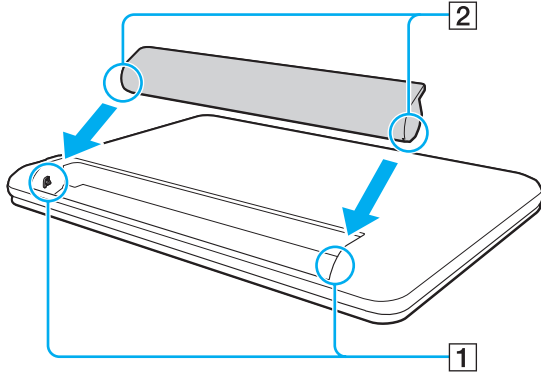

- 4 Pil takımını, tık sesiyle yerine oturana kadar pil bölmesine doğru itin.

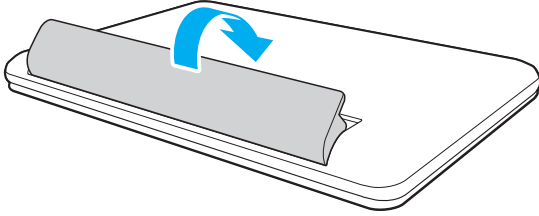

- 5 Pil takımını bilgisayarınızda emniyet altına almak için pil **LOCK** anahtarını **LOCK** konumuna doğru kaydırın.

Pil takımını çıkarmak için

! Bilgisayarınız açıkken ve AC adaptörüne takılı değilken pil takımını çıkarırsanız tüm kaydedilmemiş verileri kaybedersiniz.

- 1 Bilgisayarı kapatın ve LCD ekran kapağını kapatın.
- 2 Pil **LOCK** anahtarını kilit açık konuma kaydırın.
- 3 Pil **RELEASE** sürgüsünü kaydırıp tutun, parmak ucunuzu pil takımındaki çıkıntının altına koyun, pil takımını ok yönünde kaldırın ve bilgisayardan uzağa doğru kaydırın.

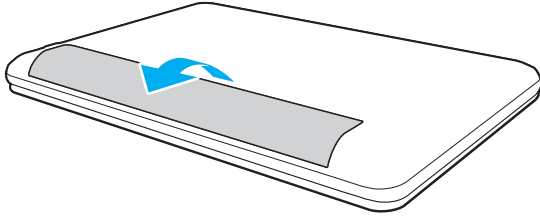

! Güvenliğiniz için, Sony tarafından VAIO bilgisayarınızla birlikte verilen, kalite güvence standardına uygun gerçek Sony yeniden şarj edilebilir pil takımlarını ve AC adaptörlerini kullanın. Bazı VAIO bilgisayarlar yalnızca gerçek Sony pil takımlarıyla çalışır.

Pil Takımını Şarj Etme

Bilgisayarınızla birlikte verilen pil takımı, teslim aldığınız sırada tamamen dolu değildir.

Pil takımını şarj etmek için

- 1 Pil takımını takın.
- 2 Bilgisayarı AC adaptörlü bir güç kaynağına bağlayın.
Şarj göstergesi pil takımı şarj olurken yanar. Pil takımı seçtiğiniz maksimum şarj düzeyine yaklaştığında, şarj göstergesi sönecektir.

| Şarj göstergesi durumu | Anlamı |
|--|---|
| Turuncu rengi yanıyor | Pil takımı şarj oluyor. |
| Yeşille birlikte yanıp sönüyor güç göstergesi | Pil takımının gücü bitmek üzere. (Normal mod) |
| Turuncuyla birlikte yanıp sönüyor güç göstergesi | Pil takımının gücü bitmek üzere. (Uyku modu) |
| Turuncu hızlı yanıp söner | Arızalı bir pil takımı veya kilidi açılmamış pil takımı nedeniyle bir pil arızası oldu. |

! Pil paketini, pili ilk kez şarj edeceğiniz andan itibaren bu kılavuzda açıklandığı şekilde şarj edin.



AC güç kaynağına doğrudan bağlı olduğu sırada, pil takımını bilgisayarınızda tutun. Siz bilgisayarı kullanırken, pil takımı şarj olmaya devam eder.

Pilk takımının gücü bitmek üzereyse ve hem şarj hem güç gösterge ışıkları yanıp sönüyorsa ya pil takımını şarj etmek için AC adaptörünü takmalısınız ya da bilgisayarınızı kapatıp tamamen şarj olmuş bir pil takımı yerleştirmelisiniz.

Bilgisayarınızla birlikte verilen pil takımı lityum iyon pildir ve istediğiniz anda şarj edilebilir. Kısmen boşalmış bir pil takımını şarj etmek pilin ömrünü etkilemez.

Bazı yazılım uygulamaları ve bazı çevresel aygıtlar çalışırken, kalan pil ömrü kısalmış bile olsa, bilgisayarınız Hazırda Bekleme moduna girmeyebilir. Bilgisayar pil gücüyle çalışırken veri kaybından kaçınmak için, verinizi sık sık kaydetmeli ve Uyku veya Hazırda Bekleme gibi bir güç yönetimi modunu manuel olarak etkinleştirmelisiniz.

Bilgisayar Uyku moduna girdiğinde pil gücü tükenirse, kaydedilmemiş tüm verileri kaybedersiniz. Önceki çalışma durumuna dönmeniz imkansızdır. Veri kaybından kaçınmak için, verinizi sık sık kaydetmelisiniz.

Pil Ömrünü Uzatma

Bilgisayarınız pil gücüyle çalışırken, aşağıdaki yöntemleri kullanarak pilin ömrünü uzatabilirsiniz.

! Windows 7 Starter işletim sistemi olan modellerde, bu **Kullanım Kılavuzu** tanımlanan özelliklerin bazılarını kullanamazsınız. Daha fazla bilgi için bkz. **Windows 7 Starter İçeren Modeller Hakkında (sayfa 4)**.

- Bilgisayar ekranınızın LCD parlaklığını azaltın.
- Güç tasarrufu modunu kullanın. Daha fazla bilgi için bkz. **Güç Tasarruf Modlarını Kullanma (sayfa 23)**.

Bilgisayarınızın Güvenli Olarak Kapatılması

Kaydedilmemiş verilerinizi kaybetmemek için, bilgisayarınızı düzgün bir şekilde, aşağıda belirtildiği gibi kapadığınızdan emin olun.

Bilgisayarınızı kapatmak için

- 1 Bilgisayara bağlı olan tüm çevresel aygıtları kapatın.
- 2 Verilerinizi kaydedin ve çalışan tüm yazılım uygulamalarını kapatın.
- 3 **Başlat** ve **Kapat** düğmesine tıklayın.
Kısa bir süre sonra bilgisayar otomatik olarak kapanır. Güç gösterge ışığının kapandığından emin olun.

Güç Tasarruf Modlarını Kullanma

Pil ömrünü uzatmak için güç yönetimi ayarlarından yararlanabilirsiniz. Normal çalışma modu dışında bilgisayarınızda tercihinizi karışlamak üzere iki ayrı güç tasarruf modu bulunur: Uyku ve Hazırda Bekleme.

! AC güç kaynağına bağlı değilken, bilgisayarınızı uzun bir süre kullanmayı planlamıyorsanız, bilgisayarınızı Hazırda Bekleme konumuna getirin veya kapatın.

Bilgisayar Uyku moduna girdiğinde pil gücü tükeniyorsa, tüm kaydedilmemiş verilerinizi kaybedersiniz. Önceki çalışma durumuna dönmeniz imkansızdır. Veri kaybından kaçınmak için, verinizi sık sık kaydetmelisiniz.

| Mod | Tanım |
|----------------------|---|
| Normal mod | Bu, kullanımı sırasında bilgisayarınızın normal durumudur. Yeşil güç göstergesi ışığı bilgisayar bu modda çalışırken yanar. |
| Uyku modu | Uyku modu, LCD ekranı kapatır ve dahili depolama aygıtlarını ve CPU'yu düşük güç tüketimi moduna geçirir. Turuncu güç göstergesi ışığı bilgisayarınız bu modda çalışırken yavaşça yanıp söner. Bilgisayarınız, Uyku modundan, Hazırda Bekleme moduna göre daha çabuk çıkar. Ancak Uyku modu, Hazırda Bekleme moduna göre daha fazla güç kullanır. |
| Hazırda Bekleme modu | Bilgisayarınız Hazırda Bekleme modundayken, sistemin durumu dahili depolama aygıtlarına kaydedilir ve güç kapatılır. Pil gücü tükendiğinde bile, veriler kaybolmaz. Bilgisayarınız bu modda çalışırken güç göstergesi ışığı kapalıdır. |

Uyku Modunu Kullanma

Uyku modunu etkinleştirmek için

Başlat'ı, **Kapat** düğmesinin yanındaki oku  ve **Uyku**'ya tıklayın.

Normal moda dönmek için

- Herhangi bir tuşa basın.
- Bilgisayarınızdaki güç düğmesine basın.

! Güç düğmesini dört saniyeden fazla basılı tutarsanız, bilgisayarınız otomatik olarak kapanacaktır. Tüm kaydedilmemiş verileri kaybedersiniz.

Hazırda Bekleme Modunu Kullanma

Hazırda Bekleme modunu etkinleştirmek için

Fn+F12 tuşlarına basın.

İsterseniz, **Başlat**'a, **Kapat** düğmesinin yanındaki oka ve **Hazırda Beklet**'e de tıklayabilirsiniz.

!

Güç gösterge ışığı sönene kadar bilgisayarınızı hareket ettirmeyin.

Normal moda dönmek için

Güç düğmesine basın.

!

Güç düğmesini dört saniyeden fazla basılı tutarsanız, bilgisayarınız otomatik olarak kapanacaktır.

Bilgisayarınızı Optimum Düzeyde Tutma

Bilgisayarınızın Güncellenmesi

Bilgisayarınızın etkinliğini, güvenliğini ve işlevselliğini artırmak için, aşağıdaki yazılım uygulamalarını kullanarak VAIO bilgisayarınızı güncellediğinizden emin olun.

VAIO Update, İnternet üzerinde kullanılabilir durumdaki yeni güncellemeleri size otomatik olarak bildirir ve bunları bilgisayarınıza yükler ve kurar.

❑ **Windows Update**

Başlat'ı, **Tüm Programlar**'ı ve **Windows Update**'i tıklayın ve ardından ekran talimatlarını izleyin.

❑ **VAIO Update 5**

Başlat'ı, **Tüm Programlar**'ı ve **VAIO Update**'i tıklayın ve ardından ekran talimatlarını izleyin.



Güncelleştirmeleri indirmeniz için bilgisayarınız İnternete bağlı olmalıdır.

Bilgisayarınızda Antivirüs Yazılımı Kullanma

Antivirüs yazılımı kullanarak bilgisayarınızı virüslere karşı koruyun.

Güncellemeleri üreticinin web sitesinden indirerek ve yükleyerek, antivirüs yazılımlarını en son güncellemelerle güncel tutabilirsiniz. Antivirüs yazılımını güncellemek için, aşağıdakileri uygulayarak bilgisayarınızda kurulu antivirüs yazılımını bulun ve adımları izleyin.

! Güncelleştirmeleri indirmeniz için bilgisayarınız İnternete bağlı olmalıdır.

❑ **Trend Micro:**

- 1 **Başlat, Tüm Programlar, Trend Micro Titanium Maximum Security ve Trend Micro Titanium Maximum Security** öğelerine tıklayın.
- 2 Ekrandaki talimatları izleyin.

❑ **McAfee:**

- 1 **Başlat, Tüm Programlar, McAfee ve McAfee Internet Security veya McAfee Total Protection**'a tıklayın.
- 2 Ekrandaki talimatları izleyin.

❑ **Norton Internet Security:**

- 1 **Başlat, Tüm Programlar, Norton Internet Security ve LiveUpdate veya Norton Internet Security**'i tıklayın.
- 2 Ekrandaki talimatları izleyin.



Daha fazla bilgi için yazılımınızın yardım dosyasına bakın.



Asıl prosedür, bilgisayarınıza yüklü yazılım sürümüne bağlı olarak yukarıdakilerden farklı olabilir. Bu gibi bir durumda ekrandaki talimatları uygulayın.

VAIO Care'i Kullanma

VAIO Care ile, bilgisayarınızı optimum çalışır düzeyde tutmak için düzenli olarak performans denetimleri ve ayarlamaları gerçekleştirebilirsiniz. Bilgisayarınızda bir sorun olduğunda **VAIO Care**'i başlatın. **VAIO Care**, sorunun çözümü için gerekli adımları bildirecektir.

VAIO Care'i başlatmak için

- ❑ **ASSIST** düğmesi olan modellerde
Bilgisayarınız açıkken **ASSIST** düğmesine basın.
- ❑ **ASSIST** düğmesi olmayan modellerde
Başlat, Tüm Programlar ve **VAIO Care** öğesine tıklayın.



Bilgisayarınız Uyku modunda çalışırken **ASSIST** düğmesine basmayın.



Daha fazla bilgi için **VAIO Care** yardım dosyasına bakın.

ASSIST düğmesi olan modellerde, bilgisayar kapalıyken **ASSIST** düğmesine basıldığında **VAIO Care Rescue** başlar. **VAIO Care Rescue**, acil durumlarda, örneğin Windows başlatılmadığında bilgisayarınızı kurtarmak için kullanılabilir.

VAIO Bilgisayarınızı Kullanma

Bu bölümde, VAIO bilgisayarınızdan en iyi şekilde nasıl yararlanabileceğiniz anlatılmaktadır.

- ❑ **Klavyeyi Kullanma (sayfa 30)**
- ❑ **Touch Pad'i Kullanma (sayfa 32)**
- ❑ **Özel İşlev Düğmesini Kullanma (sayfa 33)**
- ❑ **Dahili Kamerayı Kullanma (sayfa 34)**
- ❑ **"Memory Stick" Ortamını Kullanma (sayfa 35)**
- ❑ **Diğer Modülleri/Bellek Kartlarını Kullanma (sayfa 41)**
- ❑ **İnternet'i Kullanma (sayfa 46)**
- ❑ **Ağı Kullanma (LAN) (sayfa 47)**
- ❑ **Kablosuz LAN Kullanma (sayfa 48)**
- ❑ **BLUETOOTH İşlevini Kullanma (sayfa 53)**





Klavyeyi Kullanma

Klavyeniz, modele özgü görevleri gerçekleştiren ek tuşlar içerir.

Fn Tuşu ile Bileşimler ve İşlevler



Bazı klavye işlevleri ancak işletim sisteminin açılması tamamlandıktan sonra kullanılabilir.

| Bileşimler/Özellik | İşlev |
|--|---|
| Fn +  (F2): sessize alma | Dahili hoparlörleri veya kulaklıkları açar ve kapatır. |
| Fn +  (F3/F4): ses denetimi | Ses düzeyini değiştirir. Sesi artırmak için, Fn+F4 tuşlarına basılı tutun veya Fn+F4 tuşlarına ve sonra ↑ veya → tuşuna basın. Ses düzeyini azaltmak için, Fn+F3 tuşlarını basılı tutun veya Fn+F3 tuşlarına ve sonra ↓ veya ← tuşuna basın. |
| Fn +  (F5/F6): parlaklık denetimi | Bilgisayar ekranınızın LCD parlaklığını değiştirir. Parlaklık şiddetini artırmak için, Fn+F6 tuşlarını basılı tutun veya Fn+F6 tuşlarına ve sonra ↑ veya → tuşuna basın. Parlaklık şiddetini azaltmak için, Fn+F5 tuşlarını basılı tutun veya Fn+F5 tuşlarına ve sonra ↓ veya ← tuşuna basın. |
| Fn +  /  (F7): görüntü çıkışı | Ekran çıkışını bilgisayar ekranınız ve harici ekran arasında değiştirir. Ekran çıkışını seçmek için Enter tuşuna basın. ! Ekran çıkış hedefi olarak harici ekran seçiliyken bir ekran kablosunu bilgisayarınızdan çıkarırsanız, bilgisayar ekranı kararır. Böyle bir durumda ekran çıkışını bilgisayar ekranına geçirmek için Fn tuşuna basılı tutarak F7 tuşuna iki kez basıp ardından Enter tuşuna basın. Takılı harici ekrana bağlı olarak birden fazla monitörün kullanılması desteklenmeyebilir. |

| Bileşimler/Özellik | İşlev |
|--|---|
| Fn +  (F12): hazırda bekletme | En düşük seviyede güç tüketimi sağlar. Bu komutu uyguladığınızda, sistemin ve bağlanmış olan çevresel aygıtların durumu dahili depolama aygıtına kaydedilir ve sistem gücü kapatılır. Sistemi normal haline geri getirmek için, güç düğmesini kullanarak gücü açın. Güç yönetimi hakkında ayrıntılı bilgi için bkz. Güç Tasarruf Modlarını Kullanma (sayfa 23) . |

Touch Pad'i Kullanma

Touch pad'i kullanarak ekranda nesnelere işaret edebilir, nesneleri seçebilir, sürükleyebilir veya kaydırabilirsiniz.

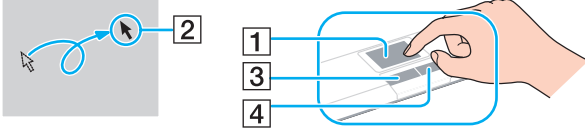

| İşlem | Tanım |
|--------------|--|
| İşaret | İşaretçiyi (2) bir öğenin veya nesnenin üzerine götürmek için, parmağınızı touch pad (1) üzerinde kaydırın. |
| Tıklama | Sol düğmeye (3) bir kere basın. |
| Çift Tıklama | Sol düğmesine iki kez art arda basın. |
| Sağ Tıklama | Sağ düğmeye (4) bir kere basın. Birden fazla uygulama ile, bu işlem bağlama duyarlı bir kısayol menüsü görüntüler (varsa). |
| Sürükleme | Sol düğmeyi basılı tutarak bir parmağınızı touch pad üzerinde kaydırın. |
| Kaydırma | Dikey olarak kaydırmak için, parmağınızı touch pad'in sağ kenarı boyunca hareket ettirin. Yatay olarak kaydırmak istiyorsanız, parmağınızı touch pad'in alt kısmı boyunca yatay olarak kaydırın (kaydırma işlevi sadece touch pad kaydırma özelliğini destekleyen uygulamalarda kullanılabilir). |



Bilgisayarınıza bir fare takılıyken touch pad'i etkin hale getirebilir veya devre dışı bırakabilirsiniz. Touch pad ayarlarını değiştirmek için **VAIO Control Center**'i kullanın.



Touch pad'i devre dışı bırakmadan önce bir fare bağlamayı unutmayın. Bir fare bağlamadan önce touch pad'i devre dışı bırakırsanız, işaretçi işlemlerini sadece klavyeden yapabilirsiniz.

Özel İşlev Düğmesini Kullanma

Bilgisayarınızın özel işlevlerini kullanmanıza yardımcı olmak amacıyla bilgisayarınız, özel bir düğmeyle donatılmıştır.

| Özel işlev düğmesi | İşlevler |
|---|---|
| ASSIST düğmesi  | <p>Bilgisayarınız açıkken VAIO Care uygulamasını başlatır.</p> <p>Bilgisayar kapalıyken, ASSIST düğmesi VAIO Care Rescue uygulamasını başlatır. VAIO Care Rescue, acil durumlarda, örneğin Windows başlatılmadığında bilgisayarınızı kurtarmak için kullanılabilir. Daha fazla bilgi için bkz. VAIO Care’i Kullanma (sayfa 28).</p> <p>! Bilgisayarınız Uyku modunda çalışırken ASSIST düğmesine basmayın.</p> |

Dahili Kamerayı Kullanma

Bilgisayarınız, dahili bir kamera ile donatılmıştır.

Windows Live Messenger gibi bir iletişim yazılımı kullanarak, Internet üzerinde bir video görüşmesi yapabilirsiniz. Yazılımı kullanma hakkında ayrıntılı bilgi için yazılımınızın yardım dosyasına bakın.



Dahili kamera kullanılırken, dahili kamera gösterge ışığı yanar.

Bilgisayarınızda kurulu yazılım, bilgisayarınızın yapılandırmalarına bağlı olarak değişir.

Windows Live Messenger kullanarak video görüşmesi yapmak için

1 Başlat, Tüm Programlar ve Windows Live Messenger'i tıklayın.



Video görüşmesi yapmak için **Windows Live Messenger**'da oturum açmalısınız.

Dahili kameradan görüntüleri göstermek için

1 Başlat, Tüm Programlar, ArcSoft Webcam Suite ve WebCam Companion 4'u tıklayın.

2 Capture ögesine tıklayın.



Görüntüleri düzgün bir şekilde yakalayamıyorsanız, örneğin yakalanan görüntüler düzgün görüntülenmiyorsa, ana pencerenin sağ üst kısmında yakalanan görüntünün mevcut çözünürlüğüne tıklayarak çözünürlüğü düşürün.

“Memory Stick” Ortamını Kullanma

“Memory Stick”, özellikle dijital kameralar, mobil telefonlar ve diğer aygıtlar gibi uyumlu ürünlerle dijital veri değişimi ve paylaşımı için tasarlanan tek parça, taşınabilir ve çok yönlü IC kayıt ortamıdır. Çıkarılabilir olduğu için, harici veri depolama amacıyla da kullanılabilir.

“Memory Stick”i Kullanmaya Başlamadan Önce

Bilgisayarınızdaki “Memory Stick Duo” yuvası, aşağıdaki türde ve boyutlardaki ortamları alabilir:

- “Memory Stick Duo”
- “Memory Stick PRO Duo”
- “Memory Stick PRO-HG Duo”

!
Bilgisayarınız yalnızca Duo boyutlu “Memory Stick”i destekler ve standart boyutlu “Memory Stick”i desteklemez.

Bilgisayarınızdaki “Memory Stick Duo” yuvası 8-bit paralel veri transferini (yüksek hızlı veri aktarımı) desteklemez.

“Memory Stick” hakkındaki en güncel bilgiler için <http://www.sony.net/memorycard/> adresini ziyaret edin.

“Memory Stick” Yerleştirme ve Çıkartma

“Memory Stick” yerleştirmek için

- 1 “Memory Stick Duo” yuvasını bulun.
- 2 “Memory Stick”i ok yönü yuvaya doğru bakacak şekilde tutun.
- 3 “Memory Stick”i yerine yerleşene kadar dikkatlice yuvaya doğru kaydırın. Ortamı yuvaya zorla takmaya çalışmayın.

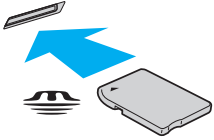

“Memory Stick” yuvaya kolayca yerleşmezse, yavaşça çıkarın ve doğru yönde taktığınızdan emin olun.

“Memory Stick”i yuvaya ilk kez taktığınızda, sürücü yazılımını yerleştirmeniz istenebilir. Sorulduğunda, yazılımı yüklemek için ekrandaki yönergeleri uygulayın.

Sisteminiz “Memory Stick”i otomatik olarak tanıyabilir ve “Memory Stick” içeriği görüntülenir. Şayet masaüstünde hiçbir şey görüntülenmezse, sırayla **Başlat**, **Bilgisayar**’a tıklayın ve “Memory Stick” simgesi üzerine çift tıklayın.

“Memory Stick”i yuvaya yerleştirdiğinizde, **Bilgisayar** penceresinde “Memory Stick” simgesi görüntülenir.



“Memory Stick Micro” (“M2”) kullanmadan önce, bunu “M2” Duo bağdaştırıcıya yerleştirdiğinizden emin olun. Ortamı “Memory Stick Duo” yuvasına bağdaştırıcı olmadan doğrudan yerleştirirseniz, yuvadan geri çıkartamayabilirsiniz.

“Memory Stick”i çıkarmak için

!

Ortam Erişim göstergesinin ışığı açıkken “Memory Stick” ortamını çıkarmayın. Aksi takdirde, veri kaybedebilirsiniz. Büyük boyutlarda veri yüklemek zaman alabilir, bu yüzden “Memory Stick”i çıkarmadan önce gösterge ışığının kapalı olduğundan emin olun.

- 1 “Memory Stick Duo” yuvasını bulun.
- 2 Ortam Erişim gösterge ışığının kapalı olup olmadığını kontrol edin.
- 3 “Memory Stick”i bilgisayara doğru itin ve bırakın.
“Memory Stick” çıkacaktır.
- 4 “Memory Stick”i yuvadan çekin.

!

“Memory Stick”i yavaşça çıkarın, aksi takdirde beklenmedik bir şekilde aniden dışarı çıkabilir.

“Memory Stick” Ortamını Biçimlendirme

“Memory Stick” ortamını biçimlendirmek için

“Memory Stick” varsayılan olarak biçimlendirilmiş halde gelir ve kullanıma hazırdır.

Ortamı bilgisayarınızla yeniden biçimlendirmek isterseniz, aşağıdaki adımları izleyin.



Ortamı biçimlendirmek için tasarlanan ve ortamı biçimlendirirken “Memory Stick”i destekleyen aygıtı kullandığınızdan emin olun.

“Memory Stick”in biçimlendirilmesi ortam üzerinde depolanan tüm verileri siler. Ortamı biçimlendirmeden önce, önemli veri içerip içermediğinden emin olun.

Ortamı biçimlendirirken “Memory Stick”i yuvasından çıkarmayın. Bir arızaya yol açabilir.

- 1 “Memory Stick Duo” yuvasını bulun.
- 2 “Memory Stick”i yerine yerleşene kadar dikkatlice yuvaya doğru kaydırın.
- 3 **Başlat**’ı ve **Bilgisayar**’ı tıklayın.
- 4 “Memory Stick” simgesine sağ tıklayın ve **Biçimlendir**’i seçin.
- 5 **Aygıt varsayılanlarını geri yükle**’yi tıklayın.



Ayırma birimi boyutu ve dosya sistemi değişebilir.

Sistemde bozulmaya neden olabileceğinden **Dosya sistemi** açılır listesinden **NTFS**’i seçmeyin.



Biçimlendirme seçenekleri’nde **Hızlı Biçimlendir**’i seçerseniz, biçimlendirme işlemi daha hızlı tamamlanacaktır.

- 6 **Başlat**'ı tıklayın.
- 7 Ekrandaki talimatları izleyin.

! Ortam tipine bağlı olarak “Memory Stick”i biçimlendirmek zaman alabilir.

“Memory Stick” Kullanmayla İlgili Notlar

- ❑ Bilgisayarınız test edilerek Mayıs 2010’da piyasaya sürülen en fazla 32 GB kapasiteli Sony markalı “Memory Stick” ile uyumlu bulunmuştur. Ancak, tüm “Memory Stick”lerin uyumluluğu garanti edilmez.
- ❑ Yuvaya yerleştirdiğiniz sırada “Memory Stick”i tutarken okun doğru yönü gösterdiğinden emin olun. Bilgisayarınızın veya ortamın zarar görmesini engellemek için, yavaşça yerleştiremiyorsanız “Memory Stick”i yuvaya zorla yerleştirmeye çalışmayın.
- ❑ “Memory Stick”i yuvaya yerleştirirken veya yuvadan çıkarırken dikkatli olun. Zorla yerleştirmeyin veya çıkarmayın.
- ❑ Birden fazla dönüştürücü adaptör olan bir “Memory Stick”in yerleştirilmesi halinde uyumluluk garanti edilmez.
- ❑ Bilgisayarınızdaki “Memory Stick Duo” yuvası “Memory Stick”in telif hakkı koruma özelliğini (“MagicGate”) desteklemez.
- ❑ Kişisel kullanımınız haricinde, kaydetmiş olduğunuz herhangi bir ses ve/veya görüntü verisini ilgili telif hakkı sahiplerinin önceden izinlerini almadan kullanmak telif hakkı yasasına aykırıdır. Bu bağlamda, bu tarz telif hakkı yasalarınca korunan verileri taşıyan “Memory Stick” sadece kanun kapsamında kullanılmalıdır.
- ❑ Yuvaya birden fazla bellek kartı yerleştirmeyin. Ortamın yanlış yerleştirilmesi bilgisayarınıza ve ortama zarar verebilir.

Diğer Modülleri/Bellek Kartlarını Kullanma

SD Bellek Kartını Kullanma

Bilgisayarınız bir **SD** bellek kartı yuvası ile donatılmıştır. Bu yuvayı dijital kameralarda, video kaydediciler, müzik çalarlar ve diğer ses/video aygıtlarından veri aktarmak için kullanabilirsiniz.

SD bellek kartınızı kullanmadan önce

Bilgisayarınızdaki **SD** bellek kartı yuvası aşağıdaki bellek kartlarını alabilir:

- SD bellek kartı
- SDHC bellek kartı

Uyumlu bellek kartları hakkındaki en son bilgiler için **VAIO Bilgisayarınız Hakkında Daha Fazla Bilgi Alma** ([sayfa 5](#)) kısmına gidip uygun destek web sitesini ziyaret edin.

SD bellek kartını yerleřtirmek için

- 1 **SD** bellek kartı yuvasını bulun.
- 2 SD bellek kartını, ok yönü yuvaya doğru bakacak şekilde tutun.
- 3 SD bellek kartını yerine yerleřene kadar dikkatlice yuvaya doğru kaydırın.
Kartı yuvaya zorla takmaya çalışmayın.

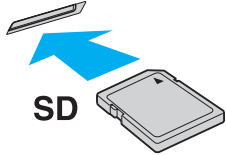

 SD bellek kartını yuvaya ilk kez taktığınızda, sürücü yazılımını yerleřtirmeniz istenebilir. Sorulduğunda, yazılımı yüklemek için ekrandaki yönergeleri uygulayın.

Kartı yuvaya yerleřtirdiğinizde, **Bilgisayar** penceresinde SD bellek kartı simgesi görüntülenir.

SD bellek kartını çıkarmak için

- 1 **SD** bellek kartı yuvasını bulun.
- 2 Ortam Erişim gösterge ışığının kapalı olup olmadığını kontrol edin.
- 3 SD bellek kartını bilgisayara doğru itin ve serbest bırakın.
SD bellek kartı çıkacaktır.
- 4 SD bellek kartını yuvadan dışarı çekin.

Bellek Kartlarını Kullanmayla İlgili Notlar

Bellek kartını kullanmayla ilgili genel notlar

- ❑ Bilgisayarınızın desteklediği standartlara uygun bellek kartlarını kullandığınızdan emin olun.
- ❑ Yuvaya yerleştirdiğiniz sırada bellek kartını tutarken okun doğru yönü gösterdiğinden emin olun. Bilgisayarınızın veya ortamın zarar görmesini engellemek için, yavaşça yerleştiremiyorsanız bellek kartını yuvaya zorla yerleştirmeye çalışmayın.
- ❑ Bellek kartını yuvaya yerleştirirken veya yuvadan çıkarırken dikkatli olun. Zorla yerleştirmeyin veya çıkarmayın.
- ❑ Ortam erişim göstergesinin ışığı açıkken bellek kartını çıkarmayın. Aksi takdirde, veri kaybedebilirsiniz.
- ❑ Farklı bir tip bellek kartını veya bellek kartı adaptörünü bellek kartı yuvasına yerleştirmeye çalışmayın. Uyumsuz bir bellek kartının veya bellek kartı adaptörünün yuvadan çıkarılması zor olabilir ve bilgisayarınızda hasar oluşmasına neden olabilir.
- ❑ Yuvaya birden fazla bellek kartı yerleştirmeyin. Ortamın yanlış yerleştirilmesi bilgisayarınıza ve ortama zarar verebilir.

SD bellek kartı kullanmayla ilgili notlar

- ❑ Bilgisayarınız test edilmiş ve yalnızca Mayıs 2010 itibarıyla piyasada bulunan başlıca bellek kartlarıyla uyumlu bulunmuştur. Ancak tüm bellek kartlarının uyumlu olacağı garanti edilemez.
- ❑ Bilgisayarınız üzerinde 2 GB kapasiteye kadar SD bellek kartları ile 32 GB kapasiteye kadar SDHC bellek kartları test edilmiş ve uyumlu bulunmuştur.
- ❑ Bilgisayarınızdaki SD bellek kartı yuvası, SDHC bellek kartının UHS (Ultra Yüksek Hızlı veri aktarım özelliklerini) desteklemez.
- ❑ Bilgisayarınızdaki SD bellek kartı yuvası, SD bellek kartı ve SDHC bellek kartının telif hakkı koruma özelliğini desteklemez.
- ❑ Örneğin UHS'dekiler (Ultra Yüksek Hızda veri transferi özelliği) gibi bazı tip SD bellek kartları, karta sürekli erişim nedeniyle aşırı derecede ısınabilir. Böyle bir durumda, bellek kartını çıkarmadan önce soğumasını bekleyin.

İnternet'i Kullanma

İnterneti kullanmadan önce, bir İnternet Hizmet Sağlayıcısına (ISP) üye olmanız ve bilgisayarınızın İnternete bağlanması için gereken aygıtları kurmanız gerekiyor.

ISP'niz aşağıdaki İnternet bağlantı hizmeti türlerini sunabilir:

- Evlere Kadar Fiber (FTTH)
- Sayısal Abone Hattı (DSL)
- Kablo modem
- Uydu
- Çevirmeli bağlantı

İnternet erişimi için gerekli aygıtlar ve bilgisayarınızı İnternete nasıl bağlayacağınız hakkında ayrıntılı bilgi almak için ISP'nize başvurun.



Kablosuz LAN işlevini kullanarak bilgisayarınızı İnternete bağlamak için kablosuz LAN kurmanız gerekir. Daha fazla bilgi için bkz. **Kablosuz LAN Kullanma (sayfa 48)**.



Bilgisayarınızı İnternete bağladığınızda, bilgisayarını çevrimiçi tehditlere karşı korumak için uygun güvenlik önlemlerini aldığınızdan emin olun.

ISP'nizle aranızdaki hizmet sözleşmesine bağlı olarak, İnternete bağlanmak için bilgisayarınıza USB telefon modem, DSL modem veya kablo modem gibi harici bir modem aygıtı takmanız gerekebilir. Bağlantı ayarları ve modem yapılandırması hakkında ayrıntılı talimatlar için modeminizle gelen kılavuza bakınız.

Ağı Kullanma (LAN)

Bilgisayarınızı bir LAN kablosu yoluyla 1000BASE-T/100BASE-TX/10BASE-T tipi ağlara bağlayabilirsiniz. Bir LAN kablosunun (birlikte verilmez) bir ucunu bilgisayar üzerindeki LAN bağlantı noktasına, diğer ucunu da ağınıza bağlayın. Ayarlarla ilgili ayrıntılar ve LAN erişimi için gerekli aygıtlar hakkında ağ yöneticinizden bilgi alabilirsiniz.

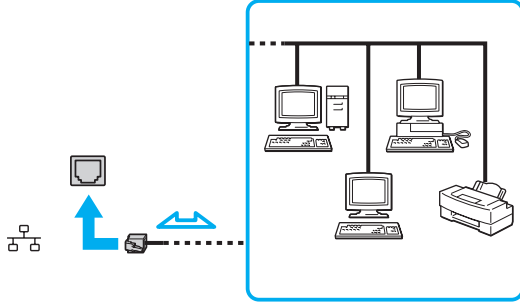

Bilgisayarınızı, varsayılan ayarları değiştirmeden herhangi bir ağa bağlayabilirsiniz.



Bilgisayarınızda LAN bağlantı noktasına telefon kablosu bağlamayın.

LAN bağlantı noktası aşağıda belirtilen telefon hatlarına bağlanırsa, bağlantı noktasına gelen yüksek elektrik akımı hasara, aşırı ısınmaya veya yangına neden olabilir.

- Ev (intercom hoparlör) veya iş yeri telefon hatları (çok hatlı iş yeri telefonu)
- Genel telefon abone hattı
- Özel santral (PBX)

Kablosuz LAN Kullanma

Kablosuz LAN (WLAN), bilgisayarınızın kablosuz bağlantı kullanılarak bir ağa bağlanmasını sağlar.



WLAN, kullanılan teknolojiyi belirleyen IEEE 802.11 a/b/g/n standardını kullanır. Bilgisayarınızın yapılandırması hakkında bilgi almak için teknik özelliklere bakın.

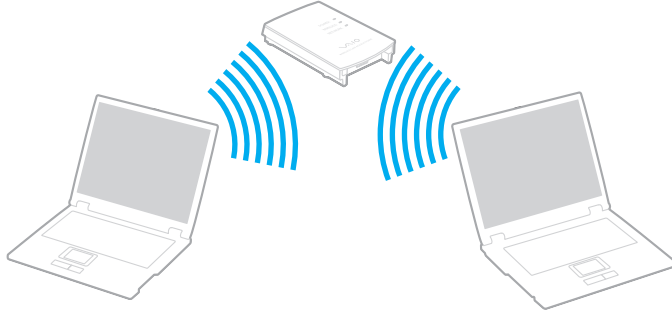

| WLAN standardı | Frekans bandı | Görüşler |
|----------------|---------------|--|
| IEEE 802.11a | 5 GHz | Yalnız IEEE 802.11a/b/g/n standardına uyan modellerde bulunur. |
| IEEE 802.11b/g | 2,4 GHz | IEEE 802.11g standardı, IEEE 802.11b standardından daha yüksek hızda iletişim sağlar. |
| IEEE 802.11n | 5 GHz/2,4 GHz | IEEE 802.11b/g/n standardıyla uyumlu olan modellerde, yalnız 2,4 GHz bandı kullanılabilir. |

Kablosuz LAN İşlevini Kullanmayla İlgili Notlar

Kablosuz LAN işlevini kullanmayla ilgili genel notlar

- Bazı ülkelerde ve bölgelerde, yerel yönetmeliklerden ötürü (örn. sınırlı sayıda kanal olması) WLAN ürünlerini kullanmak yasak olabilir.
- IEEE 802.11a standardı ve IEEE 802.11n standardı geçici ağlarda kullanılamaz.
- Kablosuz LAN aygıtlarının çalıştığı 2,4 GHz bant, çeşitli aygıtlar tarafından kullanılır. Kablosuz LAN aygıtları aynı bantı kullanan diğer aygıtlarla girişimi en aza indirmek için gerekli teknolojiyi kullansa da, böyle bir radyo girişimi iletişim hızını düşürebilir, iletişim alanını daraltabilir veya iletişimin kesilmesine neden olabilir.
- İletişim hızı ve aralığı, aşağıdaki koşullara göre değişebilir:
 - İletişim aygıtları arasındaki mesafe
 - Aygıtlar arasında engellerin bulunması
 - Aygıt yapılandırması
 - Radyo koşulları
 - Ortamda duvarların ve duvarlara ait materyallerin bulunması
 - Kullanılan yazılım
- İletişim, radyo bağlantılarına bağlı olarak kesilebilir.
- Gerçek iletişim hızı bilgisayarınızda görüntülenen kadar yüksek olmayabilir.
- Aynı kablosuz ağdaki aynı bantı kullanan farklı standartlarla uyumlu WLAN ürünlerinin kullanımı, radyo girişimi nedeniyle iletişim hızını azaltabilir. WLAN ürünleri, bu durum göz önünde bulundurularak, aynı bantı kullanan farklı bir standartla uyumlu başka bir WLAN ürünüyle iletişimi garantilemek için iletişim hızını azaltacak şekilde tasarlanmıştır. İletişim hızı beklendiği kadar iyi değilse, erişim noktasındaki kablosuz kanalın değiştirilmesi iletişim hızını arttırabilir.

Veri şifreleme notu



WLAN standardının içerdiği şifreleme yöntemleri: Bir güvenlik protokolü olan Wired Equivalent Privacy (WEP), Wi-Fi Protected Access 2 (WPA2) ve Wi-Fi Protected Access (WPA). IEEE ve Wi-Fi Alliance tarafından birlikte önerilen, WPA2 ve WPA varolan Wi-Fi ağları için veri koruma seviyesini ve erişim kontrolünü arttıran, birlikte çalışabilir güvenlik genişletmelerine dayalı standartlar spesifikasyonudur. WPA, IEEE 802.11i özellikleri ile uyumlu olacak şekilde tasarlanmıştır. 802.1X ve Extensible Authentication Protocol'u (EAP) kullanan kullanıcı kimlik doğrulamaya ek olarak gelişmiş veri şifreleme Temporal Key Integrity Protocol'u (TKIP) kullanır. Veri şifreleme, istemciler ve erişim noktaları arasındaki saldırıya açık kablosuz bağlantıyı korur. Ayrıca, gizlilik sağlamak için diğer tipik LAN güvenlik mekanizmaları şunlardır: Parola koruma, uçtan uca şifreleme, özel sanal ağlar ve kimlik doğrulama. WPA'nin ikinci kuşak ürünü olan WPA2, daha güçlü veri koruması, ağ erişim kontrolü sağlar ve 802.11b, 802.11a, 802.11g ve 802.11n standartları, multi-band ve multi-mode'dan oluşan 802.11 aygıtlarının tüm versiyonlarını emniyete almak için tasarlanmıştır. Ayrıca, onaylı IEEE 802.11i standardına bağlı olan WPA2, National Institute of Standards and Technology (NIST) FIPS 140-2 uyumlu AES şifreleme işlemi sürecini ve 802.1X-tabanlı kimlik doğrulama işlemini uygulayarak hükümet tarafından da güvence altına alınmıştır. WPA2, öncesinde bulunan WPA ile uyumludur.

Kablosuz LAN İletişimlerinin Başlatılması

Önce, bilgisayarınız ve bir erişim noktası (birlikte verilmez) arasında kablosuz LAN iletişimleri oluşturmanız gerekir. Daha fazla bilgi için **Windows Yardım ve Destek**'e bakın. Kablosuz ağ yapılandırma konusunda yardım almak için **Başlat, Tüm Programlar** ve **VAIO Easy Connect**'e tıklayın ve ekrandaki **Easy Internet Connection Setup** talimatlarını izleyin.

! Erişim noktasının kullanacağı kanalın nasıl seçildiği ile ilgili ayrıntılar için, erişim noktanızla verilen kullanım kılavuzuna bakın.

Kablosuz LAN iletişimini başlatmak için

- 1 Erişim noktasının kurulduğundan emin olun.
Daha fazla bilgi için erişim noktanızla birlikte verilen kullanım kılavuzuna bakın.
- 2 **WIRELESS** anahtarını açın.
- 3 **Başlat, Tüm Programlar** ve **VAIO Smart Network**'e veya görev çubuğundaki **VAIO Smart Network** simgesine  tıklayın.
- 4 **Wireless LAN**'ı **On** durumuna getirmek için, **VAIO Smart Network** penceresinde yanında bulunan düğmeye tıklayın. **WIRELESS** gösterge ışığının yandığından emin olun.
- 5 Görev çubuğunda  veya  ögesine tıklayın.
- 6 İsteddiğiniz erişim noktasını seçin ve **Bağlan**'i tıklayın.

Kablosuz LAN İletişimlerinin Durdurulması

Kablosuz LAN iletişimlerini durdurmak için

Wireless LAN'ı **Off** durumuna getirmek için, **VAIO Smart Network** penceresinde yanında bulunan düğmeye tıklayın.

! Uzaktaki belgelere, dosyalara veya kaynaklara erişirken kablosuz LAN işlevinin kapatılması veri kaybına neden olabilir.

BLUETOOTH İşlevini Kullanma

Bilgisayarınız ile başka bir bilgisayar veya mobil telefon gibi diğer BLUETOOTH® aygıtları arasında kablosuz iletişim kurabilirsiniz. Açık havada bu aygıtlara kablo olmadan 10 metreye kadar veri aktarabilirsiniz.

BLUETOOTH Güvenliği

Kiminle iletişim kuracağınıza karar vermeniz için, BLUETOOTH kablosuz teknolojinin kimlik doğrulama işlevi vardır. Kimlik doğrulama işlevi sayesinde, anonim BLUETOOTH aygıtlarının bilgisayarınıza erişmesini engelleyebilirsiniz.

İki BLUETOOTH aygıtı ilk defa iletişim kurduğunda, kayıt olacak iki aygıt tarafından ortak bir parola (kimlik doğrulama için gerekli bir parola) belirlenmelidir. Bir aygıt bir kere kayıt olduktan sonra, parolayı tekrar girmeye gerek yoktur.



Parola her seferinde farklı olabilir, ama her iki taraf için de aynı olmalıdır.

Fare gibi bazı aygıtlar için parola girilemez.

Başka Bir BLUETOOTH Aygıtıyla İletişim Kurma

Bilgisayarınızın, kablo kullanmadan, başka bir bilgisayar, cep telefonu, PDA, kulaklık, fare veya dijital kamera gibi BLUETOOTH aygıtlarıyla bağlantı kurmasını sağlayabilirsiniz.



Başka bir BLUETOOTH aygıtı ile iletişim kurmak için

Başka bir BLUETOOTH aygıtı ile iletişim kurmak için, öncelikle BLUETOOTH işlevini ayarlamanız gerekir. BLUETOOTH işlevini ayarlama ve kullanma hakkında bilgi için, **Windows Yardım ve Destek** bölümüne bakın.

- 1 **WIRELESS** anahtarını açın.
- 2 **Başlat, Tüm Programlar** ve **VAIO Smart Network**'e veya görev çubuğundaki **VAIO Smart Network** simgesine  tıklayın.
- 3 **BLUETOOTH**'u **On** durumuna getirmek için, **VAIO Smart Network** penceresinde yanında bulunan düğmeye tıklayın. **WIRELESS** gösterge ışığının yandığından emin olun.

BLUETOOTH İletişimini Durdurmak

BLUETOOTH iletişimini durdurmak için

- 1 Bilgisayarınızla iletişim halindeki BLUETOOTH aygıtını kapatın.
- 2 **BLUETOOTH**'u **Off** durumuna getirmek için, **VAIO Smart Network** penceresinde yanında bulunan düğmeye tıklayın.

BLUETOOTH İşlevini Kullanmayla İlgili Notlar

- ❑ Aşağıdaki koşullara bağlı olarak veri aktarım hızı değişir:
 - ❑ Duvar gibi aygıtlar arasında bulunan engeller
 - ❑ Aygıtlar arasındaki mesafe
 - ❑ Duvarlarda kullanılan malzeme
 - ❑ Mikrodalgalara ve kablosuz telefonlara yakınlığı
 - ❑ Radyo frekansı girişimi ve çevresel diğer koşullar
 - ❑ Aygıt yapılandırması
 - ❑ Yazılım uygulamasının türü
 - ❑ İşletim sisteminin türü
 - ❑ Bilgisayarınızda aynı anda kablosuz LAN bağlantısını ve BLUETOOTH işlevini kullanma
 - ❑ Aktarılan dosyanın boyutu
- ❑ BLUETOOTH standardının sınırlamaları ve çevreden gelebilecek elektromanyetik parazitler nedeniyle sürekli aktarım sırasında büyük dosyalar ara sıra bozulabilir.
- ❑ Uygulanabilir standart gerekliliklere uyulduğundan emin olmak için tüm BLUETOOTH aygıtları sertifikalı olmalıdır. Standartlar karşılanırsa bile, tek başına aygıtın performansı, özellikleri ve işletim prosedürü değişiklik gösterebilir. Veri değişimi tüm durumlarda mümkün değildir.
- ❑ Bağlı bir BLUETOOTH aygıtından bilgisayarınızda ses girişiyle video oynatırsanız video ve ses senkronize olmayabilir. Bu duruma BLUETOOTH teknolojisiyle sık rastlanır ve bir arızaya işaret etmez.
- ❑ BLUETOOTH aygıtlarının veya kablosuz yerel ağ aygıtlarının çalıştığı 2,4 GHz bant çeşitli aygıtlar tarafından kullanılır. BLUETOOTH aygıtları aynı bantı kullanan diğer aygıtlarla girişimi en aza indirmek için gerekli teknolojiyi kullansa da, böyle bir radyo girişimi iletişim hızını veya mesafesini düşürebilir veya iletişimin kesilmesine neden olabilir.

- ❑ Üreticiye veya üreticinin kullandığı yazılım versiyonuna bağlı olarak BLUETOOTH işlevi başka aygıtlarla çalışmayabilir.
- ❑ Bilgisayarınıza birden çok BLUETOOTH aygıtı bağlamak kanal tıkanıklığına, dolayısıyla aygıtların daha düşük performansta çalışmasına neden olabilir. Bu BLUETOOTH teknolojisi için normaldir ve bir arıza olduğunu göstermez.

Çevresel Aygıtları Kullanma

Bilgisayarınızdaki çeşitli bağlantı noktalarını kullanarak, VAIO bilgisayarınıza işlevsellik kazandırabilirsiniz.

- ❑ **Optik Disk Sürücüyü Bağlama (sayfa 60)**
- ❑ **Harici Hoparlörleri veya Kulaklıkları Bağlama (sayfa 62)**
- ❑ **Harici Ekran Bağlama (sayfa 63)**
- ❑ **Ekran Modları Seçme (sayfa 67)**
- ❑ **Harici Mikrofon Bağlama (sayfa 68)**
- ❑ **USB Aygıtı Bağlama (sayfa 69)**

Optik Disk Sürücüyü Bağlama

Bilgisayarınızda optik disk ortamı kullanmak için, bilgisayarınıza harici bir optik disk sürücü (birlikte verilmez) takın.

Optik Disk Sürücüyü Bağlama

! Önceden kurulu disk çalıştırma programını başlatmadan önce bilgisayarınıza harici bir optik disk sürücü taktığınızdan emin olun.

Sürücüyü kullanmadan önce AC güç kaynağına harici bir optik disk sürücü taktığınızdan emin olun. Bilgisayarınız, yalnızca doğrudan bir AC güç kaynağından sağlanan güçle çalışan optik disk sürücüleri destekler.

Optik disk sürücü bağlamak için

- 1 Harici optik disk sürücünüzü bir AC çıkışına (1) takın.
- 2 Kullanmayı tercih ettiğiniz USB bağlantı noktasını (2) seçin.
- 3 USB kablusunun (3) bir ucunu USB bağlantı noktasına, diğer ucunu optik disk sürücüye takın.

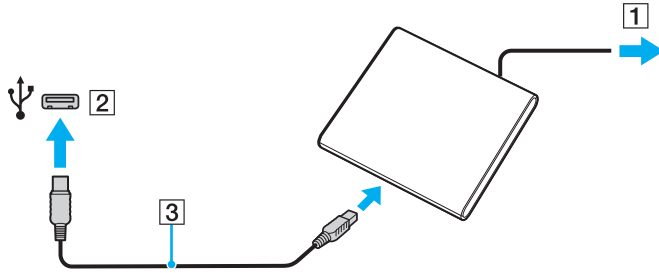

 USB kablusunu sürücüye bağlama konusundaki ayrıntılı talimatlar için harici optik disk sürücünüzle birlikte verilen kılavuza bakın.

Sürücüyü bilgisayarınız güç tasarrufu modundayken (Uyku veya Hazırda Bekletme) çıkarmak bilgisayarın arızalanmasına neden olabilir.

Harici Hoparlörleri veya Kulaklıkları Bağlama

Bilgisayarınıza hoparlörler ve kulaklıklar gibi harici ses çıkışı aygıtları (birlikte verilmez) bağlayabilirsiniz.

Harici hoparlör bağlamak için



Hoparlörlerinizin bilgisayarda kullanılmak üzere tasarlandığından emin olun.



Açmadan önce hoparlörlerin sesini kısın.

Harici hoparlörleri (1) bir hoparlör kablosuyla (3) (birlikte verilmez) kulaklık çıkışına (2)  bağlayın.

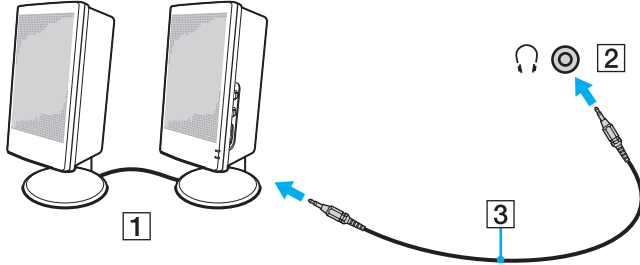

Harici Ekran Bağlama



Bu bölümdeki bazı özellikler ve seçenekler sizin bilgisayarınızda bulunmayabilir.

Bir Bilgisayar Ekranını veya Projektörü Bağlama

Bilgisayarınıza, projektör veya bilgisayar ekranı gibi harici bir ekran bağlayabilirsiniz.

Bir bilgisayar ekranını veya projektörü bağlama

- 1 Harici ekranınızın veya projektörünüzün güç kablosunu (1) AC çıkışına takın.
- 2 Harici ekranı veya projektörü, bir ekran kablosu (3) ile bilgisayarın monitör bağlantı noktasına (2) takın.

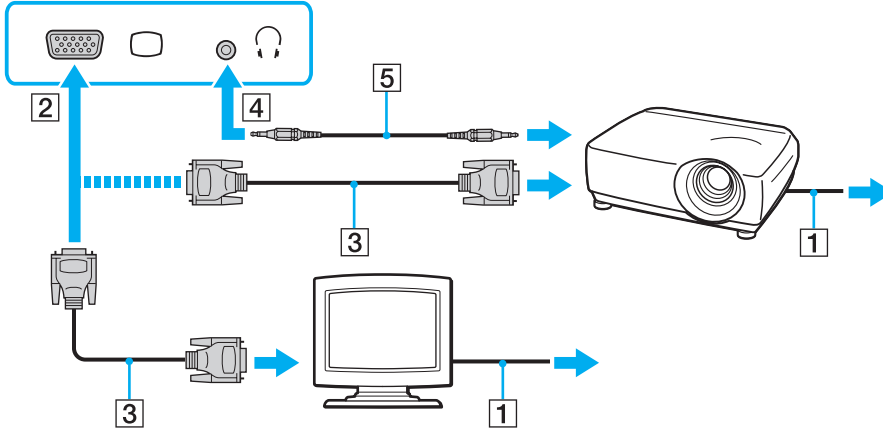



Gerekirse, projektörün üzerindeki kulaklık çıkışı ve bilgisayarın üzerindeki kulaklık çıkışı (4)  bir hoparlör kablosu kullanarak bağlayın (5).



Bilgisayarınız HDCP standardına uygundur ve telif hakkı koruması için dijital video sinyallerinin iletim kanalını şifreleyebilir; bu da çok çeşitli telif hakkı korumalı ve yüksek kaliteli içeriği oynatmanızı ve görüntülemenizi sağlar. Telif hakkı korumalı içeriği görüntülemek için bilgisayarınıza bir HDCP uyumlu monitör takın. Bilgisayarınıza uyumlu olmayan bir monitör takılırsa, telif hakkı korumalı içerikleri oynatamaz veya görüntüleyemezsiniz.



Harici bilgisayar ekranı bir HDMI giriş bağlantı noktasıyla donatılmışsa, HDMI kablunun bir ucunu bilgisayardaki **HDMI** çıkış bağlantı noktasına ve öteki ucunu bilgisayar ekranındaki HDMI giriş bağlantı noktasına takın.

TFT/DVI monitörü bağlarken, monitörü bilgisayarınızdaki **HDMI** çıkış bağlantı noktasına takmak için bir HDMI ile DVI-D arası adaptör kullanın.

HDMI kablosu hem ses hem de görüntü sinyallerini taşır.

HDMI Giriş Bağlantı Noktasına TV Bağlama

Bilgisayarınıza HDMI giriş bağlantı noktası olan bir TV bağlayabilirsiniz.

Bilgisayarınıza bir TV bağlamak için

! **HDMI** çıkış bağlantı noktasına takılı aygıttan ses almak için, ses çıkış aygıtını değiştirmeniz gerekir. Ayrıntılı bilgi için bkz. **Ses çıkış aygıtını nasıl değiştirebilirim? (sayfa 134)**.

- 1 TV'nizin güç kablosunu (1) bir AC çıkışına takın.
- 2 HDMI kablosunun (2) bir ucunu bilgisayardaki **HDMI** çıkış bağlantı noktasına (3), diğer ucunu TV'ye takın.
- 3 TV'nizin giriş kanalını harici giriş olarak değiştirin.
- 4 TV yapılandırma sistemini açın.

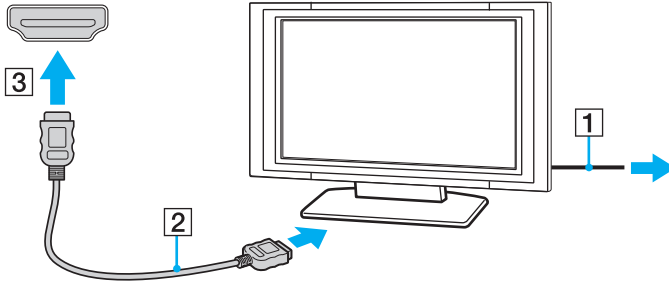

! Sony'nin verdiği haricinde bir aygıt sürücüsü kullanılıyorsa görüntü ekrana gelmeyecek ve ses de duyulmayacaktır. Güncellemeler için her zaman Sony'nin verdiği aygıt sürücülerini kullanın.



Kurulum ve kullanım hakkında daha fazla bilgi için çevre TV'nizle birlikte verilen kullanım kılavuzuna bakın.

HDMI kablosu hem ses hem de görüntü sinyallerini taşır.

Bilgisayarınız ile TV arasında çok kaliteli bir dijital ses çıkış aygıtı bağlamak için

HDMI bağlantısını kullanarak, bilgisayarınızla TV arasına bir yüksek kaliteli ev sinema alıcısı veya başka surround ses şifre çözücü aygıtlar bağlayabilirsiniz.



Aygıtı bilgisayara bağlamadan önce TV ile ev sineması alıcısı veya surround sound dekoderi aygıtı arasındaki HDMI bağlantısının kurulduğundan emin olun.

HDMI çıkış bağlantı noktasına takılı aygıttan ses almak için, ses çıkış aygıtını değiştirmeniz gerekir. Ayrıntılı bilgi için bkz. **Ses çıkış aygıtını nasıl değiştirebilirim? (sayfa 134).**

- 1 TV'yi açın ve girişini HDMI girişi olarak ayarlayın.
- 2 Ev sineması alıcısını veya surround sound dekoderi aygıtını açın ve girişini HDMI girişi olarak ayarlayın.
- 3 HDMI kablosunun bir ucunu ev sinema alıcısı veya surround ses şifre çözücü aygıtın HDMI giriş bağlantı noktasına, diğer ucunu bilgisayardaki **HDMI** çıkış bağlantı noktasına takın.



Bilgisayarınızı kullanarak, takılı TV'nin ekran çözünürlüğünü ayarlayabilirsiniz. Daha fazla bilgi için bkz. **Ekranım neden video görüntülemiyor? (sayfa 125)**.

HDMI bağlantısı ile ses yüksekliği sadece bağlı ses aygıtı tarafından ayarlanabilir. Bilgisayarınızın bağlı aygıtların çıkış ses yüksekliği üzerinde kontrolü yoktur.

Ekran Modları Seçme

Harici bir ekran bağlandığında, bilgisayar ekranınızı veya takılı ekranı birincil monitör olarak kullanmayı seçebilirsiniz.



Harici ekranınızın veya projektörünüzün türüne bağlı olarak, aynı anda hem bilgisayar ekranınızda hem de harici ekranda veya projektörde aynı içeriği görüntüleyemeyebilirsiniz.

Bilgisayarınızı açmadan önce harici ekranı açın.

Fn+F7 tuşlarıyla bir ekran modu seçmek için

Fn+F7 tuşlarını kullanarak bir ekran modu seçebilirsiniz. Daha fazla bilgi için bkz. **Fn Tuşu ile Bileşimler ve İşlevler (sayfa 30)**.

Ekran ayarlarını kullanarak bir ekran modu seçmek için

- 1 Masaüstünde sağa tıklayın ve **Ekran çözünürlüğü**'nü seçin.
- 2 **Birden çok ekran** öğesinin yanındaki açılan listeye tıklayıp istediğiniz ayarı seçin ve **Tamam**'a tıklayın.

Harici Mikrofon Bağlama

Bilgisayarınıza harici bir mikrofon (birlikte verilmez) bağlayabilirsiniz.

Harici bir mikrofon bağlamak için

Mikrofon kablosunu (1) mikrofon çıkışına (2) takın .

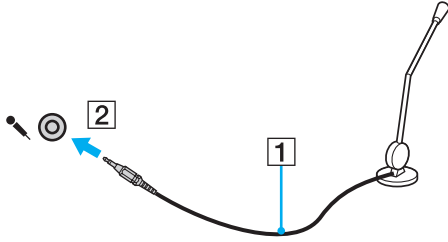

Mikrofonunuzun bilgisayarda kullanılmak üzere tasarlandığından emin olun.

USB Aygıtı Bağlama

Fare, disket sürücü, hoparlör veya yazıcı gibi bir Evrensel Seri Veri Yolu (USB) aygıtını bilgisayarınıza bağlayabilirsiniz.

USB aygıtı bağlamak için

- 1 Kullanmayı tercih ettiğiniz USB bağlantı noktasını (1) seçin.
- 2 USB aygıtı kablosunu (2) USB bağlantı noktasına takın.

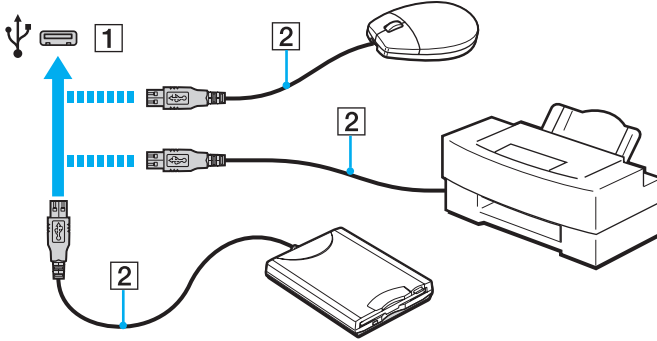

USB aygıtı bağlamayla ilgili notlar

- ❑ Kullanmadan önce, USB aygıtınızla birlikte verilen sürücü yazılımını yüklemeniz gerekebilir. Daha fazla bilgi için USB aygıtıyla birlikte verilen kullanım kılavuzuna bakın.
- ❑ Belgeleri yazdırmak için, Windows sürümünüzle uyumlu bir USB yazıcısı kullandığınızdan emin olun.
- ❑ USB aygıtını çıkarmayla ilgili bilgi için, aygıtla birlikte verilen kılavuza bakın.
- ❑ Bilgisayarınızın ve/veya USB aygıtlarınızın hasar görmesini önlemek için, aşağıdakileri yapın:
 - ❑ Bilgisayarı bağlı USB aygıtlarıyla birlikte hareket ettireceğinizde, USB bağlantı noktalarını herhangi bir sarsıntıdan veya zorlanmadan koruyun.
 - ❑ Bilgisayarı USB aygıtları bağlıyken bir çantaya veya taşımak için bir kutuya koymayın.

VAIO Bilgisayarınızı Özelleřtirme



Bu bölümde, VAIO bilgisayarınızın ana ayarlarını nasıl deęiřtireceęiniz kısaca anlatılmaktadır. Dięer bilgilerin yanı sıra; Sony yazılımınızı, programlarınızı, nasıl kullanacaęınızı ve bunların görünümünü nasıl deęiřtireceęinizi öğreneceksiniz.

- ❑ **Parolayı Ayarlama (sayfa 72)**
- ❑ **VAIO Control Center'ı Kullanma (sayfa 78)**

Parolayı Ayarlama

Parolayı ayarladığınızda, bilgisayar açılınca veya Uyku ya da Hazırda Bekleme modundan Normal moda geçince kullanıcının parolayı girmesini sağlayarak, bilgisayarınızı izinsiz erişimlerden koruyabilirsiniz.

! Parolanızı unutmayın. Parolayı yazın ve güvenli bir yerde saklayın.

| Parola Türü | Tanım |
|------------------|--|
| Açılış parolası | <p>BIOS işlevlerini kullanarak iki tür parola belirleyebilirsiniz:</p> <ul style="list-style-type: none">- Makine parolası: yönetici haklarına sahip kullanıcıların BIOS ayar ekranındaki tüm seçenekleri değiştirmesini, aynı zamanda bilgisayarı başlatmasını sağlar.- Kullanıcı parolası: standart kullanıcıların bazı BIOS ayarlarını değiştirmesini, aynı zamanda bilgisayarı başlatmasını sağlar. Kullanıcı parolasını ayarlamak için ilk olarak makine parolasını ayarlamanız gereklidir. <p> Açılış parolası, VAIO logosu görüntüledikten sonra bilgisayarınızı başlatmak için sorulur.</p> <p>! Makine parolasını unutursanız, parolanın sıfırlanması gerekir ve bunun için ücret alınır. Parolayı sıfırlamak için yetkili bir Sony servisi/destek merkeziyle bağlantı kurun. En yakın merkezi veya yetkiliyi bulmak için bkz. VAIO Bilgisayarınız Hakkında Daha Fazla Bilgi Alma (sayfa 5).</p> <p>Kullanıcı parolasını BIOS ayar ekranından makine parolasını girerek sıfırlayabilirsiniz.</p> |
| Windows parolası | <p>Kullanıcıların bilgisayarınıza oturum açmasını ve her bir kullanıcı hesabının kendi parolasıyla korunmasını sağlar.</p> <p> Windows parolası girişi, kullanıcı hesabınızı seçtikten sonra istenecektir.</p> |

Açılış Parolasını Ayarlama

Açılış parolasını eklemek için (makine parolası)

- 1 Bilgisayarınızı açın ve VAIO logosu kaybolana kadar sürekli olarak **F2** tuşuna basın. BIOS ayarları ekranı açılır. Ekran belirmese, bilgisayarı yeniden başlatıp tekrar deneyin.
- 2 **Security** sekmesini görüntülemek üzere **Security** ögesini seçmek için **←** veya **→** tuşuna basın, **Set Machine Password**'ü seçip sonra **Enter** tuşuna basın.
- 3 Parola giriş ekranında parolayı iki kez girerek **Enter** tuşuna basın. Parola, en fazla 32 alfa nümerik karakterden (boşluklar dahil) oluşabilir.
- 4 **Security**'nin altındaki **Password when Power On**'u seçin ve **Enter** tuşuna basın.
- 5 Ayarı **Disabled**'dan **Enabled**'a değiştirin.
- 6 **Exit**'i seçmek için **←** veya **→** tuşuna basın, **Exit Setup**'ı seçin ve daha sonra **Enter** tuşuna basın. Doğrulama istemi belirlediğinde, **Enter** tuşuna basın.

Açılış parolasını eklemek için (kullanıcı parolası)

- !
- Kullanıcı parolasını ayarlamadan önce makine parolasını ayarladığınızdan emin olun.
- 1 Bilgisayarınızı açın ve VAIO logosu kaybolana kadar sürekli olarak **F2** tuşuna basın. BIOS ayarları ekranı açılır. Ekran belirmezse, bilgisayarı yeniden başlatıp tekrar deneyin.
 - 2 Makine parolasını girin ve **Enter** tuşuna basın.
 - 3 **Security** sekmesini görüntülemek üzere **Security** ögesini seçmek için **←** veya **→** tuşuna basın, **Set User Password**'ü seçip sonra **Enter** tuşuna basın.
 - 4 Parola giriş ekranında parolayı iki kez girerek **Enter** tuşuna basın. Parola, en fazla 32 alfa nümerik karakterden (boşluklar dahil) oluşabilir.
 - 5 **Exit**'i seçmek için **←** veya **→** tuşuna basın, **Exit Setup**'ı seçin ve daha sonra **Enter** tuşuna basın. Doğrulama istemi belirdiğinde, **Enter** tuşuna basın.

Açılış parolasını değiştirmek veya kaldırmak için (makine parolası)

- 1 Bilgisayarınızı açın ve VAIO logosu kaybolana kadar sürekli olarak **F2** tuşuna basın. BIOS ayarları ekranı açılır. Ekran belirmezse, bilgisayarı yeniden başlatıp tekrar deneyin.
- 2 Makine parolasını girin ve **Enter** tuşuna basın.
- 3 **Security** sekmesini görüntülemek üzere **Security** ögesini seçmek için **←** veya **→** tuşuna basın, **Set Machine Password**'ü seçip sonra **Enter** tuşuna basın.
- 4 Parola giriş ekranında, geçerli parolayı bir kez ve yeni parolayı iki kez girin ve ardından **Enter** tuşuna basın. Parolayı kaldırmak için, **Enter New Password** ve **Confirm New Password** alanlarını boş bırakıp **Enter** tuşuna basın.
- 5 **Exit**'i seçmek için **←** veya **→** tuşuna basın, **Exit Setup**'ı seçin ve daha sonra **Enter** tuşuna basın. Doğrulama istemi belirdiğinde, **Enter** tuşuna basın.

Açılış parolasını değiştirmek veya kaldırmak için (kullanıcı parolası)

- 1 Bilgisayarınızı açın ve VAIO logosu kaybolana kadar sürekli olarak **F2** tuşuna basın. BIOS ayarları ekranı açılır. Ekran belirmese, bilgisayarı yeniden başlatıp tekrar deneyin.
- 2 Kullanıcı şifresini girin ve **Enter** tuşuna basın.
- 3 **Security** sekmesini görüntülemek üzere **Security** ögesini seçmek için **←** veya **→** tuşuna basın, **Set User Password**'ü seçip sonra **Enter** tuşuna basın.
- 4 Parola giriş ekranında, geçerli parolayı bir kez ve yeni parolayı iki kez girin ve ardından **Enter** tuşuna basın. Parolayı kaldırmak için, **Enter New Password** ve **Confirm New Password** alanlarını boş bırakıp **Enter** tuşuna basın.
- 5 **Exit**'i seçmek için **←** veya **→** tuşuna basın, **Exit Setup**'ı seçin ve daha sonra **Enter** tuşuna basın. Doğrulama istemi belirdiğinde, **Enter** tuşuna basın.

Windows Parolasını Ayarlama

Windows parolasını eklemek için

- 1 **Başlat**'ı ve **Denetim Masası**'nı tıklayın.
- 2 **Kullanıcı Hesapları ve Aile Koruması** veya **Kullanıcı Hesapları**'nı tıklayın.
- 3 **Kullanıcı Hesapları**'nı tıklayın.
- 4 **Kullanıcı hesabınızda değişiklikler yapın** altında **Hesabınız için bir parola oluşturun** ögesine tıklayın.
- 5 **Yeni Parola** ve **Yeni Parolayı Onayla** alanlarında hesabınız için parola girin.
- 6 **Parola oluştur**'u tıklayın.



Windows parolası hakkında daha fazla bilgi için **Windows Yardım ve Destek** kısmına bakın.

Windows parolasını değiştirmek için

- 1 **Başlat**'ı ve **Denetim Masası**'nı tıklayın.
- 2 **Kullanıcı Hesapları ve Aile Koruması** veya **Kullanıcı Hesapları**'nı tıklayın.
- 3 **Kullanıcı Hesapları**'nı tıklayın.
- 4 **Parolanızı Değiştirin**'i tıklayın.
- 5 **Mevcut parola** alanına geçerli parolanızı girin.
- 6 **Yeni Parola** ve **Yeni Parolayı Onayla** alanlarına yeni bir parola girin.
- 7 **Parola değiştir**'i tıklayın.

Windows parolasını kaldırmak için

- 1 **Başlat**'ı ve **Denetim Masası**'nı tıklayın.
- 2 **Kullanıcı Hesapları ve Aile Koruması** veya **Kullanıcı Hesapları**'nı tıklayın.
- 3 **Kullanıcı Hesapları**'nı tıklayın.
- 4 **Parolayı kaldır**'ı tıklayın.
- 5 **Mevcut parola** alanında kaldırmak istediğiniz geçerli parolayı girin.
- 6 **Parola Kaldır**'ı tıklayın.

VAIO Control Center'ı Kullanma

VAIO Control Center programı, sistem bilgisine erişmenizi ve sistem hareketleri için seçenekler belirlemenizi sağlar.

VAIO Control Center'ı kullanmak için

- 1 Başlat, Tüm Programlar** ve **VAIO Control Center**'ı tıklayın.
- İstediğiniz kontrol öğesini seçin ve ayarları değiştirin.
- Tamamlandığında, **Tamam**'ı tıklayın.
İstenilen öğenin ayarları değiştirilmiştir.



Her seçenek hakkında daha fazla bilgi için **VAIO Control Center** kısmındaki yardım dosyasına bakın.

VAIO Control Center'ı standart bir kullanıcı hesabıyla açarsanız bazı kontrol öğeleri görünmez.

VAIO Bilgisayarınızı Yükseltme

VAIO bilgisayarınız ve bellek modülleriniz, yüksek hassasiyete sahip parçalar ve elektronik konektör teknolojisi kullanır. Ürününüzün garanti süresinde garantinin iptal edilmesini önlemek için aşağıdaki hususları öneririz:

- Yeni bir bellek modülü takmak için satıcınızla görüşmelisiniz.
- Bilgisayarda bellek yükseltme konusuyla ilgili değilseniz modülü kendiniz kurmamalısınız.
- Konektörlere dokunmamalı ve bellek modülü bölmesinin kapağını açmamalısınız.

Yardım için yetkili bir Sony servisi/destek merkeziyle bağlantı kurun. En yakın merkezi veya yetkiliyi bulmak için bkz.

VAIO Bilgisayarınız Hakkında Daha Fazla Bilgi Alma ([sayfa 5](#)).



Bilgisayarınızda kurulu modülün türü ve bellek miktarı, satın aldığınız modele göre değişebilir. Bilgisayarınızın yapılandırması hakkında bilgi almak için teknik özelliklere bakın.

Bellek Ekleme ve Çıkarma

Bilgisayarınızın işlevselliğini arttırmak isterseniz, isteğe bağlı bellek modülleri takarak belleği yükseltebilirsiniz. Bilgisayarınızın belleğini yükseltmeden önce, ileriki sayfalarda anlatılan notları ve prosedürleri okuyun.

Bellek modüllerinin eklenmesi ve çıkarılmasıyla ilgili notlar

- ❑ Bellek modülü eklemeyen veya çıkarmadan önce bilgisayarınızı yassı bir yüzeye yerleştirdiğinizden emin olun.
- ❑ Belleği değiştirirken dikkatli olun. Bellek modüllerinin yanlış takılması sisteminize zarar verebilir. Bu zarar, üreticinizin garantisini geçersiz hale getirebilir.
- ❑ Yalnızca bilgisayarınızla uyumlu bellek modülleri kullanın. Bellek modülü bilgisayarınız tarafından tanınmazsa veya Windows işletim sistemi kararsız hale gelirse, bellek modülünüzün satıcısı veya üreticisiyle görüşün.
- ❑ Elektrostatik deşarj (ESD), elektronik parçalara zarar verebilir. Bir bellek modülüne dokunmadan önce, aşağıdakileri yaptığınızdan emin olun:
 - ❑ Bu belgede anlatılan prosedürler, kişisel bilgisayarlarla ilgili genel terminolojinin bilinmesini ve elektronik aygıtların kullanılması ve bu aygıtlar üzerinde değişiklik yapılması için gerekli güvenlik uygulamaları ve mevzuat hakkında bilgi sahibi olunmasını gerektirir.
 - ❑ Bilgisayarınızı kapatın ve bilgisayardan herhangi bir kapak ya da panel çıkarmadan önce güç kaynağıyla (pil takımı veya AC adaptör), tüm telekomünikasyon bağlantılarıyla, ağlarla veya modemlerle bağlantısını kesin. Bu şekilde hareket etmemeniz, yaralanma veya aygıtın hasar görmesiyle sonuçlanabilir.
 - ❑ ESD bellek modüllerine ve diğer parçalara zarar verebilir. Bellek modülünü yalnızca elektrostatik deşarj önleme özellikli bir iş istasyonunda takın. Böyle bir istasyon yoksa, bu işlemi halı kaplı bir alanda gerçekleştirmeyin ve statik elektrik üreten veya tutan malzemeleri (örneğin selofan paket) elinizle tutmayın. Prosedürü gerçekleştirirken, boyasız metal bir şasiyle temas halinde kalarak kendinizi topraklayın.
 - ❑ Modülü değiştirmeye hazır olana kadar bellek modülünün paketini açmayın. Paket, modülü elektrostatik deşarjdan korur.

- Bellek modülünü ESD'den korumak için bellek modülüyle birlikte verilen özel çantayı kullanın veya modülü alüminyum folyo ile sarın.
- Bellek modülü yuvalarına veya bilgisayarın içindeki diğer parçalara herhangi bir sıvının, yabancı maddenin veya nesnenin girmesi bilgisayarınızın hasar görmesiyle sonuçlanacaktır ve onarım masrafları garanti kapsamına girmeyecektir.
- Bellek modülünü aşağıdaki durumlara maruz yerlerde bırakmayın:
 - Radyatörler veya havalandırma borusu gibi ısı kaynakları
 - Doğrudan güneş ışığı
 - Aşırı toz
 - Mekanik titreşim veya sarsıntı
 - Manyetik olarak korumasız hoparlörler veya güçlü mıknatıslar
 - 35°C'den yüksek veya 5°C'den düşük ortam sıcaklığı
 - Yüksek rutubet
- Bellek modülünü itinayla tutun. Ellerinizin ve parmaklarınızın yaralanmasından kaçınmak için, parçaların kenarlarına ve bilgisayarınızın içindeki elektronik devrelere dokunmayın.

Bellek Modülünü Çıkarma ve Takma

Bir bellek modülünü deęiřtirmek veya eklemek için

- 1 Bilgisayarı kapatın ve tüm çevresel aygıtları çıkarın.
- 2 Bilgisayarı fiřten çekin ve pil takımını çıkarın.
- 3 Bilgisayar soęuyana kadar bir saat bekleyin.
- 4 Bilgisayarın altındaki (ařaęıda oklarla gösterilen) vidaları sökün ve bellek modülü bölmesinin kapaęını çıkarın.

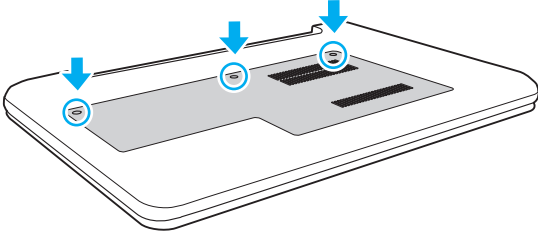

- 5 Üzerinizde bulunan statik elektrik yükünü boşaltmak için metal bir nesneye dokununuz.

6 Hali hazırda takılı bulunan bellek modülünü şu şekilde çıkarın:

- Mandalları ok yönünde (1) çekin.
Bellek modülü çıkar.
- Bellek modülünün kalktığından emin olun ve ardından modülü ok yönünde (2) çekin.

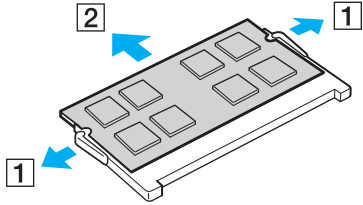

7 Yeni bellek modülünü paketinden çıkarın.

- 8 Bellek modülünü bellek modülü yuvasına doğru kaydırın ve tık sesiyle yerine oturana kadar itin.

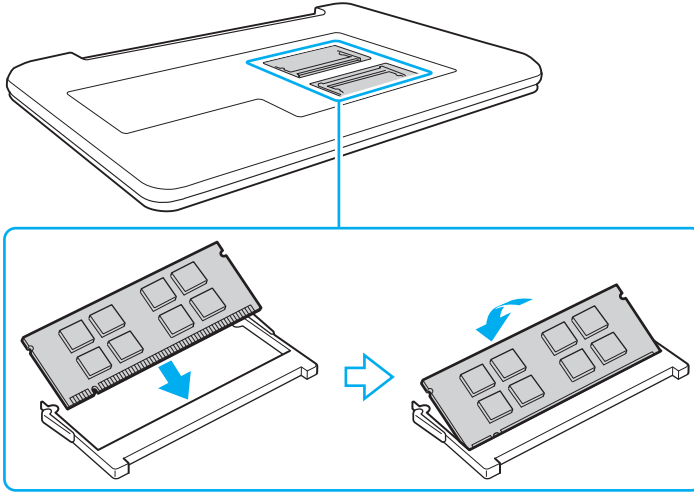

! Anakart üzerinde bellek modülünün dışındaki diğer parçalara dokunmayın.

Modül üzerinde bulunan kertiği açık bulunan yuvadaki küçük kerti ile aynı hizaya getirmeye çalışırken, bellek modülünün konektör ucunu yuvaya soktuğunuzdan emin olun. Bellek modülünü bir yuvaya yanlış yönde zorlamayın yoksa yuvaya ve modüle zarar verebilir.

- 9 Bellek modülü bölmesinin kapağını yerleştirin.
10 Bilgisayarın altındaki vidaları sıkıştırın.
11 Pili takımını takın ve bilgisayarı açın.

Bellek Boyutunu Görüntüleme

Bellek boyutunu görüntülemek için

- 1 Bilgisayarı açın.
- 2 **Başlat, Tüm Programlar** ve **VAIO Control Center**'i tıklayın.
- 3 **System Information** ve **System Information**'a tıklayın.
Sağ bölmede sistem belleğinin boyutunu görüntüleyebilirsiniz. Eklenen bellek görünmezse kurulum prosedürünü tekrarlayın ve bilgisayarı yeniden başlatın.

Önlemler

Bu bölümde, VAIO bilgisayarınızı olası hasarlardan korumanıza yardımcı olacak güvenlik talimatları ve önlemler anlatılmaktadır.



Bu bölümdeki bazı özellikler ve seçenekler sizin bilgisayarınızda bulunmayabilir.

- Güvenlik Bilgileri (sayfa 87)**
- Bakım Bilgileri (sayfa 89)**
- Bilgisayarınızı Kullanma (sayfa 90)**
- LCD Ekranı Kullanma (sayfa 92)**
- Güç Kaynağını Kullanma (sayfa 93)**
- Dahili Kamerayı Kullanma (sayfa 94)**
- Diskleri Kullanma (sayfa 95)**
- Pil Takımını Kullanma (sayfa 96)**
- “Memory Stick”i Kullanma (sayfa 97)**
- Dahili Depolama Aygıtını Kullanma (sayfa 98)**

Güvenlik Bilgileri

Bilgisayar

- ❑ Bilgisayarınızı sağlam ve sabit bir yüzeyde kullanın.
- ❑ Bilgisayarınızı doğrudan kucağınızda kullanmamanız önerilir. Ünitenin altındaki sıcaklık normal çalışma sırasında artabilir ve zaman içinde rahatsızlığa veya yanığa neden olabilir.
- ❑ Yalnızca belirtilmiş olan çevresel aygıtları ve arabirim kablolarını kullanın.
- ❑ “Memory Stick” ve “Memory Stick” bağdaştırıcıları gibi küçük parçaları çocuklardan uzak tutun. Bunların yutulma riski vardır.

Güç Kaynağı

- ❑ AC adaptörü cildinizle temas ettirmeyin. Isınır ve rahatsız olmanıza neden olursa AC adaptörü vücudunuzdan uzaklaştırın.
- ❑ Güç kablosunun üzerine ağır eşyalar yerleştirmeyin, bu yangına neden olabilir.
- ❑ Güç kablosunu çıkarırken, prizden tutarak çekin. Asla kablonun kendisini çekmeyin.
- ❑ Bilgisayarınızı uzun bir süre boyunca kullanmayı düşünmüyorsanız, AC çıkışından çekin.
- ❑ AC adaptör kullanılmadığında, adaptörü AC çıkışından çekin.
- ❑ AC çıkışının kolay erişilen bir yerde olduğundan emin olun.

Pil Takımı

- ❑ Pil takımını 60°C'nin üzerindeki sıcaklıklarda, örneğin güneşin altına park edilmiş bir arabanın içinde veya doğrudan güneş ışığına maruz bırakmayın.
- ❑ Güvenliğiniz için, Sony tarafından VAIO bilgisayarınızla birlikte verilen, kalite güvence standardına uygun gerçek Sony yeniden şarj edilebilir pil takımlarını ve AC adaptörlerini kullanın. Bazı VAIO bilgisayarlar yalnızca gerçek Sony pil takımlarıyla çalışır.
- ❑ Pil takımını tüm ısı kaynaklarından uzak tutun.
- ❑ Pil takımını kuru tutun.
- ❑ Pil takımını açmaya veya parçalarına ayırmaya çalışmayın.
- ❑ Pil takımını sert bir yüzeye düşürmek gibi herhangi bir mekanik şoka maruz bırakmayın.
- ❑ Bilgisayarınızı uzun bir süre için kullanmıyorsanız, pilin hasar görmesini önlemek için pili bilgisayardan çıkarın.
- ❑ Pil takımını oldukça uzun bir süre boyunca kullanmadıysanız, kalan pil ömrü kısalabilir. Bu normaldir ve bir arıza olduğunu göstermez. Pil takımı, kullanılmasa dahi zaman içinde boşalacaktır. Bilgisayarı tekrar kullanmadan önce AC adaptörü bilgisayarınıza takın ve pil takımını tekrar şarj edin.

Kulaklıklar

- ❑ **Yol güvenliği** – Araba kullanırken, bisiklet sürerken veya herhangi bir motorlu aracı kullanırken kulaklık takmayın. Bu durum trafikte tehlike yaratabilir ve bazı yerlerde yasaktır. Ayrıca özellikle yaya geçitlerinde yürürken yüksek sesle müzik çalmak da olası bir tehlikeye yol açabilir.
- ❑ **İşitme Sorunlarını Önleme** – Kulaklıkları yüksek seste kullanmaktan kaçının. Doktorlar, uzun bir süre boyunca sürekli dinlenen yüksek sesli müziğe karşı uyarıyor. Kulaklarınız çınlıyorsa, müziğin sesini kısın veya müzik dinlemeyi durdurun.

Bakım Bilgileri

Bilgisayar

- ❑ Bilgisayarın çantasını yumuşak, kuru veya hafif bir deterjan çözeltisiyle hafifçe nemlendirilmiş bir bezle temizleyin. Bilgisayarınızın dış yüzeyine zarar verebileceği için, herhangi bir aşındırıcı bez, ağartıcı madde veya alkol ya da benzin gibi bir çözücü kullanmayın.
- ❑ Bilgisayarınızı temizlemeden önce AC adaptörü ayırdığınızdan ve pil takımını çıkardığınızdan emin olun.

LCD Ekran

LCD ekranın yüzeyini silmek için yumuşak, kuru bir bez kullanın. Yüzeyin ovuşturulması ekrana zarar verebilir.

Dahili Kamera

Yumuşak, kuru bir bezle dahili kameranın üzerindeki ve çevresindeki alanı temizleyin. Kolayca çizilebileceği için, alanı çok sert ovalamayın.

Diskler

- ❑ Diskin sürekli güvenilirliği için, düzgün şekilde saklanması gereklidir. Diske zarar verebilecek olan çözücülerini (benzin, tiner, alkol, piyasada bulunan temizleyiciler veya antistatik sprey gibi) kullanmayın.
- ❑ Normal bir temizlik için, diski kenarlarından tutun ve yüzeyi temizlemek için yumuşak bir bezle merkezden kenarlara doğru silin.
- ❑ Disk çok kirlenmişse, yumuşak bir bezi suyla ıslatın, iyice sıkın ve bu bezle diskin yüzeyini merkezden kenarlara doğru silin. Kalan nemi yumuşak kuru bir bezle silin.

Bilgisayarınızı Kullanma

- Bilgisayarınızın üzerine katı bir nesne düşürürseniz veya sıvı dökerseniz, bilgisayarı kapatın, fişini çekin ve pil takımını çıkarın. Bilgisayarınızı tekrar çalıştırmadan önce, uzman personel tarafından kontrol edilmesini isteyebilirsiniz.
- Bilgisayarınızı düşürmeyin veya üzerine herhangi bir nesne koymayın.
- Bilgisayarınızı aşağıdaki durumlara maruz yerlerde bırakmayın:
 - Radyatörler veya havalandırma borusu gibi ısı kaynakları
 - Doğrudan güneş ışığı
 - Aşırı toz
 - Nem veya yağmur
 - Mekanik titreşim veya sarsıntı
 - Manyetik olarak korumasız hoparlörler veya güçlü mıknatıslar
 - 35°C'den yüksek veya 5°C'den düşük ortam sıcaklığı
 - Yüksek rutubet
- Bilgisayarınızın yanına elektronik aygıt koymayın. Ekipmanın elektromanyetik alanı bilgisayarda arızaya neden olabilir.
- Bilgisayarınız yüksek frekanslı radyo sinyalleri kullanır ve radyo veya TV'nin görüntü ya da sesinde parazite neden olabilir. Bu durum yaşanırsa, bilgisayarı radyo veya TV'den yeterince uzak bir mesafeye taşıyın.
- Kesik veya hasarlı bağlantı kablolarını kullanmayın.
- Bilgisayarınız sıcak bir ortamdan soğuk bir ortama doğrudan taşınırsa, bilgisayarın içinde nem yoğunlaşabilir. Böyle bir durumda, bilgisayarı açmadan önce en az bir saat bekleyin. Herhangi bir problem yaşanması halinde, bilgisayarı fişten çekin ve yetkili bir Sony servis/destek merkeziyle irtibat kurun. En yakın merkezi veya yetkiliyi bulmak için bkz.

VAIO Bilgisayarınız Hakkında Daha Fazla Bilgi Alma ([sayfa 5](#)).

- ❑ Bilgisayarınızın hasar görmesi durumunda veri kaybını önlemek için, verilerinizi düzenli olarak yedekleyin.
- ❑ LCD ekranın kapağını açarken veya bilgisayarınızı kaldırırken LCD ekrana veya ekranın kenarlarına basınç uygulamayın. LCD ekran basınca veya ek yüke karşı hassas olabilir ve basınç uygulanması ekrana hasar verebilir ya da düzgün çalışmamasına neden olabilir. Bilgisayarı açın, tabanını bir elinizle tutun ve LCD ekranın kapağını diğer elinizle yavaşça kaldırın. Bilgisayarı kapağı açıkken taşımak için her iki elinizle tuttuğunuzdan emin olun.

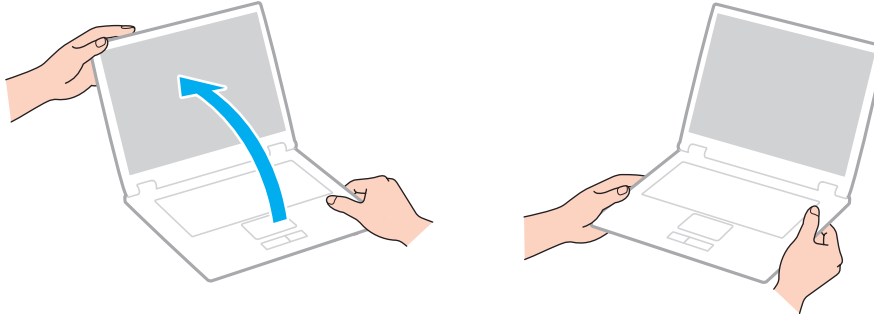

- ❑ Özel olarak bilgisayarınızı taşımak için tasarlanmış bir taşıma çantası kullanın.

LCD Ekranı Kullanma

- ❑ LCD ekranı güneş ışınlarına maruz kalacak şekilde bırakmayın. LCD ekran zarar görebilir. Bilgisayarınızı pencere kenarında kullanırken direk güneş ışığından koruduğunuzdan emin olun.
- ❑ LCD ekranın yüzeyini çizmeyin veya üzerine baskı uygulamayın. Bu arızaya yol açabilir.
- ❑ Bilgisayarınızı düşük sıcaklıklarda kullanmak, LCD ekran üzerinde tortu görüntüleri oluşmasına neden olabilir. Bu bir arızayı göstermez. Bilgisayar normal ısıya döndüğünde, ekran da normale döner.
- ❑ Aynı resim uzun bir süre boyunca görüntülenirse, LCD ekran üzerinde tortu görüntüsü oluşabilir. Tortu görüntüsü bir süre sonra yok olur. Tortu görüntülerini engellemek için bir ekran koruyucu kullanabilirsiniz.
- ❑ LCD ekran çalışırken ısınır. Bu normaldir ve bir arıza olduğunu göstermez.
- ❑ LCD ekran yüksek hassasiyet teknolojisi kullanılarak üretilir. Ancak, LCD ekranda sürekli beliren minik siyah ve/veya parlak (kırmızı, mavi veya yeşil) noktalar görebilirsiniz. Bu, üretim sürecinin normal bir sonucudur ve bir arıza olduğunu göstermez.
- ❑ Bilgisayarınızı kararsız hale sokabileceği için, seçim için başka değişim seçenekleri olsa bile **Tablet PC Ayarları** penceresindeki LCD ekran yönlendirme ayarını değiştirmeyin. Sony, ayarlarda yapılan değişikliklerden kaynaklanan arızalar için herhangi bir yükümlülük üstlenmez.
- ❑ LCD ekranı çizebileceğinden ya da LCD ekran lekelenebileceğinden dolayı LCD ekran kapağı kapalıyken kapak üzerine baskı uygulamayın.

Güç Kaynağını Kullanma

- ❑ AC çıkışı, fotokopi makinesi veya kağıt öğütücü gibi güç tüketen başka aygıtlarla paylaşmayın.
- ❑ Aşırı gerilim koruyucusu olan bir anahtarlı uzatma kablosu satın alabilirsiniz. Bu aygıt, örneğin bir elektrik fırtınası sırasında, aniden yükselen akımların bilgisayarınızda neden olacağı zararı önler.
- ❑ Bilgisayarınızla veya gerçek Sony ürünleriyle birlikte verilen adaptörü kullanın. Bir arızaya neden olabileceği için başka bir AC adaptör kullanmayın.

Dahili Kamerayı Kullanma

- ❑ Düşük kaliteli görüntülere neden olabileceği için, dahili kameranın üzerini veya çevresindeki alanı çizmeyin veya kirlenmeyin.
- ❑ Bilgisayarınızın güç durumu ne olursa olsun, güneş ışığının doğrudan dahili kameranın lensine girmesine izin vermeyin; bu durum kamerada arızaya neden olabilir.

Diskleri Kullanma

- ❑ Diskin yüzeyindeki parmak izleri ve toz, disk okunurken hata oluşmasına neden olabilir. Diski aşağıda gösterildiği gibi, kenarlarından ve ortasındaki delikten tuttuğunuzdan emin olun:

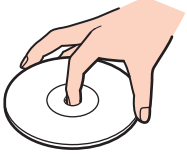

- ❑ Bir disk üzerine asla yapışkanlı etiket yapıştırmayın. Bu işlem diskinizin kullanımını etkileyebilir ve onarılmaz bir hasarla sonuçlanabilir.

Pil Takımını Kullanma

- ❑ Soğuk ortamlarda pilin ömrü kısılır. Bunun nedeni, düşük sıcaklıklarda pilin veriminin azalmasıdır.
- ❑ Pilleri 10°C ila 30°C arasındaki sıcaklıklarda şarj edin. Düşük sıcaklıklar pilin şarj olma süresini uzatır.
- ❑ Pil takımını bu kullanım kılavuzunda belirtilenden veya yazılı olarak Sony tarafından bildirilenden farklı bir şekilde şarj etmeyin.
- ❑ Pil takımı kullanılıyorsa veya şarj ediliyorsa, pil takımındaki ısı yükselir. Bu normal bir durumdur ve endişelenmek için bir neden teşkil etmez.
- ❑ Pili şarj etmeden önce tamamen boşaltmanız gerekmez.
- ❑ Pil takımı tam şarj olduktan sonra gücü hızla biterse, ömrü bitiyor olabilir ve yenisiyle değiştirilmesi gereklidir.

“Memory Stick”i Kullanma

- “Memory Stick” konektörüne parmağınızla veya metalik nesnelere dokunmayın.
- Yalnızca “Memory Stick” ile birlikte verilen yapışkanlı etiketi kullanın.
- “Memory Stick”i bükmeyin, düşürmeyin veya güçlü sarsıntılara maruz bırakmayın.
- “Memory Stick”i parçalarına ayırmayın veya üzerinde değişiklik yapmayın.
- “Memory Stick”in kuru kalmasını sağlayın.
- “Memory Stick”i aşağıdaki durumlara maruz yerlerde kullanmayın veya saklamayın:
 - Statik elektrik
 - Elektriksel parazit
 - Aşırı yüksek sıcaklıklar, örneğin güneşin altına park edilmiş bir arabanın içi
 - Doğrudan güneş ışığı
 - Yüksek rutubet
 - Aşındırıcı maddeler
- “Memory Stick” ile birlikte verilen saklama kutusunu kullanın.
- Değerli verilerinizin yedek kopyasını yaptığınızdan emin olun.
- “Memory Stick Duo” kullanırken, “Memory Stick Duo” yapıştırılmış etiketin üzerine yazmak için ince uçlu kalem kullanmayın. Medya üzerinde baskı uygulanması, medyanın içindeki parçalarda hasara neden olabilir.

Dahili Depolama Aygıtını Kullanma

Dahili depolama aygıtı (sabit disk sürücüsü ya da katı hal sürücüsü) yüksek bir depolama kapasitesine sahiptir ve kısa bir sürede veri yazabilir ve okuyabilir. Ancak düzgün kullanılmadığında kolayca hasar görebilir. Dahili depolama aygıtı hasar görürse, veriler geri alınamaz. Verilerinizi kaybetmemek için, bilgisayarınızı kullanırken dikkatli olmalısınız.

Dahili depolama aygıtınızın hasar görmesini önlemek için

- Bilgisayarınızı ani hareketlere maruz bırakmayın.
- Bilgisayarınızı mıknatıslardan uzak tutun.
- Bilgisayarınızı mekanik titreşime maruz kalan veya hareketli yerlere koymayın.
- Depolama aygıtından veri okunurken veya sürücüye veri yazılırken gücü kapamayın veya bilgisayarınızı yeniden başlatmayın.
- Bilgisayarınızı sıcaklık değerlerinde aşırı değişimler yaşanan bir ortamda kullanmayın.
- Depolama aygıtını bilgisayarınızdan çıkarmayın.

Sorum Giderme

Bu bölümde, VAIO bilgisayarınızı kullanırken karşılaşılabileceğiniz genel sorunları nasıl çözebileceğiniz anlatılmaktadır. Birçok sorunun basit çözümü vardır. Bu öneriler sorununuzu çözmezse, **VAIO Care**'i kullanın. Yazılımı başlatmak için bkz. **VAIO Care'i Kullanma (sayfa 28)**.

Sorunlar çözülemezse ve yardıma ihtiyacınız olursa, **VAIO Bilgisayarınız Hakkında Daha Fazla Bilgi Alma (sayfa 5)** altında listelenen destek web sitelerini ziyaret edin.



Bu bölümdeki bazı özellikler ve seçenekler sizin bilgisayarınızda bulunmayabilir.

- Bilgisayar İşlemleri (sayfa 101)**
- Sistem Güncelleme/Güvenlik (sayfa 107)**
- Kurtarma/Kurtarma Ortamı (sayfa 108)**
- Bölüm (sayfa 110)**
- Pil Takımı (sayfa 111)**
- Dahili Kamera (sayfa 113)**
- Yerel Ağ Oluşturma (LAN/Kablosuz LAN) (sayfa 115)**
- BLUETOOTH Teknolojisi (sayfa 119)**
- Optik Diskler (sayfa 122)**
- Ekran (sayfa 123)**
- Yazdırma (sayfa 127)**
- Mikrofon (sayfa 128)**
- Hoparlörler (sayfa 129)**



- Touch Pad (sayfa 131)**
- Klavye (sayfa 132)**
- Disketler (sayfa 133)**
- Ses/Video (sayfa 134)**
- “Memory Stick” (sayfa 136)**
- Çevresel Aygıtlar (sayfa 137)**

Bilgisayar İşlemleri

Bilgisayarım başlatılmıyorsa ne yapmam gerekir?

- ❑ Bilgisayarınızın bir güç kaynağına sağlam bir şekilde bağlanmış ve güç gösterge ışığının yanmış durumda olduğundan emin olun.
- ❑ Pil takımının doğru biçimde takılmış ve şarj edilmiş olduğundan emin olun.
- ❑ Varsa tüm bağlı USB aygıtlarını çıkarın ve bilgisayarınızı tekrar başlatın.
- ❑ Bilgisayarı satın aldığınız günden bu yana takmış olabileceğiniz ekstra bellek modüllerini çıkarın ve bilgisayarınızı tekrar başlatın.
- ❑ Bilgisayarınız bir anahtarlı uzatma kablosuna veya kesintisiz güç kaynağına (UPS) bağlıysa, uzatma kablosunun veya güç kaynağının bir güç kaynağına bağlanmış ve açılmış durumda olduğundan emin olun.
- ❑ Harici bir ekran kullanıyorsanız, ekranın bir güç kaynağına bağlanmış ve açılmış durumda olduğundan emin olun. Parlaklık ve kontrast denetimlerinin doğru biçimde ayarlanmış olduğundan emin olun. Daha fazla bilgi için ekranınızla birlikte verilen kullanım kılavuzuna bakın.
- ❑ AC adaptörün bağlantısını kesin ve pil takımını çıkarın. Üç ila beş dakika bekleyin. Pil takımını tekrar yerine takın, AC adaptörü bağlayın ve bilgisayarınızı açmak için güç düğmesine basın.
- ❑ Ani sıcaklık değişiklikleri, bilgisayarınızda arıza oluşmasına neden olabilir. Böyle bir durum oluşursa, bilgisayarı en az bir saat kullanmayın.
- ❑ Bilgisayarınızla birlikte verilen Sony AC adaptörünü kullanıp kullanmadığınızı kontrol edin. Güvenliğiniz için, yalnızca Sony tarafından VAIO bilgisayarınızla birlikte verilen gerçek Sony yeniden şarj edilebilir pil takımını ve AC adaptörünü kullanın.

Yeşil güç gösterge ışığı yanıyor, ancak ekranım açılmıyorsa ne yapmam gerekir?

- ❑ Uygulama penceresini kapatmak için **Alt+F4** tuşlarına birkaç kez basın. Bir uygulama hatası olmuş olabilir.
 - ❑ **Alt+F4** tuşları çalışmazsa, **Başlat**'ı, **Kapat** düğmesinin yanındaki oku ve bilgisayarı yeniden başlatmak için **Yeniden Başlat**'ı tıklayın.
 - ❑ Bilgisayarınız yeniden başlamazsa, **Ctrl+Alt+Delete** tuşlarına basın ve **Kapat**  düğmesinin yanındaki oku  ve **Yeniden Başlat**'ı tıklayın.
Windows Güvenliği penceresi belirirse, **Yeniden Başlat**'ı tıklayın.
 - ❑ Bu işlem sonuç vermezse, bilgisayarınızı kapatmak için güç düğmesini dört saniyeden fazla basılı tutun. AC adaptörün bağlantısını kesin ve bilgisayarı yaklaşık beş dakika bırakın. Ardından AC adaptörü bağlayın ve bilgisayarı yeniden açın.
- !
- Ctrl+Alt+Delete** tuşları veya güç düğmesi ile bilgisayarın kapatılması kaydedilmemiş verilerin kaybına neden olabilir.

Bilgisayarım veya yazılım yanıt vermemeye başlarsa ne yapmam gerekir?

- Bir yazılım uygulaması çalışırken bilgisayarınız yanıt vermeyi durdurursa, uygulama penceresini kapatmak için **Alt+F4** tuşlarına basın.
- Alt+F4** tuşları çalışmazsa, bilgisayarınızı kapatmak için **Başlat**'ı, ve **Kapat** düğmesini tıklayın.
- Bilgisayarınız kapanmazsa, **Ctrl+Alt+Delete** tuşlarına ve **Kapat** düğmesine basın. **Windows Güvenliği** penceresi belirirse, **Kapat**'ı tıklayın.
- Bu prosedür işe yaramıyorsa, bilgisayar kapatılana kadar güç düğmesini basılı tutun.
!
Ctrl+Alt+Delete tuşları veya güç düğmesi ile bilgisayarın kapatılması kaydedilmemiş verilerin kaybına neden olabilir.
- AC adaptörün bağlantısını kesin ve pil takımını çıkarın. Üç ila beş dakika bekleyin. Pil takımını tekrar yerine takın, AC adaptörü bağlayın ve bilgisayarınızı açmak için güç düğmesine basın.
- Yazılımı yeniden kurmayı deneyin.
- Teknik destek için yazılım yayıncısıyla veya belirlenmiş sağlayıcıyla temasa geçin.

Bilgisayarım neden Uyku veya Hazırda Bekleme moduna girmiyor?

Bilgisayar tamamen Uyku veya Hazırda Bekleme moduna girmeden önce çalışma modu değiştirilirse, bilgisayarınız kararsız bir hale gelebilir.

Bilgisayarınızın yeniden Normal moda geri yüklenmesi için

- 1 Açık tüm programları kapatın.
- 2 **Başlat**'ı, **Kapat** düğmesinin yanındaki oku ve **Yeniden Başlat**'ı tıklayın.
- 3 Bilgisayarınız yeniden başlamazsa, **Ctrl+Alt+Delete** tuşlarına basın ve **Kapat** düğmesinin yanındaki oku ve **Yeniden Başlat**'ı tıklayın.
Windows Güvenliği penceresi belirirse, **Yeniden Başlat**'ı tıklayın.
- 4 Bu prosedür işe yaramıyorsa, bilgisayar kapatılana kadar güç düğmesini basılı tutun.

!
Ctrl+Alt+Delete tuşları veya güç düğmesi ile bilgisayarın kapatılması kaydedilmemiş verilerin kaybına neden olabilir.

Şarj gösterge ışığı hızlı yanıp sönüyor ve bilgisayarım başlatılamıyorsa ne yapmam gerekir?

- ❑ Bu durumun nedeni, pil takımının düzgün biçimde takılmamış olması olabilir. Bu sorunu çözmek için, bilgisayarınızı kapatın ve pil takımını çıkarın. Sonra pil takımını bilgisayara takın. Ayrıntılı bilgi için bkz. **Pil Takımının Takılması/Çıkarılması (sayfa 16)**.
- ❑ Sorun hala devam ediyorsa, bu durum takılan pil takımının bilgisayarınızla uyumlu olmadığı anlamına gelir. Pil takımını çıkarın ve yetkili bir Sony servisi/destek merkeziyle bağlantı kurun. En yakın merkezi veya yetkiliyi bulmak için bkz. **VAIO Bilgisayarınız Hakkında Daha Fazla Bilgi Alma (sayfa 5)**.

Neden Sistem Özellikleri penceresinde en fazla hızdan daha yavaş bir CPU hızı görüntüleniyor?

Bu normal bir durumdur. Bilgisayarınızın CPU'su, güç tasarrufu amacıyla bir çeşit CPU hız denetleme teknolojisi kullandığından, Sistem Özellikleri'nde en fazla hız yerine CPU'nun geçerli hızı görüntüleniyor olabilir.

Bilgisayarım parolamı kabul etmiyor ve Enter Onetime Password iletisi veriyorsa ne yapmalıyım?

Arka arkaya üç kez yanlış açılış parolasını girerseniz, **Enter Onetime Password** iletisi belirir ve Windows başlatılmaz. Güç gösterge ışığının sönüp sönmediğini kontrol etmek için güç düğmesini dört saniyeden fazla bir süre basılı tutun. 10 ila 15 saniye bekleyin, ardından bilgisayarınızı yeniden başlatın ve doğru parolayı girin. Parola büyük/küçük harf duyarlıdır; bu nedenle parolayı girmeden önce harf boyutunu kontrol ettiğinizden emin olun.

Oyun yazılımım çalışmıyorsa veya olağandışı bir şekilde sonlandırılıyorsa ne yapmam gerekir?

- Oyunun web sitesinde karşıdan yüklenebilecek herhangi bir yamanın veya güncelleştirmenin olup olmadığını kontrol edin.
- En son video sürücüsü yazılımını kurduğunuzdan emin olun.
- Bazı VAIO modellerinde, grafik belleği sistemle paylaşılır. Böyle bir durumda en iyi grafik performansı garanti edilmez.

Otomatik kapatma eylemi için seçilmiş süre geçtiğinde neden ekranım kapanmıyor?

Bazı yazılım uygulamaları veya ekran koruyucular, bilgisayarınızın belirli bir süre kullanılmadığında ekranı kapatan veya bilgisayarı Uyku moduna geçiren özelliğini geçici olarak devre dışı bırakacak şekilde tasarlanmıştır. Bu sorunu çözmek için çalışmakta olan yazılım uygulamalarından çıkın veya ekran koruyucuyu değiştirin.

Önyükleme aygıtı sırasını nasıl değiştirebilirim?

Önyükleme aygıtı sırasını değiştirmek için BIOS işlevlerinden birini kullanabilirsiniz. Şu adımları izleyin:

- 1 Bilgisayarınızı açın ve VAIO logosu kaybolana kadar sürekli olarak **F2** tuşuna basın. BIOS ayarları ekranı açılır. Ekran belirmese, bilgisayarı yeniden başlatıp tekrar deneyin.
- 2 **Boot**'u seçmek için **←** veya **→** tuşuna basın.
- 3 Önyükleme aygıtı sırasını değiştirmek istediğiniz sürücüyü seçmek için **↑** veya **↓** tuşuna basın.
- 4 Önyükleme aygıtı sırasını değiştirmek için **F5** veya **F6** tuşuna basın.
- 5 **Exit**'i seçmek için **←** veya **→** tuşuna basın, **Exit Setup**'ı seçin ve daha sonra **Enter** tuşuna basın. Doğrulama istemi belirlediğinde, **Enter** tuşuna basın.

Önyüklemeyi bilgisayara bağlı olan harici aygıttan yapamıyorsam ne yapmam gerekir?

Bilgisayarınızı harici bir aygıttan, örneğin USB disket sürücü veya USB optik disk sürücüden önyüklemek için önyükleme aygıtını değiştirmeniz gerekir. Önyükleme aygıtını değiştirmek için bilgisayarınızı açın ve VAIO logosu kaybolana kadar **F11** tuşuna tekrarlı olarak basın.

! Harici bir aygıt kullanırken, aygıtı önceden AC güç kaynağına taktığınızdan emin olun.

Sistem Güncelleme/Güvenlik

Bilgisayarım için önemli güncellemeleri nasıl bulabilirim?

Şu yazılım uygulamalarıyla, en son güncellemeleri bulabilir ve bilgisayarınıza kurabilirsiniz. **Windows Update** ve **VAIO Update**. Daha fazla bilgi için bkz. **Bilgisayarınızın Güncellenmesi (sayfa 26)**.

Windows güncellemelerinin bilgisayarına kurulumunu nasıl planlayabilirim?

Microsoft Windows işletim sistemi, bilgisayarınıza önceden kurulmuştur. Bilgisayarınızı virüs gibi güvenlik tehditlerinden korumanın en iyi yolu, düzenli olarak en son Windows güncellemelerini indirmek ve bilgisayara kurmaktır.

Aşağıdakileri yaparak önemli Windows güncelleştirmelerini elde edebilirsiniz:

! Güncelleştirmeleri indirmeniz için bilgisayarınız İnternete bağlı olmalıdır.

- 1 **Başlat'**ı ve **Denetim Masası'**ni tıklayın.
- 2 **Sistem ve Güvenlik'**i tıklayın.
- 3 **İşlem Merkezi'**ni tıklayın.
- 4 Otomatik veya zamanlanmış güncelleştirmeleri ayarlamak için ekrandaki talimatları izleyin.

Kurtarma/Kurtarma Ortamı

Kurtarma Ortamını nasıl oluşturabilirim?

Kurtarma Ortamını **VAIO Care**'i kullanarak oluşturabilirsiniz. Ortam, bilgisayar sisteminizi varsayılan fabrika ayarlarına geri yüklemek için kullanılır. Ortamı oluşturmak için **VAIO Care**'i ([sayfa 28](#)) başlatın ve **Recovery & restore**, **Recovery** ve **Create Recovery Media** öğelerini tıklatın.

! Bilgisayarınızda dahili optik disk sürücü yoksa, harici bir optik disk sürücü takmanız gerekir (birlikte verilmez).

Daha fazla bilgi için **Kurtarma, Yedekleme ve Sorun Giderme Kılavuzu**'na bakın.

Bilgisayar sistemimi varsayılan fabrika ayarlarına nasıl getiririm?

Bilgisayar sisteminizi kurtarmanın iki yolu vardır: Kurtarma Ortamı ve kurtarma bölümü üzerinden. Daha fazla bilgi için **Kurtarma, Yedekleme ve Sorun Giderme Kılavuzu**'na bakın.

Orijinal yazılım ve sürücüleri nasıl yeniden yükleyebilirim?

Önceden yüklü olan yazılım ve sürücüleri **VAIO Care**'i kullanarak geri yükleyebilirsiniz. Bunları geri yüklemek için **VAIO Care**'i ([sayfa 28](#)) başlatın ve **Recovery & restore**, **Recovery** ve **Reinstall Applications and Drivers** öğelerini tıklatın.

Daha fazla bilgi için **VAIO Care** yardım dosyasına bakın.

Geriyükleme bölümünün kapasitesini nasıl kontrol edebilirim?

Dahili depolama aygıtınız sistem geriyükleme verisinin saklandığı bir geriyükleme bölümü içerir. Geriyükleme bölümünün kapasitesini azaltmak için aşağıdaki basamakları izleyin:

- 1 **Başlat**'a tıklayın, **Bilgisayar**'a sağ tıklayın ve **Yönet**'i seçin.
- 2 Sol pencere gözünde **Depolama** altında bulunan **Disk Yönetimi**'ne tıklayın.
Geriyükleme bölümünün kapasitesi ve C sürücüsünün toplam kapasitesi ortadaki pencere gözünde bulunan **Disk 0** sırasında görüntülenir.

Bölüm

Nasıl bir sabit disk bölümü oluşturabilirim?

Windows özelliği, bilgisayar sisteminizi kurtarmadan bölüm oluşturmanıza olanak sağlar.

- 1 **Başlat, Denetim Masası, Sistem ve Güvenlik** öğelerini ve **Yönetimsel Araçlar** altındaki **Sabit disk bölümleri oluştur ve biçimlendir**'e tıklayın.
- 2 **Kullanıcı Hesabı Denetimi** penceresi açılırsa, **Evet**'e tıklayın.
Bilgisayarınıza standart kullanıcı olarak oturum açtıysanız, bir yönetici adı ve parolası girmeniz istenebilir.
- 3 C sürücüsüne sağ tıklayın ve **Birimi Küçült** öğesini seçin.
- 4 **Küçültülecek alan miktarını MB olarak girin** kısmında oluşturulacak bölümün boyutunu girin ve **Küçült**'e tıklayın.
- 5 **Ayrılmamış** öğesine sağ tıklayın ve **Yeni Basit Birim** seçeneğini seçin.
- 6 Ekrandaki talimatları izleyin.



VAIO Care Rescue uygulamasını kullanıyorsanız, kurtarma işlemi sırasında bölüm oluşturabilirsiniz. Daha fazla bilgi için bkz. **VAIO Care'i Kullanma (sayfa 28)**.

Pil Takımı

Pilin şarj durumunu nasıl bulabilirim?

Pil şarj durumunu şarj göstergesi ile kontrol edebilirsiniz. Daha fazla bilgi için bkz. **Pil Takımını Şarj Etme (sayfa 19)**.

Bilgisayarım AC gücünü ne zaman kullanıyor?

Bilgisayarınız AC adaptörle bir AC çıkışına bağlıysa, pil takımı takılmış olsa bile, AC gücünü kullanır.

Pili ne zaman yeniden şarj etmem gerekir?

Pili aşağıdaki durumlarda şarj edin:

- Pil takımının gücü bitmişse ve hem şarj hem güç göstergesi yanıp sönüyorsa.
- Pil takımını uzun bir süredir kullanmadığınızda.

Pil takımını ne zaman değiştirmem gerekir?

Pil takımının kullanım ömrü dolduğunda, pil takımını değiştirmenizi belirten bir mesaj görüntülenir. Pilin şarj kapasitesini **VAIO Control Center**'daki **Battery** işleviyle kontrol edebilirsiniz.

Takılı pil takımının ısınması beni endişelendirmeli mi?

Hayır, bilgisayarınıza güç sağlarken pil takımının ısınması normal bir durumdur.

Bilgisayarım pil gücüyle çalışırken Hazırda Bekleme moduna girebilir mi?

Bilgisayarınız pil gücüyle çalışırken Hazırda Bekleme moduna girebilir, ancak bazı yazılım programları ve çevresel aygıtlar sistemin Hazırda Bekleme moduna girmesini engeller. Sistemin Hazırda Bekleme moduna girmesini engelleyen bir program kullanıyorsanız, veri kaybını önlemek için sık sık verilerinizi kaydedin. Hazırda Bekleme modunu manuel olarak nasıl etkinleştirebileceğiniz konusunda bilgi edinmek için, bkz. **Hazırda Bekleme Modunu Kullanma (sayfa 25)**.

Pil takımının bilgisayarım ile uyumlu olmadığını veya düzgün biçimde takılmadığını bildiren bir ileti beliriyor ve bilgisayarım Hazırda Bekleme moduna giriyorsa ne yapmam gerekir?

- ❑ Bu durumun nedeni, pil takımının düzgün biçimde takılmamış olması olabilir. Bu sorunu çözmek için, bilgisayarınızı kapatın ve pil takımını çıkarın. Sonra pil takımını bilgisayara takın. Ayrıntılı bilgi için bkz. **Pil Takımının Takılması/Çıkarılması (sayfa 16)**.
- ❑ Sorun hala devam ediyorsa, bu durum takılan pil takımının bilgisayarınızla uyumlu olmadığı anlamına gelir. Pil takımını çıkarın ve yetkili bir Sony servisi/destek merkeziyle bağlantı kurun. En yakın merkezi veya yetkiliyi bulmak için bkz. **VAIO Bilgisayarınız Hakkında Daha Fazla Bilgi Alma (sayfa 5)**.

Dahili Kamera

Neden görüntü penceresinde görüntü gösterilmiyor veya düşük kaliteli görüntüler gösteriliyor?

- ❑ Dahili kamera birden fazla yazılım uygulamasıyla paylaşamaz. Başka bir uygulamayı başlatmadan önce geçerli uygulamadan çıkın. **Media Gallery** içeren modellerde, **Media Gallery**'nin hareket işlevini kullanırken dahili kamera kullanan başka bir kamera uygulaması kullanamazsınız.
- ❑ Hızlı hareket eden bir nesne görüntülediğinizde, görüntüleyici penceresinde yatay çizgiler gibi bazı parazitler olabilir. Bu normaldir ve bir arıza olduğunu göstermez.
- ❑ Sorun devam ediyorsa, bilgisayarınızı yeniden başlatın.

Dahili kameradan gelen video girdisi neden birkaç saniye duraklatılıyor?

Video girdisi, şu koşullarda birkaç saniye duraklatılıyor olabilir:

- ❑ **Fn** tuşuyla birlikte bir kısayol tuşu kullanılırsa.
- ❑ CPU yükü artarsa.

Bu normaldir ve bir arıza olduğunu göstermez.

Neden yakalanan görüntülerin kalitesi düşük?

- ❑ Flüoresan lamba altında yakalanan görüntüler, ışığın yansımalarını gösteriyor olabilir.
- ❑ Yakalanan görüntülerdeki karanlık bir bölge, parazit olarak görülebilir.
- ❑ Dahili kameranın üzerindeki ve çevresindeki alan kirlidir. Kapağı temizleyin. Bkz. **Bakım Bilgileri (sayfa 89)**.

Yakalanan görüntülerde atlanan kareler ve ses kesintileri varsa ne yapmalıyım?

- ❑ Yazılım uygulamanızdaki efekt ayarları karelerin atlanmasına neden olmuş olabilir. Daha fazla bilgi için yazılım uygulamanızın yardım dosyasına bakın.
- ❑ Bilgisayarınız kaldırabileceği sayıdan daha fazla sayıda yazılım uygulaması çalışıyor olabilir. Kullanmakta olduğunuz uygulamalardan çıkın.
- ❑ Bu sorun bilgisayarınız güç tasarrufu planıyla çalıştığında oluşabilir ve bu da CPU performansını düşürür. Mevcut güç planını kontrol edin.



Yakalanan görüntüler titrerse ne yapmalıyım?

Bu sorun kamerayı flüoresan ışıkların altında kullandığınızda, ışık çıkış frekansı ile perde hızı arasındaki uyumsuzluk nedeniyle oluşur.

Titreme parazitini azaltmak için, kameranın yönünü veya kamera görüntülerinin parlaklığını değiştirin. Bazı yazılım uygulamalarında, titreme parazitini ortadan kaldırmak üzere kamera özelliklerinden biri (örn. ışık kaynağı, titreşim, vb.) için uygun bir değer belirleyebilirsiniz.

Yerel Ağ Oluřturma (LAN/Kablosuz LAN)

VAIO Smart Network simgesi görev ubuęunda gösterilmiyorsa ne yapmalıyım?

- Görev ubuęunda  öęesine tıklayın ve **VAIO Smart Network** simgesinin  görüntülenip görüntülenmedięini kontrol edin.
- VAIO Smart Network** simgesi  görev ubuęunda deęilse, **Başlat, Tüm Programlar** ve **VAIO Smart Network** öęelerine tıklayıp, simgeyi görev ubuęunda göstermek için ayarları deęiřtirin.

Bilgisayarım kablosuz LAN erişim noktasına bağlanamıyorsa ne yapmam gerekir?

- ❑ Bağlantı kullanılabilirliği, uzaklıktan ve engellerden etkilenir. Bilgisayarınızı bu engellerden uzaklaştırmanız veya kullandığınız erişim noktasına yakınlaştırmanız gerekebilir.
- ❑ **WIRELESS** anahtarının açık durumda olduğundan ve bilgisayarınızdaki **WIRELESS** gösterge ışığının yandığından emin olun.
- ❑ Erişim noktasına giden gücün açık olduğundan emin olun.
- ❑ Ayarları kontrol etmek için şu adımları izleyin:
 - 1 **Başlat**'ı ve **Denetim Masası**'nı tıklayın.
 - 2 **Ağ ve İnternet** altındaki **Ağ durumunu ve görevlerini görüntüle**'yi tıklayın.
 - 3 Erişim noktanızın seçili olduğunu onaylamak için **Bir ağa bağlanın** ögesini tıklayın.
- ❑ Şifre anahtarının doğru olduğundan emin olun.
- ❑ **Güç Seçenekleri** penceresinde **Kablosuz Bağdaştırıcı Ayarları** için **En Yüksek Performans**'in seçili olduğundan emin olun. Diğer bir seçeneğin seçilmesi, iletişim arızasına neden olabilir. Ayarları değiştirmek için, şu adımları izleyin:
 - 1 **Başlat**'ı ve **Denetim Masası**'nı tıklayın.
 - 2 **Sistem ve Güvenlik** ve **Güç Seçenekleri**'ni tıklayın.
 - 3 Mevcut güç planı için **Plan ayarlarını değiştir**'e tıklayın.
 - 4 **Gelişmiş güç ayarlarını değiştir**'i tıklayın.
 - 5 **Kablosuz Bağdaştırıcı Ayarları** ve **Güç Tasarrufu Modu**'nu çift tıklayın.
 - 6 Açılır listeden **En Yüksek Performans**'ı seçin.

İnternet erişimi sağlayamıyorsam ne yapmam gerekir?

- ❑ Erişim noktası ayarlarını kontrol edin. Daha fazla bilgi için erişim noktanızla birlikte verilen kullanım kılavuzuna bakın.
- ❑ Bilgisayarınızın ve erişim noktasının birbirine bağlı olduğundan emin olun.
- ❑ Bilgisayarınızı engellerden uzaklaştırın veya kullandığınız erişim noktasına yakınlaştırın.
- ❑ Bilgisayarınızın İnternet erişimi için düzgün biçimde yapılandırıldığından emin olun.
- ❑ **Güç Seçenekleri** penceresinde **Kablosuz Bağdaştırıcı Ayarları** için **En Yüksek Performans**'ın seçili olduğundan emin olun. Diğer bir seçeneğin seçilmesi, iletişim arızasına neden olabilir. Ayarları değiştirmek için **Bilgisayarım kablosuz LAN erişim noktasına bağlanamıyorsa ne yapmam gerekir? (sayfa 116)** bölümündeki adımları izleyin.

Veri aktarım hızı neden yavaş?

- ❑ Kablosuz LAN veri aktarım hızı, aygıtlar ve erişim noktaları arasındaki uzaklıktan ve engellerden etkilenir. Diğer etmenler arasında; aygıt yapılandırmaları, radyo koşulları ve yazılım uyumluluğu gibi konular vardır. Veri aktarım hızını maksimum hale getirmek için, bilgisayarınızı engellerden uzaklaştırın veya kullandığınız erişim noktasına yakınlaştırın.
- ❑ Kablosuz LAN erişim noktası kullanıyorsanız, erişim noktası üzerinden iletişim kuran diğer aygıtların sayısına bağlı olarak, aygıtı geçici olarak aşırı yüklemiş olabilir.
- ❑ Erişim noktanız diğer erişim noktalarıyla karışlıyorsa, erişim noktası kanalını değiştirin. Daha fazla bilgi için erişim noktanızla birlikte verilen kullanım kılavuzuna bakın.
- ❑ **Güç Seçenekleri** penceresinde **Kablosuz Bağdaştırıcı Ayarları** için **En Yüksek Performans**'ın seçili olduğundan emin olun. Diğer bir seçeneğin seçilmesi, iletişim arızasına neden olabilir. Ayarları değiştirmek için **Bilgisayarım kablosuz LAN erişim noktasına bağlanamıyorsa ne yapmam gerekir? (sayfa 116)** bölümündeki adımları izleyin.

Veri aktarım kesintilerini nasıl önleyebilirim?

- Bilgisayarınız bir erişim noktasına bağlı olduğunda, büyük dosyalar kullanırken veya bilgisayar mikrodalgalara ve telsiz telefonlara yakınsa veri aktarım kesintileri oluşabilir.
- Bilgisayarınızı erişim noktasına yakınlaştırın.
- Erişim noktası bağlantısında sorun olmadığından emin olun.
- Erişim noktası kanalını değiştirin. Daha fazla bilgi için erişim noktanızla birlikte verilen kullanım kılavuzuna bakın.
- Güç Seçenekleri** penceresinde **Kablosuz Bağdaştırıcı Ayarları** için **En Yüksek Performans**'ın seçili olduğundan emin olun. Diğer bir seçeneğin seçilmesi, iletişim arızasına neden olabilir. Ayarları değiştirmek için **Bilgisayarım kablosuz LAN erişim noktasına bağlanamıyorsa ne yapmam gerekir?** ([sayfa 116](#)) bölümündeki adımları izleyin.

Kanal nedir?

- Kablosuz LAN iletişimi, kanal olarak bilinen ayrılmış frekans bantları üzerinde gerçekleşir. Üçüncü parti kablosuz LAN erişim noktası kanalları önceden, Sony aygıtlarından gelen farklı kanallara ayarlanmış olabilir.
- Kablosuz LAN erişim noktası kullanıyorsanız, erişim noktanızla birlikte verilen kılavuzda bulunan bağlanabilirlik bilgilerine bakın.

Şifre anahtarını değiştirdiğimde neden ağ bağlantısı duruyor?

Şifre anahtarı değiştirilirse, kablosuz LAN işlevine sahip iki bilgisayar eş düzeyli ağ bağlantısını kaybedebilir. Şifre anahtarını yeniden özgün profile dönüştürebilir veya anahtarın uyuşması için anahtarı iki bilgisayara da yeniden girebilirsiniz.

BLUETOOTH Teknolojisi

Diğer BLUETOOTH aygıtları bilgisayarımı bulamıyorsa ne yapmam gerekir?

- ❑ Her iki aygıtta da BLUETOOTH işlevinin etkin durumda olduğundan emin olun.
- ❑ **WIRELESS** anahtarının açık durumda olduğundan ve bilgisayarınızdaki **WIRELESS** gösterge ışığının yandığından emin olun.
- ❑ Bilgisayarınız güç tasarrufu modundayken BLUETOOTH işlevini kullanamazsınız. Bilgisayarı Normal moda geri getirin, sonra da **WIRELESS** anahtarını açın.
- ❑ Bilgisayarınız ve aygıt, birbirinden çok uzak olabilir. Kablosuz BLUETOOTH teknolojisi, en iyi performansı aygıtlar birbirine 10 metre yakınlıkta olduğu zaman gösterir.

İletişim kurmak istediğim BLUETOOTH aygıtını bulamıyorsam ne yapmam gerekir?

- ❑ İletişim kurmak istediğiniz aygıtın BLUETOOTH işlevinin açık olup olmadığını kontrol edin. Daha fazla bilgi için diğer aygıtın kılavuzuna bakın.
- ❑ İletişim kurmak istediğiniz aygıt başka bir BLUETOOTH aygıtıyla iletişim kuruyorsa, bulunamayabilir veya bilgisayarınızla iletişim kuramayabilir.
- ❑ Diğer BLUETOOTH aygıtlarının bilgisayarınızla iletişim kurmasına izin vermek için şu adımları izleyin:
 - 1 **Başlat**'ı ve **Aygıtlar ve Yazıcılar**'ı tıklayın.
 - 2 BLUETOOTH aygıtının simgesine sağ tıklayıp **Bluetooth Ayarları**'nı tıklayın.
 - 3 **Seçenekler** sekmesine tıklayın ve **Bluetooth aygıtlarının bu bilgisayarı bulmasına izin ver** onay kutusunu seçin.

Diğer BLUETOOTH aygıtları bilgisayarına bağlanamıyorsa ne yapmam gerekir?

- ❑ **İletişim kurmak istediğim BLUETOOTH aygıtını bulamıyorsam ne yapmam gerekir? (sayfa 119)** kısmındaki önerilere bakın.
- ❑ Diğer aygıtların kimlik doğrulamasının yapıldığından emin olun.
- ❑ Veri aktarım uzaklığı; iki aygıt arasındaki mevcut engellere, radyo dalga kalitesine ve işletim sistemine veya kullanılan yazılıma göre 10 metreden daha az olabilir. Bilgisayarınızı ve BLUETOOTH aygıtınızı yakınlaştırın.

BLUETOOTH bağlantım neden yavaş?

- ❑ Veri aktarım hızı; iki aygıt arasındaki engellere ve/veya uzaklığa, radyo dalga kalitesine ve işletim sistemine veya kullanılan yazılıma bağlıdır. Bilgisayarınızı ve BLUETOOTH aygıtınızı yakınlaştırın.
- ❑ BLUETOOTH aygıtlarının veya kablosuz yerel ağ aygıtlarının çalıştığı 2,4 GHz bant çeşitli aygıtlar tarafından kullanılır. BLUETOOTH aygıtları aynı bantı kullanan diğer aygıtlarla girişimi en aza indirmek için gerekli teknolojiyi kullansa da, böyle bir radyo girişimi iletişim hızını veya mesafesini düşürebilir veya iletişimin kesilmesine neden olabilir.
- ❑ İletişim kurmak istediğiniz BLUETOOTH aygıtında kullanılan BLUETOOTH standardının sürümü bilgisayarınızda kullanılanla aynı sürüm değilse, iletişim hızı yavaşlar.

BLUETOOTH teknolojisine sahip bir aygıtı uçakta kullanabilir miyim?

BLUETOOTH teknolojisiyle, bilgisayarınız 2,4 GHz'lik bir radyo frekansı gönderir. Radyo girişimi nedeniyle hastane ve uçak gibi hassas bölgelerde BLUETOOTH aygıtların kullanımı konusunda sınırlamalar vardır. Bulduğunuz yerdeki personele bilgisayardaki BLUETOOTH işlevinin kullanımına izin verilir verilmediğini sorun.

Bilgisayarıma standart kullanıcı hesaplı bir kullanıcı olarak oturum açtığımda BLUETOOTH işlevini neden kullanamıyorum?

BLUETOOTH işlevi, bilgisayarınızda standart kullanıcı hesaplı bir kullanıcı tarafından kullanılamayabilir. Bilgisayara yönetici haklarına sahip bir kullanıcı olarak oturum açın.

Kullanıcıları değiştirdiğimde neden BLUETOOTH aygıtlarını kullanamıyorum?

Sistemdeki oturumunuzu kapatmadan kullanıcı değiştirirseniz, BLUETOOTH aygıtı çalışmaz. Kullanıcı değiştirmeden önce oturumu kapattığınızdan emin olun. Sistem oturumunuzu kapatmak için **Başlat**'a, **Kapat** düğmesinin yanındaki oka ve **Oturumu Kapat**'a tıklayın.

Kartvizit verilerini neden bir cep telefonu ile takas edemiyorum?

Kartvizit takası işlevi desteklenmemektedir.

BLUETOOTH simgesi görev çubuğunda gösterilmiyorsa ne yapmalıyım?

- VAIO Smart Network** penceresinde, **BLUETOOTH**'un yanındaki düğmenin **On** duruma getirildiğinden emin olun.
- BLUETOOTH simgesini görev çubuğunda görüntülemek için aşağıdaki adımları izleyin:
 - 1 **Başlat**'ı ve **Aygıtlar ve Yazıcılar**'ı tıklayın.
 - 2 BLUETOOTH aygıtının simgesine sağ tıklayıp **Bluetooth Ayarları**'nı tıklayın.
 - 3 **Seçenekler** sekmesini tıklayın ve **Bluetooth simgesini bildirim alanında göster** onay kutusunu seçin.

Optik Diskler

Harici optik disk sürücüm düzgün çalışmıyorsa ne yapmalıyım?

Harici optik disk sürücünüzün bir AC güç kaynağına ve bilgisayarınızdaki USB bağlantı noktasına takılı olduğundan emin olun. Takılı değilse, harici optik disk sürücü düzgün çalışmayabilir.

Ekran

Ekranım neden kapandı?

- ❑ Bilgisayara güç gitmiyorsa veya bilgisayar güç tasarruf moduna (Uyku veya Hazırda Bekleme) girdiyse, bilgisayarınızın ekranı kararabilir. Bilgisayar LCD (Video) Uyku modundayrsa, bilgisayarı Normal moda geri getirmek için herhangi bir tuşa basın. Daha fazla bilgi için bkz. **Güç Tasarruf Modlarını Kullanma (sayfa 23)**.
- ❑ Bilgisayarınızın bir güç kaynağına sağlam bir şekilde bağlanmış ve güç gösterge ışığının yanmış durumda olduğundan emin olun.
- ❑ Bilgisayarınız pil gücüyle çalışıyorsa, pilin düzgün biçimde takılmış ve şarj edilmiş olduğundan emin olun. Daha fazla bilgi için bkz. **Pil Takımını Kullanma (sayfa 16)**.
- ❑ Görüntü çıkışı harici ekrana ayarlanmışsa, **Fn+F7** tuşlarına basın. Daha fazla bilgi için bkz. **Fn Tuşu ile Bileşimler ve İşlevler (sayfa 30)**.

Görüntü veya videoları düzgün görüntüleyemezsem ne yapmalıyım?

- ❑ Video/görüntü yazılımını kullanmadan veya DVD oynatmaya başlamadan önce ekran renkleri için **Gerçek Renk (32 bit)** seçeneğini belirlediğinizden emin olun. Başka bir seçeneğin belirlenmesi, bu yazılımların görüntüleri başarılı bir şekilde göstermesini engelleyebilir. Ekran renklerini değiştirmek için şu adımları izleyin:
 - 1 Masaüstünde sağa tıklayın ve **Ekran çözünürlüğü**'nü seçin.
 - 2 **Gelişmiş ayarlar**'ı tıklayın.
 - 3 **Monitör** sekmesini tıklayın.
 - 4 **Renkler** altından **Gerçek Renk (32 bit)** seçeneğini belirleyin.
- ❑ Video/görüntü yazılımını kullanırken veya DVD oynatırken ekran çözünürlüğünü değiştirmeyin; bu, başarısız oynatma/görüntüleme veya kararsız sistem operasyonlarıyla sonuçlanabilir. Ayrıca, DVD oynatmaya başlamadan önce ekran koruyucunuzu devre dışı bırakmanız önerilir. Ekran koruyucu etkinleştirilirse, DVD oynatma sırasında etkin duruma geçerek DVD'nin başarılı bir şekilde oynatılmasını engelleyebilir. Bazı ekran koruyucuların ekran çözünürlüğünü ve renklerini değiştirdiği dahi saptanmıştır.

Bazı öğeler bilgisayar ekranına sığmazsa ne yapmalıyım?

Metin boyutunun %100 olarak ayarlandığından emin olun. Ayarlanmamışsa, kullandığınız yazılıma bağlı olarak örneğin bir yazılım menüsü düzgün görüntülenmeyebilir. Metin boyutunu değiştirme hakkında daha fazla bilgi için **Windows Yardım ve Destek** bölümüne bakın.

HDMI çıkış bağlantı noktasına bağlı harici ekran veya TV ekranımda görüntü yoksa ne yapmalıyım?

HDCP uyumlu bir ekran kullandığınızdan emin olun. Telif hakkı korumalı içerikler HDCP uyumlu olmayan ekranlarda görüntülenmez. Daha fazla bilgi için bkz. **HDMI Giriş Bağlantı Noktasına TV Bağlama (sayfa 65)** veya **Bir Bilgisayar Ekranını veya Projektörü Bağlama (sayfa 63)**.

Ekranım neden video görüntülemiyor?

- ❑ Görüntü çıkışı için harici ekran seçilmişse ve harici ekranın bağlantısı kesilmişse, bilgisayarınızın ekranında video görüntüleyemezsiniz. Oynatılan videoyu durdurun, görüntü çıkışını bilgisayarın ekranına çevirin ve video oynatma işlemini yeniden başlatın. Ekran çıkışını değiştirmek için bkz. **Ekran Modları Seçme (sayfa 67)**. Ayrıca, görüntü çıkışını değiştirmek için **Fn+F7** tuşlarına da basabilirsiniz. Daha fazla bilgi için bkz. **Fn Tuşu ile Bileşimler ve İşlevler (sayfa 30)**.
- ❑ Bilgisayarınızın video belleği yüksek çözünürlüklü videoları göstermek için yeterli olmayabilir. Böyle bir durumda, LCD ekran çözünürlüğünü azaltın.

Ekran ayarlarını değiştirmek için, şu adımları izleyin:

- 1 Masaüstünde sağa tıklayın ve **Ekran çözünürlüğü**'nü seçin.
- 2 **Çözünürlük** öğesinin yanındaki açılan listeyi tıklayın.
- 3 Ekran çözünürlüğünü artırmak veya azaltmak için kaydırıcıyı yukarı veya aşağı yönde hareket ettirin.



Toplam kullanılabilir grafik ve video belleğini kontrol edebilirsiniz. Masaüstünde sağ tıklayın, **Ekran çözünürlüğü**'nü seçin ve **Gelişmiş ayarlar** ve **Bağdaştırıcı** sekmesini tıklayın. Görüntülenen değer, bilgisayarınızdaki gerçek bellekten farklı bir şekilde görüntülenebilir.

Ekranım karanlıkta ne yapmam gerekir?

Bilgisayarınızın ekranını aydınlatmak için **Fn+F6** tuşlarına basın.

Harici ekran hala açılmıyorsa ne yapmam gerekir?

Görüntü çıkışını değiştirmek için **Fn+F7** tuşlarına basın. Daha fazla bilgi için bkz. **Fn Tuşu ile Bileşimler ve İşlevler (sayfa 30)**.

Windows Aero'yu nasıl alıřtırırım?

Windows Aero'yu alıřtırmak iin, řu adımları izleyin:

- 1 Masaüstünde saęa tıklayın ve **Kiřiselleřtir**'i sein.
- 2 **Aero Temaları**'ndan istedięiniz temayı sein.

Windows 3B Hızlı Uygulama Geiři gibi Windows Aero özellikleri hakkında daha fazla bilgi iin, bkz. **Windows Yardım ve Destek**.

Yazdırma

Bir belgeyi yazdıramıyorsam ne yapmam gerekir?

- Yazıcınızın açık olduğundan ve yazıcı kablosunun yazıcı ve bilgisayardaki bağlantı noktalarına sağlam bir şekilde bağlı olduğundan emin olun.
- Yazıcınızın bilgisayarınızda kurulu olan Windows işletim sistemiyle uyumlu olduğundan emin olun.
- Yazıcınızı kullanmadan önce yazıcı sürücüyü kurmanız gerekiyor olabilir. Daha fazla bilgi için yazıcınızla birlikte verilen kullanım kılavuzuna bakın.
- Bilgisayarınız bir güç tasarruf modundan (Uyku veya Hazırda Bekleme) çıktığında yazıcınız çalışmıyorsa, bilgisayarı yeniden başlatın.
- Yazıcınızda çift yönlü iletişim işlevleri bulunuyorsa, bu işlevlerin bilgisayarda devre dışı bırakılması yazdırma işlemi etkinleştirebilir. Şu adımları izleyin:
 - 1 **Başlat**'ı ve **Aygıtlar ve Yazıcılar**'ı tıklayın.
 - 2 Yazıcı simgesini sağ tıklayın ve **Özellikler**'i seçin.
 - 3 **Bağlantı Noktaları** sekmesini tıklayın.
 - 4 **Çift yönlü yazdırma desteğini etkinleştir** onay kutusunu tıklayıp iptal edin.
 - 5 **Tamam**'ı tıklayın.

Bu ayar değişikliği, yazıcının veri aktarımı, durum izleme ve uzaktaki pano gibi çift yönlü iletişim işlevlerini devre dışı bırakır.

Mikrofon

Mikrofonum çalışmıyorsa ne yapmam gerekir?

- Harici bir mikrofon kullanıyorsanız, mikrofonun açık olduğundan ve bilgisayarınızdaki mikrofon girişine düzgün biçimde bağlı olduğundan emin olun.
- Ses girişi aygıtınız yanlış yapılandırılmış olabilir. Ses girişi aygıtınızı yapılandırmak için, şu adımları izleyin:
 - 1 Açık tüm programları kapatın.
 - 2 **Başlat**'ı ve **Denetim Masası**'nı tıklayın.
 - 3 **Donanım ve Ses**'i tıklayın.
 - 4 **Ses** altındaki **Ses aygıtlarını yönet** öğesine tıklayın.
 - 5 **Kayıt** sekmesinde ses girişi için istenen aygıtı seçin **Varsayılan yap**'a tıklayın.

Mikrofonun yankı yapmasını nasıl önleyebilirim?

Mikrofonun hoparlör gibi bir ses çıkış aygıtından sinyal alması sonucunda yankı durumu gerçekleşir.

Bu sorunu engellemek için:

- Mikrofonu ses çıkış aygıtından uzakta tutun.
- Hoparlörlerin ve mikrofonun sesini kısın.

Hoparlörler

Yerleşik hoparlörlerden ses gelmiyorsa ne yapmalıyım?

- Kendi ses kontrolüne sahip bir program kullanıyorsanız, ses ayarı denetiminin düzgün biçimde ayarlanmış olduğundan emin olun. Daha fazla bilgi için programın yardım dosyasına bakın.
- Ses **Fn+F2** tuşları kullanılarak kapatılmış olabilir. Bu düğmelere tekrar basın.
- Ses **Fn+F3** tuşları kullanılarak kısılmış olabilir. Sesi duyulur şekilde açmak için **Fn+F4** tuşlarına basmaya devam edin.
- Görev çubuğundaki ses simgesine tıklayarak Windows ses denetimlerini kontrol edin.
- Ses çıkışı aygıtınız yanlış yapılandırılmış olabilir. Ses çıkışı aygıtını değiştirmek için bkz. **Ses çıkışı aygıtını nasıl değiştirebilirim? (sayfa 134)**.

Hoparlörlerim çalışmıyorsa ne yapmam gerekir?

- ❑ **Yerleşik hoparlörlerden ses gelmiyorsa ne yapmalıyım? (sayfa 129)** kısmındaki önerilere bakın.
- ❑ Kendi ses kontrolüne sahip bir program kullanıyorsanız, ses ayarı denetiminin düzgün biçimde ayarlanmış olduğundan emin olun. Daha fazla bilgi için programın yardım dosyasına bakın.
- ❑ Hoparlörlerin düzgün biçimde bağlanmış olduğundan ve sesin duyulabilecek kadar açık olduğundan emin olun.
- ❑ Hoparlörlerinizin bilgisayarda kullanılmak üzere tasarlandığından emin olun.
- ❑ Hoparlörlerinizde sessize alma düğmesi varsa, düğmeyi kapalı konuma getirin.
- ❑ Hoparlörleriniz harici bir güç ile çalışıyorsa, hoparlörlerin güç kaynağına bağlı olduğundan emin olun. Daha fazla bilgi için hoparlörlerinizle birlikte verilen kullanım kılavuzuna bakın.
- ❑ Görev çubuğundaki ses simgesine tıklayarak Windows ses denetimlerini kontrol edin.
- ❑ Ses çıkışı aygıtınız yanlış yapılandırılmış olabilir. Ses çıkışı aygıtını değiştirmek için bkz. **Ses çıkışı aygıtını nasıl değiştirebilirim? (sayfa 134)**.

Touch Pad

Touch pad'im çalışmıyorsa ne yapmam gerekir?

- ❑ Bilgisayarınıza fare bağlamadan önce touch pad'i devre dışı bırakmış olabilirsiniz. Bkz. **Touch Pad'i Kullanma (sayfa 32)**.
- ❑ Bilgisayarınıza bir fare bağlı olmadığından emin olun.
- ❑ Bir yazılım uygulaması çalışırken imleç hareket etmezse, uygulama penceresini kapatmak için **Alt+F4** tuşlarına basın.
- ❑ Eğer **Alt+F4** tuşları çalışmazsa Windows tuşuna bir kez ve sonra **→** tuşuna birkaç kez basın, **↑** veya **↓** tuşu ile **Yeniden Başlat**'i seçin ve bilgisayarınızı yeniden başlatmak için **Enter** tuşuna basın.
- ❑ Bilgisayarınız yeniden başlamazsa, **Ctrl+Alt+Delete** tuşlarına basın, **↓** ve **→** tuşlarıyla **Kapat** düğmesinin yanındaki oku seçin, **Enter** tuşuna basın, **↑** veya **↓** tuşuyla **Yeniden Başlat**'i seçin ve bilgisayarınızı yeniden başlatmak için **Enter** tuşuna basın.
- ❑ Bu prosedür işe yaramıyorsa, bilgisayar kapatılana kadar güç düğmesini basılı tutun.

!
Ctrl+Alt+Delete tuşları veya güç düğmesi ile bilgisayarın kapatılması kaydedilmemiş verilerin kaybına neden olabilir.

Klavye

Klavye yapılandırması yanlışsa ne yapmam gerekir?

Bilgisayarınızın klavyesinin dil düzeni, kutudaki etikette belirtilmiştir. Windows kurulumunu tamamladığınızda farklı bir bölgesel klavye seçerseniz, tuş yapılandırmasında uyumsuzluk olur.

Klavye yapılandırmasını değiştirmek için, şu adımları izleyin:

- 1 **Başlat**'ı ve **Denetim Masası**'nı tıklayın.
- 2 **Bölge ve Dil** altından **Saat, Dil ve Bölge** seçeneğini, sonra **Klavyeleri veya diğer giriş yöntemlerini değiştir**'i tıklayın.
- 3 **Klavyeler ve Diller** sekmesinde **Klavye değiştir**'i tıklayın.
- 4 Ayarları istediğiniz gibi değiştirin.

Klavyede belli karakterleri giremiyorsa ne yapmam gerekir?

U, I, O, P, J, K, L, M vb. karakterleri giremiyorsanız, **Num Lk** tuşu etkin olabilir. Num lock gösterge ışığının kapalı olup olmadığını kontrol edin. Num lock göstergesi açıksa, bu karakterleri girmeden önce **Num Lk** tuşuna basıp bu özelliği devre dışı bırakın.

Disketler

Sürücü bağlandığında görev çubuğunda neden Donanımı Güvenle Kaldır ve Medyayı Çıkar simgesi belirmiyor?

Bilgisayarınız disket sürücüsünü tanımıyor. Öncelikle, USB kablosunun USB girişine düzgün biçimde takılmış olduğundan emin olun. Bağlantının sağlam olmasını istiyorsanız, bir süre bilgisayarın sürücüyü tanımmasını bekleyin. Simge hala belirmiyorsa, şu adımları izleyin:

- 1 Disket sürücüsüne erişimi olan tüm programları kapatın.
- 2 Disket sürücüsündeki gösterge ışığının kapanmasını bekleyin.
- 3 Disketi çıkarmak için çıkarma düğmesine basın ve USB disket sürücüsünü bilgisayarınızdan çıkarın.
- 4 Disket sürücüyü USB kablosunu USB bağlantı noktasına takarak tekrar bağlayın.
- 5 **Başlat'**a, **Kapat** düğmesinin yanındaki oka ve **Yeniden Başlat'**a tıklayarak bilgisayarınızı yeniden başlatın.

Diskete veri yazamıyorsam ne yapmam gerekir?

- Disketin düzgün bir şekilde sürücüye yerleştirilmiş olduğundan emin olun.
- Disket düzgün bir şekilde yerleştirilmişse ve hala içine veri yazamıyorsanız, disket dolu veya yazmaya karşı korumalı olabilir. Yazmaya karşı korumalı olmayan bir disket kullanabilirsiniz veya yazmaya karşı koruma özelliğini kapatabilirsiniz.

Ses/Video

Windows başlangıç sesini nasıl kapatabilirim?

Windows başlangıç sesini kapatmak için aşağıdaki adımları izleyin:

- 1 **Başlat**'ı ve **Denetim Masası**'nı tıklayın.
- 2 **Donanım ve Ses**'i tıklayın.
- 3 **Ses** altındaki **Ses aygıtlarını yönet** ögesine tıklayın.
- 4 **Ses Efektleri** sekmesinde, iptal etmek için **Windows Başlangıç sesini çal** onay kutusuna tıklayın.
- 5 **Tamam**'ı tıklayın.

Ses çıkış aygıtını nasıl değiştirebilirim?

Bir bağlantı noktasına (örneğin USB bağlantı noktası veya HDMI çıkış bağlantı noktası, optik çıkış bağlantı noktası ya da kulaklık çıkışı) takılı bir aygıttan ses gelmiyorsa, ses çıkış aygıtını değiştirmeniz gerekir.

- 1 Açık tüm programları kapatın.
- 2 **Başlat**'ı ve **Denetim Masası**'nı tıklayın.
- 3 **Donanım ve Ses**'i tıklayın.
- 4 **Ses** altındaki **Ses aygıtlarını yönet** ögesine tıklayın.
- 5 **Kayıttan Yürüt** sekmesinde ses çıkışı için istenen aygıtı seçin ve **Varsayılan yap**'a tıklayın.

HDMI çıkış bağlantı noktasına, optik çıkış bağlantı noktasına veya kulaklık çıkışına bağlı ses çıkış aygıtından ses gelmiyorsa ne yapmalıyım?

- ❑ HDMI çıkış bağlantı noktası, optik çıkış bağlantı noktası ya da kulaklık çıkışına takılı bir aygıttan ses duymak istiyorsanız ses çıkış aygıtını değiştirmeniz gerekir. Ayrıntılı prosedür için bkz. **Ses çıkış aygıtını nasıl değiştirebilirim? (sayfa 134)**.
- ❑ Ses çıkışı aygıtından halen ses duymuyorsanız şu adımları izleyin:
 - 1 **Ses çıkış aygıtını nasıl değiştirebilirim? (sayfa 134)** kısmındaki 1 ila 4. adımları izleyin.
 - 2 **Kayıttan Yürüt** sekmesinde HDMI veya S/DPDIF simgesini seçin ve **Özellikler**'e tıklayın.
 - 3 **Gelişmiş** sekmesini tıklayın.
 - 4 Aygıtın desteklediği örnekleme hızı ve bit derinliğini (örneğin 48.000 Hz, 16 bit) seçin.
 - 5 **Tamam**'ı tıklayın.

AVCHD dijital video kameralarla kaydedilen videolar gibi yüksek tanımlı videolar oynatırken neden ses kesilmeleri veya atlanan kareler oluşuyor?

Yüksek tanımlı video oynatmak, bilgisayarınızın, CPU, GPU veya sistem belleği performansı gibi donanım kaynaklarının yoğun biçimde kullanımını gerektirir. Video oynatırken, bilgisayarınızın yapılandırmasına bağlı olarak bazı işlemler ve/veya işlevler kullanılamayabilir ve ses kesilmeleri, atlayan kareler ve oynatma hataları oluşabilir.

“Memory Stick”

Bir VAIO bilgisayarında biçimlendirilmiş olan “Memory Stick”i diğer aygıtlarda kullanamıyorsam ne yapmam gerekir?

“Memory Stick”i yeniden biçimlendirmeniz gerekebilir.

Bir “Memory Stick”in biçimlendirilmesi, önceden kaydedilmiş müzik verisi de dahil, tüm verileri siler. “Memory Stick”i yeniden biçimlendirmeden önce, önemli verileri yedekleyin ve içinde korumak istediğiniz dosyaların bulunmadığından emin olun.

- 1 Verileri veya görüntüleri kaydetmek için verileri “Memory Stick”ten dahili depolama aygıtınıza kopyalayın.
- 2 **“Memory Stick” Ortamını Biçimlendirme (sayfa 38)** bölümündeki adımları uygulayarak “Memory Stick”i biçimlendirin.

“Memory Stick” kullanarak dijital bir kameradan görüntü kopyalayabilir miyim?

Evet, ayrıca “Memory Stick” uyumlu dijital kameralarla kaydettiğiniz video klipleri de görüntüleyebilirsiniz.

“Memory Stick”e neden veri yazamıyorum?

“Memory Stick”in bazı versiyonlarında verileri yanlışlıkla silmeye veya üzerine yazmaya karşı korumak için silme engelleme anahtarı bulunur. Silme engelleme anahtarının kapalı olduğundan emin olun.

Çevresel Aygıtlar

Bir USB aygıtını bağlayamıyorsam ne yapmam gerekir?

- ❑ Olanaklıysa, USB aygıtının açık olup olmadığını ve kendi güç kaynağını kullanıp kullanmadığını kontrol edin. Örneğin, bir dijital kamera kullanıyorsanız, pilinin şarj edilmiş olup olmadığını kontrol edin. Bir yazıcı kullanıyorsanız, güç kablosunun AC çıkışına düzgün bir şekilde bağlı olup olmadığını kontrol edin.
- ❑ Bilgisayarınızdaki farklı bir USB bağlantı noktasını kullanmayı deneyin. Sürücü yazılımı, aygıtı ilk bağladığınızda kullandığınız belirli bağlantı noktasına takılabilir.
- ❑ Daha fazla bilgi için USB aygıtınızla birlikte verilen kullanım kılavuzuna bakın. Aygıtı bağlamadan önce yazılımı kurmanız gerekebilir.
- ❑ Bağlantı noktasının çalışıp çalışmadığını sınamak için fare gibi basit, düşük enerjili bir aygıtı bağlamayı deneyin.
- ❑ USB hublar, güç dağıtımı arızası nedeniyle bir aygıtın çalışmasını önleyebilir. Aygıtı hub olmadan doğrudan bilgisayarınıza bağlamanızı öneririz.

Uluslararası ENERGY STAR(R) Programı Hakkında



Aşağıdaki bilgiler yalnızca ENERGY STAR onaylı ürünler için geçerlidir.

Bir ENERGY STAR Ortağı olarak, Sony bu ürünün enerji etkinliği için ENERGY STAR standartlarını karşıladığını onaylamıştır.

Uluslararası ENERGY STAR Ofis Ekipmanı Programı, bilgisayar ve ofis ekipmanları kullanılarak enerji tasarrufunu teşvik eden uluslararası bir programdır. Program, enerji tüketimini etkili bir şekilde azaltan işlemlere sahip ürünlerin geliştirilmesini ve dağıtımını destekler.

ENERGY STAR Programı hakkında ayrıntılı bilgi için aşağıdaki web sitelerini ziyaret edin:

- <http://www.energystar.gov> (ABD)
- <http://www.eu-energystar.org> (Avrupa)

Bu bilgisayar ENERGY STAR standartlarına uygun olarak tasarlanmıştır ve AC gücünde çalışan bilgisayarlar için geçerli olan aşağıdaki enerji tasarrufu ayarlarıyla teslim edilir:

- LCD arka ışığı ürün en fazla 15 dakika kullanılmadığında otomatik olarak kapatılır.
- Bilgisayar en fazla 30 dakika kullanılmadığında bilgisayar otomatik olarak Uyku moduna geçer.

Bilgisayarı Normal moda getirmek için herhangi bir tuşa basın.

Ticari Markalar

SONY ve SONY logosu, Sony Corporation'un tescilli markalarıdır.

VAIO, VAIO logosu ve diğer Sony ürün veya hizmet adları Sony Corporation'un veya bağlı kuruluşlarının ticari markaları veya tescilli ticari markalarıdır.

i.LINK, IEEE 1394'ü gösteren bir addir.

Intel, Pentium, Intel SpeedStep ve Atom, Intel Corporation'ın ticari veya tescilli ticari markalarıdır.

Microsoft, Windows, Windows Vista, BitLocker, Aero ve Windows logosu Amerika Birleşik Devletleri'nde ve/veya diğer ülkelerde Microsoft Corporation'a ait tescilli ticari markalar veya ticari markalarıdır.

Blu-ray Disc™, Blu-ray™, Blu-ray 3D™, Blu-ray Disc logosu ve Blu-ray 3D logosu Blu-ray Disc Association'ın ticari markalarıdır.

BLUETOOTH kelime markası ve logoları Bluetooth SIG, Inc. 'e aittir ve bu markaların Sony Corporation tarafından herhangi bir şekilde kullanılması lisansa tabidir. Diğer ticari markalar ve ticari isimler kendi sahiplerine aittir.

Roxio Easy Media Creator, Sonic Solutions'ın ticari markasıdır.

WinDVD, Corel Inc. şirketinin ticari markasıdır.

PowerDVD, CyberLink.Inc. şirketinin ticari markasıdır.

NVIDIA ve 3D Vision, NVIDIA Corporation'un Amerika Birleşik Devletleri ve diğer ülkelerdeki tescilli markaları ve/veya ticari markalarıdır.

ArcSoft ve ArcSoft logosu ArcSoft, Inc.'in tescilli ticari markalarıdır. ArcSoft WebCam Companion ArcSoft, Inc.'in bir ticari markasıdır.

AMD, AMD Arrow logosu, ATI ve kombinasyonları, Radeon, AMD Phenom, AMD Turion, AMD Athlon, AMD Virtualization ve AMD-V; Advanced Micro Devices, Inc. şirketinin ticari markalarıdır.

SD logosu ticari bir markadır. 

SDHC logosu ticari bir markadır. 

SDXC logosu ticari bir markadır. 

ExpressCard kelime markası ve logoları, PCMCIA'ya aittir ve bu markaların Sony Corporation tarafından herhangi bir şekilde kullanılması lisansa bağlıdır. Diğer ticari markalar ve ticari isimler kendi sahiplerine aittir.

HDMI, HDMI logosu ve High-Definition Multimedia Interface, HDMI Licensing LLC'nin ticari markaları veya kayıtlı ticari markalarıdır.

CompactFlash® SanDisk Corporation'ın ticari markasıdır.

“PlaceEngine” Koozyt, Inc.'in tescilli ticari markasıdır.

“PlaceEngine” Sony Computer Science Laboratories, Inc. tarafından geliştirilmiştir ve Koozyt, Inc.'e lisanslıdır.

“AVCHD” Panasonic Corporation ve Sony Corporation'ın ticari markasıdır.

ENERGY STAR ve ENERGY STAR markası tescilli ABD markalarıdır.

Tüm diğer sistemler, ürünler ve hizmetlerin isimleri, kendi sahiplerine ait ticari markalardır. Kılavuzda, ™ veya ® işaretleri belirtilmemiştir.

Özellikler ve teknik özellikler bildirilmeksizin değiştirilebilir.

Tüm diğer ticari markalar, kendi sahiplerine ait ticari markalardır.

Yukarıda listelenen yazılımların hepsi sizin modelinizle birlikte sağlanmayabilir.

Bildirim

© 2011 Sony Corporation. Her hakkı saklıdır.

Bu kılavuz ve burada adı geçen yazılım, tamamen veya kısmen yeniden üretilemez, çevrilemez veya önceden yazılı bir onay olmadan makine tarafından okunabilir biçime dönüştürülemez.

Sony Corporation, bu kılavuz, yazılım ve burada bulunan bilgiler hususunda hiçbir garanti vermez ve bundan dolayı bu kılavuza, yazılıma veya diğer bilgilere ilişkin herhangi bir örtük garanti, ticarete elverişli nitelik garantisi veya herhangi bir amaca uygunluk garantisi verilmediğini açıkça beyan eder. Sony Corporation, ister şahsi ister sözleşmeye dayalı olsun, kılavuzdan, yazılımdan veya buradaki başka bilgilerden ya da bunların kullanılmasından kaynaklanan veya bunlarla ilgili olan hiçbir doğrudan, dolaylı veya özel zarar için sorumluluk kabul etmez.

Kılavuzda, ™ veya ® işaretleri belirtilmemiştir.

Sony Corporation, bu kılavuz veya içindeki bilgiler üzerinde haber vermeden, istediği zaman, istediği değişikliği yapma hakkını elinde bulundurur. Burada bahsedilen yazılım, ayrı bir kullanıcı lisans sözleşmesinin koşullarına bağlıdır.

Sony Corporation bilgisayarınıza, harici kayıt ortamınıza veya kayıt cihazlarınıza yapılmış kayıp kayıtlar veya bilgisayar hatasına bağlı olarak kayıt yapılamadığı durumlar da dahil olmak üzere ilgili kayıplar için veya bilgisayarınızın hasar görmesi veya tamir edilmesi nedeniyle bir kaydın içeriğinin kaybolması durumunda sorumlu değildir ve bunları tazmin etmez. Sony Corporation bilgisayarınıza, harici kayıt ortamınıza veya kayıt cihazlarınıza yapılmış kayıt içeriklerini hiç bir durumda geri yükleyemez, kurtarmaz ve kopyalayamaz.

