

Sistema de áudio Bluetooth®

Manual de instruções PT

Para cancelar o ecrã de demonstração (DEMO), consulte a página 7.



Certifique-se de que instala esta unidade no tablier do automóvel para sua segurança. Para proceder à instalação e ligação do aparelho, consulte o manual de instalação/ligações fornecido.

Propriedades do diodo de laser

- Duração da emissão: contínua
- Saída do laser: inferior a 53,3 μ W
(Esta saída corresponde ao valor medido a uma distância de 200 mm da superfície da objectiva no bloco de captação óptica com uma abertura de 7 mm.)

A placa de identificação que indica a tensão de funcionamento, etc., encontra-se situada na parte inferior da estrutura.



Pelo presente, a Sony Corp., declara que o modelo MEX-BT3100U se encontra em conformidade com os requisitos essenciais e outras disposições relevantes da Directiva 1999/5/CE.

Para obter mais informações, aceda ao seguinte URL: <http://www.compliance.sony.de/>

Itália: A utilização de rede RLAN é regida:

- relativamente à utilização privada, pelo Decreto Legislativo de 1.8.2003, n.º 259 ("Código de Comunicações Electrónicas").
Em particular, o Artigo 104 indica os casos em que é necessária a obtenção prévia de uma autorização geral e o Art. 105 indica quando é permitida a utilização livre;
- relativamente ao fornecimento ao público de acesso RLAN a redes e serviços de telecomunicações pelo Decreto Ministerial de 28.5.2003, conforme alteração, e o Art. 25 (autorização geral para redes de serviços de comunicações electrónicas) do Código de Comunicações Electrónicas.

Noruega: A utilização deste equipamento de rádio não é permitida num raio de 20 km da zona geográfica do centro de Ny-Alesund, Svalbard.

Aviso para os clientes: a informação seguinte só é aplicável a equipamentos vendidos em países onde se apliquem as Directivas da UE

O fabricante deste produto é a Sony Corporation, 1-7-1 Konan, Minato-ku, Tóquio, 108-0075 Japão. O representante autorizado para a CEM e segurança do produto é a Sony Deutschland GmbH, Hedelfinger Strasse 61, 70327 Stuttgart, Alemanha. Para quaisquer questões de serviço ou garantia, contacte as moradas fornecidas nos diferentes documentos de serviço ou garantia.

A marca nominativa e os logótipos Bluetooth são propriedade da Bluetooth SIG, Inc. e qualquer utilização destas marcas pela Sony Corporation é realizada sob licença. Outros nomes comerciais e marcas comerciais pertencem aos respectivos proprietários.

ZAPPIN e Quick-BrowZer são marcas comerciais da Sony Corporation.

Windows Media é uma marca registrada da Microsoft Corporation nos Estados Unidos e / ou outros países.

Este produto encontra-se protegido por determinados direitos de propriedade intelectual da Microsoft Corporation. A utilização ou distribuição de tal tecnologia fora deste produto é proibido sem uma licença da Microsoft ou de uma subsidiária autorizada da Microsoft.

iPhone, iPod, iPod classic, iPod nano e iPod touch são marcas comerciais da Apple Inc., registadas nos EUA e noutros países. App Store é uma marca de serviço da Apple Inc.

Tecnologia de codificação de áudio MPEG Layer-3 e patentes licenciadas da Fraunhofer IIS e Thomson.

Android é uma marca comercial da Google Inc. A utilização desta marca comercial está sujeita às permissões da Google.

Aviso - Se o automóvel não tiver uma posição ACC na ignição

Certifique-se de que selecciona a função Auto Off (página 31). A unidade encerra completa e automaticamente no horário programado e após a unidade estar desligada, evitando o desgaste da bateria. Se não seleccionar a função Auto Off, carregue no botão (SOURCE/OFF) sem soltar até o ecrã desaparecer quando desligar a ignição.

Índice

Introdução.....	6
Notas sobre a função Bluetooth	6
Cancelar o modo de demonstração (DEMO)	7
Programar o relógio	7
Desencaixar o painel frontal	7
Localização dos controlos	8
Unidade principal	8
Rádio	10
Memorizar e receber emisoras	10
RDS.....	10
CD	12
Reproduzir um disco	12
Dispositivos USB	13
Reproduzir a partir de um dispositivo USB	13
iPod	14
Reproduzir através do iPod	14
Operar directamente um iPod — controlo do passageiro	15
Aplicação App Remote via USB (iPhone)	15
Controlo de música bidireccional com iPhone	16
Procurar e reproduzir faixas	16
Reproduzir faixas em diversos modos.....	16
Procurar uma faixa pelo nome — Quick-BrowZer™	17
Procurar uma faixa ouvindo excertos de faixas — ZAPPIN™	18
Ligar dispositivos Bluetooth.....	19
Operações Bluetooth	19
Emparelhamento	20
Ligação	21
Conversação mãos livres.....	22
Transmissão contínua de música.....	25
Iniciar as definições Bluetooth.....	26
Aplicação App Remote através de tecnologia Bluetooth sem fios (telemóvel Android)	27
Controlo de música bidireccional com Telemóvel Android	27

Configuração do Som e Menu de Configuração	28
Desfrutar de funções de som sofisticado — Motor de som avançado	28
Ajustar os elementos de configuração.....	30
Utilização de equipamento opcional.....	33
Equipamento de áudio auxiliar	33
Informações adicionais	34
Precauções.....	34
Manutenção.....	36
Especificações	37
Resolução de problemas	37

Introdução

Notas sobre a função Bluetooth

Advertência

EM CASO ALGUM DEVE A SONY SER RESPONSÁVEL POR DANOS INCIDENTAIS, INDIRECTOS OU CONSEQUENCIAIS OU OUTROS DANOS INCLUINDO, SEM LIMITAÇÃO, PERDA DE LUCROS, PERDA DE RECEITAS, PERDA DE DADOS, PERDA DE UTILIZAÇÃO DO PRODUTO OU QUALQUER EQUIPAMENTO ASSOCIADO, TEMPO DE INACTIVIDADE E TEMPO DO COMPRADOR RELACIONADO COM OU RESULTANTE DA UTILIZAÇÃO DESTES PRODUTOS, DO SEU HARDWARE E/OU SOFTWARE.

INFORMAÇÕES IMPORTANTES!

Utilização segura e eficiente

As alterações e modificações efectuadas a esta unidade não expressamente aprovadas pela Sony poderão anular a autoridade do utilizador de operar o equipamento. Verifique se existem excepções, devido a limitações ou requisitos nacionais, na utilização do dispositivo Bluetooth antes de utilizar este produto.

Condução

Verifique a legislação e regulamentações acerca da utilização de telemóveis e equipamento mãos livres na área onde conduz. Tenha sempre total atenção à condução e estacione o automóvel antes de efectuar ou receber chamadas se as condições de condução o requererem.

Ligar a outros dispositivos

Quando ligar este equipamento a outro dispositivo, leia o seu guia de utilizador para obter mais instruções de segurança.

Exposição a radiofrequência

Os sinais de radiofrequência podem afectar sistemas electrónicos instalados incorrectamente ou protegidos inadequadamente em automóveis, tais como sistemas de injeção electrónica de combustível, sistemas de travagem electrónicos anti-derrapagem (anti-bloqueio), sistemas de controlo de velocidade electrónicos ou sistemas de airbag. Para instalar ou reparar este dispositivo, consulte o fabricante ou representante do seu automóvel. Uma instalação ou reparação incorrecta poderá ser perigosa e invalidar qualquer garantia aplicável a este dispositivo. Consulte o fabricante do seu automóvel afim de se certificar que a utilização do seu telemóvel no automóvel não irá afectar o seu sistema electrónico.

Verifique regularmente se todo o equipamento dos dispositivos sem fios do seu automóvel está montado e a funcionar correctamente.

Chamadas de emergência

Este equipamento mãos livres Bluetooth para automóvel e o dispositivo electrónico ligado ao referido equipamento funcionam através de sinais de rádio, telemóvel e redes terrestres, bem como com a função programada pelo utilizador, que não garante a ligação em todas as condições.

Por conseguinte, não deve confiar exclusivamente num dispositivo electrónico para comunicações essenciais (tais como emergências médicas).

Lembre-se de que, para efectuar ou receber chamadas, o equipamento mãos livres e o dispositivo electrónico ligado ao referido equipamento deverão estar ligados numa área de serviço com intensidade de sinal adequada para telemóveis.

Poderá não ser possível efectuar chamadas de emergência em todas as redes de telemóveis ou quando se estiverem a utilizar determinados serviços de rede e/ou funções do telefone. Consulte o seu fornecedor de serviços local.

Cancelar o modo de demonstração (DEMO)

Pode cancelar o modo de demonstração exibido quando a unidade é desligada.

- 1 Carregue em **(MENU)** e rode o botão de controlo até a indicação "DISPLAY" ser apresentada e, em seguida, carregue no botão.
- 2 Rode o botão de controlo até a indicação "DEMO" ser apresentada e, em seguida, carregue no botão.
- 3 Rode o botão de controlo para seleccionar "DEMO-OFF" e, em seguida, carregue no botão.
A configuração está concluída.
- 4 Carregue em **(BACK)** para regressar ao ecrã anterior.
O ecrã regressa ao modo de recepção/reprodução normal.

Programar o relógio

O relógio apresenta uma indicação digital de 24 horas.

- 1 Carregue em **(MENU)**, rode o botão de controlo até a indicação "GENERAL" ser apresentada e, em seguida, carregue no botão.
- 2 Rode o botão de controlo até a indicação "CLOCKADJ" ser apresentada e, em seguida, carregue no botão.
A indicação das horas começa a piscar.
- 3 Rode o botão de controlo para acertar a hora e os minutos.
Para mover a indicação digital, carregue em **(SEEK) +/-**.
- 4 Após acertar os minutos, carregue em **(MENU)**.
A configuração encontra-se concluída e o relógio começa a funcionar.

Carregue em **(DSPL)** para visualizar o relógio.

Desencaixar o painel frontal

Poderá retirar o painel frontal desta unidade, por forma a evitar que seja roubado.

- 1 Carregue em **(SOURCE/OFF)** **(1)** sem soltar.
A unidade desliga-se.
- 2 Carregue no botão de libertação do painel frontal **(2)**, e retire-o puxando-o para si.

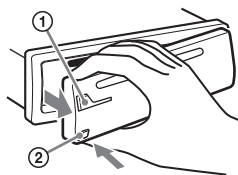

Alarme de alerta

Se rodar o interruptor de ignição para a posição OFF sem retirar o painel frontal, o alarme de alerta irá emitir um sinal sonoro durante alguns segundos. Se não utilizar o amplificador incorporado, o alarme não soará.

Nota

Não exponha o painel frontal a calor/temperaturas elevadas ou humidade excessiva. Evite deixá-lo no interior de um automóvel estacionado ou no tablier/chapeleira do automóvel.

Encaixar o painel frontal

Encaixe a parte **(A)** do painel frontal na parte **(B)** da unidade, conforme apresentado, e pressione o lado esquerdo até ouvir um estalido.

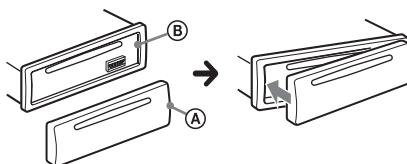

Localização dos controlos

Unidade principal

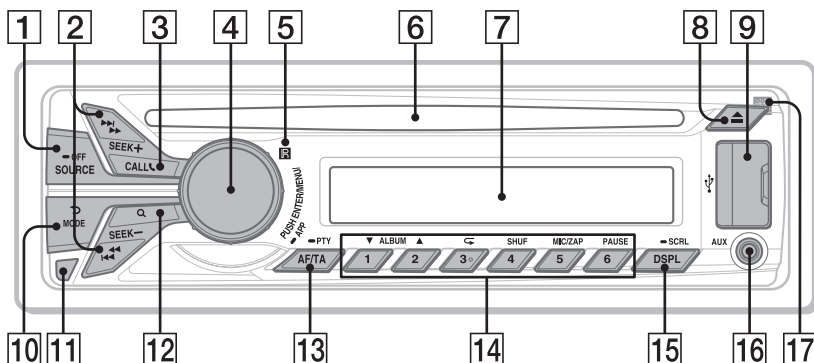

Esta secção contém instruções acerca da localização dos controlos e operações básicas.

1 Botão SOURCE/OFF*1

Prima para ligar o aparelho / mudar a fonte (Rádio/CD/USB/AUX/Áudio Bluetooth/Telefone Bluetooth).

Carregue repetidamente para mudar para outra fonte.

Carregue sem soltar durante um segundo para desligar a alimentação.

Carregue sem soltar durante mais do que 2 segundos para desligar a alimentação e desaparecerem todas as indicações do ecrã.

2 Botões SEEK +/-

Rádio:

Para sintonizar emissoras automaticamente (carregar); localizar uma emissora manualmente (carregar sem soltar).

CD/USB:

Para saltar uma faixa (carregar); saltar faixas continuamente (carregar e, em seguida, carregar novamente passados dois segundos sem soltar); avançar/retroceder rapidamente uma faixa (carregar sem soltar).

Bluetooth Audio*2:

Para saltar uma faixa (carregar); avançar/retroceder rapidamente uma faixa (carregar sem soltar).

App Remote*3:

Para saltar uma faixa (carregar).

3 Botão CALL (equalizador) página 19

Para aceder ao menu de chamadas (carregar); ligar o sinal Bluetooth (carregar sem soltar mais do que 2 segundos); receber/terminar uma chamada (carregar).

4 Botão de controlo/ENTER/MENU/APP página 16, 27, 30

Rode para ajustar o volume.

Carregue para entrar no modo de configuração.

Carregue para receber/terminar uma chamada.

Carregue sem soltar mais do que 2 segundos para estabelecer ligação a App Remote.

Depois de carregar em (SOURCE/OFF), rode e carregue para mudar de fonte.

5 Receptor para o controlo remoto

6 Ranhura do disco

Para introduzir o disco (face da etiqueta voltada para cima); a reprodução é iniciada.

7 Janela do visor

8 Botão ▲ (Ejectar)

Para ejectar o disco.

9 Porta USB página 13, 14, 16

10 Botão ↶ (BACK)/MODE página 10, 15, 24

Carregue para regressar ao ecrã anterior; seleccionar a banda de rádio (FM/MW/LW).

Carregue sem soltar para activar/cancelar o controlo do passageiro (iPod).

Carregue para activar/desactivar o dispositivo apropriado (esta unidade/ telemóvel) (Telefone Bluetooth).

11 Botão de libertação do painel frontal página 7

12 Botão Q (BROWSE) página 17

Para aceder ao modo Quick-BrowZer™ (CD/USB).

13 Botão AF (Frequências alternativas)/ TA (Informações de trânsito)/PTY (Tipo de programa) página 11

Para definir AF e TA (carregar); seleccionar PTY (carregar sem soltar) em RDS.

14 Botões numéricos

Rádio:

Para receber emissoras memorizadas (carregar); memorizar emissoras (carregar sem soltar).

CD/USB:

①/②: **ALBUM ▼/▲** (durante a reprodução de ficheiros MP3/WMA/AAC)

Para saltar um álbum (carregar); saltar álbuns continuamente (carregar sem soltar).

③: **↶ (Repetir)*4** página 16

④: **SHUF** página 16

⑤: **ZAP (Zapping)** página 18

⑥: **PAUSE**

Para efectuar uma pausa na reprodução. Carregue novamente para retomar a reprodução.

Bluetooth Audio*2:

①/②: **ALBUM ▼/▲**

③: **↶ (Repetir)*4** página 26

④: **SHUF** página 26

⑥: **PAUSE**

Para efectuar uma pausa na reprodução. Carregue novamente para retomar a reprodução.

Telefone Bluetooth: página 23, 24

Para ligar para um número memorizado (carregar); guardar um número de telefone como número predefinido (carregar sem soltar) (no menu de chamadas).

⑤: **MIC** (durante uma chamada) página 24

Para definir o ganho do microfone (carregar); para seleccionar o modo Cancelar Eco/Cancelar Ruído (carregar sem soltar).

App Remote*3:

⑥: **PAUSE**

Para efectuar uma pausa na reprodução. Carregue novamente para retomar a reprodução.

15 Botão DSPL (ecrã)/SCRL (deslocamento) página 10, 12, 13, 14, 21, 25

Para alterar os elementos do ecrã (carregar); deslocar o elemento do ecrã (carregar sem soltar).

16 Ficha de entrada AUX página 33

17 Microfone (no painel interior)

Para que a função mãos livre funcione adequadamente, não cubra o microfone com fita cola, etc.

*1 Se a aplicação App Remote estabelecer ligação com o telefone iPhone/Android™, o nome da aplicação é apresentado no ecrã quando seleccionar a fonte.

*2 Sempre que ligar um dispositivo de áudio Bluetooth (compatível com o perfil AVRCP da tecnologia Bluetooth). É possível que algumas operações não se encontrem disponíveis, dependendo do dispositivo utilizado.

*3 Quando App Remote estabelecer ligação com o iPhone/Android™. É possível que algumas operações não se encontrem disponíveis, dependendo da aplicação utilizada.

*4 Este botão tem um ponto táctil.

Rádio

Memorizar e receber emissoras

Advertência

Para sintonizar emissoras enquanto conduz, utilize a função BTM (Memória de Emissoras com Melhor Sintonia) para evitar acidentes.

Memorização automática — BTM (Memória de Emissoras com Melhor Sintonia)

- 1 Carregue várias vezes em **(SOURCE/OFF)** até a indicação "TUNER" ser apresentada.

Para mudar a banda, carregue várias vezes em **(MODE)**. Pode seleccionar entre FM1, FM2, FM3, MW ou LW.

- 2 Carregue em **(MENU)**, rode o botão de controlo até a indicação "GENERAL" ser apresentada e, em seguida, carregue no botão.

- 3 Rode o botão de controlo até a indicação "BTM" ser apresentada e, em seguida, carregue no botão.

A unidade memoriza as emissoras por ordem de frequência nos botões numéricos.

Sugestão

Pode igualmente carregar em **(SOURCE/OFF)**, rodar o botão de controlo para seleccionar "TUNER" e, em seguida carregar no botão para estabelecer a ligação.

Memorização manual

- 1 Quando se encontrar a receber a emissora que pretende memorizar,

carregue num botão numérico (**(1)** a **(6)**).

Receber as emissoras memorizadas

- 1 Selecciona a banda e, em seguida, prima um botão numérico (**(1)** a **(6)**).

Sintonização automática

- 1 Selecciona a banda e, em seguida, carregue em **(SEEK) +/-** para procurar a emissora.

A procura pára quando a unidade sintonizar uma emissora. Repita este procedimento até conseguir receber a emissora pretendida.

Sugestão

Se souber a frequência da emissora que pretende ouvir, carregue em **(SEEK) +/-** sem soltar para encontrar a frequência aproximada e, em seguida, carregue várias vezes em **(SEEK) +/-** para ajustar convenientemente a frequência pretendida (sintonização manual).

RDS

As emissoras FM que dispõem do serviço RDS (Sistema de Dados de Rádio) enviam informações digitais inaudíveis juntamente com o sinal regular do programa de rádio.

Notas

- É possível que nem todas as funções RDS se encontrem disponíveis, dependendo do país/região onde se encontra.
- É possível que o RDS não funcione se o sinal for demasiado fraco ou se a emissora sintonizada não transmitir informações RDS.

Alterar os elementos do ecrã

Carregue em **(DSPL)**.

Definir AF (Frequências Alternativas) e TA (Informações de Trânsito)

AF sintoniza continuamente a emissora com sinal mais forte na rede, e TA transmite informações de trânsito ou programas de trânsito (TP) que estejam a ser recebidos.

- 1 Carregue várias vezes em **(AF/TA)** até a definição pretendida ser apresentada.

Selecione	Para
AF-ON	activar a função AF e desactivar a função TA.
TA-ON	activar a função TA e desactivar a função AF.
AF/TA-ON	activar a função AF e a função TA.
AF/TA-OFF	desactivar a função AF e a função TA.

Memorizar emissoras RDS com a definição AF e TA

Pode pré-sintonizar emissoras RDS juntamente com a definição AF/TA. Se utilizar a função BTM, apenas as emissoras RDS com a mesma definição AF/TA serão memorizadas.

Se as pré-sintonizar manualmente, pode sintonizar tanto emissoras RDS como não RDS com a definição AF/TA para cada uma delas.

- 1 Configure a definição AF/TA e, em seguida, memorize a emissora com a função BTM ou manualmente.

Receber informações de emergência

Sempre que as funções AF ou TA se encontrarem seleccionadas, as informações de emergência interromperão automaticamente a fonte actualmente seleccionada.

Sugestão

Se ajustar o nível do volume durante uma informação de trânsito, esse nível será memorizado na memória para informações de trânsito posteriores, independentemente do nível regular do volume.

Permanecer com um programa regional — REGIONAL

Sempre que a função AF estiver activada: as definições de origem desta unidade restringem a recepção a uma região específica, pelo que a unidade não mudará para outra emissora regional com uma frequência mais forte.

Se abandonar a área de recepção do programa regional, seleccione "REG-OFF" na configuração durante a recepção em FM (página 31).

Nota

Esta função não funciona no Reino Unido e em algumas outras áreas.

Função Local Link (Ligação local) (apenas no Reino Unido)

Esta função permite-lhe seleccionar outras emissoras locais na área, mesmo que estas não se encontrem memorizadas nos botões numéricos.

- 1 Durante a recepção em FM, carregue no botão numérico **(1)** a **(6)** no qual se encontra memorizada uma emissora local.
- 2 Dentro de 5 segundos, pressione novamente a tecla numérica da estação local. Repita este procedimento até receber a emissora local.

Seleccionar PTY (Tipos de programa)

Utilize a função PTY para exibir ou procurar um determinado tipo de programa.

- 1 Carregue em **(AF/TA)** (PTY) sem soltar durante a recepção em FM.

O nome do tipo de programa actual é apresentado caso a emissora se encontre a transmitir informações PTY.

2 Rode o botão de controlo até o tipo de programa pretendido ser apresentado e, em seguida, e carregue no botão.

A unidade começa a procurar uma emissora que esteja a emitir o tipo de programa seleccionado.

Tipos de programas

NEWS (Notícias), **AFFAIRS** (Actualidade), **INFO** (Informação), **SPORT** (Desporto), **EDUCATE** (Educação), **DRAMA** (Teatro), **CULTURE** (Cultura), **SCIENCE** (Ciência), **VARIED** (Variedades), **POPM** (Música Pop), **ROCK M** (Música Rock), **EASYM** (Música ambiente), **LIGHTM** (Música clássica ligeira), **CLASSICS** (Música clássica), **OTHERM** (Outros tipos de música), **WEATHER** (Meteorologia), **FINANCE** (Finanças), **CHILDREN** (Programa infantil), **SOCIAL A** (Assuntos sociais), **RELIGION** (Religião), **PHONE IN** (Linha directa), **TRAVEL** (Viagens), (Lazer), **JAZZ** (Música jazz), **COUNTRY** (Música country), **NATIONM** (Música nacional), **OLDIES** (Clássicos), **FOLKM** (Música folk), **DOCUMENT** (Documentário)

Nota

É possível que receba um programa de rádio diferente daquele que seleccionou.

Definição CT (Relógio)

Os dados CT da transmissão RDS acertam o relógio.

1 Selecciona "CT-ON" na configuração (página 31).

Nota

É possível que a função CT não funcione correctamente, mesmo que esteja a receber uma emissora com RDS.

CD

Reproduzir um disco

Esta unidade reproduz CD-DA (que também contenham CD TEXT) e CD-R/CD-RW (ficheiros MP3/WMA/AAC (página 34)).

1 Introduza o disco (com a face da etiqueta virada para cima).

A reprodução inicia-se automaticamente.

Para ejectar o disco, carregue em ▲.

Notas

- Sempre que ejectar/introduzir um disco, mantenha os dispositivos USB desligados para evitar danificar o disco.
- O codec correspondente é MP3 (.mp3), WMA (.wma) e AAC (.m4a).

Alterar os elementos do ecrã

Carregue em **DSPL**.

Os elementos apresentados podem ser diferentes dependendo do tipo de disco, formato de gravação e definições.

Dispositivos USB

- Poderá utilizar dispositivos USB de tipo MSC (Mass Storage Class) (tais como USB flash drive, leitor digital, telemóvel Android) que estejam em conformidade com a norma USB. Dependendo do telefone Android, é possível que seja necessário definir o modo de ligação USB para MSC.
- Recomenda-se a realização de uma cópia de segurança dos dados contidos num dispositivo USB.

Notas

- Ligue o dispositivo USB depois de ligar o motor. Dependendo do dispositivo USB, poderão ocorrer avarias ou danos se o ligar antes de ligar o motor.
- O codec correspondente é MP3 (.mp3), WMA (.wma), AAC (.m4a) e AAC (.mp4).
- Para mais informações sobre a compatibilidade com o seu dispositivo USB, visite o site de assistência ao cliente indicado na contracapa.

Reproduzir um dispositivo USB

- 1 Abra a tampa da porta USB e, em seguida, ligue o dispositivo USB à porta USB.

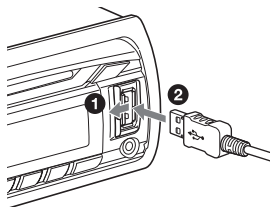

A reprodução é iniciada.

Se já tiver um dispositivo USB ligado, para iniciar a reprodução, carregue várias vezes em **(SOURCE/OFF)** até a indicação "USB" ser apresentada.

Para parar a reprodução, carregue em **(SOURCE/OFF)** sem soltar durante um segundo.

Para remover o dispositivo USB, pare a reprodução e, em seguida, remova o dispositivo.

Notas

- Não utilize dispositivos USB muito grandes ou pesados que possam cair devido à vibração ou desligar uma ligação.
- Não retire o painel frontal durante a reprodução do dispositivo USB, caso contrário os dados nele contidos podem danificar-se.

Alterar os elementos do ecrã

Carregue em **(DSPL)**.

Os elementos apresentados podem ser diferentes dependendo do dispositivo USB, formato de gravação e definições.

Notas

- O número máximo de faixas é de 10.000.
- O sistema poderá demorar mais tempo a iniciar a reprodução, dependendo do volume de dados gravado.
- Durante a reprodução ou avanço/retrocesso rápido de um ficheiro MP3/WMA/AAC de VBR (taxa variável de bits), poderá não ser possível apresentar correctamente o tempo decorrido de reprodução.
- O sistema não suporta a reprodução dos seguintes ficheiros MP3/WMA/AAC:
 - compressão de ficheiros sem perdas
 - ficheiros com protecção de direitos de autor
 - ficheiros DRM (Digital Rights Management)
 - ficheiros de áudio multicanal

iPod

Neste manual de Instruções, "iPod" é utilizado como referência geral para as funções iPod no iPod e no iPhone, a menos que seja especificado de outro modo no texto ou nas ilustrações.

Para obter mais informações acerca da compatibilidade do seu iPod, consulte "Acerca do iPod" na página 35 ou visite o site de assistência ao cliente indicado na contra capa.

Reproduzir através do iPod

Antes de ligar o iPod, baixe o volume da unidade.

1 Abra a tampa USB, e em seguida ligue o iPod ao conector USB com o cabo de ligação USB para iPod (não fornecido)*.

* Recomendamos a utilização do cabo de ligação USB RC-100IP para iPod.

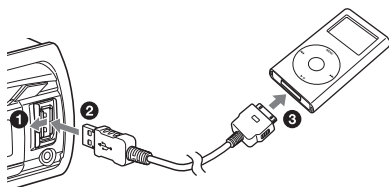

As faixas começam a ser reproduzidas automaticamente no iPod a partir do último ponto reproduzido.

Se já houver um iPod ligado, carregue várias vezes em **(SOURCE/OFF)** para iniciar a reprodução até ser apresentada a indicação "USB". (a indicação "IPD" é apresentada no ecrã quando um iPod é reconhecido.)

Para parar a reprodução, carregue em **(SOURCE/OFF)** sem soltar durante um segundo.

Para retirar o iPod, interrompa a reprodução do iPod e, em seguida, retire-o

Recomendações para a utilização do iPhone

Quando ligar um iPhone através de USB, o volume das chamadas telefónicas é controlado pelo iPhone, não pela unidade. Não aumente inadvertidamente o volume na unidade durante uma chamada, uma vez que o som pode ficar subitamente alto quando a chamada terminar.

Nota

Não retire o painel frontal durante a reprodução do iPod, caso contrário os dados nele contidos podem danificar-se.

Sugestão

O iPod é carregado quando a unidade estiver ligada.

Modo de Retomar a Reprodução

Quando o iPod está ligado à unidade, a reprodução começa no modo definido pelo iPod.

Neste modo, os botões seguintes não funcionam.

- (3) (↶)
- (4) (SHUF)

Alterar os elementos do ecrã

Carregue em **(DSPL)**.

Nota

É possível que algumas letras guardadas no iPod não sejam apresentadas correctamente.

Saltar álbuns, podcasts, géneros, listas de reprodução e artistas

Para	Faça
Saltar	Carregue em (1)/(2) (ALBUM ▼/▲) [carregue uma vez para cada álbum].
Saltar continuamente	Carregue em (1)/(2) (ALBUM ▼/▲) sem soltar [até encontrar o ponto pretendido]

Operar directamente um iPod — Controlo do passageiro

Pode operar um iPod directamente mesmo quando este estiver ligado à unidade.

1 Durante a reprodução, carregue em **(MODE)** sem soltar.

A indicação "MODE IPOD" é apresentada e poderá operar o iPod directamente.

Para sair do controlo do passageiro, carregue em **(MODE)** sem soltar. A indicação "MODE AUDIO" será apresentada e não será possível operar o iPod directamente.

Nota

O volume só pode ser ajustado na unidade.

Aplicação App Remote via USB (iPhone)

É necessário transferir a aplicação "App Remote" da App StoreSM para iPhone. Se a aplicação for transferida para o iPhone e este estiver ligado à unidade, as funções seguintes estão disponíveis:

- Operar a unidade para iniciar e controlar as aplicações compatíveis no iPhone.
- Operar o iPhone com gestos simples dos dedos para controlar a fonte da unidade.
- Apresentação da informação detalhada da fonte (título da música, nome do artista, capa do álbum, etc.) no iPhone.

As operações disponíveis podem variar consoante a aplicação. Para obter mais informações sobre aplicações disponíveis, visite o site de assistência ao cliente indicado na contracapa.

Notas

- Para sua segurança, cumpra as leis e regulamentações de tráfego locais e não opere a aplicação enquanto conduz.
- A aplicação "App Remote" via USB encontra-se disponível apenas para iPhones com o iOS 5 instalado.

Controlo de música bidireccional com iPhone

- 1 Abra a tampa USB, e em seguida ligue o iPhone ao conector USB com o cabo de ligação USB para iPhone (não fornecido)*.

* Recomendamos a utilização do cabo de ligação USB RC-100IP para iPhone.

- 2 Inicie a aplicação "App Remote".
- 3 Carregue em **(MENU)** (APP) sem soltar na unidade durante mais do que 2 segundos.

A ligação ao iPhone é iniciada. Quando a ligação for estabelecida, é apresentado o nome da aplicação no iPhone quando seleccionar uma fonte; ficarão disponíveis algumas operações de reprodução para a aplicação. (As operações disponíveis variam dependendo da aplicação.) O mesmo acontece com algumas operações de reprodução da unidade que podem ser controladas por iPhone. Para obter mais informações sobre as operações no iPhone, consulte a ajuda da aplicação.

Sugestão

Pode igualmente carregar em **(MENU)**, rodar o botão de controlo para seleccionar "APP REM" e, em seguida carregar no botão para estabelecer a ligação. Em seguida, carregue em **(SOURCE/OFF)** para seleccionar a fonte.

Para terminar a ligação

Carregue em **(MENU)** sem soltar.

Procurar e reproduzir faixas

Reproduzir faixas em diversos modos

Pode ouvir faixas repetidamente (reprodução repetida) ou por ordem aleatória (reprodução aleatória). Os modos de reprodução disponíveis variam em função da fonte de som seleccionada.

- 1 Durante a reprodução, carregue várias vezes em **(3)** (↶) ou **(4)** (SHUF) até o modo de reprodução pretendido ser apresentado.

A reprodução no modo seleccionado pode demorar alguns momentos a começar.

Reprodução repetida

Selecione	Para reproduzir
↶ TRACK	uma faixa várias vezes.
↶ ALBUM	um álbum várias vezes.
↶ PODCAST*1	um podcast várias vezes.
↶ ARTIST*1	um artista várias vezes.
↶ PLAYLIST*1	uma lista de reprodução várias vezes.
↶ GENRE*1	um género várias vezes.
↶ OFF	uma faixa pela ordem normal (reprodução normal).

Reprodução aleatória

Selecione	Para reproduzir
SHUF ALBUM	um álbum por ordem aleatória.
SHUF DISC * ²	um disco por ordem aleatória.
SHUF PODCAST * ¹	um podcast por ordem aleatória.
SHUF ARTIST * ¹	um artista por ordem aleatória.
SHUF PLAYLIST * ¹	uma lista de reprodução por ordem aleatória.
SHUF GENRE * ¹	um género por ordem aleatória.
SHUF DEVICE * ³	um dispositivo por ordem aleatória.
SHUF OFF	uma faixa pela ordem normal (reprodução normal).

*1 Apenas iPod

*2 Apenas CD

*3 Apenas USB e iPod

Procurar uma faixa pelo nome — Quick-BrowZer™

É possível procurar facilmente uma faixa num CD ou dispositivo USB pela categoria.

1 Carregue em **Q** (BROWSE)*.

A unidade entra no modo Quick-BrowZer e a lista de categorias de procura é apresentada.

Quando a lista for apresentada, carregue várias vezes em **↩** (BACK) até a categoria de procura pretendida ser apresentada.

* Durante a reprodução USB, carregue em **Q** (BROWSE) durante mais de 2 segundos para voltar directamente ao início da lista de categoria.

2 Rode o botão de controlo para seleccionar a categoria de procura pretendida e, em seguida, prima para confirmar.

3 Repita o passo 2 até a faixa pretendida estar seleccionada.

A reprodução é iniciada.

Para sair do modo Quick-BrowZer, carregue em **Q** (BROWSE).

Notas

- Quando entrar no modo Quick-BrowZer, a definição de reprodução repetida/aleatória é cancelada.
- "**◀Q**" acende quando houver uma camada superior, e "**Q▶**" acende quando houver uma camada inferior.

Procura por omissão de elementos — Modo Jump

Quando existem muitos elementos numa categoria, é possível procurar rapidamente o elemento pretendido.

1 Carregue em **(SEEK)** + em modo Quick-BrowZer.

É apresentado o nome do elemento.

2 Rode o botão de controlo para seleccionar o elemento próximo do que pretende.

A lista salta em passos de 10% do número total de elementos que contenha.

3 Carregue em **(MENU)** (ENTER).
O ecrã regressa ao modo Quick-BrowZer e o elemento seleccionado é apresentado.

4 Rode o botão de controlo para seleccionar o elemento pretendido e prima-o quando encontrar a opção desejada.

A reprodução é iniciada se o elemento seleccionado for uma faixa.

Para cancelar o modo Jump, carregue em **↵** (BACK) ou **(SEEK)** -.

Procurar por ordem alfabética — Pesquisa alfabética

Quando um iPod estiver ligado à unidade, pode procurar o elemento pretendido por ordem alfabética.

1 Carregue em **(SEEK)**+ no modo Quick-BrowZer.

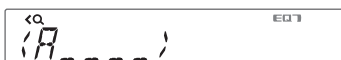

2 Rode o botão de controlo para seleccionar a primeira letra do elemento pretendido e carregue no botão.

Uma lista de elementos que começam com a letra seleccionada será apresentada por ordem alfabética.

3 Rode o botão de controlo para seleccionar o elemento pretendido e, em seguida, carregue no botão.

A reprodução é iniciada se o elemento seleccionado for uma faixa.

Para cancelar a pesquisa alfabética, carregue em **↵** (BACK) ou **(SEEK)** -.

Notas

- Na pesquisa alfabética, um símbolo ou um artigo (a /o/um) antes da letra do elemento seleccionado é excluído.

- Dependendo do elemento de pesquisa que seleccionar, é possível que só o modo Jump esteja disponível.
- A pesquisa alfabética poderá demorar algum tempo, dependendo do número de faixas.

Procurar uma faixa ouvindo excertos de faixas — ZAPPIN™

Poderá procurar a faixa que pretende ouvir, ouvindo pequenos excertos das faixas contidas no seu CD ou dispositivo USB pela ordem em que estão gravadas. O modo ZAPPIN é adequado para procurar uma faixa no modo aleatório ou repetido aleatório.

1 Prima **(5)** (ZAP) durante a reprodução.

A reprodução é iniciada num excerto da faixa seguinte. Pode seleccionar o tempo de reprodução (página 31).

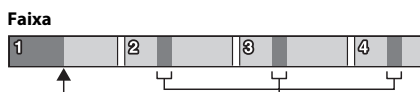

(ZAP) pressionado. A parte de cada faixa a reproduzir no modo ZAPPIN.

2 Carregue em **(MENU)** (ENTER) ou **(5)** (ZAP) quando a faixa que pretende ouvir estiver a ser reproduzida.

A faixa seleccionada é reproduzida no modo normal desde o início.

Se carregar em **↵** (BACK) também reproduz a faixa seleccionada.

Sugestões

- Carregue em **(SEEK)** +/- no modo ZAPPIN para saltar uma faixa.
- Carregue em **(1)** / **(2)** (ALBUM ▼/▲) no modo ZAPPIN para saltar um álbum.

Ligar dispositivos Bluetooth

Operações Bluetooth

A função Bluetooth permite efectuar chamadas mãos livres e ouvir transmissão contínua de música através desta unidade. Para utilizar a função Bluetooth, proceda da forma a seguir apresentada.

1 Emparelhamento

Quando dois BLUETOOTH são ligados pela primeira vez, é necessário efectuar um registo mútuo. Este registo é denominado "emparelhamento". O registo (emparelhamento) é necessário apenas a primeira vez que efectuar a ligação entre os dispositivos, uma vez que a unidade e os dispositivos irão reconhecer-se automaticamente a próxima vez que forem utilizados.

2 Ligação

Para utilizar o dispositivo após efectuar o emparelhamento, inicie a ligação. Por vezes, o emparelhamento permite efectuar a ligação automaticamente.

3 Conversação mãos livres/ Transmissão contínua de música

Poderá manter conversas no modo mãos livres e ouvir música com esta ligação.

Se não conseguir efectuar o emparelhamento, é possível que o seu dispositivo não seja compatível com esta unidade. Para obter mais informações sobre dispositivos compatíveis, visite o site de assistência ao cliente indicado na contracapa.

Instalação do microfone

Para melhorar a qualidade de áudio desta unidade terá de instalar o microfone (não fornecido).

Para mais informações sobre como ligar o microfone, consulte o manual de "Instalação/Ligações" fornecido.

Operar as funções Bluetooth

1 Carregue em **CALL**.

O menu de chamadas é apresentado.

2 Rode o botão de controlo até o elemento pretendido ser apresentado e, em seguida, carregue no botão.

3 Carregue em **BACK**.*

A fonte volta ao telefone Bluetooth.

* O passo 3 não é necessário para as definições PAIRING, REDIAL, VOICE DIAL e BT SIGNL.

É possível configurar os seguintes elementos:

PAIRING*1 (página 20)

PHONEBOOK (lista de contactos) (página 23)

REDIAL (página 23)

RECENT CALL (chamada recente) (página 23)

VOICE DIAL (marcação por voz) (página 24)

DIAL NUMBER (marcação de número) (página 23)

RINGTONE*1*2 (toque de chamada)
Selecciona se é a unidade ou o telemóvel a emitir o toque de chamada: "1 (esta unidade)" - "2 (telemóvel)".

AUTO ANSWER*1 (Auto Answer)
Define esta unidade a atender automaticamente a chamada recebida: "OFF" - "1 (cerca de 3 segundos)" - "2 (cerca de 10 segundos)".

BT SIGNL*1 (Sinal Bluetooth) (página 21, 22)

BT INIT*3 (Iniciar Bluetooth) (página 26)

*1 Também pode seleccionar estes elementos carregando em **MENU** e rodando o botão de controlo para seleccionar "BT."

*2 Dependendo do telemóvel, o toque de chamada desta unidade pode ser emitido mesmo que a definição se encontre em "2 (telemóvel)".

*3 Aparece no menu de configuração quando a unidade está desligada.

Emparelhamento

O dispositivo Bluetooth (telemóvel, dispositivo de áudio, etc.) e esta unidade têm de ser "emparelhados" antes de poderem ser utilizados entre si através da função Bluetooth.



Sugestões

- Para mais informações sobre o emparelhamento de um dispositivo Bluetooth, consulte o manual de instruções fornecido com o dispositivo.
- Pode emparelhar até 9 dispositivos Bluetooth com esta unidade.

1 Coloque o dispositivo Bluetooth a 1 m (3 pés) de distância desta unidade.

2 Carregue em **CALL** e rode o botão de controlo até a indicação "PAIRING" ser apresentada e, em seguida, carregue no botão.

A unidade entra em modo de espera de emparelhamento.



3 Defina o dispositivo Bluetooth de forma a que este procure a unidade.

É apresentada uma lista de dispositivos detectados no ecrã do dispositivo de ligação.

Esta unidade é identificada como "Sony Automotive" no dispositivo a ligar.

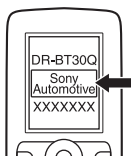

4 Se lhe for solicitada uma palavra-passe* no ecrã do dispositivo a ligar, digite "0000".

Se o dispositivo suportar Bluetooth versão 2,1, a introdução de palavra-passe não é necessária.

* A palavra-passe poderá designada como "Código passe", "Código PIN", "Número do PIN" ou "Password", etc., dependendo do dispositivo.

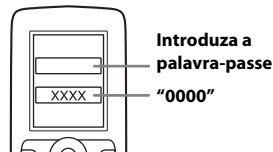

Esta unidade e o dispositivo Bluetooth memorizam informação reciprocamente, e quando o emparelhamento for efectuado, ficam ligados.

A unidade está pronta a efectuar ligação ao dispositivo.



Nota

Se continuar intermitente, é possível que o dispositivo Bluetooth não seja compatível com esta unidade.

Para obter mais informações sobre dispositivos compatíveis, visite o site de assistência ao cliente indicado na contracapa.

5 Seleccione esta unidade no dispositivo Bluetooth que quer ligar.

"" ou "" é apresentado quando a ligação tiver sido efectuada.

Notas

- Enquanto estiver a efectuar ligação a um dispositivo Bluetooth, esta unidade não será detectada a partir de outro dispositivo. Para permitir a detecção, entre no modo de emparelhamento e procure esta unidade a partir de outro dispositivo.
- Poderá demorar algum tempo a procurar ou a ligar-se.
- Dependendo do dispositivo, o ecrã de confirmação da ligação pode ser apresentado antes da introdução da palavra-passe.
- O limite de tempo para introduzir a palavra-passe varia em função do dispositivo. Se o tempo acabar, inicie novamente o processo de emparelhamento.
- Esta unidade não pode ser ligada a um dispositivo que suporte apenas o perfil HSP (Head Set Profile).

Sugestão

A ligação entre esta unidade e o dispositivo Bluetooth pode ser automática dependendo do dispositivo.

Cancelar emparelhamento

Efectue o passo 2 para cancelar o modo de emparelhamento quando a unidade e o dispositivo Bluetooth estiverem emparelhados.

Ligação

Para utilizar o dispositivo após efectuar o emparelhamento, inicie a ligação. Por vezes, o emparelhamento permite efectuar a ligação automaticamente. Se já tiver conseguido efectuar o emparelhamento, inicie a operação a partir daqui.



Ligar um telemóvel

- 1 Carregue em **(CALL)** rode o botão de controlo até a indicação "BT SIGNL" ser apresentada e, em seguida, carregue no botão.

"**BT**" acende-se quando o sinal Bluetooth é activado.



Nota

Quando o sinal Bluetooth desta unidade já estiver activado (ON), é desactivado se seleccionar "BT SIGNL".

Sugestão

Também pode emitir o sinal Bluetooth desta unidade se carregar em **(CALL)** sem soltar nesta unidade durante mais do que dois segundos.

- 2 Ligue o telemóvel e active o sinal Bluetooth.

- 3 Utilize o telemóvel para efectuar a ligação a esta unidade.

"**BT**" é apresentado quando a ligação tiver sido efectuada. Se seleccionar a fonte Telefone Bluetooth após ter efectuado a ligação, o nome da rede e o nome do telemóvel ligado aparecem no ecrã.



Elementos no ecrã:

	Estado da força do sinal do telemóvel ligado.*
	Estado da restante bateria do telemóvel ligado.*

* Desliga-se sem a ligação mãos livres. Difere dependendo do telemóvel.

Alterar os elementos do ecrã

Carregue em **(DSPL)**.

Efectuar ligação ao último telemóvel ligado a partir desta unidade

- 1 Certifique-se que o sinal Bluetooth do telemóvel está activado.
- 2 Prima várias vezes em **(SOURCE/OFF)** retê a indicação "BT PHONE" ser apresentada.
- 3 Carregue em **(MENU)** (ENTER).
"**BT**" fica intermitente quando a ligação estiver a ser efectuada, ficando acesa enquanto a ligação estiver activa.

Notas

- Alguns telemóveis precisam de permissão para aceder aos dados da lista de contactos durante a ligação mãos livres a esta unidade. Obtenha permissão através do telemóvel.
- Quando estiver a efectuar uma transmissão contínua de áudio através de Bluetooth, não será possível efectuar ligação desta unidade ao telemóvel.
Efectue a ligação do telemóvel a esta unidade. Poderá ouvir um ruído de ligação no som que está a reproduzir.

Sugestão

Com o sinal Bluetooth ligado: quando a ignição estiver ligada, a unidade irá automaticamente ligar-se ao último telemóvel ligado. No entanto, a ligação automática irá depender das especificações do telemóvel. Se a ligação automática não se efectuar, ligue manualmente.

Ligar um dispositivo de áudio

- 1 Carregue em **(CALL)** rode o botão de controlo até a indicação "BT SIGNL" ser apresentada e, em seguida, carregue no botão.

" " acende-se quando o sinal Bluetooth é activado.



- 2 Ligue o dispositivo de áudio e active o sinal Bluetooth.

- 3 Utilize o dispositivo de áudio para efectuar a ligação a esta unidade.

" " é apresentado quando a ligação tiver sido efectuada..

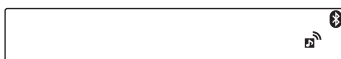

Efectuar ligação ao último dispositivo de áudio ligado a partir desta unidade





- 1 Certifique-se que o sinal Bluetooth do dispositivo áudio está activado.
- 2 Carregue várias vezes em **(SOURCE/OFF)** até a indicação "BT AUDIO" ser apresentada.
- 3 Prima **(6)** (PAUSE).
" " fica intermitente quando a ligação estiver a ser efectuada, ficando acesa enquanto a ligação estiver activa.

Conversação mãos livres

Quando a unidade estiver ligada ao telemóvel, efectuar/receber chamadas mãos livres ao utilizar esta unidade.



Antes de efectuar chamadas mãos livres, verifique o seguinte:

- 1 Certifique-se que " " e " " aparecem no ecrã.
- 2 Se " " e " " não aparecerem, proceda à ligação (página 21).
- 3 Se não ligar esta unidade e o telemóvel com a função Bluetooth, proceda ao emparelhamento (página 20).

Receber chamadas

Quando receber uma chamada, ouvirá um toque de chamada através das colunas do seu automóvel ou através do telemóvel ligado. O nome ou o número de telemóvel da pessoa que está a telefonar é apresentado no ecrã.

- 1 Carregue em **(CALL)** quando receber o tom de toque de uma chamada.

A chamada telefónica é iniciada.

Notas

- Dependendo do telemóvel, é possível que o nome da pessoa que está a telefonar seja apresentado.
- O toque de chamada e a voz da pessoa que está a telefonar são emitidos apenas pelas colunas frontais.

Rejeitar uma chamada

Carregue em **(SOURCE/OFF)** sem soltar durante um segundo.

Terminar uma chamada

Carregue novamente em **(CALL)**.

Efectuar uma chamada a partir da lista de contactos

Ao ligar-se a um telemóvel que suporte PBAP (Phone Book Access Profile), pode aceder à lista de contactos, e fazer uma chamada.

- 1 Carregue em **CALL** e rode o botão de controlo até aparecer a indicação "PHONEBOOK" e, em seguida, carregue no botão.
- 2 Rode o botão de controlo para seleccionar uma inicial da respectiva lista e em seguida, carregue no botão.
- 3 Rode o botão de controlo para seleccionar um nome lista de nomes e em seguida, carregue no botão.
- 4 Rode o botão de controlo para seleccionar um número da lista e, em seguida, carregue no botão.
A chamada telefónica é iniciada.

Nota

Dependendo do telemóvel, os contactos podem ser apresentados de forma diferente da lista de contactos do telemóvel.

Efectuar uma chamada a partir do histórico de chamadas

Ao ligar-se a um telemóvel que suporte PBAP (Phone Book Access Profile), pode aceder à lista de contactos, e fazer uma chamada.

- 1 Carregue em **CALL** e rode o botão de controlo até aparecer a indicação "RECENT CALL" e, em seguida carregue no botão.
Aparece a lista de chamadas memorizadas.
- 2 Rode o botão de controlo para seleccionar um nome ou um número de telefone do histórico de chamadas, e, em seguida, carregue no botão.
A chamada telefónica é iniciada.

Efectuar uma chamada através da introdução de um número

- 1 Carregue em **CALL** e rode o botão de controlo até aparecer a indicação "DIAL NUMBER" e, em seguida carregue no botão.
- 2 Rode o botão de controlo para introduzir o número de telefone e seleccione " " (espaço), e, em seguida carregue em **MENU** (ENTER)*.
A chamada telefónica é iniciada.

* Para mover a indicação digital, prima **SEEK** -/+.

Nota

"_ " é apresentado no ecrã em vez de "#".

Efectuar uma chamada através de um número predefi

Pode armazenar até 6 contactos na marcação pré-definida. Para obter mais informações acerca da memorização, consulte "Marcação predefinida" (página 24).

- 1 Carregue em **SOURCE/OFF**, rode o botão de controlo até a indicação "BT PHONE" ser apresentada e, em seguida, carregue no botão.
- 2 Prima o botão numérico **1** a **6** para seleccionar o contacto a que pretende telefonar.
- 3 Carregue em **MENU** (ENTER).
A chamada telefónica é iniciada.

Efectuar uma chamada através da remarcação

- 1 Carregue em **CALL** e rode o botão de controlo até a indicação "REDIAL" ser apresentada e, em seguida, carregue no botão.
A chamada telefónica é iniciada.

Operações durante uma chamada

Programar o volume do toque de chamada e da voz do interlocutor

Pode programar o nível do volume de toque de chamada e da voz do interlocutor.

Para ajustar o volume do toque de chamada: Rode o botão de controlo ao receber uma chamada.

O volume do toque pode ser ajustado.

Para ajustar o volume da voz do interlocutor:

Rode o botão de controlo durante a chamada. O volume de voz do interlocutor pode ser ajustado.

Nota

Se a fonte Telefone Bluetooth estiver seleccionada, ao rodar o botão de controlo irá ajustar apenas o volume da voz do interlocutor.

Ajuste do ganho do microfone

Pode ajustar o volume da outra parte. Prima **(5)** (MIC) para ajustar os níveis de volume ("MIC-LOW", "MIC-MID", "MICHI").

EC/NC Mode (Modo de Cancelamento de Eco/Cancelamento de Ruído)

Pode reduzir o eco e o ruído.

Carregue em **(5)** (MIC) sem soltar para seleccionar para "EC/NC-1" ou "EC/NC-2".

Transferência de chamadas

Para activar/desactivar o dispositivo pertencido, (esta unidade/o telemóvel) carregue em **(MODE)** ou utilize o telemóvel.

Notas

- Para obter mais informações acerca do funcionamento do telemóvel, consulte o respectivo manual.
- É possível que a ligação mãos livres seja cortada quando tentar transferir uma chamada, dependendo do telemóvel utilizado.

Marcação predefinida

Pode armazenar até 6 contactos na marcação pré-definida.

Notas

- Se o seu telemóvel suportar PBAP (Phone Book Access Profile), pode seleccionar um número da lista de contactos ou do histórico de chamadas.
- Se desligar o cabo de alimentação apagará todos os contactos na marcação pré-definida.

1 Selecciono o número de telefone que quer guardar na lista de marcação pré-definida a partir da lista de contactos ou do histórico de chamadas* ou introduzindo número directamentes.

O número de telefone é apresentado no ecrã desta unidade.

* A partir do histórico de chamadas, também pode seleccionar pelo nome do contacto. Neste caso, será o nome do contacto a aparecer no ecrã da unidade.

2 Carregue numa tecla numérica de **(1)** a **(6)** sem soltar para seleccionar o número pré-definido em que quer guardar até aparecer "MEM".

O contacto é armazenado na marcação predefinida.

Activação da marcação por voz

Poderá activar a marcação por voz com um telemóvel ligado a esta unidade, dizendo a etiqueta de voz guardada no telemóvel e fazendo em seguida uma chamada.

1 Carregue em **(CALL)** e rode o botão de controlo até aparecer a indicação "VOICE DIAL" e, em seguida carregue no botão.

2 Diga a etiqueta de voz guardada no telemóvel.

A sua voz é reconhecida e a chamada é efectuada.

Notas

- Verifique antecipadamente se a unidade e o telemóvel se encontram ligados.
- Guarde previamente uma etiqueta de voz no seu telemóvel.
- Se activar a marcação por voz com um telemóvel ligado a esta unidade, esta função poderá por vezes não funcionar em determinadas circunstâncias.
- A marcação de voz pode não funcionar em algumas situações, dependendo da eficácia da função de reconhecimento do telemóvel. Para mais informações, visite o site de assistência ao cliente indicado na contracapa.

Sugestão

Guarde as etiquetas de voz sentado no carro utilizando esta unidade com a fonte "BT PHONE" seleccionada.

Indicador de SMS

Quando estiver a ligar um telemóvel a esta unidade, o indicador SMS informa sobre as mensagens SMS recebidas ou não lidas.

Se receber uma nova mensagem SMS, o indicador SMS pisca.



Se houver mensagens SMS não lidas, o indicador SMS permanece ligado.



Nota

O funcionamento do indicador de SMS depende do telemóvel.

Transmissão contínua de música

Ouvir música a partir de um dispositivo de áudio

É possível ouvir música a partir de um dispositivo de áudio nesta unidade se o dispositivo for compatível com o perfil A2DP (Advanced Audio Distribution Profile) da tecnologia Bluetooth.



- 1 Reduza o volume desta unidade.**
- 2 Carregue várias vezes em (SOURCE/OFF) até a indicação "BT AUDIO" ser apresentada.**
- 3 Opere o dispositivo de áudio para iniciar a reprodução.**
- 4 Ajuste o volume desta unidade.**

Nota

A indicação "BT AUDIO" não aparecerá no ecrã se estiver activa a plicação "App Remote" através da função Bluetooth.

Alterar os elementos do ecrã

Carregue em (DSPL).

Ajustar o nível do volume















Poderá ajustar qualquer diferença do nível de volume entre a unidade e o dispositivo de áudio Bluetooth.

- 1 Inicie a reprodução do dispositivo de áudio Bluetooth a um volume moderado.**
- 2 Defina o seu volume habitual de audição na unidade.**
- 3 Carregue em (MENU), rode o botão de controlo até a indicação "SOUND" ser apresentada e, em seguida, carregue no botão.**
- 4 Rode o botão de controlo até a indicação "BTA VOL" ser apresentada e, em seguida, carregue no botão.**

- 5 Rode o botão de controlo para ajustar o nível de entrada (" +18dB" - "0dB" - " - 8dB"), e, em seguida, carregue no botão.
- 6 Carregue em  (BACK) para regressar ao ecrã anterior.

Operar um dispositivo de áudio com esta unidade

É possível efectuar as seguintes operações nesta unidade se o dispositivo de áudio for compatível com o perfil AVRCP (Audio Video Remote Control Profile) da tecnologia Bluetooth. (O funcionamento pode variar em função do tipo de dispositivo de áudio utilizado.)

Para	Faça
Saltar álbuns	Prima  /  (ALBUM  / ), prima uma vez para cada álbum
Reprodução repetida	Prima  (REP)* ¹
Reproducción aleatoria	Carregue em  (SHUF)* ¹
Reproduzir	Prima  (PAUSE)* ² nesta unidade  (PAUSE)
Efectuar uma pausa	Prima  (PAUSE)* ² nesta unidade.
Saltar faixas	prima  -/+ ( / ), prima uma vez para cada faixa
Avanço/ Retrocesso rápido	Prima  -/+ ( / ) sem soltar, [mantenha pressionado até ao ponto pretendido]

*¹ Carregue várias vezes até a definição pretendida ser apresentada.

*² Poderá ser necessário carregar duas vezes, dependendo do dispositivo utilizado.



Qualquer outra operação para além das referidas anteriormente deve ser realizada no dispositivo de áudio.

Notas

- Dependendo do dispositivo de áudio, informações como título, número da faixa/tempo, estado da reprodução, etc, poderão não ser visualizadas nesta unidade. A informação é apresentada apenas durante a reprodução de áudio Bluetooth.
- A reprodução do dispositivo de áudio não é interrompida mesmo que altere a fonte nesta unidade.

Iniciar as definições Bluetooth

Pode reiniciar todas as definições relacionadas com Bluetooth (informação de emparelhamento, número predefinido, informações sobre o dispositivo, etc.) a partir desta unidade.

- 1 Carregue em  sem soltar durante 1 segundo para desligar a alimentação.
- 2 Carregue em , rode o botão de controlo até a indicação "BT" ser apresentada e, em seguida, carregue no botão. É apresentada a lista do menu.
- 3 Rode o botão de controlo para seleccionar "BT INIT" e, em seguida, carregue no botão. É apresentada a confirmação.
- 4 Rode o botão de controlo para seleccionar "INITYES" e, em seguida, carregue no botão. A indicação "INITIAL" fica intermitente quando iniciar as definições Bluetooth; a indicação "COMPLETE" é apresentada quando a inicialização estiver concluída.
- 5 Carregue em  (BACK) para regressar ao ecrã anterior.

Nota

Quando pretender desfazer-se desta unidade, os números predefinidos devem ser eliminados com "BT INIT".

Aplicação App Remote através de tecnologia Bluetooth sem fios (telemóvel Android)

É necessário transferir a aplicação "App Remote" dado Google Play para os telemóveis Android.

Se a aplicação for transferida para o telemóvel Android e este estiver ligado à unidade, as funções seguintes estão disponíveis:

- Operar a unidade para iniciar e controlar as aplicações compatíveis no telemóvel Android.
- Operar o iPhone com gestos simples dos dedos para controlar a fonte da unidade.
- Apresentação da informação detalhada da fonte (título da música, nome do artista, capa do álbum, etc.) no telemóvel Android.
- Ler mensagens de texto/SMSs recebidas automaticamente.

As operações disponíveis podem variar consoante a aplicação. Para obter mais informações sobre aplicações disponíveis, visite o site de assistência ao cliente indicado na contracapa.

Notas

- Para sua segurança, cumpra as leis e regulamentações de tráfego locais e não opere a aplicação enquanto conduz.
- A aplicação "App Remote" através da função Bluetooth só está disponível para telemóveis Android com as versões Android 2,1, 2,2, 2,3 ou 4,0 instaladas.
- A leitura automática de SMSs só está disponível em telemóveis Android com motor TTS Engine instalado.

Controlo de música bidireccional com Telemóvel Android

Antes de ligar o dispositivo portátil, baixe o volume da unidade.

1 Ligue esta unidade ao dispositivo através da função Bluetooth (página 19).

2 Inicie a aplicação "App Remote".

3 Carregue em (MENU) (APP) sem soltar na unidade durante mais do que 2 segundos.

Inicia-se a ligação ao dispositivo.

Quando a ligação for estabelecida, o nome da aplicação é apresentado no dispositivo quando seleccionar uma fonte, ficando disponíveis algumas operações de reprodução para essa fonte. (As operações disponíveis variam consoante a aplicação.)

Da mesma forma, algumas operações de reprodução podem ser controladas pelo dispositivo. Para obter mais informações sobre as operações no dispositivo móvel, consulte a secção de ajuda da aplicação.

Nota

Quando o dispositivo móvel estiver ligado o respectivo número de série poderá aparecer. Certifique-se que aparecem os mesmos números (p.ex., 123456) nesta unidade e no dispositivo móvel, em seguida, carregue em (MENU) na unidade e seleccione "Yes" no dispositivo móvel.

Sugestão

Pode igualmente carregar em (MENU), rodar o botão de controlo para seleccionar "APP REM" e, em seguida carregar no botão para estabelecer a ligação. Em seguida, carregue em (SOURCE/OFF) para seleccionar a fonte.

Para terminar a ligação

Carregue em (MENU) sem soltar.

Configuração do Som e Menu de Configuração

Desfrutar de funções de som sofisticado — Motor de som avançado

O processador Advance Sound Engine cria dentro do carro um campo sonoro ideal com processamento digital de sinal.

Seleccionar a qualidade de som — Predefinição EQ7

Pode seleccionar uma curva do equalizador de 7 curvas de equalização (XPLOD, VOCAL, EDGE, CRUISE, SPACE, GRAVITY, CUSTOM ou OFF).

- 1** Durante a recepção/reprodução, carregue em (MENU), rode o botão de controlo até a indicação "SOUND" ser apresentada e, em seguida, carregue no botão.
- 2** Rode o botão de controlo até a indicação "EQ7 PRESET" ser apresentada e, em seguida, carregue no botão.
- 3** Rode o botão de controlo até a curva do equalizador pretendida ser apresentada e, em seguida, e carregue no botão.
- 4** Carregue em ↵ (BACK) para regressar ao ecrã anterior.

Para cancelar a curva do equalizador, seleccione "OFF" no passo 3.

Sugestão

A definição da curva do equalizador pode ser memorizada para cada fonte.

Personalizar a curva do equalizador — Definição EQ7

A opção "CUSTOM" de EQ7 permite-lhe efectuar as suas próprias definições do equalizador.

- 1** Depois de seleccionar uma fonte, carregue em (MENU), rode o botão de controlo até a indicação "SOUND" ser apresentada e, em seguida, carregue no botão.
- 2** Rode o botão de controlo até a indicação "EQ7 SETTING" ser apresentada e, em seguida, carregue no botão.
- 3** Rode o botão de controlo até a indicação "BASE" ser apresentada e, em seguida, carregue no botão.
Pode seleccionar uma curva do equalizador, como base para uma personalização ainda mais precisa.
- 4** Rode o botão de controlo para seleccionar a curva do equalizador e, em seguida, carregue no botão.

5 Ajuste a curva do equalizador

- 1** Rode o botão de controlo para seleccionar o intervalo de frequência e, em seguida, carregue no botão.

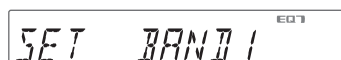

BAND1: 63 Hz
BAND2: 160 Hz
BAND3: 400 Hz
BAND4: 1 kHz
BAND5: 2,5 kHz
BAND6: 6,3 kHz
BAND7: 16,0 kHz

- 2** Rode o botão de controlo para ajustar o nível de volume e, em seguida, carregue no botão.

O nível de volume é ajustável em intervalos de 1 dB, de -6 dB a +6 dB.

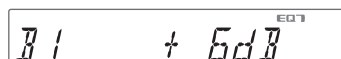

Repita os passos 1 a 2 para ajustar outros intervalos de frequência.

- 6** Carregue em ↵ (BACK) para regressar ao ecrã anterior.

A curva do equalizador é guardada em "CUSTOM".

Optimizar o som através por alinhamento de tempo — Posição de audição

A unidade pode simular um campo sonoro natural atrasando a saída do som de cada coluna para melhor se ajustar à sua posição de audição.

As opções para "POSITION" são indicadas mais abaixo.

FRONT L (1): frontal esquerda

FRONT R (2): frontal direita

FRONT (3): frontal central

ALL (4): no centro do seu automóvel

OFF: sem posição definida

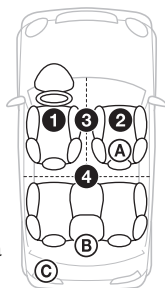

Também pode definir a posição da coluna de graves aproximada da sua posição de audição se:

- a saída de áudio estiver definida em "SUB-OUT" (página 31).
- a posição de audição estiver definida para uma opção que não seja "OFF."

As opções de "SET SW POS" são indicadas abaixo.

NEAR (A): próximo

NORMAL (B): normal

FAR (C): longe

- 1** Durante a recepção/reprodução, carregue em **(MENU)**, rode o botão de controlo até a indicação "SOUND" ser apresentada e, em seguida, carregue no botão.
- 2** Rode o botão de controlo até a indicação "POSITION" ser apresentada e, em seguida, carregue no botão.
- 3** Rode o botão de controlo até a indicação "SET F/R POS" ser apresentada e, em seguida, carregue no botão.
- 4** Rode o botão de controlo para seleccionar "FRONT L", "FRONT R", "FRONT" ou "ALL" e carregue no botão.
- 5** Rode o botão de controlo até a indicação "SET SW POS" ser apresentada e, em seguida, carregue no botão.

- 6** Rode o botão de controlo para seleccionar a posição da coluna de graves entre "NEAR", "NORMAL" ou "FAR" e carregue no botão.

- 7** Carregue em **↩ (BACK)** para regressar ao ecrã anterior.

Para cancelar a posição de audição, seleccione "OFF" no passo 4.

Ajustar a posição de audição

Podemos definir adequadamente a posição de audição.

- 1** Durante a recepção/reprodução, carregue em **(MENU)**, rode o botão de controlo até a indicação "SOUND" ser apresentada e, em seguida, carregue no botão.
- 2** Rode o botão de controlo até a indicação "POSITION" ser apresentada e, em seguida, carregue no botão.
- 3** Rode o botão de controlo até a indicação "ADJ POSITION" ser apresentada e, em seguida, carregue no botão.
- 4** Rode o botão de controlo para ajustar a posição de audição e, em seguida, carregue no botão.
Intervalo de ajuste: "+3" – "CENTER" – "-3".
- 5** Carregue em **↩ (BACK)** para regressar ao ecrã anterior.

DM+ Advanced

DM+ Advanced melhora o som comprimido digitalmente ao restaurar as altas-frequências perdidas no processo de compressão.

- 1** Durante a reprodução, carregue em **(MENU)**, rode o botão de controlo até a indicação "SOUND" ser apresentada e, em seguida, carregue no botão.
- 2** Rode o botão de controlo até a indicação "DM+" ser apresentada e, em seguida, carregue no botão.
- 3** Rode o botão de controlo para seleccionar "ON" e, em seguida, carregue no botão.

- 4 Carregue em ↩ (BACK) para regressar ao ecrã anterior.

Sugestão

É possível memorizar a definição DM+ para cada fonte que não o rádio.

Utilizar as colunas traseiras como coluna de graves — Intensificador de graves traseiro

O intensificador de graves traseiro melhora o som dos baixos, aplicando uma definição do filtro passa-baixo (página 31) às colunas traseiras. Esta função permite que as colunas traseiras funcionem como subwoofer mesmo se não estiver nenhum ligado.

- 1 Durante a recepção/reprodução, carregue em (MENU), rode o botão de controlo até a indicação "SOUND" ser apresentada e, em seguida, carregue no botão.
- 2 Rode o botão de controlo até a indicação "RB ENH" ser apresentada e, em seguida, carregue no botão.
- 3 Rode o botão de controlo até a indicação "RBE MODE" ser apresentada e, em seguida, carregue no botão.
- 4 Rode o botão de controlo para seleccionar "1", "2" ou "3" e, em seguida, carregue no botão.
- 5 Carregue em ↩ (BACK) para regressar ao ecrã anterior.

Utilizar uma coluna de graves sem um amplificador de potência — Subwoofer Direct Ligação

É possível utilizar a coluna de graves sem um amplificador de potência quando esta estiver ligada ao cabo da coluna traseira.

Nota

Certifique-se de que liga uma coluna de graves de 4-8 ohm a qualquer um dos cabos das colunas traseiras. Não ligue uma coluna ao cabo da outra coluna traseira.

- 1 Durante a recepção/reprodução, carregue em (MENU), rode o botão de controlo até a indicação "SOUND" ser apresentada e, em seguida, carregue no botão.
- 2 Rode o botão de controlo até a indicação "SW DIREC" ser apresentada e, em seguida, carregue no botão.
- 3 Rode o botão de controlo até a indicação "SW MODE" ser apresentada e, em seguida, carregue no botão.
- 4 Rode o botão de controlo para seleccionar "1", "2" ou "3" e, em seguida, carregue no botão.
- 5 Carregue em ↩ (BACK) para regressar ao ecrã anterior.

Para obter mais informações sobre as definições para a fase da coluna de graves, posição, frequência do filtro passa-baixo e curva do filtro passa-baixo, consulte a página 32.

Ajustar os elementos de configuração

- 1 Carregue em (MENU), rode o botão de controlo até a categoria pretendida ser apresentada e, em seguida, carregue no botão.
- 2 Rode o botão de controlo até o elemento pretendido ser apresentado e, em seguida, carregue no botão.
- 3 Rode o botão de controlo para seleccionar a definição e prima-o quando encontrar a opção desejada.* A configuração está concluída.
- 4 Carregue em ↩ (BACK) para regressar ao ecrã anterior.

* Para as definições CLOCK-ADJ e BTM, não é necessário realizar o passo 4.

Os elementos seguintes podem ser definidos em função da fonte e da definição:

GERAL:

CLOCK-ADJ (Ajuste do relógio) (página 7)

CAUT ALM*¹ (Alarme de alerta)

ActivaActiva o alarme "ON", "OFF" (página 7).

BEEP

Activa o sinal sonoro: "ON", "OFF".

AUTO OFF

A unidade encerra completa e automaticamente no horário programado e após a unidade estar desligada: "NO", "30S (segundos)", "30M (minutos)", "60M (minutos)".

AUX-A*1*2 (Áudio AUX)

Activa o ecrã da fonte AUX: "ON", "OFF" (página 33).

REAR/SUB*1

Altera a saída de áudio: "SUB-OUT" (coluna de graves), "REAR-OUT" (amplificador de potência).

CT (Hora do relógio)

Activa a função do relógio: "ON", "OFF" (página 12).

REGIONAL*3

Restringe a recepção a uma região específica: "ON", "OFF" (página 11).

BTM*4 (página 10)**ZAPPIN*5**

ZAP TIME (Tempo de Zappin)

Selecciona o tempo de reprodução para a função ZAPPIN.

- - "Z.TIME-1 (cerca de 6 segundos)",
- - "Z.TIME-2 (cerca de 15 segundos)",
- - "Z.TIME-3 (cerca de 30 segundos)".

ZAP BEEP (Sinal sonoro de Zappin)

Coloca um sinal sonoro entre excertos de faixas: "ON", "OFF".

*1 Quando a unidade está desligada.

*2 Não é apresentado em App Remote.

*3 Quando ocorre uma recepção FM.

*4 Quando o rádio está seleccionado.

*5 Quando CD ou USB está seleccionado.

SOM:

EQ7 PRESET (página 28)**EQ7 SETTING** (página 28)**POSITION**

SET F/R POS (Definir posição frontal/traseira) (página 29)

ADJ POSITION*1 (Ajuste de posição) (página 29)

SET SW POS*1*2 (Definir posição da coluna de graves) (página 29)

BALANCE

Ajusta o equilíbrio do som: "RIGHT-15" - "CENTER" - "LEFT-15".

FADER

Ajusta o nível relativo: "FRONT-15" - "CENTER" - "REAR-15".

DM+*3 (página 29)**LOUDNESS** (Intensidade sonora dinâmica)

Reforça os graves e os agudos para obter um som claro a níveis de volume baixo: "ON", "OFF".

ALO (Optimizador de nível automático)

Ajusta o nível do volume de reprodução de todas as fontes de reprodução para o nível ideal: "ON", "OFF".

RB ENH*4 (Intensificador de graves traseiro)

RBE MODE (Modo do intensificador de graves traseiro)

Selecciona o modo do intensificador de graves traseiro: "1", "2", "3", "OFF".

LPF FREQ (Frequência do filtro passa-baixo)

Selecciona a frequência de corte da coluna de graves: "50Hz", "60Hz", "80Hz", "100Hz", "120Hz".

LPF SLOP (Curva do filtro passa-baixo)

Selecciona a curva LPF: "1", "2", "3".

SW DIREC^{*5} (Ligação Subwoofer Direct)**SW MODE** (Modo da coluna de graves)

Selecciona o modo da coluna de graves: "1", "2", "3", "OFF".

SW PHASE (Fase da coluna de graves)

Selecciona a fase da coluna de graves: "NORM", "REV".

SW POS^{*1} (Posição da coluna de graves) (página 29)

Selecciona a posição da coluna de graves: "NEAR", "NORMAL", "FAR".

LPF FREQ (Frequência do filtro passa-baixo)

Selecciona a frequência de corte da coluna de graves: "50Hz", "60Hz", "80Hz", "100Hz", "120Hz".

LPF SLOP (Curva do filtro passa-baixo)

Selecciona a curva LPF: "1", "2", "3".

S.WOOFER^{*2} (Coluna de graves)**SW LEVEL** (Nível da coluna de graves)

Ajusta o volume da coluna de graves: "+10dB" - "0dB" - "-10dB".

(A indicação "ATT" é apresentada na definição mais baixa.)

SW PHASE (Fase da coluna de graves)

Selecciona a fase da coluna de graves: "NORM", "REV".

SW POS^{*1} (Posição da coluna de graves)

Selecciona a posição da coluna de graves: "NEAR", "NORMAL", "FAR".

LPF FREQ (Frequência do filtro passa-baixo)

Selecciona a frequência de corte da coluna de graves: "50Hz", "60Hz", "80Hz", "100Hz", "120Hz".

LPF SLOP (Curva do filtro passa-baixo)

Selecciona a curva LPF: "1", "2", "3".

HPF (Filtro passa-alto)**HPF FREQ** (Frequência do filtro passa-alto)

Selecciona a frequência de corte das colunas frontais/traseiras: "OFF", "50Hz", "60Hz", "80Hz", "100Hz", "120Hz".

HPF SLOP (Curva do filtro passa-alto)

Selecciona a curva do filtro passa-alto (activa apenas quando a função HPF FREQ estiver definida noutra função que não "OFF"): "1", "2", "3".

AUX VOL^{*6} (Nível do volume)

Ajusta o volume de cada um dos equipamentos auxiliares ligados: "+18 dB" - "0 dB" - "-8 dB".

Esta definição faz com que deixe de ser necessário ajustar o nível de volume entre fontes.

BTA VOL^{*7} (Nível do volume Bluetooth Audio) (página 25)

*1 Não é apresentado quando "SET F/R POS" estiver definido em "OFF".

*2 Sempre que a saída de áudio estiver definida em "SUB-OUT" (página 31).

*3 Não é apresentado quando o rádio estiver seleccionado.

*4 Sempre que a saída de áudio estiver definida em "REAROUT" e "SW DIREC" estiver definido em "OFF".

*5 Sempre que a saída de áudio estiver definida em "REAROUT" e "RBE MODE" estiver definido em "OFF".

*6 Sempre que AUX estiver seleccionado.

*7 Sempre que a fonte de áudio Bluetooth estiver activada.

ECRÃ:

DEMO (Demonstração)

Activa a demonstração: "ON", "OFF".

DIMMER

Altera a luminosidade do ecrã: "ON", "OFF".

ILLUM (Iluminação)

Altera a cor da luminosidade: "1", "2".

AUTO SCR^{*} (Deslocamento automático)

Desloca os elementos longos automaticamente: "ON", "OFF".

* Quando CD ou USB estiver seleccionado.

BT (Bluetooth):

Para mais informações sobre elementos de configuração de Bluetooth, consulte a página 19.

APP REM

Inicia a aplicação App Remote.

Utilização de equipamento opcional

Equipamento áudio auxiliar

Poderá ouvir o som do dispositivo de áudio portátil opcional a partir das colunas do seu automóvel, ligando-o à ficha de entrada AUX (mini ficha estéreo) na unidade e, em seguida, seleccionando a fonte.

Ligar o dispositivo de áudio portátil

- 1 Desligue o dispositivo de áudio portátil.
- 2 Baixe o volume na unidade.
- 3 Ligue o dispositivo de áudio portátil à unidade com um cabo de ligação (não fornecido)*.

* Certifique-se de que utiliza uma ficha direita.

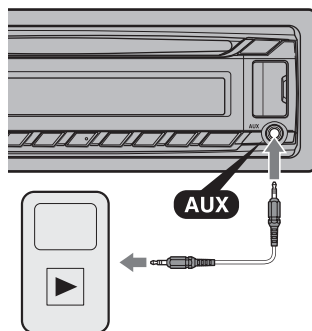

Ajustar o nível do volume

Certifique-se de que ajusta o volume para cada equipamento áudio ligado antes de iniciar a reprodução.

- 1 Baixe o volume na unidade.
- 2 Carregue várias vezes em **SOURCE/OFF** até a indicação "AUX" ser apresentada.
- 3 Inicie a reprodução do dispositivo de áudio portátil a um volume moderado.
- 4 Defina o seu volume de audição normal na unidade.
- 5 Ajuste o nível de entrada (página 32).

Informações adicionais

Precauções

- Se o seu automóvel estiver estacionado ao sol, deixe arrefecer a unidade antes de a utilizar.
- Não deixe o painel frontal ou dispositivos de áudio no interior do automóvel, uma vez que a altas temperaturas podem causar avarias.
- A antena eléctrica estende-se automaticamente.

Condensação de humidade

Se ocorrer condensação de humidade dentro da unidade, retire o disco e aguarde cerca de uma hora até a humidade evaporar; se não o fizer, a unidade não irá funcionar correctamente.

Para manter uma qualidade de som elevada

Não derrame líquidos sobre a unidade ou os discos.

Notas sobre os CDs

- Não exponha os discos à luz solar directa ou fontes de calor, tais como condutas de ar quente, nem os deixe num carro estacionado sob a luz solar directa.
- Antes de reproduzir um disco, limpe-o com um pano limpo do centro para as extremidades. Não utilize solventes, tais como benzina, diluentes ou soluções de limpeza disponíveis no mercado.
- Esta unidade foi concebida para reproduzir discos que respeitem a norma de Discos Compactos (CD). Os DualDiscs e alguns discos de música codificados com tecnologias de protecção de direitos de autor não estão em conformidade com a norma de Discos Compactos (CD), pelo que é possível que estes discos não sejam reproduzidos por esta unidade.



• Discos que esta unidade NÃO PODE reproduzir

- Discos com etiquetas, autocolantes, fitas pegajosas ou com papel colado. Ao fazê-lo, poderá provocar uma avaria ou poderá estragar o disco.
- Discos de formas irregulares (por exemplo, em forma de coração, quadrado ou estrela). Se tentar reproduzi-los, poderá danificar a unidade.
- Discos de 8 cm (3 1/4 polegadas).

Notas acerca de CD-R/CD-RW

- Número máximo de: (apenas CD-R/CD-RW)
 - pastas (álbuns): 150 (incluindo a pasta raiz)
 - ficheiros (faixas) e pastas: 300 (possivelmente menos de 300 se os nomes das pastas/ficheiros contiverem muitos caracteres)
 - caracteres visualizáveis para o nome de uma pasta/ficheiro: 32 (Joliet)/64 (Romeo)
- Se o disco começar com uma sessão CD-DA, a unidade reconhece-o como um disco CD-DA e as outras sessões não são reproduzidas.
- **Discos que esta unidade NÃO PODE reproduzir**
 - CD-R/CD-RW com má qualidade de gravação.
 - CD-R/CD-RW gravados com um dispositivo de gravação incompatível
 - CD-R/CD-RW incorrectamente finalizados.
 - CD-R/CD-RW não gravado em formato de CD de música ou formato MP3 em conformidade com a norma ISO9660 de Nível 1/Nível 2, Joliet/Romeo ou sessão múltipla.

Ordem de reprodução dos ficheiros MP3/WMA/AAC

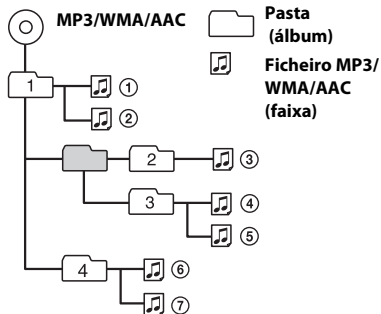

Acerca do iPod

- Pode ligar os modelos a seguir apresentados. Actualize os seus dispositivos iPod com o software mais recente antes de utilizar.

Fabricado para

- iPod touch (4ª geração)
- iPod touch (3ª geração)
- iPod touch (2ª geração)
- iPod classic
- iPod nano (6ª geração)
- iPod nano (5ª geração)
- iPod nano (4ª geração)
- iPod nano (3ª geração)
- iPod nano (2ª geração)
- iPod nano (1ª geração)*
- iPhone 4S
- iPhone 4
- iPhone 3GS
- iPhone 3G

* O controlo do passageiro não está disponível para o iPod nano (1ª geração).

- “Made for iPod” e “Made for iPhone” significa que um acessório electrónico foi concebido para ser ligado especificamente ao iPod ou iPhone, respectivamente, e foi certificado pelo desenvolvedor para satisfazer os padrões de desempenho da Apple. A Apple não é responsável pelo funcionamento deste dispositivo ou pela sua conformidade com normas regulamentares e de segurança. Por favor note que a utilização deste acessório com iPod ou iPhone pode afectar o desempenho da ligação sem fios.

Acerca da função Bluetooth

O que é a tecnologia Bluetooth?

- Bluetooth é uma tecnologia sem fios de curto alcance que permite a comunicação de dados sem fios entre dispositivos digitais como, por exemplo, um telemóvel e uns auriculares. A tecnologia Bluetooth sem fios funciona num raio de cerca de 10 m (cerca de 33 pés). A operação mais comum consiste em ligar dois dispositivos, embora alguns aceitem a ligação de vários dispositivos ao mesmo tempo.

- Não é necessário utilizar um cabo para efectuar a ligação, uma vez que tecnologia Bluetooth sem fios é uma tecnologia sem fios, ou colocar os dispositivos de frente um para o outro, como acontece com a tecnologia de infravermelhos. Por exemplo, pode utilizar este tipo de dispositivo dentro de uma mala ou de um bolso.
- A tecnologia Bluetooth é uma norma internacional reconhecida e utilizada por milhões de empresas de todo o mundo.

Acerca de comunicação Bluetooth

- A tecnologia Bluetooth sem fios funciona num raio de aproximadamente 10 m. O alcance máximo de comunicação varia consoante os obstáculos existentes (pessoas, metal, paredes, etc.) ou ambiente electromagnético.
- A sensibilidade das comunicações Bluetooth poderá ser afectada nas seguintes condições:
 - Existência de um obstáculo, tal como uma pessoa, metal ou parede entre esta unidade e o dispositivo Bluetooth.
 - Utilização de um dispositivo com uma frequência de 2,4 GHz, tal como um dispositivo de rede local sem fios, telefone sem fios ou forno microondas, próximo desta unidade.
- Uma vez que os dispositivos Bluetooth e as redes locais (LAN) sem fios (IEEE802.11b/g) utilizam a mesma frequência, é possível que ocorra interferência de microondas, que poderá resultar na deterioração da velocidade de comunicação ou numa ligação inválida se esta unidade for utilizada próximo de um dispositivo de rede local sem fios. Nesta caso, proceda da seguinte forma.
 - Utilize esta unidade a uma distância de pelo menos 10 m do dispositivo de rede local sem fios.
 - Se utilizar esta unidade a menos de 10 m de distância de um dispositivo de rede local sem fios, desligue o referido dispositivo.
 - Instale esta unidade e o dispositivo Bluetooth o mais próximo possível um do outro.
- As microondas emitidas por um dispositivo Bluetooth podem afectar o funcionamento de dispositivos médicos electrónicos. Desligue a unidade e outros dispositivos Bluetooth nos seguintes locais, uma vez que poderão provocar um acidente.
 - locais onde exista gás inflamável, em hospitais, comboios, aviões ou estações de serviço
 - próximo de portas automáticas ou alarmes contra incêndios

- Esta unidade suporta funções de segurança de acordo com a norma Bluetooth, de forma a proporcionar uma ligação segura aquando da utilização da tecnologia Bluetooth sem fios, embora a segurança possa não ser suficiente, dependendo da configuração. Tenha atenção quando efectuar comunicações com a tecnologia Bluetooth sem fios.
- Não aceitamos qualquer responsabilidade pela fuga de informação durante a comunicação Bluetooth.
- Não garantimos uma ligação com todos os dispositivos Bluetooth.
 - É necessário possuir um dispositivo com função Bluetooth que se encontre em conformidade com a norma Bluetooth especificada pela Bluetooth SIG e que possua autenticação.
 - É possível que alguns dispositivos não obtenham ligação ou não funcionem correctamente, dependendo das características ou especificações do dispositivo, mesmo que o dispositivo ligado esteja em conformidade com a norma Bluetooth acima referida.
 - É possível que ocorra ruído durante uma conversação por telefone mãos-livres, em função do dispositivo ou do ambiente de comunicação.
- É possível que a comunicação demore algum tempo a iniciar-se, dependendo do dispositivo a ligar.

Outros

- Poderá não ser possível utilizar o dispositivo Bluetooth em telemóveis, dependendo das condições das ondas de rádio e do local onde o equipamento está a ser utilizado.
- Se sentir uma sensação de desconforto após a utilização do dispositivo Bluetooth, deixe de utilizá-lo imediatamente. Se o problema persistir, consulte o seu agente Sony mais próximo.

Caso possua quaisquer questões ou problemas relativos à sua unidade não tratados neste manual, consulte o seu agente Sony mais próximo.

Manutenção

Limpeza dos conectores

A unidade poderá não funcionar correctamente se os conectores situados entre a unidade e o painel frontal não estiverem limpos. Para evitar esta situação, retire o painel frontal (página 7) e limpe os conectores com um cotonete. Não exerça demasiada pressão. Caso contrário, poderá danificar os conectores.

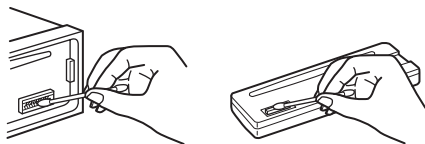

Notas

- Por questões de segurança, desligue a ignição antes de limpar os conectores e retire a chave da ignição.
- Nunca toque nos conectores directamente com os seus dedos ou com qualquer dispositivo metálico.

Especificações

Secção do rádio

FM

Intervalo de sintonização: 87,5 – 108,0 MHz

Terminal de antena:

Conector de antena externa

Frequência intermédia: 25 kHz

Sensibilidade utilizável: 8 dBf

Selectividade: 75 dB a 400 kHz

Relação sinal/ruído: 80 dB (estéreo)

Separação: 50 dB a 1 kHz

Resposta de frequência: 20 – 15.000 Hz

MW/LW

Intervalo de sintonização:

MW: 531 – 1.602 kHz

LW: 153 - 279 kHz

Terminal de antena:

Conector de antena externa

Frequência intermédia:

9.124,5 kHz ou 9.115,5 kHz/4,5 kHz

Sensibilidade: MW: 26 µV, LW: 45 µV

Secção do leitor de CD

Relação sinal/ruído: 120 dB

Resposta de frequência: 10 – 20.000 Hz

Oscilação e vibração: abaixo do limite mensurável

Secção do leitor USB

Interface: USB (Máxima velocidade)

Corrente máxima: 1 A

Comunicação sem fios

Sistema de comunicação:

Norma Bluetooth versão 2.1 + EDR

Saída:

Classe de potência 2 da norma Bluetooth (Máx. +4 dBm)

Alcance máximo de comunicação:

Linha de visão de aprox. 10 m (33 pés)*1

Banda de frequência:

Banda de 2,4 GHz (2,4000 – 2,4835 GHz)

Método de modulação: FHSS

Perfis Bluetooth compatíveis*2:

A2DP (Advanced Audio Distribution Profile)

1.2

AVRCP (Audio Video Remote Control Profile)

1.3

HFP (Handsfree Profile) 1.5

PBAP (Phone Book Access Profile)

SPP (Serial Port Profile)

*1 O alcance real irá variar consoante factores tais como obstáculos entre dispositivos, campos magnéticos em redor de um forno microondas, electricidade estática, sensibilidade de recepção, desempenho da

antena, sistema operativo, aplicação de software, etc.

*2 Os perfis da norma Bluetooth indicam a finalidade da comunicação Bluetooth entre dispositivos.

Secção do amplificador de potência

Saída: saída das colunas

Impedância das colunas: 4 – 8 ohm

Potência máxima de saída: 52 W × 4 (a 4 ohm)

Aspectos gerais

Saídas:

Terminal de saídas de áudio (saídas frontais, traseiras/coluna de graves comutável)

Terminal de controlo da antena eléctrica/ amplificador de potência (REM OUT)

Entradas:

Terminal de entrada do controlo remoto

Terminal de entrada da antena

Terminal de entrada MIC

Ficha de entrada AUX (mini ficha estéreo)

Porta USB

Requisitos da potência: bateria do automóvel de 12 V CC (ligação à terra negativa)

Dimensões: aprox. 178 × 50 × 177 mm (7 1/8 × 2 × 7 pol) (l/a/p)

Dimensões da estrutura: aprox. 182 × 53 × 160 mm (7 1/4 × 2 1/8 × 6 5/16 pol) (l/a/p)

Peso: aprox. 1,2 kg

Acessórios fornecidos:

Componentes para instalação e ligações (1 conjunto)

Acessórios/equipamento opcional:

Microfone externo: XA-MC10

Controlo remoto de tipo cartão RM-X114 .

Cabo de ligação USB para iPod: RC-100IP

O seu agente poderá não comercializar alguns dos acessórios acima mencionados. Consulte-o para obter mais informações.

Design e especificações sujeitos a alterações sem aviso prévio.

Resolução de problemas

A seguinte lista de verificação ajudá-lo-á a solucionar quaisquer problemas que possam surgir com a sua unidade.

Antes de consultar a lista abaixo apresentada, verifique os procedimentos de ligação e funcionamento.

Para mais informações sobre como utilizar o fusível e como remover a unidade do tablier do seu automóvel, consulte o manual de instalação/ligações fornecido com esta unidade.

Se o problema não ficar resolvido, visite o site de assistência ao cliente indicado na contracapa.

Aspectos gerais

Não está a ser fornecida alimentação à unidade.

→ Verifique a ligação ou o fusível.

A antena eléctrica não se estende.

→ A antena eléctrica não possui uma caixa de relé.

As colunas não reproduzem som.

→ A função ATT está activada.

→ A posição do controlo de equilíbrio "FADER" não se encontra definida para um sistema de 2 colunas.

Não são emitidos sinais sonoros.

→ O som do sinal sonoro foi cancelado (página 31).

→ Está ligado um amplificador de potência opcional e não está a utilizar o amplificador incorporado.

Os conteúdos da memória foram eliminados.

→ O cabo de alimentação ou a bateria foram desligados ou não estão ligados correctamente.

→ A unidade é reiniciada.
– Guarde novamente na memória.

As emissoras memorizadas e a hora correcta foram eliminadas.

O fusível fundiu-se.

Ouvem-se ruídos quando liga a ignição.

→ Os cabos não estão correctamente ligados ao conector de alimentação auxiliar do automóvel.

Durante a reprodução ou recepção, é iniciado o modo de demonstração.

→ Se não for efectuada nenhuma operação durante 5 minutos com o "DEMO-ON" definido, o modo de demonstração é iniciado.

– Seleccione "DEMO-OFF" (página 32).

As indicações desaparecem ou não são apresentadas no ecrã.

→ O regulador de luminosidade está definido em "DIM-ON" (página 32).

→ O ecrã desliga-se quando prime o botão **(SOURCE/OFF)** sem soltar.

– Carregue no botão **(SOURCE/OFF)** sem soltar até o ecrã ser apresentado.

→ Os conectores estão sujos (página 36).

A função Auto Off não funciona.

→ A unidade está ligada. A função Auto Off activa-se após se desligar a unidade.

– Desligue a unidade.

Os botões de operação não funcionam.

O disco não é ejectado.

→ Carregue em **(DSPL)** e em **(BACK)**/**(MODE)** durante mais do que 2 segundos.

Os conteúdos guardados na memória são apagados.

Para sua segurança, não realize uma operação de reinicialização enquanto conduz.

Recepção de rádio

Não é possível receber as emissoras.

O som é interrompido por interferências.

→ A ligação não está correcta.

– Verifique a ligação da antena do automóvel.

– Se a antena não se estender automaticamente verifique o estado das ligações.

Não é possível utilizar a sintonização memorizada.

→ Guarde a frequência correcta na memória.

→ O sinal de difusão é demasiado fraco.

Não é possível utilizar a sintonização automática.

→ O sinal de difusão é demasiado fraco.

– Sintonize manualmente.

RDS

A função SEEK inicia-se após alguns segundos de escuta.

→ A emissora não possui TP ou tem um sinal fraco.

– Desactive a função TA (página 11).

Não é possível ouvir informações de trânsito.

→ Active a função TA (página 11).

→ A emissora não emite quaisquer informações de trânsito apesar de possuir a função TP.

– Sintonize outra emissora.

A função PTY apresenta "- - - - -".

→ A emissora actual não é uma emissora RDS.

→ As informações RDS não foram recebidas.

→ A emissora não especifica o tipo de programa.

O nome de serviço do programa fica intermitente.

- Não existe frequência alternativa para a emissora actual.
- Carregue em (SEEK) +/- quando o nome de serviço do programa estiver intermitente. "PI SEEK" será exibida e o aparelho começa a procurar outra frequência com o mesmo PI (Programa de Identificação) de dados.

Reprodução de CD

Não é possível introduzir um disco na unidade.

- Já há um disco introduzido na unidade.
- O disco foi forçado a entrar ao contrário ou de forma incorrecta.

Não é possível reproduzir o disco.

- Disco defeituoso ou sujo.
- Os CD-R/CD-RW não se destinam a utilização áudio (página 34).

Não é possível reproduzir ficheiros MP3/WMA/ACC.

- O disco não é compatível com o formato e versão MP3/WMA. Para obter mais informações acerca dos discos e formatos que podem ser reproduzidos, visite o site de assistência técnica.

A reprodução dos ficheiros MP3/WMA/ACC demora mais tempo do que a de outros ficheiros.

- Os discos a seguir discriminados demoram mais tempo a iniciar a reprodução.
- Um disco gravado com uma estrutura em árvore complexa.
 - Um disco gravado em Sessão Múltipla.
 - Um disco ao qual se poderão adicionar dados.

Os elementos do ecrã não se deslocam.

- É possível que a informação de discos com demasiados caracteres não se desloque.
- "AUTO SCR" está definido em "OFF".
- Seleccione "A.SCR-ON" (página 32).
 - Carregue em (DSPL) (SCRL) sem soltar.

O som regista quebras.

- A instalação não foi correctamente efectuada.
- Instale a unidade num ângulo inferior a 45°, num ponto estável do automóvel.
- Disco defeituoso ou sujo.

Reprodução de dispositivos USB

Não é possível reproduzir elementos através de um hub USB.

- Esta unidade não reconhece dispositivos USB ligados através de um hub USB.

Não é possível efectuar a reprodução.

- Um dispositivo USB não funciona.
- Ligue-o novamente.

Um dispositivo USB demora mais tempo a iniciar a reprodução.

- O dispositivo USB contém ficheiros com uma estrutura em árvore complexa.

O som fica intermitente.

- O som pode ficar intermitente a uma taxa de bits superior a 320 kbps.

O nome da aplicação não corresponde à aplicação real em App Remote.

- Inicie novamente a aplicação a partir da aplicação "App Remote".

Função Bluetooth

O dispositivo de ligação não consegue detectar esta unidade.

- Antes de efectuar o emparelhamento, coloque esta unidade em modo de espera de emparelhamento.
- Enquanto esta unidade se encontrar ligada a um dispositivo Bluetooth, não é possível detectá-la a partir de outro dispositivo.
- Desligue a ligação actual e procure esta unidade a partir de outro dispositivo.
- Quando tiver efectuado o emparelhamento do dispositivo, active a saída de sinal Bluetooth (página 19, 21, 22).

Não é possível efectuar a ligação.

- Esta ligação é controlada unilateralmente (por esta unidade ou pelo dispositivo Bluetooth), não por ambos.
- Ligue a esta unidade através de um dispositivo Bluetooth ou vice-versa.
- Verifique os procedimentos de emparelhamento e ligação no manual do outro dispositivo, etc., e efectue novamente a operação.

O nome do dispositivo detectado não é apresentado.

- Dependendo do estado do outro dispositivo, pode não ser possível obter o nome.

Não se ouve o toque de chamada.

- Ajuste o volume rodando o botão de controlo quando receber uma chamada.
- Dependendo do dispositivo de ligação, o toque pode não ser enviado correctamente.
 - Defina "RINGTONE" em "1" (página 19).
- As colunas frontais não estão ligadas à unidade.
 - Ligue as colunas frontais à unidade O toque de chamada é emitido apenas pelas colunas frontais.

A voz do interlocutor encontra-se a um volume baixo.

- Ajuste o nível do volume.

Não se ouve a voz do interlocutor.

- As colunas frontais não estão ligadas à unidade.
 - Ligue as colunas frontais à unidade O toque de chamada e a voz da pessoa que está a telefonar são emitidos apenas pelas colunas frontais.

O interlocutor refere que o volume está demasiado baixo ou alto.

- Ajuste o volume em conformidade utilizando o ajuste Mic Gain (Ganho do Microfone) (página 24).

Ocorre eco ou ruído durante a conversação telefónica.

- Baixe o volume.
- Defina o modo CE/NC em "EC/NC-1" ou "EC/NC-2" (página 24).
- Se o ruído ambiente não pertencente ao som da chamada for muito elevado, tente reduzi-lo. Ex.: Se tiver uma janela aberta e o ruído proveniente da estrada etc., for muito elevado, feche a janela. Se o ar condicionado fizer muito ruído, baixe-o.

O telefone não se encontra ligado.

- Quando o áudio Bluetooth estiver a ser reproduzido, o telefone não estará ligado mesmo que carregue em **CALL**.
 - Efectue a ligação a partir do telefone.

O som proveniente do telefone é de má qualidade.

- A qualidade sonora do telefone depende das condições de recepção do telemóvel.
 - Desloque o seu automóvel para um local onde consiga obter um sinal mais intenso para o telemóvel se a recepção for de má qualidade.

O volume do dispositivo de áudio ligado está baixo (alto).

- O nível de volume irá variar consoante o dispositivo de áudio utilizado.
 - Ajuste o volume do dispositivo de áudio ligado ou desta unidade.

Não se ouve nenhum som a partir do dispositivo de áudio Bluetooth.

- O dispositivo de áudio está em pausa.
 - Cancele a pausa do dispositivo áudio.

O som falha durante a reprodução de um dispositivo áudio Bluetooth.

- Reduza a distância entre a unidade e o dispositivo de áudio Bluetooth.
- Se o dispositivo de áudio Bluetooth estiver guardado num estojo que interrompa o sinal, retire-o do estojo quando estiver a utilizá-lo.
- Estão a ser utilizados vários dispositivos Bluetooth ou outros dispositivos que emitem ondas de rádio nas proximidades.
 - Desligue os outros dispositivos.
 - Aumente a distância dos outros dispositivos.
- O som reproduzido é interrompido momentaneamente quando a ligação entre esta unidade e o telemóvel estiver a ser efectuada. Não se trata de uma avaria.

Não é possível controlar o dispositivo de áudio Bluetooth.

- Verifique se o dispositivo de áudio Bluetooth é compatível com o perfil AVRCP.

Não é possível utilizar algumas funções.

- Verifique se o dispositivo de ligação é compatível com as funções em questão.

O nome da outra pessoa não é apresentado quando se recebe uma chamada.

- O telefone do seu interlocutor não está definido para enviar o número de telefone.

Atendeu uma chamada involuntariamente.

- O telefone ligado está definido para atender uma chamada automaticamente.
- A opção "AUTO ANS" desta unidade está configurada para "A.ANS-1" ou "A.ANS-2" (página 19).

O emparelhamento falhou devido a tempo limite.

- Dependendo do dispositivo de ligação, é possível que o limite de tempo para o emparelhamento seja reduzido.
 - Tente completar o emparelhamento dentro do limite de tempo.

A função Bluetooth não funciona.

- Desligue a unidade carregando em (SOURCE / OFF) durante mais de 2 segundos e, em seguida, ligue a unidade novamente.

As colunas do automóvel não emitem som durante uma chamada com a função mãos livres.

- Se o som for emitido através do telemóvel, defina-o de modo a que o som seja emitido através das colunas do automóvel .

O nome da aplicação não corresponde à aplicação real em App Remote.

- Inicie novamente a aplicação a partir da aplicação "App Remote".

Quando a aplicação "App Remote" estiver activa via Bluetooth o ecrã passa automaticamente para "BT AUDIO."

- A aplicação "App Remote" ou Bluetooth falhou.
 - Volte a activar a aplicação.

Indicações/Mensagens de erro

CHECKING

- A unidade está a confirmar a ligação ao dispositivo USB.
 - Aguarde até a confirmação de ligação se encontrar concluída.

ERROR

- O disco está sujo ou foi introduzido ao contrário.
 - Limpe ou introduza o disco correctamente.
- Introduziu um disco sem nada gravado.
- O disco não pode ser reproduzido devido a um problema.
 - Insira outro disco.
- O dispositivo USB não foi reconhecido automaticamente.
 - Ligue-o novamente.
- Carregue em  para remover o disco.

FAILURE

- A ligação das colunas ou dos amplificadores não foi efectuada correctamente.
 - Consulte o manual de instalação/ligações deste modelo para verificar a ligação.

HUB NO SUPRT (Hubs não suportados)

- Esta unidade não suporta um hub USB.

NO AF

- Não existe frequência alternativa para a emissora actual.
 - Carregue em (SEEK) +/- quando o nome de serviço do programa estiver intermitente. A unidade começa a procurar outra frequência com os mesmos dados PI (Identificação Programa) (a indicação "PI SEEK" é apresentada no ecrã).

NO DEV (Nenhum dispositivo)

- USB foi seleccionado como fonte sem que exista um dispositivo USB ligado. Um dispositivo ou cabo USB foi desligado durante a reprodução.
 - Certifique-se de que liga um dispositivo e o cabo USB.

NO DISC

- O disco é ejectado ou "CD" está seleccionado como fonte sem que o disco tenha sido introduzido.

NO MUSIC

- O disco ou dispositivo USB não contém ficheiros de música.
 - Introduza um CD de música nesta unidade.
 - Ligue um dispositivo USB que contenha ficheiros de música.

NO NAME

- Não existe nenhum nome de disco/álbum/grupo/faixa gravado na faixa.

NOT FOUND

- Não há nenhum elemento começado pela letra desejada na pesquisa alfabética.

NO TP (Sem Programas de trânsito)

- A unidade irá continuar à procura de emissoras com TP disponíveis.

OFFSET

- É possível que tenha ocorrido uma avaria interna.
 - Verifique a ligação. Se a indicação de erro permanecer no ecrã, contacte o seu agente Sony mais próximo.

OVERLOAD

- Ocorreu uma sobrecarga no dispositivo USB.
 - Desligue o dispositivo USB e, em seguida, mude a fonte, premindo (SOURCE/OFF).
 - Indica que o dispositivo USB não está a funcionar ou está ligado um dispositivo não suportado.

PUSH EJT (Push Eject)

- Não é possível ejectar o disco.
 - Carregue em ▲ (ejectar).

READ

- A unidade encontra-se a ler todas as informações de faixas e álbuns contidos no disco.
 - Espere até a leitura estar completa e a reprodução inicia-se automaticamente. Esta poderá demorar mais de um minuto, dependendo da estrutura do disco.

USB NO SUPRT (USB não suportado)

- O dispositivo USB ligado não é suportado.
 - Para mais informações sobre a compatibilidade do seu dispositivo USB, visite o site de assistência ao cliente.

“LLLLL” ou “rrrrr”

- Durante o retrocesso ou avanço rápido, chegou ao início ou fim do disco, pelo que não pode avançar ou retroceder mais.

“_”

- O carácter não pode ser apresentado na unidade.

Para a função Bluetooth:

BT BUSY (Bluetooth ocupado)

- A lista de contactos e o histórico de chamadas do telemóvel não são acessíveis a partir desta unidade.
 - Aguarde um momento e volte a tentar.

EMPTY

- O histórico das chamadas está vazio.

ERROR

- BT A inicialização falhou.
- O acesso à lista de contactos falhou.
- O conteúdo das listas de contactos foi alterado durante o acesso ao telemóvel.
 - Aceda novamente à lista de contactos no telemóvel.

MEM FAILURE

- Esta unidade não conseguiu guardar o contacto na marcação predefinida.
 - Certifique-se que o número que pretende guardar está correcto (página 24).

MEMORY BUSY

- Esta unidade está a guardar dados.
 - Aguarde até o processo estar concluído.

NO DEV (Nenhum dispositivo)

- Está seleccionada a fonte de áudio Bluetooth e não há nenhum dispositivo áudio Bluetooth ligado.

Um dispositivo de áudio Bluetooth foi desligado durante uma chamada.

- Certifique-se que ligou um dispositivo de áudio Bluetooth.
- A fonte de telefone Bluetooth foi seleccionada sem estar ligado um telemóvel. Um telemóvel foi desligado durante uma chamada.
 - Certifique-se de que ligou um telemóvel.

NO INFO (Nenhuma informação)

- O nome da rede e o nome do telemóvel não são recebidos com um telemóvel ligado.

P (número predefinido) EMPT

- A marcação predefinida está vazia.

UNKNOWN

- O nome ou número de telefone não pode ser apresentado quando visualiza a lista de contactos ou histórico das chamadas.

WITHHELD

- O número do telefone é ocultado pelo interlocutor.

Para App Remote:

APP ----- (Aplicação)

- A ligação com a aplicação não foi estabelecida.
 - Estabeleça novamente ligação ao iPhone.

APP MENU (Menu da aplicação)

- Não é possível operar o botão enquanto um menu estiver aberto no iPhone/Android.
 - Saia do menu no iPhone/Android.

APP NO DEV (Nenhum dispositivo com a aplicação)

- O dispositivo que possui a aplicação instalada não está ligado.
 - Ligue o dispositivo e estabeleça ligação ao iPhone.

OPEN APP (Abrir aplicação)

- A aplicação "App Remote" não está a funcionar.
 - Inicie a aplicação do iPhone.

Se, após ter experimentado as sugestões acima mencionadas, os problemas subsistirem, contacte o agente Sony mais próximo.

Se necessitar de reparar a sua unidade devido a um problema de reprodução de um CD, leve consigo o disco utilizado no momento em que ocorreu o problema.



Česky

Sony Corp. tímto prohlašuje, že MEX-BT3100U splňuje základní požadavky a další příslušná ustanovení Směrnice 1999/5/CE.

Podrobnosti lze získat na následující URL:
<http://www.compliance.sony.de/>

Dansk

Undertegnede, Sony Corp. erklærer herved, at følgende udstyr MEX-BT3100U overholder de væsentlige krav og øvrige relevante krav i Direktiv 1999/5/EF.

For yderligere information gå ind på følgende hjemmeside: <http://www.compliance.sony.de/>

Deutsch

Hiermit erklärt Sony Corp., dass sich dieser MEX-BT3100U in Übereinstimmung mit den grundlegenden Anforderungen und den anderen relevanten Vorschriften der Richtlinie 1999/5/EG befindet.

Weitere Informationen erhältlich unter:
<http://www.compliance.sony.de/>

Eesti

Sony Corp. teatab käesolevaga, et MEX-BT3100U on kooskõlas oluliste ja vastavate direktiivi 1999/5/EÜ nõuetega.

Üksikasjalikumaks infoks vaadake URL:
<http://www.compliance.sony.de/>

English

Hereby, Sony Corp., declares that this MEX-BT3100U is in compliance with the essential requirements and other relevant provisions of Directive 1999/5/EC.

For details, please access the following URL:
<http://www.compliance.sony.de/>

Español

Por medio de la presente, Sony Corp. declara que el MEX-BT3100U cumple con los requisitos esenciales y cualesquiera otras disposiciones aplicables o exigibles de la Directiva 1999/5/CE.

Para mayor información, por favor consulte el siguiente URL:
<http://www.compliance.sony.de/>

Français

Par la présente, Sony Corp. déclare que l'appareil MEX-BT3100U est conforme aux exigences essentielles et aux autres dispositions pertinentes de la directive 1999/5/CE.

Pour toute information complémentaire, veuillez consulter l'URL suivante :
<http://www.compliance.sony.de/>

Italiano

Con la presente Sony Corp. dichiara che questo MEX-BT3100U è conforme ai requisiti essenziali ed alle altre disposizioni pertinenti stabilite dalla direttiva 1999/5/CE.

Per ulteriori dettagli, si prega di consultare il seguente URL:
<http://www.compliance.sony.de/>

Język polski

Niniejszym firma Sony Corp. deklaruje, że urządzenie MEX-BT3100U jest zgodne z podstawowymi wymaganiami oraz z odpowiednimi postanowieniami Dyrektywy 1999/5/EC.

Szczegółowe informacje można znaleźć pod następującym adresem URL:
<http://www.compliance.sony.de/>

Latviski

Ar šo Sony Corp. paziņo, ka MEX-BT3100U atbilst Direktīvas 1999/5/EK būtiskajām prasībām un citiem ar to saistītajiem noteikumiem.

Plašāka informācija ir pieejama šajā URL:
<http://www.compliance.sony.de/>

Lietuviškai

Sony Corp. pareiškia, kad šis MEX-BT3100U atitinka esminius 1999/5/EB direktyvos reikalavimus ir kitas nuostatas.

Susipažinti visu atitikties deklaracijos turiniu Jūs galite interneto tinklalapyje:
<http://www.compliance.sony.de/>

Magyarul

Ezennel a Sony Corp. kijelenti, hogy a MEX-BT3100U megfelel a vonatkozó alapvető követelményeknek és az 1999/5/EC irányelv egyéb előírásainak.

További információkat a következő weboldalon találhat:

<http://www.compliance.sony.de/>

Nederlands

Hierbij verklaart Sony Corp. dat het toestel MEX-BT3100U in overeenstemming is met de essentiële eisen en de andere relevante bepalingen van richtlijn 1999/5/EG.

Nadere informatie kunt u vinden op:

<http://www.compliance.sony.de/>

Norsk

Herved erklærer Sony Corp. at dette MEX-BT3100U er i overensstemmelse med vesentlige krav og andre relevante bestemmelser som fremgår av direktiv 1999/5/EC.

Gå til denne URL-en for mer informasjon:

<http://www.compliance.sony.de/>

Português

A Sony Corp. declara que este MEX-BT3100U está conforme com os requisitos essenciais e outras provisões da Directiva 1999/5/CE.

Para mais informações, por favor consulte a seguinte URL:

<http://www.compliance.sony.de/>

Slovensky

Sony Corp. potvrdzuje, že MEX-BT3100U spĺňa základné požiadavky a ostatné nariadenia smernice 1999/5/EC.

Podrobnosti získate nasledovnej webovej adrese:

<http://www.compliance.sony.de/>

Slovenščina

Sony izjavlja, da je MEX-BT3100U v skladu z bistvenimi zahtevami in ostalimi zadevnimi ukrepi Direktive 1999/5/ES.

Za podrobnosti glejte stran URL:

<http://www.compliance.sony.de/>

Suomi

Sony Corp. vakuuttaa täten että MEX-BT3100U tyyppinen laite on direktiivin 1999/5/EY oleellisten vaatimusten ja sitä koskevien direktiivin muiden ehtojen mukainen.

Halutessasi lisätietoja käy osoitteessa:

<http://www.compliance.sony.de/>

Svenska

Härmed intygar Sony Corp. att denna MEX-BT3100U står i överensstämmelse med de väsentliga egenskapskrav och övriga relevanta bestämmelser som framgår av direktiv 1999/5/EG.

För ytterligare information gå in på följande hemsida:

<http://www.compliance.sony.de/>

Türkçe

İşbu Belge ile Sony Corp. MEX-BT3100U'ın 1999/5/EC Yönetmeliğinin temel gereklilikleri ve ilgili maddeleri ile uyumlu olduğunu belgeler.

Detaylı bilgi için, lütfen belirtilen web sitesini ziyaret ediniz:

<http://www.compliance.sony.de/>

Ελληνικά

Με την παρούσα η Sony Corp. Δηλώνει ότι MEX-BT3100U συμμορφώνεται προς της ουσιώδεις απαιτήσεις και της λοιπές σχετικές διατάξεις της οδηγίας 1999/5/EK.

Για λεπτομέρειες παρακαλούμε όπως ελέγξετε την ακόλουθη σελίδα του διαδικτύου:

<http://www.compliance.sony.de/>

Български

С настоящото Sony Corp. декларира, че този апарат MEX-BT3100U отговаря на съществените изисквания и останалите условия на директива 1999/5/ЕО.

Подробности могат да бъдат намерени на следния URL:

<http://www.compliance.sony.de/>

Site de assistência ao cliente

Se tiver alguma questão ou pretender obter as informações mais recentes sobre este produto, visite o seguinte site:

<http://support.sony-europe.com/>

Registe o seu produto on-line em:

www.sony-europe.com/myproducts

Sony **on**line <http://www.sony.net/>

©2013 Sony Corporation Printed in Spain



P-442743PT12

-D