

**SONY**<sup>®</sup>

# ***Radio FM/ MW/ LW - Player CD***

*Manual de instrucțiuni*

RO

Pentru a anula prezentarea demonstrației (DEMO),  
citiți pagina 6

**CDX-GT640UI**



© 2009 Sony Corporation

Aveți grijă să montați aparatul în bordul mașinii, din motive de siguranță. Pentru instalare și conectare consultați manualul de instalare / conectare ce v-a fost furnizat.

**CLASS 1  
LASER PRODUCT**

Această etichetă se află în partea de jos a carcasei.

**Notă pentru clienți : următoarele informații sunt valabile numai pentru echipamentele comercializate în țări în care se aplică Directivele Uniunii Europene**

Producătorul acestui aparat este Sony Corporation, 1-7-1 Konan Minatoku Tokyo, Japonia. Reprezentantul autorizat pentru EMC și pentru siguranța produsului este Sony Deutschland GmbH, Hedelfinger Strasse 61, 70327 Stuttgart, Germania. Pentru orice servicii sau chestiuni legate de garanție, vă rugăm să apelați la adresa menționată în documentele separate pentru service sau garanție.



**Dezafectarea echipamentelor electrice și electronice vechi (Valabil în Uniunea Europeană și în celelalte state europene cu sisteme de colectare separate)**

Acest simbol marcat pe un produs sau pe ambalajul acestuia indică faptul că respectivul produs nu trebuie considerat reziduu menajer în momentul în care doriți să îl dezafectați. El trebuie dus la punctele de colectare destinate reciclării echipamentelor electrice și electronice.

Dezafectând în mod corect acest produs veți ajuta la prevenirea posibilelor consecințe negative asupra mediului înconjurător și sănătății oamenilor care pot fi cauzate de tratarea inadecvată a acestor reziduuri. Reciclarea materialelor va ajuta totodată la conservarea resurselor naturale. Pentru mai multe detalii legate de reciclarea acestui produs, vă rugăm să consultați biroul local, serviciul de preluare a deșeurilor sau magazinul de unde ați achiziționat produsul.

Accesorii pentru care se aplică : telecomanda



**Dezafectarea bateriilor uzate (valabil în Uniunea Europeană și în celelalte state europene cu sisteme de colectare separate)**

Acest simbol marcat pe baterie sau pe ambalajul acestuia indică faptul că respectivul produs nu trebuie considerat reziduu menajer în momentul în care doriți să îl dezafectați. Pe anumite baterii, acest simbol poate fi utilizat în combinație cu simbolul unui element chimic. Simbolul chimic pentru mercur (Hg) sau cel pentru plumb (Pb) este marcat în cazul în care bateria conține mai mult de 0,0005% mercur, respectiv mai mult de 0,004% plumb.

Puteți ajuta la prevenirea posibilelor consecințe negative asupra mediului înconjurător și sănătății oamenilor care pot fi cauzate de tratarea inadecvată a acestor reziduuri dezafectând în mod corect acest produs. Reciclarea materialelor va ajuta totodată la conservarea resurselor naturale. În cazul produselor care din motive de siguranță, de asigurare a performanțelor sau de integritate a datelor necesită conectarea permanentă a acumulatorului încorporat, acesta trebuie înlocuit numai de personalul calificat al unui service.

Pentru a fi siguri că acumulatorul va fi corect tratat, la încheierea duratei de viață a acestuia, duceți-l la punctele de colectare stabilite pentru reciclarea echipamentelor electrice și electronice.

Pentru orice alt fel de baterii, vă rugăm să citiți secțiunea referitoare la demontarea în siguranță a acumulatorului și să le duceți la punctele de colectare pentru reciclarea bateriilor uzate.

Pentru mai multe detalii legate de reciclarea acestui produs, vă rugăm să consultați biroul local, serviciul de preluare a deșeurilor sau magazinul de unde ați achiziționat produsul.

ZAPPIN este marcă de comerț a Sony Corporation.



Windows Media și sigla Windows sunt mărci comerciale sau mărci comerciale înregistrate ale Microsoft Corporation din Statele Unite și /sau alte țări.

iPod este marcă de comerț a Apple Inc., înregistrată în S.U.A. și în alte țări.

iPhone este marcă de comerț a Apple Inc.

Tehnologia de codare MPEG Layer-3 și patentele sunt sub licență Fraunhofer IIS și Thomson.

Acest produs este protejat de anumite drepturi de proprietate intelectuală deținute de Microsoft Corporation. Utilizarea sau distribuția acestor tehnologii în afara acestui produs este interzisă, fără a deține licență Microsoft sau fără a fi autorizate de sucursale ale Microsoft.

Furnizorii conținutului utilizează tehnologia de gestionare a drepturilor privind datele digitale pentru Windows Media stocate de acest dispozitiv (“WM-DRM”) pentru a proteja integritatea informațiilor conținute (“Conținut securizat”) astfel încât proprietatea lor intelectuală, inclusiv drepturile de autor, asupra acestui conținut să nu fie deturnate.

Acest dispozitiv utilizează software-ul WM-DRM pentru redarea conținutului securizat (“WM-DRM Software”). Dacă securitatea software-ului WM-DRM din acest dispozitiv a fost compromisă, deținătorii Conținutului securizat (“Deținătorii conținutului securizat”) pot solicita ca Microsoft să revoce dreptul software-ului WM-DRM de a obține noi licențe, de a copia, de a afișa și/ sau a reda conținutul securizat. Revocarea nu afectează capacitatea software-ului WM-DRM de a reda conținutul care nu este protejat. Către dispozitivul dvs. va fi transmisă o listă a aplicațiilor software WM-DRM care au fost revocate ori de câte ori preluați o licență pentru Conținut securizat de pe internet sau de la un calculator. Microsoft poate, în paralel cu o astfel de licență, să preia, pe dispozitivul dvs., liste de revocări în numele Deținătorilor conținutului securizat.

#### **Notă**

Nu expuneți bateria la surse de căldură prea puternice, cum ar fi lumina solară, focul sau altele similare.

#### **Avertisment pentru cazul în care cheia de contact a mașinii dvs. nu are poziția AAC.**

Verificați dacă ați activat funcția Auto Off (de oprire automată, pag. 19). Aparatul se va opri complet, în mod automat, după perioada de timp stabilită, evitându-se consumul de energie a bateriei.

Dacă nu activați funcția Auto Off (de oprire automată), apăsați și mențineți apăsat butonul **OFF**, de fiecare dată când opriți mașina, până ce afișajul se stinge.

# Cuprins

## Punerea în funcțiune

---

Discuri ce pot fi redare de acest aparat .....	6
Inițializarea aparatului .....	6
Anularea modului DEMO.....	6
Pregătirea telecomenzii card.....	6
Potrivirea ceasului.....	6
Detașarea panoului frontal.....	7
Atașarea panoului frontal.....	7

## Amplasarea comenzilor și operații de bază

---

Unitatea de bază.....	8
Telecomanda card RM-X151.....	9
Căutarea unei piste.....	10
Căutarea unei piste după denumirea acesteia	
– Quick-BrowZer.....	10
Căutarea unei piste ascultând pasaje ale pistelor	
–ZAPPIN™ .....	11

## Radio

---

Fixarea în memoria aparatului și recepția posturilor de radio .....	12
Fixarea automată în memorie – BTM.....	12
Fixarea manuală în memorie.....	12
Recepționarea unui post fixat.....	12
Acordul automat .....	12
RDS.....	12
Prezentare generală.....	12
Reglaje pentru AF și TA.....	13
Alegerea PTY.....	14
Reglajul CT.....	14

## CD

---

Redarea unui disc.....	14
Elementele afișajului .....	14
Redarea repetitivă și aleatorie.....	14

## Dispozitive USB

---

Redarea pieselor de pe un dispozitiv USB.....	15
Elementele afișajului.....	15
Redarea repetitivă și aleatorie.....	16

## iPod

---

Redarea de la iPod .....	16
Elementele afișajului.....	17
Configurarea modului de redare.....	17
Redarea repetitivă și aleatorie.....	17
Acționarea directă a unui iPod	
– Comanda pasageră .....	18

## Alte funcții

---

Modificarea reglajelor de sunet .....	18
Ajustarea parametrilor sunetului.....	18
Personalizarea curbei egalizorului	
–EQ3 .....	19
Configurarea opțiunilor – SET .....	19
Utilizarea echipamentelor opționale .....	20
Echipamente audio auxiliare.....	20

## Informații suplimentare

---

Măsurile de precauție.....	21
Note privind discurile.....	21
Ordinea de redare a fișierelor	
MP3/WMA/AAC .....	21
Despre iPod .....	21
Întreținere.....	22
Demontarea aparatului .....	23
Specificații.....	23
Soluționarea problemelor.....	24
Afișaje de eroare / Mesaje .....	26

## Adresă de internet pentru asistență

Dacă aveți întrebări sau dacă doriți să obțineți informații de asistență legate de acest produs, vă rugăm să vizitați adresa de internet de mai jos :

[http:// support.sony-europe.com//](http://support.sony-europe.com//)



Sunt furnizate informații legate de :

- Modelele și producătorii de playere audio digitale compatibile
- Fișiere MP3 / WMA / AAC acceptate

## Punerea în funcțiune

### Discuri ce pot fi redade de acest aparat

Puteți reda discuri CD-DA (inclusiv cele care conțin CD TEXT) și CD-R/CD-RW (fișiere MP3/ WMA/AAC - pag. 21).

Tipul de disc	Eticheta discului
CD-DA	
MP3 WMA AAC	

### Inițializarea aparatului

Înainte de prima punere în funcțiune a aparatului sau după înlocuirea bateriei autovehiculului, ori după modificarea unor conexiuni electrice va trebui să inițializați aparatul. Detașați panoul frontal (pag. 7) și apăsați butonul RESET (pag. 8) cu ajutorul un obiect cu vârf ascuțit, cum ar fi un pix.

#### Notă

- Apăsarea butonului **RESET** va anula reglajul ceasului și va șterge anumite informații stocate în memorie.

### Anularea modului DEMO

Puteți anula prezentarea interfeței demonstrative ce apare în timpul opririi.

- 1 Apăsați și mențineți apăsat butonul de selecție.**  
Va apărea ecranul de configurare.
- 2 Apăsați butonul de selecție în mod repetat, până ce apare indicația "DEMO".**
- 3 Folosiți butonul rotativ pentru a selecta "DEMO-OFF".**
- 4 Apăsați și mențineți apăsat butonul de selecție.**  
Reglajul este definitivat și interfața revine la modul obișnuit de recepție / redare.

### Pregătirea telecomenzii card

Înainte de a folosi prima dată telecomanda, îndepărtați folia izolatoare.

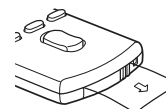

#### Observație

- Pentru a afla cum se înlocuiesc bateriile, consultați pag. 22.

### Potrivirea ceasului

Indicația ceasului este în format digital de 24 de ore.

- 1 Apăsați și mențineți apăsat butonul de selecție.**  
Va apărea interfața de reglaj.
- 2 Apăsați butonul de selecție în mod repetat, până ce pe ecran indicația "CLOCK-ADJ".**
- 3 Apăsați butonul (SEEK) +.**
- 4 Folosiți butonul rotativ pentru a stabili ora și indicația minutelor.**  
Pentru deplasarea indicației digitale, apăsați (SEEK) +/-.
- 5 După ce stabiliți indicația minutelor, apăsați butonul de selecție.**  
Stabilirea orei se încheie și ceasul pornește.

Pentru afișarea indicației ceasului, apăsați (DSPL). Apăsați din nou (DSPL) pentru a reveni la interfața precedentă.

#### Observație

- Puteți potrivi ceasul în mod automat, folosind facilitatea RDS (pag. 14).

## Detașarea panoului frontal

Puteți detașa panoul frontal al acestui aparat, pentru a preveni furtul.

### Alarma de avertizare

Dacă ați întors cheia de contact în poziția OFF fără a fi detașat panoul frontal, va suna o alarmă de avertizare timp de câteva secunde. Alarma se va auzi doar dacă amplificatorul încorporat este utilizat.

#### 1 Apăsați **OFF**.

Aparatul se oprește.

#### 2 Apăsați **OPEN**.

Panoul frontal rabatează în jurul laturii orizontale de inferioare.

#### 3 Glisați panoul frontal spre dreapta și trageți ușor, în afară capătul din stânga al acestuia.

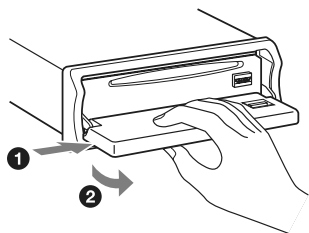

### Note

- Nu lăsați să cadă panoul frontal și nu aplicați o presiune excesivă asupra afișajului sau a panoului frontal.
- Nu expuneți panoul frontal la temperatură ridicată sau umezeală. Evitați să îl lăsați în mașina parcată sau pe bord, ori în partea din spate a mașinii.
- Nu detașați panoul frontal în cursul redării unui dispozitiv USB, deoarece datele conținute de acela se pot deteriora.

## Atașarea panoului frontal

Introduceți partea **A** a panoului frontal în partea **B** a aparatului, după cum este ilustrat, apoi împingeți ușor partea stângă, în poziție, până ce se aude un clic.

Apăsați butonul **SOURCE** al aparatului (sau introduceți un disc) pentru a putea acționa echipamentul.

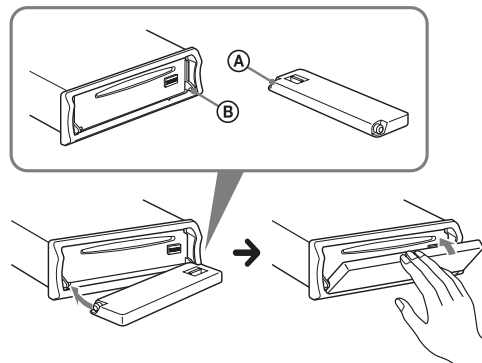

### Notă

- Nu puneți nimic pe suprafața interioară a panoului frontal.

# Amplasarea comenzilor și operații de bază

## Unitatea de bază

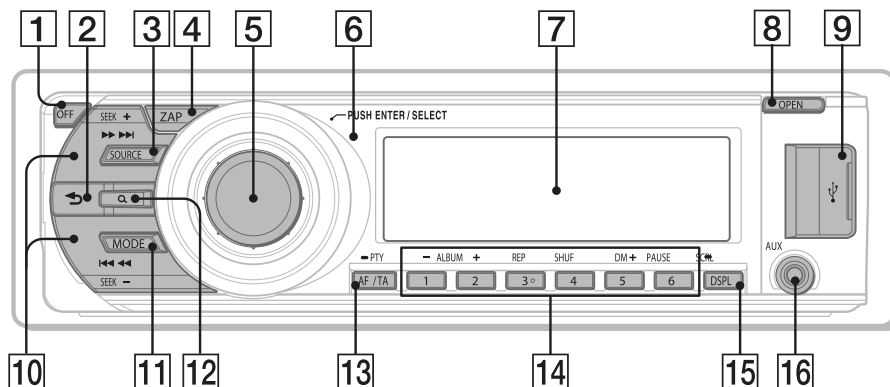

## Panoul frontal detașat

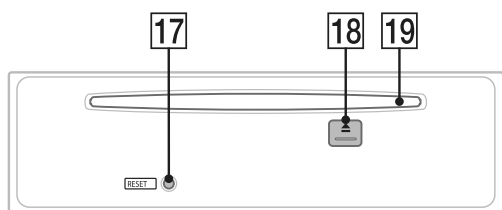

Această secțiune conține instrucțiuni despre localizarea butoanelor și operațiile de bază. Pentru detalii, consultați paginile indicate.

### 1 Buton OFF

Pentru a opri alimentarea aparatului ; oprește sursa.

### 2 Butonul ↶ (BACK) pag. 11

Pentru a reveni la interfața afișată anterior.

### 3 Buton SOURCE

Pentru a porni alimentarea ; pentru a schimba sursa de semnal (Radio / CD / USB / AUX).

### 4 Buton ZAP pag. 12

Pentru intrarea în modul ZAPPIN™

### 5 Buton rotativ / de selecție pag. 18, 19

Pentru a regla volumul sonor (roțiți) ; pentru a alege un element de reglaj (apăsați și roțiți).

### 6 Receptor pentru telecomanda card

### 7 Fereastra de afișaj

### 8 Butonul OPEN pag. 7, 14

### 9 Mufa USB pag. 15, 16

Pentru a conecta un dispozitiv USB.

### 10 Butoane SEEK +/-

#### CD / USB :

Pentru a omite piste (apăsați) ; pentru a omite mai multe piste succesive (apăsați, apoi apăsați încă odată în secunda următoare și mențineți apăsat) ; pentru a derula rapid înapoi/înainte o pistă (apăsați și mențineți apăsat).

#### Radio:

Pentru a face acordul automat pe o frecvență (apăsați); pentru a depista posturile în mod manual (apăsați și mențineți apăsat).

### 11 Butonul MODE pag. 12, 17, 18

Apăsați pentru : a selecta banda de frecvențe radio (FM/MW/LW) / a selecta modul de redare pentru iPod.

Apăsați și mențineți apăsat pentru : a intra / părăsi modul de comandă pasageră.

### 12 Butonul Q (listă / căutare) pagina 11

Pentru a intra în modul Quick-BrowZer.

### 13 Buton AF (frecvențe alternative) /

#### TA (anunțuri de trafic) / PTY (tipul emisiunii) pag. 13, 14

Pentru a alege AF și TA (apăsați) ;

Pentru a selecta PTY (apăsați și mențineți apăsat) în modul RDS.



## 14 Butoane numerotate

### CD / USB:

- ① / ② : **ALBUM +/-** (în timpul redării unui fișier MP3/WMA/AAC)  
Pentru a omite albume (apăsați); pentru a omite în mod continuu albume (apăsați și mențineți apăsat).
- ③ : **REP\*** pag. 14, 16, 18
- ④ : **SHUF** pag. 14, 16, 18
- ⑤ : **DM+**  
Îmbunătățește sunetul comprimat digital, cum ar fi MP3.  
Pentru a activa funcția DM+, alegeți varianta "ON". Pentru a dezactiva funcția, alegeți "OFF".
- ⑥ : **PAUSE**  
Pentru a face o pauză de redare. Apăsați încă o dată pentru a relua redarea.

### Radio:

Pentru a recepționa un post fixat în memorie (apăsați); pentru a fixa posturi în memorie (apăsați și mențineți apăsat).

## 15 DSPL (afișaj) / SCRL (parcursere) pag. 13, 14, 15, 17, 18

Pentru schimbarea elementelor afișate (apăsați); pentru parcurserea elementelor afișate (apăsați și mențineți apăsat).

## 16 Mufa de intrare AUX pag. 20

Pentru conectarea unui dispozitiv audio portabil.

## 17 Butonul RESET pag. 6

## 18 Butonul ▲ (eject)

Este folosit pentru a scoate discul.

## 19 Compartimentul pentru disc

Introduceți un disc (cu eticheta în sus) și redarea începe.

\* Acest buton are un punct tactil.

### Notă

- Când scoateți / introduceți un disc, aveți grijă ca toate dispozitivele USB să fie deconectate pentru a evita deteriorarea discului.

## Telecomanda card RM-X151

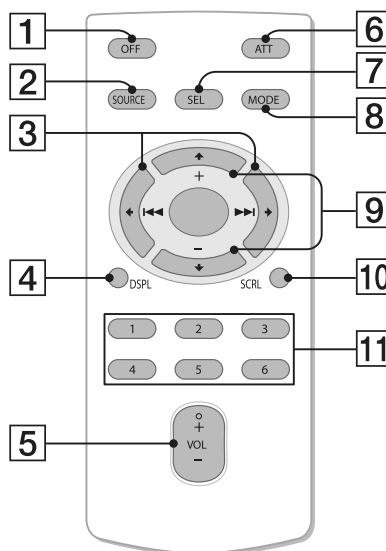

Îndepărtați folia izolatoare înainte de a folosi telecomanda (pag. 6).

### 1 Buton OFF

Pentru a opri alimentarea aparatului ; oprește sursa.

### 2 Buton SOURCE

Pentru a porni alimentarea ; pentru a schimba sursa de semnal (Radio / CD / USB / AUX).

### 3 Butoane ◀ (◀◀) / ▶▶ (▶▶▶)

Pentru a controla funcțiile audio CD / radio / USB în același mod ca și cu butonul (SEEK) +/- al aparatului.

Reglajele, volumul sonor etc. pot fi acționate cu ◀▶.

### 4 Butonul DSPL (afișaj)

Pentru a schimba elementele afișate.

### 5 Butonul VOL (volum) +/-

Pentru a regla volumul sonorului.

### 6 Butonul ATT (atenuare)

Pentru a atenua sonorul. Pentru a reveni la nivelul anterior, apăsați încă o dată acest buton.

### 7 Butonul SEL (selectare)

Același rol ca butonul de selecție al aparatului.

### 8 Butonul MODE

Apăsați pentru : a selecta banda de frecvențe radio (FM/MW/LW) / a selecta modul de redare pentru iPod.

Apăsați și mențineți apăsat pentru : a intra / părăsi modul de comandă pasageră.

**9) Butoanele ↑ (+) / ↓ (-)**

Pentru a controla funcțiile CD/USB, în același mod ca și cu butonul ① / ② (ALBUM +/-) al aparatului. Reglajele, volumul sonor etc. pot fi acționate cu ↑ ↓.

**10) Butonul SCRL (parcursere)**

Pentru parcurserea elementelor afișate.

**11) Butoanele numerotate**

Pentru a recepționa un post fixat în memorie (apăsăți); pentru a fixa posturi în memorie (apăsăți și mențineți apăsat).

\* Acest buton are un punct tactil.

**Notă**

- Dacă unitatea este oprită și pe ecran nu este afișat nimic, ea nu poate fi acționată cu telecomanda decât dacă mai înainte este apăsat butonul (SOURCE) al aparatului sau dacă este introdus un disc.

## Căutarea unei piste

### Căutarea unei piste după denumirea acesteia – Quick-BrowZer

Puteți căuta cu ușurință, după categorie, o pistă de pe CD sau de pe un dispozitiv USB.

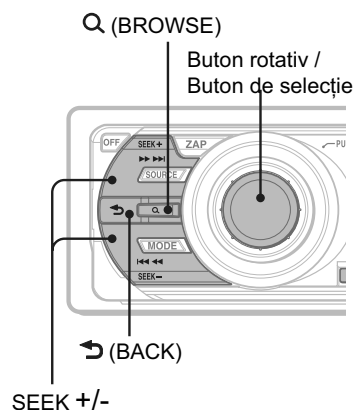

**1 Apăsăți Q (BROWSE).**

Aparatul trece în modul de căutare Quick-BrowZer și este afișată lista de categorii de căutare.

**2 Rotiți butonul de comandă pentru a alege categoria dorită, apoi apăsați-l pentru a confirma alegerea.**

**3 Repetați pasul 2 până alegeți pista dorită.**  
Va începe redarea.

**Pentru a reveni la interfața precedentă**

Apăsăți ↩ (BACK).

**Pentru a părăsi modul Quick-BrowZer**

Apăsăți Q (BROWSE).

**Note**

- După ce intrați în modul de căutare Quick-BrowZer, reglajele pentru redarea repetitivă și pentru cea aleatorie sunt anulate.

## Căutare omițând elemente – Modul Jump (Salt)

Când într-o categorie sunt mai multe elemente, îl puteți căuta rapid pe cel care vă interesează.

- 1 Apăsați **(SEEK)** + în modul Quick-BrowZer.  
Va apărea următoarea interfață

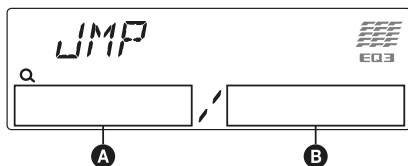

- A** Numărul elementului curent
- B** Numărul total de elemente de pe stratul curent.

Apoi este afișată denumirea elementului.

- 2 Folosiți butonul rotativ pentru a selecta elementul dorit sau unul aflat în apropierea celui care vă interesează. Omiterea se va face în trepte de aproximativ 10 % din numărul total de elemente.
- 3 Apăsați butonul rotativ.  
Interfața revine la modul Quick-BrowZer și este afișat elementul selectat.
- 4 Folosiți butonul rotativ pentru a selecta elementul dorit și apăsați-l.  
Dacă elementul selectat este o pistă, redarea începe.

### Pentru a renunța la modul Jump (Salt)

Apăsați butonul **(BACK)** sau pe cel **(SEEK)** –.

## Căutarea unei piste ascultând pasaje ale pistelor – ZAPPIN™

Apelând la redarea succesivă a unor scurte pasaje din fiecare pistă de pe CD sau de pe dispozitivul USB, puteți căuta o anumită pistă pe care doriți să o ascultați. Modul ZAPPIN este adecvat pentru căutarea unei piste în modul aleatoriu sau în cel de redare aleatorie repetitivă.

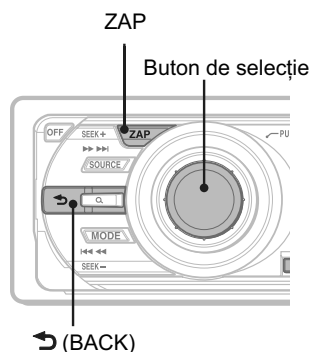

- 1 Apăsați **(ZAP)** în cursul redării.

După ce pe afișaj apare indicația "ZAPPIN", redarea începe cu un pasaj din următoarea pistă. Pasajul este redat o anumită perioadă de timp, stabilită, după care se aude un clic și începe redarea următorului pasaj.

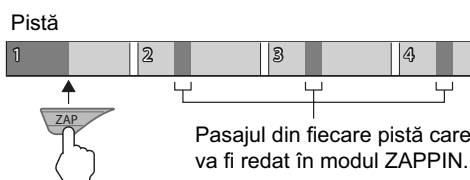

- 2 Apăsați butonul de selecție sau pe cel **(ZAP)** când se ajunge la redarea pistei dorite.

Se revine la redarea în mod obișnuit a pistei selectate, de la început.

Pentru căutarea unei alte piste folosind din nou modul ZAPPIN, repetați pașii 1 și 2.

### Observații

- Puteți selecta durata unui pasaj de 6 sec./ 9 sec./ 30 sec. (pag. 20). Nu puteți selecta pasajul care să fie redat dintr-o pistă.
- Apăsați **(SEEK)** –/+ sau **(1)** / **(2)** (ALBUM –/+ ) în modul ZAPPIN pentru a omite o pistă sau un album.
- Apăsarea butonului **(BACK)** va confirma totodată alegerea operației de redare pentru o pistă.

## Fixarea în memoria aparatului și recepția posturilor de radio

### ATENȚIE

Pentru a face acordul pe o frecvență în timp de conducere a autovehiculului, folosiți funcția BTM pentru cel mai bun acord, cu scopul de a evita accidentele.

### Fixarea automată în memorie – BTM

#### 1 Apăsați în mod repetat (SOURCE) până ce este afișată indicația "TUNER".

Pentru a schimba banda, apăsați în mod repetat butonul (MODE). Puteți alege dintre FM1, FM2, FM3, MW sau LW.

#### 2 Apăsați și mențineți apăsat butonul de selecție.

Va fi afișat meniul de configurare.

#### 3 Apăsați în mod repetat butonul de selecție până ce este afișată indicația "BTM".

#### 4 Apăsați (SEEK) +.

Aparatul va memora posturile de radio în ordinea frecvențelor și le va alocă butoane numerotate.

La terminarea operației se va auzi un semnal sonor.

### Fixarea manuală în memorie

#### 1 După ce ați făcut acordul pe frecvența unui post pe care doriți să îl fixați în memorie, apăsați și mențineți apăsat unul dintre butoanele numerotate (între ① și ⑥) până ce este afișată indicația "MEM".

#### Notă

• Dacă asociați unui post un buton numerotat deja alocat, vechea frecvență va fi înlocuită cu cea actuală.

#### Observație

• La fixarea unui post de radio RDS, este memorat și reglajul AF/TA (pag. 13).

### Recepționarea unui post fixat

#### 1 Alegeți banda de frecvențe, apoi apăsați un buton numerotat (de la ① la ⑥).

### Acordul automat

#### 1 Alegeți banda de frecvențe, și apăsați (SEEK) +/- pentru a căuta un post.

Parcursul frecvențelor se va opri când aparatul detectează un post de radio.

Repețiți procedura până găsiți postul dorit.

#### Observație

• Dacă știți frecvența postului de radio pe care doriți să îl ascultați, apăsați și mențineți apăsat butonul (SEEK) +/- pentru a localiza în mod aproximativ respectiva frecvență, apoi apăsați de mai multe ori (SEEK) +/- pentru a realiza acordul fin (în mod manual).

## RDS

### Prezentare generală

Posturile de radio FM ce beneficiază de serviciul de date radio RDS transmit, pe lângă sunetul propriu-zis, și un semnal de informație digitală, care nu se aude.

#### Elementele afișajului

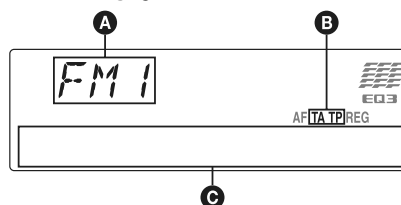

**A** Banda de frecvențe, Funcția

**B** TA/TP\*1

**C** Frecvență\*2 (denumirea serviciului pentru program), date RDS.

\*1 Indicația "TA" clipește în timpul difuzării informațiilor legate de trafic. Indicația "TP" se aprinde când este recepționat un astfel de post.

\*2 Pe durata recepției unui post RDS, în stânga indicației de frecvență apare un asterisc "\*".

Pentru a schimba elementele afișate **C**, apăsați (DSPL).

### Serviciile RDS

Acest aparat furnizează în mod automat informații RDS, după cum urmează :

#### AF (Frecvențe alternative)

Alege și restabilește acordul pe cea mai puternică frecvență a postului din rețea. Folosind această funcție, puteți asculta continuu același program și nu sunteți nevoit să căutați manual frecvența pe parcursul unei călătorii mai lungi.

#### TA (Anunțuri de trafic) / TP (programe de trafic)

Furnizează informații privitoare la trafic și programele de trafic. Orice informație/program recepționat va întrerupe sursa curentă de semnal.

---

**PTY** (Tipul programului)

Afișează tipul programului recepționat. De asemenea, caută tipul de program ales.

---

**CT** (ora exactă)

Ceasul aparatului se sincronizează cu ora exactă transmisă de serviciul RDS.

---

**Note**

- În funcție de țară/regiune, nu sunt disponibile toate funcțiile serviciului RDS.
- Se poate ca serviciile RDS să nu fie disponibile, în cazul în care semnalul radio este prea slab sau dacă postul recepționat nu transmite date RDS.

---

**Reglaje pentru AF și TA****1 Apăsați în mod repetat (AF/TA) până ce apare reglajul dorit.**

Selectați	Pentru
<b>AF-ON</b>	a activa AF și a dezactiva TA.
<b>TA-ON</b>	a activa TA și a dezactiva AF.
<b>AF / TA-ON</b>	a activa atât AF, cât și TA.
<b>AF / TA-OFF</b>	a dezactiva atât AF, cât și TA.

**Fixarea posturilor de radio RDS împreună cu reglajele AF și TA**

Puteți fixa posturile RDS în paralel cu reglajele AF/TA. Dacă utilizați funcția BTM, sunt stocate numai posturile RDS având aceleași reglaje AF/TA.

Dacă efectuați reglajul prealabil în mod manual, puteți prestabili atât posturi RDS, cât și non-RDS cu reglajele AF/TA corespunzătoare fiecăruia.

**1 Stabiliți AF/TA, apoi fixați postul de radio cu BTM sau în mod manual.****Recepționarea anunțurilor de urgență**

Cu AF sau TA, anunțurile de urgență vor întrerupe automat semnalul transmis de sursa curent selectată.

**Observație**

- Dacă reglați nivelul volumului în timpul unui anunț legat de trafic, acest nivel va fi păstrat în memorie, fiind aplicat și următoarelor mesaje de acest tip, independent de nivelul folosit în mod curent pentru volumul sonorului.

**Pentru a asculta în continuare un program regional – REG**

Când funcția AF este activată : reglajele stabilite din fabrică pentru acest aparat restricționează recepția la o anumită regiune, astfel încât nu se va comuta pe un alt post regional cu o frecvență mai puternică.

Dacă părăsiți zona de recepție a acestui post regional, alegeți opțiunea “REG-OFF” la configurare, în timpul recepției FM (pag. 20).

**Notă**

- Această funcție nu funcționează în Marea Britanie și în alte zone.

**Funcția de legătură locală (numai pentru Marea Britanie)**

Această funcție vă permite să alegeți un alt post din regiune, chiar dacă nu ați alocat un buton numerotat aceluia post.

- 1 În timp ce recepționați un post FM, apăsați un buton numerotat (între ① și ⑥) asociat unui post local.
- 2 Apăsați din nou un buton numerotat al unui post local, într-un interval de 5 secunde. Repetați această procedură până ce este recepționat un post local.

## Alegerea PTY

- 1 Apăsați și mențineți apăsat (AF/TA) (PTY) în timpul ce recepționați un post FM.

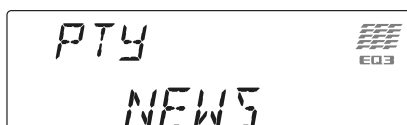

Denumirea tipului curent de program apare dacă postul transmite date PTY.

- 2 Apăsați în mod repetat (AF/TA) (PTY) până ce este afișat tipul de program dorit.

- 3 Apăsați butonul (SEEK) +/-.

Aparatul începe să caute o stație radio care emite respectivul tip de program.

## Tipuri de programe

**News** (știri), **Current Affairs** (noutăți în afaceri), **Information** (informații), **Sport** (sport), **Education** (programe educațiilor), **Drama** (teatru), **Cultures** (programe culturale), **Science** (știință), **Varied** (varietăți), **Pop Music** (muzică pop), **Rock Music** (muzică rock), **EASY Listening** (muzică ușoară), **Light M** (muzică de operetă), **Classics** (muzică clasică), **Other Music** (altă muzică), **Weather** (meteo), **Finance** (finanțe), **Children** (programe pentru copii), **Social** (programe sociale), **Religion** (programe religioase), **Phone In** (dialog cu ascultătorii), **Travel** (turism), **Leisure** (agrement), **Jazz** (muzică jazz), **Country** (muzică country), **National** (muzică populară), **Oldies** (melodii de altă dată), **Folk** (muzică folk), **Document** (programe documentare)

### Notă

- Această funcție nu operează în țări / regiuni unde nu sunt disponibile date PTY.

## Reglajul CT

- 1 Alegeți "CT on" în timpul reglajelor (pag.19).

### Note

- Se poate ca funcția CT să nu acționeze chiar dacă este recepționat un post RDS.
- Poate exista un decalaj între ora primită prin serviciul CT și ora reală.

## CD

## Redarea unui disc

- 1 Apăsați butonul (OPEN).
- 2 Introduceți discul (cu eticheta în sus).
- 3 Închideți panoul frontal.  
Redarea începe în mod automat.

## Scoaterea discului din aparat

- 1 Apăsați butonul (OPEN).
- 2 Apăsați butonul ▲.  
Discul este scos din aparat.
- 3 Închideți panoul frontal.

## Elementele afișajului

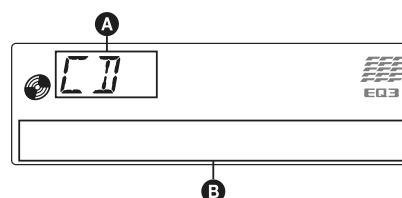

- A Sursă
- B Număr pistă\*<sup>1</sup>, Nume disc/artist\*<sup>1</sup>, Nume artist\*<sup>1</sup>, Număr album\*<sup>2</sup>, Denumirea album\*<sup>1</sup>, Număr pistă / Durata de redare scursă, Ceas.

\*<sup>1</sup> Sunt afișate informații legate de CD TEXT, MP3 / WMA / AAC.

\*<sup>2</sup> Numărul albumului este afișat numai când este schimbat albumul.

Pentru a modifica elementele afișate pe ecran B, apăsați (DSPL).

### Observație

- Elementele afișate diferă în funcție de tipul discului, de formatul de înregistrare și de reglaje.

## Redarea repetitivă și aleatorie

- 1 Pe durata redării, apăsați în mod repetat (3) (REP) sau (4) (SHUF) până ce este afișat modul de redare dorit.

Alegeți	Pentru a reda
↶ TRACK	în mod repetat o pistă.
↶ ALBUM*	în mod repetat un album.
SHUF ALBUM*	în mod aleatoriu un album
SHUF DISC	în mod aleatoriu un disc.

\* La redarea de fișiere MP3/WMA/AAC.

Pentru a reveni la modul normal de redare, alegeți "↶ Off" sau "SHUF Off".

## Dispozitive USB

Pentru detalii legate de compatibilitatea dispozitivului dvs. USB, vizitați adresa de internet de mai jos :

### Site de asistență

<http://support.sony-europe.com>

- Pot fi utilizate dispozitive USB tip MSC (Clasa Mass Storage) și MTP (Protocolul de Transfer Media) compatibile cu standardul USB.
- Standardul de codare-decodare este MP3 (.mp3), WMA (.wma) și AAC (.m4a).
- Se recomandă efectuarea de copii de siguranță a datelor de pe dispozitivul USB.

### Notă

- *Conectați dispozitivul USB după ce porniți motorul. În funcție de acest dispozitiv, pot apărea disfuncționalități sau deteriorări ale acestuia dacă este cuplat înainte de pornirea motorului.*

## Redarea pieselor de pe un dispozitiv USB

### 1 Glisați capacul mufei USB.

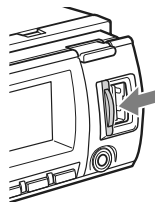

### 2 Conectați dispozitivul USB la mufa corespunzătoare.

Când folosiți un cablu, utilizați-l pe cel furnizat împreună cu dispozitivul USB conectat.

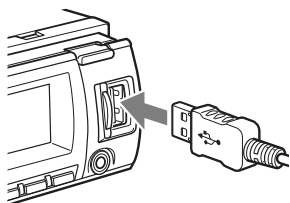

Începe redarea.

Pentru a începe redarea în cazul în care dispozitivul USB este deja conectat, apăsați în mod repetat butonul **(SOURCE)** până ce este afișată indicația "USB". Apăsați **(OFF)** pentru a opri redarea.

### Decuplarea dispozitivului USB

1 Opriti redarea materialului de pe dispozitivul USB.

2 Detașați dispozitivul USB.

Dacă acesta este decuplat în timpul redării datelor pe care le conține, este posibil ca dispozitivul USB să se deterioreze.

### Note

- *Nu folosiți dispozitive USB prea mari sau prea grele, care pot cădea datorită vibrațiilor sau pot cauza o întrerupere a conexiunii.*
- *Nu detașați panoul frontal în timpul redării de pe un dispozitiv USB, deoarece datele se pot deteriora.*
- *Acest aparat nu poate recunoaște dispozitivele USB prin intermediul unui hub USB.*

## Elementele afișajului

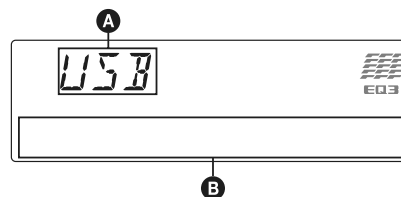

**A** Sursă

**B** Denumirea pistei, Numele artistului, Numărul albumului\*, Denumirea albumului, Numărul pistei / Durata de redare scursă, Ceas.

\* Numărul albumului este afișat numai când albumul este schimbat.

Pentru a modifica elementele afișate pe ecran **B**, apăsați **(DSPL)**.

### Note

- *Elementele afișate vor diferi în funcție de dispozitivul USB, de formatul înregistrării și de reglaje. Pentru detalii, consultați site-ul de asistență tehnică.*
- *Numărul maxim de date ce pot fi afișate, este :*
  - *directoare (albume) : 128*
  - *fișiere (piste) : 500.*
- *Nu lăsați dispozitivul USB în mașina parcată la soare, deoarece pot apărea disfuncționalități.*
- *În funcție de cantitatea de date conținută, este posibil să treacă mai mult timp până la începerea redării.*
- *Este posibil ca fișierele DRM (Gestionarea digitală a drepturilor) să nu fie redare.*
- *În cursul redării sau a rulării rapide înainte / înapoi a fișierelor tip MP3/ WMA/ AAC cu viteză de transfer variabilă (VBR), durata de redare scursă este posibil să nu fie corect afișată.*
- *Nu este posibilă redarea următoarelor tipuri de fișiere MP3/WMA/AAC :*
  - *cu compresie cu pierderi reduse (lossless)*
  - *protejate la copiere.*

## Redarea repetitivă și aleatorie

1 În timpul redării, apăsați în mod repetat (3) (REP) sau (4) (SHUF) până ce este afișat reglajul dorit.

Selectați	Pentru a reda
↶ Track	în mod repetitiv o pistă.
↶ Album	în mod repetitiv un album.
SHUF ALBUM	în mod aleatoriu un album.
SHUF DEVICE	în mod aleatoriu un dispozitiv.

După 3 secunde, reglajul se încheie.

Pentru a reveni la modul normal de redare, alegeți "↶ OFF" sau "SHUF OFF".

## iPod

Pentru detalii legate de compatibilitatea cu iPod-ul dvs., citiți secțiunea "Despre iPod" de la pagina 21 sau vizitați adresa de internet de mai jos :

Site de asistență tehnică  
<http://support.sony-europe.com>

În acest manual de instrucțiuni, termenul de "iPod" este folosit în general pentru funcțiile iPod ale unui iPod și ale unui iPhone, cu excepția cazurilor în care este altfel specificat în text sau în ilustrații.

## Redarea de la iPod

Înainte de a conecta un iPod, reduceți volumul sonor al acestui aparat.

1 Glisați capacul mufei USB.

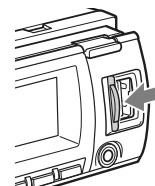

2 Conectați dispozitivul iPod la conectorul USB prin intermediul terminalului de la cablul USB.

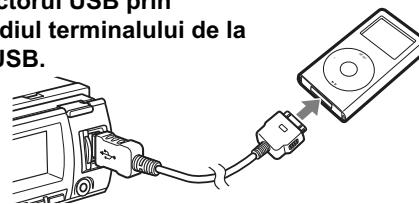

Dispozitivul iPod va porni automat, iar pe ecranul iPod-ului va apărea interfața alăturată.\*



### Observație

• Vă recomandăm să conectați cablul USB RC-100IP (nu este furnizat) la conectorul de cuplare.

Începe automat redarea pistelor de la iPod din punctul unde s-a oprit anterior. Dacă este deja conectat un iPod, pentru a porni redarea, apăsați de mai multe ori butonul (SOURCE), până ce apare indicația "USB". (În interfață apare indicația "IPD" când este recunoscut un "iPod").

\* În cazul în care a fost conectat un iPod touch (tactil) sau un iPhone sau dacă iPod-ul a redat ultima dată folosind comanda pasageră, nu va fi afișată sigla pe ecran.

3 Apăsați (MODE) pentru a selecta modul de redare.

Modurile se vor succeda astfel :

RESUMING → ALBUM → TRACK →  
PODCAST\* → GENRE → PLAYLIST →  
ARTIST

\* Este posibil să nu apară în funcție de reglajul iPod.



#### 4 Reglați volumul sonor.

Apăsați (OFF) pentru a opri redarea.

#### Decuplarea dispozitivului iPod

1 Opriți redarea cu dispozitivul iPod.

2 Detașați iPod-ul.

#### Precauții relativ la iPhone

Când conectați un iPhone prin intermediul USB, volumul sonor al telefonului va fi reglat chiar de către iPhone. Pentru a evita creșterea bruscă a volumului după efectuarea unui apel, nu măriți volumul acestui aparat în cursul unei convorbiri telefonice.

#### Note

- Nu detașați panoul frontal în cursul redării de la iPod, deoarece se pot deteriora datele.
- Acest aparat nu poate recunoaște un iPod prin intermediul unui hub USB.

#### Observații

- Când cheia de contact este pusă în poziția ACC și aparatul este pornit, iPod-ul se va reîncărca.
- Dacă iPod-ul este deconectat în timpul redării, pe ecranul acestui aparat apare indicația "NO DEV".

#### Modul reluare

Când iPod-ul este conectat la conectorul de cuplare, modul acestui aparat se modifică, acesta trecând la reluarea redării, în modul stabilit la iPod.

În modul reluarea redării, nu vor funcționa butoanele următoare :

- (3) (REP)
- (4) (SHUF)

#### Elementele afișajului

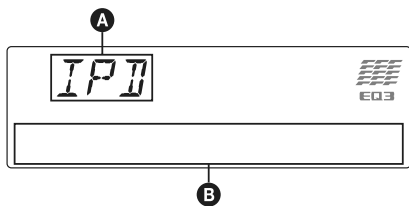

**A** Indicația sursei (iPod)

**B** Denumirea pistei, Numele artistului, Denumirea albumului, Numărul pistei/Durata scursă de redare, Ceas.

Pentru a modifica elementele afișate pe ecran **B**, apăsați (DSPL).

#### Observație

- Când se modifică albumul/ podcast-ul/ genul/ artistul/ lista de redare, numărul elementului respectiv este afișat pentru un moment.

#### Notă

- Unele litere stocate la iPod nu vor fi corect afișate.

## Configurarea modului de redare

### 1 Apăsați (MODE) în cursul redării.

Modurile se vor succeda astfel :

ALBUM → TRACK → PODCAST\* → GENRE  
→ PLAYLIST → ARTIST

\* Este posibil să nu apară în cazul reglajului iPod.

### Omiterea albumelor, fișierelor podcast, genurilor muzicale, listelor de redare și artiștilor

Pentru	Apăsați
a omite	(1) / (2) (ALBUM -/+) [apăsați o dată pentru fiecare]
a omite în mod continuu	(1) / (2) (ALBUM -/+) [mențineți apăsat pentru a ajunge în punctul dorit]

## Redarea repetitivă și aleatorie

### 1 În cursul redării, apăsați în mod repetat (3) (REP) sau (4) (SHUF) până ce este afișată varianta dorită.

Selectați	Pentru a reda
TRACK	în mod repetitiv o pistă.
ALBUM	în mod repetitiv un album.
PODCAST	în mod repetitiv un fișier.
ARTIST	în mod repetitiv un artist.
PLAYLIST	în mod repetitiv o listă.
GENRE	în mod repetitiv un gen.
SHUF ALBUM	în mod aleatoriu albume.
SHUF PODCAST	în mod aleatoriu fișiere.
SHUF ARTIST	în mod aleatoriu piesele artiștilor.
SHUF PLAYLIST	în mod aleatoriu o listă.
SHUF GENRE	în mod aleatoriu un gen.
SHUF DEVICE	în mod aleatoriu un dispozitiv.

După 3 secunde, reglajul este complet.

Pentru a reveni la modul normal de redare, alegeți "OFF" sau "SHUF OFF".

## Acționarea directă a unui iPod – Comanda pasageră

Puteți acționa un iPod conectat direct la conectorul de cuplare.

### 1 Apăsați și mențineți apăsat butonul **(MODE)** în cursul redării.

Este afișat mesajul “MODE IPOD” și veți putea acționa direct iPod-ul.

### Pentru a schimba elementele afișate

Apăsați **(DSPL)**.

Elementele afișate se succed astfel :

Denumirea pistei → Numele artistului → Denumirea albumului → MODE IPOD → Ceas

### Pentru a părăsi modul comandă pasageră

Apăsați și mențineți apăsat butonul **(MODE)**.

Va apărea indicația “MODE AUDIO” și modul de redare se va schimba, devenind “RESUMING”.

#### Note

- Volumul poate fi reglat numai de la această unitate.
- Dacă este părăsit acest mod, reglajul de redare repetitivă va fi oprit.

## Alte funcții

## Modificarea reglajelor de sunet

### Ajustarea parametrilor sunetului

#### 1 Apăsați în mod repetat butonul de selecție până ce apare elementul de meniu dorit.

#### 2 Folosiți butonul rotativ pentru a ajusta elementul selectat.

#### 3 Apăsați **(BACK)**.

Reglajul se încheie și afișajul revine la starea normală de redare/recepție.

Pot fi ajustate următoarele elemente (pentru detalii, vedeți pagina menționată).

#### EQ3

Alege curba egalizorului pentru 7 genuri muzicale (XPLOD, VOCAL, EDGE, CRUISE, SPACE, GRAVITY, CUSTOM sau OFF).

#### DSO (Dynamic Soundstage Organizer)

Creează o atmosferă sonoră de ambient.

Pentru a selecta modul DSO : “1”, “2”, “3” sau “OFF”. Cu cât numărul este mai mare, cu atât efectul este mai intens.

#### LOW\*1, MID\*1, HI\*1 (pag. 19)

#### BAL (Balans)

Ajustează balansul dintre difuzoarele din dreapta și cele din stânga.

#### FAD (Gradare)

Ajustează nivelul relativ între difuzoarele frontale și cele din spate.

#### SUB\*2 (volumul sonor pentru subwoofer)

Ajustează volumul subwoofer-ului.

#### AUX\*3 (nivelul intrării auxiliare)

Ajustează volumul pentru fiecare echipament auxiliar conectat : între “+18 dB” – “0 dB” – “-8 dB”.

Acest reglaj elimină necesitatea de a mai regla nivelul volumului între surse.

\*1 Când este activată funcția EQ3.

\*2 Este afișată indicația “ATT” la varianta de reglaj inferioară și aceasta poate fi ajustată în 21 de trepte.

\*3 Când este activată sursa AUX (pag. 20).

## Personalizarea curbei egalizorului – EQ3

Varianta "CUSTOM" de la "EQ3" vă permite să realizați propria dvs. curbă de egalizare.

**1 Alegeți o sursă, apoi apăsați în mod repetat butonul ales pentru a selecta "EQ3".**

**2 Folosiți butonul rotativ pentru a selecta "CUSTOM".**

**3 Apăsați de mai multe ori butonul selectat până ce apare una dintre indicațiile "LOW", "MID" sau "HI".**

**4 Folosiți butonul rotativ pentru a ajusta elementul de reglaj selectat.**

Nivelul volumului poate fi reglat în trepte de 1 dB, între -10 dB și +10 dB.

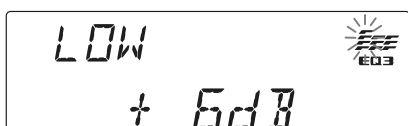

Repetati pașii 3 și 4 pentru a ajusta curba egalizorului.

Pentru a reveni la curba stabilită din fabrică pentru egalizor, apăsați și mențineți apăsat butonul de selecție înainte ca reglajul să se încheie.

**5 Apăsați ↵ (BACK).**

Reglajul se încheie și interfața revine la modul obișnuit de redare / recepție.

### Observație

• Pot fi ajustate și alte tipuri de egalizor.

## Configurarea opțiunilor- SET

**1 Apăsați și mențineți apăsat butonul de selecție.**

Va apărea interfața de configurare.

**2 Apăsați în mod repetat butonul de selecție până ce apare elementul de reglaj dorit.**

**3 Folosiți butonul rotativ pentru a selecta o variantă de reglaj (exemplu "ON" sau "OFF").**

**4 Apăsați și mențineți apăsat butonul de selecție.**

Reglajul se încheie și afișajul revine în modul normal de redare / recepție.

### Notă

• Elemente afișate vor diferi, în funcție de sursă și de reglajul efectuat.

Pot fi ajustate următoarele elemente (pentru detalii, consultați și pagina menționată corespunzător).

**CLOCK ADJ** (Potrivirea ceasului) (pag. 6)

**CT** (Indicație temporală) (pag. 13, 14).  
Activează funcția CT : "ON" și "OFF".

**BEEP** (Semnal sonor)  
Activează semnalul sonor "ON" și "OFF".

**AUX-A\*1** (Sursă audio auxiliară)  
Pentru afișarea sursei auxiliare "ON", "OFF"  
(pag. 20).

**AUTO OFF** (Oprire automată)  
Oprirea automată a aparatului după un anumit interval de timp de la apăsarea butonului : "NO" (nu), "30S" (după 30 secunde), "30M" (după 30 minute) sau "60M" (după 60 de minute)".

**DEMO** (Demonstrație)  
Activează prezentarea demonstrației "ON", "OFF".

**DIMMER** (Luminozitatea afișajului)  
Modifică luminozitatea afișajului  
– "AT" : pentru a reduce automat luminozitatea afișajului când lumina este aprinsă. (Disponibil numai când este conectat cablul de comandă a iluminării.)  
– "ON" : pentru a reduce luminozitatea afișajului.  
– "OFF" : pentru a dezactiva sistemul de reducere a luminozității afișajului.

**CONTRAST** (Contrast)  
Ajustează contrastul afișajului, fiind disponibile 7 trepte.

**ILLUMI** (Iluminare)  
Schimbă culoarea în care este iluminat afișajul :  
"ILLUMI-1", "ILLUMI-2."

**M.DSPL** (Afișaj dinamic)  
Selectează modul de Afișaj dinamic :  
– "SA" : pentru a prezenta elemente predefinite, în mișcare și analizorul spectral,  
– "ON" : pentru a prezenta elemente în mișcare,  
– "OFF" : pentru a dezactiva afișajul dinamic.

**A. Scroll** (Parcurgere automată)  
Pentru ca denumirile mai lungi să parcurgă automat ecranul, pentru a putea fi citite : "ON", "OFF".

**LOCAL** (Mod de căutare local)  
– "ON" : sunt depistate numai posturile de radio cu semnal puternic.  
– "OFF" : acord obișnuit pe frecvențe.

**MONO\*2** (Modul monofonic)  
Selectați modul de recepție mono pentru a ameliora recepția posturilor FM cu semnal slab : "ON", "OFF".

**REG\*2** (Regional)  
Restricționează recepția la o anumită regiune : "ON", "OFF" (pag. 13).

---

**ZAP. TIME** (Perioada Zappin)

Selectează perioada de redare pentru funcția ZAPPIN

— “ZAP.TIME-1 (aprox. 6 sec.),”

“ZAP.TIME-2 (aprox. 9 sec.),”

“ZAP.TIME-3 (aprox. 30 sec.).”

---

**LPF** (Filtru trece-jos)

Selectează frecvența de tăiere a semnalului de la subwoofer : “OFF”, “80Hz”, “100Hz”, “120Hz”, “140Hz”, “160Hz”.

---

**LPF NORM/REV** (Filtru trece-jos Normal/Invers)

Selectează faza pentru subwoofer: “NORM”, “REV”.

---

**HPF** (Filtru trece-sus)

Selectează frecvența de tăiere a semnalului de la boxe frontale / din spate : “OFF”, “80Hz”, “100Hz”, “120Hz”, “140Hz”, “160Hz”.

---

**LOUD** (Intensitate sonoră)

Întărește bașii și frecvențele înalte pentru a se obține un sunet clar la nivele reduse ale volumului sonor : “ON”, “OFF”.

---

**BTM** (pag. 12)

\*1 Când aparatul este oprit.

\*2 Când este recepționat un post FM.

## Utilizarea echipamentelor opționale

### Echipeamente audio auxiliare

Prin conectarea unui dispozitiv audio portabil opțional la mufa de intrare AUX (mini-mufă stereo) a aparatului, urmată de simpla alegere a sursei, puteți asculta sonorul prin difuzoarele autoturismului dvs. Nivelul volumului sonor poate fi reglat astfel încât să compenseze orice diferență dintre acest aparat și dispozitivul audio portabil. Urmați procedura de mai jos :

### Conectarea unui dispozitiv audio portabil

- 1 Opriți dispozitivul audio portabil.
- 2 Reduceți volumul sonor al acestui aparat.
- 3 Conectați aparatul.

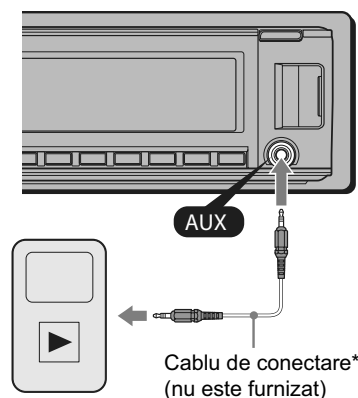

\* Aveți grijă să folosiți o mufă de cilindrică dreaptă.

### Reglarea nivelului volumului sonor

Aveți grijă ca înainte de redare să reglați volumul fiecărui dispozitiv audio conectat.

- 1 Reduceți volumul acestui aparat.
- 2 Apăsăți butonul **(SOURCE)** în mod repetat, până ce este afișat mesajul “AUX”. După aceasta, apare indicația “AUX FRONT IN”.
- 3 Porniți redarea cu dispozitivul audio portabil la un nivel moderat al volumului sonor.
- 4 Reglați volumul sonor al acestui aparat la nivelul obișnuit de audiție.
- 5 Reglați nivelul de intrare (pag. 18).

## Informații suplimentare

### Măsurile de precauție

- Dacă mașina dvs. a fost parcată direct la soare, lăsați aparatul să se răcească înainte de a-l folosi.
- Antena se va extinde în mod automat.

### Condensarea umezelii

Dacă a condensat umezeală în interiorul aparatului scoateți discul și așteptați circa o oră până ce umezeala se evaporă. În caz contrar aparatul nu va funcționa corect.

### Pentru a menține o calitate superioară a sunetului

Aveți grijă să nu se verse suc sau alte lichide peste aparat sau peste discuri.

### Note privind discurile

- Nu expuneți discurile la radiații solare directe sau la surse de căldură și nici nu le lăsați în mașina parcată la soare.
- Înainte de a reda un disc, curățați-l cu o bucată de pânză moale efectuând mișcările de ștergere dinspre centru spre exterior. Nu folosiți solvenți cum ar fi benzina, tinerul, substanțe de curățare disponibile în comerț.
- Acest aparat este destinat redării discurilor care corespund standardului Compact Disc (CD). Discurile duale și cele de muzică la codarea cărora au fost folosite tehnologii de protecție a drepturilor de autor nu corespund standardului CD și de aceea este posibil să nu poată fi redată de acest aparat.
- **Discuri ce nu pot fi redată cu acest aparat :**
  - discuri care au lipite pe suprafața lor : etichete, abțibilduri, hârtie sau bandă adezivă. Dacă încercați redarea unor astfel de discuri, pot apărea disfuncționalități sau se poate distruge discul.
  - discuri cu forme non-standard (de ex. în formă de inimă, stea sau rectangulare). Sistemul se poate deteriora dacă încercați să folosiți astfel de discuri.
  - discuri cu diametrul de 8 cm.



### Note privind discurile CD-R / CD-RW

- Dacă discul înregistrat cu sesiune multiplă începe cu o sesiune CD-DA, va fi recunoscut ca disc CD-DA, iar restul sesiunilor nu vor fi redată.
- Numărul maxim de discuri (numai CD-R / CD-RW) :
  - directoare (albume) : 150 (inclusiv cel de rădăcină),
  - fișiere (piste) și directoare : 300 (sau mai puține, dacă denumirile de fișiere/ directoare conțin prea multe caractere),
  - numărul de caractere care pot fi afișate pentru denumirea unui director/fișier : 32 (Joliet) sau 64 (Romeo).
- **Discuri ce nu pot fi redată cu acest aparat :**
  - discuri CD-R / CD-RW de calitate slabă,
  - discuri CD-R / CD-RW înregistrate cu un echipament incompatibil,

- discuri CD-R / CD-RW finalizate incorect,
- alte discuri CD-R / CD-RW decât cele de muzică, înregistrate în format CD sau MP3 corespunzător standardului ISO 9660 Level 1 / Level 2, Joliet/ Romeo sau cu sesiune multiplă.

### Ordinea de redare a fișierelor MP3 / WMA / AAC

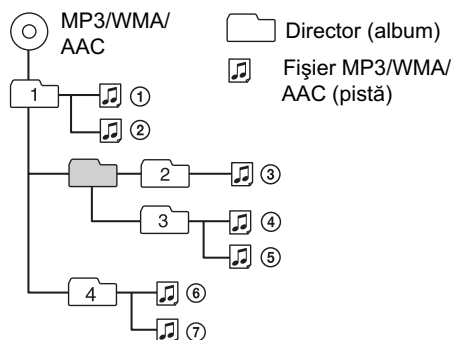

### Despre iPod

- Puteți conecta acest aparat la următoarele tipuri de iPod, Actualizați software-ul dispozitivelor dvs. iPod înainte de a le utiliza.

Creat pentru :

- iPod touch
- iPod touch (a 2-a generație)
- iPod classic
- iPod classic (120 GB)
- iPod cu video\*
- iPod nano (a 4-a generație)
- iPod nano (a 3-a generație)
- iPod nano (a 2-a generație)
- iPod nano (prima generație)\*

Lucrează cu :

- iPhone
- iPhone 3G

\* Comanda pasageră nu este disponibilă pentru iPod nano (prima generație) sau iPod cu video.

- “Made for iPod” (produs pentru iPod) înseamnă că un accesoriu electronic a fost special creat pentru a se conecta la iPod și a fost certificat de dezvoltator că respectă standardele Apple de performanță.
- “Works with iPhone” (funcționează cu iPhone) înseamnă că un accesoriu electronic a fost special creat pentru a se conecta la iPhone și a fost certificat de dezvoltator că respectă standardele Apple de performanță.
- Firma Apple nu este responsabilă pentru funcționarea acestui dispozitiv sau pentru compatibilitatea acestuia cu standardele privind siguranța și cu regulamentele în vigoare.

Dacă aveți întrebări sau probleme legate de acest aparat care nu sunt lămurite în acest manual, consultați cel mai apropiat dealer Sony.

## Întreținere

### Înlocuirea bateriei cu litiu a telecomenzii card

În condiții normale, bateria durează aproximativ 1 an. (Timpul de viață al bateriei poate fi mai scurt, în funcție de condițiile de utilizare).

Când bateria se epuizează, distanța de acțiune a telecomenzii card se scurtează. Înlocuiți bateria cu una nouă, de tip CR2505 cu litiu. Folosirea altui tip de baterie prezintă un risc de incendiu sau de explozie.

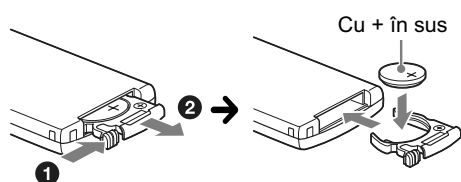

#### Note despre bateriile cu litiu

- Nu lăsați la îndemâna copiilor bateriile cu litiu. În cazul în care o baterie a fost înghițită, consultați de urgență un medic.
- Ștergeți bateriile cu o bucată de pânză uscată, pentru a asigura un bun contact electric.
- Verificați polaritatea bateriei înainte de a o instala.
- Nu manevrați bateriile cu o pensetă metalică, deoarece se pot produce scurtcircuite.

#### ATENȚIE

Bateriile pot exploda în cazul în care sunt tratate în mod necorespunzător.

Nu reîncărcați, nu demontați și nu aruncați bateriile în foc.

### Înlocuirea siguranței

La înlocuirea siguranței, aveți grijă să folosiți una cu același amperaj ca cea originală.

Dacă se arde siguranța, verificați conexiunea pe traseul de alimentare și înlocuiți siguranța. În cazul în care aceasta se arde din nou după înlocuire, este posibil să existe o disfuncționalitate internă.

Vă recomandăm să consultați cel mai apropiat dealer Sony.

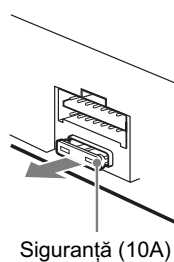

### Curățarea conectorilor

Este posibil ca aparatul să nu funcționeze corespunzător când conectorii dintre unitatea propriu-zisă și panoul frontal nu sunt curați. Pentru a evita aceasta, detașați panoul frontal (pag. 7) și curățați conectorii cu puțină vată umezită cu alcool. Nu apăsați prea puternic pentru a nu deteriora conectorii.

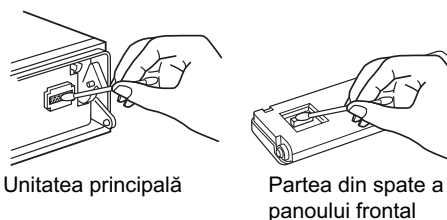

#### Note

- Pentru siguranță, opriți mașina și scoateți cheia din contact înainte de a curăța conectorii.
- Nu atingeți niciodată conectorii direct cu degetele și nici cu obiecte metalice.

## Demontarea aparatului

### 1 Scoateți rama de siguranță.

- 1 Detașați panoul frontal (pag. 7).
- 2 Prindeți cu mâinile ambele margini ale ramei de siguranță și trageți-o spre exterior.

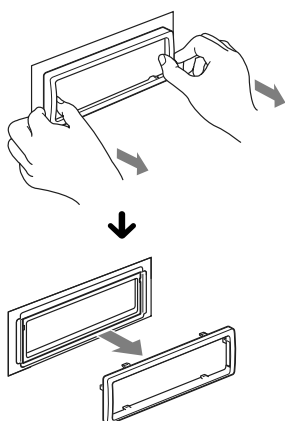

### 2 Scoateți aparatul din locaș.

- 1 Introduceți ambele chei de scoatere simultan, până ce se aude un clic.

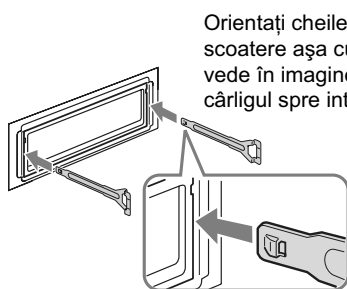

- 2 Trageți spre exterior cheile de scoatere pentru a disloca aparatul.

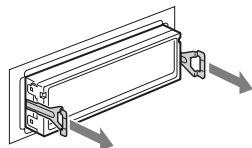

- 3 Glisați aparatul afară din locașul său.

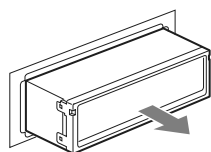

## Specificații

### Secțiunea tuner

#### • FM

**Domeniul de frecvențe :** 87,5 ÷ 108 MHz  
**Terminal de antenă :** mufă de antenă de exterior  
**Frecvența intermediară:** 150 kHz  
**Sensibilitate utilă :** 10 dBf  
**Selectivitate :** 75 dB la 400 kHz  
**Raportul semnal/zgomot :** 70 dB (mono)  
**Separare :** 40 dB la 1 kHz  
**Frecvența de răspuns :** 20 - 15.000 Hz

#### • MW/LW

**Domeniul de frecvențe :**  
MW 531 – 1.602 kHz  
LW 153 – 279 kHz  
**Terminal de antenă :** mufă de antenă de exterior  
**Frecvența intermediară:** 25 kHz  
**Sensibilitate :** MW : 26 μV,  
LW : 45 μV

### Secțiunea CD player

**Raportul semnal/zgomot :** 120 dB  
**Frecvența de răspuns :** 10 - 20.000 Hz  
**Ecou și vibrații :** sub limita măsurabilă

### Secțiunea player USB

**Interfață :** USB (viteză maximă)  
**Curent maxim :** 500 mA

### Amplificator de putere

**Ieșire :** Ieșiri pentru boxe  
(conectori cu sigilare de siguranță)  
**Impedanța boxelor :** 4 - 8 ohm  
**Puterea maximă la ieșire :** 52 W × 4 (la 4 ohm)

### Caracteristici generale

#### Ieșiri :

Terminal audio de ieșire (față /spate)  
Terminal de ieșire pentru subwoofer (mono)  
Terminal de comandă a releului antenei  
Terminal de comandă a amplificatorului de putere

#### Intrări :

Terminal de intrare pentru comanda BUS  
Terminal de intrare audio BUS  
Terminal de intrare al comenzii de la distanță  
Terminal de intrare pentru antenă  
Terminal ATT de comandă pentru telefon  
Terminal de comandă a iluminării  
Mufa de intrare AUX (mini-mufă stereo)  
Terminal de intrare pentru semnalul USB

#### Reglaje de ton :

Bași : ± 10 dB la 60 Hz (XPLOD)  
Medii : ± 10 dB la 1 kHz (XPLOD)  
Înalte : ± 10 dB la 10 kHz (XPLOD)

**Cerințe privind alimentarea :**

12 V curent continuu, de la bateria mașinii  
(împământare negativă)

**Dimensiuni :** cca. 178 × 50 × 182 mm

**Dimensiuni de montaj :** cca. 182 × 53 × 162 mm

**Masa :** cca. 1,3 kg

**Accesorii furnizate :**

Telecomandă card RM-X151 (1)

Piese pentru montare și conectare (1 set)

**Echipeamente opționale :**

Cablu BUS (furnizat cu un cablu pin RCA)

Selector de sursă : XA-C40

Cablu USB pentru conectare la iPod : RC-100IP

Este posibil ca dealer-ul dvs. să nu dispună de unele din accesoriile listate mai sus. Vă rugăm să cereți acestuia informații detaliate.

*Designul și specificațiile pot fi modificate fără să fiți avizați.*

- La anumite plăci cu circuite imprimate nu au fost folosiți inhibitori de combustie cu halogeni.
- La carcase nu au fost folosiți inhibitori de combustie cu halogeni.
- Pentru amortizarea șocurilor este folosit ambalaj de hârtie.

## Soluționarea problemelor

Lista de mai jos vă poate fi de folos în soluționarea problemelor legate de aparat.

Înainte de a consulta lista de mai jos, verificați dacă sunt realizate corect conexiunile și dacă sunt respectate procedurile de funcționare.

Dacă problema persistă, vă rugăm să vizitați următoarea adresă de internet :

**Site de asistență tehnică**

<http://support.sony-europe.com>

## Probleme generale

**Aparatul nu este alimentat cu energie.**

- Verificați conexiunea și siguranța.
- Dacă aparatul este oprit și afișajul dispăre, nu poate fi acționat cu telecomanda.  
→ Porniți aparatul.

**Antena de putere nu se extinde**

- Antena de putere nu are releu.

**Nu se aude sunetul**

- Este activată funcția ATT sau cea Telefon ATT (când cablul de interfață al telefonului mașinii este conectat la cablul ATT).
- Poziția comenzii de gradare "FAD" nu este reglată pentru un sistem de 2 boxe.

**Nu se aude semnalul sonor**

- Semnalul sonor este oprit (pag. 19).
- Este conectat un amplificator de putere opțional și nu este utilizat amplificatorul încorporat al aparatului.

**A fost șters conținutul memoriei aparatului**

- A fost apăsat butonul RESET (inițializare).  
→ Stocați din nou datele în memorie.
- Cablul de alimentare sau bateria au fost deconectate sau nu sunt conectate corespunzător.

**Posturile de radio memorate și indicația ceasului sunt șterse. S-a ars siguranța. Se aude zgomot când este schimbată poziția cheii de contact.**

- Cablurile nu sunt corect cuplate la conectorul dispozitivului de alimentare de la mașină.

**În cursul redării sau recepției, începe modul demonstrativ.**

- Dacă nu este efectuată nici o operație timp de 5 minute, când este aleasă varianta "DEMO-ON", începe prezentarea demonstrativă.  
→ Alegeți varianta "DEMO-OFF" (pag. 19).

**Dispăre afișajul / sau nu apare nimic în fereastra de afișare**

- Pentru reglajul de luminozitate este aleasă varianta "DIMMER ON" (pag. 19).



- Afișajul dispare dacă apăsați și mențineți apăsat butonul (OFF).
- Apăsați și mențineți apăsat butonul (OFF) până ce apare afișajul.
- Conectorii sunt murdari (pag. 22).

#### Funcția de oprire automată nu acționează.

- Aparatul este pornit. Funcția Auto Off (Oprire automată) se activează după oprirea aparatului.
- Opriți aparatul.

#### Funcția DSO nu acționează.

- În funcție de tipul de interior al mașinii și de genul de muzică, este posibil ca DSO să nu aibă efectul dorit.

## Recepție radio

#### Posturile de radio nu pot fi recepționate. Sonorul este acoperit de zgomot.

- Conexiunea nu este corectă.
- Conectați cablul de comandă al antenei (albastru) sau cablul de alimentare suplimentar (roșu) la cablul de alimentare suplimentar pentru amplificatorul antenei mașinii (numai dacă mașina dvs. are încorporată în geamul din spate/lateral o antenă FM/MW/LW).
- Verificați conectarea antenei de mașină.
- Dacă antena mașinii nu se întinde, verificați conexiunea cablului de comandă al acesteia.
- Când modul DSO este activ, sunetul este uneori afectat de zgomot.
- Alegeți pentru DSO modul "OFF" (pag. 18).

#### Nu este posibilă găsirea posturilor deja fixate.

- Fixați frecvența corectă în memorie.
- Semnalul recepționat este prea slab.

#### Nu este posibilă depistarea automată a posturilor de radio

- Varianta aleasă pentru modul local de căutare nu este corectă.
- Depistarea posturilor se oprește frecvent: alegeți varianta "LOCAL ON" (pag. 20)
- Aparatul nu se oprește la depistarea unui post de radio : alegeți varianta "LOCAL OFF" (pag. 20).
- Semnalul emis este prea slab.
- Încercați depistarea manuală a posturilor de radio.

#### În timpul recepției FM, indicația "ST" apare intermitent.

- Fixați mai exact frecvența.
- Semnalul emis este prea slab.
- Alegeți varianta "MONO-ON" (pag. 20).

#### Un program FM difuzat stereo se aude mono.

- Aparatul este în modul de recepție mono.
- Alegeți "MONO OFF" (pag. 20).

## RDS

#### Operația de căutare SEEK începe după câteva secunde de ascultare.

- Postul de radio nu este TP sau are semnal slab.
- Dezactivați funcția TA (pag. 13).

#### Nu sunt recepționate anunțuri legate de trafic.

- Activați funcția TA (pag. 13).
- Postul de radio ascultat nu transmite informații legate de trafic deși este folosită facilitatea TP.
- Depistați un alt post de radio.

#### PTY afișează "- - - - -".

- Postul de radio curent nu furnizează servicii RDS.
- Nu au fost recepționate datele RDS.
- Postul de radio nu specifică tipul de program.

## Redarea unui CD

#### Nu poate fi introdus un disc în aparat

- Există deja un alt disc în aparat.
- CD-ul a fost introdus în mod forțat în poziție inversă sau pe o direcție greșită (oblic).

#### Nu începe redarea.

- Discul este murdar sau defect.
- Ați încercat să redați un disc CD-R / CD-RW care nu este unul audio (pag. 21).

#### Nu pot fi redare fișiere MP3 / WMA / AAC.

- Discul este incompatibil cu formatul și cu versiunea MP3 / WMA / AAC. Pentru detalii legate de discurile și formatele compatibile, vizitați site-ul de internet pentru asistență.

#### Durează mai mult timp până ce începe redarea fișierelor MP3 / WMA / AAC decât în cazul altora.

- Durează mai mult timp până ce începe redarea următoarelor discuri :
  - un disc cu o structură arborescentă complicată,
  - un disc înregistrat în sesiune multiplă,
  - un disc pe care pot fi adăugate date.

#### Elementele nu parcurg ecranul.

- Pentru discuri cu foarte multe caractere, este posibil ca acestea să nu parcurgă ecranul.
- Pentru "A. SCROL" s-a ales varianta "OFF".
- Alegeți "A.SCRL-ON" (pag. 20).
- Apăsați și mențineți apăsat butonul (DSPL) (SCRL).

#### Apar omisiuni ale sunetului.

- Aparatul nu este corect montat.
- Montați aparatul la un unghi mai mic de 45° într-o zonă rezistentă a mașinii.
- Discul este murdar sau defect.

---

**Butoanele de acționare nu funcționează.  
Nu este scos discul din aparat.**

- Apăsați butonul RESET (pag. 6).
- 

## Redare USB

---

**Nu puteți reda piese prin intermediul unui hub USB.**

- Acest aparat nu recunoaște dispozitive USB prin intermediul unui hub USB.

---

**Nu pot fi redată pistele.**

- Dispozitivul USB nu funcționează.  
→ Reconectați-l.

---

**Durează mai mult timp până ce începe redarea pieselor de la dispozitivul USB.**

- Dispozitivul USB conține fișiere organizate într-o structură arborescentă complicată.

---

**Este emis un semnal sonor.**

- În cursul redării, a fost decuplat dispozitivul USB.  
→ Înainte de decuplarea dispozitivului USB, aveți grijă să opriți redarea pentru a proteja datele.

---

**Sonorul este intermitent.**

- Sonorul poate fi intermitent la viteze de transfer mai mari de 320 kbps.
- 

## Afișaje de eroare / Mesaje

---

**CHECKING (Verificare)**

- Aparatul confirmă conectarea unui dispozitiv USB.  
→ Așteptați până ce se încheie confirmarea conexiunii.

---

**ERROR (Eroare)**

- Discul este murdar sau introdus invers în aparat.  
→ Curățați sau așezați corect discul în aparat.
- A fost introdus un disc neînregistrat în aparat.
- Discul are o problemă și nu poate fi redat.  
→ Introduceți un alt disc în aparat.
- Dispozitivul USB nu este recunoscut automat.  
→ Reconectați dispozitivul USB.
- Apăsați  pentru a scoate discul din aparat.

---

**FAILURE (Eșec)**

- Nu este corectă conectarea boxelor sau a amplificatoarelor.  
→ Consultați manualul de instalare / conectare al acestui model și verificați conexiunea.

---

**HUBS NOT SUPRT (Hub-urile nu sunt acceptate)**

- Acest aparat nu este compatibil cu hub-urile USB.

---

**L SEEK +/- (Căutare locală)**

- Modul de căutare locală este pornit în cursul depistării automate a posturilor.

---

**NO AF (Fără AF)**

- Nu există frecvențe alternative pentru postul de radio curent.  
→ Apăsați  +/- câtă vreme apare intermitent denumirea service-ului unui program. Aparatul începe căutarea unei alte frecvențe cu aceleași date PI (Identificare de program) (apare mesajul "PI SEEK").

---

**NO DEV (Nici un dispozitiv)**

- Este selectat  fără a fi conectat un dispozitiv USB. Un dispozitiv USB sau un cablu USB a fost decuplat în cursul redării.  
→ Aveți grijă să cuplați dispozitivul și cablul USB.

---

**NO MUSIC (Nici un fel de muzică)**

- Discul sau dispozitivul USB nu conțin fișiere de muzică.  
→ Introduceți un CD cu muzică în acest aparat.  
→ Conectați un dispozitiv USB care conține fișiere de muzică.

---

**NO NAME (Fără nume)**

- Denumirea discului/ albumului/ pistei sau numele artistului nu este inscripționată pe pistă.

---

**NO TP (Fără TP)**

- Aparatul va continua să caute posturile de radio TP disponibile.

---

**OFFSET (Disfuncționalitate)**

- Poate fi vorba despre o disfuncționalitate internă.
  - Verificați conexiunea. Dacă indicația de eroare rămâne pe ecran, consultați cel mai apropiat dealer Sony.

---

**OVERLOAD (Supraîncărcare)**

- Dispozitivul USB este supraîncărcat.
  - Decuplați dispozitivul USB, apoi schimbați sursa apăsând butonul (SOURCE).
  - Este o indicație a faptului că aparatul este deteriorat sau că este conectat cu un echipament care nu este acceptat.

---

**READ (Citire)**

- Aparatul citește toate informațiile legate de piste și de album de pe disc.
  - Așteptați până la încheierea citirii și redarea va începe automat. În funcție de structura informațiilor de pe disc, poate dura mai mult de un minut până la începerea redării.

---

**RESET (Inițializare)**

- Acest aparat sau dispozitivul USB nu pot fi acționate din cauza unei probleme.
  - Apăsăți butonul RESET (pag. 6).

---

**USB NO SUPRT (Nu este acceptat USB)**

- Dispozitivul USB nu este acceptat.
  - Pentru detalii legate de compatibilitatea dispozitivului dvs. USB, vizitați site-ul de internet destinat asistenței pentru clienți.

---

**“LLLL” sau “rrrr”**

- În cursul redării rapide înainte sau înapoi, ați ajuns la începutul sau la sfârșitul discului și nu mai puteți continua redarea.

---

**“\_”**

- Caracterul nu poate fi afișat de acest aparat.

---

Dacă aceste soluții nu vă ajută să ameliorați situația, consultați cel mai apropiat dealer Sony.

Dacă duceți aparatul la reparat din cauza problemelor de redare a compact discurilor, aveți grijă să aduceți cu dvs. și discul la care ați constatat problemele.

# SONY®

---

Înregistrați acum, online, produsul dvs. la adresa :  
**[www.sony-europe.com/myproducts](http://www.sony-europe.com/myproducts)**

<http://www.sony.ro>

**RO**



**Dezafectarea echipamentelor electrice și electronice vechi (Valabil în Uniunea Europeană și în celelalte state europene cu sisteme de colectare separate)**

Acest simbol marcat pe un produs sau pe ambalajul acestuia indică faptul că respectivul produs nu trebuie considerat reziduu menajer în momentul în care doriți să îl dezafectați. El trebuie dus la punctele de colectare destinate reciclării echipamentelor electrice și electronice.

Dezafectând în mod corect acest produs veți ajuta la prevenirea posibilelor consecințe negative asupra mediului înconjurător și sănătății oamenilor care pot fi cauzate de tratarea inadecvată a acestor reziduuri. Reciclarea materialelor va ajuta totodată la conservarea resurselor naturale. Pentru mai multe detalii legate de reciclarea acestui produs, vă rugăm să consultați biroul local, serviciul de preluare a deșeurilor sau magazinul de unde ați achiziționat produsul.

Accesorii pentru care se aplică : telecomanda.