

SONY®

Házimozirendszer

Kezelési útmutató

FIGYELMEZTETÉS

A tűzveszély megelőzése érdekében ne takarja el a készülék szellőzőnyílásait újságpapírral, terítővel, függönnyel stb.

Ne tegye ki a készüléket nyílt láng (például égő gyertya) hatásának. A tüzeset és az áramütés elkerülése érdekében óvja a készüléket a rácspepenő és ráfröccsenő víztől, és soha ne tegyen folyadékkal teli edényt, például virágvizát a készülékre. A készüléket nem szabad több oldalról zárt térben elhelyezni és működtetni (pl. könyvespolcon vagy beépített szekrényben).

Az elemeket vagy az elemekkel ellátott eszközt ne helyezze el olyan helyen, ahol sugárzó hőnek, például napfénynek vagy tűznek vannak kitéve. A sérülések elkerülése érdekében a készüléket a telepítési útmutatónak megfelelően biztonságosan a szekrényre kell helyezni vagy a padlóhoz, illetve falhoz rögzíteni. Csak beltéri használatra.

Áramforrások

- Az egység mindaddig áram alatt van, amíg a tápkábel csatlakozóját nem húzza ki a konnektorból, még akkor is, ha maga az egység kikapcsolt állapotban van.
- A hálózati csatlakozóval választhatja le az egységet a hálózatról, ezért könnyen hozzáférhető hálózati aljzathoz csatlakoztassa az egységet. Ha bármilyen rendellenességet észlel az egység működésében, azonnal húzza ki a konnektorból.

Javasolt kábelek

A számítógéphez és/vagy perifériákhoz való csatlakoztatáskor megfelelően árnyékolt és földelt kábeleket kell használni.

CE jelöléssel ellátott termékek

A CE jelölés érvényessége azokra az országokra korlátozódik, ahol ez jogilag kényszerítő erejű, vagyis főleg az Európai Gazdasági Térség országaiban.

Az európai vásárlók számára



Elhasznált elemek és elektromos és elektronikus készülékek hulladékként való eltávolítása (az Európai Unióra és egyéb, szelektív hulladékgyűjtési

rendszerrel rendelkező országokra érvényes)

Ez a jelölés a terméken, az elemen vagy annak csomagolásán arra figyelmeztet, hogy a terméket és az elemet ne kezelje háztartási hulladékként. Egyes elemeken ez a jelzés vegyjellel együtt van feltüntetve. A higany (Hg) vagy ólom (Pb) vegyjele akkor van feltüntetve, ha az elem több mint 0,0005% higanyt vagy több mint 0,004% ólomot tartalmaz. A feleslegessé vált termékek és elemek helyes kezelésével segít megelőzni a környezet és az emberi egészség károsodását, mely bekövetkezhetne, ha nem követi a hulladék elemek kezelésének helyes módját. Az anyagok újrahasznosítása segít a természeti erőforrások megőrzésében is.

Olyan termékek esetén, ahol biztonsági, hatékonysági és adatkezelési okok miatt állandó kapcsolat szükséges a beépített elemekkel, az elemek eltávolításához szakember szükséges. Az elemek és az elektromos és elektronikus készülékek szakszerű hulladékkezelése érdekében a készülékek hasznos élettartamának végén adja le azokat a megfelelő hulladékgyűjtő vagy újrahasznosító telepen. Egyéb elemek esetén olvassa el az elemek biztonságos kicserélésére vonatkozó részt. Az elemeket adja le a megfelelő gyűjtőhelyen újrahasznosítás céljából. A termék vagy az elem újrahasznosítása érdekében további információért forduljon a lakhelyén az illetékesekhez, a helyi hulladékgyűjtő szolgáltatóhoz vagy ahhoz az üzlethez, ahol a terméket vagy az elemet megvásárolta.

Megjegyzés a vásárlók számára: A következő információk csak az EU irányelveket alkalmazó országokban eladott készülékekre érvényesek.

Ezt a terméket a Sony Corporation (címe: 1-7-1 Konan Minato-ku Tokyo, 108-0075 Japán) gyártotta vagy gyártotta. A termék európai uniós rendelkezéseknek való megfelelésével kapcsolatos kérdéseket címezze a hivatalos képviselőnek (Sony Belgium, bijkantoor van Sony Europe Limited, Da Vincilaan 7-D1, 1935 Zaventem, Belgium). A szervizeléssel vagy garanciával kapcsolatos ügyekben forduljon a különálló szerviz- vagy garanciadokumentumokban megadott címekhez.

A Sony Corp. ezennel kijelenti, hogy ez a berendezés megfelel az 1999/5/EK irányelv alapvető követelményeinek és egyéb ide vonatkozó előírásainak.

A részletekért keresse fel a következő URL-címet:

<http://www.compliance.sony.de/>



A házimozirendszer használható hanglejátszásra a csatlakoztatott eszközökről, valamint zene streamelésére NFC-kompatibilis okostelefonról vagy BLUETOOTH-eszközről.

Ezt a berendezést tesztelték, és 3 méternél rövidebb csatlakozókábel használata esetén az EMC szabályozásban megállapított határértéknek megfelelőnek minősítették.

Szerzői jogok és védjegyek

- Ez a rendszer alkalmazza a Dolby* Digital technológiát.
 - * A készülék gyártása a Dolby Laboratories engedélyével történt. A Dolby és a dupla D szimbólum a Dolby Laboratories hivatalos védjegye.
- A BLUETOOTH® szó és az emblémák a Bluetooth SIG, Inc. bejegyzett védjegyei, és a Sony Corporation ezeket a jelzéseket licenc alapján használja. Más védjegyek és védett kereskedelmi nevek a tulajdonosukhoz tartoznak.
- A rendszer a High-Definition Multimedia Interface (HDMI™) technológiát alkalmazza. A HDMI és a HDMI High-Definition Multimedia Interface kifejezés, valamint a HDMI embléma a HDMI Licensing LLC védjegye vagy bejegyzett védjegye az Amerikai Egyesült Államokban és más országokban.
- Az N jel az NFC Forum, Inc. védjegye vagy bejegyzett védjegye az Amerikai Egyesült Államokban és más országokban.

- Az Android™ a Google Inc. hivatalos védjegye.
- Az Google Play™ a Google Inc. hivatalos védjegye.
- Az MPEG Layer-3 audiokódolási technológiát és szabadalmait a Fraunhofer IIS és Thomson licence alapján használjuk.
- A Windows Media a Microsoft Corporation bejegyzett védjegye vagy védjegye az Egyesült Államokban és/vagy más országokban.
- Ezt a terméket a Microsoft bizonyos szellemi tulajdonjogai védik. Az ilyen technológiának az ezen a terméken kívüli használata vagy terjesztése kizárólag a Microsoftnak vagy annak illetékes leányvállalatának megfelelő engedélyével lehetséges.
- A „BRAVIA” a Sony Corporation védjegye.
- A „ClearAudio+” a Sony Corporation védjegye.
- A „PlayStation” a Sony Computer Entertainment Inc. bejegyzett védjegye.
- Az Apple, az Apple embléma, az iPhone, az iPod, az iPod touch és a Retina az Apple Inc. védjegye az Egyesült Államokban és más országokban. Az App Store az Apple Inc. szolgáltatási védjegye.

A „Made for iPod” és „Made for iPhone” azt jelenti, hogy egy elektronikus kiegészítőt kifejezetten az iPod vagy iPhone készülékekhez való csatlakoztatásra tervezték, és a fejlesztő tanúsította, hogy megfelel az Apple teljesítménykövetelményeinek. Az Apple nem felelős ezen eszköz működéséért vagy a biztonsági és törvényi előírásoknak való megfeleléséért. Ne feledje, hogy e kiegészítő és az iPod vagy iPhone együttes használata befolyásolhatja a vezeték nélküli teljesítményt.

Kompatibilis iPod/iPhone modellek

A kompatibilis iPod/iPhone típusok az alábbiak. Frissítse az iPod/iPhone szoftverét a legújabb verzióra, mielőtt a rendszerrel használná. A BLUETOOTH technológia az alábbiakkal működik:

- iPhone 6s Plus/iPhone 6s/
iPhone 6 Plus/iPhone 6/iPhone 5s/
iPhone 5c/iPhone 5
 - iPod touch (6. generáció)/
iPod touch (5. generáció)
- A TERMÉK AZ ALÁBBI FELHASZNÁLÁSI KÖRÖKBEN RENDELKEZIK AZ MPEG-4 VISUAL PATENT PORTFOLIO LICENCPORTFÓLIÓNAK A VÁSÁRLÓK ÁLTALI SZEMÉLYES ÉS NEM KERESKEDELMELI CÉLÚ FELHASZNÁLÁST LEHETŐVÉ TÉVŐ LICENCÉVEL

(i) VIDEOADATOK KÓDOLÁSA AZ MPEG-4 VISUAL STANDARD (MPEG-4 VIDEO) SZABVÁNY SZERINT

ÉS/VAGY

(ii) SZEMÉLYES ÉS NEM KERESKEDELMELI FELHASZNÁLÁS KÖRÉBEN A VÁSÁRLÓ ÁLTAL KÓDOLT, ILLETVE MPEG-4 FORMÁTUMÚ VIDEOTARTALMAK SZOLGÁLTATÁSÁRA JOGOSÍTÓ LICENCCSEL RENDELKEZŐ VIDEOSZOLGÁLTATÓTÓL BESZERZETT MPEG-4 FORMÁTUMÚ VIDEOADATOK DEKÓDOLÁSA.

SEMILYEN MÁS KÖZVETLEN VAGY KÖZVETETT HASZNÁLAT NINCS ENGEDÉLYEZVE. A PROMÓCIÓS, BELSŐ ÉS KERESKEDELMELI FELHASZNÁLÁSHOZ SZÜKSÉGES LICENCEK AZ MPEG LA, L.L.C. TÁRSASÁGTÓL SZEREZHETŐK BE. [HTTP://WWW.MPEGLA.COM](http://www.mpegla.com)

- Minden más védjegy a tulajdonosuk védjegye.

- Az egyéb rendszernevek és terméknevek általában a gyártók védjegyei vagy bejegyzett védjegyei. Ebben a leírásban a ™ és ® jelek nincsenek jelezve.

A kezelési útmutatóról

- Az ebben a használati útmutatóban szereplő útmutatások a mellékelt távvezérlő kezelőszerveire vonatkoznak. Használhatja a mélysugárzó kezelőszerveit is, ha azok neve azonos vagy hasonló a távvezérlőn találhatóival.
- Egyes illusztrációk elvi vázlat jellegűek, és eltérhetnek a konkrét terméktől.
- Az alapértelmezett beállítás alá van húzva.
- Az idézőjelek („--”) közötti szövegek az előző kijelzőpanelen jelennek meg.

Tartalomjegyzék

Csatlakoztatás ➔ Üzembe helyezési útmutató (különálló dokumentum)

A kezelési útmutatóról	5	Egyéb funkciók	
A készülék részei és kezelőszervei	7	A Control for HDMI funkció használata	20
Hanglejátszás		A „BRAVIA” szinkronizálás funkció használata	21
Hang lejátszása a csatlakoztatott eszközökről	11	Energiatakarékos készenléti mód	22
Lejátszás USB-eszközről	12	A rúdhangsugárzó és a surround hangsugárzók felszerelése falra	22
Hangszabályzás		A rendszer működtetése a távvezérlővel	24
Hangeffektusok alkalmazása	13	A mélysugárzó hangerejének beállítása	24
BLUETOOTH funkciók		További információk	
Zenehallgatás BLUETOOTH- eszközről	14	Óvintézkedések	25
A rendszer irányítása okostelefonnal vagy táblagéppel (SongPal)	16	Hibaelhárítás	26
Beállítások és módosítási lehetőségek		Lejátszható fájlformátumok	30
A beállítási képernyő használata	17	Támogatott hangformátumok	31
		Műszaki adatok	31
		A BLUETOOTH- kommunikációról	32

A készülék részei és kezelőszervei

További információk találhatóak a zárójelben megadott oldalakon.

Mélyugárzó

Felső panel

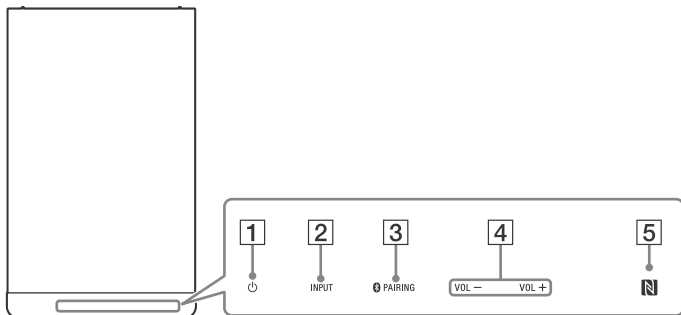

- 1** **(bekapcsoló) érintőgomb**
A rendszer bekapcsolása vagy készenléti állapotba helyezése.
- 2** **INPUT érintőgomb**
A használni kívánt eszköz kiválasztása.
- 3** **PAIRING érintőgomb**
- 4** **VOL (hangerő) +/- érintőgomb**

- 5** **(N jel) (15. oldal)**

Az NCF funkció aktiválásához az NFC-kompatibilis eszközt vigye e jel közelébe.

Az érintőgombokról

Az érintőgombok enyhe érintés hatására működnek. Ne nyomja meg őket túl nagy erővel.

Előlap

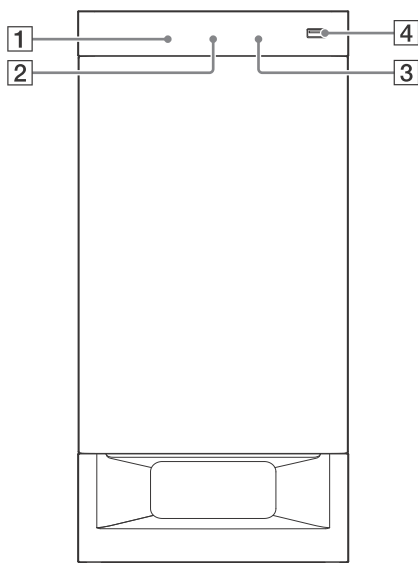

1 Távirányító-érzékelő (24. oldal)

4 USB (USB) port (12. oldal)

2 Előlapki kijelző

3 Kék LED jelzőfény

Megjeleníti a BLUETOOTH állapotát a következők szerint.

BLUETOOTH párosítás közben	Gyorsan villog
----------------------------	----------------

A rendszer kapcsolat próbál meg létrehozni egy BLUETOOTH-eszközzel	Villog
--	--------

A rendszer kapcsolat hozott létre egy BLUETOOTH-eszközzel	Világítani kezd
---	-----------------

Hátlap

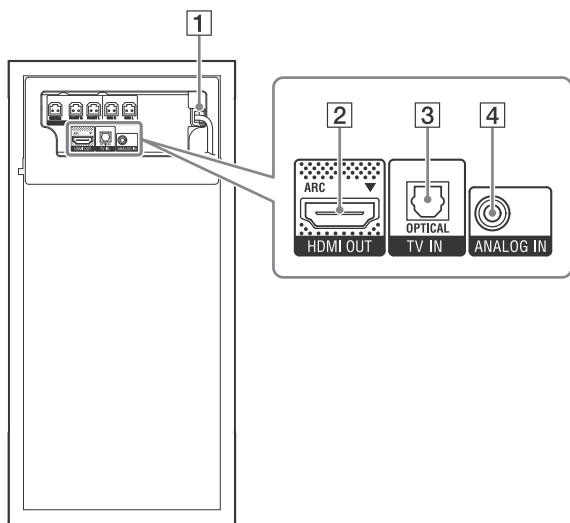

- 1** Hálózati tápkábel
- 2** HDMI OUT (ARC) aljzat

- 3** TV IN (OPTICAL) aljzat
- 4** ANALOG IN aljzat

Távvezérlő

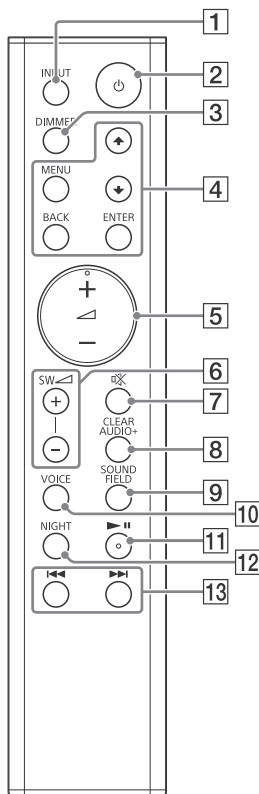

1 INPUT (11. oldal)

2  (bekapcsolás)

A rendszer bekapcsolása vagy készenléti állapotba helyezése.

3 DIMMER

Az előlapi kijelző fényerejének módosítása.

„BRIGHT” → „DARK” → „OFF”

- Az „OFF” beállítás kiválasztása esetén az előlap kijelzője kikapcsol. Ha megnyomja bármelyik gombot, akkor automatikusan bekapcsol, majd ismét kikapcsol, ha a rendszert pár másodpercen belül nem veszi használatba. Bizonyos esetekben előfordulhat, hogy az előlapi kijelzőpanel nem kapcsol ki. Ebben az esetben az előlapi kijelzőpanel fényereje megegyezik a „DARK” beállítás fényerejével.

4 MENU

A menü be- és kikapcsolása az előlapi kijelzőn.

↑/↓

Menüelemek kiválasztása.

ENTER

Kiválasztások érvényesítése.

BACK

Visszatérés az előzőleg kijelzett képernyőre.

Az USB-lejátszás leállítás.

5  (hangerő) +*/-

Módosítja a hangerőt.

6 SW  (mélysugárzó-hangerő) +/- (24. oldal)

A mély hangok erősségét szabályozza.

7  (némítás)

Ideiglenesen kikapcsolja a hangot.

8 CLEARAUDIO+

Automatikusan kiválasztja a hangforrásnak megfelelő hangbeállítást.

9 SOUND FIELD (13. oldal)

A hangzasmód kiválasztása.

10 VOICE (13. oldal)

11 ►►* (lejátszás/szünet)

A lejátszás szüneteltetése vagy folytatása.

12 NIGHT (13. oldal)**13 ◀◀/▶▶ (előző/következő/gyors keresés visszafelé/előre)**

Egyszeri megnyomással az előző/következő szám vagy fájl kiválasztása.

Nyomva tartva keresés visszafelé vagy előre.

* A ►► és ◀ + gombon tapintópont található. A tapintópont a távvezérlő használata közben viszonyítási pontként használható.

Hanglejátszás**Hang lejátszása a csatlakoztatott eszközökről****Nyomja meg többször az INPUT gombot.**

Az INPUT gomb egyszeri megnyomására megjelenik a jelenlegi eszköz az előlapi kijelzőn, majd az INPUT gomb minden megnyomásakor az eszköz szabályos ciklusban a következőképpen módosul.

„TV” → „ANALOG” → „BT” → „USB”

„TV”

Olyan eszköz (pl. tévé), amely a TV IN (OPTICAL) aljzathoz csatlakozik, illetve az Audio Return Channel funkcióval kompatibilis tévé, amely a HDMI OUT (ARC) aljzathoz csatlakozik

„ANALOG”

Az ANALOG IN aljzatba csatlakoztatott eszköz (digitális médialejátszó stb.)

„BT”

BLUETOOTH-eszköz, amely támogatja a következőt: A2DP (14. oldal)

„USB”

Az USB (USB) porthoz csatlakoztatott USB-eszköz (12. oldal)

Lejátszás USB-eszközről

A csatlakoztatott USB-eszközről zene- és videofájlokat* játszhat le.

A lejátszható fájlípusokra vonatkozó információkért lásd: „Lejátszható fájlípusok” (30. oldal).

* Csak európai modellek esetén.

1 Csatlakoztassa az USB-eszközt az USB (USB) porthoz.

A csatlakoztatás előtt olvassa el az USB-eszköz használati útmutatóját.

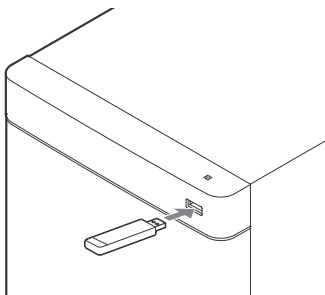

2 Nyomja meg többször az INPUT gombot az „USB” kiválasztásához.

A televízió képernyőjén megjelenik az USB-tartalomjegyzék.

3 Válassza ki a kívánt tartalmat a ▲/▼ gombbal, majd nyomja meg az ENTER gombot.

Megkezdődik a kiválasztott tartalom lejátszása.

4 Állítsa be a hangerőt.

- A rendszer hangerejének beállításához nyomja meg a ▲ +/- gombot.
- A mélysugárzó hangerejének beállításához nyomja meg az SW ▲ +/- gombot.

Megjegyzés

Az USB-eszközt nem szabad működés közben eltávolítani. Az adatvesztés vagy az USB-eszköz károsodásának elkerülése érdekében kapcsolja ki a rendszert az USB-eszköz eltávolítása előtt.

USB-eszköz adatai a TV-képernyőn

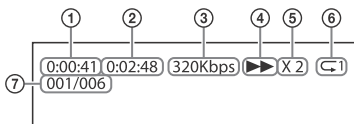

- ① Lejátszási idő
- ② Teljes lejátszási idő
- ③ Bitsebesség
- ④ A lejátszás állapota
- ⑤ Vissza-/előretekerés sebessége
- ⑥ Ismétlődő lejátszás beállítása
- ⑦ Kiválasztott fájl száma/a mappában található fájlok száma

Megjegyzések

- A lejátszott forrástól függően lehet, hogy bizonyos információk nem jelennek meg.
- A megjelenített információk a lejátszási módtól függően eltérnek.

Hangszabályzás

Hangeffektusok alkalmazása

Kiválaszthatja a rendszer előre beprogramozott térhatású hangzásképeinek egyikét is, amelyek illeszkednek a különböző hangforrásokhoz.

A hangzáskép kiválasztása

Nyomja meg ismételten a SOUND FIELD gombot mindaddig, amíg a kívánt hangzásképet nem jelenik az előlap kijelzőjén.

„CLEARAUDIO+”

A hangokat a Sony által ajánlott hangzásképpel szólaltathatja meg. A rendszer automatikusan optimalizálja a hangzásképet a lejátszott tartalom és a funkció alapján.

„MOVIE”

A hanglejátszás térhatású effektekkel együtt, realiztikusan és erőteljesen történik, így ideális filmekhez.

„MUSIC”

A hangeffektusokat zenehallgatáshoz optimalizálja a rendszer.

„SPORTS”

A narráció tisztán érhető, a háttérnevetés térhatásban hallatszik, a hangzás pedig valóságghú.

„GAME”

A hangzás erőteljes és valóságghú, kiválóan alkalmas videojátékokhoz.

„STANDARD”

Minden hangforrásnak megfelelő hangzás.

Tipp

A „CLEARAUDIO+” beállítást a CLEARAUDIO+ gombbal is kiválaszthatja.

Az Éjszakai üzemmód funkció használata

Ez funkció az éjszakai filmnézéseknél hasznos. A párbeszédet alacsony hangerő mellett is tisztán hallja majd.

Válassza ki az „N.ON” beállítást a NIGHT gombbal.

Az Éjszakai üzemmód kikapcsolásához válassza ki az „N.OFF” beállítást a NIGHT gombbal.

A Tiszta hang funkció használata

A funkció érthetőbbé teszi a párbeszédet.

Nyomja meg többször a VOICE gombot.

- „UP OFF”: A Tiszta hang funkció ki van kapcsolva.
- „UP 1”: A beszéd tartomány ki van emelve.
- „UP 2”: A rendszer kiemeli a párbeszédet frekvenciatartományát, valamint az idősek által nehezen kivehető tartományokat.

BLUETOOTH funkciók

Zenehallgatás BLUETOOTH-eszközről



A rendszer és egy BLUETOOTH-eszköz párosítása

A párosítás az a művelet, amelynek során a BLUETOOTH-eszközök előre regisztrálják egymást. Ha már megtörtént a párosítás, azt többször nem kell végrehajtani.

1 Helyezze a BLUETOOTH-eszközt a mélysugárzó 1 méteres körzetén belülre.

2 Nyomja meg a  PAIRING gombot a mélysugárzón.

A kék LED jelzőfény gyorsan villog BLUETOOTH-párosítás közben.

3 Kapcsolja be a BLUETOOTH funkciót, majd válassza ki a „HT-RT3” típusú készüléket, miután rákeresett a mobilkészítőn.

Ezt a lépést öt percen belül hajtva végre, különben a párosítás megszakad.

Amikor létrejön a BLUETOOTH-kapcsolat, a kék LED jelzőfény felvillog.

Megjegyzések

- Ha jelszót kell megadni a BLUETOOTH-eszközön, írja be: „0000”. A jelszó elnevezése lehet még „Passkey”, „Passcode”, „PIN code”, „PIN number” és „Password” is.
- Legfeljebb 9 BLUETOOTH-eszköz párosítható. A 10. BLUETOOTH-eszköz párosításakor az új eszköz a legkorábban csatlakoztatott eszköz helyére kerül.

Zenehallgatás a párosított eszközről

1 Kapcsolja be a BLUETOOTH funkciót a párosított eszközön.



2 Nyomja meg többször egymás után az INPUT +/- gombot a „BT” kiválasztásához.

A rendszer automatikusan újracsatlakozik a legutóbb csatlakoztatott BLUETOOTH-eszközhöz.



Amikor létrejön a BLUETOOTH-kapcsolat, a kék LED jelzőfény világítani kezd.

3 Kezdje meg a lejátszást a BLUETOOTH-eszközön.

4 Állítsa be a hangerőt.

- Először a BLUETOOTH-eszközön állítsa be a hangerőt.
- A rendszer hangerejének beállításához nyomja meg a  +/- gombot.
- A mélysugárzó hangerejének beállításához nyomja meg az SW  +/- gombot.

Megjegyzések

- Miután csatlakoztatta a rendszert és a BLUETOOTH-eszközt, a lejátszást a  and  gombbal vezérelheti.

- Ha a „BTSTB” beállítás az „ON” (18. oldal) értékre van állítva, akkor úgy is csatlakozhat a párosított BLUETOOTH-eszközzel, ha a rendszer készenléti üzemmódban van.
- A BLUETOOTH vezeték nélküli technológia sajátosságaiból adódóan előfordulhat, hogy ezen a rendszeren a BLUETOOTH-eszközhöz képest késik az audiolejátszás.

Tipp

Lehetősége van az AAC kodek be- vagy kikapcsolására a BLUETOOTH-eszközről (18. oldal).

A BLUETOOTH-eszköz lecsatlakoztatása

Végezze el az alábbi műveletek valamelyikét.

- Nyomja meg újra a PAIRING gombot a mélysugárzón.
- Kapcsolja ki a BLUETOOTH-eszköz BLUETOOTH funkcióját.
- Kapcsolja ki a rendszert vagy a BLUETOOTH-eszközt.

Csatlakozás távoli eszközhöz One-touch funkcióval (NFC)

Az NFC technológia kis hatótávú vezeték nélküli kommunikációt tesz lehetővé különféle eszközök között. Ha egy NFC-kompatibilis távoli eszközt tart a rendszer N jeléhez, elindul a párosítás a mélysugárzó és a távoli eszköz között, és automatikusan létrejön a BLUETOOTH-kapcsolat.

Kompatibilis távoli eszközök

Beépített NFC funkcióval rendelkező távoli eszközök (operációs rendszer: Android 2.3.3 vagy újabb, az Android 3.x kivételével)

Megjegyzések

- A rendszer egyszerre csak egy NFC-kompatibilis távoli eszköz felismerésére és csatlakoztatására képes.
- A távoli eszköztől függően előfordulhat, hogy előzetesen végre kell hajtania a következőket távoli eszközén.
 - Kapcsolja be az NFC funkciót. A részleteket lásd a távoli eszköz kezelési utasításában.
 - Ha távoli eszközén az Android 4.1.x-nél régebbi verzió található, töltsse le és indítsa el az „NFC Easy Connect” alkalmazást. Az „NFC Easy Connect” egy ingyenes alkalmazás az androidos távoli eszközökhöz, amely a Google Playről tölthető le. (Előfordulhat, hogy az alkalmazás egyes országokban/ régiókban nem érhető el.)

- 1 Addig tartsa a távoli eszközt a mélysugárzó N jele közelében, amíg a távoli eszköz rezegni nem kezd.**

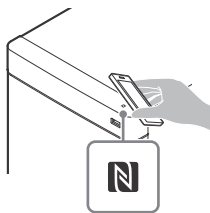

A távoli eszköz képernyőjén megjelenített útmutatót követve hajtja végre a BLUETOOTH-csatlakozás folyamatát. Amikor létrejön a BLUETOOTH-kapcsolat, a kék LED jelzőfény felvillan.

- 2 Kezdje el a hangforrás lejátszását a távoli eszközön.**

A lejátszás részleteit a távoli eszköz kezelési útmutatója ismerteti.

3 Állítsa be a hangerőt.

- Először a BLUETOOTH-eszközön állítsa be a hangerőt.
- A rendszer hangerejének beállításához nyomja meg a \triangleleft +/- gombot.
- A mélysugárzó hangerejének beállításához nyomja meg az SW \triangleleft +/- gombot.

Tipp

Ha sikertelen a párosítás és a BLUETOOTH-csatlakozás, tegye a következőket.

- Tartsa a távoli eszközt újra a mélysugárzó N jeléhez.
- Vegye le a távoli eszköz tokját, ha a kereskedelmi forgalomban kapható távolieszköz-tokot használ.
- Indítsa újra az „NFC Easy Connect” alkalmazást.

A lejátszás leállítása egyérintéses funkcióval

Tartsa a távoli eszközt újra a mélysugárzó N jeléhez.



A rendszer irányítása okostelefonnal vagy táblagéppel (SongPal)

A SongPal egy olyan alkalmazás, amellyel a Sony által gyártott SongPal-kompatibilis audioeszközök működtethetők okostelefon vagy táblagép segítségével. Keressen rá a SongPal alkalmazásra a Google Play vagy az App Store portálon, és töltsse le azt okostelefonjára vagy táblagépére.

A SongPal segítségével:

- módosíthatja a gyakran használt beállításokat, kiválaszthatja a rendszer bemenetét, és állíthatja a hangerőt;
- lejátszhatja az okostelefonon tárolt tartalmakat a rendszeren;
- vizuálisan is megjelenítheti a zenét okostelefonja kijelzőjén.

Megjegyzések

- A SongPal igénybe veszi a rendszer BLUETOOTH-funkcióját.
- A SongPal műszaki adatai és kijelzőelrendezése értesítés nélkül változhatnak.

A SongPal használata

- 1 Töltsse le az ingyenes SongPal alkalmazást a távoli eszközre.
- 2 Csatlakoztassa a rendszer és a távoli eszközt BLUETOOTH-kapcsolattal (14. oldal).
- 3 Indítsa el a SongPal alkalmazást.
- 4 Vezérelje a lejátszást a SongPal képernyőjén.

A beállítási képernyő használata

A menüvel a következő elemek állíthatók be.

A beállításokat akkor is megőrzi a rendszer, ha kihúzza a tápkábelt.

- 1 Nyomja meg a **MENU** gombot a menü előlapi kijelzőn való megjelenítéséhez.
- 2 Nyomja le a **BACK/↵** / **↔/ENTER** gombokat többször az elem kiválasztásához, majd az **ENTER** gombot a kívánt beállítás érvényesítéséhez.
- 3 A **MENU** gombot megnyomva eltüntetheti a menüt.

Menüelemek listája

Az alapértelmezett beállítások alá vannak húzva.

Menüelem	Funkció
„LVL >” (Szint)	„SUR.L” / „SUR.R” (Térhatású bal/ jobb hangszugárzó jelszintje)
	<p>„0.0 dB”: A mélysugárzók hangnyomásszintjének beállítása -6,0 dB és +6,0 dB között (0,5 dB-es lépésközzel).</p> <p>Megjegyzés</p> <p>A „TTONE” menüpont „ON” értékre állításával megkönnyíti a beállítást.</p>
„ATT” (Csillapítási beállítások – analog)	<p>A hang torzulhat az ANALOG IN aljzatra csatlakoztatott eszközről történő lejátszáskor. A torzítást megszüntetheti a rendszer bemeneti jelszintjének csökkentésével.</p> <ul style="list-style-type: none"> • „ON”: A bemeneti jelerősség csillapítása. Ennél a beállításnál csökken a kimeneti jelerősség. • „OFF”: Normál bemeneti jelerősség.
„DRC” (Dinamika- tartomány- szabályozás)	<p>Kis hangerővel történő filmnézésnél hasznos. A DRC a Dolby Digital hangforrásoknál működik.</p> <ul style="list-style-type: none"> • „ON”: A tartalomban lévő információknak megfelelően tömöríti a hangot. • „OFF”: Nem tömöríti a hangot.
„TTONE” (Teszthang)	<ul style="list-style-type: none"> • „ON”: A teszthang egymás után megszólal a hangszugárzókból. • „OFF”: A teszthang kikapcsolása.
„SPK >” (Hangszugárzó)	<p>„PLACE” (Hangszugárzó elhelyezkedése)</p> <ul style="list-style-type: none"> • „STDRD”: Ezt a beállítást válassza, ha a rúdhangszugárzót és a surround hangszugárzókat normál pozícióba helyezi. • „FRONT”: Akkor válassza ezt a beállítást, ha a rúdhangszugárzót és a surround hangszugárzókat elöl helyezi el.
„SUR.L” / „SUR.R” (Bal/jobbsurround hangszugárzó távolsága)	<p>„3.0 M”: A surround hangszugárzó üléshelytől mért távolságát 1,0 és 6,0 méter között állíthatja be.</p>

Menüelem		Funkció
„AUD >” (Hang)	„DUAL” (Dupla monó)	Multiplexalapú műsorok hangzását élvezheti, ha a rendszer Dolby Digital multiplex adásjelet fogad. <ul style="list-style-type: none"> • „M/S”: A fő és a másodlagos nyelvű hang egyaránt hallható lesz. • „MAIN”: A fő nyelv hangja lesz hallható. • „SUB”: A másodlagos nyelv hangja lesz hallható.
	„TV AU” (TV-hang)	<ul style="list-style-type: none"> • „AUTO”: Akkor válassza ezt a beállítást, ha a rendszer egy tévé HDMI (ARC) aljzatához van csatlakoztatva egy HDMI-kábellel. • „OPT”: Akkor válassza ezt a beállítást, ha a rendszer a digitális optikai digitális kábellel van csatlakoztatva egy televízió-készülékhez.
	„EFCT” (Hanghatás)	<ul style="list-style-type: none"> • „ON”: A rendszer választott hangzaskép hangját játssza le. A beállítás használata javasolt. • „OFF”: A rendszer a bemeneti forrást 2 csatornára keveri le.
	„STRM” (Stream)	Megmutatja a jelenlegi hangfolyam adatait. A támogatott audioformátumokról lásd: 31. oldal.
„HDMI>”	„CTRL” (Control for HDMI)	<ul style="list-style-type: none"> • „ON”: A Control for HDMI funkció engedélyezése. A HDMI-kábellel csatlakoztatott eszközök vezérelni tudják egymást. • „OFF”: Kikapcsolás.
	„TVSTB” (TV-hez kötött készenlét)	Ez a funkció csak akkor érhető el, ha a „CTRL” menüpont az „ON” értékre van állítva. <ul style="list-style-type: none"> • „AUTO”: Ha a rendszer bemenete „TV”, akkor a tévé kikapcsolásakor a rendszer is automatikusan kikapcsol. • „ON”: A rendszer a tévé kikapcsolásakor a bemenettől függetlenül automatikusan kikapcsol. • „OFF”: A rendszer nem kapcsol ki a tévé kikapcsolásakor.
	„COLOR” (HDMI-szín)	<ul style="list-style-type: none"> • „AUTO”: A készülék automatikusan érzékeli a külső eszköz típusát, és a megfelelő színbeállításra vált. • „YCbCr”: YCbCr kimenő videojel beállítása. • „RGB”: RGB kimenő videojel beállítása.
„BT >” (BLUETOOTH)	„BTAAC” (BLUETOOTH Továbbfejlesztett audiokódolás)	Beállíthatja, hogy a rendszer használja-e az AAC technológiát BLUETOOTH-kapcsolaton keresztül. <ul style="list-style-type: none"> • „ON”: Engedélyezi az AAC-kodeket. • „OFF”: Letiltja az AAC-kodeket.
Megjegyzés		
Ha a „BTAAC” beállítás módosításakor csatlakoztatva van valamilyen BLUETOOTH-eszköz, akkor a kodek beállítása csak a következő csatlakozáskor érvényesül.		
	„BTSTB” (BLUETOOTH-készenlét)	Ha a rendszer párosítási adatokkal rendelkezik, akkor a rendszer kikapcsolt állapotban is BLUETOOTH-készenléti üzemmódban van. <ul style="list-style-type: none"> • „ON”: Engedélyezve van a BLUETOOTH-készenléti állapot. • „OFF”: Le van tiltva a BLUETOOTH-készenléti állapot.
	„INFO” (BLUETOOTH-eszköz adatai)	Az előlapi kijelzőn megjelenik az észlelt BLUETOOTH-eszköz neve és eszközcíme. Ha a rendszer nem csatlakozik BLUETOOTH-eszközhöz, akkor a „NO DEVICE” jelzés látható.

Menüelem	Funkció
„USB >”	<ul style="list-style-type: none"> • „REPT” (Lejátszási mód) • „NONE”: Az összes zeneszám lejátszása. • „ONE”: Egy szám ismétlése. • „FLDER”: Egy mappa összes zeneszámának ismétlése. • „RANDM”: Egy mappa zeneszámainak ismétlése véletlenszerű sorrendben. • „ALL”: Az összes szám ismétlése.
„SYS >” (Rendszer)	<ul style="list-style-type: none"> • „ASTBY” (Automatikus készenlét) • „ON”: Az automatikus készenlét funkció bekapcsolása. Ha körülbelül 20 percen keresztül nem használja a rendszert, az automatikusan készenléti módba tér át. • „OFF”: Kikapcsolás.
	<ul style="list-style-type: none"> • „VER” (Verzió) Az előlapi kijelzőn megjelenik a jelenlegi firmware verziószáma.

Egyéb funkciók

A Control for HDMI funkció használata

Ha Control for HDMI funkcióval* kompatibilis eszközt, például tévét vagy Blu-ray lemezlejátszót csatlakoztat HDMI-kábellel (vagy nagy sebességű HDMI-kábellel, bizonyos területeken tartozék), akkor a TV távirányítójával működtetheti az eszközt.

A Control for HDMI funkcióval a következő funkciók használhatók.

- Összehangolt kikapcsolás funkció
- Összehangolt hangvezérlés funkció
- Audio Return Channel
- Egygombos lejátszás funkció

* A Control for HDMI a CEC (Consumer Electronics Control) által használt szabvány, amely lehetővé teszi, hogy a HDMI (High-Definition Multimedia Interface) szabványú eszközök vezéreljék egymást.

Megjegyzés

Ezek a funkciók nem csak a Sony által gyártott eszközökön működnek, a működés azonban ezek esetében nem garantált.

A Control for HDMI funkció előkészítése

Állítsa a rendszer „HDMI>” – „CTRL” menüpontját az „ON” értékre (18. oldal). Az alapértelmezett beállítás az „ON”. Engedélyezze a Control for HDMI funkcióval a rendszerhez csatlakoztatott tévét és egyéb eszközön.

Tipp

Ha egy Sony által gyártott tévét engedélyezi a Control for HDMI („BRAVIA” szinkronizálás) funkciót, azzal automatikusan engedélyezi a rendszer Control for HDMI funkcióját is. A beállítások megadása után megjelenik a „DONE” felirat az előlapi kijelzőpanelen.

Összehangolt kikapcsolás funkció

A tévé kikapcsolásakor a rendszer is automatikusan kikapcsol.

Állítsa a rendszer „HDMI>” – „TVSTB” menüpontját az „ON” vagy „AUTO” értékre (18. oldal). Az alapértelmezett beállítás az „AUTO”.

Összehangolt hangvezérlés funkció

Ha tévézés közben bekapcsolja a rendszert, a tévéműsor hangja a rendszer hangsugárzóiból lesz hallható. A rendszer hangereje a televízió távvezérlőjével állítható. Ha a tévét előző alkalommal a rendszer hangsugárzóin keresztül hallgatta, akkor a tévé bekapcsolásakor a rendszer is automatikusan bekapcsol. A vezérlés a tévé menürendszerén keresztül is lehetséges. A részleteket lásd a tévékészülék használati útmutatójában.

Megjegyzések

- A tévé Twin Picture funkciójának használatakor csak a tévé sugároz hangot, ha a „TV” értéktől eltérő bemenet van kiválasztva. Amikor kikapcsolja a Twin Picture funkciót, a hangot ismét a rendszer sugározza.
- A tévé típusától függően a hangerőszint száma megjelenik a tv-képernyőn. A tévéképernyőn megjelenő hangerőszám eltérhet a rendszer előlapi kijelzőpanelén megjelenített számtól.

- A tévékészülék beállításaitól függően elképzelhető, hogy az Összehangolt hangvezérlés funkció nem használható. A részleteket lásd a tévékészülék használati útmutatójában.

Audio Return Channel

Ha a rendszer a tévé Audio Return Channel-kompatibilis HDMI IN aljzatához van csatlakoztatva, akkor a tévé hangját digitális optikai kábel használata nélkül hallgathatja a rendszer hangsugárzóiból. Állítsa a rendszer „AUD >” – „TV AU” menüpontját az „AUTO” értékre (18. oldal). Az alapértelmezett beállítás az „AUTO”.

Megjegyzés

Ha a tévé nem kompatibilis az Audio Return Channel szabvánnyal, akkor egy digitális optikai kábellel kell csatlakoztatni (lásd a mellékelt üzembe helyezési útmutatót).

Egygombos lejátszás funkció

Amikor a tévéhez csatlakoztatott eszkösről (Blu-ray lemezíróról, PlayStation®4 konzolról stb.) játszik le tartalmat, a rendszer és a tévé automatikusan bekapcsol, a rendszer automatikusan a tévé bemenetére vált, és a hangsugárzókból a rendszer hangja hallható.

Megjegyzések

- Ha az előző tévé néző a tévé műsor hangja a televízió hangsugárzóin keresztül szól, akkor a rendszer nem kapcsol be, és a televízió sugározza a hangot és jeleníti meg a képet akkor is, ha Ön az eszközön található tartalmat játszik le.
- A televízió típusától függően előfordulhat, hogy a lejátszott tartalom elejét nem játssza le megfelelően a rendszer.

A „BRAVIA” szinkronizálás funkció használata

A „BRAVIA” szinkronizálás funkcióval kompatibilis eszközökön a Control for HDMI funkció mellett az alábbi funkcióit is használhatja.

- Jelenetválasztás funkció

Megjegyzés

Ez a funkció a Sony saját fejlesztésű technológiája. A funkció csak a Sony által gyártott termékeken működik.

Jelenetválasztás funkció

A rendszer automatikusan a tévé jelenetválasztási és hangzasmód funkcióbeállításának megfelelő hangzasképre vált. A részleteket lásd a tévékészülék használati útmutatójában. Állítsa be a „CLEARAUDIO+” hangzasképet (13. oldal).

Megjegyzések a HDMI-csatlakozásokhoz

- Használjon nagysebességű HDMI-kábelt. Ha normál HDMI-kábelt használ, akkor előfordulhat, hogy az 1080p tartalom megjelenítése nem lesz megfelelő.
- Használjon HDMI-hitelesített kábelt. Használjon Sony High Speed HDMI kábelt, amelyen látható a kábeltípus emblémája.
- Nem javasoljuk HDMI-DVI átalakítókábel használatát.
- Ha a kép minősége gyenge, vagy a hang nem hallható egy HDMI-kábellel csatlakoztatott berendezésből, ellenőrizze a csatlakoztatott berendezés beállítását.

- A HDMI-aljzaton továbbított audiojeleket (mintavételezési frekvencia, bithosszúság stb.) a csatlakoztatott berendezés korlátozhatja.
- Ha a lejátszó berendezésből érkező műsor mintavételezési frekvenciája vagy audiokimeneti csatornáinak száma megváltozik, a hang megszakadhat.
- Ha a csatlakoztatott berendezés nem képes kezelni a másolásvédelmi technológiát (HDCP), akkor eltorzulhat a rendszer HDMI OUT aljzatán keresztül megjelenő kép és/vagy hang, és az is előfordulhat, hogy a kép vagy a hang egyáltalán nem jelenik meg. Ilyen esetben ellenőrizze a csatlakoztatott berendezés műszaki adatait.

Energiatakarékos készenléti mód

Győződjön meg arról, hogy az alábbi beállításoknál a következő értékek szerepelnek:

- A „HDMI>” menü „CTRL” menüpontja az „OFF” értékre van állítva (18. oldal).
- A „BT >” menü „BTSTB” menüpontja az „OFF” értékre van állítva (18. oldal).

A rúdhangsugárzó és a surround hangsugárzók felszerelése falra

A rúdhangsugárzót és a surround hangsugárzókat falra is szerelheti.

Megjegyzések

- Készítsen elő az építőanyagának és a falvastagságnak megfelelő csavarokat (nem tartozék). Mivel a gipszkartonfalak különösen gyengék, a csavarokat biztonságos módon a fal gerendáiba hajtsa be. A hangsugárzókat függőleges, sík felületű, megerősített falra szerelje.
- Bízva a szerelést a Sony márkakereskedőre vagy egy jóváhagyott alvállalkozóra, és a felszerelés során fordítson különös figyelmet a biztonságra.
- A Sony nem felelős a nem megfelelő felszerelésből, falvastagságból, csavarrögítésből vagy természeti csapásból stb. eredő balesetekért és károkért.

- 1 Készítsen elő a rúdhangsugárzó vagy a surround hangsugárzók hátulján található furatokba illeszkedő csavarokat (nem tartozék, külön vásárolható meg).**

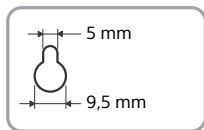
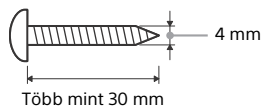

Furat a hangsugárzók hátulján

- 2 Hajtsa a csavarokat a falba.**
A csavaroknak ki kell állniuk, ahogyan az ábrán is látható.

Rúdhangsugárzó

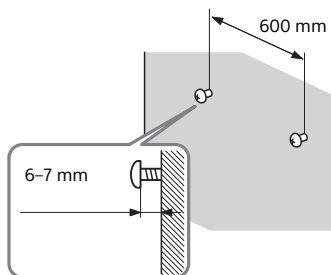

Térhatású hangsugárzó

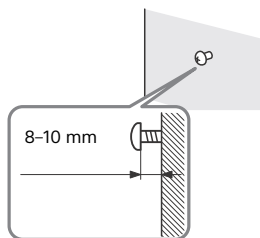

- 3 Akassza a rúdhangsugárzót vagy a surround hangsugárzókat a csavarokra.**

Igazítsa a hangsugárzók hátulján lévő lyukakat a csavarokhoz.

Rúdhangsugárzó

Akassza a rúdhangsugárzót a két csavarra.

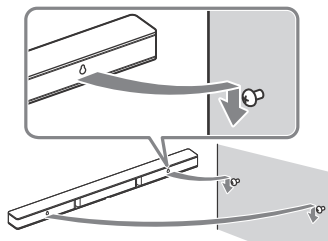

Térhatású hangsugárzó

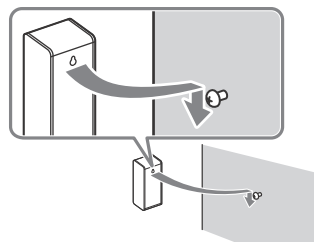

A rendszer működtetése a távvezérlővel

Irányítsa a távvezérlőt a mélysugárzó távvezérlő-érzékelőjére.

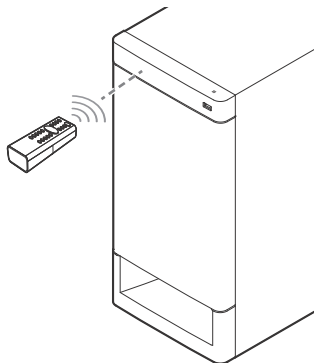

A mélysugárzó hangerejének beállítása

A mélysugárzó a basszus és az alacsony frekvenciájú hangok sugárzására szolgál.

A mélysugárzó hangerejét a SW  +/- gombbal állíthatja be.

Megjegyzés

Ha a bemeneti forrás kevés hangot közvetít a basszus tartományában, például TV-műsorok esetében, akkor a mélysugárzó hangja kevésbé hallható.

Övintézkedések

Biztonság

- Ha bármilyen szilárd anyag vagy folyadék kerül a rendszerbe, húzza ki a hálózati csatlakozóvezetékét, és forduljon szakemberhez.
- Ne érintse vizes kézzel a hálózati tápkábelt, mert ez áramütéshez vezethet.
- Ne masszon fel a rúdhangsugárzóra, a mélysugárzóra vagy a surround hangsugárzókra, mert leeshet és megsérülhet, vagy a rendszer sérülését okozhatja.

Áramforrások

- A rendszer használatbavétele előtt ellenőrizze, hogy a készülék üzemi feszültsége megegyezik-e a készülék használatának helyén rendelkezésre álló hálózati feszültséggel. Az üzemi feszültség a mélysugárzó hátoldalán, az adattáblán van feltüntetve.
- Ha hosszú ideig nem használja a rendszert, húzza ki a hálózati csatlakozót a hálózati aljzatból (konnektorból). A hálózati tápkábel kihúzásakor mindig a csatlakozódugót, soha ne a kábelt húzza.
- A tápkábel cseréjét kizárólag szakszerviz végezheti.

Felmelegedés

Működés közben a rendszer felmelegszik, ez azonban nem hibajelenség. Ha a rendszert hosszabb időn keresztül nagy hangerőn üzemelteti, akkor a rendszer jelentősen felmelegszik. Az égési sérülések elkerülése érdekében ne érintse meg a rendszert.

Elhelyezés

- Úgy helyezze el a rendszert, hogy a levegő szabadon áramolhasson körülötte, máskülönben túlmelegedhet, és csökkenhet az élettartama.

- A rendszert ne helyezze fűtőtest közelébe, illetve olyan helyre, ahol közvetlen napfénynek, túlzott pornak vagy ütődésnek van kitéve.
- Ne helyezze a rúdhangsugárzót, a mélysugárzót és a surround hangszórókat puha felületre (szőnyeg, takaró stb.), és ne helyezzen semmit a rúdhangsugárzó, a mélysugárzó és a surround hangsugárzók hátuljához, mert eltakarhatja a szellőzőnyílásokat, és így a készülékek meghibásodhatnak.
- Ha ezt a rendszert tv-készülékkel, videomagnóval vagy kazettás magnóval együtt használja, akkor az zajokat vagy a képminőség romlását okozhatja. Ilyen esetben helyezze a rendszert távolabb a tv-készüléktől, videomagnótól vagy kazettás magnótól.
- Legyen óvatos, ha a rendszert védőbevonattal (például gyantával, olajjal vagy fényezészerrel) kezelt felületre állítja, mert foltosodás vagy elszíneződés léphet fel rajta.
- Ügyeljen arra, hogy a rúdhangsugárzó, mélysugárzó vagy surround hangsugárzók sarkai ne okozzanak sérülést.
- Tartson legalább 3 cm-es távolságot a rúdhangsugárzó és a surround hangsugárzók alatt, ha a falra szereli azokat.

Működés

Más berendezések csatlakoztatása előtt kapcsolja ki a rendszert, és húzza ki a tápkábel csatlakozóját a konnektorból.

Elszíneződés egy közeli tv-képernyőn

Bizonyos típusú tv-készülékeken elszíneződés tapasztalható.

- Elszíneződés esetén...
Kapcsolja ki a tv-t, majd 15–30 perc múlva kapcsolja be újra.
- Elszíneződés újbóli előfordulása esetén...
Helyezze a rendszert távolabb a tv-től.

A készülék tisztítása

A rendszert puha, száraz kendővel tisztítsa. A tisztításhoz soha ne használjon súrolószivacsot, súrolószert vagy oldószert, például alkoholt vagy benzint.

Ha a rendszerrel kapcsolatban bármilyen kérdése vagy problémája merül fel, keresse fel a legközelebbi Sony márkakereskedőt.

Hibaelhárítás

Ha a rendszer működésében az alábbi rendellenességek bármelyikét észleli, a javítás előtt próbálkozzon meg a hiba elhárításával az útmutatóban leírt módon. Ha a probléma tartósan fennáll, keresse fel a legközelebbi Sony-forgalmazót.

Általános

Az egység nem kapcsolódik be.

→ Ellenőrizze, hogy a hálózati vezetéket biztonságosan csatlakoztatta-e.

A rendszer nem működik megfelelően.

→ Húzza ki a hálózati vezetéket a hálózati aljzatból, majd néhány perc múlva csatlakoztassa újra.

A rendszer automatikusan kikapcsol.

→ Az automatikus készenlét funkció működik. Állítsa a „ASTBY” beállítást a „SYS >” menüben az „OFF” értékre (19. oldal).

A rendszer nem kapcsol be a tévé bekapcsolásakor.

→ Állítsa a „HDMI>” – „CTRL” menüpontot az „ON” értékre (18. oldal). A tévékészüléknek támogatnia kell a Control for HDMI funkciót (20. oldal).

A részleteket lásd a tévékészülék használati útmutatójában.

→ Ellenőrizze a televízió hangszugárzó-beállításait. A rendszer a televízió hangszugárzó-beállításai szerint szinkronizálja a tápellátást.

A részleteket lásd a tévékészülék használati útmutatójában.

→ Ha a hang az előző alkalommal a televízió hangszugárzóin keresztül szólt, akkor a rendszer nem kapcsol be a televízió legközelebbi bekapcsolásakor.

A rendszer a tévé kikapcsolásakor kikapcsol.

→ Ellenőrizze a „HDMI>” – „TVSTB” menüpont beállítását (18. oldal). Ha a „TVSTB” beállítás az „ON” értékre van állítva, akkor a rendszer a tévé kikapcsolásakor a bemenettől függetlenül kikapcsol.

A rendszer nem kapcsol ki a tévé kikapcsolásakor.

→ Ellenőrizze a „HDMI>” – „TVSTB” menüpont beállítását (18. oldal). Ha a tévé kikapcsolásakor a bemenettől függetlenül ki szeretné kapcsolni a rendszert, akkor állítsa a „TVSTB” beállítást az „ON” értékre. A tévékészüléknek támogatnia kell a Control for HDMI funkciót (20. oldal). A részleteket lásd a tévékészülék használati útmutatójában.

Hang

Nem hallható a televízió hangja a rendszeren.

→ Ellenőrizze a rendszerhez és a televízióhoz csatlakoztatott HDMI-kábel, optikai digitális kábel vagy analóg hangkábel típusát és csatlakozását (további tájékoztatást a mellékelt Üzembe helyezési útmutatóban talál).

- Ha a rendszer az Audio Return Channel (ARC) funkcióval kompatibilis televízióhoz csatlakozik, győződjön meg arról, hogy a rendszer a tévékészülék ARC-kompatibilis HDMI-aljzatával van összekötve (lásd a mellékelt Üzembe helyezési útmutatót). Ha még mindig nem hallható vagy szakadozik a hang, akkor csatlakoztassa a tartozék digitális optikai kábelt, és állítsa a rendszer „AUD >” – „TV AU” menüpontját az „OPT” értékre (18. oldal).
 - Abban az esetben, ha a tévé nem kompatibilis az Audio Return Channel szabvánnyal, a rendszer akkor sem bocsátja ki a TV hangjelét, ha a HDMI aljzatához van csatlakoztatva. A TV hang rendszeren keresztül hallgatásához csatlakoztassa a digitális optikai kábelt (bizonyos területeken tartozék, lásd a mellékelt Üzembe helyezési útmutatót).
 - Ha úgy sem hallható hang a rendszerről, hogy a rendszer és a tévé digitális optikai kábellel van csatlakoztatva, vagy ha a tévének nincs digitális optikai hangkimenete, akkor csatlakoztassa analóg hangkábelrel, és állítsa a rendszer bemenetét az „ANALOG” értékre (11. oldal).
 - Váltsa át a rendszer bemenetét a „TV” értékre (11. oldal).
 - Növelje a rendszer hangerejét, vagy kapcsolja ki az elnémítást.
 - A televízió és a rendszer csatlakoztatásának sorrendjétől függően előfordulhat, hogy a rendszer elnémul, és az előlapi kijelzőpanelén megjelenik a „MUTING” felirat. Ebben az esetben kapcsolja be először a tévét, majd utána a rendszert.
 - Állítsa a tévé (BRAVIA) hangsugárzó-rendszerének beállítását a hangrendszerre. A tévé beállításának módját lásd a tévé kezelési útmutatójában.
 - Egyes tévéken előfordulhat, hogy a DTS források lejátszásakor nincs hang. Állítsa a tévé hangformátum-beállítását a „PCM” értékre. A részleteket lásd a tévékészülék használati útmutatójában.
- A rendszerből és a tévéből is hallható hang.**
- Némítsa el a rendszer vagy a tévé hangját.
- Nincs hang, vagy csak nagyon halk hang hallható a mélysugárzóból.**
- Ellenőrizze, hogy megfelelően csatlakoztatta-e a mélysugárzó hálózati tápkábelét (lásd a mellékelt Üzembe helyezési útmutatót).
 - A SW ◀ + gombbal növelje a mélysugárzó hangerejét (10, 24 oldal).
 - A mélysugárzó feladata a basszushang visszaadása. Az igen kevés basszushang-összetevőt tartalmazó bemeneti források (mint pl. a tévéműsorok) esetén előfordulhat, hogy a mélysugárzó hangja gyengén hallható.
 - Ha másolásvédelmi (HDCP) technológiát alkalmazó tartalmat játszik le, a mélysugárzó nem ad ki hangot.
- A rendszerhez csatlakoztatott eszköznek nincs hangja, vagy csak nagyon halk hang hallható a rendszerből.**
- Nyomja meg a ◀ + gombot, és ellenőrizze a hangerő szintjét (10. oldal).
 - Kapcsolja ki az elnémítási funkciót a 🔊 vagy a ◀ + gombbal (10. oldal).

- Ügyeljen rá, hogy a bemeneti forrás megfelelően legyen kiválasztva. Próbálkozzon más bemeneti forrásokkal az INPUT gomb többszöri megnyomásával (11. oldal).
- Ellenőrizze, hogy a rendszer és a csatlakoztatott eszköz minden kábele és vezetéke megfelelően van-e csatlakoztatva.
- A hangformátumtól függően előfordulhat, hogy nem hallható hang. Ellenőrizze, hogy a hangformátum kompatibilis-e a rendszerrel (31. oldal).

Nincs hang, vagy csak nagyon halk hang hallható a surround hangsugárzókból.

- Ellenőrizze, hogy a surround hangsugárzók kábele megfelelően van-e csatlakoztatva a mélysugárzóhoz (lásd a mellékelt Üzembe helyezési útmutatót).
- A nem térhatású hangként rögzített többcsatornás hang nem hallható a surround hangsugárzókból.
- Ha kétcsatornás hangot szeretne sugározni a surround hangsugárzókkal, akkor nyomja meg a CLEARAUDIO+ gombot, és állítsa be a „CLEARAUDIO+” hangzárkét.
- Bizonyos hangforrások esetén a surround hangsugárzók hangja lágyabb hangeffekussal lehetett rögzítve.

Nincs térhangzás.

- A bemeneti jeltől és a hangzárkép beállításától függően a térhangzás feldolgozása nem mindig működik hatékonyan. A térhangzás a programtól vagy a lemeztől függően változhat.
- Többcsatornás hang lejátszásához ellenőrizze a rendszerhez csatlakoztatott eszköz digitális hangkimeneti beállítását.

A részleteket a csatlakoztatott eszköz kezelési útmutatója tartalmazza.

USB-eszköz

Az USB-eszközt nem ismeri fel a készülék.

- Próbálkozzon a következőkkel:
 - ① A rendszer kikapcsolása.
 - ② Válassza le és csatlakoztassa újra az USB-eszközt.
 - ③ Kapcsolja be a rendszert.
- Gondoskodjon arról, hogy az USB-eszköz megfelelően csatlakozzon az USB (USB) porthoz.
- Ellenőrizze, hogy nem sérült-e az USB-eszköz vagy egy vezeték.
- Ellenőrizze, hogy be van-e kapcsolva az USB-eszköz.
- Ha az USB-eszköz USB-hubon keresztül csatlakozik, akkor válassza le, és csatlakoztassa közvetlenül a mélysugárzóhoz az USB-eszközt.

BLUETOOTH-eszköz

Nem létesíthető BLUETOOTH-kapcsolat.

- Ügyeljen arra, hogy a kék LED jelzőfény kigyulladjon (8. oldal).
- Győződjön meg arról, hogy a csatlakoztatandó BLUETOOTH-eszköz be van kapcsolva, és engedélyezve van a BLUETOOTH funkció.
- Vigye a BLUETOOTH-eszközt a mélysugárzóhoz közelebb.
- Párosítsa ismét ezt a rendszert és a BLUETOOTH-eszközt. Előfordulhat, hogy a BLUETOOTH-eszköz használatával előbb törölnie kell a párosítást ezzel a rendszerrel.

Nem lehet párosítani.

- Vigye a BLUETOOTH-eszközt a mélysugárzóhoz közelebb.
- Gondoskodjon arról, hogy ezt a rendszert ne érje vezeték nélküli LAN berendezéstől, más 2,4 GHz-es vezeték nélküli eszköztől vagy mikrohullámú sütőtől származó interferencia. Ha elektromágneses sugárzást kibocsátó berendezés van a közelben, helyezze azt távolabb ettől a rendszertől.
- Ha a rendszer közelében más BLUETOOTH-eszközök is találhatóak, akkor előfordulhat, hogy nem lehet párosítani. Ilyenkor kapcsolja ki a többi BLUETOOTH-eszközt.

A csatlakoztatott BLUETOOTH-eszköz nem ad ki hangot.

- Ügyeljen arra, hogy a kék LED jelzőfény kigyulladjon (8. oldal).
- Vigye a BLUETOOTH-eszközt a mélysugárzóhoz közelebb.
- Ha elektromágneses sugárzást kibocsátó berendezés, például vezeték nélküli LAN berendezés, másik BLUETOOTH-eszköz vagy mikrohullámú sütő van a közelben, helyezze azt távolabb ettől a rendszertől.
- Távolítsa el minden akadályt a rendszer és a BLUETOOTH-eszköz közül, vagy vigye a rendszert távolabb az akadálytól.
- Tegye máshová a csatlakoztatott BLUETOOTH-eszközt.
- Próbálja átállítani a Wi-Fi útválasztó, számítógép stb. vezeték nélküli frekvenciáját az 5 GHz-es sávra.
- Növelje a csatlakoztatott BLUETOOTH-eszköz hangerejét.

A hang nincs szinkronban a képpel.

- Filmek nézésekor a hang a képhez képest kis eltéréssel szólhat meg.

Távvezérlő

Nem működik a távirányító.

- Irányítsa a távvezérlőt a mélysugárzó távvezérlő-érzékelőjére (8., 24. oldal).
- A távvezérlő és a mélysugárzó között ne legyen semmilyen akadály.
- Ha lemerültek a távvezérlő elemei, cserélje ki őket.
- Ellenőrizze, hogy a megfelelő gombot nyomta-e meg a távvezérlőn.

Nem működik a tévé távirányítója.

- Úgy helyezze el a rendszert, hogy az ne takarja a tévé távvezérlő-érzékelőjét.

Egyebek

Nem megfelelően működik a Control for HDMI funkció.

- Ellenőrizze a rendszerrel létesített kapcsolatot (a mellékelt Üzemi helyezési útmutató alapján).
- Kapcsolja be a tévé Control for HDMI funkcióját. A részleteket lásd a tévékészülék használati útmutatójában.
- Várjon egy kicsit, és próbálkozzon újra. Ha kihúzza a rendszert, akkor kis időbe telhet, amíg a rendszer végre tudja hajtani a műveleteket. Várjon legalább 15 másodpercet, és utána próbálkozzon újra.
- Ellenőrizze, hogy a rendszerhez csatlakoztatott eszközök támogatják-e a Control for HDMI funkciót.
- Engedélyezze a Control for HDMI funkciót a rendszerhez csatlakoztatott eszközökön. A részleteket lásd az eszköz kezelési utasításában.

- A Control for HDMI funkció által vezérelhető készülékek típusait és számát a HDMI CEC szabvány a következőképpen korlátozza:
- Felvevőeszközök (Blu-ray-felvevő, DVD-felvevő stb.): max. 3 eszköz
 - Lejátszóeszközök (Blu-ray-lejátszó, DVD-lejátszó stb.): max. 3 eszköz
 - Vevőegységgel kapcsolatos eszközök: max. 4 eszköz
 - Hangrendszer (rádióerősítő/fejhallgató): max. 1 eszköz (amelyet ez a rendszer használ)

A mélysugárzó előlapi kijelzőjén megjelenik a „PRTCT” felirat.

- A  gombot megnyomva kapcsolja ki a rendszert. A kijelző kikapcsolódása után húzza ki a tápkábelt a konnektorból, és ellenőrizze, hogy nem takarja-e el valami a mélysugárzó szellőzőnyílásait.

A mélysugárzó előlapi kijelzője nem világít.

- Nyomja le a DIMMER gombot a fényerő „BRIGHT” vagy „DARK” értékre állításához, ha az ki van kapcsolva („OFF”) (10. oldal).

A tévé érzékelői nem működnek megfelelően.

- A rendszer eltakarhat egyes érzékelőket (például a fényérzékelőt) és a tévé távvezérlő-vevőjét, illetve az infravörös szemüveg-technológiát alkalmazó 3D-s tévék esetében a 3D-szemüvegek infravörös adóját, valamint a vezeték nélküli kapcsolatot. Helyezze a rendszert a tévétől olyan messzire, hogy ezek a részek megfelelően működhessenek. Az érzékelők és a távvezérlővevő helyéről a tv használati útmutatójából tájékozódhat.

Visszaállítás

Ha a rendszer továbbra sem működik megfelelően, akkor állítsa vissza a rendszert a gyári alapbeállításokra a következők szerint. Ehhez a művelethez a mélysugárzó érintőgombjait használja.

- 1 Tartsa lenyomva az INPUT gombot, és érintse meg egyszerre a VOL – és a  gombot 5 másodpercig.**

Az előlapi kijelzőn megjelenik a „RESET” felirat, és a menübeállítások, hangmezők stb. visszatérnek a kezdeti állapotukba.

- 2 Húzza ki a hálózati tápkábelt a fali csatlakozólajzatóból.**

Lejátszható fájl típusok

Zenefájlok

Kodek	Kiterjesztés
MP3 (MPEG-1 Audio Layer III)	.mp3
AAC	.m4a, .mp4, .3gp
WMA9 Standard	.wma
LPCM	.wav

Videofájlok*

Kodek	Kiterjesztés
Xvid	.avi
MPEG4	.avi, .mp4, .3gp

* Kivéve az európai modelleket.

Megjegyzések

- Egyes fájlok nem játszhatók le a fájlformátumtól, a fájlkódolástól vagy a rögzítési állapottól függően.
- A számítógépen szerkesztett fájlok nem minden esetben játszhatók le.

- A rendszer nem játssza le a kódolt, pl. a DRM és a Lossless kódolású fájlokat.
- A rendszer az alábbi fájlok és mappák felismerésére képes az USB-eszközökön:
 - legfeljebb 200 mappa
 - egy rétegben legfeljebb 150 fájl/mappa tárolható
- Előfordulhat, hogy egyes USB-eszközök nem működnek ezzel a rendszerrel.
- A rendszer csak Mass Storage Class besorolású MSC-eszközöket ismer fel.

Támogatott hangformátumok

A rendszer a következő hangformátumokat támogatja.

- Dolby Digital
- LPCM 2ch
- AAC

Műszaki adatok

Mélysugárzó (SA-WRT3)

Erősítő

KIMENETI TELJESÍTMÉNY (névleges)

Bal első + jobb első:

35 W + 35 W (2,5 Ω, 1 kHz, 1% THD)

KIMENŐ TELJESÍTMÉNY (referencia)

Bal első/Jobb első/Bal hátsó/Jobb hátsó:

65 W (csatornánként 2,5 Ω, 1 kHz)

Középső:

170 W (4 Ω, 1 kHz)

Mélysugárzó:

170 W (4 Ω, 1 kHz)

Bemenetek

USB

ANALOG IN

TV IN (OPTICAL)

Kimenet

HDMI OUT (ARC)

HDMI rész

Csatlakozó

Type A (19 érintkezős)

USB rész

USB (USB) port

Type A

BLUETOOTH rész

Kommunikációs rendszer

BLUETOOTH-specifikáció, 4.2-es verzió

Kimenet

BLUETOOTH-specifikáció, Power Class 1

Legnagyobb kommunikációs hatótáv

Hatótáv kb. 25 m¹⁾

Frekvenciasáv

2,4 GHz-es sáv (2,4000–2,4835 GHz)

Modulációs módszer

FHSS (szórt spektrumú frekvenciaugrás)

Kompatibilis BLUETOOTH-profilok²⁾

A2DP 1.2 (Advanced Audio Distribution Profile)

AVRCP 1.6 (Audio Video Remote Control Profile)

Támogatott kodekek³⁾

SBC⁴⁾, AAC⁵⁾

Átviteli tartomány (A2DP)

20 Hz – 20 000 Hz (mintavételezési frekvencia: 32 kHz, 44,1 kHz, 48 kHz)

¹⁾ A tényleges hatótáv olyan tényezőktől függ, mint az eszközök közötti akadályok, a mikrohullámú sűrű körű kialakult mágneses tér, a sztatikus elektromosság, a vezeték nélküli telefonok, a vételi érzékenység, az antenna teljesítménye, az operációs rendszer, a szoftveralkalmazás stb.

²⁾ BLUETOOTH szabványos profilok jelzik az eszközök közti BLUETOOTH-kommunikáció célját.

³⁾ Kodek: Audiojel-tömörítési és konverziós formátum

⁴⁾ Alsávkodek

⁵⁾ Továbbfejlesztett audiokódolás

Hangsugárzó rész

Hangsugárzó rendszer

Mélysugárzórendszer, bass reflex

Hangsugárzó

160 mm-es, kúpos

Általános

Aramellátási követelmények

220–240 V AC, 50/60Hz

Teljesítményfelvétel

Bekapcsolva: 85 W

Készenléti állapotban: 0,5 W vagy kevesebb (energiatakarékos módban)

(Ha a „HDMI>” menü „CTRL” menüpontja és a „BT >” menü „BTSTB” menüpontja az „OFF” értékre van állítva)

Készenléti állapotban: 2,8 W vagy kevesebb⁶⁾

(Ha a „HDMI>” menü „CTRL” menüpontja vagy a „BT >” menü „BTSTB” menüpontja az „ON” értékre van állítva)

Méret (szélesség/magasság/mélység) (hozzávetőleg)

190 mm × 392 mm × 315 mm

Tömeg (kb.)

7,8 kg

⁶⁾A rendszer a „HDMI>” menü „CTRL” menüpontjának és a „BT >” menü „BTSTB” menüpontjának beállításától függetlenül automatikusan energiatakarékos üzemmódba lép, ha nincs HDMI-kapcsolat, és még nem párosítottak BLUETOOTH-eszközt.

Rúdhangsugárzó (SS-RT3)

Bal első/jobb első/középső hangszórószekció

Hangsugárzó rendszer

Teljes tartományú hangsugárzó rendszer, bass reflex

Hangsugárzó

40 mm × 100 mm-es kúpos, 3 db

Méret (szélesség/magasság/mélység) (hozzávetőleg)

900 mm × 52 mm × 70 mm

Tömeg (kb.)

2,1 kg

Surround hangsugárzók (SS-SRT3)

Hangsugárzó rendszer

Teljes tartományú hangsugárzó rendszer, bass reflex

Hangsugárzó

65 mm-es, kúpos

Méret (szélesség/magasság/mélység) (hozzávetőleg)

80 mm × 191 mm × 70 mm
(kiálló részek nélkül)

Tömeg (kb.)

0,75 kg

A kivitel és a műszaki adatok előzetes bejelentés nélkül megváltozhatnak.

A BLUETOOTH-kommunikációról

- A BLUETOOTH-eszközöket egymástól hozzávetőleg 10 méteres távolságon belül kell használni (úgy, hogy ne legyen köztük akadály). A tényleges kommunikációs tartomány a következő esetekben kisebb is lehet.
 - Ha személy, fémből készült tárgy, fal vagy más akadály van az egymással BLUETOOTH-kapcsolatban álló eszközök között
 - Olyan helyen, ahol vezeték nélküli LAN üzemel
 - Használatban lévő mikrohullámú sütők környezetében
 - Olyan helyen, ahol más elektromágneses sugárzás van
- A BLUETOOTH-eszközök és a vezeték nélküli LAN (IEEE 802.11b/g) eszközök ugyanazt a frekvenciasávot (2,4 GHz) használják. Ha BLUETOOTH-eszközét egy vezeték nélküli LAN-nal működni képes eszköz közelében használja, elektromágneses interferencia léphet fel. Ez pedig kisebb adatátviteli sebességet és zajt okozhat, és akár a csatlakozást is megakadályozhatja. Ilyen esetben próbálja meg a következőket:
 - Ezt a rendszert a vezeték nélküli LAN eszköztől legalább 10 méteres távolságban használja.

- Ha BLUETOOTH-eszközét 10 méternél közelebb használja, kapcsolja ki a vezeték nélküli LAN-t használó berendezést.
- Ezt a rendszert és BLUETOOTH-eszközét a lehető legközelebb helyezze egymáshoz.
- A rendszer által sugárzott rádióhullámok zavarhatják egyes orvosi berendezések működését. Mivel ez az interferencia meghibásodást eredményezhet, a következő helyeken mindig kapcsolja ki ezt a rendszert és a BLUETOOTH-eszközt:
 - Kórházban, vonaton, repülőgépen, benzinkútnál, továbbá minden olyan helyen, ahol gyúlékony gázok lehetnek jelen
 - Automatikus ajtók és tűzjelzők közelében
- Ez a rendszer olyan biztonsági funkciókkal rendelkezik, amelyek megfelelnek a BLUETOOTH technológiát használó kommunikáció során biztonságot nyújtó BLUETOOTH-specifikáció előírásainak. Előfordulhat azonban, hogy ez a biztonság a tartalomtól és más tényezőktől függően nem elegendő, ezért mindig legyen óvatos, amikor BLUETOOTH technológiát használva kommunikál.
- A Sony semmilyen módon nem tehető felelőssé a BLUETOOTH technológiát használó kommunikáció során bekövetkező információkiszivárgásból eredő károkért és egyéb veszteségekért.
- A BLUETOOTH-kommunikáció nem feltétlenül garantált minden, az ezzel a rendszerrel azonos profilú BLUETOOTH-eszközzel.
- A rendszerhez csatlakoztatott BLUETOOTH-eszközöknek meg kell felelniük a Bluetooth SIG, Inc. által előírt BLUETOOTH-specifikáció követelményeinek, és erről tanúsítvánnyal kell rendelkezniük.

De még akkor is, ha egy eszköz teljesíti a BLUETOOTH-specifikáció követelményeit, előfordulhatnak olyan esetek, amikor a BLUETOOTH-eszköz specifikációja vagy jellemzői lehetetlenné teszik a csatlakozást, vagy más vezérlési módszereket, megjelenítést, illetve működést eredményeznek.

- A rendszerhez csatlakoztatott BLUETOOTH-eszköztől, a kommunikációs környezettől és a körülményektől függően zaj jelentkezhet, illetve megszakadhat a hang.

HDMI



<http://www.sony.net/>



* 4 5 8 7 7 7 1 2 1 * (1)