

## Obiectiv interschimbabil

## Instrucțiuni de utilizare

FE PZ 28-135mm F4 G OSS



Soclu E

©2014 Sony Corporation

SELP28135G

<http://www.sony.net/>

4542899020

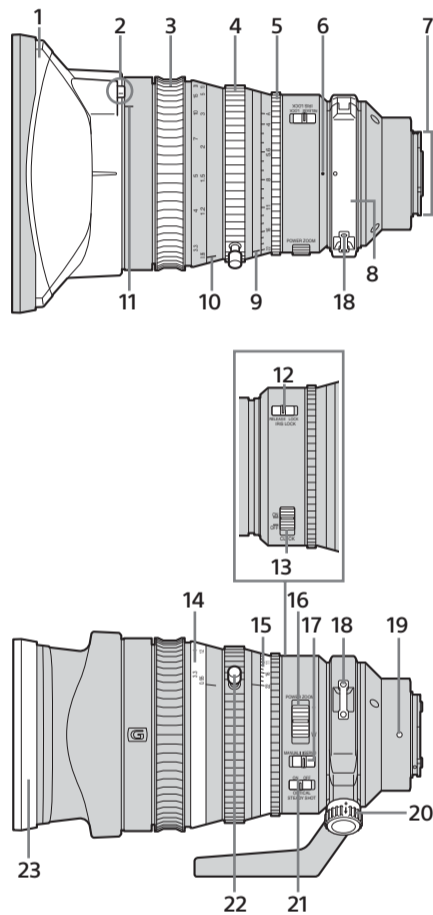
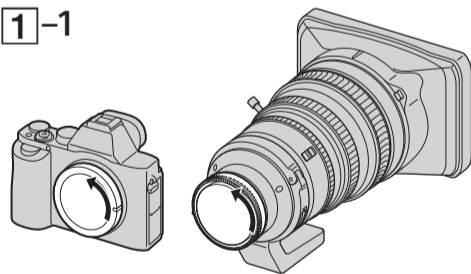
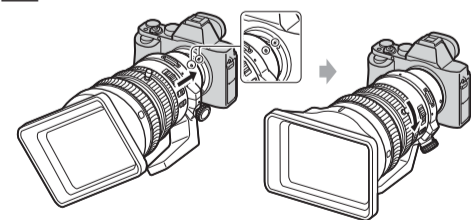
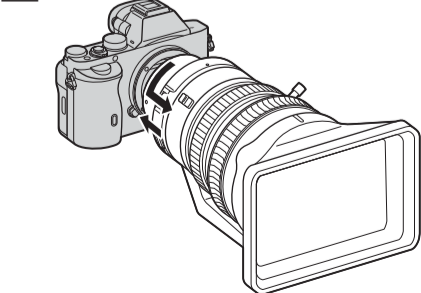
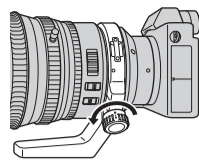
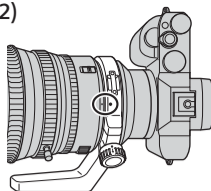
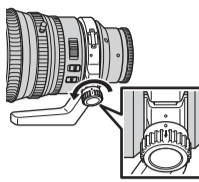
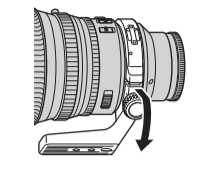
**A****B****1-1****1-2****2****C****(1)****(2)****(3)****(4)****Română**

Acest manual de instrucțiuni explică modul de utilizare a obiectivelor. Notele cu privire la utilizare se găsesc în documentul separat „Măsuri de precauție înainte de utilizare”. Citiți ambele documente înainte de a utiliza obiectivul.

Acest obiectiv este conceput pentru camere cu sistemul Sony α și soclu E. Nu îl puteți utiliza împreună cu camere cu soclu A.

Pentru detalii suplimentare privind compatibilitatea, vizitați site-ul web Sony local sau consultați distribuitorul Sony sau unitatea de service autorizată Sony locală.

**Note privind utilizarea**

- În timpul transportului unei camere cu obiectivul atașat, țineți întotdeauna ferm atât camera, cât și obiectivul.
- Acest obiectiv nu este rezistent la apă, deși este conceput pentru a fi rezistent la praf și stropire. Dacă îl utilizați în ploaie etc., feriți obiectivul de picăturile de apă.
- Pinul pentru zoom se poate atașa la inelul de zoom și detașa de pe acesta.
- Aveți grijă să nu vă cadă obiectivul atunci când îl depozitați și îl transportați. Folosiți un trepid robust pentru fotografiere.
- Iluminatorul AF al camerei poate fi blocat de obiectiv. Vă recomandăm să setați iluminatorul AF la OFF.

**Măsuri de precauție cu privire la utilizarea unui bliț**

- Nu puteți utiliza blițul încorporat al camerei cu acest obiectiv. Folosiți un bliț extern (comercializat separat).
- Atunci când se utilizează un bliț, obiectivul poate bloca parțial lumina blițului, ceea ce generează o umbră în partea de jos a fotografiei.

**Vignetare**

- În timpul utilizării obiectivului, colțurile ecranului devin mai întunecate comparativ cu centrul. Pentru a reduce acest fenomen (denumit vignetare), închideți diafragma cu 1 până la 2 opriri.

**A Identificarea componentelor**

- 1 Parasolar 2 Buton PUSH (eliberare parasolar)  
3 Inel de focalizare 4 Inel de zoom  
5 Inel pentru diafragmă 6 Indice manșon  
7 Contactele obiectivului\*  
8 Manșon pentru montarea trepidului  
9 Indice diafragmă 10 Indice distanță  
11 Indice parasolar 12 Comutator IRIS LOCK  
13 Comutator diafragmă CLICK  
14 Scală de distanță 15 Scală de diafragmă  
16 Clapetă POWER ZOOM 17 Comutator ZOOM  
18 Cărlige pentru curea  
19 Indice pentru montarea obiectivului  
20 Buton de blocare a manșonului  
21 Comutator de compensare a tremurului  
22 Pin zoom 23 Capac parasolar

\* Nu atingeți contactele obiectivului.

**B Atașarea/demontarea obiectivului****Pentru a atașa obiectivul (consultați ilustrația B-1.)**

- 1** Demontați capacul posterior pentru obiectiv și capacul pentru corpul camerei.
- 2** Aliniați punctul alb de pe montura obiectivului cu punctul alb de pe cameră (indice de montare), apoi introduceți obiectivul în soclul de pe cameră și rotiți-l în sensul acelor de ceas până se blochează.
  - Nu apăsați butonul de eliberare a obiectivului de pe cameră în timpul montării obiectivului.
  - Nu montați obiectivul oblic.

**Pentru a demonta obiectivul (consultați ilustrația B-2.)**

Ținând apăsat butonul de eliberare a obiectivului de pe cameră, rotiți obiectivul în sens opus acelor de ceas până când se oprește, apoi demontați-l.

**C Utilizarea trepidului**

Atunci când utilizați un trepid, atașați-l la manșonul pentru montare de pe obiectiv, nu la receptaculul pentru trepid de pe cameră.

**Pentru a schimba poziția verticală/orizontală**

Desfaceți parțial butonul de blocare a manșonului de pe manșonul pentru montarea trepidului (1) și rotiți camera în direcția respectivă. Camera trece rapid de la poziția verticală la cea orizontală, păstrându-și stabilitatea, atunci când utilizați un trepid.

- Pe manșon există un punct alb (indice manșon). Aliniați punctul alb de pe manșonul pentru montarea trepidului la linia albă (indice manșon) de pe obiectiv, pentru a regla cu precizie poziția camerei (2).
- Strângeți ferm butonul de blocare a manșonului după ce ați reglat poziția camerei.
- Manșonul poate lovi corpul camerei sau accesoriile atunci când este rotit, în funcție de modelul de cameră sau de accesoriu. Pentru mai multe informații privind compatibilitatea cu camerele și accesoriile, vizitați site-ul web local Sony.

**Pentru a demonta manșonul pentru montarea trepidului de pe obiectiv**

Manșonul pentru montarea trepidului poate fi demontat de pe obiectiv atunci când nu utilizați un trepid.

**1 Demontați obiectivul de pe cameră.**

- Consultați secțiunea „B Atașarea/demontarea obiectivului” pentru detalii.

**2 Rotiți butonul de blocare a manșonului pentru a alinia marcasele de pe butonul de blocare cu cele de pe manșon (3).****3 Trageți în jos de butonul de blocare a manșonului (4) și deschideți manșonul.**

- Țineți ferm obiectivul și manșonul atunci când deschideți manșonul.
- Nu țineți de articulație atunci când deschideți manșonul. Dacă țineți de articulație, v-ați putea ciupi mâna.
- Dacă deschideți manșonul fără să demontați obiectivul de pe cameră, manșonul ar putea lovi corpul camerei sau accesoriile. Vă recomandăm să demontați obiectivul de pe cameră înainte să detașați manșonul.

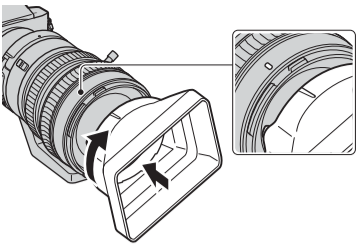
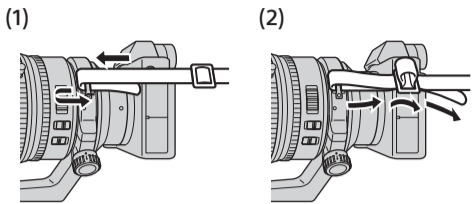
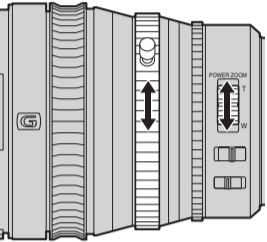
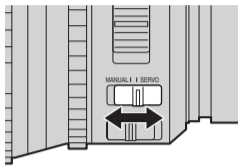
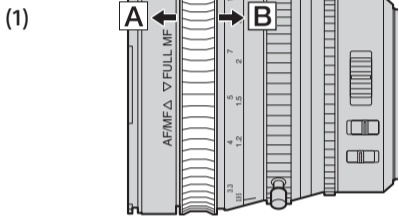
**D****E****F****G**

(2)

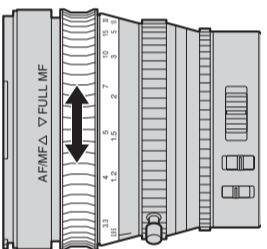
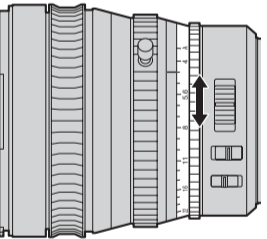
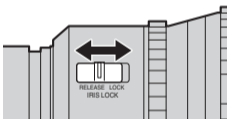
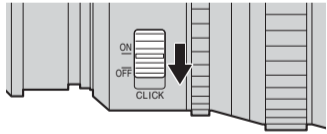
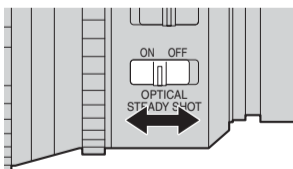
**H****a****I**

## Română

(Continuare de pe pagina frontală)

### D Atașarea parasolarului

Se recomandă să utilizați un parasolar pentru a reduce luminozitatea puternică și pentru a asigura o calitate maximă a imaginii.

**Aliniați marcajul de pe parasolar cu indicele pentru parasolar de pe obiectiv, apoi introduceți parasolarul în soclul de pe obiectiv și rotiți-l în sensul acelor de ceas până se blochează cu un declic.**

### Pentru a demonta parasolarul

Țineți apăsat butonul PUSH (eliberare parasolar) și rotiți parasolarul în direcția opusă direcției în care l-ați atașat.

### E Atașarea curelei

Atașați cureaua la obiectiv atunci când transportați obiectivul cu camera cu obiectiv interschimbabil (încă) atașată. Urmăți pașii (1) și (2) pentru a atașa cureaua.

- Pentru a evita căderea obiectivului, asigurați-vă că ați atașat cureaua corect, astfel încât aceasta să nu se desfacă de pe obiectiv.

### F Zoomul

#### Utilizarea clapetei POWER ZOOM

##### 1 Setări comutatorul ZOOM la SERVO.

##### 2 Deplasați clapeta POWER ZOOM pentru a regla distanța focală (poziția de zoom).

Deplasați clapeta POWER ZOOM spre T (Telephoto - teleobiectiv) pentru apropiere. Deplasați clapeta POWER ZOOM spre W (Wide - larg) pentru depărtare.

#### Utilizarea inelului de zoom

##### 1 Setări comutatorul ZOOM la MANUAL.

##### 2 Rotiți inelul de zoom pentru a regla distanța focală (poziția de zoom).

- Atunci când glisați comutatorul ZOOM de la SERVO la MANUAL, distanța focală se poate modifica automat.

#### Pentru a modifica direcția de rotație pentru operarea inelului de zoom

La unele camere se poate modifica alocarea W sau T, prin rotirea inelului de zoom. Pentru detalii, consultați Manualul de instrucțiuni al camerei.

### G Focalizarea

#### Pentru a regla focalizarea în modul AF/MF

Atunci când utilizați focalizarea automată împreună cu focalizarea manuală sau atunci când înregistrați filme, setați inelul de focalizare în poziția **A**.

#### Pentru a regla focalizarea în modul FULL MF

Dacă nu doriți să utilizați focalizarea automată, setați inelul de focalizare în poziția **B** și reglați manual focalizarea.

- Scala de distanță are numai rol orientativ.
- Focalizările minime diferă în modul AF/MF și modul FULL MF.  
În modul AF/MF: 0,4 m (W) – 0,95 m (T)  
În modul FULL MF: 0,95 m în întreaga zonă
- Atunci când deplasați inelul de focalizare din modul AF/MF **A** în modul FULL MF **B**, focalizarea este reglată la distanța indicată pe scala de distanță.

### H Reglarea expunerii

#### Comutatorul IRIS LOCK

**LOCK:** Puteți bloca inelul pentru diafragmă la punctul „A” de pe scala de diafragmă, sau să îl rotiți în intervalul dintre f/4 și f/22.

**RELEASE:** Puteți roti inelul pentru diafragmă între „A” și f/22 pe scala de diafragmă.

Atunci când aliniați punctul „A” de pe scala de diafragmă la indicele de diafragmă, camera este setată la modul diafragmă automată și expunerea este stabilită de cameră. Și puteți regla cantitatea de lumină manual, în intervalul dintre f/4 și f/22, prin rotirea inelului pentru diafragmă.

#### Reglați manual cantitatea de lumină

**Rotiți inelul pentru diafragmă până la expunerea (apertura) dorită, atunci când camera este setată la modul M sau A.**

#### Note

Setați comutatorul CLICK pentru diafragmă la OFF atunci când înregistrați filme. (Consultați ilustrația **H-a**)

Dacă modificați valoarea diafragmei în timp ce înregistrați un film, cât timp comutatorul CLICK pentru diafragmă este pe poziția ON, se va înregistra sunetul inelului pentru diafragmă.

### I Utilizarea funcției de compensare a tremurului

#### Comutator de compensare a tremurului

- ON: Compensează tremurul camerei.
- OFF: Nu compensează tremurul camerei.  
Vă recomandăm să utilizați trepedul în timpul fotografierii.

## Specificații

FE PZ 28-135mm F4 G OSS SELP28135G	
Nume (Numele modelului)	FE PZ 28-135mm F4 G OSS SELP28135G
Distanță focală (mm)	28-135
Distanță focală echivalentă formatului de 35 mm*1 (mm)	42-202,5
Grupuri obiectiv-elemente	12-18
Unghi de vizualizare 1*2	75°-18°
Unghi de vizualizare 2*2	54°-12°
Focalizare minimă*3 (m)	0,4-0,95
Factor de mărire maxim (x)	0,15
Diafragmă minimă	f/22
Diametru filtru (mm)	95
Dimensiuni (diametru x înălțime maxime) (aprox., mm)	105 x 162,5
Masă (aprox., g) (excluzând manșonul pentru montarea trepedului)	1.215
Funcție de compensare a tremurului	Da

\*1 Valorile prezentate mai sus pentru distanța focală echivalentă formatului de 35 mm se referă la camerele foto digitale cu obiectiv interschimbabil prevăzute cu senzor de imagine dimensionat APS-C.

\*2 Unghiul de vizualizare 1 reprezintă valoarea pentru camerele de 35 mm, iar unghiul de vizualizare 2 reprezintă valoarea pentru camerele foto digitale cu obiectiv interschimbabil prevăzute cu senzor de imagine dimensionat APS-C.

\*3 Focalizarea minimă este distanța dintre senzorul de imagine și subiect.

- În funcție de mecanismul obiectivului, distanța focală se poate modifica după fiecare schimbare a distanței de fotografiere. Distanțele focale precizate mai sus se bazează pe focalizarea obiectivului la infinit.

Elemente incluse: Obiectiv (1), Capac posterior pentru obiectiv (1), Parasolar (1), Capac parasolar (1), Cutie obiectiv (1), Curea (1), Pin zoom (1), Set de documente tipărite

Designurile și specificațiile se pot modifica fără notificare prealabilă.

**α** și **G** sunt mărci comerciale înregistrate ale Sony Corporation.