

# Flerkanalig AV-mottagare

## Användarinstruktioner

Läs snabbstartguiden som medföljde mottagaren först. Det gör det enklare att få en överblick över mottagarens anslutnings- och användningsflöde.

## VARNING!

Täck inte över ventilationsöppningarna på enheten med tidningar, dukar, gardiner och liknande, eftersom det kan förorsaka brand. Utsätt heller aldrig enheten för öppen eld (t.ex. levande ljus).

Placera inte enheten där det är ont om utrymme, t.ex. i en bokhylla eller i en inbyggnadslåda.

Skydda enheten mot stänk och väta och placera inte vätskefyllda föremål, t.ex. vaser, ovanpå enheten, så undviker du risk för brand och elektriska stötar.

Eftersom du använder nätkabeln för att koppla bort apparaten från elnätet, bör du se till att det vägguttag du använder är lätt att komma åt. Om du upptäcker att något med enheten inte är som det ska måste du omedelbart dra ut kontakten ur vägguttaget.

Batterier och enheter med batterier får inte utsättas för hög värme, till exempel direkt solljus och eld.

Även om enheten är avstängd är den inte bortkopplad från elnätet så länge den är ansluten till ett eluttag.

Alltför hög ljudnivå i öronsnäckor eller hörlurar kan orsaka hörselskador.



Den här symbolen används för att uppmärksamma användaren på ytor där det finns risk att bränna sig om de vidrörs under normal användning.

Utrustningen har testats och överensstämmer med de begränsningar som finns i EMC-direktivet, gällande användning av en anslutningskabel kortare än 3 meter.

## Information till kunder: Följande information gäller endast för utrustning som sålts i länder där EU-direktiv tillämpas.

Den här produkten har tillverkats av eller på uppdrag av Sony Corporation, 1-7-1 Konan Minato-ku Tokyo, 108-0075 Japan. Frågor gällande produktöverensstämmelser enligt EU:s lagar hänvisas till auktoriserad representant Sony Deutschland GmbH, Hedelfinger Strasse 61, 70327 Stuttgart, Tyskland. Adresser och kontaktinformation för service- och garantiärenden finns i den separata service- och garantidokumentationen.



### **Avfallshandling av uttjänt elektrisk och elektronisk utrustning (gäller i EU och andra europeiska länder med separata insamlingsssystem)**

Denna symbol på produkten eller förpackningen anger

att produkten inte får hanteras som vanligt hushållsavfall. Den ska i stället lämnas in på en uppsamlingsplats för återvinning av el- och elektronikkomponenter. Genom att säkerställa att produkten kasseras på rätt sätt bidrar du till att förebygga eventuella negativa miljö- och hälsoeffekter som kan uppstå om produkten kasseras som vanligt avfall. Återvinning av material hjälper till att bevara naturens resurser. Om du vill veta mer om återvinning av produkten kontaktar du lokala myndigheter eller sophämtningstjänst eller den affär där du köpte varan.



### **Avfallsinstruktion rörande förbrukade batterier (gäller inom EU samt i andra europeiska länder med separata insamlingsssystem)**

Denna symbol på batteriet eller på förpackningen betyder att batteriet inte får hanteras som vanligt hushållsavfall. På vissa batterier kan denna symbol användas i kombination med en kemisk symbol. Den kemiska symbolen för kvicksilver (Hg) eller bly (Pb) läggs till om batteriet innehåller mer än 0,0005 % kvicksilver eller 0,004 % bly. Genom att säkerställa att batterierna kasseras på rätt sätt bidrar du till att förebygga eventuella negativa miljö- och hälsoeffekter som kan uppstå om batterier kasseras som vanligt avfall. Återvinning av material hjälper till att bevara naturens resurser. För produkter som av säkerhets-, prestanda- eller dataintegritetsskäl kräver permanent anslutning av ett inbyggt batteri, bör detta batteri endast bytas av behörig servicetekniker. Se till att batteriet hanteras på rätt sätt genom att lämna in produkten till en återvinningsstation för elektriska och elektroniska produkter när det är förbrukat. Information om övriga batterier finns i avsnittet om hur du tar ut batterierna ur produkten på säkert sätt. Lämna in batteriet på en återvinningsstation i behållaren för förbrukade batterier. Om du vill veta mer om återvinning av produkten eller batteriet kontaktar du din kommun eller sophämtningstjänst eller den butik där du köpte produkten.

## **Om den här bruksanvisningen**

- Instruktionerna i denna bruksanvisning gäller modellen STR-DA5800ES (mottagaren). Kontrollera modellnumret genom att titta i det nedre högra hörnet på frontpanelen.
- I den här bruksanvisningen får du till största delen instruktioner om hur du använder mottagaren tillsammans med den medföljande fjärrkontrollen. Du kan också använda kontrollknapparna eller kontrollvreden på mottagaren om de har samma eller liknande namn som de på fjärrkontrollen.

## **Angående upphovsrätt**

Dolby\* Digital, Pro Logic Surround och DTS\*\* Digital Surround System används i denna mottagare.

- \* Tillverkad med licens från Dolby Laboratories. Dolby, Pro Logic, Surround EX och symbolen med dubbla D:n är varumärken som tillhör Dolby Laboratories.
- \*\* Tillverkad på licens under de amerikanska patenten: 5,956,674, 5,974,380, 5,978,762, 6,487,535, 6,226,616, 7,212,872, 7,003,467, 7,272,567, 7,668,723, 7,392,195, 7,333,929, 7,548,853 samt andra amerikanska och internationella godkända och ansökt patent. DTS-HD, symbolen och DTS-HD och symbolen tillsammans är registrerade varumärken och DTS-HD Master Audio är ett varumärke som tillhör DTS, Inc. Produkten inkluderar programvara. © DTS, Inc. Med ensamrätt.

## **HDMI**

Mottagaren innehåller tekniken High-Definition Multimedia Interface (HDMI™).

Termerna HDMI och HDMI High-Definition Multimedia Interface och HDMI-logotypen är varumärken eller registrerade varumärken som tillhör HDMI Licensing LLC i USA och andra länder.

Teckensnittet (Shin Go R) som är installerat i mottagaren tillhandahålls av MORISAWA & COMPANY LTD.

Namnen är varumärken som tillhör MORISAWA & COMPANY LTD. och upphovsrätten till teckensnittet tillhör också MORISAWA & COMPANY LTD.

iPhone, iPod, iPod classic, iPod nano och iPod touch är varumärken som tillhör Apple Inc. och är registrerade i USA och andra länder/regioner.

Alla andra varumärken och registrerade varumärken tillhör respektive företag. I den här bruksanvisningen anges inte symbolerna <sup>TM</sup> och <sup>®</sup>.



Made for iPod och Made for iPhone innebär att ett elektroniskt tillbehör har utformats specifikt för anslutning till iPod respektive iPhone samt att produkten certifierats av utvecklarerna för att uppfylla prestandakraven från Apple. Apple kan inte hållas ansvarigt för den här enhetens funktion eller uppfyllande av regulatoriska säkerhetsstandarder. Obs! Om detta tillbehör används tillsammans med iPod eller iPhone kan det påverka trådlösa prestanda.



DLNA<sup>TM</sup>, DLNA-logotypen och DLNA CERTIFIED<sup>TM</sup> är varumärken, tjänstemärken eller certifieringsmärken som tillhör Digital Living Network Alliance.

Ljudkodningstekniken MPEG Layer-3 och patent licensieras från Fraunhofer IIS och Thomson.

BRAVIA Sync är ett varumärke som tillhör Sony Corporation.

x.v.Colour och logotypen x.v.Colour är varumärken som tillhör Sony Corporation.

PlayStation<sup>®</sup> är ett registrerat varumärke som tillhör Sony Computer Entertainment Inc.

AVCHD och logotypen AVCHD är varumärken som tillhör Panasonic Corporation och Sony Corporation.

Microsoft, Windows, Windows Vista och Windows Media är varumärken eller registrerade varumärken som tillhör Microsoft Corporation i USA och i andra länder/regioner.

Den här produkten innehåller viss teknik som tillhör den immateriella egendomsrätten från Microsoft. All användning och distribution av den här tekniken utanför denna produkt är förbjuden utan lämpliga licenser från Microsoft.

Innehållsägare använder Microsoft PlayReady<sup>TM</sup>-tekniken för att skydda sin immateriella egendom, inklusive upphovsrättsskyddat innehåll. I den här enheten används PlayReady-teknik för att komma åt PlayReady-skyddat innehåll och/eller WMDRM-skyddat innehåll. Om enheten inte begränsar användningen av innehållet kan innehållsägarna kräva att Microsoft upphäver enhetens funktion för PlayReady-skyddat innehåll. Upphävningen bör inte påverka oskyddat innehåll eller innehåll som skyddas av annan teknik för innehållsätkomst. Innehållsägare kan kräva att du uppgraderar PlayReady för att komma åt deras innehåll. Om du inte uppgraderar kan du inte längre komma åt det innehåll som uppgraderingen krävs för.

WALKMAN och logotypen WALKMAN är registrerade varumärken som tillhör Sony Corporation.

Android är ett registrerat varumärke eller ett varumärke som tillhör Google Inc.

InstaPrevue<sup>TM</sup> är ett varumärke eller ett registrerat varumärke som tillhör Silicon Image, Inc. i USA och andra länder.

Den här produkten innehåller programvara som regleras av GNU General Public License (GPL) eller GNU Lesser General Public License (LGPL). Dessa fastställer att kunden har rätt att hämta, ändra och omdistribuera källkoden i nämnd programvara i enlighet med villkoren i GPL eller LGPL.

Mer information om GPL, LGPL och andra programvarulicenser finns i System Settings → Software License på Settings-menyn på mottagaren.

Källkoden för den programvara som används i den här produkten regleras av GPL och LGPL och finns tillgänglig på Internet. Den kan hämtas på följande plats:

Webbadress: <http://www.sony.net/Products/Linux>

Obs! Sony kan inte svara på frågor om innehållet i denna källkod.

# Mottagarens huvudfunktioner

## Kompatibel med ett stort antal anslutningar och format

| Funktion                                     | Beskrivning   | Sida                   |
|--|---|------------------------|
| <b>9.2-kanalsljud</b>                        | Mottagaren kan mata ut upp till 9.2-kanalsljud.<br>Mottagaren har stöd för en bi-amp-anslutning för en fronthögtalare.  | 25, 27                 |
| <b>Kompatibel med flera olika standarder</b> | Mottagaren är kompatibel med flera olika ljudformat, t.ex. Dolby TrueHD, DTS-HD Master Audio, DSD, flerkanaliga linjära PCM-signaler och FLAC.  | 23                     |
| <b>HDMI (9 in 2 ut + 1 zon ut)</b>           | Mottagaren har åtta HDMI-ingångar på bakpanelen (av dessa rekommenderas HDMI IN 2 och IN 3 som för AUDIO-uttag för bästa möjliga ljudkvalitet) och en HDMI-kontakt på frontpanelen. Du kan ansluta olika typer av utrustning med hjälp av en HDMI-anslutning.   | 29, 31, 33, 34, 36, 38 |
|  | Mottagaren är kompatibel med flera olika HDMI-standarder, t.ex. Deep Colour, x.v.Colour och 4K* och 3D-överföring, ARC (Audio Return Channel) osv.<br>* HDMI IN 1-, IN 2- och IN 9-kontakterna har stöd för 4K-överföring.  | 37, 79                 |
|  | <b>4K</b><br>Mottagaren kan mata ut 4K-signaler genom HDMI-utgångarna.  | 22, 37                 |
|  | <b>Fast View</b><br>Du kan välja en HDMI-inmatningsmetod som är snabbare än det vanliga valet (Fast View). HDMI IN 1-, IN 2-, IN 3-, IN 4- och IN 9-kontakterna har stöd för Fast View-funktionen.  | 107                    |
|  | <b>Kontroll för HDMI</b><br>Du kan använda mottagaren tillsammans med annan utrustning med hjälp av funktionen Kontroll för HDMI.   | 75, 106                |
| <b>Förhandsgranskning för HDMI</b>           | Du kan visa en förhandsgranskning bild-i-bild av en HDMI-ingång som är ansluten till mottagaren.<br>Förhandsgranskningsfönstren visas endast för HDMI IN 1-/IN 2-/IN 3-/IN 4-ingångar.<br>Du kan välja varje HDMI-ingång för förhandsgranskning med fjärrkontrollen.<br>(Den här funktionen görs möjlig med Silicon Image InstaPrevue™-teknik.) | 82                     |
| <b>Nätverk</b>                               | Mottagaren har fyra LAN-portar med switch-/navfunktioner.   | 44                     |
|  | Mottagaren är kompatibel med videoströmning via Internet.   | 56                     |
|  | Med mottagaren kan du spela upp innehåll från ett hemnätverk med hjälp av den DLNA-kompatibla funktionen för hemnätverk.  | 55                     |

| <b>Funktion</b>    | <b>Beskrivning</b>   | <b>Sida</b> |
|--------------------|--|-------------|
| <b>USB</b>         | <b>iPod/iPhone-tillämplig USB-port</b><br>Spela enkelt upp innehåll från iPod/iPhone via mottagaren med hjälp av en USB-anslutning.  | 53          |
|                    | Spela enkelt upp innehåll från en USB-enhet/WALKMAN via mottagaren med hjälp av en USB-anslutning.   | 52          |
|                    | <b>USB DAC-funktion</b><br>Mottagaren har en dateringångsport (USB typ B) på den bakre panelen. Genom att ansluta en dator via en USB-anslutning och installera en motsvarande drivrutin för mottagaren i datorn kan du använda mottagaren som musikspelare för datorn. Du kan använda iTunes, Windows Media® Player eller någon annan musikspelare för att spela upp olika typer av musikfiler som finns sparade i datorn genom mottagarens högkvalitativa ljudsystem | 41, 52      |
| <b>Flera zoner</b> | Du kan även lyssna på musik och titta på video i andra rum än det där enheten finns. Innehållet behöver inte vara samma som det som spelas upp i rummet med enheten.   | 68          |
|                    | Du kan mata ut HDMI-signalerna från HDMI IN-kontakter till HDMI ZONE 2 OUT-kontakten.  | 22, 68, 71  |

## Bättre bild- och ljudkvalitet

| <b>Funktion</b>  | <b>Beskrivning</b>   | <b>Sida</b> |
|--|--|-------------|
| <b>Uppkonvertering av bild</b>   | Mottagaren skalar upp eller skalar ned analoga videosignaler. Signalerna kan skalas upp till 4k via en HDMI-utgång. Mottagaren skalar upp eller skalar ned analoga videosignaler för zon 2.  | 22          |
| <b>Funktionen Digital Cinema Auto Calibration (D.C.A.C.)</b>                 | Mottagaren är utrustad med funktionen Digital Cinema Auto Calibration (D.C.A.C.). Med den här funktionen kan du utföra automatisk kalibrering och inställningar av ljudparametrar för att skapa optimalt ljud.   | 92, 94      |
| <b>Ljudfält</b>  | Du kan välja mellan en mängd olika ljudfältslägen enligt högtalaranslutningarna eller insignalkällorna.<br>Mottagaren har även följande ljudalternativ:<br>– Tre lägen som återskapar ljudegenskaperna i berömda konsertsalar: Berlin Philharmonic Hall, Concertgebouw Amsterdam och Musikverein Vienna.<br>– Två lägen som matchar positionen för ljudkällan till skärmen: Movie Height och Vocal Height. | 62, 64      |
| <b>Høj centerhögtalarens ljud till lämplig nivå (Center Speaker Lift Up)</b> | Genom att använda de övre fronthögtalarna kan du lyfta upp ljudet från centerhögtalaren till lämplig nivå på skärmen. Med den här funktionen (Center Speaker Lift Up) kan du lyssna på naturlig ljudåtergivning utan ansträngning.   | 95          |
| <b>Återge ljud från övre fronthögtalare virtuellt (Virtual Front High)</b>   | Mottagaren kan återge ljud från övre fronthögtalare virtuellt även om inga övre fronthögtalare är anslutna i verkligheten. Med den här funktionen kan du återge effekten Center Speaker Lift Up med hjälp av de övre fronthögtalarna, samt återge olika ljudfältsfunktioner med hjälp av de främre, övre kanalerna som mottagaren är utrustad med.   | 94          |

| <b>Funktion</b>   | <b>Beskrivning</b>   | <b>Sida</b> |
|---|--|-------------|
| <b>Högkvalitativ återgivning av komprimerade ljudfiler</b>                  | Du kan spela upp komprimerade ljudfiler med hög kvalitet med hjälp av D.L.L. (Digital Legato Linear)-funktionen.   | 98          |
| <b>Funktionen High quality digital Audio Transmission System (H.A.T.S.)</b> | Med funktionen High quality digital Audio Transmission System (H.A.T.S.) överförs signaler från en sacc-spelare som är ansluten via en HDMI-anslutning med hög kvalitet. | 106         |

## Praktiska funktioner

| <b>Funktion</b>                            | <b>Beskrivning</b>   | <b>Sida</b> |
|--|--|-------------|
| <b>Enkel och användarvänlig användning</b> | Mottagaren har ett användargränssnitt (GUI). Du kan styra mottagaren intuitivt via en meny som visas på tv-skärmen.  | 49          |
|  | Mottagarens grundinställningar gör du enkelt med hjälp av Easy Setup.  | 46          |
|  | Mottagaren levereras med en flerfunktionsfjärrkontroll som används för att styra ansluten utrustning och funktionen för flera zoner samt en enkel fjärrkontroll för vanlig användning. | 16          |
|  | Du kan återkalla olika mottagarinställningar på samma gång genom att trycka på EASY AUTOMATION.  | 83          |
| <b>Flexibla funktioner</b>                 | Med funktionen Sound Optimizer optimeras ljudutsignalen efter volymnivån.  | 66          |
|  | Med funktionen A/V Sync justeras tidsskillnaden mellan ljudet och bilden.  | 100         |
|  | Funktionen Pass Through används för att mata ut HDMI-signaler till tv:n även om mottagaren är i viloläge.  | 78          |

## Övrigt

| <b>Funktion</b>                | <b>Beskrivning</b>  | <b>Sida</b> |
|--------------------------------|---|-------------|
| <b>Miljöfunktion</b>           | Med funktionen Auto Standby växlar mottagaren till standbyläge automatiskt om den inte används under en angiven tidsperiod eller om inga signaler matas in till mottagaren. | 111         |
| <b>Fler användningsområden</b> | Du kan styra mottagaren med din smartphone om appen ES Remote är installerad.*<br>* Kompatibel med iPod touch/iPhone och Android-telefoner                                  | 83          |

# Innehållsförteckning

|  |    |
|--|----|
| Mottagarens huvudfunktioner .....                | 5  |
| Beskrivning av delarna och deras placering ..... | 10 |

---

## Komma igång

|   |    |
|---|----|
| Läs följande information innan du ansluter någon utrustning ..... | 21 |
| 1: Installera högtalare .....                                     | 25 |
| 2: Ansluta skärmen .....  | 29 |
| 3: Ansluta videoutrustningen .....                                | 31 |
| 4: Ansluta ljudutrustning .....                                   | 38 |
| 5: Ansluta till nätverket .....                                   | 44 |
| 6: Förbereda mottagaren och fjärrkontrollen .....                 | 45 |
| 7: Konfigurera mottagaren med hjälp av Easy Setup .....           | 46 |
| 8: Konfigurera ansluten utrustning .....                          | 48 |
| 9: Förbereda en dator för att användas som server .....           | 49 |
| Riktlinjer för användargränssnittet på skärmen .....              | 49 |

---

## Spela upp bilder/ljud

|  |    |
|--|----|
| Spela upp bilder/ljud från ansluten utrustning ..... | 51 |
| PC .....   | 52 |
| USB-enhet/WALKMAN .....                              | 52 |
| iPod/iPhone .....                                    | 53 |
| Home Network (DLNA) .....                            | 55 |
| Internetvideo .....                                  | 56 |
| FM/AM .....  | 57 |

---

## Använda ljudeffekter

|  |    |
|--|----|
| Välja ljudfält .....                     | 61 |
| Använda funktionen Sound Optimizer ..... | 66 |
| Justera equalizern .....                 | 66 |

---

## Använda flerzonsfunktioner

|  |    |
|--|----|
| Det här kan du göra med flerzonsfunktionen .....                     | 68 |
| Skapa en flerzonsanslutning .....                                    | 68 |
| Ställa in högtalarna i zon 2 .....                                   | 71 |
| Ställa in HDMI-utgången i zon 2 .....                                | 71 |
| Växla zoninställning för fjärrkontrollen .....                       | 72 |
| Styra mottagaren från en annan zon (styrning av ZONE 2/ZONE 3) ..... | 73 |

---

## Använda andra funktioner

|  |    |
|--|----|
| Använda BRAVIA Sync-funktioner .....   | 75 |
| Växla de bildskärmar som matar ut HDMI-videosignalerna .....   | 78 |
| Mata ut HDMI-signaler även när mottagaren är i viloläge (Pass Through) .....                               | 78 |
| Växla mellan digitalt och analogt ljud .....   | 79 |
| Använda övriga video-/ljudingångar .....   | 80 |
| Förhandsgranskning för HDMI .....  | 82 |
| Styra mottagaren med hjälp av en smartphone .....  | 83 |
| Spara olika mottagarinställningar och återställa samtliga inställningar på en gång (Easy Automation) ..... | 83 |
| Använda insomningstimern .....   | 85 |
| Spela in med hjälp av mottagaren .....   | 85 |
| Växla kommandoläge för mottagaren och fjärrkontrollen .....  | 86 |
| Använda en bi-amp-anslutning .....   | 87 |
| Återställa alla inställningar till fabriksinställningarna .....  | 88 |



---

## Justera inställningar

|                                  |     |
|----------------------------------|-----|
| Använda inställningsmenyn .....  | 89  |
| Easy Setup .....                 | 92  |
| Speaker Settings .....           | 92  |
| Audio Settings .....             | 98  |
| Video Settings .....             | 101 |
| HDMI Settings .....              | 105 |
| Input Settings .....             | 107 |
| Network Settings .....           | 108 |
| Internet Services Settings ..... | 109 |
| Zone Settings .....              | 110 |
| System Settings .....            | 111 |
| Network Update .....             | 112 |
| Styra utan att använda GUI ..... | 113 |

---

## Använda fjärrkontrollen

|   |     |
|---|-----|
| Styra utrustningen med fjärrkontrollen ....                             | 120 |
| Stänga av all ansluten utrustning<br>(SYSTEM STANDBY) .....             | 121 |
| Programmera fjärrkontrollen .....                                       | 121 |
| Utföra flera kommandon i följd<br>automatiskt (Macro Play) .....        | 125 |
| Ställa in fjärrkontrollkoder som inte<br>lagras i fjärrkontrollen ..... | 127 |
| Rensa flerfunktionsfjärrkontrollens<br>minne .....                      | 128 |

---

## Övrig information

|                             |     |
|-----------------------------|-----|
| Försiktighetsåtgärder ..... | 130 |
| Felsökning .....            | 131 |
| Specifikationer .....       | 143 |
| Register .....              | 147 |

# Beskrivning av delarna och deras placering

## Frontpanel

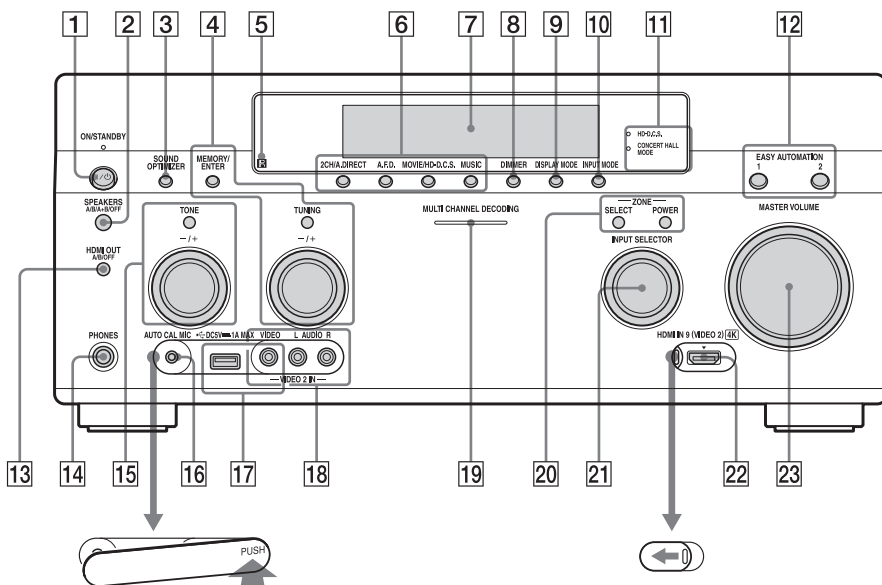

### Så här avlägsnar du skyddet

Tryck på PUSH.

Förvara skyddet utom räckhåll för barn när du avlägsnar det.

### Så här öppnar du skyddet

Skjut skyddet åt vänster.

#### 1 ON/STANDBY

Slår på eller stänger av mottagaren.  
Lampan ovanför knappen lyser enligt följande.  
Grönt: Mottagaren är på.  
Gult: Mottagaren är i viloläge och  
– Kontroll för HDMI (sidan 106) eller Network Standby (sidan 108) är inställt på On.  
– Pass Through (sidan 106) är inställt på On eller Auto.  
– Mottagaren i zon 2 eller zon 3 är på.  
Lampan stängs av när mottagaren är i viloläge och ovanstående inställningar är inaktiverade.

#### 2 **SPEAKERS (A/B/A+B/OFF)** (sidan 47)

#### 3 **SOUND OPTIMIZER** (sidan 66)

#### 4 **MEMORY/ENTER, TUNING +/-**

#### 5 **Fjärrsensor**

Tar emot signaler från fjärrkontrollen.

#### 6 **2CH/A.DIRECT, A.F.D., MOVIE/HD-D.C.S., MUSIC** (sidan 61, 62)

#### 7 **Teckenfönster** (sidan 12)

#### 8 **DIMMER**

Tryck på DIMMER flera gånger för att justera teckenfönstrets ljusstyrka.

#### 9 **DISPLAY MODE** (sidan 119)

#### 10 **INPUT MODE** (sidan 79)

- 11 HD-D.C.S.-lampa (sidan 62)**  
Tänds när ljudfältet HD-D.C.S. har valts.  
**CONCERT HALL MODE-lampa (sidan 64)**  
Tänds när något av ljudfälten Berlin Philharmonic Hall, Concertgebouw Amsterdam och Musikverein Vienna har valts.
- 12 EASY AUTOMATION 1, 2 (sidan 83)**
- 13 HDMI OUT (A/B/OFF) (sidan 78)**
- 14 PHONES-kontakt**  
Ansluter hörlurarna.
- 15 TONE +/-**  
Tryck på TONE flera gånger för att välja högtalare och omfång. Vrid vredet för att justera högtalarens bas-/mellan-/diskantnivå.
- 16 AUTO CAL MIC-kontakt (sidan 92)**  
Anslut den medföljande optimeringsmikrofonen för Auto Calibration till den här kontakten.
- 17 iPod/iPhone (↔-port (USB) och VIDEO IN-kontakt) (sidan 36, 52, 53)**
- 18 VIDEO 2 IN-kontakter (sidan 36)**
- 19 MULTI CHANNEL DECODING-lampa**  
Tänds när flerkanaliga ljudsignaler avkodas.
- 20 ZONE SELECT, POWER (sidan 74)**
- 21 INPUT SELECTOR (sidan 51)**
- 22 HDMI IN 9 (VIDEO 2)-kontakt (sidan 37)**
- 23 MASTER VOLUME (sidan 51)**

## Indikatorer i teckenfönstret

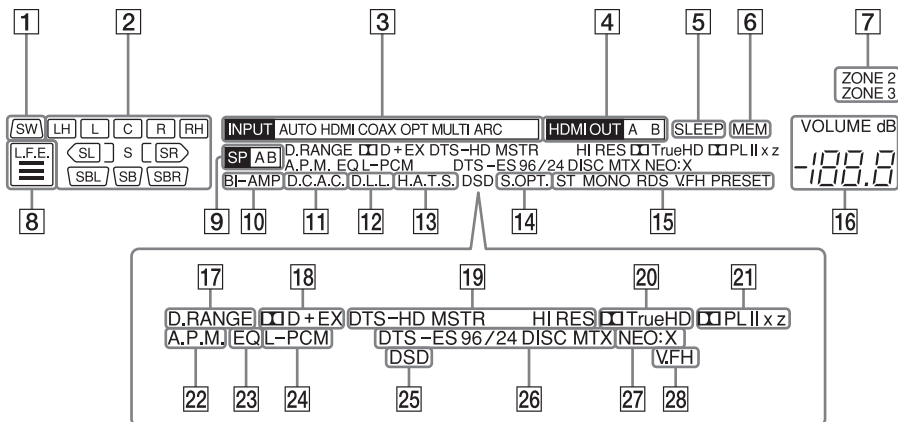

### 1 SW

Lyser när en eller flera subwoofrar är anslutna och ljudsignalen sänds ut från PRE OUT SUBWOOFER-kontakten/-kontaktarna.

### 2 Indikator för uppspelningskanal

Visar vilken högtalare som valts som utmatningsljud. Visar hur mottagaren mixar ned eller mixar upp källjudet, baserat på högtalarinställningarna.

**L**

Vänster front

**R**

Höger front

**C**

Center

**LH**

Vänster övre

**RH**

Höger övre

**SL**

Vänster surround

**SR**

Höger surround

**SBL**

Bakre vänster surround

**SBR**

Bakre höger surround

### SB

Bakre surround

#### Exempel:

Inspelningsformat: 5.1

Högtalarmönster: 3/0.1

Ljudfält: A.F.D. Auto

[SW] [L] [C] [R]

### 3 INPUT-indikator

Tänds för att indikera aktuell insignal.

#### AUTO

INPUT MODE är inställd på AUTO.

#### HDMI

#### COAX

#### OPT

#### MULTI (MULTI CHANNEL INPUT)

#### ARC (sidan 79)

### 4 HDMI OUT A/B (sidan 78)

### 5 SLEEP (sidan 85)

### 6 MEM

Lyser när den förinställda minnesfunktionen är aktiverad.

### 7 ZONE 2/ZONE 3 (sidan 68)

- 8 L.F.E.**  
Lyser när insignalerna som spelas upp innehåller en L.F.E.-kanal (Low Frequency Effects). Kanalsignalen L.F.E. återges och fälten under bokstäverna tänds för att indikera nivån. Eftersom L.F.E.-signalen inte spelas in i alla delar av ingångssignalen varierar fältindikeringen (och stängs eventuellt av) under uppspelningen.
- 9 Indikator för högtalarsystem (sidan 47)**
- 10 BI-AMP (sidan 87)**
- 11 D.C.A.C. (sidan 92)**  
Lyser när mätresultaten för Auto Calibration-funktionen tillämpas.
- 12 D.L.L. (sidan 98)**
- 13 H.A.T.S. (sidan 106)**
- 14 S.OPT.**  
Tänds när ljudoptimeringsfunktionen är aktiverad (sidan 66).
- 15 Inställningsindikator**  
Tänds när mottagaren ställer in en radiostation.  
**ST**  
Stereomottagning  
**MONO**  
FM-läget är inställt på mono.  
**RDS (sidan 60)**  
RDS-mottagning (Radio Data Station)  
**PRESET**  
Direktinställningsläget är inställt på förinställningsläge.
- 16 VOLUME**  
Visar den aktuella volymen.
- 17 D.RANGE**  
Lyser när komprimering av det dynamiska omfånget är aktiverat.
- 18 Dolby Digital Surround-indikator**  
Motsvarande indikatorer lyser när mottagaren avkodar respektive signaler i Dolby Digital-format.  
**Dolby Digital**  
**Dolby Digital Plus**  
**Dolby Digital Surround EX**
- 19 DTS-HD-indikator**  
Lyser när mottagaren avkodar DTS-HD.  
**DTS-HD**  
Lyser kontinuerligt från någon av följande indikatorer.  
**MSTR**  
DTS-HD Master Audio  
**HI RES**  
DTS-HD High Resolution Audio
- 20 TrueHD**  
Lyser när mottagaren avkodar Dolby TrueHD.
- 21 Dolby Pro Logic-indikator**  
Motsvarande indikatorer lyser när mottagaren utför Dolby Pro Logic-behandling. Denna matrisbaserade surroundavkodningsteknik kan förbättra insignaler.  
**Dolby Pro Logic**  
**Dolby Pro Logic II**  
**Dolby Pro Logic IIX**  
**Dolby Pro Logic IIZ**
- 22 A.P.M. (sidan 94)**  
Lyser när A.P.M. (Automatic Phase Matching)-funktionen är aktiverad.
- 23 EQ**  
Lyser när equalizern är aktiverad.

**24 L-PCM**

Lyser när insignalen är PCM (Pulse Code Modulation)-signaler.

**25 DSD**

Lyser när mottagaren tar emot DSD-signaler (Direct Stream Digital).

**26 DTS(-ES)-indikator**

Lyser när insignalen är DTS- eller DTS-ES-signaler.

**DTS**

Lyser när mottagaren avkodar DTS-signaler.

**DTS-ES**

Lyser med någon av följande indikatorer beroende på insignalens avkodningsformat.

**96/24**

DTS 96/24 (96 kHz/24 bitars) avkodning

**DISC**

DTS-ES Discrete 6.1

**MTX**

DTS-ES Matrix 6.1

**27 NEO:X**

Lyser när DTS Neo:X Cinema/Music/Game-avkodning är aktiverad.

**28 V.FH**

Tänds när funktionen Virtual Front High är aktiverad så att ljudutmatningen från fronthögtalarna kan återges virtuellt, även i miljöer utan L/R-högtalare.

# Bakre panel

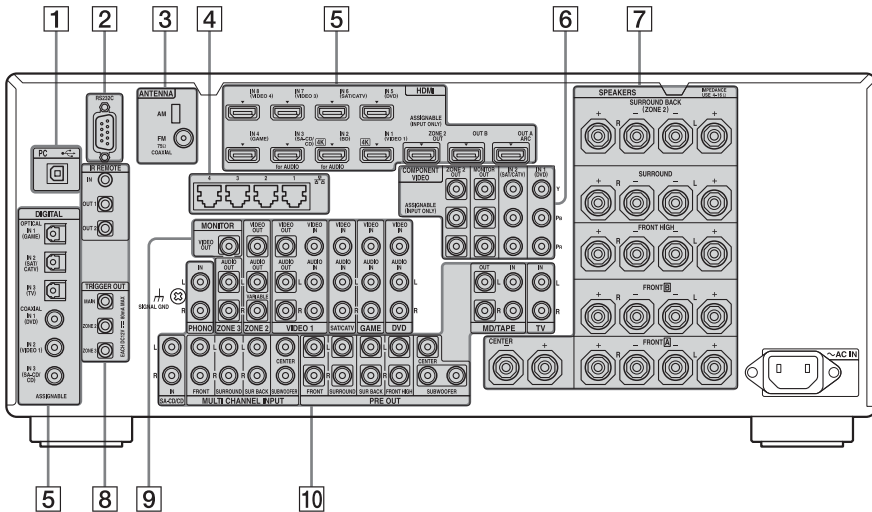

## 1 ←-port (USB) (sidan 41)

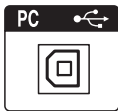

## 2 RS232C-port



Används för underhåll och service.

## 3 ANTENNA-delen



**AM ANTENNA-kontakt**  
(sidan 42)



**FM ANTENNA-kontakt**  
(sidan 42)

## 4 LAN-portar (switchar/nav) (sidan 44)



## 5 DIGITAL INPUT/OUTPUT-delen



**OPTICAL IN-kontakter**  
(sidan 29, 33, 34)



**COAXIAL IN-kontakter**  
(sidan 32, 39)



**HDMI IN/OUT\*-kontakter**  
(sidan 29, 31, 33, 34)

## 6 COMPONENT VIDEO INPUT/OUTPUT-delen (sidan 29, 32, 34)



**Y, P<sub>B</sub>, P<sub>R</sub> IN/OUT\*-kontakter**

## 7 SPEAKERS-delen (sidan 27)



## 8 Fjärrstyrningskontakter för utrustning från Sony och annan extern utrustning



### IR REMOTE IN/OUT-kontakter (sidan 68)

Anslut en IR-repeater (medföljer ej) till IN för att använda flerzonsfunktionen. Anslut en IR-blaster (medföljer ej) till OUT. Insignaler från IN matas ut från OUT.



### TRIGGER OUT-kontakter (sidan 111)

Anslut till aktivering/inaktivering av strömförreglingsfunktionen för övrig 12V TRIGGER-kompatibel utrustning eller förstärkaren/mottagaren i zon 2 eller zon 3.

## 9 VIDEO/AUDIO INPUT/OUTPUT-delen (sidan 29, 32, 33, 34, 35)



### AUDIO IN/OUT-kontakter



### VIDEO IN/OUT\*-kontakter



### AUDIO OUT-kontakter VIDEO OUT-kontakt (sidan 68)

## 10 AUDIO INPUT/OUTPUT-delen



### AUDIO IN/OUT-kontakter (sidan 39, 43)



### MULTI CHANNEL INPUT-kontakter (sidan 39)



### PRE OUT-kontakter

Anslut till en extern förstärkare.

\* Om du vill titta på den valda insignalsbilden (sidan 29) måste du ansluta HDMI OUT- eller MONITOR OUT-kontakten till en tv.

## Fjärrkontroll

Du kan använda den medföljande fjärrkontrollen för att styra mottagaren och annan utrustning. Fjärrkontrollen är förprogrammerad för att styra ljud-/videoutrustning från Sony.

### Obs!

Utsätt inte fjärrkontrollen för direkt solljus eller stark belysning. Om du gör det kan det orsaka fel på fjärrkontrollen.

### Tips!

När fjärrkontrollen upphör att fungera byter du ut samtliga batterier mot nya.



# Flerfunktionsfjärrkontroll (RM-AAL042)

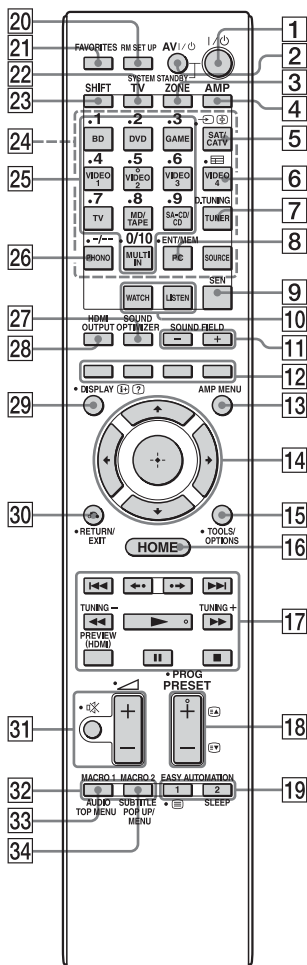

- 1 **I/⏻ (på/viloläge)**  
Slår på eller stänger av mottagaren.
- 2 **AV I/⏻ (på/viloläge)**  
Slår på eller stänger av den ljud-/videoutrustning som fjärrkontrollen är programmerad för att styra.
- 3 **ZONE (sidan 68)**
- 4 **AMP**  
Aktiverar styrning av mottagaren för huvudzonen.

- 5 **→ (val av insignal)**  
Tryck på TV (22) och tryck sedan på → (val av insignal) för att välja insignal (tv eller video).
- 6 **⏏ (stanna text)**  
I textläge: Håller kvar den aktuella sidan.
- 7 **≡ (guide)**  
Tryck på SHIFT (23) och tryck sedan på ≡ (guide) om du vill visa programguiden på skärmen.
- 8 **D.TUNING (sidan 59)**  
Tryck på SHIFT (23) och tryck sedan på D.TUNING om du vill växla till direktinställningsläget.
- 9 **ENT/MEM**  
Tryck på SHIFT (23) och tryck sedan på ENT/MEM för att ange värde eller spår med hjälp av sifferknapparna (25) eller tryck på ENT/MEM och tryck sedan på sifferknapparna (25) för att välja en förinställd siffra att spara en station till när du använder kanalväljaren.
- 10 **SEN**  
Öppnar startsidan för Sony Entertainment Network (SEN), en nätverkstjänst från Sony.
- 11 **WATCH, LISTEN (sidan 51)**
- 12 **SOUND FIELD +/- (sidan 61, 62, 64)**
- 13 **Färgknappar**  
Har de funktioner som anges i guiden på tv-skärmen.
- 14 **AMP MENU (sidan 113)**
- 15 **↕/↔/↔/↔**  
Tryck på ↕/↔/↔/↔ för att välja menyalternativ. Tryck därefter på ⊕ för att mata in valet.
- 16 **TOOLS/OPTIONS (sidan 49, 57, 60)**  
Visar och väljer alternativ på menyerna.
- 17 **HOME (sidan 49)**  
Visar startmenyn på tv-skärmen.

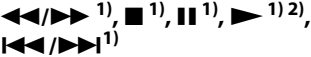
17  1), ■ 1), ■■ 1), ► 1) 2),  
◀◀/▶▶1)

Tryck på knapparna för att styra dvd-spelaren, Blu-ray Disc-spelaren, cd-spelaren, MD-spelaren, bandspelaren, utrustning som är ansluten till den främre ◀-porten (USB) eller till nätverket eller videoinnehåll från Internet eller liknande.

#### TUNING +/-

Tryck på SHIFT (23) och tryck sedan på TUNING +/- för att välja en station.

#### PREVIEW (HDMI) (sidan 82)

Öppnar skärmar bild-i-bild för att förhandsgranska inmatningen från fyra HDMI IN-kontakter.



Spela snabbt upp eller snabbspola aktuella avsnitt.

18 **PRESET + 2)/-**

Väljer förinställda stationer.

#### PROG + 2)/-

Tryck på TV (22) och tryck sedan på PROG +/- för att styra en tv, satellitmottagare eller liknande.



I textläge: Väljer nästa eller föregående sida.

19 **EASY AUTOMATION 1, 2 (sidan 83)**

#### ☰ (text)

Tryck på TV (22) och tryck sedan på ☰ (text) om du vill visa textinformation.

#### SLEEP (sidan 85)

20 **RM SET UP (sidan 86)**

21 **FAVORITES (sidan 56)**

22 **TV**

Ändrar funktion för en fjärrkontrollsknapp till den som anges med gul text för att aktivera användning av tv:n.

23 **SHIFT**

Växlar funktion för en fjärrkontrollsknapp genom att aktivera funktionen som anges med rosa text.

24 **Insignalsknappar**

Tryck på någon av knapparna för att välja den utrustning som du vill använda. Mottagaren slås på när du trycker på någon av insignalsknapparna.

25 **Sifferknappar**

Tryck på SHIFT (23) och tryck därefter på sifferknapparna för att mata in siffror. Tryck på sifferknapparna för att välja kanalnummer på tv:n.

26 **-/--**

Tryck på SHIFT (23) och tryck sedan på -/-- för att

- välja spårnummer som är högre än 10 på cd-spelaren, dvd-spelaren,

Blu-ray Disc-spelaren eller MD-spelaren.

- välja kanalnummer över 10 på tv:n, satellitmottagaren eller videobandspelaren.

27 **SOUND OPTIMIZER (sidan 66)**

28 **HDMI OUTPUT (sidan 78)**

29 **DISPLAY**

Visar kontrollpanelen på tv-skärmen när du spelar upp videoinnehåll via Internet eller hemnätverket.

+,  (info, visa text)

Visar information, till exempel det aktuella kanalnumret och skärmläget.

I textläge: Visar dold information (t.ex. svar på frågor).

30 **RETURN/EXIT** 

Återgår till den föregående menyn eller avslutar menyn.

31  (volym) +/- (sidan 51)

 (ljudavstängning) (sidan 51)

När du har tryckt på TV (22) kan du också justera volymen på tv:n och stänga av ljudet på tv:n tillfälligt.

**32 MACRO 1, MACRO 2 (sidan 125)**

**33 TOP MENU**

Öppnar eller stänger huvudmenyn på BD-ROM- eller dvd-skivor.

**AUDIO**

Tryck på SHIFT (**23**) och tryck sedan på AUDIO för att välja ljudformat/spår.

**34 POP UP/MENU**

Öppnar eller stänger popup-menyn på BD-ROM-skivor och menyn på dvd-skivor.

**SUBTITLE**

Tryck på SHIFT (**23**) och tryck sedan på SUBTITLE för att välja undertextspår när det finns undertexter på flera språk på en BD-ROM-/dvd-video-skiva.

<sup>1)</sup>I tabellen på sidan 120 finns information om vilka knappar du kan använda för att styra olika typer av utrustning.

<sup>2)</sup>Det finns en upphöjd punkt på de här knapparna (5/VIDEO 2, ►, PRESET +/, c). Använd dem som vägledning vid användning.

**Obs!**

Ovanstående beskrivning är endast ett exempel.

## Enkel fjärrkontroll (RM-AAU124)

Den här fjärrkontrollen kan bara användas för mottagaren. Du kan styra mottagarens huvudfunktioner med enkla åtgärder på den här fjärrkontrollen.

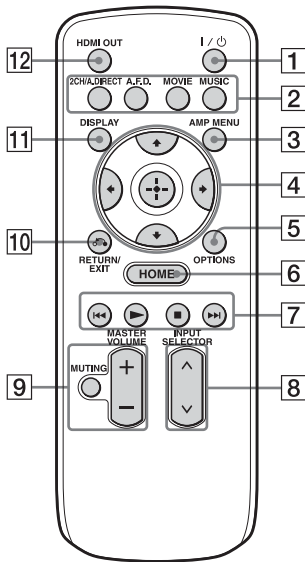

- 8 INPUT SELECTOR**
- 9 MASTER VOLUME +/- (sidan 51)**  
**MUTING (sidan 51)**
- 10 RETURN/EXIT ↶ (sidan 49)**
- 11 DISPLAY**  
Visar kontrollpanelen på tv-skärmen när du spelar upp videoinnehåll via Internet eller hemnätverket.
- 12 HDMI OUT (sidan 78)**

### 1 I/⏻ (på/viloläge)

Slår på eller stänger av en mottagare.

### 2 2CH/A.DIRECT, A.F.D., MOVIE, MUSIC (sidan 61, 62, 64)

### 3 AMP MENU (sidan 113)

### 4 ⏪ ⏩ ⏴ ⏵

Tryck på ⏴/⏵/⏴/⏵ för att välja menyalternativ. Tryck därefter på ⏪ för att mata in eller bekräfta valet.

### 5 OPTIONS (sidan 49, 57, 60)

### 6 HOME (sidan 49)

### 7 ▶, ■, ◀◀/▶▶

Styr utrustning som är ansluten till den främre ⏻ -porten (USB) eller till nätverket eller videoinnehåll från Internet eller liknande.

## Läs följande information innan du ansluter någon utrustning

Koppla bort nätströmskabeln innan du ansluter några kablar.

### Installera högtalare

Se 1: Installera högtalare (sidan 25).

### Ansluta skärmen

Se 2: Ansluta skärmen (sidan 29).

### Ansluta videoutrustningen

Bildkvaliteten beror på anslutningskontakten. Se illustrationen till höger. Välj anslutning beroende på kontakterna på utrustningen. Mottagaren har en videoomvandlingsfunktion. Mer information finns i avsnittet Funktion för omvandling av videosignaler (sidan 22).  
Se 3: Ansluta videoutrustningen (sidan 31).

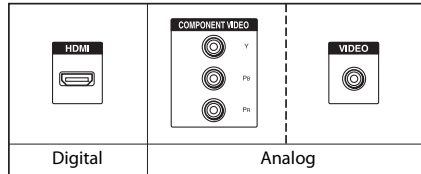

Högkvalitetsbild

### Ansluta ljudutrustning

Se 4: Ansluta ljudutrustning (sidan 38).

### Förbereda mottagaren och fjärrkontrollen

Se 6: Förbereda mottagaren och fjärrkontrollen (sidan 45).

### Konfigurera mottagaren

Se 7: Konfigurera mottagaren med hjälp av Easy Setup (sidan 46).

### Ange ljudutmatningsinställningar för den anslutna utrustningen

Se 8: Konfigurera ansluten utrustning (sidan 48).

Mer information om hur du ansluter till flera zoner finns i avsnittet sidan 68.

Mer information om hur du gör en bi-amp-anslutning finns i avsnittet sidan 87.

## Funktion för omvandling av videosignaler

Den här mottagaren har en funktion för omvandling av videosignaler.

- Kompositivideosignaler kan matas ut som HDMI-videosignaler och komponentvideosignaler.
- Komponentvideosignaler kan matas ut som HDMI-videosignaler och videosignaler.

Fabriksinställningen är att videosignaler som matas in från den anslutna utrustningen matas ut till HDMI OUT- eller MONITOR OUT-kontakterna så som visas i tabellen nedan.

Vi rekommenderar att du konfigurerar videoomvandlingsfunktionen så att den matchar upplösningen för den skärm som du använder.

Mer information om videoomvandlingsfunktionen finns i avsnittet Video Settings (sidan 101).

| OUTPUT-kontakt \ INPUT-kontakt | HDMI OUT A/B<br>(upp till 4K) | COMPONENT<br>VIDEO MONITOR<br>OUT<br>(upp till 1080i) | MONITOR VIDEO<br>OUT | VIDEO 1 OUT |
|--------------------------------|-------------------------------|---|----------------------|-------------|
| HDMI IN                        | ○                             | –   | –                    | –           |
| VIDEO IN                       | ○*                            | ○**   | ○**                  | ○           |
| COMPONENT VIDEO IN             | ○*                            | ○**   | ○**                  | –           |

○ : Videosignaler matas ut.

– : Videosignaler matas inte ut.

\* Om Auto har valts i Resolution aktiveras upp till 4K uppskalning.

Om du vill använda 4K-sigalner måste en 4K-kompatibel skärm anslutas.

\*\* Videosignaler kanske inte matas ut beroende på inställningen i Resolution (sidan 101).

### Tänk på följande vid omvandling av videosignaler

Videosignalerna som upplösningen har omvandlats för kanske inte kan matas ut från COMPONENT VIDEO MONITOR OUT-kontakterna eller HDMI OUT-kontakterna samtidigt. Om du kopplar utrustning både till COMPONENT VIDEO MONITOR OUT-kontakterna och HDMI OUT-kontakterna prioriteras utmatningen från HDMI OUT-kontakterna.

### Tänk på följande vid HDMI-videoutmatning för zon 2

Endast HDMI IN-ljudinsignaler kan endast matas ut via HDMI ZONE 2 OUT-kontakten.

### Visa textning

Ange Resolution till Direct på menyn Video Settings när en signal med stöd för textning mottas.

Använd samma typ av kablar för in-/utsignaler.

### Ansluta en inspelningsenhet

Anslut inspelningsenheten till VIDEO OUT-kontakterna på mottagaren vid inspelning. Anslut kablar för in- och utsignaler till samma typ av kontakt, eftersom VIDEO OUT-kontakter inte har någon uppkonverteringsfunktion. HDMI OUT- och MONITOR OUT-kontakterna kan inte användas för inspelning.

## Digitala ljudformat som stöds av mottagaren

Vilka digitala ljudformat som denna mottagare kan avkoda beror på de digitala ljudingångarna för den anslutna utrustningen.

Mottagaren har stöd för följande ljudformat.

### Anslutning mellan uppspelningsutrustningen och mottagaren

| Ljudformat  | Maximalt antal kanaler | COAXIAL/<br>OPTICAL | HDMI |
|---|------------------------|---------------------|------|
| Dolby Digital                    | 5.1 kanaler            | ○                   | ○    |
| Dolby Digital EX                 | 6.1 kanaler            | ○                   | ○    |
| Dolby Digital Plus*              | 7.1 kanaler            | –                   | ○    |
| Dolby TrueHD*                    | 7.1 kanaler            | –                   | ○    |
| DTS                              | 5.1 kanaler            | ○                   | ○    |
| DTS-ES                           | 6.1 kanaler            | ○                   | ○    |
| DTS 96/24                        | 5.1 kanaler            | ○                   | ○    |
| DTS-HD High Resolution Audio*  | 7.1 kanaler            | –                   | ○    |
| DTS-HD Master Audio*           | 7.1 kanaler            | –                   | ○    |
| DSD*                           | 5.1 kanaler            | –                   | ○    |
| Flerkanals linjär PCM*  | 7.1 kanaler            | –                   | ○    |

\* Ljudsignaler avges i ett annat format om uppspelningsutrustningen inte motsvarar formatet. Mer information finns i uppspelningsutrustningens bruksanvisning.

## Nätverk/USB

| Innehållstyp | Filformat  | Filtillägg                              |
|--------------|--|---|
| Musik        | WAV <sup>6)</sup>  | ".wav"                                  |
|              | WMA <sup>1) 2) 5)</sup>  | ".wma"                                  |
|              | MP3  | ".mp3"                                  |
|              | AAC <sup>1) 2) 3) 5)</sup>   | ".m4a"                                  |
|              | FLAC <sup>6)</sup>   | ".flac"                                 |
| Video        | MPEG-1 Video/PS <sup>1) 2)</sup><br>MPEG-2 Video/PS, TS <sup>1) 3)</sup> | ".mpg", ".mpeg", ".m2ts", ".mts"        |
|              | MPEG-4 AVC <sup>1) 2)</sup>  | ".mkv", ".mp4", ".m4v", ".m2ts", ".mts" |
|              | WMV <sup>9) 2)</sup>   | ".wmv", ".asf"                          |
|              | AVCHD <sup>2)</sup>  | 4)                                      |
|              | Xvid   | ".avi"                                  |
| Bilder       | JPEG   | ".jpg", ".jpeg", ".mpo"                 |
|              | PNG  | ".png"                                  |
|              | GIF  | ".gif"                                  |

- 1) Mottagaren kan inte spela upp kodade filer, t.ex. DRM.
- 2) Mottagaren kan inte spela upp det här filformatet på en DLNA-server.
- 3) Mottagaren kan endast spela upp SD-video på en DLNA-server.
- 4) Mottagaren kan spela upp filer i AVCHD-format som har spelats in med en digital videokamera eller liknande. En skiva med AVCHD-format går inte att spela upp om den inte har slutbehandlats på rätt sätt.
- 5) Mottagaren kan inte spela upp krypterade filer, till exempel i Lossless-format.
- 6) Kompatibel samplingsfrekvens/bitdjup: maximalt 192 kHz/24 bitar

### Obs!

- Vissa filer kanske inte går att spela beroende på format, kodning, inspelningsförhållanden och DLNA-servers status.
- Vissa filer som redigerats på en dator kanske inte kan spelas upp.
- Mottagaren kan identifiera följande filer och mappar på USB-enheter:
  - upp till mapparna i det tredje trädet
  - upp till 500 filer i ett enskilt träd
- Mottagaren kan identifiera följande filer och mappar som finns sparade på DLNA-servern:
  - upp till mapparna i det 18:e trädet
  - upp till 999 filer i ett enskilt träd
- Angående de format som definieras i DLNA-riktlinjerna, krävs det att servern erbjuder det innehåll där formatinformationen definierad i DLNA-riktlinjerna har lagts till på rätt sätt.



# 1: Installera högtalare

Med den här mottagaren kan du använda upp till ett 9.2-kanalsystem (nio högtalare och två subwoofrar).

## Exempel på högtalarsystemkonfiguration

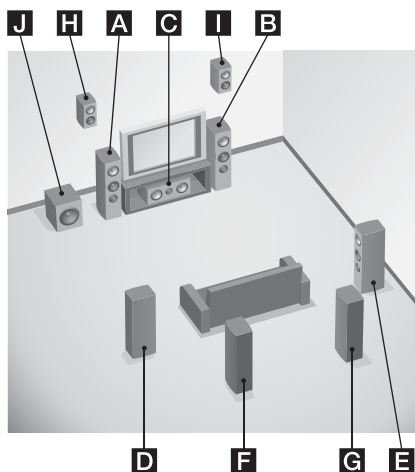

## 9.1-kanals högtalarsystem

Du kan lyssna på flerkanaligt surroundljud med maximalt hög kvalitet på samma sätt som i en filmstudio för ljudpålägg i 9.1-kanalsformat eller 9.2-kanalsformat.

- A** Vänster fronthögtalare
- B** Höger fronthögtalare
- C** Centerhögtalare
- D** Vänster surroundhögtalare
- E** Höger surroundhögtalare
- F** Bakre vänster surroundhögtalare
- G** Bakre höger surroundhögtalare
- H** Vänster övre högtalare
- I** Höger övre högtalare
- J** Subwoofer

## 7.1-kanals högtalarsystem med bakre surroundhögtalare

Om du vill ha HiFi-återgivning av dvd- eller Blu-ray Disc-inspelningar i 6.1-kanals- eller 7.1-kanalsformat.

- A** Vänster fronthögtalare
- B** Höger fronthögtalare
- C** Centerhögtalare
- D** Vänster surroundhögtalare
- E** Höger surroundhögtalare
- F** Bakre vänster surroundhögtalare
- G** Bakre höger surroundhögtalare
- J** Subwoofer

## 7.1-kanals högtalarsystem med främre, övre högtalare

Om du vill ha vertikala ljudeffekter (till exempel Pro Logic IIz-läge, Neo:X mode).

- A** Vänster fronthögtalare
- B** Höger fronthögtalare
- C** Centerhögtalare
- D** Vänster surroundhögtalare
- E** Höger surroundhögtalare
- H** Vänster övre högtalare
- I** Höger övre högtalare
- J** Subwoofer

## 5.1-kanals högtalarsystem

För att fullt ut använda bioliktande, flerkanaligt surroundljud krävs fem högtalare (två fronthögtalare, en centerhögtalare och två surroundhögtalare) och en subwoofer (5.1-kanalsystem).

- A** Vänster fronthögtalare
- B** Höger fronthögtalare
- C** Centerhögtalare
- D** Vänster surroundhögtalare
- E** Höger surroundhögtalare
- J** Subwoofer

## Rekommenderad högtalarplacering

### 9- eller 7-kanals högtalarsystem

- Vinkeln **A** som visas i illustrationen bör vara samma.

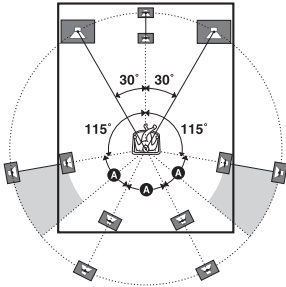

- Om du inte har möjlighet att placera högtalarna i optimal vinkel kan du fördela surroundhögtalarna och de bakre surroundhögtalarna på lämpligt sätt och placera dem så symmetriskt som möjligt.
- Du kan kalibrera högtalarplaceringen med hjälp av Speaker Relocation även om du inte kan placera högtalarna i optimal vinkel (sidan 95). Flytta de bakre surroundhögtalarna längre bakåt än 90 grader för att använda Speaker Relocation på ett effektivt sätt.
- Installera de övre fronthögtalarna i samma vinkel som fronthögtalarna. Positionen bör vara på samma höjd eller ovanför en förlängd diagonal linje framför tv:n eller skärmen.

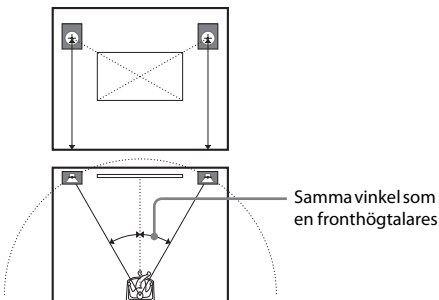

### 6-kanals högtalarsystem

- Placera den bakre surroundhögtalaren bakom sittpositionen.

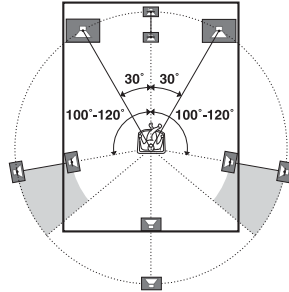

### Tips!

Eftersom subwoofern inte avger starkt riktade signaler kan du placera den var du vill.

# Ansluta högtalare

Koppla bort nätströmskabeln innan du ansluter några kablar.

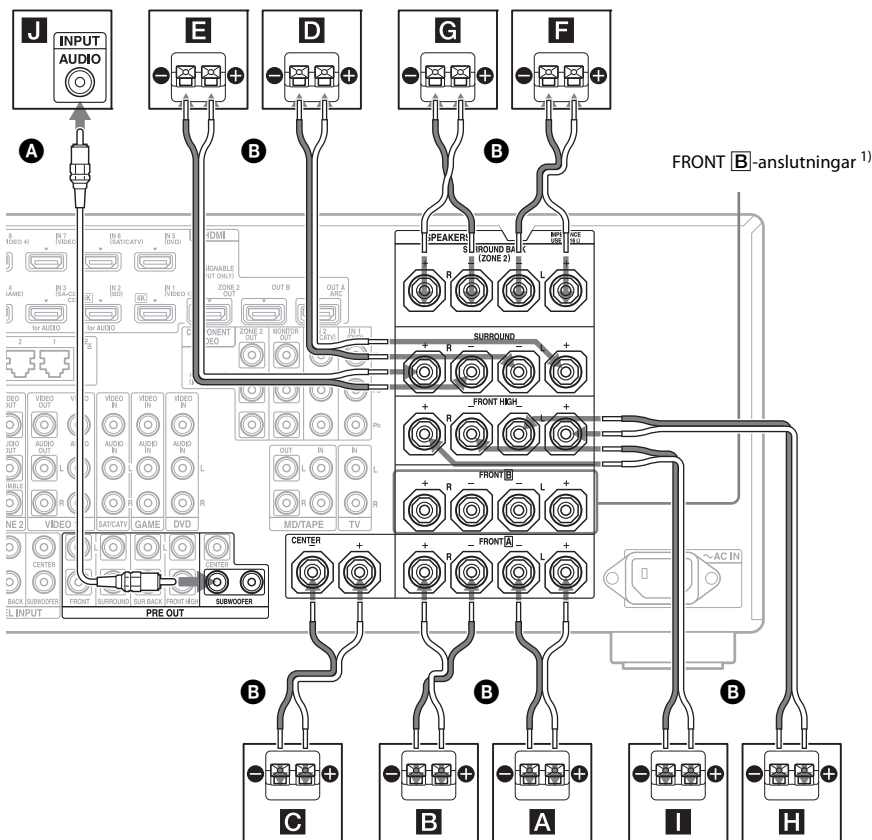

**A** Enkanalig ljudkabel (medföljer ej)

**B** Högtalarkablar (medföljer ej)

**A** Fronthögtalare **A** (L)

**B** Fronthögtalare **A** (R)

**C** Centerhögtalare

**D** Surroundhögtalare (L)

**E** Surroundhögtalare (R)

**F** Bakre surroundhögtalare (L)<sup>2) 4)</sup>

**G** Bakre surroundhögtalare (R)<sup>2) 4)</sup>

**H** Övre fronthögtalare (L)

**I** Övre fronthögtalare (R)

**J** Subwoofer<sup>3)</sup>

1) Om du använder ett ytterligare fronthögtalarsystem ska det anslutas till FRONT **B**-anslutningarna. Du kan välja det fronthögtalarsystem som du använder med SPEAKERS på frontpanelen (sidan 10).

2) Om du ansluter endast en bakre surroundhögtalare ska den anslutas till SURROUND BACK (ZONE 2) L-anslutningarna.

3) Om du ansluter en subwoofer med automatisk vilolägesfunktion ska du stänga av funktionen när du tittar på film. Om subwoofers automatiska vilolägesfunktion är aktiverad växlar enheten till viloläge automatiskt beroende på signalsnivån till subwoofern och då kanske inget ljud avges.

fortsättning

Du kan ansluta två subwoofrar till mottagaren. Samma signaler avges från vardera PRE OUT SUBWOOFER-uttag.

### Tips!

Du kan enkelt lossa eller dra åt SPEAKERS-anslutningarna med det medföljande verktyget för anslutning av högtalarkablar.

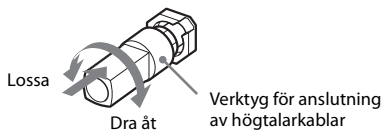

## ZONE 2-anslutning

Endast om du inte använder bakre surroundhögtalare kan du tilldela SURROUND BACK (ZONE 2)-anslutningarna **F** och **G** till högtalare i zon 2. Ange SURROUND BACK (ZONE 2)-anslutningarna till Zone2 Speakers för Speaker Connection på menyn Speaker Settings (sidan 94).

I avsnittet Använda flerzonsfunktioner (sidan 68) finns mer information om hur du ansluter och använder zon 2.

## 2: Ansluta skärmen

Du kan titta på den valda insignalsbilden när du ansluter HDMI OUT- eller MONITOR OUT-kontakten till en tv. Du kan styra den här mottagaren via ett användargränssnitt (GUI) på skärmen.

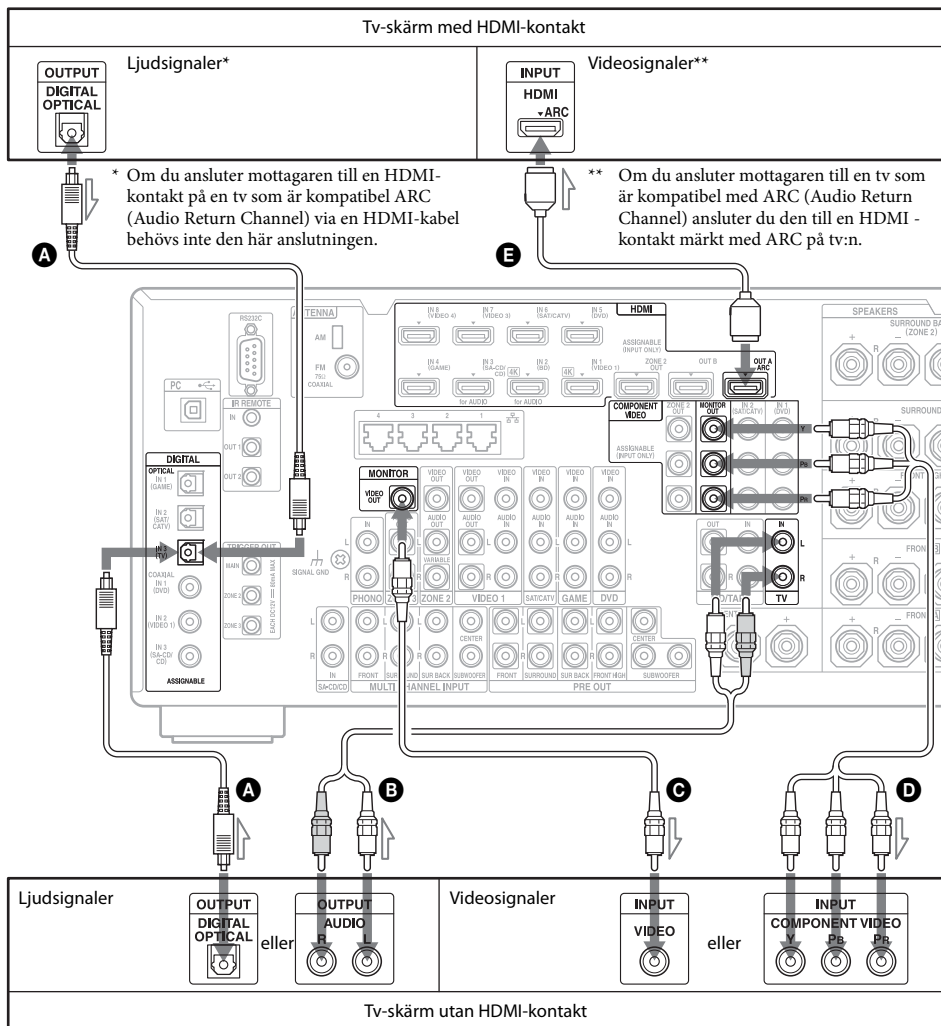

Du behöver inte ansluta alla kablar. Anslut kablarna beroende på vilka kontakter som finns på din utrustning.

- A** Optisk digitalkabel (medföljer ej)
- B** Ljudkabel (medföljer ej)
- C** Videokabel (medföljer ej)
- D** Komponentvideokabel (medföljer ej)

- E** HDMI-kabel (medföljer ej)  
Vi rekommenderar att du använder en Sony HDMI-kabel.

| Tv-typ           | ARC (Audio Return Channel) | Kabel som krävs (sladd) |                            |
|------------------|----------------------------|-------------------------|----------------------------|
|                  |                            | Video                   | Audio                      |
| HDMI-utrustad    | Kompatibel*                | <b>E</b>                | –                          |
|                  | Ej kompatibel              | <b>E</b>                | <b>A</b> eller <b>B</b> ** |
| Ej HDMI-utrustad | –                          | <b>D</b> eller <b>C</b> | <b>A</b> eller <b>B</b> ** |

\* Du kan endast mata ut tv-ljudet (flerkanaligt surroundljud) från mottagaren om du ansluter tv:n med en HDMI-kabel.

\*\* Om du vill mata ut flerkanaligt surroundljud från mottagaren ska du använda **A** för ljudanslutningen.

### Obs!

- Om du ansluter tv:n till mottagaren med en videokabel anger du Playback Resolution till 480i/576i (sidan 104).
- När du ansluter optiska digitala kablar för du kontakten rakt in tills den klickar på plats.
- Böj inte optiska digitalkablar och bunta inte ihop dem.

### Tips!

Tv-ljudet matas ut via de högtalare som är anslutna till mottagaren om du kopplar tv:ns ljudutgång till TV IN-kontakten på mottagaren. I den här konfigurationen anger du tv:ns ljudutgång till Fixed om det går att växla mellan alternativen Fixed och Variable.

## 3: Ansluta videoutrustningen

**Anslutningar som krävs för att titta på innehåll som spelats in på en Blu-ray Disc- eller dvd-skiva.**

### Ansluta utrustning med HDMI-kontakter

Om utrustningen inte har någon HDMI-kontakt läser du informationen på sidan 32.

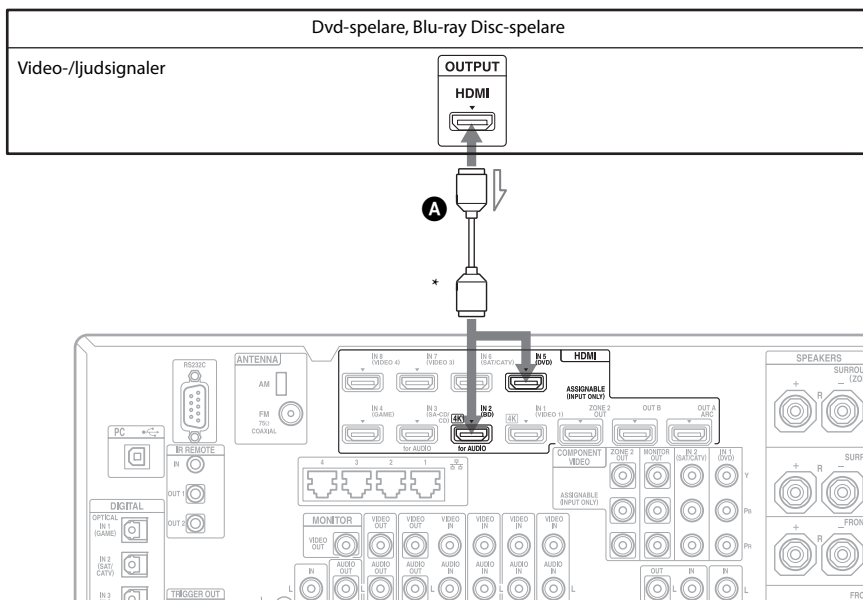

#### **A** HDMI-kabel (medföljer ej)

Vi rekommenderar att du använder en Sony HDMI-kabel.

\* Du kan ansluta valfri utrustning med HDMI-utgångar till HDMI IN-kontakterna på mottagaren.

## Ansluta utrustning med andra kontakter än HDMI-kontakter

Du behöver inte ansluta alla kablar. Anslut kablarna beroende på vilka kontakter som finns på utrustningen.

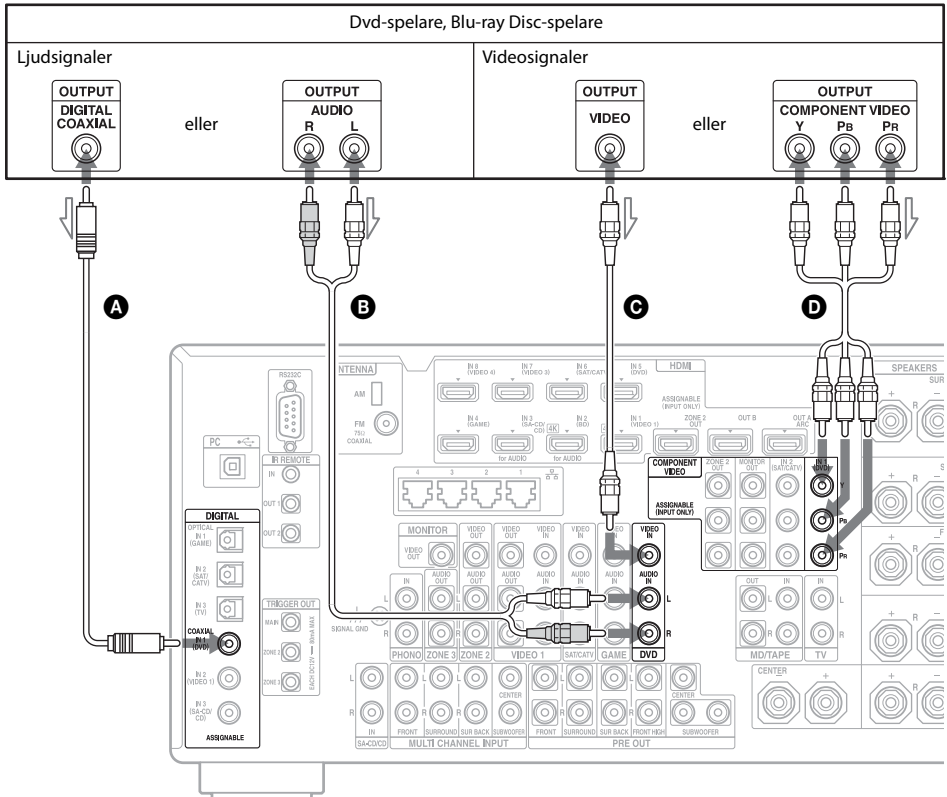

- A** Koaxial digitalkabel (medföljer ej)
- B** Ljudkabel (medföljer ej)
- C** Videokabel (medföljer ej)
- D** Komponentvideokabel (medföljer ej)



# Anslutningar som krävs för att spela tv-spel

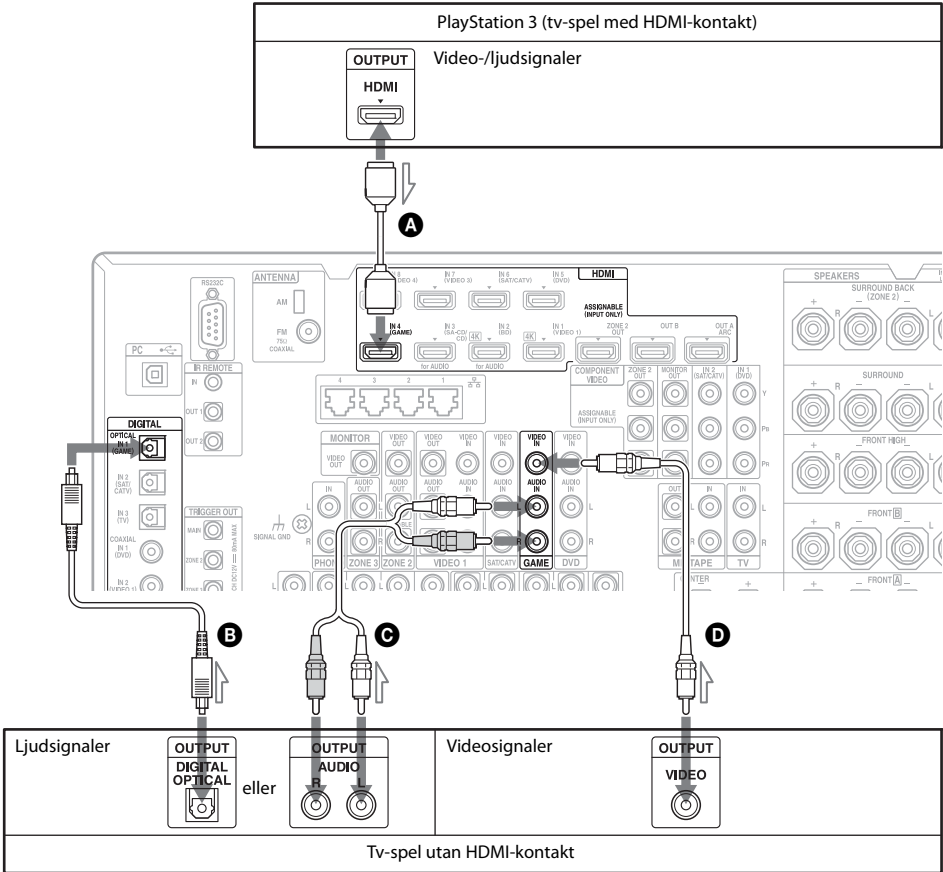

Du behöver inte ansluta alla kablar. Anslut kablarna beroende på vilka kontakter som finns på din utrustning.

- A** HDMI-kabel (medföljer ej)
- B** Optisk digitalkabel (medföljer ej)
- C** Ljudkabel (medföljer ej)
- D** Videokabel (medföljer ej)

| Typ av tv-spel   | Kabel som krävs (sladd) |                            |
|------------------|-------------------------|----------------------------|
|                  | Video                   | Audio                      |
| HDMI-utrustad*   | <b>A</b>                | –                          |
| Ej HDMI-utrustad | <b>D</b>                | <b>B</b> eller <b>C</b> ** |

\* Du kan endast mata ut tv-spelsljudet (flerkanaligt surroundljud) från mottagaren om du ansluter tv-spelet med en HDMI-kabel.

\*\* Om du vill mata ut flerkanaligt surroundljud från mottagaren ska du använda **B** för ljudanslutningen.

## Obs!

- När du ansluter optiska digitala kablar för du kontakten rakt in tills den klickar på plats.
- Böj inte optiska digitalkablar och bunta inte ihop dem.

## Anslutningar som krävs för att titta på program via satellitsändningar eller via kabel-tv

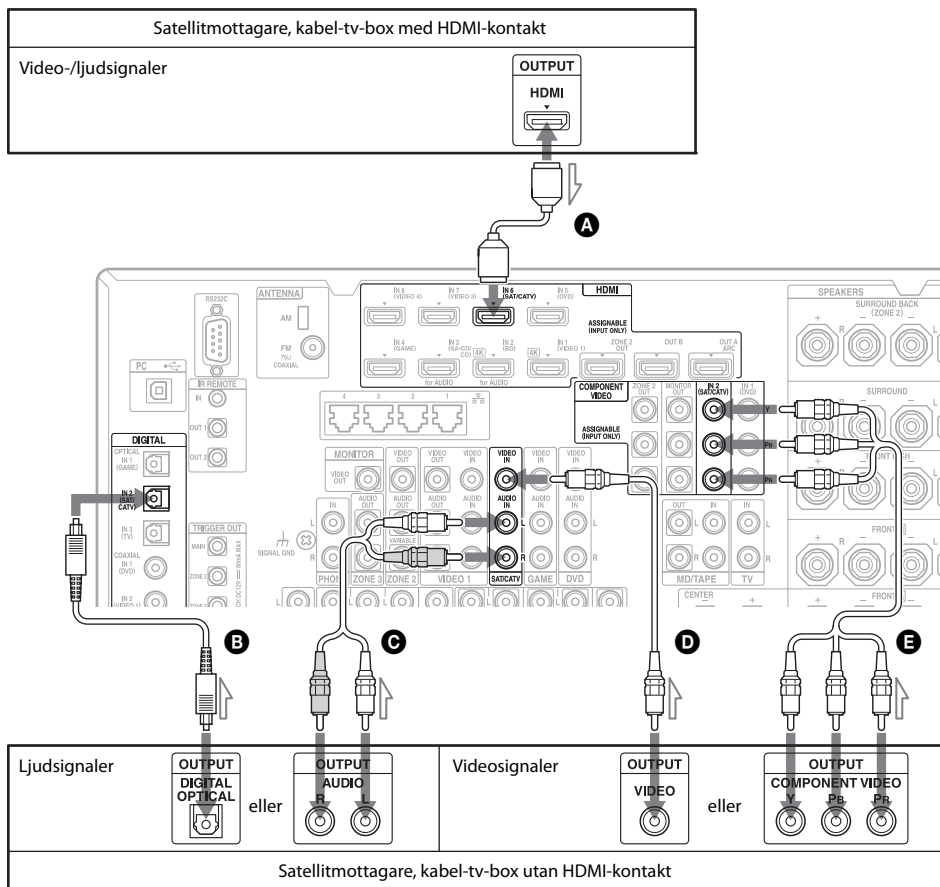

Du behöver inte ansluta alla kablar. Anslut kablarna beroende på vilka kontakter som finns på din utrustning.

- A** HDMI-kabel (medföljer ej)
- B** Optisk digitalkabel (medföljer ej)
- C** Ljudkabel (medföljer ej)
- D** Videokabel (medföljer ej)
- E** Komponentvideokabel (medföljer ej)

| Typ av satellitmottagare/<br>kabel-tv-box | Kabel som krävs (sladd) |                            |
|---|-------------------------|----------------------------|
|   | Video                   | Audio                      |
| HDMI-utrustad*                            | <b>A</b>                | –                          |
| Ej HDMI-utrustad                          | <b>E</b> eller <b>D</b> | <b>B</b> eller <b>C</b> ** |

\* Du kan endast mata ut satellitmottagare-/kabel-tv-box-ljudet (flerkanaligt surroundljud) från mottagaren om du ansluter satellitmottagaren/kabel-tv-boxen med en HDMI-kabel.

\*\* Om du vill mata ut flerkanaligt surroundljud från mottagaren ska du använda **B** för ljudanslutningen.



## Anslutningar som krävs för att titta på innehåll som spelats in med en videokamera

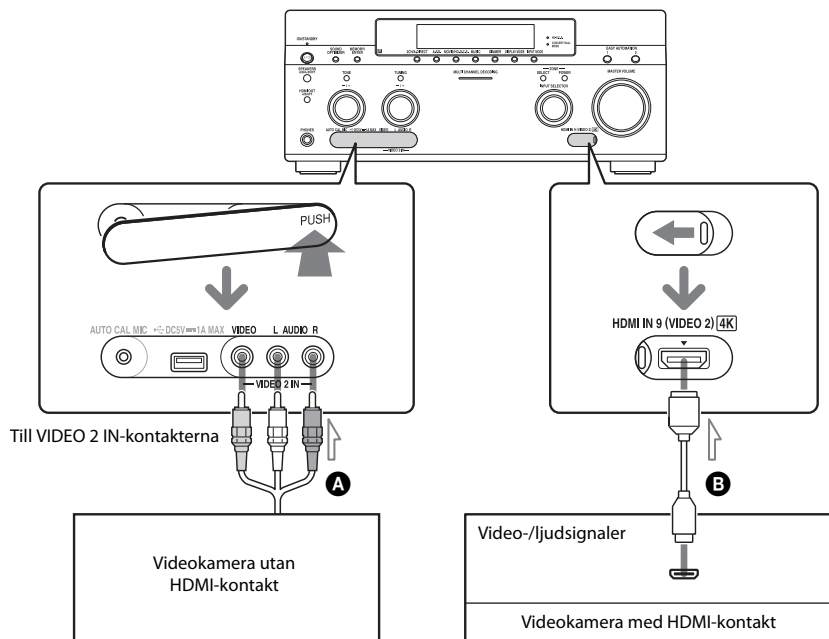

**A** Video-/ljudkabel (medföljer ej)

**B** HDMI-kabel (medföljer ej)

## HDMI-funktioner

- Digitala ljudsignaler som överförs via HDMI kan avges från högtalarna och PRE OUT-kontakterna på mottagaren. Denna signal stöder Dolby Digital, DTS, DSD och linjär PCM. Mer information finns i avsnittet Digitala ljudformat som stöds av mottagaren (sidan 23).
- Analog videosingel som ansluts till VIDEO-kontakten eller COMPONENT VIDEO-kontakterna kan matas ut som HDMI-signal. Inga ljudsignaler matas ut från HDMI OUT-kontakterna medan bilden omvandlas.
- Analog videosingel kan dock inte matas ut via HDMI OUT-kontakterna i zon 2.
- Den här mottagaren har stöd för High Bitrate Audio- (DTS-HD Master Audio, Dolby TrueHD), Deep Colour-, x.v.Colour- och 3D- och 4K-överföringar.
- Mottagarens HDMI-kontakter har stöd för funktionen Kontroll för HDMI. HDMI OUT B-kontakten och HDMI ZONE 2 OUT-kontakterna har dock inte stöd för funktionen Kontroll för HDMI.
- Om du vill använda 3D-bild ansluter du 3D-kompatibel tv och videoutrustning (Blu-ray Disc-spelare, Blu-ray Disc-brännare, PlayStation 3 och liknande) till mottagaren via High Speed HDMI-kablar. Sedan tar du på dig 3D-glasögonen och spelar upp 3D-kompatibelt innehåll.
- Mottagaren är kompatibel med 4K-utsignaler genom HDMI-utgångarna. Analog videosingel kan skalas upp till 4K. 4K-insignalerna via HDMI IN 1/IN 2 på baksidan och IN 9 på framsidan av en 4K-kompatibel spelare matas ut som de är som 4K-signal. Visa 4K-bilder genom att ansluta en 4K-kompatibel tv eller projektor till HDMI-utgångarna.
- Du kan visa HDMI IN 1-/IN 2-/IN 3-/IN 4-inmatning i förhandsgranskningsfönster bild-i-bild.

## Tänk på det här vid kabelanslutning

- Använd en High Speed HDMI-kabel. Om du använder en Standard HDMI-kabel kanske 4K, 1080p-, Deep Colour- och 3D-bilder inte visas på rätt sätt.
- Sony rekommenderar att du använder en HDMI-godkänd kabel eller HDMI-kabel från Sony.

## Tänk på det här vid användning av en HDMI-DVI-omvandlingskabel.

Vi rekommenderar inte användning av en HDMI-DVI-konverteringskabel. Om du ansluter en HDMI-DVI-konverteringskabel till en DVI-D-enhet kanske ljudet och/eller bilden inte matas ut. Anslut separata ljudkablar eller digitala anslutningskablar och ställ sedan in Video Input Assign och Audio Input Assign på menyn Input Settings om ljudet inte matas ut korrekt.

## 4: Ansluta ljudutrustning

**Anslutningar som krävs för att lyssna på innehåll som spelats in på Super Audio CD- eller vanliga cd-skivor**

### Ansluta utrustning med HDMI-kontakter

Om utrustningen inte har någon HDMI-kontakt läser du informationen på sidan 39.

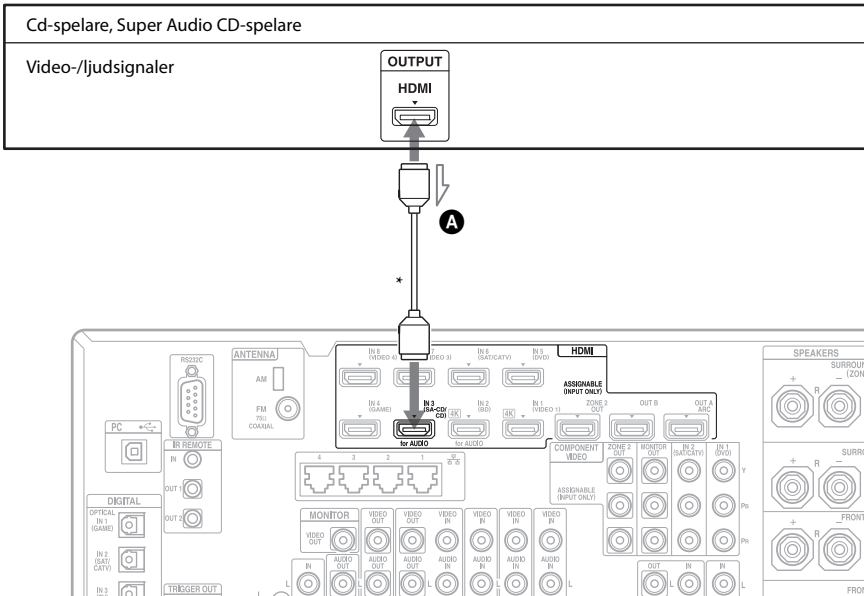

#### **A** HDMI-kabel (medföljer ej)

Vi rekommenderar att du använder en Sony HDMI-kabel.

\* Du kan ansluta valfri utrustning med HDMI-utgångar till HDMI IN-kontakterna på mottagaren.

## Ansluta utrustning med andra kontakter än HDMI-kontakter

Om Super Audio CD-spelaren är utrustad med flerkanaliga ljudutgångar kan du ansluta dem till MULTI CHANNEL INPUT-kontakterna på den här mottagaren och lyssna på flerkanaligt ljud. Du kan även använda MULTI CHANNEL INPUT-kontakterna för att ansluta en extern flerkanalsavkodare.

Du behöver inte ansluta alla kablar. Anslut kablarna beroende på vilka kontakter som finns på din utrustning.

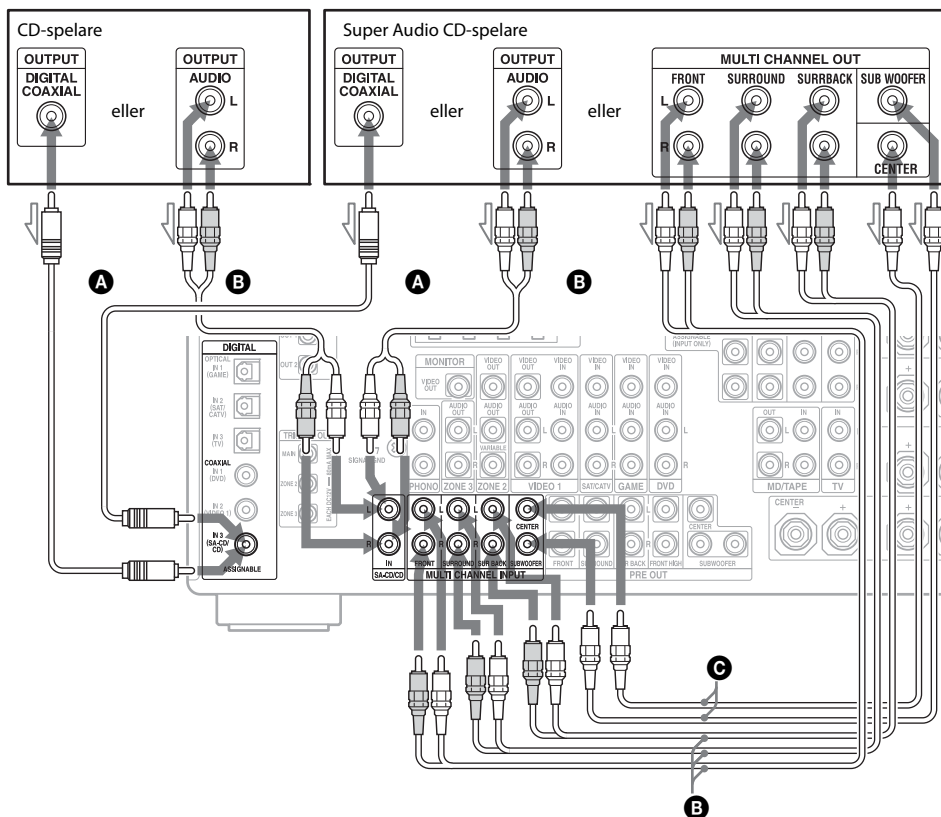

- A** Koaxial digitalkabel (medföljer ej)
- B** Ljudkabel (medföljer ej)
- C** Enkanalig ljudkabel (medföljer ej)

### Obs!

Ljudsignaler från MULTI CHANNEL INPUT-kontakterna går inte att spela in.

### Tips!

Samtliga digitala ljudkontakter är kompatibla med samplingsfrekvenserna 32 kHz, 44,1 kHz, 48 kHz, 88,2 kHz och 96 kHz. COAXIAL IN-kontakterna är också kompatibla med en samplingsfrekvens på 192 kHz.

## **Tänk på det här vid uppspelning av en Super Audio CD-skiva på en Super Audio CD-spelare**

Inget ljud matas ut vid uppspelning av en Super Audio CD-skiva på en Super Audio CD-spelare om den endast är ansluten till COAXIAL SA-CD/CD IN-kontakten på den här mottagaren. När du spelar upp en Super Audio CD-skiva ska du ansluta spelaren till MULTI CHANNEL INPUT- eller SA-CD/CD IN-kontakterna eller ansluta en spelare som kan mata ut DSD-signaler från HDMI-kontakten till mottagaren via en HDMI-kabel. Mer information finns i de användarinstruktioner som medföljde Super Audio CD-spelaren.

## **Om du vill ansluta flera digitala enheter men det inte finns någon ledig ingång**

Se Använda övriga video-/ljudingångar (sidan 80).



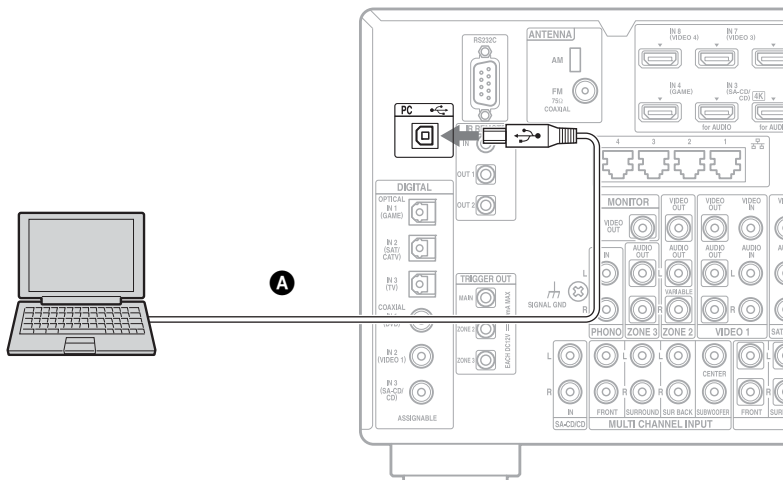

## A USB-kabel (medföljer ej)

### Obs!

Använd en USB-kabel (typ A till typ B) för att ansluta datorn till mottagaren.

### Tips!

- Uppspelning via PC är kompatibel med följande:
  - Samplingsfrekvens: 44,1 kHz, 48 kHz, 88,2 kHz, 96 kHz och 192 kHz
  - Bitupplösning: 16 bitar och 24 bitar
- Samplingsfrekvenser och antal kvantiseringsbitar som kan spelas upp eller matas ut med datorn kan variera beroende på operativsystemet eller versionsnumret av spelarprogramvara.



## Anslutningar som krävs för att lyssna på innehåll som spelats in på MD, kassetband eller vinylskivor

Du behöver inte ansluta alla kablar för att ansluta en MD-spelare. Anslut kablar beroende på vilka kontakter som finns på utrustningen.

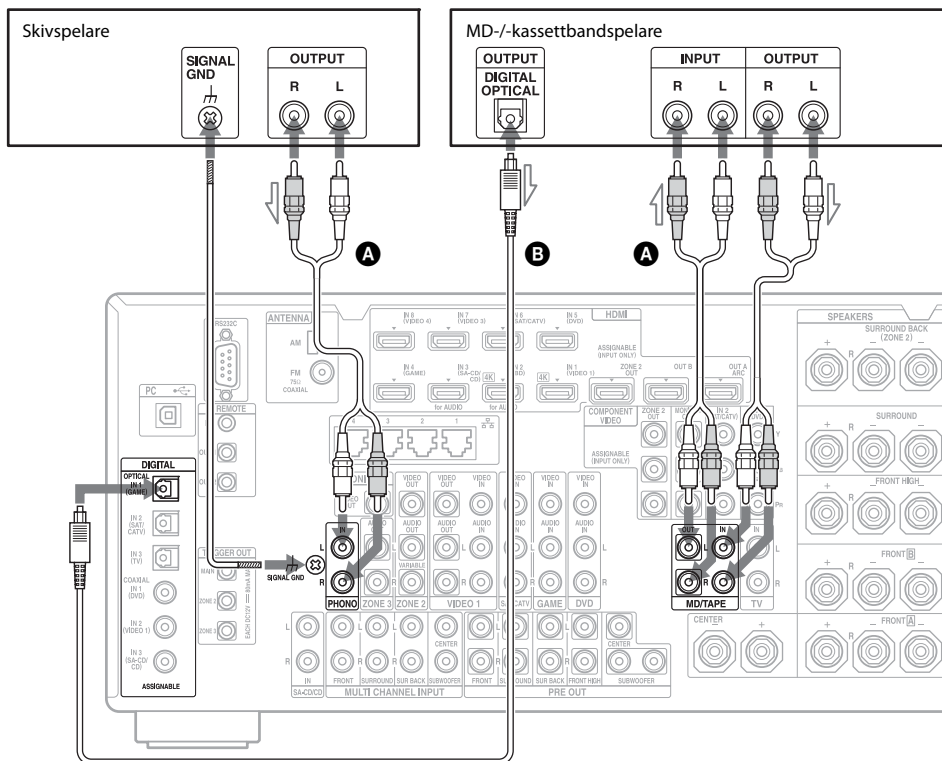

**A** Ljudkabel (medföljer ej)

**B** Optisk digitalkabel (medföljer ej)

### Obs!

- Om du ansluter en MD-spelare med digitala kablar kan du ansluta till valfri digital IN-kontakt på mottagaren. Gör anslutningen möjlig genom att tilldela kontakten till en MD-spelaringång på menyn. Se Använda övriga video-/ljudingångar (sidan 80).
- Om skivspelaren har en jordkabel ansluter du den till (⚡) SIGNAL GND-terminalen.

## 5: Ansluta till nätverket

Om du har en Internetanslutning kan du ansluta den här mottagaren till Internet.

### Konfigurationsexempel

Följande illustration är ett konfigurationsexempel i ett hemnätverk med mottagaren, en dator. Vi rekommenderar att du använder en trådbunden anslutning.

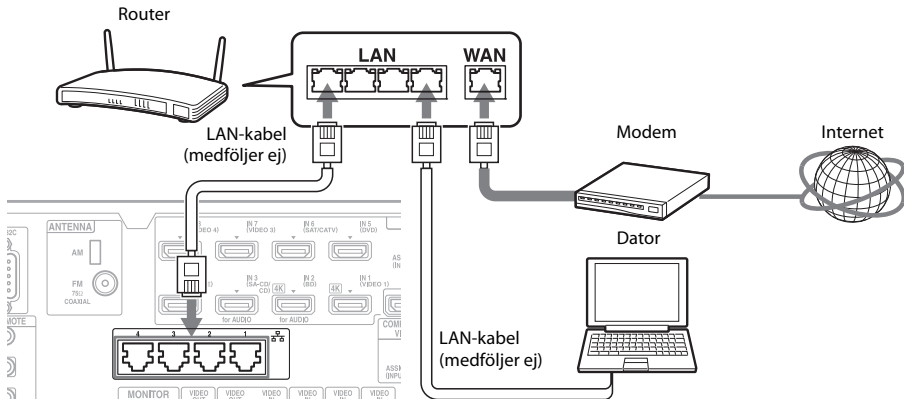

### Obs!

Anslut en router till någon av portarna 1 till 4 på mottagaren via endast en LAN-kabel. Anslut inte samma router till mottagaren via fler än en LAN-kabel. Om du gör det kan det orsaka fel.

### Systemkrav

Följande systemmiljö krävs för att använda mottagarens nätverksfunktion.

### Bredbandsanslutning

En bredbandsanslutning till Internet krävs för att kunna titta på videoinnehåll från Internet och för att använda mottagarens programvaruuppdateringsfunktion.

### Modem

Det här är den enhet som är ansluten till bredbandsanslutningen för att kommunicera med Internet. Vissa av de här enheterna är integrerade med routern.

### Router

- Använd en router som är kompatibel med 100 Mbit/s för att kunna spela upp innehåll i hemnätverket.
- Vi rekommenderar att du använder en router som är utrustad med inbyggd DHCP-server (Dynamic Host Configuration Protocol). Med den här funktionen tilldelas IP-adresser automatiskt i LAN-nätverket.
- Mottagaren har inte stöd för en nätverksanslutning med överföringshastigheter på 1 Gbps eller mer.

### LAN-kabel (CAT5)

- Vi rekommenderar att du använder den här kabeltypen för ett trådbundet LAN-nätverk. Vissa LAN-kablar av flat typ påverkas lätt av brus. Vi rekommenderar att du använder kablar av normal typ.
- Använd en avskärmad LAN-kabel om mottagaren används i en miljö där det finns strömförsörjningsbrus från elektriska produkter eller i en nätverksmiljö med störande ljud.

## 6: Förbereda mottagaren och fjärrkontrollen

### Ansluta nätströmskabeln

Anslut enhetens nätströmskabel ordentligt till mottagarens AC IN-terminal och anslut sedan nätströmskabeln till ett vägguttag.

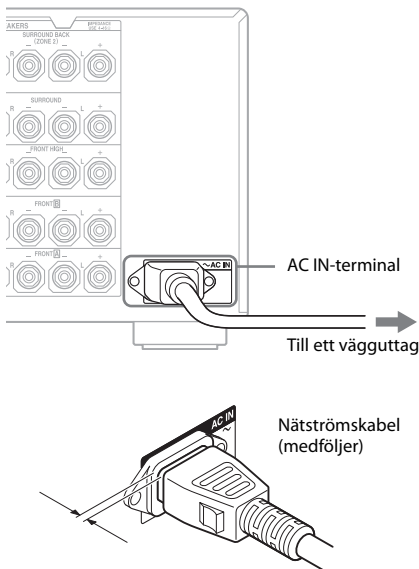

Även när du har satt i nätströmskabeln ordentligt finns det ett litet mellanrum mellan kontakten och den bakre panelen. Det är meningen att kabelanslutningen ska vara sådan. Det är inte ett tecken på att något är fel.

### Slå på mottagaren

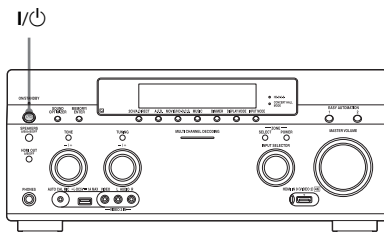

### Tryck på I/⏻ för att slå på mottagaren.

Du kan också slå på mottagaren via I/⏻ på fjärrkontrollen.

När du vill stänga av mottagaren trycker du på I/⏻ igen. STANDBY blinkar i teckenfönstret. Dra inte ut nätströmskabeln medan STANDBY blinkar. Om du gör det kan det orsaka fel.

### Spara energi i viloläge

Ställ in Kontroll för HDMI (sidan 106), Pass Through (sidan 106), Network Standby (sidan 108) och RS232C Control (sidan 112) på Off eller Auto (endast för Pass Through) och stäng av strömmen för zon 2/zon 3. Om Kontroll för HDMI (sidan 106), Pass Through (sidan 106) eller Network Standby (sidan 108) anges till On eller om strömmen till zon 2 eller zon 3 slås på lyser lampan ovanför I/⏻ gult.

### Obs!

Ovansidan av mottagaren kan bli varm medan mottagaren är i viloläge. Detta är normalt och beror på att det passerar ström genom mottagarens interna kretsar. Det är inte ett tecken på att något är fel.

## Sätta batterier i fjärrkontrollen

Sätt i två R6-batterier (storlek AA) i RM-AAL042-flerfunktionsfjärrkontrollen och den enkla RM-AAU124-fjärrkontrollen. Kontrollera att polerna är vända åt rätt håll när du sätter i batterierna.

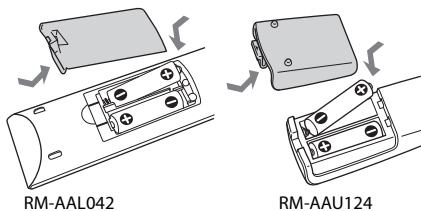

### Obs!

- Förvara inte fjärrkontrollen på en mycket varm eller fuktig plats.
- Använd inte ett nytt batteri tillsammans med ett gammalt.
- Blanda inte manganbatterier med andra typer av batterier.
- Om du inte tänker använda fjärrkontrollen under en längre tid ska du ta ut batterierna för att undvika att de skadas p.g.a. batteriläckage och korrosion.
- När du byter eller tar ut batterierna kan de programmerade koderna nollställas. Om detta inträffar programmerar du fjärrkontrollkoderna igen (sidan 121, 125, 127).

## 7: Konfigurera mottagaren med hjälp av Easy Setup

Du kan enkelt konfigurera mottagarens grundinställningar genom att följa instruktionerna på tv-skärmen.

Ändra insignalen för tv:n till den insignal som mottagaren är ansluten till.

Första gången du slår på mottagaren visas slutanvändaravtalet (EULA) på tv-skärmen. När du har godkänt slutanvändaravtalet (EULA) kommer du till skärmen Easy Setup. Konfigurera sedan mottagaren enligt instruktionerna på skärmen Easy Setup. Följande funktioner kan konfigureras med Easy Setup.

- Network Settings
- Input Settings
- Speaker Settings

### Tips!

En bock visas till höger om de funktionsalternativ som har ställts in.

## Tänk på följande för Speaker Settings (Auto Calibration)

För in optimeringsmikrofonens kontakt hela vägen i AUTO CAL MIC-kontakten.

## Bekräfta konfigurationen av aktiv subwoofer

- Slå på subwoofern och skruva upp volymen innan subwoofern aktiveras om en subwoofer är ansluten. Vrid LEVEL-vredet till en punkt precis före mitten.
- Ställ in värdet för delningsfrekvens på maximum om du ansluter en subwoofer med funktion för delningsfrekvens.
- Stäng av (inaktivera) den automatiska vilolägesfunktionen om du ansluter en subwoofer med en sådan funktion.

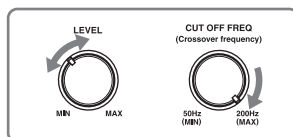

**Obs!**

- Värdet för inställningsavstånd kan skilja sig från den faktiska positionen beroende på egenskaperna hos den subwoofer du använder.
- Om du utför Speaker Settings (Auto Calibration) med hjälp av Easy Setup skrivs mätresultaten över och sparas på den valda positionen (Pos.1 är vald som standard).

**Tips!**

- Beroende på subwoofers position kan mätresultaten för polaritet variera. Du kan dock utan problem fortsätta använda mottagaren med det värdet.
- Beroende på högtalarna kan Out Phase visas även om det inte är några problem med högtalaranslutningen. Detta orsakas av högtalarspecifikationerna och det är inga problem att fortsätta använda högtalarna.

**Om du ansluter två subwoofrar till mottagaren**

Om du beroende på miljön har svårt att få bra mätresultat för funktionen Auto Calibration eller om du vill finjustera inställningarna kan du konfigurera subwoofrarna manuellt. Mer information finns i Speaker Setup på menyn Speaker Settings (sidan 96).

**Tänk på följande när du ställer in högtalarimpedans**

- Om du är osäker på högtalarnas impedans läser du i de användarinstruktioner som medföljde högtalarna när du köpte dem. (Ofta visas informationen på högtalarnas baksida.)
- Om du ansluter samtliga högtalare med en nominell impedans på 8 ohm eller mer ska du ange Speaker Impedance till 8 Ω. Om du ansluter andra typer av högtalare anger du 4 Ω.

- Om du ansluter fronthögtalarna till både FRONT **A**- och FRONT **B**-anslutningarna ansluter du högtalarna med en nominell impedans på 8 ohm eller mer.
  - Om du ansluter högtalare med en impedans på 16 ohm eller mer till både **A**- och **B**-konfiguration: Ange Speaker Impedance till 8 Ω på menyn Speaker Settings.
  - För övriga högtalartyper i övriga konfigurationer: Ange Speaker Impedance till 4 Ω på menyn Speaker Settings.

**Välja fronthögtalare**

Du kan välja vilka främre högtalare som du vill använda.

SPEAKERS (A/B/A+B/OFF)

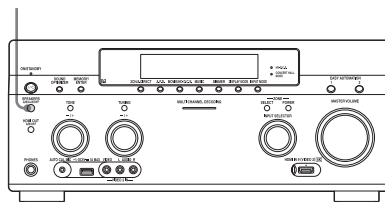

Tryck på SPEAKERS (A/B/A+B/OFF) upprepad gång för att välja det fronthögtalarsystem som du vill använda. Du kan bekräfta vilka terminaler som är valda (**A** eller **B**) genom att kontrollera indikatorerna i teckenfönstret.

**Indikatorer Valda högtalare**

|              |   |
|--------------|---|
| <b>SP A</b>  | Högtalarna är anslutna till FRONT <b>A</b> -terminalerna.   |
| <b>SP B</b>  | Högtalarna är anslutna till FRONT <b>B</b> -terminalerna.   |
| <b>SP AB</b> | Högtalarna är anslutna till både FRONT <b>A</b> - och FRONT <b>B</b> -terminalerna (parallellkopplade). |

SPEAKERS OFF visas i teckenfönstret. Inga ljudsignaler matas ut från högtalaranslutningarna eller PRE OUT-kontaktterna.

## Använda mottagaren som försteg

Du kan använda funktionen Auto Calibration när du använder mottagaren som försteg. I så fall kan det inställningsavstånd som visas i teckenfönstret skilja sig från den faktiska positionen. Det kommer dock inte att vara något problem om du fortsätter använda mottagaren med det värdet.

## Avbryta mätprocessen

Mätprocessen avbryts om du utför någon av följande åtgärder.

- Stänger av strömmen
- Ändrar volymen
- Växlar insignal
- Ändrar inställningen för SPEAKERS (A/B/A+B/OFF)
- Ansluter hörlurar

Inga andra åtgärder än de ovanstående är tillåtna under mätprocessen.

## Konfigurera mottagaren manuellt

Se Justera inställningar (sidan 89).

## 8: Konfigurera ansluten utrustning

Om du vill mata ut flerkanaligt digitalt ljud kontrollerar du inställningen för digital ljudutmatning på den anslutna utrustningen. Om du har en Sony Blu-ray Disc-spelare ska du kontrollera att Audio (HDMI), DSD Output Mode, Dolby Digital/DTS och Dolby Digital är angivna till DTS, Auto, On respektive Bitstream, Dolby Digital och DTS (från och med 1 augusti 2012). För PlayStation 3 ansluter du mottagaren med en HDMI-kabel och väljer Audio Output Settings i Sound Settings och väljer HDMI och Automatic (med systemprogramvaruversion 4.21). Mer information finns i bruksanvisningarna för ansluten utrustning.



## 9: Förbereda en dator för att användas som server

En server är en enhet som levererar innehåll (musik, bilder och video) till en DLNA-enhet i ett hemnätverk.

Du kan spela upp innehåll som är lagrat på en dator i ett hemnätverk med den här mottagaren via detta nätverk om du har installerat programvara\* med DLNA-kompatibel serverfunktion.

\* Om du använder en Windows 7-baserad dator använder du Windows Media® Player 12 som finns integrerat i Windows 7.

Om du använder en Windows 8-baserad dator kanske det nya UI-systemet inte kan identifiera mottagaren. Om detta inträffar växlar du inställningen till Desktop UI.

## Riktlinjer för användargränssnittet på skärmen.

Du kan visa mottagarens meny på tv-skärmen och välja önskad funktion via tv-skärmen genom att trycka på  $\uparrow/\downarrow/\leftarrow/\rightarrow$  och  $\oplus$  på fjärrkontrollen.

När du börjar använda mottagaren måste du trycka på AMP på fjärrkontrollen först. Annars kanske åtgärderna som följer inte riktas till mottagaren.

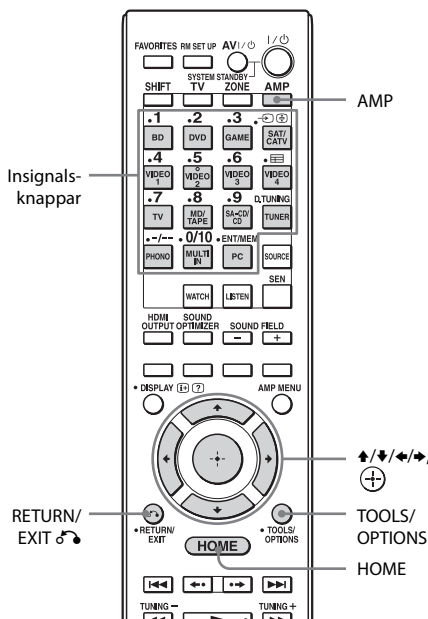

### Använda meny

- 1 Ändra insignalen för tv:n till den insignal som mottagaren är ansluten till.
- 2 Tryck på AMP.

### 3 Tryck på HOME.

Startmenyn visas på tv-skärmen.

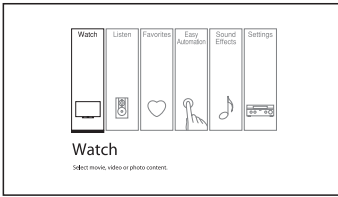

### 4 Tryck på ◀/▶ flera gånger för att välja önskad meny och tryck därefter på Ⓢ för att starta menyläget.

Listan med menyalternativ visas på tv-skärmen.

Exempel: När du väljer Watch.



#### Tips!

När OPTIONS visas på skärmens nedre högra del kan du visa funktionslistan genom att trycka på TOOLS/OPTIONS och välja en närliggande funktion.

### Återgå till föregående skärm

Tryck på RETURN/EXIT ↵.

### Avsluta meny

Tryck på HOME så att startmenyn visas och tryck därefter på HOME igen.

## Översikt över startmenyn

| Meny            | Beskrivning   |
|-----------------|---|
| Watch           | Används för att välja den video- eller fotokälla som ska matas in till mottagaren eller det video- eller fotoinnehåll som ska överföras via USB-kontakt eller ett hemnätverk (sidan 51).                                    |
| Listen          | Används för att välja den musikkälla som ska matas in till mottagaren eller det musikinnehåll som ska överföras via Internet eller ett hemnätverk (sidan 51). Du kan också lyssna på FM/AM-radio i den inbyggda mottagaren. |
| Favorites       | Visar det Internetinnehåll som har lagts till i Favorites List. Du kan spara upp till 18 favoriter för Internetinnehåll (sidan 56).   |
| Easy Automation | Gör att du kan spara olika inställningar på mottagaren samt återställa alla inställningar på en gång (sidan 83).  |
| Sound Effects   | Ger dig möjlighet att använda ljudfunktioner som utvecklats med olika tekniker eller funktioner från Sony (sidan 61).   |
| Settings        | Gör att du kan justera mottagarens inställningar (sidan 89).  |

## Spela upp bilder/ljud från ansluten utrustning

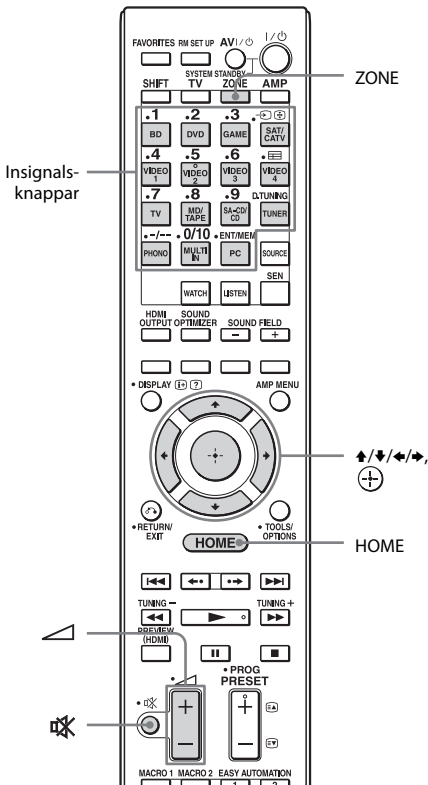

### 1 Välj Watch eller Listen på startmenyn och tryck sedan på (+).

Listan med menyalternativ visas på tv-skärmen.

### 2 Välj önskad utrustning och tryck sedan på (+).

### 3 Slå på utrustningen och starta uppspelningen.

### 4 Justera volymen genom att trycka på $\triangle$ +/-.

#### Välja insignal.

Du kan vrida INPUT SELECTOR-vredet på mottagaren eller trycka på insignalsknapparna på fjärrkontrollen för att välja önskad utrustning.

Om du vill välja insignal för zon 2 eller zon 3 trycker du på ZONE SELECT på mottagaren eller ZONE på fjärrkontrollen för att välja zon 2 eller zon 3 först (ZONE 2 [namn på insignal] eller ZONE 3 [namn på insignal] visas i teckenfönstret).

#### Tips!

Volymen går att justera på olika sätt med hjälp av MASTER VOLUME -vredet på mottagaren och  $\triangle$  +/--knappen på fjärrkontrollen.

- Höja eller sänka volymen snabbt
  - Vrid snabbt på MASTER VOLUME-vredet.
  - Tryck och håll ned knappen  $\triangle$  +/-.
- Om du vill finjustera
  - Vrid sakta på MASTER VOLUME-vredet.
  - Tryck på knappen  $\triangle$  +/- och släpp upp den omedelbart.

#### Aktivera ljudavstängningsfunktionen

Tryck på  $\times$  på fjärrkontrollen. Om du vill avbryta trycker du på  $\times$  på fjärrkontrollen igen. Du kan också trycka på  $\triangle$  + för att höja volymen. Ljudavstängningsfunktionen avbryts också om du stänger av mottagaren medan den är aktiv.

#### Undvik skador på högtalarna

Glöm inte att skruva ned volymen innan du stänger av mottagaren.

## PC

Spela enkelt upp ljud med hög kvalitet från en dator via mottagaren.

### Systemkrav

#### Operativsystem

Windows 7 (SP1, 32 bitar/64 bitar)  
Windows Vista (SP2, 32 bitar/64 bitar)  
Windows XP (SP3, 32 bitar)  
Mac OS X v10.6.8, 10.7.4

#### Enhet

USB-port (USB 2.0-kompatibel)

#### Obs!

- Om du vill använda PC-porten på mottagarens bakre panel hämtar du den drivrutin som är avsedd för mottagaren från webbplatsen med produktinformation (<http://support.sony-europe.com/>) och installerar den sedan på datorn.
- I den driftmiljö som nämns ovan garanteras inte problemfri användning med mottagaren och alla datorer.
- Problemfri användning med mottagaren och hemmabygda datorer, operativsystem som har uppdaterats personligen och flera operativsystem garanteras inte.
- Problemfri användning med mottagaren och funktioner som systempaus och viloläge och garanteras inte med alla datorer.

### Spela upp innehåll på en dator

- 1 Välj Listen på startmenyn och tryck sedan på  $\odot$ .**
- 2 Välj PC och tryck sedan på  $\oplus$ .**
- 3 Spela upp en musikfil på datorn med hjälp av programvara (t.ex. Windows Media<sup>®</sup> Player).**

## USB-enhet/WALKMAN

Du kan spela upp video-, musik- och bildfiler på den anslutna USB-enheten. Spelbara filtyper beskrivs i Nätverk/USB (sidan 24).

### 1 Anslut USB-enheten till mottagarens $\odot$ (USB-) port.

Läs bruksanvisningen till USB-enheten innan du ansluter.

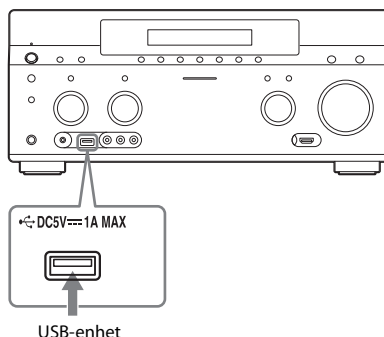

### 2 Välj Watch eller Listen på startmenyn och tryck sedan på $\odot$ .

### 3 Välj My Video, My Music eller My Photo och tryck sedan på $\oplus$ .

#### Obs!

Om bilden inte visas ska du ändra inställningen för Playback Resolution (sidan 104).

### 4 Välj USB device (front) och tryck sedan på $\oplus$ .

Mapparna och video-, musik- och fotofilerna visas i en lista på tv-skärmen.

### 5 Tryck på $\uparrow/\downarrow/\leftarrow/\rightarrow$ och $\odot$ för att välja den fil som du vill spela upp.

Bilden eller ljudet från USB-enheten spelas upp via mottagaren.

**Obs!**

- Avlägsna inte USB-enheten medan den används. Undvik att data och USB-enheten skadas genom att stänga av mottagaren när du avlägsnar USB-enheten.
- Om du ansluter en WALKMAN till mottagaren kan du styra din WALKMAN med hjälp av mottagarens fjärrkontroll på samma sätt som när du ansluter andra USB-enheter till mottagaren. Du kan inte använda kontrollerna på WALKMAN.
- Vissa USB-enheter kanske inte fungerar med den här mottagaren.
- Mottagaren kan identifiera MSC-enheter (Mass Storage Class) (t.ex. flashminne eller HDD).

**iPod/iPhone**

Du kan lyssna på musik och se på video och bilder och ladda batteriet för en iPod/iPhone via mottagaren.

Information om vilka modeller av iPod/iPhone som är kompatibla med den här funktionen finns i sidan 54.

**Obs!**

Det går inte att använda hörlurar under uppspelningen.

## 1 Anslut en iPod/iPhone till mottagarens -port (USB).

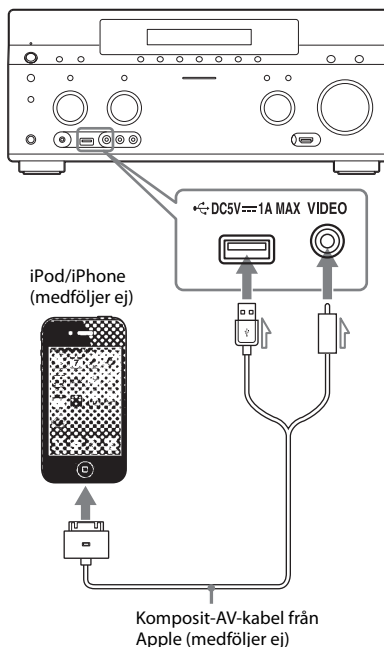

## 2 Välj Watch eller Listen på startmenyn och tryck sedan på .

### 3 Välj My Video, My Music eller My Photo och tryck sedan på .

#### Obs!

Om bilden inte visas ska du ändra inställningen för Playback Resolution (sidan 104).

### 4 Välj iPod (front) och tryck sedan på .

Video- och musikfilerna visas i en lista på tv-skärmen.

Om du väljer iPod (front) för My Photo ska du välja en fotofil med kontrollerna på din iPod/iPhone (du behöver då inte utföra steg 5).

### 5 Tryck på /// och för att välja den fil som du vill spela upp.

Bilden eller ljudet från iPod/iPhone spelas upp via mottagaren.

Du kan styra iPod/iPhone med hjälp av knapparna på fjärrkontrollen.

Information om hur du använder en iPod/iPhone finns även i användarinstruktionerna till iPod/iPhone.

## Made for iPod/iPhone

Kompatibla iPod/iPhone-modeller är följande. Uppdatera din iPod/iPhone med den senaste programvaran innan du använder den tillsammans med mottagaren.







Kompatibla modeller är följande:

- iPod touch
  - iPod touch (fjärde generationen)/iPod touch (tredje generationen)/iPod touch (andra generationen)
- iPod nano
  - iPod nano (sjätte generationen)/iPod nano (femte generationen) (video camera)/iPod nano (fjärde generationen) (video)/iPod nano (tredje generationen) (video)
- iPod
  - iPod classic
- iPhone
  - iPhone 4S/iPhone 4/iPhone 3GS/iPhone 3G







## Styra en iPod/iPhone med hjälp av fjärrkontrollen

Du kan styra iPod/iPhone med hjälp av knapparna på fjärrkontrollen. I följande tabell visas ett exempel på vilka knappar som kan användas. (Användningen kan skilja sig beroende på vilken modell av iPod/iPhone du använder.)

### För My Video/My Music

| Tryck på  | Funktion  |
|---|---|
|    | Startar uppspelning.                            |
|    | Pausar uppspelning.                             |
|    | Stoppas uppspelningen.                          |
|  eller  | Snabbspolar bakåt eller framåt.                 |
|  eller  | Hoppar till föregående/nästa fil eller kapitel. |

### För My Photo

| Tryck på  | Funktion                          |
|---|-----------------------------------|
|  ,      | Startar eller pausar uppspelning. |
|    | Pausar uppspelning.               |
|  eller  | Snabbspolar bakåt eller framåt.   |
|  eller  | Går till föregående/nästa fil.    |

#### Obs!

- Du kan inte överföra låtar till en iPod/iPhone från den här mottagaren.
- Sony är inte ansvarigt om data som spelats in på en iPod/iPhone förloras eller skadas när en iPod/iPhone anslutits till denna mottagare.
- Den här produkten är avsedd att fungera med iPod/iPhone och har certifierats för att uppfylla prestandakraven från Apple.
- Koppla inte loss din iPod/iPhone när den används. Undvik att data eller din iPod/iPhone skadas genom att stänga av mottagaren när du ansluter eller kopplar loss iPod/iPhone.
- Om du ansluter en iPod som inte är kompatibel med videoutmatningsfunktionen och väljer iPod (front) i My Video eller My Photo visas ett varningsmeddelande på tv-skärmen.

#### Tips!

- Din iPod/iPhone laddas när den är ansluten till mottagaren och mottagaren är på.
- Mottagaren kan identifiera upp till 3 000 filer (inklusive mappar).

## Home Network (DLNA)

Du kan spela upp video-, musik- eller bildfiler på andra DLNA-certifierade enheter genom att ansluta dem till ditt hemnätverk.

Den här mottagaren kan användas som spelare och renderare.

- Server: Lagrar och skickar filer.
- Spelare: Tar emot och spelar upp filer från servern.
- Renderare: Tar emot och spelar upp filer från servern och kan styras av en annan enhet (styrenhet).
- Styrenhet: Styr renderarkomponenten.

### Förberedelser för användning av DLNA-funktionen

- Anslut mottagaren till hemnätverket (sidan 44).

### Så här spelar du upp fjärrfiler genom att styra mottagaren (renderaren) via en DLNA-styrenhet

Du kan styra mottagaren med en DLNA-certifierad styrenhet, t.ex. Windows Media<sup>®</sup> Player 12, när du spelar upp filer som är lagrade på en DLNA-server.

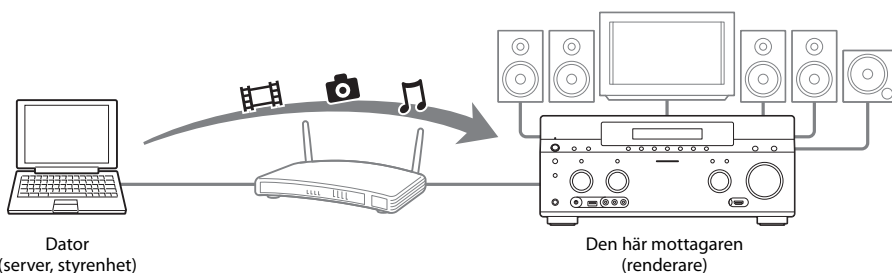

Styr mottagaren med hjälp av en DLNA-styrenhet. Information om användning finns i användarinstruktionerna för DLNA-styrenheten.

#### Obs!

Använd inte mottagaren med den medföljande fjärrkontrollen samtidigt som du använder en DLNA-styrenhet.

- Förbered övrig DLNA-certifierad utrustning. Mer information finns i användarinstruktionerna till utrustningen.

**1 Välj Watch eller Listen på startmenyn och tryck sedan på .**





**2 Välj My Video, My Music eller My Photo och tryck sedan på .**

#### Obs!

Om bilden inte visas ska du ändra inställningen för Playback Resolution (sidan 104).

**3 Välj DLNA-serverikonen och tryck sedan på .**

Mapparna och video-, musik- och fotofilerna visas i en lista på tv-skärmen.

**4 Tryck på /// och  för att välja den fil som du vill spela upp.**

Bilden eller ljudet från din DLNA-server spelas upp via mottagaren.

#### Tips!

Mottagaren är kompatibel med funktionen Spela till i Windows Media<sup>®</sup> Player 12 som medföljer Windows 7.

# Internetvideo

Du kan spela upp många olika typer av Internetinnehåll via mottagaren.

**1 Anslut mottagaren till ett nätverk (sidan 44).**

**2 Välj Watch eller Listen på startmenyn och tryck sedan på .**

**3 Välj Internet Video eller Internet Music och tryck sedan på .**

Skärmen med Internetinnehåll visas.

### Obs!

Om bilden inte visas ska du ändra inställningen för Playback Resolution (sidan 104).

**4 Välj en ikon för en leverantör av Internet-innehåll och tryck sedan på .**

Om listan med Internet-innehåll inte har hämtats visas i stället en ikon för att innehållet inte hämtats eller en ikon för nytt innehåll.

### Obs!





Internet-innehåll kan avbrytas eller ändras utan föregående meddelande.

## Använda kontrollpanelen

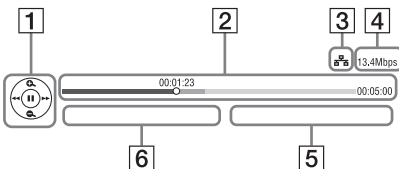
Kontrollpanelen visas när videofilen börjar spelas upp. De alternativ som visas kan skilja sig åt beroende på Internet-leverantör.

För att visa igen trycker du på DISPLAY.



- 1** Kontroller  
Tryck på /// eller  för uppspelningsfunktioner.
- 2** Statusfält för uppspelning Statusfält, markör som indikerar aktuell position, uppspelningstid, videofilens varaktighet.
- 3** Nätverksstatusindikator
- 4** Nätverkets överföringshastighet
- 5** Namnet på nästa videofil
- 6** Namnet på vald videofil

## Registrera ditt favoritinnehåll

Du kan registrera ditt favoritinnehåll på Internet i Favorites List.

**1 Öppna skärmen Internet content.**

**2 Välj en ikon för den leverantör av Internet-innehåll som du vill registrera i Favorites List och tryck sedan på TOOLS/OPTIONS.**

**3 Välj Add to Favorites och tryck sedan på .**

## Så här tar du bort innehåll från Favorites List

**1** Tryck på FAVORITES.  
Favorites List visas.

**2** Välj en ikon för den leverantör av Internetinnehåll som du vill ta bort från Favorites List och tryck sedan på TOOLS/OPTIONS.

**3** Välj Remove from Favorites och tryck sedan på .



## Tillgängliga alternativ

| Alternativ                 | Information  |
|----------------------------|--|
| Favorites List             | Visar Favorites List.                              |
| Add to Favorites           | Lägger till Internet-innehåll i Favorites List.    |
| Remove from Favorites      | Tar bort Internet-innehåll från Favorites List.    |
| IP Content Noise Reduction | Justerar bildkvaliteten för Internetvideoinnehåll. |

## FM/AM

Du kan lyssna på FM- och AM-sändningar med den inbyggda tunern. Glöm inte att ansluta FM- och AM-antenner till mottagaren innan du använder tunern (sidan 42).

- 1 Välj Listen på startmenyn och tryck sedan på  $\oplus$ .**
- 2 Välj FM/AM och tryck sedan på  $\oplus$ .**

### FM/AM-skärmen

Du kan välja och använda varje skärmalternativ genom att trycka på  $\uparrow/\downarrow/\leftarrow/\rightarrow$  eller  $\oplus$ .

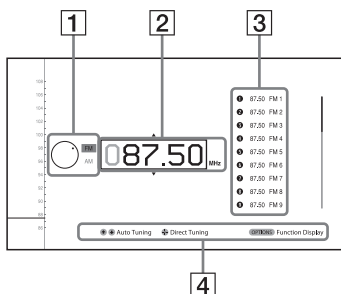

- 1** Växla band (sidan 58)
- 2** Frekvensindikation (sidan 58)
- 3** Lista med förinställda stationer (sidan 60)
- 4** Namn på förinställda stationer (sidan 60)

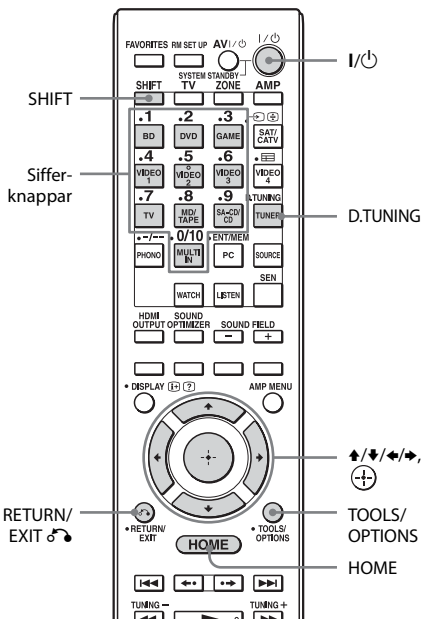

## Ställa in en station automatiskt (Auto Tuning)

**1** Välj frekvensindikationen på FM/AM-skärmen.

**2** Tryck på  $\uparrow/\downarrow$ .

Med  $\uparrow$  söker du efter stationer från lägre till högre frekvenser och med  $\downarrow$  söker du från högre till lägre frekvenser. Mottagaren avbryter sökningen när en station tas emot.

## Vid dålig FM-stereomottagning

**1** Ställ in stationen som du vill lyssna på med hjälp av Auto Tuning, Direct Tuning eller välj den förinställda station som du vill lyssna på (sidan 60).

**2** Tryck på TOOLS/OPTIONS. Alternativmenyn visas.

### Obs!

Du kan ställa in FM Mode på alternativmenyn när frekvensindikering är valt eller om det behövs i någon annan situation.

**3** Välj FM Mode och tryck sedan på  $\oplus$ .

**4** Välj Monaural och tryck sedan på  $\oplus$ .

## Växla mellan FM- och AM-radio

**1** Välj Listen på startmenyn och tryck sedan på  $\oplus$ .

**2** Välj FM/AM och tryck sedan på  $\oplus$ .

Skärmen FM/AM visas.

**3** Välj bandomkopplaren.

**4** Tryck på  $\uparrow/\downarrow$  och välj FM eller AM. Tryck sedan på  $\oplus$ .

## Ställa in en station direkt (Direct Tuning)

Ange frekvensen för en station direkt med hjälp av sifferknapparna eller fjärrkontrollen.

- 1 Tryck på SHIFT och tryck sedan på D.TUNING på skärmen FM/AM.**
- 2 Tryck på sifferknapparna för att ange frekvensen och tryck sedan på .**

Exempel 1: FM 102,50 MHz

Välj 1 → 0 → 2 → 5 → 0

Exempel 2: AM 1 350 kHz

Välj 1 → 3 → 5 → 0

### Tips!

- Justera AM-ramantennens riktning för att få bästa möjliga mottagning när du ställer in en AM-station.
- Nedan visas inställningsskalan för direktinställning.
  - FM-band 50 kHz
  - AM-band 9 kHz

## Om du inte kan ställa in en station

– – – . – – MHz eller – – – – kHz visas och skärmen återgår sedan till den aktuella frekvensen.

Kontrollera att du har angett rätt frekvens.

Om du inte har det upprepar du steg 2. Om du fortfarande inte kan ställa in en station kanske den önskade frekvensen inte används i ditt område.

## Programmera FM-/AM-radiostationer

Du kan programmera upp till 30 FM- och 30 AM-stationer och lagra dem som dina förinställda favoritstationer.

- 1 Ställ in stationen som du vill programmera med hjälp av Auto Tuning (sidan 58) eller Direct Tuning (sidan 59).**

Om FM-stereomottagningen är dålig kan du växla FM-mottagningsläge (sidan 58).

- 2 Tryck på TOOLS/OPTIONS.**

Alternativmenyn visas.

### Obs!

Du kan ställa in Preset Memory på alternativmenyn när frekvensindikering är valt eller om det behövs i någon annan situation.

- 3 Välj Preset Memory och tryck sedan på .**

- 4 Välj en förinställd siffra och tryck sedan på .**

Stationen lagras som den valda förinställningssiffran.

- 5 Upprepa steg 1 till 4 för att programmera fler stationer.**

Du kan lagra stationer med följande förvalssiffror:

- FM-band: FM1 till FM30
- AM-bandet: AM1 till AM30

## Ställa in förinställda stationer

- 1 Välj Listen på startmenyn och tryck sedan på (+).  
(+)
  - 2 Välj FM/AM och tryck sedan på (+).  
(+)
  - 3 Välj det förinställda numret från listan och tryck sedan på (+).  
(+)
- Förinställningarna kan vara från 1 till 30.

## Namnge förinställda stationer (Name Input)

- 1 Välj den förinställningssiffran som du vill namnge.
- 2 Tryck på TOOLS/OPTIONS.  
Alternativmenyn visas.
- 3 Välj Name Input och tryck sedan på (+).  
Skärmtangentbordet visas.
- 4 Tryck på ↑/↓/←/→ och (+) för att välja ett tecken i taget och ange namnet.
- 5 Välj Enter och tryck sedan på (+).  
Namnet du angav registreras.

## Avbryta namninmatningen

Tryck på RETURN/EXIT ↵ eller HOME.

## Ta emot RDS-sändningar

Radio Data System (RDS) är en sändningstjänst som gör det möjligt för radiostationer att sända tilläggsinformation vid sidan av den vanliga programsignalen. Den här mottagaren har praktiska RDS-funktioner, t.ex. visning av stationens namn. RDS finns endast för FM-stationer.\*

\* Det är inte alla FM-stationer som erbjuder RDS-tjänster och alla har heller inte samma typ av tjänster. Om du inte är bekant med RDS-systemet kan du fråga de lokala radiostationerna efter mer information om vilka RDS-tjänster som finns i ditt område.

### Välj en station från FM-bandet.

När du ställer in en station som har RDS-tjänster visas stationens namn\* på tv-skärmen och i teckenfönstret.

\* Om ingen RDS-sändning tas emot, visas inte stationsnamnet i teckenfönstret.

### Obs!

En del bokstäver som går att visa i teckenfönstret visas inte på rätt sätt på tv-skärmen.



### Tips!

När namnet på en station visas kan du kontrollera frekvensen genom att trycka på DISPLAY MODE på mottagaren upprepade gånger.

## Tillgängliga alternativ

| Alternativ    | Information  |
|---------------|--|
| FM Mode       | Växlar FM-mottagningsläget till stereo eller mono.             |
| Preset Memory | Lagrar en radiostation för en specifik förinställningssiffran. |
| Name Input    | Namnger en förinställd station.                                |

### Välja ljudfält

- 1 Välj Sound Effects på startmenyn och tryck sedan på .
- 2 Välj Sound Field och tryck sedan på .
- 3 Välj önskat ljudfält.

### Spela upp med 2-kanaligt ljud

Du kan växla till 2-kanalsljud oavsett inspelningsformat för den programvara som du använder, den anslutna uppspelningsutrustningen eller mottagarens inställningar för ljudfält.

| 2CH-läge          | Effekt  |
|-------------------|---|
| 2ch Stereo        | Mottagaren avger endast ljudet från de främre vänstra och högra högtalarna. Det kommer inget ljud från subwoofern.<br>2-kanaliga stereokällor av standardtyp förbigår fullständigt ljudfältbehandlingen och flerkanaliga surroundformat mixas ned till 2 kanaler. |
| 2ch Analog Direct | Du kan växla ljudet från den valda ingången till en 2-kanalig analog insignal. Med denna funktion kan du använda analoga högkvalitetskällor.<br>När du använder funktionen kan endast volymen och nivån för de främre högtalarna justeras.                        |

### Lyssna på musik via hörlurar anslutna till mottagaren

| Ljudfält           | Effekt  |
|--------------------|---|
| Headphone (2ch)    | Detta läge väljs automatiskt om du använder hörlurar och något annat läge än 2ch Analog Direct är valt. 2-kanaliga stereokällor av standardtyp förbigår fullständigt ljudfältbehandlingen och flerkanaliga surroundformat mixas ned till 2 kanaler. |
| Headphone (Direct) | Avger analoga signaler utan behandling av ton, ljudfält och liknande. Det här läget väljs automatiskt om alternativet 2ch Analog Direct har valts.  |
| Headphone (Multi)  | Detta läge väljs automatiskt om du använder hörlurar när MULTI IN är valt. Matar ut de främre analoga signalerna från MULTI CHANNEL INPUT-uttagen.  |

## Spela upp med flerkanalsljud

Med A.F.D. (Auto Format Direct) kan du lyssna på HiFi-ljud och välja avkodningsläge för att lyssna på 2-kanaligt stereo- eller monoljud som flerkanalsljud.

| A.F.D.-läge  | Effekt   |
|--------------|--|
| A.F.D. Auto  | Förinställer ljudet som det spelats in/kodats, utan några tillagda surroundeffekter. |
| Multi Stereo | Avger 2-kanaliga vänster-/höger- eller monosignaler från alla högtalare.             |

### Tips!

Vi rekommenderar A.F.D. Auto.

## Använda surroundeffekt för filmer

Du kan enkelt få alla de fördelar som surroundljud ger genom att välja något av mottagarens förprogrammerade ljudfält. Ljudfälten skapar ett kraftfullt ljud med stor närvarokänsla, som ljudet i en biosalong, trots att du lyssnar i vanlig hemmiljö.

| Ljudfält     | Effekt  |
|--------------|---|
| HD-D.C.S.    | HD Digital Cinema Sound (HD-D.C.S.) är Sonys nya innovativa hembioteknik som använder sig av de senaste tekniska lösningarna för behandling av akustiska och digitala signaler. Den bygger på exakta svarsmätdata från en masteringstudio.<br>Med HD-D.C.S. kan du titta på film i Blu-ray- och dvd-format hemma med högsta ljudkvalitet – och dessutom med perfekt ljudmiljö, precis som filmens ljudtekniker tänkte sig vid ljudmasteringen.<br>Du kan välja effekttyp för HD-D.C.S. Mer information finns i Om effekttyper för HD-D.C.S. (sidan 63). |
| Movie Height | Lyfter ljudbilden för centerhögtalaren till inuti skärmen med hjälp av de övre fronthögtalarna. Det passar särskilt bra om centerhögtalaren är placerad under en stor skärm eller liknande. Även utan övre fronthögtalare kan du göra detta med hjälp av virtuella högtalare.   |
| PLIIMovie    | Använder avkodning för Dolby Pro Logic II Movie-läge. Denna inställning passar bra för filmer som kodats i Dolby Surround. Dessutom kan detta läge återge 5.1-kanalsljud när du tittar på dubbade eller äldre filmer.   |
| PLIIXMovie   | Använder avkodning för Dolby Pro Logic IIX Movie-läge. Detta inställning expanderar Dolby Pro Logic II Movie eller Dolby Digital 5.1 till separata 7.1-filmkanaler.   |
| PLIIZHeight  | Använder avkodning för Dolby Pro Logic IIZ-läge. Denna inställning expanderar ett källjud till upp till 9.1 kanaler och tillämpar en vertikal komponent på dem som skapar en dimension av närvaro och djup.<br>PLIIZ Height är samma ljudfält som beskrivs på sidan 64. Du kan justera förstärkningsnivån för PLIIZ Height. Mer information finns i Om förstärkningsnivåer för PLIIZ Height (sidan 65).   |
| Neo:X Cinema | Använder avkodning för DTS Neo:X Cinema-läge. Ett ljud som spelats in i 2- till 7.1-kanalsformat förbättras upp till 9.1 kanaler.   |

## Om effekttyper för HD-D.C.S.

Det finns tre olika typer av HD-D.C.S.:

Dynamic, Theater och Studio. Varje typ har olika ljudmixningsnivåer av reflektion och eko och varje typ har optimerats för att passa lyssnarens unika rum och växlande humör.

### ■ Dynamic

Inställningen Dynamic passar bra för miljöer med resonans men utan känslan av rymd (där ljudabsorptionen är otillräcklig). Med inställningen förstärks ljudets reflektion så att ljudkänslan liknar ljudet i en stor, klassisk biosalong. Därmed förstärks den känsla av rymd som finns i filmstudior för ljuspålägg och skapar en unik akustikupplevelse.

### ■ Theater

Standardinställning. Inställningen Theater passar bra i de flesta vardagsrum. Med inställningen förstärks ljudets resonans precis som i en biosalong (filmstudio för ljuspålägg). Detta är den perfekta inställningen när du tittar på innehåll som spelats in på Blu-ray Disc och är ute efter en äkta biokänsla.

### ■ Studio

Inställningen Studio passar bra i ett vardagsrum med rätt ljudutrustning. Med den här inställningen återskapas den ljudresonans som förekommer när en bioljudkälla remixas för en Blu-ray Disc för att få ljudnivåer som passar i hemmiljö. Ljudets reflektion och resonans minimeras. Dialog och surroundeffekter återges däremot fantastiskt verklighetstroget.

## Använda surroundeffekt för musik

Du kan dra fördel av surroundljud genom att välja något av mottagarens förprogrammerade ljudfält. Ljudfälten skapar ett kraftfullt ljud med stor närvarokänsla, som ljudet i en konsertsal, trots att du lyssnar i vanlig hemmiljö.

| Ljudfält                 | Effekt  |
|--------------------------|---|
| Berlin Philharmonic Hall | Återskapar ljudegenskaperna i Berlin Philharmonic Hall. Du kan även justera effektnivån. Mer information finns i avsnittet Om effektnivån för Concert Hall (sidan 65). Fungerar dessutom automatiskt tillsammans med mottagning av Internet-tjänsten The Berliner Philharmoniker's Digital Concert Hall.  |
| Concertgebouw Amsterdam  | Återger ljudegenskaperna som skapas genom reflektion i en konsertsal med en stor ljudscen i Amsterdam i Nederländerna. Du kan även justera effektnivån. Mer information finns i avsnittet Om effektnivån för Concert Hall (sidan 65).   |
| Musikverein Vienna       | Återger ljudegenskaperna i en konsertsal i Wien i Österrike som kännetecknas av ett resonant ljud med unikt eko. Du kan även justera effektnivån. Mer information finns i avsnittet Om effektnivån för Concert Hall (sidan 65).   |
| Vocal Height             | Höjer ljudbilden med hjälp av de övre fronthögtalarna. Den här inställningen passar när du vill visa musikinnehåll på en stor skärm. Även utan övre fronthögtalare kan detta utföras med hjälp av virtuella högtalare.  |
| Jazz Club                | Återger akustiken i en jazzklubb.   |
| Live Concert             | Återger akustiken för en 300-platsers livekonsertsal.   |
| Stadium                  | Återger känslan i ett stor friluftsstadion.   |
| Sports                   | Återger känslan i sportsändningar.  |
| Portable Audio           | Återger en klar och förbättrad ljudbild från din bärbara ljudenhet. Detta läge passar utmärkt för MP3 och annan komprimerad musik.  |
| PLII Music               | Använder avkodning för Dolby Pro Logic II Music-läge. Denna inställning passar utmärkt för vanliga stereokällor som CD-skivor.  |
| PLIIx Music              | Använder avkodning för Dolby Pro Logic IIx Music-läge. Denna inställning passar utmärkt för vanliga stereokällor som CD-skivor.   |
| PLIIz Height             | Använder avkodning för Dolby Pro Logic IIz-läge. Denna inställning expanderar ett källljud till upp till 9.1 kanaler och tillämpar en vertikal komponent på dem som skapar en dimension av närvaro och djup. PLIIz Height är samma ljudfält som beskrivs på sidan 62. Du kan justera förstärkningsnivån för PLIIz Height. Mer information finns i Om förstärkningsnivåer för PLIIz Height (sidan 65). |
| Neo:X Music              | Använder avkodning för DTS Neo:X Music-läge. Ett ljud som spelats in i 2- till 7.1-kanalsformat förbättras upp till 9.1 kanaler.  |
| Neo:X Game               | Använder avkodning för DTS Neo:X Game-läge. Ett ljud som spelats in i 2- till 7.1-kanalsformat förbättras upp till 9.1 kanaler.   |



## Om effektnivån för Concert Hall

Du kan ställa in resonansnivån för följande ljudfält:

- Berlin Philharmonic Hall
- Concertgebouw Amsterdam
- Musikverein Vienna

### ■ Low

Sänker resonansljudnivån.

### ■ Mid

Ställer in resonansljudnivån till fabriksinställningen.

### ■ High

Höjer resonansljudnivån.

## Om förstärkningsnivåer för PLIIz Height

Det går att justera förstärkningsnivån för de övre frontkanalerna för Pro Logic IIZ-läget (vanligt läge för film och musik).

### ■ Low

Ingen förstärkning används.

### ■ Mid

+3 dB används (fabriksinställning).

### ■ High

+5 dB används.

## Tänk på följande angående ljudfälten

- Internettjänsten Berlin Philharmonic Hall kanske inte är tillgänglig beroende på land eller region.
- Ljudfälten fungerar inte om MULTI IN är valt.
- Det går inte att välja 2ch Analog Direct när du spelar upp innehåll via USB-enheter, hemnätverk eller Internetvideo.
- Multi Stereo fungerar inte när flerkanaliga ljudsignaler tas emot.

- Det kan hända att ljudfälten för film och musik inte fungerar beroende på insignalen eller högtalarmönstret som du har valt eller ljudformatet.
- Det kan hända att mottagaren spelar upp signaler vid en lägre samplingsfrekvens än den aktuella samplingsfrekvensen för insignalerna beroende på ljudformatet.
- PLIIx Movie/Music, PLIIz Height, Vocal Height och Movie Height kanske inte visas beroende på högtalarmönstret och vilka inställningar du har valt för Virtual Front High.
- Det kan hända att en del högtalare eller subwoofern inte matar ut något ljud beroende på ljudfältsinställningen.
- Om det förekommer brus kan bruset vara olika beroende på vilket ljudfält du väljer.
- Neo:X (Cinema/Music/Game) fungerar inte när signaler med en samplingsfrekvens på 32 kHz tas emot.

## Använda funktionen Sound Optimizer

Funktionen Sound Optimizer ger en känsla av närvaro och intensitet i ljudet när du spelar upp högvolumsljud, oavsett mottagarens volymnivå.

Du får klart och dynamiskt ljud även vid låga volymnivåer sent på kvällen.

Den perfekta effekten för att passa din miljö skapas med hjälp av funktionen Auto Calibration.

### 1 Välj Settings på startmenyn och tryck sedan på (+).

### 2 Välj Audio Settings och tryck sedan på (+).

### 3 Välj Sound Optimizer och tryck sedan på (+).

### 4 Välj Normal eller Low och tryck sedan på (+).

Funktionen Sound Optimizer är aktiverad. Justera för referensnivån i en film genom att välja Normal. Justera för en cd-skiva eller annan programvara vars genomsnittliga ljudnivå bearbetas högt genom att välja Low. Du kan även ställa in funktionen Sound Optimizer till Normal eller Low och Off med hjälp av SOUND OPTIMIZER på fjärrkontrollen och mottagaren.

#### Obs!

- Den här funktionen fungerar inte i följande fall.
  - När MULTI IN är valt.
  - När 2ch Analog Direct används.
  - När hörlurar används.
- Det kan hända att mottagaren spelar upp signaler vid en lägre samplingsfrekvens än den aktuella samplingsfrekvensen för insignalerna beroende på ljudformatet.

#### Tips!

Genom att använda equalizerfunktionen och justera alla högtalare samtidigt kan du göra finjusteringar med Sound Optimizer.

## Justera equalizern

Du kan använda följande parametrar för att justera ljudets tonkvalitet (bas-/diskantnivå) för front-, surround-, bakre surround- och övre fronthögtalare.

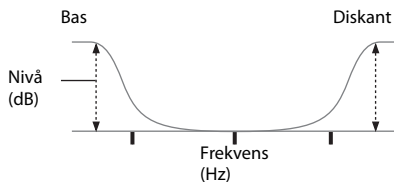

För centerhögtalaren kan du även justera mellannivån.

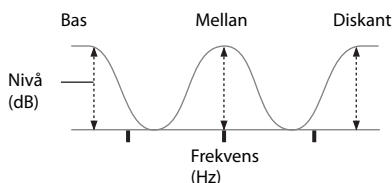

### 1 Välj Settings på startmenyn och tryck sedan på (+).

### 2 Välj Audio Settings och tryck sedan på (+).

### 3 Välj Equalizer och tryck sedan på (+).

### 4 Välj Front, Center, SUR/SB eller Front High och tryck sedan på (+).

### 5 Välj Bass, Mid (endast för Centerhögtalaren) eller Treble.

### 6 Justera värdet för förstärkning och tryck sedan på (+).

#### Obs!

- Den här funktionen fungerar inte i följande fall.
  - När MULTI IN är valt.
  - När 2ch Analog Direct används.
- Frekvenserna för Bass, Treble och Mid är fasta.

## Justera alla högtalarna samtidigt (All EQ Adjustment)

Du kan justera ljudets tonkvalitet (bas-/diskantnivå) för alla högtalarna samtidigt.

- 1 Välj Settings på startmenyn och tryck sedan på (+).
- 2 Välj Audio Settings och tryck sedan på (+).
- 3 Välj Equalizer och tryck sedan på (+).
- 4 Välj All och tryck sedan på (+).
- 5 Välj Bass eller Treble och tryck sedan på (+).
- 6 Justera värdet för förstärkning och tryck sedan på (+).

### Obs!

Beroende på equalizerinställningen för varje kanal kan de faktiska nivåerna som anges med All EQ Adjustment vara lägre eller högre än de angivna värdena.

## Använda flerzonsfunktioner

### Det här kan du göra med flerzonsfunktionen

Du kan använda en annan bild- och ljudenhet som anslutits till mottagaren i en annan zon än huvudzonen. Till exempel kan du titta på DVD i huvudzonen samtidigt som du lyssnar på en CD-skiva i zon 2 eller zon 3.

Om du använder en IR-repeater (medföljer ej) kan du styra både en enhet i huvudzonen och Sony-mottagaren i zon 2 eller zon 3 från zon 2 eller zon 3 med fjärrkontrollen.

Använd en IR-repeater om du installerar mottagaren på en plats dit signalerna från fjärrkontrollen inte når.

## Skapa en flerzonsanslutning

**Mata ut till zon 2:** Signaler från utrustning som är ansluten till analoga ingångar matas ut via ZONE 2 VIDEO/AUDIO OUT- eller ZONE 2 OUT-komponentkontakterna. ZONE 2 VIDEO/AUDIO OUT- och ZONE 2 OUT-komponentkontakterna kan inte mata ut signaler från HDMI IN-kontakter. Använd HDMI ZONE 2 OUT-kontakterna om du vill mata ut HDMI-signaler.

**Mata ut till zon 3:** Endast signaler från utrustning som är ansluten till analoga ingångar matas ut via ZONE 3 OUT-kontakterna. Om utrustningen endast är ansluten till digitala ingångar matas inga signaler ut.

### 1: Anslutningar för zon 2

#### ① Ljudet matas ut från högtalarna i zon 2 via mottagarens SURROUND BACK (ZONE 2)-anslutningar.

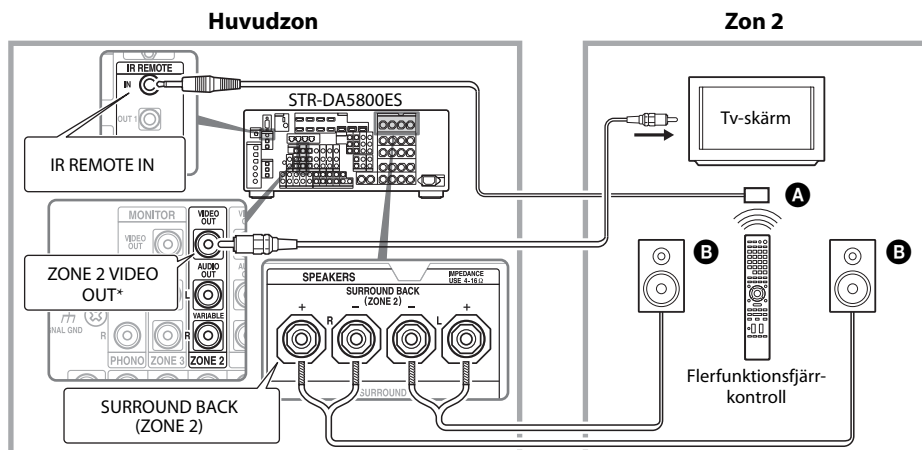

## ② Ljudet matas ut från högtalarna i zon 2 med hjälp av mottagaren och en annan förstärkare.

Du måste ställa in högtalarna i zon 2 (sidan 71).

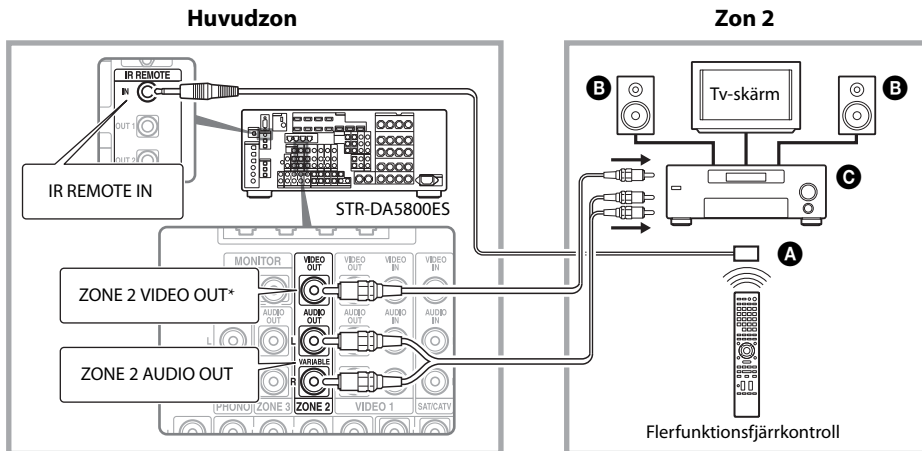

**A** IR-repeater (medföljer ej)

**B** Högtalare

**C** Annan förstärkare/mottagare

\* Du kan även ansluta till ZONE 2 COMPONENT VIDEO OUT-kontakten.

## ③ Göra en zon 2-anslutning med hjälp av HDMI

Matar ut HDMI-insignaler för video/ljud i zon 2 genom att använda HDMI ZONE 2 OUT-kontakten på mottagaren.

Du kanske måste ställa in HDMI-utgången i zon 2 (sidan 71).

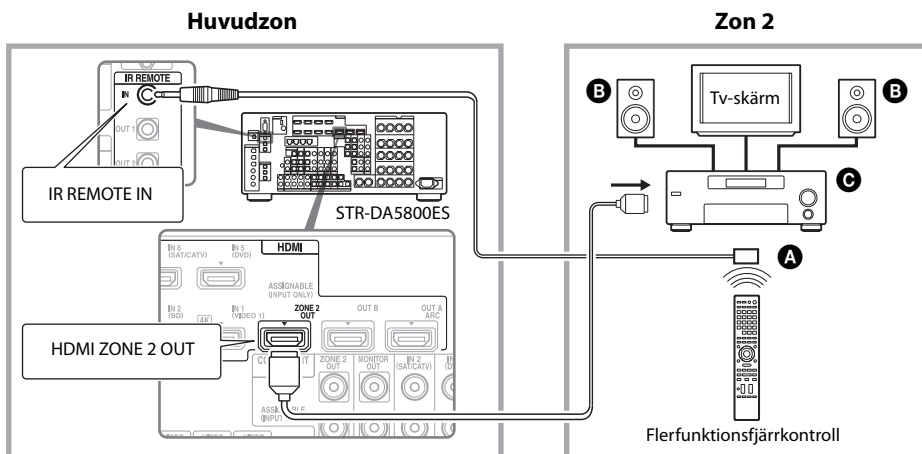

**A** IR-repeater (medföljer ej)

**B** Högtalare

**C** Annan förstärkare/mottagare

## Obs!

Du kan ansluta HDMI ZONE 2 OUT-kontakten direkt till tv i zon 2 (utan förstärkare eller mottagare). Du rekommenderas dock att ansluta en tv via en förstärkare eller mottagare för att få bättre ljud- och videofunktioner och därmed minska risken för effekter i huvudzonen. Om du väljer samma HDMI-ingång för både huvudzonen och zon 2 begränsas ljud- och videofunktionerna i huvudzonen efter funktionerna i zon 2.

## 2: Anslutningar för zon 3

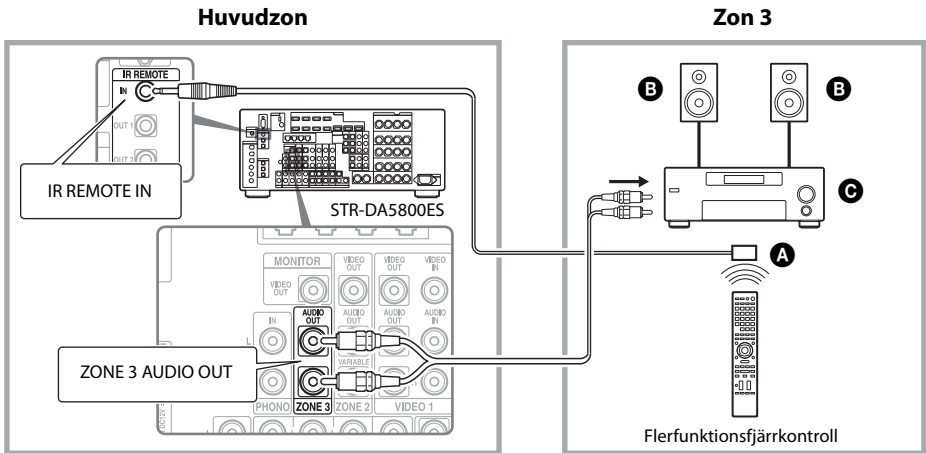

- A** IR-repeater (medföljer ej)
- B** Högtalare
- C** Annan förstärkare/mottagare





## Ställa in högtalarna i zon 2

När högtalarna i zon 2 är anslutna till mottagarens SURROUND BACK (ZONE 2)-anslutningar (sidan 68) justerar du inställningarna så att det ljud som väljs i zon 2 matas ut från de högtalare som är anslutna till SURROUND BACK (ZONE 2)-anslutningarna.

Mer information finns i Speaker Connection på menyn Speaker Settings (sidan 94).

### Ange volymreglage för zon 2

Du kan ange om volymreglagen för ZONE 2 AUDIO OUT-kontakterna ska vara justerbara eller fasta.

- 1 Välj Settings på startmenyn och tryck sedan på .**
- 2 Välj Zone Settings och tryck sedan på .**
- 3 Välj Zone Setup och tryck sedan på .**
- 4 Välj Line Out för Zone2 och tryck sedan på .**
- 5 Välj önskad parameter och tryck sedan på .**

| Parameter | Beskrivning   |
|-----------|---|
| Variable  | Volymkontrollen är fabriksinställd på -40 dB. När du väljer den här parametern går volymen för ZONE 2 AUDIO OUT och SURROUND BACK (ZONE 2)-anslutningarna att ändra tillsammans. Detta rekommenderas om du använder en förstärkare. |
| Fixed     | Volymkontrollen är fast angiven till ±0 dB. Detta rekommenderas om du använder en enhet med justerbart volymreglage.  |





## Ställa in HDMI-utgången i zon 2

Om utrustning som en tv eller A/V-förstärkare är ansluten till HDMI ZONE 2 OUT-kontakten kan du mata ut HDMI-signalerna från utrustningen i zon 2.

Mer information finns i ③ Göra en zon 2-anslutning med hjälp av HDMI (sidan 69).

### Ställa in HDMI-utgången i zon 2

Du kan mata ut signaler från HDMI IN-kontakterna till utrustning i zon 2 via HDMI ZONE 2 OUT-kontakterna enligt följande:

- 1 Välj Settings på startmenyn och tryck sedan på .**
- 2 Välj HDMI Settings och tryck sedan på .**
- 3 Välj Zone2 Out och tryck sedan på .**
- 4 Välj On och tryck sedan på .**

#### Obs!

- Om funktionen Zone2 Out har aktiverats är följande funktioner inaktiverade:
  - Kontroll för HDMI ("BRAVIA" Sync)
  - Fast View (inklusive Preview for HDMI: On)

## Ställa in prioritet för huvudzonen och zon 2

Om funktionen Zone2 Out är aktiverad och du väljer samma HDMI-ingång för både huvudzonen och zon 2 kan det förekomma störningar i ljud- och videosignalerna i huvudzonen. Undvik eventuella störningar genom att prioritera huvudzonen i valet av HDMI-ingång.

- 1 Välj Settings på startmenyn och tryck sedan på  $\oplus$ .**
- 2 Välj HDMI Settings och tryck sedan på  $\oplus$ .**
- 3 Välj Priority och tryck sedan på  $\oplus$ .**
- 4 Välj Main Only och tryck sedan på  $\oplus$ .**

## Växla zoninställning för fjärrkontrollen

Fjärrkontrollen är avsedd att användas i huvudzonen. Zoninställningen för fjärrkontrollen är för användning i zon 2. Om du vill använda den i zon 3 byter du zoninställning för fjärrkontrollen.

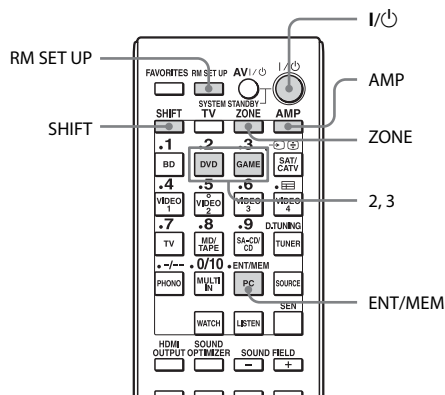

- 1 Tryck på I/⏻ samtidigt som du trycker på RM SET UP.**  
Knapparna AMP och ZONE blinkar.
- 2 Tryck på ZONE.**  
Knappen AMP slocknar, ZONE-knappen fortsätter att blinka och SHIFT-knappen tänds.
- 3 Tryck på sifferknappen 2 för zon 2 eller på 3 för zon 3 medan ZONE-knappen blinkar.**  
Knappen ZONE tänds.
- 4 Tryck på ENT/MEM.**  
ZONE-knappen blinkar två gånger och fjärrkontrollen växlar till zon 2- eller zon 3-läge.



# Styra mottagaren från en annan zon

## (styrning av ZONE 2/ZONE 3)

Du kan styra mottagaren från zon 2 eller zon 3. Procedurerna i det här avsnittet beskriver åtgärderna när en IR-repeater, som är användbar för flerzonsfunktioner, är ansluten. Om ingen IR-repeater är ansluten använder du mottagaren i huvudzonen.

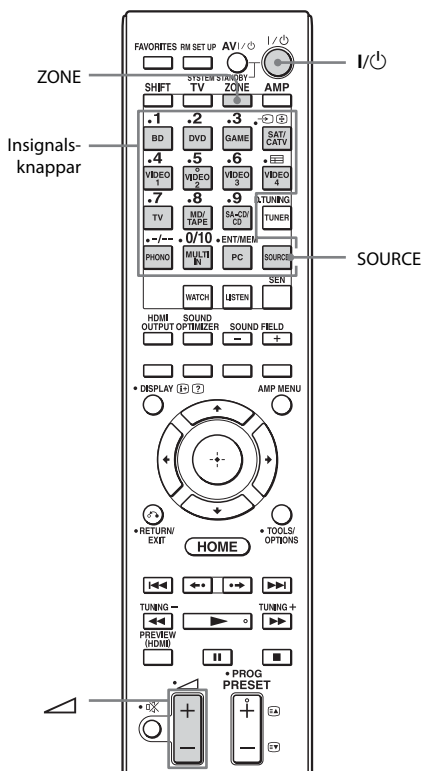

### 1 Slå på förstärkaren i zon 2 eller zon 3.

Om anslutningarna är gjorda enligt illustration 1-① (sidan 68) kan du hoppa över det här steget.

### 2 Tryck på ZONE.

Fjärrkontrollen växlar till zon 2 eller zon 3. Ändra zoninställningarna för fjärrkontrollen till zon 2 eller zon 3 i förväg (sidan 72).

### 3 Tryck på I/⏻.

Zonfunktionen aktiveras.

### 4 Tryck på någon av insignalsknapparna på fjärrkontrollen för att välja vilken källsignal du vill mata ut.

### 5 Justera till önskad volym.

- Om anslutningarna är gjorda enligt illustration 1-① (sidan 68) justerar du volymen med hjälp av  $\triangle$  +/- på fjärrkontrollen.
- Om anslutningarna är gjorda enligt illustration 1-② (sidan 69) eller 2 (sidan 70) justerar du volymen med hjälp av mottagaren i zon 2 eller zon 3. Om du anger Line Out för Zone2 till Variable kan du även justera volymen i zon 2 med hjälp av  $\triangle$  +/- på fjärrkontrollen (sidan 71).

## Tillgängliga flerzonsåtgärder

| INPUT                          | ZONE 2 <sup>1)</sup>  | ZONE 3 <sup>1)</sup>  |
|--------------------------------|-----------------------|-----------------------|
| SOURCE <sup>2)</sup>           | <input type="radio"/> | <input type="radio"/> |
| BD                             | <input type="radio"/> |                       |
| DVD                            | <input type="radio"/> | <input type="radio"/> |
| GAME                           | <input type="radio"/> | <input type="radio"/> |
| SAT/CATV                       | <input type="radio"/> | <input type="radio"/> |
| VIDEO 1                        | <input type="radio"/> | <input type="radio"/> |
| VIDEO 2                        | <input type="radio"/> | <input type="radio"/> |
| VIDEO 3                        | <input type="radio"/> |                       |
| VIDEO 4                        | <input type="radio"/> |                       |
| TV <sup>3)</sup>               |                       |                       |
| MD/TAPE                        | <input type="radio"/> | <input type="radio"/> |
| SA-CD/CD                       | <input type="radio"/> | <input type="radio"/> |
| FM <sup>4)</sup>               | <input type="radio"/> | <input type="radio"/> |
| AM <sup>4)</sup>               | <input type="radio"/> | <input type="radio"/> |
| PHONO <sup>3)</sup>            |                       |                       |
| MULTI IN <sup>3)</sup>         |                       |                       |
| PC <sup>3)</sup>               |                       |                       |
| My Music <sup>5)</sup>         | <input type="radio"/> | <input type="radio"/> |
| My Video <sup>5)</sup>         | <input type="radio"/> | <input type="radio"/> |
| My Photo <sup>5)</sup>         | <input type="radio"/> | <input type="radio"/> |
| Internetinnehåll <sup>5)</sup> | <input type="radio"/> | <input type="radio"/> |

<sup>1)</sup>För zon 2 matas HDMI-signalerna, komponentvideosignaler och analoga video- och ljudsignaler ut. För zon 3 kan bara analoga ljudsignaler matas ut. När du väljer SOURCE matas signalerna för den aktuella ingången i huvudzonen ut.

<sup>2)</sup>Om du har valt SOURCE matas inte insignalerna till MULTI CHANNEL INPUT-kontakterna eller  -porten (USB) ut från ZONE 2 OUT eller ZONE 3 OUT-kontakterna även om MULTI IN eller PC är valt.

<sup>3)</sup>TV, PHONO, MULTI IN och PC kan endast väljas i huvudzonen.

<sup>4)</sup>Du kan antingen välja FM eller AM från huvudzonen, zon 2 eller zon 3. Om du vill växla mellan FM och AM från zon 2 eller zon 3 väljer du zonen med hjälp av fjärrkontrollen. Tryck sedan på TUNER flera gånger. Varje gång du trycker på knappen växlar du mellan FM och AM. Om olika program är valda i flera zoner får den insignal du valde senast prioritet.

<sup>5)</sup>Endast om SOURCE har valts i zon 2 eller zon 3 kan du lyssna på innehåll som visas i huvudzonen, zon 2 eller zon 3.

## Avsluta styrning av zon 2/zon 3

Tryck på ZONE och tryck därefter på I/.

### Tips!

Du kan också välja en zon på mottagaren. Tryck på ZONE SELECT flera gånger för att välja zon 2, zon 3 eller huvudzonen. Varje gång du trycker på ZONE POWER slås utsignalerna för den valda zonen på eller av.

# Använda BRAVIA Sync-funktioner

## Vad är BRAVIA Sync?

BRAVIA Sync är namnet på en funktion som finns i Sony-produkter som möjliggör att kompatibel utrustning ansluten via HDMI-kablar kan styra varandra med hjälp av BRAVIA-fjärrkontrollen.

Styrningen av respektive enheter möjliggörs via funktionen Kontroll för HDMI som utnyttjar tekniken HDMI CEC (Consumer Electronics Control) som standardiserats för HDMI (High-Definition Multimedia Interface).

Genom att koppla samman enheter från Sony som är kompatibla med BRAVIA Sync via en HDMI-kabel (medföljer ej), förenklas användningen enligt följande:

- Systemavstängning (sidan 76)
- Uppspelning med en knapptryckning (sidan 76)
- Systemets ljudkontroll (sidan 77)
- ARC (Audio Return Channel) (sidan 77)
- Välja scen (sidan 77)
- Hemmabiostyrning (sidan 77)
- Remote Easy Control (sidan 77)

## Funktionen Kontroll för HDMI fungerar inte i följande fall:

- När du ansluter mottagaren till en enhet som inte är kompatibel med Sonys Kontroll för HDMI-funktion.
- När du ansluter mottagaren och utrustningen på något annat sätt än via en HDMI-anslutning.

- Kontrollen för HDMI-funktionen fungerar inte på en enhet som är ansluten till mottagarens HDMI OUT B-kontakt.
- Om du ställer in Zone2 Out på HDMI Settings-menyn på On kan du inte använda funktionen Kontroll för HDMI.





Vi rekommenderar att du ansluter mottagaren till produkter med stöd för BRAVIA Sync.

## Obs!

- Följande funktioner kan användas för utrustning från andra leverantörer än Sony. Dock kan inte kompatibiliteten garanteras med all utrustning från andra leverantörer än Sony.
  - Systemavstängning
  - Uppspelning med en knapptryckning
  - Systemets ljudkontroll
- Följande funktioner ägs av Sony. De kan inte användas för utrustning från andra leverantörer än Sony.
  - Scene Select
  - Hemmabiostyrning
- För utrustning som inte är kompatibel med BRAVIA Sync kan de här funktionerna inte aktiveras.

## Förbereda för BRAVIA Sync

När du vill använda BRAVIA Sync aktiverar du funktionen Kontroll för HDMI för både mottagaren och ansluten utrustning. Aktivera funktionen Kontroll för HDMI för både mottagaren och ansluten utrustning.

- 1 Välj Settings på startmenyn och tryck sedan på .**
- 2 Välj HDMI Settings och tryck sedan på .**
- 3 Välj Kontroll för HDMI och tryck sedan på .**
- 4 Välj On och tryck sedan på .**

Mottagarens funktion Kontroll för HDMI aktiveras.

## 5 Slå på funktionen Kontroll för HDMI för den anslutna utrustningen.

Mer information om hur du ska konfigurera ansluten utrustning finns i respektive enhets användarinstruktioner.

## 6 Upprepa steg 5 för att ställa in funktionen Kontroll för HDMI och för att visa bilden för samtlig uppspelningsutrustning som du vill använda.

### Obs!

Om du kopplar loss HDMI-kabeln eller ändrar anslutningen ska du utföra stegen ovan.

Du behöver dock inte utföra stegen ovan om du använder en HDMI IN 1-, IN 2-, IN 3- eller IN 9-kontakt.

## Systemavstängning

Om du stänger av tv:n med hjälp av strömknappen på tv:ns fjärrkontroll stängs mottagaren och ansluten utrustning av automatiskt.

Du kan också använda fjärrkontrollen för att stänga av tv:n.

## Tryck på TV och tryck därefter på I/⏻.

Tv:n, mottagaren och ansluten utrustning stängs av.

### Obs!

- Aktivera tv:ns strömförreglingsfunktion innan du använder funktionen Systemavstängning. Mer information finns i tv:ns bruksanvisning.
- Beroende på status för den utrustning som är ansluten kanske det inte går att stänga av utrustningen. Mer information finns i respektive bruksanvisning till de anslutna enheterna.
- Om du använder funktionen Systemets ljudkontroll med en tv från någon annan leverantör än Sony programmerar du fjärrkontrollen enligt anvisningarna från tv:ns tillverkare.

## Uppspelning med en knapptryckning

När du spelar upp innehåll på utrustning som är ansluten till mottagaren via HDMI-anslutning slås även mottagaren på automatiskt och växlar till lämplig HDMI-insignal.

Om du anger Pass Through till On eller Auto kan ljud och bild matas ut endast från tv:n när mottagaren är i viloläge.

## Starta uppspelningen på utrustningen.

## Så här använder du videokamerans funktion för uppspelning med en knapptryckning

- 1 Aktivera funktionen Kontroll för HDMI på både mottagaren och videokameran.
- 2 Anslut videokameran till någon av HDMI IN 1-, IN 2-, IN 3- och IN 9-kontakterna (sidan 36).  
Om du använder en videokamera från Sony slås tv:n på samtidigt som mottagaren och sedan startar uppspelningen på videokameran automatiskt. Om du använder en videokamera från någon annan leverantör än Sony sker uppspelningen från videokameran kontinuerligt.

### Obs!

- Början av innehållet kanske inte visas beroende på tv:n.
- Anslut utrustningen, till exempel en videokamera från Sony med funktion för uppspelning med en knapptryckning genom att göra en HDMI-anslutning via HDMI IN 1-, IN 2-, IN 3- och IN 9-kontakten. Om du använder andra HDMI IN-kontakter kan det hända att mottagaren inte växlar till rätt insignal. Välj i så fall manuellt den ingång som videokameran är ansluten till.

## Systemets ljudkontroll

Spela upp tv-ljudet från högtalarna som anslutna till mottagaren med en enkel åtgärd. Du kan också justera volymen eller stänga av mottagarens ljud med hjälp av tv-fjärrkontrollen.

Så här kan du använda systemets ljudkontroll.

- Tv-ljudet matas ut via de högtalare som är anslutna till mottagaren när du slår på mottagaren samtidigt som ljudet matas ut från tv:ns högtalare. Om du stänger av mottagaren matas ljudet ut från tv:ns högtalare igen.
- Om du justerar tv:ns volym justeras mottagarens volym automatisk samtidigt via funktionen Systemets ljudkontroll.

Du kan också styra funktionen från tv-menyn. Mer information finns i tv:ns bruksanvisning.

### Obs!

Om Kontroll för HDMI är inställt på On anpassas inställningarna för Audio Out på menyn HDMI Settings automatiskt efter inställningarna för systemets ljudkontroll.

## ARC (Audio Return Channel)

Om tv:n är kompatibel med funktionen ARC (Audio Return Channel) och du ansluter med HDMI-kabel skickas även en digital ljudsignal från tv:n till mottagaren. Du behöver inte göra en separat ljudanslutning för att lyssna på tv-ljudet från mottagaren.

Mer information finns i avsnittet Växla mellan digitalt och analogt ljud (sidan 79).

## Välja scen

Optimal bildkvalitet och ljudfält väljs automatiskt beroende på vilken scen som valts på tv:n.

Mer information om hur detta fungerar finns i tv:ns bruksanvisning.

### Obs!

Ljudfältet kanske inte växlar beroende på tv:n.

## Motsvarighetstabell

| Sceninställning på tv:n | Ljudfält     |
|-------------------------|--------------|
| Cinema                  | HD-D.C.S.    |
| Sports                  | SPORTS       |
| Music                   | Live Concert |
| Animation               | A.F.D. Auto  |
| Photo                   | A.F.D. Auto  |
| Game                    | A.F.D. Auto  |
| Graphics                | A.F.D. Auto  |

## Hemmabiostyrning

Om en tv som är kompatibel med funktionen för hemmabiostyrning ansluts till mottagaren visas en ikon för Internet-baserade program på den anslutna tv:n.

Du kan växla mottagarens insignal eller växla ljudfält med hjälp av tv-fjärrkontrollen. Du kan också justera ljudnivån för centerhögtalaren eller subwoofern samt justera inställningarna för Sound Optimizer (sidan 66), Dual Mono (sidan 99) och A/V Sync (sidan 100).

Tv:n måste ha tillgång till en bredbandsanslutning om du vill använda funktionen hemmabiostyrning.

## Remote Easy Control

Du kan styra mottagarens meny med hjälp av tv:ns fjärrkontroll.

## Välj den mottagare (AV AMP) som identifierats av tv:n.

### Obs!

- Mottagaren identifieras som (Tuner (AV AMP)) av tv:n.
- Tv:n måste vara kompatibel med länkmennyn.
- Beroende på vilken typ av tv du har kan det hända att vissa funktioner inte är tillgängliga.

## Växla de bildskärmar som matar ut HDMI-videosignalerna

Om två bildskärmar är anslutna till HDMI OUT A- och HDMI OUT B-kontakterna kan du växla utmatningen för bildskärmarna med hjälp av HDMI OUTPUT-knappen på fjärrkontrollen.

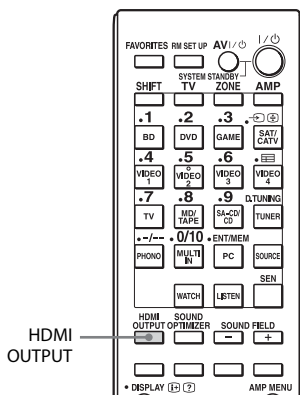

**1** Slå på mottagaren och de två bildskärmarna.

**2** Tryck på HDMI OUTPUT.

Varje gång du trycker på knappen växlas utmatningen som följer:

HDMI A → HDMI B → OFF → HDMI A...

Du kan också använda HDMI OUT-knappen på mottagaren.

## Mata ut HDMI-signaler även när mottagaren är i viloläge (Pass Through)

Det går att mata ut video- och ljudsignaler från HDMI IN-kontakten till den tv som är ansluten till HDMI OUT A-kontakten även när mottagaren är i viloläge.

Om du använder den här funktionen när Kontroll för HDMI är inställt på On växlar mottagarens insignal beroende på åtgärden på den anslutna utrustningen även om mottagaren är i viloläge.

När du vill aktivera den här funktionen gör du följande inställningar för Pass Through.

- 1** Välj Settings på startmenyn och tryck sedan på  $\odot$ .
- 2** Välj HDMI Settings och tryck sedan på  $\oplus$ .
- 3** Välj Pass Through och tryck sedan på  $\odot$ .
- 4** Välj önskad parameter och tryck sedan på  $\oplus$ .

| Parameter | Beskrivning   |
|-----------|---|
| Auto      | Om tv:n är på medan mottagaren är i viloläge matar mottagaren ut HDMI-signaler från mottagarens HDMI OUT A-kontakt. Som rekommenderar denna inställning om du använder en tv som är kompatibel med BRAVIA Sync. Denna inställning sparar ström i viloläge jämfört med inställningen On. |
| On        | När mottagaren är i viloläge matar den ut HDMI-signaler från mottagarens HDMI OUT A-kontakt.  |

| Parameter | Beskrivning   |
|-----------|---|
| Off       | Mottagaren matar inte ut HDMI-signalerna när den är i viloläge. Slå på mottagaren för att lyssna på den anslutna utrustningens källa på tv:n. Denna inställning sparar ström i viloläge jämfört med inställningen On. |

### Obs!

- Inställningen Auto är aktiv endast om Kontroll för HDMI har ställts in på On. Om Kontroll för HDMI har ställts in på Off utför mottagaren samma funktioner i Auto som i On.
- I viloläget där andra funktioner som Network Standby fungerar minskar inte strömförbrukningen även om Pass Through har ställts in på Auto.

## Växla mellan digitalt och analogt ljud

Om du ansluter utrustning till både digitala och analoga ljudingångar på mottagaren, kan du låsa insignalsläget för ljud till endera av dem eller växla från den ena till den andra, beroende på typen av material som du vill titta på.

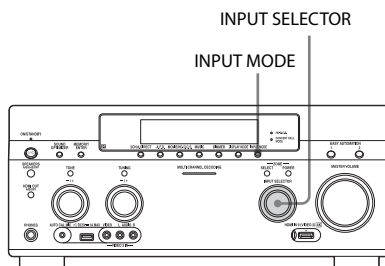

- 1 Välj insignalskälla med hjälp av INPUT SELECTOR på mottagaren.**
- 2 Tryck på INPUT MODE på mottagaren.**

Det valda insignalsläget för ljud visas i teckenfönstret.

- **AUTO**

Prioriterar digitala ljudsignaler när det finns både digitala och analoga anslutningar.

Om det inte finns några digitala ljudsignaler, väljs analoga ljudsignaler.

Om tv är valt som insignal prioriteras signalerna ARC (Audio Return Channel). Om tv:n inte är kompatibel med ARC (Audio Return Channel)

prioriteras digitala, optiska ljudsignaler. Om Kontroll för HDMI-funktionen inte har aktiverats för både mottagaren och tv:n fungerar inte funktionen ARC (Audio Return Channel).

- **OPT**

Visas endast när insignalen tilldelas en optisk kontakt och gör att den optiska ingången väljs automatiskt.

- COAX  
Visas endast när insignalen tilldelas en koaxialkontakt och gör att koaxialingången väljs automatiskt.
- ANALOG  
Specificerar analoga ljudsignaler till AUDIO IN-kontakterna (L/R).

### Obs!

- Beroende på insignalen visas ----- i teckenfönstret och det går inte att välja andra lägen.
- När 2ch Analog Direct används eller MULTI IN är valt anges ljudingången till Analog. Det går inte att välja något annat läge.

## Använda övriga video-/ljudingångar

Det går att tilldela video- och/eller ljudsignaler till andra ingångar.

Du kan till exempel ansluta OPTICAL OUT-kontakten på dvd-spelaren till OPTICAL IN 1-kontakten på den här mottagaren om du bara vill att digitala, optiska ljudsignaler ska matas in från dvd-spelaren.

Anslut dvd-spelarens komponentvideokontakt till någon av kontakterna COMPONENT VIDEO IN 1 eller COMPONENT VIDEO IN 2 på mottagaren om du vill ange videosignalerna från dvd-spelaren som insignal.

- 1 Välj Settings på startmenyn och tryck sedan på (+).**
- 2 Välj Input Settings och tryck sedan på (+).**
- 3 Välj Video Input Assign eller Audio Input Assign och tryck sedan på (+).**
- 4 Välj vilka ljud- och/eller videosignaler som du vill tilldela till vardera ingång.**

### Obs!

- Om du tilldelar en insignal till någon av HDMI IN 1- till IN 9-kontakterna i Video Input Assign eller Audio Input Assign tilldelas samma HDMI-ingång till både video- och ljudsignalen. Om du vill tilldela en HDMI IN-kontakt som antingen video- eller ljudsignal ska du först tilldela en insignal till någon av kontakterna HDMI IN 1 till IN 9 i Video Input Assign eller Audio Input Assign. Ange därefter tilldelningen av en HDMI IN-kontakt till None i antingen Video Input Assign eller Audio Input Assign för den av signalerna som du inte vill tilldela en HDMI IN-kontakt.
- När du använder mottagaren utan att använda GUI kan du ändra tilldelningen för en HDMI IN-kontakt med hjälp av HDMI VIDEO ASSIGN ? eller HDMI AUDIO ASSIGN ? i INPUT SETTINGS (sidan 117).
- Om du ändrar tilldelningen för en HDMI IN-kontakt när funktionen Kontroll för HDMI används cäxlar du insignalen för mottagaren till den insignal som HDMI-utrustningen är ansluten till. Annars kan det hänsa att funktionen Kontroll för HDMI inte fungerar som den ska.
- Om du anger tilldelningen av en HDMI IN-kontakt till None i både Video Input Assign och Audio Input Assign går det inte att välja ingångssignaler via HDMI-ingången. Då fungerar funktionen Kontroll för HDMI endast för annan utrustning än mottagaren. Det är inte ett tecken på att något är fel.



| Insignal | Audio Input Assign |                   |          | Video Input Assign |                 |           |
|----------|--------------------|-------------------|----------|--------------------|-----------------|-----------|
|          | HDMI               | Optisk/koaxial    | Analog*  | HDMI               | Komponent       | Komposit* |
| BD       | IN 2 (BD)          | None              | –        | IN 2 (BD)          | None            | –         |
| DVD      | IN 5 (DVD)         | COAX 1 (DVD)      | DVD      | IN 5 (DVD)         | IN 1 (DVD)      | DVD       |
| GAME     | IN 4 (GAME)        | OPT 1 (GAME)      | GAME     | IN 4 (GAME)        | None            | GAME      |
| SAT/CATV | IN 6 (SAT/CATV)    | OPT 2 (SAT/CATV)  | SAT/CATV | IN 6 (SAT/CATV)    | IN 2 (SAT/CATV) | SAT/CATV  |
| VIDEO 1  | IN 1 (VIDEO 1)     | COAX 2 (VIDEO 1)  | VIDEO 1  | IN 1 (VIDEO 1)     | None            | VIDEO 1   |
| VIDEO 2  | IN 9 (VIDEO 2)     | None              | VIDEO 2  | IN 9 (VIDEO 2)     | None            | VIDEO 2   |
| VIDEO 3  | IN 7 (VIDEO 3)     | None              | –        | IN 7 (VIDEO 3)     | None            | –         |
| VIDEO 4  | IN 8 (VIDEO 4)     | None              | –        | IN 8 (VIDEO 4)     | None            | –         |
| MD/TAPE  | None               | None              | MD/TAPE  | None               | None            | –         |
| SA-CD/CD | IN 3 (SA-CD/CD)    | COAX 3 (SA-CD/CD) | SA-CD/CD | IN 3 (SA-CD/CD)    | None            | –         |
| MULTI IN | –                  | –                 | –        | None               | None            | –         |

\* Tilldelningen av analog insignal kan inte ändras av användaren. Den aktuella inställningen visas.

### Obs!

- När du tilldelar digitala ljudingångar kan inställningen INPUT MODE ändras automatiskt.
- Om du tilldelar en videoinsignal till komponent eller kompositingången samt en ljudinsignal till HDMI-ingången matas komponent- eller kompositvideosignalerna inte ut från HDMI OUT-kontakterna. Komponent- eller kompositvideosignalerna matas ut från COMPONENT VIDEO MONITOR OUT-kontakterna eller MONITOR VIDEO OUT-kontakten.
- Det går att tilldela olika HDMI-kontakter till separata video- och ljudingångar för en insignal.
- Du kan tilldela flera insignaler till samma HDMI IN-kontakt. När du använder funktionen för uppspelning med en knapptryckning på den utrustning som är ansluten till HDMI IN-kontakten får den insignal som senast har tilldelats företräde.

# Förhandsgranskning för HDMI

Du kan visa en förhandsgranskning bild-i-bild av HDMI-ingångar som är anslutna till mottagaren. Upp till fyra förhandsgranskningsfönster visas för HDMI IN 1-/IN 2-/IN 3-/IN 4-ingångar. Du kan välja varje HDMI-ingång för förhandsgranskning med fjärrkontrollen.

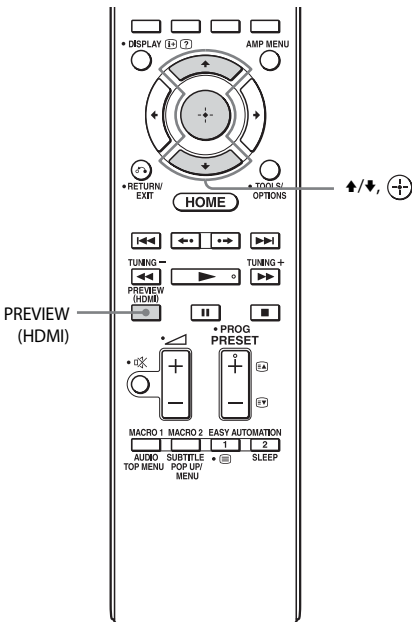

## Tips!

- Funktionen fungerar inte under följande villkor:
  - En HDMI-enhet är inte ansluten.
  - En viss HDMI-enhet är ansluten och avstängd.
  - Ett HDMI-videoformat som det inte finns stöd för matas in.
  - Den aktuella ingången är inte en HDMI-ingång.
  - När GUI-menyn visas
  - När Zone2 Out är inställt på On
  - När Fast View är inställt på Off
- Den här funktionen görs möjlig med Silicon Image InstaPrevue™-teknik.

## 1 Tryck på PREVIEW (HDMI).

Upp till fyra bild-i-bild-fönster visas. Vart och ett av dem visar insignalbilder från HDMI IN-kontakterna.

## 2 Om du vill växla bilderna i ett Bild-i-bild-fönster till bilderna på huvudskärmen trycker du på $\uparrow/\downarrow$ för att välja önskat Bild-i-bild-fönster. Tryck sedan på $\oplus$ .

HDMI-ingången för det valda Bild-i-bild-fönstret visas i huvudfönstret.

## Styra mottagaren med hjälp av en smartphone

Du kan styra mottagaren med din smartphone om den har appen ES Remote. Appen ES Remote kan hämtas kostnadsfritt från App Store (för iPod touch/iPhone) och från Google Play (för Android-telefon).

## Spara olika mottagarinställningar och återställa samtliga inställningar på en gång

(Easy Automation)

Förutom inställningarna för mottagarfunktioner kan du även spara olika inställningar som du har gjort för spelaren och skärmen. Du kan registrera inställningarna för funktionen uppspelning med en knapptryckning och sedan enkelt återkalla den miljö som skapades med inställningen.

Om du t.ex. sparar inställningarna i scenen 1: Movie nedan kan du växla alla mottagarens inställningar samtidigt genom en enkel knapptryckning i stället för att behöva ändra inställningarna för Input, Calibration Type, Sound Field och HDMI Out var och en för sig.

| Inställning      | Värden för 1: Movie |
|------------------|---------------------|
| Input            | BD                  |
| Calibration Type | No Change           |
| Sound Field      | HD-D.C.S.           |
| HDMI Out         | HDMI OUT B          |
| Party Mode       | ON                  |

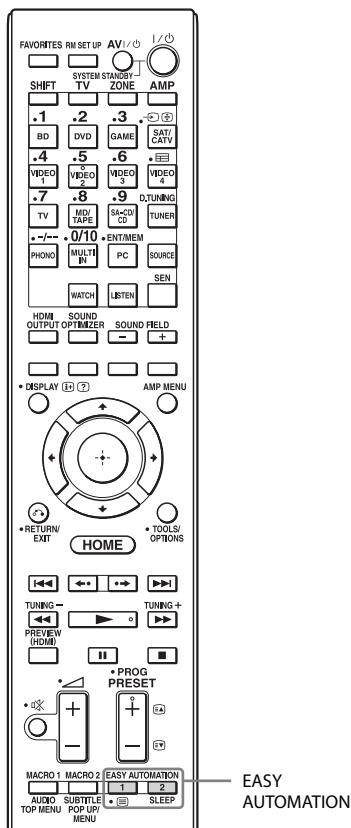

Använda andra funktioner

Du kan spara inställningar och standardvärden för vart och ett av följande alternativ.

| Inställning  | Standardvärde |           |           |           |
|--------------|---------------|-----------|-----------|-----------|
|              | 1: Movie      | 2: Music  | 3: Party  | 4: Night  |
| Input        | No Change     | No Change | No Change | No Change |
| Tuner Preset | -             | -         | -         | -         |
| Sound Field  | No Change     | No Change | No Change | No Change |
| Sleep        | No Change     | No Change | No Change | No Change |
| Volume       | No Change     | No Change | No Change | No Change |
| HDMI Out     | No Change     | No Change | No Change | No Change |
| Party Mode   | No Change     | No Change | No Change | No Change |

fortsättning

| Inställning            | Standardvärde |           |           |           |
|------------------------|---------------|-----------|-----------|-----------|
|                        | 1: Movie      | 2: Music  | 3: Party  | 4: Night  |
| Calibration Type       | No Change     | No Change | No Change | No Change |
| Sound Optimizer        | No Change     | No Change | No Change | Normal    |
| Equalizer (All)        | No Change     | No Change | No Change | No Change |
| Equalizer (Front)      | No Change     | No Change | No Change | No Change |
| Equalizer (Center)     | No Change     | No Change | No Change | No Change |
| Equalizer (SUR/SB)     | No Change     | No Change | No Change | No Change |
| Equalizer (Front High) | No Change     | No Change | No Change | No Change |

## Återställa de inställningar som sparats för en scen

**1 Välj Easy Automation på startmenyn och tryck sedan på .**

**2 Välj önskad scen och tryck sedan på .**

## Spara inställningar för en scen

**1 Välj Easy Automation på startmenyn och tryck sedan på .**

**2 Välj den scen som du vill spara inställningar för. Du kan välja mellan 1: Movie, 2: Music, 3: Party och 4: Night. Tryck sedan på TOOLS/OPTIONS.**

## 3 Välj önskad meny och tryck sedan på .

| Meny                    | Beskrivning   |
|-------------------------|---|
| Edit Saved Scene        | Används för att anpassa och spara inställningar som passar dina önskemål.                                       |
| Import Current Settings | Läser in mottagarens aktuella inställningar och sparar dem till en scen. Input och Volume anges till No Change. |

### Obs!

- Inställningar som sparas som No Change ändras inte från de aktuella inställningarna även när du återställer en scen. Välj Edit Saved Scene och avmarkera kryssrutan för önskad inställning på redigeringskärmen så att den anges till No Change.
- När du återställer till en scen ignoreras de inställningar som inte kan tillämpas (till exempel värdet för Sound Field när MULTI IN är valt osv.).

### Tips!

De inställningar som du sparar för 1: Movie eller 2: Music kan du enkelt återställa direkt genom att trycka på EASY AUTOMATION 1 eller EASY AUTOMATION 2 på mottagaren eller fjärrkontrollen. Du kan också skriva över 1: Movie eller 2: Music med de aktuella inställningarna genom att hålla ned EASY AUTOMATION 1 eller EASY AUTOMATION 2 i tre sekunder på samma sätt som du gör när du väljer Import Current Settings på menyn.

## Använda insomningstimern

Du kan ställa in mottagaren så att den stängs av automatiskt vid en viss tid.

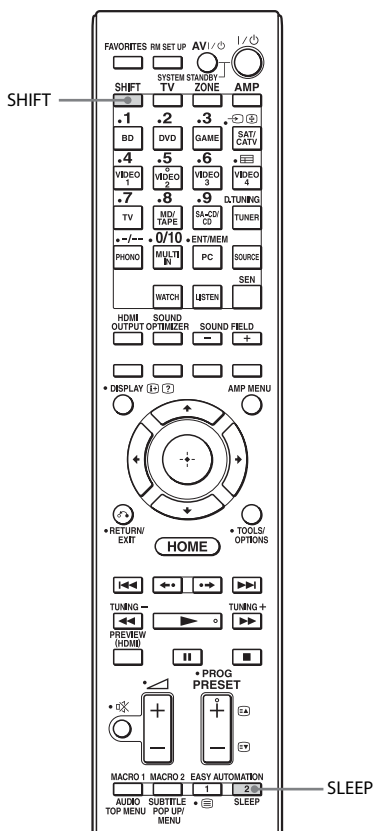

### Tryck på SHIFT och tryck därefter på SLEEP.

Varje gång du trycker på SLEEP ändras visningen cykliskt enligt följande:

0:30:00 → 1:00:00 → 1:30:00 → 2:00:00 → OFF

När insomningstimern används tänds indikatorn SLEEP i mottagarens teckenfönster. Tryck på SLEEP om du vill kontrollera återstående tid innan mottagaren stängs av. Den återstående tiden visas i teckenfönstret. Om du trycker på SLEEP igen ändras inställningen för insomningstimern till OFF.

## Spela in med hjälp av mottagaren

Du kan spela in från en video-/ljudenhet med hjälp av mottagaren. Mer information finns i bruksanvisningen som medföljde inspelningsutrustningen.

**1** Välj Watch eller Listen på startmenyn och tryck sedan på  $\odot$ .

**2** Välj önskad uppspelningsutrustning och tryck sedan på  $\odot$ .

**3** Förbered utrustningen för uppspelning.

Du kan exempelvis sätta in videobandet som du vill kopiera i videobandspelaren.

**4** Förbered inspelningsutrustningen.

Sätt in ett tomt videoband eller liknande i den inspelningsutrustning (VIDEO 1) som ska användas för inspelning.

**5** Starta inspelningen på inspelningsutrustningen och starta därefter uppspelningen på uppspelningsutrustningen.

## Växla kommandoläge för mottagaren och fjärrkontrollen

Du kan växla kommandoläge (COMMAND MODE AV1 eller COMMAND MODE AV2) för mottagaren och fjärrkontrollen.

Växla kommandoläge från fabriksstandard till lämplig inställning om någon utrustning från en annan leverantör än Sony oavsiktligt går att styra med samma fjärrkontroll när du använder mottagaren med den fjärrkontroll som medföljde mottagaren.

Kommandolägena för både mottagaren och fjärrkontrollen är de fabriksinställda (COMMAND MODE AV2).

Däremot ska kommandoläget för mottagaren och fjärrkontrollen vara samma. Om kommandolägesinställningarna är olika för mottagaren och fjärrkontrollen går det inte att styra mottagaren med fjärrkontrollen.

## Växla kommandoläge för mottagaren

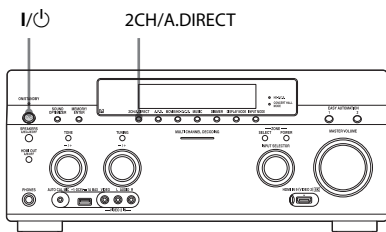

- 1 Tryck på I/Power för att stänga av mottagaren.**
- 2 Håll ned 2CH/A.DIRECT och tryck på I/Power för att slå på mottagaren.**

När kommandoläget är AV2 visas COMMAND MODE [AV2]

i teckenfönstret.

När kommandoläget är AV1 visas COMMAND MODE [AV1]

i teckenfönstret.

## Växla kommandoläge för fjärrkontrollen

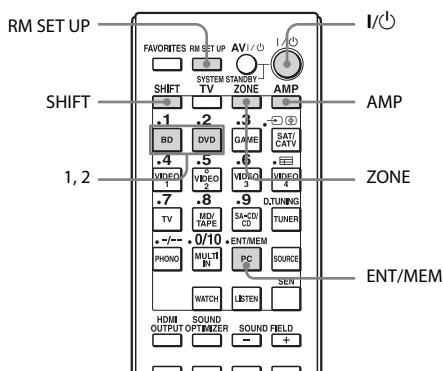

- 1 Tryck på I/Power samtidigt som du trycker på RM SET UP.**

Knapparna AMP och ZONE blinkar.

- 2 Tryck på AMP.**

Knappen ZONE slocknar, AMP-knappen fortsätter att blinka och SHIFT-knappen tänds.

- 3 Tryck på önskad sifferknapp, 1 eller 2, medan AMP-knappen blinkar.**

Om du trycker på 1 anges kommandoläget till COMMAND MODE AV1. Om du trycker på 2 anges kommandoläget till COMMAND MODE AV2.

Knappen AMP tänds.

- 4 Tryck på ENT/MEM.**

Knappen AMP blinkar två gånger medan kommandolägesinställningen slutförs.

## Växla kommandoläge för mottagaren och den enkla fjärrkontrollen

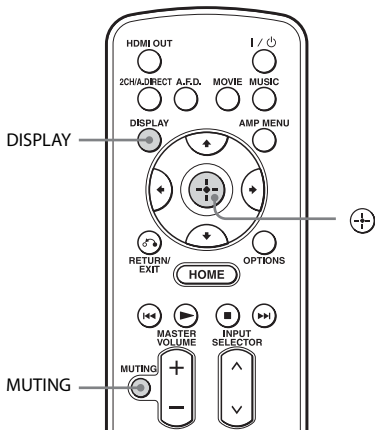

Tryck på **MUTING** och samtidigt när du trycker ned **DISPLAY**.

## Använda en bi-amp-anslutning

Om du inte använder bakre surroundhögtalare kan du använda SURROUND BACK (ZONE 2)-anslutningarna för fronthögtalare med hjälp av en bi-amp-anslutning.

## Ansluta högtalare

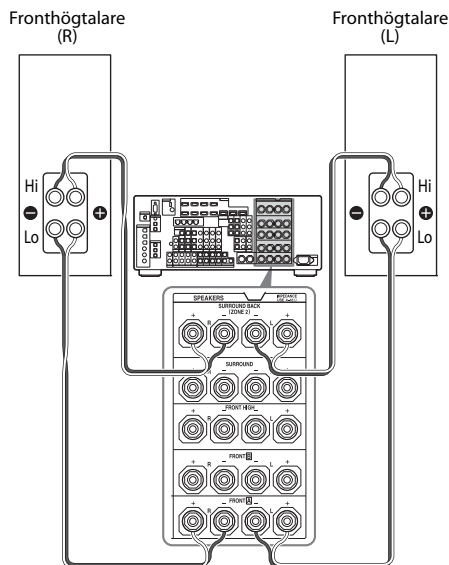

Anslut kontaktarna på Lo-sidan (eller Hi-sidan) av fronthögtalarna till FRONT -anslutningarna och anslut kontaktarna på Hi-sidan (eller Lo-sidan) av fronthögtalarna till SURROUND BACK (ZONE 2)-anslutningarna. Kontrollera att metallbyglarna för Hi/Lo som är fästa på högtalarna har tagits bort. Annars kanske inte mottagaren fungerar som den ska.

Använda andra funktioner

## Konfigurera högtalare

Mer information finns i Speaker Connection på menyn Speaker Settings (sidan 94).

### Obs!

- Det går inte att använda FRONT **B**-anslutningarna för en bi-amp-anslutning.
- Gör inställningarna för bi-amp innan du använder funktionen Auto Calibration.
- Om du gör inställningarna för bi-amp blir inställningarna av högtalarnivå, balans och equalizer för de bakre surroundhögtalarna ogiltiga och i stället används inställningarna för fronthögtalarna.
- Signaler som matas ut från PRE OUT-kontakterna används med samma inställningar som för SPEAKERS-anslutningarna.
- Om högtalarmönstret är konfigurerat så att det finns bakre surroundhögtalare går det inte att använda SURROUND BACK (ZONE 2)-anslutningarna för en bi-amp-anslutning.
- När du använder mottagaren utan att använda GUI ska du ange SB ASSIGN till BI-AMP i SPEAKER SETTINGS (sidan 116).

## Återställa alla inställningar till fabriksinställningarna

Du kan rensa alla memorerade inställningar och återställa mottagaren till fabriksinställningarna genom att göra på följande sätt. Den här proceduren kan även användas för att initiera mottagaren innan du använder den första gången.

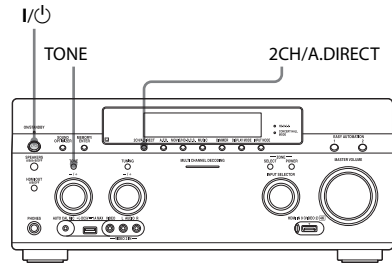

- 1 Tryck på I/⏻ för att stänga av mottagaren.**
- 2 Håll ned TONE och 2CH/A.DIRECT och tryck på I/⏻ för att slå på mottagaren.**
- 3 Släpp upp TONE och 2CH/A.DIRECT efter några sekunder.**

MEMORY CLEARING... visas i teckenfönstret en stund och sedan ändras det till MEMORY CLEARED!. Alla inställningar som du har ändrat eller justerat återställs till standardinställningarna.

### Obs!

Det tar cirka fem minuter för minnet att rensas helt. Stäng inte av mottagaren förrän MEMORY CLEARED! visas i teckenfönstret.



## Justera inställningar

# Använda inställningsmenyn

Du kan justera olika inställningar för högtalare, surroundeffekter, användning av flera zoner och liknande via inställningsmenyn.

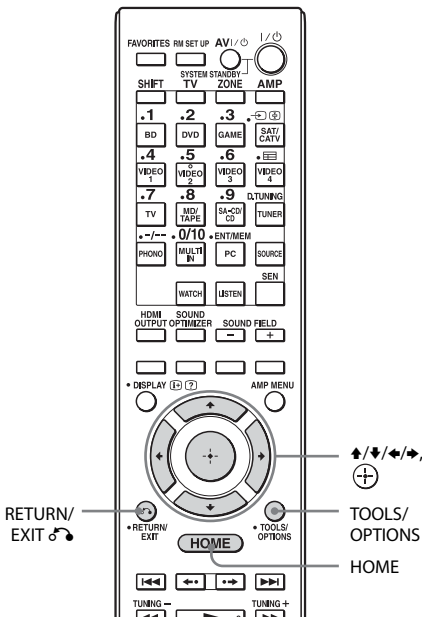

## 1 Välj Settings på startmenyn och tryck sedan på **+** för att starta menyläget.

Inställningsmenylistan visas på tv-skärmen.

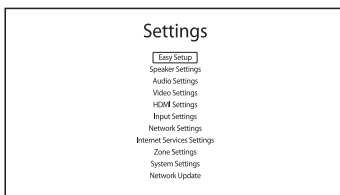

## 2 Välj önskat menyalternativ och tryck sedan på **+** för att få åtkomst till alternativet.

Exempel: När du väljer Audio Settings.

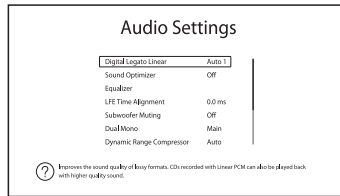

## 3 Välj önskad parameter och tryck sedan på **+** för att bekräfta.

## Återgå till föregående skärm

Tryck på RETURN/EXIT .

## Avsluta meny

Tryck på HOME så att startmenyn visas och tryck därefter på HOME igen.

# Lista över inställningsmenyer

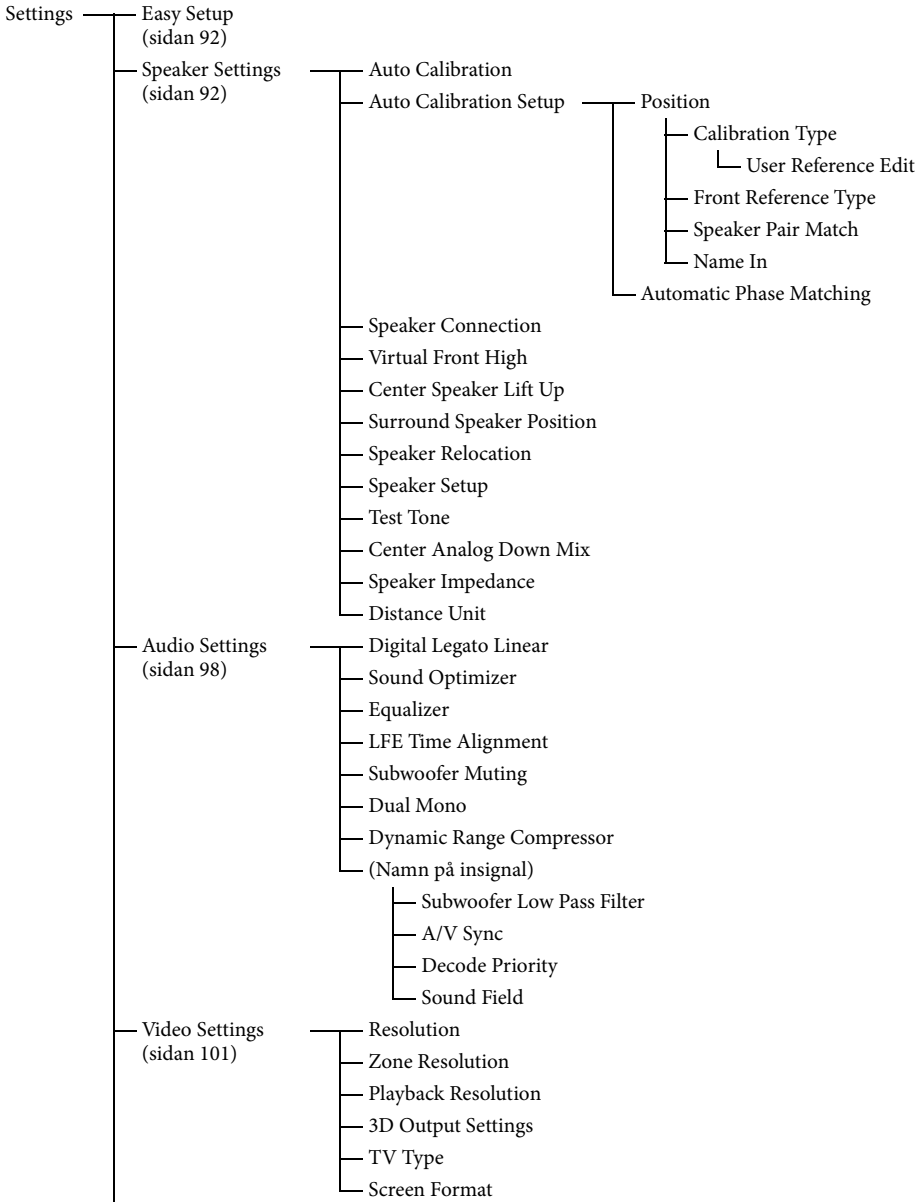

|  |   |
|--|---|
| HDMI Settings<br>(sidan 105)                 | <ul style="list-style-type: none"> <li>(Namn på insignal) <ul style="list-style-type: none"> <li>Subwoofer Level</li> </ul> </li> <li>Audio Out</li> <li>H.A.T.S.</li> <li>Kontroll för HDMI</li> <li>Pass Through</li> <li>Zone2 Out</li> <li>Priority</li> <li>Fast View</li> </ul> |
| Input Settings<br>(sidan 107)                | <ul style="list-style-type: none"> <li>Input Edit</li> <li>Audio Input Assign</li> <li>Video Input Assign</li> </ul>  |
| Network Settings<br>(sidan 108)              | <ul style="list-style-type: none"> <li>Internet Settings</li> <li>Connection Server Settings</li> <li>Renderer Options</li> <li>Renderer Access Control</li> <li>External Control</li> <li>Network Standby</li> </ul>   |
| Internet Services<br>Settings<br>(sidan 109) | <ul style="list-style-type: none"> <li>Parental Control Password</li> <li>Parental Control Area Code</li> <li>Internet Video Parental Control</li> <li>Internet Video Unrated</li> </ul>  |
| Zone Settings<br>(sidan 110)                 | <ul style="list-style-type: none"> <li>Zone Control</li> <li>Zone Setup</li> </ul>  |
| System Settings<br>(sidan 111)               | <ul style="list-style-type: none"> <li>Language</li> <li>Auto Standby</li> <li>Settings Lock</li> <li>RS232C Control</li> <li>Software Update Notification</li> <li>Initialize Personal Information</li> <li>System Information</li> <li>EULA</li> <li>Software License</li> </ul>    |
| Network Update<br>(sidan 112)                |   |

## Easy Setup

Gör om Easy Setup för att göra grundinställningarna. Följ anvisningarna på skärmen (sidan 46).

## Speaker Settings

Det går att konfigurera visningsmiljön (med det högtalarsystem du använder) antingen automatiskt eller manuellt.

### Auto Calibration

Utför funktionen D.C.A.C. (Digital Cinema Auto Calibration). Den här funktionen använder du för att utföra automatisk kalibrering. Det går till exempel att kontrollera anslutningarna mellan de olika högtalarna och mottagaren, justera högtalarnivå samt automatiskt mäta avståndet till vardera högtalare från din sittposition.

### Calibration Matching

När Auto Calibration utförs fungerar den här funktionen automatiskt och matchar avståndet och nivån för höger och vänster högtalare. Du kan ställa in den här funktionen endast efter det att DCAC-mätprocessen har slutförts och resultaten av DCAC-mätningen har sparats. Inställningen är aktiv tills du ändrar den.

#### Obs!

Tidigare mätresultat skrivs över och de aktuella resultaten sparas för den position som är vald för tillfället.

Läs Tänk på följande för Speaker Settings (Auto Calibration) i 7: Konfigurera mottagaren med hjälp av Easy Setup (sidan 46).

### Auto Calibration Setup

Du kan registrera tre mönster för Position beroende på sittpositioner, lyssnarmiljö och mätförhållanden.

Du kan också välja en kalibreringstyp för att kompensera för varje högtalare.

### Position

Du kan registrera flera olika uppsättningar med inställningar för lyssnarmiljö eller återställa till en viss uppsättning.

Välj den Position som du vill registrera mätresultaten till på skärmen Auto Calibration Setup.

- Pos.1
- Pos.2
- Pos.3

## Ställa in kompensationsstyp för högtalare

Du kan välja vilken kompensationsstyp som ska användas för högtalarna i varje Position.

- 1 Välj den Position som du vill ange kompensationsstyp för högtalare för och tryck sedan på (+).
- 2 Välj önskad Calibration Type och tryck sedan på (+).
  - Full Flat  
Gör frekvensmätningen från varje högtalare platt.
  - Engineer  
Ställer in frekvensen så att den matchar standarden för ett Sony-lyssnarrum.
  - Front Reference:  
Justerar egenskaperna för alla högtalare så att de matchar egenskaperna för fronthögtalarna.
  - User Reference  
Ställer in frekvensen till den som du har anpassat med hjälp av User Reference Edit.
  - Off  
Inaktiverar EQ för Auto Calibration.

### Obs!

Det går inte att ange Calibration Type för en Position som inte har registrerade mätresultat.

## Ställa in referensvärde när du har valt Front Reference: för Calibration Type

- 1 Välj Front Reference Type på Calibration Type-menyn och tryck sedan på (+).
- 2 Välj önskad parameter och tryck sedan på (+).
  - L/R  
Ställer in data för vänster och höger kanal till referensvärdet.

- L  
Ställer in data för vänster kanal till referensvärdet.
- R  
Ställer in data för höger kanal till referensvärdet.

### Obs!

- Den här funktionen fungerar bara om du har valt Front Reference: för Calibration Type.
- Utför Auto Calibration när du har ställt in Front Reference Type.

## Anpassa frekvensen för User Reference

Du kan anpassa frekvensen för User Reference i Calibration Type baserat på kompensationsstypen Full Flat.

- 1 Välj User Reference Edit på Calibration Type-menyn och tryck sedan på (+).
- 2 Justera frekvensen.

## Ställa in Pair Match-läge för EQ-mönstret Auto Calibration

- 1 Välj den Position som du vill ange Pair Match-läge för och tryck sedan på (+).
- 2 Välj Speaker Pair Match och tryck sedan på (+).
  - All  
Kalibrerar alla högtalare med Pair Match-bearbetningen för vänster och höger kanal för varje högtalarpar.
  - Sur  
Kalibrerar surroundhögtalarna och de bakre surroundhögtalarna med hjälp av Pair Match-bearbetningen eller vänster och höger kanal för varje högtalarpar.
  - Off  
Kalibrerar varje högtalare för sig.

### Obs!

- Den här funktionen fungerar inte om Auto Calibration inte har utförts.
- Du kan inte ställa in SP Pair Matching till ALL om du har valt Front Reference: för Calibration Type (sidan 93).

## Namnge en Position

- 1 Välj den Position som du vill namnge och tryck sedan på (+).
- 2 Välj Name In och tryck sedan på (+). Skärmtangentbordet visas.
- 3 Tryck på ↕/↔/↔/↔ och (+) för att välja ett tecken i taget.

## Automatic Phase Matching

Används för att ställa in funktionen A.P.M. (Automatic Phase Matching) i funktionen D.C.A.C. (Digital Cinema Auto Calibration) (sidan 92).

Kalibrerar fasegenskaperna för högtalarna och säkerställer ett välorganiserat surroundområde.

### ■ Off

Aktiverar inte A.P.M.-funktionen.

### ■ Auto

Växlar automatiskt mellan att aktivera eller inaktivera funktionen A.P.M..

### Obs!

- Den här funktionen fungerar inte i följande fall.
  - När MULTI IN är valt.
  - När 2ch Analog Direct används.
  - När hörlurar är anslutna.
  - När Auto Calibration inte har utförts.
- Det kan hända att mottagaren spelar upp signaler vid en lägre samplingsfrekvens än den aktuella samplingsfrekvensen för insignalerna beroende på ljudformatet.

## Speaker Connection

Används för att justera högtalarna manuellt. Du kan även justera högtalarnivåerna efter det att Easy Setup har utförts. Speaker Settings gäller endast för aktuell Position.

Det går att göra följande inställningar med hjälp av den här guiden.

## Speaker Pattern

Du kan välja högtalarmönstret för det högtalarsystem du använder.

## Surround Back Assign

Gör att du kan ställa in SURROUND BACK (ZONE 2)-terminaler för en bi-amp- eller zon 2-anslutning.

### ■ Zone2 Speakers

### ■ Bi-Amplifier

### ■ No Assign

### Obs!

Om högtalarmönstret är konfigurerat så att det finns bakre surroundhögtalare går det inte att använda SURROUND BACK (ZONE 2)-terminalerna för en bi-amp-anslutning eller en zon 2-anslutning.

## Virtual Front High

Gör att du kan återge ljudutgångar virtuellt från de övre fronthögtalarna, även i en miljö utan övre L/R-fronthögtalare.

### ■ On

Funktionen Virtual Front High är aktiverad. När Front High-signaler matas ut bearbetas ljudet som att det skulle matas ut från övre L/R-fronthögtalare.

### ■ Off

Funktionen Virtual Front High är inaktiverad.

### Obs!

- Den här funktionen fungerar inte i följande fall:
  - När det inte finns några surroundhögtalare.
  - När MULTI IN är valt.
  - När 2ch Analog Direct är valt.
  - När hörlurar är anslutna.

## Center Speaker Lift Up

Genom att använda de övre fronthögtalarna kan du lyfta upp ljudet från mitthögtalaren till lämplig nivå på skärmen. På så sätt kan du lyssna på naturlig återgivning utan ansträngning.

■ 1~10

■ Off

## Surround Speaker Position

Gör att du kan ställa in korrekta vinklar för surroundhögtalarna för funktionen Speaker Relocation.

■ Front

■ Back

**Obs!**

- Den här funktionen fungerar inte i följande fall:
  - När det inte finns några surroundhögtalare.
  - När hörlurar är anslutna.

## Speaker Relocation

Gör att du kan kalibrera högtalarplaceringen (konfigurationsvinkeln för varje högtalare från mätpositionen) för att förbättra surroundeffekten.

■ Type A

Placerar de bakre surroundhögtalarna på den bakre väggen utöver högtalarna i rekommendationen ITU-R för placering av 5.1-kanalhögtalare.

Ritning av den nya högtalarplaceringen

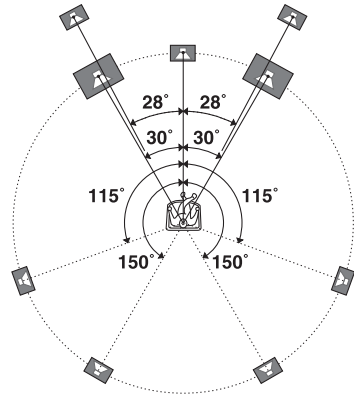

■ Type B

Placerar fyra surroundhögtalare i identiska vinklar enligt rekommendationen ITU-R för placering av 7.1-kanalhögtalare.

Ritning av den nya högtalarplaceringen

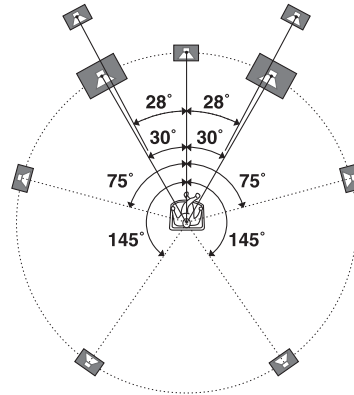

■ Off

Ändrar inte placeringen av högtalarna.

**Obs!**

- Den här funktionen fungerar inte i följande fall.
  - När MULTI IN är valt.
  - När hörlurar är anslutna.
  - När 2ch Analog Direct används.
  - När det inte finns några bakre surroundhögtalare och Surround Speaker Position har ställts in på Front.
  - När det inte finns några surroundhögtalare.

## Speaker Setup

Används för att justera varje högtalare manuellt på skärmen Manual Setup.

Du kan även justera högtalarnivåerna efter att Auto Calibration har utförts.

### Välj Level/Distance/Size och tryck sedan på (+/-).

#### Justera högtalarnivå

Du kan justera nivån för varje högtalare (center, surround vänster/höger, vänster/höger bakre surround, vänster/höger övre front, subwoofer).

- 1 Välj den högtalare som du vill justera nivån för på skärmen och tryck sedan på (+/-).
- 2 Välj Level och tryck sedan på (+/-).  
Nivån går att justera från -20 dB till +10 dB med steg på 0,5 dB.  
Du kan också justera vänster frontnivå från FL-10,0 dB till FL+10,0 dB i steg om 0,5 dB. Du kan även justera den högra frontnivån från FR-10,0 dB till FR+10,0 dB i steg om 0,5 dB.

#### Justera avståndet mellan sittpositionen och varje högtalare

Du kan justera avståndet till varje högtalare från sittpositionen (vänster/höger front, center, vänster/höger surround, vänster/höger bakre surround, vänster/höger övre front, subwoofer).

- 1 Välj den högtalare som du vill justera avståndet för på skärmen och tryck sedan på (+/-).
- 2 Välj önskat värde för Distance och tryck sedan på (+/-).  
Du kan justera avståndet från 1,0 meter till 10,0 meter i steg om 1 cm.

#### Justera storlek för varje högtalare

Du kan justera storleken för varje högtalare (vänster/höger front, center, vänster/höger surround, vänster/höger bakre surround, vänster/höger övre front).

- 1 Välj den högtalare som du vill justera storleken för på skärmen och tryck sedan på (+/-).
- 2 Välj önskat värde för Size och tryck sedan på (+/-).
  - Large  
Om du har anslutit stora högtalare som effektivt återger basfrekvenser ska du välja Large. Vanligtvis bör du välja Large.
  - Small  
Om ljudet är förvrängt eller om du upplever en brist på surroundeffekter när du använder flerkanals surroundljud väljer du Small för att aktivera basomdirigeringskretsen och mata ut basfrekvenser för varje kanal från subwoofern eller andra högtalare med inställningen Large.

#### Obs!

- Om hörlurar är anslutna kan inte Size och Distance ställas in.
- De bakre surroundhögtalarna får samma inställning som surroundhögtalarna.
- Om fronthögtalarna ställs in på Small ställs centerhögtalaren, surroundhögtalarna, de bakre surroundhögtalarna och de främre, övre högtalare också automatiskt in på Small.
- Om du inte använder subwoofern ställs de främre högtalarna automatiskt in på Large.

#### Justera delningsfrekvensen för varje högtalare

Används för att ställa in basdelningsfrekvensen för de högtalare som har ställts in på Small på menyn Size. Den uppmätta delningsfrekvensen för högtalare ställs in för varje högtalare efter Auto Calibration.

- 1 Välj Crossover Frequency och tryck sedan på (+/-).
- 2 Välj den högtalare som du vill justera delningsfrekvensen för på skärmen.
- 3 Ange delningsfrekvensen för den valda högtalaren.



**Obs!**

- Den här funktionen fungerar inte när hörlurar är anslutna.
- De bakre surroundhögtalarna får samma inställning som surroundhögtalarna.

**Justera nivån för de bakre högtalarna**

Du kan justera nivån för de bakre högtalarna (surroundhögtalare och bakre surroundhögtalare) i kontrast till nivån för fronthögtalarna samtidigt.



- 1 Välj **All Surround Level** och tryck sedan på .
- 2 Justera nivån för de bakre högtalarna. Nivån går att justera från -5 dB till +5 dB med steg om 1 dB.

**Test Tone**

Du kan välja testtonstyp på skärmen **Test Tone**.

**Mata ut en testton från varje högtalare**



Du kan mata ut en testton från högtalarna i tur och ordning.

- 1 Välj **Test Tone** och tryck sedan på . Skärmen **Test Tone** visas.
- 2 Justera parametern och tryck sedan på .
  - Off
  - Auto  
Testtonen matas ut från varje högtalare i tur och ordning.
  - L, C, R, SR, SL, SB\*, SBL, SBR, LH, RH, SW  
\* SB visas endast när endast en bakre surroundhögtalare är ansluten.

Du kan välja vilka högtalare som ska mata ut testtonen.
- 3 Justera Level och tryck sedan på .

**Mata ut en testton från högtalare bredvid varandra**



Du kan mata ut en testton från högtalare som står bredvid varandra så att du kan justera balansen mellan högtalarna.

- 1 Välj **Phase Noise** och tryck sedan på . Skärmen **Phase Noise** visas.
- 2 Justera parametern och tryck sedan på .
  - Off
  - L/R, L/C, C/R, R/SR, SR/SBR, SR/SB\*, SBR/SBL, SR/SL, SB/SL\*, SBL/SL, SL/L, LH/RH, L/SR, SL/R, L/RH, LH/R  
\* SR/SB och SB/SL visas endast när endast en bakre surroundhögtalare är ansluten.

Används för att mata ut en testton i tur och ordning från högtalare som står bredvid varandra.  
En del alternativ kanske inte visas beroende på inställningarna för högtalarmönstret.
- 3 Justera Level och tryck sedan på .

**Mata ut källjud från högtalare bredvid varandra**

Du kan mata ut källjud från högtalare som står bredvid varandra så att du kan justera balansen mellan högtalarna.

- 1 Välj **Phase Audio** och tryck sedan på . Skärmen **Phase Audio** visas.
- 2 Justera parametern och tryck sedan på .
  - Off
  - L/R, L/C, C/R, R/SR, SR/SBR, SR/SB\*, SBR/SBL, SR/SL, SB/SL\*, SBL/SL, SL/L, LH/RH, L/SR, SL/R, L/RH, LH/R  
\* SR/SB och SB/SL visas endast när endast en bakre surroundhögtalare är ansluten.

Används för att mata ut främre tvåkanaligt källjud (i stället för en testton) i tur och ordning från högtalare som står bredvid varandra.  
En del alternativ kanske inte visas beroende på inställningarna för högtalarmönstret.
- 3 Justera Level och tryck sedan på .

## Center Analog Down Mix

Används för att inaktivera och aktivera de analoga nedmixningsinställningarna.

### ■ Off

Om högtalarmönstret är inställt så att det finns en centerhögtalare anges den här inställningen till Off automatiskt.

### ■ On

Vi rekommenderar att du ställer in Center Analog Down Mix till On så att du kan lyssna på digitalt ljud med hög kvalitet när ingen centerhögtalare är ansluten. Analog nedmixning fungerar när du ställer in Center Analog Down Mix till On. Den här inställningen är också effektiv för att mata in signaler från MULTI CHANNEL INPUT-kontakterna.

### Obs!

- Den här funktionen fungerar inte i följande fall.
  - När MULTI IN är valt.
  - När hörlurar är anslutna.
  - När det finns en centerhögtalare.

## Speaker Impedance

Används för att ställa in högtalarimpedansen. Mer information finns i avsnittet 7: Konfigurera mottagaren med hjälp av Easy Setup (sidan 46).

### ■ 4 Ω

### ■ 8 Ω

## Distance Unit

Används för att välja mättenhet för att ställa in avstånd.

### ■ meter

Avståndet visas i meter.

### ■ feet

Avståndet visas i fot.

## Audio Settings

Du kan justera ljudet så passar din personliga smak.

### Digital Legato Linear (D.L.L.)

Funktionen D.L.L. består av teknik från Sony som gör att digitala ljudsignaler av låg kvalitet och analoga ljudsignaler kan spelas upp som högkvalitativt ljud.

### ■ Off

### ■ Auto 1

Den här funktionen är avsedd för komprimerade ljudformat med bristande signaler samt analoga ljudsignaler.

### ■ Auto 2

Den här funktionen är avsedd för linjära PCM-signaler, komprimerade ljudformat med bristande signaler samt analoga ljudsignaler.

### Obs!

- Det kan hända att funktionen inte fungerar beroende på innehållet via en USB-enhet eller ett hemnätverk.
- Funktionen fungerar när A.F.D. Auto är valt. Funktionen fungerar dock inte i följande fall.
  - När linjära PCM-signaler med en samplingsfrekvens annan än 44.1 kHz tas emot.
  - När Dolby Digital Plus-, Dolby Digital EX-, Dolby TrueHD-, DTS 96/24-, DTS-ES Matrix 6.1-, DTS-HD Master Audio- eller DTS-HD High Resolution Audio-signaler tas emot.

## Sound Optimizer

Används för att ställa in funktionen Sound Optimizer (sidan 66).

### ■ Off

### ■ Low

### ■ Normal

## Equalizer

Används för att justera bas-, mellan-\* och diskantnivån för varje högtalare (sidan 66). (\*endast för centerhögtalaren.)

## LFE Time Alignment

Med funktionen LFE Time Alignment kan du ändra utmatningstiden för LFE-kanalen med -20ms (fördröjning) till +20ms (framåt) för andra kanaler. Den här funktionen är effektiv för att justera innehåll där det finns en tidskillnad mellan LFE-kanalfasen och andra kanaler.

### Obs!

- Den här funktionen fungerar inte i följande fall.
  - När MULTI IN är valt.
  - När 2ch Analog Direct används.

## Subwoofer Muting

Används för att förhindra att signaler matas ut via PRE OUT SUBWOOFER-kontakterna.

### ■ Off

PRE OUT SUBWOOFER-kontakterna matar ut signaler.

### ■ On

PRE OUT SUBWOOFER-kontakterna matar inte ut signaler.

### Obs!

- Den här funktionen fungerar inte i följande fall.
  - När hörlurar är anslutna.
  - När 2ch Analog Direct är valt.
  - När 2ch Stereo är valt.
  - När ett högtalarmönster utan subwoofer är valt.

## Dual Mono

Används för att välja vilket språk du föredrar att lyssna på under digitala sändningar (om det finns flera). Denna funktion fungerar endast för Dolby Digital-källor.

### ■ Main/Sub

Ljudet för huvudspråket matas ut genom den vänstra fronthögtalaren och ljudet för underspråket matas ut genom den högra fronthögtalaren samtidigt.

### ■ Main

Ljudet för huvudspråket matas ut.

### ■ Sub

Ljudet för underspråket matas ut.

## Dynamic Range Compressor

Med den här funktionen komprimeras ljudspårets dynamiska omfång. Det kan vara praktiskt om du tittar på film med låg volym sent på kvällen. Komprimering av dynamiskt omfång kan endast göras med Dolby Digital- och Dolby TrueHD-källor.

### ■ Off

Det dynamiska omfånget komprimeras inte.

### ■ Auto

Det dynamiska omfånget komprimeras automatiskt om det finns en märkning i ljudkällan som rekommenderar Dynamic Range Compressor.

### ■ On

Det dynamiska omfånget komprimeras enligt inspelningsteknikerns inställningar.

### Obs!

- Den här funktionen fungerar inte i följande fall.
  - När MULTI IN är valt.

## Subwoofer Low Pass Filter

Används för att aktivera eller inaktivera subwoofers lågpassfilter. Du kan ställa in funktionen för varje insignal som kopplats till en ljudingång oberoende av övriga ingångar. Aktivera funktionen om du ansluter en subwoofer som saknar funktion för delningsfrekvens.

## ■ Off

Aktiverar inte lågpasfiltret.

## ■ On

Aktiverar alltid lågpasfiltret med en brytfrekvens på 120 Hz.

### Obs!

- Den här funktionen fungerar inte i följande fall.
  - När MULTI IN är valt.
  - När 2ch Analog Direct används.

## A/V Sync (Synkroniserar ljud- och videoutmatning)

Används för att fördröja utmatningen av ljudet för att minska tidsskillnaden mellan ljudet och bilden.

Den här funktionen är praktisk om du använder en stor LCD- eller plasmaskärm eller en projektor.

Du kan ställa in funktionen för varje ingång oberoende av övriga ingångar.

## ■ HDMI Auto

Tidsskillnaden mellan ljudutmatningen och bildvisningen på en skärm som anslutits via HDMI justeras automatiskt baserat på tv-informationen. Den här funktionen är endast tillgänglig om skärmen har stöd för funktionen A/V Sync.

## ■ 0 ms – 1200 ms

Fördröjningen kan justeras från 0 ms till 1 200 ms\* i steg om 10 ms.

\* Den maximala fördröjningen kan begränsas till det lägre värdet, beroende på ljudströmmen.

### Obs!

- Den här funktionen fungerar inte i följande fall.
  - När MULTI IN är valt.

## Decode Priority (Avkodningsprioritet för digital ljudinmatning)

Används för att ange inmatningsläge för digitala insignaler till DIGITAL IN- eller HDMI IN-kontakterna.

Du kan ställa in funktionen för varje ingång oberoende av övriga ingångar.

## ■ PCM

Om signaler från DIGITAL IN-kontakten är vald, ges PCM-signaler prioritet (för att förhindra avbrott när uppspelningen startar).

När andra signaler matas in, kanske det inte finns något ljud, beroende på formatet.

Om detta inträffar ställer du in alternativet på Auto.

När signaler från HDMI IN-kontakten väljs matas endast PCM-signaler ut från den anslutna spelaren. När signaler med andra format tas emot ställer du in detta alternativ till Auto.

## ■ Auto

Växlar automatiskt inmatningsläget mellan Dolby Digital, DTS och PCM.

### Obs!

- Den här funktionen fungerar inte i följande fall.
  - När MULTI IN är valt.
  - När analogt inmatningsläge är valt.
  - När 2ch Analog Direct används.
- Även när Decode Priority anges till PCM kan det hända att början av ljudet inte matas ut beroende på signaler på den cd-skiva som spelas upp.

## Sound Field

Används för att välja en ljudeffekt att tillämpa på insignaler. Mer information finns i avsnittet Använda ljudeffekter (sidan 61).

Du kan ställa in funktionen för varje ingång oberoende av övriga ingångar.

# Video Settings

Du kan justera inställningar för video.

## Resolution (Omvandling av videosignaler)

Gör att du kan omvandla upplösningen för analoga videoinsignaler och mata ut de omvandlade signalerna.

### ■ Direct

Används för att mata ut analoga videoinsignaler direkt.

### ■ 480p/576p

### ■ 720p

### ■ Auto

### ■ 1080i

### ■ 480i/576i

### ■ 1080p

## När en HDMI-skärm är ansluten med HDMI OUT ON

| Menyalternativet<br>Resolution                  | Utsignal från                   |  | HDMI OUT-<br>kontakter | MONITOR<br>COMPONENT<br>VIDEO OUT-<br>kontakter | MONITOR VIDEO<br>OUT-kontakt |
|---|---------------------------------|--|------------------------|---|------------------------------|
|   | Insignal från                   |  |                        |   |                              |
| Direct, Auto                                    | HDMI IN-kontakter               |  | ●                      | -   | -                            |
|   | COMPONENT VIDEO<br>IN-kontakter |  | ○ <sup>a)</sup>        | ●   | -                            |
|   | VIDEO IN-kontakter              |  | ○ <sup>a)</sup>        | -   | ●                            |
| 480i/576i, 480p/<br>576p, 720p, 1080i,<br>1080p | HDMI IN-kontakter               |  | ●                      | -   | -                            |
|   | COMPONENT VIDEO<br>IN-kontakter |  | ○ <sup>b)</sup>        | ●   | -                            |
|   | VIDEO IN-kontakter              |  | ○ <sup>b)</sup>        | -   | ●                            |

## När en HDMI-skärm inte är ansluten med HDMI OUT OFF

| Menyalternativet<br>Resolution | Utsignal från                   |  | HDMI OUT-<br>kontakter | MONITOR<br>COMPONENT<br>VIDEO OUT-<br>kontakter | MONITOR VIDEO<br>OUT-kontakt |
|--------------------------------|---------------------------------|--|------------------------|---|------------------------------|
|                                | Insignal från                   |  |                        |   |                              |
| Direct                         | HDMI IN-kontakter               |  | -                      | -   | -                            |
|                                | COMPONENT VIDEO<br>IN-kontakter |  | -                      | ●   | -                            |
|                                | VIDEO IN-kontakter              |  | -                      | -   | ●                            |

| Menyalternativet<br>Resolution | Utsignal från                   | HDMI OUT-<br>kontakter | MONITOR<br>COMPONENT<br>VIDEO OUT-<br>kontakter | MONITOR VIDEO<br>OUT-kontakt |
|--------------------------------|---------------------------------|------------------------|---|------------------------------|
|                                | Insignal från                   |                        |   |                              |
| Auto                           | HDMI IN-kontakter               | –                      | –   | –                            |
|                                | COMPONENT VIDEO<br>IN-kontakter | –                      | 480i/576i                                       | ○                            |
|                                | VIDEO IN-kontakter              | –                      | 480i/576i                                       | ●                            |
| 480i/576i,<br>480p/576p        | HDMI IN-kontakter               | –                      | –   | –                            |
|                                | COMPONENT VIDEO<br>IN-kontakter | –                      | ○ <sup>b)</sup>                                 | ○                            |
|                                | VIDEO IN-kontakter              | –                      | ○ <sup>b)</sup>                                 | ●                            |
| 720p, 1080i                    | HDMI IN-kontakter               | –                      | –   | –                            |
|                                | COMPONENT VIDEO<br>IN-kontakter | –                      | ○ <sup>c)</sup>                                 | –                            |
|                                | VIDEO IN-kontakter              | –                      | ○ <sup>c)</sup>                                 | ●                            |
| 1080p                          | HDMI IN-kontakter               | –                      | –   | –                            |
|                                | COMPONENT VIDEO<br>IN-kontakter | –                      | ●   | –                            |
|                                | VIDEO IN-kontakter              | –                      | –   | ●                            |

- : Videosignalerna matas ut utan videokonvertering eller bearbetning.
- : Videosignaler matas ut. (Värdena för upplösningen visas när videosignalerna matas ut med angiven upplösning.)
- <sup>a)</sup>: Videosignalerna konverteras automatiskt till en optimal upplösning som den anslutna skärmen har stöd för, och sedan matas de ut.
- <sup>b)</sup>: Videosignalerna matas ut med den upplösning som anges på menyn Resolution.
- <sup>c)</sup>: Videosignalerna matas ut med den upplösning som anges på menyn Resolution. Videosignaler som skyddas av Macrovision matas ut med upplösningen 480p/576p.
- : Videosignaler matas inte ut.

### Obs!

- Om du väljer en upplösning som den anslutna tv:n inte stöder på menyn Resolution kan bilderna från tv:n inte matas ut på korrekt sätt.
- Omvandlade bildsignaler via HDMI har inte stöd för x.v.Colour, Deep Colour och 3D.

## Zone Resolution

Används för att omvandla upplösningen för analoga videosignaler i zon 2.

■ **Direct**

■ **720p**

■ **480i/576i**

■ **1080i**

■ **480p/576p**

| Menyalternativet<br>Zone Resolution | Utsignal från                   | HDMI OUT-<br>kontakter | ZONE 2<br>COMPONENT<br>VIDEO OUT-<br>kontakter | ZONE 2 VIDEO<br>OUT-kontakt |
|-------------------------------------|---------------------------------|------------------------|--|-----------------------------|
|                                     | Insignal från                   |                        |  |                             |
| DIRECT                              | HDMI IN-kontakter               | ●                      | -  | -                           |
|                                     | COMPONENT VIDEO<br>IN-kontakter | -                      | ●  | -                           |
|                                     | VIDEO IN-kontakter              | -                      | -  | ●                           |
| 480i/576i<br>(fabriksinställning)   | HDMI IN-kontakter               | ●                      | -  | -                           |
|                                     | COMPONENT VIDEO<br>IN-kontakter | -                      | ○  | ○                           |
|                                     | VIDEO IN-kontakter              | -                      | ○  | ●                           |
| 480p/576p                           | HDMI IN-kontakter               | ●                      | -  | -                           |
|                                     | COMPONENT VIDEO<br>IN-kontakter | -                      | ○  | -                           |
|                                     | VIDEO IN-kontakter              | -                      | ○  | -                           |
| 720p, 1080i                         | HDMI IN-kontakter               | ●                      | -  | -                           |
|                                     | COMPONENT VIDEO<br>IN-kontakter | -                      | ○*   | -                           |
|                                     | VIDEO IN-kontakter              | -                      | ○*   | -                           |

○ : Videosignalerna matas ut med den upplösning som anges på menyn Resolution.

● : Videosignalerna matas ut utan videokonvertering eller bearbetning.

- : Videosignaler matas inte ut.

\* När innehållet skyddas av Macrovision kan videosignalerna matas ut med upplösningen 480p/576p.

## Playback Resolution

Den här funktionen är avsedd för innehåll via en USB-enhet, ett hemnätverk eller Internet-video.

■ 480i/576i

■ 1080i

■ 480p/576p

■ 1080p

■ 720p

| <b>Videoupplösning för utmatning</b><br><b>Menyalternativet Playback Resolution</b> | <b>HDMI OUT-kontakter</b> | <b>MONITOR COMPONENT VIDEO OUT-kontakter</b> | <b>MONITOR VIDEO OUT-kontakt</b> | <b>ZONE 2 COMPONENT VIDEO OUT-kontakter</b> | <b>ZONE 2 VIDEO OUT-kontakt</b> |
|---|---------------------------|--|----------------------------------|---|---------------------------------|
| 480i/576i   | 480i/576i                 | 480i/576i*                                   | 480i/576i*                       | 480i/576i*                                  | 480i/576i*                      |
| 480p/576p   | 480p/576p                 | 480p/576p*                                   | 480i/576i*                       | 480p/576p*                                  | 480i/576i*                      |
| 720p (fabriksinställning)   | 720p                      | 720p*  | –                                | 720p*                                       | –                               |
| 1080i   | 1080i                     | 1080i*                                       | –                                | 1080i*                                      | –                               |
| 1080p   | 1080p                     | 1080i*                                       | –                                | 1080i*                                      | –                               |

\* Om du spelar upp innehåll som är skyddat av Macrovision kan det hända att mottagaren matar ut bilden med låg upplösning eller att ett varningsmeddelande visas om att videosignalerna inte går att mata ut.

### Obs!

- Om varningsmeddelandet Video cannot be output from this jack. visas ska du vidta följande åtgärder.
  - ① Välj BD som insignal för huvudzonen.
  - ② Ange Playback Resolution till 480i/576i eller 480p/576p.
- Om ingen bild visas när du spelar upp innehåll via en USB-enhet, ett hemnätverk eller Internet-video från menyn Watch/Listen vidtar du följande åtgärder.
  - ① Välj BD som insignal för huvudzonen.
  - ② Ställ in en lägre upplösning för Playback Resolution.



## 3D Output Settings

Den här funktionen är avsedd för innehåll via en USB-enhet, ett hemnätverk eller Internet-video.

### ■ Auto

Välj detta för att visa 3D-kompatibelt innehåll i 3D.

### ■ Off

Välj detta för att visa allt innehåll i 2D.

## TV Type

Den här funktionen är avsedd för innehåll via en USB-enhet, ett hemnätverk eller Internet-video.

### ■ 16:9

Välj det här alternativet vid anslutning till en bredbilds-tv eller en tv med bredbildsfunktion.

### ■ 4:3

Välj det här alternativet vid anslutning till en tv med 4:3-format utan bredbildsfunktion.

## Screen Format

Den här funktionen är avsedd för innehåll via en USB-enhet, ett hemnätverk eller Internet-video.

### ■ Original

Välj det här vid anslutning till en tv med bredbildsfunktion. Visar en 4:3-skärmbild i 16:9-bildformat även på en bredbilds-tv.

### ■ Fixed Aspect Ratio

Ändrar bildstorleken så att den passar skärmstorleken med det ursprungliga bildformatet.

## HDMI Settings

Används för att justera nödvändiga inställningar för utrustning som är ansluten till HDMI-kontakter.

### Subwoofer Level

Används för att ställa in nivån för subwoofer till 0 dB eller +10 dB när PCM-signaler matas in via en HDMI-anslutning. Du kan ställa in nivån för varje insignal som kopplats till en HDMI-ingång oberoende av övriga ingångar.

#### ■ 0 dB

#### ■ Auto

Anger automatiskt nivån till 0 dB eller +10 dB beroende på ljudströmmen.

#### ■ +10 dB

### Audio Out

Används för att ställa in HDMI-ljudsignaler som matas ut från uppspelningsutrustning som är ansluten till mottagaren via HDMI-anslutning.

#### ■ TV+AMP

Ljudet matas ut från tv:ns högtalare och högtalarna som är anslutna till mottagaren.

#### Obs!

- Ljudkvaliteten från uppspelningsutrustningen beror på tv:ns ljudkvalitet, till exempel antal kanaler samt samplingsfrekvensen och liknande. Om tv:n har stereohögtalare matas ljudet från mottagaren också ut i stereo, precis som för tv:n, även om du spelar upp en flerkanalskälla.
- Om du ansluter mottagaren till en videoenhet (projektor osv.) kan det hända att ljudet inte matas ut från mottagaren. Om detta inträffar väljer du AMP.
- Om du inte väljer en HDMI-ingång som ljudingång i Audio Input Assign på menyn Input Settings matas inget ljud ut från tv:n.

## ■ AMP

HDMI-ljudsignaler från uppspelningsutrustning avges endast till högtalare som är anslutna till mottagaren. Flerkanalsljud kan spelas upp som det är.

### Obs!

När Kontroll för HDMI är On kan det hända att Audio Out ändras automatiskt.

## H.A.T.S.

Används för att aktivera eller inaktivera funktionen H.A.T.S. (High quality digital Audio Transmission System). Om funktionen H.A.T.S. är aktiverad förbättras ljudkvaliteten eftersom det inte förekommer några skakningar (tidsuppehåll när signalerna ska läsas) när digitala ljudsignaler överförs.

## ■ Off

## ■ On

### Obs!

- Det tar en stund att mata ut ljudet när en uppspelning har gjorts på den anslutna utrustningen (t.ex. tryck på PLAY-knappen, tryck på STOP-knappen, tryck på PAUSE-knappen) på grund av begränsningar i H.A.T.S.-systemet. Tidsfördröjningen beror på ljudkällan.
- Mottagarens H.A.T.S.-funktion fungerar när en Sony SCD-XA5400ES är ansluten till mottagaren.
- När H.A.T.S.-funktionen fungerar matas inget ljud ut från de främre, övre högtalarna.

## Strömningsinformation om H.A.T.S.-funktionen

| Ljudinsignal        | Samplingsfrekvens  |
|---------------------|--|
| Linjär PCM 2-kanals | 44,1 kHz, 48 kHz,<br>88,2 kHz, 96 kHz,<br>176,4 kHz, 192 kHz |
| Linjär PCM Multi    | 44,1 kHz, 48 kHz,<br>88,2 kHz, 96 kHz,<br>176,4 kHz, 192 kHz |
| DSD                 | 2,8224 MHz   |

## Kontroll för HDMI

Används för att aktivera eller inaktivera den funktion som styr utrustning som är ansluten till HDMI-kontakten via en HDMI-kabel.

## ■ Off

## ■ On

### Obs!

Den här funktionen är bara aktiverad när Zone2 Out är inställt på Off.

## Pass Through

Används för att mata ut HDMI-signaler till tv:n även om mottagaren är i viloläge. Mer information finns i avsnittet Mata ut HDMI-signaler även när mottagaren är i viloläge (Pass Through) (sidan 78).

## ■ Off

## ■ On

## ■ Auto

## Zone2 Out

Gör att du kan aktivera och inaktivera HDMI ZONE 2 OUT-kontakterna.

## ■ Off

## ■ On

## Priority

Gör att du kan ange prioritet när du väljer samma ingång för både huvudzonen och zon 2.

## ■ Main & Zone 2

Du kan lyssna på samma insignal i huvudzonen och zon 2. Det kan dock förekomma vissa störningar i ljud- och videosignalerna i huvudzonen och zon 2.

## ■ Main Only

Du kan lyssna på ljud och titta på video med hög kvalitet i huvudzonen. Det finns ingen utsignal i zon 2.

## Obs!

Den här funktionen är bara aktiverad när Zone2 Out är inställt på On.

## Fast View (Snabb HDMI-växling)

Gör att du kan ställa in funktionen för Fast View.

HDMI IN 1, IN 2, IN 3, IN 4 och IN 9 har stöd för Fast View-funktionen.

## ■ Auto

Du kan välja en HDMI-ingång som är snabbare än det vanliga valet.

## ■ Off

Den här funktionen och Preview for HDMI-funktionen är inte tillgängliga.

## Obs!

Den här funktionen är bara aktiverad när Zone2 Out är inställt på Off.

# Input Settings

Används för att justera anslutningsinställningarna för mottagaren och övrig utrustning.

## Input Edit

Används för att ställa in följande alternativ för varje insignal.

## ■ Watch/Listen

Anger om insignalen ska visas på menyn Watch eller menyn Listen.

- Watch: Visar en insignal på menyn Watch.
- Listen: Visar en insignal på menyn Listen.
- Watch/Listen: Visar en insignal både på menyn Watch och på menyn Listen.
- Hidden: Visar varken insignalen på menyn Watch eller på menyn Listen. När du väljer insignal kan du hoppa över signaler som är angivna till Hidden.

## ■ Icon

Anger vilken ikon som visas på menyn Watch/Listen.

## ■ Name

Anger vilket namn som visas på menyn Watch/Listen.

## Obs!

Det går inte att välja en insignal som är angiven till Hidden, eller HIDDEN i INPUT SKIP ? i INPUT SETTINGS (sidan 117) utan att använda GUI även om du använder INPUT SELECTOR på mottagaren.

## Audio Input Assign

Används för att ange vilka ljudingångar som är tilldelade för varje insignal.

Mer information finns i avsnittet Använda övriga video-/ljudingångar (sidan 80).

## ■ HDMI

HDMI IN 1/2/3/4/5/6/7/8/9, None

## ■ Digital

OPT IN 1/2/3, COAX IN 1/2/3, None

## ■ Analog

Fabriksinställning

## Video Input Assign

Används för att ange vilka videoingångar som är tilldelade för varje insignal.

Mer information finns i avsnittet Använda övriga video-/ljudingångar (sidan 80).

## ■ HDMI

HDMI IN 1/2/3/4/5/6/7/8/9, None

## ■ Component

COMPONENT IN 1/2, None

## ■ Analog

Fabriksinställning

## Network Settings

Används för att justera inställningarna för nätverket.

### Internet Settings

Används för att kontrollera eller ändra inställningarna för nätverket. Du kan ändra inställningarna för följande alternativ antingen manuellt eller automatiskt.

- IP Address
- DNS
- Proxy Server

Anslut mottagaren till nätverket i förväg. Mer information finns i avsnittet 5: Ansluta till nätverket (sidan 44).

### LAN Port Activation

Används för att ange om varje LAN-port på den bakre panelen ska aktiveras. Kontrollera vilka portar du vill aktivera bland de fyra LAN-portarna på den bakre panelen. Mottagaren använder de aktiverade portarna för att komma åt nätverket. Genom att inaktivera portar som inte används kan du spara ström. Portarna som inte är anslutna till en router eller ett nav är nedtonade.

### Connection Server Settings

Används för att ange om den anslutna DLNA-servern ska visas eller inte.

### Renderer Options

#### ■ Renderer Name

Visar namnet på mottagarens renderare.

#### ■ Auto Access Permission

Anger om automatisk åtkomst från en nyligen identifierad DLNA-styrenhet ska tillåtas eller inte.

### Renderer Access Control

Används för att ange om kommandon från DLNA-styrenheter ska accepteras eller inte.

### External Control

Används för att aktivera eller inaktivera den funktion som styr mottagaren från ES Remote i hemnätverket.

#### ■ Off

#### ■ On

### Network Standby

Används för att aktivera eller inaktivera den funktion som aktiverar switchar/nav på mottagarens baksida samt tillåter en nätverksstyrenhet, ES Remote och liknande att styra mottagaren även när den är i viloläge. I nätverksviloläge minskar starttiden för GUI och nätverksfunktionen efter det att mottagaren slagits på.

#### ■ Off

Läget Network Standby inaktiveras och mottagaren går in i normalt viloläge när den är i viloläge.

#### ■ On

Läget Network Standby aktiveras och mottagaren går in i Network Standby-läge när den är i viloläge.

# Internet Services Settings

## Parental Control Password

Används för att ställa in eller ändra lösenordet för barnspärrfunktionen. Med ett lösenord kan du ange begränsningar för uppspelning av Internet-video.

## Parental Control Area Code

Uppspelningen av vissa Internet-videofiler kan begränsas efter geografiskt område. Avsnitt kan låsas eller bytas ut mot andra avsnitt. Konfigurera funktionen enligt anvisningarna på skärmen.

| Kod  | Område       | Kod  | Område        |
|------|--------------|------|---------------|
| 2044 | Argentina    | 2363 | Malaysia      |
| 2057 | Belgien      | 2376 | Nederländerna |
| 2090 | Chile        | 2379 | Norge         |
| 2093 | Colombia     | 2390 | Nya Zeeland   |
| 2115 | Danmark      | 2427 | Pakistan      |
| 2424 | Filippinerna | 2428 | Polen         |
| 2165 | Finland      | 2436 | Portugal      |
| 2200 | Grekland     | 2489 | Ryssland      |
| 2219 | Hongkong     | 2086 | Schweiz       |
| 2248 | Indien       | 2501 | Singapore     |
| 2238 | Indonesien   | 2149 | Spanien       |
| 2239 | Irland       | 2499 | Sverige       |
| 2254 | Italien      | 2543 | Taiwan        |
| 2304 | Korea        | 2528 | Thailand      |
| 2333 | Luxemburg    | 2046 | Österrike     |

## Internet Video Parental Control

Uppspelningen av vissa Internet-videofiler kan begränsas efter användarens ålder. Avsnitt kan låsas eller bytas ut mot andra avsnitt. Konfigurera funktionen enligt anvisningarna på skärmen.

## Internet Video Unrated

Används för att ställa in om det ska vara tillåtet att spela upp oklassade Internet-videofiler eller inte.

### ■ Allow

Tillåter uppspelning av oklassade Internet-videofiler.

### ■ Block

Blockerar uppspelning av oklassade Internet-videofiler.

## Zone Settings

Används för att justera inställningarna för huvudzonen, zon 2 eller zon 3.

### Zone Control

#### Slå på eller stänga av strömmen till zon 2/zon 3

Används för att slå på eller stänga av strömmen till zon 2 eller zon 3.

- 1 Välj den zon som du vill slå på eller stänga av strömmen för och tryck sedan på (+).
- 2 Välj On eller Off och tryck sedan på (+).
  - On
  - Off

#### Välja utmatningskälla för varje zon

Används för att välja vilken källa som ska matas ut i zonen. Ljud- och videosignaler kan matas ut till zon 2, medan bara analoga ljudsignaler matas ut till zon 3.

- 1 Välj vilken zon du vill mata ut video-/ljudsignaler till och tryck sedan på (+).
- 2 Välj Insignal och tryck sedan på (+).
- 3 Välj insignal och tryck sedan på (+).

#### Justera volymen för zon 2

Om SURROUND BACK (ZONE 2)-anslutningarna används med en zon 2-anslutning kan du även justera volymen för zon 2.

Om du anger Line Out till Variable kan du även justera volymen med hjälp av Zone Control.

Information om hur du justerar volymen för zon 2 i zon 2 med hjälp av fjärrkontrollen finns i Styra mottagaren från en annan zon (styrning av ZONE 2/ZONE 3) (sidan 73).

- 1 Välj den zon som du vill justera volymen för och tryck sedan på (+).
- 2 Välj Volume och tryck sedan på (+).
- 3 Justera volymen och tryck sedan på (+).

### Zone Setup

#### Förinställa volymen för huvudzonen/zon 2

Används för att förinställa volymen när strömmen slås på för varje zon.

- 1 Välj den zon som du vill förinställa volymen för och tryck sedan på (+).
- 2 Välj Preset Volume och tryck sedan på (+).
- 3 Justera volymen och tryck sedan på (+).

Medan du justerar matas ljudet ut med den volymnivå som du justerar till, oavsett vilket värde MASTER VOLUME har.

Om du väljer Off aktiveras varje zon med samma nivå som den som var aktiv när strömmen senast slögs av.

#### Obs!

- I följande fall går det inte att förinställa volymen.
  - När SURROUND BACK (ZONE 2)-anslutningarna används för de bakre surroundhögtalarna eller de främre, övre högtalarna eller när de används med en bi-amp-anslutning.
  - När Line Out är inställt på Fixed.

#### Line Out

Du kan ange om volymreglagen för ZONE 2 AUDIO OUT-kontakterna till Variable eller Fixed. Mer information finns i Ange volymreglage för zon 2 (sidan 71).

#### ■ Fixed

#### ■ Variable

## 12V Trigger

Används för att välja olika alternativ för användning av 12 V-triggerfunktionen.

### ■ Off

Används för att stänga av utmatningen av 12 V-triggersignaler även när mottagaren är på.

### ■ Ctrl

Används för att aktivera eller inaktivera utmatningen av 12 V-triggersignaler manuellt med hjälp av styrkommandon från en extern styrenhet.

### ■ Zone

Används för att aktivera eller inaktivera utmatningen av 12 V-triggersignaler beroende på om den valda zonen är av eller på.

### ■ Insignal (endast för Main)

Används för att aktivera utmatning av 12 V-triggersignaler när den förvalda insignalen väljs. När du väljer Insignal visas inställningsskärmen där triggersignaler för varje insignal kan aktiveras eller inaktiveras. Tryck på  $\blacktriangle/\blacktriangledown$  för att välja insignal och tryck sedan på  $\oplus$  för att markera kryssrutan.

### ■ HDMI A (endast för Main)

Används för att aktivera och inaktivera utmatningen av 12 V-triggersignaler baserat på utmatningsinställningen för HDMI OUT A-kontakten.

### ■ HDMI B (endast för Main)

Används för att aktivera och inaktivera utmatningen av 12 V-triggersignaler baserat på utmatningsinställningen för HDMI OUT B-kontakten.

### ■ Main (endast för Zone2 och Zone3)

Används för att länka funktionen för triggersignalen i zon 2 eller zon 3 till TRIGGER OUT MAIN-kontakten.

## System Settings

Du kan anpassa mottagarens inställningar.

### Language

Används för att välja språk för meddelanden på skärmen.

#### ■ English

#### ■ Español

#### ■ Français

#### ■ Deutsch

### Auto Standby

Används för att aktivera eller inaktivera den funktion som växlar huvudzonen till viloläge automatiskt om mottagaren inte används under en angiven tidsperiod eller om inga signaler matas in till mottagaren.

#### ■ Off

Växlar inte till standbyläge.

#### ■ On

Växlar till viloläge efter cirka 30 minuter.

#### Obs!

- Den här funktionen fungerar inte i följande fall.
  - När du spelar upp via en USB-enhet, en iPod/iPhone, ett hemnätverk eller Internetvideo.
  - När mottagaren är i viloläge.

### Settings Lock

Används för att låsa mottagarens inställningar.

#### ■ On

Den här funktionen går endast att aktivera via inställningsmenyn. Om du vill inaktivera funktionen vidtar du följande åtgärder.





## Styra utan att använda GUI

Du kan styra mottagaren via mottagarens teckenfönster även när tv:n inte är ansluten till mottagaren.

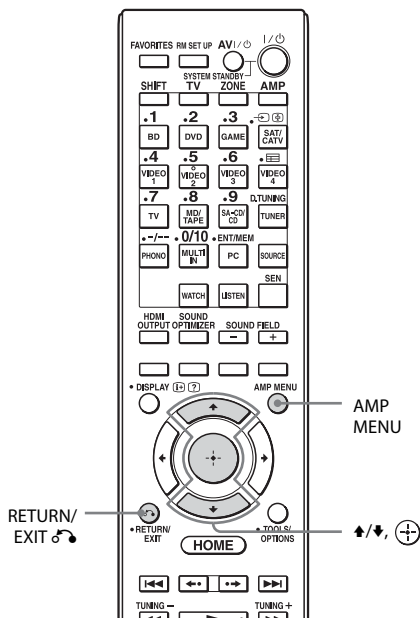

- Tryck på  $\uparrow/\downarrow$  flera gånger för att välja menyalternativ och tryck sedan på  $\oplus$ .

Parametern visas inom hakparenteser.



- Tryck på  $\uparrow/\downarrow$  flera gånger för att välja önskad parameter och tryck sedan på  $\oplus$ .

Parametern anges och hakparenteserna försvinner från teckenfönstret.



## Återgå till föregående steg

Tryck på RETURN/EXIT  $\leftarrow$ .

## Använda menyn i teckenfönstret

- Slå på mottagaren.

- Tryck på AMP MENU.

Menyn visas i mottagarens teckenfönster.

Exempel: När du väljer SPEAKER SETTINGS.



- Tryck på  $\uparrow/\downarrow$  upprepade gånger för att välja meny och tryck sedan på  $\oplus$ .



| Meny              | Alternativ               | Parameter   |
|-------------------|--------------------------|---|
| LEVEL<br>SETTINGS | TEST TONE [■■■■■■■■■■]   | OFF, L till RH (AUTO), L till RH (FIX)  |
|                   | PHASE NOISE [■■■■■■■■■■] | OFF, L/R, L/C, C/R, R/SR, SR/SBR,<br>SR/SB, SBR/SBL, SR/SL, SB/SL, SBL/SL,<br>SL/L, LH/RH, L/SR, SL/R, L/RH, LH/R |
|                   | PHASE AUDIO [■■■■■■■■■■] | OFF, L/R, L/C, C/R, R/SR, SR/SBR,<br>SR/SB, SBR/SBL, SR/SL, SB/SL, SBL/SL,<br>SL/L, LH/RH, L/SR, SL/R, L/RH, LH/R |
|                   | FRONT L [■■■■.■dB]       | -10,0 dB till +10,0 dB (i steg om 0,5 dB)   |
|                   | FRONT R [■■■■.■dB]       | -10,0 dB till +10,0 dB (i steg om 0,5 dB)   |
|                   | CENTER [■■■■.■dB]        | -20,0 dB till +10,0 dB (i steg om 0,5 dB)   |
|                   | SURROUND L [■■■■.■dB]    | -20,0 dB till +10,0 dB (i steg om 0,5 dB)   |
|                   | SURROUND R [■■■■.■dB]    | -20,0 dB till +10,0 dB (i steg om 0,5 dB)   |
|                   | SUR BACK [■■■■.■dB]      | -20,0 dB till +10,0 dB (i steg om 0,5 dB)   |
|                   | SUR BACK L [■■■■.■dB]    | -20,0 dB till +10,0 dB (i steg om 0,5 dB)   |
|                   | SUR BACK R [■■■■.■dB]    | -20,0 dB till +10,0 dB (i steg om 0,5 dB)   |
|                   | LEFT HIGH [■■■■.■dB]     | -20,0 dB till +10,0 dB (i steg om 0,5 dB)   |
|                   | RIGHT HIGH [■■■■.■dB]    | -20,0 dB till +10,0 dB (i steg om 0,5 dB)   |
|                   | SUBWOOFER [■■■■.■dB]     | -20,0 dB till +10,0 dB (i steg om 0,5 dB)   |
|                   | ALL SUR LEVEL [■■■■.■dB] | -5 dB till +5 dB (i steg om 1 dB)   |

| Meny                | Alternativ              | Parameter                        |
|---------------------|-------------------------|----------------------------------|
| SPEAKER<br>SETTINGS | SP PATTERN [■■■■■]      | 5/4.1 till 2/0 (28 mönster)      |
|                     | VIRTUAL FH [■■■]        | ON, OFF                          |
|                     | CENTER LIFT UP [■■■]    | OFF, 1 to 10                     |
|                     | SUR POSITION [■■■■■]    | BACK, FRONT                      |
|                     | SP RELOCATION [■■■■■]   | TypeA, TypeB, OFF                |
|                     | FRONT SIZE [■■■■■]      | LARGE, SMALL                     |
|                     | CENTER SIZE [■■■■■]     | LARGE, SMALL                     |
|                     | SURROUND SIZE [■■■■■]   | LARGE, SMALL                     |
|                     | FH SIZE [■■■■■]         | LARGE, SMALL                     |
|                     | SB ASSIGN [■■■■■]       | OFF, BI-AMP, ZONE2               |
|                     | FRONT L [■■■■■■■■■■]    |                                  |
|                     | FRONT R [■■■■■■■■■■]    |                                  |
|                     | CENTER [■■■■■■■■■■]     |                                  |
|                     | SURROUND L [■■■■■■■■■■] |                                  |
|                     | SURROUND R [■■■■■■■■■■] |                                  |
|                     | SUR BACK [■■■■■■■■■■]   | 1,0 till 10,0 m (i steg om 1 cm) |
|                     | SUR BACK L [■■■■■■■■■■] |                                  |
|                     | SUR BACK R [■■■■■■■■■■] |                                  |
|                     | LEFT HIGH [■■■■■■■■■■]  |                                  |
|                     | RIGHT HIGH [■■■■■■■■■■] |                                  |
|                     | SUBWOOFER [■■■■■■■■■■]  |                                  |
|                     | DISTANCE UNIT [■■■■■]   | meter, feet                      |
|                     | FR CROSSOVER [■■■Hz]    | 40 till 200 (i steg om 10 Hz)    |
|                     | CNT CROSSOVER [■■■Hz]   | 40 till 200 (i steg om 10 Hz)    |
|                     | SUR CROSSOVER [■■■Hz]   | 40 till 200 (i steg om 10 Hz)    |
|                     | FH CROSSOVER [■■■Hz]    | 40 till 200 (i steg om 10 Hz)    |
|                     | CNT A.DOWN MIX [■■■]    | OFF, ON                          |
| SP IMPEDANCE [■ohm] | 8 ohm, 4 ohm            |                                  |



| <b>Meny</b>        | <b>Alternativ</b>        | <b>Parameter</b>  |
|--------------------|--------------------------|---|
| AUDIO<br>SETTINGS  | D.L.L. [■■■■■]           | AUTO2, AUTO1, OFF                                       |
|                    | S.OPTIMIZER [■■■■■■■]    | NORMAL, LOW, OFF  |
|                    | LFE TIME [■■■■■■ms]      | -20,0 ms till +20,0 ms (i steg om 0,5 ms)               |
|                    | S.WOOFER LPF [■■■■]      | ON, OFF   |
|                    | S.WOOFER MUTING [■■■■]   | ON, OFF   |
|                    | A/V SYNC [■■■■■■■■■■■]   | HDMI AUTO, 0 ms till 1 200 ms<br>(i steg om 10 ms)      |
|                    | DUAL MONO [■■■■■■■■■■■]  | MAIN/SUB, MAIN, SUB                                     |
|                    | DEC. PRIORITY [■■■■■]    | AUTO, PCM   |
|                    | D. RANGE COMP. [■■■■■]   | ON, AUTO, OFF   |
| VIDEO<br>SETTINGS  | RESOLUTION [■■■■■■■■■■■] | DIRECT, AUTO, 480/576i, 480/576p, 720p,<br>1080i, 1080p |
|                    | ZONE RESO. [■■■■■■■■■■■] | DIRECT, 480/576i, 480/576p, 720p, 1080i                 |
| HDMI<br>SETTINGS   | CTRL FOR HDMI [■■■■]     | ON, OFF   |
|                    | PASS THROUGH [■■■■■]     | ON, AUTO, OFF   |
|                    | H.A.T.S. [■■■■]          | ON, OFF   |
|                    | ZONE2 OUT [■■■■]         | ON, OFF   |
|                    | PRIORITY [■■■■■■■■■■■]   | MAIN&ZONE2, MAIN ONLY                                   |
|                    | AUDIO OUT [■■■■■■■]      | AMP, TV+AMP   |
|                    | SW LEVEL [■■■■■■■]       | AUTO, +10 dB, 0 dB                                      |
|                    | FAST VIEW [■■■■■]        | AUTO, OFF   |
| SYSTEM<br>SETTINGS | RS232C CONTROL [■■■■]    | ON, OFF   |
|                    | NETWORK STANDBY [■■■■]   | ON, OFF   |
|                    | AUTO STANDBY [■■■■]      | ON, OFF   |
|                    | VERSION [■■■■■]          | -   |

## Ändra teckenfönstret

I teckenfönstret visas diverse information om mottagarens status, till exempel ljudfält.

- 1 Välj den insignal du vill kontrollera informationen för.
- 2 Tryck på DISPLAY MODE på mottagaren upprepade gånger.  
Varje gång du trycker på DISPLAY MODE ändras visningen på följande sätt.  
Vald insignal → Ljudfältstyp →  
Volymnivå → Strömningsinformation\*  
Angivet namn på insignal ...  
\* Strömningsinformation kanske inte visas.

När du lyssnar på FM/AM-radio  
Stationsnamn → Frekvens →  
Ljudfältstyp ...  
Indexnamn visas endast om du har tilldelat ett indexnamn till insignalen eller den förinställda stationen. Indexnamn visas inte om endast blanksteg har angivits.

När RDS-sändningar tas emot  
PS (Program Service-namn)<sup>1)</sup>,  
Förinställningsnamn, band eller  
förinställningsnummer → Frekvens,  
band och förinställningsnummer →  
PTY (Program Type)-indikation<sup>2)</sup> →  
RT (Radio Text)-indikation<sup>3)</sup> →  
CT (Clock Time) → Ljudfältstyp ...

<sup>1)</sup> Den här informationen visas även för FM-stationer utan RDS.

<sup>2)</sup> Typ av program som sänds

<sup>3)</sup> Textmeddelanden som skickas av RDS-stationen.

## Använda fjärrkontrollen

### Styra utrustningen med fjärrkontrollen

Du kan styra den utrustning från Sony eller andra leverantörer än Sony som du använder med hjälp av mottagarens medföljande fjärrkontroll.

Fjärrkontrollen är fabriksinställd för att styra Sony-utrustning.

Om du justerar inställningarna efter den utrustning du vill använda kan du också styra utrustning från andra leverantörer än Sony eller sådan utrustning från Sony som inte går att styra med fjärrkontrollens fabriksinställningar (sidan 121).

## Använda utrustning som är ansluten till mottagaren

- 1 Tryck på den insignal knapp som motsvarar den anslutna utrustning som du vill styra.
- 2 Tryck på knapparna för att använda de olika funktionerna i tabellen nedan.

### Obs!

Du kanske inte kan styra samtliga funktioner för den utrustning du använder.

## Tabell över de knappar som används för att styra utrustningen

| Utrustningskategori    | Tv | VCR | DVD-spelare, kombinerad DVD-/videoband-spelare | Blu-ray Disc-spelare | HDD-brännare | PSX | Video-cd-spelare, LD-spelare | Digital CATV-terminal | DSS | Band-spelare A/B | DAT-band-spelare | Cd-spelare, MD-spelare |
|------------------------|----|-----|--|----------------------|--------------|-----|------------------------------|-----------------------|-----|------------------|------------------|------------------------|
| <b>Knapp</b>           |    |     |  |                      |              |     |                              |                       |     |                  |                  |                        |
| AV I/⏏                 | ●  | ●   | ●  | ●                    | ●            | ●   | ●                            | ●                     | ●   |                  | ●                | ●                      |
| Sifferknappar          | ●  | ●   | ●  | ●                    | ●            | ●   | ●                            | ●                     | ●   | ●                | ●                | ●                      |
| (guide)                | ●  |     | ● <sup>c)</sup>                                | ●                    | ●            | ●   |                              | ●                     |     |                  |                  |                        |
| -/--                   | ●  | ●   | ●  | ●                    | ●            | ●   | ●                            | ●                     | ●   | ●                |                  | ●                      |
| ENT/MEM                | ●  | ●   | ●  | ●                    | ●            | ●   | ● <sup>a)</sup>              | ●                     | ●   | ●                | ●                | ●                      |
| Färgknappar            | ●  |     | ● <sup>c)</sup>                                | ●                    | ●            |     |                              |                       |     |                  |                  |                        |
| TOOLS/OPTIONS          | ●  |     | ●  | ●                    | ●            | ●   |                              | ●                     | ●   |                  |                  |                        |
| DISPLAY                | ●  | ●   | ●  | ●                    | ●            | ●   | ●                            | ●                     | ●   |                  |                  | ●                      |
| RETURN/EXIT            | ●  |     | ●  | ●                    | ●            | ●   | ●                            | ●                     | ●   |                  |                  |                        |
| ⏏/⏏/⏏/⏏, ⊕, HOME       | ●  | ●   | ●  | ●                    | ●            | ●   |                              | ●                     | ●   |                  |                  |                        |
| ⏏/⏏/⏏                  | ●  | ●   | ●  | ●                    | ●            | ●   | ●                            |                       |     | ● <sup>b)</sup>  | ●                | ●                      |
| ⏏/⏏                    | ●  |     | ●  | ●                    | ●            | ●   |                              | ●                     |     |                  |                  |                        |
| ⏏/TUNING -, ⏏/TUNING + | ●  | ●   | ●  | ●                    | ●            | ●   | ●                            | ●                     |     | ●                | ●                | ●                      |
| ▶,   , ■               | ●  | ●   | ●  | ●                    | ●            | ●   | ●                            | ●                     |     | ●                | ●                | ●                      |
| 🔇, 🔊, +/-              | ●  |     |  |                      |              |     |                              |                       |     |                  |                  |                        |
| PRESET +/-, PROG +/-   | ●  | ●   | ●  | ●                    | ●            |     | ● <sup>a)</sup>              | ●                     | ●   |                  |                  |                        |



| Utrustningskategori   | Tv | VCR | DVD-spelare, kombinerad DVD-/videoband-spelare | Blu-ray Disc-spelare | HDD-brännare | PSX | Video-cd-spelare, LD-spelare | Digital CATV-terminal | DSS | Band-spelare A/B | DAT-band-spelare | Cd-spelare, MD-spelare |
|-----------------------|----|-----|--|----------------------|--------------|-----|------------------------------|-----------------------|-----|------------------|------------------|------------------------|
| <b>Knapp</b>          |    |     |  |                      |              |     |                              |                       |     |                  |                  |                        |
| TOP MENU, POP UP/MENU |    |     | ●  | ●                    |              | ●   |                              |                       |     |                  |                  |                        |
| AUDIO                 | ●  | ●   | ●  | ●                    | ●            | ●   |                              |                       | ●   |                  |                  |                        |
| SUBTITLE              | ●  |     | ●  | ●                    | ●            | ●   |                              |                       |     |                  |                  |                        |

- a) Gäller endast LD-spelare  
b) Gäller endast bandspelare B  
c) Gäller endast dvd

## Stänga av all ansluten utrustning (SYSTEM STANDBY)

Även när den här mottagaren är i viloläge förblir zon 2 eller zon 3 på. Om du vill stänga av all utrustning från Sony inklusive ansluten utrustning i samtliga zoner trycker du på I/⏻ och AV I/⏻ på fjärrkontrollen samtidigt.

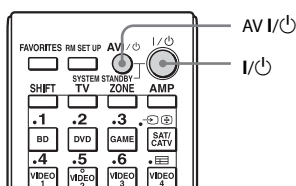

## Programmera fjärrkontrollen

Du kan anpassa fjärrkontrollen så att den passar den utrustning du har anslutit till mottagaren. Du kan till och med programmera fjärrkontrollen för att styra utrustning från andra tillverkare än Sony och sådan utrustning från Sony som fjärrkontrollen inte kan styra med fabriksinställningarna.

I proceduren nedan ges ett exempel med en videobandspelare från en annan leverantör än Sony som är ansluten till mottagarens VIDEO 1 IN-kontakter.

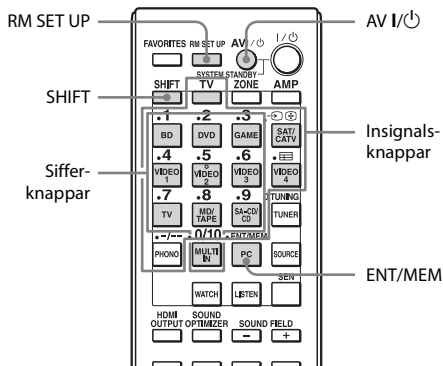

- Tryck på AV I/⏻ samtidigt som du trycker på RM SET UP.

Knappen RM SET UP blinkar.

## 2 Tryck på den insignalsknapp (inklusive TV-knappen) som motsvarar den anslutna utrustning som du vill styra medan RM SET UP-knappen blinkar.

Om du till exempel vill styra en videobandspelare som är ansluten till VIDEO 1 IN-kontakten trycker du på VIDEO 1.

RM SET UP och SHIFT tänds och insignalsknappen blinkar.

Om du trycker på knappen för en enhet som det inte går att programmera fjärrkontrollen för, till exempel TUNER, PHONO, PC eller SOURCE, fortsätter RM SET UP-knappen att blinka.

## 3 Tryck på sifferknapparna för att ange sifferkoden.

Insignalsknapparna tänds.

Om det finns fler än en kod ska du först testa den första av de koder som motsvarar utrustningen.

### Obs!

För TV-knappen går det endast att använda sifferkoder mellan 500 och 599.

## 4 Tryck på ENT/MEM.

När sifferkoden har verifierats blinkar RM SET UP-knappen två gånger och fjärrkontrollen lämnar automatiskt programmeringsläget. Insignalsknappen stängs också av.

## Avbryta programmeringen

Tryck på RM SET UP under vilket steg som helst.

## Sifferkoderna motsvarar utrustningstyp och utrustningens tillverkare

Använd sifferkoderna i tabellen nedan för att programmera utrustning från andra tillverkare än Sony samt utrustning från Sony som fjärrkontrollen inte kan styra med fabriksinställningarna. Eftersom fjärrkontrollsignalen som utrustningen tar emot varierar beroende på modell och år kan mer än en sifferkod tilldelas till en enhet. Om den första koden du provar inte fungerar för fjärrkontrollen kan du prova att använda någon av de andra koderna.

### Obs!

- Sifferkoderna är baserade på den senaste informationen som är tillgänglig för varje märke. Dock kan det hända att din utrustning inte svarar på vissa av koderna eller alla koderna.
- Alla insignalsknapparna på denna fjärrkontroll kanske inte går att använda när den används med en viss utrustning.

## Styra en cd-spelare

| Tillverkare | Kod(er)       |
|-------------|---------------|
| SONY        | 101, 102, 103 |
| DENON       | 104, 123      |
| JVC         | 105, 106, 107 |
| KENWOOD     | 108, 109, 110 |
| MAGNAVOX    | 111, 116      |
| MARANTZ     | 116           |
| ONKYO       | 112, 113, 114 |
| PANASONIC   | 115           |
| PHILIPS     | 116           |
| PIONEER     | 117           |
| TECHNICS    | 115, 118, 119 |
| YAMAHA      | 120, 121, 122 |

## Styra en DAT-bandspelare

| Tillverkare | Kod(er) |
|-------------|---------|
| SONY        | 203     |
| PIONEER     | 219     |

## Styra en bandspelare

| Tillverkare | Kod(er)            |
|-------------|--------------------|
| SONY        | 201, 202           |
| DENON       | 204, 205           |
| KENWOOD     | 206, 207, 208, 209 |
| NAKAMICHI   | 210                |
| PANASONIC   | 216                |
| PHILIPS     | 211, 212           |
| PIONEER     | 213, 214           |
| TECHNICS    | 215, 216           |
| YAMAHA      | 217, 218           |

## Styra en MD-spelare

| Tillverkare | Kod(er) |
|-------------|---------|
| SONY        | 301     |
| DENON       | 302     |
| JVC         | 303     |
| KENWOOD     | 304     |

## Styra en hårddisksinspelare

| Tillverkare | Kod(er)       |
|-------------|---------------|
| SONY        | 307, 308, 309 |

## Styra en Blu-ray Disc-spelare

| Tillverkare | Kod(er)       |
|-------------|---------------|
| SONY        | 310, 311, 312 |
| LG          | 337           |
| PANASONIC   | 335           |
| SAMSUNG     | 336           |

## Styra en PSX

| Tillverkare | Kod(er)       |
|-------------|---------------|
| SONY        | 313, 314, 315 |

## Styra en DVD-spelare

| Tillverkare | Kod(er)       |
|-------------|---------------|
| SONY        | 401, 402, 403 |
| BROKSONIC   | 424           |
| DENON       | 405           |
| HITACHI     | 416           |
| JVC         | 415, 423      |
| MITSUBISHI  | 419           |
| ORITRON     | 417           |
| PANASONIC   | 406, 408, 425 |
| PHILIPS     | 407           |
| PIONEER     | 409, 410      |

| Tillverkare | Kod(er)  |
|-------------|----------|
| RCA         | 414      |
| SAMSUNG     | 416, 422 |
| TOSHIBA     | 404, 421 |
| ZENITH      | 418, 420 |

## Styra en kombinerad dvd-/videobandspelare (brännare)

| Tillverkare | Kod(er) |
|-------------|---------|
| SONY        | 411     |

## Styra en kombinerad hårddiskspelare/dvd-spelare (brännare)

| Tillverkare | Kod(er)       |
|-------------|---------------|
| SONY        | 401, 402, 403 |

## Styra en tv

| Tillverkare    | Kod(er)                                     |
|----------------|---|
| SONY           | 501   |
| AIWA           | 501, 536, 539                               |
| AKAI           | 503   |
| AOC            | 503   |
| CENTURION      | 566   |
| CORONADO       | 517   |
| CURTIS-MATHES  | 503, 551, 566, 567                          |
| DAYTRON        | 517, 566                                    |
| DAEWOO         | 504, 505, 506, 507, 515, 544                |
| FISHER         | 508, 545                                    |
| FUNAI          | 548   |
| FUJITSU        | 528   |
| GOLDSTAR/LG    | 503, 512, 515, 517, 534, 544, 556, 568, 576 |
| GRUNDIG        | 511, 533, 534                               |
| HITACHI        | 503, 513, 514, 515, 517, 519, 544, 557, 571 |
| IIT/NOKIA      | 521, 522                                    |
| J.C.PENNY      | 503, 510, 566                               |
| JVC            | 516, 552                                    |
| KMC            | 517   |
| MAGNAVOX       | 503, 515, 517, 518, 544, 566                |
| MARANTZ        | 527   |
| MITSUBISHI/MGA | 503, 519, 527, 544, 566, 568                |
| NEC            | 503, 517, 520, 540, 544, 554, 566           |
| NORDMENDE      | 530, 558                                    |

| <b>Tillverkare</b> | <b>Kod(er)</b>  |
|--------------------|---|
| NOKIA              | 521, 522, 573, 575  |
| PANASONIC          | 509, 524, 553, 559, 572   |
| PHILIPS            | 515, 518, 557, 570, 571   |
| PHILCO             | 503, 504, 514, 517, 518   |
| PIONEER            | 509, 525, 526, 540, 551, 555                                    |
| PORTLAND           | 503   |
| QUASAR             | 509, 535  |
| RADIO SHACK        | 503, 510, 527, 565, 567   |
| RCA/PROSCAN        | 503, 510, 523, 529, 544   |
| SAMSUNG            | 503, 515, 517, 531, 532, 534, 544, 556, 557, 562, 563, 566, 569 |
| SAMPO              | 566   |
| SABA               | 530, 537, 547, 549, 558   |
| SANYO              | 508, 545, 546, 560, 567   |
| SCOTT              | 503, 566  |
| SEARS              | 503, 508, 510, 517, 518, 551                                    |
| SHARP              | 517, 535, 550, 561, 565   |
| SYLVANIA           | 503, 518, 566   |
| THOMSON            | 530, 537, 547, 549  |
| TOSHIBA            | 535, 539, 540, 541, 551   |
| TELEFUNKEN         | 530, 537, 538, 547, 549, 558                                    |
| TEKNIKA            | 517, 518, 567   |
| WARDS              | 503, 517, 566   |
| YORK               | 566   |
| ZENITH             | 542, 543, 567   |
| GE                 | 503, 509, 510, 544  |
| LOEWE              | 515, 534, 556   |

## Styra en LD-spelare

| <b>Tillverkare</b> | <b>Kod(er)</b> |
|--------------------|----------------|
| SONY               | 601, 602, 603  |
| PIONEER            | 606            |

## Styra en video-cd-spelare

| <b>Tillverkare</b> | <b>Kod(er)</b> |
|--------------------|----------------|
| SONY               | 605            |

## Styra en VCR

| <b>Tillverkare</b> | <b>Kod(er)</b>               |
|--------------------|------------------------------|
| SONY               | 701, 702, 703, 704, 705, 706 |
| AIWA*              | 710, 750, 757, 758           |
| AKAI               | 707, 708, 709, 759           |
| BLAUPUNKT          | 740                          |

| <b>Tillverkare</b>    | <b>Kod(er)</b>                    |
|-----------------------|-----------------------------------|
| EMERSON               | 711, 712, 713, 714, 715, 716, 750 |
| FISHER                | 717, 718, 719, 720                |
| GENERAL ELECTRIC (GE) | 721, 722, 730                     |
| GOLDSTAR/LG           | 723, 753                          |
| GRUNDIG               | 724                               |
| HITACHI               | 722, 725, 729, 741                |
| ITT/NOKIA             | 717                               |
| JVC                   | 726, 727, 728, 736                |
| MAGNAVOX              | 730, 731, 738                     |
| MITSUBISHI/MGA        | 732, 733, 734, 735                |
| NEC                   | 736                               |
| PANASONIC             | 729, 730, 737, 738, 739, 740      |
| PHILIPS               | 729, 730, 731                     |
| PIONEER               | 729                               |
| RCA/PROSCAN           | 722, 729, 730, 731, 741, 747      |
| SAMSUNG               | 742, 743, 744, 745                |
| SANYO                 | 717, 720, 746                     |
| SHARP                 | 748, 749                          |
| TELEFUNKEN            | 751, 752                          |
| TOSHIBA               | 747, 756                          |
| ZENITH                | 754                               |

\* Om en videobandspelare från AIWA inte fungerar när du anger koden för AIWA, kan du ange koden för Sony i stället.

## Styra en satellitmottagare (box)

| <b>Tillverkare</b>    | <b>Kod(er)</b>                    |
|-----------------------|-----------------------------------|
| SONY                  | 801, 802, 803, 804, 824, 825, 865 |
| AMSTRAD               | 845, 846                          |
| BskyB                 | 862                               |
| GENERAL ELECTRIC (GE) | 866                               |
| GRUNDIG               | 859, 860                          |
| HUMAX                 | 846, 847                          |
| THOMSON               | 857, 861, 864, 876                |
| PACE                  | 848, 849, 850, 852, 862, 863, 864 |
| PANASONIC             | 818, 855                          |
| PHILIPS               | 856, 857, 858, 859, 860, 864, 874 |
| NOKIA                 | 851, 853, 854, 864                |
| RCA/PROSCAN           | 866, 871                          |
| HITACHI/BITA          | 868                               |
| HUGHES                | 867                               |

| Tillverkare               | Kod(er)  |
|---------------------------|----------|
| JVC/Echostar/Dish Network | 873      |
| MITSUBISHI                | 872      |
| SAMSUNG                   | 875      |
| TOSHIBA                   | 869, 870 |

## Styra en kabel-tv-box

| Tillverkare           | Kod(er)  |
|-----------------------|--|
| SONY                  | 821, 822, 823                                    |
| HAMLIN/REGAL          | 836, 837, 838, 839, 840                          |
| JERROLD/G.I./MOTOROLA | 806, 807, 808, 809, 810, 811, 812, 813, 814, 819 |
| JERROLD               | 830, 831   |
| OAK                   | 841, 842, 843                                    |
| PANASONIC             | 816, 826, 832, 833, 834, 835                     |
| PHILIPS               | 830, 831   |
| PIONEER               | 828, 829   |
| RCA                   | 805  |
| SCIENTIFIC ATLANTA    | 815, 816, 817                                    |
| TOCOM/PHILIPS         | 830, 831   |
| ZENITH                | 826, 827   |

## Utföra flera kommandon i följd automatiskt (Macro Play)

Macro Play-funktionen används för att länka flera kommandon i följdordning som ett enda kommando.

Fjärrkontrollen har två makrolistor (MACRO 1 och MACRO 2). Du kan ange upp till 20 kommandon för varje makrolista.

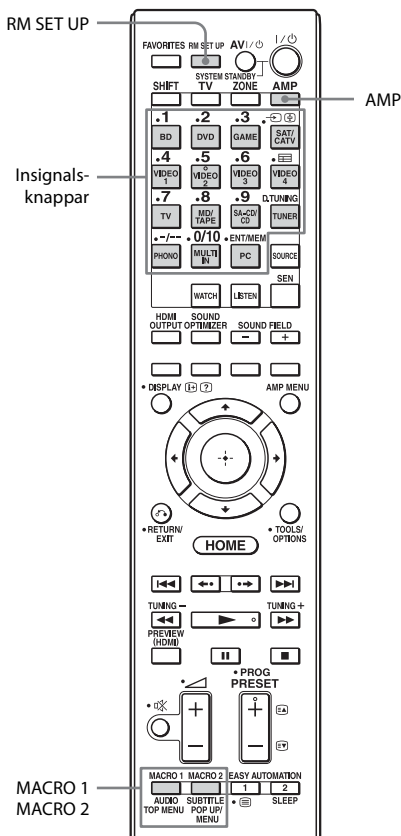

## Programmera följdordningen för åtgärden

### 1 Tryck på MACRO 1 eller MACRO 2 i mer än en sekund samtidigt som du trycker ned RM SET UP.

RM SET UP-knappen blinkar och en av insignalsknapparna tänds (med fabriksinställningen tänds BD-knappen).

### 2 Tryck på insignalsknappen för den utrustning som du vill programmera åtgärdsföljden för.

### 3 Tryck på de knappar som du vill programmera i samma följd som du vill att åtgärderna ska utföras.

Du kan programmera vissa åtgärder med hjälp av följande knappar på fjärrkontrollen.

| Tryck på                                | Åtgärder som ska programmeras  |
|---|--|
| Insignalsknapp<br>en i mer än en sekund | Växlar ingångar.   |
| MACRO 1 eller<br>MACRO 2                | Skapa ett andra intervall. Om du vill skapa ett längre intervall trycker du på MACRO 1 eller MACRO 2 upprepade gånger. |

Den insignalsknapp som du valde i steg 2 blinkar två gånger och tänds sedan igen.

### 4 Upprepa steg 2 och 3 när du vill programmera åtgärder för annan utrustning.

### 5 Tryck på RM SET UP för att slutföra programmeringsprocessen.

## Avbryta programmeringen

Om du inte trycker på någon knapp på 60 sekunder avbryts inställningarna. Det föregående kommandot gäller då.

## Starta Macro Play

### 1 Tryck på AMP.

Knappen AMP tänds och stängs sedan av.

### 2 Tryck på MACRO 1 eller MACRO 2 för att starta makrot.

Makrot startas och kommandona körs i den ordning du har tilldelat dem.

När kommandona skickas blinkar AMP-knappen och RM SET UP-knappen tänds. När kommandona har skickats stängs RM SET UP- och AMP-knapparna av.

## Radera ett programmerat makro

### 1 Tryck på MACRO 1 eller MACRO 2 i mer än en sekund samtidigt som du trycker ned RM SET UP för att radera det lagrade makrot.

Knappen RM SET UP blinkar.

### 2 Tryck på RM SET UP.

Inställningar som lagras som makro raderas.

# Ställa in fjärrkontrollkoder som inte lagras i fjärrkontrollen

Även om en fjärrkontrollkod inte är någon av de förinställda koderna som är lagrade i fjärrkontrollen går det att "lära" fjärrkontrollen koden med hjälp av inlärningsfunktionen.

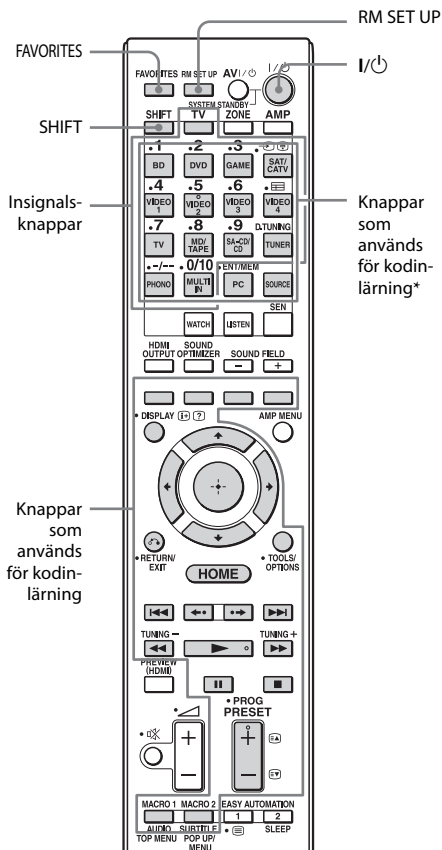

\* Lagra ett nytt kommando på en av dessa knappar genom att trycka på SHIFT i förväg.

- 1 Tryck på FAVORITES samtidigt som du trycker på RM SET UP.**  
Knappen RM SET UP tänds. När minneskapaciteten för att lagra fjärrkontrollkoder når en viss gräns blinkar RM SET UP-knappen tio gånger. Efter det är inlärningsprocessen klar.
- 2 Tryck på insignalsknappen (inklusive TV-knappen) för den utrustning som du vill styra med det nya kommandot.**

Insignalsknappen blinkar. (RM SET UP-knappen lyser.)

Även om du trycker på en insignalsknapp som du inte kan lagra ett nytt kommando på, till exempel PC eller SOURCE, blinkar inte insignalsknappen.

- 3 Tryck på den knapp som du vill lagra det nya kommandot på. För de knappar som har en asterisk på bilden ovan trycker du på SHIFT. Tryck sedan på knappen.**

Den insignalsknapp som du valde i steg 2 tänds. (RM SET UP-knappen lyser.)

Om inlärningsprocessen misslyckas blinkar RM SET UP-knappen fem gånger. Om du inte kan lagra det nya kommandot kontrollerar du att inget kommando redan har lagrats på den knappen. Om du vill lagra det nya kommandot på den knapp som du redan har lagrat ett kommando på raderar du det lagrade kommandot i förväg.

- 4 Rikta fjärrkontrollens kodmottagardel mot sändaren på den fjärrkontroll som inlärnigen ska tas emot från.**

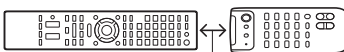

Cirka 5-10 cm

## 5 Tryck på den knapp på fjärrkontrollen som inläringen ska tas emot från för att sända fjärrkontrollkoden.

När mottagarens fjärrkontroll tar emot signalen stängs insignalsknappen i steg 2 av.

Knappen RM SET UP blinkar två gånger medan inlärningsprocessen slutförs.

Om inlärningsprocessen misslyckas blinkar RM SET UP-knappen fem gånger. Prova att utföra processen igen från steg 2.

## 6 Tryck på RM SET UP för att slutföra inlärningsprocessen.

### Avbryta inläringen

Tryck på RM SET UP. Om du inte trycker på någon knapp på 60 sekunder avbryts inställningarna.

När du är klar med steg 3 kan du dock inte avbryta inställningarna även om du trycker på RM SET UP. I så fall rör du inte fjärrkontrollen på tio sekunder och trycker sedan på RM SET UP för att avbryta inställningarna.

### Använda ett kommando som har lärts in

När du väljer en inlärd insignal trycker du på knappen som användes för inläring av den funktionen.

### Radera den inlärd koden

- 1 Tryck på FAVORITES samtidigt som du trycker på RM SET UP.
- 2 Tryck på den insignalsknapp som du vill radera inställningen för. Insignalsknappen blinkar. (RM SET UP-knappen lyser.)
- 3 Tryck på I/⏻ i mer än en sekund. Insignalsknappen blinkar två gånger, flera gånger.

- 4 Tryck på den knapp som du använde för inläring av kommandot för att radera den lagrade inställningen.

Knappen RM SET UP blinkar två gånger och sedan är raderingsprocessen slutförd. Om raderingsprocessen misslyckas blinkar RM SET UP-knappen fem gånger. Prova att utföra processen igen från steg 2.

- 5 Tryck på RM SET UP för att slutföra raderingsprocessen.

## Rensa flerfunktionsfjärrkontrollens minne

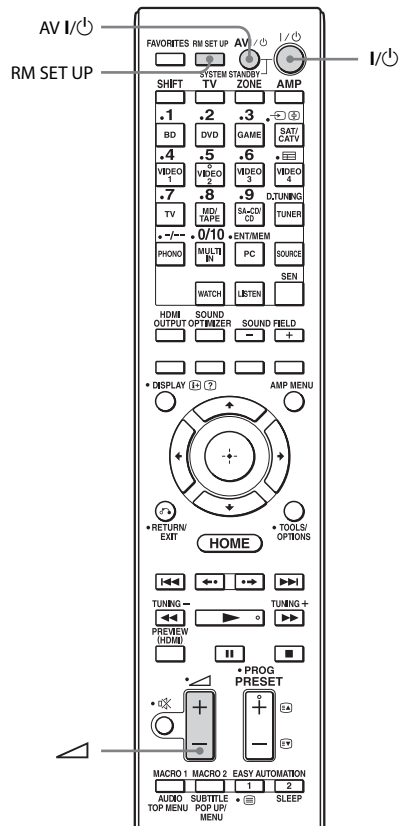



- 1 Håll ned I/⏻ och tryck på ◀ -.  
Tryck sedan på AV I/⏻. Alla  
knappar ska tryckas ned på  
samma gång.**

Knappen RM SET UP blinkar tre gånger.

- 2 Släpp alla knappar.**

Allt innehåll i fjärrkontrollens minne  
(till exempel alla programmerade data)  
tas bort.

# Försiktighetsåtgärder

## Angående säkerhet

Om det skulle råka komma in något föremål eller vätska i mottagaren så dra genast ut kontakten ur vägguttaget och låt behörig personal kontrollera mottagaren innan du använder den igen.

## Angående strömförsörjning

- Kontrollera att mottagarens driftspänning överensstämmer med den lokala nätspänningen innan du kopplar in mottagaren.  
Driftspänningen finns angiven på namnplattan på baksidan av mottagaren.
- Koppla loss mottagaren från vägguttaget om du inte ska använda den under en längre tid. Håll i själva kontakten, aldrig i kabeln när du ska koppla bort nätströmskabeln.
- Nätströmskabeln får endast bytas ut hos en kvalificerad återförsäljare.

## Angående värmebildning

Mottagaren alstrar värme under drift och detta är helt normalt. Om du använder mottagaren hela tiden med hög volym, höjs mottagarens temperatur märkbart ovanpå, på sidan och på undersidan\*. Vidrör inte mottagarens hölje så undviker du att bränna dig.

\*\*Ovansidan av höljet kan bli mycket varmt.

## Angående placering

- Placera mottagaren på en plats med lämplig ventilering för att minimera värmealstring och för att förlänga mottagarens livslängd.
- Placera inte mottagaren nära värmekällor eller på platser som utsätts för direkt solljus, mycket damm eller mekaniska stötar.
- Placera ingenting ovanpå lådan som kan blockera ventilationshålen och orsaka driftsfel.

## Angående rengöring

Rengör höljet, panelen och kontrollerna med en mjuk torr trasa. Använd inte skursvamp, skurpulver eller lösningsmedel som sprit eller bensin.

Om du har frågor om eller problem med mottagaren kontaktar du närmaste Sony-återförsäljare.

## Felsökning

Om du upplever några av följande problem när du använder mottagaren kan du använda denna felsökningsguide som hjälpmedel för att lösa problemet. Om du inte kan lösa problemet kontaktar du närmaste Sony-återförsäljare.

### Allmänt

#### Mottagaren stängs av automatiskt.

- Auto Standby är inställt på On (sidan 111).
- Insomningstimerfunktionen är aktiv (sidan 85).
- PROTECTOR är aktiv (sidan 141).

#### Mottagaren slås på automatiskt.

- Kontroll för HDMI är inställt på On eller Pass Through är inställt på Off. I detta fall kan mottagaren slås på genom att du använder annan utrustning som är ansluten till den.

#### Varken bild eller ljud matas ut eller bild och ljud är felaktiga.

- Mottagaren är placerad nära annan utrustning, till exempel tv, videobandspelare eller bandspelare. Om mottagaren används tillsammans med en tv, videobandspelare eller bandspelare och har placerats för nära denna utrustning kan det förekomma brus och försämrad bildkvalitet. Detta är extra vanligt om en inomhusantenn används. Vi rekommenderar därför att du använder en utomhusantenn.

#### Ovansidan av mottagaren är varm.

- Detta är normalt för den här mottagaren. Det är inte ett tecken på att något är fel. Om Kontroll för HDMI eller Network Standby är inställt på On eller Pass Through är inställt på On eller Auto eller om strömmen för zon 2 eller zon 3 aktiveras kan mottagaren bli mycket varm även om den är i viloläge. Detta är normalt och beror på att det passerar ström genom mottagarens interna kretsar.

## Video

### Det visas ingen bild alls eller bilden är dålig på tv-skärmen eller bildskärmen, oavsett bildtyp.

- Välj lämplig insignal på mottagaren (sidan 51).
- Ställ in tv:n på rätt insignalsläge.
- Flytta tv:n bort från ljudutrustningen.
- Kontrollera att rätt ingång är inställd på komponentvideoringången (sidan 80).
- Insignalen ska vara samma som ingången när du uppkonverterar en insignal med den här mottagaren (sidan 22).
- Kontrollera att kablarna är rätt och ordentligt anslutna till utrustningen.
- Beroende på din uppspelningsutrustning kan det hända att du behöver konfigurera utrustningen. Mer information finns i användarinstruktionerna som medföljde utrustningen.

### Bilden visas senare än det tillhörande ljudet.

- Beroende på vilken utrustning som är ansluten till HDMI-kontakten och beroende på uppspelningskällan kan det inträffa att bilden visas senare än det tillhörande ljudet. Ändra i så fall inställningen av A/V Sync på menyn Audio Settings (sidan 100).

### Det går inte att spela in.

- Kontrollera att utrustningen är rätt ansluten (sidan 31).
- Välj källutrustning (sidan 51).
- Kontrollera anslutningen av inspelningsenheten beroende på vilka videosignaler du vill spela in. Analoga insignaler (kompositvideo) kan endast matas ut från de analoga utgångarna.
- Videosignaler via HDMI IN-kontakterna går inte att spela in.
- Vissa källor är copyrightskyddade för att förhindra inspelning. Om detta är fallet kanske du inte kan spela in från sådana källor.

- Ange Auto Standby till Off (sidan 111). När endast kompositvideosignaler spelas in kan det hända att mottagarens automatiska standbyfunktion startar och avbryter inspelningen.

---

## En del typer av bilder visas inte eller visas felaktigt.

### Komponentvideoutmatning

- Upplösningen för utsignaler från COMPONENT VIDEO OUT-kontakter kanske inte stöds av tv:n. I så fall väljer du lämplig upplösning på mottagaren (sidan 101).
- COMPONENT VIDEO MONITOR OUT-kontakter har begränsningar för upplösningen vid omvandling av videosignaler som skyddas av copyrightteknik. Upplösningen för signaler som matas ut till COMPONENT VIDEO MONITOR OUT-kontakter omvandlas upp till 480p/576p.

### HDMI-utmatning:

- Utmatningen av mottagarens HDMI-videosignaler kan ställas in på OFF. I så fall väljer du HDMI A eller HDMI B med hjälp av HDMI OUTPUT-knappen (sidan 78).
- Om Zone2 Out är inställd på Off matas inga signaler ut från HDMI ZONE 2.
- GUI och uppkonverterade videosignaler matas inte ut från HDMI ZONE 2 OUT-kontakten.
- Ljud- och videosignalerna för HDMI IN-kontakterna matas inte ut från HDMI ZONE 2 OUT-kontakten om samma ingång har valts för både huvudzonen och zon 2 och GUI-menyn visas på tv:n i huvudzonen.
- Om funktionen Zone2 Out är aktiverad och du väljer samma HDMI-ingång för både huvudzonen och zon 2 kan det förekomma störningar i ljud- och videosignalerna i huvudzonen och zon 2. Undvik eventuella störningar i huvudzonen genom att prioritera huvudzonen i valet av HDMI-ingång (sidan 72).

- Se till att använda en anslutningskabel för HDMI-kontakten som motsvarar en High Speed HDMI-kabel när du vill visa bilder eller lyssna på ljud, i synnerhet för 1080p-, Deep Colour- eller 3D- eller 4K-överföringar.

### 4K-bild

- Beroende på din tv eller videoutrustning kanske det inte går att visa 4K-bilder. Kontrollera videofunktionerna och -inställningarna för tv:n eller videoenheten. Se även till att ansluta videoutrustningen till en ledig 4K HDMI IN-kontakt på mottagaren.

### 3D-bild

- Beroende på din tv eller videoutrustning kanske det inte går att visa 3D-bilder. Kontrollera vilka 3D-bildformat som stöds av mottagaren (sidan 145).

### VCR

- Om du använder en videobandspelare utan bildförbättringskrets, till exempel TBC, kan bilderna förvrängas.

---

## Om du väljer My Video, My Music, My Photo, Internet Video, Internet Music, Network eller Sony Entertainment Network på Watch/Listen-menyn matas ingen bild ut.

- Välj BD eller DVD med hjälp av INPUT SELECTOR på mottagaren en gång och ställ sedan in Playback Resolution på 480i/576i eller 480p/576p på Video Settings-menyn via GUI (sidan 104). Välj därefter innehållet igen.

---

## Funktionen Pass Through fungerar inte.

- När HDMI B eller Off är valt. Välj HDMI A eller med hjälp av HDMI OUTPUT-knappen.
- När Kontroll för HDMI är inställt på On och Pass Through är inställt på Auto sparar mottagaren ström i viloläge enligt tv:ns status. Kontroll för HDMI måste vara inställt på tv:n för att energisparläget ska fungera. Om det inte fungerar ställer du in Pass Through på mottagaren till On.

### Inget ljud eller endast mycket lågt ljud hörs, oavsett vilken utrustning som valts.

- Kontrollera att alla högtalare och all utrustning är ansluten på rätt sätt.
- Kontrollera att både mottagaren och utrustningen är påslagna.
- Kontrollera att MASTER VOLUME inte är inställt på  $-\infty$  dB. Försök att ställa in den på ungefär  $-40$  dB.
- Kontrollera att SPEAKERS (A/B/A+B/OFF) inte är inställt på OFF (sidan 47).
- Tryck på  på fjärrkontrollen för att inaktivera ljudavstängningsfunktionen.
- Prova med att trycka på insignalsskappen på fjärrkontrollen eller INPUT SELECTOR på mottagaren för att välja önskad utrustning.
- Kontrollera att hörlurarna inte är anslutna.
- Om du vill lyssna på ljudet från tv-högtalarna anger du Audio Out till TV+AMP på menyn HDMI Settings. Om det anges till AMP matas ljudet inte ut från tv-högtalarna. Om du matar ut flerkanaligt ljud från receivern ska det anges till AMP.
- Om funktionen Zone2 Out är aktiverad och du väljer samma HDMI-ingång för både huvudzonen och zon 2 kan det förekomma störningar i ljud- och videosignalerna i ljudzonen och zon 2. Undvik eventuella störningar i huvudzonen genom att prioritera huvudzonen i valet av HDMI-ingång (sidan 72).
- Det kan uppstå avbrott i ljudet när samplingsfrekvensen, kanalnumret eller ljudformatet för ljudutsignaler från uppspelningsutrustningen växlas.
- Ange EQ-inställningen för iPod/iPhone till Off eller Flat.

### Det brummar eller brusar kraftigt.

- Kontrollera att alla högtalare och all utrustning är ansluten på rätt sätt.
- Kontrollera att anslutningskablarna inte ligger i närheten av en transformator eller motor samt att det är minst tre meter till närmaste tv eller lysrör.
- Flytta tv:n bort från ljudutrustningen.
- Kontrollera att du har jordat  SIGNAL GND-kontakten (endast när en skivspelare är ansluten).
- Kontakterna och uttagen har blivit smutsiga. Torka av dem med en duk som fuktats lätt med sprit.

### Det hörs inget ljud från vissa högtalare.

#### Främre

- Koppla in ett par hörlurar i PHONES-kontakten och kontrollera om ljudet hörs på rätt sätt i hörlurarna. Om endast en kanal matas ut i hörlurarna kontrollerar du att alla kablar och kontakter sitter på rätt sätt i uttagen både på mottagaren och på utrustningen. Om båda kanalerna hörs i hörlurarna kontrollerar du anslutningen till den fronthögtalare som inte matar ut ljud.
- Kontrollera att du har anslutit till både L- och R-kontakterna på monoenheten eftersom analoga enheter kräver anslutning till både L- och R-kontakten. Använd en mono-stereokabel (medföljer ej). Dock avges inget ljud från centerhögtalaren om ett ljudfält (till exempel Pro Logic) har valts.

#### Centerhögtalare, surroundhögtalare, bakre surroundhögtalare, övre fronthögtalare

- Kontrollera att högtalarinställningarna är lämpliga med hjälp av Auto Calibration eller Speaker Connection på menyn Speaker Settings. Kontrollera därefter att ljudet matas ut på rätt sätt från varje högtalare med hjälp av Test Tone på menyn Speaker Settings.
- Välj ljudfältet HD-D.C.S. (sidan 62).

- Justera högtalarens volym (sidan 96).
- Se till att centerhögtalarna/surroundhögtalarna/de övre fronthögtalarna är inställda på antingen Small eller Large.

### **Bakre surround**

- En del skivor saknar Dolby Digital Surround EX-information.
- Om högtalarmönstret har ställts in så att det inte finns några bakre surroundhögtalare blir ingångssignalerna till SUR BACK-kontakterna ogiltiga eftersom mottagaren inte kan mixa ned kanalerna för bakre surround.

### **Subwoofer**

- Kontrollera att subwoofern är korrekt och ordentligt ansluten.
- Kontrollera att du slagit på subwoofern.

---

### **Det hörs inget ljud från en viss enhet.**

- Kontrollera att den berörda enheten är rätt ansluten till ljudingångarna för den enheten.
- Kontrollera att kontakterna på anslutningskablarna är helt isatta i uttagen både på mottagaren och på enheten.
- Ange INPUT MODE till AUTO (sidan 79).

### **HDMI-insignal**

- Om 2ch Analog Direct används matas ljudet inte ut. Använd ett annat ljudfält (sidan 61).
- Kontrollera HDMI-anslutningen (sidan 31, 33, 34, 36).
- Kontrollera att du använder en HDMI-kabel med HDMI-logotypen som är auktoriserad av HDMI Licensing LLC.
- Beroende på din uppspelningsutrustning kan det hända att du behöver konfigurera utrustningen. Mer information finns i användarinstruktionerna som medföljde utrustningen.

- Se till att använda en anslutningskabel för HDMI-kontakten som motsvarar High Speed HDMI-kabeln när du visar bild eller lyssnar på ljud under en 1080p-, Deep Colour- eller 3D- eller 4K-överföring.
- Ljudet kanske inte matas ut från mottagaren när GUI visas på tv-skärmen. Tryck på HOME för att stänga av GUI.
- Ljudsignaler (till exempel format, samplingsfrekvens, bitlängd) som överförs från en HDMI-kontakt kan undertryckas av den anslutna utrustningen. Kontrollera inställningen för den anslutna utrustningen om bilden är dålig eller ljudet inte hörs från en enhet som är ansluten via HDMI-kabel.
- Om den anslutna utrustningen inte är kompatibel med copyrightsnyddsteknik (HDCP) kan bilden och/eller ljudet från HDMI OUT-kontakten förvrängas eller utebli. Kontrollera specifikationerna för den anslutna utrustningen om detta inträffar.
- Ställ in spelarens bildupplösning på mer än 720p/1080i för att spela upp ljud med hög bithastighet (DTS-HD Master Audio, Dolby TrueHD).
- Vissa inställningar kan behöva göras för spelarens bildupplösning innan man kan använda DSD och flerkanalig, linjär PCM. Mer information finns i spelarens användarinstruktioner.
- Kontrollera att tv:n är kompatibel med funktionen System Audio Control.
- Om TV:n inte har funktionen System Audio Control ställer du in Audio Out på menyn HDMI Settings till
  - TV+AMP om du vill lyssna på ljudet från tv-högtalaren och mottagaren.
  - AMP om du vill lyssna på ljudet från mottagaren. Om du ansluter mottagaren till en videoenhet (projektor osv.) kan det hända att ljudet inte matas ut från mottagaren. Om detta inträffar väljer du AMP.

- Ljudet från den enhet som är ansluten till mottagaren hörs inte när tv är valt som insignal för mottagaren.
  - Ändra mottagarens insignal till HDMI om du vill titta på ett program på en enhet som är ansluten till mottagaren.
  - Ändra tv-kanal om du vill titta på en tv-sändning.
  - Välj rätt utrustning eller insignal när du vill titta på ett program från utrustning som är ansluten till tv:n.
- Du kan inte styra utrustning som är ansluten till mottagaren med tv-fjärrkontrollen när du använder funktionen Control for HDMI.
  - Beroende på den anslutna utrustningen och tv:n kan du behöva konfigurera HDMI-inställningen för utrustningen och tv:n. Läs i respektive användarinstruktioner för utrustningen och tv:n.
  - Ändra mottagarens insignal till den HDMI-insignal som är ansluten till utrustningen.

### Koaxial/optisk insignal

- Om 2ch Analog Direct används matas ljudet inte ut. Använd ett annat ljudfält (sidan 61).
- Kontrollera INPUT MODE (sidan 79).
- Kontrollera att den valda insignalskontakten för (digitalt) ljud inte är tilldelad till andra ingångar i Audio Input Assign på menyn Input Settings (sidan 80).

### 2-kanalig analog insignal

- Kontrollera att den valda insignalskontakten för (analogt) ljud inte är tilldelad till andra ingångar i Audio Input Assign på menyn Input Settings (sidan 80).

---

### Det är dålig balans mellan höger och vänster kanal eller ljudet är spegelvänt.

- Kontrollera att alla högtalare och all utrustning är ansluten på rätt sätt.
- Justera balansparametrarna med hjälp av Speaker Setup på menyn Speaker Settings.
- Justera högtalarnivåerna.

---

### Dolby Digital- eller DTS-flerkanalsljud återges inte.

- Kontrollera att den DVD-skiva eller liknande som du spelar upp har spelats in i Dolby Digital- eller DTS-format.
- Om du ansluter DVD-spelare och liknande till de digitala kontaktarna på den här mottagaren måste du kontrollera att inställningen för digital ljudutmatning från den anslutna utrustningen är On.
- Om du vill använda High Bitrate Audio (DTS-HD Master Audio, Dolby TrueHD), DSD eller flerkanalig, linjär PCM krävs en HDMI-anslutning.

---

### Flerkanalsljud kan inte matas ut.

- När Kontroll för HDMI är On kan det hända att Audio Out automatiskt anges till AMP. Ange i så fall Audio Out till AMP.

---

### Det går inte att få någon surroundeffekt.

- Kontrollera att ljudfältsfunktionen är på (tryck på MOVIE/HD-D.C.S. eller MUSIC).
- PLII (Movie/Music), PLIIx (Movie/Music), PLIIz Height och Neo:X (Cinema/Music/Game) fungerar inte när högtalarmönstret är inställt på 2/0 eller 2/0.1.

---

### Lampan för MULTI CHANNEL DECODING lyser inte blått.

- Kontrollera att uppspelningsutrustningen är ansluten till en digital kontakt och att rätt insignal är vald på mottagaren.
- Kontrollera om insignalkällan för den programvara som spelar upp motsvarar flerkanalsformatet.
- Kontrollera om konfigurationen på uppspelningsutrustningen är inställd på flerkanalsljud.
- Kontrollera att den valda insignalskontakten för (digitalt) ljud inte är tilldelad till andra ingångar i Audio Input Assign på menyn Input Settings (sidan 80).

---

### Det går inte att spela in.

- Kontrollera att utrustningen är rätt ansluten (sidan 38).
- Välj källutrustning (sidan 51).
- Ljudsignaler via HDMI IN- och MULTI CHANNEL INPUT-kontakterna kan inte spelas in.
- Kontrollera anslutningen av inspelningsenheten beroende på vilka ljudsignaler du vill spela in. Analog insignal kan endast matas ut från de analoga utgångarna.

---

### Ingen testton avges ifrån högtalarna.

- Högtalarkablarna kanske inte är ordentligt anslutna. Kontrollera att de är ordentligt anslutna så att de inte lossnar om du drar försiktigt i dem.
- Högtalarkablarna kan vara kortslutna.

---

### En testton avges från en annan högtalare än den som visas på skärmen.

- Högtalarkonfigurationen är felinställd. Kontrollera att högtalaranslutningarna och konfigurationen matchar.

---

### Funktionen H.A.T.S. fungerar inte.

- Audio Out är inställt på TV+AMP. Välj AMP för Audio Out.
- Det kan hända att funktionen H.A.T.S. inte fungerar beroende på inställningarna.

## Tuner

---

### FM-mottagningen är dålig.

- Använd en 75-ohms koaxialkabel (medföljer inte) för att ansluta mottagaren till en FM-utomhusantenn enligt nedan. Om mottagaren ansluts till en utomhusantenn ska den jordas mot blixtnedslag. Anslut inte jordledningen till ett gasrör. Det kan resultera i en gasexplosion.

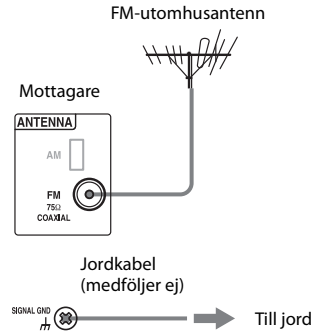

---

### Det går inte att ställa in radiostationer.

- Kontrollera att antennerna är ordentligt anslutna. Rikta in antennerna och anslut en extern antenn vid behov.
- Stationens signal är för svag vid automatisk stationsinställning. Använd direktinställning.
- Det finns inga förinställda stationer eller de förinställda stationerna har raderats (när inställning av förinställda stationer används). Förinställ stationer (sidan 59).
- Tryck på DISPLAY MODE på mottagaren så att frekvensen visas i teckenfönstret.

---

### RDS fungerar inte.

- Kontrollera att du har ställt in en FM RDS-station.
- Välj en starkare FM-station.
- Den station du ställer in sänder inte någon RDS-signal eller signalstyrkan är för svag.

---

### Önskad RDS-information visas inte.

- Kontakta radiostationen och hör efter om de faktiskt erbjuder den tjänsten. Om de gör det kan det hända att den tjänsten tillfälligt är ur funktion.



**Inget ljud matas ut eller ljud matas ut från högtalarna på datorn**

- För att mata ut ljud måste du hämta drivrutinen för mottagaren från Sonys webbplats och installera den på datorn. Information om hur du installerar drivrutinen finns på Sonys startsida.
- Kontrollera att en uppspelningsenhet på datorn är inställd på AV Amplifier/Receiver. Annars ändrar du inställningarna för operativsystemet. Följande procedurer är exempel. Den verkliga proceduren kan vara annorlunda beroende på i vilken miljö du använder datorn.
- Kontrollera att volymreglaget för datorns operativsystem eller spelarprogramvaran är rätt inställt. Kontrollera även att inte ljudet är avstängt.
- Ljud kanske inte matas ut om du kör flera uppspelningsprogram samtidigt.
- Uppspelningsljudet kanske avbryts av funktionerna i ett annat aktivt program.
- Beroende på vilken dator du använder kanske det förekommer avbrott eller störningar i ljudet. Om detta inträffar ställer du in samplingsfrekvensen eller bithastigheten på ett lägre värde.

**I Windows XP**

- 1 Välj Start → [Control Panel] (Kontrollpanelen) för att öppna [Control Panel] (Kontrollpanelen).
- 2 Välj [Sounds, Speech, and Audio Device] (Ljud, tal och ljudenheter) → [Change the Speaker Settings] (Ändra högtalarinställningarna).
- 3 Välj fliken [Audio] (Ljud) i dialogrutan [Sounds and Audio Devices Properties] (Egenskaper för ljud och ljudenheter).
- 4 Välj [AV Amplifier/Receiver] (AV-förstärkare/-mottagare) på nedrullningsmenyn [Default device] (Standardenhet) i området [Sound playback] (Uppspelning av ljud).
- 5 Klicka på OK.  
Den förinställda ljudutmatningsenheten ställs in på STR-DA5800ES.

**I Windows Vista/7**

- 1 Välj Start → [Control Panel] (Kontrollpanelen) för att öppna [Control Panel] (Kontrollpanelen).
- 2 Välj [Hardware and Sound] (Maskinvara och ljud) → [Sound] (Ljud).
- 3 Välj fliken [Playback] (Uppspelning) i dialogrutan [Sound] (Ljud).
- 4 Välj [AV Amplifier/Receiver] (AV-förstärkare/-mottagare) och klicka sedan på [Set Default] (Ange standard).
- 5 Kontrollera att en grön bock visas bredvid [AV Amplifier/Receiver] (AV-förstärkare/-mottagare). Den förinställda ljudutmatningsenheten ställs in på STR-DA5800ES.

**I Mac OS X**

- 1 Välj Apple-menyn → [System Preferences] (Systeminställningar) → [Sound] (Ljud) för att öppna ljudpanelen.
- 2 Välj fliken [Output] (Utmatning).
- 3 Välj [AV Amplifier/Receiver] (AV-förstärkare/-mottagare) i listan [Choose a device for sound output] (Välj en enhet för ljudutmatning). Den förinställda ljudutmatningsenheten ställs in på STR-DA5800ES.

**USB-enhet****USB-enheten kan inte identifieras.**

- Stäng av mottagaren och koppla loss USB-enheten. Slå sedan på mottagaren och anslut USB-enheten igen.
- Anslut en USB-enhet som stöds.
- USB-enheten fungerar inte som den ska. Mer information om hur du åtgärdar problemet finns i användarinstruktionerna som levererades med USB-enheten.

**Innehållet på USB-enheten kan inte visas.**

- Mapphierarkin har fler än fyra nivåer. Mottagaren kan endast visa innehåll från upp till fyra nivåer (inklusive ROOT-nivån). Mappar som placeras i en mapp på fjärde nivån visas inte.

---

## Inget ljud matas ut.

- Stäng av mottagaren och koppla loss USB-enheten. Slå sedan på mottagaren och anslut USB-enheten igen.
- Anslut en USB-enhet som stöds.
- Starta uppspelningen genom att trycka på ►.
- Om 2ch Analog Direct används matas ljudet inte ut. Använd ett annat ljudfält (sidan 61).
- Själva musikdata innehåller brus eller ljudet är förvrängt.
- Beroende på filformatet kan det ibland finnas filer som inte går att spela upp. Mer information finns i avsnittet Nätverk/USB (sidan 24).
- USB-enheter som formaterats med andra filsystem än FAT12/16/32, VFAT eller NTFS stöds ej.\*
- Om du använder en partitionerad USB-enhet kan du endast spela upp ljudfiler på den första partitionen.
- Uppspelning är möjlig från upp till fyra nivåer (inklusive ROOT-nivån).
- Antalet filer i en mapp är större än 500 (inklusive mappar).
- Krypterade eller lösenordsskyddade filer går inte att spela upp.
- Om du spelar upp musikfiler som är lagrade på en WALKMAN med mottagaren flyttar du filerna till din WALKMAN från datorn genom att dra och släppa och därefter spara dem på din WALKMAN i ett format som stöds av mottagaren (till exempel MP3).

\* Mottagaren har stöd för FAT12/16/32, VFAT och NTFS men vissa USB-enheter stöder inte alla dessa filsystem.  
Mer information finns i användarinstruktionerna till din USB-enhet.  
Du kan också kontakta tillverkaren.

---

## Det går inte att ansluta USB-enheten till -porten (USB).

- USB-enheten ansluts upp och ned. Anslut USB-enheten åt rätt håll och försök igen.

---

## Fel på visningen i teckenfönstret.

- Data som lagras på USB-enheten kan ha skadats.
- Följande teckenkoder kan visas av den här mottagaren:
  - Versaler (A till Z)
  - Gemener (a till z)
  - Siffror (0 till 9)
  - Symboler (' < > \* + , - . / @ [ \ ] \_ ')Andra tecken kanske inte kan visas korrekt.

---

## Det tar lång tid innan uppspelningen startar.

- I följande fall kan inläsningsprocessen ta lång tid.
  - Det finns många mappar och filer på USB-enheten.
  - Filstrukturen är mycket komplex.
  - Minneskapaciteten är mycket stor.
  - Internminnet är fragmenterat.Vi rekommenderar att du följer följande riktlinjer.
  - Totalt antal filer per mapp: 500 eller färre

---

## iPod/iPhone

---

### Det går inte att ladda iPod/iPhone.

- Kontrollera att mottagaren är på.
- Kontrollera att din iPod/iPhone är ordentligt ansluten.

---

### Det går inte att styra iPod/iPhone.

- Kontrollera att du har tagit bort skyddshöljet från din iPod/iPhone.
- Beroende på vilken typ av innehåll du vill spela upp från din iPod/iPhone kan det ta tid innan uppspelningen startar.
- Stäng av mottagaren och koppla loss din iPod/iPhone. Slå sedan på mottagaren och anslut iPod/iPhone-enheten igen.
- Du använder en iPod/iPhone som inte stöds. I avsnittet Made for iPod/iPhone (sidan 54) finns information om vilka enhetstyper som stöds.

## Ringsignalsvolymen för iPhone ändras inte.

- Justera ringsignalsvolymen med knapparna på din iPhone.

## Nätverk

### Det går inte att ansluta till nätverket.

- Kontrollera nätverksanslutningen (sidan 44) och menyn Network Settings (sidan 108).
- Kontrollera om den port som du vill använda för att ansluta systemet till ett nätverk är aktiverad.

### Servern hittas inte.

- Sök efter servern med hjälp av Connection Server Settings på menyn Network Settings (sidan 108).
- Kontrollera följande:
  - Är routern på?
  - Om någon annan enhet är inkopplad mellan mottagaren och routern kontrollerar du även att den enheten är på.
  - Är alla kablar rätt och ordentligt anslutna?
  - Matchar inställningarna routerns inställningar (DHCP eller fast IP-adress)?
- Om du använder en dator kontrollerar du följande:
  - Inställningarna för den inbyggda brandväggen i datorns operativsystem.
  - Brandvägsinställningarna i din säkerhetsprogramvara. Läs i hjälpen till din säkerhetsprogramvara om du behöver hjälp med hur du kontrollerar brandvägsinställningarna.
- Registrera mottagaren för servern. Mer information finns i de användarinstruktioner som levererades med servern.
- Vänta en stund och prova sedan att ansluta till servern igen.

## Det går inte att hitta eller spela upp innehåll från servern.

- På mottagarskärmarna My Music, My Photo och My Video visas endast sådant innehåll som går att spela upp med mottagaren av det serverinnehåll som följer DLNA-riktlinjerna.
- Det kan finnas innehåll som inte visas eller spelas upp även om det finns definierat i DLNA-riktlinjerna.

## Det går inte att komma åt mottagaren via kontrollenheterna ES Remote eller DLNA.

- Kontrollera att den kontrollenhet som du vill använda är inställd på Allow i Renderer Access Control (sidan 108).
- Om du anger Auto Access Permission till On i Renderer Options (sidan 108) finns vilken kontrollenhet som helst som hittas automatiskt tillgänglig.
- Finns nätverkskontrollenheten med på listan med Renderer Options och är angiven till Allow? Om kryssrutan är avmarkerad markerar du kryssrutan för Auto Access Permission och återgår till startmenyn. Styr sedan mottagaren via nätverkskontrollenheten en gång. Vid behov kan du därefter avmarkera kryssrutan för Auto Access Permission igen.
- Om nätverkets kontrollenhet är en kontrollenhet för datorprogramvara kan det hända att programvaran filtreras av ett antivirusprogram eller en brandvägg. Tillåt UPnP-kommunikation mellan programmet och mottagaren. Mer information finns i användarinstruktionerna för antivirusprogrammet, brandväggen eller programvaran för nätverkskontrollenheten.

## Internet-video

### Bilden eller ljudet är dåligt eller vissa program visas med färre detaljer, speciellt vid snabba rörelser eller i mörka omgivningar.

- Bild- eller ljudkvaliteten kan vara dålig beroende på Internet-leverantör.
- Bild- och ljudkvaliteten kan förbättras genom att anslutningshastigheten ändras. Sony rekommenderar en anslutningshastighet på minst 2,5 Mbit/s för standardupplöst video och 10 Mbit/s för högupplöst video.
- Alla filmer innehåller inte ljud.

### Bilden är liten.

- Tryck på **▲** för att zooma in.

### Det går inte att spela upp innehåll.

- En del Internetinnehåll måste registreras via en dator innan det kan spelas upp.

## "BRAVIA" Sync (Kontroll för HDMI)

### Kontroll för HDMI kan inte ställas in på On.

- Ställ in Zone2 Out i HDMI Settings på Off.

### Funktionen Kontroll för HDMI fungerar inte.

- Kontrollera HDMI-anslutningen (sidan 29, 31, 33, 34).
- Kontrollera att Kontroll för HDMI är inställt på On på menyn HDMI Settings.
- Om Zone2 Out är inställt på On fungerar inte funktionen Kontroll för HDMI.
- Kontrollera att den anslutna utrustningen är kompatibel med funktionen Kontroll för HDMI.
- Kontrollera inställningarna för Control för HDMI på den anslutna utrustningen. Mer information finns i bruksanvisningen till den anslutna utrustningen.
- Om du ändrar HDMI-anslutningen, ansluter/kopplar loss nätströmsladden eller om det blir strömavbrott upprepar du procedurerna i avsnittet Förbereda för BRAVIA Sync (sidan 75).

- När du väljer HDMI OUT B eller OFF fungerar inte funktionen Kontroll för HDMI som den ska.
- Om du väljer HDMI OUT A efter det att du har valt HDMI OUT B eller OFF kanske funktionen Kontroll för HDMI inte fungerar som den ska en stund. Det beror på att den utrustning som är ansluten till HDMI OUT A-kontakten måste identifiera mottagaren som har funktionen Kontroll för HDMI på nytt. Om funktionen Kontroll för HDMI inte fungerar som den ska under en längre tid går du igenom stegen som beskrivs i Förbereda för BRAVIA Sync (sidan 75).
- Utrustningstyper och antalet enheter som kan styras med funktionen BRAVIA Sync begränsas av HDMI CEC-standarden enligt följande.
  - Inspelningsutrustning (Blu-ray Disc-brännare, dvd-brännare och liknande): upp till tre andra enheter
  - Uppspelningsutrustning (Blu-ray Disc-spelare, dvd-spelare och liknande): upp till tre andra enheter
  - Radiorelaterad utrustning: upp till fyra enheter (mottagaren använder en av dem för GUI-funktioner.)
  - Ljudsystem (AV-mottagare): upp till en enhet

### När du försöker använda funktionen uppspelning med en knapptryckning växlas inte signalen som den ska.

- Kontrollera att Zone2 Out inte är inställt på Off.
- Kontrollera tilldelningen för HDMI-insignalen (sidan 80). När du tilldelar flera signaler till samma HDMI-ingång får den ingång som du senast tilldelade företräde när du använder funktionen uppspelning med en knapptryckning på den utrustning som är ansluten till HDMI-ingången.

### ARC (Audio Return Channel) fungerar inte.

- Kontrollera att Kontroll för HDMI är inställt på On på menyn HDMI Settings.
- Kontrollera att INPUT MODE för TV är inställt på AUTO (sidan 79).

## Fjärrkontroll

### Fjärrkontrollen fungerar inte.

- Rikta fjärrkontrollen mot fjärrkontrollsensorn på mottagaren (sidan 10).
- Avlägsna eventuella hinder mellan fjärrkontrollen och mottagaren.
- Byt ut alla batterierna i fjärrkontrollen mot nya om de är svaga.
- När du börjar använda mottagaren måste du trycka på AMP på fjärrkontrollen först. Annars kanske åtgärderna som följer inte riktas till mottagaren. Välj sedan de enheter som du vill använda genom att trycka på en av ingångsknapparna.
- Kontrollera att kommandolägesinställningarna är samma för mottagaren och fjärrkontrollen. Om kommandolägesinställningarna är olika för mottagaren och fjärrkontrollen går det inte att styra mottagaren med fjärrkontrollen (sidan 86).
- Kontrollera att rätt insignal är vald på fjärrkontrollen.
- Om du styr programmerad utrustning från någon annan tillverkare än Sony kanske fjärrkontrollen inte fungerar som den ska, beroende på utrustningens modell och tillverkare.

### Knappen RM SET UP blinkar och du kan inte ställa in Macro Play (sidan 125) eller det går inte att "lära" fjärrkontrollen en fjärrkontrollkod (sidan 127).

- Om RM SET UP-knappen blinkar fem gånger byter du ut batterierna mot nya.

Om problemet är något annat än de som beskrivs ovan och det inte försvinner när du väntar en stund gör du någonting av följande.

- Tryck på I/⏻ på fjärrkontrollen för att stänga av mottagaren och slå sedan på den igen.
- Håll ned I/⏻ på mottagaren tills lampan ovanför knappen blinkar grönt för att starta om mottagaren.

## Felmeddelanden

Kontrollera mottagarens status med hjälp av meddelandet. Försök att åtgärda problemet med hjälp av följande. Om problemet kvarstår kontaktar du närmaste Sony-återförsäljare.

### PROTECTOR

Mottagaren är övertäckt eller ventilationshålen är blockerade. Mottagaren stängs automatiskt av efter ett par sekunder. Avlägsna det som täcker mottagarens ovansida och slå på den igen.

### SPEAKER SHORTED

Högtalarna matas oregelbundet med ström på grund av en kortslutning i högtalarterminalerna. Mottagaren stängs automatiskt av efter ett par sekunder. Om mottagarens skydds-enhet aktiveras på grund av ett kortslutningsproblem ska mottagaren stängas av. Kontrollera högtalaranslutningarna och slå på strömmen igen.

### FAN STOPPED

Kontrollera att ventilationshålet på mottagarens ovansida inte är blockerat.

### Meddelandet "A new software version is available. Please go to the "Setup" section of the menu and select "Network Update" to perform the update." visas på tv-skärmen.

I avsnittet Network Update (sidan 112) finns information om hur du uppdaterar mottagaren till en nyare programvaruversion.

### Video cannot be output from this jack.

- Om du använder mottagaren i huvudzonen ansluter du mottagaren till en tv via en HDMI-kabel.
- Om du ansluter mottagaren till en tv via en videokabel anger du Playback Resolution till 480i/576i (sidan 104).
- Om du ansluter mottagaren till en tv via en komponentvideokabel anger du Playback Resolution till en parameter som passar för din tv (sidan 104).

fortsättning

## Meddelandelista efter Auto Calibration

| Teckenfönster | Beskrivning  |
|---------------|--|
| Code 30       | När hörlurar är anslutna. Ta bort hörlurarna och utför den automatiska kalibreringen igen.   |
| Code 31       | SPEAKERS (A/B/A+B/OFF) är inställt på OFF. Ändra till en annan högtalarinställning och utför den automatiska kalibreringen igen.   |
| Code 32       | Inga högtalare hittades. Kontrollera att optimeringsmikrofonens kontakt är ordentligt ansluten till AUTO CAL MIC-kontakten och utför sedan Auto Calibration igen.  |
| Code 33       | <ul style="list-style-type: none"><li>Ingen av de främre högtalarna är anslutna eller endast en främre högtalare är ansluten.</li><li>Optimeringsmikrofonen är inte ansluten. Kontrollera att optimeringsmikrofonens kontakt är ordentligt ansluten till AUTO CAL MIC-kontakten och utför sedan Auto Calibration igen.</li><li>Den vänstra eller högra surroundhögtalaren är inte ansluten.</li><li>Bakre surroundhögtalare eller främre, övre högtalare är anslutna även om surroundhögtalarna inte är avsedda att vara anslutna. Anslut surroundhögtalarna till SURROUND-anslutningarna.</li><li>De bakre surroundhögtalarna är endast anslutna till SURROUND BACK (ZONE 2) R-anslutningarna. Om du ansluter endast en bakre surroundhögtalare ska den anslutas till SURROUND BACK (ZONE 2) L-anslutningarna.</li><li>Endast en övre främre, övre högtalare är ansluten. Anslut den övre fronthögtalaren till var och en av FRONT HIGH-anslutningarna.</li><li>Främre, övre högtalare är anslutna även om surroundhögtalarna inte är anslutna. Anslut surroundhögtalarna till SURROUND-anslutningarna.</li></ul> |
| Code 34       | Högtalarna är felaktigt placerade. Högtalarna eller en optimeringsmikrofon till höger eller vänster kanske är felplacerad. Se 1: Installera högtalare (sidan 25) och kontrollera högtalarpositionen.   |
| Warning 40    | Mätprocessen har slutförts men höga bakgrundsljud upptäcktes. Resultaten kanske kan bli bättre om du försöker igen när det är tystare.   |
| Warning 41    | Insignalen från mikrofonen är för hög.   |
| Warning 42    | <ul style="list-style-type: none"><li>Avståndet mellan högtalarna och mikrofonen kan vara för kort. Flytta dem längre ifrån varandra och utför mätningen igen.</li><li>När du använder mottagaren som försteg kan något av meddelandena visas beroende på vilken förstärkare du ansluter. Det kommer dock inte att vara något problem om du fortsätter använda mottagaren utan ändringar.</li></ul>  |
| Warning 43    | Avståndet och positionen för subwoofern hittades inte. Det kan också hända att högtalarpositionens vinkel inte hittades. Detta kan bero på bakgrundsljud. Försök att utföra mätningarna i en tyst miljö.   |
| Warning 44    | Mätningen är klar. Högtalarna är dock inte placerade i rätt position i förhållande till varandra. Se 1: Installera högtalare (sidan 25) och kontrollera de relativa positionerna för högtalarna.   |
| NO WARNING    | Det finns ingen varningsinformation.   |

## Rensa minnet

### Hänvisningar

| Om du vill rensa                        | Se        |
|---|-----------|
| Alla inställningar som lagrats i minnet | sidan 88  |
| Flerfunktionsfjärrkontrollens minne     | sidan 128 |

### Så här rensar du den enkla fjärrkontrollens minne

Ta ut batterierna och använd inte fjärrkontrollen på några minuter.

## Starta om mottagaren

Om knapparna på mottagaren eller fjärrkontrollen inte fungerar på grund av ett mottagarfel startar du om mottagaren.

Håll ned I/⏻ i tio sekunder.

När lampan ovanför I/⏻ blinkar grönt startas mottagaren om.

## Om supportinformation

På följande webbplats finns den senaste informationen om mottagaren.  
<http://support.sony-europe.com/>

## Specifikationer

### Förstärkardelen

POWER OUTPUT<sup>1) 2)</sup>

Märkeffekt för utsignal i stereoläge  
(8 ohm 20 Hz–20 kHz,  
THD 0,09 %):  
120 W + 120 W

Referenseffekt för utsignal i stereoläge  
(4 ohm 20 Hz–20 kHz,  
THD 0,15 %):  
120 W + 120 W

Referenseffekt för utsignal  
(8 ohm 1 kHz, THD 0,7 %)  
FRONT:  
130 W + 130 W  
FRONT HIGH:  
130 W + 130 W  
CENTER: 130 W  
SURROUND:  
130 W + 130 W  
SURROUND BACK:  
130 W + 130 W

Referenseffekt för utsignal  
(4 ohm 1 kHz, THD 0,7 %)  
FRONT:  
120 W + 120 W  
FRONT HIGH:  
120 W + 120 W  
CENTER: 120 W  
SURROUND:  
120 W + 120 W  
SURROUND BACK:  
120 W + 120 W

<sup>1)</sup> Uppmätt under följande villkor:

Strömförsörjning: 230 V AC, 50/60 Hz

<sup>2)</sup> Beroende på ljudfältinställningarna och källan kanske ingen ljudutmatning sker.

Frekvensomfång<sup>3)</sup>

|  |   |
|--|---|
| PHONO  | RIAA-equalizerkurva<br>± 1,0 dB (20–20 kHz) |
| MULTI CHANNEL<br>INPUT, SA-CD/CD,<br>MD/TAPE, TV,<br>VIDEO 1/2, DVD,<br>SAT/CATV, GAME | 10 Hz–100 kHz<br>± 3 dB                     |

## Inmatning (analog)

|  |   |
|--|---|
| PHONO  | Känslighet: 2,5 mV<br>Impedans: 50 kohm<br>Signalbrusförhållande <sup>3)</sup> :<br>90 dB (A, 20 kHz LPF)             |
| MULTI CHANNEL<br>INPUT, SA-CD/CD,<br>MD/TAPE, TV,<br>VIDEO 1/2, DVD,<br>SAT/CATV, GAME | Känslighet: 150 mV<br>Impedans: 50 kohm<br>Signalbrusförhållande <sup>3)</sup> :<br>105 dB (A, 20 kHz LPF)<br>500 mV) |

<sup>3)</sup> När A.Direct används.

## Inmatning (digital)

|   |   |
|---|---|
| IN 1 (DVD), IN 2<br>(VIDEO 1), IN 3<br>(SA-CD/CD) (koaxial) | Impedans: 75 ohm<br>Signalbrusförhållande:<br>96 dB (A, 20 kHz LPF) |
| IN 1 (GAME), IN 2<br>(SAT/CATV), IN 3<br>(TV) (Optisk)      | Signalbrusförhållande:<br>96 dB<br>(A, 20 kHz LPF)                  |

## Utmatning

|  |                                      |
|--|--------------------------------------|
| MD/TAPE, VIDEO 1,<br>ZONE 2, ZONE 3<br>(AUDIO OUT)   | Spänning: 150 mV<br>Impedans: 1 kohm |
| FRONT L/R, CENTER,<br>SURROUND L/R,<br>SURROUND BACK L/<br>R, FRONT HIGH L/R,<br>SUBWOOFER | Spänning: 2 V<br>Impedans: 1 kohm    |

## FM-radiodelen

|                    |                      |
|--------------------|----------------------|
| Inställningsområde | 87,5 MHz – 108,0 MHz |
| Antenn             | FM-antenn            |
| Antennanslutningar | 75 ohm, obalanserad  |

## AM-radiodelen

|                            |                   |
|----------------------------|-------------------|
| Inställningsskala, steg om | 9 kHz             |
| Inställningsområde         | 531 kHz–1 710 kHz |
| Antenn                     | Ramantenn         |

## Videodelen

In-/utsignaler

|                  |  |
|------------------|--|
| Video:           | 1 Vp-p, 75 ohm   |
| COMPONENT VIDEO: | Y: 1 Vp-p, 75 ohm<br>P <sub>B</sub> : 0,7 Vp-p, 75 ohm<br>P <sub>R</sub> : 0,7 Vp-p, 75 ohm<br>80 MHz HD-<br>genomkoppling |



## HDMI Video

Insignal/utsignal (HDMI-repeater)

| Format                         | 2D | 3D            |                          |  |
|--------------------------------|----|---------------|--------------------------|--|
|                                |    | Frame packing | Sida-vid-sida<br>(halva) | Överst-underst<br>(Översida-och-undersida) |
| 4 096 × 2 160p vid 23,98/24 Hz | ○  | -             | -                        | -  |
| 3 840 × 2 160p vid 29,97/30 Hz | ○  | -             | -                        | -  |
| 3 840 × 2 160p vid 25 Hz       | ○  | -             | -                        | -  |
| 3 840 × 2 160p vid 23,98/24 Hz | ○  | -             | -                        | -  |
| 1 920 × 1 080p vid 59,94/60 Hz | ○  | -             | ○                        | ○  |
| 1 920 × 1 080 p vid 50 Hz      | ○  | -             | ○                        | ○  |
| 1 920 × 1 080p vid 29,97/30 Hz | ○  | ○             | ○                        | ○  |
| 1 920 × 1 080p vid 25 Hz       | ○  | ○             | ○                        | ○  |
| 1 920 × 1 080p vid 23,98/24 Hz | ○  | ○             | ○                        | ○  |
| 1 920 × 1 080i vid 59,94/60 Hz | ○  | ○             | ○                        | ○  |
| 1 920 × 1 080i vid 50 Hz       | ○  | ○             | ○                        | ○  |
| 1 280 × 720p vid 59,94/60 Hz   | ○  | ○             | ○                        | ○  |
| 1 280 × 720p vid 50 Hz         | ○  | ○             | ○                        | ○  |
| 1 280 × 720p vid 29,97/30 Hz   | ○  | ○             | ○                        | ○  |
| 1 280 × 720p vid 23,98/24 Hz   | ○  | ○             | ○                        | ○  |
| 720 × 480p vid 59,94/60 Hz     | ○  | -             | -                        | -  |
| 720 × 576p vid 50 Hz           | ○  | -             | -                        | -  |
| 640 × 480p vid 59,94/60 Hz     | ○  | -             | -                        | -  |

## Allmänt

|                                |  |
|--------------------------------|--|
| Strömförsörjning               | 230 V AC, 50/60 Hz   |
| Strömförbrukning               | 500 W  |
| Energiförbrukning (i viloläge) | 0,5 W (När Kontroll för HDMI (sidan 106), Pass Through (sidan 106), Network Standby (sidan 108) och RS232C Control (sidan 112) är inställda på Off och strömmen till zon 2/zon 3 är avstängd.) |
| Mått                           | 430 mm × 187,5 mm × 420 mm<br>(bredd/höjd/djup)<br>inklusive utskjutande delar och kontroller  |
| Vikt (cirka)                   | 17,8 kg  |

## Medföljande tillbehör

- Bruksanvisning (denna handbok)
- Snabbstartguide (1)
- Optimeringsmikrofon ECM-AC1 (1)
- FM-antenn (1)
- AM-ramantenn (1)
- Nätströmskabel (1)
- Flerfunktionsfjärrkontroll (1)
- Enkel fjärrkontroll (1)
- R6-batterier (storlek AA) (4)
- Verktyg för anslutning av högtalarkablar (1)

Utförande och specifikationer kan ändras utan föregående meddelande.

# Register

## Symboler

⌚ SIGNAL GND-anslutning 43

## Numeriskt

12V Trigger 111

2 kanaler 61

2ch Analog Direct 61

2ch Stereo (läge) 61

3D Output Settings 105

5.1 kanaler 25

7.1 kanaler 25

9.1 kanaler 25

## A

A.F.D. (läge) 62

A/V Sync 100

AM 57

Anslutningar

antenn 42

högtalare 27

ljudutrustning 38

Nätverk 44

skärm 29

videoutrustning 31

Antenn 42

Användargränssnitt (GUI) 29, 49

ARC (Audio Return Channel) 77, 79

Audio Input Assign 80, 107

Audio Out 105

Auto Calibration Setup 92

Auto Standby 111

Auto Tuning 58

Automatic Phase Matching 94

Automatisk kalibrering 92

## B

Bas 66

Berlin Philharmonic Hall 64

Bi-amp-anslutning 87

Blu-ray Disc™-spelare 31

## C

Cd-spelare 38

Center Analog Down Mix 98

Center Speaker Lift Up 95

Concertgebouw Amsterdam 64, 65

Connection Server Settings 108

Crossover Frequency 96

## D

D.C.A.C. (Digital Cinema Auto Calibration) 92

Dator 41, 52

Decode Priority 100

Digital Legato Linear (D.L.L.) 98

Direct Tuning 59

Diskant 66

DLNA 55

Dual Mono 99

DVD-spelare 31

Dynamic Range Compressor 99

## E

Easy Automation 83

Easy Setup 46, 92

Effekttyp 63

Equalizer 66, 99

ES Remote 83

External Control 108

## F

Fast View 107

Favorites 50

Film 62

Fjärrkontroll 16–20, 46, 120–129

Flera zoner 68

FM 57

FM-läge 58

Front Reference Type 93

Förinställa stationer 59

## H

H.A.T.S. 106  
HD-D.C.S. 62  
HD-D.C.S. (Effekttyp) 63  
HDMI Settings 105  
Hemmabiostyrning 77  
Högtalarimpedans 47  
Högtalarinställningar 92

## I

Initialize Personal Information 112  
Input Edit 107  
INPUT MODE 79  
Input Settings 107  
Insomningstimer 85  
Inspelning 85  
Inställning 58, 59  
Inställningar 89  
Internet Services Settings 109  
Internet Settings 108  
Internet Video Parental Control 109  
Internet Video Unrated 109  
Internettinnehåll 56  
Internetvideo 56  
IP Content Noise Reduction 57  
iPod/iPhone 53

## J

Jazz Club 64

## K

Kabel-tv-box 34  
Kalibreringstyp 93  
Kassettbandspelare 43  
Kontroll för HDMI 106

## L

L.F.E. (Low Frequency Effect) 13  
Large 96  
LFE Time Alignment 99  
Line Out 71, 110  
Listen 51  
Live Concert 64  
Ljudavstängning 51  
Ljudeffekter 61  
Ljutfält 61, 100

Ljudinställningar 98  
Ljudoptimering 66

## M

MASTER VOLUME 11, 51  
MD-spelare 43  
Meddelanden  
    Automatisk kalibrering 142  
    Fel 141  
Mellan 66  
Meny 49, 89  
Menyn Setting 89  
Movie Height 62  
Music 64  
Musikverein Vienna 64, 65  
Mättenheter för avstånd 98

## N

Name In 94  
Name Input 60  
Neo:X (Cinema) 62  
Neo:X (Game) 64  
Neo:X (Music) 64  
Network Settings 108  
Network Standby 108  
Network Update 112  
Nätströmskabel 45

## P

Parental Control Area Code 109  
Parental Control Password 109  
Pass Through 78, 106  
Phase Audio 97  
Phase Noise 97  
PHONES 11  
Playback Resolution 104  
PlayStation 3 33  
PLII (Movie) 62  
PLII (Music) 64  
PLIIX (Movie) 62  
PLIIX (Music) 64  
PLIIZ Height 62, 64, 65  
Portable Audio 64  
Position 92  
Priority 106  
PROTECTOR 141

**R**

- Renderer Access Control 108
- Renderer Options 108
- Rensa
  - fjärrkontroll 128
  - mottagare 88
- Resolution 101
- RS232C Control 112

**S**

- Sacd-spelare 38
- Satellitmottagare 34
- Screen Format 105
- Server
  - Förbereda 49
- Settings Lock 111
- Skivspelare 43
- Small 96
- Software License 112
- Software Update Notification 112
- Sound Optimizer 98
- Speaker Connection 94
- Speaker impedance 98
- Speaker Pair Match 93
- Speaker pattern 94
- Speaker Relocation 95
- Speaker Setup 96
- SPEAKER SHORTED 141
- SPEAKERS (A/B/A+B/OFF) 10, 47
- Sports 64
- Språk 111
- Stadium 64
- Subwoofer Level 105
- Subwoofer Low Pass Filter 99
- Subwoofer Muting 99
- Surround Back Assign 94
- Surround Speaker Position 95
- System Information 112
- System Settings 111
- SYSTEM STANDBY 121
- Systemavstängning 76
- Systemets ljudkontroll 77

**T**

- Teckenfönster 12, 114
- Test Tone 97
- TONE 11, 88
- TV Type 105

**U**

- Uppkonvertering 22
- Uppspelning med en knapptryckning 76
- USB 52
- User Reference Edit 93

**V**

- VCR 35
- VIDEO 2 IN-kontakter 36
- Video Input Assign 80, 107
- Video Settings 101
- Videokamera 36
- Virtual Front High 94
- Vocal Height 64
- Välja scen 77

**W**

- WALKMAN 52
- Watch 51

**Z**

- Zone Control 110
- Zone Resolution 103
- Zone Settings 110
- Zone Setup 110
- Zone2 Out 106

**Å**

- Återställa
  - fjärrkontroll 128
  - mottagare 88

**Ä**

- Ändra teckenfönstret 119





<http://www.sony.net/>

©2012 Sony Corporation



\* 4 4 3 3 5 3 4 2 1 \* (1)