

SONY®

Cyber-shot

Digitalni fotoaparati

Upute za uporabu

DSC-T70/T75/T200



Podrobnosti o naprednim funkcijama potražite u **"Cyber-shot priručniku"** (također sadržan na isporučenom CD-ROM-u) i u PDF-vodiču **"Cyber-shot Step-up Guide"**.

Upute za uporabu

Prije uporabe uređaja, molimo da pažljivo pročitate ovaj priručnik i zadržite ga za buduću uporabu.

Bilješka za korisnika

Broj modela i serijski broj nalaze se na donjoj strani uređaja. Zabilježite serijski broj na dolje označeno mjesto. Ove brojeve upotrijebite svaki put kad kontaktirate svog Sony prodavatelja u svezi s ovim proizvodom.

Broj modela DSC-T70/T75/T200

Serijski broj _____

UPOZORENJE

Kako biste smanjili opasnost od požara ili električnog udara, nemojte izlagati uređaj kiši ili vlazi.

VAŽNE SIGURNOSNE NAPOMENE

Zbog osobne sigurnosti, molimo pažljivo pročitajte ove sigurnosne napomene prije uporabe uređaja. Sačuvajte ovaj priručnik za kasniju uporabu.

Pažljivo se pridržavajte svih upozorenja, mjera opreza i uputa navedenih na uređaju i u uputama za uporabu.

Uporaba

Izvori napajanja

Uređaj se smije priključiti isključivo na izvor napajanja naveden na naljepnici. Ako niste sigurni koliki napon je dostupan u vašem domu, obratite se svom prodavatelju ili elektrodistributeru. Kod uređaja koji rade na baterije ili neki drugi izvor napajanja, pogledajte upute za uporabu.

Preopterećenje

Nemojte preopteretiti zidne utičnice, produžne kabele ili adapter iznad njihovih specifikacija jer može doći do požara ili električnog udara.

Ulaz tekućina i predmeta

Nikada nemojte gurati bilo kakve predmete kroz otvore na uređaju jer možete doći u dodir s dijelovima pod opasno visokim naponom ili uzrokovati kratki spoj i time požar ili električni udar. Nikada nemojte prolijevati bilo kakve tekućine preko uređaja.

Dodaci

Nemojte upotrebljavati dodatke koje ne preporučuje proizvođač jer mogu nastati opasne situacije.

Čišćenje

Odspojite uređaj iz zidne utičnice prije čišćenja ili održavanja. Nemojte upotrebljavati tekuća sredstva za čišćenje ili raspršivače. Za čišćenje vanjskih površina uređaja, upotrijebite krpu blago natopljenu vodom.

Instaliranje

Voda i vlaga

Nemojte upotrebljavati uređaje priključne na mrežni napon u blizini vode, primjerice uz kadu za kupanje, umivaonik, sudoper, praonik, u vlažnom podrumu ili u blizini bazena.

Zaštita mrežnog kabela

Provedite mrežni kabel tako da se ne gazi po njemu i da se ne priklješti predmetima na njemu ili u blizini. Posebno pripazite na utikač, adaptere i mjesto gdje kabel izlazi iz uređaja.

Dodatan pribor

Nemojte postavljati uređaj na nestabilna kolica, postolje, stativ, nosač i sl. Uređaj može pasti i uzrokovati ozbiljne ozljede djece ili odraslih te se oštetiti. Upotrebljavajte samo kolica, postolja, stative, nosače ili stolove koje preporučuje proizvođač uređaja.

Ventilacija

Prerezi i otvori na uređaju namijenjeni su potrebnoj ventilaciji uređaja. Kako bi se osigurao pouzdan rad uređaja i kako bi se uređaj zaštitio od pregrijavanja, prereze i otvore nemojte nikada blokirati ili pokrivati.

- Nikada nemojte pokrivati prereze i otvore tekstilnim ili drugim materijalima.
- Nikada nemojte blokirati prereze i otvore stavljanjem uređaja na krevet, kauč, tepih ili drugu sličnu površinu.
- Nikada nemojte postavljati uređaj u skučen prostor kao što su policia za knjige ili ugrađeni ormarić, osim ako nije osigurana pravilna ventilacija.
- Nemojte postavljati uređaj u blizinu ili iznad radijatora ili grijalice te na mjestima izloženim izravnom suncu.

Grmljavinsko nevrijeme

Kako biste dodatno zaštitili uređaj tijekom grmljavinskog nevremena i dok je uređaj bez nadzora ili se ne upotrebljava dulje vrijeme, odspojite utikač iz zidne utičnice i odspojite antenski ili kabelski sustav. Na taj način će se uređaj zaštititi od eventualnog udara munje i prenapona.

Servisiranje

Kvarovi koji zahtijevaju servis

Odspojite uređaj iz zidne utičnice i obratite se stručnom servisnom osoblju u sljedećim slučajevima:

- Ako se ošteti ili spali mrežni kabel ili utikač.
- Ako se preko uređaja prolije tekućina ili upadne strani predmet.
- Ako je uređaj bio izložen kišili ili vodi.
- Ako je uređaj bio izložen udarcu, primjerice od pada, ili ako je kućište oštećeno.
- Ako uređaj ne radi normalno unatoč poštivanju uputa za uporabu. Podešavajte samo one kontrole koje se navode u uputama za uporabu. Nepravilnim podešavanjem ili podešavanjem drugih kontrola može uzrokovati oštećenje te često zahtijeva opsežne zahvate od strane stručne osobe kako bi se uređaj vratio u normalno stanje.
- Ako se uređaj očito ponaša drugačije – potreban je servis.

Servisiranje

Nemojte pokušavati sami popraviti uređaj jer otvaranjem ili skidanjem pokrova možete pristupiti dijelovima pod opasnim naponom ili drugim opasnostima.

Servisiranje prepustite stručnom osoblju.

Zamjenski dijelovi

Ako je potrebno zamijeniti dijelove, pobrinite se da serviser upotrijebi isključivo dijelove koje navodi proizvođač i koji imaju jednake karakteristike kao i originalni dijelovi.

Nepravilne zamjene mogu uzrokovati požar, električni udar i ostale opasnosti.

Sigurnosna provjera

Nakon svakog servisiranja ili popravka uređaja, zamolite servisera neka izvede osnovne sigurnosne provjere (prema uputi proizvođača) kako bi se utvrdilo je li uređaj siguran za uporabu.

Prvo pročitajte

PAŽNJA

Zamijenite bateriju isključivo novom baterijom navedenog tipa. U suprotnom može doći do požara ili ozljeda.

Nemojte izlagati baterije visokim temperaturama, primjerice od izravnog sunčeva svjetla, otvorenog plamena i sl.

Za korisnike u Europi

Ovaj proizvod je ispitao i potvrđena je usklađenost sa smjernicom EMC za uporabu spojnih kabela kraćih od 3 m.

Pažnja

Elektromagnetsko polje na određenim frekvencijama može utjecati na sliku i zvuk ovog digitalnog fotoaparata.

Napomena

Ako statički elektricitet ili elektromagnetizam prouzroči prekid prijenosa podataka, ponovo pokrenite aplikaciju ili odspojite i ponovo spojite komunikacijski kabel (USB, i sl.).

Zbrinjavanje starih električnih i elektroničkih uređaja (primjenjuje se u Europskoj uniji i ostalim europskim zemljama s posebnim sistemima zbrinjavanja)



Ova oznaka na proizvodu ili na ambalaži označava da se ovaj proizvod ne smije zbrinjavati kao kućni otpad. On treba biti zbrinut na za tu namjenu predviđenom mjestu za reciklažu električne ili elektroničke opreme. Pravilnim zbrinjavanjem starog proizvoda čuvate okoliš i brinete za zdravlje svojih bližnjih. Nepravilnim odlaganjem proizvoda ugrožava se okoliš i zdravlje ljudi. Reciklažom materijala pomažete u očuvanju prirodnih izvora. Za detaljne informacije o reciklaži ovog proizvoda, molimo kontaktirajte vašu lokalnu upravu, odlagalište otpada ili trgovinu gdje ste kupili proizvod.

Napomena za korisnike u zemljama koje primjenjuju EU smjernice

Proizvođač ovog uređaja je Sony Corporation 1-7-1 Konan Minato-ku Tokyo, 108-0075 Japan. Ovlašteni predstavnik za EMC i sigurnost proizvoda je Sony Deutschland GmbH, Hedelfinger Strasse 61, 70327 Stuttgart, Njemačka. Za pitanja servisa i jamstva pogledajte adresu na jamstvenom listu.

Sadržaj

| | |
|---|-----------|
| VAŽNE SIGURNOSNE NAPOMENE..... | 2 |
| Prvo pročitajte..... | 5 |
| Napomene o uporabi fotoaparata..... | 8 |
| Prije početka..... | 9 |
| Provjera isporučenog pribora | 9 |
| 1 Priprema baterije..... | 10 |
| 2 Umetanje baterije/"Memory Stick Duo" kartice (opcija)..... | 11 |
| 3 Uključivanje fotoaparata/podešavanje sata | 13 |
| Jednostavno snimanje (automatsko podešavanje) | 15 |
| Veličina slike/self-timer/način snimanja/bljeskalica/makrosnimanje/prikaz na zaslonu | 16 |
| Pregled/brisanje slika | 19 |
| Promjena postavki – HOME/Menu..... | 22 |
| Uporaba izbornika HOME..... | 22 |
| Opcije izbornika HOME | 23 |
| Uporaba opcija izbornika..... | 24 |
| Opcije izbornika..... | 25 |
| Uporaba računala..... | 26 |
| Podržani operativni sustavi za USB spajanje i aplikacijski softver "Picture Motion Browser" (isporučen) | 26 |
| Prikaz uputa "Cyber-shot Handbook" | 27 |
| Indikatori na zaslonu..... | 28 |
| Trajanje baterije i kapacitet memorije | 32 |
| Trajanje baterije i broj slika koje se mogu snimiti/pregledati | 32 |
| Broj fotografija i vrijeme snimanja videozapisa | 33 |
| U slučaju problema | 34 |
| Baterija i napajanje | 34 |
| Snimanje fotografija/videozapisa | 35 |
| Pregled snimaka | 35 |
| Mjere opreza | 36 |
| Tehnički podaci | 37 |

Napomene o uporabi fotoaparata

Signosne kopije unutarnje memorije i "Memory Stick Duo" kartice

Nemojte isključivati fotoaparat, vaditi bateriju ili "Memory Stick Duo" dok svijetli indikator pristupa jer možete oštetiti podatke unutarnje memorije. Obavezno napravite sigurnosne kopije podataka kako ih ne bi nepovratno izbrisali.

Napomene o snimanju/reprodukciji

- Prije snimanja važnih događaja izvedite probno snimanje kako bi se uvjerali da fotoaparat radi dobro.
- Fotoaparat nije otporan na prašinu, vodu i prskanje. Pročitajte "Mjere opreza" (str. 36) prije uporabe fotoaparata.
- Pazite da se fotoaparat ne smoči. Ukoliko voda dospije u fotoaparat, može uzrokovati kvarove koji se u pojedinim slučajevima možda neće moći popraviti.
- Fotoaparat ne usmjeravajte prema suncu ili drugim izvorima svjetlosti. To može uzrokovati nepopravljivo oštećenje fotoaparata.
- Fotoaparat ne koristite u blizini uređaja s jakim radiovalovima ili zračenjima, jer u tom slučaju uređaj neće dobro snimati ili reproducirati.
- Uporaba fotoaparata na pješćanim i prašnjavim lokacijama može uzrokovati kvarove.
- Ukoliko dode do kondenzacije vlage, pričekajte da nestane prije uporabe fotoaparata (str. 36).
- Nemojte tresti ili udarati fotoaparat. Osim kvarova i nemogućnosti snimanja fotografija, može se dogoditi da više ne možete upotrebljavati medij za snimanje ili da se slikovni podaci oštete, izgube ili izbrišu.
- Prije uporabe očistite površinu bljeskalice. Toplina pri radu bljeskalice može uzrokovati prljanje površine bljeskalice ili lijepljenje prašine po površini što će rezultirati nedovoljnim svjetlom.

Napomene o LCD zaslonu

- LCD zaslon je proizveden visoko preciznom tehnologijom tako da preko 99,99% piksela radi ispravno. Ipak, mogu se trajno pojaviti sitne crne i/ili svijetle točkice u boji (bijeje, crvene, plave ili zelene). To je normalno u procesu proizvodnje i ni na koji način ne utječe na snimljeni materijal.
- Ako se po LCD zaslonu proliju kapljice vode ili druge tekućine te ga namoče, odmah ga obrišite mekanom krpom. Ostavite li tekućinu na površini LCD zaslona, može se narušiti njegova kvaliteta i uzrokovati kvar.

O kompatibilnosti podataka

- Ovaj fotoaparat je usklađen s pravilima DCF (Design rule for Camera File system universal standard) univerzalnog standarda kojeg je utemeljilo udruženje JEITA (Japan Electric and Information Technology Industries).
- Reprodukcijska slika snimljenih ovim fotoaparatom na drugoj opremi i reprodukcija slika snimljenih ili editiranih na drugoj opremi na ovom fotoaparatu nije zajamčena.

Upozorenje o autorskim pravima

TV programi, filmovi, videoprpe i drugi materijali mogu biti zaštićeni autorskim pravima. Neovlašteno snimanje takvih materijala može biti u suprotnosti zakonima o autorskim pravima.

Kompenzacija za sadržaj snimanja

Sony ne preuzima odgovornost i nije dužan kompenzirati gubitak nesnimljenog materijala.

O ilustracijama

Ilustracije koje se koriste u ovom priručniku odnose se na model DSC-T200 ukoliko nije navedeno drukčije.

Prije početka

Provjera isporučenog pribora

- Punjač baterije BC-CSD (1)



- Mrežni kabel (1)



- Punjiva baterija NP-BD1 (1)/
Kutija za bateriju (1)

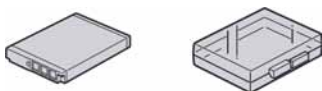

- Paint pen (1)



- Priključni adapter (1)
Pomoću ovog adaptera možete postaviti fotoaparata na Cyber-shot Station postolje (opcija).



- USB, A/V višenamjenski kabel (1)

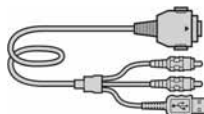

- Kabel s adapterom HD izlaza (1) (samo DSC-T75)

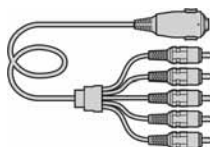

- Vrpca za nošenje oko ruke (1)
- CD-ROM (s aplikacijskim softverom za Cyber-shot/"Cyber-shot Handbook"/"Cyber-shot Step-up Guide") (1)
- Upute za uporabu (ovaj priručnik) (1)

Paint pen

- Paint pen vam omogućuje crtanje i stavljanje otisaka na fotografije.
- Učvrstite paint pen na vrpca za nošenje (slika desno).
- Nemojte nositi fotoaparata držeći samo paint pen. Fotoaparata vam može pasti.

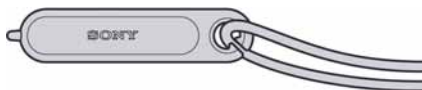

Vrpca za nošenje oko ruke

Pričvrstite vrpca na fotoaparata i provucite ruku kroz petlju kako biste spriječili pad fotoaparata, oštećenje i sl.

DSC-T70/T75

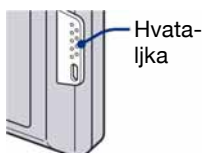

DSC-T200

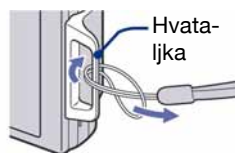

1 Priprema baterije

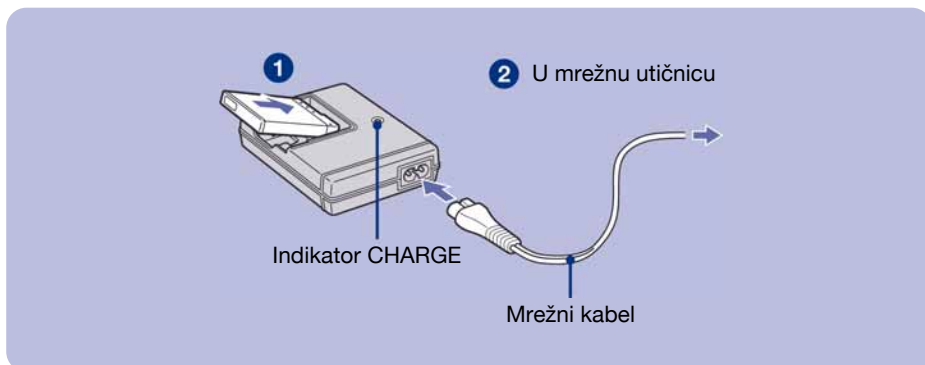

1 Umetnite bateriju u punjač.

2 Spojite punjač baterije u zidnu utičnicu.

Uključuje se indikator CHARGE i započinje punjenje.

Kad se indikator CHARGE isključí, punjenje je završeno (osnovno punjenje).

Ako nastavite puniti bateriju još sat vremena (potpuno punjenje), baterija će trajati nešto dulje.

Vrijeme punjenja

| Vrijeme potpunog punjenja | Praktično vrijeme punjenja |
|---------------------------|----------------------------|
| Približno 220 min | Približno 160 min |

- Potrebno vrijeme za potpuno punjenje sasvim prazne baterije pri temperaturi od 25°C. U nekim uvjetima punjenje može trajati dulje
- Za detalje o trajanju baterije i memorijskom kapacitetu pogledajte str. 32.
- Spojite punjač na lako dostupnu zidnu utičnicu.
- Čak i kad indikator CHARGE ne svijetli, punjač nije odspojen iz napajanja dok je god mrežni kabel spojen na utičnicu. Pojavi li se problem tijekom uporabe punjača, odmah izvucite mrežni kabel iz utičnice.
- Po završetku punjenja izvucite mrežni kabel iz utičnice i izvadite bateriju iz punjača.
- Uređaj je namijenjen za uporabu s kompatibilnim Sony baterijama.

2 Umetanje baterije/"Memory Stick Duo" kartice (opcija)

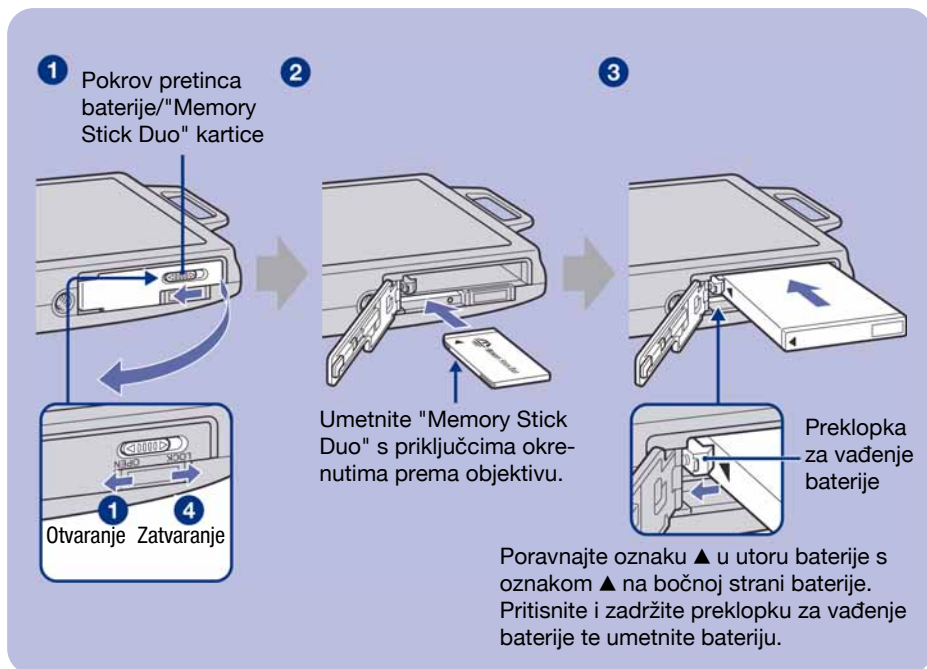





- 1** Otvorite pretinac baterije/"Memory Stick Duo" kartice.
- 2** Umetnite "Memory Stick Duo" (opcija) do kraja dok ne klikne.
- 3** Umetnite bateriju.
- 4** Zatvorite pokrov pretinca baterije/"Memory Stick Duo" kartice.

Ako nije umetnuta "Memory Stick Duo" kartica

Fotoaparat snima/reproducira slike pomoću unutrašnje memorije (približno 31 MB).

Provjera preostalog kapaciteta baterije

Pritisnite tipku POWER za uključenje fotoaparata i provjerite kapacitet baterije na LCD zaslonu.

| | | | | | |
|-------------------------------------|---|---|---|---|--|
| Indikator preostale baterije |  |  |  |  |  |
| Opis ikona baterije | Kapacitet baterije je dostatan | Baterija je gotovo sasvim puna | Baterija je poluprazna | Baterija je slaba. Snimanje/reprodukcija će se uskoro zaustaviti. | Zamijenite bateriju napunjenom ili je napunite. (Indikator upozorenja trepće). |

- Ako se koristi NP-FD1 baterija (opcija), iza indikatora preostalog kapaciteta baterija prikazano je također vrijeme u minutama ( 60 Min).
- Potrebno je približno jednu minutu dok se prikaže točno preostalo vrijeme baterije.
- Prikazano preostalo vrijeme možda neće biti točno u određenim uvjetima.
- Kad uključite fotoaparat prvi put, prikazuje se izbornik Clock Set (str. 13).

Vađenje baterije/"Memory Stick Duo" kartice

Otvorite pokrov pretinca baterije/"Memory Stick Duo" kartice.

"Memory Stick Duo"

Indikator pristupa ne smije biti uključen. Jednom pritisnite "Memory Stick Duo".

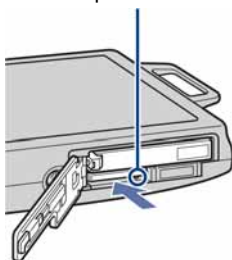

Baterija

Pomaknite **preklopku za vađenje baterije**. Pripazite da vam baterija ne ispadne.

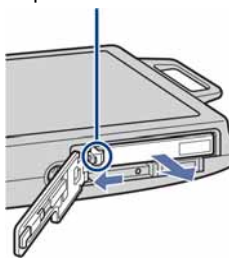

- Nikad nemojte vaditi bateriju ili "Memory Stick Duo" dok je uključen indikator pristupa. U protivnom se mogu uništiti podaci na "Memory Stick Duo" kartici/unutrašnjoj memoriji.
- Bateriju NP-FD1 (isporučena) koristite samo s ovim fotoaparatom.

3 Uključivanje fotoaparata/podešavanje sata

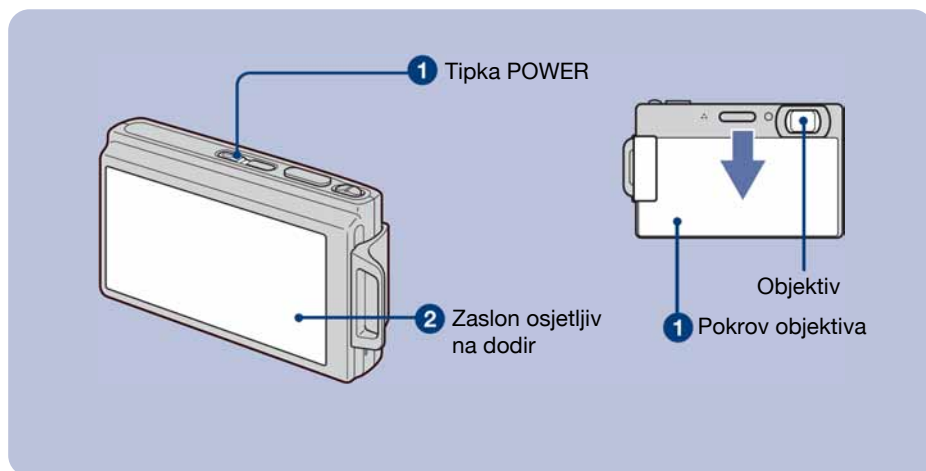

1 Pritisnite tipku **POWER** ili pomaknite pokrov objektivna prema dolje.

2 Podesite sat kontrolnim tipkama.

1 Dodirnite željeni format datuma i zatim dodirnite [→].

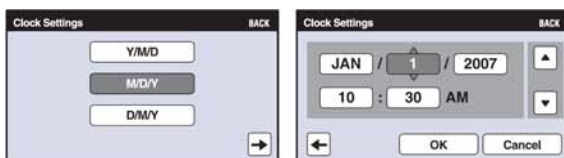

2 Dodirnite parametar kojeg želite podesiti te podesite broječanu vrijednost dodiranjem na ▲/▼.

3 Dodirnite [OK].

O zaslonu osjetljivom na dodir

Podešavanje se na ovom fotoaparatu izvodi laganim dodiranjem tipaka ili ikona na zaslonu prstom.

- Ako opcija koju želite podesiti nije prikazana na zaslonu, dodirnite ▲/▼ za promjenu stranice.
- Možete se vratiti na prethodni prikaz dodiranjem na [BACK].
- Dodiranjem na [?] prikazuje se vodič za dodirnutu opciju. Za zatvaranje tog vodiča, ponovno dodirnite [?].
- Kad dodirnete gornji desni dio zaslona pri snimanju, ikonice će privremeno nestati. Ponovno će se pojaviti kad maknete prst sa zaslona.

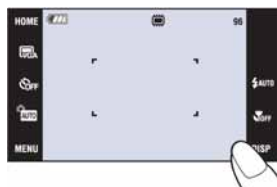

Za promjenu datuma i vremena

Dodirnite [HOME], zatim dodirnite  (Settings) → [ Clock Settings] (str. 22, 23).

Kod uključanja fotoaparata

- Nakon ulaganja baterije u fotoaparatus, možda će biti potrebno neko vrijeme za uključanje fotoaparata.
- Ukoliko se fotoaparatus napaja baterijom, fotoaparatus se automatski isključuje nakon 3 minute mirovanja kako bi se spriječilo pražnjenje baterije (funkcija automatskog isključenja).

Jednostavno snimanje (automatsko podešavanje)

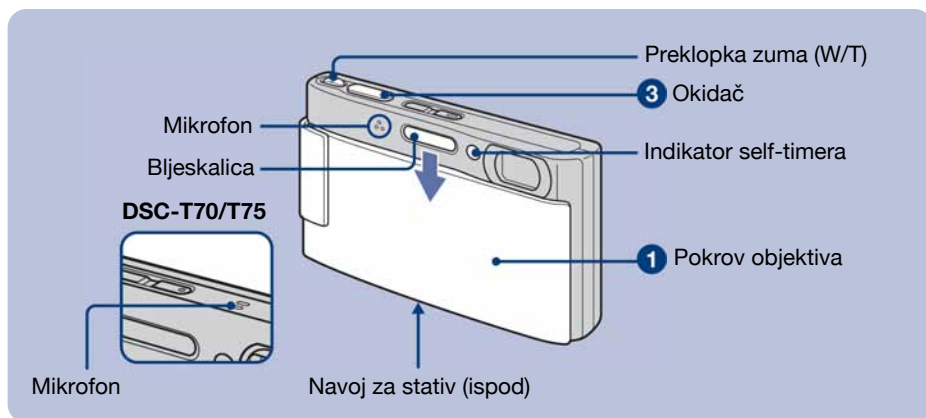

1 Otvorite pokrov objektivna.

2 Držite fotoaparat mirno, oslanjajući ruke na bokove.

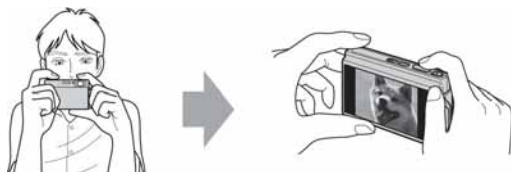

Objekt smjestite u sredinu okvira za izoštravanje ili dodirnite dio koji želite izoštriti.

• Ako aparat prepozna u kadru lice, prikaže se . Ako prepozna objekt koji nije osoba, prikaže se .

3 Snimajte pomoću okidača.

Fotografija:

1 Pritisnite i zadržite okidač dopola za izoštravanje.

Indikator ● (AE/AF lock) trepće (zeleno), oglašava se zvuk, indikator prestaje treptati i stalno svijetli.

2 Pritisnite okidač dokraja.



Indikator AE/AF lock

Videozapis:

Dodirnite [HOME], zatim dodirnite (Shooting) → (Movie Mode) (str. 22). Ili, dodirnite ikonu podešenja načina snimanja, zatim dodirnite (Movie Mode).

Uporaba zuma:

Pomaknite preklopku zuma (W/T) na T stranu za uvećanje ili na W stranu za povratak.

Veličina slike/self-timer/način snimanja/bljeskalica/makrosnimanje/prikaz na zaslonu



- ① Promjena veličine slike
- ② Uporaba self-timera
- ③ Promjena načina snimanja
- ④ Odabir moda bljeskalice za fotografije
- ⑤ Snimanje izbliza
- ⑥ Promjena prikaza na zaslonu

Promjena veličine slike

Dodirnite ikonu podešenja veličine slike na zaslonu. Dodirnite željenu opciju i zatim [BACK].

Fotografija

| | |
|--|--|
| | Ispis do formata A3 (11×17") |
| | Odgovara formatu 3:2 |
| | Ispis do formata A4 (8,5×11") |
| | Ispis do formata 10×15 cm (4×6") ili 13×18 cm (5×7") |
| | Snimanje u manjoj razlučivosti za slanje <i>e-mailom</i> |
| | Prikaz na HDTV |

Videozapis

| | |
|--|--|
| | Prikaz na TV zaslonu (visoka kvaliteta) |
| | Prikaz na TV zaslonu (standardna kvaliteta) |
| | Snimanje u manjoj razlučivosti za slanje <i>e-mailom</i> |

Uporaba self-timera

Dodirnite na zaslonu ikonu podešenja self-timera. Dodirnite željenu opciju i zatim [BACK].

Self-Timer Off (☹_{OFF}): Bez uporabe self-timera





Self-Timer 10sec (☹₁₀): Vrijeme odgode self-timera 10 sekundi

Self-Timer 2sec (☹₂): Vrijeme odgode self-timera 2 sekunde











Pritisnite okidač. Trepće indikator self-timera i oglašava se zvučni signal do otvaranja zatvarača.

Promjena načina snimanja

Dodirnite na zaslonu ikonu podešenja načina snimanja. Dodirnite željenu opciju, zatim [BACK].

| | | |
|--|-----------------|---|
|  | Auto Adjustment | Omogućuje jednostavno snimanje uz automatsko podešavanje postavki. |
|  | Scene Selection | Omogućuje snimanje s podešenim postavkama, ovisno o kadru. |
|  | Program Auto | Omogućuje snimanje uz automatsko podešavanje ekspozicije (brzine zatvarača i otvora blende). Osim toga je moguće podesiti željene funkcije putem izbornika. |
|  | Movie Mode | Omogućuje snimanje videozapisa sa zvukom. |

Scene Selection

| | | |
|--|-------------------|--|
|  | High Sensitivity | Omogućuje snimanje bez uporabe bljeskalice u uvjetima smanjenog osvjetljenja uz smanjenje zamućenja slike. |
|  | Smile Shutter | Kad okidač pritisnete dokraja te aparat detektira osmijeh osobe u kadru, zatvarač se automatski otvori i aparat snima sliku. Iz ove funkcije izlazi se ponovnim zadržavanjem okidača ili nakon snimanja 6 slika. |
|  | Soft Snap | Omogućuje snimanje fotografija s blažim ozračjem za portrete osoba, snimanje cvijeća i sl. |
|  | Twilight Portrait | Pogodno za snimanje portreta na tamnim mjestima. Omogućuje snimanje oštrih slika osoba na tamnim mjestima bez gubitka tamne atmosfere okoline. |
|  | Twilight | Omogućuje snimanje noćnih prizora u daljini bez gubitka tamne atmosfere okoline. |
|  | Landscape | Izoštava samo udaljene objekte pri snimanju krajolika i sl. |
|  | Hi-Speed Shutter | Snimanje objekata u pokretu vani i na osvijetljenim mjestima. |
|  | Beach | Prilikom snimanja na morskoj plaži ili pokraj jezera, plavetnilo vode jasno se snima. |
|  | Snow | Pri snimanju na snijegu ili sličnim mjestima, koristite ovo podešenje kako bi se snimila jasna i oštra slika. |
|  | Fireworks | Snimanje vatrometa u punom sjaju. |

Flash (Odabir načina rada bljeskalice za snimanje fotografija)

Dodirnite na zaslonu ikonu podešenja načina rada bljeskalice. Dodirnite željenu opciju, zatim [BACK].

Flash Auto (☞AUTO):

Aktivira se ako nema dovoljno svjetla ili je objekt osvijetljen straga (standardno podešenje)

Flash On (uvijek se aktivira) (☞):

Slow Synchro (u skladu s uvjetima) (☞^{SL}):

Brzina zatvarača je manja na tamnim mjestima kako bi se jasno snimila neosvijetljena pozadina.

Flash Off (isključena) (☞):

Macro/Close Focus (Snimanje izbliza)

Dodirnite na zaslonu ikonu podešenja funkcije makrosnimanja. Dodirnite željenu opciju, zatim [BACK].

Macro Off (isključeno makrosnimanje) (☞OFF)

Macro On (uključeno makrosnimanje) (☞):

W strana

DSC-T200: Približno 8 cm ili dalje

DSC-T70/T75: Približno 8 cm ili dalje

T strana

DSC-T200: Približno 80 cm ili dalje

DSC-T70/T75: Približno 25 cm ili dalje

Close focus enabled (omogućeno izoštravanje izbliza) (☞):

Fiksno na W strani: Približno 1 – 20 cm

Promjena prikaza na zaslonu

Dodirnite na zaslonu [DISP] kako biste promijenili prikaz.

Display Setup: Za uključenje/isključenje prikaza ikona na zaslonu.

LCD Brightness: Za podešavanje osvijetljenja zaslona.

Display Histogram: Za uključenje/isključenje prikaza histograma na zaslonu.

Pregled/brisanje slika

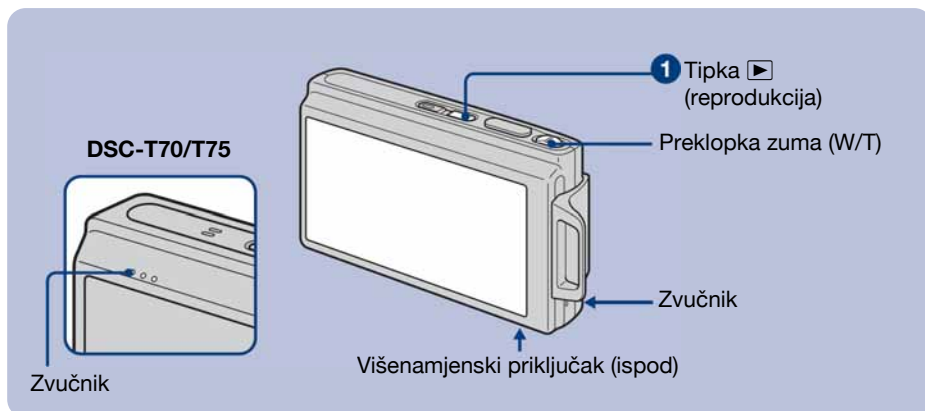

1 Pritisnite ► (reprodukcija).

Pritisnete li tipku ► (reprodukcija) dok je fotoaparát isključen, uključit ćete fotoaparát u reprodukcijски mod. Ponovnim pritiskom aktivira se mod snimanja.

2 Dodirnite ◀ (prethodna)/▶ (sljedeća) na zaslonu za odabir slike.

Videozapis:

Dodirnite ► za reprodukciju videozapisa.

Prijelaz unaprijed/unatrag: ◀◀/▶▶ (Dodirnite ► ili ■ za povratak na normalnu reprodukciju.)

Podešavanje glasnoće: Dodirnite ◀ vol, zatim podesite glasnoću s ◀+/▶-.

Dodirnite ◀ vol ponovno. Skala glasnoće nestane.

Za zaustavljanje: Dodirnite ■.

🗑️ Brisanje slika

1 Prikazite sliku koju želite obrisati i zatim dodirnite 🗑️.

2 Dodirnite [OK].

🔍 🔍 Prikaz povećane slike (zum reprodukcije)

Dodirnite fotografiju dok je prikazana kako biste uvećali odgovarajuće područje. Za smanjenje zuma dodirnite 🔍.

▲/▼/◀/▶: Za podešavanje položaja.

[BACK]: Isključenje zuma reprodukcije.

📷: Uključenje/isključenje tipaka ▲/▼/◀/▶.



• Sliku možete također uvećati preklopkom zuma (W/T).

Indeksni prikaz slika

Dodirnite  (indeksni prikaz) za prikaz indeksnog izbornika.

Dodirnite  za prikaz prethodne/sljedeće slike.

Za povratak na prikaz jedne slike, dodirnite umanjenu sliku.

- Indeksnom izborniku možete također pristupiti odabirom opcije  Image Index] u  (View Images) unutar izbornika HOME.
- Dodirnete li [DISP] u indeksnom prikazu, možete podesiti broj slika vidljivih u indeksnom prikazu.

Brisanje slika u indeksnom prikazu



1 Dodirnite  dok je prikazan indeksni izbornik.

2 Dodirnite umanjene slike kako biste stavili oznaku na snimke koje želite izbrisati.

Uz sliku je prikazana oznaka .

Za poništenje odabira, dodirnite sliku određenu za brisanje ponovno kako biste uklonili oznaku.

3 Dodirnite [>], zatim dodirnite [OK].

- Za brisanje svih slika u mapi, odaberite  (All In This Folder) iz  (brisanje) u izborniku, zatim dodirnite [OK].

Prikaz slika u nizu (Slide Show)

Dodirnite .

Gledanje slika na zaslonu TV prijemnika

Spojite fotoaparat na TV prijemnik pomoću višenamjenskog kabela (isporučen).

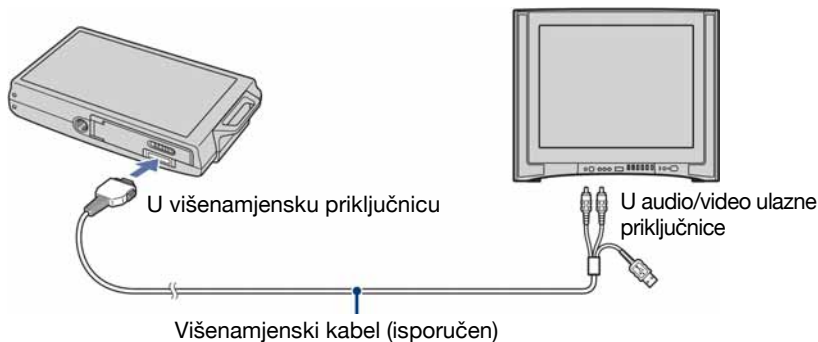

Kod gledanja na high definition TV-u, potreban je kabel s adapterom HD izlaza (samo DSC-T75). Ako snimate s veličinom slike podešenom na 16:9, snimke će se vidjeti u full-screen prikazu.

- Tijekom HD(1080i) izlaza nije moguća reprodukcija videozapisa.

Spojite fotoaparat na HDTV pomoću kabela s adapterom HD izlaza (samo DSC-T75).

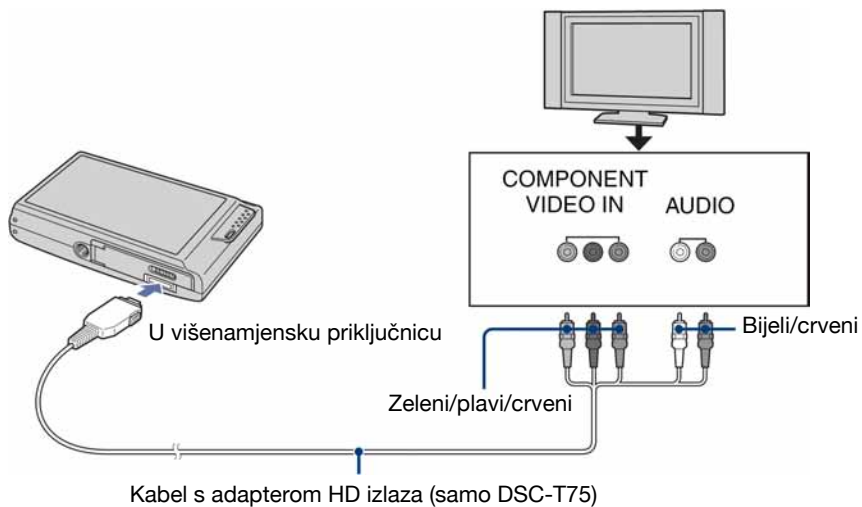

- Kabeli videopriključaka (zeleni/plavi/crveni) su jednake boje kao odgovarajuće priključnice.

Promjena postavki – HOME/Menu

Uporaba izbornika HOME

Izbornik HOME je izbornik za pristup svim funkcijama fotoaparata. Iz tog izbornika možete odabrati način snimanja ili reprodukcije, ili promijeniti podešenja.

- 1 Dodirnite [HOME] za prikaz izbornika HOME.



- 2 Dodirnite kategoriju koju želite podesiti.



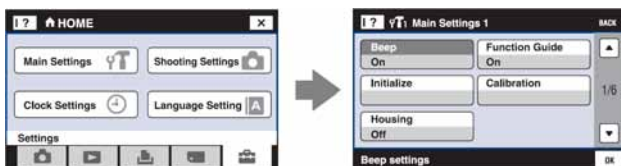

- 3 Dodirnite u kategoriji željenu opciju.

Kad odaberete kategoriju  (Manage Memory) ili  (Settings)



Opcije izbornika HOME

Dodirnite [HOME] za prikaz sljedećih opcija. Detalji o opcijama prikazuju se na zaslonu pomoću vodiča.

| Kategorija | Opcije |
|---|---|
|  Shooting | Auto Adjustment Scene Selection Program Auto Movie Mode |
|  View Images | Single Image Image Index Slide Show |
|  Printing, Other | Print Music Tool Download Music Format Music |
|  Manage Memory | Memory Tool Memory Stick Tool Format Create REC. Folder Change REC. Folder Copy Internal Memory Tool Format |
|  Settings | Main Settings Main Settings 1 Beep Function Guide Initialize Calibration Housing Main Settings 2 USB Connect COMPONENT Video Out TV TYPE |
| | Shooting Settings Shooting Settings 1 AF Illuminator Grid Line AF Mode Digital Zoom Shooting Settings 2 Auto Orientation Auto Review Smile Level |
| | Clock Settings |
| | Language Setting |

Uporaba opcija izbornika

- 1 Dodirnite [MENU] za prikaz izbornika.



- 1 [MENU]

- Ovisno o odabranom načinu rada, bit će prikazane različite opcije.

- 2 Dodirnite željenu opciju.

- Ako se željena opcija ne vidi, nastavite dodirivati ▲/▼ dok se opcija ne pojavi na zaslonu.

- 3 Dodirnite željeno podešenje.

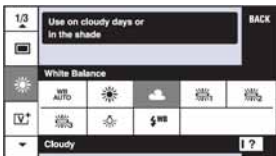

- 4 Dodirnite [BACK] za isključenje izbornika.

Dodirnite [?] za zatvaranje funkcijskog vodiča.











Opcije izbornika

Raspoložive opcije izbornika razlikuju se ovisno o funkcijskom modu fotoaparata (snimanje/reprodukcija). Na zaslonu su prikazane samo raspoložive opcije.

Izbornik za snimanje

| | |
|-------------------|--|
| REC Mode | Odabir načina kontinuiranog snimanja. |
| EV | Podešavanje ekspozicije. |
| Focus | Promjena načina izoštravanja. |
| Metering Mode | Odabir načina mjerenja svjetla. |
| White Balance | Podešavanje tonova boje. |
| Color Mode | Promjena živosti slike ili dodavanje posebnih efekata. |
| Flash Level | Podešavanje intenziteta bljeskalice. |
| Red Eye Reduction | Smanjenje efekta crvenih očiju. |
| Face Detection | Detekcija lica na slici i izoštravanje, itd. |
| SteadyShot | Sprječavanje zamućenja. |
| Setup | Odabir podešenja za snimanje. |

Izbornik za reprodukciju

| | |
|--|--|
|  (Retouch) | Retuširanje snimaka. |
|  (Paint) | Crtanje po fotografijama. |
|  (Multi Resizing) | Mijenjanje veličine slike prema primjeni. |
|  (Wide Zoom Display) | Prikaz fotografija u 16:9 formatu. |
|  (Slide Show) | Reprodukcija niza fotografija. |
|  (Delete) | Brisanje snimaka. |
|  (Protect) | Sprječavanje slučajnog brisanja. |
| DPOF | Dodavanje oznake za ispis na fotografiju koju želite otisnuti. |
|  (Print) | Ispis fotografija pomoću PictBridge-kompatibilnog pisača. |
|  (Rotate) | Zakretanje fotografije. |
|  (Select Folder) | Odabir mape za pregled slika. |
|  (Volume Settings) | Podešavanje glasnoće |

Uporaba računala

Slike snimljene fotoaparatom mogu se prikazati na računalu. Također možete bolje nego ikada iskoristiti svoje slike i videozapise pomoću isporučenog softvera. Podrobnosti potražite u "Cyber-shot priručniku".

Podržani operativni sustavi za USB spajanje i aplikacijski softver "Picture Motion Browser" (isporučen)

| | Windows korisnici | Macintosh korisnici |
|---|--|--|
| USB spajanje | Windows 2000 Professional SP4, Windows XP* SP2/Windows Vista* | Mac OS 9.1/9.2/ Mac OS X (v10.1 – v10.4) |
| Aplikacijski softver "Picture Motion Browser" | Windows 2000 Professional SP4, Windows XP* SP2/Windows Vista* | nije kompatibilan |

* 64-bitno izdanje i Starter (Edition) nisu podržani.

- Mora biti instaliran navedeni operativni sustav (OS) pri isporuci. Nadogradnje OS-a nisu podržane.
- Ako vaš OS ne podržava USB spajanje, upotrijebite Memory Stick Reader/Writer čitač (opcija).
- Za dodatne detalje o preporučenoj konfiguraciji za "Picture Motion Browser" pogledajte "Cyber-shot priručnik".



Prikaz uputa "Cyber-shot Handbook"

Korisnici Windows sustava

- 1 Uključite računalo i umetnite isporučeni CD-ROM disk u CD-ROM pogon. Pojavljuje se sljedeći izbornik.



Kad kliknete [Cyber-shot Handbook] tipku, prikazuje se zaslona za kopiranje "Cyber-shot Handbook" priručnika.

- 2 Slijedite upute na zaslonu za kopiranje. Kad kliknete na tipku "Cyber-shot Handbook", instalirat će se i "Cyber-shot Handbook" i "Cyber-shot Step-up Guide".
- 3 Nakon završetka instalacije, dvaput kliknite ikonu na radnoj površini.

Korisnici Macintosh računala

Za prikaz uputa "Cyber-shot Handbook"

- 1 Uključite računalo i umetnite isporučeni CD-ROM disk u CD-ROM pogon.
- 2 Odaberite mapu [Handbook] i na svoje računalo kopirajte "Handbook.pdf" pohranjen u mapu [GB].
- 3 Nakon završetka kopiranja, dvaput kliknite "Handbook.pdf"

Indikatori na zaslonu

Svaki put kad dodirnete [DISP] na zaslonu, prikaz se mijenja (str. 18).

Kod snimanja fotografija

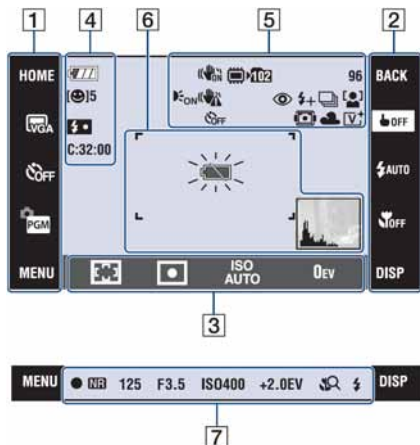

Kod snimanja videozapisa

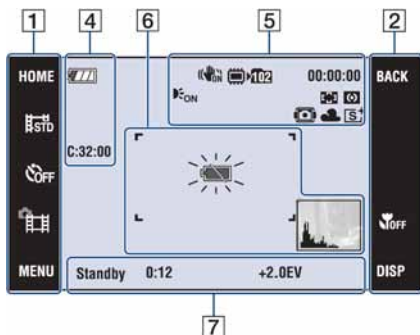

Postupci na zaslonu

Podešenja možete promijeniti dodirom ikona pod **1**, **2** ili **3**.

- Kad dodirnete ikonu, prikaže se vodič za pripadajuću opciju. Za zatvaranje tog vodiča dodirnite [?] (str. 13).

1

| Indikator | Značenje |
|-------------|--|
| HOME | Prikaz izbornika HOME |
| | Veličina slike |
| | Self-timer |
| | Način snimanja |
| | Način snimanja (Scene Selection) <ul style="list-style-type: none"> • Dodirnite SCN u izborniku postavki snimanja kako biste odabrali željeni način. |
| MENU | Prikaz izbornika MENU |

2

| Indikator | Značenje |
|-------------|--|
| BACK | Povratak na prethodni prikaz |
| | Poništenje izoštavanja objekta odabranog dodirom |
| | Način rada bljeskalice |
| | Macro/Close focus |
| DISP | Promjena prikaza |

3

| Indikator | Značenje |
|------------------------------|---|
| 0.5m 1.0m 3.0m 7.0m ∞ | Podešenja AF načina/pohrane izoštrenja <ul style="list-style-type: none"> • [0.5m] je raspoloživo samo za DSC-T70/T75. |
| | Način mjerenja svjetla |
| ISO AUTO | ISO broj |
| 0EV | Ekspozicija |

Indikatori na zaslonu

Indikatori na zaslonu objašnjeni pod **4** – **7** prikazuju tekući status podešenja

4

| Indikator | Značenje |
|------------------------|----------------------------------|
| | Preostalo trajanje baterije |
| 5 | Smile shutter (broj fotografija) |
| ×1.3 s Q P Q | Uvećanje zuma |
| | Punjenje bljeskalice |
| C:32:00 | Dijagnostički pokazivač |

5

| Indikator | Značenje |
|-----------------|---|
| | SteadyShot |
| | Medij za snimanje ("Memory Stick Duo", ugrađena memorija) |
| | Mapa za snimanje |
| | AF osvjetljenje |
| | Upozorenje na vibracije |
| | Selftimer |
| 96 | Preostali broj mogućih snimaka |
| 00:00:00 | Preostalo vrijeme snimanja |
| | Funkcija smanjenja efekta crvenih očiju |
| | Intenzitet bljeskalice |
| | Način snimanja |
| | Detekcija lica |
| | Indikator izoštravanja dodirom |
| | Housing mod |
| | Ravnoteža bijele boje |

| Indikator | Značenje |
|-----------|------------|
| | Efekt boje |

6

| Indikator | Značenje |
|-----------|--------------------------|
| | Okvir AF tražila |
| | Indikator slabe baterije |
| | Histogram |

7

| Indikator | Značenje |
|----------------|---|
| | AE/AF lock |
| NR | NR slow shutter |
| 125 | Brzina zatvarača |
| F3.5 | Otvor blende |
| ISO400 | ISO broj |
| +2.0EV | Ekspozicija |
| | Macro/Close Focus <ul style="list-style-type: none"> • Kad je [Display Setup] podešen na [Image Only], prikazano je tekuće podešenje. |
| | Način rada bljeskalice <ul style="list-style-type: none"> • Kad je [Display Setup] podešen na [Image Only], prikazano je tekuće podešenje. |
| Standby | Pripravno stanje/snimanje |
| REC | videozapisa |
| 0:12 | Vrijeme snimanja (m:s) |

Kod reprodukcije fotografija

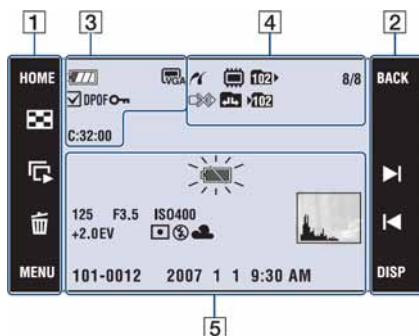

Kod reprodukcije videozapisa

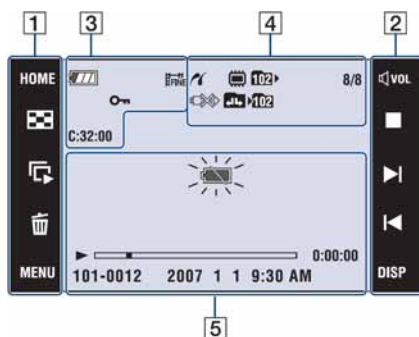

Postupci na zaslonu

Podešenja možete promijeniti dodiranjem ikona pod **1** i **2**.

1

| Indikator | Značenje |
|-------------|---|
| HOME | Prikaz izbornika HOME |
| | Indeksni prikaz |
| | Slide Show |
| | Brisanje snimaka |
| MENU | Prikaz izbornika MENU |
| | Odabir mape za reprodukciju |
| | Povratak na pojedinačni prikaz iz indeksnog |

2

| Indikator | Značenje |
|-------------|--|
| BACK | Povratak na prethodni prikaz |
| | Podešavanje glasnoće |
| | Zaustavljanje reprodukcije |
| | Indikator reprodukcije |
| | Zum reprodukcije |
| | Uključenje/isključenje tipaka ▲/▼/◀/▶ |
| | Prikaz prethodne/sljedeće snimke |
| | Pretraživanje unaprijed/ unatrag |
| DISP | Promjena prikaza |







Indikatori na zaslonu

Indikatori na zaslonu objašnjeni pod **3** – **5** prikazuju tekući status podešenja









3

| Indikator | Značenje |
|----------------|-----------------------------|
| | Preostalo trajanje baterije |
| | Veličina slike |
| | Oznaka |
| DPOF | Oznaka za ispis (DPOF) |
| | Zaštita snimke |
| Qx2.0 | Zum reprodukcije |
| C:32:00 | Dijagnostički pokazivač |

4

| Indikator | Značenje |
|--|---|
|  | PictBridge veza |
|  | Medij za snimanje ("Memory Stick Duo", ugrađena memorija) |
|  | Mapa za reprodukciju |
| 8/8 12/12 | Broj slike/broj snimljenih slika u odabranoj mapi |
|  | PictBridge veza |
|  | Promjena mape |
|  | Mapa za snimanje |

5

| Indikator | Značenje |
|---|---|
|  | Indikator slabe baterije |
| 125 | Brzina zatvarača |
| F3.5 | Otvor blende |
| ISO400 | ISO broj |
| +2.0EV | Ekspozicija |
|  | Način mjerenja svjetla |
|  | Način rada bljeskalice |
| AWB  | Ravnoteža bijele boje |
|  | Indikator reprodukcije |
|  | Skala reprodukcije |
| 0:00:00 | Brojač |
| 101-0012 | Broj mape-datoteke |
| 2007 1 1 9:30 AM | Datum snimanja/vrijeme reprodukcije slike |
|  | Histogram <ul style="list-style-type: none"> •  se pojavljuje kad nije moguć prikaz histograma. |

Trajanje baterije i kapacitet memorije

Trajanje baterije i broj slika koje se mogu snimiti/pregledati

Tablica prikazuje približan broj fotografija koje možete snimiti/pregledati i vijek trajanja baterije kod snimanja slika u načinu [Normal] s punim kapacitetom isporučene baterije i temperaturom od 25 °C. Broj slika koje možete snimiti ili pregledati podrazumijeva promjenu "Memory Stick Duo" kartice ukoliko je potrebno.

Stvarne vrijednosti mogu biti manje od navedenih ovisno o uvjetima uporabe.

Pri snimanju fotografija

| | Trajanje baterije (min) | Broj snimaka |
|-------------|-------------------------|---------------|
| DSC-T200 | Približno 125 | Približno 250 |
| DSC-T70/T75 | Približno 135 | Približno 270 |

- Snimanje u sljedećim uvjetima:
 - Opcija [REC Mode] podešena na [Normal].
 - Opcija [AF Mode] podešena na [Single].
 - Opcija [SteadyShot] je podešena na [Shooting].
 - Jedan pritisak na okidač svakih 30 sekundi.
 - Zum se prebacuje između W i T.
 - Jedno aktiviranje bljeskalice svaka dva snimanja.
 - Jedno uključenje/isključenje svakih deset puta.
- Postupak mjerenja se temelji na standardu CIPA. (CIPA: Camera & Imaging Products Association)
- Broj slika za snimanje/trajanje baterije se ne mijenja ovisno o veličini slike.

Kod pregleda fotografija

| | Trajanje baterije (min) | Broj snimaka |
|-------------|-------------------------|----------------|
| DSC-T200 | Približno 210 | Približno 4200 |
| DSC-T70/T75 | Približno 220 | Približno 4400 |

- Pregled fotografija redom u intervalima od oko tri sekunde.

Napomene o bateriji

- Kapacitet baterije se vremenom smanjuje.
- Broj slika koje možete snimiti/pregledati i vijek trajanja baterije se smanjuju u sljedećim uvjetima:
 - Niska temperatura okoliša.
 - Učestala uporaba bljeskalice.
 - Učestalo uključenje/isključenje fotoaparata.
 - Česta uporaba zuma.
 - Uključeno jače osvjetljenje LCD zaslona.
 - Opcija [AF Mode] je podešena na [Monitor].
 - Opcija [SteadyShot] je podešena na [Continuous].
 - Kapacitet baterije je slab.
 - Funkcija Face Detection je uključena.

Broj fotografija i vrijeme snimanja videozapisa

Broj fotografija i vrijeme snimanja videozapisa mogu se razlikovati ovisno o uvjetima snimanja. Broj fotografija i vrijeme snimanja videozapisa mogu se razlikovati, čak i ako su navedeni kapaciteti jednaki kao u donjim tablicama.

Približan broj fotografija

(Jedinice: Slike)

| Kapacitet Veličina | Unutarnja memorija | "Memory Stick Duo" kartica formatirana na fotoaparatu | | | | | | |
|-----------------------|--------------------|---|--------|--------|------|-------|-------|-------|
| | Oko 31 MB | 128 MB | 256 MB | 512 MB | 1 GB | 2 GB | 4 GB | 8 GB |
| 8M | 10 | 40 | 72 | 150 | 306 | 618 | 1223 | 2457 |
| 3:2 | 10 | 40 | 72 | 150 | 306 | 618 | 1223 | 2457 |
| 5M | 13 | 51 | 92 | 191 | 390 | 787 | 1557 | 3127 |
| 3M | 21 | 82 | 148 | 306 | 626 | 1262 | 2498 | 5017 |
| VGA | 202 | 790 | 1428 | 2941 | 6013 | 12120 | 23980 | 48160 |
| 16:9 | 33 | 133 | 238 | 490 | 1002 | 2020 | 3997 | 8027 |

- Broj slika se odnosi na situaciju u kojoj je [REC Mode] podešen na [Normal].
- Ako je broj preostalih slika veći od 9 999, na LCD zaslonu se prikazuje ">9999".
- Ukoliko se na fotoaparatu reproduciraju fotografije snimljene na starijim Sony modelima, prikaz se može razlikovati od stvarne veličine slike.

Vrijeme snimanja za videozapise

Sljedeća tablica prikazuje približna maksimalna vremena snimanja. To su ukupna vremena za sve videodatoteke. Kontinuirano snimanje je moguće otprilike 10 minuta.

(Jedinice: sati: minute: sekunde)

| Kapacitet Veličina | Unutarnja memorija | "Memory Stick Duo" kartica formatirana na fotoaparatu | | | | | | |
|-----------------------|--------------------|---|---------|---------|---------|---------|----------|----------|
| | Oko 31 MB | 128 MB | 256 MB | 512 MB | 1 GB | 2 GB | 4 GB | 8 GB |
| 640(Fine) | — | — | 0:02:50 | 0:06:00 | 0:12:30 | 0:25:10 | 0:49:50 | 1:40:20 |
| 640(Standard) | 0:01:30 | 0:05:50 | 0:10:40 | 0:22:00 | 0:45:00 | 1:30:50 | 2:59:50 | 6:01:10 |
| 320 | 0:06:00 | 0:23:40 | 0:42:50 | 1:28:10 | 3:00:20 | 6:03:30 | 11:59:30 | 24:04:50 |

- Videozapise veličine [640(Fine)] možete snimiti samo na "Memory Stick PRO Duo".
- Ovaj fotoaparat ne podržava HD snimke ili reprodukciju za videozapise.

U slučaju problema

U slučaju problema s fotoaparatom, pokušajte sa sljedećim rješenjima.

1 Provjerite dolje navedene opcije i pogledajte "Cyber-shot priručnik" (PDF).

Ako se na zaslonu pojavi oznaka "C/E:□□:□□", pogledajte "Cyber-shot priručnik".

2 Izvadite bateriju i ponovno je uložite nakon otprilike jedne minute te uključite fotoaparata.

3 Resetirajte postavke (str. 23).

4 Obratite se Sony prodavatelju ili najbližem Sony servisu.

Molimo da obratite pažnju na činjenicu da odnošenjem fotoaparata na servis ovlašćujete osoblje da po potrebi provjeri sadržaj unutarnje memorije i glazbene datoteke.

Baterija i napajanje

Nije moguće uložiti bateriju u fotoaparata.

- Uložite bateriju pravilno tako da pritisnete i zadržite preklopku baterije otvorenom (str. 11).

Fotoaparata se ne može uključiti.

- Nakon stavljanja baterije, fotoaparatu će možda trebati neko vrijeme da počne raditi.
- Pravilno stavite bateriju (str. 11).
- Baterija je prazna. Stavite napunjenu bateriju (str. 10).
- Baterija je istrošena. Zamijenite bateriju novom.
- Upotrijebite preporučenu vrstu baterije (str. 9).

Fotoaparata se odjednom isključuje.

- Ako ne koristite fotoaparata približno tri minute dok je uključen, on se automatski isključuje kako bi se spriječilo trošenje baterije. Ponovno uključite fotoaparata (str. 13).
- Baterija je istrošena. Zamijenite bateriju novom.

Prikaz preostalog trajanja baterija nije točan.



- Dugo vremena ste koristili fotoaparata na iznimno visokoj ili niskoj temperaturi.
- Došlo je do odstupanja u prikazu preostalog trajanja baterije. Potpuno ispraznite, a zatim napunite bateriju.
- Baterija je prazna. Stavite napunjenu bateriju (str. 10).
- Baterija je istrošena. Zamijenite bateriju novom.

Baterija se ne može puniti.

- Za punjenje baterije koristite isporučeni punjač.

Snimanje fotografija/videozapisa

Fotoaparata ne snima.

- Provjerite kapacitet unutarnje memorije ili "Memory Stick Duo" kartice (str. 33). Ako je pun, postupite na jedan od sljedećih načina:
 - Izbrišite nepotrebne slike (str. 19).
 - Zamijenite "Memory Stick Duo".
- Ne možete snimati slike dok puniti bljeskalicu.
- Kad snimate fotografije, odaberite neku od opcija osim .
- Kad snimate videozapise, odaberite .
- Kod snimanja videozapisa veličina slike je podešena na [640(Fine)]. Postupite na jedan od sljedećih načina:
 - Veličinu slike podesite na neku drugu vrijednost osim [640(Fine)].
 - Uložite "Memory Stick PRO Duo".

Nije moguće umetanje datuma u slike.

- Ovaj fotoaparata ne omogućuje umetanje datuma u slike. Fotografije možete tiskati ili pohraniti s datumom koristeći "Picture Motion Browser".

Pri snimanju vrlo svijetlog objekta na slici se pojavljuju vertikalne pruge.

- Pojava "efekta razmazivanja". Na zaslonu se pojavljuju bijele, crne, crvene ili ljubičaste pruge. To nije kvar.

Pregled snimaka

Fotoaparata ne može reproducirati snimke.

- Pritisnite tipku  (reprodukcija) (str. 19).
- Promijenili ste naziv mape/datoteke na računalu.
- Reprodukcijski snimci na fotoaparatu nije zajamčena ako je snimka obrađena na računalu ili snimljena drugim fotoaparatom.
- Fotoaparata je u USB načinu rada. Obrišite USB vezu.

Mjere opreza

Nemojte fotoaparat ostavljati na sljedećim mjestima

- Na jako vrućim mjestima, primjerice u automobilu parkiranoj na izravnom suncu. Moglo bi se deformirati kućište fotoaparata ili može doći do kvara.
- Pod izravnim sunčevim svjetlom ili pored radijatora. Moglo bi doći do gubitka boje ili deformiranja kućišta, što može prouzročiti kvar.
- Na mjestima izloženim jakim vibracijama.
- Pored jakih magneta.
- Na pješćanim ili prašnim mjestima. Pazite da u fotoaparat ne uđe pijesak ili prašina, što može uzrokovati kvar, u nekim slučajevima nepopravljiv.

O nošenju

Ne sjedajte na stolac i sl. s fotoaparatom u stražnjem džepu hlača ili suknje, jer se tako fotoaparat može oštetiti.

O čišćenju

Čišćenje LCD zaslona

Čistite površinu zaslona priborom za čišćenje LCD zaslona (opcija) za uklanjanje otisaka prstiju, prašine itd.

Čišćenje leće objektivna

Otiske prstiju, prašinu itd. brišite mekom krpom.

Čišćenje vanjskih dijelova fotoaparata

Očistite površinu fotoaparata mekom krpom lagano navlaženom u vodi, zatim je obrišite suhom krpom. Nemojte koristiti sljedeća sredstva jer mogu oštetiti kućište.

- Kemijski proizvodi: razrjeđivač, benzin, alkohol, jednokratne krpe, repelenti, kreme za sunčanje ili insekticidi.
- Fotoaparat ne dodirujte rukama na kojima imate gore navedena sredstva.
- Fotoaparat ne smije biti u dugotrajnom kontaktu s gumom ili vinilom.

O radnoj temperaturi

Fotoaparat se može koristiti na temperaturi od 0°C do 40°C. Snimanje na izuzetno niskim ili visokim temperaturama izvan spomenutog opsega se ne preporučuje.

O kondenzaciji vlage

Ako fotoaparat unesete izravno iz hladnog u topli prostor ili ga ostavite u jako vlažnoj prostoriji, unutar njega ili na vanjskim dijelovima može se kondenzirati vlaga. Dođe li do toga, fotoaparat neće ispravno raditi.

Ako se u fotoaparatu kondenzirala vlaga

Isključite fotoaparat i pričekajte približno jedan sat da vlaga ishlapi. Obratite pozornost da snimanje jasnih slika nije moguće ako pokušate snimati dok je u unutrašnjosti objektivna ostala vlaga.

O ugrađenoj punjivoj bateriji

Ovaj fotoaparat ima ugrađenu punjivu bateriju kako bi se sačuvao podatak o datumu i vremenu bez obzira na to je li fotoaparat uključen ili isključen.

Ta se baterija uvijek puni sve dok koristite fotoaparat. Međutim, ako koristite aparat samo nakratko, ona se postupno prazni, a isprazni se potpuno nakon približno mjesec dana nekorištenja fotoaparata. U tom slučaju prije uporabe fotoaparata svakako napunite bateriju.

Ipak, ako ova baterija nije napunjena, još uvijek možete koristiti fotoaparat sve dok ne snimate datum i vrijeme.

Punjenje ugrađene baterije

Uložite napunjenu bateriju u fotoaparat i ostavite fotoaparat isključenim 24 sata ili duže.

Tehnički podaci

Fotoaparata

[Sustav]

Osjetilo slike: 7,18 mm (tip 1/2,5) CCD u boji,
primarni filtar boje

Ukupan broj piksela:
Približno 8 286 000 piksela

Efektivni broj piksela:
Približno 8 083 000 piksela

Objektiv:

DSC-T200

Carl Zeiss Vario-Tessar 5× zum
f = 5,8 – 29,0 mm (35 – 175 mm kod pretvorbe
u 35 mm format slike) F3,5 – 4,4

DSC-T70/T75

Carl Zeiss Vario-Tessar 3× zum
f = 6,33 – 19,0 mm (38 – 114 mm kod
pretvorbe u 35 mm format slike) F3,5 – 4,3

Kontrola ekspozicije: Automatska ekspozicija,
Scene Selection (10 modova)

Ravnoteža bijele boje: Automatski, Daylight,
Cloudy, Fluorescent 1, 2, 3, Incandescent,
Flash

Format datoteka (DCF):

Fotografije: Exif Ver. 2.21, JPEG
kompatibilnost, DPOF kompatibilnost
Videozapisi: MPEG1 (mono)

Medij za snimanje: Unutarnja memorija (približno
31 MB), "Memory Stick Duo"

Bljeskalica: Preporučena udaljenost (kad je ISO
postavljen na Auto):

DSC-T200

Približno 0,1 – 3,7 m (W)/približno 0,8 – 2,9 m
(T)

DSC-T70/T75

Približno 0,1 – 3,0 m (W)/približno 0,25 – 2,5 m
(T)

[Ulazne i izlazne priključnice]

Višenamjenska priključnica: Video izlaz
Audio izlaz (mono)
USB veza

USB komunikacija: Hi-Speed USB (USB 2.0
kompatibilna)

[LCD zaslon]

LCD zaslon:

DSC-T200

Wide (16:9), 8,8 cm (tip 3.5) TFT

DSC-T70/T75

Wide (16:9), 7,5 cm (tip 3.5) TFT

Ukupan broj točaka: 230 400 (960 × 240)

[Napajanje, općenito]

Napajanje:

Punjiva baterija NP-BD1; 3,6 V
NP-FD1 (opcija), 3,6 V
AC-LS5K mrežni adapter (opcija); 4,2 V

Potrošnja (tijekom snimanja):

DSC-T200

1,0 W

DSC-T70/T75

1,0 W

Radna temperatura: od 0°C do +40°C

Temperatura čuvanja: od –20°C do +60°C

Dimenzije:

DSC-T200

93,5 × 59,3 × 20,4 mm (Š/V/D, bez dijelova
koji strše)

DSC-T70/T75

90,0 × 56,4 × 20,7 mm (Š/V/D, bez dijelova
koji strše)

Masa: (uključujući NP-BD1 bateriju, paint pen,
vrpcu za nošenje, itd.)

DSC-T200

Približno 186 g

DSC-T70/T75

Približno 156 g

Mikrofon: Mono

Zvučnik: Mono

Exif Print: Kompatibilan

PRINT Image Matching III: Kompatibilan

PictBridge: Kompatibilan

Punjač BC-CSD

Napajanje: AC 100 do 240 V, 50/60 Hz, 2,2 W

Izlazni napon: DC 4,2 V, 0,33 A

Radna temperatura: od 0° do +40°C

Temperatura pohranjivanja: od –20°C do +60°C

Dimenzije: Približno 62 × 24 × 91 mm (Š/V/D)

Masa: Približno 75 g

Punjiva baterija NP-BD1

Baterija: Litij-ionska baterija

Najveći napon: DC 4,2 V

Nazivni napon: DC 3,6 V

Kapacitet: 2,4 Wh (680 mAh)

Dizajn i tehnički podaci podložni su promjeni bez prethodnog upozorenja.

Proizvođač ne preuzima odgovornost za eventualne tiskarske pogreške.

Zaštićeni znakovi

- **Cyber-shot** je zaštitni znak tvrtke Sony Corporation.
- "Memory Stick", , "Memory Stick PRO", **MEMORY STICK PRO**, "Memory Stick Duo", **MEMORY STICK DUO**, "Memory Stick PRO Duo", **MEMORY STICK PRO DUO**, "Memory Stick PRO-HG Duo", **MEMORY STICK PRO-HG DUO**, "Memory Stick Micro", "MagicGate" i **MAGICGATE** su zaštićeni znakovi tvrtke Sony Corporation.
- "InfoLITHIUM" je zaštićeni znak tvrtke Sony Corporation".
- Microsoft, Windows, DirectX i Windows Vista su registrirani zaštićeni znakovi ili zaštitni znakovi tvrtke Microsoft Corporation u SAD-u i/ili drugim zemljama.
- Macintosh, Mac OS, iMac, iBook, PowerBook, Power Mac i eMac su zaštićeni znakovi tvrtke Apple Computer, Inc.
- Intel, MMX i Pentium su zaštićeni znakovi ili registrirani zaštitni znakovi tvrtke Intel Corporation.
- Google je registrirani zaštitni znak tvrtke Google Inc.
- Adobe, Adobe logo te Reader su registrirane trgovačke marke ili trgovačke marke tvrtke Adobe Systems Incorporated u SAD-u i/ili drugim zemljama.
- Osim toga, nazivi sustava i proizvoda u ovom priručniku su zaštićeni ili registrirani znakovi odgovarajućih proizvođača. Ipak, oznake TM ili ® nisu navedene u svakom slučaju u ovom priručniku.

SONY®

Cyber-shot

Digitalni fotoaparati

Cyber-shot priručnik

DSC-T70/T75/T200

Prije uporabe uređaja, molimo da pažljivo pročitate **ovaj priručnik** te "**Cyber-shot Step-up Guide**" i zadržite ih za buduću uporabu.



Sadržaj



Osnovne funkcije



Uporaba funkcija za snimanje



Uporaba funkcija za gledanje



Prilagođavanje podešenja



Gledanje slika na zaslonu TV prijemnika



Uporaba računala



Ispis fotografija



U slučaju problema



Ostale informacije

Napomene o uporabi fotoaparata

Vrste "Memory Stick" kartica koje možete koristiti uz fotoaparata (opcija)



"Memory Stick Duo": Uz ovaj fotoaparata možete koristiti "Memory Stick Duo".



"Memory Stick": Uz ovaj fotoaparata ne možete koristiti "Memory Stick".

Uz ovaj fotoaparata nije moguće koristiti ostale kartice.

- Za detalje o "Memory Stick Duo" kartici pogledajte str. 121.

Prilikom korištenja "Memory Stick Duo" s "Memory Stick" kompatibilnom opremom

"Memory Stick Duo" karticu možete koristiti uz Memory Stick Duo adapter (opcija).



Memory Stick Duo Adapter

Napomene o bateriji

- Prije prve uporabe napunite bateriju (priložena).
- Bateriju možete puniti čak i ako nije potpuno prazna. Također je možete koristiti kad je polupuna.
- Ukoliko bateriju ne namjeravate koristiti dulje vrijeme, iskoristite preostali kapacitet i izvadite je iz fotoaparata te je pohranite na hladno, suho mjesto. Na taj ćete način osigurati njezinu funkciju.
- Za detaljnije informacije o baterijama koje smijete koristiti pogledajte str. 123.

O Carl Zeiss objektivu

Vaš fotoaparata ima objektiv Carl Zeiss koji kvalitetno reproducira sliku uz odličan kontrast.

Objektiv ovoga fotoaparata uz strogu kontrolu kvalitete proizvela je tvrtka Carl Zeiss prema standardu kvalitete tvrtke Carl Zeiss iz Njemačke.

Napomene o LCD zaslonu i objektivu

- LCD zaslon je proizveden visoko preciznom tehnologijom tako da preko 99,99% piksela radi ispravno. Ipak, mogu se trajno pojaviti sitne crne i/ili svijetle točkice u boji (bijeje, crvene, plave ili zelene). To je normalno u procesu proizvodnje i ni na koji način ne utječe na snimljeni materijal.

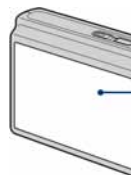

Crne, bijele, crvene, plave ili zelene točkice

- Ako se po LCD zaslonu proljuju kapljice vode ili druge tekućine te ga namoče, odmah ga obrišite mekanom krpom. Ostavite li tekućinu na površini LCD zaslona, može se narušiti njegova kvaliteta i uzrokovati kvar.
- Ako LCD zaslon ili objektiv dulje vrijeme izlažete izravnoj sunčevoj svjetlosti, možete uzrokovati kvar. Budite pažljivi kod ostavljanja fotoaparata u blizini prozora ili na otvorenom.
- Nemojte jako pritiskati LCD zaslon jer to može prouzročiti neravnine na njegovoj površini i kvarove.
- Pri niskim temperaturama se na zaslonu mogu pojaviti zaostale slike, no to je uobičajeno u takvim uvjetima.
- Pazite da ne udarate pomični objektiv i da ga ne pritišćete.

Fotografije iz priručnika

Slike prikazane u ovim uputama su navedene kao primjeri, a ne stvarne fotografije snimljene ovim aparatom.

Ilustracije

U ovom priručniku se kao ilustracija upotrebljava model DSC-T200 osim ako nije drugačije navedeno.

Sadržaj

| | |
|---|----|
| Napomene o uporabi fotoaparata | 2 |
| Osnovne tehnike za postizanje kvalitetnijih slika | 8 |
| Izoštavanje – Uspješno izoštavanje objekta | 8 |
| Ekspozicija – Podešavanje intenziteta svjetla | 10 |
| Boja – O efektima svjetla | 11 |
| Kvaliteta – O kvaliteti i veličini slike | 12 |
| Bljeskalica – Uporaba bljeskalice | 14 |
| Dijelovi fotoaparata | 15 |
| Indikatori na zaslonu | 17 |
| Rukovanje zaslonom osjetljivim na dodir | 22 |
| Promjena prikaza na zaslonu | 23 |
| Snimanje pomoću ugrađene memorije | 25 |















Osnovne funkcije

| | |
|---|----|
| Jednostavno snimanje (automatsko podešavanje) | 26 |
| Veličina slike/self-timer/bljeskalica/makrosnimanje | 28 |
| Izoštavanje/mjerenje svjetla/ISO/EV | 30 |
| Pregled slika | 35 |
| Brisanje slika | 37 |
| Upoznavanje funkcija — HOME/Menu | 39 |
| Opcije izbornika | 42 |







Uporaba funkcija za snimanje





| | |
|---|----|
| Promjena načina snimanja | 43 |
| Snimanje fotografija koristeći Scene Selection | 44 |
| Izbornik snimanja | 47 |
| REC Mode: Odabir načina kontinuiranog snimanja | |
| EV: Podešavanje jačine svjetla | |
| Focus: Promjena načina izoštavanja | |
| Metering Mode: Odabir načina mjerenja svjetla | |
| WB (White Balance): Podešavanje tona boje | |
| Color Mode: Promjena svjetline slike ili dodavanje posebnih efekata | |
| Flash Level: Podešavanje razine bljeskalice | |
| Red Eye Reduction: Smanjenje efekta crvenih očiju | |
| Face Detection: Detekcija lica objekta | |
| SteadyShot: Odabir načina sprječavanja zamućenja | |
| SETUP: Odabir podešenja snimanja | |

Uporaba funkcija za gledanje

| | |
|---|----|
| <i>Reprodukcija snimaka iz izbornika HOME</i> | 54 |
| <ul style="list-style-type: none">  (Single Image): Reprodukcija jedne snimke  (Image Index): Reprodukcija liste snimaka  (Slide Show): Reprodukcija niza snimaka | |
| <i>Izbornik reprodukcije</i> | 57 |
| <ul style="list-style-type: none">  (Retouch): Obrada fotografija nakon snimanja  (Paint): Crtanje po fotografijama  (Multi Resizing): Promjena veličine slike prema uporabi  (Wide Zoom Display): Prikaz fotografija u 16:9 formatu  (Slide Show): Reprodukcija niza snimaka  (Delete): Brisanje snimaka  (Protect): Sprječavanje slučajnog brisanja DPOF: Dodavanje oznake za ispis  (Print): Ispis fotografija pomoću pisača  (Rotate): Zakretanje fotografije  (Select Folder): Odabir mape za pregled slika  (Volume Settings): Podešavanje glasnoće | |
| <i>Crtanje ili stavljanje žigova na fotografije (Paint)</i> | 65 |

Prilagođavanje podešenja

| | |
|--|----|
| <i>Podešavanje opcija izbornika Manage Memory i Settings</i> | 67 |
|  <i>Manage Memory</i> | 68 |
|  <i>Memory Tool — Memory Stick Tool</i> | 68 |
| <ul style="list-style-type: none"> Format Create REC.Folder Change REC.Folder Copy | |
|  <i>Memory Tool — Internal Memory Tool</i> | 70 |
| <ul style="list-style-type: none"> Format | |
|  <i>Settings</i> | 71 |
|  <i>Main settings — Main Settings 1</i> | 71 |
| <ul style="list-style-type: none"> Beep Function Guide Initialize Calibration Housing | |
|  <i>Main settings — Main Settings 2</i> | 73 |
| <ul style="list-style-type: none"> USB Connect COMPONENT Video Out TV TYPE | |

| | |
|--|--------------|
|  Shooting Settings — Shooting Settings 1..... | 75 |
| AF Illuminator | AF Mode |
| Grid Line | Digital Zoom |
|  Shooting Settings — Shooting Settings 2..... | 78 |
| Auto Orientation | Smile Level |
| Auto Review | |
|  Clock Settings..... | 79 |
|  Language Setting..... | 80 |

Gledanje slika na zaslonu TV prijemnika

| | |
|--|----|
| Gledanje slika na zaslonu TV prijemnika | 81 |
| Gledanje slika kad je fotoaparat spojen na TV pomoću isporučenog višenamjenskog kabela | 81 |
| Gledanje slika kad je fotoaparat spojen na HD TV | 83 |

Uporaba računala

| | |
|---|-----|
| Mogućnosti sustava Windows | 85 |
| Instaliranje isporučenog softvera..... | 87 |
| Uporaba "Picture Motion Browser" softvera (isporučen) | 89 |
| Kopiranje slika na računalo pomoću "Picture Motion Browser" softvera..... | 90 |
| Kopiranje slika na računalo bez "Picture Motion Browser" softvera..... | 94 |
| Pregled slikovnih datoteka pohranjenih na računalo u fotoaparatu (pomoću "Memory Stick Duo" kartice)..... | 96 |
| Uporaba "Music Transfer" softvera (isporučen) | 97 |
| Za korisnike Macintosh računala..... | 98 |
| Prikaz uputa "Cyber-shot Step-up Guide" | 100 |

Ispis fotografija

| | |
|---|-----|
| Kako otisnuti fotografije..... | 101 |
| Izravan ispis slika na pisaču koji podržava funkciju PictBridge | 102 |
| Ispis slika u fotolaboratoriju..... | 105 |

U slučaju problema

| | |
|-------------------------------------|-----|
| Problemi pri rukovanju | 107 |
| Indikatori i poruke upozorenja..... | 117 |

Ostale informacije

| | |
|---|-----|
| Uporaba fotoaparata u drugim državama — Napajanje | 120 |
| O "Memory Stick" kartici..... | 121 |
| O akumulatorskoj bateriji | 123 |
| O punjaču baterije | 124 |
| Cyber-shot Station postolje | 125 |

Osnovne tehnike za postizanje kvalitetnijih slika

Izoštavanje Ekspozicija Boja

Kvaliteta

Bljeskalica



U ovom poglavlju su opisane osnove uporabe fotoaparata kako biste u potpunosti mogli uživati u njegovim značajkama. Objasniti ćemo vam kako koristiti razne funkcije poput izbornika HOME (str. 39), ostalih izbornika (str. 41), itd.

Izoštavanje Uspješno izoštavanje objekta

Kad dodirnete okidač dopola, fotoaparata automatski izoštrava objekt (Auto Focus). Nemojte zaboraviti da tipku treba pritisnuti samo dopola.

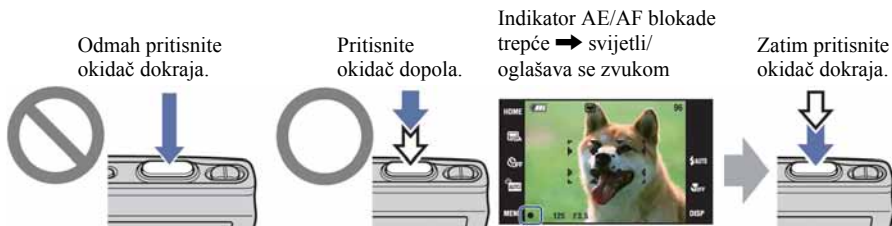

Za snimanje fotografije koju je teško izoštriti → [Focus] (str. 31)

Ako je slika nejasna čak i nakon izoštavanja, možda je u pitanju pomicanje fotoaparata.

→ Pogledajte "Savjeti za sprječavanje nejasnih slika" (u nastavku).

Savjeti za sprječavanje nejasnih slika

Fotoaparata se slučajno pomaknuo tijekom snimanja (pomicanje fotoaparata). Isto tako, ako se objekt pomakne za vrijeme snimanja, doći će do zamućenja objekta.

Pomicanje fotoaparata



Uzrok

Pomicali ste ruke ili tijelo dok ste držali fotoaparata i pritisnuli okidač. Cijeli prizor je nejasan.

Kako spriječiti nejasne slike

- Upotrijebite stativ ili postavite fotoaparata na ravnu i stabilnu podlogu kako se ne bi pomicao.
- Snimajte uz uporabu self-timera od 2 sekunde i stabilizirajte fotoaparata držeći ruke čvrsto uz tijelo nakon pritiska na okidač.

Zamućenje objekta



Uzrok

Iako je fotoaparata miran, objekt se pomiče tijekom ekspozicije tako da djeluje zamućeno kad se pritisne okidač.

Kako spriječiti nejasne slike

- Odaberite ISO (High Sensitivity mod) u Scene Selection.
- Odaberite veću ISO osjetljivost kako biste povećali brzinu zatvarača i pritisnite okidač prije nego se objekt pomakne.

Napomene

- Funkcija sprječavanja zamućenja je tvornički aktivirana kako bi se automatski smanjio utjecaj pomicanja fotoaparata. Ipak, funkcija ne utječe na zamućenje objekta.
- Osim toga, pomicanje fotoaparata i zamućenje objekta se često mogu dogoditi uz smanjeno osvjetljenje ili malu brzinu zatvarača, kao što je slučaj kod modova snimanja 🌙 (Twilight) ili 🧑 (Twilight Portrait). U takvim uvjetima snimajte uzimajući u obzir gore navedene savjete.

Ekspozicija *Podešavanje intenziteta svjetla*

Možete snimiti razne slike podešavanjem ekspozicije i ISO osjetljivosti. Ekspozicija je količina svjetlosti koja prodire u fotoapararat kad otpustite okidač.



Preekspaniranost
= previše svjetla
bijela slika



Ispravna vrijednost ekspozicije



Podekspaniranost
= premalo svjetla
tamna slika

Ekspozicija se automatski podešava na odgovarajuću vrijednost u funkciji automatskog podešavanja. No, možete je podesiti i ručno pomoću niže navedenih funkcija.

Podešavanje EV:

Omogućuje podešavanje ekspozicije koju je procijenio fotoapararat (str. 24, 34).

Mjerenje svjetla:

Omogućuje promjenu dijela objekta koji će vam poslužiti za mjerenje svjetla pri određivanju ekspozicije (str. 33).

Podešavanje ISO osjetljivosti (preporučeni indeks ekspozicije)

ISO je mjerna jedinica (osjetljivost) u kojoj je izražena procjena svjetlosti kojoj će biti izložen element za snimanje slike (ekvivalentan fotografskom filmu). Slike se mogu razlikovati, ovisno o ISO osjetljivosti, čak i kod iste ekspozicije.

Za podešavanje ISO osjetljivosti, pogledajte str. 34.



Velika ISO osjetljivost

Slika će biti svijetla čak i ako je snimate u uvjetima slabe svjetlosti, no vjerojatno će biti neujednačena.



Mala ISO osjetljivost

Slika će biti ujednačena.

Međutim, kad je ekspozicija nedovoljna, slika može ispasti tamnija.

Boja

O efektima svjetla

Uvjeti svjetla utječu na boju objekta.

Primjer: Boja slike ovisno o izvorima svjetlosti

| Vrijeme/svjetlost | Danje svjetlo | Oblačno | Fluorescentno svjetlo | Električna žarulja |
|------------------------|---|---|---|--|
| Karakteristike svjetla | Bijelo (standardno)  | Plavkasto  | S primjesama zelene  | Crvenkasto  |

Tonovi boja se automatski podešavaju u načinu automatskog podešavanja. No, tonove boje možete podesiti i ručno pomoću [White Balance] (str. 49).

Kvaliteta *O kvaliteti i veličini slike*

Digitalna slika je sastavljena od malih točaka koje se nazivaju pikseli.

Što je više piksela u slici, to je ona veća, zauzima više memorije, a slika je detaljno prikazana. Veličina slike se prikazuje brojem piksela. Iako razlike nisu uočljive na zaslonu fotoaparata, detalji i vrijeme obrade podataka se razlikuju na otisnutoj slici i slici prikazanoj na zaslonu računala.

Opis piksela i veličine slike

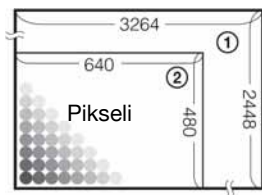

- ① Veličina slike: 8M
 $3264 \text{ piksela} \times 2448 \text{ piksela} = 7\,990\,272 \text{ piksela}$
- ② Veličina slike: VGA
 $640 \text{ piksela} \times 480 \text{ piksela} = 307\,200 \text{ piksela}$

Odabir veličine slike (str. 13)

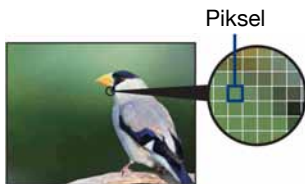

Veliki broj (kvalitetna slika i veći zapis)



Primjer: Ispis do veličine A3











Mali broj (slabija kvaliteta i manji zapis)



Primjer: za slanje slike u pravitku *e-maila*.



Osnovne tehnike za postizanje kvalitetnijih slika

Tvornička podešenja označena su oznakom ✓.

| | Veličina slike | Smjernice | Broj slika | Ispis |
|---|---|---|--|---|
| ✓ |  8M (3264×2448) | Ispis do formata A3/11×17" | Manje  | Viša kvaliteta  |
| |  3:2* ¹ (3264×2176) | Odgovara formatu 3:2 | ↑ ↓ | ↑ ↓ |
| |  5M (2592×1944) | Ispis do formata A4/8,5×11" | | |
| |  3M (2048×1536) | Ispis do formata 10×15 cm (4×6") ili 13×18 cm (5×7") | ↓ ↑ | ↓ ↑ |
| |  VGA (640×480) | Snimanje u manjoj razlučivosti za slanje <i>e-mailom</i> | | |
| |  16:9* ² (1920×1080) | Prikaz na HDTV | | |

*1 Slike su snimljene u istom formatu fotografskog papira za tiskanje tj. 3:2 ili razglednica itd.

*2 Oba ruba slike se mogu odrezati tijekom ispisa (str. 114).

| | Veličina videozapisa | Slika/sekunda | Smjernice |
|---|--|---------------|---|
| |  FINE 640(Fine) (640×480) | Približno 30 | Prikaz na TV zaslonu (visoka kvaliteta) |
| ✓ |  STD 640(Standard) (640×480) | Približno 17 | Prikaz na TV zaslonu (standardna kvaliteta) |
| |  320 (320×240) | Približno 8 | Snimanje u manjoj razlučivosti za slanje <i>e-mailom</i> |

- Što je veći videozapis, veća je kvaliteta slike.
- Što je veći broj slika u sekundi, reprodukcija je cjelovitija.

Bljeskalica *Uporaba bljeskalice*

Kod uporabe bljeskalice, oči snimljenih osoba mogu ispasti crvene ili se mogu pojaviti mutne bijele mrlje na slici. Ove pojave se mogu smanjiti uz poštivanje sljedećih savjeta.

Efekt crvenih očiju

Pojavu uzrokuje refleksija svjetla bljeskalice od krvnih žila u mrežnici očiju osobe koju snimate zato jer su zjenice očiju proširene u tamnim uvjetima.

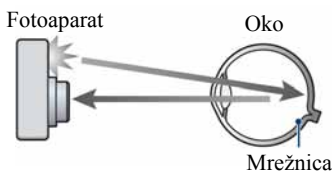

Kako smanjiti efekt crvenih očiju?

- Podesite [Red Eye Reduction] na [On] (str. 52).
- Odaberite **iSo** (High Sensitivity mod)* u Scene Selection (str. 44). (Bljeskalica se automatski isključuje.)
- Ako oči ispadnu crvene, popravite sliku pomoću funkcije [Retouch] u izborniku za reprodukciju (str. 57) ili pomoću isporučenog softvera "Picture Motion Browser".

Okrugle bijele mrlje

Pojavu uzrokuje čestice (prašina, pelud i sl.) koje lebde u zraku i, ako se nađu u blizini objektiv, bljeskalica ih može naglasiti.

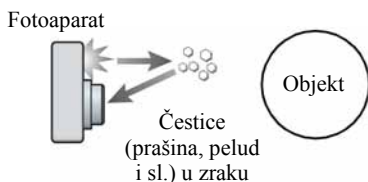

Kako smanjiti efekt bijelih okruglih mrlja

- Osvijetlite prostoriju i snimajte bez uporabe bljeskalice.
- Odaberite **iSo** (High Sensitivity mod)* u Scene Selection. (Bljeskalica se automatski isključuje.)

* Čak i ako odaberete **iSo** (High Sensitivity mod) u Scene Selection, brzina zatvarača može biti manja u uvjetima slabijeg osvjetljenja ili na tamnim mjestima. U tom slučaju, upotrijebite stativ ili držite ruke mirno oslonjene na bokove nakon pritiska na okidač.

Dijelovi fotoaparata

DSC-T200

Za detalje o rukovanju pogledajte stranice navedene u zagradama.

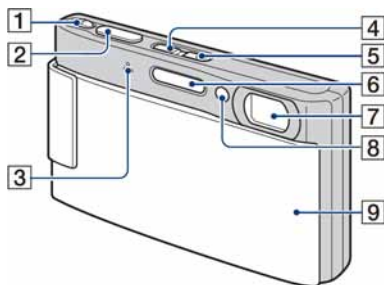

- 1 Preklopka zuma (W/T) (28)
- 2 Okidač (27)
- 3 Mikrofon
- 4 Tipka  (reprodukcija) (35)
- 5 Tipka/indikator POWER
- 6 Bljeskalica (29)
- 7 Objektiv
- 8 AF svjetlo (75)/Indikator self-timera (28)/
Indikator Smile shuttera (46)
- 9 Pokrov objektivna

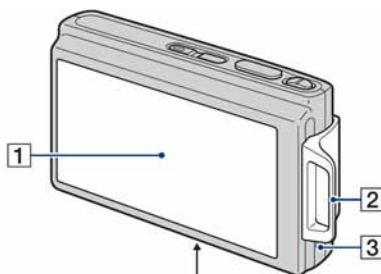

Donja strana

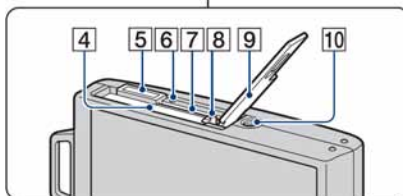

- 1 LCD zaslon osjetljiv na dodir (22, 23)
- 2 Otvor za vrpču za nošenje/Ručka
- 3 Zvučnik
- 4 Utor za bateriju
- 5 Višenamjenska priključnica (na donjoj strani)
Koristi se za:
 - USB povezivanje s računalom
 - AV povezivanje s TV prijemnikom
 - PictBridge povezivanje s pisačem
- 6 Indikator pristupa
- 7 Utor za "Memory Stick Duo"
- 8 Preklopka za vađenje baterije
- 9 Pokrov baterijskog/"Memory Stick Duo"
pretinca
- 10 Navoj za stativ (na donjoj strani)
 - Vijak stativa mora biti kraći od 5,5 mm.
 - U suprotnom ne možete sigurno pričvrstiti stativ, a vijak može oštetiti fotoaparata.

DSC-T70/T75

Za detalje o rukovanju pogledajte stranice navedene u zagradama.

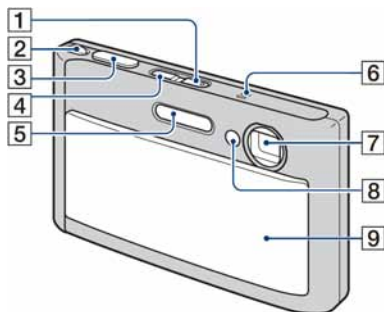

- 1 Tipka/indikator POWER
- 2 Preklopka zuma (W/T) (28)
- 3 Okidač (27)
- 4 Tipka ► (reprodukcija) (35)
- 5 Bljeskalica (29)
- 6 Mikrofon
- 7 Objektiv
- 8 AF svjetlo (75)/Indikator self-timera (28)/
Indikator Smile shuttera (46)
- 9 Pokrov objektiva

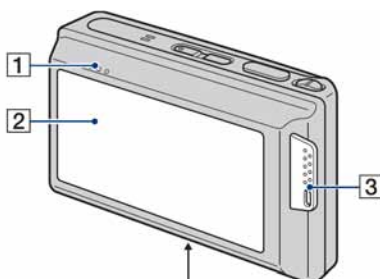

Donja strana

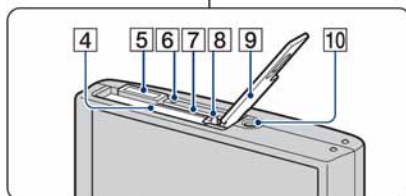

- 1 Zvučnik
- 2 LCD zaslon osjetljiv na dodir (22, 23)
- 3 Otvor za vrpca za nošenje/Ručka
- 4 Utor za bateriju
- 5 Višenamjenska priključnica (na donjoj strani)
Koristi se za:
 - USB povezivanje s računalom
 - AV povezivanje s TV prijemnikom
 - PictBridge povezivanje s pisačem
- 6 Indikator pristupa
- 7 Utor za "Memory Stick Duo"
- 8 Preklopka za vađenje baterije
- 9 Pokrov baterijskog/"Memory Stick Duo"
pretinca
- 10 Navoj za stativ (na donjoj strani)
 - Vijak stativa mora biti kraći od 5,5 mm.
 - U suprotnom ne možete sigurno pričvrstiti stativ, a vijak može oštetiti fotoaparata.

Indikatori na zaslonu

Svaki put kad dodirnete [DISP] na zaslonu, prikaz se mijenja (str. 23).

Za detalje o postupcima pogledajte stranice u zagradama.

Kod snimanja fotografija

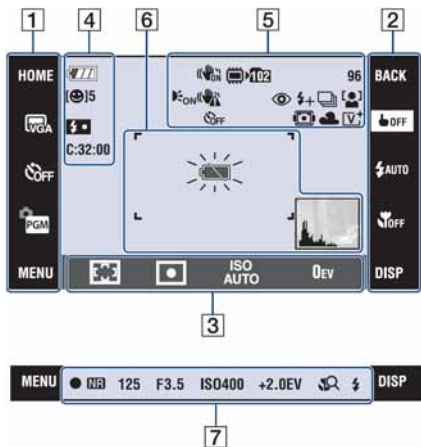

Kod snimanja videozapisa

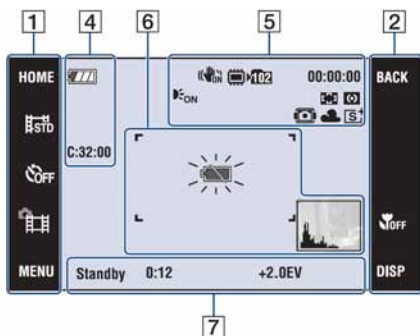

Postupci na zaslonu

Podešenja možete promijeniti dodiranjem ikona pod [1], [2] ili [3].

- Kad dodirnete ikonu, prikaže se vodič za pripadajuću opciju. Za zatvaranje tog vodiča dodirnite [?] (str. 22).

1

| Indikator | Značenje |
|-------------|---|
| HOME | Prikaz izbornika HOME |
| | Veličina slike (13) |
| | Selftimer (28) |
| | Način snimanja (43) |
| | Način snimanja (Scene Selection) (44) <ul style="list-style-type: none"> • Dodirnite SCN u izborniku postavki snimanja kako biste odabrali željeni način. |
| MENU | Prikaz izbornika MENU |

2

| Indikator | Značenje |
|-------------|--|
| BACK | Povratak na prethodni prikaz |
| | Poništenje izoštravanja objekta odabranog dodirnom |
| | Način rada bljeskalice (29) |
| | Macro/Close focus (30) |
| DISP | Promjena prikaza |

3

| Indikator | Značenje |
|--------------------------|--|
| 0.5m 1.0m 3.0m 7.0m ∞ | Podešenja AF načina/ pohrane izoštrenja (31, 32) • [0.5m] je raspoloživo samo za DSC-T70/T75. |
| | Način mjerenja svjetla (33) |
| ISO AUTO | ISO broj (34) |
| OEV | Ekspozicija (34) |

Indikatori na zaslonu

Indikatori na zaslonu objašnjeni pod [4](#) – [7](#)
prikazuju tekući status podešenja

4



| Indikator | Značenje |
|------------------|----------------------------------|
| | Preostalo trajanje baterije |
| 5 | Smile shutter (broj fotografija) |
| x1.3 sQ PQ | Uvećanje zuma (28, 76) |
| | Punjenje bljeskalice |
| C:32:00 | Dijagnostički pokazivač (117) |

5



| Indikator | Značenje |
|-----------|--|
| | SteadyShot (53) • Prikaže se kad je okidač pritisnut dopola sa standardnim podešenjima. |
| | Medij za snimanje ("Memory Stick Duo", ugrađena memorija) |
| 02 | Mapa za snimanje (68) • Ne pojavljuje se kad koristite unutrašnju memoriju. |
| | AF osvjetljenje (75) |

| Indikator | Značenje |
|-------------------------------|--|
| | Upozorenje na vibracije • Upozorava da zbog vibracija nećete snimiti jasnu sliku. Čak i kad se ovaj indikator pojavi, možete nastaviti sa snimanjem. No, preporučujemo uporabu funkcije sprječavanja zamu- ćenja, bljeskalice radi bolje osvjetljenosti ili uporabu stativa ili drugih načina stabili- ziranja fotoaparata (str. 9). |
| 0 2 | Selftimer (28) |
| 96 | Preostali broj mogućih snimaka |
| 00:00:00 | Preostalo vrijeme snimanja (h:m:s) |
| | Funkcija smanjenja efekta crvenih očiju (52) |
| | Intenzitet bljeskalice (51) |
| BRK BRK BRK 20.3 20.7 21.0 | Način snimanja (47) |
| | Detekcija lica (52) |
| | Indikator izoštravanja dodirom (26) |
| | Housing mod (72) |
| | Ravnoteža bijele boje (49) |
| | Efekt boje (50) |

6

| Indikator | Značenje |
|--|--------------------------------|
|  | Okvir AF tražila (31) |
|  | Indikator slabe baterije (117) |
|  | Histogram (24) |

7

| Indikator | Značenje |
|--|--|
|  | AE/AF lock (27) |
| NR | NR slow shutter <ul style="list-style-type: none"> • Pri uporabi nekih brzina zatvarača, automatski se aktivira funkcija NR (Noise Reduction) slow shutter kako bi se smanjile smetnje slike. |
| 125 | Brzina zatvarača |
| F3.5 | Otvor blende |
| ISO400 | ISO broj (34) |
| +2.0EV | Ekspozicija (34) |
|  | Macro/Close Focus (30) <ul style="list-style-type: none"> • Kad je [Display Setup] podešen na [Image Only], prikazano je tekuće podešenje. |
|  | Način rada bljeskalice (29) <ul style="list-style-type: none"> • Kad je [Display Setup] podešen na [Image Only], prikazano je tekuće podešenje. |
| Standby REC | Prilagodno stanje/snimanje videozapisa |
| 0:12 | Vrijeme snimanja (m:s) |

Kod reprodukcije fotografija

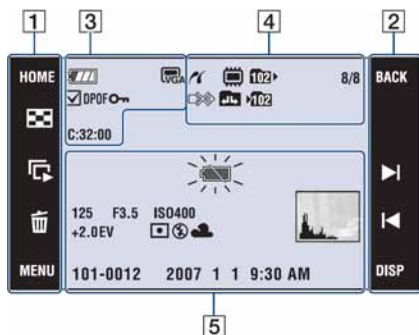

Kod reprodukcije videozapisa

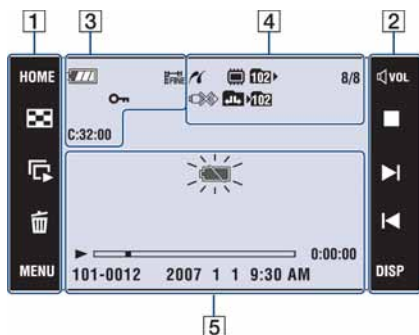

Postupci na zaslonu

Podešenja možete promijeniti dodiranjem ikona pod [1] i [2].

[1]

| Indikator | Značenje |
|-------------|---|
| HOME | Prikaz izbornika HOME |
| | Indeksni prikaz |
| | Slide Show |
| | Brisanje snimaka |
| MENU | Prikaz izbornika MENU |
| | Odabir mape za reprodukciju |
| | Povratak na pojedinačni prikaz iz indeksnog |

[2]

| Indikator | Značenje |
|-------------|--|
| BACK | Povratak na prethodni prikaz |
| | Podešavanje glasnoće (35) |
| | Zaustavljanje reprodukcije |
| | Indikator reprodukcije |
| | Zum reprodukcije (36) |
| | Uključenje/isključenje tipaka ▲/▼/◀/▶ |
| | Prikaz prethodne/sljedeće snimke |
| | Pretraživanje unaprijed/unatrag |
| DISP | Promjena prikaza |







Indikatori na zaslonu

Indikatori na zaslonu objašnjeni pod [3] – [5] prikazuju tekući status podešenja









[3]

| Indikator | Značenje |
|----------------|-------------------------------|
| | Preostalo trajanje baterije |
| | Veličina slike (13) |
| | Oznaka |
| DPOF | Oznaka za ispis (DPOF) (105) |
| | Zaštita snimke (61) |
| Qx2.0 | Zum reprodukcije (36) |
| C:32:00 | Dijagnostički pokazivač (117) |

4

| Indikator | Značenje |
|--|---|
|  | PictBridge veza (103) |
|  | Medij za snimanje ("Memory Stick Duo", ugrađena memorija) |
|  | Mapa za reprodukciju (64) <ul style="list-style-type: none"> • Ne pojavljuje se kod uporabe unutarnje memorije. |
| 8/8 12/12 | Broj slike/broj snimljenih slika u odabranoj mapi |
|  | PictBridge veza (104) <ul style="list-style-type: none"> • Ne odspajajte višenamjenski kabel dok je prikazana ova ikona. |
|  | Promjena mape (64) <ul style="list-style-type: none"> • Ne pojavljuje se kod uporabe unutarnje memorije. |
|  | Mapa za snimanje (68) <ul style="list-style-type: none"> • Ne pojavljuje se kod uporabe unutarnje memorije. |

5

| Indikator | Značenje |
|--|--|
|  | Indikator slabe baterije (117) |
| 125 | Brzina zatvarača |
| F3.5 | Otvor blende |
| ISO400 | ISO broj (34) |
| +2.0EV | Ekspozicija (34) |
|  | Način mjerenja svjetla (33) |
|  | Način rada bljeskalice |
| AWB  | Ravnoteža bijele boje (49) |
|  | Indikator reprodukcije (35) |
|  | Skala reprodukcije |
| 0:00:00 | Brojač |
| 101-0012 | Broj mape-datoteke (64) |
| 2007 1 1 9:30 AM | Datum snimanja/vrijeme reprodukcije slike |
|  | Histogram (24) <ul style="list-style-type: none"> •  se pojavljuje kad nije moguć prikaz histograma. |

Rukovanje zaslonom osjetljivim na dodir

Ovaj LCD zaslon također prikazuje tipke za upravljanje fotoaparatom (zaslon osjetljiv na dodir).

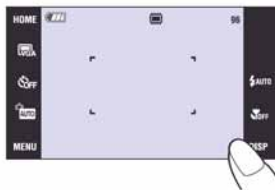

1 Pritisnite tipku **POWER** ili pomaknite pokrov objektiva prema dolje.

2 Lagano dodirnite tipke na zaslonu prstom.

0 tipkama na zaslonu osjetljivom na dodir

- Ako se opcija koju želite podesiti ne vidi na zaslonu, dodirnite ▲/▼ za promjenu stranice.
- Možete se vratiti na prethodni izbornik dodiranjem tipke [BACK].
- Dodiranjem na [?] prikazuje se vodič za dodirnutu opciju. Za zatvaranje tog vodiča, ponovno dodirnite [?].



- Zaslonom osjetljivim na dodir rukujte samo laganim pritiskom prsta ili isporučanim paint penom.
- Nemojte pritiskivati zaslon oštrim predmetima osim isporučanim paint penom.
- Nemojte pritiskivati LCD zaslon više nego što je potrebno.
- Kad dodirnete gornji desni dio zaslona pri snimanju, ikonice će privremeno nestati. Ponovno će se pojaviti kad maknete prst sa zaslona.

Promjena prikaza na zaslonu

Svaki put kad dodirnete [DISP], prikaz se mijenja na sljedeći način:

- Podešenja osim [LCD Brightness] možete podesiti odvojeno za snimanje i reprodukciju.
- U indeksnom prikazu, možete podesiti broj prikazanih snimaka.

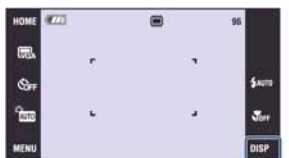

DISP

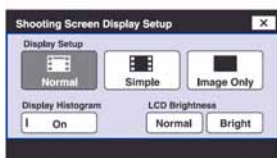

[Display Setup]

Za uključenje/isključenje prikaza ikona na zaslonu.

Normal

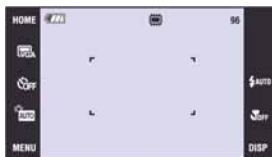

Simple



Image Only

- [Image Only] je prikladno za snimanje ili reprodukciju u 16:9 formatu.
- Tijekom reprodukcije, dodirnite desnu ili lijevu stranu zaslona za prikaz sljedeće/ prethodne slike, i dodirnite središte za prikaz vodiča.



[LCD Brightness]

Za podešavanje svjetline zaslona.

- Kod gledanja snimaka pri snažnom danjem svjetlu uz opciju [LCD Brightness] podešenu na [Normal], podesite je na [Bright]. Međutim, u tom slučaju će se brže trošiti baterija.

[Display Histogram]

Za uključenje/isključenje prikaza histograma na zaslonu.

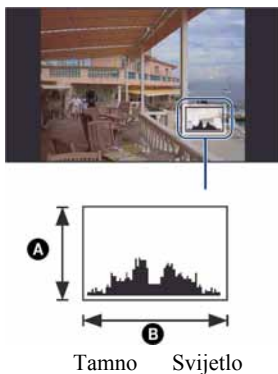

Histogram je grafički prikaz svjetline slike. Krivulja grafa pada prema desno kad je slika svijetla, ili prema lijevo kad je slika tamna.

- **A** Broj piksela
- **B** Svjetlina

- Histogram se također pojavljuje kod reprodukcije jedne fotografije, no tada ne možete podesiti ekspoziciju.
- Histogram se ne pojavljuje kod snimanja u sljedećim situacijama:
 - Pri snimanju
 - Dok je prikazan izbornik.
 - Pri snimanju videozapisa.
 - Pri reprodukciji
 - Dok je prikazan izbornik.
 - U indeksnom prikazu.
 - Pri uporabi zuma kod reprodukcije.
 - Kod rotiranja fotografija.
 - Tijekom reprodukcije videozapisa
- Može doći do velike razlike u histogramu prikazanom tijekom snimanja ili reprodukcije kod:
 - Aktiviranja bljeskalice.
 - Male ili velike brzine zatvarača.
- Histogram se možda neće prikazati kod slika snimljenih drugim fotoaparatom.

Snimanje pomoću ugrađene memorije

Fotoaparatus ima oko 31 MB unutarnje memorije koju ne možete izvaditi. Čak i ako u fotoaparatus ne uložite "Memory Stick Duo", možete snimati slike u memoriju.

- Videozapise veličine [640(Fine)] ne možete snimati u unutarnju memoriju.

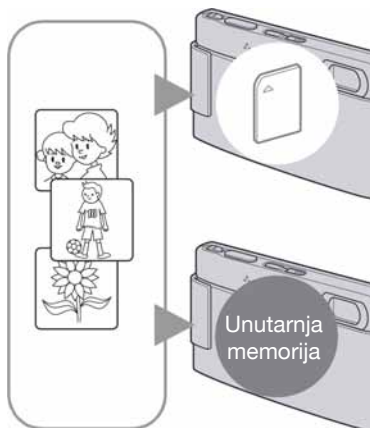

Kad uložite "Memory Stick Duo"

[Recording]: Slike se snimaju na "Memory Stick Duo".

[Playback]: Reproduciraju se slike s "Memory Stick Duo" kartice.

[Menu, Settings, itd.]: Na slikama pohranjenima na "Memory Stick Duo" možete primjenjivati različite funkcije.

Ukoliko nije uložen "Memory Stick Duo"

[Recording]: Slike se snimaju u ugrađenu memoriju.

[Playback]: Reproduciraju se slike iz ugrađene memorije.

[Menu, Settings itd.]: Na slikama pohranjenim u unutarnju memoriju možete primjenjivati različite funkcije.

O podacima pohranjenim u unutarnju memoriju

Preporučujemo da napravite sigurnosnu kopiju podataka koristeći se jednim od sljedećih postupaka.

Kopiranje podataka na "Memory Stick Duo"

Pripremite "Memory Stick Duo" kapaciteta 32 MB ili više i izvedite postupak iz poglavlja Kopiranje [Copy] (str. 69).

Kopiranje podataka na tvrdi disk računala

Izvedite postupak na stranicama 90 do 95 bez umetanja "Memory Stick Duo" kartice u fotoaparatus.

- Ne možete premjestiti podatke s "Memory Stick Duo" kartice u unutarnju memoriju.
- Spajanjem fotoaparatusa i računala pomoću višenamjenskog kabela možete kopirati podatke pohranjene u unutarnju memoriju računala, no ne možete kopirati podatke s računala u unutarnju memoriju.



Jednostavno snimanje (automatsko podešavanje)

U nastavku je opisan postupak snimanja uporabom osnovnih funkcija.

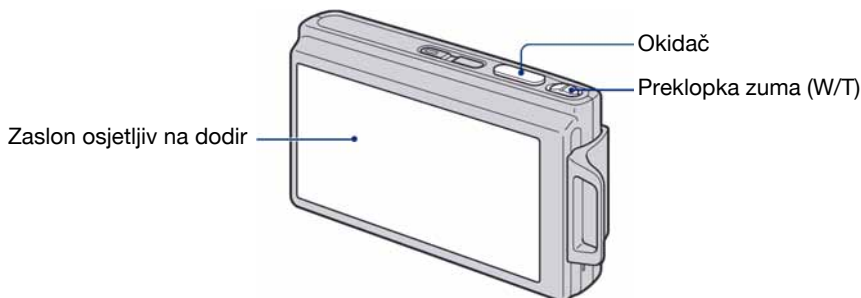

1 Otvorite pokrov objektiva.

2 Držite fotoaparat mirno, oslanjajući ruke na bokove.

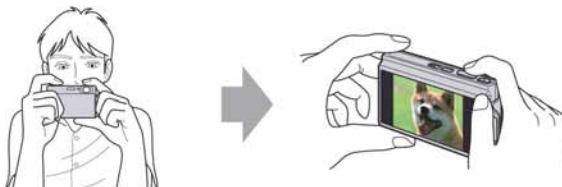

Objekt smjestite u sredinu okvira za izoštravanje ili dodirnite točku koju želite izoštriti.

Možete dodirnuti zaslon kako biste odabrali točku izoštravanja.

Kad dodirnete objekt na zaslonu osjetljivom na dodir, prikaže se okvir. Tada pritisnite okidač dopola za izoštravanje okvira. Ako je u okviru lice, uz izoštravanje se također automatski optimizira svjetlina i nijanse boje.

- Ako aparat prepozna u kadru lice, prikaže se . Ako prepozna objekt koji nije osoba, prikaže se .
- Ne možete koristiti ovu funkciju kad koristite digitalni zum i Close focus.
- Ovu funkciju možete također koristiti u (Soft Snap) načinu.
- Ako dodirnete izvan raspoloživog dosega izoštravanja, prikazat će se raspoloživi domet.





3 Snimajte pomoću okidača.

- ① Pritisnite i zadržite okidač dopola za izoštravanje.
Indikator ● (AE/AF lock) trepće (zeleno), oglašava se zvuk, indikator prestaje treptati i stalno svijetli.
- ② Pritisnite okidač dokraja.
Čuje se zvuk zatvarača.



Indikator AE/AF lock

Snimanje videozapisa

Dodirnite [HOME], zatim dodirnite  (Shooting) → [ Movie Mode] (str. 39). Ili, dodirnite ikonu podešenja načina snimanja, zatim dodirnite  (Movie Mode).



Ikona podešenja načina snimanja

Snimanje fotografije objekta kojeg je teško izoštriti

- Najmanja udaljenost za snimanje iznosi oko 50 cm (W strana), 80 cm (T strana) (DSC-T200)/približno 50 cm (DSC-T70/T75). Za snimanje na manjoj udaljenosti koristite Macro ili Close Focus način snimanja (str. 30).
- Ako fotoaparatus ne može automatski izoštriti objekt, AE/AF lock indikator počne polagano treptati i zvučni signal se ne čuje. Osim toga, nestane okvir AF tražila. Ponovo kadrirajte sliku i izošтрите.

Slučajevi u kojima je izoštravanje otežano:

- Objekt je taman i udaljen od fotoaparata
- Loš kontrast između objekta i pozadine
- Objekt se nalazi iza stakla
- Objekt se brzo kreće
- Objekti sa sjajnom površinom ili od kojih se odbija svjetlo
- Svjetleći objekti
- Objekt osvijetljen straga

W/T Uporaba zuma

Pomaknite preklopmu zuma (W/T) na T stranu za zumiranje ili na W stranu za smanjenje zuma.

- Ako je faktor zuma veći od 5× (DSC-T200)/3× (DSC-T70/T75), fotoaparatus prelazi na digitalni zum.
- Podrobnosti o postavci [Digital Zoom] i podešavanju kvalitete slike pogledajte na str. 76.
- Fotoaparatus polagano zumira tijekom snimanja videozapisa.
- Kad je uključena funkcija Face Detect, ne možete koristiti Digital Zoom.
- Dok koristite Digital Zoom, nije moguće izoštravanje dodirrom zaslona.

Veličina slike/self-timer/bljeskalica/makrosnimanje

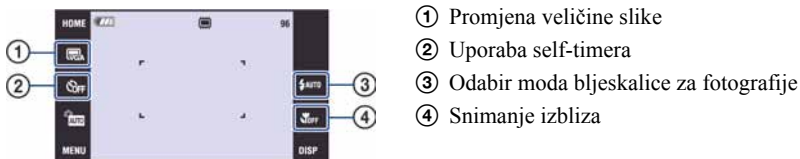

Promjena veličine slike

Dodirnite ikonu podešenja veličine slike na zaslonu. Dodirnite željenu opciju i zatim [BACK]. Za detalje o veličini slike, pogledajte str. 12.

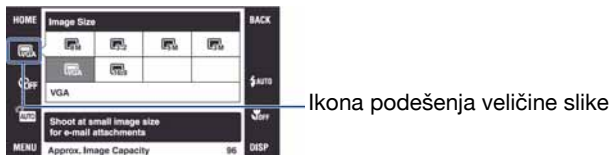

Uporaba self-timera

Dodirnite na zaslonu ikonu podešenja self-timera, Dodirnite željenu opciju i zatim [BACK].

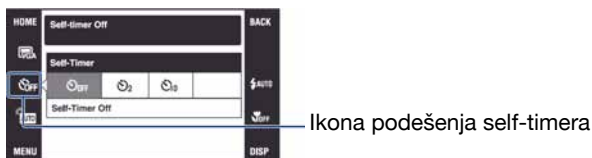

Self-Timer Off (☹_{OFF}): Bez uporabe self-timera

Self-Timer 10sec (⌚₁₀): Vrijeme odgode self-timera 10 sekundi

Self-Timer 2sec (⌚₂): Vrijeme odgode self-timera 2 sekunde

Pritisnite okidač. Trepće indikator self-timera i oglašava se zvučni signal do otvaranja zatvarača.

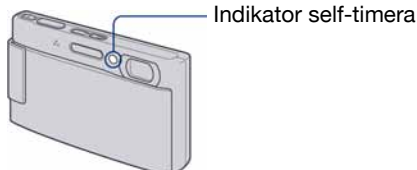

Za isključivanje funkcije, dodirnite **OFF**.

- Uz uporabu vremena odgode od 2 sekunde, možete spriječiti zamućivanje slike koje se javlja kod pomicanja fotoaparata uslijed pritiska okidača.

Flash (Odabir načina rada bljeskalice za snimanje fotografija)

Dodirnite na zaslону ikonu podešenja načina rada bljeskalice. Dodirnite željenu opciju, zatim [BACK].

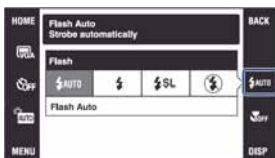

Flash Auto (AUTO): Aktivira se ako nema dovoljno svjetla ili je objekt osvijetljen straga (standardno podešenje)

Flash On (uvijek se aktivira) (ON)

Slow synchro (u skladu s uvjetima) (SL): Brzina zatvarača je manja na tamnim mjestima kako bi se jasno snimila neosvijetljena pozadina.

Flash Off (isključena) (OFF)

- Bljeskalica se aktivira dvaput. Prvo uključivanje služi za podešavanje količine svjetla.
- Dok se bljeskalica puni, prikazuje se .

Macro/Close focus (Snimanje izbliza)

Dodirnite na zaslonu ikonu podešenja funkcije Macro/Close focus. Dodirnite željenu opciju, zatim [BACK].

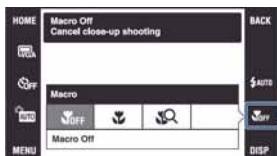

Ikona podešenja za Macro/Close focus

Macro Off (isključeno) (OFF)

Macro On (uključeno) (ON):

W strana

DSC-T200: Približno 8 cm ili dalje

DSC-T70/T75: Približno 8 cm ili dalje

T strana

DSC-T200: Približno 80 cm ili dalje

DSC-T70/T75: Približno 25 cm ili dalje

Close focus enabled (omogućeno izoštravanje izbliza) (ON): Fiksno na W strani: Približno 1 – 20 cm

Macro

- Preporučuje se podešavanje zuma dokraja na W stranu.
- Raspon izoštravanja se sužava i možda se neće moći izoštriti cijeli objekt.
- Brzina automatskog izoštravanja (Auto Focus) se smanjuje.

Close Focus

- Koristite ovu funkciju za snimanje na većoj blizini od one koju vam omogućuje (Macro) snimanje.
- Optički zum je fiksno na W strani i ne može se koristiti.
- Ne možete snimati u Burst ili Bracket modu (str. 47.)
- Kod snimanja u Close Focus modu ne možete koristiti funkciju Face Detection.
- Kad dodirnete tipku zuma, slika se uvećava pomoću digitalnog zuma.

Izoštravanje/mjerenje svjetla/ISO/EV

Ikone izoštravanja, mjerenja svjetla, ISO osjetljivosti i ekspozicije pojavljuju se samo kad je odabran **PGM** način snimanja.

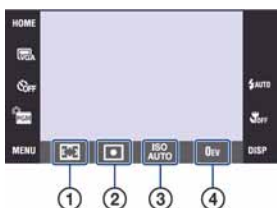







- ① Promjena načina izoštravanja
- ② Odabir načina mjerenja svjetla
- ③ Odabir ISO osjetljivosti
- ④ Podešavanje intenziteta svjetla

Focus: Promjena načina izoštravanja

Možete promijeniti način izoštravanja. Ako je automatsko izoštravanje otežano, poslužite se izbornikom.

- Kad je način snimanja podešen na , u [MENU] se prikaže [Focus].

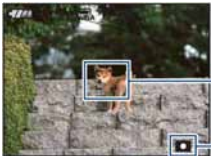
| | | |
|--|--|--|
|  |  (Multi AF) | <p>Automatsko izoštravanje svih dijelova slike unutar AF okvira.</p> <ul style="list-style-type: none"> • Ovaj način je koristan kad objekt nije u središtu okvira.  |
| |  (Center AF) (samo za fotografije) | <p>Automatsko izoštravanje objekta u središtu okvira.</p> <ul style="list-style-type: none"> • Uporaba ove funkcije s funkcijom AF lock omogućuje snimanje željene kompozicije na slici.  |
| |  (Spot AF) (Flexible Spot AF) (samo za fotografije) | <p>Automatsko izoštravanje izrazito sitnog objekta ili suženog prostora pomoću pomicanja AF okvira na željeno mjesto na zaslonu.</p> <ul style="list-style-type: none"> • Za podešavanje Flexible Spot AF, pogledajte str. 32. • Ovo je korisno kod snimanja pomoću stativa i kod objekata izvan središta tražila. • Kod snimanja pokretnih objekata, mirno držite fotoaparat kako objekt ne bi izašao iz okvira tražila.  |

| | |
|-----------------------------|---|
| 0.5 m (samo DSC-T70/T75) | Izoštrava objekt na osnovi prethodno podešene udaljenosti od objekta (podešavanje žarišta). • Kod snimanja objekta kroz mrežu ili prozor teško je dobiti ispravno žarište u načinu automatskog izoštravanja. U tim slučajevima poželjna je uporaba opcije [Focus]. |
| 1.0 m | |
| 3.0 m | |
| 7.0 m | |
| ∞ (neograničena udaljenost) | |

- AF je skraćenica od Auto Focus (automatsko izoštravanje).
- Podaci o podešavanju udaljenosti u opciji [Focus] su približni. Ako objektiv usmjerite prema gore ili dolje, odstupanja su veća.
- Kod uporabe funkcije Digital Zoom ili AF Illuminator, prednost pri izoštravanju imaju objekti unutar ili blizu središta okvira. U tom slučaju nije vidljiv normalan AF okvir i prikazan je novi AF okvir točkastih linija.

Uporaba [Spot AF] funkcije

- ① Podesite ikonu podešenja načina snimanja na **PGM** (Program Auto) i zatim dodirnite [BACK].
- ② Dodirnite ikonu podešenog načina izoštravanja →  (Spot AF).
- ③ Dodirnite [BACK] za isključivanje izbornika.



- ④ Dodirnite mjesto koje želite izoštriti na slici.







- Ako dodirnete izvan raspoloživog dosega izoštravanja, prikazat će se raspoloživi domet.

Metering Mode: Odabir načina mjerenja svjetla

Možete promijeniti način izoštravanja. Ako je automatsko izoštravanje otežano, poslužite se izbornikom.

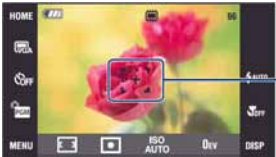
- Kad je način snimanja podešen na , u [MENU] se prikaže [Metering Mode].

| | | |
|---|---|--|
| ✓ |  (Multi) | Dijeli kadar u više zona i mjeri u svakoj zoni. Dobiva se ravnomjerna ekspozicija (mjerenje u više uzoraka). |
| |  (Center) | Mjeri središte kadra i određuje ekspoziciju na temelju svjetline objekta u tom dijelu (mjerenje u središtu). |
| |  (Spot) (samo za fotografiju) | Mjeri samo dio objekta (mjerenje u točki). <ul style="list-style-type: none"> • Ta funkcija je korisna kad je objekt osvijetljen straga ili u slučaju snažnog kontrasta između objekta i pozadine. <div style="display: flex; align-items: center;">  <div style="margin-left: 10px;"> <p>Končanica za mjerenje ekspozicije u točki Usmjerite na objekt.</p> </div> </div> |

- Za detalje o ekspoziciji pogledajte str. 10.
- Kad koristite Spot ili Center mjerenje, savjetujemo da podesite [Focus] na  (Center AF) kako bi se izoštrila točka u kojoj se vrši mjerenje (str. 31).

ISO: Odabir osjetljivosti



Niska osjetljivost



Visoka osjetljivost

Odabir osjetljivosti na svjetlo u jedinicama ISO. Što je veći broj, to je veća osjetljivost.

| | | |
|---|--------------------|--|
| ✓ | ISO AUTO (Auto) | Odaberite veći broj za snimanje na tamnim mjestima ili za snimanje objekta koji se kreće velikom brzinom. Malu vrijednost odaberite kad želite postići visoku kvalitetu slike. |
| | ISO 80 | |
| | ISO 100 | |
| | ISO 200 | |
| | ISO 400 | |
| | ISO 800 | |
| | ISO 1600 | |
| | ISO 3200 | |

- Za detalje o ISO osjetljivosti pogledajte str. 11.
- Možete odabrati samo između [ISO AUTO], [ISO 80] do [ISO 400] kad je podešena opcija Burst ili Exposure Bracket.
- Kod snimanja u svjetlijim uvjetima, fotoaparatus automatski povećava reprodukciju boje i tako smanjuje mogućnost pojave bijele slike (osim ako je [ISO] vrijednost podešena na [80]).

EV: Podešavanje jačine svjetla

Za ručno podešavanje ekspozicije.

- Kad je način snimanja podešen na **AUTO**, **SCN** ili , u [MENU] se prikaže [EV].



Prema –



Prema +

| | | |
|---|--------|---|
| | -2.0EV | Prema -: Za tamniju sliku. |
| ✓ | 0EV | Fotoaparatus automatski određuje ekspoziciju. |
| | +2.0EV | Prema +: Za svjetliju sliku. |

- Za detalje o ekspoziciji pogledajte str. 10.
- Vrijednost možete podesiti u koracima po 1/3EV.
- Snimate li objekt pri iznimno snažnom ili slabom svjetlu, ili koristite bljeskalicu, podešavanje ekspozicije možda neće imati efekta.

Pregled slika

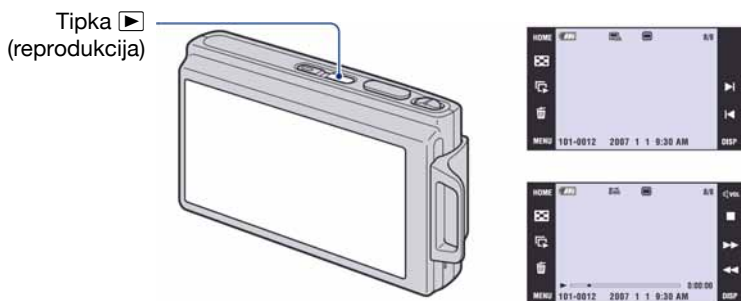

1 Pritisnite ▶ (reprodukcija).

- Pritisnete li tipku ▶ kad je aparat isključen, on se odmah uključi u reprodukcijski mod. Ponovnim pritiskom tipke ▶ aktivira se mod snimanja.

2 Dodirnite ◀ (prethodna)/▶ (sljedeća) na zaslonu za odabir slike.

Videozapis:

Dodirnite ▶ za reprodukciju videozapisa.

Prijelaz unaprijed/unatrag: ◀◀/▶▶ (Dodirnite ▶ ili ■ za povratak na normalnu reprodukciju.)

Podешavanje glasnoće: Dodirnite ◻ vol, zatim podesite glasnoću pomoću ◻+/◻-.





Dodirnite ◻ vol ponovno. Skala glasnoće nestane.

Za zaustavljanje: Dodirnite ■.





- Videozapisi veličine [320] prikazuju se u manjoj veličini.
-

Prikaz povećane slike (Zum reprodukcije)

Dodirnite fotografiju dok je prikazana kako biste uvećali odgovarajuće područje. Za smanjenje zuma dodirnite .

   : Za podešavanje položaja.

[BACK]: Isključenje zuma reprodukcije.

: Uključenje/isključenje tipaka    .

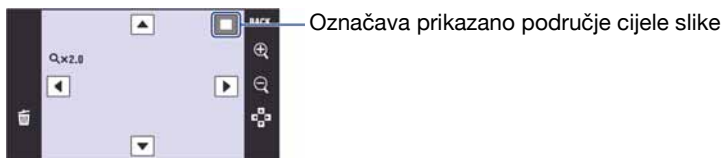

• Za pohranjivanje uvećanih slika: [Trimming] (str. 58)

Sliku možete također uvećati preklopkom zuma (W/T).



Indeksni prikaz slika

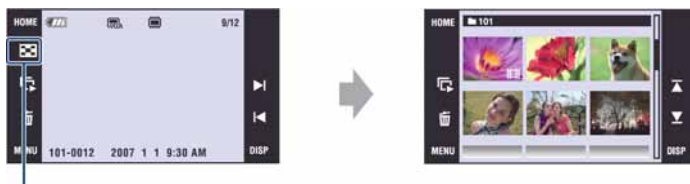

Dodirnite  (indeksni prikaz) za prikaz indeksnog izbornika.

Dodirnite   za prikaz prethodne/sljedeće slike. Za povratak na prikaz jedne slike, dodirnite umanjenu sliku.



 (indeksni prikaz)

Kad koristite Memory Stick Duo, ako ima mnogo mapa, dodirnite  (odabir mape), zatim odaberite željenu mapu u izborniku.

- Indeksnom izborniku možete također pristupiti odabirom opcije [ Image Index] u  (View Images) unutar izbornika HOME.
- Dodirnete li [DISP] u indeksnom prikazu, možete podesiti broj slika vidljivih u indeksnom prikazu.

Brisanje slika

Tipka  (reprodukcija)

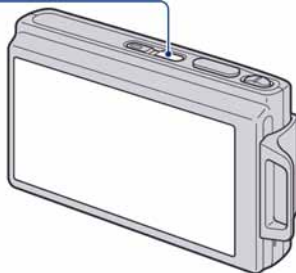





1 Pritisnite  (reprodukcija).

2 Prikažite snimku koju želite izbrisati, zatim dodirnite .



3 Dodirnite [OK].

Kod brisanja snimke iz izbornika MENU

- ① Dodirnite [MENU] u pojedinačnom ili indeksnom prikazu.
- ② Dodirnite .
- ③ Dodirnite za odabir željenog način brisanja između  (This Image),  (Multiple Images) ili  (All In This Folder).

Kad odaberete [This Image]

Briše se odabrana snimka.
Dodirnite [OK].

Kad odaberete [Multiple Images]

Odabire se i briše više snimaka odjednom.

- 1 Dodirnite središte slike kako biste označili onu koju želite izbrisati.

Kvadratić na slici označen je s ✓.



Za otkazivanje brisanja, dodirnite sliku ponovno kako biste uklonili oznaku.

Pojedinačni prikaz



Indeksni prikaz



- Kad dodirnete , aktivira se indeksni prikaz. U njemu dodirnite sličice koje želite izbrisati kako biste ih označili.
 - Kad dodirnete   u indeksnom prikazu, fotoaparata se vraća na pojedinačni prikaz slika.
- 2 Dodirnite [→] i zatim dodirnite [OK].

Kad odaberete [All In This Folder]

Brišu se sve snimke u odabranoj mapi.

Dodirnite [OK].

Upoznavanje funkcija – HOME/Menu

Uporaba izbornika HOME

Izbornik HOME je osnovni izbornik za pristup različitim funkcijama fotoaparata. Možete ga otvoriti neovisno o funkciji snimanja ili reprodukcije.

1 Dodirnite [HOME] za prikaz izbornika HOME.

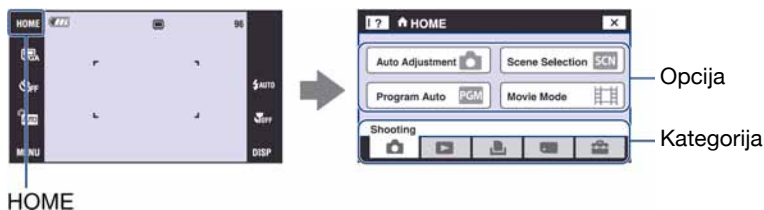





2 Dodirnite kategoriju koju želite podesiti.

3 Dodirnite u kategoriji željenu opciju.

- Izbornik HOME nije moguće prikazati tijekom PictBridge ili USB veze.
- Fotoaparat se podešava u funkciju snimanja pritiskom okidača dopola.
- Dodirnite [×] ili [BACK] za povratak na prethodni prikaz.

Opcije izbornika HOME

Dodirom na HOME aktivira se prikaz sljedećih opcija. Detalji o opcijama prikazuju se na zaslonu uporabom vodiča.

| Kategorija | Opcije |
|---|---|
|  Shooting | Auto Adjustment (str. 43) Scene Selection (str. 43) Program Auto (str. 43) Movie Mode (str. 43) |
|  View Images | Single Image (str. 54) Image Index (str. 54) Slideshow (str. 54) |
|  Printing, Other | Print (str. 102) Music Tool (str. 97) Download Music Format Music |
|  Manage Memory | Memory Tool Memory Stick Tool (str. 68) Format Create REC. Folder Change REC. Folder Copy Internal Memory Tool (str. 70) Format |
|  Settings | Main Settings Main Settings 1 (str. 71) Beep Function Guide Initialize Calibration Housing Main Settings 2 (str. 73) USB Connect COMPONENT Video Out TV TYPE |
| | Shooting Settings Shooting Settings 1 (str. 75) AF Illuminator Grid Line AF Mode Digital Zoom Shooting Settings 2 (str. 78) Auto Orientation Auto Review Smile Level |
| | Clock Settings (str. 79) |
| | Language Setting (str. 80) |

Uporaba opcija izbornika

1 Dodirnite [MENU] za prikaz izbornika.

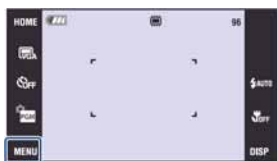

MENU

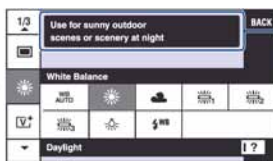

Za isključenje funkcijskog vodiča dodirnite [?] (str. 22).

- Ovisno o odabranom načinu rada, bit će prikazane različite opcije.

2 Dodirnite željenu opciju.

- Ako se željena opcija ne vidi, nastavite dodirivati ▲/▼ dok se opcija ne pojavi na zaslonu.

3 Dodirnite željeno podešenje.

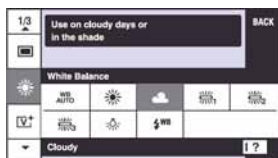

4 Dodirnite [BACK] za isključenje izbornika.

Opcije izbornika

Raspoložive opcije izbornika razlikuju se ovisno o funkcijskom modu fotoaparata (snimanje/reprodukcija) i načinu snimanja. Na zaslonu su prikazane samo raspoložive opcije.

(✓: raspoloživo)

Odabrani način snimanja:

| Auto Adjustment | Scene Selection | Program Auto | Movie Mode |
|-----------------|-----------------|--------------|------------|
|-----------------|-----------------|--------------|------------|

Izbornik za reprodukciju (str. 43)

| | | | | |
|-------------------|---|-----|---|---|
| REC Mode | ✓ | ✓*2 | ✓ | — |
| EV*1 | ✓ | ✓ | — | ✓ |
| Focus*1 | — | — | — | ✓ |
| Metering Mode*1 | — | — | — | ✓ |
| White Balance | — | ✓*2 | ✓ | ✓ |
| Color Mode | — | — | ✓ | ✓ |
| Flash Level | — | — | ✓ | — |
| Red Eye Reduction | ✓ | ✓*2 | ✓ | — |
| Face Detection | ✓ | ✓*2 | — | — |
| SteadyShot | — | ✓ | ✓ | ✓ |
| Setup | ✓ | ✓ | ✓ | ✓ |

*1 Ovo podešenje možete također promijeniti u [Program Auto] (str. 30).

*2 Ovaj postupak je ograničen prema odabranom Scene Selection modu (str. 44).

Izbornik za reprodukciju (str. 57)

 (Retouch)

 (Multi Resizing)

 (Slide Show)

 (Protect)

 (Print)

 (Select Folder)

 (Paint)

 (Wide Zoom Display)

 (Delete)

DPOF

 (Rotate)

 (Volume Settings)



Način snimanja možete promijeniti pomoću izbornika HOME.

Načini snimanja:

Za fotografije su raspoloživa tri načina snimanja: Auto Adjustment, Scene Selection i Program Auto; a za videozapise jedan način snimanja.

Standardno podešenje je Auto Adjustment.

Za prelazak na drugi način snimanja s Auto Adjustment, postupite na sljedeći način.

- 1 Dodirnite [HOME] za prikaz izbornika HOME.
 - 2 Dodirnite  (Shooting).
 - 3 Dodirnite željeni način snimanja.
- Možete također promijeniti način snimanja dodiranjem ikone podešenja načina snimanja (str. 17).



AUTO : Auto Adjustment

Omogućuje jednostavno snimanje uz automatsko podešavanje postavki.

SCN : Scene Selection

Omogućuje snimanje s podešenim postavkama, ovisno o kadru (str. 44).

PGM : Program Auto

Omogućuje snimanje uz automatsko podešavanje ekspozicije (brzine zatvarača i otvora blende). Osim toga je moguće podesiti željene funkcije putem izbornika. (Za detalje o dostupnim funkcijama pogledajte str. 42.)

: Movie Mode

Omogućuje snimanje videozapisa sa zvukom.

Snimanje fotografija koristeći Scene Selection

Scene Selection načini snimanja

Odaberite jedan od sljedećih načina snimanja u skladu s uvjetima.



High Sensitivity

Omogućuje snimanje bez uporabe bljeskalice u uvjetima smanjenog osvjetljenja uz smanjenje zamućenja slike.



Smile Shutter

Kad fotoaparati detektira osmijeh, automatski snima. Za detalje pogledajte str. 46.



Soft snap

Omogućuje snimanje fotografija s blažim ozračjem za portrete osoba, snimanje cvijeća i sl.



Twilight Portrait*

Pogodno za snimanje portreta na tamnim mjestima. Omogućuje snimanje oštarih slika osoba na tamnim mjestima bez gubitka tamne atmosfere okoline.



Twilight*

Omogućuje snimanje noćnih prizora u daljini bez gubitka tamne atmosfere okoline.



Landscape

Izoštava samo udaljene objekte pri snimanju krajolika i sl.



Hi-Speed Shutter

Snimanje objekata u pokretu vani i na osvijetljenim mjestima.

- Brzina zatvarača se povećava. Zbog toga slike snimljene na tamnijim mjestima postaju tamnije.



Beach

Prilikom snimanja na morskoj plaži ili pokraj jezera, plavetnilo vode jasno se snima.





Snow

Pri snimanju na snijegu ili sličnim mjestima, koristite ovo podešenje kako bi se snimila jasna i oštra slika.



Fireworks*

Snimanje vatrometa u punom sjaju.

* Brzina zatvarača je manja u  (Twilight Portrait),  (Twilight) ili  (Fireworks) načinu snimanja, stoga preporučujemo uporabu stativa kako bi se spriječilo zamućenje slike.

Funkcije koje se ne mogu kombinirati sa Scene Selection

Za snimanje slike u skladu s uvjetima, fotoaparat bira određenu kombinaciju postavki. Neke postavke nije moguće odabrati, ovisno o odabranom Scene Selection načinu.

(✓: možete odabrati željenu postavku)

| | Macro/Close Focus | Flash | Face Detection | Burst/ Bracket | EV | White Balance | Red Eye Reduction | SteadyShot |
|-----|-------------------|-----------------|----------------|----------------|----|---------------|-------------------|------------|
| ISO | ✓/— | ⊗ | — | — | ✓ | ✓* | — | ✓ |
| 😊 | ✓/— | ✓ | — | — | ✓ | — | — | ✓ |
| 👤 | ✓/— | ✓ | ✓ | ✓ | ✓ | — | ✓ | ✓ |
| 👤🌙 | ✓/— | ⚡ ^{SL} | — | — | ✓ | — | ✓ | ✓ |
| 🌙 | —/— | ⊗ | — | — | ✓ | — | — | ✓ |
| 📷 | —/— | ⚡/⊗ | — | ✓ | ✓ | — | ✓ | ✓ |
| 🚶 | ✓/— | ⚡/⊗ | — | ✓ | ✓ | — | ✓ | ✓ |
| 🏠 | ✓/— | ⚡/⊗ | — | ✓ | ✓ | — | ✓ | ✓ |
| 👁 | ✓/— | ⚡/⊗ | — | ✓ | ✓ | — | ✓ | ✓ |
| ⚙️ | —/— | ⊗ | — | — | ✓ | — | — | ✓ |

* Nije moguće odabrati [Flash].

Snimanje s funkcijom Smile Shutter

- ① Pritisnite okidač dokraja.
Vidljiv je indikator [😊] koji označava da je fotoaparat u funkciji prepoznavanja osmijeha. Kad prepozna osmijeh, fotoaparat automatski snima. Tijekom snimanja će svijetliti Smile shutter indikator (str. 15, 16).
- ② Iza funkcije možete izići tako da ponovno zadržite okidač pritisnutim.
 - Moguće je snimiti maksimalno 6 fotografija. Snimanje završava automatski kad se napuni medij za snimanje/ugrađena memorija ili se dosegne 6 snimaka.
 - Ako fotoaparat nije prepoznao osmijeh, podesite [Smile Level] (str. 78).
 - Fotoaparat ne može prepoznati osmijeh ukoliko ne prepozna kadru lice.
 - U nekim uvjetima snimanja nije moguće prepoznavanje lica te aparat neće snimati.
 - Fotoaparat može prepoznati osmijeh samo za jednu osobu prikazanu u okviru za prepoznavanje lica nakon pritiska okidača dokraja.
 - Ako fotoaparat prepozna više lica, prioritet ima lice dodirnuo prije pritiska okidača dopola. Ako ne dodirnete nijedno lice, fotoaparat će odabrati glavni objekt kako bi odlučio kojem licu dati prioritet.
 - Slika možda neće biti izoštrena ako se udaljenost između fotoaparata i objekta promijeni nakon pritiska okidača dokraja. Možda se neće postići odgovarajuća ekspozicija ako se promijene svjetlosni uvjeti okoline.
 - Okidanje će se možda izvesti u pogrešnom trenutku.

💡 Savjeti za bolje prepoznavanje osmijeha

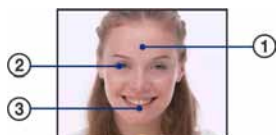

- ① Nemojte pokrivati oči pramenovima kose.
- ② Pokušajte okrenuti lice što ravnije prema fotoaparatu. Razina prepoznavanja je veća ako su oči blago stisnute.
- ③ Nasmiješite se jasno otvorenih usta. Smiješak se prepoznaje jasnije ako se vide zubi.

Raspoloživi načini snimanja prikazani su na sljedeći način. Za detalje o upravljanju izbornikom pogledajte str. 41.

Ne možete odabrati funkciju čija ikona je prikazana sivom bojom.









Za fotografije (Auto Adjustment/Scene Selection/Program Auto) Za videozapise

Tvornička postavka je označena sa .

REC Mode: Odabir načina kontinuiranog snimanja AUTO SCN PGM

Odabir između kontinuiranog i običnog snimanja kod pritiska na okidač.

| | |
|--|---|
| <input checked="" type="checkbox"/>  (Normal) | Isključeno kontinuirano snimanje. |
| <input type="checkbox"/>  (Burst) | <p>Snimanje do 100 slika zaredom kod pritiska i držanja okidača.</p> <div style="text-align: center;">  </div> <ul style="list-style-type: none"> • Bljeskalica je podešena na  (isključeno). |
| BRK ±0.3EV | <p>Snimanje niza od 3 slike s automatski promijenjenim vrijednostima ekspozicije (Exposure Bracket). Što je veća BRK vrijednost, veća je i promjena ekspozicije.</p> <ul style="list-style-type: none"> • Kad ne možete pravilno odrediti ekspoziciju, snimajte u Exposure Bracket modu, s različitim ekspozicijama. Možete odabrati sliku s odgovarajućom ekspozicijom nakon snimanja. <div style="text-align: center;">  </div> <ul style="list-style-type: none"> • Kad je funkcija snimanja podešena na AUTO (Auto Adjustment), funkcija Exposure Bracket nije raspoloživa. • Bljeskalica je podešena na  (isključeno). |
| BRK ±0.7EV | |
| BRK ±1.0EV | |

O funkciji Burst

- Kad koristite self-timer, svakim pritiskom na okidač snima se maksimalno pet slika zaredom.
- Interval snimanja iznosi otprilike 0,46 sekunde (DSC-T200)/približno 0,51 sekunde (DSC-T70/T75). Interval snimanja se produži, ovisno o podešenoj veličini slike.
- Kad je slab kapacitet baterije ili kad je "Memory Stick Duo" pun, Burst se zaustavlja.
- Možda nećete moći snimati slike zaredom, ovisno o načinu Scene (str. 45).

O funkciji Exposure Bracket

- Izoštravanje i uravnoteženje bijele boje su podešeni po prvoj slici, a te postavke se ujedno koriste i za ostale.
- Kad je ekspozicija ručno podešena (str. 34), pomiče se ovisno o podešenoj svjetlini.
- Interval snimanja iznosi otprilike 0,46 sekunde (DSC-T200)/približno 0,51 sekunde (DSC-T70/T75).
- Ukoliko je objekt previše osvijetljen ili previše zatamnjen, nećete moći napraviti pravilan snimak s odabranom vrijednosti promjene ekspozicije.
- Neće biti moguće snimati u Exposure Bracket načinu ovisno o Scene načinu (str. 45).

EV: Podešavanje jačine svjetla

AUTO SCN PGM 

Za ručno podešavanje ekspozicije. Ovaj izbornik jednak je izborniku koji se prikaže kad dodirnete ikonu podešenja ekspozicije u **PGM** načinu. Pogledajte str. 34.

Focus: Promjena načina izoštravanja

AUTO SCN PGM 

Možete promijeniti način izoštravanja. Ako je automatsko izoštravanje otežano, poslužite se izbornikom. Ovaj izbornik jednak je izborniku koji se prikaže kad dodirnete ikonu podešenja načina izoštravanja u **PGM** načinu. Pogledajte str. 31.

Metering Mode: Odabir načina mjerenja svjetla

AUTO SCN PGM 











Možete promijeniti način izoštravanja. Ako je automatsko izoštravanje otežano, poslužite se izbornikom. Ovaj izbornik jednak je izborniku koji se prikaže kad dodirnete ikonu podešenja načina mjerenja svjetla u **PGM** načinu. Pogledajte str. 33.

WB (White Balance): Podešavanje tona boje





Podešava tonove boje u skladu sa svjetlinom okoliša, primjerice kad boje slike djeluju neobično.

| | | |
|---|--|--|
| ✓ |  (Auto) | Automatsko podešavanje bijele boje. |
| |  (Daylight) | <p>Podešavanje kod snimanja na otvorenom, noćnog snimanja, snimanja pod neonskim svjetlom, vatrometa, izlaska sunca ili slika prije i nakon zalaska sunca.</p>  |
| |  (Cloudy) | <p>Podešavanje u uvjetima oblačnog neba.</p>  |
| |  ₁ (Fluorescent Light 1)/  ₂ (Fluorescent Light 2)/  ₃ (Fluorescent Light 3) | <p>Fluorescent Light 1: Podešenje za bijelo fluorescentno osvjetljenje. Fluorescent Light 2: Podešenje za prirodno bijelo fluorescentno osvjetljenje. Fluorescent Light 3: Podešenje za dnevno bijelo fluorescentno osvjetljenje.</p>  |
| |  (Incandescent) | <p>Podešavanje za jako osvjetljenje, primjerice u fotografskom studiju.</p>  |







| | | |
|--|--|---|
| |  WB (Flash) (Samo za fotografije) | <p>Podešavanje u skladu sa statusom bljeskalice.</p> <ul style="list-style-type: none"> • Ovu opciju ne možete odabrati kad snimate videozapise.  |
|--|--|---|



- Za detalje o podešavanju ravnoteže bijele boje, pogledajte str. 11.
- Pod fluorescentnim svjetlom koje trepće, podešavanje ravnoteže bijele boje možda neće ispravno raditi iako ste odabrali [Fluorescent Light 1], [Fluorescent Light 2], [Fluorescent Light 3].
- Osim kod [Flash], [White Balance] automatski podešava na [Auto] nakon uključivanja bljeskalice.
- Ovisno o Scene Selection modu, neke opcije nisu raspoložive (str. 45).

Color Mode: Promjena svjetline slike ili dodavanje posebnih efekata

 AUTO SCN PGM 

Možete promijeniti svjetlinu slike u skladu s efektima.

| | | |
|-------------------------------------|--|---|
| <input checked="" type="checkbox"/> |  (Normal) | <p>Slike će sadržati normalne nijanse boja.</p>  |
| |  (Vivid) | <p>Boja slike postaje svjetlija i dublja.</p>  |
| |  (Natural) | <p>Boja slike se ublažava.</p>  |



| | | |
|--|---|---|
| |  (Sepia) | Boja slike postaje sepija.  |
| |  (B & W) | Slika postaje crno-bijela.  |

- Kod snimanja videozapisa možete odabrati samo [Normal], [Sepia] ili [B&W].

Flash Level: Podešavanje razine bljeskalice



Podešavanje količine svjetla bljeskalice.

| | | |
|---|---|---------------------------------------|
| |  - (-) | Prema -: slabije svjetlo bljeskalice. |
| ✓ |  ±0 (Normal) | |
| |  + (+) | Prema +: jače svjetlo bljeskalice. |

- Za promjenu načina rada bljeskalice pogledajte str. 29.

Red Eye Reduction: Smanjenje efekta crvenih očiju

AUTO SCN PGM

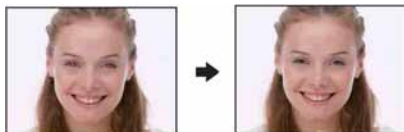

Kad koristite bljeskalicu, ona se aktivira dva ili više puta prije samog snimanja radi smanjenja efekta crvenih očiju.

| | | |
|---|--------|---|
| ✓ | (Auto) | Kad je funkcija Face Detection uključena, bljeskalica se automatski aktivira više puta radi smanjenja efekta crvenih očiju. |
| | (On) | Bljeskalica se uvijek aktivira više puta radi smanjenja efekta crvenih očiju. |
| | (Off) | Isključena funkcija smanjenja efekta crvenih očiju. |





- Budući da je potrebna otprilike sekunda dok se ne aktivira okidač, držite fotoaparat čvrsto kako biste spriječili pomicanje. Također, zamolite osobu koju snimate da se ne pomiče.
- Smanjivanje efekta crvenih očiju možda neće dati željene rezultate, ovisno o udaljenosti objekta, u slučaju da osoba ne vidi predbljesak ili u nekim drugim slučajevima. U takvom slučaju možete ispraviti efekt crvenih očiju uporabom funkcije [Retouch] u izborniku reprodukcije nakon snimanja (str. 58).
- Kad je funkcija [Face Detect] podešena na [Off], funkcija Red Eye Reduction neće raditi čak ni kad je odabrana opcija [Auto].
- Ovo podešenje nije raspoloživo u nekim Scene Selection modovima (str. 45).

Face Detection: Detekcija lica objekta

AUTO SCN PGM

Možete promijeniti način izoštravanja. Ako je automatsko izoštravanje otežano, poslužite se izbornikom.



| | | |
|---|----------------|---|
| | (Continuous) | <p>Uz detekciju lica snimanih osoba fotoaparat će također izvesti izoštravanje, podesiti bljeskalicu, ekspoziciju, balans bijelog te predbljesak za smanjenje efekta crvenih očiju.</p> <p>Kad dodirnete određeno lice, okvir detekcije lica promijeni se u okvir lica s prioritetom. Ako dodirnete objekt koji nije lice, izoštrit će se dio pored dodirnuto mjestu.</p> |
| ✓ | (When touched) | Dodirnite zaslon, i ako fotoaparat prepozna lice, postupak je isti kao za [Continuous]. |

- Kad je uključena funkcija Face Detect
 - Ne možete koristiti AF Illuminator.
 - Ne možete koristiti funkciju Digital Zoom.
- U  (Soft Snap) načinu, standardno podešenje je [Continuous].
- U funkciji  (Smile Shutter), kontinuirano se aktivira funkcija Face Detect.
- Funkcija može detektirati do 8 lica snimanih osoba. Međutim, kod snimanja s funkcijom  (Soft Snap) mogu se detektirati samo 4 lica.
- Kad fotoaparata detektira više osoba u kadru, procijenit će koja je među njima najbitnija radi izoštravanja.
- Okvir u kojem se izvodi izoštravanje će postati zelen kad dodirnete okidač dopola. Čak i kad okvir ne postane zelen, ako je izoštrana osoba jednako udaljena kao i druge osobe, izoštravaju se sve osobe.
- Ovisno o uvjetima uporabe, funkcija Face Detection možda neće uspješno obaviti posao.
- Kad za snimanje nije odabran način **AUTO** (Auto Adjustment),  (Smile Shutter) i  (Soft Snap), funkcija Face Detect je uvijek uključena.

SteadyShot: Odabir načina sprječavanja zamućenja





Uključenje funkcije sprječavanja zamućenja.

| | | |
|-------------------------------------|--|---|
| <input checked="" type="checkbox"/> |  (Shooting) | Aktivira funkciju sprječavanja zamućenja kad dodirnete okidač dopola. |
| <input type="checkbox"/> |  (Continuous) | Uvijek aktivira funkciju sprječavanja zamućenja. Slike možete stabilizirati i pri zumiranju udaljenog objekta. <ul style="list-style-type: none"> • Baterije se troše brže nego u modu [Shooting]. |
| <input type="checkbox"/> |  (Off) | Funkcija sprječavanja zamućenja je isključena. |

- Kad je odabran Auto Adjustment mod, [SteadyShot] će se podesiti na [Shooting].
- Pri snimanju videozapisa, opcije su ograničene na [Continuous] i [Off]. Standardna postavka je [Continuous].
- Funkcija sprječavanja zamućenja možda neće raditi pravilno u sljedećim slučajevima:
 - Kad prejako tresete fotoaparata
 - Pri malim brzinama zatvarača, npr. pri noćnom snimanju

SETUP: Odabir podešenja snimanja



Odabir podešenja za funkciju snimanja. Opcije prikazane u ovom izborniku jednake su onima iz  [Shooting Settings] u  (Settings) unutar izbornika HOME. Pogledajte str. 40.



Reprodukcija snimaka iz izbornika HOME

Možete odabrati način reprodukcije snimaka.

- ① Dodirnite [HOME].
- ② Odaberite  (View Images).
- ③ Odaberite željeni način prikaza.

(Single Image): Reprodukcija jedne snimke

Prikaz zadnje snimke, jednako kao kod pritiska tipke  (reprodukcija) (str. 35).

(Image Index): Reprodukcija liste snimaka

Prikaz liste snimaka iz odabrane mape, jednako kao kod pritiska tipke  (Index) (str. 36).

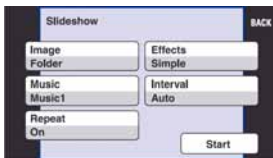

(Slide Show): Reprodukcija niza snimaka

- ① Odaberite [ Slide Show] u izborniku HOME.



- ② Odaberite [Start] za početak reprodukcije.

Podešavanje glasnoće glazbe

Dodirnite zaslon za prikaz izbornika podešenja glasnoće, zatim podesite glasnoću pomoću +/-. Ili podesite funkciju  (Volume Settings) u izborniku MENU prije početka reprodukcije.



- Dodirnite [] za isključenje izbornika podešenja glasnoće.

Zaustavljanje *slide showa*

Dodirnite zaslon, zatim dodirnite [Exit].

Promjena podešenja

Možete promijeniti podešenja slideshova.

① Dodirnite [MENU] →  (Slideshow) →  (Slideshow).

② Dodirnite željenu opciju izbornika.

③ Dodirnite željeno podešenje, zatim dodirnite [Start].

• Možete promijeniti podešenja dodirom ikone  u izborniku za podešavanje glasnoće.

Moguće je podesiti sljedeće opcije.

Tvornička podešenja označena su oznakom .

| Image | | |
|---|--------|--|
| Samo kad koristite Memory Stick Duo (opcija). | | |
| <input checked="" type="checkbox"/> | Folder | Reprodukcija svih slika u odabranoj mapi. |
| <input type="checkbox"/> | All | Reprodukcija svih slika na "Memory Stick Duo" kartici redom. |

| Effects | | |
|-------------------------------------|-----------|--|
| <input checked="" type="checkbox"/> | Simple | Jednostavan slide show prikladan za široku paletu snimaka. |
| <input type="checkbox"/> | Nostalgic | Atmosferični slide show filmskog ugođaja. |
| <input type="checkbox"/> | Stylish | Elegantni slide show srednjeg tempa. |
| <input type="checkbox"/> | Active | Ubrzani slide show pogodan za dinamične slike. |
| <input type="checkbox"/> | Normal | Osnovni slide show s određenim vremenskim intervalom. |

• Kod efekata [Simple], [Nostalgic], [Stylish] ili [Active] prikazuju se samo fotografije.

• Glazba se ne reproducira (podešeno na [Off]) tijekom [Normal] slide showa. Čuje se samo zvuk videozapisa.

| Music | | |
|--|---------|--|
| Odabir glazbe ovisi o odabranom efektu. | | |
| Pozadinska glazba i kombinacije efekata se mogu mijenjati. | | |
| <input checked="" type="checkbox"/> | Music 1 | Tvorničko podešenje za [Simple] slide show. |
| <input type="checkbox"/> | Music 2 | Tvorničko podešenje za [Nostalgic] slide show. |
| <input type="checkbox"/> | Music 3 | Tvorničko podešenje za [Stylish] slide show. |
| <input type="checkbox"/> | Music 4 | Tvorničko podešenje za [Active] slide show. |
| <input type="checkbox"/> | Off | Podešenje za [Normal] slide show. Bez glazbe. |

| Interval | | |
|-------------------------------------|--------|--|
| <input type="checkbox"/> | 3 sec | Podešava interval između prikaza slika za [Normal] slide show. |
| <input type="checkbox"/> | 5 sec | |
| <input type="checkbox"/> | 10 sec | |
| <input type="checkbox"/> | 30 sec | |
| <input type="checkbox"/> | 1 min | |
| <input checked="" type="checkbox"/> | Auto | Interval se prilagođava odabranom podešenju opcije [Effects]. Podešenje je [Auto] kad za opciju [Effects] nije odabrano [Normal]. |

| Repeat | | |
|-------------------------------------|-----|---|
| <input checked="" type="checkbox"/> | On | Kontinuirana reprodukcija slika. |
| <input type="checkbox"/> | Off | Nakon reprodukcije svih slika, slide show završava. |

Dodavanje/promjena glazbenih datoteka

Možete kopirati željenu glazbu (glazbene datoteke) s CD-a ili iz MP3 kolekcije u fotoaparatus za reprodukciju uz slide show. To možete učiniti pomoću opcije  Music Tool] u  (Printing, Other) iz izbornika HOME i pomoću isporučenog softvera "Music Transfer" instaliranog na računalo. Za detalje, pogledajte str. 97 i 99.

- Možete snimiti do četiri glazbena isječka (odnosno, njima je moguće zamijeniti postojeće glazbene isječke (Music1 – Music4)).
- Maksimalno trajanje glazbenih isječaka za reprodukciju na fotoaparatu je oko 3 minute.
- Ako ne možete reproducirati glazbenu datoteku jer je oštećena ili zbog drugih problema, izvedite postupak [Format Music] (str. 97) i kopirajte ponovo.

Ovo poglavlje objašnjava opcije izbornika raspoložive kad dodirnete [MENU] u reprodukcijском modu. Za detalje o uporabi izbornika pogledajte str. 41.





(Retouch): Obrada fotografija nakon snimanja







Ova opcija omogućuje podešavanje fotografija ili primjenu posebnih efekata na fotografije. Izvorna snimka se zadržava.



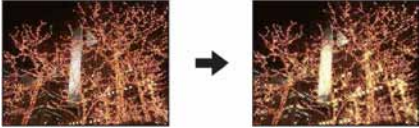

Retuširanje fotografija

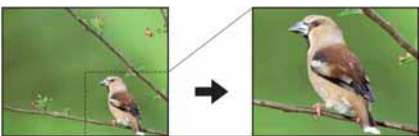
- ① Odaberite snimke koje želite retuširati iz pojedinačnog ili indeksnog prikaza.
- ② Dodirnite [MENU].
- ③ Dodirnite  (Retouch), zatim dodirnite željeni mod.
- ④ Retuširajte snimke prema uputama.

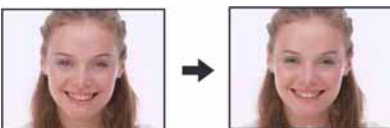
- Kad dodirnete  u izborniku Retouch, možete provjeriti trenutno podešene efekte (osim za [Trimming] i [Red Eye Correction]).
- Snimke se ne mogu retuširati dok je fotoaparar priključen na TV.

| | |
|--|---|
|  (Soft Focus) | <p>Zamućuje periferiju oko odabranog mjesta i ističe objekt.</p>  <ol style="list-style-type: none"> ① Dodirnite središnji dio željene slike za retuširanje, zatim dodirnite [→]. ② Podesite željeni raspon retuširanja pomoću ◀/▶, zatim dodirnite [→]. ③ Odaberite razinu retuširanja pomoću ◀/▶, zatim dodirnite [→]. ④ Dodirnite [Save]. |
|  (Partial Color) | <p>Slika oko odabranog dijela postane crno-bijela kako bi se istaknuo objekt.</p>  <ol style="list-style-type: none"> ① Dodirnite središnji dio željene slike za retuširanje, zatim dodirnite [→]. ② Podesite željeni raspon retuširanja pomoću ◀/▶, zatim dodirnite [→]. ③ Dodirnite [Save]. |

| | |
|--|---|
|  (Fisheye Lens) | <p>Primjena efekta ribljev oka oko odabranog mjesta.</p>  <ol style="list-style-type: none"> ① Dodirnite središnji dio željene slike za retuširanje, zatim dodirnite [→]. ② Podesite željeni raspon retuširanja pomoću ◀/▶, zatim dodirnite [→]. ③ Dodirnite [Save]. |
|  (Cross Filter) | <p>Dodaje efekt zvjezdanog sjaja izvorima svjetla.</p>  <ol style="list-style-type: none"> ① Podesite željeni raspon retuširanja pomoću ◀/▶, zatim dodirnite [→]. ② Odaberite razinu retuširanja pomoću ◀/▶, zatim dodirnite [→]. ③ Dodirnite [Save]. |
|  (Trimming) | <p>Snima zumiranu sliku kao novu datoteku.</p>  <ol style="list-style-type: none"> ① Dodirnite sliku ili pomaknite preklopku W/T za zumiranje u željenom rasponu. ② Podesite mjesto pomoću ▲/▼/◀/▶, zatim dodirnite [→]. ③ Odaberite veličinu slike pomoću ◀/▶ i dodirnite [→]. ④ Dodirnite [Save]. <ul style="list-style-type: none"> • Kvaliteta uvećane slike se može pogoršati. • Veličina uvećane slike može ovisiti o originalnoj snimci. |
|  (Red Eye Correction) | <p>Ispravlja efekt crvenih očiju koji uzrokuje svjetlo bljeskalice.</p>  <p>Po dovršetku ispravljanja dodirnite [Save].</p> <ul style="list-style-type: none"> • Ovisno o slici, možda nećete moći ispraviti efekt crvenih očiju. |

| | |
|--|---|
|  (Radial Blur) | <p>Određuje središnje mjesto za izražavanje kretanja na fotografiji.</p>  <ol style="list-style-type: none"> ① Dodirnite središnji dio željene slike za retuširanje, zatim dodirnite [→]. ② Podesite željeni raspon retuširanja pomoću ◀▶, zatim dodirnite [→]. ③ Dodirnite [Save]. |
|  (Retro) | <p>Smanjuje oštrinu i okolno svjetlo kako bi fotografija izgledala kao da je snimljena starijim tipom fotoaparata.</p>  <ol style="list-style-type: none"> ① Podesite željeni raspon retuširanja pomoću ◀▶, zatim dodirnite [→]. ② Odaberite razinu retuširanja pomoću ◀▶, zatim dodirnite [→]. ③ Dodirnite [Save]. |



(Paint): Crtanje po fotografijama



Ova funkcija omogućuje crtanje znakova ili grafičkih simbola na fotografije i spremanje u novu datoteku.

Pogledajte str. 65.

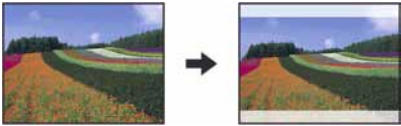
(Multi Resizing): Promjena veličine slike prema uporabi

Možete promijeniti format i veličinu slika koje se snimaju. Možete konvertirati snimke u 16:9 format za prikaz u visokoj razlučivosti, i u VGA veličinu za blog ili e-mail.



| | |
|---|--|
| HDTV () | 4:3/3:2 do 16:9  |
| Blog/E-mail () | 16:9/3:2 do 4:3  |

- ① Prikažite snimku koju želite promijeniti.
- ② Dodirnite [MENU], i zatim dodirnite  (Multi Resizing).
- ③ Dodirnite željenu veličinu slike  (HDTV) ili  (Blog/E-mail).
- ④ Odredite područje koje želite ukloniti i dodirnite [→]. ([Trimming] → str. 58)
- ⑤ Dodirnite [Save].

Snimka kojoj je promijenjena veličina sprema se kao najnovija slika u mapi REC.

- Za detalje o veličine slike, pogledajte str. 12.
- Ne možete promijeniti veličinu videozapisa.
- Ne možete promijeniti veličinu snimke iz VGA u  (HDTV).
- Uvećanje i rezanje slike može joj smanjiti kvalitetu.

(Wide Zoom Display): Prikaz fotografija u 16:9 formatu

Tijekom reprodukcije, fotografije u 4:3 i 3:2 formatu prikazuju se u 16:9 formatu. Dodirnite [MENU] →  (Wide Zoom Display) →  (Wide Zoom Display).



- Ovo podešenje se poništava isključenjem fotoaparata ili prelaskom na snimanje.
- U Wide Zoom načinu mogu se reproducirati samo 4:3 i 3:2 slike. Videozapisi, 16:9 slike i portreti ne mogu se zumirati.
- Kad dodirnete središte zaslona, prelazi se na izbornik za izlazak iz funkcije Wide Zoom.

 (Slide Show): Reprodukcija niza snimaka

Dodirnite [MENU] →  (Slide Show) →  (Slide Show).

Ova opcija ima jednaku funkciju kao [ Slideshow] u izborniku HOME.



Pogledajte str. 54.

Slideshow iz indeksnog prikaza

Dodirnite  i zatim dodirnite snimku od koje želite započeti slide show.

 (Delete): Brisanje snimaka





Odabir i brisanje snimaka iz pojedinačnog ili indeksnog prikaza. Pogledajte str. 37.

| | |
|---|---|
|  (This Image) | Brisanje trenutno odabrane snimke. |
|  (Multiple Images) | Odabir i brisanje više snimaka. |
|  (All In This Folder) | Brisanje svih snimaka u odabranoj mapi. |



 (Protect): Sprječavanje slučajnog brisanja

Zaštita slika od slučajnog brisanja.

Na zaštićenju snimci prikazan je indikator  (Protect).



| | |
|--|--|
|  (This Image) | Uključenje/isključenje zaštite za trenutno odabranu sliku. |
|  (Multiple Images) | Odabir i uključenje/isključenje zaštite za više slika. |
|  (Select All in This Folder) | Zaštita svih snimaka u odabranoj mapi. |
|  (Clear All in This Folder) | Poništenje zaštite svih snimaka u odabranoj mapi. |

Zaštita snimke





- ① Odaberite snimke koje želite zaštititi.
- ② Dodirnite [MENU] za prikaz izbornika.
- ③ Prikažite  (Protect) dodirom na , zatim dodirnite tu opciju.
- ④ Dodirnite  (This Image).







Odabir i zaštita snimaka

- ① Dodirnite [MENU] za prikaz izbornika.
- ② Prikažite  (Protect) dodirrom na ▲/▼, zatim dodirnite tu opciju.
- ③ Dodirnite  [Multiple Images].



U pojedinačnom prikazu:

- ④ Pomoću  odaberite snimku koju želite zaštititi, zatim dodirnite središte te snimke. Odabrana snimka označena je s .
- ⑤ Dodirnite  za prikaz drugih snimaka koje želite zaštititi, zatim dodirnite središte svake snimke.
- ⑥ Dodirnite []  [OK].

U indeksnom prikazu:

- ④ Dodirnite umanjenu sliku snimke koju želite zaštititi. Odabrana snimka označena je s .
 - ⑤ Za zaštitu drugih snimaka ponovite korak 3.
 - ⑥ Dodirnite []  [OK].
- Dodirnite  u indeksnom prikazu za povratak na pojedinačni prikaz.

Odabir svih snimaka u mapi

- ① Dodirnite [MENU] u indeksnom prikazu.
- ② Prikažite  (Protect) dodirrom na ▲/▼, zatim dodirnite tu opciju.
- ③ Dodirnite  (Select All in This Folder). Sve snimke u odabranoj mapi su zaštićene.

- Zaštitu nije moguće podesiti kad je u mapi više od 100 datoteka. U tom slučaju podesite zaštitu iz  (Multiple Images).

Poništenje zaštite





Odaberite snimku za koju želite poništiti zaštitu, i "otključajte" je primjenom postupka kakav se koristi i za zaštitu.

Indikator  (Protect) nestane sa snimke.

- Dodirnite  (Clear All in This Folder) kako biste "otključali" sve snimke u toj mapi.
- Obratite pozornost da se formatiranjem unutarnje memorije ili kartice "Memory Stick Duo" s nje brišu svi podaci, uključujući i zaštićene slike. Ti se podaci ne mogu vratiti.
- Potrebno je neko vrijeme za zaštitu slike.

DPOF: Dodavanje oznake za ispis

Dodaje oznaku za ispis **DPOF** (Print order) slikama koje želite otisnuti (str. 105).





| | |
|--|--|
|  (This Image) | Pridjeljuje oznaku za ispis (DPOF) trenutno odabranoj snimci ili je uklanja s nje. |
|  (Multiple Images) | Odabire snimke i pridjeljuje im oznaku za ispis (DPOF) ili je uklanja s njih. |
|  (Select All in This Folder) | Pridjeljuje oznake za ispis (DPOF) svim snimkama u odabranoj mapi. |
|  (Clear All in This Folder) | Uklanja oznake za ispis (DPOF) sa svih snimaka u odabranoj mapi. |

 (Print): Ispis fotografija pomoću pisača

Za ispis snimaka.
Pogledajte str. 102.

 (Rotate): Zakretanje fotografije

Rotiranje fotografije.

- ① Prikažite sliku koju želite zakrenuti.
- ② Dodirnite [MENU] za prikaz izbornika.
- ③ Dodirom na ▲/▼ odaberite opciju  (Rotate), zatim je dodirnite.
- ④ Dodirnite  (Rotate).
- ⑤ Dodirnite [ ] radi zakretanja slike.
- ⑥ Dodirnite [OK].

- Nije moguće okretati zaštićene slike ili videozapise.
- Slike snimljene drugom opremom možda se neće moći okretati u ovom fotoaparatu.
- Kod gledanja slika na osobnom računalu, informacija o okretanju slike možda neće biti vidljiva, ovisno o softveru.

(Select Folder): Odabir mape za pregled slika

Odabir mape u kojem je slika koju želite reproducirati kad fotoaparati koristite s "Memory Stick Duo" karticom.

- 1 Odaberite željenu mapu pomoću ▲/▼.





- 2 Dodirnite [OK].

Poništenje odabira mape

U koraku ② odaberite [Exit] ili [BACK].

O mapama

Fotoaparati pohranjuju slike u određenu mapu na "Memory Stick Duo" kartici. Možete promijeniti mapu ili izraditi novu.

- Za izradu nove mape → [Create REC.Folder] (str. 68).
- Za promjenu mape za snimanje slika → [Change REC.Folder] (str. 69).
- Kad na kartici "Memory Stick Duo" izradite više mapa i prikaže se prva ili zadnja slika u mapi, pojavljuju se sljedeći indikatori:
 - : prijelaz na prethodnu mapu.
 - : prijelaz na sljedeću mapu.
 - : prijelaz na prethodnu ili sljedeću mapu.

(Volume Settings): Podešavanje glasnoće

Za podešavanje glasnoće.
Pogledajte str. 35.

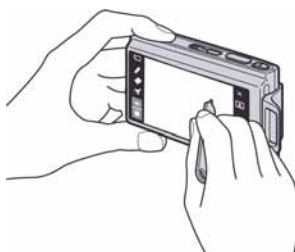

Crtanje ili stavljanje žigova na fotografije (Paint)

Možete crtati ili stavljati žigove na fotografije i zatim ih posebno pohraniti. Za ovaj postupak upotrijebite isporučeni paint pen.



- Nije moguće crtati niti stavljati žigove na videozapise.
- Kod gledanja snimljenih slika na zaslonu TV prijemnika, nije moguće crtati po slikama.

Za prikaz slike

- ① Pritisnite tipku  (reprodukcija).
- ② Dodirnite [MENU] →  (Paint) →  (Paint).



- ① Tipka  (snimanje)
- ② Tipka  (olovka)
- ③ Tipka  (gumica)
- ④ Tipka  (žig)
- ⑤ Tipka za odabir debljine crte
- ⑥ Tipka za odabir boje
- ⑦ Tipka  (izlaz)
- ⑧ Tipka  (okvir)
- ⑨ Tipka  (povratak)
- ⑩ Tipka  (brisanje)

Crtanje znakova ili grafičkih simbola

- ① Dodirnite .
- ② Odaberite debljinu crte.
Dodirnite tipku za odabir debljine crte, željenu debljinu i zatim [BACK].
- ③ Crtajte znakove ili grafičke simbole.

Stavljanje žigova

- ① Dodirnite .
- ② Odaberite žig.
Dodirnite tipku za odabir žiga, željeni žig i zatim [BACK].
- ③ Stavite žigove na sliku.

Dodavanje okvira



- ① Dodirnite .
- ② Odaberite okvir.
Odaberite željeni okvir pomoću ◀/▶, zatim dodirnite [OK].

Dodirnite [BACK] za povratak u izbornik funkcije crtanja.

Promjena boje linija

Dodirnite tipku za odabir boje, željenu boju i zatim [BACK].

Korekcije

Dodirnite  i zatim prođite dijelom kojeg želite obrisati pomoću paint pena. Možete dodirnuti  za povratak u prethodno stanje (ako ponovno dodirnete , vraća se prethodno stanje).

- Možete odabrati debljinu gumice na jednak način kao i olovke, pomoću tipke za odabir debljine. Odabrana debljina se primjenjuje za crtu i gumicu.

Brisanje svega nacrtanog

- ① Dodirnite .
Prikazuje se "Clear All".
- ② Dodirnite [OK].
Nestaje sve nacrtano na slici.

Dodirnite [Cancel] za poništavanje postupka.

Spremanje slike

- ① Dodirnite .
- ② Dodirnite veličinu slike koja će se pohraniti, zatim dodirnite [OK].
Slika s crtežom se pohranjuje u odabranu mapu kao najnovija snimka.

Dodirnite [Cancel] za poništavanje postupka.

- Za pohranu možete odabrati veličine slike [VGA] ili [3M].



Izlazak iz funkcije crtanja

- ① Dodirnite .
Prikaže se "Exit".
- ② Dodirnite [OK].

Dodirnite [Cancel] za poništavanje postupka.



Podešavanje opcija izbornika Manage Memory i Settings

Možete promijeniti tvorničke postavke koristeći  (Manage Memory) ili  (Settings) u izborniku HOME.

1 Dodirnite [HOME] za prikaz izbornika HOME.



HOME



2 Dodirnite (Manage Memory) ili (Settings).



3 Dodirnite željenu opciju.

Dodirnite / za prikaz drugih raspoloživih opcija.

4 Dodirnite podešenje koje želite promijeniti, zatim dodirnite željenu vrijednost kako biste je podesili.

Za poništenje podešenja

Dodirnite [Cancel] ako je prikazano među opcijama. U protivnom dodirnite [BACK] ili [X].

- Postavka ostaje pohranjena čak i kad isključite fotoaparat.

Memory Tool – Memory Stick Tool

Ova postavka se pojavljuje samo kad je u aparat uložen "Memory Stick Duo".

Format

Formatiranje "Memory Stick Duo" kartice. Komercijalno nabavljivi "Memory Stick Duo" je već formatiran i možete ga odmah koristiti.

• Formatiranjem ćete nepovratno izbrisati sve podatke na "Memory Stick Duo" kartici, čak i zaštićene slike.

- 1 Dodirnite [Format].
Pojava se poruka "All data in Memory Stick will be erased".
- 2 Dodirnite [OK].
Formatiranje je dovršeno.

Za odustajanje od formatiranja

Dodirnite [Cancel] ili [BACK] u koraku ②.

Create REC.Folder

Ova funkcija omogućuje izradu mape za snimanje na "Memory Stick Duo" kartici.

- 1 Dodirnite [Create REC.Folder].
Pojava se poruka "Creating REC. folder".



- 2 Dodirnite [OK].
Izrađuje se nova mapa s jednim brojem većim od posljednje načinjene mape. To ujedno postaje i mapa za snimanje.

Za odustajanje od izrade mape

Dodirnite [Cancel] ili [BACK] u koraku ②.

- U slučaju da ne želite izraditi novu mapu, kao mapu za snimanje se odabire "101MSDCF".
- Možete izraditi mapu "999MSDCF".
- Ne možete izbrisati mapu pomoću fotoaparata. Za brisanje mapa koristite računalo itd.
- Slike se snimaju u novu mapu dok ne izradite ili odaberete novu mapu.
- U mapu možete pohraniti do 4 000 slika. Kad premašite kapacitet mape, automatski se izrađuje nova mapa.
- Za detaljnije informacije pogledajte poglavlje "Mjesta za pohranu datoteka i nazivi datoteka" (str. 92).

Change REC.Folder

Mijenja mapu koja se trenutno koristi za snimanje slika.

- ① Dodirnite [Change REC.Folder].
Pojava se izbornik za izradu mape.



- ② Dodirnite [OK].

Za odustajanje od promjene mape

Dodirnite [Exit] ili [BACK] u koraku ②.

- Kao mapu za snimanje možete odabrati "100MSDCF".
- Snimljene slike ne možete premjestiti u drugu mapu.

Copy

Kopiranje svih slika iz unutarnje memorije na "Memory Stick Duo" karticu.

- ① Uložite "Memory Stick Duo" karticu dostatnog kapaciteta.
- ② Dodirnite [Copy].
Pojava se poruka "All data in internal memory will be copied".
- ③ Dodirnite [OK].
Kopiranje počinje.

Za odustajanje od kopiranja

Dodirnite [Cancel] ili [BACK] u koraku ③.

- Koristite potpuno napunjene baterije ili mrežni adapter (opcija). Namjeravate li kopirati slike dok su uložene gotovo prazne baterije, može se dogoditi da se u potpunosti isprazne, što će uzrokovati prekid kopiranja i moguć gubitak podataka.
- Ne možete kopirati pojedinačne slike.
- Izvorne slike unutarnje memorije ostaju pohranjene čak i nakon kopiranja. Za brisanje sadržaja unutarnje memorije izvadite "Memory Stick Duo" nakon kopiranja, zatim izvršite naredbu [Format] u izborniku [ Internal Memory Tool] (str. 70).
- Kod kopiranja podataka s unutarnje memorije na "Memory Stick Duo", kopirat će se svi podaci. Ne možete odabrati određenu mapu na "Memory Stick Duo" kartici kao određište za podatke koji će se kopirati.
- Oznaka **DPOF** (Print order) koju dodate slici se briše kad kopirate podatke.



Memory Tool – Internal Memory Tool

Ova postavka se ne pojavljuje kad je u aparat uložen "Memory Stick Duo".

Format

Formatiranje unutarnje memorije.

- Formatiranjem ćete nepovratno izbrisati sve podatke iz unutarnje memorije, čak i zaštićene slike.

- ① Dodirnite [Format].
Pojavi se poruka "All data in internal memory will be erased".
- ② Dodirnite [OK].
Formatiranje je dovršeno.

Za odustajanje od formatiranja

Dodirnite [Cancel] ili [BACK] u koraku ②.

Main settings – Main Settings 1

Tvorničke postavke su označene sa .

Beep

Odabir zvučnog signala koji se javlja kad rukujete fotoaparatom.

| | | |
|--|---------|---|
| | Shutter | Uključuje se zvuk zatvarača kad dodirnete okidač. |
|  | On | Uključuje se zvučni signal/zvuk zatvarača kad dodirnete kontrolnu tipku/okidač. |
| | Off | Zvučni signal/zvuk zatvarača je isključen. |

Function Guide

Kad koristite fotoaparatus, prikazan je opis funkcija.

| | | |
|--|-----|---------------------------------|
|  | On | Prikaz funkcijskog vodiča. |
| | Off | Isključenje funkcijskog vodiča. |

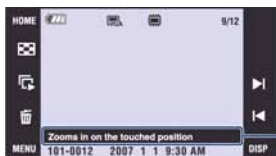

Gornjim podešenjima možete uključiti/isključiti prikaz ovog vodiča.

- Vodič koji se prikaže kad dodirnete [?] ne može se uključiti ili isključiti gornjim podešenjima. Za isključenje ovog vodiča, dodirnite ponovno [?] (str. 22).

Initialize

Resetiranje svih postavki na tvorničke vrijednosti.

- ① Dodirnite [Initialize].
Pojavljuje se poruka "Initialize all settings".
- ② Dodirnite [OK].
Postavke se resetiraju na tvorničke.

Odustajanje od resetiranja

Dodirnite [Cancel] ili [BACK] u koraku ②.

- Tijekom resetiranja ne smije biti odspojeno napajanje.

Calibration

Ova opcija omogućuje kalibriranje zaslona kad tipke ne reagiraju na dodir.

Paint penom dodirnite oznaku × na zaslonu.

Za zaustavljanje kalibriranja, dodirnite [Cancel]. Dotad načinjena podešenja se ne pohranjuju.

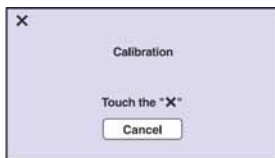

Oznaka × se pomiče na zaslonu.

Ako ne dodirnete pravu točku, kalibriranje se neće izvesti. Ponovo dodirnite oznaku ×.

Housing

Promjena funkcije nekih tipaka kad koristite fotoaparata u vodonepropusnom kućištu.

| | | |
|-------------------------------------|--|----------------------------------|
| <input type="checkbox"/> | On  | Promjena funkcije tipaka. |
| <input checked="" type="checkbox"/> | Off | Funkcije tipaka se ne mijenjaju. |

Kad odaberete [On], tipke rade na sljedeći način:

- Ne možete izoštriti objekte dodiranjem zaslona.
- Kad je odabran [Spot AF], izoštrava se središte kadra.
- Tijekom reprodukcije nije moguće zumiranje prikazane slike.
- Tijekom reprodukcije se pomicanjem preklopke zuma (W/T) odabire prethodna ili sljedeća snimka.
- Prikaz na zaslonu je uvijek [Normal].
- Neke funkcije su ograničene. (Nisu prikazane pripadajuće ikone.)
- Detalje potražite u uputama za uporabu vodonepropusnog kućišta.

Main settings – Main Settings 2

Tvorničke postavke su označene sa .

USB Connect

Odabir USB načina za uporabu prilikom spajanja aparata na računalo ili pisač kompatibilan s funkcijom PictBridge pomoću višenamjenskog kabela.

| | | |
|--|--------------|--|
| | PictBridge | Spajanje aparata s PictBridge kompatibilnim pisačem (str. 102). Kad fotoaparat spojite na računalo, automatski se aktivira izbornik kopiranja, i slike iz mape za snimanje se kopiraju na računalo (Windows XP/Vista, Mac OS X). |
| | Mass Storage | Uspostavljanje Mass Storage veze između fotoaparata i računala ili drugog USB uređaja (str. 90). |
|  | Auto | Fotoaparat automatski prepoznaje i uspostavlja vezu s računalom ili PictBridge kompatibilnim pisačem (str. 90 i 102). <ul style="list-style-type: none"> • Ukoliko fotoaparat i PictBridge kompatibilni pisač nije moguće povezati kad je uključena postavka [Auto], promijenite je na [PictBridge]. • Ukoliko fotoaparat i računalo ili drugi USB uređaj nije moguće povezati kad je uključena postavka [Auto], promijenite je na [Mass Storage]. |

COMPONENT

Podేశava izlazni videosignal na SD ili HD (1080i), prema priključenom TV prijemu ili videoopremi. Pogledajte str. 81.

| | | |
|--|-----------|--|
|  | HD(1080i) | Odabire se kod spajanja fotoaparata na 1080i High Definition TV |
| | SD | Odabire se kod spajanja fotoaparata na TV ili videoopremu koji ne podržavaju HD(1080i) signal. |





Video Out

Podešava izlazni videosignal prema priključenoj opremi. Različite države i regije koriste različite sustave boja. Želite li gledati slike na TV zaslonu, provjerite na str. 84 sustav boje za državu ili regiju u kojoj se fotoaparat koristi.

| | |
|------|--|
| NTSC | Podešavanje izlaznog videosignala na NTSC (npr. SAD, Japan). |
| PAL | Podešavanje izlaznog videosignala na PAL (npr. Europa). |

TV TYPE

Podešava format slike prema priključenom TV prijemniku.

| | | |
|-------------------------------------|------|--|
| <input checked="" type="checkbox"/> | 16:9 | <p>Odaberite ovu opciju za reprodukciju snimke na wide screen TV prijemniku.</p> <p>16:9 slika 4:3 slika</p> <div style="display: flex; justify-content: space-around;">   </div> |
| | 4:3 | <p>Odaberite ovu opciju za reprodukciju snimke na 4:3 TV prijemniku.</p> <p>16:9 slika 4:3 slika</p> <div style="display: flex; justify-content: space-around;">   </div> |





Shooting Settings – Shooting Settings 1

Tvorničke postavke su označene sa .

AF Illuminator

AF osvjetljenje omogućuje izoštravanje objekta u tamnim uvjetima snimanja. AF osvjetljenje emitira crveno svjetlo kad se okidač pritisne napola što omogućuje lakše izoštravanje dok se ne podesi fiksno žarište. Istovremeno se na zaslonu pojavljuje indikator .

| | | |
|--|------|-----------------------------|
|  | Auto | Uporaba AF osvjetljenja. |
| | Off | Isključeno AF osvjetljenje. |

- Ako AF osvjetljenje nedovoljno osvijetli objekt ili ako objekt nema kontrast, slika se neće izoštriti.
(Preporučuje se približna udaljenost
DSC-T200: do približno 2,5 m (zum: W)/do približno 2,0 m (zum: T)
DSC-T70/T75: do približno 2,7 m (zum: W)/do približno 2,5 m (zum: T))
- Izoštrena slika se postiže sve dok svjetlo AF osvjetljenja dopire do objekta čak i ako svjetlo nije u sredini objekta.
- Ne možete koristiti AF illuminator:
 - Kad je podešena opcija [Focus] (str. 31).
 - Kad je odabran  (Smile Shutter),  (Twilight),  (Landscape) ili  (Fireworks) način u funkciji Scene Selection.
 - Kad je uključena funkcija Face Detect.
 - Kad je [Housing] podešen na [On].
- Kod uporabe funkcije AF Illuminator, prednost pri izoštravanju imaju objekti unutar ili blizu središta okvira. U tom slučaju nije vidljiv normalan AF okvir i prikazan je novi AF okvir točkastih linija.
- AF osvjetljenje emitira vrlo snažno svjetlo. Izravno gledanje u AF emiter izbliza nije preporučljivo iako ne predstavlja sigurnosni rizik.

Grid Line

Prikaz mreže linija pojednostavljuje smještanje objekta vodoravno/okomito pri kadriranju.

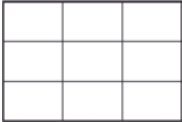
| | | |
|-------------------------------------|-----|--|
| <input type="checkbox"/> | On | Uključen prikaz mreže linija.  |
| <input checked="" type="checkbox"/> | Off | Isključen prikaz mreže linija. |

- Mreža linija se ne snima.

AF Mode

Odabir načina automatskog izoštravanja.

| | | |
|-------------------------------------|---------|---|
| <input checked="" type="checkbox"/> | Single | Fotoaparat automatski izoštrava sliku kad okidač pritisnete dopola. Ovaj način rada je koristan za snimanje statičnih objekata. |
| <input type="checkbox"/> | Monitor | Fotoaparat automatski izoštrava sliku prije nego okidač pritisnete dopola. Ovaj način skraćuje vrijeme potrebno za izoštravanje. <ul style="list-style-type: none"> • Potrošnja baterije je brža nego u načinu [Single]. |

- Kad je uključena funkcija Face Detection, [AF Mode] ne radi.

Digital Zoom

Bira digitalni zum. Fotoaparat uvećava sliku optičkim zumom (DSC-T200: do 5×/DSC-T70/T75: do 3×). Kad zumiranje premaši granice optičkog zuma, fotoaparat se prebacuje na smart ili precizni digitalni zum.

| | | |
|-------------------------------------|--|--|
| <input checked="" type="checkbox"/> | Smart (Smart zum) (sQ) | Digitalno uvećava sliku unutar raspona u kojem neće biti izobličena, ovisno o veličini slike. Funkcija nije dostupna kad je veličina slike podešena na [8M] ili [3:2]. <ul style="list-style-type: none"> • U sljedećoj tablici je prikaz maksimalnog faktora Smart zuma. |
| <input type="checkbox"/> | Precision (Precision digitalni zum) (PQ) | Uvećava sve slike do maksimalno 10× (DSC-T200)/6× (DSC-T70/T75), no kvaliteta slike je slabija. |
| <input type="checkbox"/> | Off | Digitalni zum je isključen. |

Veličina slike i maksimalna skala zuma pri uporabi funkcije Smart zum

| Veličina | Maksimalna skala zuma | |
|----------|-----------------------|----------------|
| | DSC-T200 | DSC-T70/T75 |
| 5M | Približno 6,3× | Približno 3,8× |
| 3M | Približno 8× | Približno 4,8× |
| VGA | Približno 25 × | Približno 15× |
| 16:9 | Približno 8,5× | Približno 5,1× |

- Kad je funkcija Face Detection uključena, Digital Zoom ne radi.

Shooting Settings – Shooting Settings 2

Tvorničke postavke su označene sa .

Auto Orientation

Kad fotoaparat zakrenete za snimanje u portretnoj orijentaciji, detektira se promjena položaja i slika se prikazuje u portretnoj orijentaciji.

| | | |
|-------------------------------------|-----|--|
| <input checked="" type="checkbox"/> | On | Snima sliku s pravilnom orijentacijom. |
| <input type="checkbox"/> | Off | Automatska orijentacija je isključena. |

- Ovisno o kutu snimanja, orijentacija slike se možda neće snimiti pravilno. Kad orijentacija slike nije pravilna, možete zakrenuti sliku prema opisu na str. 63.

Auto Review

Prikaz snimljene slike na zaslonu na otprilike 2 sekunde neposredno nakon snimanja.

| | | |
|-------------------------------------|-----|---|
| <input checked="" type="checkbox"/> | On | Uključena funkcija automatskog pregleda slika. |
| <input type="checkbox"/> | Off | Isključena funkcija automatskog pregleda slika. |

- Ukoliko okidač pritisnete dopola tijekom ovog perioda, nestaje prikaz snimljene slike i odmah možete snimiti sljedeću.

Smile Level

Podešava razinu prepoznavanja smiješka kad je odabran način [Smile Shutter] (str. 44) u funkciji Scene Selection.



| | | |
|-------------------------------------|--------|--|
| <input type="checkbox"/> | High | Podešenje [High] omogućuje lakše prepoznavanje osmijeha. |
| <input checked="" type="checkbox"/> | Medium | |
| <input type="checkbox"/> | Low | |

- Prepoznavanje osmijeha će raditi otežano u sljedećim uvjetima:
 - Kad je lice pretamno ili previše svijetlo
 - Kad je lice daleko od fotoaparata i suviše malo
 - Kad osoba nosi sunčane naočale ili naočale debelih okvira
 - Kad koda, šešir ili drugi predmeti prekrivaju oči
 - Kad osoba nije okrenuta prema naprijed

Clock Settings

Clock Settings

Podešavanje datuma i vremena.

- ① Odaberite [ Clock Settings] u izborniku  (Settings) unutar izbornika HOME.
- ② Dodirnite [Clock Settings].
- ③ Dodirnite željeni format prikaza datuma, zatim dodirnite [→].
Prikaže se izbornik za podešavanje sata uređaja.

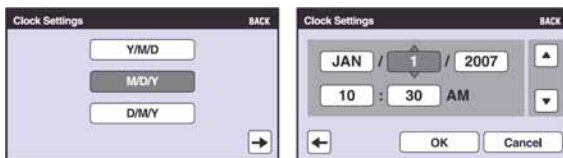

- ④ Dodirnite parametar kojeg želite podesiti te podesite brojčanu vrijednost dodiranjem na ▲/▼.
- ⑤ Dodirnite [OK].

Za odustajanje od podešavanja sata

Dodirnite [Cancel] ili [BACK] u koraku ⑤.

A Language Setting

Language Setting

Odabir jezika za prikaz opcija izbornika, upozorenja i poruka.



Gledanje slika na zaslonu TV prijemnika

Možete gledati slike na zaslonu TV prijemnika spajanjem fotoaparata s TV prijemnikom. Povezivanje se razlikuje ovisno o vrsti TV prijemnika koji spajate. Pogledajte "TV TYPE" (str. 74).

- Ikone i drugi indikatori ne prikazuju se na TV zaslonu.

Gledanje slika kad je fotoaparat spojen na TV pomoću isporučenog višenamjenskog kabela

Prije međusobnog spajanja, isključite fotoaparat i TV prijemnik.

1 Spojite fotoaparat s TV prijemnikom.

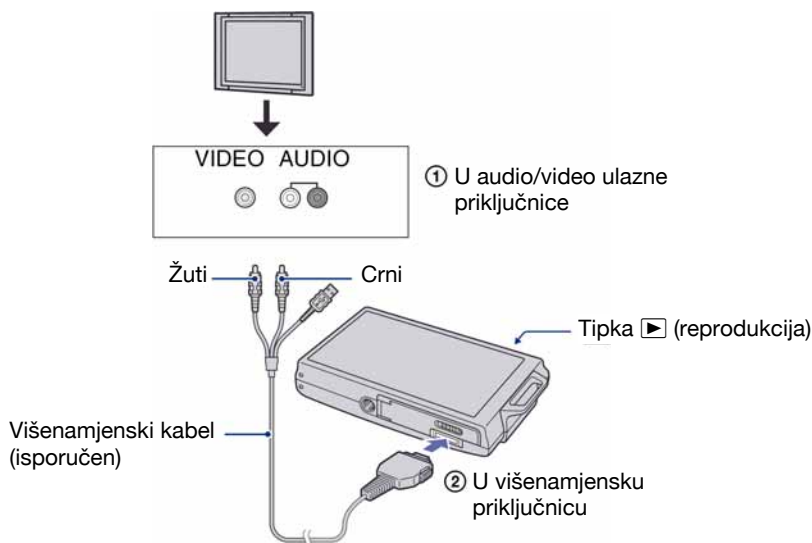



- Ako TV prijemnik ima stereo ulazne priključnice, spojite audio priključak (crni) višenamjenskog kabela u lijevu audio priključnicu.

2 Uključite TV prijemnik.

- Podrobnosti potražite u uputama za uporabu TV prijemnika.

3 Pritisnite (reprodukcija) za uključenje fotoaparata.

Snimke iz fotoaparata prikazuju se na TV zaslonu.

Dodirnite   na kontrolnoj tipki za odabir željene slike.

-
- Kad koristite fotoaparat u stranoj zemlji, možda će biti potrebno podesiti izlazni videosignal u skladu s TV sustavom koji se koristi (str. 74).

Gledanje slika kad je fotoaparata spojen na HD TV

Možete gledati slike na zaslonu TV prijemnika spajanjem fotoaparata s HD (High Definition) TV prijemnikom* uporabom kabela s adapterom za HD izlaz (samo DSC-T75). Prije međusobnog spajanja, isključite fotoaparata i TV prijemnik.

* Snimke s [VGA] razlučivošću ne mogu se reproducirati u visokoj kvaliteti.

- U [Wide Zoom Display], fotografije formata 4:3 ili 3:2 mogu se prikazati u formatu 16:9 (str. 60).
- U [Multi Resizing], format se može konvertirati u 16:9 za prikaz u visokoj razlučivosti (str. 60).

1 Spojite fotoaparata s HD (High Definition) TV prijemnikom pomoću kabela s adapterom za HD izlaz (samo DSC-T75).

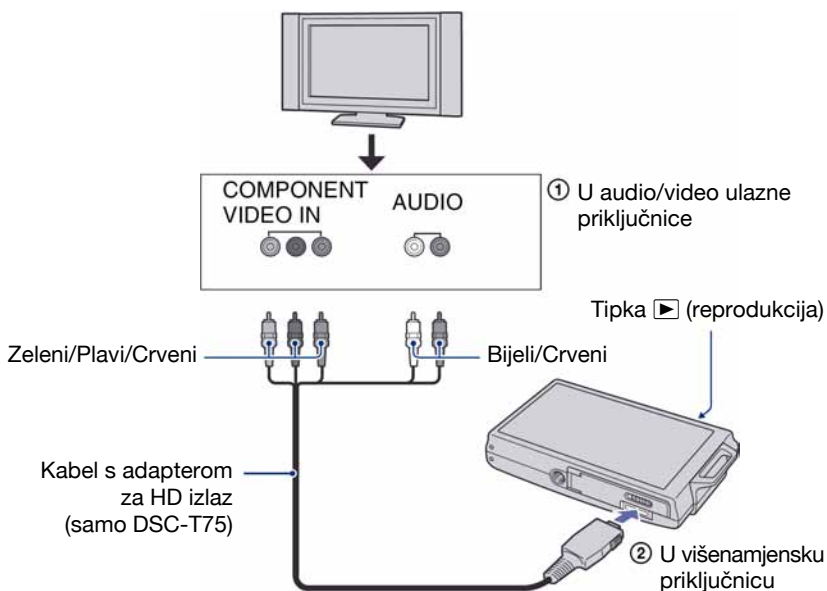



2 Uključite TV prijemnik i podesite preklopmu TV/video izlaza na "video".

- Podrobnosti potražite u uputama za uporabu TV prijemnika.

3 Pritisnite za uključenje fotoaparata.

Snimke iz fotoaparata prikazuju se na TV zaslonu.

Dodirnite   za odabir željene slike.

- Podesite [COMPONENT] na [HD(1080i)] u [Main Settings 2] odabirom  (Settings) u izborniku HOME (str. 73).
- Kad koristite fotoaparata u inozemstvu, možda ćete trebati promijeniti izlaz videosignala u skladu sa spojenim TV prijemnikom (str. 74).
- Videozapise nije moguće reproducirati kod HD izlaza.

0 sustavima boja

Ako želite reproducirati sliku na TV zaslonu, potreban je TV prijemnik koji ima ulaznu video priključnicu i višenamjenski kabel. Sustav boja TV prijemnika mora biti jednak sustavu boja fotoaparata. Provjerite sljedeći popis.

NTSC sustav

Bahamsko otočje, Bolivija, Kanada, Srednja Amerika, Čile, Kolumbija, Ekvador, Jamajka, Japan, Koreja, Meksiko, Peru, Surinam, Tajvan, Filipini, SAD, Venezuela, itd.

PAL sustav

Australija, Austrija, Belgija, Kina, Češka, Danska, Finska, Njemačka, Nizozemska, Hong Kong, Mađarska, Italija, Kuvajt, Malezija, Novi Zeland, Norveška, Poljska, Portugal, Singapur, Slovačka, Španjolska, Švedska, Švicarska, Tajland, Velika Britanija, itd.

PAL-M sustav

Brazil

PAL-N sustav

Argentina, Paragvaj, Urugvaj

SECAM sustav

Bugarska, Francuska, Gvajana, Iran, Irak, Monako, Rusija, Ukrajina, itd.



Za detalje o uporabi Macintosh računala pogledajte "Uporaba Macintosh računala" (str. 98).

U ovom poglavlju se prikazuje engleska verzija prikaza na zaslonu.

- U Windows Vista se neki nazivi i postupci mogu razlikovati od opisanih u nastavku.



Prvo instalirajte isporučeni softver (str. 87)



- Instalirajte softver na sljedeći način:
 - "Picture Motion Browser"
 - "Music Transfer"

Kopiranje slika na računalo (str. 90)



- Kopiranje snimaka na računalo koristeći "Picture Motion Browser".
- Uživanje u slikama uz "Picture Motion Browser" i "Music Transfer" na sljedeći način:
 - Gledanje snimaka pohranjenih na računalo
 - Editiranje snimaka
 - Prikaz lokacija snimanja fotografija na *online* zemljovidima
 - Snimanje novog diska. (Potrebna je CD/DVD pržilica.)
 - Ispis ili pohrana fotografija s datumom.
 - Dodavanje/mijenjanje glazbenih datoteka uz "Music Transfer"

Dodatne informacije o ovom proizvodu i odgovore na često postavljana pitanja, možete pronaći na internetskoj stranici Sony Customer Support.
<http://www.sony.net/>

Preporučena konfiguracija računala

Ukoliko računalo priključujete na fotoaparat, preporučujemo sljedeću konfiguraciju.

Preporučena konfiguracija za kopiranje slika

OS (instaliran): Microsoft Windows 2000 Professional SP4, Windows XP* SP2/Windows Vista*.

- Za navedene operativne sustave pravilan rad nije zajamčen kod nadogradnje sustava ili kod *multi-boot* sustava.

USB priključnica: Standardna

Preporučena konfiguracija za uporabu programa "Picture Motion Browser" i "Music Transfer"

OS (instaliran): Microsoft Windows 2000 Professional SP4, Windows XP* SP2/Windows Vista*.

CPU/Memorija: Pentium III 500 MHz ili brži, 256 MB RAM ili više (Preporučeno: Pentium III 800 MHz ili brži i 512 MB RAM ili više)

Tvrđi disk: Prostor na disku za instalaciju —200 MB ili više

Zaslona: Rezolucija zaslona: 1024 × 768 ili više;

Boje: High Color (16-bitna boja) ili više

* 64-bitno izdanje i Starter (Edition) nisu podržani.

Napomene o priključenju fotoaparata na računalo

- Ispravan rad nije zajamčen u svim prethodno opisanim preporučenim sustavima.
- Ispravan rad nije zajamčen ako na jedno računalo istodobno spojite dva ili više USB uređaja. Ovisno o tipu USB opreme koju koristite istovremeno, neki od uređaja, uključujući i fotoaparat, možda neće raditi.
- Ispravan rad nije zajamčen pri uporabi USB *huba*.
- Priključenje fotoaparata pomoću USB sučelja koje podržava Hi-Speed USB (USB 2.0) omogućuje naprednu brzinu prijenosa budući da ovaj fotoaparat podržava Hi-Speed USB (USB 2.0).
- Postoje tri načina USB priključenja, odnosno, [Auto] (tvorničko podešenje), [Mass Storage] i [PictBridge] priključenje. Ovo poglavlje opisuje [Auto] i [Mass Storage] način. Za podrobnosti o [PictBridge] priključenju, pogledajte str. 73.
- Komunikacija između fotoaparata i osobnog računala možda se neće uspostaviti istovremeno nakon *suspend* ili pripravnog stanja.

Instaliranje isporučenog softvera



Isporučeni softver možete instalirati na sljedeći način.

- Logirajte se kao Administrator.

1 Uključite računalo i umetnite isporučeni CD-ROM u CD-ROM pogon računala.

Prikazuje se instalacijski izbornik.



- Ako se ne prikaže izbornik, dvaput kliknite na  (My Computer) →  (SONYPICUTIL).
- U Windows Vista može se prikazati izbornik AutoPlay. Odaberite "Run Install.exe." i slijedite upute prikazane na zaslону kako biste nastavili s instalacijom.

2 Kliknite [Install].

Prikazuje se izbornik "Choose Setup Language".

3 Odaberite željeni jezik i zatim kliknite [Next].

Prikazuje se izbornik [Location Settings].

4 Odaberite [Region] i [Country/Area], zatim kliknite [Next].

Kad se pojavi [Welcome to the InstallShield Wizard for Sony Picture Utility], kliknite na [Next].

Prikazuje se "License Agreement". Pažljivo pročitajte ugovor. Ako prihvaćate uvjete ugovora, kliknite oznaku uz natpis [I accept the terms of the license agreement] i zatim kliknite [Next].

5 Slijedite upute na zaslону za izvršavanje instalacije.

- Kad se pojavi poruka, ponovno pokrenite računalo slijedeći upute na zaslону.
- DirectX je možda već instaliran na računalu, ovisno o sistemskom okruženju.

6 Izvadite CD-ROM nakon završetka instalacije.

- Instalirajte softver na sljedeći način:
 - Picture Motion Browser
 - Music Transfer

Nakon instaliranja softvera, na radnoj površini se pojavljuje ikona prečice za otvaranje stranice za registriranje korisnika.

Nakon registriranja na internetskoj stranici, možete računati na sigurnu i korisnu korisničku podršku.

<http://www.sony.net/registration/di>

Instaliranje isporučenog softvera

Nakon instaliranja softvera, na radnoj površini računala pojavit će se ikone prečaca za "Picture Motion Browser", "Picture Motion Browser Guide" i "Music Transfer".



- Dvapat kliknite za otvaranje aplikacije "Picture Motion Browser".



- Dvapat kliknite za otvaranje aplikacije "Picture Motion Browser Guide".



- Dvapat kliknite za otvaranje aplikacije "Music Transfer".

Uporaba "Picture Motion Browser" softvera (isporučen)

Uz prednosti koje nudi softver, možete bolje nego ikad iskoristiti svoje fotografije i videozapise.

U ovom poglavlju sažeto je opisan "Picture Motion Browser" i navedene su kratke upute.

Pregled "Picture Motion Browser" softvera

Uz "Picture Motion Browser" možete:

- Prebaciti slike snimljene fotoaparatom i prikazati ih na računalu.
- Organizirati slike na računalu prema datumu snimanja za lakši pregled.
- Retouch (korekcija crvenih očiju, i sl.), otisnuti, poslati slike *e-mailom*, promijeniti datum snimanja i još mnogo toga.
- Fotografije je moguće otisnuti ili pohraniti s datumom.
- Možete snimiti CD ili DVD u pržilici.
- Za detalje pogledajte "Picture Motion Browser Guide".

Za pristup aplikaciji "Picture Motion Browser Guide" iz Start izbornika, kliknite [Start] → [All Programs] (kod Windows 2000, [Programs]) → [Sony Picture Utility] → [Help] → [Picture Motion Browser Guide].

Pokretanje i zatvaranje "Picture Motion Browser" softvera

Pokretanje "Picture Motion Browser"

Dvaput kliknite  (Picture Motion Browser) ikonu na radnoj površini. Također možete pokrenuti iz Start izbornika: Kliknite [Start] → [All Programs] (kod Windows 2000, [Programs]) → [Sony Picture Utility] → [Picture Motion Browser].

- Kod prvog pokretanja "Picture Motion Browser" softvera pojavit će se potvrдна poruka za Information tool. Odaberite [Start]. Ova funkcija obavještava vas o novostima, primjerice o novim verzijama softvera. Podešenje možete kasnije promijeniti.

Zatvaranje "Picture Motion Browser"

Kliknite tipku  u gornjem desnom kutu zaslona.

Kopiranje slika na računalo pomoću "Picture Motion Browser" softvera

Priprema fotoaparata i računala

1 Umetnite "Memory Stick Duo" sa snimljenim slikama u fotoaparat.

- Kad kopirate slike iz unutarnje memorije, ovaj korak nije potreban.

2 Uložite napunjenu bateriju u fotoaparat ili ga priključite na zidnu utičnicu mrežnim adapterom (opcija).

- Kad kopirate slike na računalo uz uporabu baterijskog napajanja, kopiranje možda neće uspjeti ili se podaci mogu oštetiti uslijed isključenja fotoaparata tijekom prijenosa.

3 Pritisnite (reprodukcija), zatim uključite računalo.

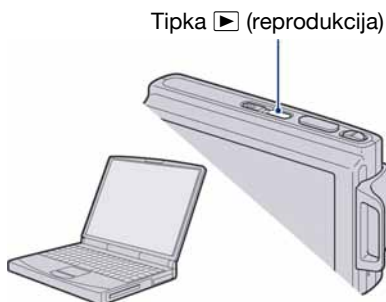

Spajanje fotoaparata i računala

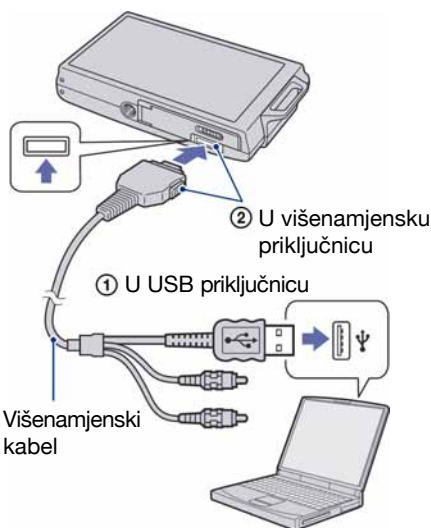

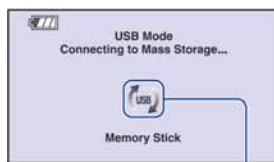

Na zaslonu fotoaparata pojavi se poruka "Connecting to Mass Storage..."



Indikatori pristupa*

Nakon prvog USB povezivanja, računalo automatski pokreće program za prepoznavanje fotoaparata. Pričekajte neko vrijeme.

* Tijekom komunikacije prikazan je indikator . Nemojte rukovati računalom dok je prikazan taj indikator. Kad se indikator promijeni u , možete nastaviti koristiti računalo.

- Ako se poruka "Connecting to Mass Storage..." ne pojavi, podesite [USB Connect] na [Mass Storage] (str. 73).

Kopiranje slika na računalo

1 Spojite fotoaparata s računalom prema uputama "Spajanje fotoaparata i računala".

Nakon USB povezivanja, automatski se prikaže [Import Media Files] prozor aplikacije "Picture Motion Browser".



- Ako upotrebljavate utor za Memory Stick, prvo pogledajte str. 94.
- Kod Windows XP/Vista, ako se pojavi Auto Play Wizard, zatvorite ga.

2 Prebacite slike.

Za prebacivanje slika, kliknite tipku [Import].

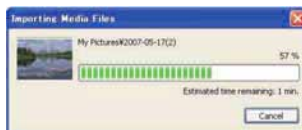

Po standardnom podešenju, slike se prebacuju u mapu unutar mape "My Pictures" nazvanu prema datumu prebacivanja.

- Podrobnosti o softveru "Picture Motion Browser", pogledajte "Picture Motion Browser Guide".

Provjera prebačenih slika

Kad je prebacivanje dovršeno, pokreće se "Picture Motion Browser". Prikazuju se umanjene slike (*thumbnail*).

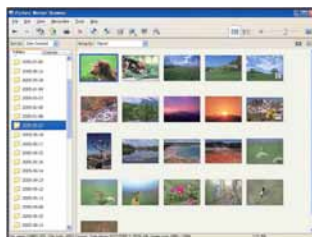

- U "Viewed folders" podešena je mapa "My Pictures" kao standardna.

Organizirajte snimke na računalo u kalendar prema datumu snimanja radi lakšeg pretraživanja. Za detalje pogledajte "Picture Motion Browser Guide".



Primjer: Mjesečni prikaz

Za brisanje USB veze

Sljedeći postupak od koraka ① do ④ izvedite kad:

- Odspajate višenamjenski kabel
- Vadiate "Memory Stick Duo"
- Ulažete "Memory Stick Duo" u fotoaparata nakon kopiranja slika s unutarnje memorije
- Isključujete fotoaparata

① Dvput kliknite na ikonu  u statusnom retku.



Dvput kliknite ovdje

- ② Kliknite na  (USB Mass Storage Device) → [Stop].
- ③ Potvrdite u prozoru i kliknite na [OK].
- ④ Kliknite na [OK].
Uređaj je odspojen.
 - Korak ④ nije potreban za korisnike Windows XP/Vista sustava.

Mjesta za pohranu slikovnih datoteka i nazivi datoteka

Slikovne datoteke snimljene fotoaparatom se grupiraju u mape na "Memory Stick Duo" kartici ili ugrađenoj memoriji.

Primjer: pregled mapa u sustavu Windows XP

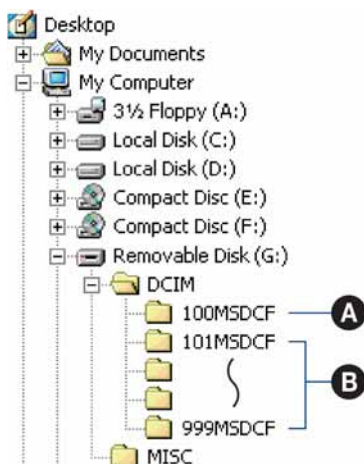

- A** Mapa koja sadrži slikovne datoteke snimljene fotoaparatom bez funkcije izrade mapa.
 - B** Mapa koja sadrži slikovne datoteke snimljene ovim fotoaparatom.
Ako nisu načinjene nove mape:
 - za "Memory Stick Duo" postoji samo "101MSDCF";
 - za unutarnju memoriju postoji samo mapa "101_SONY".
- Nije moguće snimati u mapu "100MSDCF". Ona služi samo za reprodukciju.
 - Nije moguće snimati niti reproducirati iz mape "MISC".

- Slikovne datoteke imaju nazive sastavljene na sljedeći način:
 - Datoteke s fotografijama: DSC0□□□□.JPG
 - Videozapisi: MOV0□□□□.MPG
 - Datoteka indeksnih prikaza istovremeno snimljenih videozapisa MOV0□□□□.THM□□□□ označuje bilo koji broj između 0001 do 9999. Brojčani dio naziva videozapisa snimljenog u video modu i odgovarajuće indeksne datoteke je jednak.
- Više informacija o mapama potražite na stranicama 64 i 68.

Kopiranje slika na računalo bez "Picture Motion Browser" softvera

Snimke možete kopirati slika na računalo bez "Picture Motion Browser" softvera na sljedeći način.

Računalo s utorom za Memory Stick

Izvadite "Memory Stick Duo" iz fotoaparata i uložite ga u Memory Stick Duo adapter.

Umetnite Memory Stick Duo adapter u pripadajući utor na računalu i zatim kopirajte slike.

- Čak i ako upotrebljavate Windows 95/98/98 SecondEdition/NT/Me, možete kopirati slike na računalo umetanjem "Memory Stick Duo" kartice u Memory Stick utor na vašem računalu.
- Ako se "Memory Stick PRO Duo" ne prepozna, pogledajte str. 112.

Računalo bez utora za Memory Stick

Izvedite USB povezivanje i slijedite korake ispod sa kopiranje snimaka na računalo.

- Izbornici pri kopiranju slika s "Memory Stick Duo" kartice na računalo služe samo kao primjer.
- Ovaj fotoaparat nije kompatibilan verzijama Windows 95/98/98 Second edition/NT/Me operativnog sustava.
Ako upotrebljavate računalo bez utora za Memory Stick, upotrijebite čitač za Memory Stick (opcija) za kopiranje slika iz "Memory Stick Duo" kartice na računalo.
- Za kopiranje slika iz unutarnje memorije u računalo, prvo kopirajte slike u "Memory Stick Duo" i zatim ih kopirajte na računalo.

Kopiranje snimaka na računalo – Windows XP/Vista

Ovaj odjeljak opisuje primjer kopiranja snimaka u "My Documents" (za Windows Vista: "Documents").

1 Pripremite fotoaparat i računalo.

Izvedite postupak opisan u "Priprema fotoaparata i računala" na str. 90.

2 Spojite fotoaparat na računalo putem višenamjenskog priključka.

Izvedite postupak opisan u "Spajanje fotoaparata i računala" na str. 90.

- Ako je "Picture Motion Browser" već instaliran, tada se pokrene [Import Media Files] u aplikaciji "Picture Motion Browser" no odaberite [Cancel] za završetak.

- 3** Kliknite [Open folder to view files] → [OK] (samo za Windows XP) kad se na desktopu automatski prikaže wizard.

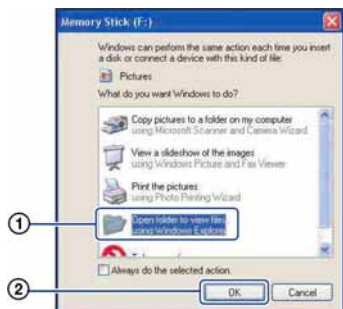

- Kad se wizard ne pojavi automatski, slijedite postupak: → "Za Windows 2000" na str. 95.

- 4** Dvapat kliknite [DCIM].

- 5** Dvapat kliknite mapu u koju želite kopirati snimke, zatim kliknite desnom tipkom miša na neku slikovnu datoteku za prikaz izbornika te kliknite [Copy].



- O odredištu kopiranja slikovnih datoteka pogledajte str. 92.

- 6** Dvapat kliknite mapu [My Documents] (za Windows Vista: "Documents"). Zatim, desnom tipkom miša kliknite na prozor "My Documents" za prikaz izbornika te kliknite [Paste].

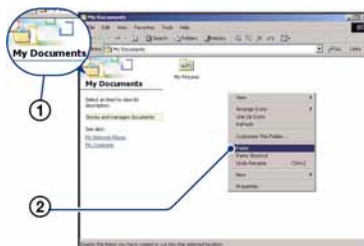

Slike se kopiraju u mapu "My Documents" (za Windows Vista: "Documents").

- Ako odabrana mapa već sadrži datoteku istog naziva, pojavi se poruka s pitanjem želite li zamijeniti datoteku. Zamijenite li datoteku novom, izvorna datoteka se briše. Za kopiranje slikovne datoteke na računalo bez zamjene promijenite njezin naziv. Obratite pozornost da se datoteka promijenjenog naziva možda neće moći reproducirati na ovom fotoaparatu (str. 96).

For Windows 2000

Dvapat kliknite [My Computer] → [Removable Disk] nakon spajanja fotoaparata na računalo. Potom izvedite postupak od koraka 4.

Pregled slikovnih datoteka pohranjenih na računalo u fotoaparatu (pomoću "Memory Stick Duo" kartice)

Kao primjer je navedeno računalo sa sustavom Windows.

Kad slikovnu datoteku kopirate na računalo i više je nema na "Memory Stick Duo" kartici, sliku možete ponovno vidjeti u fotoaparatu tako da je kopirate s računala na "Memory Stick Duo".

- Ako niste promijenili naziv datoteke pridijeljen u fotoaparatu, preskočite korak 1.
- Slika se možda neće moći reproducirati, ovisno o veličini.
- Slike editirane na računalo ili one snimljene drugim fotoaparatom možda se neće moći reproducirati u ovom fotoaparatu.
- Ako nema mape u koju se može pohraniti datoteka, načinite novu (str. 68) i zatim kopirajte datoteku.

1 Desnom tipkom miša kliknite na naziv datoteke i zatim kliknite na [Rename]. Promijenite naziv datoteke u "DSC0□□□□".

Unesite broj između 0001 do 9999 za □□□□.



- Pojavi li se poruka upozorenja za zamjenu podataka, unesite druge brojeve u koraku 1.
- Može biti vidljiva ekstenzija datoteke, ovisno o tome kako je podešeno računalo. Ekstenzija datoteke za fotografije je "JPG", a za videozapise "MPG". Nemojte mijenjati ekstenziju.

2 Kopirajte slikovnu datoteku u mapu na "Memory Stick Duo" kartici na sljedeći način.

- ① Desnom tipkom miša kliknite na naziv datoteke, a zatim na [Copy].
- ② Dvapat kliknite na [Removable Disk] ili [Sony MemoryStick] unutar [My Computer].
- ③ Desnom tipkom miša kliknite na mapu [□□□MSDCF] unutar [DCIM] i kliknite na [Paste].
 - □□□ označuje bilo koji broj između 100 do 999.



Uporaba "Music Transfer" softvera (isporučen)

Glazbene datoteke tvornički pohranjene u fotoaparatu možete zamijeniti željenom glazbom pomoću aplikacije "Music Transfer" na isporučenom CD-ROM disku. Također ih možete obrisati ili dodati kad god poželite.

Dodavanje/promjena glazbe pomoću programa "Music Transfer"

Formati glazbe koju možete kopirati pomoću programa "Music Transfer" jesu sljedeći:

- MP3 datoteke s tvrdog diska računala.
- Glazba s CD diskova.
- Glazba pohranjena u fotoaparatu.

- Za vraćanje tvornički pohranjene glazbe u fotoaparatu:
 - ① Izvedite postupak [Format Music] u koraku 3.
 - ② Izvedite [Restore defaults] u programu "Music Transfer".

Sve glazbene datoteke vraćaju se na tvorničke vrijednosti i opcija [Music] u izborniku [Slide Show] se podesi na [Off].
- Glazbene datoteke možete resetirati na tvorničke vrijednosti pomoću opcije [Initialize] (str. 71), no time će se resetirati i druga podešenja.
- Detalje o uporabi programa "Music Transfer" potražite u njegovoj *on-line* Help datoteci.

1 Dodirnite [HOME] za prikaz izbornika HOME.

2 Odaberite  (Printing, Other) , odaberite  Music Tool].

3 Dodirnite [Download Music].
Pojavi se poruka "Connect to PC".

4 Povežite fotoaparatu i računalo putem USB-a.

5 Pokrenite "Music Transfer".

6 Slijedite upute na zaslonu za dodavanje/promjenu glazbenih datoteka.

Za korisnike Macintosh računala

Možete kopirati slike na svoje Macintosh računalo.

- "Picture Motion Browser" nije kompatibilan s Macintosh računalima.

Preporučena konfiguracija

Preporučuje se sljedeća konfiguracija za računalo spojeno s fotoaparatom.

Preporučena konfiguracija za kopiranje slika

OS (instaliran): Mac OS 9.1/9.2/ Mac OS X (v10.1 do v10.4)

USB priključnica: Standardna

Preporučena konfiguracija za uporabu "Music Transfer" programa

OS (instaliran): Mac OS X (v10.3 do v10.4)

CPU: iMac, eMac, iBook, PowerBook, PowerMac serije G3/G4/G5, Mac mini

Memorija: 64 MB ili više (128 MB ili više je preporučljivo)

Tvrđi disk: Prostor na disku za instalaciju —otprilike 250 MB

Napomene o priključenju fotoaparata na računalo

- Ispravan rad nije zajamčen u svim prethodno opisanim preporučenim sustavima.
- Ispravan rad nije zajamčen u ako na jedno računalo istodobno spojite dva ili više USB uređaja. Ovisno o tipu USB opreme koju koristite istovremeno, neki od uređaja, uključujući i fotoaparata, možda neće raditi.
- Ispravan rad nije zajamčen pri uporabi USB *huba*.
- Priključenje fotoaparata pomoću USB sučelja koje podržava Hi-Speed USB (USB 2.0) omogućuje naprednu brzinu prijenosa budući da ovaj fotoaparata podržava Hi-Speed USB (USB 2.0).

- Postoje tri načina USB priključenja, odnosno, [Auto] (tvorničko podešenje), [Mass Storage] i [PictBridge] priključenje. Ovo poglavlje opisuje [Auto] i [Mass Storage] način. Za detaljnosti o [PictBridge] priključenju, pogledajte str. 73.
- Komunikacija između fotoaparata i osobnog računala možda se neće uspostaviti istovremeno nakon *suspend* ili pripravnog stanja.

Kopiranje i pregled slika na računalo

1 Pripremite fotoaparata i Macintosh računalo.

Izvedite isti postupak iz poglavlja "Priprema fotoaparata i računala" na str. 90.

2 Spojite fotoaparata na računalo putem višenamjenskog priključka.

Izvedite postupak opisan u "Spajanje fotoaparata i računala" na str. 90.

3 Kopirajte slikovne datoteke na Macintosh računalo.

- ① Dvaput kliknite na novu prepoznatu ikonu → [DCIM] → mapa u koju su pohranjene slike koje želite kopirati.
 - ② Povucite i ispustite slikovne datoteke u ikonu tvrdog diska.
Datoteke se kopiraju na tvrdi disk.
- Za detalje o mjestu za pohranu snimaka i o nazivima datoteka pogledajte str. 92.

4 Pregledajte slike na računalu.

Dvaput kliknite na ikonu tvrdog diska
→ željenu slikovnu datoteku u mapi
koja sadrži kopirane datoteke.

Za brisanje USB veze

Najprije povucite i ispustite ikonu kartice "Memory Stick Duo" u ikonu "Trash" kad izvodite sljedeće postupke, kako biste odspojili fotoaparata iz računala.

- Kod odspajanja višenamjenskog kabela.
- Kad vadite "Memory Stick Duo"
- Kad ulažete "Memory Stick Duo" nakon kopiranja slika iz unutarnje memorije
- Kad isključujete fotoaparata

Dodavanje/promjena glazbe pomoću programa "Music Transfer"

Glazbene datoteke tvornički pohranjene u fotoaparata možete zamijeniti željenom glazbom. Također ih možete obrisati ili dodati kad god poželite.

Formati glazbe koju možete kopirati pomoću programa "Music Transfer" jesu sljedeći:

- MP3 datoteke s tvrdog diska računala
- Glazba s CD diskova
- Glazba pohranjena u aparatu

Instalacija programa "Music Transfer"

- Prije instalacije programa "Music Transfer" zatvorite sve aktivne programe.
- Logirajte se kao Administrator.

- ① Uključite Macintosh računalo i umetnite isporučeni CD-ROM u CD-ROM uređaj računala.

- ② Dvaput kliknite  (SONYPICUTIL).

- ③ Dvaput kliknite datoteku [Music Transfer.pkg] u mapi [Mac].
Počinje instalacija softvera.

Za dodavanje/promjenu glazbenih datoteka

Pogledajte "Dodavanje/promjena glazbe pomoću programa "Music Transfer"" na str. 97.

Tehnička podrška

Dodatne informacije o ovom proizvodu i odgovore na često postavljana pitanja, možete pronaći na Sony Customer Support internetskim stranicama.
<http://www.sony.net/>

Prikaz uputa "Cyber-shot Step-up Guide"

Kad instalirate "Cyber-shot Handbook", također se instalira "Cyber-shot Step-up Guide". "Cyber-shot Step up Guide" dalje objašnjava uporabu fotoaparata i dodatnog pribora.

Prikaz u Windows sustavu

Pokrenite ikonu na radnoj površini.

Na Macintosh računalu

- 1** Kopirajte mapu [stepupguide] s CD-ROM-a u mapu [stepupguide] na računalu.
- 2** Odaberite [stepupguide] → [language] → [GB], i zatim kopirajte sve datoteke iz mape [GB] u mapu [img] unutar mape [stepupguide] koja se kopirala na vaše računalo u koraku 1.
- 3** Po završetku kopiranja dvaput kliknite na "stepupguide.hqx" u mapi [stepupguide] kako biste je raspakirali, zatim dvaput kliknite na dobivenu datoteku "stepupguide".
 - Ako nemate instaliran alat za raspakiravanje HQX datoteke, instalirajte Stuffit Expander.



Kako otisnuti fotografije

Kad tiskate fotografije snimljene u [16:9] modu, oba ruba mogu biti odrezana, stoga provjerite prije ispisa (str. 114).

Izravan ispis pomoću pisača koji podržava PictBridge (str. 102)



Fotografije možete otisnuti izravnim spajanjem fotoaparata i pisača koji podržava PictBridge.

Izravan ispis na pisaču koji podržava "Memory Stick" karticu



Fotografije možete otisnuti pomoću pisača koji podržava "Memory Stick" karticu. Za detaljnije informacije pogledajte upute za uporabu pisača.

Ispis preko računala

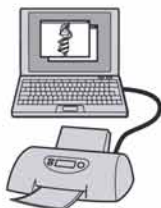

Pomoću programa "Picture Motion Browser" (isporučeni) možete kopirati slike na računalo i otisnuti ih. Također možete na fotografijama tiskati datum.

Izrada fotografija u fotografskom studiju (str. 105)

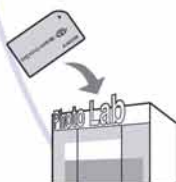

Jednostavno odnesite "Memory Stick Duo" sa snimljenim fotografijama u fotografski studio. Također možete označiti fotografije koje želite otisnuti oznakom **DPOF** (Print order).

Izravan ispis slika na pisaču koji podržava funkciju PictBridge

Ako nemate računalo, možete jednostavno otisnuti fotografije izravnim spajanjem fotoaparata na pisač koji podržava funkciju PictBridge.

PictBridge

- "PictBridge" se temelji na standardu CIPA (CIPA: Camera & Imaging Products Association)
- Ne možete ispisati videozapise.
- Ako na zaslonu fotoaparata trepće indikator  (obavijest o pogrešci), provjerite priključeni pisač.

Korak 1: Priprema fotoaparata

Pripremite fotoaparat za spajanje na pisač višenamjenskim kabelom. Kod spajanja fotoaparata na pisač koji je prepoznat kad je [USB Connect] podešen na [Auto], korak 1 je nepotreban.

- Preporučljivo je koristiti sasvim napunjenu bateriju kako biste izbjegli opasnost da se fotoaparat isključi tijekom ispisa fotografija.

1 Dodirnite [HOME] za prikaz izbornika HOME.

2 Dodirnite  (Settings), i dodirnite [⌘T Main Settings].

3 Dodirnite [Main Settings 2] i zatim dodirnite [USB Connect].

4 Dodirnite [PictBridge].
USB mod je podešen.

Korak 2: Priklučenje fotoaparata na pisač

1 Spojite fotoaparat i pisač.

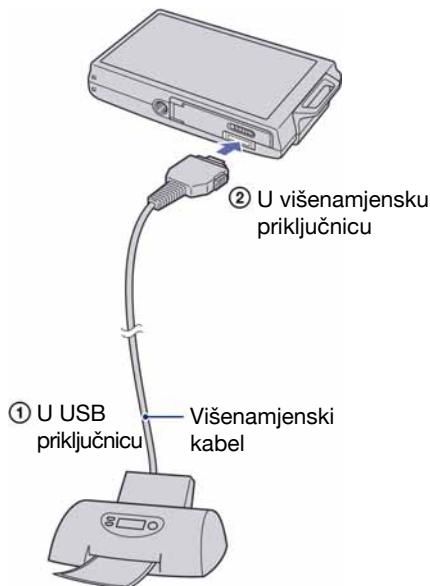

2 Pritisnite (reprodukcija) i uključite fotoaparata i pisača.

Nakon uspostave veze pojavi se indikator .



Fotoaparata je podešen na reprodukciju.

Korak 3: Odabir snimaka za ispis

1 Dodirnite [MENU] za prikaz izbornika.

2 Dodirnite / za prikaz (Print) i zatim dodirnite (Print).

Na zaslonu se prikaže izbornik Print.



3 Dodirnite [This Image] ili [Multiple Images].

Kad odaberete [This Image]

Možete ispisati odabranu sliku. Prijedite na korak 4.

Kad odaberete [Multiple Images]

Možete otisnuti više odabranih slika.

- 1 Dodirnite sliku koju želite otisnuti. Oznaka  prikazuje se pored odabrane slike.
- 2 Dodirnite [].
- 3 Dodirnite [OK].

Korak 4: Ispis

1 Odaberite podešenja ispisa kontrolnim tipkama.

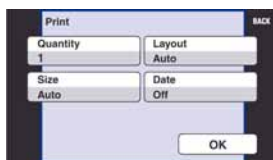

[Quantity]

Kad je [Layout] podešen na [1-up/Borderless] ili [1-up/Border]:

Odaberite broj primjeraka za sliku koju želite otisnuti. Na svaki papir otisnut će se samo jedna slika.

Kad [Layout] nije podešen na [1-up/Borderless] ili [1-up/Border]:

Odaberite broj slika koje želite otisnuti u indeksnom prikazu. Odaberete li [This Image] u koraku 3, odaberite broj otisaka iste slike koji se može otisnuti na jednom listu.

- Ovisno o broju slika, možda neće biti moguće smjestiti sve slike na isti list.

[Layout]

Odabir broja snimaka koji želite otisnuti na jedan list.

[Size]

Odabir željene veličine papira.

[Date]

Za umetanje datuma i vremena na slike odaberite [Day & Time] ili [Date].

- Ako odaberete [Date] za podešavanje datuma, datum će se prikazati na odabrani način (str. 79). Funkcija datuma možda neće biti dostupna, ovisno o pisaču.

2 Dodirnite [OK].

Tiska se fotografija.

- Nemojte odspajati višenamjenski kabel dok je na zaslonu prikazan indikator  (PictBridge Connecting).



Indikator 

Ispis ostalih slika

Odaberite [Multiple Images], zatim izvedite postupak od koraka 3.

Korak 5: Dovršetak ispisa

Na zaslon se treba vratiti izbornik prikazan u koraku 2, i zatim odspojite višenamjenski kabel iz fotoaparata.

Ispis slika u fotolaboratoriju

"Memory Stick Duo" na kojem su pohranjene slike snimljene fotoaparatom možete odnijeti u fotolaboratorij. Ako fotolaboratorij podržava uslugu ispisa označenih slika, možete označiti slike pomoću **DPOF** (Print order) tako da ih ne morate birati u fotolaboratoriju.

- U fotolaboratoriju ne možete izravno s fotoaparata otisnuti slike snimljene u unutarnju memoriju. Kopirajte slike na "Memory Stick Duo" i njega odnesite u fotolaboratorij.

Što je DPOF?

DPOF (Digital Print Order Format) je funkcija koja omogućuje obilježavanje slika na "Memory Stick Duo" kartici koje želite otisnuti oznakom **DPOF** (Print order).

- Slike s oznakom **DPOF** (Print order) možete otisnuti na pisaču koji podržava DPOF ili PictBridge.
- Nije moguće označiti videozapise.

Kad "Memory Stick Duo" odnesete u fotolaboratorij

- Kontaktirajte fotolaboratorij i provjerite koje vrste "Memory Stick Duo" kartica podržava.
- Ako odabrani studio ne podržava "Memory Stick Duo", slike snimite na CD-R ili sličan medij i odnesite ih u fotolaboratorij.
- Svakako ponesite i Memory Stick Duo adapter.
- Napravite sigurnosnu kopiju podataka prije odlaska u fotolaboratorij.
- Ne možete podesiti broj kopija.
- Ako želite ispisati i datum na fotografijama, konzultirajte fotolaboratorij.

Označavanje odabrane slike

Tipka  (reprodukcija)

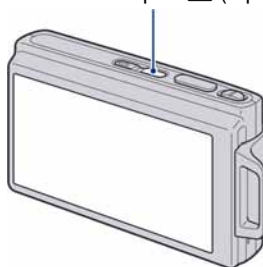

1 Pritisnite tipku  (reprodukcija).

2 Odaberite sliku koju želite ispisati.

3 Dodirnite [MENU] za prikaz izbornika.

4 Odaberite[DPOF] i dodirnite  (This Image).

Na odabranoj slici se prikazuje oznaka **DPOF**.



Uklanjanje oznake

Ponovite korak 3 i 4.

Odabir i označavanje slika

1 Dodirnite [MENU] tijekom pojedinačnog ili indeksnog prikaza snimaka.

2 Dodirnite [DPOF] i zatim dodirnite  (Multiple Images).

3 Dodirnite sliku koju želite označiti.

Odabranoj slici dodijeljena je oznaka ✓.

Pojedinačni prikaz



Indeksni prikaz



4 Dodirnite [→].

5 Dodirnite [OK].

DPOF oznaka se prikaže na zaslonu.

- Kad dodirnete  u indeksnom prikazu, fotoaparata se vraća na pojedinačni prikaz slika.

Uklanjanje oznake

Dodirnite slike s kojih želite ukloniti oznake.

Uklanjanje svih oznaka u mapi

- ① Dodirnite [MENU] tijekom indeksnog prikaza snimaka.
- ② Dodirnite [DPOF] →  (Select All in This Folder).
Oznaka ✓ je dodijeljena svim snimkama u odabranoj mapi.

- Oznaku za ispis nije moguće podesiti kad je u mapi više od 100 datoteka.

Poništavanje odabira

Za poništavanje dodirnite [Exit] u koraku 5.



U slučaju problema s fotoaparatom, pokušajte sa sljedećim rješenjima.

❶ Provjerite opcije na stranicama 108 – 116.

Ako se na zaslonu pojavi oznaka "C/E:□□:□□", pogledajte str. 117.

❷ Izvadite bateriju i ponovno je uložite nakon otprilike jedne minute te uključite fotoaparat.

❸ Resetirajte postavke (str. 71).

❹ Obratite se Sony prodavatelju ili najbližem Sony servisu.

Molimo da obratite pažnju na činjenicu da odnošenjem fotoaparata na servis ovlašćujete osoblje da po potrebi provjeri sadržaj unutarnje memorije.

Baterija i napajanje

Nije moguće uložiti bateriju u fotoaparatus.

- Uložite bateriju pravilno tako da pritisnete i zadržite preklopku baterije otvorenom.

Fotoaparatus se ne može uključiti.

- Nakon stavljanja baterije, fotoaparatus će možda trebati neko vrijeme da počne raditi.
- Pravilno stavite bateriju.
- Baterija je prazna. Stavite napunjenu bateriju.
- Baterija je istrošena (str. 123). Zamijenite bateriju novom.
- Upotrijebite preporučenu vrstu baterije.

Fotoaparatus se odjednom isključuje.

- Ako ne koristite fotoaparatus približno tri minute dok je uključen, on se automatski isključuje kako bi se spriječilo trošenje baterije. Ponovno ga uključite.
- Baterija je istrošena (str. 123). Zamijenite bateriju novom.

Prikaz preostalog trajanja baterija nije ispravan.



- Dugo vremena ste koristili fotoaparatus na iznimno visokoj ili niskoj temperaturi.
- Došlo je do odstupanja u prikazu preostalog trajanja baterije. Potpuno ispraznite, a zatim napunite bateriju.
- Baterija je prazna. Stavite napunjenu bateriju.
- Baterija je istrošena (str. 123). Zamijenite bateriju novom.

Baterija se ne može puniti.

- Za punjenje baterije koristite isporučeni punjač.

Snimanje fotografija/videozapisa

Fotoaparatus ne snima slike.

- Provjerite kapacitet unutarnje memorije ili "Memory Stick Duo" kartice. Ako je pun, postupite na jedan od sljedećih načina:
 - Izbrišite nepotrebne slike (str. 37).
 - Zamijenite "Memory Stick Duo".
- Ne možete snimati slike dok puniti bljeskalicu.
- Kad snimate fotografije, odaberite neku od opcija osim .
- Kad snimate videozapise, odaberite .
- Kod snimanja videozapisa veličina slike je podešena na [640(Fine)]. Postupite na jedan od sljedećih načina:
 - Veličinu slike podesite na neku drugu vrijednost osim [640(Fine)].
 - Uložite "Memory Stick PRO Duo".

Objekt se ne vidi na zaslonu.

- Na fotoaparatu je odabrana funkcija reprodukcije. Pritisnite  (reprodukcija) za prelazak na snimanje (str. 35).





Ne radi funkcija sprječavanja zamućenja.

- Funkcija sprječavanja zamućenja ne radi kad se na zaslonu pojavi .
- Funkcija sprječavanja zamućenja ne radi pravilno pri noćnom snimanju.
- Snimajte nakon pritiska okidača dopola; nemojte ga odjednom pritisnuti dokraja.

Snimanje traje dugo.

- Uključili ste funkciju NR slow shutter (str. 19). Nije riječ o kvaru.









Slika nije izoštrena.

- Objekt je preblizu. Odaberite makrosnimanje  (Macro). Pri snimanju obratite pozornost da objektiv bude udaljen od objekta više od iznosa najmanje udaljenosti snimanja, odnosno otprilike 8 cm (W)/80 cm (T) (DSC-T200), 8 cm (W)/25 cm (T) (DSC-T70/T75), kod snimanja (str. 30). Ili, podesite  (Close Focus) te izoštrite objekt na udaljenosti od oko 1 cm do 20 cm od udaljenosti W strane (str. 30).
- Odabran je ,  (Landscape) ili  (Fireworks) Scene Selection mod pri snimanju fotografija.
- Odabrali ste ručno izoštravanje. Odaberite automatsko izoštravanje (str. 31).
- Pogledajte poglavlje "Uporaba [Spot AF] funkcije" na stranici 32.

Ne radi zum.

- Kad je odabrana funkcija  (Close Focus), optički zum nije raspoloživ.
- Smart zum ne radi:
 - ako je veličina slike podešena na [8M] ili [3:2].
- Kad je funkcija Face Detection uključena, ne možete koristiti Digital Zoom.







Ne radi bljeskalica.

- Bljeskalica je podešena na  (isključena) (str. 29).
- Bljeskalicu ne možete koristiti:
 - Kad je opcija [REC Mode] podešena na [Burst] ili Exposure Bracket (str. 47).
 - U Scene Selection modu je odabrana opcija  (High Sensitivity),  (Twilight) ili  (Fireworks) (str. 45).
 - Kod snimanja u  (Close Focus) načinu.
 - Kod snimanja videozapisa.
- Za snimanje fotografija, bljeskalicu podesite na  (stalno aktiviranje) ako je odabran Scene Selection mod  (Landscape),  (Beach) ili  (Snow) (str. 29).

Prilikom korištenja bljeskalice se pojavljuju na slikama nejasne čestice.

- Čestice u zraku (prašina, pelud i sl.) reflektirale su svjetlo bljeskalice i pojavile se na slici (str. 14). To ne predstavlja kvar.

Ne radi funkcija snimanja izbliza (Macro/Close Focus).

- U Scene modu je odabran  (Landscape),  (Twilight) ili  (Fireworks) (str. 45).
-  (Close Focus enabled) snimanje nije moguće kad je odabran  (Smile Shutter) u Scene Selection.
- Snimanje izbliza (makrosnimanje) nije moguće kad je odabran  (Close Focus enabled) način.

Datum i vrijeme nisu prikazani na LCD zaslonu.

- Datum i vrijeme se ne prikazuju tijekom snimanja. Prikazuju se samo tijekom reprodukcije.

Nije moguće umetanje datuma u slike.

- Ovaj fotoaparatus ne omogućuje umetanje datuma u slike (str. 114). Fotografije možete tiskati ili pohraniti s datumom koristeći "Picture Motion Browser".

Indikatori otvora blende (F) i brzine zatvarača trepću kad dodirnete i zadržite okidač dopola.

- Neispravno je podešena ekspozicija. Ispravite je (str. 34).

Slika je pretamna ili presvijetla.

- Podesite svjetlinu LCD zaslona (str. 23).

Slika je pretamna.

- Snimali ste s izvorom svjetla iza objekta. Odaberite način mjerenja svjetla (str. 33) ili podesite ekspoziciju (str. 34).

Slika je presvijetla.

- Podesite ekspoziciju (str. 34).

Boje na slici nisu odgovarajuće.

- Podesite [Color Mode] na [Normal] (str. 50).

Pri snimanju vrlo svijetlog objekta na slici se pojavljuju okomite pruge.

- Pojava "efekta razmazivanja" te bijelih ili crnih pruga na slici. To nije kvar.

Kod gledanja LCD zaslona na tamnom mjestu pojave se smetnje.

- Aparat privremeno osvjetljuje LCD zaslon kako biste mogli provjeriti sliku na tamnome mjestu. To nema utjecaja na snimljenu sliku.

Pojavljuje se efekt crvenih očiju.

- Podesite [Red Eye Reduction] na [Auto] ili [On] (str. 52).
- Objekt snimate s manje udaljenosti od preporučene i koristite bljeskalicu.
- Upalite svjetlo u prostoriji i snimate objekt.
- Retuširajte sliku uporabom opcije [Red Eye Correction] (str. 58).

Točke se pojavljuju i ostaju na zaslonu.

- To nije kvar. Ove točke se ne snimaju (str. 2).

Nije moguće kontinuirano snimanje.

- Kapacitet unutarnje memorije ili "Memory Stick Duo" kartice je pun. Izbrišite nepotrebne slike (str. 37).
- Baterija je gotovo prazna. Uložite napunjenu bateriju.

Pregled slika

Fotoaparat ne može reproducirati slike.

- Pritisnite tipku  (reprodukcija) (str. 35).
- Promijenili ste naziv mape/datoteke na računalu (str. 96).
- Gledanje slike na fotoaparatu nije zajamčeno ako je slika obrađena na računalu ili snimljena drugim fotoaparatom.
- Fotoaparat je u USB načinu rada. Obrišite USB vezu (str. 92).

Datum i vrijeme nisu prikazani.

- [Display Setup] je podešen na [Simple] ili [Image Only]. Dodirnite [DISP] za podešavanje opcije [Display Setup] na [Normal] (str. 23).

Slika je zrnata odmah nakon pokretanja reprodukcije.

- Razlog tome je obrada slike i nije riječ o kvaru.

Slika se ne pojavljuje na TV zaslonu.

- Kad dodirnete gornji desni dio zaslona, ikonice će privremeno nestati. Ponovno će se pojaviti kad maknete prst sa zaslona.
- [Display Setup] je podešen na [Image Only]. Podesite na [Normal] ili [Simple].

Nema reprodukcije slideshow glazbe (pozadinske glazbe).

- Koristite "Music Transfer" za importiranje glazbe u fotoaparata (str. 97).

Slika se ne prikazuje na zaslonu TV prijemnika.

- Provjerite [Video Out] kako biste vidjeli je li video izlaz fotoaparata podešen na sustav boje TV prijemnika (str. 74).
- Provjerite jeste li ispravno priključili uređaje (str. 81).
- Ako je USB priključak višenamjenskog kabela spojen na drugi uređaj, odspojite ga. (str. 92).
- Pokušavate reproducirati filmove u HD(1080i) kvaliteti. Snimljene filmove nije moguće prikazati s high-definition kvalitetom slike. Podesite [COMPONENT] na [SD] (str. 73).

Brisanje slika

Fotoaparata ne može obrisati sliku.

- Isključite zaštitu slike (str. 61).

Računala

Niste sigurni je li operativni sustav vašeg računala kompatibilan s fotoaparatom.

- Pogledajte "Preporučena konfiguracija" na str. 86 za sustav Windows i za sustav Macintosh na str. 98.

Računalo s "Memory Stick" utorom ne prepoznaje "Memory Stick PRO Duo".

- Provjerite podržavaju li računalo i Memory Stick čitač/pisač "Memory Stick PRO Duo". Korisnici Memory Stick čitača/pisača koje nije proizveo Sony, trebaju se obratiti svom proizvođaču.
- Ako "Memory Stick PRO Duo" nije podržan, spojite fotoaparata s računalom (str. 90 i 98). Računalo prepoznaje "Memory Stick PRO Duo".

Računalo ne prepoznaje fotoaparata.

- Uključite fotoaparata.
- Kad je baterija preslaba, uložite punu bateriju ili koristite mrežni adapter (opcija) (str. 90).
- Podesite [USB Connect] na [Mass Storage] (str. 73).
- Koristite višenamjenski kabel (isporučen) (str. 90).
- Odspojite višenamjenski kabel iz računala i fotoaparata i ponovno ga čvrsto spojite.
- Odspojite s računala svu USB opremu osim fotoaparata, tipkovnice i miša.
- Izravno povežite fotoaparata i računalo bez uporabe USB *huba* ili nekog drugog uređaja (str. 90).

Ne možete kopirati slike.

- Izvedite pravilno USB povezivanje fotoaparata i računala (str. 90).
 - Slijedite postupak kopiranja u skladu s operativnim sustavom (str. 91 i 98).
 - Možda nećete moći snimati pomoću "Memory Stick Duo" formatiranog u računalu. Koristite "Memory Stick Duo" formatiran u fotoaparatu (str. 68).
-

Nakon USB povezivanja "Picture Motion Browser" se ne pokreće automatski.

- Izvedite USB povezivanje kad je računalo uključeno (str. 90).
-

Ne možete reproducirati slike na računalu.

- Koristite li "Picture Motion Browser", pogledajte "Picture Motion Browser Guide" (str. 89).
 - Obratite se proizvođaču softvera ili računala.
-

Ne znate koristiti "Picture Motion Browser".

- Pogledajte "Picture Motion Browser Guide" (str. 89).
-

Pri reprodukciji videozapisa na osobnom računalu javljaju se smetnje u slici i zvuku.

- Videozapis reproducirate izravno s unutarnje memorije ili "Memory Stick Duo" kartice. Kopirajte videozapis na tvrdi disk osobnog računala i pokrenite ga izravno s tvrdog diska (str. 90).
-

Ne možete otisnuti sliku.

- Pogledajte upute za uporabu pisača.
-

Slike prethodno kopirane na računalo ne mogu se gledati na fotoaparatu.

- Kopirajte ih u mapu koju će fotoaparat prepoznati, primjerice "101MSDCF" (str. 92).
 - Ispravno izvedite postupak (str. 96).
-

"Memory Stick Duo"

Ne možete uložiti "Memory Stick Duo".

- Umetnite ga pravilno.
-

Formatirali ste "Memory Stick Duo".

- Formatiranjem se brišu svi podaci s "Memory Stick Duo" kartice. Nije ih moguće vratiti.

Unutarnja memorija

Ne možete reproducirati ili snimati u unutarnju memoriju.

- U fotoaparat je uložena "Memory Stick Duo". Izvadite ga.

Ne možete kopirati podatke pohranjene u unutarnju memoriju na "Memory Stick Duo".

- "Memory Stick Duo" je pun. Koristite "Memory Stick Duo" dostatnog kapaciteta.

Ne možete kopirati materijal s "Memory Stick Duo" kartice ili računala u unutarnju memoriju.

- Materijal s "Memory Stick Duo" kartice ili računala ne možete kopirati u unutarnju memoriju.

Ispis

Također pogledajte odjeljak "Pisač koji podržava funkciju PictBridge" (u nastavku).

Slike se ispisuju s oba odrezana kraja.

- Kod nekih pisača može se dogoditi da lijevi, desni, gornji i donji rub slike budu odrezani. Posebno kod slika veličine [16:9], može se dogoditi da su odrezani rubovi.
- Kod ispisa slika koristeći vlastiti pisač, pokušajte isključiti postavku rezanja rubova ili ispisa bez rubova. Konzultirajte proizvođača pisača o tim opcijama.
- Kod ispisa slike u digitalnom fotolaboratoriju, raspitajte se u studiju o mogućnosti ispisa bez rezanja rubova.

Ne mogu se otisnuti slike s prikazanim datumom.

- Fotografije možete tiskati s datumom koristeći "Picture Motion Browser".
- Ovaj fotoaparat nema funkciju prikaza datuma na fotografijama. Ipak, s obzirom da fotografije snimljene pomoću fotoaparata sadrže i datum snimanja, možete ispisati fotografije s prikazanim datumom ako pisač ili softver prepoznaje Exif informacije. Za detaljnije informacije o kompatibilnosti s Exif informacijama, konzultirajte proizvođača pisača ili softvera.
- Ako dajete fotografije na ispis u fotografski studio, moguće je ispisati datuma ako to zatražite.

Pisač koji podržava funkciju PictBridge

Nije moguće uspostaviti vezu između pisača i fotoaparata.

- Fotoaparat ne možete spojiti izravno na pisač koji ne podržava standard PictBridge. Provjerite s prodavateljem podržava li pisač PictBridge ili ne.
- Provjerite je li pisač uključen i može li se spojiti na fotoaparat.
- Opciju [USB Connect] podesite na [PictBridge] (str. 73).
- Odspojite i spojite višenamjenski kabel. Ako se na pisaču pojavi poruka pogreške, pogledajte njegove upute za uporabu.

Nije moguće otisnuti slike.

- Provjerite jesu li pisač i fotoaparat pravilno povezani višenamjenskim kabelom.
- Uključite pisač. Više informacija potražite u njegovim uputama za uporabu.
- Odaberete li [Exit] tijekom ispisa, možda nećete moći ispisati slike. Odspojite i spojite višenamjenski kabel. Ako ispis i dalje nije moguć, odspojite kabel, isključite pisač, ponovno ga uključite i spojite kabel.
- Nije moguć ispis videozapisa.
- Slike obrađene na računalu ili slike snimljene drugim fotoaparatom se možda neće moći otisnuti.

Ispis se zaustavlja.

- Odspojili ste višenamjenski kabel dok je bila prikazana oznaka  (PictBridge Connecting).

Nije moguće otisnuti datum i vrijeme na sliku u indeksnom prikazu.

- Pisač nema te funkcije. Upitajte proizvođača pisača o raspoloživosti te funkcije.
- Datum se ne može umetnuti u indeksnom načinu, ovisno o pisaču. Obratite se proizvođaču pisača.

Na mjestu ispisa datuma ispisuje se oznaka "---- -- --".

- Nije moguće otisnuti datum na slikama koje ga nemaju. Podesite [Date] na [Off] i otisnite sliku (str. 103).

Ne možete odabrati veličinu kod ispisa.

- Upitajte proizvođača pisača o raspoloživosti te funkcije.

Ne možete otisnuti sliku u veličini koju ste odabrali.

- Odspojite višenamjenski kabel i ponovno ga spojite uvijek kad promijenite veličinu papira nakon što pisač spojite na fotoaparata.
- Postavke ispisa fotoaparata se razlikuju od istih postavki pisača. Promijenite postavke fotoaparata ili pisača (str. 103).

Kad poništite ispis ne možete koristiti fotoaparata.

- Pričekajte trenutak dok pisač poništava ispis jer to može potrajati (ovisno o pisaču).

Zaslon osjetljiv na dodir

Nije moguće pravilno ili u potpunosti upravljati tipkama na zaslonu.

- Izvedite postupak [Calibration] (str. 72).
- Opcija [Housing] je podešena na [On] (str. 72).

Kad koristite paint pen, zaslon ne reagira na pravim točkama.

- Izvedite postupak [Calibration] (str. 72).

Ostalo

Nije moguće resetirati broj datoteke.

- Čak i kad promijenite medij za snimanje, broj datoteke nije moguće resetirati u fotoaparatu. Za resetiranje izvedite [Format] (str. 68, 70) fotoaparatom, a zatim resetirajte podešenja aparata (str. 71). Međutim, svi podaci će se izbrisati i sva podešenja, uključujući datum i vrijeme, se ponište.

Objektiv se zamagljuje.

- Na leći objektiva se kondenzirala vlaga. Isključite fotoaparata i prekinite uporabu na otprilike sat vremena.

Fotoaparata se zagrijava nakon dulje uporabe.

- Nije riječ o kvaru.

Kad uključite fotoaparata, prikazuje se izbornik Clock Set.

- Ponovo podesite datum i vrijeme (str. 79).

Želite promijeniti datum ili vrijeme.

- Ponovno podesite datum i vrijeme (str. 79).

Indikatori i poruke upozorenja

Dijagnostički pokazivač

Ovaj fotoaparata ima automatsku dijagnostičku funkciju koja se prikazuje u obliku slova i koda. Posljednje dvije oznake (označene s □□) se razlikuju ovisno o stanju fotoaparata. Ako ne možete riješiti problem čak ni nakon što nekoliko puta izvedete opisane postupke, obratite se Sony zastupniku ili ovlaštenom servisu.

C:32:□□

- Problem je u samom fotoaparatu. Isključite i uključite fotoaparata.

C:13:□□

- Fotoaparata ne može očitati ili upisati podatke na "Memory Stick Duo". Izvadite i ponovo uložite "Memory Stick Duo" nekoliko puta.
- Došlo je do problema s formatiranjem unutarnje memorije ili ste umetnuli neformatirani "Memory Stick Duo". Formatirajte unutarnju memoriju ili "Memory Stick Duo" (str. 68, 70).
- Uloženi "Memory Stick Duo" nije moguće koristiti s ovim fotoaparatom ili su podaci na njemu oštećeni. Uložite novi "Memory Stick Duo".

E:61:□□

E:62:□□

E:91:□□

- Došlo je do nepravilnosti u radu fotoaparata. Resetirajte ga (str. 71) i ponovno ga uključite.

Poruke

Ako se pojave sljedeće poruke, slijedite upute.



- Baterija je preslaba. Napunite je odmah. Ovisno o uvjetima uporabe ili vrsti baterije, indikator može treptati čak i ako je preostalo još 5 do 10 minuta.

For use with compatible battery only

- Uložena baterija nije NP-BD1/NP-FD1 (isporučena).

System error

- Isključite i ponovo uključite fotoaparata.

Internal memory error

- Isključite i ponovo uključite fotoaparata.

Reinsert the Memory Stick

- Stavite "Memory Stick Duo" pravilno.
- Uloženi "Memory Stick Duo" se ne može koristiti s ovim fotoaparatom (str. 121).
- "Memory Stick Duo" je oštećen.
- Priključci "Memory Stick Duo" su zaprljani.

Memory Stick type error

- Uloženi "Memory Stick Duo" se ne može koristiti s ovim fotoaparatom (str. 121).

Cannot access Memory Stick Access denied

- Koristite "Memory Stick Duo" s kontrolom pristupa.

Memory Stick formatting error Internal memory formatting error

- Ponovno formatirajte medij za snimanje (str. 68 i 70).

Memory Stick locked

- Zaštitni graničnik na "Memory Stick Duo" kartici je postavljen na LOCK. Postavite ga u položaj za snimanje.

No memory space in internal memory No memory space on Memory Stick

- Obrišite nepotrebne slike ili datoteke (str. 37).

Read only memory

- U ovom fotoaparatu ne mogu se snimati ili brisati slike s "Memory Stick Duo".

No images

- U unutarnjoj memoriji nema snimljenih slika.
- U mapi nema snimaka koje bi se mogle reproducirati.
- Odabrana mapa ne sadrži datoteku koja se može reproducirati u *slide showu* s glazbom.

Folder error

- Na "Memory Stick Duo" kartici već postoji mapa s iste prve tri znamenke. (Primjerice, 123MSDCF i 123ABCDE). Odaberite druge mape ili načinite novu (str. 68, 69).

Cannot create more folders

- Na "Memory Stick Duo" kartici već postoji mapa s prve tri znamenke "999". Nije moguće izraditi još mapa.

File error

- Problem kod reprodukcije.
- Reprodukcijska slika nije zajamčena ako je slikovna datoteka obrađena računalom ili ako je snimljena drugim modelom fotoaparata.

Read only folder

- Odabrali ste mapu koja se ne može podesiti kao mapa za snimanje na vašem fotoaparatu. Odaberite drugu mapu (str. 69).

File protect

- Isključite zaštitu (str. 61).

Image size over

- Pokušali ste reprodukciju slike u veličini koju nije moguće reproducirati ovim fotoaparatom.

Invalid operation

- Pokušali ste reproducirati datoteku koja nije kompatibilna s fotoaparatom.
- Odabrali ste funkciju koja nije raspoloživa za videozapise.
- Dodirnuli ste zaslon pri uporabi digitalnog zuma ili funkcije Close Focus. Pri snimanju u tim načinima ne možete izožtravati dodirnom zaslonu.
- Pokušali ste promijeniti veličinu VGA slike u  (HDTV) pomoću funkcije Multi Resizing.

(indikator koji upozorava na vibracije)

- Fotoaparat može biti osjetljiviji na pomicanje ako količina svjetla nije dostatna. Koristite bljeskalicu, upotrijebite funkciju smanjenja zamućenja ili postavite fotoaparat na stativ.

640(Fine) is not available

- Ova veličina slike kompatibilna je samo s medijem "Memory Stick PRO Duo". Uložite "Memory Stick PRO Duo" ili odaberite drugu veličinu slike osim [640(Fine)].

Macro is invalid

- S ovim podešenjima nije raspoloživo makrosnimanje (str. 30, 45).

Flash settings cannot be changed

- S ovim podešenjima nije moguća uporaba bljeskalice (str. 29, 45).

Zoom disabled

- [Digital Zoom] je podešen na [Off] kad snimate uz uporabu funkcije [Close focus enabled]. Ili, pokušavate koristiti [Smart] u [Digital Zoom] kad je veličina slike podešena na [8M] ili [3:2] (str. 76).

Maximum images selected

- Možete odabrati do 100 snimaka. Uklonite oznaku.

No enough battery

- Kad kopirate sliku snimljenu u unutrašnju memoriju na "Memory Stick Duo", koristite sasvim napunjenu bateriju.

Printer busy

Paper error

No paper

Ink error

Low ink

No ink

- Provjerite pisač.

Printer error

- Provjerite pisač.
- Provjerite je li željena slika oštećena.



- U tijeku je prijenos podataka u pisač. Nemojte odspajati višenamjenski kabel.

Processing...

- Pisač poništava postupak ispisa u tijeku. Ne možete nastaviti s ispisom dok ne završi, a to može potrajati neko vrijeme, ovisno o pisaču.

Music error

- Izbrišite taj glazbeni zapis ili ga zamijenite normalnim glazbenim zapisom.
- Izvedite [Format Music], zatim učitajte nove glazbene zapise.

Format music error

- Izvedite [Format Music].

Invalid operation

HD (1080i) output in progress...

- Pokušali ste reprodukciju videozapisa.
- Pokušali ste koristiti funkciju [Retouch].

TV output u progress...

- Fotoaparar reproducira snimke u Slide Show modu.

No red-eye detected

- Kod nekih snimaka možda nećete moći ispraviti efekt crvenih očiju.



Uporaba fotoaparata u drugim državama — Napajanje

Svoj fotoaparat, punjač baterije (isporučen) i AC-LS5K AC adapter (opcija) možete upotrebljavati u svakoj državi ili regiji gdje je napon u rasponu od 100 V do 240 V AC, 50/60 Hz.

- **Nemojte upotrebljavati elektronski transformator (putni pretvarač) jer može uzrokovati kvar.**

0 "Memory Stick" kartici

"Memory Stick Duo" je kompaktan prenosivi IC medij za snimanje. "Memory Stick Duo" kartice koje možete koristiti u ovom fotoaparatu su popisane u donjoj tablici. Ne možemo jamčiti ispravan rad svih funkcija "Memory Stick Duo" kartice.

| Vrsta "Memory Stick" kartice | Snimanje/ reprodukcija |
|--|---------------------------|
| Memory Stick Duo (nekompatibilan s MagicGate) | ○*2 |
| Memory Stick Duo (MagicGate kompatibilan) | ○*1 |
| MagicGate Memory Stick Duo | ○*1*2 |
| Memory Stick PRO Duo | ○*1*4 |
| Memory Stick PRO-HG Duo | ○*1*3*4 |

*1 "Memory Stick Duo", "MagicGate Memory Stick Duo" i "Memory Stick PRO Duo" imaju MagicGate tehnologiju zaštite od neovlaštenog kopiranja koja koristi sustav enkripcije podataka. Ovaj fotoaparat ne podržava snimanje/reprodukciju koja zahtijeva MagicGate standarde.

*2 Podržava brzi prijenos podataka putem paralelnog priključka.

*3 Ovaj fotoaparat ne podržava 8-bitni paralelni prijenos podataka. Izvodi isti 4-bitni paralelni prijenos podataka kao Memory Stick PRO Duo.

*4 Možete snimati videozapise veličine 640(Fine).

- Ovaj proizvod podržava "Memory Stick Micro" ("M2"). "M2" oznaka za "Memory Stick Micro".
- "Memory Stick Duo" formatiran u računalu možda neće raditi u ovome fotoaparatu.
- Vrijeme upisa/čitavanja podataka razlikuje se, ovisno o kombinaciji "Memory Stick Duo" kartice i uređaja.
- Nemojte vaditi "Memory Stick Duo" tijekom zapisivanja ili čitanja podataka.

- Podaci se mogu uništiti u sljedećim situacijama:
 - Ako izvadite "Memory Stick Duo" ili isključite fotoaparat tijekom očitavanja ili upisivanja podataka.
 - Ako koristite "Memory Stick Duo" na mjestu izloženom statičkom elektricitetu ili smetnjama.
- Savjetujemo pohranjivanje važnih podataka na rezervni medij.
- Ne pritišćite jako kad pišete na naljepnicu.
- Ne lijepite naljepnicu izravno na "Memory Stick Duo" ili na adapter.
- "Memory Stick Duo" nosite i spremajte u isporučenu kutiju.
- Ne dodirujte priključke "Memory Stick Duo" rukom ili metalnim predmetom.
- Nemojte udarati, savijati "Memory Stick Duo" i pazite da vam ne ispadne.
- Nemojte rastavljati ili mijenjati značajke "Memory Stick Duo" kartice.
- Pazite da se "Memory Stick Duo" ne smoči.
- Nemojte držati "Memory Stick Duo" nadohvat male djece. Mogli bi ga slučajno progutati.
- Ne stavljajte ništa osim "Memory Stick Duo" kartice u pripadajući utor. U protivnom možete uzrokovati kvar.
- Nemojte koristiti ili držati "Memory Stick Duo" na sljedećim mjestima:
 - Vrućim mjestima, poput vozila parkirano na suncu
 - Mjestima izloženim izravnom suncu
 - Vlažnim mjestima ili mjestima s korozivnim tvarima

Napomene o uporabi Memory Stick Duo adaptera (opcija)

- Kad koristite "Memory Stick Duo" s uređajem namijenjenim za "Memory Stick", obvezno koristite Memory Stick Duo adapter. Ako "Memory Stick Duo" stavite bez adaptera u uređaj, možda ga nećete moći izvaditi.
- "Memory Stick Duo" ulažite u Memory Stick Duo adapter u ispravnom smjeru i dokraja. Nepravilnim ulaganjem možete uzrokovati kvar.
- Kad koristite "Memory Stick Duo" uloženi u Memory Stick Duo adapter u kompatibilnom uređaju, uložite ga u pravilnom smjeru. Pogrešno umetanje može prouzročiti oštećenje opreme.
- Nemojte Memory Stick Duo adapter umetati bez "Memory Stick Duo" kartice u uređaj jer to može prouzročiti kvarove.

Napomene o uporabi "Memory Stick PRO Duo" kartice (opcija)

S ovim fotoaparatom možete koristiti "Memory Stick PRO Duo" kapaciteta do 8 GB.

Napomene o uporabi "Memory Stick Micro" kartice (opcija)

- Za uporabu "Memory Stick Micro" kartice u ovom fotoaparatu, trebate M2 adapter veličine Duo. Umetnite "Memory Stick Micro" u M2 adapter veličine Duo, zatim umetnite adapter u utor za Memory Stick Duo. Uložite li "Memory Stick Micro" u ovaj fotoaparat bez uporabe M2 adaptera veličine Duo, možda ga nećete moći izvaditi iz fotoaparata.
- Ne ostavljajte "Memory Stick Micro" nadohvat maloj djeci. Mogla bi ga slučajno progutati.

0 akumulatorskoj bateriji

Punjenje akumulatorske baterije

Preporučujemo punjenje akumulatorske baterije pri temperaturi okoliša između 10°C i 30°C. Ako punitite akumulatorsku bateriju na nižim ili višim temperaturama, punjenje možda neće biti učinkovito.

Učinkovita uporaba akumulatorske baterije

- Učinkovitost baterije se smanjuje na nižim temperaturama. Zato je na hladnim mjestima vijek trajanja akumulatorske baterije kraći. Za dužu uporabu akumulatorske baterije savjetujemo sljedeće:
 - Stavite je u džep blizu tijela kako bi je zagrijali i stavite je u fotoaparata neposredno prije snimanja.
- Česta uporaba zuma ili bljeskalice ima za posljedicu brže trošenje baterije.
- Preporučujemo da ponesete rezervne baterije koje će omogućiti dva ili tri puta duže snimanje od očekivanog i da prije pravog snimanja načinite pokusnu snimku.
- Nemojte izlagati akumulatorsku bateriju utjecaju vode. Akumulatorska baterija nije otporna na vodu.
- Ne ostavljajte bateriju na iznimno toplim mjestima, poput automobila ili pod izravnim djelovanjem sunčeve svjetlosti.

Čuvanje akumulatorske baterije

- Ako duže vrijeme ne koristite akumulatorsku bateriju, jednom godišnje je napunite dokraja i zatim je sasvim ispraznite i spremite na suho i hladno mjesto kako biste očuvali njeno normalno funkcioniranje.
- Za pražnjenje baterije u fotoaparatu, ostavite ga uključenim u slide show reprodukciji (str. 54) dok se ne isključi.
- Kako bi spriječili mrlje na priključku, kratko spajanje i sl., koristite isporučenu kutiju za nošenje i čuvanje.

Vijek trajanja baterije

- Vijek trajanja baterije je ograničen. Što više koristite akumulatorsku bateriju, njen vijek trajanja se sve više skraćuje. Kad se znatno skрати vijek trajanja akumulatorske baterije, vjerojatno je istekao njen životni vijek. Kupite novu akumulatorsku bateriju.
- Vijek trajanja baterije ovisi o načinu pohranjivanja, uvjetima rada i okolišu.

Kompatibilna baterija

- NP-BD1 (isporučen) se može koristiti samo u Cyber-shot modelima koji podržavaju tip D. Ne može se koristiti u Cyber-shot modelima koji podržavaju tip T i druge vrste baterija.
- Ako se koristi NP-FD1 baterija (opcija), iza indikatora preostalog kapaciteta baterije također su prikazane minute (🕒 60 Min).

O punjaču baterije

O punjaču baterije

- Isporučeni punjač može puniti samo baterije tipa D, T, R i E (i nikakve druge). Ostale baterije mogu procuriti, pregrijati se ili eksplodirati u punjaču, te uzrokovati ozljede i opekotine.
- S ovim fotoaparatom su kompatibilne baterije tipa D. Isporučena je baterija NP-BD1 (tip D).
- Uklonite napunjenu bateriju iz punjača. Nastavite li je puniti, skraćuje se radni vijek baterije.
- Ako indikator CHARGE trepće, izvadite bateriju koja se puni i zatim je ponovno uložite pravilno. Ako indikator CHARGE ponovno trepće, uložena je baterija s greškom ili kriva vrsta baterije. Provjerite vrstu baterije. Ukoliko se u punjaču nalazi odgovarajuća baterija, izvadite je, zamijenite novom ili drugom te provjerite da li punjač radi. Ukoliko radi, baterija ima grešku.

Cyber-shot Station postolje

0 Cyber-shot Station postolju

Sljedeće Cyber-shot Station postolje (opcija) je kompatibilno s vašim fotoaparatom.

- CSS-HD1 (s daljinskim upravljačem)
- CSS-PC1

Uporaba Cyber-shot Station postolja (opcija) omogućuje brže punjenje nego putem isporučenog punjača te jednostavnije spajanje na TV ili računalo.

Za detalje pogledajte upute za uporabu isporučene sa Cyber-shot Station postoljem.

Postavljanje fotoaparata na Cyber-shot Station

Prije postavljanja fotoaparata na Cyber-shot Station, potrebno je pričvrstiti priključni adapter isporučen s ovim fotoaparatom.

Postavljanje priključnog adaptera

- ① Podesite preklopku MODEL SELECT na A.
- ② Postavite priključni adapter na Cyber-shot Station.

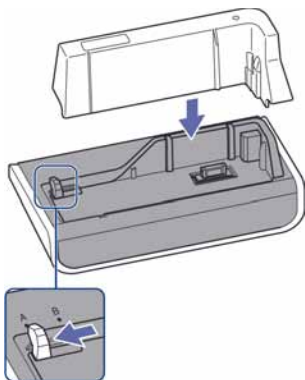

- ③ Namjestite fotoaparat na Cyber-shot Station.

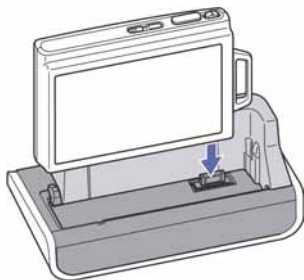

Upravljanje Cyber-shot Station postoljem pomoću daljinskog upravljača

Kad s ovim fotoaparatom koristite daljinski upravljač isporučен s postoljem CSS-HD1, raspoloživi su sljedeći postupci.

- Za detalje o sljedećim tipkama pogledajte upute za uporabu isporučene sa Cyber-shot Station postoljem.

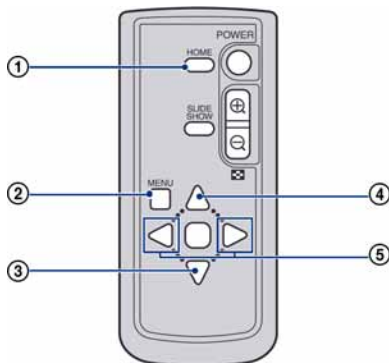

- ① **Tipka HOME:** Ova tipka ne radi.
- ② **Tipka MENU:** Prikaz izbornika podešenja slideshova (str. 54).
 - Izbornik podešenja slideshova je različit tijekom uporabe daljinskog upravljača, no opcije podešenja su iste.
- ③ **Tipka ▼:** Reproducira sliku u Wide Zoom Display prikazu(str. 60).
- ④ **Tipka ▲:** Mijenja prikaz na zaslonu.
- ⑤ **Tipka ◀/▶:** Prikaz prethodne/sljedeće slike.

Napomene o licenciji

Uz ovaj fotoaparat isporučen je softver "C Library", "Expat" i "zlib". Prilažemo ovaj softver na temelju licenčnog ugovora s vlasnicima autorskih prava. Na temelju zahtjeva vlasnika autorskih prava, dužni smo obavijestiti vas o sljedećem. Molimo da pažljivo pročitate sljedeće odlomke.

Pročitajte "license1.pdf" u mapi "License" na CD-ROM disku. Pronaći ćete licenčni ugovor (na engleskom) za "C Library", "Expat" i "zlib" i softver.

O GNU GPL/LGPL softveru

Uz fotoaparat je priložen softver koji se smatra GNU General Public License (u nastavku "GPL") ili GNU Lesser General Public License (u nastavku "LGPL").

Ovime vas obavještavamo da imate pravo na pristup, preinake i distribuciju izvornog koda za ovaj softver u skladu s uvjetima za GPL/LGPL. Izvorni kôd je dostupan na Internetu. Za njegovo preuzimanje, posjetite sljedeću stranicu:

<http://www.sony.net/Products/Linux/>

Molimo da nam se ne obraćate u svezi sadržaja izvornog koda.

Pročitajte "license2.pdf" u mapi "License" na CD-ROM disku. Pronaći ćete licenčni ugovor (na engleskom) za "GPL" i "LGPL" softver.

Za čitanje PDF dokumenata, potreban je Adobe Reader. Ako nije instaliran na vaše računalo, možete ga preuzeti na Adobe Systems stranici: <http://www.adobe.com/>

Dodatne informacije o ovom proizvodu i odgovore na često postavljana pitanja (FAQ) možete pronaći na našim web stranicama za korisničku podršku.

<http://www.sony.net/>