

SONY®

Cyber-shot

Цифров фотоапарат

Ръководство на потребителя

DSC-S650/S700

Преди да използвате устройството, моля, прочетете внимателно това ръководство, а също и отделното ръководство "Наръчник с инструкции за употреба"; запазете ръководствата за бъдещи справки.

▼ Щракнете!



Съдържание



Основни опции



Използване
на менюто



Използване на
екрана с
настройките



Гледане на изобра-
жения на телеви-
зионен екран



Използване
на компютър



Отпечатване
на неподвижни
изображения



Отстраняване
на проблеми



Други



Азбучен указател

Забележки за фотоапарата

Видове "Memory Stick", които можете да използвате (не са приложени в комплекта)
IC носителя за запис, който използвате с фотоапарата, е "Memory Stick Duo". Съществуват два вида "Memory Stick Duo".

"Memory Stick Duo": Вие можете да използвате "Memory Stick Duo" с Вашия фотоапарат.



"Memory Stick" Не можете да използвате "Memory Stick" с този фотоапарат.



Не можете да използвате други носители с този фотоапарат.

• За подробности относно "Memory Stick Duo", вижте стр. 96.

Когато използвате "Memory Stick Duo" с "Memory Stick" съвместимо устройство.

Вие можете да използвате "Memory Stick Duo" като го заредите в Memory Stick Duo адаптер (не е приложен в комплекта)



Memory Stick Duo адаптер

Забележки за LCD екран и обектив

• LCD екранът е произведен по високо прецизна технология, така че ефективният брой пиксели е над 99,99%. Възможно е обаче да се появят малки черни и/или ярки петънца (бели, червени, сини или зелени на извят) върху LCD екрана и LCD визъора. Появяването на тези петънца е напълно нормално в процеса на снимане и по никакъв начин не влияе върху записването и изображението.



Черни (бели/червени/сини/зелени) петънца

- Излазането на LCD екрана, визъора или обектива на пряка слънчева светлина за дълго време може да причини неизправност. Внимавайте, когато поставяте фотоапарата близо до прозорец или на открито.
- Не натискайте LCD екрана силно. Това може да причини неизправност и екранът да загуби цветовете си.
- Възможно е да се появят остатъчни образи на LCD екрана, когато снимате в студени условия. Това не е неизправност.
- Внимавайте да не ударите някъде обектива и да не прилагате сила върху него.

Изображенията, използвани в това ръководство

Снимките, използвани за примери, са обработени и не са истинските изображения, заснети с този фотоапарат.

Относно илюстрациите

Илюстрациите, използвани в това Ръководство са на модел DSC-S650, освен ако не е отбелязано друго.

Съдържание

Забележки за използване на фотоапарата	2
Основни техники за по-добри изображения.....	6
Фокусиране – успешно фокусиране върху обект	6
Експонация – настройка на интензитета на светлината	7
Цвят – ефект от осветяването.....	8
Качество – “качество на изображението” и “размер на изображението”	9
Идентификация на частите	10
Индикатори на екрана.....	12
Промяна на дисплея на екрана.....	16
Използване на вградената памет	17

Основни опции

Използване на диска за избор на режим	18
Лесно заснемане на изображения (Режим автоматична настройка)	19
Заснемане на неподвижни изображения (избор на сцена).....	25
Преглед/изтриване на изображения	28

Използване на менюто

Използване на опциите в менюто	30
Опции в менюто	31
Меню за запис	33

COLOR (режим на цвета): Промяна на яркостта на изображението

 (Режим на измерване): Избор на режима на измерване

WB (Баланс на белия цвят): Регулиране на цветовите тонове

ISO Избор на луминесцентна чувствителност

 (Качество на изображението): Избор на качеството а неподвижното изображение







Mode (Режим на запис): Избор на продължителен метод на заснемане

 (Ниво на светкавицата): Регулиране количеството светлина на светкавицата





 (Острота): Регулиране остротата на изображението

 (Настройки): Промяна на настройките

Съдържание

Преглед на менюто	39
 (Папка): Избор на папка за преглед на изображения	
 (Защита): Предпазване от инцидентно изтриване	
DPOF: Добавяне на знак за отпечатване	
 (Отпечатване): Отпечатване на изображения с помощта на принтер	
 (Преместване): Възпроизвеждане на серии от изображения	
 (Промяна на размера): Промяна на размера на записаното изображение	
 (Въртене): Въртене на неподвижно изображение	
 (Настройката): Промяна на настройките	

Използване на екрана с настройките

Използване на екрана с настройките	45
 Camera	46
Цифров zoom	Намаляване на ефекта на червените очи
Упътване за функциите	Автоматичен преглед
 Internal Memory Tool	48
Форматиране	
 Memory Stick Tool	49
Форматиране	Промяна на папката за запис
Създаване на папка за запис	Копиране
 Setup 1	52
Задно осветяване на LCD екрана	 Език
Звуков сигнал	Инициализация
 Setup 2	53
Номер на файла	Видео изход
USB връзка	Сверяване на часовника

Преглед на изображения на телевизионен екран

Преглед на изображения на телевизионен екран	55
--	----

Използване на компютър

Работа с компютри с операционна система Windows.....	57
Инсталиране на приложения софтуер (приложен)	59
Копиране на изображения на компютър	60
Преглед на файлове с изображения, запазени на компютър с помощта на Вашия фотоапарат (използване на “Memory Stick Duo”).....	67
Използване на “Picture Motion Browser” (приложен)	68
Използване на компютри с операционна система на Macintosh.....	74

Отпечатване на неподвижни изображения

Как да отпечатвате неподвижни изображения	76
Директно отпечатване на неподвижни изображения, използвайки PictBridge съвместим принтер	77
Отпечатване във фото ателие	81

Отстраняване на проблеми

Отстраняване на проблеми.....	83
Предупредителни индикатори и съобщения.....	93

Други

Използване на фотоапарата Ви зад граница – източници на ел. енергия	95
“Memory Stick”	96
Батерии	98

Азбучен указател

Азбучен указател.....	99
-----------------------	----

Основни техники за по-добри изображения

Фокусиране

Експонация

Цвят

Качество



Тази част описва основните операции за работа с вашия фотоапарат. Описано е как да използвате различните функции на фотоапарата, като например диска за избор на режим (стр. 18), менютата (стр. 30) и т.н.

Фокусиране *Успешно фокусиране върху обект*

Когато натиснете бутона на затвора наполовина, фотоапаратът настройва фокуса автоматично (Автоматично фокусиране). Запомнете, че трябва да натиснете бутона на затвора само наполовина.

Натиснете бутона на затвора докрай веднага



Натиснете бутона на затвора наполовина

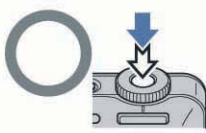

Индикаторът АЕ/АФ мига – съответва/чува се звуков сигнал



Натиснете бутона на затвора докрай

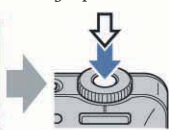

Ако изображението изглежда замъглено, дори след като сте фокусирани, възможно е да сте разклатили фотоапарата. – Вижте “Съвети за предотвратяване на замъгляването” (както следва).

Съвети за предотвратяване на замъгляването

Дръжте фотоапарата здраво, като ръцете Ви са откъм Вашата страна. Можете също така да поддържате стабилна позиция, като се обленете на някое стъбло или сграда близо до Вас. Заснемането с 2-секундно отлагане (с таймер), активиране на функцията против замъгляване, както и използването на стативи също са ефикасни мерки. Използвайте светкавица на места с недостатъчна осветеност.

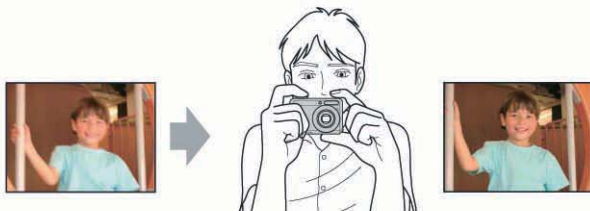

Експонация *Настройка на интензитета на осветеността*

Можете да създадете различни изображения като настроите експонацията и ISO чувствителността. Експонацията е количеството светлина, което фотоапаратът получава, когато освободите затвора.

Скорост на затвора = времето, за което фотоапаратът получава светлината

Експонация:

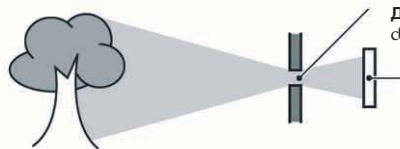

Диафрагма = размерът на отвора, който позволява светлината да премине

ISO чувствителност (препоръчителен индекс на експонация) = чувствителност на записа



Преекспонация = твърде много светлина, избеляло изображение

Експонацията автоматично се задава в точната си стойност в Режим на автоматична настройка. Въпреки това Вие можете да регулирате експонацията ръчно като използвате функциите, описани по-долу.



Правилна експонация

[EV] : Позволява Ви да регулирате експонацията, определена от фотоапарата - стр. 23



Недостатъчна експонация = твърде малко светлина, по-тъмно изображение

[Режим на измерване]:
Позволява Ви да промените тази част от обекта, която ще бъде измерена, за да се определи експонацията - стр. 33

Настройка на ISO чувствителността

ISO чувствителността измерва приблизителното количество светлина, което изображението ще приеме. Дори когато експонацията е еднаква, изображението се различава в зависимост от ISO чувствителността.

[ISO] регулира чувствителността – стр. 35



Висока ISO чувствителност

Записва ярко изображение, дори когато снимате на тъмни места. Въпреки това изображението съдържа шум.



Ниска ISO чувствителност

Записва меко изображение.

Въпреки това, когато чувствителността не е достатъчна, изображението може да е тъмно.

Основни техники за по-добри изображения

Цвет

Ефект от осветеността

Цветовете на обекта се влияят от светлинните условия.

Пример: Цветът на изображението се влияе от светлинни източници.

Време/ Осветление	Дневна светлина	Облачно	Флуоресцентно осветл.	Осветление от ел. крушка
Характеристики на светлината	Бяла (стандартна) 	Синкава 	Синьо-жълта 	Червеникава 

Цветовите тонове се настройват автоматично в Режим на автоматична настройка. Въпреки това вие можете да настроите цветовите тонове ръчно с помощта на [White Bal] (стр. 34).

Основни техники за по-добри изображения

Качество “Качество на изображението” и “Размер на изображението”

Цифровото изображение е съставено от съвкупност от малки точки, наречени пиксели. Когато то е съставено от много на брой пиксели, снимката е голяма и заема повече памет, но е с по-високо качество. “Размерът на изображението” се определя от броя пиксели. Въпреки че не можете да видите разликата на екрана на Вашия фотоапарат, високото качество и времето за обработка на данни се различават, когато изображението бъде отпечатано или изведено на екрана на компютър.

Описание на пикселите и размера на изображението

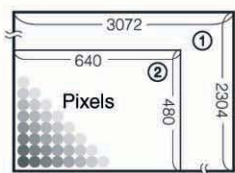

- ① Размер на изображението: 7М
3072 x 2304 пиксела= 7.077.888 пиксела
- ② Размер на изображението: VGA (E-mail)
640 пиксела x 480 пиксела= 307.200 пиксела.

Избор на размер на изображението, който ще използвате (стр. 24)

The diagram shows a photograph of a bird on the left. A magnified view of a single pixel is shown in the center, labeled "Пиксел". To the right, two circular examples illustrate different pixel densities. The top example shows a high density of pixels, resulting in a sharp image, labeled "Много пиксели (Високо качество и голям размер на файла)". The bottom example shows a low density of pixels, resulting in a blurry image, labeled "Малко пиксели (Грубо качество, но малък размер на файла)". Arrows point from these examples to their respective outcomes: "Пример: Отпечатване в размер до А3" for the high pixel density and "Пример: Прикрепено изображение за изпращане по електронната поща." for the low pixel density.

Избор на качество на изображение (съотношение на компресията) в комбинация (стр. 36)

Можете да изберете съотношение на компресията, когато запазвате цифрови изображения. Когато изберете високо съотношение на компресията, изображението е с по-лошо качество на детайлите, но с по-малък размер.

Идентификация на частите

За подробности относно операциите вижте страниците в скоби.

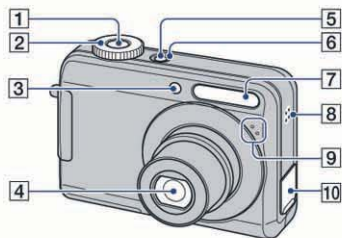

- 1 Бутон на затвора (19)
- 2 Диск за избор на режим (19)
- 3 Лампичка на таймера за самост. снимане (22)
- 4 Обектив
- 5 Бутон на захранването
- 6 Лампичка за захранването
- 7 Светкавица (21)
- 8 Зумер
- 9 Микрофон
- 10 (USB) A/V OUT терминал (отстрани)

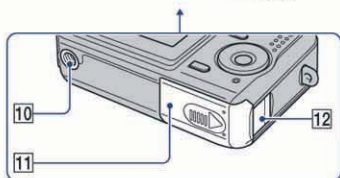
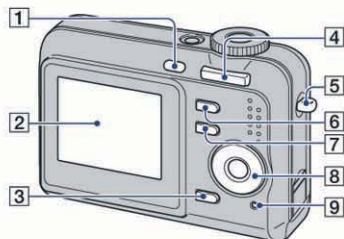

- 1 ► Бутон - (Възпроизвеждане) (28)
- 2 LCD екран (16)
- 3 / Бутон (размер на изображението/Изтриване) (24, 28)
- 4 За заснемане: Zoom (W/T) бутон (20)
За преглед: / (Playback Zoom) бутон /
 бутон Index (28, 29)
- 5 Кукичка за ремък за кутка
- 6 DISP бутон (16)
 - Задържете бутон DISP натиснат по-дълго, за да изберете яркостта на LCD задното осветяване
- 7 Бутон MENU (30)
 - Задържете бутон MENU натиснат по-дълго, за да изведете екран (Настройку)
- 8 Контролен бутон
Включено меню: / / / / (30)
Изключено меню: / / / (21-23)
- 9 Лампичка за достъп
- 10 Статив (голна част)
 - Използвайте стойка с дължина на винта по-малка от 5.5 мм. Винт с дължина по-голяма от 5.5 мм не може да прикрепи фотоапарата стабилно към стойката и това може да причини повреда на фотоапарата.
- 11 Капаче за батерията/"Memory Stick Duo"

Идентификация на частите

- 12** Капаче на променливотоковия адаптер
Когато използвате променливотоков
адаптер AC-LS5K (не е приложен)

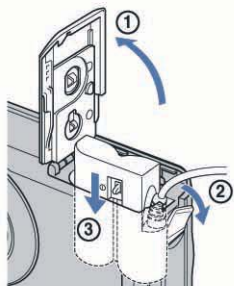

- Не притискайте кабела, когато затваряте капачето.
- Не можете да зареждате никел-метал хидридни батерии като свързвате фотоапарата си към AC-LS5K адаптера. Използвайте зарядното за батерии, за да заредите никел-метал хидридните батерии.

Индикатори на екрана

Вижте страниците в скоби за подробности.

Когато записвате неподвижни изображения

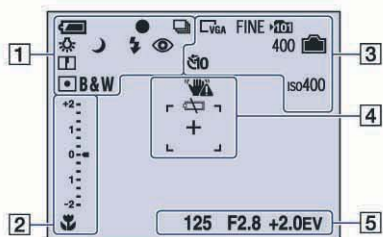

Когато записвате движещи се изображения

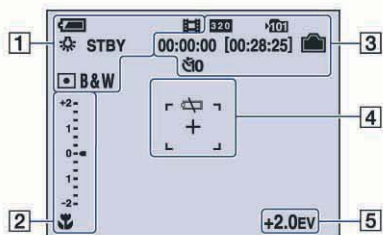

1

Дисплей	Индикация
	Оставащ заряд на батерията
	AE/AF-L заключено положение (19)
	Режим на запис (19, 37)
	Баланс на белия цвят (34)
STBY REC	Режим готовност/ Запис на движещо се изображение
	Диск за избор на режим (избор на сцена) (25)
P	Диск за избор на режим (Програма) (18)
	Режим на работа
	Режим на риб. със светкавицата (21)
	Зареждане на светкавицата
W T	Функция Zoom (20, 46)
x1.3 	Нам. на ефекта на черв. очи (47)
	Острота (38)
	Режим на измерване (33)
RICH NATURAL SEPIA B&W	Режим на цвета (32)

2

Дисплей	Индикация
	Режим макро (21)
Image Brightness(EV) EV 	Измерване нивото на експонацията (23) • Дисплеят се променя, както е показано в ляво, в зависимост от режима на фотоапарата (както е показано отляво)
▼ По-тъмно ▲ По-светло	Ориентир за стойността на експонацията (23)

Индикатори на екрана

3

Дисплей	Индикация
	Размер на изображението (24)
FINE STD	Качество на изобр. (36)
	Папка за запис (49) <ul style="list-style-type: none"> • Не се появява, когато използвате вградената памет на фотоапарата.
	Оставащ капацитет на вградената памет
	Оставащ капацитет на "Memory Stick"
00:00:00 [00:28:25]	Време за запис [максимално време за запис]
400	Оставащ брой изображения
	Таймер за самост. снимане (22)
ISO400	ISO номер (35)

4

Дисплей	Индикация
	Предупреждение за вибрация <ul style="list-style-type: none"> • Показва, че вибрацията ще попречи на записа на ясни изображения поради липса на достатъчно светлина. Дори когато предупреждението за вибрация се появи, Вие можете да записвате изображения. Въпреки това препоръчваме Ви да използвате функцията против замъгляване, както и да използвате светкавица за по-добро осветяване и статив или друго средство, за да стабилизирате фотоапарата (стр. 6)
	Предупреждение за нисък заряд на батерията (93)
+	Кръстче за точково измерване (33)
	Рамка на AF визьора

5

Дисплей	Индикация
125	Скорост на затвора
F2.8	Размер на диафрагмата
+2.0EV	Стойност експонацията (23)
	Меню (30)
(не се извежда на екрана на предишната страница)	

Индикатори на екрана

Когато възпроизвеждате неподвижни изображения

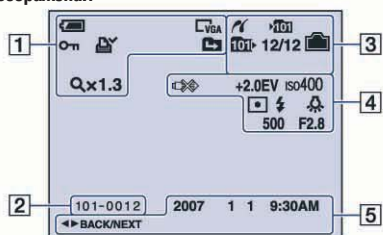

Когато възпроизвеждате движещи се изображения

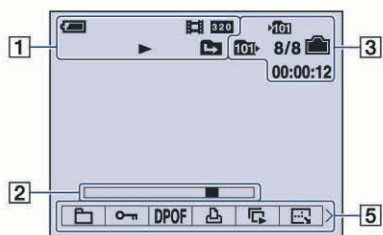

1

Дисплей	Индикация
	Ост. капац. на батерията
	Режим на запис (19)
	Размер на изображението (24)
	Режим на възпроизвеждане
	Защита (40)
	Ред на отпечатване (DPOF) обозначение (81)
	Промяна на папката (39) • Не се появява, когато използвате веражената памет.
Qx1.3	Зоом скала (28)
	Възпроизвеждане (28)

2

Дисплей	Индикация
101-0012	Номер на папката/ Файла (39)
	Лента за възпроизвеждане

Индикатори на екрана

3

Дисплей	Индикация
	PictBridge връзка (78)
	Папка за запис (49) <ul style="list-style-type: none"> • Не се появява, когато използвате въведената памет.
	Папка за възпроизвеждане (39) <ul style="list-style-type: none"> • Не се появява, когато използвате въведената памет.
	Оставащ капацитет на въведената памет
	Оставащ капацитет на "Memory Stick"
8/8 12/12	Номер на изображението/ Брой изображения, записани в избраната папка
00:00:12	Брояч

4

Дисплей	Индикация
	Pict-Bridge свързване (79) <ul style="list-style-type: none"> • Не изключвайте кабела за терминала по мултифункционална употреба, докато иконката е на дисплея.
+2.0EV	Стойност на изображ. (23)
iso400	ISO номер (35)
	Режим на измерване (33)
	Светкавица
	Баланс на белия цвят (34)
500	Скорост на затвора
F2.8	Размер на диафрагмата

5

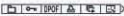
Дисплей	Индикация
2007 1 1 9:30 AM	Дата на записа/ Време на възпроизведеното изображение
	Меню (30)
◀ BACK/ NEXT	Изберете изображение

Промяна на дисплея на екрана



Бутон DISP
(Дисплей на екрана
включен/изключен)

- Когато задържите натиснат DISP бутон за по-дълго, можете да увеличите яркостта на задното осветяване на LCD екрана.

Всеки път, когато натиснете DISP бутона, дисплеят се променя както следва.

Индикатори изключени



Индикатори включени



Използване на въградената памет

Вашият фотоапарат притежава 24МВ въградена памет. Тази памет не може да се вади. Дори когато във фотоапарата няма поставен "Memory Stick Duo", Вие можете да записвате изображения, ако използвате въградената памет.

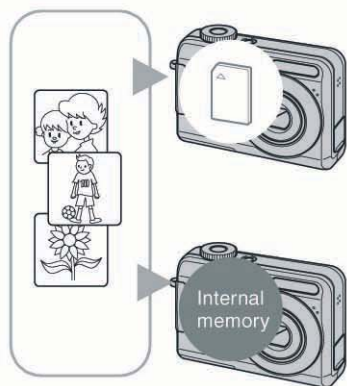

Когато зарегите "Memory Stick Duo" (не е приложен)

[Recording]: Изображенията се записват на "Memory Stick Duo".

[Playback]: Изображенията на "Memory Stick Duo" се възпроизвеждат.

[Menu, Setup, etc.]: Можете да извършвате различни операции с изображенията на "Memory Stick Duo".

Когато не сте зарегили "Memory Stick Duo"

[Recording]: Изображенията се записват, използвайки въградената памет.

[Playback]: Изображенията във въградената памет се възпроизвеждат.

[Menu, Setup, etc.]: Можете да извършвате различни операции с изображенията във въградената памет.

Данни за изображения, запазени във въградената памет

Препоръчваме Ви да копирате (подсигурявате) данните си, като използвате един от следните няколко начина.

За да копирате (подсигурявате) данни на "Memory Stick Duo"

Подгответе "Memory Stick Duo" с капацитет 32 МВ или по-голям, след това изпълнете процедурата, обяснена в [Сору] (стр. 51).

За да копирате (подсигурявате) данни на твърдия диск на Вашия компютър

Извършете процедурата на стр. 60 до 63, без да зареждате "Memory Stick Duo" във фотоапарата.

- Не можете да прехвърляте данни на "Memory Stick Duo" от въградената памет.
- Когато свържете фотоапарата с компютър посредством кабела за мулти употреба, Вие можете да копирате данните, запазени от въградената памет на компютър, но не можете да копирате данните от компютър на въградената памет.



Използване на диска за избор на режим

Настройте диска за избор на режим в желаната функция.

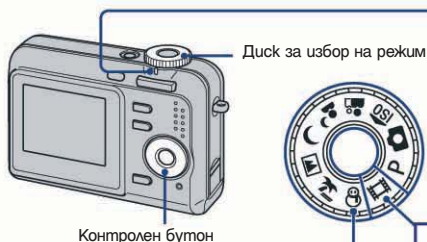

Маркировка
Настройте в желан режим



: Заснемане на клипове → стр. 19

Режими за заснемане на не подвижни изображения



Auto Adjustment

Позволява лесно заснемане с автоматично регулирани настройки → стр. 19

P :

Program Auto

Позволява Ви да заснемате с автоматично регулирана експонация (и скоростта на затвора, и размера на диафрагмата). Също така можете да изберете различни настройки като използвате менюто.

(За повече подробности относно възможните функции → стр. 31).



Scene Selection

Позволява Ви да заснемате с предварително регулирани настройки според сцената.
→ стр. 25.

Ръководство за функциите

Когато натиснете контролния бутон, описанието на функциите се извежда за кратко (стр. 47).

Лесно заснемане на изображения (Режима Автоматична настройка)

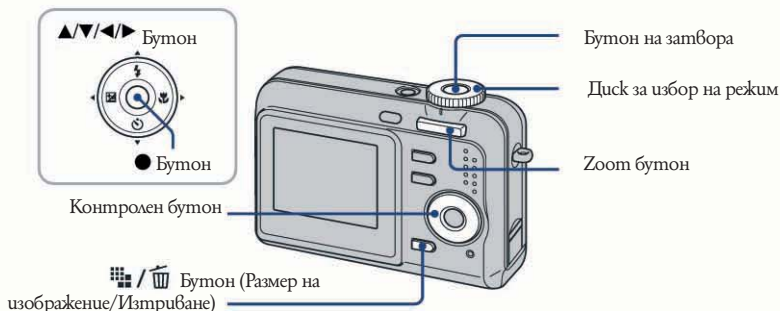

- 1 Изберете режим посредством ключа за избор на режим**
Неподвижно изображение (режим автоматична настройка): Изберете .
Движещо се изображение: Изберете .

2 Задръжте фотоапарата стабилно.



Изображението трябва да е в центъра на фокусната рамка.

3 Заснемете посредством бутона на затвора.

Неподвижно изображение:

- 1 Натиснете и задръжте бутона на затвора натиснат наполовина, за да фокусирате. Индикаторът ● (AE/AF lock), светец в зелено примигва, чува се звуков сигнал, индикаторът престава да мига, но остава включен.
- 2 Натиснете бутона на затвора докрай. Чува се звук. AE/AF lock индикатор



Лесно заснемане на изображения (Режима Автоматична настройка)

Движещо се изображение:

Написнете бутона на затвора докрай.

За да спрете записа, отново написнете бутона на затвора докрай.

Ако искате да заснемете неподвижно изображение на обект, върху който е трудно да фокусирате

- Най-малката дистанция за заснемане е около 50 см. Заснемете в режим от близо (Macro) (стр. 21), когато заснемате на дистанция по-малка от споменатата.
- Когато фотоапаратът не може да фокусира върху обекта автоматично, AE/AF lock индикаторът започва да примигва по-бавно и не се чува звуков сигнал. Опитайте да нагласите за снимка и фокусирайте отново.

Обекти, върху които е трудно да се фокусира са:

- отдалечени от фотоапарата и затъмнени;
- онези, при които контрастът между обекта и фона е недостатъчен;
- видените през стъкло;
- които се движат бързо;
- отразяващи светлина или с лакирана повърхност;
- светещи;
- със задно осветяване;

Използване на zoom

Написнете бутон zoom.

- Когато скалата за приближение (zoom) надвишава 3x, фотоапаратът използва функция Digital Zoom (цифрово увеличение). За повече подробности относно настройките на [Digital Zoom] и качеството на изображенията, вижте стр. 46.
- Не можете да променят скалата за увеличение, докато заснемате клип.

Лесно заснемане на изображения (Режима Автоматична настройка)

Светкавица (Избор на режим светкавица за неподвижни изображения)

Натиснете ▲ () на контролния бутон неколкократно, докато изберете желания режим.



(Без индикатор): Flash Auto

Примизва, когато светлината е недостатъчна или има задно осветяване (настройки по подразбиране)

 : Светкавица включена

 SL : Бавна синхронизация (Светкавица включена)

Скоростта на затвора е по-ниска на затъмнени места, за да можете да заснемете ясно фона,

 : който е извън обсега на светкавицата.

 : Светкавица изключена

• Светкавицата примизва два пъти. Първият път е, за да регулира количеството светлина.

• Докато зареждате светкавицата, се извежда –.

Макро (заснемане отблизо)

Натиснете ► () на контролния бутон неколкократно, докато изберете желания режим.

За да отмените, натиснете ► отново.



(Без индикатор): Макро функция изключена

 : Макро функция включена (W страна: около 5 см или по-далече, T страна: около 35 см или по-далече)

Макро

• Настройките за увеличение по цялата W страна са препоръчителни.

• Обхватът на фокуса става по-тесен и не целия обект може да бъде на фокус.

• Скоростта на автоматичния фокус намалява.

Лесно заснемане на изображения (Режима Автоматична настройка)

Използване на самостоятелен таймер

Натиснете ▼ (⌚) на контролния бутон неколнократно, докато изберете желания режим.



(Без индикатор): Не използвайте самостоятелен таймер

: Настройка на 10-секунден самостоятелен таймер.

: Настройка на 2-секунден самостоятелен таймер.

Натиснете бутона на затвора, лампичката на самостоятелния таймер примигва, чува се звук, докато затвора работи.



Лампичка на самостоятелния таймер

За да отмените, натиснете ▼ отново.

- Използвайте 2-секунден отлагач самостоятелен таймер, за да предотвратите замъгляване, което се получава от вибрациите на фотоапарата при натискане на бутона на затвора

Лесно заснемане на изображения (Режима Автоматична настройка)

EV (Ръчна настройка на експонацията)

Натиснете  (EV) бутон, след това натиснете  (по-ярко)/ (по-тъмно), за да регулирате. За да изключите изведената лента, натиснете  бутон отново.



Към +

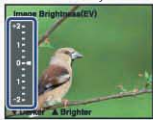



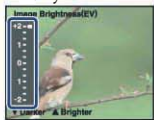

Към -







- За повече детайли относно експонацията вижте стр. 7.
- Стойността на компенсацията може да бъде настроена на 1/3EV увеличение.
- Ако обектът е заснет в извънредно ярки или тъмни условия или ако използвате светкавица, регулирането на експонацията може да не е ефективно.

Лесно заснемане на изображения (Режима Автоматична настройка)

/ За да промените размера на изображение

Намиснете  /  (Размер на изображение) и след това намиснете  / , за да изберете размер. За повече подробности относно размера на изображението, вижте стр. 9. Настройките по подразбиране са отбелязани с .

	Размер на изображението	Препоръки за употреба	Брой изображения	Отпечатване
	7М (3072×2304)	За отпечатване в размер А3	По-малко	изтънчен
	3:2 ¹⁾ (3072×2048)	Съвпада със съотношение 3:2	 ↑ ↓ 	 ↑ ↓ 
	5М (2592×1944)	За отпечатване в размер А4		
	3М (2048×1536)	За отпечатване в размер 13x18 см	Повече	груб
	2М (1632×1224)	За отпечатване в размер 10x15 см		
	VGA (640×480)	За прикачане към имейл		
	16:9 ²⁾ (1920×1080)	За показване по HDTV в широкоекранен режим.		

- 1) Изображенията са записани в същото съотношение 3:2, като на фотографска хартия или картички и др.
- 2) Двата края на изображението могат да бъдат отрязани по време на отпечатването (стр. 90).
- 3) Чрез използването на "Memory Stick" или USB връзка можете да се наслаждавате на изображения с високо качество.

Заснемане на неподвижни изображения (избор на сцена)

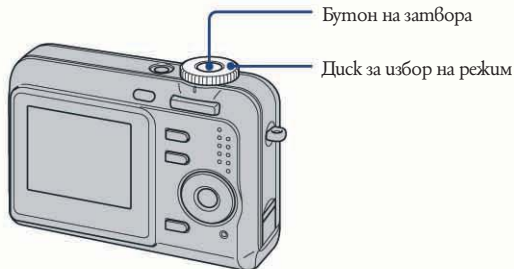

1 Изберете желания режим от избор на сцена (ISO, , , , , , , , ).

- За повече подробности относно режимите вижте следващата страница.

2 Заснемайте посредством бутона на затвора.

За да отмените избора на сцена

Настройте диска за избор на режим в режим различен от избор на сцена (стр. 18).

Заснемане на неподвижни изображения (избор на сцена)

Режими за избор на сцена

Следните режими са предеварително зададени, за да отговарят на условията на сцената.



ISO Висока чувствителност
Позволява Ви да заснемате изображения без светкавица при ниска осветеност, като намалява замъгляването.



Мекo изображение
Позволява Ви да заснемате цявят на кожата в по-меките тонове за по-хубави снимки. В допълнение, ефектът на мекия фокус създава деликатна атмосфера за портретите на хора, цветята и т.н.



Портретна нощна сцена*
Подходящ за заснемане на портретни снимки на тъмни места. Позволява Ви да заснемате изострени изображения на хора при ниска осветеност без да се губи запъмнението на обкръжаващата Ви среда.



Згряч*
Позволява Ви да заснемате нощни сцени при голяма отдалеченост без да се губи запъмнението на обкръжаващата Ви среда.



Пејзажна сцена
Фокусира се само върху отдалечени обекти, за да заснеме пејзажи и т.н.



Плаж
Когато заснемате брега на море или езеро, синьото на водата се записва с напълно ясни тонове.



Сняг
Когато заснемате снежни сцени или други места, на които целият екран е в бяло, използвайте този режим, за да избегнете потъмнали цветове и да записвате ясни изображения.

* Скоростта на затвора намалява, така че се препоръчва използването на статив.

Заснемане на неподвижни изображения (избор на сцена)

Заснемане на неподвижни изображения (избор на сцена)

Функции, които не могат да се комбинират с избора на сцена

За правилното заснемане на изображение според състоянието на сцената, комбинацията от функции се избира от фотоапарата. Някои функции не са възможни в зависимост от режима за избор на сцена. Когато натиснете бутона, за да изберете функции, които не могат да бъдат комбинирани избора на сцена се чува звуков сигнал.

(✓ : можете да изберете желаната настройка)

	Макро	Светкавица	Баланс на белия цвят	Burst	Ниво на светкавица
	✓		✓	✓	—
	✓	✓	✓	✓	✓
	✓		Auto/ 	—	✓
	—		✓	—	—
	—		✓	✓	✓
	✓		✓	✓	✓
	✓		✓	✓	✓

Преглед/изтриване на изображения

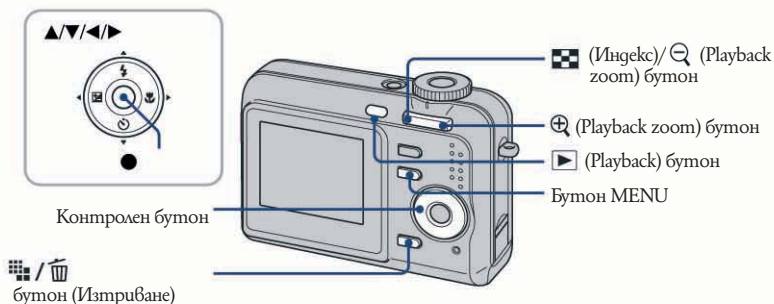

1 Натиснете бутон (Playback) (Възпроизвеждане)

Ако натиснете бутон (Playback) (Възпроизвеждане), докато фотоапаратът е изключен, фотоапаратът се включва в режим възпроизвеждане. Ако натиснете отново, режимът се сменя в режим запис.

2 Изберете изображение с на контролния бутон

Клип:

Натиснете , за да възпроизведете клип. (Натиснете отново, за да спрете възпроизвеждането).

Натиснете , за да превъртите бързо напред/назад (Натиснете , за да се върнете към нормално възпроизвеждане).

• Не можете да слушате аудио звук от фотоапарата, докато възпроизвеждате клипове. За да слушате аудио звук, свържете външен източник като телевизор, високоговорител и т.н.

За да изтриете изображения

- 1 Изведете изображението, което искате да изтриете и натиснете (Изтриване).
- 2 Изберете [Delete] с , след това натиснете .

За да отмените изтриването

Изберете [Exit], след това натиснете .

За да наблюдавате увеличено изображение (playback zoom)

Натиснете докато извеждате неподвижно изображение.

За да отмените zoom, натиснете .

Резултирате дела с: / / / .

Отменете playback zoom: .









Преглед/изтриване на изображения

Преглед на индекс екран

Натиснете  (Индекс) и изберете изображение посредством ///. За да изведете следващия (предишния) индекс екран, натиснете /. За да се върнете към режим единичен екран, натиснете ●.



За да изтриете изображения в индекс екран





- 1 Докато е изведен индекс екран, натиснете  /  (Изтриване) и изберете [Select] посредством / на контролния бутон, след това натиснете ●.
- 2 Изберете изображението, което искате да изтриете посредством ///, след това натиснете ●, за да изведете  (Изтриване) индикатор върху избрания образ.



Зелена рамка за избор

За да отмените избора

Изберете изображение, което преди това сте избирали за изтриване, след това натиснете -, за да изтриете - от индикатор от изображението.

- 3 Натиснете  /  (Изтриване)
- 4 Изберете [OK] посредством , след това натиснете ●
 - За да изтриете всички изображения от папката, изберете [All In This Folder] посредством / в стъпка 1 вместо [Select], след това натиснете ●.



Използване на опциите в менюто



Контролен бутон

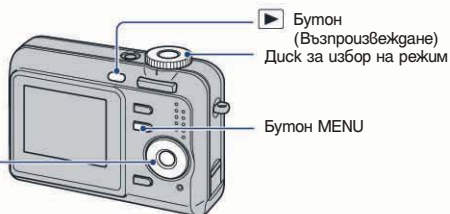

1 Запис: Включете фотоапарата и задайте ключа за избор на режим. Възпроизвеждане: Натиснете бутон – (Възпроизвеждане).

Достъпните опции са различни в зависимост от позицията на диска за избор на режим и режимите Запис/Възпроизвеждане.

2 Натиснете [MENU], за да изведете менюто.

3 Изберете желаната опция в менюто с помощта на ◀/▶ на контролния бутон.

- Ако желаната опция не е видима, натискайте ◀/▶ докато опцията се изведе на екрана.
- Натиснете ● след като изберете опция, когато дискът за избор на режим е зададен в положение.

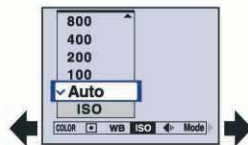

4 Изберете настройка с помощта на ▲/▼.

Настройката, която избирате, се увеличава и задава.

5 Натиснете MENU, за да изключите менюто.

Можете да изключите менюто като натиснете бутона на затвора наполовина

- Ако има опция, която не е изведена, в краищата, където обикновено се появяват опциите на менюто, се извежда означение -/-. За да изведете опция, която не се появява, изберете означението с помощта на контролния бутон.
- Не можете да избирате опции, които не са възможни за избор.

Опции в менюто

Меню за запис (стр. 32)

Достъпните опции в менюто се различават в зависимост от позицията на ключа за избор на режим. На екрана се извеждат единствено опциите, с които можете да работите.

(✓: работи)

Позиция на диска за избор на режим:

		P	Scene	
COLOR (режим на цвѐта)	—	✓	—	✓
 (Режим на измерване)	—	✓	✓	✓
WB (Баланс на белия цвят)	—	✓	✓	✓
ISO	—	✓	✓	—
 (Качество на изображението)	—	✓	✓	—
Mode (Режим на запис)	✓	✓	✓	—
 (Ниво на светкавицата)	—	✓	✓*	—
 (Острота)	—	✓	—	—
 (Настройка)	✓	✓	✓	✓

* Операцията е ограничена в зависимост от режима за избор на сцена (стр. 27)

Меню за преглед (стр. 39)

 (Панка)	 (Защита)
DPOF	 (Отпечатване)
 (Преместване)	 (Оразмеряване)
 (Завъртане)	 (Настройка)

В това ръководство, възможните за избор от диска настройки са показани както следва.



Меню за запис



За подробности относно тази функция  стр. 30

Настройките по подразбиране са отбелязани с .

COLOR (режим цвят):
Промяна яркостта на образа.





Можете да промените яркостта на образа като добавите ефекти.

B&W (чернобял)	Записва изображението в монохромни цветове (чернобяло) 
Sepia (състаряване)	Записва изображението в цвят сепия (прилича на стара фотография) 
Natural (естествен)	Придава на изображението омекотен вид 
Rich (живописен)	Придава на изображението ярък цвят. 
<input checked="" type="checkbox"/> Normal	

- Можете да изберете само [Normal], [B&W] и [Sepia], когато заснемате сближени се изображения.



Избира режима на измерване, който задава участъка от обекта, който ще измервате, за да определите експонацията.





<input type="checkbox"/>	<p>Spot (точково измерване) </p>	<p>Измерва само отделна част от обекта.</p> <ul style="list-style-type: none"> Тази функция е полезна, когато обектът е осветен отзад или когато между обекта и фона има силен контраст.  <p>Кръстче за прицелване Позиция на обекта.</p>
<input checked="" type="checkbox"/>	<p>Multi (multi-pattern измерване)</p>	<p>Разделя изображението на няколко части и измерва всяка от тях. Фотоапаратът определя експонацията.</p>

- За подробности относно експонацията – стр. 7

WB (Баланс на бял цвят): Регулиране на цветните тонове



Настроява цветните тонове в зависимост от светлинните условия, например, когато цветовете на изображението изглеждат странни.

<p>Flash (📷)</p>	<p>Регулира условията за използване на светкавица.</p> <ul style="list-style-type: none"> • Не можете да избирате тази опция, когато записвате движещи се изображения. 
<p>Incandescent (💡)</p>	<p>Използва се когато снимате на места, където светлинните условия се менят често, като например в парти-зала или при ярко осветление, като във фотографско студио</p> 
<p>Fluorescent (💡)</p>	<p>Използва се при флуоресцентно осветление.</p> 
<p>Cloudy (☁️) (Облачно)</p>	<p>Използва се когато снимате при облачно небе или на сянка.</p> 

	<p>Daylight (☀️) (Дневна светлина)</p>	<p>Използва се при снимки на открито, запис на нощна сцена, неонов светлини или фойерверки, изгреби или условия преди и след залез.</p> 
<p>✔️ Auto</p>		<p>Автоматично настройва баланса на белия цвят.</p>

- За подробности относно баланса на белия цвят, вижте стр. 8
- При флуоресцентно осветление, което мига, дори и да изберете  (Fluorescent), възможно е балансът на бялото да не е правилно настроен.
- Когато светкавицата светне, функцията [WB] автоматично е зададена в положение [Auto], освен в режими [~~WB~~] (Flash).

Някои операции не са достъпни в зависимост от режима за избор на сцена (стр. 27).

ISO: Избор на луминесцентна чувствителност



Малък номер



Голям номер



Избира чувствителността на осветеността с ISO стойности. Колкото по-голям е номерът, толкова по-голяма е чувствителността.

	1000	<p>Избира голям номер, когато записвате на тъмни места или записвате бързо движещ се обект или когато изберете по-малък номер, за да придобиете по-високо качество на изображението.</p>
	800	
	400	
	200	
	100	
<p>✔️ Auto</p>		

- За подробности относно [ISO] чувствителността, вижте стр. 7.
- Обърнете внимание, че изображението съдържа повече шум, когато номерът на ISO чувствителността се увеличи.
- [ISO] е зададен в положение [Auto] в режима за избор на сцена.



Избира качество на неподвижното изображение

<input checked="" type="checkbox"/>	<p>Fine (FINE) Добро</p>	<p>Записва с високо качество (малка компресия).</p>  <ul style="list-style-type: none"> • Когато дискът за избор на режим е в позиция  (Auto), качеството на неподвижното изображение е [Fine].
	<p>Standard (STD) Стандартно</p>	<p>Записва със стандартно качество (висока компресия).</p> 



Избира или не режим на работа с фотоапарата за продължителен запис, когато натиснете бутона на затвора.

<input type="checkbox"/>	Burst 	Записва максималния брой изображения последователно (обърнете се към следващата таблица), когато натиснете и задържите бутона за запис. <ul style="list-style-type: none"> • Когато "Recording" изчезне, можете да записвате следващо изображение. 
<input checked="" type="checkbox"/>	Normal	Не записва в последователност.

Относно [Burst]

- Интервалът за запис е приблизително 2 секунди.
- Когато нивото на заряда в батерията е ниско или когато капацитетът на "Memory Stick Duo" е пълен, функцията Burst спира.
- Възможно е да не успеете да запишете изображения в режим [Burst] в зависимост от режима за избор на сцена (стр. 27).

 ± (Ниво на светкавицата): Регулиране на количеството светлина на светкавицата



Регулира количеството светлина от светкавицата.

	+ (⚡+)	Към +: Количеството светлина е по-голямо.
<input checked="" type="checkbox"/>	Normal	Към -: Количеството светлина е по-малко.
	- (⚡-)	

- За да промените режима на работа със светкавицата на стр. 21

 □ (Острота): Регулиране остротата на изображението



Към +



Към -

Настройва остротата на изображението.

	+ (□)	Към +: Изостря изображението.
<input checked="" type="checkbox"/>	Normal	
	- (□)	Към -: Омекопява изображението.

 (Настройки): Промяна на настройките



Вижте стр. 45.

Настройките по подразбиране са отбелязани с .

(Папка): Избор на папка за наблюдаване на изображения

Избира папка, съдържаща изображението, което желаете да възпроизведете, когато използвате фотоапарата с "Memory Stick Duo".

<input type="checkbox"/>	OK	Вижте следната процедура.
<input checked="" type="checkbox"/>	Cancel	Отменя избора.

① Изберете желаната папка, с помощта на   на контролния бутон.

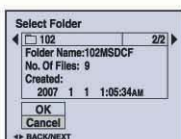

② Изберете [OK] с ; след това натиснете .



Относно папката

Фотоапаратът запазва изображения в определената папка за запис на "Memory Stick Duo". Вие можете да промените папката или да създадете нова.

- За да създадете нова папка → [Create REC. Folder] (стр. 49)
- За да промените папката за запис на изображения → [Change REC. Folder] (стр. 50)
- Когато на "Memory Stick Duo" са създадени много папки, и когато първото и последното изображение в папката се извеждат, се извеждат следните индикатори.



: Преминава към предходната папка.



: Преминава към следваща папка.



: Преминава към предходна или следваща папка.

Използване на менюто

– (Защита): Предпазване от инцидентно изтриване

Защитава изображения от случайно изтриване.

Вижте следната процедура.

Излиза от функцията за защита.

За да защитите изображения в режим на единичен екран

– Изведете изображението, което желаете да защитите.





– Натиснете [MENU], за да изведете менюто.

 (Защита): Предпазване от инцидентно изтриване

Защитава изображения от случайно изтриване.

<input checked="" type="checkbox"/>	Protect 	Вижте следната процедура.
<input type="checkbox"/>	Exit	Излиза от функцията за защита.











За да защитите изображения в режим на единичен екран

- 1 Изберете изображението, което желаете да защитите.
- 2 Натиснете [MENU], за да изведете менюто.
- 3 Изберете  [Protect] с помощта на /  на контролния бутон; след това натиснете ●. Изображението е защитено и върху него се извежда индикаторът за защита .





- 4 За да защитите други изображения, изберете желаното изображение с помощта на / ; след това натиснете ●.

За да защитите изображения в режим на индекс екран

- 1 Натиснете  (индекс), за да изведете индексния екран.
- 2 Натиснете [MENU], за да изведете менюто.
- 3 Изберете  [Protect] с помощта на /  на контролния бутон; след това натиснете ●.
- 4 Изберете [Select] с / ; след това натиснете ●.
- 5 Изберете изображението, което желаете да бъде защитено с / / / ; след това натиснете ●.

На избраното изображение се извежда зеленият индикатор .



- 6 За да защитите и други изображения, повторете стъпка ⑤.
 - 7 Натиснете MENU.
 - 8 Изберете [OK] с помощта на ; след това натиснете ●. Индикаторът  става бял. Избраните изображения са защитени.
- За да защитите всички изображения в папката, изберете [All In This Folder] на стъпка ④ и натиснете ●. Изберете [On] с помощта на ; след това натиснете ●.

За да отмените защитата

В режим на единичен екран

Натиснете ● на стъпка ③ или ④ в “Защита на изображения в режим на единичен екран”.

В режим на индекс екран

- ① На стъпка ⑤ от “Защита на изображения в режим на индекс екран” изберете изображение-то, на което желаете да отмените защитата.
- ② Натиснете ●, за да оцветите индикатора  в сиво.
- ③ Повторете тази операция за всички изображения, на които желаете да отмените защитата.
- ④ Натиснете MENU, изберете [OK] с помощта на ► и след това натиснете ●.

За да освободите защитата на всички изображения в папката

Изберете [All In This Folder] на стъпка ④ от “Защита на изображения в режим на индекс екран” и натиснете ●. Изберете [Off] с помощта на ►, след това натиснете ●.

- Обърнете внимание, че форматирането на “Memory Stick Duo” изтрива всички данни, запазени върху носителя за запис, и изображенията не могат да бъдат възстановени.
- Възможно е защитата на изображенията да отнеме известно време.

DPOF: Прибавяне на марка за отпечатване

Прибавя  (поредност на отпечатване) знак към изображения, които желаете да отпечатате (стр. 81).

 (Отпечатване): Отпечатване на изображения с помощта на принтер

Вижте стр. 77.

 (Преместване): Възпроизвеждане на серия от изображения







Възпроизвежда серии от изображения едно след друго. (Slide Show)

Интервал		
<input checked="" type="checkbox"/>	3 sec	Настройва интервалаът в изреждането на кадри.
<input type="checkbox"/>	5 sec	
<input type="checkbox"/>	10 sec	
<input type="checkbox"/>	30 sec	
<input type="checkbox"/>	1 min	



Повторение		
<input checked="" type="checkbox"/>	On	Възпроизвежда изображения едно след друго без прекъсване.
<input type="checkbox"/>	Off	След като всички изображения са изведени, изреждането на кадри спира.

Изображение		
<input checked="" type="checkbox"/>	Folder	Възпроизвежда всички изображения в избраната папка.
<input type="checkbox"/>	All	Възпроизвежда всички изобр. на "Memory Stick Duo" подрег.

<input type="checkbox"/>	Start	Вижте следната процедура.
<input checked="" type="checkbox"/>	Cancel	Отменя изреждането на изображения.

- Изберете [Interval], [Repeat], [Image] посредством /// на контролния бутон.
- Изберете [Start] посредством / и натиснете .
Изреждането на кадри започва.

За да прекратите изреждането на кадри, натиснете  пауза в изреждането на кадри. Изберете [Exit] посредством  и натиснете .

• Когато правите пауза по време на изреждане на кадри, можете да изведете предишно/следващо изображение посредством /.

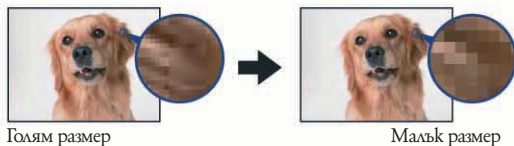
 (Оразмеряване): Промяна размера на записан образ

Можете да смените размера на записаните изображения (оразмеряване) и да записвате изображенията като нови файлове. Когато промяната на размера приключи, първоначалното изображение се запазва.



<input type="checkbox"/>	7M	За повече подробности относно указанията за избор на размер на изображение, вижте стр. 24.
<input type="checkbox"/>	5M	
<input type="checkbox"/>	3M	
<input type="checkbox"/>	2M	
<input type="checkbox"/>	VGA	
<input checked="" type="checkbox"/>	Cancel	Отменя оразмеряването.



- ① Изведете изображението, на което желаете да промените размера.
 - ② Натиснете [MENU], за да изведете менюто.
 - ③ Изберете  [Resize] с помощта на ◀/▶ на контролния бутон; след това натиснете ●.
 - ④ Изберете желания размер с ▲/▼; след това натиснете ●.
- Изображението с променен размер се записва като нов файл в папката за запис.

- За подробности относно [Image Size], вижте стр. 9.
- Не можете да промените размера на движещи се изображения или на Multi Burst изображения.
- Когато промените размера на изображение от малък в голям, качеството на изображението ще се влоши.
- Не можете да промените размера на изображение в размер 3:2 или 16:9.
- Когато промените размера на изображение с размер 3:2 или 16:9, в горната и долната част на изображението ще се появят черни ленти.

 (Въртене): Въртене на неподвижно изображение

Завърта неподвижното изображение.

	Завърта неподвижно изображение. Вижте следната процедура.
OK	Определя ротацията. Вижте следната процедура.
 Cancel	Отменя ротацията.

- ① Изведете изображението, което желаете да завъртите.
- ② Натиснете [MENU], за да изведете менюто.
- ③ Изберете  [Rotate] с помощта на ◀/▶ на контролния бутон; след това натиснете ●.
- ④ Изберете  с помощта на ▲; след това завъртете изображението с помощта на ◀/▶.
- ⑤ Изберете [OK] с ▲/▼; след това натиснете ●.

- Не можете да въртите защитени, джибекици се и Multi Burst изображения.
- Възможно е да не сте в състояние да завъртите изображения, записани на груг фотоапарат.
- Когато гледате изображения на компютър, възможно е софтуерът, който използвате, да не възприеме информацията за въртенето им.

 (Настройки): Промяна на настройките

Вижте стр. 45.



Използване на настройките

Можете да промените настройката по подразбиране като използвате екрана с настройките.

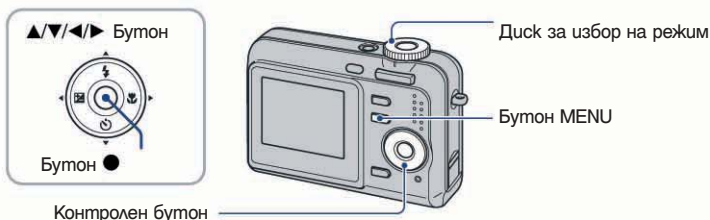

1 Натиснете MENU, за да изведете менюто.

2 След като натиснете ► на контролния бутон, изберете настройката (Setup); след това натиснете ► отново.

3 Натиснете ▲/▼/◀/▶ на контролния бутон, за да изберете опция, която желаете да настроите.

Рамката на избраната опция става жълта.

4 Натиснете ●, за да въведете настройка.

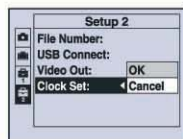

За да изключите (Setup) екрана, натиснете MENU.

За да се върнете към менюто от екрана (Setup), неколкостепенно натиснете – на контролния бутон.

- Натиснете бутона на затвора наполовина, за да затворите (екрана с настройките) и да се върнете в режим на запис.

Когато менюто не е показано

Натиснете и задържте бутона MENU, за да отворите (екрана с настройките).

За да отмените настройката (Setup)

Изберете [Cancel], ако се изведе; след това натиснете ● на контролния бутон. Ако не се изведе, изберете предишната настройка отново.

- Тази настройка се поддържа, дори когато захранването е изключено.

Настройките по подразбиране са маркирани с .

Цифров zoom

Избира режим на цифров zoom. Фотоапаратът увеличава изображението като използва оптичен zoom (до 3x). Когато скалата на увеличение надхвърли 3x, фотоапаратът използва или прецизен, или smart цифров zoom.

	Smart (Smart zoom) 	Увеличава изображението по цифров път без почти никакви смущения. Тази опция не работи когато размерът на изображението е зададен в положение [7M] или [3:2]. <ul style="list-style-type: none"> Максималната скала на увеличение на smart zoom е показана в следващата таблица.
	Precision (Precision digital zoom) 	Увеличава размера на всички изображения до 6 пъти, но качеството на изображението се влошава.
	Off	Не използва функцията цифров zoom.

Размер на изображението и максимална скала на увеличение, като използвате smart zoom.

Размер	Максимална скала на увеличение
5M	Прибл. 3.6x
3M	Прибл. 4.5x
2M	Прибл. 5.6x
VGA	Прибл. 14x
16:9	Прибл. 4.8x

- Когато натиснете бутона zoom, индикаторът за скалата на увеличение се извежда както следва.

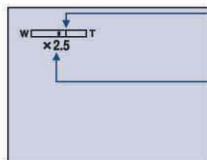

Страната W на тази линия е областта за оптично увеличение, а страната T е за цифровото увеличение.

Индикатор за скала на увеличение

- Максималната скала на увеличение на smart zoom/precision zoom включва и скалата на оптичния zoom.
- Рамката AF не се извежда, когато използвате цифровото увеличение.
- Когато използвате Smart zoom, възможно е изображението на екрана да изглежда грубо. Въпреки това този феномен няма ефект върху записаното изображение.

Упътване за функциите

Когато работите с фотоапарата на дисплея се появяват инструкции на най-различни функции.

<input checked="" type="checkbox"/>	On	Упътването за функциите се извежда
<input type="checkbox"/>	Off	Упътването за функциите не се извежда

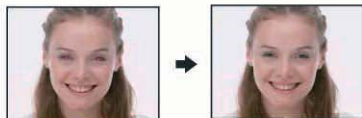
Намаляване на ефекта на червените очи

Намалява ефекта на червените очи, когато използвате светкавицата. Изборът се избвършва преди записът да е започнал.

<input type="checkbox"/>	On 	Намалява ефекта на червените очи. • Светкавицата светва два или повече пъти преди записа.
<input checked="" type="checkbox"/>	Off	Не използва функцията за намаляване на ефекта на червените очи.

- Придържайте фотоапарата здраво, за да предотвратите ефекта от вибрации. Това се налага, защото щракването на затвора отнема около 1 секунда. Не позволявайте на обекта да се движи.
- Намаляването на ефекта “червени очи” варира в зависимост от индивидуалните различия, разстоянието до обекта или дали обектът е погледнал към светкавицата в момента на снимане, което също може да намали ефекта от процеса.

Автоматичен преглед

Извежда записаното изображение на екрана за приблизително 2 секунди, веднага след като сте записали изображението.

<input checked="" type="checkbox"/>	On	Използва функцията автоматичен преглед
<input type="checkbox"/>	Off	Не използва функцията автоматичен преглед

- Ако натиснете бутона на затвора наполовина по това време, записаното изображение изчезва от дисплея и Вие можете веднага да запишете следващото изображение.

Internal Memory Tool (Взградената памет)

За подробности относно тази функция  стр. 45

Тази опция не се извежда когато заредите “Memory Stick Duo” във фотоапарата.

Форматиране

Форматира взградената памет.

- Обърнете внимание, че форматирането необратимо изтрива всички данни във взградената памет, включително защитените изображения.

- ① Изберете [OK] с помощта на ▲ на контролния бутон; след това натиснете ●. Извежда се съобщението “All data in internal memory will be erased Ready?” (Всички данни във взградената памет ще бъдат изтривани Потвърдете?).
- ② Изберете [OK] с помощта на ▲; след това натиснете ●. Форматирането приключва.

За да отмените форматирането

Изберете [Cancel] в стъпка ① или ②, след това натиснете ●.

Memory Stick Tool (Инструмент за Memory Stick)

За подробности относно тази функция  стр. 45

Тази опция се извежда единствено когато заредите “Memory Stick Duo” във фотоапарата.

Форматиране

Форматира “Memory Stick Duo”. “Memory Stick Duo”, които се продават в търговската мрежа, са вече форматирани и готови за употреба.

- Обърнете внимание, че форматирането необратимо изтрива всички данни в “Memory Stick Duo”, включително защитените изображения.

- ① Изберете [ОК] с помощта на ▲ на контролния бутон, след това натиснете ●.
Извежда се съобщението “All data in Memory Stick will be erased Ready?” (“Всички данни в Memory Stick ще бъдат изтривани. Потвърдете?”).
- ② Изберете [ОК] с помощта на ▲; след това натиснете ●.
Форматирането приключва.

За да отмените форматирането

Изберете [Cancel] в стъпка ① или ②, след това натиснете ●.

Създаване на папка за запис

Създава папка в “Memory Stick Duo” за запис на изображения.

- ① Изберете [ОК] с помощта на ▲ на контролния бутон; след това натиснете ●.
Извежда се прозорецът за създаване на папка.

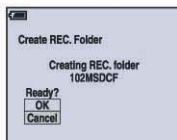

- ② Изберете [ОК] с помощта на ▲; след това натиснете ●.
Създадена е нова папка с пореден номер, който е с едно по-голям от най-големия номер на папката се превръща в папка за запис.

За да отмените създаването на папка

Изберете [Cancel] в стъпка ① или ②, след това натиснете ●.

- Когато не сте създали нова папка, папката, в която ще се съхраняват изображенията, е “101MSDCF”.
- Можете да създавате папки до “999MSDCF”.
- Новозаписаните изображения се запазват в новосъздадената папка, докато не създадете или изберете различна папка.
- След като веднъж сте създали нова папка, не можете да изтриете папката с фотоапарата. За да изтриете папка, използвайте компютър.
- В една папка могат да бъдат съхранени до 4,000 изображения. Когато капацитетът на папката е надхвърлен, автоматично се създава нова папка.
- За повече информация вижте “Имена на файлове и места за съхранението им” (стр. 65)
Използване на екрана с настройките

Промяна на папката за запис

Променя папката за запис, която използвате в момента.

- 1 Изберете [OK] с помощта на ▲ на контролния бутон; след това натиснете ●.
Извежда се прозорецът за създаване на папка.

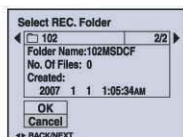

- 2 Изберете желаната папка с помощта на ◀/▶, и изберете [OK] с помощта на ▲; след това натиснете ●.

За да отмените промяната на папка.

Изберете [Cancel] в стъпка 1 или 2, след това натиснете ●.

- Не можете да избирате папка "100MSDCF" като папка за запис.
- Не можете да местите изображения в други папки.

Копиране

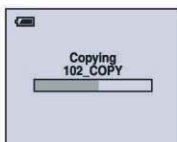

Копира всички изображения във въградената памет на “Memory Stick Duo”

- ① Заредете “Memory Stick Duo” с капацитет 32 или повече МВ.
- ② Изберете [OK] с помощта на ▲ на контролния бутон; след това натиснете ●. Извежда се съобщението “All data in internal memory will be copied Ready?” (“Всички данни във въградената памет ще бъдат копирани. Потвърдете?”).
- ③ Изберете [OK] с помощта на ▲, след това натиснете ●. Копирането започва.



За да отмените копирането

Изберете [Cancel] в стъпка ② или ③, след това натиснете ●.

- Използвайте напълно зареден комплект батерии или променливотоковия адаптер (не е приложен). Ако се опитате да копирате файлове с изображения като използвате батерии с оставащ малък капацитет на заряда, възможно е батериите да се изтопят, което ще причини прекъсване на копирането и е възможна повреда на данните.
- Не можете да копирате отделни изображения.
- Оригиналните изображения се запазват във въградената памет дори след копирането. За да изтриете съдържанието на въградената памет, след копирането преместете “Memory Stick Duo”; след това изпълнете [Format] в  (Въградена памет) (стр. 48).
- Когато копирате данни от въградената памет на “Memory Stick Duo”, всичките данни ще бъдат копирани. Не можете да изберете определена папка на “Memory Stick Duo”, в която да копирате данните.
- Знайте  (ред на отпечатване) не се копират когато копирате данни.

Настройките по подразбиране са отбелязани с .

Задно осветяване на LCD екрана

Избира осветеността на LCD екрана, когато използвате фотоапарата с комплект батерии.

<input type="checkbox"/>	Bright	Осветява.
<input checked="" type="checkbox"/>	Normal	

- Можете да промените настройките с помощта на бутона DISP (Ключ за промяна на дисплея)
- Ако изберете [Bright], зарядът на батериите се изразходва по-бързо.

Звуков сигнал

Избира звуковия сигнал, който ще се извежда, когато работите с фотоапарата.





<input type="checkbox"/>	Shutter	Вкл. звука от затвора, когато натиснете бутона на затвора.
<input checked="" type="checkbox"/>	On	Включва звуковия сигнал/звуча от затвора, когато натиснете контролния бутон/натиснете бутона на затвора.
<input type="checkbox"/>	Off	Изключва звуковия сигнал/звуча от затвора.

Език

Избира езика, който ще се използва за извеждане на опциите в менюто, предупрежденията и съобщенията.

Инициализация

Връща настройката в настройка по подразбиране.

- ① Изберете [OK] с помощта на  на контролния бутон; след това натиснете . Извежда се съобщението "Initialize all settings Ready?" ("Всички настройки ще бъдат нулирани. Потвърдете?").
- ② Изберете [OK] с помощта на  след това натиснете . Настройките се връщат в положенията им по подразбиране.

За да отмените нулирането

Изберете [Cancel] в стъпка ① или ②, след това натиснете .

- Уверете се, че захранването не е изключено, докато извършвате тази операция.

Настройките по подразбиране са отбелязани с .

Номер на файла

Избира метод за поставяне на номера на файловете на изображенията.

<input checked="" type="checkbox"/>	Series	Номериращ файловете в последователност дори когато "Memory Stick Duo" е сменен или папката на запис е сменена. (Когато "Memory Stick Duo" бъде сменен и той съдържа файл, с номер по-голям от последния номериран, се поставя номер, с 1 по-голям от най-високия номер.)
	Reset	Започва от 0001 всеки път, когато папката се сменя. (Когато папката за запис съдържа файл, с едно по-голям от най-големия номер на файл, който се съдържа.)

USB връзка

Избира USB режим, който ще бъде използван когато свържете фотоапарата към компютър или PictBridge-съвместим принтер посредством кабел за мулти употреба.

	PictBridge	Свържете фотоапарата към PictBridge-съвместим принтер (стр. 77).
	PTP	Когато зададете [PTP] (Picture Transfer Protocol) и фотоапаратът е свързан към компютър, изображенията в папката за запис, избрана от фотоапарата, се копират на компютъра. (Съвместим с Windows XP и Mac OS X).
<input checked="" type="checkbox"/>	Mass Storage	Установява връзка между фотоапарата и компютър или друго USB устройство (стр. 61).

Видео изход

Задава видео изходния сигнал в зависимост от системата за цветна телевизия на свързаното оборудване. Различните държави и региони използват различни системи за цветна телевизия. Ако желаете да прегледате изображения на телевизионния екран, проверете стр. 56 за системите за цветна телевизия в държавата или региона, в който използвате фотоапарата.

NTSC	Задава изходния видео сигнал в режим NTSC (напр. за Япония, САЩ).
PAL	Задава изходния видео сигнал в режим PAL (напр. за Европа).

Сверяване на часовника

Задава датата и часа.

- ① Изберете [OK] с помощта на ▲ на контролния бутон и натиснете ●.
- ② Изберете датата на дисплея с ▲/▼, след това натиснете ●.
- ③ Изберете всяка настройка с ◀/▶ и настройте цифрови стойности посредством ▲/▼, след това натиснете ●.
- ④ Изберете [OK] с помощта на ▶ и натиснете ●.

За да отмените сверяването на часовника.

Изберете [Cancel], след това натиснете ●.



Преглед на изображения на телевизионния екран

Вие можете да прегледате изображения на телевизионния екран като свържете фотоапарата към телевизора.

Изключете фотоапарата и телевизора преди да осъществите свързване.

1 Свържете фотоапарата към телевизора.

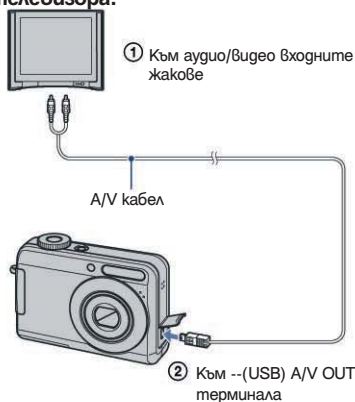

- Ако Вашият телевизор притежава стерео входни жакове, свържете аудио накрайника (черен) на A/V кабела към левия входен аудио жак.

2 Включете захранването на телевизора и задайте TV/Video ключа на телевизора в позиция "video".

- За подробности се обърнете към ръководството за експлоатация, приложено към телевизора.

3 Натиснете (Възпроизвеждане) бутон, за да включите фотоапарата.

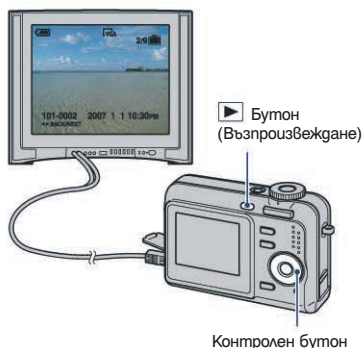

Изображенията, записани с Вашия фотоапарат, се извеждат на телевизионния екран.

Натиснете  на контролния бутон, за да изберете желаното изображение.

- Когато използвате Вашия фотоапарат в чужбина, може да се наложи да превключите изходния видео сигнал така, че да съвпада с този на Вашата телевизионна система (стр. 54).

Относно системите за цветна телевизия

Ако желаете да гледате изображения на телевизионен екран, Ви е необходим телевизор с входен видео жак и кабел за терминала за мулти употреба. Системата за цветна телевизия трябва да бъде същата като тази на Вашия цифров фотоапарат. Проверете следния списък за системите за цветна телевизия за областите и държавите, в които се използва фотоапарата.

Система NTSC

Бахамски о-ви, Боливия, Канада, Централна Америка, Чили, Колумбия, Еквадор, Ямайка, Япония, Корея, Мексико, Перу, Суринам, Тайван, Филипините, САЩ, Венецуела и др.

Система PAL

Австралия, Австрия, Белгия, Китай, Чехия, Дания, Финландия, Германия, Холандия, Хонконг, Унгария, Италия, Кувейт, Малайзия, Нова Зеландия, Норвегия, Полша, Португалия, Сингапур, Словакия, Испания, Швеция, Швейцария, Тайланд, Великобритания и др.

Система PAL-M

Бразилия

Система PAL-N

Аржентина, Парагвай, Уругвай

Система SECAM

България, Франция, Гвиана, Иран, Ирак, Монако, Русия, Украйна и др.



Работа с компютри с операционна система Windows

За подробности относно работата с компютри с операционна система на Macintosh, вижте “Използване на Macintosh компютри” (стр. 74)

Тази секция обяснява използването на операционна система с английско меню.



Първо инсталирайте приложения софтуер. (стр.59)



Копиране на изображения на вашия компютър (стр. 60)



- Преглед на изображения на вашия компютър

Преглед на изображения с помощта на “Picture Motion Browser” и “Music Transfer” (стр. 68)



- Преглед на изображения, запазени на вашия компютър
- Преглед на изображения сортирани по дати
- Коригиране на изображения
- Извеждане на дестинации за заснемане на неподвижни изображения като карти онлайн. (За да направите това, компютърът Ви трябва да е свързан с Интернет).
- Създаване на нов диск с данни. (Изисква се наличие на записвачка за CD или DVD).
- Запазване или отпечатване на неподвижни изображения с въведена дата.

Препоръчителна компютърна среда

Следната среда е препоръчителна за компютри, свързани към фотоапарата.

Препоръчителна компютърна среда за копиране на изображения.

OS (прегварително инсталирана):

Microsoft Windows 2000 Professional, Windows Millennium Edition, Windows XP Home Edition или Windows XP Professional.

- Операциите не са гарантирани, ако средата е обновена до някоя от споменатите операционни системи.

Конектор USB: трябва да има по стандарт.

Препоръчителна среда за използване на "Picture Motion Browser" и "Music Transfer"

OS (прегварително инсталирана):

Microsoft Windows 2000 Professional, Windows Millennium Edition, Windows XP Home Edition или Windows XP Professional.

Звукова карта: 16-битова стерео звукова карта с колони

Процесор/Памет: Pentium III 500 MHz или по-бърз, 128 или повече MB RAM (Препоръчително: Pentium III 800 MHz или по-бърз, 256 или повече MB RAM)

Харддиск: Пространство на диска, необходимо за инсталацията – 200 MB или повече.

Дисплей:

Резолуция на дисплея: 800x600 точки или повече цветове, High Color (16-битов цвят) или повече

- Този софтуер е съвместим с технологията DirectX. Може да се наложи инсталиране на DirectX.

Забележки за свързване на фотоапарата с компютър

- Операциите не са гарантирани за всички препоръчителни операционни среди, споменати по-горе.
- Ако свържете гбв или повече USB устройства към един и същи компютър едновременно, някое от устройствата, включително вашият фотоапарат, може да не работи, в зависимост от вида на USB устройството.
- Операциите не са гарантирани, когато използвате USB хъб.
- Съществуват гбв начина да направите USB връзка – [Mass Storage] (настройка по подразбира не) и [PTP] режими. Тази глава описва режим [Mass Storage] като пример. За подробности относно [PTP], вижте стр. 53.
- Връзката между фотоапарата и компютъра може да не се възстанови по едно и също време след излизане от режим Suspend или Sleep.

Техническата поддръжка

Допълнителна информация за това устройство, както и отговори на често задавани от потребители въпроси можете да откриете на страницата на Sony за поддръжка на потребителите.
<http://www.sony.net/> и <http://www.sony.bg/>

Инсталиране на приложения софтуер



Можете да инсталирате приложения софтуер помощта на следната процедура.

- Когато използвате Windows 2000/Me, не свързвайте фотоапарата към телевизора преди инсталация.
- В Windows 2000/XP, влезте в системата като Администратор.

1 Включете компютъра си и поставете приложения CD-ROM в CD-ROM устройството.

Появява се екран с меню за инсталация.



* Ако не се появи, щракнете два пъти върху  (My Computer) →  (SONYPICUTIL).

2 Щракнете върху [Install].

Появява се екран избор на настройките на езика.

3 Изберете желаня език и след това щракнете върху [Next].

Появява се екран [Location Settings].

4 Изберете [Region] и [Country/Area], след това щракнете върху [Next].

Когато се появи [Welcome to the InstallShield Wizard for Sony Picture Utility], щракнете върху [Next].

Появява се екран с искане за потвърждение на съгласието Ви.

Прочетете текста внимателно. Ако не сте съгласни с условията, щракнете върху радио-бутонна до [Потвърждавам съгласието си с условията] и след това щракнете върху [Next].

5 Следвайте инструкциите на екрана, за да довършите инсталацията.

- Когато се появи съобщението за потвърждение за рестартирането на компютъра, рестартирайте компютъра си, следвайки инструкциите на екрана.

6 Отстранете CD-ROM-а след като сте завършили инсталацията.

След като сте инсталирали софтуера, на десктопа се появява иконка за регистрация на уебстраницата на клиента.

След като се регистрирате на уебстраницата, можете да получавате сигурна и надеждна помощ. <http://www.sony.net/registration/di>

Копиране на изображения на вашия компютър

Тази секция описва процеса като за пример е използван компютър с Windows среда. Може да копирате изображения от фотоапарата на компютър както следва.

За компютри с "Memory Stick" гнездо

Извадете "Memory Stick Duo" от фотоапарата и го зарежете в "Memory Stick Duo" адаптер. Поставете "Memory Stick Duo" адаптера в гнездото на компютъра, след това копирайте изображенията.

- Дори и когато използвате Windows 95/98/98 SecondEdition/NT можете да копирате изображения като поставите "Memory Stick Duo" в Memory Stick гнездото на вашия компютър.
- Ако "Memory Stick pro Duo" не се разпознава, вижте стр.88.

За компютри без "Memory Stick" гнездо

Следвайте стъпки от 1 до 4 на стр. 71 до 75, за да копирате изображения.

- Когато използвате Windows/Me, инсталирайте приложения софтуер преди да продължите. При Windows XP не е нужна инсталация.
- Екраните, показвани на екрана в тази секция са примери за копиране на изображения от "Memory Stick Duo"

За Windows 95/98/98 SecondEdition/NT

Този фотоапарат не е съвместим с тези версии на Windows операционна система. Когато използвате компютър без Memory Stick гнездо, използвайте Memory Stick Reader/Writer (не е приложен), за да копирате изображения от "Memory Stick Duo" на вашия компютър. За да копирате изображения от въградената памет на компютъра Ви, копирайте първо изображенията на "Memory Stick Duo", а след това ги прехвърлете на компютъра си.

Стъпка 1: Подготовка на фотоапарата и компютъра

1 Зарежете "Memory Stick Duo", съдържащ изображенията във фотоапарата.

- Когато копирате изображения от въградената памет, тази стъпка не е нужна.

2 Зарежете във фотоапарата батерии с достатъчен заряд или свържете фотоапарата към мрежата от 220 V с помощта на променливотоковия адаптер (не е приложен).

- Когато копирате изображения на вашия компютър и използвате заряд от батериите, копирането може да пропадне или данните да се повредят, ако зарядът на батериите свърши.

3 Натиснете , за да включите фотоапарата и компютъра.

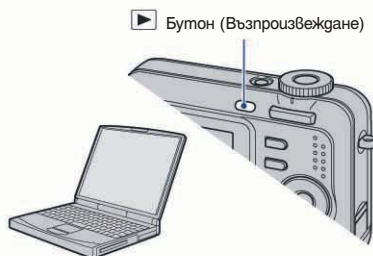

Копиране на изображения на вашия компютър

Стъпка 2: Свързване на фотоапарата с компютъра

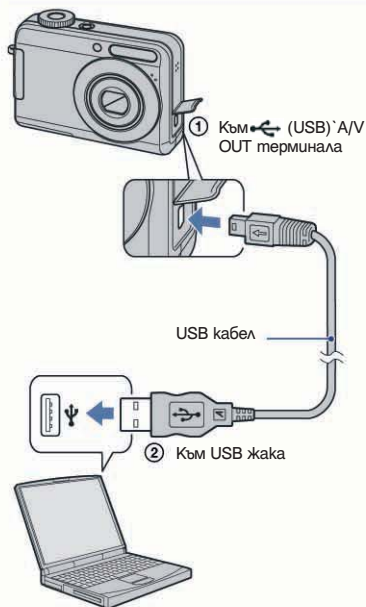

- Когато използвате Windows XP, прозорецът AutoPlay wizard автоматично се появява на desktop-а.

На екрана на вашия фотоапарат се появява "USB Mode Mass Storage".

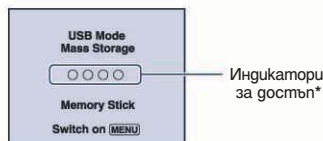

Когато свържете фотоапарата чрез USB кабела за първи път, вашият компютър автоматично стартира използваната програма, за да разпознае фотоапарата. Изчакайте известно време.

* По време на комуникация, индикаторите за достъп стават червени. Не работете с компютъра, докато индикаторите не станат бели.

- Ако "USB Mode Mass Storage" не се появи, задръжте [USB Connect] в положение [Mass Storage]. (стр. 53)
- Когато софтуерът (приложен) е инсталиран, екранът [Import Images] (стр. 69) може да се появи. В този случай можете да въведете изображенията директно като използвате "Picture Motion Browser".

Стъпка 3-А: Копиране на изображения на компютър

XP

- За Windows 2000/Me, следвайте процедурата, обяснена в "Стъпка 3-Б: Копиране на изображения на компютър" на стр. 63.
- За Windows XP, когато насочващия екран не се появи автоматично, следвайте процедурата обяснена в "Стъпка 3-Б: Копиране на изображения на компютър" на стр. 63.

Тази част описва като пример копиране на изображения в папката "My Documents".

- 1** След като направите USB връзка на стъпка 2, щракнете върху прозореца [Copy pictures to a folder on my computer using Microsoft Scanner and Camera Wizard], след това щракнете върху [OK].

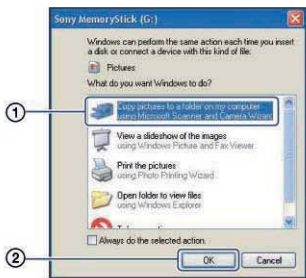

Появява се прозорецът “Scanner and Camera Wizard”.

- 2** Щракнете върху [Next].
Изображенията, запазени на “Memory Stick Duo”, се извеждат.

- Ако във фотоапарата няма зареден “Memory Stick Duo”, появяват се изображенията във въведената памет.

- 3** Щракнете, за да премахнете “човката” пред изображенията, които не искате да копирате на Вашия компютър, след което натиснете [Next].



Появява се прозорецът “Picture Name and Destination”.

- 4** Определете имената на файловете за изображенията, които ще бъдат копирани, както и мястото, където искате да бъдат копирани, след което натиснете [Next].



Копирането на изображенията започва. Когато копирането приключи, се появява прозорецът “Other Options”.

- Тази част описва като пример копиране на изображения в папката “My Documents”.

5 Изберете [Nothing, I'm finished working with these pictures], след което щракнете върху [Next].

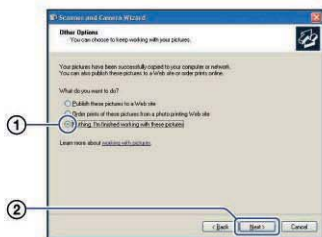

Прозорещът “Completing the Scanner and Camera Wizard” се появява.

6 Щракнете върху [Finish].

Прозорещът се затваря.

- За да продължите с копирането на други изображения, изключете кабела за многофункционална употреба (стр. 65) и отново го свържете. След това следвайте процедурата, описана в “Стъпка 2: Свързване на фотоапарата и вашия компютър” на стр. 61.

Стъпка 3-Б: Копиране на изображения на компютър

2000

- За Windows XP, следвайте процедурата обяснена в “Стъпка 3-А: “Копиране на изображения на компютър” на стр. 61.

Тази част описва като пример копиране на изображения в папката “My Documents”.

1 Щракнете два пъти върху [My Computer], след това щракнете два пъти върху [Removable disk] – [DCIM].

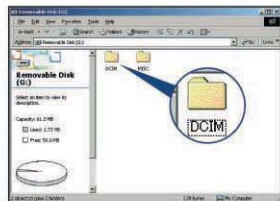

2 Щракнете два пъти върху папката, в която са запазени изображенията, които желаете да копирате.

Щракнете с десния бутон върху файловете с изображения, за да изведете менюто, след това изберете [Copy] от падащото меню.



- За местата за съхранение на файловете с изображения, вижте стр. 65.

3 Щракнете два пъти върху папката [My Documents] и щракнете с десния бутон в прозореца “My Documents”, за да изведете менюто, след това изберете [Paste] от падащото меню.

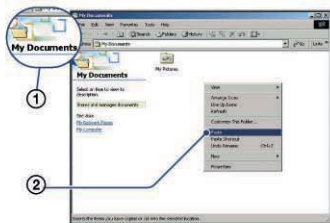

Файловете с изображения са копирани в папката “My documents”.

- Ако се опитвате да копирате изображение в папка, в която вече се съдържа файл със същото име, появява се съобщение за потвърждаване на презапис върху файла. Ако желаете да запишете новото изображение на мястото на старото, старият файл се изтрива. За да копирате файл с изображение на компютъра, без да презаписвате върху стария, променете името на файла с каквото желаете. Въпреки това, обърнете внимание, че ако промените името на файла, е възможно да не успеете да го възпроизведете с вашия фотоапарат. (стр. 67)

Стъпка 4: Преглед на изображения на вашия компютър

Тази секция описва стъпките за преглед на изображенията в папката “My Documents”.

1 Щракнете върху [Start] → [My Documents].



Папката “ My Documents” се отваря.

- Ако не използвате Windows XP, щракнете два пъти върху [My Documents] на десктопа.

2 Щракнете два пъти върху избрания файл с изображение



Изображението се извежда.

За да изтриете USB връзка

Извършете описаните долу процедури преградително, когато:

- Изключвате кабела за многофункционална употреба
- Изваждате "Memory Stick Duo"
- Зареждате "Memory Stick Duo", след като копирате изображенията от вградената памет
- Изключвате фотоапарата

① Щракнете два пъти върху 



Щракнете два пъти тук

② Щракнете върху  (Sony DSC) → [Stop].

③ Потвърдете устройството в потвърждаващия прозорец, след това щракнете върху [OK].

④ Щракнете върху [OK].
Стъпка 4 е ненужна за потребители на Windows XP.

Запазване на файлове с изображения и имена на файловете

Файловете с изображения, записани с вашия фотоапарат, са групирани като папки на "Memory Stick Duo".

Пример: За потребители на Windows XP

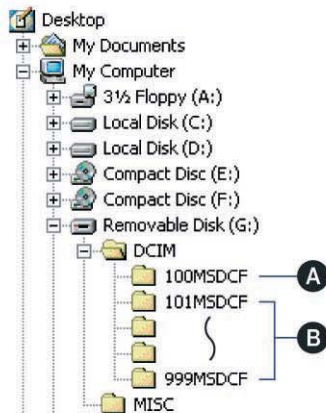

- A** Папка, съдържаща файлове на изображения, които са записани с фотоапарат без функция за създаване на папки.
- B** Папка, съдържаща файлове на изображения, които са записани с вашия фотоапарат. Когато не създавате папки, единствените папки са:
- на "Memory Stick Duo"; само 101MSDCF"
 - във вградената памет; само "101_SONY".

Папка, съдържаща файлове с движещи се изображения, записани с фотоапарат без функция за създаване на папки.

- Не можете да записвате изображения в папка "100MSDCF". Изображенията в тази папка са налични само за преглед
- Не можете да записвате/възпроизвеждате изображения в папка "MSSONY".

Копиране на изображения на Вашия компютър

- Файловете с изображения се наименоват както следва. □□□□ е обозначение за номер от 0001 до 9999. Цифровите стойности на файл с движещо се изображение, записан в режим движещо се изображение и отговарящият му индексен файл с изображение са еднакви.
 - Файл с неподвижно изображение:
DSC0 □□□□.JPG
 - Файл с движещо се изображение:
MOV0 □□□□.MPGФайлове с индексни изображения, записани в режим движещо се изображения:
MOV0 □□□□.THM
- За повече информации относно папките, вижте стр. 39 и 49.

Преглед на изображения, предварително копирани на компютър, с помощта на вашия фотоапарат (използване на "Memory Stick Duo")

Тази част описва работа с компютър в Windows среда.

Когато файл с изображение, копиран на компютър, вече не е на "Memory Stick Duo", можете да прегледате изображението отново на фотоапарата, като копирате файла с изображението от компютъра на "Memory Stick".

- Ако не сте променяли имената на файловете, пропуснете стъпка 1.
- Възможно е да не успеете да прегледате изображението, в зависимост от размера му.
- Изображения, редактирани с компютър или записани с други фотоапарати, може да не се възпроизведат на фотоапарата.
- Ако не съществува папка, в която да запазите файла с изображение, създайте нова папка, след което копирайте файла с изображението (стр. 49).

1 Щракнете с десния бутон върху файла с изображение, след което щракнете върху [Rename]. Променете името на файла на "DSC0□□□□".

Въведете номер от 0001 до 9999 за обозначението □□□□.



- Ако се появи съобщение за потвърждение на презапис, въведете различен номер на стъпка 1.
- Може да се появи разширение на файла, в зависимост от настройките на компютъра. Разширението на непознато изображение е ".JPG", а на обичайно изображение - ".AVI". Не променяйте разширението.

2 Копирайте файла с изображението в папка на "Memory Stick" в следния ред.

- 1 Щракнете с десния бутон върху файла с изображение, след това щракнете върху [Copy].
- 2 Щракнете два пъти върху папката [Removable Disk] или [Sony Memory Stick] в [My Computer].
- 3 Щракнете с десния бутон върху папката [□□□ MSDCF] в [DCIM], след това щракнете върху [Paste].
□□□ е обозначение за номер от 100 до 999.

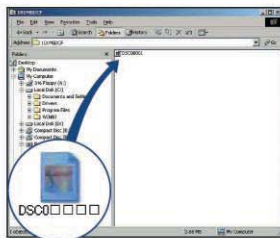

Използване на “Picture Motion Browser” (приложен е в комплекта)

Можете повече от всякога да се възползвате от неподвижните и движещи се изображения, заснети с Вашия фотоапарат, като използвате приложението софтуер. Тази част от упътването обобщава “Picture Motion Browser” и дава основни инструкции.

Преглед на “Picture Motion Browser”

С помощта на “Picture Motion Browser” можете да:

- Прехвърлите изображения заснети с фотоапарата Ви и да ги гледате на компютърния монитор.
- Подгледите изображенията на компютъра в календар, за да можете да ги сортирате за преглед по дата на заснемане.
- Ретуширате, отпечатавате и изпращате неподвижни изображения прикачени към имейл, можете да променяте датата им на заснемане и др.
- Неподвижни изображения могат да бъдат запазвани или отпечатвани с датата.
- Можете да създадете диск с данни като използвате CD или DVD записвачка.
- За повече подробности относно “Picture Motion Browser” погледнете във функция Help.

За да получите достъп до Help, щракнете върху [Start] → [Programs] (в Windows XP, [All Programs]) → [Sony Picture Utility] → [Help] → [Picture Motion Browser].

Стартиране и излизане от “Picture Motion Browser”

Стартиране на “Picture Motion Browser”

Щракнете два пъти върху  (Picture Motion Browser) иконката на десктона. Или от меню Start: Щракнете върху [Start] → [Programs] (в Windows XP, [All Programs]) → [Sony Picture Utility] → [Help] → [Picture Motion Browser].

- Когато стартирате за първи път “Picture Motion Browser” на екрана се появява съобщение за потвърждение на Information tool. Изберете [Start]. Тази функция Ви уведомява за новостите като въпреки на софтуера. Можете да промените настройките по-късно.

Излизане от “Picture Motion Browser”

Щракнете върху бутона  в горния десен ъгъл на екрана.

Основни инструкции

Следвайте тези стъпки, за да прехвърлите и прегледате изображения от фотоапарата.

Прехвърляне на изображения

1 Уверете се, че “Media Check Tool”* работи

Погледнете за иконката на  (Media Check Tool) на taskbara.

* “Media Check Tool” е програма, която автоматично засича и прехвърля изображения, когато е поставен “Memory Stick” или когато фотоапаратът е свързан с компютър.

- Ако няма иконка  : Щракнете [Start] → [Programs] (в Windows 2000, [All Programs]) → [Sony Picture Utility] → [Help] → [Picture Motion Browser] → [Tools] → [Media Check Tool].

2 Свържете фотоапарата към компютъра си посредством USB кабела.

След като фотоапаратът е автоматично засечен се появява екран [Import Images].



- Ако ще използвате входа за "Memory Stick", обърнете се първо към стр. 60.
- В Windows XP ако се появи Autoplay Wizard, затворете го.

3 Пренасяне на изображения

За да започнете пренасянето на изображения, щракнете върху бутон [Import]

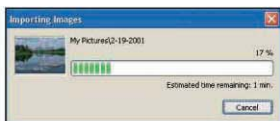

По първоначална настройка, изображенията се пренасят в папка създадена в "My Pictures", която е именувана с датата, на която е създадена.

- За инструкции относно промяна на папката, в която се прехвърлят изображенията, обърнете се към стр. 72.

Преглед на изображения

1 Проверка на пренесени изображения

Когато пренасянето е завършено, "Picture Motion Browser" стартира. На екрана се появяват миниатюри на пренесените изображения.

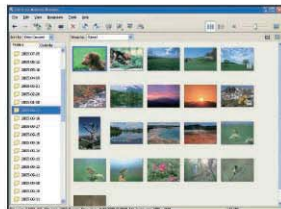

- Папка "My Pictures" е настроена като папка по подразбиране във "Viewed folders".
- Можете да щракнете два пъти върху миниатюрата, за да видите самото изображение.

2 Преглед на изображенията в папка "Viewed folders" сортирани в календар по дата на заснемане.

- 1 Щракнете върху иконката на [Calendar]. Изписват се годините на заснемане на изображенията.
- 2 Щракнете върху годината. Изображенията заснети през тази година се показват, сортирани на календара по дата на заснемане.
- 3 За да наблюдавате изображенията сортирани по месец, щракнете върху желаната дата. Показват се миниатюри на изображенията заснети през този месец.
- 4 За да наблюдавате изображения сортирани по време, щракнете върху желаната дата. Показват се миниатюри на изображенията заснети на тази дата, сортирани по час на заснемане.

Използване на "Picture Motion Browser" (приложен е в комплекта)

Екран за показване на годината



Екран за показване на месеца



Екран за показване на часа



- За да видите списък на изображенията от определена година или месец, щракнете върху периода отляво на екрана.

3 Показване на индивидуални изображения

На екрана за показване на часа, щракнете два пъти върху миниатюрата, за да се покаже самото изображение в отделен прозорец.



- Можете да коризирате садено изображение като щракнете върху бутон .

Показване на изображение в режим цял екран

За да наблюдавате преглед на изображенията едно след друго в режим цял екран, щракнете върху бутон .



- За да възпроизведжате или направите пауза в прегледа на изображения, щракнете върху бутон  в левия долен край на екрана.

Създаване на диск с данни

Можете да запазвате данни на CD или DVD.

- Изисква се наличие на CD или DVD записвачка.
- Можете да използвате следните видове дискове, за да създавате диск с данни:
 - CD-R/RW (12 cm)
 - DVD+/-R/RW (12 cm)
 - DVD+R DL (12 cm)

1 Изберете изображения, които да запазите на диск.

- За да изберете последователни изображения, щракнете върху първото изображение и след това задържете натиснат клавиш "Shift", докато щракнете върху последното изображение.
- За да изберете две или повече непоследователни изображения, щракнете върху първото изображение и след това задържете натиснат клавиш "Ctrl", докато щракате върху изображенията.

2 Щракнете върху бутон на лентата с иконки

Появява се дисплей [Create Data Disc].

3 Щракнете върху [Start].

4 Следвайте инструкциите на дисплея, за да продължите със създаването на диск с данни.

- За да добавите желани изображения, притегнете ги в дисплей [Create Data Disc].

Избор на всички изображения в папка

Щракнете върху лента [folders], след това щракнете с десния бутон върху иконката на желаната папка и изберете [Create Data Disc]. Всички изображения в папката ще бъдат избрани.

Използвайте Map View, за да изведете неподвижните изображения на карта

Ако неподвижните изображения имат информация за местоположение, можете да видите тези изображения на карти онлайн посредством Map View.

- За да използвате функция Map View, компютърът Ви трябва да е свързан с Интернет.

1 Изберете миниатюра маркирана с .

2 Щракнете върху .

Появява се прозорец Map View.



- Карти и сателитни изображения поддържани от Google Maps.

- Можете да добавите по-късно информация за местоположение на неподвижните изображения като използвате Map View. За повече подробности вижте функция Help в Map View.

Други функции

Подготовка за преглед на изображения съхранени на компютъра

За да прегледате тези изображения, регистрирайте папка, която съдържа изображенията като една от папките "Viewed folders".

1 Щракнете върху основния екран или изберете [Register Folders to View] от меню [File].

Показва се екранът с настройките за "Viewed folders".

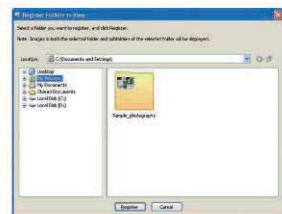

2 Уточнете папката с изображения за въвеждане, за да регистрирате съответната папка като "Viewed folders".

3 Щракнете [ОК].

Информацията за изображенията е регистрирана в базата данни.

- Регистрират се и всички папки, съдържащи се в папка "Viewed Folder".

Промяна на папката с изображения за пренасяне

За да промените папката с изображения за пренасяне, отидете на екран "Import Settings" (настройка за пренасяне).

1 Изберете [Import Settings] → [Location for Imported Images] от меню [File].

Появява се екран „Location for Imported Images“.



2 Изберете „Folder to be Imported“



- Можеме да уточниме „Folder to be Imported“ от папките регистрирани във "Viewed Folders".

Допълване на информацията по регистрацията на изображението

За да допълните информацията по регистрацията на изображение, изберете [Update Database] от меню [Tools].

- Допълването на базата данни може да отнеме известно време.
- Ако преименувате файлове с изображения от "Viewed folders", те не могат да бъдат наблюдавани с помощта на този софтуер. В този случай допълнете базата данни.

Запазване на изображения с дата

- 1 Щракнете два пъти върху изображението, за да го изведете.
- 2 Щракнете върху  и изберете [Insert Date] от падащото меню.
- 3 Изберете желаня цвят и позиция и щракнете върху [ОК].
- 4 Щракнете върху , за да запазите.

Отпечатване на изображения с дата

- 1 Изберете неподвижното изображение, което искате да отпечатате.
- 2 Щракнете върху .
- 3 Щракнете в квадратчето go [Print date taken] в Print Options.
- 4 Щракнете върху [Print].

За да деинсталирате "Picture Motion Browser"

- 1 Щракнете върху [Start] → [Control Panel] (в Windows 2000, [Start] → [Settings] → [Control Panel]), след това щракнете два пъти върху [Add or Remove Programs],
- 2 Изберете [Sony Picture Utility], след това щракнете върху [Remove], (За Windows 2000: щракнете два пъти върху [Change/Remove]), за да извършите деинсталирането.

Използване на Macintosh компютри

Можете да копирате изображения на вашия компютър.

- “Picture Motion Browser” не е съвместим с Macintosh компютри.

Препоръчителна компютърна среда

Следната среда е препоръчителна за компютър, свързан с фотоапарата Ви.

Препоръчителна среда за копиране на изображения

OS (прегварително инсталирана): Mac OS 9.1, 9.2 или Mac OS X (v 10.1 до 10.4)

USB жак: Трябва да има по стандарт.

Забележки за свързване на фотоапарата с компютър

- Операциите не са гарантирани за всички препоръчителни операционни среди, споменати по-горе.
- Ако свържете две или повече USB устройства към един и същи компютър едновременно, някое от устройствата, включително вашият фотоапарат, може да не работи, в зависимост от вида на USB устройството.
- Операциите не са гарантирани, когато използвате USB хъб.
- Съществуват два начина да направите USB връзка с компютър [Mass Storage] (настройка по подразбиране) и [PTP] режим. В тази част е описан режим [Mass Storage] като пример. За подробности относно [PTP], вижте стр. 53.
- Връзката между фотоапарата и компютъра може да не се възстанови по едно и също време след излизане от режим Suspend или Sleep.

Копиране и преглед на изображения на компютър

1 Подготовка на фотоапарата и Macintosh компютъра.

Извършете същата процедура като описаната в “Стъпка 2: Подготовка на фотоапарата и компютъра” на стр. 60.

2 Свържете кабела за многофункционална употреба.

Извършете същата процедура като описаната в “Стъпка 2: Свързване на фотоапарата и компютъра” на стр. 61.

3 Копиране на файлове с изображения на Macintosh компютър.

- ① Шракнете два пъти върху новоразпознатото устройство → [DCIM] → папката, в която са запазени изображенията, които желаете да копирате.
- ② Шракнете и изтеглете файловете с изображенията към иконката на твърдия диск.
Изображенията се копират върху вашия твърд диск.
 - За повече информация относно местата за съхранение на изображенията и имената на файловете, вижте стр. 65.

4 Преглед на изображенията на вашия компютър

Шракнете два пъти върху иконката на твърдия диск → желаният от вас файл с изображение в папката, съдържаща копирани файлове, за да го отворите.

За да изтриете USB връзка

Извършете описаните долу процедури предварително, когато:

- Изключвате кабела за многофункционална употреба
- Изваждате "Memory Stick Duo"
- Зареждате "Memory Stick Duo", след като копирате изображенията от веражената памет
- Изключвате фотоапарата

Изтеглете и поставете иконката на драйверът или на "Memory Stick Duo" в иконка "Trash".

Фотоапаратът не е включен вече към компютъра.

Ако използвате Mac OS v10.0, извършете гореописаната процедура след като сте изключили компютъра си.

Техническата поддръжка

Допълнителна информация за това устройство, както и отговори на често задавани от потребители въпроси можете да откриете на страницата на Sony за подкрепа на потребителите.

<http://www.sony.net/> и <http://www.sony.bg>



Как да отпечатвате неподвижни изображения

Когато отпечатвате изображения, записани в режим [16:9 (HDTV)], възможно е двата края да бъдат отрязани; затова се уверете, че преди да отпечатате изображението сте го проверили (стр. 90).

Директно отпечатване като използвате PictBridge-съвместим принтер (стр. 77)



Можете да отпечатвате изображения като свържете фотоапарата директно към PictBridge-съвместим принтер.

Директно отпечатване като използвате "Memory Stick"-съвместим принтер

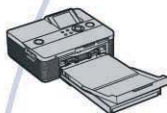

Можете да отпечатвате изображения с "Memory Stick"-съвместим принтер. За подробности вижте ръководството за експлоатация, приложено към принтера.

Отпечатване с помощта на компютър



Можете да копирате изображения на компютър като използвате приложния софтуер "PicturePackage" и да отпечатвате изображения. Можете да отпечатвате изображения с въведена дата.

Отпечатване в магазин (стр. 81)

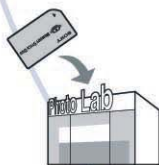

Можете да занесете "Memory Stick Duo", съдържащ изображения, записани с Вашия фотоапарат в магазин за отпечатване на снимки. Можете предварително да маркирате изображенията, които желаете да бъдат отпечатани, със знак – (ред на отпечатване).

Директно отпечатване на неподвижни изображения като използвате PictBridge-съвместим принтер

Дори и да нямате компютър, Вие лесно можете да отпечатвате изображения, записани с Вашия фотоапарат, като свържете фотоапарата с PictBridge-съвместим принтер.

PictBridge

- “PictBridge” се основава на CIPA стандарта. (CIPA: Camera & Imaging Products Association - Асоциация на фото и оптични продукти)

В режим на единичен екран

Можете да отпечатате едно изображение на лист хартия



В индекс режим

Можете да отпечатате няколко изображения с намален размер на лист хартия. Можете да отпечатате поредица от еднакви изображения (1) или различни изображения (2).

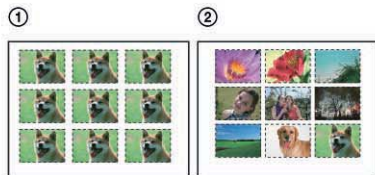

- Възможно е функцията за индекс-печат да не работи в зависимост от принтера.
- Количеството изображения, които могат да бъдат отпечатани като индекс-изображения, се различава в зависимост от принтера.
- Не можете да отпечатвате сбвижещи. Ако индикаторът мига на екрана на Вашия фотоапарат за около 5 секунди (индикация за грешка), проверете свързания принтер.

Стъпка 1: Подготовка на фотоапарата

Подгответе фотоапарата за свързване с принтер, посредством USB кабела.

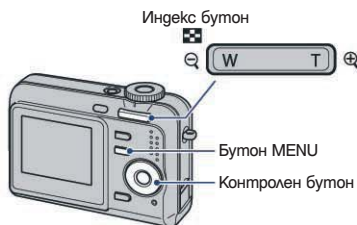

- Препоръчваме Ви да използвате напълно зареден комплект батерии или променливотоковия адаптер (не е приложен), за да предотвратите изключване на захранването по средата на отпечатването.

1 Натиснете [MENU], за да изведете менюто.

2 Натиснете ► на контролния бутон, за да изберете [Setup] (Setup).

3 Изберете [Setup2] с ▼; след това изберете [USB Connect] с ▲/▼/►.

4 Изберете [PictBridge] с ►/▲; след това натиснете ●.

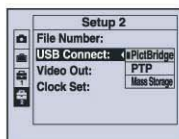

USB режимът е зададен.

Стъпка 2: Свързване на фотоапарата с принтер

1 Свържете фотоапарата към принтера.

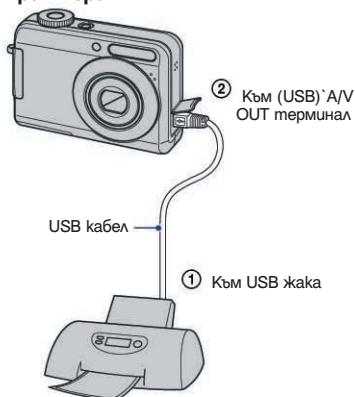

2 Включете фотоапарата и принтера.

След като връзката е осъществена, на екрана се появява обозначението .

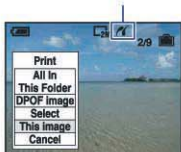

Фотоапаратът преминава в режим на възпроизвеждане; след това записаното изображение и менюто за отпечатване се извеждат на екрана.

Стъпка 3: Отпечатване на изображения

Независимо от позицията на ключа за избор на режим, менюто за отпечатване се извежда когато завършите Стъпка 2.

1 Изберете желания метод на отпечатване с ▲/▼ на контролния бутон; след това натиснете ●.

[All In This Folder]

Отпечатва всички изображения в папката.

[DPOF Image]

Отпечатва всички изображения, маркирани със знак  (ред на отпечатване) (стр. 81) независимо от изведеното изображение.

[Select]

Избира изображения и ги отпечатва.

- 1 Изберете изображението, което желаете да отпечатате, с помощта на ◀/▶; след това натиснете ●. На избраното изображение се извежда знакът ✓.
 - За да изберете групи изображения, повторете процедурата.
- 2 Изберете [Print] с ▼; след това натиснете ●.

[This Image]

Отпечатва изведеното изображение.

- Ако изберете [This Image] и зададете [Index] в положение [On] на стъпка 2, можете да отпечатвате комплект от еднакви изображения като индекс-изображение.

2 Изберете настройките за отпечатване с ▲/▼/◀/▶.

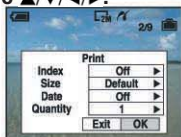

[Index]

Изберете [On], за да отпечатате като индекс-изображение.

[Size]

Изберете размера на хартията, на която ще отпечатвате.

[Date]

Изберете [Day&Time] или [Date], за да въведете датата и часа на изображенията.

- Когато изберете [Date], датата ще бъде въведена в реда, който сте избрали (стр. 54). Възможно е тази функция да не работи в зависимост от принтера.

[Quantity]

Когато [Index] е зададен в положение [Off]:

Изберете броя на на разпечатките, които желаете да направите на изображението. Изображението се отпечатва като единично изображение.

Когато [Index] е зададен в положение [On]:

Изберете броя на на разпечатките, които желаете да направите на индекс-изображението. Ако сте избрали [This image] на стъпка 1, изберете колко пъти да бъде наложено същото изображение едно до друго на един лист като индекс-изображение.

- Възможно е избраното количество изображения да не се побере на един лист в зависимост от броя на изображенията.

3 Изберете [OK] с помощта на ▼/▶; след това натиснете ●.

Изображението се отпечатва.

- Не изключвайте USB кабела, докато на екрана има изведена индикация .

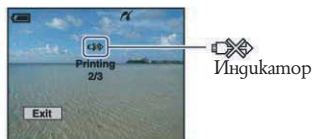



За да отпечатате други изображения

След стъпка 3 докоснете [Select] и желаното изображение с помощта на ▲/▼; след това изпълнете от стъпка 1.

За да отпечатвате в режим на индексен екран

Извършете "Стъпка 1: Подготовка на фотоапарата" (стр. 77) и "Стъпка 2: Свързване на фотоапарата с принтер" (стр. 78); след това продължете със следното.

Когато свържете фотоапарата с принтер се извежда менюто за отпечатване. Изберете [Cancel], за да изключите менюто за отпечатване; след това продължете както следва.

- 1 Натиснете  (индекс). Индексният екран се извежда.
- 2 Докоснете [MENU], за да изберете менюто.
- 3 Изберете  (отпечатване) с помощта на ▶; след това натиснете ●.
- 4 Изберете желания метод на отпечатване с помощта на ▲/▼ на контролния бутон; след това натиснете ●.



Директно отпечатване на неподвижни изображения като използвате PictBridge-съвместим принтер

[Select]

Избира изображения и отпечатва всички избрани изображения.

Изберете изображението, което желаете да отпечатате с помощта на ▲/▼/◀/▶; след това натиснете ●, за да изведете знака ✓.

(За да изберете други изображения, повторете процедурата.) След това натиснете MENU.

[DPOF Image]

Отпечатва всички изображения, маркирани със знак – (ред на отпечатване), независимо от изведеното изображение.

[All In This Folder]

Отпечатва всички изображения в папката.

⑤ Извършете стъпки 2 и 3 от “Стъпка 3: Отпечатване” (стр. 78).

Отпечатване в фотоателие

Отпечатване във фото ателие
Можете да занесете "Memory Stick Duo", съдържащ изображения, записани с вашия фотоапарат във фотоателие за отпечатване. Ако във фото ателието се поддържат услугите за отпечатване на фото изображения, съответстващи с DPOF, можете предварително да поставите знаци  (ред на отпечатване) на изображенията, които желаете да бъдат разпечатани. Така няма да се налага да ги избирате отново във фото ателието, където ще ги разпечатвате.

- Не можете да отпечатвате във фото ателие изображения, директно от веражената памет на фотоапарата. Копирайте изображенията на "Memory Stick Duo", след което го занесете във фото ателието за отпечатване.

Какво е DPOF?

DPOF (Цифров формат за ред на отпечатване) е функция, която ви позволява да поставяте знаци  (ред на отпечатване) на изображения, които желаете да отпечатате по-късно.

- Можете също така да отпечатате изображенията, маркирани със знака  (ред на отпечатване), като използвате принтер, който е съвместим със стандарта DPOF (Цифров формат за ред на отпечатване) или като използвате PictBridge съвместим принтер.
- Не можете да поставяте знак за отпечатване на движещи се изображения.

Когато носите Memory Stick Duo във фото ателие

- Консултирайте се със служителите във фото ателието, за да проверите какви видове "Memory Stick Duo" се поддържат.
- Когато отпечатвате във фото ателие, което не поддържа вашия вид "Memory Stick Duo", копирайте изображенията на CD-R и др. и го занесете вместо "Memory Stick Duo".
- Не забравяйте да занесете във фото ателието Memory Stick Duo адаптера, заедно с "Memory Stick Duo".
- Уверете се, че сте съхранили данните си на друго място, преди да отпечатвате във фото ателие.
- Не можете да задавате броя разпечатки.
- Когато искате да наложите данти на изображения, консултирайте се с ателието, в което отпечатвате.

Поставяне на знак в режим на единичен екран



1 Изведете изображението, което желаете да отпечатате.

2 Натиснете MENU, за да изведете менюто.

3 Изберете DPOF с помощта на , след което натиснете **•**.

На изображението се появява знакът  (ред на отпечатване).





4 За да поставите знак за отпечатване на други изображения, изведете изображението, което желаете да отпечатате, с помощта на , след което натиснете **•**.

За да отстраните знака за отпечатване
Натиснете **•** на стъпка 3 или 4.

Поставяне на знак в режим на индексен екран

- 1 Изведете индексния екран. (стр. 29)
- 2 Натиснете MENU, за да изведете менюто.
- 3 Изберете DPOF с помощта на ◀/▶, след което натиснете ●.
- 4 Изберете [Select] с помощта на ▲/▼; след това натиснете ●.
 - Не можете да поставяте  знак в [All In This Folder].
- 5 Изберете изображенията, които желаете да бъдат отпечатани, с помощта на ▲/▼/◀/▶; след това натиснете ●.

На избраното изображение се появява зеленият знак .

- 6 Повторете стъпка 5 за всички изображения, които желаете да маркирате.
- 7 Натиснете MENU.
- 8 Изберете [OK] с помощта на ▶; след това натиснете ●.

Знакът за отпечатване  се променя в бял.

За да отмените, изберете [Cancel] на стъпка 4 или изберете [Exit] на стъпка 8; след това натиснете ●.

За да отстраните знака за отпечатване в режим на индексен екран

Изберете изображенията, на които желаете да отстраните знака за отпечатване -, на стъпка 5; след това натиснете ●.

За да отстраните знаците за отпечатване на всички изображения в папката

Изберете [All In This Folder] на стъпка 4; след това натиснете ●. Изберете [Off]; след това натиснете ●.



Отстраняване на проблеми

Ако се сблъскате с проблем по време на използването на фотоапарата, първо изпробвайте следните решения.

- 1 Проверете опциите на стр. 84 до 92.
- 2 Извадете батериите и ги заредете отново след около 1 минута; след това включете захранването.
- 3 Нулирайте настройките (стр. 52).
- 4 Свържете се с Вашия доставчик или оторизиран сервиз на Sony.

Моля имайте предвид, че давайки Вашия фотоапарат за поправка, е възможно съдържанието на Вашата верадена памет и музикалните файлове да бъде прегледано.

Щракнете върху една от следните опции, за да бъдете директно прехвърлени на страницата обясняваща симптома и подходящото корективно действие.

Комплект батерии и захранване	84	“Memory Stick Duo”	90
Заснемане на неподвижни изображения/клипове	85	Врадена памет	90
Преглед на изображения	87	Отпечатване	90
Изтриване/Редактиране на изображения	87	PictBridge съвместим принтер	91
Компютри	88	Други	92
Picture Motion Browser	89		

Батерии и захранване

Индикаторът за оставаща батерия е неправилен или е изведен индикатор с достатъчно мощност, но захранването прекъсва твърде бързо.

- Това се случва само когато сте използвали фотоапарата на твърде студени или горещи места.
- Когато използвате алкални батерии/окси-никел батерии (не са приложени), изведеното оставащо време може да е правилно
- Батериите са разредени. Инсталирайте нови или заредени никел-метал хидридни батерии (не са приложени).
- Когато използвате никел-метал хидридни батерии, терминалите на зарядното може да са замърсени и поради това зареждането на батериите да не е успешно. Почистете си с памуче (стр. 98).
- Когато използвате никел-метал хидридни батерии, изведеното оставащо време се различава от настоящото поради ефект на паметта (стр. 98). Разредете напълно и заредете отново батериите.
- Батериите са изчерпани. Заменете с нови.

Батериите се изхабяват твърде бързо

- Използвайте фотоапарата на твърде студени места.
- Батериите са изчерпани. Заменете с нови.
- Когато използвате никел-метал хидридни батерии, заредете ги достатъчно.

Фотоапаратът се изключва автоматично, когато отворите капачето на батериите/"Memory Stick Duo"

- Това не е неизправност. Изключете фотоапарата преди да отворите капачето на батериите/"Memory Stick Duo".

Не можете да включите фотоапарата









- Инсталирайте батериите правилно.
- Свържете правилно приложения променливотоков адаптер (не е приложен).
- Батериите са разредени. Инсталирайте нови или заредени никел-метал хидридни батерии (не са приложени).
- Батериите са изчерпани. Заменете с нови.

Захранването изненадващо се изключва

- Ако не използвате фотоапарата около три минути докато захранването е включено, той автоматично се изключва, за да предотврати изразходване на батериите. Включете фотоапарата отново.
- Батериите са разредени. Инсталирайте нови или заредени никел-метал хидридни батерии (не са приложени).

Снимане на неподвижни/двигещи се изображения



Вашият фотоапарат не записва изображения.

- Проверете капацитета свободно място във възрадената памет или "Memory Stick Duo" . Ако няма свободно място, извършете едно от следните:
 - Изтрийте ненужните изображения (стр. 28).
 - Сменете "Memory Stick Duo".
- Използвате "Memory Stick Duo" със защитното капаче и ключът е задален в положение LOCK. Задайте ключа в положение на разрешен запис (стр. 96).
- Не можете да снимате докато светкавицата се зарежда.
- Задайте ключа за избор на режим в положение        когато записвате неподвижни изображения.
- Задайте ключа за избор на режим в положение  , когато записвате движещи се изображения.

Изображението не се вижда на екрана

- Фотоапаратът е настроен в режим Възпроизвеждане. Намуснете  (Възпроизвеждане), за да смените с режим запис (стр. 28).







Изображението не е на фокус.

- Обектът е твърде близо. Задайте режима на запис от близък план ( (Място). Уверете се, че когато записвате обективът е на по-далечно разстояние от минималното, приблизително 5 см. (W)/35 см. (T)
- Докато снимате неподвижни изображения, дискът за избор на режим е задален в положение  (режим зрчак) или  (режим пейзаж).

Функцията Zoom не работи.

- Тази функция не може да бъде изпълнена, когато:
- Размерът на изображението е задален в положение [7M] или [3:2].
- Когато снимате движещо се изображение не можете да използвате тази функция.
- Скалата за увеличение не може да се променя, докато заснемате клипове.

Светкавицата не работи.

- Светкавицата е задалена в положение  (без светкавица) (стр. 21)
- Не можете да използвате светкавицата, когато:
 - [Mode] (REC Mode) е задален в положение [Burst] (стр. 37).
 -  (режим висока чувствителност) или  (режим зрчак) е избран в режим избор на сцена (стр. 26).
 - Заснемате клипове.
- Задайте светкавицата в положение  (принудителна светкавица), когато са настроени режим  (пейзаж),  (плаж) или  (сняг) в режим избор на сцена (стр. 21).

Появяват се мъгляви точкици в изображенията, записани с помощта на светкавицата.

- Пращинките във въздуха са отразили светлината от светкавицата и се появяват в изображението. Това не е неизправност.

Функцията Масло не работи.

- Избрали сте режим  (звуч) или  (пейзаж) в избор сцена (стр. 27).

Датата и часът не се показват.

- Докато заснемате датата и часът не се показват. Те се показват само при възпроизвеждане.

Не можете да въведете дати върху изображенията

- Този фотоапарат няма функция за наслагване на дати върху изображения (стр. 91). Можете да отпечатите или запазите изображения с въведена дата посредством “Picture Motion Browser” (стр. 72).

Стойността F и скоростта на затвора мигат когато натиснете и задържите бутона на затвора наполовина.

- Експонацията не е правилна. Задайте правилна експонация (стр. 23).

Екранът е твърде затъмнен или осветен

- Настройте яркостта на задното осветяване на LCD екрана (стр. 16, 52).

Изображението е твърде тъмно.

- Снимате обект с източник на светлина зад обекта. Изберете режим на измерване (стр. 33) или настройте експонацията (стр. 23).

Изображението е твърде ярко.

- Настройте експонацията (стр. 23).

Цветовете на изображението са неправилни.

- Настройте [COLOR] (Color Mode) в положение [Normal] (стр. 32).

Появяват се вертикални ленти когато снимате много светли обекти.

- Получава се ефект на размазване. Това не е неизправност.

Изображението съдържа шум когато гледате екрана на тъмно място.

- Фотоапаратът осветява постоянно екрана, за да Ви позволи да виждате изведеното изображение, когато използвате фотоапарата на тъмно място. Това няма да се отрази на изображението, което снимате.

Очите на обекта изглеждат червени.

- Задайте [Red Eye Reduction] в менюто  (Setup) в положение [On] (стр. 47).
- Снимайте обекта от разстояние, по-близо от препоръчителното, като използвате светкавицата.
- Осветете стаята и снимайте обекта.

На екрана се извеждат точки.

- Това не е неизправност. Тези точки не се записват (стр. 2).

Не можете да снимате в непрекъснат режим

- Капацитетът на възрадената памет или "Memory Stick Duo" е запълнен. Изтрийте ненужните изображения. (стр. 28)
- Оставащият заряд на батериите е недостатъчен. Поставете нови или заредени никел-метал хидридни батерии (не са приложени).

Преглед на изображения

Фотоапаратът не може да възпроизвежда изображения.

- Натиснете бутон  (Възпроизвеждане) (стр. 28).
- Името на папката/файла е било променено с помощта на Вашия компютър (стр. 67).
- Възпроизвеждането на файл с изображение, модифициран с помощта на Вашия компютър или изображение, записано с друг фотоапарат, не е гарантирано.
- Фотоапаратът е в режим USB. Отменете USB връзката (стр. 65).

Датата и часът не се показват.

- Бутон DISP е изключен (стр. 16).

Изображенията са груби точно след като сте ги възпроизвели.

- Изображенията стават груби за момент, когато възпроизвеждането започва, защото се обработват. Това не е неизправност.

Изображението не се извежда на телевизионния екран.

- Проверете [Video Out], за се уверите, че настройката за изходен видео сигнал на Вашия фотоапарат съвпада със системата за цветна телевизия на Вашия телевизор (стр. 54).
- Проверете дали връзката е правилна (стр. 55).

Изтриване/ Редактиране на изображения

Вашият фотоапарат не може да изтрие изображение.

- Отменете защитата (стр. 41).
- Използвайте "Memory Stick Duo" със защитното капаче и ключът е зададен в положение LOCK.
- Задайте ключа в положение на разрешен запис (стр. 96).

Изтрили сте изображение по грешка.

- Веднъж след като сте изтрили файла, не можете да го възстановите. Препоръчваме Ви да зададете защита на изображенията (стр. 40) или да поставите защитното капаче на "Memory Stick Duo" в положение LOCK (стр. 96), за да предотвратите случайно изтриване на изображения.

Функцията промяна на размера на изображението не работи.

- Размерът на дублиращи се изображения и Multi Burst изображения не може да бъде променян.

Компютри

Не знаете дали операционната система на Вашия компютър може да бъде използвана с Вашия фотоапарат.

- Проверете “Препоръчителна компютърна среда” на стр. 58 за Windows и на стр. 74 за Macintosh.

“Memory Stick PRO Duo” не се разпознава от компютър с “Memory Stick” гнездо.

- Проверете дали компютърът и гнездото поддържат “Memory Stick PRO Duo”. Тези, които из ползват компютри и четци на данни на производители различни от Sony трябва да се обърнат към съответния производител.
- Ако “Memory Stick PRO Duo” не се поддържа, свържете фотоапарат към компютъра (стр. 61 и 74). Компютърът разпознава “Memory Stick PRO Duo”.

Вашият компютър не разпознава фотоапарата.

- Включете фотоапарата.
- Когато зарядът в батериите е нисък, поставете нови или заредени окси-метал хидридни батерии (не са приложени) или използвайте променливотоковия адаптер (не е приложен).
- Задайте [USB Connect] в положение [Mass Storage] в менюто  (Setup) (стр. 53).
- Използвайте приложения USB кабел (стр. 61).
- Изключете USB кабела от компютъра и от фотоапарата и отново го свържете здраво.
- Изключете всички устройства, освен клавиатурата и мишката, от USB портовете на Вашия компютър.
- Свържете фотоапарата и компютъра директно без да използвате USB хъб или друго устройство (стр. 61).

Не можете да копирате изображения.

- Свържете правилно фотоапарата с компютъра като използвате приложения кабел за терминала за мулти употреба (стр. 61).
- Следвайте процедурата по копирането за Вашата операционна система (стр. 61, 74).
- Когато снимате изображения, използвайте “Memory Stick Duo”, форматирани на компютър, възможно е да не успеете да копирате изображенията на компютър. За снимане използвайте “Memory Stick Duo”, форматирани на Вашия фотоапарат (стр. 49).

След като сте осъществили USB връзка, “Picture Motion Browser” не се стартира автоматично.

- Стартирайте “Media Check Tool” (стр. 68).
- Осъществете USB връзката когато компютърът е включен (стр. 61).

Изображението не може да се възпроизведе на компютър.

- Ако използвате приложения софтуер "Picture Motion Browser", щракнете върху иконката за помощ.
- Консултирайте се с производителя на компютъра или софтуера.

В изображението и звука има смущения, когато възпроизвеждате движещо се изображение на Вашия компютър.

- Възпроизвеждате движещото се изображение директно от въградената памет или "Memory Stick Duo". Копирайте движещото се изображение на твърдия диск на компютъра; след това възпроизведете файла с движещото се изображение от твърдия диск (стр. 60).

Не можете да отпечатате изображение.

- Проверете настройките на принтера.

Изображения, копирани на компютър, не могат да бъдат прегледани на фотоапарата.

- Копирайте изображенията в разпознаваема от фотоапарата папка като например "101MSDCF" (стр. 65).
- Работете правилно (стр. 67).

"Picture Motion Browser"

Изображенията не се извеждат правилно с помощта на "Picture Motion Browser"

- Уверете се, че папката с изображения е регистрирана във "Viewed folders". Ако изображенията не се извеждат дори и когато папката е регистрирана във "Viewed folders", обновете базата данни (стр. 72).

Не можете да откриете изображения внесени посредством "Picture Motion Browser"

- Проверете в папка "My Pictures".
- Ако сте променили настройките по подразбиране, проверете "Changing the "Folder to be imported"" на стр. 72 и проверете коя папка се използва за пренасяне на изображения.

Искате да промените "Folder to be imported"

- Отворете прозорец "Import Settings", за да промените "Folder to be imported". Можете да изберете различна папка след като сте използвали "Picture Motion Browser", за да го регистрирате във "Viewed folders" (стр. 72).

Всички пренесени изображения се показват в календара с дата 1-ви януари.

- Датата на фотоапарата не е настроена. Настройте датата на фотоапарата (стр. 54).

Появява се маркировка .

- Ако сте преименували или изтрили файлове/папки с изображения в друг софтуер, информацията за регистрация на изображенията не се променя. Изберете [Update Database] от меню [Tools], за да обновите информацията за регистрация.

“Memory Stick Duo”

Не можете да поставите “Memory Stick Duo”.

- Поставете “Memory stick Duo” от правилната страна.

Не можете да форматирате “Memory Stick Duo”

- Използвайте “Memory Stick Duo” със защитното капаче и ключът е задален в положение LOCK.
- Задайте ключа в положение на разрешен запис (стр. 96).

Форматирали сте “Memory Stick Duo” по погрешка.

- Всички изображения на “Memory Stick Duo” са изтрини при форматирането. Не можете да ги възстановите. Препоръчваме Ви да оставяте защитното капаче на “Memory Stick Duo” в положение LOCK, за да предотвратите случайно изтриване (стр. 96).

Вградена памет

Не можете да възпроизведжате данни от вградената памет.

- Във фотоапарата има зареден “Memory Stick Duo”. Извадете го.

Не можете да копирате данните, запазени във вградената памет на “Memory Stick Duo”.

- “Memory Stick Duo” е запълнен. Проверете оставащия капацитет (32 MB или повече препоръчително).

Не можете да копирате данни от “Memory Stick Duo” или компютър върху вградената памет.

- Данните от “Memory Stick Duo” или компютър не могат да бъдат копирани върху вградената памет.

Отпечатване

Вижте също “PicBridge-съвместим принтер” (както следва) в съответствие със следните теми.

Изображенията се отпечатват с отрязани краища.

- Когато отпечатвате изображение, записано с размер [16:9 (HDTV)], възможно е гвата края на изображението да бъдат отрязани.
- Когато отпечатвате изображения и използвате Вашия принтер, опитайте да отмените настройката за отрязване или ограничаване. Консултирайте се с производителя на принтера за това дали принтерът притежава тези функции.
- Когато отпечатвате изображения в магазин, попитайте дали изображенията могат да бъдат отпечатани без да се отрязват краищата.

Не можете да отпечатите изображения с нанесена дата

- Този фотоапарат няма свойството да наслажда дати на изображения. Въпреки това тъй като изображенията заснети с фотоапарата включва информация за датата на записа, можете да отпечатате изображения с насложени дати ако принтера или софтуера позволяват Exif информация. За съвместимост с Exif информация, консултирайте се с производителя на принтера или софтуера.
- Когато отпечатвате изображения във фотоателие, изображенията могат да бъдат отпечатани с дати, ако предварително поискате.

PictBridge-съвместим принтер

Не може да бъде осъществена връзка.

- Фотоапаратът не може да бъде свързан с принтер, който не е съвместим с PictBridge-стандарта. Консултирайте се с производителя на принтера относно съвместимостта на принтера с PictBridge.
- Уверете се, че принтерът е включен и може да бъде свързан с фотоапарата.
- Задайте [USB Connect] в положение [PictBridge] в менюто  (Setup) (стр. 53).
- Изключете и отново свържете кабела за терминала за мулти употреба. Ако се изведе съобщение за грешка, вижте ръководството за експлоатация, приложено към принтера.

Не можете да отпечатате изображение

- Уверете се, че фотоапаратът и принтерът са правилно свързани посредством USB кабела.
- Включете принтера. За повече информация се обърнете към ръководството за експлоатация, приложено към принтера.
- Ако по време на отпечатване сте избрали [Exit], възможно е изображенията да не се отпечатат. Изключете и отново свържете USB кабела. Ако пак не можете да печатате, изключете USB кабела, изключете и включете принтера и свържете отново кабела.
- Движещи се изображения не могат да бъдат отпечатани.
- Възможно е изображения, обработвани с компютър или записани с други фотоапарати, да не се отпечатат.

Отпечатването е отменено.

- Изключили сте кабела за терминала за мулти употреба преди означението  (не изключвайте кабела терминала за мулти употреба) да е изчезнало.

Не можете да въведете датата или да отпечатвате изображения в режим на индексен екран.

- Принтерът няма такава функция. Консултирайте се с производителя на принтера, за да разберете дали принтерът има такава функция.
- Възможно е датата да не бъде въведена в режим на индексен екран в зависимост от принтера.
- Консултирайте се с производителя на принтера.

Вместо дата се отпечатва “---- -- --”.

- Изображение, на което няма записани данни за дата, не може да бъде отпечатано с въведена дата. Задайте [Date] в положение [Off] и отпечатайте изображението (стр. 79).

Не можете да изберете размер на разпечатката.

- Консултирайте се с производителя на принтера дали поддържа желаня от Вас размер.

Не можете да отпечатвате изображения с избрания от Вас размер.

- Изключвайте и отново включвайте кабела за терминала за мулти употреба всеки път, когато сменяте размера на хартията след като сте включили принтера към фотоапарата.
- Настройката за печат на фотоапарата се различава от тази на принтера. Променете настройката на фотоапарата (стр. 79) или на принтера.

Не можете да работите с фотоапарата след като сте отменили отпечатването.

- Изчакайте известно време, защото принтера изпълнява операцията по отмяна. Това може да отнеме известно време в зависимост от принтера.

Други

Фотоапаратът не функционира с издаден обектив

- Не употребявайте сила върху обектив, който не се прибира автоматично.
- Поставете нови или заредени окси-метал хидридни батерии, след това включете фотоапарата отново.

Обективът се замъглява.

- Кондензирала е влага. Изключете и оставете фотоапарата за около 1 час, преди да го използвате отново.

Фотоапаратът се нагрива, ако го използвате за по-дълго време.

- Това не е неизправност.

Обективът не се прибира, когато изключите фотоапарата

- Батериите са разредени. Поставете нови или заредени окси-метал хидридни батерии или използвайте променливотоков адаптер (не е приложен).

Когато включите фотоапарата се извежда екранът за сверяване на часовника.

- Задайте датата и часа отново (стр. 54).

Искате да промените датата и часа

- Настройте датата и часа отново (стр. 54).

Предупредителни съобщения

Съобщения

Ако на екрана се изведат следните съобщения, следвайте инструкциите.

- Зарядът на батериите е нисък. Заредете комплекта батерии. В зависимост от условията на употреба или вида на батерията, възможно е индикаторът да мига дори когато има възможност за още 5 до 10 минути работа с батериите.

System error (Системна грешка)

- Изключете захранването и го включете отново.

Internal memory error (Грешка с възрадената памет)

- Изключете захранването и го включете отново.

Reinsert the Memory stick (Заредете отново "Memory Stick")

- Заредете "Memory Stick Duo" правилно.
- Зареденият "Memory Stick Duo" не може да се използва с Вашия фотоапарат (стр. 96).
- "Memory Stick Duo" е повреден.
- Терминалите на "Memory Stick Duo" са замърсени.

Memory stick type error (Грешка с вида на "Memory Stick")

- Зареденият "Memory Stick Duo" не може да бъде използван с Вашия фотоапарат (стр. 96).

Format error (Грешка при форматирането)

- Форматирайте носителя отново (стр. 48 и 49).

Memory Stick locked (Memory Stick е заключен)

- Използвайте "Memory Stick Duo" със защитното капаче и ключът е зададен в положение LOCK. Задайте ключа в положение на разрешен запис (стр. 96).

No memory space in internal memory (Няма място във възрадената памет)

No memory space in Memory Stick (Няма място на Memory Stick)

- Изтрийте ненужните изображения или файлове (стр. 28).

Read only memory (Паметта е само read-only)

- Фотоапаратът не може да записва или изтрива изображения от "Memory Stick Duo".

No file (Няма файл)

- Няма записани изображения във възрадената памет.

No file in this folder (Няма файлове в папката)

- Няма записани изображения в тази папка.
- Не сте работили правилно, когато сте копирали изображения от Вашия компютър (стр. 67).

Folder error (Грешка при папката)

- В "Memory Stick Duo" вече съществува папка, имаща същите 3 цифри (Например 123MSDCF и 123ABCDE). Изберете друга папка или създайте нова папка (стр. 49, 50).

Cannot create more folders (Не можем да създаваме повече папки)

- В "Memory Stick Duo" съществува папка, чийто първи 3 цифри са "999". Не можем да създаваме групи папки.

Cannot record (Не можете да записвате)

- Фотоапаратът не може да записва изображения в избраната папка. Изберете друга папка (стр. 50).

File error (Грешка при файла)

- Грешка при възпроизвеждането на изображението.

File protect (Защита на файла)

- Освободете защитата (стр. 41).

Image size over (По-голям размер на изображението)

- Възпроизвеждате изображение с размер, който Вашият фотоапарат не може да възпроизведе.

Invalid operation (Невалидна операция)

- Отпитвате се да възпроизведете файл, който не е съвместим с фотоапарата.



(Индикатор за предупреждение от вибрация)

- Получава се клатене на фотоапарата поради недостатъчна светлина. Използвайте светкавицата, включете функцията за защита от замъгляване или поставете фотоапарата на статив.

Enable printer to connect (Разрешете свързване с принтера)

- [USB Connect] е зададен в положение [PictBridge], но фотоапаратът е свързан с PictBridge-несъвместимо устройство. Проверете устройството.
- Връзката не е осъществена. Изключете и отново свържете USB кабела. Ако на принтера е изведено съобщение за грешка, обърнете се към ръководството за експлоатация, приложено към принтера.

Connect to PictBridge device (Свържете PictBridge устройство)

- Отпитвате се да отпечатвате изображения преди да сте осъществили връзка с принтера. Свържете с PictBridge-съвместим принтер.

No printer image (Няма изображения за отпечатване)

- Отпитвате се да извършите [DPOF Image] без да сте поставили знак DPOF (рег на отпечатване) на изображението.
- Отпитвате се да извършите [All In This Folder], но сте избрали папка, в която се съхраняват само движещи се изображения. Не можете да отпечатвате движещи се изображения.

Printer busy (Принтерът работи)

Raper error (Грешка с хартията)

No raper (Няма хартия)

Ink error (Грешка с мастилото)

Low ink (Мастилото свършва)

No ink (Няма мастило)

- Проверете принтера.

Printer error (Грешка с принтера)

- Проверете принтера.
- Виждате дали изображението, което желаете да отпечатате, не е повредено.



- Данните се прехвърлят към принтера. Не изключвайте USB кабела.

Processing (Обработка)

- Принтерът извършва операция по отменяне на отпечатването. Не можете да отпечатвате преди да приклучи. Това може да отнеме известно време в зависимост от принтера.



Други

За да използвате фотоапарата си зад граница – източници на ел. енергия

Можете да използвате фотоапарата, зарядното устройство за батериите и AC-LS5K променливотоков адаптер (не е приложен) в някоя страна или регион, в който волтажът на мрежата е между 100 до 240V, 50/60 Hz.

- **Не използвайте електронен трансформатор (пътнически конвертор), тъй като това може да причини неизправност.**

Относно “Memory Stick”

“Memory Stick” е нов компактен и преносим IC носител. С този фотоапарат можете да използвате видовете “Memory Stick”, описани в таблицата. Въпреки това операциите не са гарантирани за всички видове “Memory Stick”.

Memory Stick ¹⁾	Запис/ Възпроизвеждане
Memory Stick (without MagicGate)	—
Memory Stick (with MagicGate)	—
Memory Stick Duo (without MagicGate)	○
Memory Stick Duo (with MagicGate)	○*1*2
MagicGate Memory Stick	—
MagicGate Memory Stick Duo	○*1
Memory Stick PRO	—
Memory Stick PRO Duo	○*1*2

¹⁾ “Memory Stick Duo”, “MagicGate Memory Stick Duo” и “Memory Stick PRO Duo” са оборудвани с технологията за защита на авторските права MagicGate. MagicGate е технология за защита на авторските права, която използва технология за кодиране. Записът/възпроизвеждането на данни, които изискват MagicGate функции, не може да се извършва с този фотоапарат.

²⁾ Поддържа висок трансфер на данни посредством паралелен интерфейс.

- Движещи се изображения с размер 640(Fine) могат да бъдат записвани.
- Операциите с “Memory Stick Duo”, форматирани с компютър, не са гарантирани с този фотоапарат.
- Времето за запис/четене на данни е различно в зависимост от “Memory Stick Duo” и устройството, което се използва.

Забележки по използването на “Memory Stick Duo” (не е приложен)

- Не можете да записвате, редактирате или триете изображения, когато капачето за защита е задалено в положение LOCK.

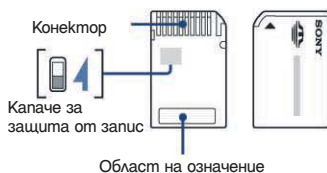

Възможно е позицията и/или формата на защитното капаче да се различава в зависимост от “Memory Stick Duo”, който използвате.

- Не вадете “Memory Stick Duo” докато записва или чете данни.
- Данните могат да се повредят в следните случаи:
 - Когато извадите “Memory Stick Duo” или изключите фотоапарата докато записва или чете данни.
 - Ако използвате “Memory Stick Duo” близо до статично електричество или шум.
 - Препоръчваме Ви да подсушавате важните данни като им правите копия.
 - Не натискайте силно, когато пишете върху областта за означение.
 - Не залепвайте етикет на самия “Memory Stick Duo” или на Memory Stick Duo адаптера.
 - Когато пренасяте или съхранявате “Memory Stick Duo”, използвайте приложения калъф.
 - Не позволявайте контакт с метални предмети и не докосвайте с пръст металните части на свързващата част.
 - Не оъзвайте, не изпускайте и не прилагайте силни удари върху “Memory Stick Duo”.
 - Не разлюбявайте и не модифицирайте “Memory Stick Duo”.
 - Не позволявайте “Memory Stick Duo” да се намокри.
 - Не оставяйте “Memory Stick Duo” в горещ или малки деца. Те могат да го глътнат по грешка.

Относно "Memory Stick"

- Не използвайте или съхранявайте "Memory Stick Duo" на следните места:
 - В кола, паркирана на пряка слънчева светлина или на високи температури.
 - При пряка слънчева светлина
 - На влажни места или близо до корозиращи материали.

Забележки за употребата на "Memory Stick Duo" (не е приложен)

- Когато използвате "Memory Stick Duo" с Memory Stick съвместимо устройство, уверете се, че зареждате "Memory Stick Duo" в адаптер за "Memory Stick Duo". Ако заредите "Memory Stick Duo" в "Memory Stick" съвместимо устройство без да сте поставили "Memory Stick Duo" адаптер, може да не успеете да извадите "Memory Stick Duo" от устройството.
- Уверете се, че зареждате "Memory Stick Duo" в правилната посока и гокрай в адаптера за "Memory Stick Duo". В противен случай е възможно да се получи неизправност.
- Когато използвате "Memory Stick Duo", зареден в адаптер за "Memory Stick Duo" заедно с "Memory Stick" съвместимо устройство, се уверете, че "Memory Stick" е зареден в правилната посока. Обърнете внимание, че неправилното зареждане може да причини неизправност.
- Не зареждайте "Memory Stick Duo" адаптер в "Memory Stick" съвместимо устройство без да сте поставили "Memory Stick Duo" в него. Това може да повреди устройството.

Забележки за употребата на "Memory Stick PRO Duo" (не е приложен)

Проверено е, че "Memory Stick PRO Duo" с капацитет до 4 GB функционира нормално с този фотоапарат.

Забележки за употребата на "Memory Stick Micro" (не е приложен)

- За да използвате "Memory Stick Micro" с този фотоапарат Ви е нужен M2 адаптор. Поставете "Memory Stick Micro" в M2 адаптора, след това поставете M2 адаптора в гнездото за Memory Stick. Ако поставите "Memory Stick Micro" във фотоапарата без да използвате M2 адаптор, може да не успеете да го отстраните от фотоапарата.

- Не оставайте "Memory Stick Micro" в близост до малки деца, тъй като могат да го погълнат.

Батерии

Батерии, които можете и такива, които не можете да използвате със своя фотоапарат

Вид на батериите	A	B	C
LR6 (размер AA) алкални батерии	○	○	—
HR 15/51:HR6 (размер AA) никел-метал хидрид батерии	—	○	○
ZR6 (размер AA) окси никел батерии	—	○	—
манганови батерии	—	—	—
литиеви батерии	—	—	—
никел-кадмиеви бат.	—	—	—

- A: Приложени
B: Поддържат се
C: С презареждане

¹ Преди да използвате батериите прочетете следните препознати мерки за всеки тип батерия.

² NH-AA-2DB двойна опаковка и т.н.

Възпроизвеждането не може да се гарантира в случай на спад на волтажа или други проблеми, причинени от естеството на батериите. Забележки за използването на алкални батерии (приложени)/окси никел батерии (не са приложени)

Алкалните/окси никел батериите не могат да се презареждат

- Алкалните/окси никел батериите имат по-кратък живот в сравнение с никел-метал хидрид батериите. Поради тази причина захранването може да се изключи, дори индикаторът за оставащия заряд на батериите да указва, че животът им все още не е изтекъл.
 - Съществуват големи различия в работата на различните батерии от различни производителите. В някои случаи животът на батериите може да бъде изключително кратък. Това се забелязва особено при ниски температури.
 - Възможно е да не успеете да снимате при температура, по-ниска от +5 С.
 - Не сменяйте нови и стари батерии заедно.
- Индикаторът за оставащото време на батериите

няма да бъде верен, ако използвате алкални/окси никел батерии.

- Поради характеристиките на алкалните/окси никел батериите съществува голяма разлика между времето за запис и времето за възпроизвеждане. Поради тази причина фотоапаратът може да се изключи с изваден обектив, когато превключите ключа за избор на режим. В този случай сменете батериите с нови. Използването на никел-метал хидрид батерии Ви позволява да заснемате по-дълъг период от време.

Забележки за батерии тип никел-метал хидрид (не са приложени)

- Не бележете външните етикетки на батериите и не ги увреждайте. Никога не използвайте батерии, чиито етикетки са частично или изцяло премахнати или батерии, които са повредени по някакъв начин. Тези батерии могат да протекат, пререзят или експлодират, причинявайки изгаряния и други телесни повреди. Те могат и да предизвикат неизправност в зарядното устройство.
- Не пренасяйте батерии тип никел-метал хидрид заедно с метални предмети, тъй като металните предмети може да предизвикат късо съединение при терминалите +/-, и в резултат батериите да пререзят или да се запалят.
- Ако полюсите на батериите са замърсени, те може да не се заредят правилно. От време на време ги почиствайте със сухо парче плат.
- При покупката или когато никел-метал хидрид батериите не са били използвани дълго време, те може да не са напълно заредени.
- Това е типично за тези вид батерии и не е неизправност. Ако това се случи, можете да отстраните проблема, като изразходвате батериите докрай и ги заредите наново.
- Ако презаредите никел-метал хидрид батериите преди напълно да сте използвали техния заряд, е възможно да се получи така нареченият ефект на паметта* и предупредителното съобщение за изразходван заряд на батериите ще се появи по-бързо от очакваното. Зареждането на батериите след като сте изразходвали заряда им ще реши проблема. * "ефект на паметта" - ситуация, в която батериите временно приемат по-малък заряд от пълния.
- За да изразходвате напълно заряда на батериите, оставете фотоапарата в режим преглед на снимки (стр. 42) до пълното им изразходване.
- Не смесвайте стари и нови батерии.
- Не излагайте батериите на досег с вода. Те не са водоустойчиви.

**A, B, C, D**

AE/AF индикатор.....	19
AF lock.....	19
AF рамка на визъора.....	19
A/V кабел.....	55
AVI.....	66
B&W.....	32
Burst.....	37
Camera.....	46
Cloudy.....	34
DPOF.....	81
Daylight.....	35
DirectX.....	58

E, F, G, H, I, J, K, L

EV.....	23
Fluorescent.....	34
Incandescent.....	34
ISO.....	7, 35
JPG.....	66
LCD задно осветяване.....	52
LCD екран.....	16

M, N, O, P, Q, R

Macintosh компютри.....	74
Препоръчителна среда.....	74
Map View.....	71
Mass Storage.....	53
“Memory Stick Duo”.....	96
Multi-pattern измерване.....	33
Natural.....	32
NTSC.....	54
PAL.....	54
PC.....	57
Picture Motion Browser.....	68
PTP.....	53
PictBridge.....	53, 77

Program Auto Mode.....	18
Rich.....	32

S, T, U, V, W

Setup.....	52
Setup.....	53
Smart zoom.....	46
USB ' A/V OUT	
терминал.....	10
USB връзка.....	53
USB кабел.....	61, 78
VGA.....	24
WB.....	34
Windows компютри.....	57
Препоръчителна среда.....	58
Zoom.....	20
Zoom при	
възпроизвеждане.....	28

A, B, B, G, D

Автоматичен преглед	
(Auto Review).....	47
Бавна синхронизация.....	21
Баланс на белия цвят.....	34
Батерии.....	98
Бързо превъртане	
напред/назад.....	28
Вградена памет.....	17
Видео изход.....	54
Възпроизвеждане.....	28
Въртене.....	44
Дата.....	54
Диафрагма.....	7
Директно	
отпечатване.....	77
Добро качество.....	36

E, Ж, З, И

Език.....	52
Екран	
Промяна на дисплея.....	16
Индикатор.....	12
Задно осветяване	
на LCD екрана.....	16
Експонация.....	7
Замъгляване.....	6
Заснемане на клипове.....	18
Запис на сгъвиещи	
се изображения.....	19
на неподвижни	
изображения.....	19
Защита.....	40
Звуков сигнал.....	52
Знак за отпечатване.....	81
Идентификация	
на частите.....	10
Избор на сцена.....	25
Изреждане на кадри.....	42
Изтриване.....	28
Форматиране.....	48, 49
Имена на файлове.....	65

Имена на файловете	
и места за съхране	
нието им.....	65
Индексен екран.....	29
Индикатор.....	12
Инициализация.....	52
Инсталация.....	59
Инструмент	
за “Memory Stick”.....	49
Инструмент	
за вградена памет.....	48

К, Л, М, Н, О

Капаче за защита от запис.....	96
Качество на изображението.....	9, 36
Качество на картината.....	36
Компютър.....	57
Копиране на изображения.....	60, 74
Macintosh.....	74
Препоръчителна среда.....	58, 74
Софтуер.....	59
Преглед на изображения, запазени на компютър с помощта на фотоапарата.....	67
Windows.....	57
Копиране.....	51
Копиране на изображения на компютър.....	60
Кръстче за точково измерване.....	33
Меню.....	30
Опции.....	31
Запис.....	32
Преглед.....	39
Меню за преглед.....	39
Меню за запис.....	32
Намаляване ефекта на червените очи.....	47
Настройка на часовника.....	54
Настройки.....	38, 44, 45
Самета.....	46
Инструмент за вградена памет.....	48
Инструмент за "Memory Stick".....	49
Setup 1.....	52

Setup 2.....	53
Настройка на EV.....	23
Намискане на бутона на затвора наполовина.....	6
Недостатъчна експонация.....	7
Ниво на светкавицата.....	38
Номер на файла.....	53
Операционна система.....	58, 74
Оптичен zoom.....	20, 46
Острота.....	38
Отпечатване.....	76
В режим на индексен екран.....	77
В режим на единичен екран.....	77
Отпечатване във фотоателие.....	81
Отпечатване в режим на индексен екран.....	77
Отпечатване в режим единичен екран.....	77
Отстраняване на проблеми.....	83

П, Р, С

Папка.....	39
Промяна.....	50
Създаване.....	49
Пиксел.....	9
Предупредителни съобщения.....	93
Преекспонация.....	7
Прецизен цифров zoom.....	46
Придържане на фотоапарата.....	6, 19

Принудителна светкавица включена.....	21
Принудителна светкавица изключена.....	21
Промениливо токов адаптер.....	11
Промяна на размера.....	43
Размер на изображението.....	9, 24
Разширение.....	67

Регулиране на експонацията.....	23
Режим.....	37
Режим зряч.....	26
Режим макро.....	21
Режим на автоматична настройка.....	19
Режим на автоматично фокусиране.....	6
Режим висока чувствителност.....	26
Режим на запис.....	37
Режим на запис на меко изображение.....	26
Режим на измерване.....	33
Режим на цвѐта.....	32
Режим на работа със светкавицата.....	21
Режим пейзаж.....	26
Режим плаж.....	26
Режим портретна нощна сцена.....	26
Режим сеня.....	32
Режим сняг.....	26
Светкавица.....	34

Свързване Компютър.....	61
Принтер.....	78
Телевизор.....	55
Скорост на затвора.....	7

Смяна на папката за запис.....	50
Софтуер.....	59, 68
Стандарт.....	36
Създаване на папка за запис	49
Съотношение на компресията.....	9

Т, У, Ф, Х, Ц, Ч, Ш, Щ - Я

Таймер за самостоятелно включване.....	22
Телевизор	55
Точково измерване	33
Упътване за функциите на фотоапарата.....	47
Фокус.....	6
Форматиране.....	48, 49
Цветовете	8
Цифров zoom.....	46

